

HYUNDAI



MANUAL DE INSTRUÇÕES

**Funcionamento
Manutenção
Especificações**

Todas as informações constantes deste Manual de Instruções estavam correctas na altura da sua impressão. A HYUNDAI reserva-se o direito de introduzir quaisquer alterações, sem aviso prévio, como parte da sua política de constante melhoramento dos seus produtos.

Este Manual aplica-se a todos os veículos HYUNDAI, incluindo-se todas as explicações referentes a equipamentos opcional e normal. Nestas condições, poderá encontrar referência a certos equipamentos que não se aplicam ao seu veículo.

Prefácio

Parabéns pela escolha da marca Hyundai, veículo produzido na Coreia, com a melhor tecnologia, especialmente para rodar no Brasil. Seu projeto moderno e elegante, solidamente estruturado e com cuidadoso acabamento, valoriza principalmente a segurança dos passageiros e o prazer de dirigir.

O objetivo deste manual é familiarizar o proprietário com seu **Elantra** e oferecer instruções para que o programa de manutenção prolongue por muitos anos a vida do mesmo, dando especial atenção às recomendações de segurança. A manutenção preventiva é um fator adicional de segurança e se traduz em maior valor de revenda do veículo.

A CAO Montadora de Veículos S/A oferece assistência técnica através de uma rede de revendedores em todo Brasil, com mecânicos treinados e estoques de peças para atendimento rápido e cuidadoso, à altura da qualidade de seu veículo.

Dirija com prazer e segurança.

CAOA Montadora de Veículos S/A

Todas as informações, especificações e ilustrações contidas neste manual são as vigentes na data de sua publicação. A CAO Montadora de Veículos S/A se reserva o direito de modificá-las sem prévio aviso a qualquer momento, sem contudo incorrer na obrigatoriedade de estender estas modificações aos veículos comercializados anteriormente.

Favor considerar que os Manuais do Proprietário devem contemplar modelos produzidos anteriormente e descreve todos os acessórios disponíveis, inclusive os opcionais de fábrica. Por este motivo pode ocorrer que o manual contenha explicações sobre equipamentos ou acessórios não instalados em seu veículo.

Por favor, não retire este manual de seu veículo ao revendê-lo. O novo proprietário, assim como você, necessitará das informações nele contidas.



Responsabilidade pela manutenção

Os requisitos de manutenção de seu novo Hyundai são encontrados na Seção 7. Como proprietário, é de sua responsabilidade que todas as operações de manutenção, especificadas pelo fabricante, sejam realizadas dentro dos intervalos apropriados. Quando o veículo for utilizado sob condições severas, poderá haver a necessidade de serviços mais freqüentes. Os requisitos de manutenção para condições de operação mais severas também são encontrados na Seção 7.

Advertências de segurança e danos ao veículo

Este manual inclui informações intituladas como Atenção, Cuidado e Nota. Estes títulos indicam o seguinte:

AVISO

Indica uma condição que pode resultar em ferimentos pessoais caso as instruções não sejam seguidas. Siga as recomendações para estes casos.

CUIDADO

Indica uma condição que pode resultar em danos ao veículos ou seus equipamentos caso as instruções não sejam seguidas. Sigas as recomendações dadas para estes casos.

* NOTA:

Fornecer informações bastante úteis ao usuário.

Modificações no seu Hyundai

A modificação dos componentes cancela automaticamente a Garantia do Fabricante

Modificar os componentes cancelará automaticamente a sua Garantia Hyundai.

O seu Hyundai não deve ser modificado, seja como for. As modificações poderão afetar, negativamente, a segurança, durabilidade e desempenho do seu Hyundai. Os componentes que forem modificados ou instalados no seu veículo, podem causar danos eventuais, e deixam de estar cobertos pela garantia dada pela Hyundai do Brasil.

O seu veículo Hyundai está equipado de maneira a atender os requisitos de emissões de poluentes vigentes no país (Programa de Controle da Poluição do Ar por Veículos Automotores - PROCONVE e Resoluções 18/86 e 10/89 do CONAMA). Para garantia do atendimento aos requisitos acima, siga rigorosamente as instruções de utilização e manutenção descritas neste manual.

Respeito ao meio ambiente

Proteção ambiental e preservação dos recursos naturais é uma preocupação da Hyundai. A Hyundai tem trabalhado ativamente há muitos anos pela proteção ambiental de várias formas, tais como o desenvolvimento de motores mais eficientes no controle de emissões de gases poluentes, utilizando componentes como catalisadores, sistema anti- evaporação de combustível, cuidado com emissões veiculares (gases e ruídos) e principalmente no aumento de utilização de materiais recicláveis. Esta é uma contribuição da Hyundai para a preservação dos recursos naturais. Com o intuito de minimizar os efeitos nocivos à camada de Ozônio e à poluição atmosférica, a Hyundai se empenha continuamente para não somente melhorar seus veículos, como também respeitar a natureza para uma melhor condição de vida.



Os níveis hoje emitidos atendem, com margem, as mais severas normas antipoluição internacionais atualmente vigentes, assim como as normas nacionais do CONAMA Resolução nº 18/86 PROCONVE - Programa de Controle de Poluição do Ar para Veículos Automotores, e Resolução nº 43/94 do DNC.

Índice de CO emitido	< 0,2%
Avanço	10° ± 5° apms

Emissões de ruídos

Os veículos Hyundai estão em conformidade com a legislação de controle de poluição sonora vigente, conforme Resolução nº 01/93 do CONAMA.

Nível de ruído	82,3 dBA @ 4.500 rpm
Marcha lenta	640 ± 100 rpm

⚠ AVISO

Cabe ao proprietário o correto cumprimento do plano de manutenção, bem como respeitar as recomendações do Manual do Proprietário e da Legislação de Trânsito local, garantindo assim, o ideal funcionamento dos dispositivos contidos no veículo.

LISTA DE CONTEÚDOS

Introdução	1
Um breve olhar sobre o seu veículo	2
Sistema de segurança do seu veículo	3
Sistemas e equipamentos do veículo	4
Conduzir o veículo	5
O que fazer em caso de emergência	6
Manutenção	7
Especificações & Informação ao consumidor	8
Índice	I

Introdução

1

Como consultar este manual / 1-2

Requisitos aplicáveis ao combustível / 1-3

Rodagem do veículo / 1-4

Símbolos do combinado de instrumentos / 1-5

COMO CONSULTAR ESTE MANUAL

Queremos que tenha o maior prazer de condução possível ao volante do seu veículo. O seu Manual do Proprietário pode ajudá-lo de várias maneiras. Recomendamos vivamente a leitura integral do manual. Para minimizar as possibilidades de morte ou lesões, terá de ler as secções AVISO e CUIDADO que forem aparecendo no manual.

Para explicar como utilizar da melhor maneira o seu veículo, o texto do manual é complementado por ilustrações. A leitura do manual permitir-lhe-á ficar a par de sistemas e equipamentos, informação importante sobre segurança e conselhos de condução em vários estados do piso da estrada.

A organização deste manual é indicada no Índice Geral. Pode começar a consulta pelo índice remissivo, que apresenta uma listagem por ordem alfabética de toda a informação contida no manual.

Capítulos: Este manual tem oito capítulos, mais um índice remissivo. Cada capítulo começa com um pequeno índice geral, que lhe indica imediatamente se o capítulo tem a informação que procura.

Encontrará diversas secções sob os títulos AVISO, CUIDADO e NOTA neste manual, destinadas a salvaguardar a sua segurança pessoal. Leia atentamente e siga TODOS os procedimentos e recomendações indicados nestas secções.

AVISO

Um AVISO dá conta de uma situação passível de resultar em lesões graves ou morte, caso o aviso seja ignorado.

CUIDADO

A secção CUIDADO indica uma situação passível de resultar em danos no seu veículo, caso a secção seja ignorada.

*** NOTA**

A secção NOTA contém informação de interesse ou útil para o proprietário.

REQUISITOS APLICÁVEIS AO COMBUSTÍVEL

Motor a gasolina

Utilize gasolina sem chumbo

Todos os modelos Hyundai comercializados pela CAO Montadora de Veículos S/A têm seus motores projetados e adequados ao combustível disponível em território brasileiro (gasolina com índice mínimo nominal de octanagem 87 - método motor - contendo álcool etílico anidro em volume conforme legislação em vigor), de modo a obter-se ótimo desempenho e baixo nível de emissões de poluentes, sendo inclusive equipados com conversores catalíticos (catalisadores). Por essa razão, é imperativo que se utilize somente gasolina SEM CHUMBO, pois, caso contrário, o catalisador será danificado, prejudicando a eficiência do sistema de controle de emissões.

O uso de gasolina SEM CHUMBO pode inclusive reduzir as despesas com manutenção. Para evitar o uso acidental de gasolina com chumbo, as mangueiras das bombas que armazenam esse tipo de gasolina geralmente possuem um bico maior e não podem ser inseridas no bocal do tanque de combustível de um veículo Hyundai.

* NOTA

- Para alguns países, os veículos Hyundai são projetados de forma a permitirem o uso de gasolina com chumbo. Se você pretende utilizar esse tipo de combustível, contate antecipadamente um revendedor autorizado Hyundai para verificar se é possível utilizar gasolina com chumbo em seu veículo HYUNDAI.
- O índice de octanagem da gasolina com chumbo é o mesmo que o da gasolina sem chumbo.

Este veículo está em conformidade com o PROCONVE (Programa de Controle da Poluição do Ar por Veículos Automotores).

Não utilize metanol

Não utilize combustíveis com metanol (álcool metílico) no seu veículo. Este tipo de combustível pode reduzir a performance do veículo e danificar os componentes do sistema de alimentação de combustível.



CUIDADO

A Garantia Limitada de Veículo Novo do seu Hyundai pode não cobrir danos ao sistema de combustível e problemas de desempenho causados pelo uso de metanol ou de combustíveis que contenham metanol.

Aditivos para combustível

A HYUNDAI recomenda a utilização de gasolina de boa qualidade em conformidade com as respectivas normativas europeias (EN228) ou equivalentes. Os clientes que não utilizam regularmente gasolina de boa qualidade enriquecida com aditivos e têm problemas em ligar o motor ou verificam que este não funciona com suavidade, deverão acrescentar um frasco de aditivos ao depósito de gasolina a cada 10.000 km. Os aditivos podem ser adquiridos no seu concessionário HYUNDAI que também lhe disponibiliza toda a informação necessária sobre a respectiva utilização.

Utilização em países estrangeiros

Antes de conduzir o seu veículo noutra país, certifique-se de que:



















- Cumpre a legislação relativa à matrícula e ao seguro automóvel.
- Há combustível indicado para o seu veículo à venda nesse país.

RODAGEM DO VEÍCULO

Não é necessário qualquer período de rodagem especial. Se tomar algumas simples precauções nos primeiros 1000 km, pode melhorar os níveis de performance, economia e vida útil do seu veículo.

- Não force o motor.
- Ao conduzir, mantenha o regime do motor (medido em rpm, ou rotações por minuto) entre as 2000 rpm e as 4000 rpm.
- Não mantenha a mesma velocidade, seja ela rápida ou lenta, durante muito tempo. É necessário variar o regime do motor para fazer uma rodagem apropriada.
- Evite travagens bruscas, excepto em casos de emergência, para permitir um bom assentamento dos travões.
- Não deixe o motor trabalhar ao ralenti durante mais de 3 minutos.
- Não reboque atrelados durante os primeiros 2000 km de condução.

SÍMBOLOS DO COMBINADO DE INSTRUMENTOS

	Luz de aviso de airbag*		Luz indicadora da posição da mudança manual do transeixo (apenas transeixo manual)		Luz avisadora do sistema de anti-bloqueio dos travões (ABS)*
	Luz de aviso para colocação de cintos de segurança		Luz de aviso do sistema de carga		Luz indicadora do programa de estabilidade electrónica (ESP)*
	Luz de advertência da pressão do óleo do motor	EPS	Luz de aviso do sistema eléctrico da direcção assistida (EPS)		Indicador de desactivação do ESP*
	Indicador de mudança de direcção		Luz de aviso de porta mal fechada*	CRUISE	Indicador da velocidade de cruzeiro*
	Indicador das luzes de estrada (máximos)		Luz de aviso de tampa da mala aberta*	SET	Indicador de velocidade de cruzeiro definida*
	Indicador de luzes de nevoeiro dianteiras*		Indicador do imobilizador*	120 km/h	Luz de advertência de excesso de velocidade*
	Indicador de luzes de nevoeiro traseira*		Luz de aviso de baixo nível de combustível	ECO	Indicador ECO*
	Indicador de luz acesa		Indicador de avaria		
	Luz indicadora da posição da mudança automática do transeixo (apenas transeixo automático)		Luz de aviso do travão de estacionamento e óleo dos travões		

* se equipado

* Para uma explicação mais pormenorizada, consulte “Combinado de instrumentos”, no capítulo 4.

Um breve olhar sobre o seu veículo

2

Vista interior / 2-2

Vista do tablier / 2-3

Compartimento do motor / 2-4

VISTA INTERIOR

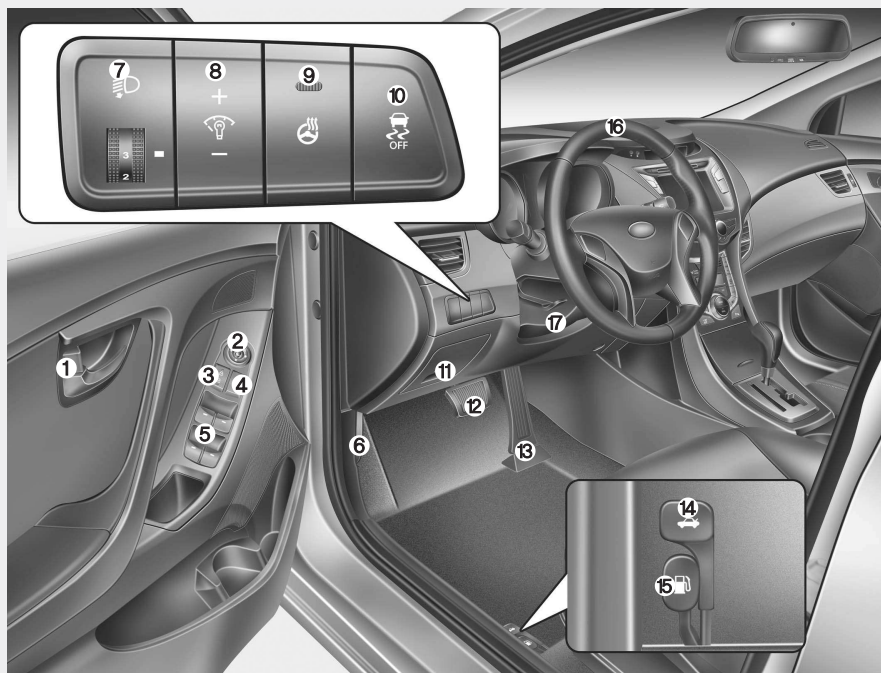

1. Manípulo interior da porta4-20
 2. Botão de comando do espelho retrovisor exterior*4-44
 3. Comando do fecho central das portas4-21
 4. Interruptor de bloqueio dos vidros eléctricos*4-28
 5. Interruptor do vidro eléctrico*4-25
 6. Patilha de abertura do capô4-30
 7. Dispositivo de nivelamento dos faróis4-86
 8. Iluminação do painel de instrumentos*4-47
 9. Volante de direção aquecido*4-40
 10. Botão ESP OFF*5-30
 11. Caixa de fusíveis7-46
 12. Pedal do travão5-24
 13. Pedal do acelerador5-7, 5-11
 14. Alavanca de libertação de tampa da mala4-23
 15. Botão de abertura do bocal de enchimento de combustível4-32
 16. Volante4-39
 17. Manípulo de inclinação do volante4-40
- * se equipado

OMD012001L

VISTA DO TABLIER

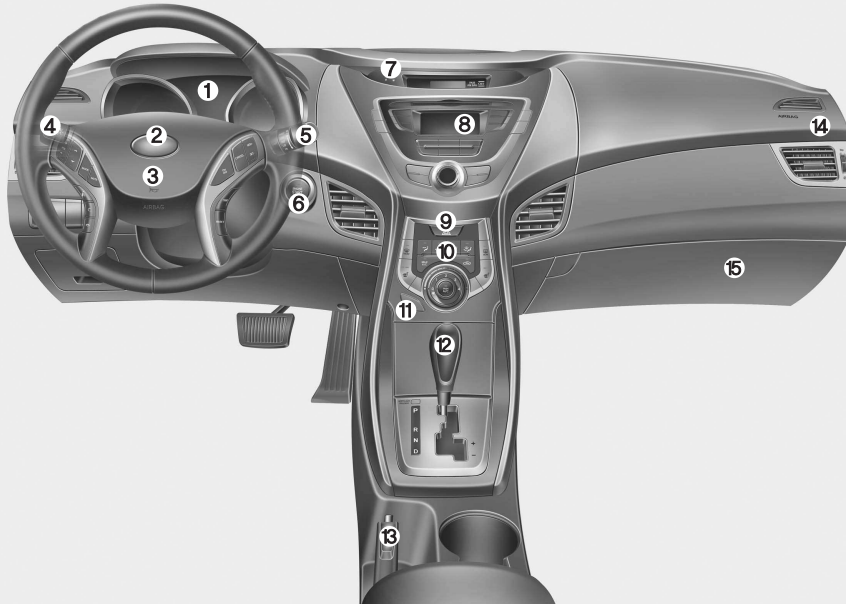

1. Painel de instrumentos.....4-46
 2. Buzina4-41
 3. Airbag frontal do condutor.....3-43
 4. Comando de iluminação/Indicadores de mudança de direcção.....4-81
 5. Comando do limpador.....4-87
 6. Interruptor da ignição*/Botão para ligar/desligar o motor5-5, 5-8
 7. Relógio digital.....4-118
 8. Comandos do sistema de áudio*...4-125
 9. Comando das luzes de sinalização de perigo.....4-80, 6-2
 10. Sistema de climatização4-94, 4-103
 11. Botão do sistema de assistência de estacionamento*.....4-74
 12. Alavanca das mudanças.....5-13, 5-17
 13. Travão de estacionamento5-26
 14. Airbag frontal do passageiro3-43
 15. Porta-luvas4-117
- * se equipado

* O painel instrumentos no veículo pode diferenciar-se da ilustração.

OMD012002NQ

COMPARTIMENTO DO MOTOR

■ 1.8 Motor

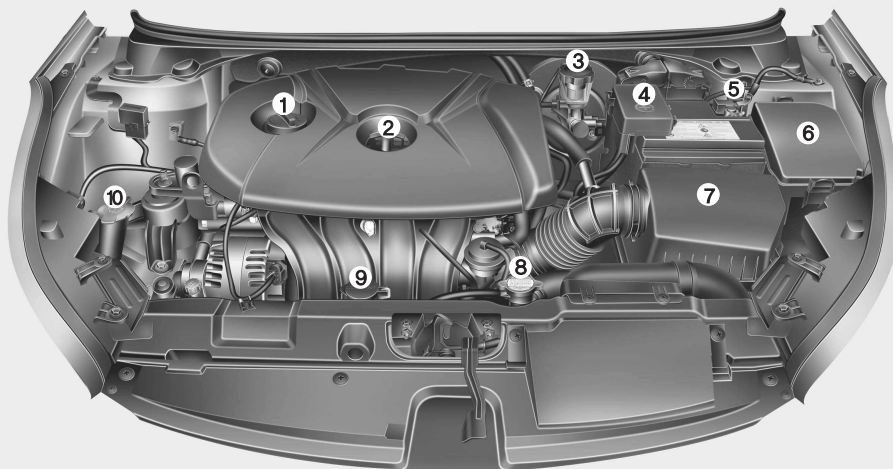

1. Tampão do bocal de enchimento do óleo do motor7-18
2. Vareta do óleo do motor7-18
3. Depósito do óleo dos travões/ embraiagem*7-23
4. Terminal positivo da bateria.....7-31
5. Terminal negativo da bateria7-31
6. Caixa de fusíveis7-45
7. Filtro de ar7-25
8. Tampão do radiador.....7-21
9. Depósito do líquido de refrigeração do motor7-20
10. Depósito do líquido de lavagem do limpa-pára-brisas.....7-24

* se equipado

※ O compartimento do motor real, incluindo a cobertura do motor, do veículo pode diferir do mostrado na figura.

OMD070047N

■ 1.6 Motor

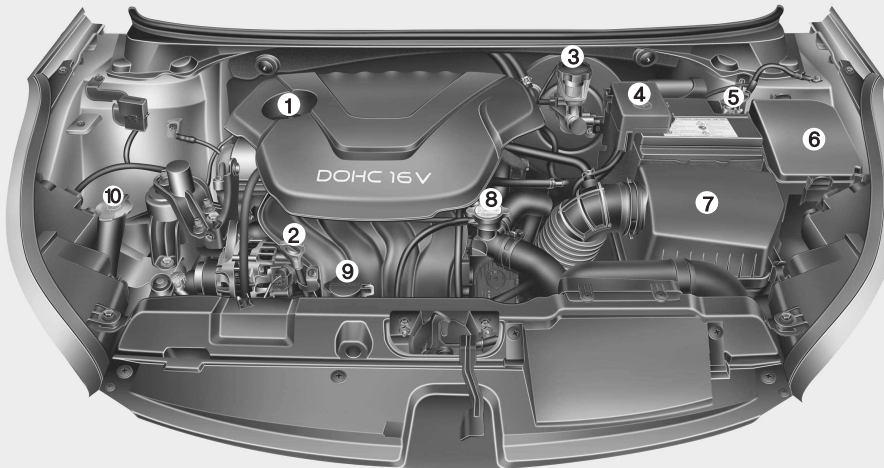

1. Tampão do bocal de enchimento do óleo do motor7-18
2. Vareta do óleo do motor7-18
3. Depósito do óleo dos travões/embragem*7-23
4. Terminal positivo da bateria.....7-31
5. Terminal negativo da bateria7-31
6. Caixa de fusíveis7-45
7. Filtro de ar7-25
8. Tampão do radiador.....7-21
9. Depósito do líquido de refrigeração do motor7-20
10. Depósito do líquido de lavagem do limpa-pára-brisas.....7-24

* se equipado

* O compartimento do motor real, incluindo a cobertura do motor, do veículo pode diferir do mostrado na figura.

OMD072001

Bancos / 3-2
Cintos de segurança / 3-18
Cadeira de criança / 3-31
Airbags - sistema de retenção suplementar (SRS) / 3-36

Sistema de segurança do seu veículo

3

BANCOS

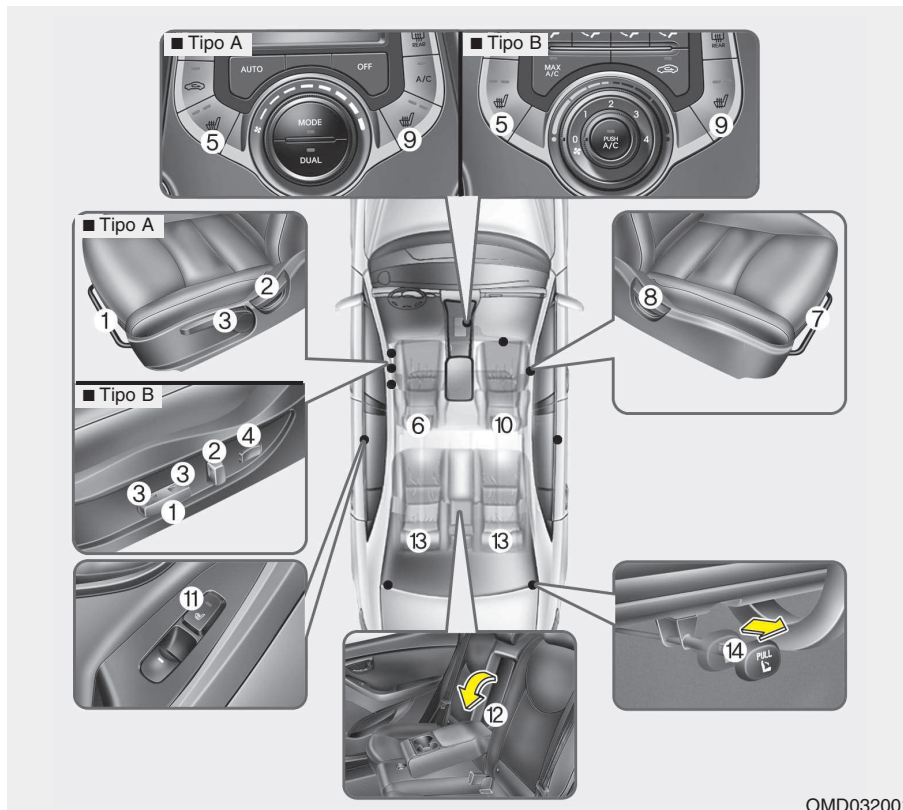

Banco do condutor

- (1) Regulação do banco, para a frente / para trás
- (2) Dispositivo de reclinção do banco
- (3) Regulação do banco, altura
- (4) Apoio lombar*
- (5) Aquecedor dos bancos*
- (6) Regulação do encosto de cabeça

Banco do passageiro da frente

- (7) Regulação do banco, para a frente / para trás
- (8) Dispositivo de reclinção do banco
- (9) Aquecedor dos bancos*
- (10) Regulação do encosto de cabeça

Banco traseiro

- (11) Aquecedor dos bancos*
- (12) Descanso para os braços
- (13) Regulação do encosto de cabeça
- (14) Rebatimento das costas do banco (mala)*

* se equipado

* As características presentes no seu veículo podem diferir da imagem.

⚠ AVISO - Objectos soltos

A existência de objectos soltos na área dos pés do condutor pode interferir com a utilização dos pedais e, eventualmente, causar um acidente. Não ponha nada debaixo dos bancos dianteiros.

⚠ AVISO - Banco na vertical

Para recolocar as costas do banco na vertical, agarre nelas e desloque-as devagar. Certifique-se de que não há mais ocupantes à volta do banco. Se as recolocar na posição original sem as segurar ou controlar devidamente, as costas do banco podem deslocar-se para a frente, atingir uma pessoa e lesioná-la acidentalmente.

⚠ AVISO - Responsabilidade do condutor pelos passageiros

Viajar num veículo com as costas do banco reclinadas pode dar origem a lesões graves ou mortais em caso de acidente. Se o banco de um ocupante estiver reclinado no momento do acidente, as ancas do ocupante podem deslizar para baixo da correia de cintura do cinto de segurança, exercendo uma grande força sobre o abdómen desprotegido. Se inclinar o seu banco irá reduzir em grande parte o nível de protecção do sistema de retenção (cinto de segurança e air bags). Podem daí advir lesões internas mortais. O condutor tem de aconselhar o passageiro a manter as costas do banco direitas com o veículo em andamento.

⚠ AVISO

Não utilize uma almofada sobre o assento do banco com o objectivo de reduzir a fricção entre o banco e o passageiro. Em caso de acidente ou travagem brusca, as ancas do ocupante poderiam deslizar por baixo do cinto de segurança, provocando lesões internas graves ou mesmo fatais devido ao funcionamento anormal do cinto de segurança.

AVISO - Banco do condutor

- Nunca tente regular o banco com o veículo em andamento. Pode perder o controlo do veículo e ter um acidente causador de danos físicos, graves ou fatais, ou danos materiais.
- Não deixe que nada interfira com a posição normal das costas do banco. A arrumação de objectos contra as costas do banco ou passível de afectar a fixação correcta das mesmas pode dar origem a danos físicos graves ou fatais numa paragem brusca ou colisão.
- Conduza e viagem sempre com as costas do seu banco direitas e a correia de cintura do cinto de segurança bem assente e descida nas ancas. Esta é a melhor posição para proteger o ocupante em caso de acidente.
- Para evitar lesões desnecessárias e, eventualmente, graves causadas pelo airbag, sente-se sempre o mais atrás possível do volante, sem deixar de ter um controlo confortável do veículo. Recomendamos que fique com o peito a pelo menos 250 mm do volante.

AVISO - Costas do banco traseiro

- As costas do banco traseiro têm de estar firmemente encaixadas. Caso contrário, passageiros e objectos podem ser projectados para a frente, o que poderá provocar lesões graves ou mortais numa paragem brusca ou colisão.
- A bagagem e a demais carga transportada devem assentar bem na bagageira. Se houver objectos grandes, pesados ou que precisem de ser empilhados, terão de ficar bem retidos e seguros. Nunca empilhe carga acima da altura das costas do banco traseiro. O desrespeito por estes avisos pode resultar em lesões graves ou mortais numa paragem brusca, colisão ou capotamento.
- Nenhum passageiro deve viajar na bagageira nem sentar-se ou deitar-se sobre costas dos bancos rebatidas com o veículo em andamento. Os passageiros têm de sentar-se correctamente nos bancos e utilizar os sistemas de retenção durante a viagem.

(Continua)

(Continua)

- Ao recolocar as costas do banco na vertical, certifique-se de que elas ficam devidamente encaixadas empurrando-as para a frente e para trás.
- Para evitar a possibilidade de queimaduras, não retire o tapete da bagageira. Os dispositivos de controlo de emissões instalados sob o piso geram altas temperaturas.

⚠ AVISO

Depois de regular o banco, verifique sempre se ele encaixou devidamente tentando movê-lo para a frente ou para trás sem utilizar a alavanca de bloqueio/libertação. Um movimento brusco ou inesperado do banco do condutor pode causar a perda de controlo do veículo e resultar num acidente.

⚠ AVISO

- Não regule o banco com o cinto de segurança colocado. Ao empurrar o assento do banco para a frente poderia exercer pressão excessiva sobre o abdómen.
- Quando proceder ao ajuste do banco, tenha o máximo cuidado para evitar entalar as mãos ou algum objecto no mecanismo.
- Não coloque o seu isqueiro no piso do carro ou sobre o banco. O processo de regulação do banco poderia provocar a libertação do gás do isqueiro e causar um incêndio.

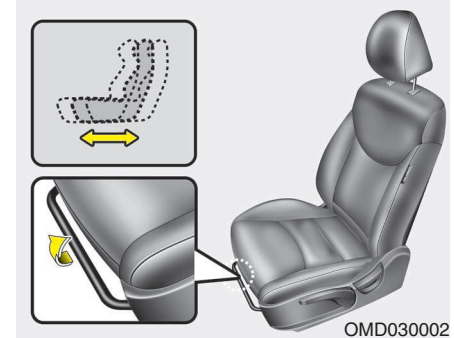

Regulação do banco do passageiro da frente

Regulação manual

Avançar e recuar o banco

Para deslocar o banco para a frente ou para trás:

1. Puxe a alavanca de regulação por deslizamento do banco e mantenha-a assim.
2. Faça deslizar o banco para a posição pretendida.
3. Liberte a alavanca e certifique-se de que o banco está devidamente fixo.

Regule o banco antes de conduzir e certifique-se de que o banco está bem fixo tentando deslocá-lo para a frente e para trás sem utilizar a alavanca. Se o banco se mover, é porque não está devidamente fixo.

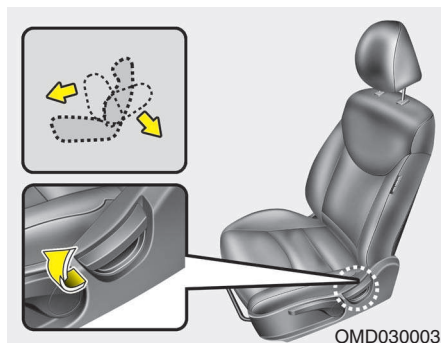

Inclinação das costas do banco

Para reclinar as costas do banco:

1. Incline-se ligeiramente para a frente e puxe para cima a alavanca de inclinação do encosto do banco.
2. Recoste-se cuidadosamente no banco e regule as costas do mesmo para a posição pretendida.
3. Solte a alavanca e certifique-se de que as costas do banco estão devidamente encaixadas. (A alavanca TEM de voltar à posição inicial para as costas do banco encaixarem.)

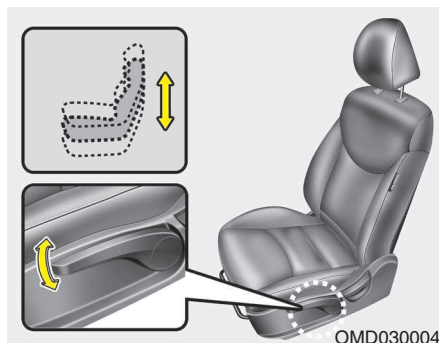

Altura do assento (banco do condutor)

Para alterar a altura da almofada do assento, desloque a alavanca para cima ou para baixo.

- Para descer o assento do banco, carregue na alavanca para baixo várias vezes.
- Para subi-lo, levante a alavanca várias vezes.

Regulação automática (banco do condutor) (se equipado)

O banco do condutor pode ser regulado com o botão rotativo de comando situado na parte lateral do assento do banco. Antes de conduzir, regule o banco para a posição correcta para comandar facilmente o volante, os pedais e os botões do painel de instrumentos.

AVISO

Os bancos eléctricos podem ser regulados com a ignição na posição OFF.

Assim, nunca deixe crianças sem vigilância dentro do automóvel.

⚠ CUIDADO

- *Os bancos eléctricos são accionados por um motor eléctrico. Pare de comandá-los depois de terminar a regulação. O funcionamento excessivo pode danificar o equipamento eléctrico.*
- *O funcionamento dos bancos eléctricos consome uma grande quantidade de energia eléctrica. Para evitar a descarga desnecessária do sistema, limite a regulação dos bancos eléctricos ao tempo necessário se o motor estiver desligado.*
- *Não utilize dois ou mais comandos dos bancos eléctricos ao mesmo tempo. Pode provocar uma avaria no motor ou nos componentes eléctricos de um banco.*

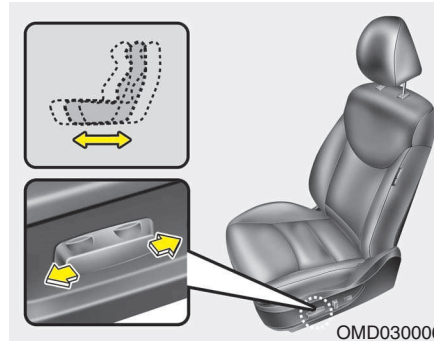

Deslocação para a frente e para trás

Para deslocar o banco para a posição pretendida, empurre o comando para a frente ou para trás. Logo que o banco atingir a posição pretendida, liberte o comando.

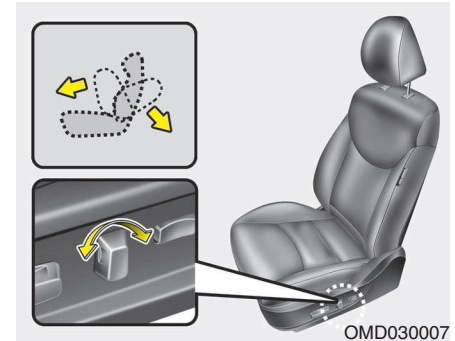

Inclinação das costas do banco

Para deslocar as costas do banco para a posição pretendida, empurre o comando para a frente ou para trás. Logo que o banco atingir a posição pretendida, liberte o comando.

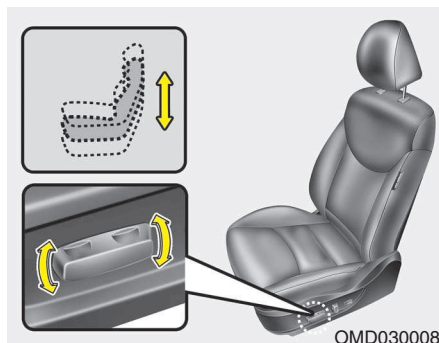

Altura do assento

Carregue na parte da frente do comando para fazer subir ou descer a parte da frente do assento do banco. Carregue na parte de trás do comando para fazer subir ou descer a parte de trás do assento do banco. Logo que o banco atingir a posição pretendida, liberte o comando.

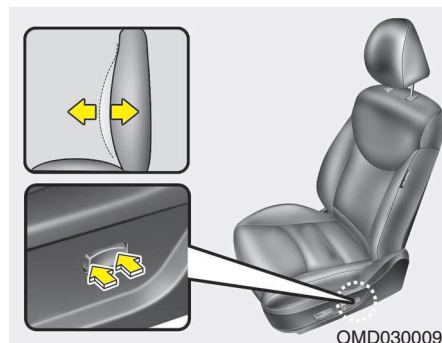

Apoio lombar (no banco do condutor, se equipado)

Para ajustar o apoio lombar pressione o respectivo interruptor localizado no flanco lateral do banco do condutor. Pressione a parte anterior ou a parte posterior do interruptor para aumentar ou diminuir o apoio lombar, respectivamente.

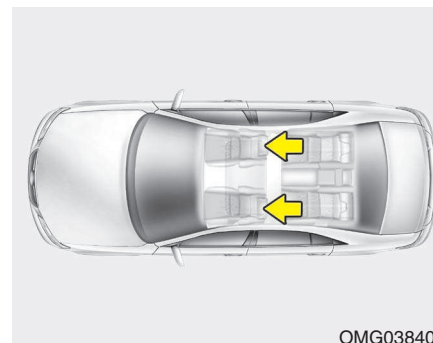

Encosto de cabeça

Os bancos do condutor e do passageiro da frente estão equipados com encosto de cabeça para segurança e conforto dos ocupantes. O encosto de cabeça não só oferece conforto ao condutor e aos passageiros como ajuda também a proteger a cabeça e o pescoço em caso de colisão.

⚠ AVISO

- Para uma máxima eficácia em caso de acidente, o encosto de cabeça deve ser ajustado por forma a que a sua parte média esteja à mesma altura que o centro de gravidade da cabeça do ocupante. Na maior parte das pessoas, o centro de gravidade da cabeça está à altura da parte de cima dos olhos.

Ajustar o encosto de cabeça de modo que fique o mais próximo possível da cabeça. Não é recomendável a utilização de uma almofada que afaste o corpo das costas do banco.

- Não conduza o veículo sem os encostos de cabeça colocados, pois os ocupantes podem sofrer lesões graves em caso de acidente. A regulação correcta dos encostos de cabeça pode proteger os ocupantes contra lesões cervicais.
- Não ajustar a posição do encosto de cabeça do banco do condutor com o veículo em andamento.

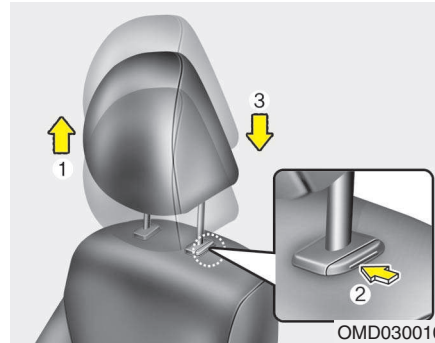

Regular a altura para cima e para baixo

Para subir o encosto de cabeça, puxe-o para cima até à posição pretendida (1). Para baixar o encosto de cabeça, carregue nele enquanto pressiona o botão de bloqueio/libertação (2), no suporte do encosto, e baixe-o até à posição pretendida (3).

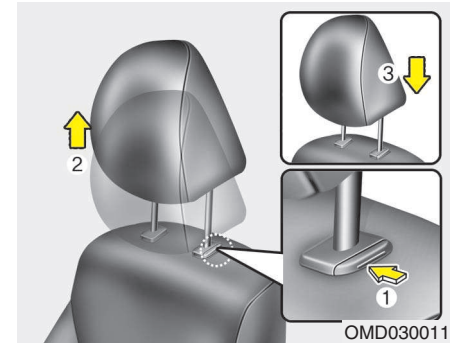

Remoção

Para retirar o encosto de cabeça, faça-o subir o mais possível e carregue o botão de libertação (1) enquanto o puxa para cima (2). Para voltar a montar o encosto de cabeça, inserir as respectivas hastas (3) nos orifícios premindo o botão de desbloqueio (1). Em seguida, ajustar para a altura adequada.

⚠ AVISO

Depois de ajustar a posição do apoio de cabeça, certifique-se de que ficou bem encaixado para garantir a protecção dos ocupantes.

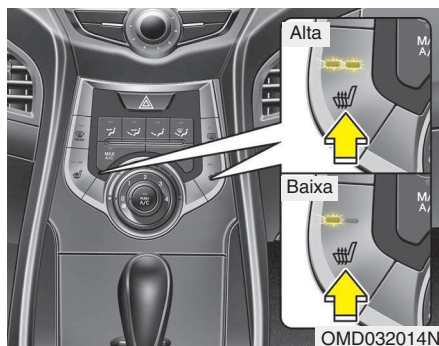

Aquecedor dos bancos (se equipado)

O aquecedor do banco serve para aquecer os bancos dianteiros durante o tempo frio. Com o interruptor da ignição na posição 'ON', carregue no comando respectivo para aquecer o banco do condutor ou do passageiro da frente.

Durante o tempo quente ou em situações em que não seja necessário ligar o aquecedor, coloque os comandos na posição 'OFF'.

- A regulação da temperatura do banco é alterada como segue:

Desligada → Alta (●●●) → Baixa (●●)
↑

- O aquecedor do banco assume a posição 'OFF' com a ligação do interruptor da ignição.

*** NOTA**

Com o comando do aquecedor dos bancos na posição ON, o sistema de aquecimento do banco desliga-se ou liga-se automaticamente em função da temperatura do banco.

⚠ CUIDADO

- *Para limpar os bancos, não utilize solventes orgânicos como o diluente, o benzeno, o álcool e a gasolina. Pode danificar a superfície do aquecedor ou dos bancos.*
- *Para prevenir o sobreaquecimento do aquecedor do banco, não coloque qualquer objeto nos bancos, que seja passível de aquecer pelo efeito de calor, como mantas, colchões ou coberturas de assento, enquanto o aquecedor de banco estiver em funcionamento.*
- *Não coloque objectos pesados ou pontiagudos sobre os bancos equipados com aquecedor. Pode danificar os componentes do aquecedor.*

⚠ AVISO - Queimaduras provocadas pelo aquecedor

Devido à possibilidade de sobreaquecimento ou queimaduras, os passageiros devem utilizar o aquecedor do banco com extremo cuidado. O aquecedor de bancos pode causar queimaduras mesmo a baixas temperaturas, especialmente quando usado por longos períodos de tempo. O condutor terá de prestar especial atenção aos seguintes tipos de passageiros:

1. Bebés, crianças, idosos ou deficientes, ou pessoas em tratamento hospitalar
2. Pessoas de pele sensível ou que se queimem facilmente
3. Pessoas com fadiga
4. Pessoas intoxicadas
5. Pessoas que estejam a tomar medicamentos causadores de sonolência (calmantes, antigripais, etc.)

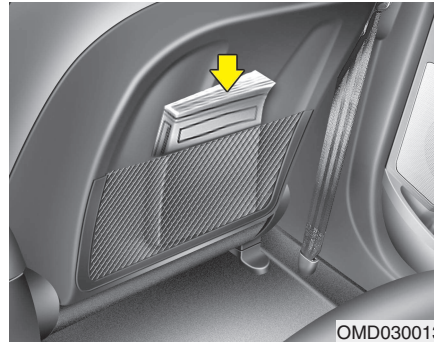

*Bolsa nas costas do banco
(se equipado)*

⚠ AVISO - Bolsas nas costas dos bancos

Não coloque objectos pesados ou pontiagudos nas bolsas. Em caso de acidente, esses objectos podem sair das bolsas e ferir os ocupantes do veículo.

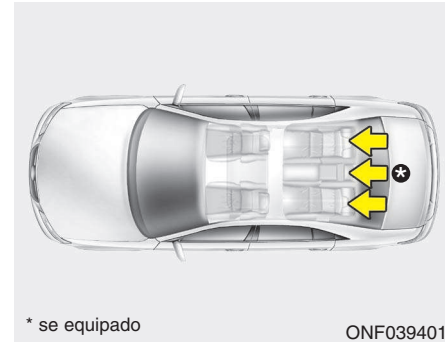

Banco traseiro

Encosto de cabeça

Para segurança e conforto dos ocupantes, o(s) banco(s) traseiro(s) está/estão equipado(s) com encostos de cabeça em todos os lugares.

O encosto de cabeça não só oferece conforto aos passageiros como ajuda também a proteger a cabeça e o pescoço em caso de colisão.

⚠ AVISO

- Para uma máxima eficácia em caso de acidente, o encosto de cabeça deve ser ajustado por forma a que a sua parte média esteja à mesma altura que o centro de gravidade da cabeça do ocupante. Na maior parte das pessoas, o centro de gravidade da cabeça está à altura da parte de cima dos olhos. Ajustar o encosto de cabeça de modo que fique o mais próximo possível da cabeça.
- Não conduza o veículo sem os encostos de cabeça colocados, pois os ocupantes podem sofrer lesões graves em caso de acidente. A regulação correcta dos encostos de cabeça pode proteger os ocupantes contra lesões cervicais.

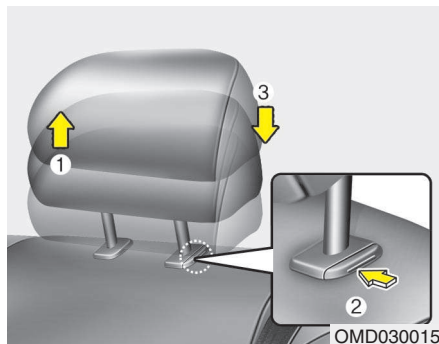

Regular a altura para cima e para baixo

Para levantar o encosto de cabeça, puxe-o (1). Para baixar o encosto de cabeça, carregue no botão de libertação (2) do suporte do encosto e mantenha-o sob pressão, e faça o encosto descer (3).

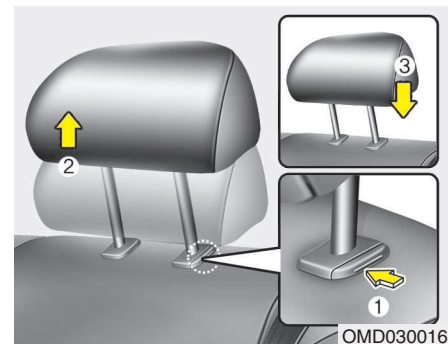

Remoção

Para retirar o encosto de cabeça, faça-o subir o mais possível e carregue o botão de libertação (1) enquanto o puxa para cima (2).

Para voltar a montar o encosto de cabeça, inserir as respectivas hastes (3) nos orifícios premindo o botão de desbloqueio (1). Em seguida, ajustar para a altura adequada.

⚠ AVISO

Depois de ajustar a posição do apoio de cabeça, certifique-se de que ficou bem encaixado para garantir a protecção dos ocupantes.

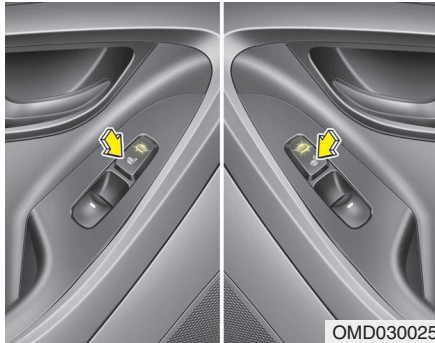

Aquecedor dos bancos (se equipado)

O aquecedor destina-se a aquecer os bancos traseiros em dias de tempo frio. Com o interruptor da ignição na posição "ON", carregue num dos botões para aquecer os bancos traseiros.

Durante o tempo quente ou em situações em que não seja necessário ligar o aquecedor, coloque os comandos na posição 'OFF'.

*** NOTA**

Com o comando do aquecedor dos bancos na posição 'ON', o sistema de aquecimento do banco desliga-se ou liga-se automaticamente em função da temperatura do banco.

! CUIDADO

- *Para limpar os bancos, não utilize solventes orgânicos como diluente, benzeno, álcool e gasolina. Pode danificar a superfície do aquecedor ou os bancos.*
- *Para prevenir o sobreaquecimento do aquecedor do banco, não coloque qualquer objeto nos bancos, que seja passível de aquecer pelo efeito de calor, como mantas, colchões ou coberturas de assento, enquanto o aquecedor de banco estiver em funcionamento.*
- *Não coloque objectos pesados ou pontiagudos nos bancos equipados com aquecedor. Pode danificar os componentes do sistema de aquecimento.*

! AVISO - Queimaduras provocadas pelo aquecedor

Devido à possibilidade de sobreaquecimento ou queimaduras, os passageiros devem utilizar o aquecedor do banco com extremo cuidado. O aquecedor de bancos pode causar queimaduras mesmo a baixas temperaturas, especialmente quando usado por longos períodos de tempo. O condutor terá de prestar especial atenção aos seguintes tipos de passageiros:

1. Bebés, crianças, idosos, pessoas deficientes ou pacientes transportados de/para o hospital;
2. Pessoas de pele sensível ou que se queimem facilmente;
3. Pessoas com fadiga;
4. Pessoas intoxicadas;
5. Pessoas que estejam a tomar medicamentos causadores de sonolência (calmantes, antigripais, etc.)

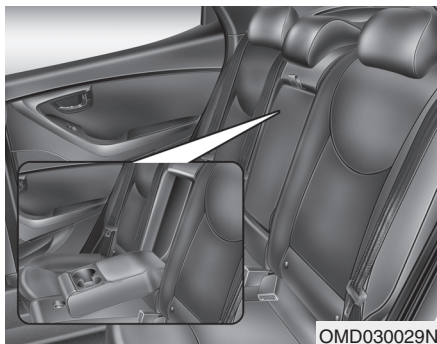

Descanso para os braços (se equipado)

O descanso para os braços situa-se no centro do banco traseiro. Para o utilizar, puxe-o para baixo a partir das costas do banco.

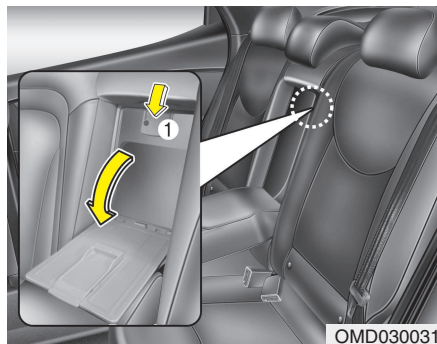

Transporte de objectos longos e estreitos (se equipado)

Puxe o apoio para o braço para baixo, usando a tira prevista para o efeito. Puxe a tampa para baixo empurrando simultaneamente a alavanca de desbloqueio (1). Obterá assim espaço adicional para transportar objectos longos e estreitos (esquis, postes, madeira) que não poderia acomodar na mala mantendo a respectiva tampa fechada.

⚠ CUIDADO

- **Sempre que proceder à carga ou descarga do veículo, certifique-se de que o motor está desligado, o transeixo na posição P e o travão de estacionamento activado, porque o veículo pode mover-se se a alavanca das mudanças for empurrada inadvertidamente para outra posição.**
- **Tenha cuidado quando introduzir a carga na mala através do banco traseiro, para não danificar o interior do veículo.**
- **Quando introduzir a carga na mala através do banco traseiro, certifique-se de que a mesma fica devidamente acondicionada de forma a não ser projectada durante a marcha.**
Os objectos soltos projectados para dentro da célula de passageiros podem não só danificar o veículo como provocar ferimentos aos seus ocupantes.

Regulação dos bancos traseiros (se equipado)

As costas dos bancos traseiros podem rebater-se para facilitar o transporte de objectos compridos ou aumentar a capacidade de carga do veículo.

⚠ AVISO

O rebatimento das costas dos bancos traseiros destina-se a permitir o transporte de objectos mais compridos que não caibam no espaço de carga.

Nunca deixe os passageiros sentarem-se em cima das costas rebatidas dos bancos traseiros com o automóvel em andamento. Este lugar não é apropriado, visto não dispor de qualquer cinto de segurança. Além disso, em caso de acidente ou travagem brusca, podem ocorrer lesões graves ou mesmo a morte de passageiros. Os objectos transportados sobre as costas rebatidas dos bancos traseiros não devem exceder a altura dos bancos dianteiros. Isso poderia fazer com que a carga deslizasse para a frente e causasse lesões ou danos em travagens bruscas.

Para rebater o encosto do banco traseiro:

1. Ajuste o encosto do banco dianteiro até ficar na vertical e se necessário faça deslizar o banco dianteiro para a frente.
2. Empurre os encostos de cabeça completamente até abaixo.

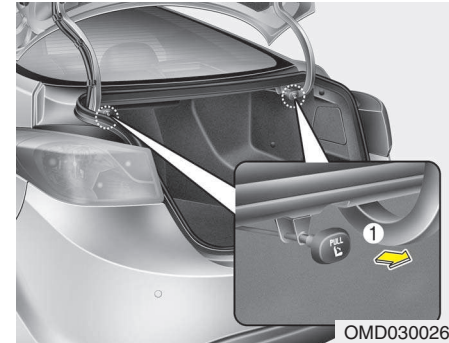

3. Puxe a alavanca de rebatimento do encosto traseiro localizada na mala.

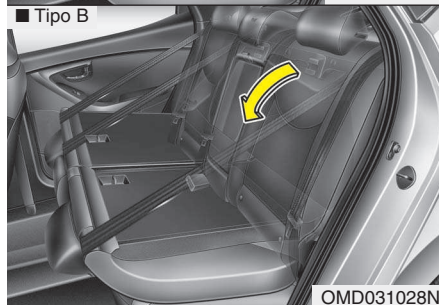
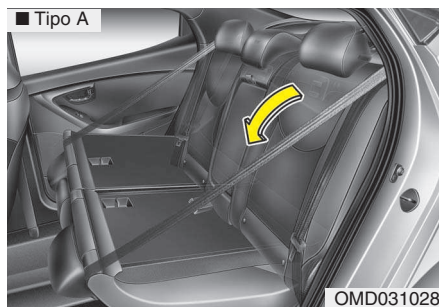

4. Rebata o encosto do banco traseiro em direcção à frente do veículo.

5. Para usar o banco traseiro, levante e puxe para trás o encosto do banco. Puxe o encosto do banco com firmeza até encaixar. Certifique-se de que fica bem preso. Quando endireitar o encosto do banco, verifique sempre se ficou bem encaixado, empurrando a parte de cima do encosto.

6. Coloque novamente o cinto de segurança do banco traseiro na posição correcta.

* NOTA

Se não conseguir puxar o cinto de segurança para fora do retractor, puxe com firmeza e a seguir solte-o. Depois já será capaz de puxar o cinto com facilidade.

⚠ AVISO

Ao recolocar as costas do banco traseiro na vertical, após o seu rebatimento:

Tenha cuidado para não danificar a correia ou a fivela do cinto de segurança. Não deixe que a correia ou a fivela do cinto fique presa ou entalada no banco traseiro. Certifique-se de que as costas do banco estão completamente encaixadas na vertical carregando no topo das costas do banco. Caso contrário, num acidente ou travagem brusca, o banco pode rebater-se e permitir a entrada de carga no habitáculo, o que pode causar lesões graves ou a morte de ocupantes.

 **CUIDADO - Cintos de segurança traseiros**

Ao recolocar as costas do banco traseiro na vertical, lembre-se de recolocar os cintos dos ombros traseiros na posição correcta. Meter a correia dos cintos de segurança pelas guias dos cintos traseiros ajudará a impedir que os cintos fiquem entalados atrás ou debaixo dos bancos.

 **AVISO - Carga**

A carga deve ficar sempre bem fixa, para não ser projectada pelo veículo numa colisão e causar lesões nos seus ocupantes. Convém ter um cuidado especial com os objectos colocados nos bancos traseiros, visto que esses objectos podem atingir os ocupantes dos bancos dianteiros numa colisão frontal.

 **AVISO - Colocação de carga**

Antes de carregar ou descarregar carga, certifique-se de que o motor está desligado, o eixo transversal está na posição 'P' (Estacionamento) e o travão de estacionamento está engatado. Se não cumprir estes procedimentos, o veículo pode mover-se se a alavanca das mudanças for inadvertidamente colocada noutra posição.

CINTOS DE SEGURANÇA

Sistema de retenção com cintos de segurança

AVISO

- Para maximizar a protecção oferecida pelo sistema de retenção, é necessário colocar os cintos de segurança sempre que se viajar no veículo.
- Os cintos de segurança são mais eficazes com as costas dos bancos na vertical.
- As crianças de idade igual ou inferior a 12 anos têm sempre de viajar devidamente retidas no banco traseiro. Nunca as deixe viajar no banco do passageiro da frente. Se um(a) jovem com mais de 12 anos tiver de se sentar no banco do passageiro da frente, terá de viajar com o cinto de segurança bem colocado e o banco o mais recuado possível.
- Nunca ponha o cinto do ombro debaixo do braço ou por trás das costas. Um cinto de ombro mal colocado pode causar lesões graves numa colisão. O cinto do ombro deve passar a meio deste, sobre a clavícula.

(Continua)

(Continua)

- Evite colocar os cintos de segurança torcidos. Um cinto torcido não é tão eficaz. Numa colisão, pode até infligir cortes no utilizador. Certifique-se de que a correia do cinto está colocada a direito e não torcida.
- Tenha cuidado para não danificar a correia ou o mecanismo do cinto de segurança. Se isso acontecer, substitua o cinto.

AVISO

Os cintos de segurança foram concebidos para assentar na estrutura óssea do corpo e devem ser colocados inferiormente, a atravessar a frente da pélvis, ou a pélvis, o tórax e os ombros, consoante o caso. É de evitar a colocação da parte do colo por cima da zona abdominal.

Para oferecerem a protecção a que se destinam, os cintos de segurança devem ajustar-se o mais firmemente possível, sem comprometer o conforto dos utilizadores.

(Continua)

(Continua)

Um cinto de segurança lasso diminui em muito a protecção oferecida ao ocupante. É preciso ter cuidado para evitar a contaminação da correia com produtos de polimento, óleos, químicos e, especialmente, ácido da bateria. Para se fazer a limpeza em segurança, deve-se utilizar um sabão pouco agressivo e água.

Se a correia ficar gasta, contaminada ou danificada, deve-se substituir o cinto. Mesmo que os danos não sejam evidentes, é fundamental substituir todo o conjunto do cinto depois da sua actuação num grande impacto. Os cintos não devem ser colocados com as correias torcidas. Cada conjunto de um cinto de segurança só pode ser utilizado por um único ocupante. É perigoso colocar um cinto à volta de uma criança transportada ao colo de um ocupante.

⚠ AVISO

- O utilizador não deve efectuar quaisquer modificações ou acrescentos que impeçam a actuação dos dispositivos de ajustamento dos cintos de segurança ou o ajustamento do conjunto de um cinto de modo a eliminar a folga.
- Quando apertar o cinto de segurança, certifique-se de que não introduz a lingueta na fivela correspondente ao cinto de outro banco. Isso seria muito perigoso, pois desta forma a protecção do cinto não seria a mais adequada.
- Enquanto vai a conduzir, não desaperte e aperte o cinto de segurança repetidamente, pois poderia perder o controlo do veículo e ter um acidente do qual provavelmente resultariam danos materiais, feridos ou mesmo mortos.

(Continua)

(Continua)

- Quando colocar o cinto de segurança, certifique-se de não passar o mesmo por cima de algum objecto duro ou que se possa partir com facilidade.
- Certifique-se de que não se encontra qualquer corpo estranho dentro da fivela, que possa prejudicar o fecho adequado do cinto.



1GQA2083

Aviso para colocação de cintos de segurança (se equipado)

■ Tipo A

Para alertar o condutor, a luz de aviso para colocação do cinto de segurança pisca aproximadamente 6 segundos sempre que ligar a ignição (posição "ON"), quer o cinto esteja colocado ou não. Se o cinto de segurança do condutor não for colocado após a ligação da ignição, a luz de aviso para colocação dos cintos volta a piscar cerca de 6 segundos. Se o cinto de segurança do condutor não for colocado antes de ou após a ligação da ignição, o aviso sonoro para colocação dos cintos de segurança soará cerca de 6 segundos. Nesta altura, se o cinto de segurança for colocado, o aviso deixará de soar de imediato (se equipado).

■ Tipo B

Para alertar o condutor, as luzes avisadoras do cinto de segurança do condutor acendem-se durante aproximadamente 6 segundos sempre que se liga a ignição, independentemente do cinto estar colocado ou não.

Se o cinto de segurança do condutor não estiver colocado quando rodar o interruptor da ignição para a posição ON, ou se o cinto for retirado depois de ligar a ignição, a respectiva luz avisadora acende-se até que o cinto seja colocado.

Se continuar sem o cinto e conduzir a mais de 9 km/h, a luz avisadora começa a piscar até a velocidade do veículo diminuir para menos de 6 km/h.

Se continuar sem o cinto e conduzir a mais de 20 km/h (12 mph), o sinal sonoro do cinto de segurança faz-se ouvir durante aproximadamente 100 segundos e a respectiva luz avisadora começa a piscar.

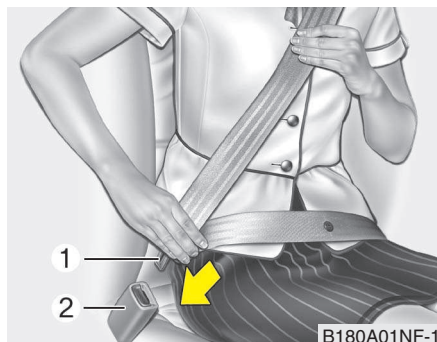

Cinto de cintura e ombro

Para colocar o cinto de segurança:

Para colocar o seu cinto de segurança, tire-o do retractor e introduza o linguete metálico (1) na fivela (2). Ouvirá um clique de encaixe do linguete na fivela.

O cinto só se ajusta automaticamente ao comprimento correcto depois da parte do ombro ser manualmente ajustada, de forma a rodear firmemente as suas ancas. Se se inclinar para a frente devagar e sem forçar, o cinto estica e permite-lhe mover-se sem dificuldade. Contudo, em caso de travagem brusca ou impacto, o cinto bloqueia. O mesmo acontecerá se você tentar inclinar-se para a frente demasiado depressa.

* NOTA

Se não conseguir puxar o cinto de segurança para fora do retractor, puxe-o firmemente e depois largue-o. Depois de desbloqueado, o cinto pode ser puxado para fora suavemente.

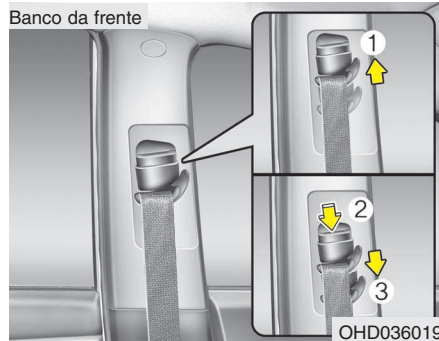

Para fazer subir o regulador de altura, puxe-o para cima (1). Para o baixar, carregue nele para baixo (3) pressionando ao mesmo tempo no botão do regulador de altura (2).

Para colocar a fixação na posição pretendida, liberte o botão. Para se certificar de que a fixação ficou bem segura, experimente fazer deslizar o regulador da altura.

Rebatimento do banco central (Banco da frente)

Para maximizar o conforto e a segurança, pode regular a altura da fixação do cinto de ombro numa de 4 posições.

Ao regular a altura do cinto de segurança, este não pode ficar demasiado próximo do seu pescoço, pois neste caso não seria garantida a protecção mais eficaz. A parte do ombro do cinto deve ajustar-se de forma a atravessar por cima do seu tórax e a passar a meio do seu ombro mais próximo da porta, e não do seu pescoço. Para regular a altura da fixação do cinto de ombro, desça ou suba o regulador da altura para uma posição adequada.

AVISO

- Verifique se a fixação do cinto de ombro ficou à altura correcta. Nunca coloque o cinto do ombro a atravessar o pescoço ou a cara. A má colocação dos cintos de segurança pode originar lesões graves num acidente.
- A não substituição dos cintos de segurança após um acidente pode fazer com que fique à mercê de cintos de segurança que não oferecerão protecção numa outra colisão, podendo causar lesões pessoais ou a morte. Após um acidente, substitua os seus cintos de segurança logo que possível.

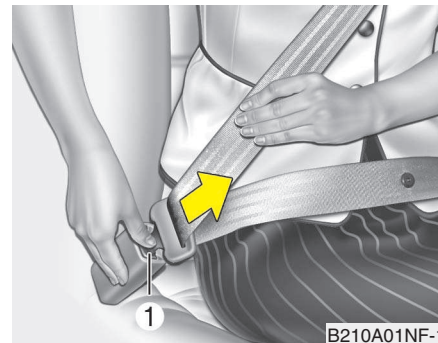
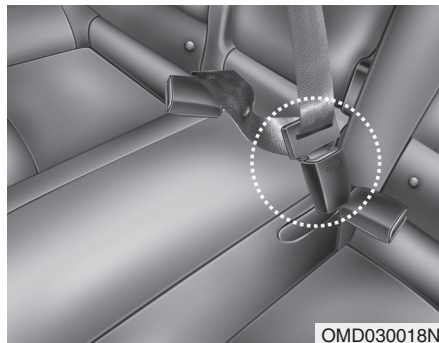
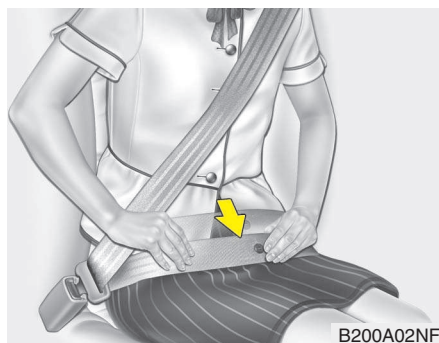

⚠ AVISO

A parte do colo do cinto deve ficar colocada o mais baixo possível e ajustar-se firmemente às suas ancas, não à cintura. Se o cinto do colo for colocado num ponto demasiado alto da sua cintura, pode aumentar as possibilidades de lesão em caso de colisão. Os braços não devem ficar ambos por baixo ou por cima do cinto, mas sim um por cima e outro por baixo, tal como se mostra na ilustração. Nunca coloque o cinto de segurança por baixo do braço mais próximo da porta.

Para colocar o cinto de segurança traseiro central, tem de se utilizar a fivela com a marca "CENTER".

Para libertar o cinto de segurança:

O cinto de segurança liberta-se carregando no botão de libertação (1) na fivela do fecho do cinto. Ao libertar-se, o cinto deve voltar automaticamente para dentro do retractor.

Se isso não acontecer, inspeccione o cinto para verificar se não está torcido e volte a tentar.

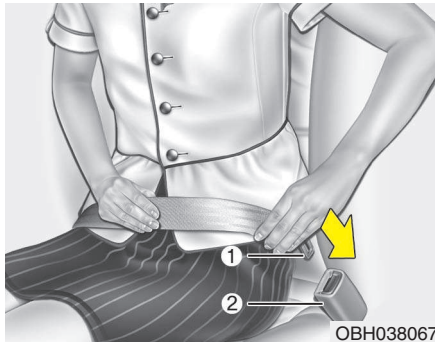

Cinto do colo (se equipado)

Para colocar o cinto de segurança:

Para colocar um cinto de tipo estático de 2 pontos, introduza o linguete metálico (1) na fivela do fecho do cinto (2). Ouvirá um clique de encaixe do linguete na fivela. Certifique-se de que o cinto ficou devidamente fechado e não está torcido.

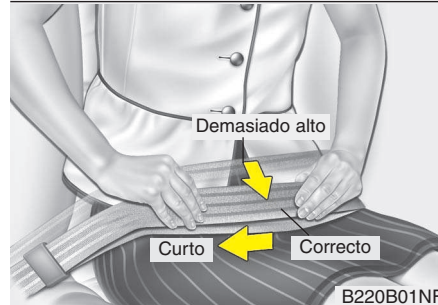
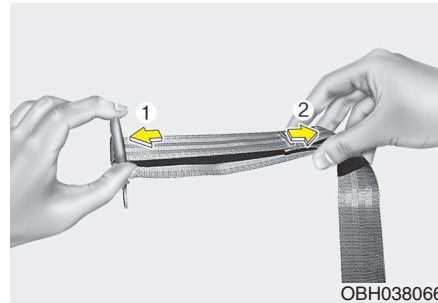

Com um cinto de segurança de tipo estático de 2 pontos, o comprimento tem de ser regulado manualmente, para o cinto se ajustar firmemente ao seu corpo. Coloque o cinto e puxe a ponta solta para o apertar. O cinto deve ser colocado o mais baixo possível sobre as suas ancas, não sobre a cintura.

Se o cinto ficar demasiado alto, pode aumentar as possibilidades de lesão em caso de colisão.

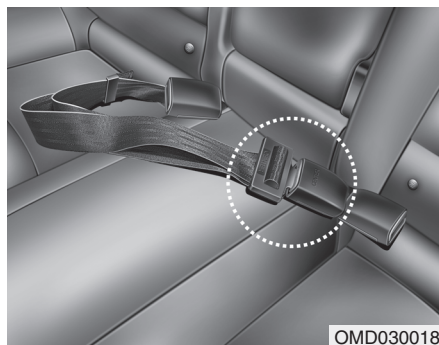

Para colocar o cinto de segurança traseiro central, tem de se utilizar a fivela com a marca “CENTER”.

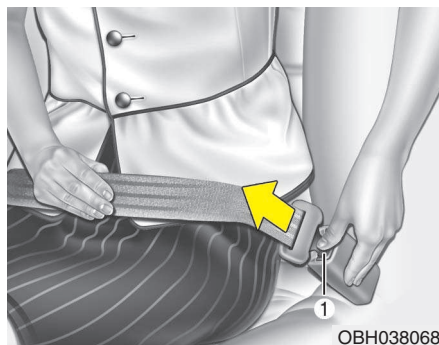

Para libertar o cinto de segurança:
Se quiser libertar o cinto de segurança, carregue no botão (1) da fivela do fecho.

⚠ AVISO

O mecanismo de engate do cinto de colo central é diferente dos cintos de ombro do banco traseiro. Ao colocar os cintos de ombro ou o cinto de colo central do banco traseiro, certifique-se de que estão introduzidos nas fivelas correctas para maximizar o nível de protecção do sistema de cintos de segurança e garantir o funcionamento correcto do mesmo.

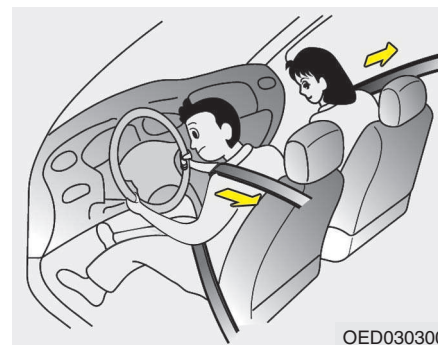

Cinto de segurança com pretensor (se equipado)

O seu veículo está equipado com cintos de segurança do condutor e do passageiro da frente com pretensor. O pretensor destina-se a garantir o ajustamento firme do cinto de segurança ao corpo do ocupante em determinadas colisões frontais. Os cintos de segurança com pretensor podem actuar em embates em que ocorra uma colisão frontal suficientemente forte.

⚠ AVISO

Para sua segurança, certifique-se de que a correia do cinto não está solta ou torcida e bem assente sobre o banco.

Se o veículo travar bruscamente ou o ocupante tentar inclinar-se para a frente demasiado depressa, o retractor do cinto de segurança bloqueia o cinto. Em determinadas colisões frontais, o pretensor activa-se e aperta mais o cinto de segurança contra o corpo do ocupante.

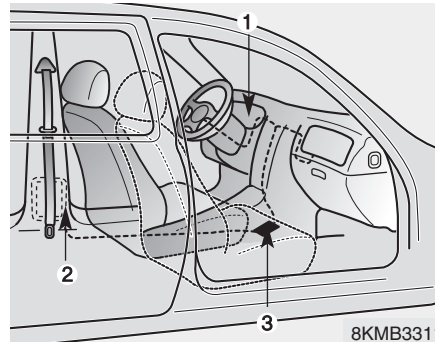

O sistema do pré-tensor de um cinto de segurança consiste principalmente nos seguintes componentes, cuja localização é mostrada na figura:

1. Luz de aviso do airbag SRS
2. Suporte do pré-tensor do cinto de segurança
3. Módulo de controlo do airbag SRS

⚠️ AVISO

Para maximizar as vantagens de um cinto de segurança com pretensor:

1. O cinto de segurança tem de ser colocado e ajustado na posição correcta. Leia e siga toda as informações e precauções relativas aos sistemas de segurança dos ocupantes do seu veículo - incluindo os cintos de segurança e os airbags - referidas neste manual.
2. Certifique-se de que você e os seus passageiros têm todos os cintos de segurança devidamente colocados.

* NOTA

- Os cintos de segurança com pretensor do condutor e do passageiro da frente serão activados em determinadas colisões frontais. Se a colisão frontal for suficientemente forte, os cintos de segurança com pretensor podem ser activados juntamente com os airbags.
- Se os cintos de segurança com pretensor forem activados, poderá ouvir-se um alto ruído e ver-se uma poeira fina, semelhante a fumo, dentro do habitáculo. Trata-se de situações de funcionamento normais, não representando qualquer perigo.
- Apesar de inofensiva, a poeira fina poderá causar irritação cutânea e não deve ser inalada durante muito tempo. Após um acidente indutor da activação dos cintos de segurança com pretensor, lave bem todas as zonas cutâneas expostas à poeira fina.

* NOTA

O sensor que activa o airbag SRS está ligado ao cinto de segurança com pré-tensor e a luz avisadora do air bag SRS (🚨) do painel de instrumentos acende-se durante cerca de 6 segundos depois de ser ter rodado o interruptor da ignição para a posição ON, devendo apagar-se passado esse tempo.

⚠ CUIDADO

Se o cinto de segurança com pretensor não estiver a funcionar correctamente, esta luz de aviso acende-se, mesmo que não haja nenhuma avaria no airbag SRS. Se a luz de aviso dos airbags SRS não se acender com o interruptor da ignição na posição ON, continuar acesa após cerca de 6 segundos ou se acender com o veículo em andamento, dirija-se a concessionário autorizado da HYUNDAI e mande inspeccionar o cinto de segurança com pretensor ou o sistema de airbags SRS logo que for possível.

⚠ AVISO

- Os pretensores estão concebidos para actuarem apenas uma vez. Após a sua activação, é necessário substituir os cintos de segurança com pretensor. Todos os cintos de segurança, seja de que tipo for, devem sempre ser substituídos depois de terem actuado numa colisão.
- Os mecanismos dos cintos de segurança com pretensor ficam quentes durante a activação. Não toque nos cintos durante vários minutos após a sua activação.
- Não tente inspeccionar ou substituir os cintos de segurança com pretensor por sua própria iniciativa. Este trabalho tem de ser feito por um Reparador Autorizado HYUNDAI.
- Não bata nos conjuntos dos cintos de segurança com pretensor.

(Continua)

(Continua)

- O manuseamento incorrecto dos conjuntos dos cintos de segurança com pretensor e o desrespeito pelos avisos para não bater, modificar, inspeccionar, substituir, manter ou repará-los podem dar origem ao seu mau funcionamento ou à sua activação extemporânea, que podem resultar em lesões graves.
- Coloque os cintos de segurança sempre que conduzir ou viajar num veículo automóvel.
- Se tiver de descartar o cinto de segurança ou o pretensor, contacte um concessionário autorizado da HYUNDAI.

Precauções a ter com os cintos de segurança

AVISO

Todos os ocupantes do veículo devem colocar sempre os respectivos cintos de segurança. Em caso de colisão ou travagem brusca, os cintos de segurança e as cadeiras de criança diminuem o risco de lesões graves ou fatais em todos os ocupantes. Sem o cinto de segurança colocado, os ocupantes podem ser atirados para demasiado perto de um airbag em enchimento, bater na estrutura do interior do veículo ou ser projectados do veículo. A colocação correcta dos cintos de segurança reduz em muito estes riscos.

Siga sempre as precauções a ter com os cintos de segurança, airbags e bancos de ocupantes referidas neste manual.

Bebés ou crianças pequenas

Informe-se sobre a legislação vigente no seu país. As cadeiras de criança e/ou de bebé têm de ser correctamente colocadas e instaladas no banco traseiro. Para mais informações sobre a utilização destas cadeiras, consulte “Cadeira de criança” neste capítulo.

AVISO

Todas as pessoas a bordo do seu veículo, incluindo bebés e crianças, precisam sempre de viajar devidamente retidas. Nunca leve uma criança nos braços ou ao colo durante uma viagem de automóvel. As violentas forças geradas por uma colisão arrancarão a criança dos seus braços e atirá-la-ão contra o interior do veículo. Utilize sempre uma cadeira de criança adequada à altura e ao peso da criança transportada.

* NOTA

As crianças pequenas ficam mais protegidas contra lesões num acidente se viajarem devidamente retidas no banco traseiro, numa cadeira de criança que cumpra os requisitos das Normas de Segurança em vigor no seu país. Antes de comprar a cadeira, certifique-se de que a mesma tem um rótulo de certificação que comprove o cumprimento das Normas de Segurança em vigor no seu país. A cadeira tem de ser adequada à altura e ao peso da criança transportada. Para o confirmar, leia o rótulo da cadeira de criança. Consulte “Cadeira de criança” neste capítulo.

Crianças de mais idade

As crianças demasiado grandes para se sentarem em cadeiras de criança devem sempre ocupar o banco traseiro e colocar os cintos de colo e ombro disponíveis. A correia de cintura do cinto deve ser apertada e ficar bem justa e o mais descida possível nas ancas. Verifique regularmente se o cinto assenta bem. Os gestos irrequietos de uma criança podem pôr o cinto mal colocado. A maior segurança que uma criança pode ter em caso de acidente é estar sentada numa cadeira de criança adequada no banco traseiro. Se um(a) jovem (pessoa com mais de 12 anos) tiver de se sentar no banco do passageiro da frente, terá de viajar devidamente retido(a) pelo cinto de colo e ombro e com o banco o mais recuado possível. As crianças com menos de 12 anos devem viajar devidamente retidas no banco traseiro. NUNCA sente uma criança com menos de 12 anos de idade no banco do passageiro da frente. NUNCA coloque uma cadeira de criança virada para trás no banco do passageiro da frente de um automóvel.

Se a parte do ombro do cinto tocar ligeiramente no pescoço ou na cara da criança, tente sentá-la mais perto do centro do veículo. Se o cinto do ombro continuar a tocar-lhe no pescoço ou na cara, terá de voltar a sentá-la numa cadeira de criança.

AVISO - Cintos de ombro colocados em crianças pequenas

- **Nunca deixe que um cinto de ombro esteja em contacto com o pescoço ou a cara de uma criança com o veículo em movimento.**
- **Se os cintos de segurança não estiverem correctamente colocados e regulados, a criança pode sofrer danos físicos graves ou fatais.**

Mulheres grávidas

Recomenda-se a utilização do cinto de segurança por parte de mulheres grávidas, de modo a diminuir as possibilidades de lesão num acidente. Para colocar o cinto de segurança, a parte do colo deve ficar colocada o mais baixa e justa possível sobre as ancas, e não a atravessar o abdómen. Para obter recomendações específicas, consulte um médico.

⚠ AVISO - Mulheres grávidas

As mulheres grávidas nunca devem colocar a parte da cintura do cinto de segurança por cima da zona do abdómen em que se encontra o feto ou noutra zona do abdómen onde o cinto possa esmagar o feto num impacto.

Pessoa lesionada

Deve-se utilizar um cinto de segurança para transportar uma pessoa lesionada. Se isto for necessário, consulte um médico para obter recomendações.

Uma pessoa por cinto

Duas pessoas juntas (sendo uma delas uma criança) nunca devem tentar colocar um só cinto de segurança. Isso pode aumentar a gravidade de eventuais lesões sofridas num acidente.

Não se deite

Para reduzir as hipóteses de lesões em caso de acidente e maximizar a eficácia do sistema de retenção, todos os passageiros se devem sentar direitos e os bancos dianteiros e traseiros devem estar na vertical com o veículo em andamento. Se o ocupante estiver deitado no banco traseiro ou os bancos dianteiros e traseiros estiverem reclinados, o cinto de segurança não poderá protegê-lo devidamente. Se uma pessoa estiver deitada no banco traseiro ou os bancos dianteiros e traseiro(s) estiverem reclinados, um cinto de segurança não poderá oferecer uma protecção adequada.

⚠ AVISO

Conduzir com o encosto do banco inclinado aumenta o risco de ferimentos graves ou fatais em caso de colisão ou travagem brusca. A protecção oferecida pelo sistema de retenção (cintos de segurança e airbags) diminui muito com a reclinção do seu banco. Para actuarem devidamente, os cintos de segurança têm de estar bem ajustados às ancas e ao tórax. Quanto mais reclinadas estiverem as costas do banco, maiores são as possibilidades de as ancas do ocupante escorregarem por baixo do cinto do colo, com consequentes lesões internas graves, ou do pescoço do ocupante se lesionar no cinto do ombro. Assim, os condutores e os passageiros devem viajar sempre correctamente sentados nos bancos, com os cintos de segurança devidamente colocados e com as costas dos bancos na vertical.

Cuidados a ter com os cintos de segurança

Os sistemas dos cintos de segurança nunca devem ser desmontados ou alterados. Além disso, é preciso ter cuidado para garantir que os cintos de segurança e os respectivos mecanismos não sejam danificados pelas dobradiças dos bancos, portas ou outros abusos.

⚠ AVISO

Ao recolocar as costas do banco traseiro na vertical, após o seu rebatimento, tenha cuidado para não danificar a correia ou a fivela do cinto de segurança. Não deixe que a correia ou a fivela do cinto fique presa ou entalada no banco traseiro.

Um cinto de segurança com danos nas correias ou na fivela pode não actuar devidamente numa colisão ou paragem brusca, dando origem a lesões graves. Se as correias ou fivelas dos cintos estiverem danificadas, mande substituí-las imediatamente.

Inspecção periódica

Mande inspeccionar regularmente os cintos de segurança para verificar se estes apresentam sinais de desgaste ou danos. As peças danificadas do sistema devem ser substituídas logo que possível.

Mantenha os cintos limpos e secos

Os cintos de segurança devem ser mantidos limpos e secos. Se os cintos ficarem sujos, podem ser limpos com um sabão pouco agressivo e água quente. Não utilize lixívia, corantes ou detergentes ou abrasivos fortes, pois estes podem danificar e enfraquecer o tecido.

Quando substituir os cintos de segurança

Se o veículo tiver sofrido um acidente, deve-se substituir o conjunto ou conjuntos de cintos de segurança activados, mesmo que não haja danos visíveis. Para colocar mais questões sobre o funcionamento dos cintos de segurança, contacte um Reparador Autorizado HYUNDAI.

CADEIRA DE CRIANÇA

As crianças que viajarem no veículo devem sentar-se no banco traseiro e utilizar sempre um sistema de retenção adequado para minimizar o risco de danos físicos num acidente ou travagens ou manobras bruscas. Segundo as estatísticas de sinistros automóveis, as crianças estão mais seguras quando utilizam um sistema de retenção adequado sentadas nos lugares de trás, e não no banco da frente.

As crianças de mais idade que não viajarem numa cadeira de criança devem colocar um dos cintos de segurança existentes. Informe-se sobre a legislação vigente no seu país. As cadeiras de criança e/ou de bebé têm de ser correctamente colocadas e instaladas no banco traseiro. É obrigatória a utilização de uma cadeira de criança disponível no mercado que cumpra os requisitos das Normas de Segurança do seu país.

Os sistemas de retenção de crianças estão concebidos para serem fixados aos bancos do veículo com os cintos de bacia, com a parte inferior do cinto de três pontos ou com uma ancoragem dentada e/ou ancoragens ISOFIX.

Se as cadeiras não estiverem devidamente fixas, as crianças podem sofrer danos físicos graves ou fatais numa colisão. Coloque sempre uma cadeira de criança ou de bebé quando transportar crianças pequenas ou bebês. Antes de comprar uma cadeira, certifique-se de que ela é compatível com o veículo, os cintos de segurança e o tamanho da criança. Ao instalar a cadeira, siga todas as instruções fornecidas pelo fabricante.

AVISO

- **Uma cadeira de criança tem de ser colocada no banco traseiro. Nunca instale uma cadeira de criança ou bebé no banco do passageiro da frente. Se ocorrer um acidente e o airbag lateral do passageiro for activado, pode provocar lesões graves ou a morte da criança ou do bebé sentado na cadeira. Assim, instale a cadeira de criança apenas no banco traseiro do seu veículo. Deste modo, coloque sempre a cadeira de criança no banco traseiro do veículo.**

(Continua)

(Continua)

- **Um cinto de segurança ou uma cadeira de criança podem ficar muito quentes se ficarem fechados no veículo num dia de sol, mesmo que a temperatura exterior não seja elevada. Antes de sentar uma criança, não se esqueça de verificar a temperatura da cobertura e das fivelas da cadeira.**
- **Quando não tiver de utilizá-la, guarde a cadeira de criança na bagageira ou prenda-a com o cinto de segurança, para não ser projectada para a frente em caso de travagem brusca ou acidente.**
- **As crianças podem sofrer lesões graves ou morrer devido ao enchimento de um airbag. Por isso, todas as crianças, mesmo as demasiado grandes para se sentarem numa cadeira de criança, têm de viajar no banco traseiro.**

AVISO

Para reduzir as possibilidades de lesões graves ou fatais:

- Independentemente da idade, as crianças viajam em maior segurança quando retidas no banco traseiro. Uma criança que viaje no banco do passageiro da frente pode ser fortemente atingida pelo enchimento de um airbag e sofrer lesões graves ou fatais.
- Siga sempre as instruções de instalação e utilização do fabricante da cadeira de criança.
- Certifique-se sempre de que a cadeira de criança está devidamente fixa no veículo e a criança está devidamente retida na cadeira.
- Nunca leve uma criança nos braços ou ao colo durante uma viagem de automóvel. As violentas forças geradas por uma colisão arrancarão a criança dos seus braços e atirá-la-ão contra o interior do veículo.

(Continua)

(Continua)

- Nunca coloque um cinto de segurança à volta de si e de uma criança. Numa colisão, o cinto pode exercer demasiada pressão sobre a criança, causando-lhe graves lesões internas.
- Nunca deixe crianças sem vigilância dentro de um automóvel, mesmo que por pouco tempo. O veículo pode aquecer rapidamente, causando lesões graves nas crianças deixadas no seu interior. Mesmo as crianças pequenas podem, inadvertidamente, pôr o veículo em andamento, ficar presas ou entaladas nos vidros ou trancarem-se a elas ou outras pessoas no interior do veículo.
- Nunca deixe duas crianças, ou duas pessoas, colocarem o mesmo cinto de segurança.

(Continua)

(Continua)

- Por vezes, as crianças torcem-se e posicionam-se de forma incorrecta. Nunca deixe uma criança viajar com o cinto do ombro debaixo do braço ou por trás das costas. Coloque e fixe sempre as crianças de forma correcta no banco traseiro.
- Nunca deixe uma criança pôr-se de pé ou ajoelhar-se no banco ou no piso de um veículo em andamento. Numa colisão ou travagem brusca, a criança pode ser violentamente atirada contra o interior do veículo e sofrer lesões graves.
- Nunca utilize um porta-bebés ou uma cadeira de criança que "enganche" nas costas de um banco. Estes sistemas podem não oferecer a segurança adequada em caso de acidente.

(Continua)

(Continua)

- Os cintos de segurança podem ficar muito quentes, especialmente se o veículo ficar estacionado sob a luz directa do sol. Antes de colocar o cinto de segurança na criança, verifique sempre a temperatura das fivelas do cinto.
- Após um acidente, dirija-se a um concessionário HYUNDAI para que este inspecione o sistema de retenção para crianças, os cintos de segurança e respectivos pontos de fixação superior e inferior.
- Se não houver espaço suficiente para instalar o sistema de retenção para crianças por causa do banco do condutor, o sistema poderá ser montado no banco traseiro do lado direito.

Cadeira de criança virada para trás

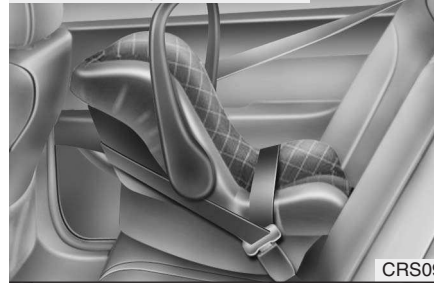

Cadeira de criança virada para a frente



Utilizar uma cadeira de criança

Para transportar crianças pequenas e bebés, é obrigatória a utilização de uma cadeira de criança ou de bebé. Esta cadeira deve ter o tamanho adequado à criança a transportar e ser instalada de acordo com as instruções do fabricante.

Por razões de segurança, recomendamos a instalação da cadeira de criança nos bancos traseiros.

⚠️ AVISO

Nunca coloque uma cadeira de criança virada para trás no banco do passageiro da frente. O enchimento do airbag do passageiro pode atingir a cadeira e matar a criança.

⚠ AVISO - Instalação de cadeira de criança

- Se a sua cadeira não estiver correctamente fixada no veículo e ela não estiver correctamente sentada e segura na cadeira, uma criança pode sofrer lesões graves ou morrer numa colisão. Antes de instalar a cadeira de criança, leia as instruções fornecidas pelo fabricante da cadeira.
- Se o cinto de segurança não funcionar tal como se descreve neste capítulo, mande-o inspeccionar imediatamente no Reparador Autorizado HYUNDAI mais perto de si.
- O não cumprimento das instruções deste manual sobre a instalação de sistemas de retenção para crianças e das instruções fornecidas com o sistema de retenção pode aumentar o risco e/ou a gravidade de ferimentos em caso de acidente.

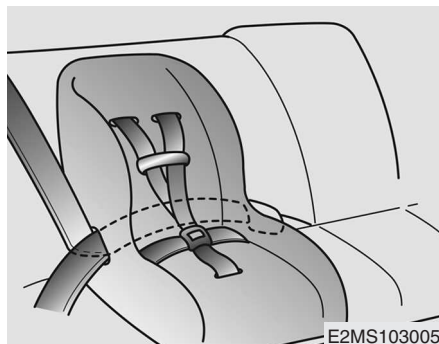

Instalar uma cadeira de criança com cinto de cintura e ombro

Para instalar uma cadeira de criança nos bancos laterais traseiros ou no banco central traseiro:

1. Coloque a cadeira de criança no banco e passe o cinto de colo e ombro em volta ou através da cadeira, seguindo as instruções do fabricante. Certifique-se de que a correia do cinto de segurança não está torcida.

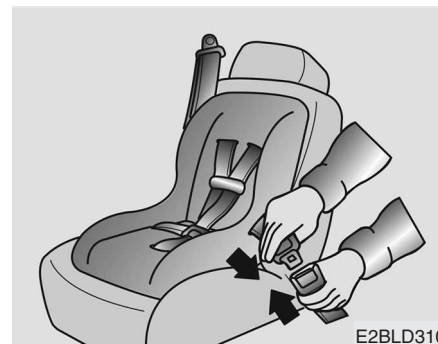

2. Introduza o linguete de encaixe do cinto de colo e ombro na fivela. Ouvirá um nítido clique.

Posicione o botão de libertação de forma a ser facilmente acessível em caso de emergência.



3. Afivele o cinto de segurança e deixe-o ganhar alguma folga. Depois de instalar a cadeira de criança, tente movê-la em todas as direcções para garantir que está devidamente instalada.

Se tiver de apertar o cinto, puxe mais correia na direcção do enrolador. Se desafivelar o cinto de segurança e deixá-lo retrair, o retractor recoloca-o automaticamente no estado normal de bloqueio de emergência do passageiro sentado.

AIRBAGS - SISTEMA DE RETENÇÃO SUPLEMENTAR (SRS)

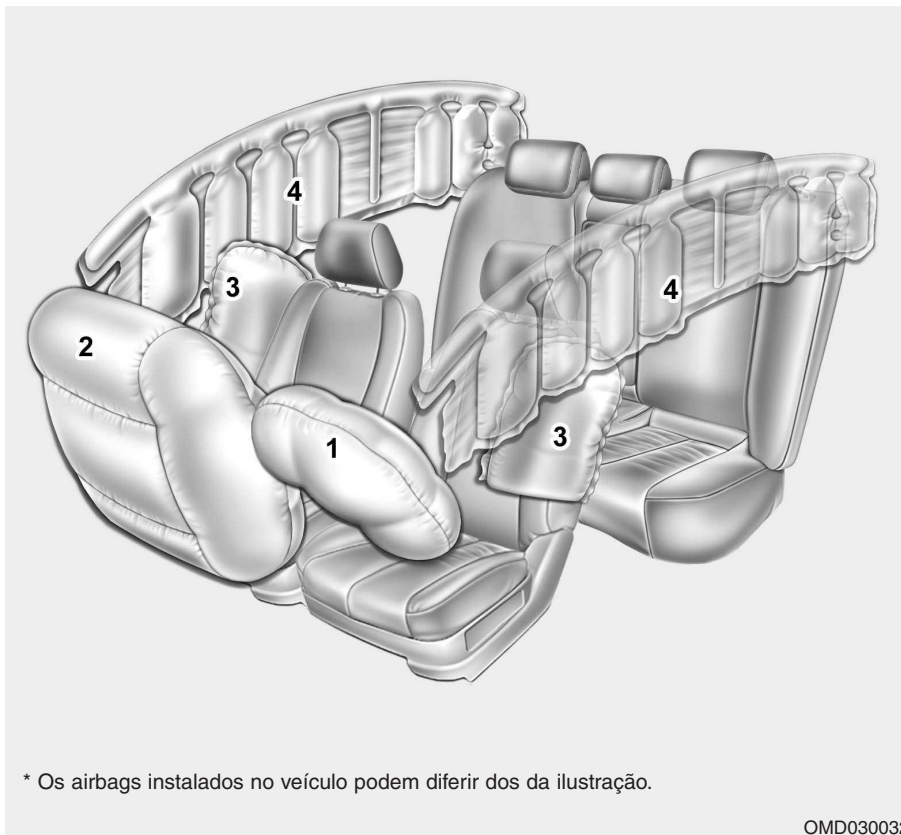

- (1) Airbag frontal do condutor*
- (2) Airbag frontal do passageiro*
- (3) Airbag de impacto lateral*
- (4) Airbag de cortina*

*se equipado

⚠ AVISO

Mesmo em veículos com airbags, o condutor e os passageiros têm de colocar sempre os cintos de segurança do veículo, de modo a minimizar o risco e a gravidade das lesões sofridas em caso de colisão ou capotamento.

* Os airbags instalados no veículo podem diferir dos da ilustração.

OMD030032

Como actua o sistema de airbags

- Os airbags só actuam com o interruptor da ignição na posição ON ou START.
- Em caso de forte colisão frontal ou lateral, os airbags enchem instantaneamente para ajudar a proteger os ocupantes contra lesões físicas graves.
- Não há uma velocidade precisa para o enchimento dos airbags.
Em geral, os airbags estão concebidos para encher em função do impacto e da direcção de uma colisão. Estes dois factores determinam se os sensores emitem ou não um sinal electrónico de activação/enchimento.
- O enchimento dos airbags depende de vários factores, entre os quais a velocidade do veículo, os ângulos do impacto e a densidade e rigidez dos veículos ou objectos em que o seu veículo bate na colisão. Os factores determinantes não se limitam aos acima mencionados.
- Os airbags frontais enchem e esvaziam-se completamente num instante.

É praticamente impossível ver o enchimento dos airbags num acidente. Será muito mais provável ver apenas os airbags já vazios e saídos dos seus compartimentos após a colisão.

- Para ajudar a proteger os ocupantes numa forte colisão, os airbags têm de encher rapidamente. A velocidade de enchimento dos airbags resulta do período de tempo extremamente curto em que se dá a colisão e da necessidade de interpor o airbag entre o ocupante e as estruturas do veículo, antes do primeiro embater nas últimas. Esta velocidade de enchimento reduz o risco de lesões graves ou passíveis de fazer perigar a vida dos ocupantes numa forte colisão, factor que é necessariamente tido em conta pelo design dos airbags.
Contudo, o enchimento de um airbag pode também causar lesões como abrasões faciais, contusões e fracturas ósseas, visto que a velocidade de enchimento faz com que o airbag se expanda com uma enorme força.
- **Há mesmo situações em que o contacto com o airbag do volante pode causar danos físicos fatais, nomeadamente se o ocupante estiver sentado demasiado perto do volante.**

AVISO

- **Para evitar lesões pessoais graves ou fatais causadas pela activação dos airbags numa colisão, o condutor deve sentar-se o mais atrás e distante possível do airbag do volante (pelo menos a uma distância de 250 mm). Quanto ao passageiro da frente, deve recuar sempre o seu banco o mais possível e recostar-se nas costas do mesmo.**
- **Os airbags enchem instantaneamente em caso de colisão, pelo que, se não estiverem sentados numa posição correcta, os passageiros poderão sofrer lesões causadas pela forte expansão dos airbags.**
- **O enchimento dos airbags pode causar lesões como abrasões faciais ou corporais e lesões provocadas por óculos quebrados ou queimaduras.**

Ruído e fumo

Quando enchem, os airbags emitem um forte ruído e soltam fumo e pó no interior do veículo. Esta é uma situação normal, resultante da ignição do mecanismo de enchimento do airbag. Depois do enchimento do airbag, poderá sentir um desconforto substancial ao respirar, devido ao contacto do seu peito com o cinto de segurança e o airbag, bem como à inalação de fumo e pó. **Após a colisão, abra as portas e/ou os vidros do veículo assim que puder, de modo a diminuir o desconforto e a evitar uma exposição prolongada ao fumo e pó dos airbags.**

Embora não sejam tóxicos, o fumo e o pó podem causar irritações cutâneas (bem como nos olhos, nariz, garganta, etc.). Se isso acontecer, lave imediatamente as partes irritadas com água fria e vá ao médico se o sintoma persistir.

⚠ AVISO

Quando os airbags enchem, as peças relacionadas com os airbags do volante, Tablier e ambos os lados das longarinas do tejadilho, por cima das portas dianteiras e traseiras do habitáculo, ficam bastante quentes. Para evitar queimaduras, não toque nos componentes internos do compartimento de um airbag logo após o seu enchimento.



1JBH3051

Não instale uma cadeira de criança no banco do passageiro da frente.

Nunca coloque uma cadeira de criança virada para trás no banco do passageiro da frente. Se o airbag encher, pode infligir um impacto na cadeira, provocando danos físicos graves ou fatais na criança.

Não coloque igualmente uma cadeira de criança virada para a frente no banco do passageiro da frente. Se o airbag frontal do passageiro encher, pode causar lesões graves ou fatais na criança.

⚠ AVISO

- Grande Perigo! Não utilize uma cadeira de criança virada para trás num banco protegido à frente por um airbag!
- Nunca coloque uma cadeira de criança no banco do passageiro da frente. Se o airbag do passageiro da frente encher, pode causar danos físicos graves ou fatais na criança.
- Ao acomodar crianças nas posições laterais dos bancos traseiros do veículo equipado com air bag de cortina, certifique-se de instalar o sistema de proteção para crianças o mais distante possível da porta, fixando-o corretamente na posição.
O enchimento dos air bags de cortina pode causar ferimentos graves ou morte à crianças ou bebês.



Luz avisadora e indicadora do air bag

Luz de aviso do airbag

Esta luz de aviso do painel de instrumentos destina-se a alertá-lo de um eventual problema do seu sistema de airbags, ou Sistema de Retenção Suplementar (SRS).

Se o interruptor da ignição estiver ligado, a luz de aviso acende-se durante cerca de 6 segundos, apagando-se em seguida.

Mande inspeccionar o sistema se:

- A luz não se acender por instantes ao ligar a ignição.
- A luz permanecer acesa após os cerca de 6 segundos predefinidos.
- A luz se acender com o veículo em andamento.
- Se o interruptor da ignição estiver na posição ON, a luz pisca.

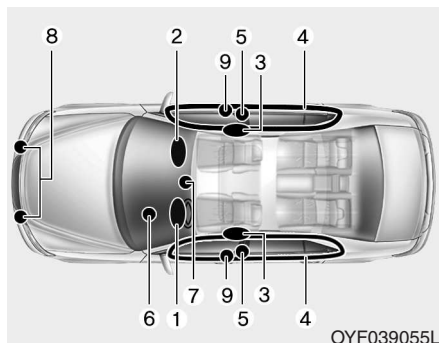

Componentes e funções do sistema SRS

O sistema SRS é composto pelos seguintes componentes:

1. Módulo do airbag frontal do condutor
2. Módulo do airbag frontal do passageiro
3. Módulos de airbags de impacto laterais
4. Módulos dos airbags de cortina
5. Conjuntos dos pretensores dos retractoros
6. Luz de aviso de airbag
7. Módulo de controlo do sistema SRS (SRSCM)
8. Sensores de impacto frontais
9. Sensores de impacto laterais

Com o interruptor da ignição ligado, o módulo de controlo da cadeira de criança (SRSCM) monitoriza continuamente todos os componentes da cadeira de criança para determinar se o impacto de uma colisão é suficientemente forte para activar o enchimento dos airbags ou o cinto de segurança com pretensor.

A luz de aviso air bag do SRS do painel de instrumentos acende-se cerca de 6 segundos após a ligação da ignição (posição ON), apagando-se depois disso.

AVISO

Se ocorrer uma das situações seguintes, isso indica uma avaria no sistema de airbags SRS, dirija-se a um concessionário autorizado da HYUNDAI e mande inspeccionar o sistema de airbags logo que for possível.

- A luz não se acende por instantes quando a ignição é ligada.
- A luz não se apaga depois de estar acesa cerca de 6 segundos.
- A luz acende-se com o veículo em andamento.
- A luz pisca com o interruptor da ignição na posição ON.

Airbag frontal do condutor (1)

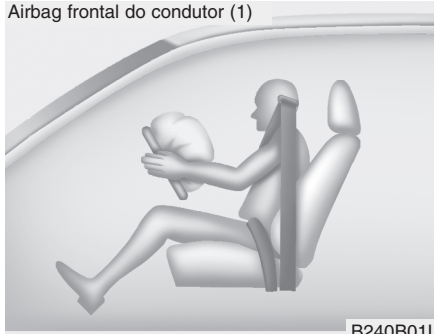

Os módulos dos airbags estão colocados no centro do volante e no painel do passageiro da frente, por cima do porta-luvas. Se o módulo SRSCM detectar um impacto suficientemente forte na dianteira do veículo, activa automaticamente os airbags frontais.

Airbag frontal do condutor (2)

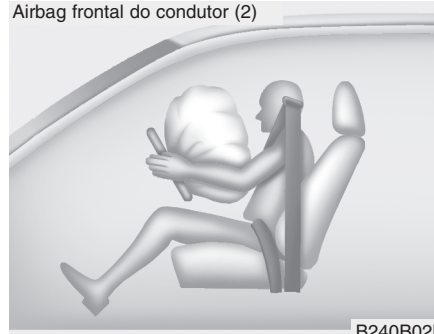

Aquando da activação, as costuras moldadas directamente nas coberturas almofadadas separam-se sob a pressão da expansão dos airbags. A continuação da abertura das coberturas permite então o enchimento total dos airbags.

Airbag frontal do condutor (3)

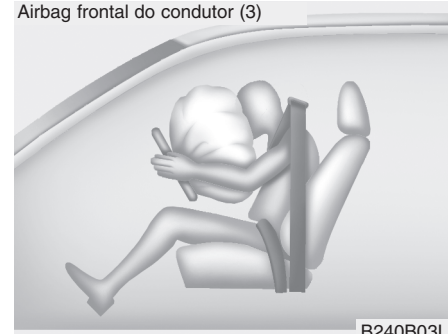

O enchimento total de um airbag, juntamente com a actuação de um cinto de segurança correctamente colocado, atenua o movimento para a frente do condutor ou do passageiro da frente, reduzindo o risco de lesões na cabeça e no tórax.

Depois de encher completamente, o airbag começa imediatamente a esvaziar-se, permitindo ao condutor continuar a olhar para a frente e comandar a direcção ou utilizar outros comandos.

Airbag frontal do passageiro

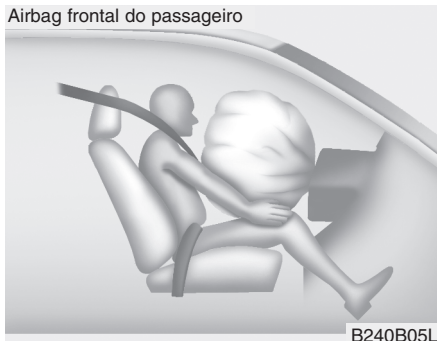

⚠️ AVISO

- Não instale nem coloque quaisquer acessórios (suporte para bebidas, porta-cassetes, autocolante, etc.) no painel do passageiro da frente, por cima do porta-luvas, num veículo com airbag do passageiro. Estes objectos podem tornar-se projectéis perigosos e causar lesões em caso de enchimento do airbag do passageiro.
- Se instalar uma geleira no interior do veículo, não a coloque perto do combinado de instrumentos nem na superfície do painel de instrumentos. Este objecto pode tornar-se um projectil perigoso e causar lesões em caso de enchimento do airbag do passageiro.

⚠️ AVISO

- A activação de um airbag é acompanhada de um ruído sonoro, seguido da libertação de uma poeira fina no interior do veículo. Esta situação é normal - os airbags estão envolvidos por essa poeira fina - e não representa qualquer perigo. Porém, a poeira gerada pela activação do airbag pode causar irritação cutânea ou ocular, bem como agravar as crises asmáticas, em algumas pessoas. Após um acidente indutor da activação dos airbags, lave sempre bem todas as zonas cutâneas expostas à poeira fina com água morna e um sabão não agressivo.
- O sistema SRS só actua com a ignição ligada (interruptor na posição ON).
- Antes de trocar um fusível ou desligar um borne da bateria, rode o interruptor da ignição para a posição LOCK e remova o interruptor. Nunca remova ou troque o ou os fusíveis do(s) airbag(s) com a ignição ligada (posição ON). Se ignorar este aviso, a luz de aviso air bag do SRS acende-se.

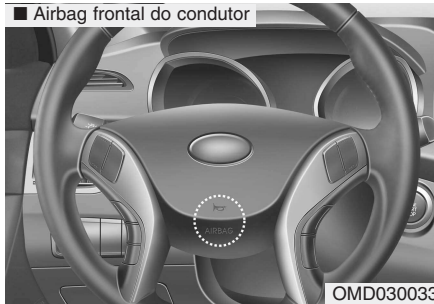

Airbag frontal do condutor e do passageiro (se equipado)

O seu veículo está equipado com um Sistema de Retenção Suplementar (Air Bag) e com cintos de segurança colo/ombro para as posições de sentado dos assentos quer do condutor quer do passageiro.

Os indícios da presença do sistema são as letras "AIR BAG" gravadas na cobertura almofadada do airbag do volante e o almofadado do painel frontal do passageiro, por cima do porta-luvas.

O sistema SRS é composto por airbags instalados sob as coberturas almofadadas do centro do volante e do painel frontal do passageiro, por cima do porta-luvas.

A finalidade do sistema SRS é, num impacto frontal suficientemente forte, oferecer ao condutor e/ou ao passageiro da frente do veículo uma protecção suplementar à oferecida pelo sistema de cintos de segurança.

▲ AVISO

Utilize sempre cintos de segurança e cadeiras de criança, seja onde, com quem e em que circunstâncias for! Os airbags enchem repentinamente com uma força considerável. Os cintos de segurança mantêm os ocupantes numa posição correcta para maximizar a protecção oferecida pelos airbags. Os ocupantes que viajarem numa posição incorrecta e sem cinto de segurança podem sofrer lesões graves aquando do enchimento dos airbags. Cumpra sempre as precauções de segurança a ter com os cintos de segurança, airbags e ocupantes referidas neste manual.

Para diminuir as possibilidades de lesões graves ou fatais e maximizar a protecção e a segurança oferecidas pelo sistema de retenção:

- **Nunca sente uma criança numa cadeira de criança ou auxiliar no banco do passageiro da frente.**
- **Afivela sempre as crianças sentadas no banco traseiro. Este é o lugar mais seguro para viajar com crianças de todas as idades.**

(Continua)

(Continua)

- Os airbags frontais e laterais podem lesionar ocupantes mal posicionados nos bancos dianteiros.
- Sem comprometer a posição de condução e o controlo do veículo, recue o seu banco o mais possível para se afastar dos airbags frontais.
- O condutor e os passageiros nunca se devem sentar ou encostar demasiado perto dos airbags. Se estiverem mal posicionados, podem sofrer lesões graves causadas pelo enchimento dos airbags.
- Nunca se encoste à porta ou à consola central. Sente-se sempre na vertical.
- Não coloque objectos sobre ou perto dos módulos dos airbags instalados no volante, painel de instrumentos e painel frontal do passageiro, por cima do porta-luvas. Esses objectos podem tornar-se contundentes se o veículo sofrer uma colisão suficientemente forte para activar os airbags.

(Continua)

(Continua)

- Não force nem desligue as cablagens ou outros componentes do sistema SRS. Pode sofrer lesões causadas pela activação accidental dos airbags ou pela inutilização do sistema SRS.
- Se a luz de aviso dos airbags SRS se mantiver acesa ou a piscar com o veículo em andamento, dirija-se a um concessionário autorizado da HYUNDAI e mande inspecionar o sistema de airbags logo que for possível.
- Os airbags só podem ser utilizados uma vez. Mande substituí-los num Reparador Autorizado HYUNDAI logo após a sua activação.
- O sistema SRS foi concebido para só activar os airbags frontais se o impacto sofrido for suficientemente forte e tiver um ângulo inferior a 30° em relação ao eixo longitudinal dianteiro do veículo. Além disso, os airbags só se activam uma vez. Os cintos de segurança têm de ser sempre colocados.

(Continua)

(Continua)

- Os airbags frontais não foram concebidos para se activarem em impactos laterais, impactos traseiros ou capotamentos. Além disso, os airbags frontais não se activam em colisões frontais abaixo do limiar de activação.
- Nunca se deve colocar uma cadeira de criança no banco do passageiro da frente. A criança nela sentada pode sofrer lesões graves ou morrer devido à activação de um airbag em caso de acidente.
- As crianças com menos de 12 anos têm sempre de viajar devidamente retidas no banco traseiro. Nunca deixe uma criança viajar no banco do passageiro da frente. Se um(a) jovem com mais de 12 anos tiver de se sentar no banco do passageiro da frente, terá de viajar com o cinto de segurança bem colocado e o banco o mais recuado possível.

(Continua)

(Continua)

- Para maximizar a protecção e a segurança em todos os tipos de colisões, todos os ocupantes, incluindo o condutor, devem colocar sempre os cintos de segurança, haja ou não airbag para o seu lugar, de modo a minimizar o risco de lesões graves ou morte em caso de colisão. Não se sente nem encoste demasiado perto do airbag com o veículo em andamento.
- Um ocupante sentado incorrectamente ou fora de posição pode sofrer lesões graves ou fatais em caso de colisão. Os ocupantes devem viajar na vertical e com as costas do respectivo banco na mesma posição, centrados no assento, com os cintos de segurança colocados, as pernas confortavelmente estendidas e os pés assentes no piso, até o veículo estacionar e a chave ser retirada da ignição.

(Continua)

(Continua)

- O sistema SRS de airbags tem de actuar muito rapidamente para oferecer protecção numa colisão. Se um ocupante estiver mal posicionado por não ter o cinto de segurança colocado, o airbag pode atingi-lo de modo a causar-lhe lesões graves ou fatais.

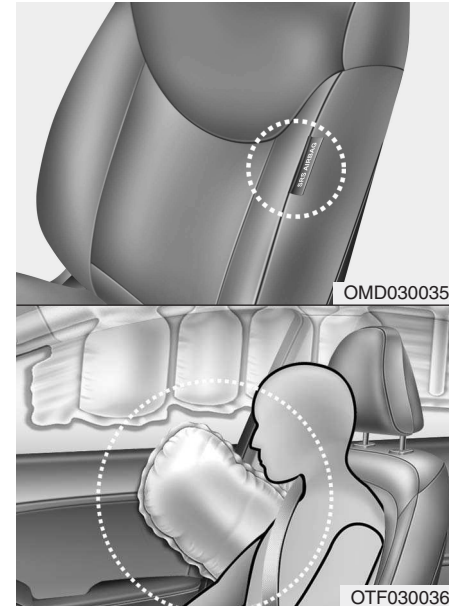

Airbag de impacto lateral (se equipado)

O seu veículo está equipado com um airbag lateral em cada banco dianteiro. O airbag lateral destina-se a oferecer ao condutor e/ou ao passageiro da frente do veículo uma protecção suplementar à oferecida pelos cintos de segurança.

Os airbags contra impactos laterais foram concebidos para se activarem apenas em determinadas colisões de impacto lateral, em função da força, do ângulo, da velocidade e do ponto de impacto da colisão. Assim, os airbags laterais não se activam em todas as situações de impacto lateral.

AVISO

Se viajarem sentados em bancos equipados com airbags laterais e/ou de cortina, não deixe os passageiros encostarem a cabeça ou o corpo nas portas, colocarem os braços nas portas, esticarem os braços para fora do vidro ou colocarem objectos entre eles e as portas.

AVISO

- O airbag lateral destina-se a complementar, e não a substituir, o sistema de cintos de segurança do condutor e do passageiro da frente. Deste modo, os cintos de segurança têm de estar sempre colocados com o veículo em andamento. Os airbags laterais só se activam em determinados impactos laterais suficientemente fortes para causar lesões significativas nos ocupantes do veículo.
- Para maximizar a protecção oferecida pelo sistema de airbags laterais e evitar lesões causadas pelo enchimento desses airbags, ambos os ocupantes dos bancos dianteiros devem sentar-se na vertical com o cinto de segurança correctamente colocado. O condutor deve ter as mãos no volante, nas posições das 9:00 h e 3:00 h. Quanto ao passageiro da frente, deve ter os membros superiores assentes no colo.
- Não utilize coberturas acessórias nos bancos.

(Continua)

(Continua)

- A utilização destas coberturas pode diminuir ou impedir a eficácia do sistema.
- Não instale acessórios do lado ou perto do airbag lateral.
- Não coloque objectos sobre o airbag ou entre si e o airbag.
- Não coloque objectos (guarda-chuva, saco, etc.) entre a porta dianteira e o banco dianteiro. Esses objectos podem tornar-se projecteis perigosos e causar lesões nos ocupantes se o airbag lateral encher.
- Para impedir uma activação extemporânea do airbag lateral causadora de eventuais lesões pessoais, evite bater no sensor de impacto lateral com a ignição do veículo ligada.
- Se o banco ou a respectiva cobertura apresentar danos, mande inspeccionar e reparar o veículo num Reparador Autorizado HYUNDAI. Informe o concessionário de que o seu veículo está equipado com airbags de embate lateral.

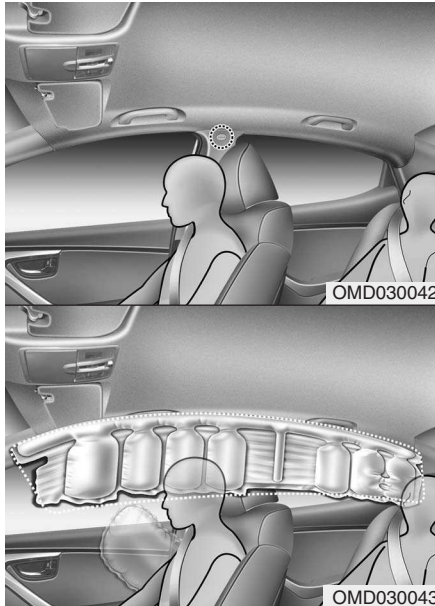

Airbag de cortina (se equipado)

Os airbags de cortina estão colocados ao longo das longarinas do tecto do veículo, por cima das portas dianteiras e traseiras do habitáculo.

Destinam-se a proteger a cabeça dos ocupantes dos bancos dianteiros e dos lugares laterais dos bancos traseiros em determinadas colisões de impacto lateral.

Os airbags de cortina foram concebidos para se activarem apenas em determinadas colisões de impacto lateral, em função da força, do ângulo, da velocidade e do impacto da colisão, não se activando em todas as situações de impacto lateral, colisões frontais ou traseiras do veículo ou na maioria das situações de capotamento.

⚠️ AVISO

- Para os airbags laterais (airbags laterais propriamente ditos e airbags de cortina) maximizarem o seu nível de protecção, os dois pares de ocupantes dos bancos dianteiros e dos lugares laterais dos bancos traseiros devem sentar-se na vertical e com os cintos de segurança correctamente colocados.

Não esquecer que as crianças devem viajar sentadas numa cadeira de criança adequada no banco traseiro.

(Continua)

(Continua)

- Se houver crianças nos lugares laterais dos bancos traseiros, terão de viajar numa cadeira de criança adequada. Coloque sempre a cadeira de criança o mais afastada possível do lado da porta e fixe-a num lugar com sistema de retenção.
- Se viajarem sentados em bancos equipados com airbags laterais e/ou de cortina, não deixe os passageiros encostarem a cabeça ou o corpo nas portas, colocarem os braços nas portas, esticarem os braços para fora do vidro ou colocarem objectos entre eles e as portas.
- Nunca tente abrir ou reparar os componentes do sistema de airbags de cortina. Esse trabalho só deve ser feito por um concessionário autorizado HYUNDAI.

O incumprimento das instruções acima referidas pode resultar em lesões graves ou a morte de ocupantes do veículo em caso de acidente.

Porque que é que o airbag não encheu na colisão? (Condições de enchimento e não-enchimento do airbag)

Há muitos tipos de acidentes em que o airbag não é suposto oferecer uma protecção adicional.

É o caso dos impactos traseiros, de segundas e terceiras colisões em acidentes com vários impactos e dos impactos a baixa velocidade.

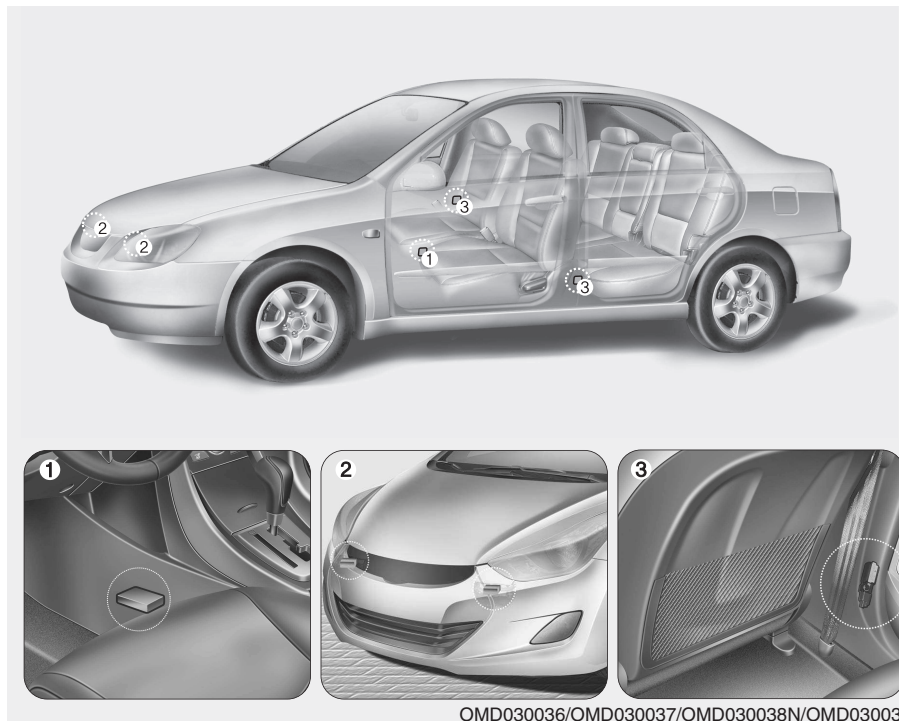

Sensores de colisão dos airbags

- (1) Módulo de controlo do SRS
- (2) Sensor de impacto frontal
- (3) Sensor de impacto lateral

⚠ AVISO

- Não bata nem deixe bater objectos nos locais de instalação dos airbags ou dos sensores. Pode provocar o enchimento extemporâneo dos airbags, que pode resultar em danos físicos graves ou fatais.
- Se o local de instalação ou o ângulo do sensores for alterado de algum modo, os airbags podem encher no momento errado ou não encher quando deviam, causando danos físicos graves ou fatais. Assim, não tente efectuar operações de manutenção nos sensores ou em torno deles. Mandê inspeccionar e reparar o veículo num concessionário autorizado HYUNDAI.

(Continua)

(Continua)

- Podem surgir problemas se os ângulos de instalação do sensores forem alterados devido à deformação do pára-choques dianteiro, da carroçaria ou dos pilares B nos locais de instalação dos sensores de colisões laterais. Mandê inspeccionar e reparar o veículo num concessionário autorizado HYUNDAI.
- O seu veículo foi concebido para absorver impactos e activar o(s) airbag(s) em determinadas colisões. A instalação de protecções acessórias nos pára-choques ou a substituição de um pára-choques com peças que não as de origem pode afectar negativamente os sensores de colisões e o enchimento dos airbags do seu veículo.

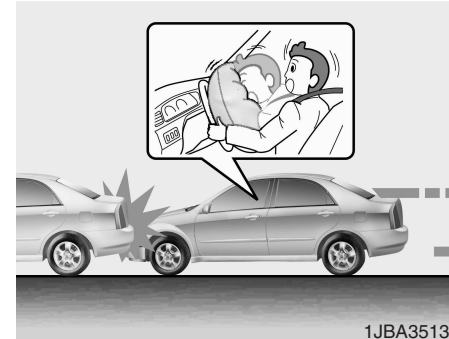

Condições de enchimento dos airbags

Airbag frontal

Os airbags frontais foram concebidos para encher em caso de colisão frontal, em função da intensidade, da velocidade ou dos ângulos de impacto da colisão.

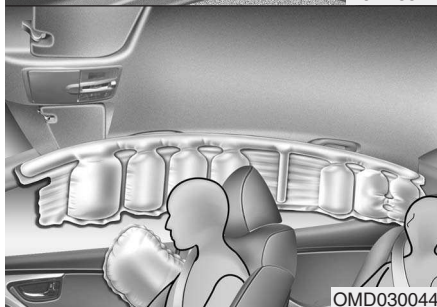
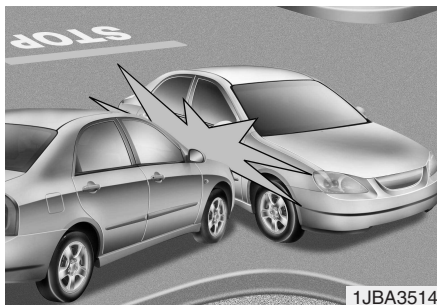

Airbags laterais

Os airbags laterais (de impacto lateral e/ou de cortina) estão concebidos para encher quando os sensores de colisão lateral detectam um impacto, e em função da força, velocidade ou ângulos do mesmo.

Embora os airbags frontais (airbags frontais do condutor e do passageiro da frente) estejam concebidos para encher apenas em colisões frontais, podem também encher noutros tipos de colisões, se os sensores de impacto frontal detectarem um impacto suficiente. Os airbags laterais (de impacto lateral e/ou de cortina) estão concebidos para encher apenas em colisões laterais, podendo também encher noutras colisões, se os sensores de impacto lateral detectarem uma força de impacto suficiente.

Se o chassis do veículo sofrer um impacto provocado por saltos ou objectos existentes em estradas acidentadas ou passeios, os airbags podem activar-se. Para impedir a activação extemporânea dos airbags, conduza devagar em estradas em mau estado ou em pisos pouco não indicados para o tráfego automóvel.



Condições de não-enchimento dos airbags

- Os airbags poderão não activar-se em certas colisões a baixa velocidade. Neste caso, os airbags foram concebidos para não se activarem por não aumentarem o nível de protecção já oferecido pelos cintos de segurança.



- Os airbags frontais não foram concebidos para encher em colisões traseiras, visto que os ocupantes são deslocados para trás pela força do impacto. Neste caso, o enchimento dos airbags não traria qualquer vantagem adicional em termos de protecção dos ocupantes.

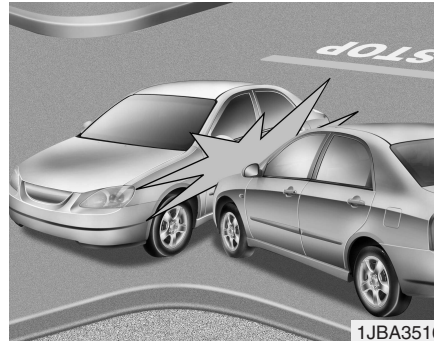

- Os airbags frontais podem não encher em colisões de impacto lateral, visto que os ocupantes se deslocam na direcção da colisão. Assim, em impactos laterais, a activação dos airbags frontais não traria qualquer vantagem adicional em termos de protecção dos ocupantes. No entanto, os airbags laterais ou de cortina podem encher consoante a intensidade, a velocidade do veículo e os ângulos do impacto.

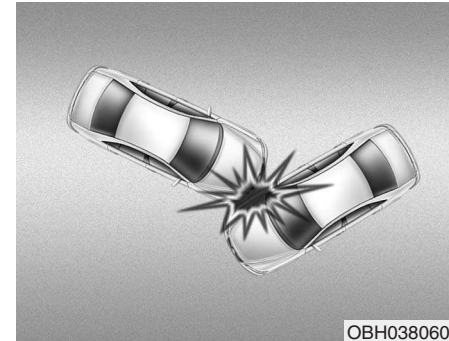

- Numa colisão inclinada ou angular, a força do impacto poderá fazer deslocar os ocupantes numa direcção em que os airbags não poderiam oferecer qualquer protecção suplementar, pelo que os sensores poderão não activar nenhum airbag.

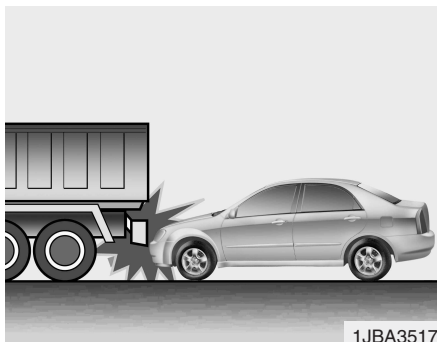

- Mesmo antes do impacto, é frequente os condutores travarem a fundo. Esta travagem a fundo faz baixar a dianteira do veículo, que pode assim enfiar-se debaixo de outro veículo com uma altura mínima ao chão mais elevada. Os airbags poderão não encher nesta situação, já que as forças de desaceleração detectadas pelos sensores poderão ser significativamente substituídas por estas colisões “com abaixamento”.

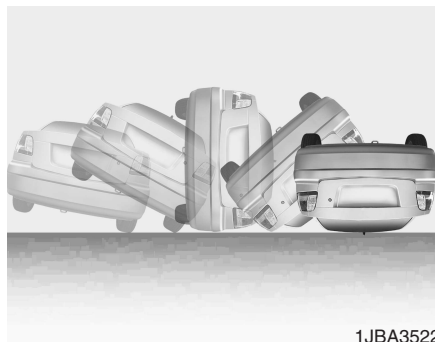

- Os airbags podem não encher em acidentes com capotamento, visto que o seu enchimento não ofereceria uma protecção adequada aos ocupantes. Contudo, caso estejam instalados no veículo, os airbags laterais e/ou de cortina podem encher se o veículo capotar após uma colisão lateral.

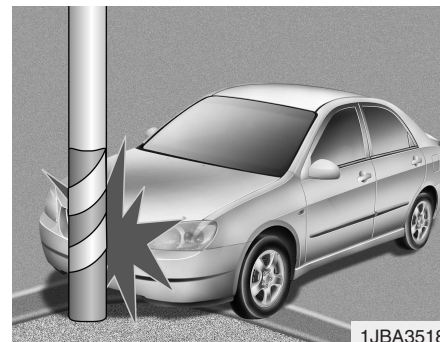

- Os airbags podem não insuflar se o veículo colidir com objectos como postes ou árvores, em que o ponto de impacto é concentrado e a energia da colisão é absorvida pela estrutura do veículo.

Cuidados a ter com o sistema SRS

O sistema SRS é praticamente livre de manutenção, pelo que não tem peças que você possa manter ou reparar em segurança. Se a luz de aviso AIR BAG do SRS não se acender, ou continuar acesa, mande inspecionar imediatamente o seu veículo num concessionário autorizado HYUNDAI.

Qualquer intervenção no sistema SRS (remoção, instalação, reparação), bem como no volante, no painel do passageiro da frente, nos bancos dianteiros e nos rails do tejadilho, tem de ser efectuada por um concessionário autorizado da HYUNDAI. O manuseamento incorrecto dos componentes do sistema SRS pode resultar em lesões pessoais graves.

AVISO

- **A modificação dos componentes ou cablagens do sistema SRS, incluindo a colocação de qualquer tipo de emblemas nas coberturas almofadadas ou modificações da estrutura da carroçaria, podem afectar negativamente o desempenho do sistema SRS e causar eventuais lesões.**
- **Para limpar as coberturas almofadadas dos airbags, utilize apenas um pano macio e seco ligeiramente humedecido com água limpa. A utilização de solventes ou produtos de limpeza pode afectar negativamente as coberturas dos airbags e activação correcta do sistema.**
- **Não coloque objectos sobre ou perto dos módulos dos airbags instalados no volante, painel de instrumentos e painel frontal do passageiro, por cima do porta-luvas. Esses objectos podem tornar-se contundentes se o veículo sofrer uma colisão suficientemente forte para activar os airbags.**

(Continua)

(Continua)

- **Se os airbags encherem, têm de ser substituídos por um concessionário autorizado HYUNDAI.**
- **Não force nem desligue as cablagens ou outros componentes do sistema SRS. Pode sofrer lesões causadas pelo enchimento accidental dos airbags ou pela inutilização do sistema SRS.**
- **Se for necessário inutilizar os componentes do sistema dos airbags ou desmontar o veículo para o mandar para a sucata, é preciso cumprir certas precauções de segurança. Estas precauções são conhecidas por qualquer concessionário autorizado HYUNDAI, que lhe pode dar toda a informação necessária. O incumprimento dessas precauções e procedimentos de segurança pode aumentar o risco de lesões pessoais.**
- **Se o seu automóvel tiver sofrido uma inundação e tiver os tapetes encharcados ou água no piso, não tente ligar o motor. Mande rebocar o veículo até um concessionário autorizado HYUNDAI.**

Precauções de segurança suplementares

- **Nunca deixe os passageiros viajarem no espaço de carga ou em cima de um banco traseiro rebatido.** Os ocupantes devem viajar todos na vertical, recostados nos bancos, com os cintos de segurança colocados e os pés assentes no piso do veículo.
- **Os passageiros não devem sair ou mudar de banco com o veículo em andamento.** Um passageiro que não tenha o cinto de segurança colocado numa colisão ou travagem de emergência pode ser atirado contra o interior do veículo, contra os outros ocupantes ou para fora do veículo.
- **Cada cinto de segurança foi concebido para reter um só ocupante.** Se houver mais de uma pessoa a utilizar o mesmo cinto, esses ocupantes podem sofrer lesões graves ou morrer numa colisão.
- **Não coloque acessórios nos cintos de segurança.** Os dispositivos utilizados para aumentar o conforto do ocupante ou reposicionar o cinto podem reduzir o nível de protecção por ele oferecido e aumentar as possibilidades de lesões graves numa colisão.
- **Os passageiros não devem colocar objectos duros ou pontiagudos entre eles e os airbags.** A presença de objectos duros ou pontiagudos no seu colo ou na sua boca pode, em caso de enchimento de um airbag, causar-lhe lesões.
- **Mantenha os ocupantes afastados das coberturas dos airbags.** Os ocupantes devem sentar-se todos na vertical, recostados nos bancos, com os cintos de segurança colocados e os pés assentes no piso do veículo. Se os ocupantes estiverem demasiado perto das coberturas dos airbags, podem sofrer lesões caso estes encham.
- **Não ligue nem coloque objectos sobre ou perto das coberturas dos airbags.** Qualquer objecto ligado ou colocado nas coberturas dos airbags frontais ou laterais pode interferir com o correcto funcionamento dos airbags.
- **Não modifique os bancos dianteiros.** A modificação dos bancos dianteiros pode interferir com o funcionamento dos componentes de detecção ou dos airbags laterais do sistema SRS.
- **Não coloque objectos debaixo dos bancos dianteiros.** Os objectos aí colocados podem interferir com o funcionamento dos componentes de detecção e das cablagens do sistema SRS.
- **Não viaje com uma criança ou um bebé ao colo.** A criança pode sofrer lesões graves ou morrer em caso de colisão. Os bebés e crianças devem viajar todos devidamente retidos por cadeiras adequadas e cintos de segurança no banco traseiro.

AVISO

- **Os ocupantes mal sentados ou posicionados podem ser atirados para demasiado perto de um airbag activado, bater na estrutura interior ou sair fora do veículo, sofrendo lesões graves ou fatais.**
- **Sente-se sempre na vertical com as costas do banco na mesma posição, centrado no assento do banco, com o cinto de segurança colocado, as pernas confortavelmente estendidas e os pés assentes no piso do veículo.**

Acrescentar equipamento ou modificar o veículo equipado com airbags

Se modificar o seu veículo mudando-lhe o quadro, os pára-choques, os painéis metálicos da dianteira ou laterais ou a altura de condução, pode afectar o funcionamento do sistema dos airbags do veículo.

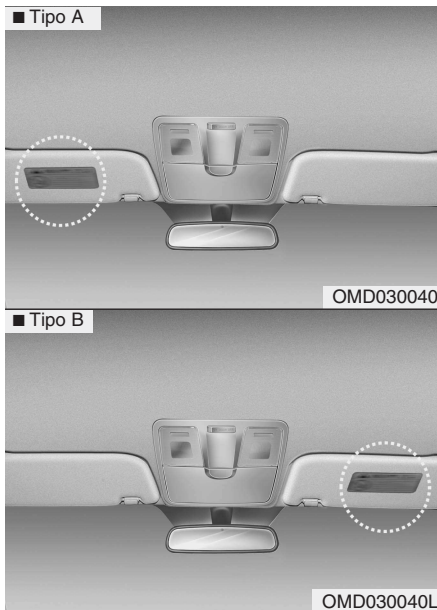

Embora se centrem no risco que impende sobre as crianças, estes avisos oficiais pretendem também informar o condutor sobre os riscos existentes para os adultos, descritos nas páginas anteriores.

Etiqueta de aviso dos airbags

A etiqueta de aviso dos airbags destina-se a alertar os passageiros para os riscos potenciais do sistema de airbags.

Chaves / 4-3
Dispositivo smart key / 4-6
Chave com comando à distância / 4-13
Sistema de alarme antifurto / 4-16
Fechaduras das portas / 4-19
Mala / 4-23
Vidros / 4-25
Capô / 4-30

Sistemas e equipamentos do veículo

4

Portinhola do bocal de enchimento de combustível / 4-32
Tecto de abrir / 4-34
Volante / 4-39
Espelhos / 4-42
Painel de instrumentos / 4-46
Sistema auxiliar de estacionamento traseiro / 4-70
Sistema de assistência de estacionamento / 4-74
Câmara traseira / 4-79
Luzes de perigo / 4-80
Iluminação / 4-81
Limpa-pára-brisas / 4-87
Iluminação interior / 4-91
Descongelador / 4-93
Sistema de climatização manual / 4-94

Sistema de climatização automático / 4-103
**Desembaciamento e descongelamento
do pára-brisas / 4-111**
Ionizador / 4-115
Compartimentos de arrumação / 4-116
Equipamentos interiores / 4-118
Sistema de áudio / 4-125

4

Sistemas e equipamentos do veículo

CHAVES



Registrar o código da chave

O número de código da chave está estampado na etiqueta com código de barras do conjunto de chaves. Se perder as suas chaves, este número permitirá duplicar facilmente as chaves num Reparador Autorizado HYUNDAI. Retire a etiqueta do código de barras e guarde-a num sítio seguro. Registe também o número do código e guarde-o num local seguro (não no interior do veículo).

■ Tipo A



OMD041003L

■ Tipo B



OMD041004L

■ Tipo C



OMG040005-1

Funções das chaves

- Utilizado para ligar o motor de arranque.
- Utilizado para trancar e destrancar as portas.

Tipo C

Para desdobrar a chave, carregue no botão de libertação. A chave desdobra-se automaticamente.

Para dobrar a chave, dobre-a manualmente carregando ao mesmo tempo no botão de libertação.



CUIDADO

Não dobre a chave sem carregar no botão de libertação. Pode danificar a chave.

AVISO - Chave da ignição

É perigoso deixar crianças sem vigilância dentro de um veículo com a chave da ignição no seu interior, mesmo que a chave não esteja na ignição. As crianças emitam o que os adultos fazem e podem colocar as chaves na ignição. A chave da ignição poderá permitir-lhes operar os vidros eléctricos ou outros comandos, ou até fazer andar o veículo, o que pode resultar em danos físicos graves ou mesmo fatais. Nunca deixe as chaves dentro de um veículo com crianças dentro.

AVISO

Utilize apenas peças de origem HYUNDAI para a chave da ignição do seu veículo. Se utilizar uma chave que não seja de origem, o interruptor da ignição pode não voltar à posição ON depois de ligar o motor na posição START. Se isso acontecer, o motor de arranque continua a trabalhar, ficando danificado e causando um eventual incêndio devido à sobrecarga de corrente nas ligações eléctricas.

Sistema imobilizador

O seu veículo pode estar equipado com um sistema electrónico de imobilização do motor, destinado a diminuir o risco de utilização não autorizada do veículo.

O sistema de imobilização é constituído por um pequeno transmissor-receptor colocado na chave da ignição e por dispositivos electrónicos instalados no veículo.

Sempre que introduzir a chave no interruptor da ignição e a rodar para a posição ON, o sistema de imobilização verifica, determina e confirma se a chave da ignição é válida ou não.

Se a chave for considerada válida, o motor arranca.

Se a chave não for considerada válida, o motor não arranca.

Para desactivar o sistema imobilizador:

Introduza a chave da ignição no cilindro e rode-a para a posição ON.

Para activar o sistema imobilizador:

Rode a chave da ignição para a posição OFF. O sistema imobilizador activa-se automaticamente. Sem uma chave da ignição válida para o seu veículo, não é possível ligar o motor.

AVISO

Para evitar o roubo do seu veículo, não deixe duplicados das chaves no seu interior. A password do seu imobilizador é exclusiva do cliente e deve ser confidencial. Não deixe o número no veículo.

*** NOTA**

Ao ligar o motor, não utilize a chave com outras chaves de sistemas de imobilização por perto. O motor pode não arrancar ou desligar-se pouco tempo depois de arrancar. Mantenha cada uma das chaves separadas para evitar avarias no sistema de arranque.

 **CUIDADO**

Não coloque acessórios metálicos junto ao canhão de ignição. Os acessórios metálicos podem interromper a passagem do sinal do transmissor-receptor e impedir o arranque do motor.

*** NOTA**

Se precisar de mais chaves ou as tiver perdido, contacte um Reparador Autorizado HYUNDAI.

 **CUIDADO**

O transmissor-receptor da chave da ignição é um componente importante do sistema imobilizador. Foi concebido para ser utilizado sem problemas durante anos. No entanto, evite expô-lo à humidade e electricidade estática e utilize-o com cuidado. Caso contrário, o sistema imobilizador pode avariar.

 **CUIDADO**

Não altere nem regule o sistema imobilizador. Pode causar uma avaria no sistema. A assistência técnica ao sistema imobilizador deve ser feita apenas por um concessionário autorizado HYUNDAI.

As avarias provocadas por alterações, regulações ou modificações feitas no sistema imobilizador não são cobertas pela garantia do fabricante do veículo.

DISPOSITIVO SMART KEY (SE EQUIPADO)

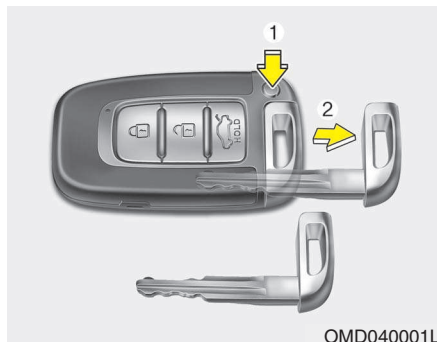

Com o dispositivo smart key, pode trancar ou destrancar uma porta (incluindo a da mala) e até ligar o motor de arranque sem introduzir a chave.

* A palavra "HOLD" está inscrita no botão para o informar de que é necessário carregar e manter a pressão sobre o botão durante 1 segundo.

Para retirar a chave mecânica, carregue e segure o botão (1) de desbloqueio e retire a chave mecânica (2).

Para reinstalar a chave mecânica, coloque-a no orifício e empurre até ouvir um clique.

Funções do dispositivo smart key

Se tiver consigo o dispositivo smart key pode trancar e destrancar as portas do veículo (incluindo a da mala). Também pode ligar o motor de arranque. Para mais pormenores, consulte as informações que se seguem.

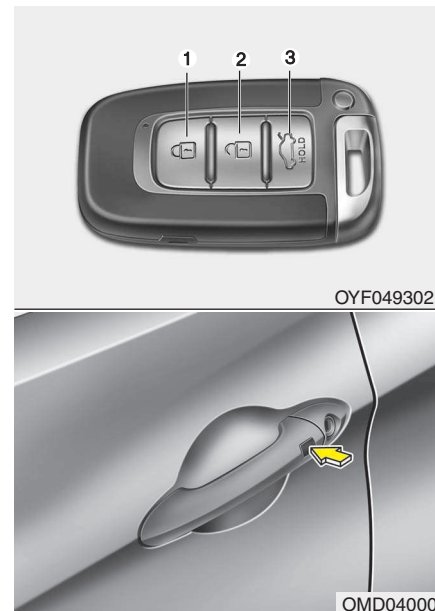

Trancar

Utilização do interruptor do manípulo da porta

Para trancar todas as portas, pressione o botão dos manípulos exteriores das portas da frente com todas as portas fechadas e qualquer uma delas destrancada.

Se todas as portas, o capot do motor e a tampa da mala estiverem fechadas, as luzes de emergência piscam uma vez para indicar que todas as portas estão trancadas.

No entanto, se alguma das portas permanecer aberta, as portas não trancam e o aviso sonoro fez-se ouvir durante 3 segundos. Feche a porta e tente novamente trancar as portas.

Se a tampa da mala ou o capot do motor continuarem abertos, as luzes de emergência não funcionam.

Depois, se a tampa da mala e o capot do motor estiverem fechados, as luzes de emergência piscam uma vez.

O botão só funciona quando o dispositivo smart key se encontra à distância de 0,7~1 m (28~40 pol.) do manípulo exterior da porta. Se quiser certificar-se se uma das portas está trancada ou não, deve verificar o botão de bloqueio da porta no lado de dentro do veículo ou puxar pelo manípulo exterior da porta.

Mesmo carregando nos botões dos manípulos exteriores das portas, as portas não se trancam e o sinal sonoro faz-se ouvir durante 3 segundos se ocorrer uma das seguintes situações:

- O dispositivo smart key está dentro do veículo.
- O botão para ligar/desligar o motor está na posição ACC ou ON.
- Qualquer uma das portas (excepto a tampa da mala) está aberta.

Utilizar o botão do comando

Todas as portas ficam trancadas quando se pressiona o botão (1). Se todas as portas, incluindo a tampa da mala e o capot, estiverem fechadas, as luzes de emergência piscam uma vez para indicar que ficaram todas trancadas.

No entanto, se alguma das portas, incluindo a tampa da mala ou o capot permanecer aberta, as luzes de emergência não se acendem. Se, depois de pressionar o botão de bloqueio, todas as portas, incluindo a tampa da mala e o capot, estiverem fechadas, as luzes de emergência piscam uma vez.

A distância de funcionamento do botão é de 10 m (30 pés) a partir do manípulo exterior da porta.

Destrancar

Utilização do interruptor do manípulo da porta

Para destrancar todas as portas, pressione o botão dos manípulos exteriores das portas da frente com todas as portas fechadas e trancadas. As luzes de emergência piscam duas vezes para indicar que todas as portas estão destrancadas. O botão só funciona quando o dispositivo smart key se encontra à distância de 0,7~1 m (28~40 pol.) do manípulo exterior da porta. Quando o sistema detecta a presença do dispositivo smart key até uma distância de 0,7~1 m (28~40 pol.) do manípulo exterior da porta, as outras pessoas também podem abrir a porta sem estarem de posse do dispositivo smart key.

Depois de carregar no botão, as portas trancam automaticamente, a menos que uma das portas seja aberta nos 30 segundos imediatos.

Utilização do botão do dispositivo smart key

Todas as portas são destrancadas quando se carrega no botão de desbloqueio (2). As luzes de emergência piscam duas vezes para indicar que todas as portas estão destrancadas.

Depois de carregar no botão, as portas trancam-se automaticamente a menos que uma delas seja aberta nos 30 segundos imediatos.

A distância de funcionamento do botão é de 10 m (30 pés) a partir do manípulo exterior da porta.

Destrancar a mala

Utilização do interruptor do manípulo da mala

Se estiver a uma distância não superior a 0,7~1 m (28~40 pol) do manípulo exterior da mala e de posse do dispositivo smart key, basta pressionar o interruptor do manípulo da mala para a destrancar.

Além disso, depois de abrir e voltar a fechar a mala, esta tranca-se automaticamente.

Utilização do botão do dispositivo smart key

Para abrir a mala, pressione durante mais de 1 segundo o respectivo botão de desbloqueio (3). Depois de abrir e voltar a fechar a mala, esta tranca-se automaticamente.

A distância de funcionamento do botão é de 10 m (30 pés) a partir da mala.

Arranque

Pode ligar o motor sem introduzir a chave na ignição. Para informações mais detalhadas, consulte o parágrafo "Botão de arranque/paragem do motor" na secção nº 5.



* NOTA

Este equipamento opera em caráter secundário, isto é, não tem direito a proteção contra interferência prejudicial, mesmo de estações do mesmo tipo, e não pode causar interferência a sistemas operando em caráter primário.

Precauções a ter com o dispositivo smart key

* NOTA

- Se, por algum motivo, perder o seu dispositivo smart key, não poderá ligar o motor de arranque. Deverá rebocar o veículo, se necessário, e contactar um concessionário HYUNDAI autorizado.
- Para cada veículo podem ser registados no máximo dois dispositivos smart key. Se perder um, deve levar imediatamente o veículo e a chave ao seu concessionário HYUNDAI autorizado para evitar um possível furto do seu automóvel.
- O dispositivo smart key não funciona em qualquer uma das seguintes circunstâncias:
 - O dispositivo smart key encontra-se perto de um transmissor de rádio, como por exemplo, uma estação de rádio ou um aeroporto, que podem interferir com o funcionamento normal do dispositivo smart key.
 - O dispositivo smart key está perto de um sistema móvel bidireccional de rádio ou de um telemóvel.

(Continua)

(Continua)

- Outro dispositivo smart key está a ser utilizado na proximidade do seu automóvel.

- Ultrapassou o limite da distância de funcionamento.

Quando o dispositivo smart key não funciona correctamente, abra e feche a porta com a chave mecânica. Se tiver um problema com o dispositivo smart key, contacte um concessionário HYUNDAI autorizado.

- Se a chave inteligente estiver próxima a seu aparelho de telefone celular ou smartphone, o sinal da chave inteligente poderá ser bloqueado pela operação normal de seu aparelho celular. Isto é especialmente significativo quando o telefone está ativo, tal como efetuando uma chamada, recebendo chamadas, enviando mensagens de texto e/ou enviando/recebendo e-mails. Evite colocar a chave inteligente e seu aparelho de telefone celular ou smartphone no mesmo bolso da calça ou casaco, e mantenha uma distância adequada entre os dois dispositivos.

CUIDADO

Mantenha o dispositivo smart key afastado da água ou de qualquer líquido. Se o sistema de entrada sem chave deixar de funcionar por ter sido exposto à água ou a líquidos, a avaria não será coberta pela garantia do fabricante.

AVISO - Dispositivo smart key

É perigoso deixar as crianças sozinhas dentro do veículo com o dispositivo smart key. As crianças imitam os adultos e por isso poderiam carregar no botão de arranque/paragem do motor, podendo activar os vidros eléctricos ou outros sistemas de controlo e até colocar o veículo em marcha, o que poderia resultar em ferimentos graves ou mesmo a morte. Nunca deixe as chaves dentro do veículo juntamente com as crianças sem qualquer vigilância.

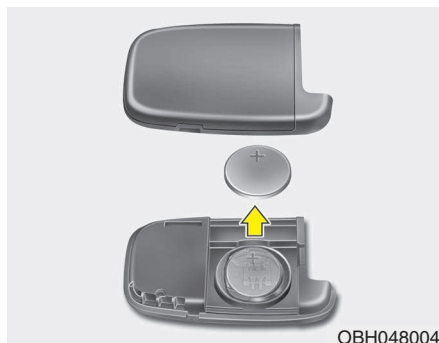

Substituição da pilha

A pilha do dispositivo smart key deve durar vários anos, mas se o dispositivo não estiver a funcionar correctamente, tente substituir a pilha por uma nova. Se não tiver a certeza sobre a forma como usar o dispositivo ou como substituir a pilha, contacte um concessionário HYUNDAI autorizado.

* NOTA

O circuito no interior do dispositivo pode ter um problema se for exposto a humidade ou a electricidade estática. Se não tiver a certeza sobre a forma como usar o dispositivo ou como substituir a pilha, contacte um concessionário HYUNDAI autorizado.

1. Abra a tampa traseira do dispositivo smart key.
2. Substitua a pilha por uma nova (CR2032). Ao substituir a pilha, certifique-se de que o símbolo positivo "+" fica virado para cima, conforme a imagem.
3. Instale a pilha pela ordem inversa da remoção

* NOTA

- Se utilizar uma pilha errada poderá provocar o mau funcionamento do dispositivo smart key. Deve certificar-se de que utiliza o tipo certo de pilha.
- Os circuitos no interior do dispositivo smart key podem apresentar problemas se o deixar cair, ou se o mesmo for exposto a humidade ou a electricidade estática.
- Se suspeita de que o dispositivo smart key do seu veículo pode ter sofrido algum dano, ou se acha que o dispositivo não está a funcionar correctamente, contacte um concessionário HYUNDAI autorizado.



CUIDADO

Uma bateria mal inutilizada pode ser prejudicial para o ambiente e para a saúde humana.

Inutilize a bateria de acordo com as normas da legislação em vigor.

Sistema de imobilizador de arranque

O seu automóvel está equipado com um sistema electrónico de imobilização do motor para reduzir o risco de utilização não autorizada do veículo.

O sistema é formado por um pequeno transponder no interior do dispositivo smart key e de vários elementos electrónicos no interior do veículo.

Sempre que coloca o botão de arranque/paragem do motor na posição ON, carregando no botão e estando de posse do dispositivo smart key, o sistema controla, determina e verifica se o dispositivo smart key é válido ou não.

Se for válido, o sistema permite ligar o motor.

Caso contrário, o motor não arranca.

Para desactivar o sistema de imobilizador de arranque:

Estando de posse do dispositivo smart key, carregue no botão de arranque/paragem do motor para o colocar na posição ON.

Para activar o sistema de imobilizador de arranque:

Rode o botão de arranque/paragem do motor para a posição OFF. O imobilizador de arranque é automaticamente activado. Sem um dispositivo smart key válido para o seu veículo, não será possível ligar o motor de arranque.

AVISO

Para evitar o furto do seu veículo, não deixe as chaves suplentes no interior do carro. A senha do imobilizador de arranque é única e deve ser mantida confidencial. Não deixe o respectivo número no interior do veículo.

*** NOTA**

Quando ligar o motor, não use a chave na proximidade de outras chaves com sistema de imobilizador de arranque. Se o fizer, o motor pode não pegar ou então pode parar pouco depois de arrancar. Mantenha as chaves separadas para evitar falhas de funcionamento.

CUIDADO

Não coloque acessórios metálicos perto do dispositivo smart key. O motor poderá não pegar porque os acessórios metálicos podem interromper a transmissão normal do sinal do transponder.

* NOTA

Se precisar de cópias das chaves ou se perder as suas chaves, contacte o seu concessionário HYUNDAI.

CUIDADO

O transponder instalado no interior do dispositivo smart key é uma parte importante do sistema do imobilizador de arranque. Foi projectado para garantir anos de funcionamento sem problemas, no entanto deverá evitar expô-lo à humidade, electricidade estática e negligência, que poderiam provocar uma avaria no seu funcionamento.

CUIDADO

Não mude, altere ou regule o sistema do imobilizador de arranque, porque poderia avariar o sistema que só pode ser examinado por um concessionário HYUNDAI.

As avarias causadas por alterações, ajustes ou modificações indevidas não estão cobertas pela garantia do fabricante do veículo.



OMD051052L

* NOTA

Este equipamento opera em carácter secundário, isto é, não tem direito a proteção contra interferência prejudicial, mesmo de estações do mesmo tipo, e não pode causar interferência a sistemas operando em carácter primário.

CHAVE COM COMANDO À DISTÂNCIA (SE EQUIPADO)

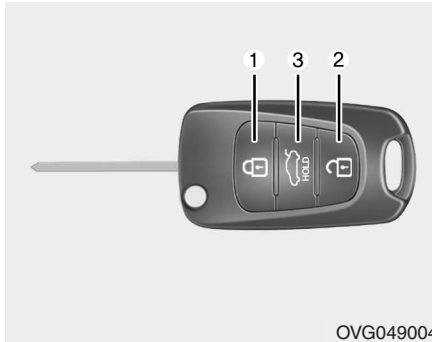

Trancagem (1)

Se pressionar o botão de bloqueio com todas as portas fechadas, estas ficam trancadas. As luzes de emergência piscam uma vez para indicar que todas as portas estão trancadas. No entanto, se alguma das portas, incluindo a tampa da mala ou o capot, permanecer aberta, as luzes de emergência não se acendem. Se, depois de pressionar o botão de bloqueio, todas as portas, incluindo a tampa da mala e o capot, estiverem fechadas, as luzes de emergência piscam uma vez.

Destrancagem (2)

Se carregar no botão de destrancagem, as portas são todas destrancadas.

As luzes de sinalização de perigo piscam duas vezes para indicar a destrancagem de todas as portas.

Se, depois de carregar no botão de destrancagem, não abrir nenhuma porta num espaço de 30 segundos, as portas voltam a trancar-se automaticamente.

Abertura da mala (3)

Para destrancar a mala, pressione o botão durante mais de 1 segundo.

Depois de aberta e novamente fechada, a mala fica automaticamente trancada.

※ A palavra "HOLD" está inscrita no botão para o informar de que é necessário carregar e manter a pressão sobre o botão durante 1 segundo.

Precauções a ter com o transmissor

* NOTA

O transmissor não funciona nas seguintes situações:

- Chave no interruptor da ignição.
- Ultrapassagem da distância limite de funcionamento (cerca de 10 m).
- Pilha do transmissor com pouca carga.
- Bloqueio do sinal por outros veículos ou objectos.
- Tempo extremamente frio.
- Transmissor perto de um rádio transmissor de uma estação de rádio ou de um aeroporto, que pode interferir no funcionamento normal do transmissor.

Se o transmissor não funcionar correctamente, abra e feche a porta com a chave da ignição. Se tiver algum problema com o transmissor, contacte um Concessionário Autorizado HYUNDAI.

(Continua)

(Continua)

- Se o transmissor estiver próximo a seu aparelho de telefone celular ou smartphone, o sinal do transmissor pode ser bloqueado pela operação normal de seu aparelho celular. Isto é especialmente significativo quando o telefone está ativo, tal como efetuando uma chamada, recebendo chamadas, enviando mensagens de texto e/ou enviando/recebendo e-mails. Evite colocar o transmissor e seu aparelho de telefone celular ou smartphone no mesmo bolso da calça ou casaco, e mantenha uma distância adequada entre os dois dispositivos

CUIDADO

Mantenha o transmissor afastado de água ou líquidos. Se o sistema de comando à distância ficar inoperacional devido à exposição à água ou a líquidos, a reparação não será coberta pela garantia do fabricante do veículo.

CUIDADO

As alterações ou modificações feitas sem a aprovação expressa da parte responsável pelo cumprimento das normas podem anular a autoridade do utilizador para fazer uso do equipamento. Se o sistema de entrada sem chave ficar inoperacional por causa das alterações ou modificações acima referidas, os problemas resultantes não serão cobertos pela garantia do fabricante do veículo.

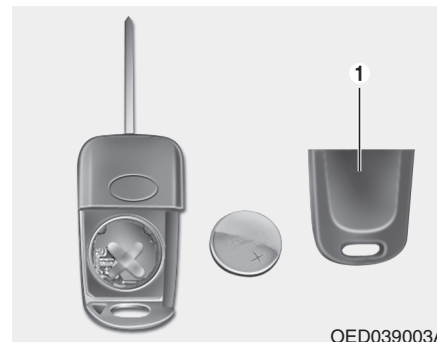

Substituição da pilha

O transmissor utiliza uma pilha de Lítio de 3 volts que, normalmente, dura vários anos. Se tiver de a substituir, siga os seguintes passos.

1. Introduza uma ferramenta fina na ranhura e levante com cuidado a tampa central do transmissor (1).
2. Substitua a pilha por uma nova. Ao substituir a pilha, certifique-se de que o símbolo positivo "+" da pilha fica virado para cima tal como é indicado na figura.
3. Instale a tampa traseira.

Para substituir o transmissor, dirija-se a um Reparador Autorizado HYUNDAI para o reprogramar.

⚠ CUIDADO

- *O transmissor do sistema de comando à distância foi concebido para ser utilizado sem problemas durante anos. No entanto, pode avariar se for exposto à humidade ou a electricidade estática. Se tiver dúvidas sobre a utilização do transmissor ou a substituição da pilha, contacte um concessionário autorizado HYUNDAI.*
- *A utilização de uma pilha incorrecta pode avariar o transmissor. Certifique-se de que utiliza uma pilha correcta.*
- *Para não danificar o transmissor, não o deixe cair, não o molhe e não o exponha à luz solar.*

⚠ CUIDADO

Uma bateria mal inutilizada pode ser prejudicial para o ambiente e para a saúde humana. Inutilize a bateria de acordo com as normas da legislação em vigor.



OMD051053L

*** NOTA**

Este equipamento opera em carácter secundário, isto é, não tem direito a proteção contra interferência prejudicial, mesmo de estações do mesmo tipo, e não pode causar interferência a sistemas operando em carácter primário.

SISTEMA DE ALARME ANTIFURTO (SE EQUIPADO)



Os veículos equipados com sistema de alarme anti-roubo apresentam uma etiqueta auto-colante com as seguintes palavras:

1. AVISO
2. SISTEMA DE SEGURANÇA

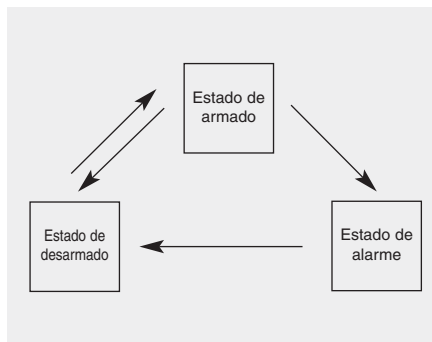

Este sistema destina-se a impedir entradas não autorizadas no automóvel e tem três estados de actuação: o primeiro é o estado de "activação", o segundo o de "alarme antifurto" e o terceiro o de "desactivação". Ao disparar, o sistema emite um alarme sonoro acompanhado do piscar das luzes de sinalização de perigo.

Sistema activado

Utilização do dispositivo smart key
Estacione o veículo e desligue o motor.
Para activar o sistema siga as seguintes indicações:

1. Desligue o motor.
2. Verifique se todas as portas, incluindo o capot do motor e a tampa da mala, estão fechadas.
3. • Tranque as portas carregando no botão do manípulo exterior da porta da frente com o dispositivo smart key na sua posse.

Depois de completados os passos acima, as luzes de emergência acendem-se uma vez para iniciar que o sistema foi activado.

Se qualquer uma das portas estiver aberta, as portas não trancam e o sinal sonoro faz-se ouvir durante 3 segundos. Feche a porta e tente novamente trancar as portas.

Se a tampa da mala ou o capot do motor continuarem abertos, as luzes de emergência não funcionam e o sistema de alarme não é activado. Depois se a tampa da mala e o capot forem fechados, as luzes de emergência piscam uma vez.

- Tranque as portas pressionando o botão de bloqueio do dispositivo smart key. Depois de completados os passos acima, as luzes de emergência acendem-se uma vez para iniciar que o sistema foi activado.
Se qualquer uma das portas, incluindo a tampa da mala ou o capot do motor, estiver aberta, as luzes de emergência não funcionam e o sistema de alarme não é activado. Depois se todas as portas, incluindo a tampa da mala e o capot forem fechadas, as luzes de emergência piscam uma vez.

Utilização do transmissor

Estacione o veículo e desligue o motor. Para activar o sistema siga as seguintes indicações:

1. Desligue o motor e retire a chave da ignição.
2. Verifique se todas as portas, capot do motor e tampa da mala estão fechadas.
3. o Tranque as portas carregando no botão de bloqueio do transmissor. Depois de completados os passos acima, as luzes de emergência acendem-se uma vez para iniciar que o sistema foi activado.

Não active o sistema até todos os passageiros terem saído do veículo. Se o sistema for activado com um ou mais passageiros ainda dentro do veículo, o alarme pode disparar quando eles saírem do veículo. Se, depois de introduzido o estado de activação, abrir uma porta (ou tronco) ou o capô num espaço de 30 segundos, o sistema desactiva-se para não emitir um falso alarme.

Estado de alarme

Com o sistema activado, o alarme dispara se ocorrer uma das seguintes situações.

- Uma porta da frente ou detrás abre-se sem usar o transmissor (ou dispositivo smart key).
- O tronco abre-se sem usar o transmissor (ou dispositivo smart key).
- Abertura do capô.

O alarme soará e as luzes de sinalização de perigo piscarão continuamente durante cerca de 27 segundos até o sistema ser desactivado. Para desligar o sistema, destranque as portas com o transmissor (ou chave inteligente).

Abertura da mala com o sistema de alarme activado (se equipado)

Com o sistema activado, o alarme não dispara se a tampa da mala for aberta com recurso ao transmissor (ou dispositivo smart key). Depois da mala ter sido aberta e novamente fechada, a mala fica automaticamente trancada e o sistema novamente activado.

Além disso, o alarme também se faz ouvir se uma das portas ou o capot do motor forem abertos com a tampa da mala aberta e o sistema activado.

Estado de desarmado

O sistema é desactivado quando:

Transmissor

- O botão de desbloqueio da porta é pressionado.

Dispositivo smart key

- O botão de desbloqueio da porta é pressionado.
- O botão exterior da porta da frente é pressionado na presença do dispositivo smart key.

Depois das portas estarem destrancadas, as luzes de emergência piscam duas vezes para indicar que o sistema está desactivado.

Depois de pressionar o botão de desbloqueio, se alguma porta (ou tronco) não se abrir dentro de 30 segundos, o sistema é reactivado.

* NOTA - Não-Smart key

- Se o sistema não for desactivado com o transmissor, abra a porta a chave e introduza a chave no interruptor da ignição, rode-o para a posição “ON” e aguarde 30 segundos. O sistema fica então desactivado.
- Se perder as chaves, contacte o seu Reparador Autorizado HYUNDAI.

* NOTA - Smart key

- Se o sistema não for desactivado através do dispositivo smart key, abra a porta com a chave mecânica e ligue o motor, o que permitirá desarmar o sistema.
- Se perder as chaves, contacte o seu Reparador Autorizado HYUNDAI.



CUIDADO

Não altere, modifique ou regule o sistema de alarme antifurto. Pode provocar avarias no sistema. Este deve ser assistido apenas por um concessionário autorizado da HYUNDAI.

As avarias provocadas por alterações, modificações ou regulações incorrectas do sistema de alarme antifurto não são cobertas pela garantia do fabricante do veículo.

FECHADURAS DAS PORTAS

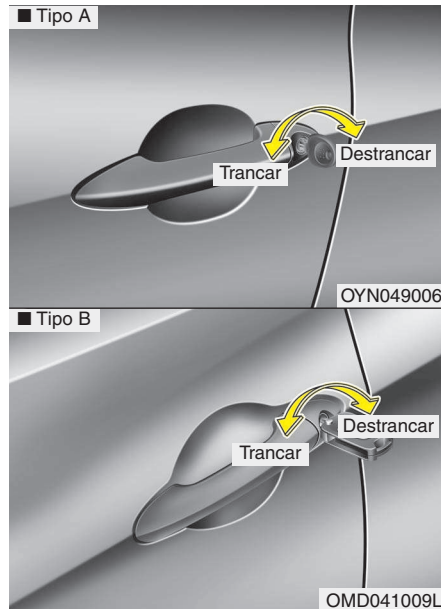

Comandar as fechaduras das portas a partir do exterior do veículo

- Para destrancar, gire a chave para a traseira do veículo. Para trancar, gire a chave para a dianteira do veículo.

- Se trancar/destrancar a porta com uma chave, todas as portas do veículo se trancam/destrancam automaticamente. (se equipado)
- As portas também podem ser trancadas e destrancadas com o transmissor ou dispositivo smart key. (se equipado)
- Uma vez destrancadas, as portas podem ser abertas pelo puxador.
- Ao fechar uma porta, empurre-a com a mão. Certifique-se de que as portas ficam bem fechadas.

* NOTA

- Em climas frios e húmidos, os mecanismos das portas e das fechaduras poderão não funcionar correctamente devido às condições de congelação.
- Se a porta for rápida e repetidamente trancada/destrancada com a chave do veículo ou o interruptor da fechadura da porta, o sistema pode parar de funcionar temporariamente para proteger o circuito e prevenir danos nos seus componentes.

⚠ AVISO

- Se não fechar bem a porta, esta pode abrir-se novamente.
- Quando fechar a porta tome cuidado para não entalar as mãos ou parte do corpo de alguém.

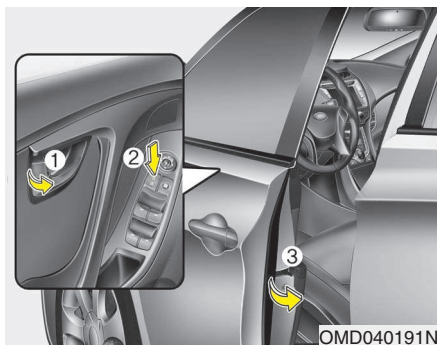

- Para trancar uma porta sem a chave, empurre o botão interior de bloqueio da porta (1) ou o interruptor centralizado de bloqueio das portas (2) (se equipado) para a posição "Lock" ("Bloqueio") e feche a porta (3).
- Se trancar a porta com o interruptor centralizado de bloqueio das portas (se equipado) (2), todas as portas do veículo ficam automaticamente trancadas.

* NOTA

Sempre que deixar o seu veículo sem vigilância, retire a chave da ignição, engate o travão de estacionamento, feche os vidros e tranque as portas.

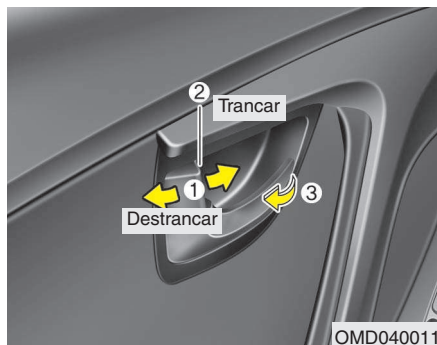

Utilizar as fechaduras das portas no interior do veículo

Com o botão da fechadura da porta

- Para destrancar a porta, carregue no botão da fechadura da porta (1) para a posição "Unlock". A marca vermelha (2) do botão ficará visível.
- Para trancar a porta, carregue no botão da fechadura da porta (1) para a posição "Lock". Se a porta ficar bem trancada, a marca vermelha (2) do botão da fechadura não será visível.
- Para abrir uma porta, puxe o manípulo da porta (3) para fora.
- Se o manípulo interior da porta dianteira for puxado com o botão da fechadura na posição de trancagem, o botão destranca a porta e esta abre-se. (se equipado)

- Não é possível trancar as portas dianteiras com a chave no interruptor da ignição e uma porta dianteira aberta. (se equipado)
- Não é possível trancar as portas do habitáculo se a chave inteligente estiver no veículo e uma das portas estiver aberta.

⚠ AVISO - Avaria na fechadura de uma porta

Se a fechadura eléctrica de uma porta não funcionar consigo dentro do veículo, tente executar um ou mais dos seguintes procedimentos para sair:

- Utilize repetidamente o sistema de destrancagem da porta (electrónica e manualmente) e, simultaneamente, puxe o manípulo da porta.
- Utilize as fechaduras e manípulos das outras portas, dianteiras e traseiras.
- Baixe um dos vidros dianteiros e utilize a chave para destrancar a porta a partir do exterior.



Com interruptor do fecho central das portas (se equipado)

É comandada carregando no interruptor do fecho central.

- Se carregar na parte da frente (1) do interruptor, as portas do veículo trancam-se todas.
- Se carregar na parte de trás (2) do interruptor, as portas do veículo destrancam-se todas.
- Se a chave estiver no interruptor da ignição e uma das portas dianteiras for aberta, as portas não se trancam carregando na parte da frente (1) do interruptor do fecho central.

- Se a chave inteligente estiver no veículo e uma das portas estiver aberta, as portas do habitáculo não trancam carregando na parte anterior (1) do interruptor do fecho central das portas.

⚠ AVISO - Portas

- As portas devem estar sempre bem fechadas e trancadas com o veículo em andamento, de modo a impedir a abertura accidental de uma delas. A trancagem das portas desencorajará potenciais intrusões nas paragens ou abrandamentos do veículo.
- Quando abrir uma porta, tenha cuidado e verifique se há automóveis, motocicletas, bicicletas ou peões a aproximarem-se da trajetória de abertura da porta. Caso contrário, a abertura da porta pode causar danos ou lesões.

⚠ AVISO - Veículos destrancados

Deixar o seu veículo destrancado pode ser um convite ao furto ou a danos sofridos por si ou pelos ocupantes, da autoria de um intruso que se esconda dentro do veículo enquanto você está longe. Se estiver para sair do veículo e deixá-lo sem vigilância, lembre-se sempre de retirar a chave da ignição, engatar o travão de estacionamento, fechar todos os vidros e trancar todas as portas.

⚠ AVISO - Crianças deixadas sem vigilância

Um veículo fechado pode tornar-se extremamente quente, causando lesões graves ou a morte de crianças ou animais deixados sem vigilância e que não consigam sair do veículo. Além disso, as crianças podem mexer em equipamentos do veículos passíveis de lhes provocar lesões ou enfrentar outros perigos, caso um intruso consiga entrar no veículo. Assim, nunca deixe crianças ou animais sem vigilância no veículo.

Sistema de destrancagem das portas após detecção de impacto (se equipado)

Se um impacto activar o enchimento dos airbags, as portas do veículo destrancam-se automaticamente.

Sistema de bloqueio das portas em função da velocidade (se equipado)

Quando o veículo ultrapassa a velocidade de 15 km/h todas as portas se trancam automaticamente.

Para desactivar esta função, contacte o seu concessionário HYUNDAI.

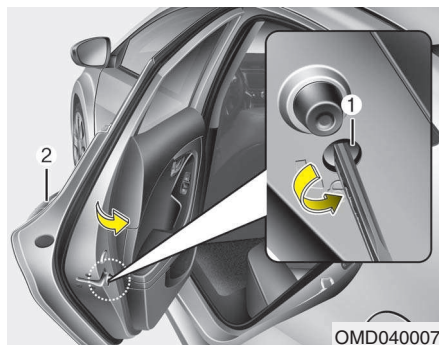

Fecho para protecção de crianças nas portas traseiras

O fecho de segurança para crianças destina-se a impedir que as crianças abram acidentalmente as portas traseiras a partir do interior do veículo. Deve-se utilizar este tipo de fechos de segurança sempre que haja crianças no veículo.

1. Abra a porta traseira.
2. Introduza uma chave (ou chave de parafusos) no orifício (1) e rode no sentido da posição de bloqueio. Quando o bloqueio de segurança infantil se encontra na posição "Lock (🔒)", as portas traseiras não se abrem mesmo que os ocupantes puxem pelo manípulo interior das portas.

3. Feche a porta traseira.

Para abrir a porta traseira, puxe o puxador exterior da porta (2).

Mesmo que as portas estejam destrancadas, a porta traseira só se abre puxando o seu manípulo interior se o fecho de segurança para crianças da porta for destrancado.

⚠️ AVISO - Fechaduras das portas traseiras

Se as crianças abrirem acidentalmente as portas traseiras com o veículo em andamento, podem cair e sofrer lesões graves ou fatais. Para impedir as crianças de abrirem as portas traseiras no interior do veículo, utilize fechos de segurança para as portas traseiras sempre que haja crianças no veículo.

MALA

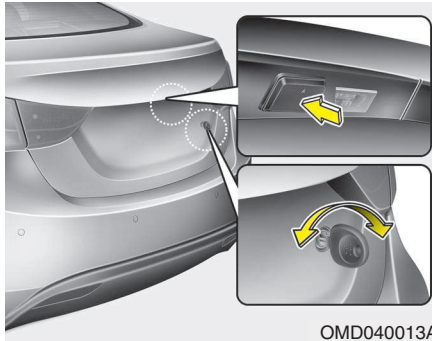

Abertura da mala

- Pressione durante mais de 1 segundo o botão de desbloqueio da mala do transmissor (ou dispositivo smart key).
- Tendo o dispositivo smart key (se equipado) na sua posse, pressione o botão do manipulador da mala.
- Insira a chave mestra na fechadura e rode-a no sentido dos ponteiros do relógio (se equipado).



- Para abrir a mala a partir do interior do veículo, carregue no botão de desbloqueio da tampa da mala. Uma vez aberta e depois fechada, a tampa da mala fica automaticamente trancada.

* NOTA

Em climas frios e húmidos, os mecanismos das portas e das fechaduras poderão não funcionar correctamente devido às condições de congelação.

⚠ AVISO

A mala abre para cima. Antes de abri-la, certifique-se de que não há objectos nem pessoas junto à traseira do veículo.

⚠ CUIDADO

Certifique-se de que fechou a porta da bagageira antes de conduzir o veículo. Caso contrário, podem ocorrer danos nos amortecedores de elevação e componentes da mala.

Fechar a mala

Para fechar, baixe a tampa da mala, depois pressione-a para baixo até encaixar. A seguir tente sempre abrir novamente a tampa, para verificar se a mala ficou bem fechada.

AVISO

A tampa da mala deve ficar sempre completamente fechada quando o veículo está em andamento. Se ficar aberta ou entreaberta os gases de escape podem penetrar no habitáculo e causar doenças graves ou mesmo a morte.

AVISO

Não se deve permitir que alguém seja transportado dentro da mala. Este local é muito perigoso na eventualidade de uma colisão.

VIDROS

Vidros eléctricos (se equipado)

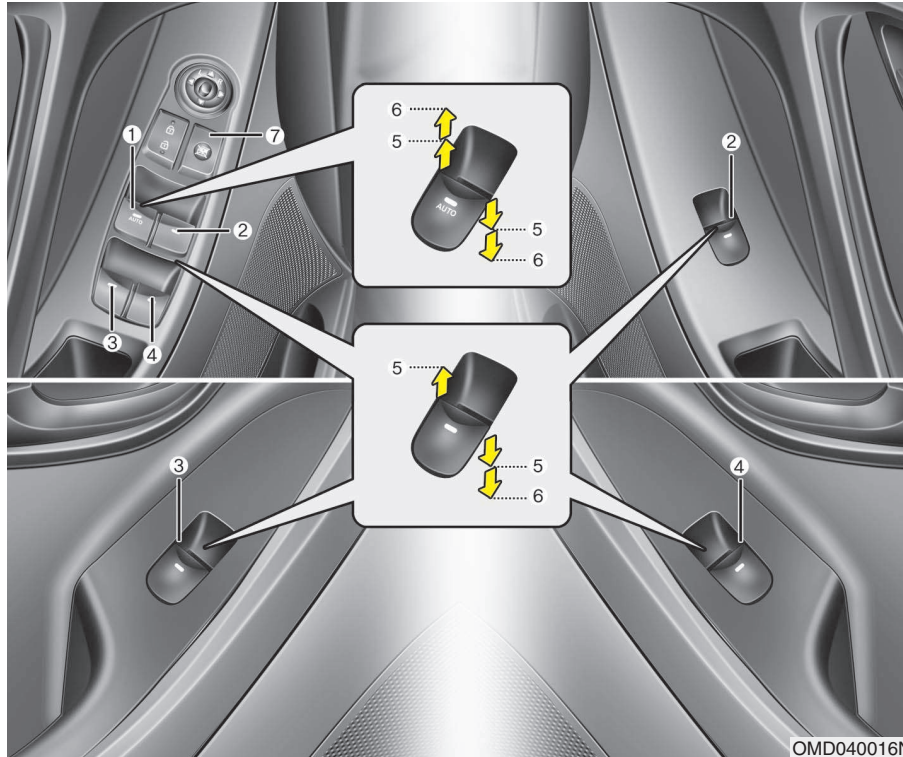

- (1) Interruptor do vidro eléctrico da porta do condutor
- (2) Interruptor do vidro eléctrico da porta do passageiro da frente
- (3) Interruptor do vidro eléctrico da porta traseira (esquerda)
- (4) Interruptor do vidro eléctrico da porta traseira (direita)
- (5) Abertura e fecho dos vidros
- (6) Vidro eléctrico automático*
- (7) Interruptor de bloqueio dos vidros eléctricos*

* se equipado

* NOTA

Em climas frios e húmidos, os vidros eléctricos poderão não funcionar correctamente devido às condições de congelação.

OMD040016N

Vidros eléctricos

Para comandar os vidros eléctricos, o interruptor da ignição tem de estar na posição ON.

Cada porta tem um interruptor que permite comandar o respectivo vidro. O condutor tem um interruptor principal que controla todos os vidros do veículo e também um interruptor de bloqueio dos vidros eléctricos que lhe permite bloquear o funcionamento dos vidros traseiros. Os vidros eléctricos podem ser comandados nos cerca de 30 segundos seguintes à remoção da chave da ignição ou à sua colocação na posição ACC ou LOCK. No entanto, se as portas da frente estiverem abertas, os vidros eléctricos não funcionam mesmo passados 30 segundos.

* NOTA

Se conduzir com os vidros traseiros descidos ou com o tecto de abrir (se equipado) total ou parcialmente aberto, poderá ouvir no veículo o sopro do vento ou um ruído de impulso. Este ruído é normal, podendo ser reduzido ou eliminado fazendo o seguinte: se o ruído ocorrer com um ou os dois vidros traseiros descidos, desça parcialmente os dois vidros dianteiros cerca de 2,5 cm. Se ouvir o ruído com o tecto de abrir aberto, diminua ligeiramente a abertura do tecto de abrir.

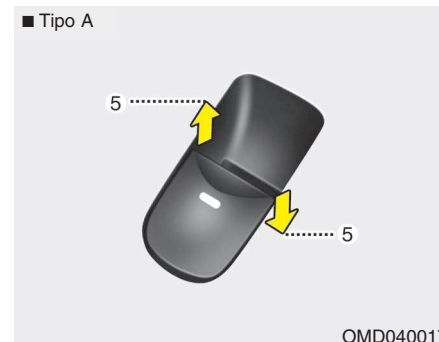

Abertura e fecho dos vidros

Tipo A

Para abrir ou fechar um vidro, carregue em ou puxe a parte da frente do respectivo interruptor para a primeira posição de paragem (5).

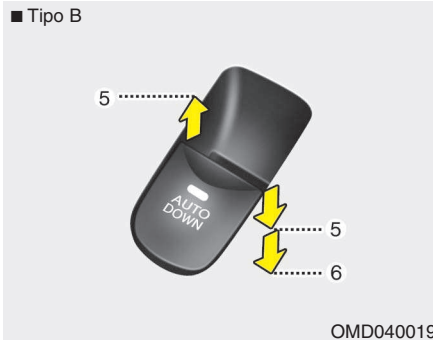

Tipo B - Vidro de descida automática (se equipado)

Se carregar momentaneamente no interruptor do vidro para a segunda posição (6), o vidro desce completamente, mesmo que o interruptor seja libertado. Para parar o vidro na posição pretendida com ele em movimento, puxe momentaneamente o interruptor na direcção contrária à do movimento do vidro.

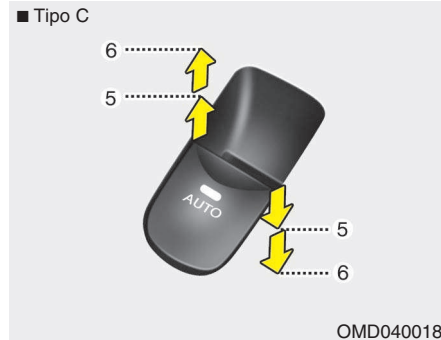

Tipo C - Vidro de subida/descida automática (se equipado)

Se, por instantes, carregar para baixo ou para cima, para a segunda posição de abertura/fecho (6), no botão de comando do vidro eléctrico, o vidro desce ou sobe completamente, mesmo que liberte o botão. Para parar o vidro em movimento na posição pretendida, carregue no botão para cima ou para baixo e liberte-o.

Se o vidro eléctrico não funcionar correctamente, reconfigure o sistema de vidros eléctricos automáticos da seguinte maneira:

1. Rode o interruptor da ignição para a posição ON.
2. Feche o vidro e puxe o respectivo interruptor pelo menos 1 segundos depois do vidro fechar completamente.

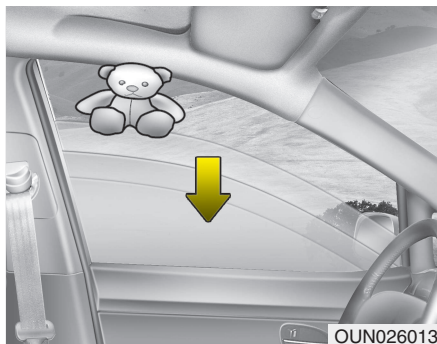

OUN026013

Inversão automática (se equipado)

Se o movimento ascendente do vidro for bloqueado por um objecto ou parte do corpo do ocupante, o vidro detecta a resistência e pára o movimento ascendente. O vidro desce aproximadamente 30 cm para permitir a retirada do objecto.

Se o vidro detectar a resistência quando o interruptor estiver a ser puxado, pára o movimento ascendente, descendo em seguida cerca de 2,5 cm. Se, depois de o vidro ter sido descido pelo sistema de inversão automática, voltar a puxar o interruptor nos 5 segundos seguintes, a inversão automática do vidro não funciona.

* NOTA

O sistema de inversão automática do vidro só está activo se o sistema de “subida automática” for utilizado puxando o interruptor. O sistema de inversão automática não funciona se o vidro subir até à posição intermédia do respectivo interruptor.

⚠ AVISO

Antes de subir um vidro, verifique sempre se há algo que o obstrua para evitar lesões pessoais ou danos no veículo. Se for apanhado um objecto com menos de 4 mm de diâmetro entre o vidro e o canal superior do mesmo, o vidro de inversão automática pode não detectar a resistência, não parando nem invertendo a direcção.



OMD040020N

Interruptor de bloqueio dos vidros eléctricos (se equipado)

- O condutor pode desactivar os interruptores dos vidros eléctricos das portas dos passageiros da frente ou da retaguarda pressionando o interruptor de bloqueio dos vidros eléctricos localizado na porta do condutor de forma a que o interruptor fique na posição LOCK.
- Se o interruptor de bloqueio dos vidros eléctricos estiver na posição "ON", o comando principal do condutor não consegue comandar os vidros eléctricos traseiros (ou o dianteiro) dos passageiros.

⚠ CUIDADO

- *Para prevenir a possibilidade de danos no sistema dos vidros eléctricos, não abra ou feche dois vidros ao mesmo tempo. Este procedimento garante também a longevidade do fusível.*
- *Nunca tente comandar o interruptor principal situado na porta do condutor e o interruptor individual do vidro da porta em direcções contrárias ao mesmo tempo. Se o fizer, o vidro pára e não poderá ser nem aberto nem fechado.*

⚠ AVISO - Vidros

- **NUNCA** deixe a chave da ignição no veículo.
- **NUNCA** deixe crianças sem vigilância dentro do veículo. Mesmo crianças muito pequenas podem, inadvertidamente, pôr o veículo em andamento, entalar-se nos vidros ou aleijar-se de outra forma a elas ou outros ocupantes. Mesmo as crianças pequenas podem, inadvertidamente, pôr o veículo em andamento, ficar presas ou entaladas nos vidros ou magoar-se a elas próprias ou outras pessoas.
- Antes de fechar um vidro, certifique-se sempre de que não há braços, mãos ou objectos a obstruírem-lhe a subida.
- Não deixe as crianças brincarem com os vidros eléctricos. Mantenha o interruptor de bloqueio dos vidros eléctricos da porta do condutor na posição LOCK (pressionado). Podem resultar lesões graves do comando inadvertido dos vidros pelas crianças.
- Durante a condução, não coloque a cara nem os braços para fora do vidro.

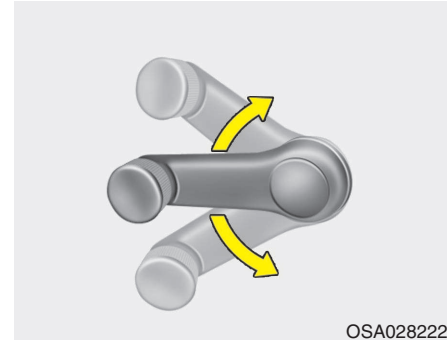

OSA028222

Vidros manuais (se equipado)

Para fazer subir ou descer o vidro, rode o manipulador regulador do vidro no sentido dos ponteiros do relógio ou no sentido contrário.

⚠ AVISO

Ao abrir ou fechar os vidros, certifique-se de que os braços, mãos e corpo dos seus passageiros não correm o perigo de ficar entalados.

CAPÔ

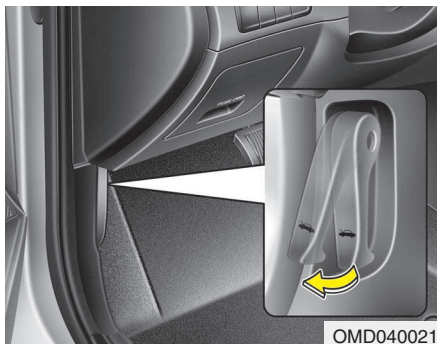

Abrir o capô

1. Puxe a alavanca de abertura para desengatar o capô. O capô sobe ligeiramente.

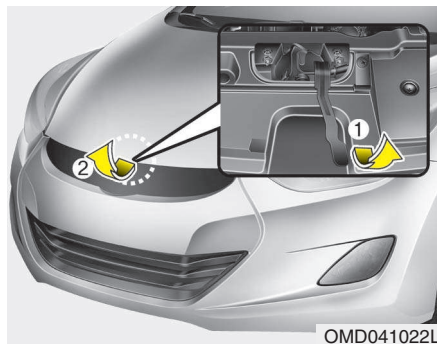

2. Vá para a frente do veículo, levante o capô ligeiramente, pressione o fecho secundário(1) na parte interior central do capô e levante-o (2).

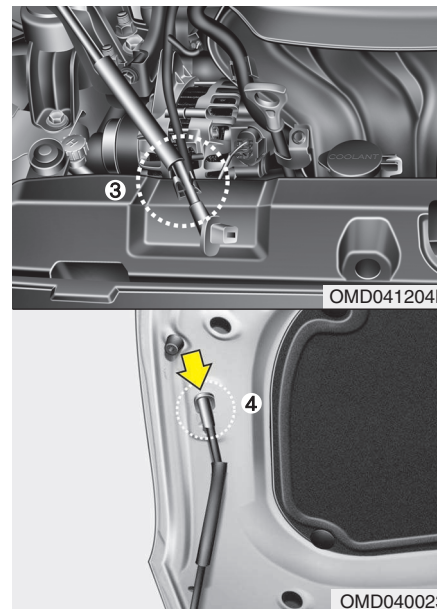

3. Tire a vareta de suporte (3).
4. Mantenha o capô aberto com a vareta de suporte (4).

⚠ AVISO

Abra o capô depois de desligar o motor e estacionar o veículo numa superfície plana, tendo posicionado a alavanca das mudanças em P (Parqueamento), no caso de transeixo automático, ou em 1ª velocidade ou R (marcha-atrás), no caso de transeixo manual, e accionado o travão de mão.

⚠ AVISO - Peças quentes

Tenha cuidado para não tocar na vareta de suporte com o motor e as peças quentes. Pode queimar-se ou ficar gravemente ferido.

Fechar o capô

1. Antes de fechar o capô, verifique o seguinte:
 - Os tampões dos bocais de enchimento do compartimento do motor têm de estar todos correctamente colocados.
 - É necessário retirar luvas, panos ou qualquer outro material combustível do compartimento do motor.
2. Volte a colocar a vareta de suporte no fixador, para não ficar solta no compartimento do motor.
3. Baixe o capô até ficar a cerca de 30 cm acima da posição de fecho e deixe-o cair. Certifique-se de que o capô encaixou correctamente.

AVISO

- Antes de fechar o capô, verifique se não há nenhum objecto na abertura do mesmo. Caso contrário, pode provocar danos materiais no veículo ou graves lesões pessoais.
- Não deixe luvas, panos ou outros materiais combustíveis dentro do compartimento do motor. Pode provocar um incêndio induzido pelo calor.

AVISO

- Antes de conduzir, certifique-se sempre de que o capô encaixou correctamente. Se não estiver bem fechado, o capô pode abrir-se com o veículo em andamento, causando uma perda total de visibilidade e um possível acidente.
- Sempre que inspeccionar o compartimento do motor, a vareta de suporte tem de ficar totalmente metida no orifício. Este procedimento impede o capô de cair e, eventualmente, feri-lo(a).
- Não ande com o veículo com o capô levantado. A visibilidade fica bloqueada e o capô pode cair ou danificar-se.

PORTINHOLA DO BOCAL DE ENCHIMENTO DE COMBUSTÍVEL



Abrir a tampa do bocal de enchimento do combustível

A tampa do bocal de enchimento de combustível tem de ser aberta a partir do interior do veículo, puxando o respectivo manípulo de abertura para cima.

* NOTA

Se tampa do bocal de enchimento de combustível não se abrir devido à formação de gelo em seu redor, bata-lhe ligeiramente ou carregue na tampa para quebrar o gelo e libertá-la. Não force o tampão. Se necessário, pulverize a área em volta da tampa com um líquido descongelante aprovado (não utilize o anticongelante do radiador) ou leve o veículo para um local aquecido e deixe o gelo derreter.

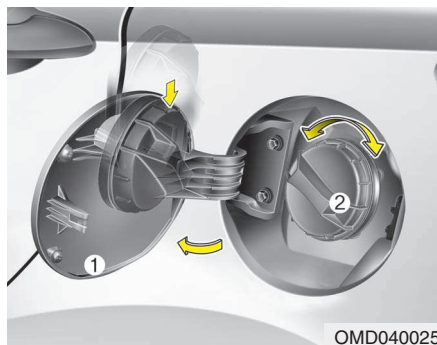

1. Desligue o motor.
2. Para abrir a tampa do bocal de enchimento do combustível, carregue no respectivo botão de abertura.
3. Puxe para abrir a tampa do bocal de enchimento de combustível (1).
4. Para retirar o tampão (2), rode o tampão do bocal de enchimento de combustível no sentido contrário ao dos ponteiros do relógio.
5. Reabasteça consoante for necessário.

Fechar a tampa do bocal de enchimento do combustível

1. Para instalar o tampão, rode-o no sentido dos ponteiros do relógio até fazer um clique uma vez. Este indica que o tampão ficou devidamente apertado.
2. Feche a tampa do bocal de enchimento e carregue ligeiramente nela. Certifique-se de que ficou bem fechada.

⚠ AVISO - Reabastecimento

- Se houver um derrame de combustível pressurizado, este pode saltar-lhe para a roupa ou a pele, havendo o risco de incêndio e queimaduras. Retire sempre o tampão do bocal de enchimento devagar e com cuidado. Se o tampão soltar combustível ou ouvir um som sibilante, aguarde até isso parar antes de remover totalmente o tampão.
- Ao reabastecer, não deite combustível após o fecho automático do orifício do bocal de enchimento.
- Verifique sempre se a tampa do bocal de enchimento fica bem fechada, para evitar o derrame de combustível em caso de acidente.

⚠ AVISO - Perigos do reabastecimento de combustível

Os combustíveis automóveis são materiais inflamáveis. Quando reabastecer, cumpra atentamente as instruções seguintes. Se não o fizer, pode sofrer lesões ou queimaduras graves ou morrer devido a incêndio ou explosão.

- Leia e respeite os avisos colocados na estação de serviço.
- Antes de reabastecer o veículo, saiba onde está colocado o Mecanismo de Emergência para Interrupção do Abastecimento de Combustível, se existir, da estação de serviço.
- Antes de tocar no bocal de enchimento do combustível, evite descargas de electricidade estática potencialmente perigosas tocando noutra parte metálica do veículo, a uma distância segura do bocal de enchimento ou de outra fonte de combustível.

(Continua)

(Continua)

- Não volte a entrar no veículo enquanto estiver a reabastecer. Pode gerar electricidade estática tocando ou roçando em qualquer objecto ou tecido (poliéster, cetim, nylon, etc.) capaz de a produzir. Uma descarga de electricidade estática pode inflamar os vapores do combustível e provocar rapidamente um incêndio. Se tiver de reentrar no veículo, volte a evitar descargas de electricidade estática potencialmente perigosas tocando noutra parte metálica do veículo, a uma distância segura do bocal de enchimento ou de outra fonte de combustível.
- Para utilizar um recipiente de combustível portátil aprovado, não se esqueça de colocar o recipiente no chão antes de reabastecer. A descarga de electricidade estática do recipiente pode inflamar os vapores do combustível, provocando um incêndio. Uma vez iniciado o reabastecimento, mantenha o contacto físico com o veículo até ter terminado.

(Continua)

(Continua)

Utilize apenas recipientes de combustível plásticos e portáteis preparados para transportar e armazenar gasolina.

- Não utilize telemóveis durante o reabastecimento. A corrente eléctrica e/ou a interferência electrónica dos telemóveis pode inflamar os vapores do combustível, provocando um incêndio.
- Quando encher o depósito de combustível desligue sempre o motor. As faíscas produzidas pelos componentes eléctricos do motor podem incendiar os vapores de combustível e provocar um incêndio. Uma vez terminado o reabastecimento, verifique se o tampão e a tampa do bocal de enchimento ficam bem fechados, antes de ligar o motor.
- NÃO utilize fósforos nem isqueiros e NÃO FUME ou deixe cigarros acesos no veículo enquanto estiver na estação de serviço, em especial durante o reabastecimento. O combustível automóvel é altamente inflamável e pode causar um incêndio.

(Continua)

(Continua)

- Se surgir um incêndio durante o reabastecimento, afaste-se do veículo e contacte imediatamente o responsável pela estação de serviço e os bombeiros. Siga as instruções que eles lhe derem.

CUIDADO

- *Reabasteça sempre o veículo cumprindo os “Requisitos aplicáveis ao combustível” indicados na secção 1.*
- *Se precisar de substituir o tampão, utilize apenas um tampão de origem HYUNDAI ou o equivalente especificado para o seu veículo. A utilização de um tampão incorrecto pode resultar no mau funcionamento do sistema de combustível ou do sistema de controlo de emissões.*
- *Não derrame combustível sobre as superfícies exteriores do veículo. O combustível derramado nas superfícies pintadas pode danificar a pintura.*
- *Depois de reabastecer, certifique-se de que o tampão do bocal de enchimento está correctamente colocado para evitar o derrame de combustível em caso de acidente.*

TECTO DE ABRIR (SE EQUIPADO)

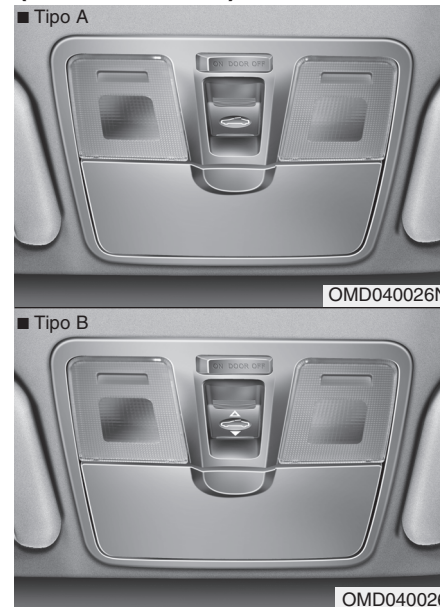

Se o seu veículo estiver equipado com tecto de abrir, pode fazê-lo deslizar ou encliná-lo com os botões de comando da consola superior.

O tecto de abrir só pode ser aberto, fechado ou inclinado com o interruptor da ignição na posição ON.

*** NOTA**

- Em climas frios e húmidos, o tecto de abrir poderá não funcionar correctamente devido às condições de congelação.
- Depois do veículo ser lavado ou da queda de chuva, lembre-se sempre de limpar a água do tecto de abrir antes de utilizá-lo.

⚠ CUIDADO

- Não continue a mexer no manípulo de comando do tecto de abrir depois de este abrir, fechar ou se inclinar totalmente. Pode danificar o motor eléctrico ou os componentes do sistema.
- Ao sair do veículo, certifique-se de que o tecto-de-abrir fica totalmente fechado. O tecto-de-abrir aberto pode deixar entrar chuva ou neve no interior do veículo, que ficará molhado, ou motivar um furto.

*** NOTA**

O tecto de abrir não pode ser inclinado quando se encontra na posição de deslizamento, mas pode deslizar na posição de inclinação.

⚠ AVISO

Nunca regule o tecto de abrir ou a cortina de rolo enquanto está a conduzir. Pode perder o controlo do veículo e ter um acidente causador de lesões graves, morte ou danos materiais.

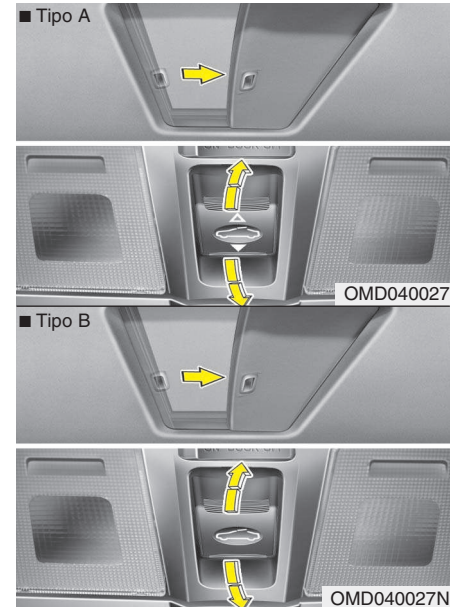

Abertura do tecto de abrir

Para abrir ou fechar o tecto de abrir (tipo manual). Puxe ou empurre a respectiva alavanca de controlo para a frente ou para trás até à primeira posição.

Para abrir o tecto de abrir (tipo automático), carregue no respectivo interruptor de controlo para trás até a segunda posição.

O tecto de abrir desliza para a posição de abertura recomendada (cerca de 5 cm antes da posição máxima de abertura).

Para suspender o deslizamento do tecto de abrir em qualquer momento, puxe ou empurre momentaneamente o respectivo interruptor de controlo.

Para abrir completamente o tecto de abrir, pressione novamente o interruptor em direcção à parte de trás do veículo e mantenha a pressão até o tecto de abrir deslizar por completo.

* NOTA

Para reduzir o barulho do vento durante a rotação, recomendamos que utilize a posição recomendada (cerca de 5 cm antes da posição máxima de abertura).

Para fechar o tecto de abrir (tipo automático), carregue no respectivo interruptor do controlo para a frente até a primeira posição.

O tecto de abrir fecha-se por completo. Para suspender o deslizamento do tecto de abrir em qualquer momento, puxe ou empurre momentaneamente o respectivo interruptor de controlo.



Inversão automática

Se o sistema detectar um objecto ou parte do corpo durante o fecho automático do tecto de abrir, inverte-lhe a direcção e pára-o.

A função de inversão automática não funciona se houver um obstáculo minúsculo entre o vidro deslizante e o caixilho do tecto de abrir. Antes de o fechar, verifique sempre se há passageiros e objectos perto ou no caminho do tecto de abrir.

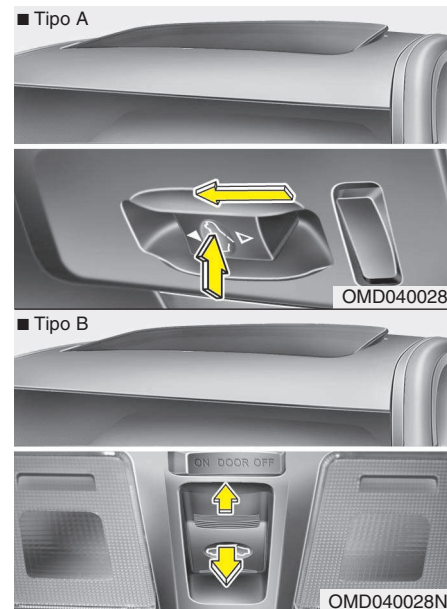

Inclinar o tecto de abrir

Para abrir o tecto de abrir

Empurre para cima a alavanca de controlo do tecto de abrir até obter a posição desejada.

Para fechar o tecto de abrir

Tipo A

Puxe para a frente a alavanca de controlo do tecto de abrir até obter a posição desejada.

Tipo B

Puxe para baixo a alavanca de controlo do tecto de abrir até obter a posição desejada.

⚠ AVISO - Tecto de abrir

- Ao fechar o tecto de abrir, certifique-se de que o espaço não está a ser obstruído por cabeças, mãos ou qualquer parte do corpo dos ocupantes.
- Durante a condução, não ponha a cara, o pescoço, os braços ou o corpo para fora do tecto de abrir.
- Antes de fechar o tecto de abrir, retire as mãos e a cabeça da abertura.

⚠ CUIDADO

- *Remova periodicamente a sujidade acumulada na calha-guia.*
- *Se tentar abrir o tecto de abrir com a temperatura abaixo de 0º C ou o tejadilho do veículo coberto de neve ou gelo, pode danificar o vidro ou o motor eléctrico.*
- *Se utilizar o tecto de abrir durante um período de tempo prolongado, a poeira acumulada entre o tecto de abrir e o painel do tejadilho pode provocar ruído. Abra o tecto de abrir e remova regularmente a poeira, com um pano limpo.*

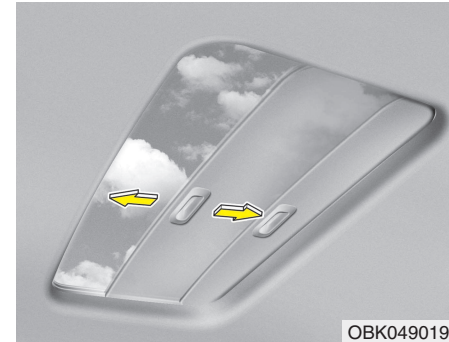

OBK049019

Cortina para o sol

A cortina para o sol abre-se automaticamente com o painel de vidro quando este é aberto. Se quiser manter a cortina fechada terá que a fechar manualmente.

⚠ CUIDADO

O tecto de abrir foi construído de forma a deslizar juntamente com a cortina para o sol. Não deixe ficar a cortina fechada com o tecto de abrir aberto.

Reinicialização do teto solar

Reinicializar o teto solar quando:

- A bateria tiver sido descarregada ou substituída, ou o fusível tiver sido substituído.
 - O teto solar não funcionar normalmente.
 - O vidro abrir durante a operação, embora não haja obstruções.
 - O vidro não estiver com altura uniforme.
1. Gire o interruptor de ignição para a posição "ON" ou dê a partida no motor. Recomendamos a reinicialização do teto solar com o motor em funcionamento.
 2. Pressione e libere repetidamente a alavanca de controle para frente, na direção do fechamento, até que o teto solar não se mova. O teto solar irá parar na posição do fechamento ou na posição de inclinação, dependendo de sua condição.
 3. Libere a alavanca de controle quando o teto solar não se mover.

4. Pressione a alavanca de controle para frente, na direção do fechamento por cerca de 10 segundos.
 - Quando o teto solar estiver na posição do fechamento:
O vidro será inclinado e, em seguida, será movido ligeiramente para cima e para baixo.
 - Quando o teto solar estiver na posição de inclinação:
O vidro será movido ligeiramente para cima e para baixo.

* NOTA

Não libere a alavanca até que a operação esteja concluída.

Se você liberar a alavanca durante a operação, tente novamente a partir da etapa 2.

5. Dentro de 3 segundos, pressione a alavanca de controle do teto solar para frente, na direção do fechamento, até que o teto solar funcione da maneira a seguir:

Inclinado para baixo → Deslizado aberto → Deslizado fechado

* NOTA

Não libere a alavanca até que a operação esteja concluída.

Se você liberar a alavanca durante a operação, tente novamente a partir da etapa 2.

6. Libere a alavanca de controle do teto solar até que a operação esteja concluída. (O sistema do teto solar foi reinicializado.)

* Para mais informações, contacte o seu concessionário HYUNDAI.



CUIDADO

Se não proceder ao reajuste do tecto de abrir sempre que a bateria do veículo é desligada ou descarregada ou sempre que se funde o respectivo fusível, o tecto de abrir poderá não funcionar correctamente.

VOLANTE

Direcção assistida eléctrica (EPS)

A direcção assistida serve-se do motor eléctrico para auxiliar a direcção do veículo. Se o motor estiver desligado ou o sistema da direcção assistida ficar sem funcionar, o veículo continuará a ter direcção, mas esta exigirá um maior esforço de comando por parte do condutor.

A direcção assistida accionada por motor eléctrico é comandada pela unidade de controlo da direcção assistida, que faz a sensorização da torção do volante e da velocidade do veículo para comandar o motor eléctrico. Para um melhor controlo do volante, este torna-se mais pesado à medida que a velocidade do veículo aumenta e mais leve se esta diminuir.

Se notar alguma alteração no esforço necessário para comandar a direcção numa situação de condução normal, mande inspeccionar a direcção assistida num concessionário autorizado HYUNDAI.

* NOTA

Em condições de condução normal, podem ocorrer as seguintes situações:

- A luz de aviso do sistema EPS não se acende.
- O esforço da direcção é elevado logo após a ligação do interruptor da ignição. Isto acontece se o sistema executar o diagnóstico do sistema EPS. Uma vez concluído o diagnóstico, o esforço da direcção volta ao normal.
- Depois de o interruptor da ignição rodar para a posição 'ON' ou 'LOCK', poderá ouvir um clique vindo do relé do sistema EPS.
- Poderá ouvir ruído vindo do motor eléctrico com o veículo parado ou a rolar a baixa velocidade.
- Se o sistema de direcção assistida eletricamente não funcionar normalmente, o EPS irá parar de auxiliar o motorista na direção do veículo para evitar acidentes e a luz de advertência no painel de instrumentos irá acender ou piscar. Dirija-se com o seu veículo a um concessionário autorizado HYUNDAI e mande inspeccioná-lo logo que possível.

(Continua)

(Continua)

- Com o veículo imobilizado, se virar o volante todo para a esquerda ou para direita de forma contínua, o volante torna-se mais pesado para o fim. Mas esta situação tem em vista garantir a sua segurança, não se trata de uma falha de funcionamento. Com o passar do tempo, o volante retoma o funcionamento normal.
- O esforço da direcção aumenta se o volante rodar continuamente com o veículo parado. Porém, após alguns minutos, volta ao normal.
- Se rodar o volante a baixa temperatura, pode ouvir um ruído anormal. Se a temperatura subir, o ruído desaparece. Esta situação é normal.
- Se a luz avisadora de carregamento do sistema se acender ou se a corrente estiver baixa (quando o alternador ou a bateria não funcionam normalmente ou estão avariados), o volante pode tornar-se pesado, difícil de controlar e funcionar de forma anormal.

Regulador da inclinação do volante

A função de regulação do volante permite-lhe regular o volante antes de conduzir. Pode também subi-lo ao máximo, para criar mais espaço para as pernas ao sair e entrar do veículo.

O volante deve ficar posicionado de modo a garantir o conforto da condução e a permitir ver os indicadores luminosos e os instrumentos do painel.

⚠ AVISO

- **Nunca regule o ângulo do volante durante a condução. Pode perder o controlo da direcção e provocar lesões pessoais ou mortais ou acidentes.**
- **Uma vez feita a regulação, empurre o volante para cima e para baixo para ter a certeza de que ele está devidamente fixo.**

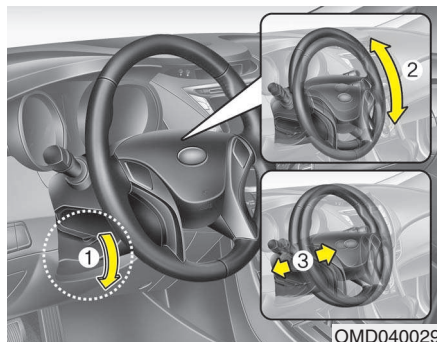

Para alterar o ângulo da direcção, carregue no manípulo de libertação (1) e regule o volante para o ângulo (2) e altura (3) pretendidos. Antes de conduzir, lembre-se sempre de regular o volante para a posição pretendida.



Volante de direcção aquecido (se equipado)

Coma o interruptor de ignição na posição "ON", pressionar o botão do volante de direcção aquecido fará com que ele se aqueça.

A luz indicadora no botão acenderá e aparecerá a informação no mostrador de cristal líquido.

Para desligar o volante de direcção aquecido, pressione o botão novamente. A luz indicadora no botão apagará e a informação aparecerá no mostrador de cristal líquido.

*** NOTA**

O volante de direção aquecido desligará automaticamente em aproximadamente 30 minutos após ter sido ligado.

! CUIDADO

Não instale qualquer capa no volante. Isto danificará o sistema do volante de direção aquecido.

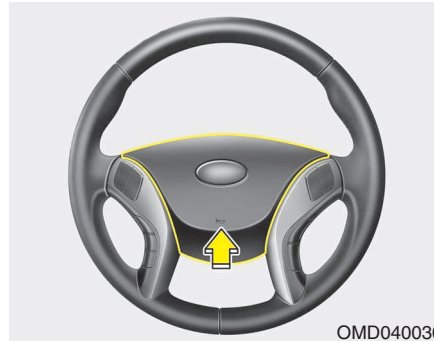

Buzina

Para fazer soar a buzina, pressione o símbolo da buzina no volante.

Experimente a buzina com regularidade para ter a certeza de que está a funcionar correctamente.

*** NOTA**

Para fazer soar a buzina, pressione a área indicada pelo símbolo da buzina no volante (ver ilustração). A buzina só funciona com uma pressão nessa área.

! CUIDADO

Não pressione demasiado nem utilize o punho para fazer soar a buzina. De igual modo, não pressione a buzina com objectos pontiagudos.

ESPELHOS

Espelho retrovisor interior

Regule o espelho retrovisor de modo a ter uma vista central através do vidro traseiro. Efectue a regulação antes de conduzir.

⚠ AVISO - Visibilidade traseira

Não coloque objectos no banco traseiro ou na área de carga que obstruam a sua visão através do vidro traseiro.

⚠ AVISO

Não regule o espelho retrovisor com o veículo em movimento. Pode perder o controlo do veículo e dar origem a um acidente causador de lesões graves ou mortais ou de danos materiais.

⚠ AVISO

Não modifique o espelho interior nem instale um espelho mais largo. Poderia provocar ferimentos em caso de acidente e insuflação do airbag.

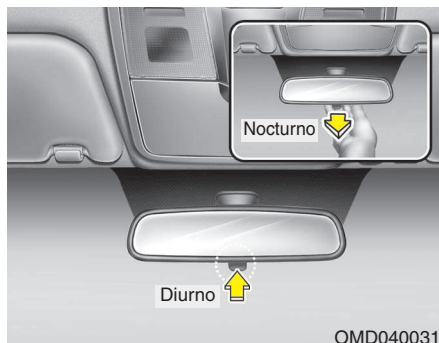

Espelho retrovisor diurno/nocturno

Efectue a regulação antes de começar a conduzir e com o manípulo diurno/nocturno na posição diurna.

Durante a condução nocturna, puxe o manípulo diurno/nocturno na sua direcção para reduzir o brilho vindo dos faróis dos veículos que seguem atrás de si.

Lembre-se que, na posição nocturna, a visão oferecida pelo espelho retrovisor perde alguma nitidez.

Espelho cromado eléctrico (ECE) (se equipado)

Durante em a condução nocturna ou em condições de fraca luminosidade, o espelho retrovisor eléctrico controla automaticamente o brilho proveniente dos faróis do veículo que segue atrás de si. O sensor colocado no espelho detecta o nível de luz à volta do veículo e, por meio de uma reacção química, controla automaticamente o brilho dos faróis dos veículos que seguem no seu encaicho.

Se o motor estiver a trabalhar, o brilho é automaticamente controlado pelo sensor instalado no espelho retrovisor.

Se a alavanca das mudanças estiver na posição de marcha-atrás (R), o espelho é automaticamente regulado para a definição de maior claridade, para melhorar a visão do condutor para trás do veículo.

⚠ CUIDADO

Para limpar o espelho, utilize um toalhete de papel ou um material semelhante humedecido com um produto limpa-vidros. Não pulverize este produto directamente no espelho. O líquido pode entrar para dentro da caixa do espelho.

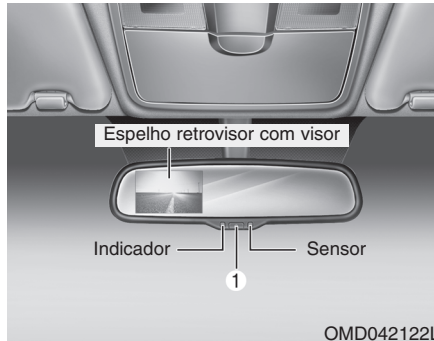

Para comandar o espelho retrovisor eléctrico:

- O espelho assume a posição “ON” predefinida quando se liga a ignição.
- Carregue no botão “ON/OFF” (1) para desactivar a função de esbatimento automático do brilho. O indicador luminoso do espelho apaga-se. Carregue no botão “ON/OFF” (1) para activar a função de esbatimento automático do brilho. O indicador luminoso do espelho acende-se.

Espeho retrovisor exterior

Lembre-se sempre de regular os ângulos antes de conduzir.

O seu veículo está equipado com dois espelhos retrovisores exteriores, um à esquerda e outro à direita. Os espelhos podem ser regulados à distância, com o botão de comando à distância (se equipado). As extremidades dos espelhos podem ser rebatidas para evitar danos numa lavagem automática ou ao passar numa rua estreita.

⚠ AVISO - Espelhos retrovisores

- **O espelho retrovisor exterior direito é convexo. Em certos países, o espelho esquerdo também é convexo. Os objectos vistos no espelho estão mais perto do que parecem.**
- **Ao mudar de faixa, utilize o espelho retrovisor interior ou faça uma observação directa para determinar a distância real dos veículos que seguem atrás de si.**

⚠ CUIDADO

Não raspe gelo da face do espelho. Pode danificar a superfície do vidro. Se o gelo restringir o movimento do espelho, não force o espelho para o regular. Para remover o gelo, use um produto em aerosol próprio para o efeito.

⚠ CUIDADO

Se o espelho ficar bloqueado por causa do gelo, não o regule à força. Utilize um pulverizador descongelante aprovado (não o anticongelante do radiador) para libertar o mecanismo congelado ou leve o veículo para um local aquecido e deixe o gelo derreter.

⚠ AVISO

Não regule nem recolha os espelhos retrovisores exteriores com o veículo em andamento. Pode perder o controlo do veículo e ter um acidente causador de lesões graves, morte ou danos materiais.

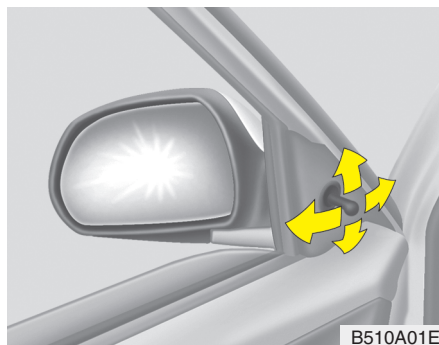

Comando à distância

Tipo manual (se equipado)

Para regular um espelho exterior, utilize o manípulo de comando.



Tipo eléctrico (se equipado)

O interruptor de comando à distância eléctrico dos espelhos permite-lhe regular a posição dos espelhos retrovisores exteriores esquerdo e direito. Para ajustar a posição de qualquer um dos espelhos, desloque a alavanca (1) para R (direita) ou L (esquerda) para seleccionar o espelho retrovisor direito ou esquerdo, depois pressione o ponto correspondente no controlo de ajuste do espelho para posicionar o espelho seleccionado para cima, para baixo, para a esquerda ou para a direita.

Feita a regulação, coloque o manípulo na posição neutra (central) para prevenir regulações acidentais.

CUIDADO

- *Os espelhos deixam de se mexer quando atingem os ângulos máximos de regulação, mas o motor eléctrico continua a funcionar enquanto o interruptor for pressionado. Não pressione o interruptor por mais tempo do que o necessário. Pode danificar o motor eléctrico.*
- *Não tente regular manual-mente um espelho retrovisor exterior. Pode danificar-lhe as peças.*

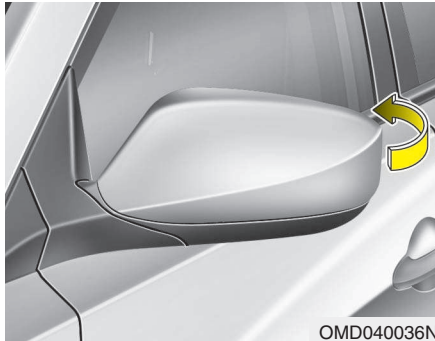

Rebater o espelho retrovisor exterior

Tipo manual

Para rebater o espelho retrovisor exterior, pegue na caixa do espelho e rebata-a na direcção da traseira do veículo.



Tipo elétrico (se equipado)

Para rebater os espelhos retrovisores externos, pressione o botão.
Para retorná-los para a posição anterior, pressione o botão novamente.

⚠ CUIDADO

No caso do espelho retrovisor externo elétrico, não rebata-o manualmente. Isso pode causar falhas no motor.

⚠ CUIDADO

O espelho retrovisor externo elétrico funciona mesmo que o interruptor de ignição esteja na posição "OFF". Entretanto, para evitar a descarga desnecessária da bateria, não ajuste os espelhos por mais tempo do que o necessário, enquanto o motor estiver desligado.

PAINEL DE INSTRUMENTOS

■ Tipo A



1. Conta-rotações
2. Indicadores de mudança de direcção
3. Velocímetro
4. Luzes de aviso e indicadores luminosos
5. Indicador da temperatura do motor
6. Indicador do nível de combustível
7. Conta-quilómetros / Totalizador parcial do conta-quilómetros

■ Tipo B



* O painel de instrumentos na viatura pode ser diferente do ilustrado.

OMD042040L/OMD042041L

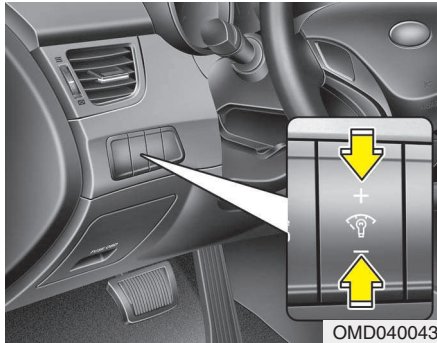

OMD040043

Iluminação do painel de instrumentos (se equipado)

Pressione na parte superior ou inferior do interruptor para ajustar a luminosidade do painel de instrumentos. A intensidade luminosa é indicada no visor LCD.

■ Quilómetros por hora

- Tipo A



- Tipo B



OMD040044/OMD040045

■ Milhas por hora

- Tipo A



- Tipo B



OMD040044N/OMD040045N

Instrumentos

Velocímetro

O velocímetro indica a velocidade do veículo.

O velocímetro está calibrado em quilómetros por hora e/ou milhas por hora.

■ Tipo A

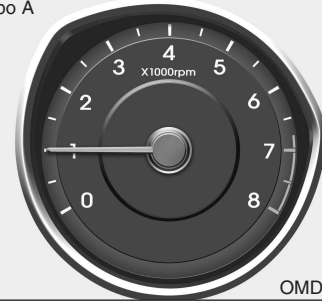

OMD040046

■ Tipo B

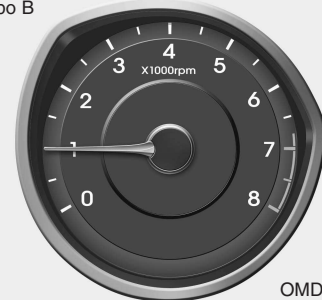

OMD040047

Conta-rotações

O conta-rotações indica o número aproximado de rotações por minuto (rpm) do motor.

Utilize o conta-rotações para seleccionar as mudanças correctas e para evitar a sub e/ou a sobre-rotação do motor.

A agulha do taquímetro pode mover-se ligeiramente quando o interruptor da ignição se encontra na posição ON com o motor desligado. Este movimento é normal e não afecta a precisão do conta-rotações com o motor ligado.

⚠ CUIDADO

**Não utilize o motor na ZONA VERMELHA do conta-rotações.
Pode danificar gravemente o motor.**



Indicador da temperatura do motor

Este indicador mostra a temperatura do líquido de refrigeração do motor com o interruptor da ignição na posição ON. O nível é complementado por uma luz avisadora de temperatura do fluido do motor, que se acende quando o motor começa a aquecer excessivamente.

Não continue a condução com o motor sobreaquecido. Se o veículo aquecer demasiado, consulte "Sobreaquecimento do motor", no capítulo 6.

⚠ CUIDADO

Se o nível assinalar uma zona acima da faixa normal aproximando-se da posição "H", isso significa que o sobreaquecimento pode danificar o motor.

⚠ AVISO

Nunca remova a tampa do radiador com o motor quente. O líquido de refrigeração está sob pressão e pode emergir repentinamente e causar queimaduras graves. Aguarde até o motor arrefecer antes de deitar líquido de refrigeração no depósito.



Indicador do nível de combustível

O indicador do nível de combustível indica a quantidade aproximada de combustível existente no depósito. A capacidade do depósito de combustível é indicada no capítulo 8. O indicador do nível de combustível é complementado por uma luz de aviso de pouco combustível, que se acende com o depósito de combustível quase vazio.

Em locais inclinados ou curvas, o ponteiro do indicador do nível de combustível pode flutuar ou a luz de aviso de pouco combustível pode acender-se antes do habitual devido ao movimento do combustível no depósito.

 : A seta indica que a tampa do bocal de enchimento de combustível se encontra no lado esquerdo do veículo

⚠ AVISO - Indicador do nível de combustível

O esgotamento do combustível pode colocar os ocupantes do veículo em perigo.

Se a luz de aviso se acender ou o indicador se aproximar do nível “E”, pare o veículo e reabasteça o depósito logo que for possível.

⚠ CUIDADO

Evite conduzir com um nível de combustível muito baixo. Se o depósito ficar sem combustível, o motor pode falhar, danificando o conversor catalítico.

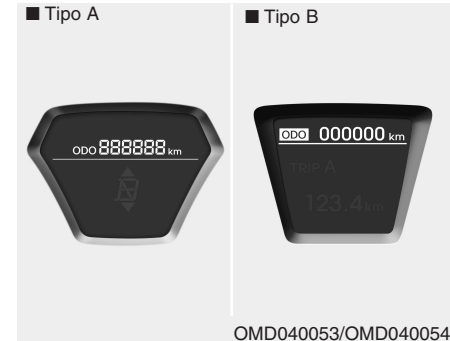

Totalizador total do conta-quilómetros (km ou milhas)

O totalizador total do conta-quilómetros indica a distância total percorrida pelo veículo.

O totalizador total do conta-quilómetros será também útil para determinar o momento de efectuar a manutenção periódica do veículo.

* NOTA

É proibido mudar o conta-quilómetros de todos os veículos para alterar a contagem por ele registada. Esta alteração pode implicar a anulação da cobertura da garantia.



Totalizador parcial do conta-quilómetros/Computador de bordo (se equipado)

O computador de bordo constitui um sistema de informações para o condutor controlado por um micro processador, que, quando o interruptor da ignição se encontra na posição ON, permite visualizar no visor informações relacionadas com a condução. Todas as informações armazenadas (excepto Totalizador total do contaquilómetros) são reajustadas a zero quando a bateria é desligada.

Para seleccionar um modo, carregue no botão TRIP durante menos de 1 segundo:

Tipo A

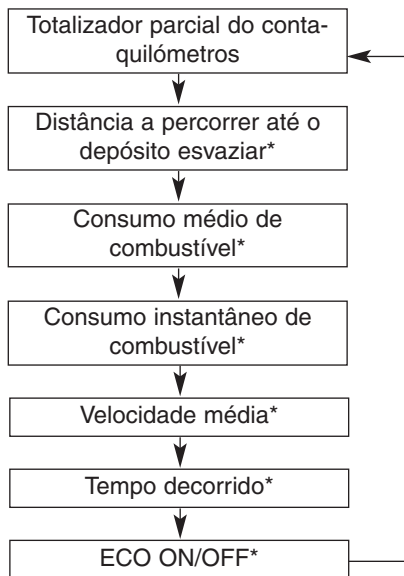

Tipo B

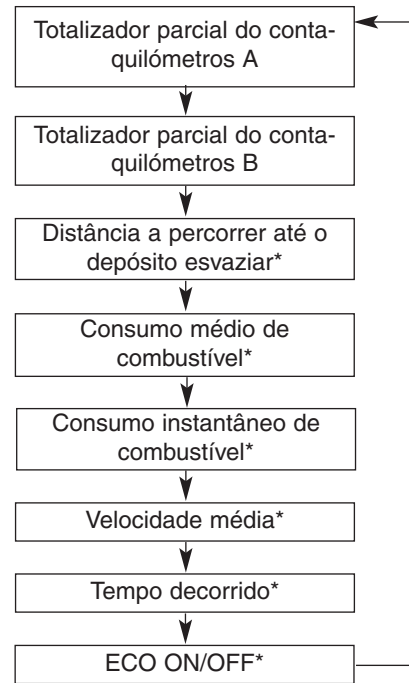

* se equipado



Totalizador parcial do conta-quilómetros (km ou milhas)

TRIP A : Totalizador parcial A

TRIP B : Totalizador parcial B

Este modo indica a distância das viagens individuais seleccionadas desde a última reposição a zeros do totalizador parcial do conta-quilómetros.

No tipo A o alcance de medição do conta-quilómetros varia entre 0,0 e 999,9 km (0,0 a 999,9 milhas) e no tipo B entre 0,0 a 9999,9 km (0,0 a 9999,9 milhas).

Se carregar no botão RESET (reajustar) durante mais de 1 segundo, com o valor do totalizador parcial do conta-quilómetros mostradono visor, o totalizador parcial é reposto a zeros (0,0).



Distância a percorrer até o depósito esvaziar (se equipado) (km ou milhas)

Este modo de cálculo da distância a percorrer até o depósito de combustível esvaziar, é baseado no combustível actualmente existente no depósito e na quantidade de combustível fornecida ao motor. Quando a distância restante é inferior a 50 km (30 milhas), é visualizada a indicação "---".

O intervalo de contagem deste indicador vai de 50 a 999 km (30 a 999 milhas).



Consumo médio de combustível (se equipado) (l/100 km ou MPG)

Este modo calcula o consumo médio de combustível com base no total de combustível consumido e na distância percorrida desde a última reposição a zeros do consumo de combustível. O total de combustível consumido é calculado a partir do consumo de combustível determinado. Para obter um cálculo preciso, percorra mais de 50 m (0,03 milhas).

Se carregar no botão RESET (reajustar) por mais de um 1 segundo, com o consumo médio de combustível mostrado no visor, repõe o consumo médio de combustível a zeros (--.).



Consumo instantâneo de combustível (se equipado) (l/100 km ou MPG)

Este modo calcula o consumo de combustível actual nos últimos segundos.

* NOTA

- Se o veículo estiver num plano inclinado ou houver uma quebra de carga da bateria, a função “Distância a percorrer até o depósito esvaziar” poderá não funcionar correctamente. O computador de bordo pode não registar a entrada de combustível no veículo se esta for inferior a 6 l.
- Os valores do consumo de combustível e da distância a percorrer até o depósito esvaziar podem variar significativamente consoante as condições e os hábitos de condução e o estado do veículo.
- O valor da distância a percorrer até o depósito esvaziar é um cálculo a partir da distância da viagem, podendo diferir da distância real da viagem.



**Velocidade média
(km/h ou milhas por hora)**

Este modo calcula a velocidade média do veículo desde a última reposição a zeros da velocidade média.

Mesmo com o veículo parado, a velocidade média continua a ser contada se o motor estiver a trabalhar.

Se carregar no botão RESET (reajustar) por mais de um 1 segundo, com a velocidade média mostrada no visor, repõe a velocidade média a zeros (---).



Tempo decorrido (se equipado)

Este modo indica o tempo total percorrido desde a última reposição a zeros do tempo de viagem.

Mesmo que o veículo esteja parado, o tempo de viagem continua a ser contado enquanto o motor estiver a trabalhar.

O intervalo de contagem do tempo de viagem vai das 00:00~99:59 horas.

Se carregar no botão RESET (reajustar) durante mais de 1 segundo, com o tempo de viagem mostrado no visor, o tempo de viagem é reposto a zeros (00:00).

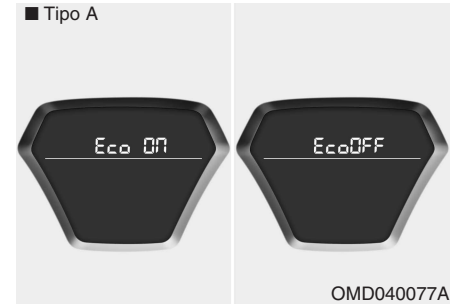

Modo ECO ON/OFF (se equipado)

Neste modo é possível ligar/desligar a luz indicadora ECO no combinado de instrumentos. Se pressionar o botão RESET durante mais de 1 segundo no modo ECO ON, surge no visor a indicação ECO OFF e a luz indicadora ECO não se acende durante a condução.

Se quiser visualizar novamente a luz indicadora ECO, pressione o botão RESET durante mais de 1 segundo no modo ECO OFF e depois o modo ECO ON passa a poder ser visualizado no visor.



Configuração do veículo (se equipado)

Com o veículo imobilizado e com o botão de arranque/paragem do motor na posição ON ou com o motor a trabalhar, pressione o botão TRIP durante mais de 2 segundos, para mudar o ecrã LCD do combinado de instrumentos para o modo de configuração do veículo.

Bloqueio automático das portas

Off (Desligado) - O bloqueio automático das portas é cancelado.

Speed (Velocidade) - O sistema tranca automaticamente todas as portas sempre que o veículo excede a velocidade de 15km/h (9,3mph).

Shift Lever (Alavanca das mudanças) - O sistema tranca automaticamente todas as portas sempre que a alavanca das mudanças passa da posição P (Parqueamento) para a posição R (Marcha atrás), N (Neutro) ou D (Marcha).

Desbloqueio automático das portas

Off (Desligado) - O desbloqueio automático das portas é cancelado.

Key out (Remoção da chave) - O sistema destranca automaticamente todas as portas sempre que se tira a chave da ignição (ou o motor for desligado)

Drive Door (Porta do condutor) - O sistema destranca automaticamente todas as portas quando a porta do condutor é destrancada.

Shift Lever (alavanca das mudanças) - O sistema destranca automaticamente todas as portas sempre que a alavanca das mudanças é colocada na posição P (Parqueamento).

Atraso dos faróis (se equipado)

On (ligada) - A função de atraso e boas vindas dos faróis é activada.

Off (desligada) - A função de atraso e boas vindas dos faróis é desactivada.

Pisca triplo automático

(Sinal triplo de mudança de direcção com um toque)

On (ligada) - As luzes indicadoras de mudança de direcção piscam 3 vezes quando a respectiva alavanca de comando é empurrada ligeiramente.

Off (desligada) - A função automática de pisca triplo é desactivada.

Luzes de boas vindas (se equipado)

On (ligada) - A função de luzes de boas vindas é activada.

Off (desligada) - A função de luzes de boas vindas é desactivada.

Consumo médio de combustível

Reajuste automático - O consumo médio de combustível é reajustado automaticamente quando se inicia a marcha depois de abastecido o depósito.

Reajuste manual - O consumo médio de combustível não é reajustado automaticamente quando se inicia a marcha depois de abastecido o depósito.

Luzes de aviso e indicadores luminosos

Verifique o funcionamento das luzes de aviso ligando a ignição (interruptor na posição ON) (não ligue o motor). Se uma luz não se acender, mande inspeccioná-la num Reparador Autorizado HYUNDAI.

Depois de ligar o motor, certifique-se de que as luzes de aviso estão todas apagadas. Se houver alguma ainda acesa, indica uma situação que requer atenção.

Luz indicadora ECO (se equipado)

ECO

A luz indicadora ECO serve para o informar sobre a forma de condução mais económica. Surge sempre que conduz de forma eficiente para o ajudar a reduzir o consumo de combustível.

- A luz indicadora ECO (verde) acende-se quando está a conduzir no modo ECO ON de forma eficiente em termos do consumo de combustível. Se não quiser visualizar a luz indicadora no ecrã, pode desligar o modo ECO de ON para OFF carregando no botão RESET durante mais de 1 segundo no modo ECO ON do computador de bordo.

Para mais informações sobre o funcionamento do modo ECO ON/OFF, consulte a página anterior.

- A eficiência do consumo de combustível pode ser influenciada pelos hábitos de condução e condições do piso.
- Não funciona nas situações em que não é aplicável um estilo económico de condução, como por exemplo em P (Parqueamento), N (Neutro), R (Marcha-atrás) ou no modo desportivo.

- Enquanto o modo de consumo de combustível estiver a ser visualizado no ecrã LCD, a luz indicadora ECO fica apagada.

AVISO

Não esteja sempre a olhar para a luz indicadora enquanto vai a conduzir. Poderá distrair-se e causar um acidente do qual podem resultar graves danos pessoais.

Luz de aviso dos airbags



Esta luz de aviso acende-se cerca de 6 segundos com a ligação da ignição (interruptor na posição ON).

Esta luz também se acende se o Sistema de Retenção Suplementar (SRS) não estiver a funcionar correctamente. Se a luz de aviso AIR BAG não se acender, continuar acesa para lá dos cerca de 6 segundos predefinidos depois da ligação da ignição ou do arranque do motor ou se acender durante a condução, mande inspeccionar o sistema SRS num Reparador Autorizado HYUNDAI.

Luz de aviso para colocação dos cintos de segurança



Como lembrete para o condutor e passageiro, a luz avisadora do cinto de segurança acende-se durante aproximadamente 6 segundos sempre que liga o interruptor da ignição, independentemente do cinto estar colocado ou não.

Para mais pormenores, consulte o parágrafo "Cinto de segurança" na secção nº 3.

Luz de advertência da pressão do óleo do motor



Esta luz de aviso indica que a pressão do óleo do motor está baixa.

Se ela se acender enquanto conduz:

1. Dirija-se com segurança para a beirada da estrada e pare.
2. Com o motor desligado, verifique o nível do óleo do motor. Se o nível for baixo, deite o óleo necessário.

Se a luz de aviso permanecer acesa depois de deitar óleo ou não tiver óleo disponível, contacte um Concessionário Autorizado HYUNDAI.

CUIDADO

Se o motor não for imediatamente desligado depois da luz de aviso da pressão do óleo do motor se acender, pode sofrer graves danos.

CUIDADO

Se a luz de aviso da pressão do óleo se mantiver acesa com o motor a trabalhar, o motor pode sofrer graves danos. A luz de aviso acende-se sempre que a pressão do óleo for insuficiente. Em condições de funcionamento normais, a luz acende-se com a ligação da ignição e apaga-se com a ligação do motor. Se a luz de aviso se mantiver acesa com o motor a trabalhar, isso é sinal da existência de uma grave avaria.

Se isso acontecer, pare o automóvel logo que possível e em segurança, desligue o motor e verifique o nível do óleo. Se o nível do óleo estiver baixo, deite óleo do motor até atingir o nível correcto e volte a ligar o motor. Se a luz se mantiver acesa com o motor a trabalhar, desligue-o imediatamente. Neste caso, mande inspeccionar o motor num Reparador Autorizado HYUNDAI antes de voltar a conduzir o veículo.

Indicador de mudança de direcção



As setas verdes piscantes do painel de instrumentos mostram a direcção indicada pelos sinais de mudança de direcção. Se a seta se acender mas não piscar, piscar mais rapidamente do que é normal ou não se acender de todo, isso indica a existência de uma avaria no sistema dos indicadores de mudança de direcção. Contacte o seu Reparador Autorizado HYUNDAI para saber da necessidade de reparar o sistema.

Este indicador pisca igualmente quando se liga o interruptor das luzes de emergência.

Indicador das luzes de estrada



Este indicador acende-se com os faróis acesos na posição de máximos ou quando o manípulo do sinal de mudança de direcção é colocado na posição "sinal de luzes".

Indicador das luzes de nevoeiro dianteiras (se equipado)



Esta luz acende-se com o acendimento das luzes de nevoeiro dianteiras.

Indicador luminoso das luzes de nevoeiro traseiras



Este indicador acende-se com a ligação das luzes de nevoeiro traseiras.

Indicador de luz acesa



O indicador acende-se se as luzes traseiras ou os faróis estiverem acesos.

Indicador de mudança da caixa automático (se equipado)



O indicador mostra qual a alavanca de mudanças da caixa automática seleccionada.

Indicador de mudanças da caixa manual (se equipado)



Este indicador mostra a relação de caixa recomendada para poupar combustível durante a condução.

Por exemplo

- ▲ 3: Recomenda a passagem para 3.^a (a alavanca das mudanças está agora em 2.^a ou 1.^a).
- ▼ 3: Recomenda a redução para 3.^a (a alavanca das mudanças está agora em 4.^a ou 5.^a).

Luz de aviso do sistema de carga



Esta luz de aviso indica uma avaria no gerador ou no sistema de carga eléctrica.

Se ela se acender com o veículo em andamento:

1. Conduza até ao local seguro mais próximo.
2. Com o motor desligado, verifique se a correia de transmissão do alternador tem folgas ou está partida.
3. Se a correia estiver devidamente afinada, existe um problema algures no sistema de carga eléctrica. Resolva o problema num Concessionário Autorizado HYUNDAI o mais depressa possível.

Luz avisadora do sistema EPS (Direcção assistida eléctrica)

EPS

Esta luz de aviso acende-se depois de o interruptor da ignição rodar para a posição ON e apaga-se com a ligação do motor.

Esta luz também se acende quando houver uma avaria no sistema EPS. Se a luz se acender durante a condução, mande inspeccionar o seu veículo num concessionário autorizado HYUNDAI.

Luz de aviso de porta mal fechada (se equipado)



Esta luz avisadora acende-se sempre que uma porta não está bem fechada.

Luz de aviso de porta da mala aberta (se equipado)



Esta luz avisadora acende-se quando a tampa da mala não está bem fechada.

Indicador do imobilizador (se equipado)



Sem sistema Smart Key

Esta luz acende-se se a chave do sistema imobilizador for introduzida e colocada na posição ON para ligar o motor.

Pode então ligar o motor. A luz indicadora apaga-se passados aproximadamente 30 segundos.

Com o interruptor da ignição na posição ON, se esta luz piscar antes da ligação do motor, mande inspeccionar o sistema num concessionário autorizado HYUNDAI.

Com sistema Smart Key

Se ocorrer alguma das seguintes situações num veículo equipado com sistema Smart Key, a luz indicadora do imobilizador acende-se, pisca ou apaga-se.

- Quando o dispositivo Smart Key está no interior do veículo, se o botão ENGINE START/STOP se encontrar na posição ACC ou ON, a luz indicadora acende-se durante aproximadamente 30 segundos para indicar que pode ligar o motor de arranque. No entanto, se o dispositivo Smart Key não estiver dentro do veículo, se carregar no botão ENGINE START/STOP, a luz indicadora acende-se só alguns segundos para indicar que não é possível ligar o motor de arranque.
- Se a luz indicadora se acender durante apenas 2 segundos e se desligar quando o botão ENGINE START/STOP é rodado para a posição ON com o dispositivo Smart Key no interior do veículo, o sistema deverá ser verificado por um concessionário HYUNDAI autorizado.

- Se a bateria estiver fraca, quando se pressiona o botão ENGINE START/STOP (arranque/paragem do motor) a respectiva luz indicadora começa a piscar não sendo possível ligar o motor. No entanto, poderá ligar o motor se pressionar o botão ENGINE START/STOP directamente com o dispositivo smart key. Se as peças relacionadas com o sistema Smart Key tiverem algum problema, a luz indicadora começa a piscar.

Luz de aviso de nível do combustível em baixo



Esta luz de aviso indica que o depósito de combustível está quase vazio. Se ela se acender, reabasteça logo que possível. Conduzir com a luz de aviso do nível de combustível acesa ou com o nível de combustível abaixo de “E” pode causar problemas de combustão no motor e danificar o conversor catalítico (se equipado).

Indicador luminoso de avaria (MIL) (luz de verificação do motor) (se equipado)

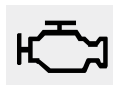

Este indicador luminoso faz parte do Sistema de Controlo de Emissões que monitoriza os vários componentes deste sistema. Se este indicador se acender durante a condução, indica a deteção de uma possível avaria algures no sistema de controlo de emissões.

Esta luz também se acende com a ligação da ignição, apagando-se segundos depois do arranque do motor. Se ele se acender durante a condução, ou não se acender com o interruptor da ignição na posição ON, leve o veículo até ao concessionário autorizado da HYUNDAI mais perto de si e mande inspeccionar o sistema.

De um modo geral, poderá continuar a conduzir o veículo, mas será melhor mandar inspeccionar rapidamente o sistema num Reparador Autorizado HYUNDAI.



CAUIDADO

- ***Se prolongar a condução com o indicador luminoso de avaria no Sistema de Controlo de Emissões aceso, pode danificar este sistema e com isso afectar a condutibilidade e/ou a economia de combustível do veículo.***
- ***Se o indicador luminoso de avaria no Sistema de Controlo de Emissões se acender, pode haver danos no conversor catalítico passíveis de causar uma perda de potência do motor. Mande inspeccionar o Sistema de Controlo de Emissões logo que possível num concessionário autorizado HYUNDAI.***

Luz de aviso do travão de estacionamento e do líquido dos travões



Luz de aviso do travão de estacionamento

Esta luz acende-se quando o travão de estacionamento é engatado com o interruptor da ignição na posição START ou ON. A luz de aviso deve apagar-se depois do travão de estacionamento desengatado.

Liberte sempre o travão de estacionamento antes de iniciar a condução.

Luz de aviso de nível baixo do líquido dos travões

Se a luz de aviso continuar acesa, isso pode indicar que o nível do depósito do líquido dos travões está baixo.

Assim, se a luz continuar acesa:

1. Conduza com cuidado até ao local seguro mais próximo e pare o veículo.
2. Com o motor desligado, inspeccione imediatamente o nível do líquido dos travões e deite o líquido necessário. Depois, inspeccione todos os Componentes dos travões para ver se detecta fugas de líquido.

3. Se detectar fugas, a luz de aviso continuar acesa ou os travões não actuarem correctamente, não conduza o veículo. Mande-o rebocar até um Concessionário Autorizado HYUNDAI para fazer uma inspecção ao sistema de travagem e as reparações necessárias.

O seu veículo está equipado com sistemas de travagem em diagonal com circuito duplo. Isto significa que, se um dos dois sistemas falhar, continua a poder travar com duas rodas. Com apenas um dos dois sistemas a funcionar, são necessários um curso e uma pressão sobre o pedal acima do normal para fazer parar o veículo. De igual modo, o veículo não consegue uma distância de paragem curta com apenas parte do sistema de travagem a funcionar. Se os travões falharem durante a condução, introduza uma redução de caixa para travar com o motor e parar o veículo assim que for seguro fazê-lo.

Para verificar o funcionamento das lâmpadas, verifique se a luz de aviso do travão de estacionamento e do líquido dos travões se acende com o interruptor da ignição na posição ON.

AVISO

É perigoso conduzir o veículo com uma luz de aviso acesa. Se a luz de aviso dos travões continuar acesa, mande imediatamente inspeccionar e reparar os travões num concessionário autorizado HYUNDAI.

Luz avisadora ABS (sistema de anti-bloqueio dos travões) (se equipado)



Esta luz de aviso acende-se se o interruptor da ignição rodar para a posição ON e apaga-se em cerca de 3 segundos se o sistema estiver a funcionar normalmente.

Se a luz de aviso do sistema ABS continuar acesa, se acender durante a condução ou não se acender quando a ignição rodar para a posição ON, isso indica uma possível avaria no sistema ABS.

Se isso acontecer, mande inspeccionar o veículo num Reparador Autorizado HYUNDAI logo que possível. O sistema de travagem normal continuará operacional, mas sem a assistência do sistema ABS.

Luz de aviso do sistema EBD (Distribuição Electrónica da Força de Travagem)



Durante a condução, se duas luzes de aviso se acenderem ao mesmo tempo, isso significa que o veículo tem um problema nos sistemas ABS e EBD.

Neste caso, o funcionamento do sistema ABS e do sistema de travagem normal pode ser afectado. Mande inspeccionar o veículo num Concessionário Autorizado HYUNDAI o mais depressa possível.



⚠ AVISO

Se as luzes de aviso do sistema ABS e dos travões estiverem ambas acesas, o seu sistema de travagem não funcionará normalmente, pelo que poderá ter de enfrentar uma situação imprevista e perigosa numa travagem de emergência. Assim, evite conduzir a alta velocidade e efectuar travagens bruscas. Mande inspeccionar o veículo num Concessionário Autorizado HYUNDAI o mais depressa possível.

Indicador do ESP (Programa de Estabilidade Electrónica) (se equipado)



O indicador do ESP acende-se ao ligar a ignição, mas deverá apagar-se cerca de 3 segundos depois. Se estiver activado, o sistema ESP monitoriza as condições de condução. Em condições de condução normais, o indicador do sistema ESP permanece apagado. Se o ESP detectar uma situação de piso escorregado ou pouca tracção, este sistema actua e o respectivo indicador pisca para sinalizar a sua actuação.

Contudo, se houver uma avaria no sistema ESP, o indicador acende-se e continua aceso. Leve o veículo a um concessionário autorizado da HYUNDAI e mande inspeccionar o sistema.

Indicador de desactivação "ESP OFF" (se equipado)



O indicador de desactivação ESP OFF acende-se ao ligar a da ignição, mas deverá apagar-se cerca de 3 segundos depois. Para passar para o modo de desactivação, carregue no botão ESP OFF. O indicador luminoso ESP OFF acende-se indicando a desactivação do sistema ESP.

Indicador do controlo da velocidade de cruzeiro (se equipado)

Indicador CRUISE

CRUISE

A luz deste indicador acende-se com a activação do sistema de controlo da velocidade de cruzeiro.

Se carregar no botão CRUISE (ON/OFF) do controlo da velocidade de cruzeiro existente no volante, o indicador luminoso do controlo da velocidade de cruzeiro acende-se.

Se voltar a carregar no botão CRUISE (ON/OFF) do controlo da velocidade de cruzeiro, o indicador luminoso apaga-se.

Para mais informações sobre a utilização do controlo da velocidade de cruzeiro, consulte "Sistema de controlo da velocidade de cruzeiro", no capítulo 5.

Indicador SET do controlo da velocidade de cruzeiro

SET

O indicador acende-se com o botão do controlo da velocidade de cruzeiro (SET- ou RES+) na posição ON.

O indicador SET do controlo da velocidade de cruzeiro, situado no combinado de instrumentos, acende-se se carregar no botão do controlo da velocidade de cruzeiro (SET- ou RES+).

A luz do indicador SET não se acende se o condutor carregar no interruptor de comando (CANCEL) ou se o sistema for desactivado.

Advertência de excesso de velocidade (se equipado)

120
km/h

Luz de advertência de excesso de velocidade

Caso o veículo seja conduzido a 120 km/h ou mais, a luz de advertência de excesso de velocidade piscará para prevenir o motorista quanto a dirigir em velocidade excessiva.

Sinal sonoro de advertência de excesso de velocidade

Caso o veículo seja conduzido a 120 km/h ou mais, o sinal sonoro de advertência de excesso de velocidade soará durante 5 segundos para prevenir o motorista quanto a dirigir em velocidade excessiva.

Aviso no visor LCD (se equipado)

Porta/porta-malas aberta

■ Porta

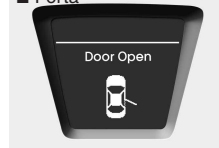

■ Porta-malas

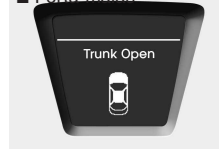

A luz indicadora acende para informar ao motorista qual porta ou porta-malas está aberta.

Advertência de assistência de estacionamento

■ Tipo A



■ Tipo B



Exibe a área onde um obstáculo é detectado durante o movimento do veículo para frente ou para trás.

Para maiores detalhes, consulte "Sistema de Assistência de Estacionamento" na seção 4.

O dispositivo Smart Key não está no veículo

Se o dispositivo Smart Key não estiver dentro do veículo e se alguma porta for aberta ou fechada com o botão ENGINE START/ STOP na posição ACC, ON, ou START, a luz avisadora acende-se no visor LCD. O sinal sonoro soa durante 5 segundos sempre que o dispositivo Smart Key não se encontra dentro do veículo e a porta está fechada. Tenha sempre o dispositivo Smart Key consigo.



O dispositivo Smart Key não é detectado

Se o dispositivo Smart Key não estiver dentro do veículo ou não for detectado e se o botão ENGINE START/STOP for pressionado, acende-se um aviso no visor LCD durante 10 segundos. Além disso, a luz indicadora do immobilizador de arranque pisca durante 10 segundos.

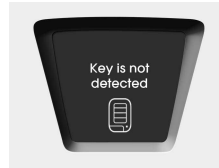

Pilha fraca do dispositivo Smart Key

Se o botão ENGINE START/ STOP rodar para a posição OFF devido à pilha do dispositivo Smart Key no veículo estar a ficar sem carga, acende-se uma luz avisadora no visor LCD durante 10 segundos e o sinal sonoro soa uma vez. Substitua pilha por uma nova.



Carregue no pedal do travão para ligar o motor de arranque (Caixa de velocidades automática)



Se o botão ENGINE START/ STOP rodar para a posição ACC duas vezes, por pressionar o botão repetidamente sem carregar no pedal do travão, acende-se uma luz avisadora no visor LCD durante 10 segundos para indicar que deve carregar no pedal do travão para ligar o motor de arranque.

Carregue no pedal da embraiagem para ligar o motor (Caixa de velocidades manual)



Se o botão para ligar/desligar o motor passar para a posição ACC duas vezes por ser pressionado repetidamente sem carregar no pedal da embraiagem, o aviso acende-se no visor LCD durante cerca de 10 segundos para indicar que deve carregar no pedal da embraiagem para ligar o motor.

Mude para a posição "P" (Caixa de velocidades automática)



Se tentar desligar o motor sem o selector de mudanças na posição P (park), o botão ENGINE START/STOP roda para a posição

ACC. Se premir mais uma vez o botão, este regressa à posição ON. A luz avisadora acende-se no visor LCD durante aproximadamente 10 segundos para indicar que deve pressionar o botão ENGINE START/ STOP com o selector de mudanças na posição P (park).

Além disso, o sinal sonoro faz-se ouvir durante cerca de 10 segundos (se equipado).

Pressione novamente o botão de arranque



Se não conseguir fazer funcionar o botão ENGINE START/STOP quando ocorre um problema com o respectivo sistema, a luz

avisadora acende-se durante 10 segundos e o sinal sonoro faz-se ouvir de forma continua para indicar que pode ligar o motor de arranque pressionando mais uma vez o botão ENGINE START/STOP.

O sinal sonoro cessa se o sistema do botão ENGINE START/STOP funcionar normalmente ou se o alarme anti-roubo estiver activado.

Se a luz avisadora se acender sempre que carregar no botão ENGINE START/STOP, deve levar o seu veículo a um concessionário HYUNDAI autorizado para verificar o sistema.

Mude para "P" ou "N" para ligar o motor de arranque (Caixa de velocidades automática)



Se tentar ligar o motor de arranque sem o selector de mudanças na posição P (park) ou N (neutro), a luz avisadora

acende-se no visor LCD durante cerca de 10 segundos.

Também pode ligar o motor de arranque com o selector de mudanças na posição N (neutro), mas para garantir a sua própria segurança é preferível ligar o motor de arranque com o selector de mudanças na posição P (park).

Pressione o botão de arranque enquanto vira o volante



Se ao pressionar o botão ENGINE START/STOP o volante não desbloqueia normalmente, a luz avisadora

acende-se no visor LCD durante 10 segundos.

Além disso, o sinal sonoro faz-se ouvir uma vez e a luz do botão ENGINE START/STOP pisca durante 10 segundos.

Uma vez avisado, pressione o botão ENGINE START/STOP enquanto roda o volante para a direita e para a esquerda.

Verifique o bloqueio do volante

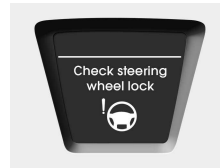

Se o volante não bloqueia normalmente quando o botão ENGINE START/STOP roda para a posição OFF, a luz

avisadora acende-se no visor LCD durante 10 segundos. Além disso, o sinal sonoro toca durante 3 segundos e o a luz do botão ENGINE START/STOP pisca durante 10 segundos.

Pressione o botão de arranque com o dispositivo smart key



Se pressionar o botão de ENGINE START/STOP enquanto está iluminado o aviso "Chave não detectada", surge

durante 10 segundos no visor LCD a mensagem "Por favor pressione o botão de arranque com o dispositivo smart key". Além disso, a luz indicadora do imobilizador de arranque pisca durante 10 segundos.

Verifique o fusível da lâmpada de stop



Quando o fusível da lâmpada de stop está desligado, acende-se no visor LCD o respectivo aviso durante 10

segundos.

Substitua o fusível por um novo. Se isso não for possível, pode ligar o motor de arranque carregando durante 10 segundos no botão de ENGINE START/STOP em ACC.

SISTEMA AUXILIAR DE ESTACIONAMENTO TRASEIRO (SE EQUIPADO)

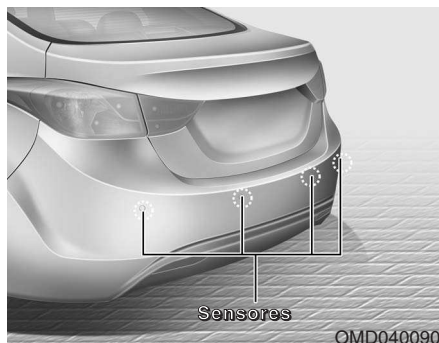

O sistema auxiliar de estacionamento traseiro ajuda o condutor nas manobras de marcha-atrás, emitindo um aviso sonoro se houver algum objecto atrás do veículo a uma distância de 120 cm. Este sistema é um sistema auxiliar, pelo que não substitui nem pretende substituir a muita atenção que o condutor tem de ter neste tipo de manobras. O raio de alcance e os objectos detectáveis pelos sensores traseiros são limitados. Assim, numa manobra de marcha-atrás, esteja atento ao espaço posterior ao veículo como se este não tivesse sistema auxiliar de estacionamento traseiro.

⚠ AVISO

O sistema auxiliar de estacionamento traseiro é um mero sistema auxiliar, podendo o seu funcionamento ser afectado por vários factores (por exemplo, as condições climáticas). Cabe ao condutor manter-se atento ao espaço posterior ao veículo, antes e durante a manobra de marcha-atrás.

Funcionamento do sistema auxiliar de estacionamento traseiro

Condições de funcionamento

- Este sistema só se activa se a marcha-atrás for feita com a ignição ligada.
- A distância de detecção com o sistema de aviso de marcha-atrás em funcionamento ronda os 120 cm.
- Se o sistema detectar dois objectos ao mesmo tempo, o primeiro a ser reconhecido será o objecto mais próximo.

Tipos de aviso sonoro

- Objecto a 120 cm - 81 cm do pára-choques traseiro:
Aviso com 'bip' intermitente
- Objecto a 80 cm - 41 cm do pára-choques traseiro:
Aviso com 'bip' mais frequente
- Objecto a 40 cm ou menos do pára-choques traseiro:
Aviso com som contínuo.

Tipo de indicador luminoso (se equipado)

Distância do objecto	Indicador de aviso
81cm ~ 120 cm	 *1
41cm ~80 cm	 *1
Menos de 40 cm	 *1

*1: Indica o raio de detecção de objectos de cada sensor. (esquerda, centro, direita)

* Caso o objecto esteja entre os sensores ou perto dos sensores, o indicador pode ser diferente.

Condições de não-funcionamento do sistema auxiliar de estacionamento traseiro

O sistema auxiliar de estacionamento traseiro pode não funcionar correctamente:

1. Se houver humidade gelada no sensor. (O sensor passa a funcionar normalmente assim que a humidade for removida.)
2. Se o sensor estiver coberto*1 por matéria estranha, como neve ou água, ou a cobertura do sensor estiver tapada. (O sensor passa a funcionar normalmente assim que a matéria estranha for removida ou ele deixe de estar tapado.)
3. Se a condução ocorrer em estradas com piso irregular (estradas sem pavimento, com gravilha, acidentadas ou inclinadas).
4. Se houver objectos geradores de ruído excessivo (buzinas, motores potentes de motocicletas ou travões pneumáticos de camiões) dentro do raio de alcance dos sensores.
5. Em situações de forte precipitação ou aspersão de água.

6. Se houver transmissores sem fios ou telemóveis dentro do raio de alcance dos sensores.
7. O sensor estiver coberto de neve.
8. Reboque de atrelado.

O raio de deteção dos sensores pode diminuir se:

1. Um sensor estiver obstruído por matéria estranha, como neve ou água. (O raio de deteção volta ao normal assim que a matéria estranha for removida.)
2. A temperatura do ar exterior estiver extremamente quente ou fria.

Os sensores podem não reconhecer os seguintes objectos:

1. Objectos estreitos ou pontiagudos (cordas, correntes ou pilaretes).
2. Objectos que tendam a absorver a frequência dos sensores (peças de vestuário, material esponjoso ou neve).
3. Objectos indetectáveis com menos de 1 m de comprimento e 14 cm de diâmetro.

Precauções a ter com o sistema auxiliar de estacionamento traseiro

- O aviso do sistema auxiliar de estacionamento traseiro pode não soar sequencialmente, tudo dependendo da velocidade do veículo e da forma dos objectos detectados.
- O sistema auxiliar de estacionamento traseiro pode sofrer uma avaria se a altura do pára-choques traseiro do veículo ou a instalação dos sensores forem alteradas ou danificadas. O desempenho dos sensores pode também afectado pela instalação de equipamento ou acessórios que não venham de fábrica.
- Os sensores podem não reconhecer objectos a menos de 40 cm ou calcular uma distância incorrecta. Tenha atenção.
- Se um sensor estiver congelado ou obstruído por neve, sujidade ou água, poderá não funcionar até as manchas serem removidas com um pano macio.
- Não carregue, risque ou bata no sensor. Pode danificá-lo.

*** NOTA**

Este sistema só detecta objectos dentro do raio de alcance dos sensores, não detectando objectos em zonas fora do alcance dos mesmos. De igual modo, os sensores poderão não detectar objectos pequenos ou estreitos, tais como pilaretes ou objectos situados entre eles. Olhe sempre para trás do veículo numa manobra de marcha-atrás.

Lembre-se de informar os eventuais condutores ocasionais do veículo acerca das capacidades e limitações do sistema.

⚠ AVISO

Preste muita atenção ao conduzir o veículo perto de obstáculos na estrada, nomeadamente peões e, em especial, crianças. Lembre-se de que os sensores podem não detectar alguns objectos devido à distância, tamanho ou material destes, os quais podem limitar a eficácia dos sensores. Antes de conduzir o veículo numa determinada direcção, olhe sempre para verificar se o caminho está desobstruído.

Autodiagnóstico

Quando deslocar a mudança para a posição R (marcha-atrás) e uma ou mais das seguintes situações se verificar, é possível que haja uma avaria do sistema de apoio ao estacionamento à retaguarda.

- Se não ouvir um som audível ou se o sinal sonoro tocar intermitentemente.



(pisca)

-  é visualizado. (se equipado)

Se isso acontecer, mande inspeccionar o seu veículo num concessionário autorizado HYUNDAI logo que possível.

⚠ AVISO

A garantia do seu novo veículo não cobre acidentes ou danos no veículo, nem lesões sofridas pelos seus ocupantes, devido a avarias no sistema de assistência ao estacionamento em marcha-atrás. Conduza sempre com segurança e atenção.

SISTEMA DE ASSISTÊNCIA DE ESTACIONAMENTO (SE EQUIPADO)

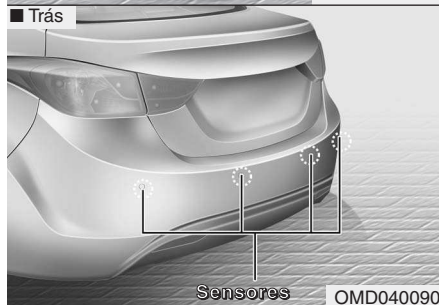
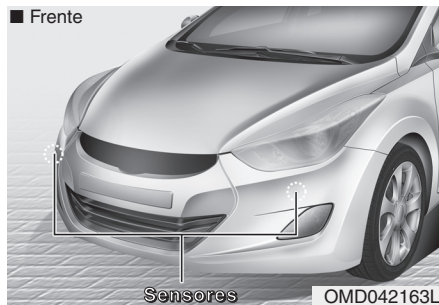

O sistema de assistência de estacionamento auxilia o motorista durante o movimento do veículo, emitindo um sinal sonoro, caso qualquer objeto seja detectado dentro da distância de 60 cm na frente ou 120 cm atrás do veículo.

Este sistema é um sistema suplementar e não se destina a dispensar ou substituir o cuidado e a atenção exigidos do motorista.

O alcance de detecção dos sensores e os objetos detectáveis são limitados. Sempre que movimentar o veículo, preste o máximo de atenção ao que estiver na frente ou atrás do veículo, como se conduzisse um veículo sem o sistema de assistência de estacionamento.

⚠ ATENÇÃO

O sistema de assistência de estacionamento é apenas uma função suplementar. A operação desse sistema pode ser afetada por diversos fatores (inclusive condições ambientais). É responsabilidade do motorista verificar sempre a área na frente e atrás do veículo, antes e durante a movimentação.

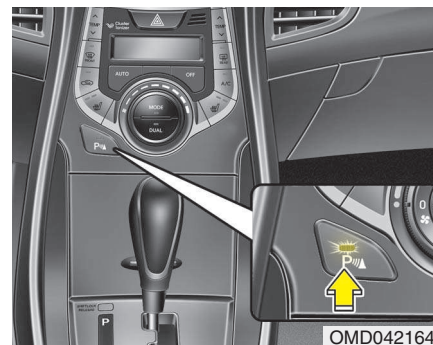

Operação do sistema de assistência de estacionamento

Condições de operação



- O botão de assistência de estacionamento liga-se automaticamente e aciona o sistema de assistência de estacionamento quando a alavanca de mudanças é colocada na posição "R" (Ré). Ele desligará automaticamente quando você mudar a alavanca da posição "R" (Ré) e dirigir acima de 10 km/h.
- Pode-se desligar o sistema de assistência de estacionamento pressionando-se o botão.





- A distância de detecção, enquanto o veículo estiver se movendo para frente, é de aproximadamente 60 cm, quando estiver dirigindo a menos de 10 km/h.
- Quando mais de dois objetos forem detectados ao mesmo tempo, o mais próximo será reconhecido em primeiro lugar.

*** NOTA**

O sistema pode não funcionar se a distância do objeto já for menor que 25 cm quando o sistema for acionado.

Tipo de indicador de advertência e som

 : Com som de advertência
 : Sem som de advertência

Distância do objeto		Indicador de advertência		Som de advertência
		Ao dirigir para frente	Ao dirigir para trás	
120cm~61cm	Frente	-	-	-
	Trás	-		Alarme soa intermitentemente
60cm~31cm	Frente			Alarme soa frequentemente
	Trás	-		Alarme soa frequentemente
30cm	Frente			Alarme soa continuamente
	Trás	-		Alarme soa continuamente

*** NOTA**

- O som e o indicador real de advertência podem diferir da ilustração, conforme a condição dos objetos ou dos sensores.
- Não lave os sensores do veículo com água sob alta pressão.

CUIDADO

- *Este sistema pode detectar objetos apenas dentro do alcance e da localização dos sensores. Objetos em outras áreas, fora da instalação dos sensores, não podem ser detectados. Além disso, objetos pequenos ou de pouca espessura, tais como, estacas ou objetos localizados entre os sensores podem não ser detectados pelos sensores. Ao movimentar o veículo para trás, faça sempre uma verificação visual da área atrás do veículo.*
- *Certifique-se de informar quaisquer outros usuários do veículo quanto às capacidades e limitações do sistema.*

Condições não operacionais do sistema de assistência de estacionamento

O sistema de assistência de estacionamento pode não funcionar corretamente quando:

1. Houver umidade congelada no sensor. (O funcionamento voltará ao normal quando a umidade for eliminada.)
2. O sensor estiver coberto de material estranho, como neve ou água, ou a tampa do sensor estiver bloqueada. (O funcionamento voltará ao normal quando o material for removido ou quando o sensor for desbloqueado.)
3. O sensor estiver manchado por material estranho, como neve ou água. (O alcance de detecção voltará ao normal após a remoção da mancha.)
4. O botão de assistência de estacionamento estiver desligado.

Existe a possibilidade do sistema de assistência de estacionamento apresentar falhas quando:

1. O veículo for conduzido sobre superfícies irregulares, tais como, estradas não pavimentadas, pedregulhos, saliências ou desníveis.
2. Objetos estiverem gerando ruídos excessivos, tais como, buzinas, motores de motocicletas ou freio a ar de caminhões, na área de alcance do sensor.
3. Ocorrerm chuvas fortes ou grandes borrifamentos de água.
4. Transmissores sem fio ou telefones celulares se encontrarem na área de alcance do sensor.
5. O sensor estiver coberto com neve.

O alcance de detecção pode diminuir quando:

1. A temperatura do ar externo estiver extremamente alta ou baixa.
2. Objetos não detectáveis menores que 1 m e mais estreitos que 14 cm de diâmetro.

Os objetos a seguir podem não ser reconhecidos pelo sensor:

1. Objetos de pouca espessura, tais como cordas, correntes ou pequenas estacas.
2. Objetos que tendem a absorver a frequência do sensor, como roupas, materiais esponjosos ou neve.

*** NOTA**

1. A advertência pode não soar sequencialmente dependendo da velocidade e das formas dos objetos detectados.
2. O sistema de assistência de estacionamento pode apresentar falhas se a altura do para-choque do veículo ou a instalação do sensor foram modificadas. Qualquer equipamento ou acessório não instalado pela fábrica pode interferir no desempenho do sensor.
3. O sensor pode não reconhecer objetos a distâncias inferiores a 30 cm do sensor ou pode detectar uma distância incorreta. Tenha cuidado.
4. Quando o sensor estiver congelado ou manchado com neve, sujeira ou água, o sensor pode ficar inoperante até que as manchas sejam removidas utilizando um pano macio.
5. Não pressione, risque ou bata no sensor com qualquer objeto rígido que possa danificar a superfície do sensor. Podem ocorrer danos no sensor.

*** NOTA**

Este sistema pode detectar objetos apenas dentro do alcance e da localização dos sensores. Objetos em outras áreas, fora da instalação dos sensores, não podem ser detectados. Além disso, objetos pequenos ou de pouca espessura, ou objetos localizados entre os sensores podem não ser detectados pelos sensores.

Ao movimentar o veículo para frente e para trás, faça sempre uma verificação visual.

Certifique-se de informar quaisquer outros usuários do veículo quanto às capacidades e limitações do sistema.

⚠ ATENÇÃO

Preste a máxima atenção ao conduzir o veículo próximo a objetos na estrada, particularmente pedestres e especialmente crianças. Tenha em mente que alguns objetos podem não ser detectados pelos sensores devido à sua distância, ao seu tamanho ou ao material de que são constituídos, os quais podem limitar a eficácia do sensor. Faça sempre uma inspeção visual para certificar-se que o veículo esteja livre de todas as obstruções antes de movimentá-lo em qualquer direção.

Autodiagnóstico

Quando a alavanca de mudanças for colocada na posição "R" (Ré), isso pode indicar uma falha no sistema de assistência de estacionamento traseiro.

- Se não ouvir um sinal sonoro de advertência ou se o alarme soar intermitentemente.



(pisca)

-  é visualizado. (se equipado)

Caso isso ocorra, leve o veículo a um revendedor autorizado HYUNDAI para uma revisão o mais rápido possível.

⚠ ATENÇÃO

A garantia de veículo novo não cobre qualquer acidente ou dano ao veículo ou aos seus ocupantes, decorrentes de falha no sistema de assistência de estacionamento. Dirija sempre com segurança e cuidado.

CÂMARA TRASEIRA (SE EQUIPADO)

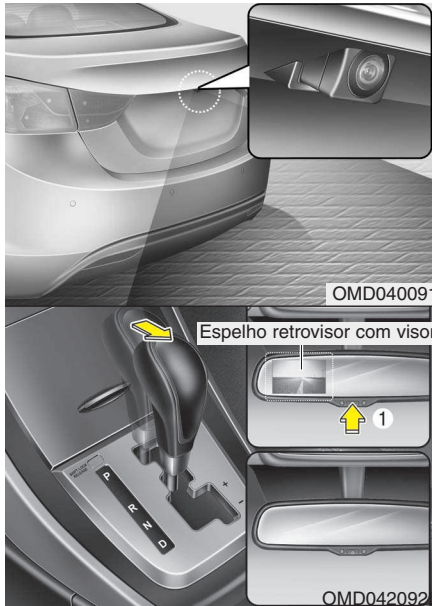

A câmara traseira fica activa com a luz de marcha-atrás acesa, o interruptor da ignição ligado e a alavanca das mudanças na posição R (marcha-atrás). Este sistema é um sistema auxiliar que, durante uma manobra de marcha-atrás, mostra o espaço atrás do veículo através do espelho retrovisor com visor.

A câmara para visão traseira pode ser desligada premindo o botão ON/OFF quando é activada a câmara para visão traseira.

Para voltar a ligar a câmara, pressione o botão ON/OFF novamente, quando o botão da ignição está ligado e a alavanca das mudanças na posição R (marcha-atrás). Além disso, a câmara volta a ligar automaticamente sempre que o botão da ignição é desligado e voltado a ligar.

* NOTA

A advertência "AVISO! Verifique as imediações por motivos de segurança." surgirá no ecrã retrovisor quando a câmara de marcha atrás for ativada.

⚠ AVISO

- Este sistema tem uma função unicamente auxiliar. O condutor tem sempre de olhar para os espelhos retrovisores e para o espaço atrás do veículo antes e durante a manobra de marcha-atrás, visto que a câmara tem um ponto morto de visualização.
- Mantenha a lente da câmara sempre limpa. Se a lente ficar coberta por matérias estranhas, a câmara poderá não funcionar normalmente.

LUZES DE PERIGO



Ligue as luzes de sinalização de perigo sempre que tiver de parar o automóvel num local perigoso. Se tiver de fazer uma paragem de emergência, saia o mais possível da estrada.

As luzes de sinalização de perigo acendem-se carregando no respectivo interruptor, que põe os quatro indicadores de mudança de direcção a piscar. Piscam ambos os indicadores de mudança de direcção. As luzes de sinalização de perigo acendem-se mesmo sem a chave no interruptor da ignição.

Para apagar as luzes de sinalização de perigo, volte a carregar no interruptor.

ILUMINAÇÃO

Função de economia da bateria

- Esta função destina-se a impedir a descarga da bateria. O sistema apaga automaticamente as luzes de estacionamento quando o condutor retira a chave da ignição e abre a porta do condutor.
- Com esta função, a luz de estacionamento apaga-se automaticamente se o condutor estacionar à noite na berma da estrada.
Se for necessário manter as luzes acesas após a remoção da chave da ignição, faça o seguinte:
 - 1) Abra a porta do condutor.
 - 2) Apague e volte a ligar as luzes de estacionamento com o interruptor da coluna da direcção.

Função de acompanhamento dos faróis (se equipado)

Se rodar o interruptor da ignição para a posição ACC ou OFF com os faróis acesos, estes (e/ou as luzes traseiras) mantêm-se acesos cerca de 20 minutos. No entanto, com o motor desligado, se a porta do condutor for aberta e fechada, os faróis (e/ou as luzes traseiras) são desligados passados 30 segundos.

Pode apagar os faróis (e/ou as luzes traseiras) carregando duas vezes no botão de travagem do transmissor (ou chave inteligente) ou rodando o interruptor das luzes para a posição OFF ou Auto.

No entanto, se rodar o interruptor das luzes para a posição Auto com o veículo num sítio escuro, os faróis não se apagam.



CUIDADO

Se o condutor sair do veículo por uma porta que não seja a sua, a função de economia da bateria não é activada e a função de luzes de acompanhamento não desliga automaticamente. Por conseguinte, a bateria pode descarregar. Neste caso, certifique-se de que desliga as luzes antes de sair do veículo.

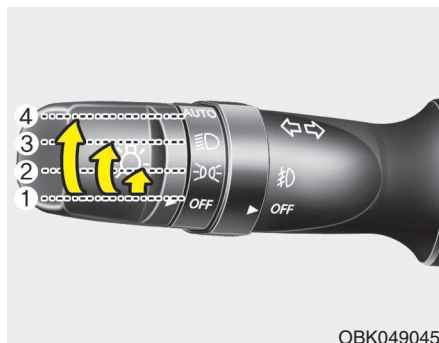

Comando da iluminação

O interruptor das luzes tem uma posição de Faróis e outra de Luzes de estacionamento.

Para acender as luzes, rode o botão na extremidade do manípulo de comando para uma das seguintes posições:

- (1) Posição off (O) (desligado)
- (2) Posição Luzes de estacionamento
- (3) Posição Faróis
- (4) Posição Luzes automáticas (se equipado)



Posição Luzes de estacionamento (☀)

Com o interruptor das luzes nesta posição, (1a posição), acendem-se as luzes, de presença, da matrícula e do painel de instrumentos.



Posição Faróis (☀)

Com o interruptor das luzes nesta posição, (2a posição), acendem-se os faróis, as luzes de presença, da matrícula e do painel de instrumentos.

* NOTA

Para acender os faróis, o interruptor da ignição tem de estar na posição ON.

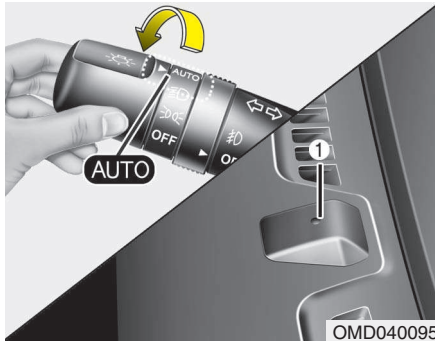

**Posição Luzes automáticas
(se equipado)**

Com o interruptor das luzes nesta posição, as luzes traseiras e os faróis acendem-se e apagam-se automaticamente em função da luminosidade no exterior do veículo.

⚠ CUIDADO

- **Nunca coloque nada sobre o sensor (1) situado no Tablier.** O sensor garante um melhor controlo do sistema de luzes automáticas.
- **Não limpe o sensor com um produto limpa-vidros.** O líquido de limpeza pode deixar uma ligeira película suficiente para perturbar a actuação do sensor.
- **Se o seu veículo tiver vidro escurecido ou outro tipo de revestimento metalizado no pára-brisas, o sistema de iluminação automática pode não funcionar correctamente.**



**Utilização das luzes de estrada
(máximos)**

Para acender as luzes de estrada, empurre o manipulador afastando-o de si. Para acender as luzes de cruzamento, puxe-o para trás.

O indicador das luzes de estrada acende-se com a ligação das mesmas.

Para impedir a descarga da bateria, não deixe as luzes acesas por muito tempo com o motor desligado.

⚠ AVISO

Não use as luzes de máximos quando houver mais trânsito na estrada. A utilização de máximos pode afectar o campo de visão dos outros automobilistas.



OBK049050

Para fazer sinais de luzes, puxe o manípulo para si. Se o libertar, o manípulo volta à posição normal (luzes de cruzamento). Para fazer sinais de luzes, não precisa de ter o interruptor dos faróis ligado.

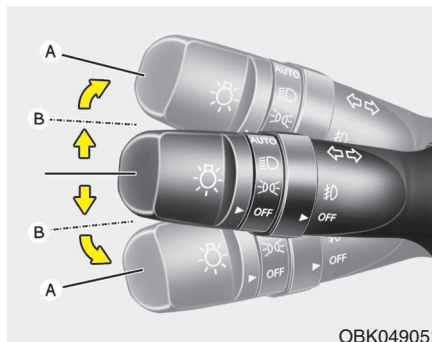

OBK049051

Indicadores de mudança de direcção e sinais de mudança de faixa

Para utilizar estes indicadores, tem de ligar o interruptor da ignição. Para acender os indicadores de mudança de direcção, desloque o manípulo para cima ou para baixo (A). Os indicadores luminosos com a seta verde do painel de instrumentos indicam qual o indicador de mudança de direcção activado. O manípulo volta à posição inicial e desliga o indicador assim que a viragem estiver completa. Se a luz indicadora continuar a piscar depois de uma viragem, mova manualmente a alavanca para a posição de desligada.

Para sinalizar uma mudança de faixa, desloque ligeiramente o manípulo dos indicadores de mudança de direcção e mantenha-a nessa posição (B). Depois de solta a alavanca regressa à posição de desligada.

Se um indicador permanecer aceso e não piscar ou piscar de forma anormal, uma das lâmpadas dos indicadores de mudança de direcção pode ter queimado, pelo que precisa de ser substituída.

Função de indicação de mudança de faixa One Touch (se equipado)

Para activar a função de sinalização de mudança de faixa com um só toque, suba/desça ligeiramente o manípulo dos indicadores de mudança de direcção e liberte-o. Os sinais de mudança de faixa piscam 3 vezes.

*** NOTA**

Se o piscar de um indicador for anormalmente rápido ou lento, a lâmpada pode ter queimado ou pode haver um mau contacto eléctrico no circuito.



OBK049052

Luzes de nevoeiro dianteiras (se instaladas)

As luzes de nevoeiro servem para melhorar a visibilidade quando esta diminui devido ao nevoeiro, neve, chuva, etc. As luzes de nevoeiro acendem-se com a ligação do respectivo interruptor (1), após o acendimento da luz de estacionamento.

Para apagar as luzes de nevoeiro, rode o respectivo interruptor (1) para a posição O (desligado).

⚠ CUIDADO

A utilização das luzes de nevoeiro consome grandes quantidades de energia eléctrica do veículo. Acenda-as apenas em situações de fraca visibilidade.



OED040806



OAM049046L

Luzes de nevoeiro traseiras

Para acender as luzes de nevoeiro traseiras, rode o interruptor das mesmas (1) para a posição ON com os faróis acesos.

As luzes de nevoeiro traseiras acendem-se rodando o respectivo interruptor para a posição ON, depois de rodar o interruptor das luzes de nevoeiro traseiras para a posição ON e o interruptor dos faróis para a posição da luz de estacionamento (se equipado).

Para apagar as luzes de nevoeiro traseiras, volte a rodar o interruptor das mesmas para a posição ON.

Luz de condução diurna (se equipado)

As luzes de condução diurna (DRL) fazem com que os outros condutores vejam mais facilmente a frente do seu veículo durante o dia. Podem ser úteis em várias situações de condução, em especial ao nascer e ao pôr-do-sol.

O sistema DRL desliga as luzes específicas quando:

1. O interruptor das luzes de estacionamento estiver na posição ON.
2. O motor está desligado.

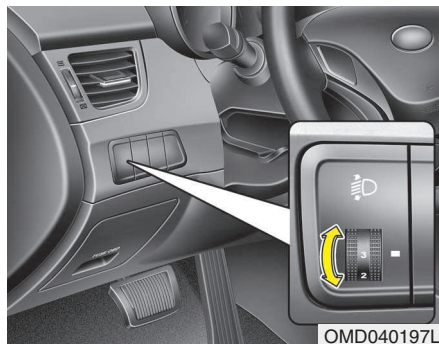

Dispositivo de nivelamento dos faróis (se equipado)

Para regular o nível do feixe dos faróis de acordo com o número de passageiros e o peso da carga transportada na bagageira, rode o interruptor de nivelamento dos faróis.

Quanto mais alto for o número da posição do interruptor, mais baixo será o nível do feixe dos faróis. Mantenha sempre o feixe na posição de nivelamento apropriada, para os faróis não encadearem os outros condutores.

Seguem-se os exemplos das regulações de nivelamento correctas. Caso as condições de carga sejam diferentes das listadas abaixo, regule a posição do interruptor de maneira a que o nível do feixe se adequê à situação constante da lista.

Condições de carga	Posição do interruptor
Só o condutor	0
Condutor + passageiro da frente	0
Todos os passageiros (incluindo o condutor)	1
Todos os passageiros (incluindo o condutor) + carga máxima permitida	2
Condutor + carga máxima permitida	3

LIMPA-PÁRA-BRISAS

■ Tipo A

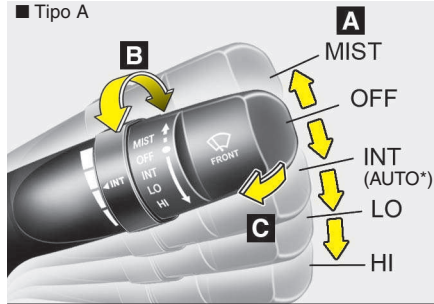

■ Tipo B

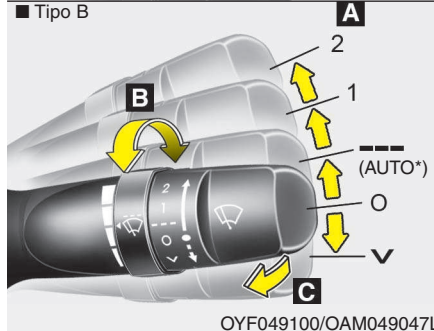

OYF049100/OAM049047L

A : Controlo da velocidade das escovas do limpa pára-brisas

- MIST (✓) – Accionamento das escovas uma única vez
- OFF (O) – Desligado
- INT (---) / AUTO* – Funcionamento intermitente / controlo automático das escovas*
- LO (1) – Velocidade de funcionamento das escovas Lenta
- HI (2) – Velocidade de funcionamento das escovas Rápida

B : Tempo de funcionamento intermitente ou controlo automático do tempo de accionamento das escovas

C : Lavagem com accionamento das escovas

* se equipado

Limpa pára-brisas

Com a ignição ligada, funciona da seguinte maneira:

MIST / ✓ : Para uma passagem simples, desloque a alavanca para esta posição (/MIST) e depois solte-a na posição OFF. As escovas do limpa pára-brisas funcionam de forma contínua se a alavanca se mantiver nesta posição.

OFF / O : Limpa pára-brisas inactivo

INT / --- : O limpa pára-brisas funciona intermitentemente, com intervalos iguais de limpeza. Utilize este modo com chuva fraca ou neblina. Para variar a regulação da velocidade, rode o botão de comando da velocidade.

LO / 1 : Velocidade normal do limpa pára-brisas

HI / 2 : Velocidade rápida do limpa pára-brisas

* NOTA

Se houver grande acumulação de neve ou gelo no pára-brisas, descongele-o durante cerca de 10 minutos, ou até remover a neve e/ou o gelo, antes de utilizar o limpa pára-brisas, para garantir o bom funcionamento deste.

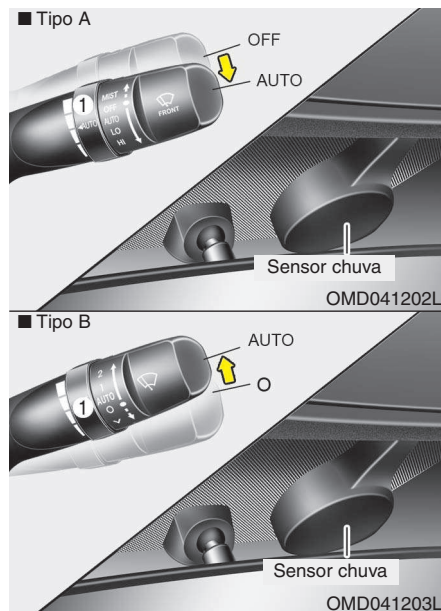

Comando AUTO (automático) (se equipado)

O sensor de pluviosidade colocado na parte superior do vidro do pára-brisas detecta a quantidade de precipitação e controla o ciclo de limpeza com intervalos adequados. Quanto mais chover, mais rápido será o limpa pára-brisas.

Se parar de chover, o limpa pára-brisas também pára. Para alterar a regulação da velocidade, rode o botão de comando da velocidade (1).

Se o interruptor da ignição estiver na posição ON com o interruptor do limpa pára-brisas no modo AUTO, ou o interruptor do limpa pára-brisas for colocado no modo AUTO com o interruptor da ignição na posição ON ou o botão de comando da velocidade rodar para a posição F com o interruptor do limpa pára-brisas no modo AUTO, o limpa pára-brisas funciona uma vez para efectuar uma autoverificação do sistema. Se não tiver de o utilizar, coloque o limpa pára-brisas na posição OFF (O).

⚠ CUIDADO

Com o interruptor da ignição na posição ON e o interruptor do limpa pára-brisas no modo AUTO, tenha cuidado nas seguintes situações, para não ter lesões nas mãos ou noutras partes do corpo:

- Não toque na parte superior do vidro do pára-brisas virada para o sensor de pluviosidade.
- Não limpe a parte superior do vidro do pára-brisas com um pano húmido ou molhado.
- Não faça pressão sobre o vidro do pára-brisas.

⚠ CUIDADO

Quando lavar o veículo, coloque o interruptor do limpa pára-brisas na posição “OFF (O)” para desactivar o funcionamento automático.

Se o interruptor do limpa pára-brisas estiver no modo AUTO, o limpa pára-brisas pode activar-se e danificar-se.

Não remova a cobertura do sensor colocado na parte superior do vidro do pára-brisas, do lado do passageiro. Pode danificar os componentes do sistema, danos esses que poderão não ser cobertos pela garantia do veículo.

Ao arrancar com o veículo no Inverno, coloque o interruptor do limpa pára-brisas na posição OFF (O). Caso contrário, o limpa pára-brisas pode activar-se e sofrer danos nas palhetas devido ao gelo. Antes de activar o limpa pára-brisas, remova sempre a neve e o gelo e descongele devidamente o pára-brisas.

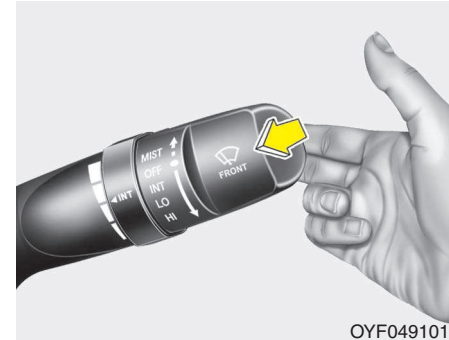

OYF049101

Limpa pára-brisas

Na posição OFF (O), puxe ligeiramente a vareta para si para borrifar líquido de limpeza no pára-brisas e activar o limpa pára-brisas com 1-3 ciclos.

Utilize esta função se o pára-brisas estiver sujo.

O borrifar e a limpeza continuarão até soltar a vareta.

Se o borrifador não funcionar, verifique o nível do líquido de limpeza. Se o nível do líquido for insuficiente, terá de deitar líquido de limpeza não-abrasivo apropriado no respectivo depósito.

O bocal do tubo de enchimento do depósito situa-se na parte dianteira do compartimento do motor, do lado do passageiro.

CUIDADO

Para evitar eventuais danos na bomba do líquido de limpeza, não active o borrifador com o depósito do líquido vazio.

AVISO

Não utilize o líquido de limpeza com temperaturas de congelação sem aquecer primeiro o pára-brisas com os descongeladores. O líquido de limpeza pode congelar ao contactar com o pára-brisas e tapar-lhe a visão.

CUIDADO

- *Para evitar eventuais danos no limpa pára-brisas ou no pára-brisas, não active o limpa pára-brisas com o pára-brisas seco.*
- *Para evitar danos nas palhetas do limpa pára-brisas, não utilize gasolina, querosene, diluente ou outros solventes nelas ou perto delas.*
- *Para evitar danos nos braços e outros componentes do limpa pára-brisas, não tente movê-los manualmente.*

ILUMINAÇÃO INTERIOR

⚠ CUIDADO

Não utilize as luzes interiores por muito tempo com o motor desligado.

Pode provocar a descarga da bateria.

⚠ AVISO

Quando conduzir na escuridão não acenda as luzes de habitáculo. Poderá ter um acidente uma vez que estas luzes podem obscurecer a sua visão.

Corte automático da luz de habitáculo

- Com todas as portas fechadas, uma vez trancado o veículo com o transmissor ou o dispositivo smart key, todas as luzes de habitáculo se apagam passados 5 segundos.
- Se não ligar nenhum sistema depois de desligar o motor, as luzes apagam-se passados 20 minutos.



Luz de leitura (se equipado)

- Empurre a lente (1) para ligar e desligar a luz de leitura de mapas. Esta lâmpada produz um feixe localizado conveniente para consultar mapas de noite ou para servir de luz pessoal para o condutor e para o passageiro da frente.

• DOOR (PORTA):

Na posição DOOR (PORTA), a luz de leitura de mapas e a luz de habitáculo acendem-se quando se abre qualquer porta, independentemente da posição do interruptor da ignição. Quando as portas são destrancadas através do transmissor (ou dispositivo smart key), a luz de leitura de mapas e a luz de habitáculo acendem-se durante aproximadamente 30 segundos desde que nenhuma das portas seja aberta. As luzes extinguem-se gradualmente passados aproximadamente 30 segundos se a porta for fechada. No entanto, se o interruptor da ignição estiver na posição ON ou se todas as portas estiverem trancadas, a luz de leitura de mapas e a luz de habitáculo apagam-se imediatamente.

• ON (Ligado):

A luz de leitura de mapa e a luz de habitáculo permanecem sempre acesas.

• OFF :

As luzes apagam-se mesmo quando se abre uma porta.

※ Quando a luz é ligada pressionando a lente (1), a luz não se apaga mesmo se o interruptor (2) estiver na posição OFF.



Lâmpada do habitáculo

Para ligar a luz de habitáculo pressione o interruptor ou a lente.

CUIDADO

Com o motor desligado, não deixe ficar as luzes acesas durante muito tempo.

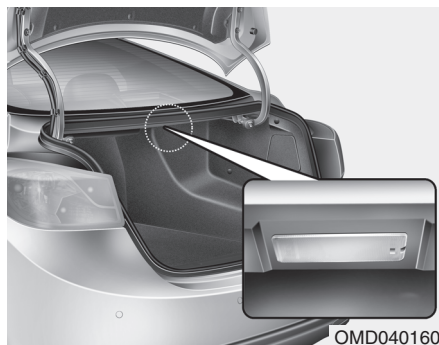

Luz da mala

A luz da mala acende-se sempre que se abre a tampa da mala.

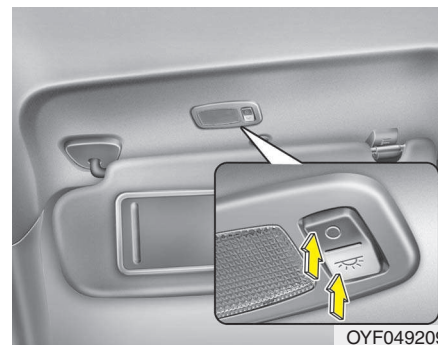

CUIDADO

A luz da mala permanece acesa enquanto a tampa estiver aberta. Para evitar descarregar desnecessariamente a bateria, feche bem a tampa depois de utilizar a mala.



Luz do espelho de cortesia (se equipado)

Puxe para baixo a pala para o sol e poderá ligar/desligar a luz do espelho de cortesia carregando no respectivo botão.

-  : Para ligar a luz.
-  : Para desligar a luz.

CUIDADO

Para evitar descarregar desnecessariamente o sistema, desligue a luz carregando no botão O depois de cada utilização.

DESCONGELADOR

CUIDADO

Para evitar danos nos condutores fixos na superfície interior do vidro traseiro, nunca utilize instrumentos afiados nem limpa-vidros abrasivos para limpar o vidro.

* NOTA

Se quiser descongelar e desembaciar o pára-brisas, consulte "Descongelamento e desembaciamento do pára-brisas" neste capítulo.

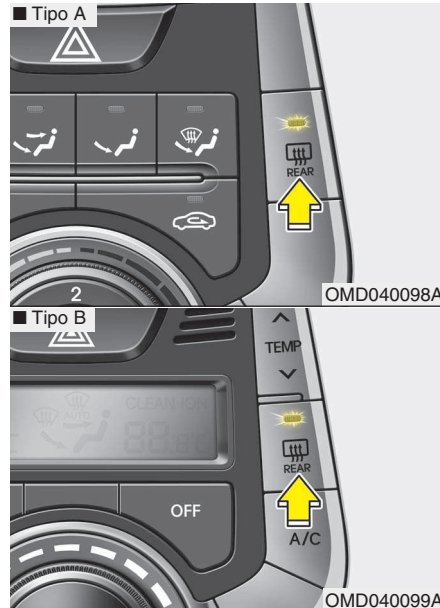

Descongelador do vidro traseiro

O descongelador aquece o vidro para remover gelo, nevoeiro e geada do interior e do exterior do vidro traseiro, com o motor ligado.

Para activar o descongelador do vidro traseiro, carregue no respectivo botão, situado no painel de instrumentos central. O indicador luminoso do botão acende-se com a activação do descongelador.

Se houver grande acumulação de neve no vidro traseiro, remova-a com uma escova antes de activar o descongelador.

O descongelador do vidro traseiro desliga-se automaticamente após cerca de 20 minutos ou com o desligar da ignição. Para desactivar manualmente o descongelador, volte a carregar no respectivo botão.

Descongelador dos espelhos exteriores (se equipado)

Se o seu veículo estiver equipado com descongelador dos espelhos exteriores, este é activado em simultâneo com o descongelador do vidro traseiro.

Descongelador do pára-brisas (se equipado)

Se o veículo estiver equipado com descongelador do pára-brisas, este é activado em simultâneo com o descongelador do vidro traseiro.

SISTEMA DE CLIMATIZAÇÃO MANUAL (SE EQUIPADO)

■ Tipo A

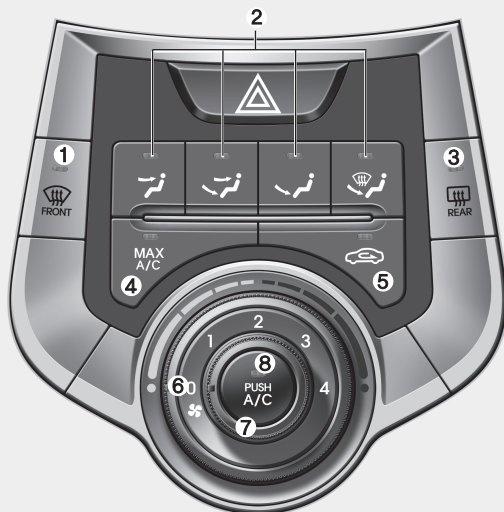

1. Botão de desembaciador pára-brisas dianteiro
2. Botão de selecção do modo
3. Botão de descongelação do vidro traseiro
4. Botão de comando MAX A/C (MAX ar- condicionado) (se equipado)

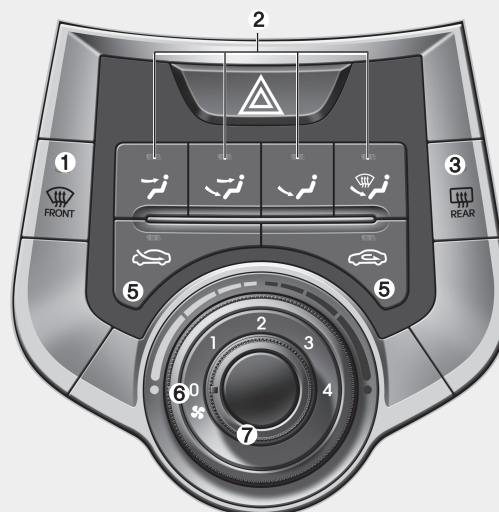

■ Tipo B



5. Botão de comando da entrada de ar
6. Botão de comando da temperatura
7. Botão de comando da velocidade da ventoinha
8. Botão de comando A/C (ar-condicionado) (se equipado)

OMD040100A/OMD041100L

Aquecimento e ar condicionado

1. Ligue o motor.
2. Regule o modo para a posição pretendida.
Para aumentar a eficácia do aquecimento e do arrefecimento:
 - Aquecimento: 
 - Arrefecimento: 
3. Regule o controlo da temperatura para a posição pretendida.
4. Regule o controlo da admissão de ar para a posição de ar exterior (fresco).
5. Regule o comando da velocidade da ventoinha para a velocidade pretendida.
6. Se quiser ter ar condicionado, ligue o sistema de ar condicionado (se equipado).

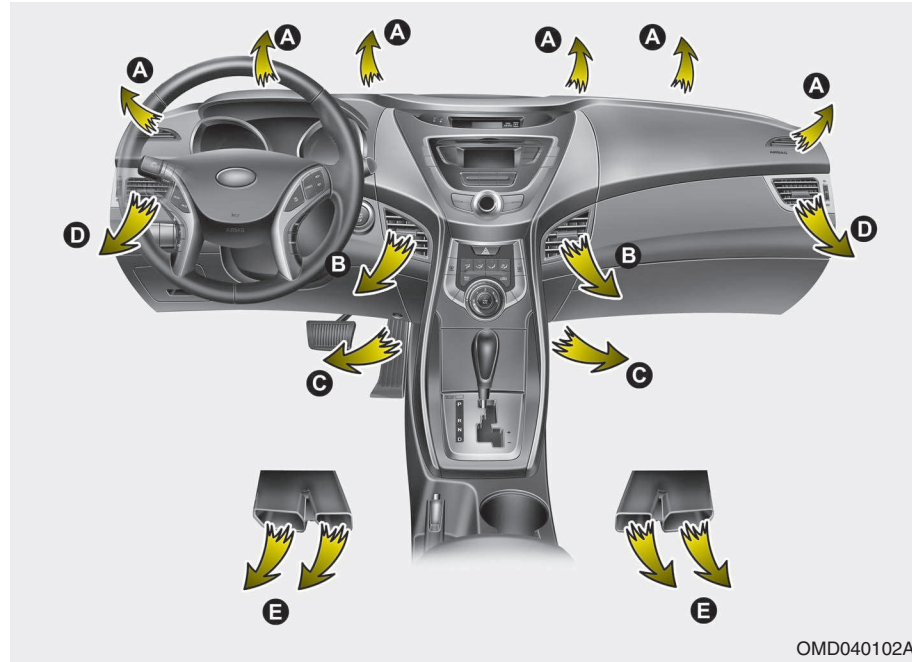

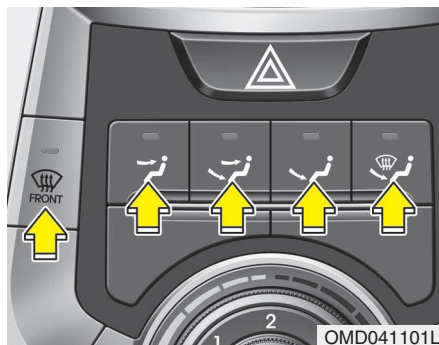

Seleção do modo

O botão de seleção do modo controla a direcção do fluxo de ar que passa através do sistema de ventilação.

Pode direccionar o ar para o piso do veículo, as saídas de ar do painel de bordo ou o pára-brisas. São utilizados cinco símbolos para representar as seguintes posições de ventilação: Face, Nível duplo, Piso, Descongelamento-Piso e Descongelamento.



Nível da Face (B, D)

O fluxo do ar é direccionado para o tronco e para face. Além disso, cada abertura pode ser regulada para direccionar o ar que por ela sai.



Nível Duplo (B, D, C, E)

O fluxo do ar é direccionado para a face e para o piso.



Nível do Piso (C, E, A, D)

A maior parte do fluxo de ar é direccionada para o piso do veículo, sendo uma pequena quantidade de ar direccionada para o pára-brisas e os descongeladores dos vidros laterais.



Nível de Descongelação do Piso (A, C, E, D)

O fluxo de ar é maioritariamente direccionado para o piso e o pára-brisas, sendo uma pequena quantidade de ar direccionada para os desembaciadores dos vidros laterais.



Nível de Descongelação (A, D)

O fluxo de ar é maioritariamente direccionado para o pára-brisas, sendo uma pequena quantidade de ar direccionada para os desembaciadores dos vidros laterais.



Nível MAX A/C (se equipado)

Para seleccionar o nível MAX de A/C, rode o comando rotativo de velocidade da ventoinha para a direita e depois carregue no botão MAX A/C.

O fluxo de ar é direccionado para o tronco e para o rosto. Neste modo, o ar condicionado e a posição de recirculação de ar são seleccionados automaticamente.

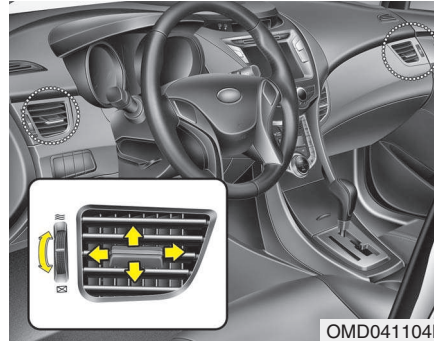

Respiradouros do painel de instrumentos

As grelhas de saída podem ser abertas ou fechadas separadamente usando o selector rotativo.

De igual modo, pode regular a direcção do ar saído dos respiradouros utilizando o manípulo de controlo mostrado.

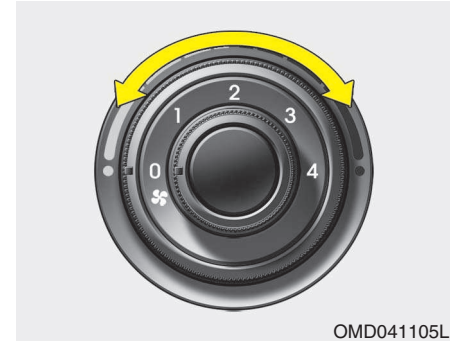

Controlo da temperatura

Este botão permite-lhe controlar a temperatura do fluxo de ar vindo do sistema de ventilação. Para alterar a temperatura do ar no habitáculo, rode o botão para a posição direita para aquecer o ar ou para a posição esquerda para arrefecê-lo.



Para desligar os ventiladores

Para desligar os ventiladores, gire o botão de controle da velocidade do ventilador para a posição "0".

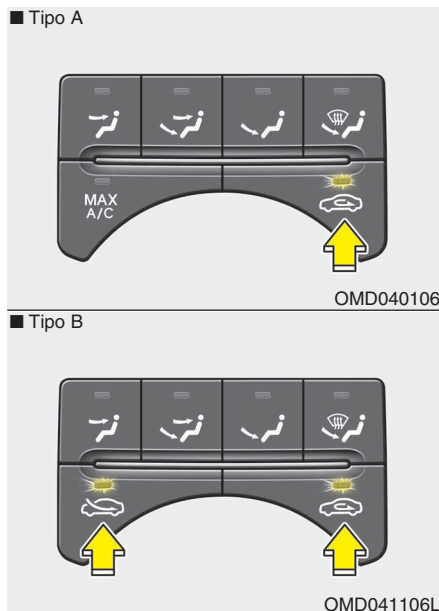

Controlo da admissão de ar

Serve para seleccionar a posição de ar exterior (fresco) ou a posição de recirculação do ar.

Para alterar a posição do comando da entrada de ar, pressione o botão.

Posição Recirculação do ar



Com esta posição seleccionada, o ar do habitáculo circulará através do sistema de aquecimento, sendo aquecido ou arrefecido de acordo com a função seleccionada.

Posição Ar exterior (fresco)

■ Tipo A



Com esta posição seleccionada, o ar entra no veículo vindo do exterior (fresco), sendo aquecido ou arrefecido de acordo com a função seleccionada.

■ Tipo B



* NOTA

Chamamos a atenção para o facto de que o funcionamento prolongado do aquecimento na posição de recirculação do ar (sem que o ar-condicionado esteja seleccionado) causa o embaciamento do pára-brisas e dos vidros laterais e a saturação do ar no habitáculo.

Por outro lado, a utilização prolongada do ar condicionado com a posição de recirculação do ar tornará o ar excessivamente seco dentro do habitáculo.

⚠ AVISO

- O funcionamento contínuo do sistema de climatização na posição do ar recirculado pode aumentar a humidade no interior do veículo, embaciando os vidros e diminuindo a visibilidade.
- Não durma num veículo com o sistema de ar condicionado ou aquecimento. Isso poderá causar danos físicos graves ou mesmo a morte, devido à queda do nível de oxigénio e/ou da temperatura do corpo.
- O funcionamento contínuo do sistema de climatização na posição do ar recirculado pode causar sonolência e levar à perda de controlo do veículo. Durante a condução, regule o comando da entrada de ar o mais possível para a posição de ar exterior (fresco).

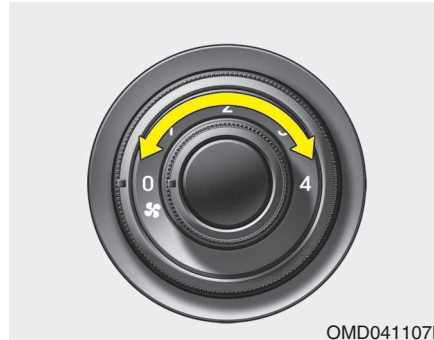

OMD041107L

Comando da velocidade da ventoinha

Para comandar a ventoinha, o interruptor da ignição tem de estar na posição ON. O botão de comando da velocidade da ventoinha permite-lhe comandar a velocidade da ventoinha do ar saído do sistema de ventilação. Para mudar a velocidade da ventoinha, rode o botão para a direita para aumentar a velocidade ou para a esquerda para diminuí-la.

A regulação do botão de comando para a posição “0” desliga a ventoinha.



OMD040108

Ar condicionado (A/C) (se equipado)



Pressione o botão A/C para ligar o sistema de ar condicionado (o indicador luminoso acende-se). Para desligar o sistema, volte a pressionar o botão.

Utilização do sistema

Ventilação

1. Regule o modo para a posição .
2. Regule o comando da entrada de ar para a posição de ar exterior (fresco).
3. Regule o comando da temperatura para a posição pretendida.
4. Regule o comando da velocidade da ventoinha para a velocidade pretendida.

Aquecimento

1. Regule o modo para a posição .
 2. Regule o comando da entrada de ar para a posição de ar exterior (fresco).
 3. Regule o comando da temperatura para a posição pretendida.
 4. Regule o comando da velocidade da ventoinha para a velocidade pretendida.
 5. Se quiser ter um aquecimento desumidificado, ligue o sistema de ar condicionado (se equipado).
- Se o pára-brisas embaciar, regule o modo para a posição , .

Sugestões de utilização

- Para impedir a entrada de poeira ou fumos desagradáveis no veículo através do sistema de ventilação, regule temporariamente o controlo da admissão de ar para a posição de recirculação do ar. Depois da irritação ter passado, para manter o ar fresco no interior do veículo, lembre-se de recolocar o controlo na posição de ar fresco. Isto ajudará o condutor a manter-se atento e confortável.
- O ar do sistema de aquecimento/arrefecimento entra pelas grelhas situadas mesmo à frente do pára-brisas. Tenha cuidado para as grelhas não ficarem tapadas por folhas, neve, gelo ou outras obstruções.
- Para impedir o embaciamento interior do pára-brisas, regule o controlo da admissão de ar para a posição de ar fresco e a velocidade da ventoinha para a posição pretendida, ligue o sistema de ar condicionado e regule o controlo da temperatura para a temperatura pretendida.

Ar condicionado (se equipado)

Os sistemas de ar condicionado HYUNDAI são abastecidos com o gás refrigerante R-134a, que é ecológico.

1. Ligue o motor. Pressione o botão do ar condicionado.
2. Regule o modo para a posição .
3. Regule o comando da entrada de ar para a posição de ar exterior (fresco) ou de recirculação do ar.
4. Regule o comando da velocidade da ventoinha e o comando da temperatura de forma a manter o máximo de conforto.

* NOTA

- Quando utilizar o sistema de ar condicionado, esteja atento ao indicador da temperatura nas subidas ou situações de tráfego congestionado com temperaturas exteriores altas. O funcionamento do sistema de ar condicionado pode causar o sobreaquecimento do motor. Se o indicador da temperatura indicar o sobreaquecimento do motor, continue a utilizar a ventoinha, mas desligue o sistema de ar condicionado.
- Se abrir os vidros com tempo húmido, o ar condicionado pode criar gotículas de água dentro do veículo. Estas gotículas podem causar danos no equipamento eléctrico, pelo que o ar condicionado deve funcionar sempre com os vidros fechados.

Conselhos de utilização do sistema de ar condicionado

- Se estacionar o veículo num local directamente exposto à luz solar num dia de tempo quente, abra os vidros por instantes para deixar sair o ar quente do interior do veículo.
- Para ajudar a reduzir a humidade acumulada na parte interior dos vidros em dias chuvosos e húmidos, diminua a humidade no interior do veículo ligando o sistema de ar condicionado.
- Enquanto o sistema de ar condicionado estiver ligado, poderá notar por vezes uma ligeira alteração no regime do motor, consoante os ciclos do compressor do ar condicionado. Esta situação é normal no funcionamento do sistema.
- A fim de maximizar o seu desempenho, utilize mensalmente o sistema do ar condicionado apenas por alguns minutos.
- Com o sistema de ar condicionado ligado, poderá ouvir água a gotejar (ou mesmo a escorrer) para o chão, por baixo do lado do passageiro do veículo. Esta situação é normal no funcionamento do sistema.

- O funcionamento do sistema de ar condicionado na posição de recirculação do ar maximiza o arrefecimento. Contudo, o funcionamento contínuo neste modo pode fazer com que o ar no interior do veículo fique viciado.
- Durante a refrigeração, poderá notar um fluxo de neblina, causado pelo rápido arrefecimento e pela entrada de ar húmido. Esta é uma situação normal do funcionamento do sistema.

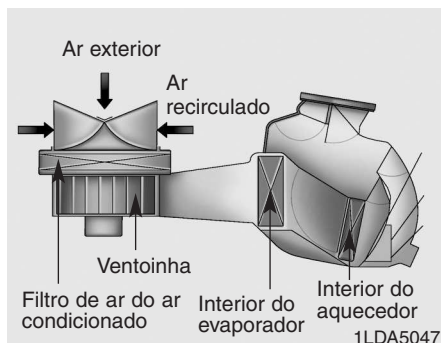

Filtro de ar do ar condicionado (se equipado)

O filtro de ar do ar condicionado, instalado atrás do porta-luvas, filtra a poeira e outros poluentes que entram no veículo vindos do exterior, através do sistema de aquecimento e ar condicionado. Se a poeira ou outros poluentes se acumularem no filtro durante algum tempo, o fluxo de ar vindo dos respiradouros poderá diminuir, com a conseqüente acumulação de humidade na parte interior do pára-brisas, mesmo com a posição de ar exterior (fresco) seleccionada. Se isto acontecer, mande substituir o filtro de ar do ar condicionado num Concessionário Autorizado HYUNDAI.

* NOTA

- Substituir o filtro de acordo com o Plano de Manutenção. Se o veículo circular em condições agrestes, tais como estradas poeirentas e acidentadas, serão necessárias inspecções e trocas de filtro mais frequentes.
- Se o fluxo de ar diminuir repentinamente, mande inspecionar o sistema num Reparador Autorizado HYUNDAI.

Inspeccionar a quantidade do refrigerante e do lubrificante do compressor do sistema de ar condicionado

Se a quantidade de refrigerante for baixa, a eficácia do sistema de ar condicionado será reduzida. O excesso de líquido no depósito afecta também negativamente o sistema de ar condicionado.

Assim, se notar algo de anormal no seu funcionamento, mande inspecionar o sistema num concessionário autorizado HYUNDAI.

* NOTA

Importa utilizar o tipo e a quantidade correctos de óleo e líquido de refrigeração. Caso contrário, o compressor pode ficar danificado e o funcionamento do sistema pode ser afectado.

⚠ AVISO

O sistema de ar condicionado deve ser inspecionado por um concessionário autorizado HYUNDAI. Uma má assistência técnica mal efectuada pode resultar em lesões graves na pessoa que a estiver a fazer.

SISTEMA DE CLIMATIZAÇÃO AUTOMÁTICO (SE EQUIPADO)



1. Botão de comando da temperatura do condutor
2. Botão de descongelação do pára-brisas
3. Botão de comando da entrada de ar
4. Visor do LCD
5. Botão AUTO (automático)
6. Botão OFF
7. Botão de comando da velocidade da ventoinha
8. Botão de seleção do modo
9. Botão de comando duplo de temperatura
10. Botão de comando da temperatura do lado do passageiro
11. Botão de descongelação do vidro traseiro
12. Botão de comando A/C (ar-condicionado)

OMD041109L



Aquecimento e ar condicionado automáticos

1. Pressione o botão AUTO.

Aparece AUTO no visor. Os modos, as velocidades da ventoinha, a entrada de ar e o ar condicionado são comandados automaticamente regulando a temperatura.

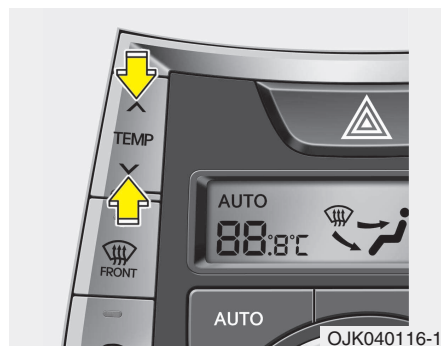

2. Regule o comando de controle da temperatura para obter a temperatura desejada.

* NOTA

- Para desligar o funcionamento automático, pressione qualquer um dos botões a seguir:
 - Botão de seleção de modo
 - Botão do desembaçador do para-brisa
 - Botão de controle de velocidade do ventilador

A função selecionada será controlada manualmente enquanto as outras funções serão executadas automaticamente.

- Para seu conforto e maior eficácia do controle de climatização, utilize o botão "AUTO" e ajuste a temperatura para 23°C.

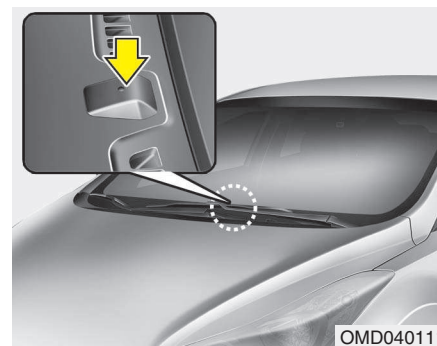

* NOTA

Nunca coloque nada sobre o sensor situado no Tablier. O sensor garante um melhor comando do sistema de aquecimento e arrefecimento.

Aquecimento e ar condicionado manuais

O sistema de aquecimento e arrefecimento pode ser comandado manualmente carregando nos seus botões, excepto no botão AUTO. Neste caso, o sistema funciona sequencialmente, em função da ordem de selecção dos botões.

Se carregar em (ou rodar) qualquer botão, excepto o botão AUTO, com o sistema em funcionamento automático, as funções não seleccionadas serão automaticamente comandadas.

1. Ligue o motor.
2. Regule o modo para a posição pretendida.
3. Regule o controlo da temperatura para a posição pretendida.
4. Regule o controlo da admissão de ar para a posição de ar exterior (fresco).
5. Regule o comando da velocidade da ventoinha para a velocidade pretendida.
6. Se quiser ter ar condicionado, ligue o sistema de ar condicionado.

Carregue no botão AUTO para passar para o modo de comando automático do sistema.

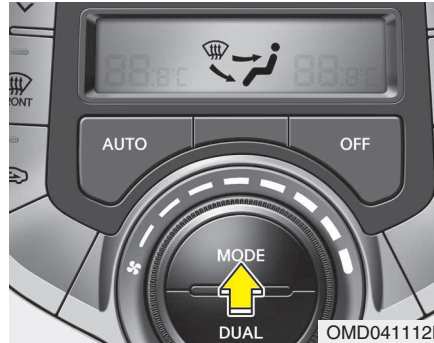

Seleção do modo

O botão de selecção do modo comanda a direcção do fluxo de ar através do sistema de ventilação.

Para activar a abertura de saída do fluxo de ar:



Consulte a ilustração em “Sistema de climatização manual”.



Nível de Descongelação do Piso

A maior parte do fluxo de ar é direccionada para o piso do veículo e o pára-brisas, sendo uma pequena quantidade de ar direccionada para os descongeladores dos vidros laterais.



Nível Duplo

O fluxo de ar é direccionado para a cara e o piso do veículo.



Nível do Piso

A maior parte do fluxo de ar é direccionada para o piso do veículo, sendo uma pequena quantidade de ar direccionada para o pára-brisas e os descongeladores dos vidros laterais.



Nível da Face

O fluxo de ar é direccionado para a parte superior do corpo e a cara. Além disso, cada saída de ar pode ser controlada de forma a direccionar o ar que dela sai.



Nível de Descongelção

A maior parte do fluxo de ar é direccionada para o pára-brisas, sendo uma pequena quantidade de ar direccionada para os descongeladores dos vidros laterais.

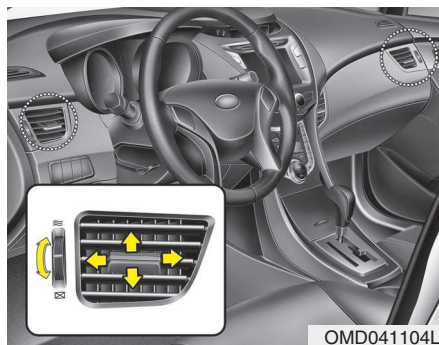

Respiradouros do painel de instrumentos

As grelhas de saída podem ser abertas ou fechadas separadamente usando o selector rotativo.

De igual modo, pode regular a direcção do ar saído dos respiradouros utilizando o manípulo de controlo mostrado.

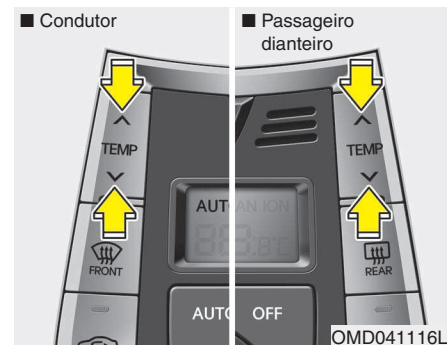

Controlo da temperatura

A temperatura aumenta para o máximo (HI) empurrando o botão (^).

A temperatura diminui para o mínimo (Lo) empurrando o botão (v).

De cada vez que carregar neste botão, a temperatura aumenta ou diminui 0,5°C. Quando é seleccionada a temperatura mais baixa, o sistema de ar condicionado trabalha permanentemente.

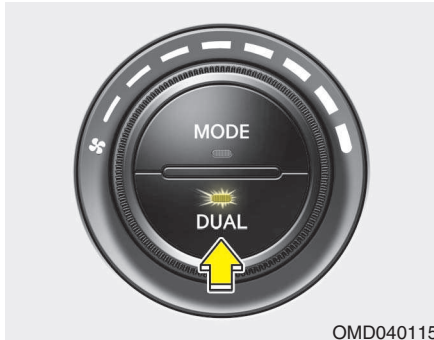

OMD040115

Ajuste individual da temperatura para o condutor e para o passageiro

1. Pressione o botão DUAL para regular individualmente a temperatura do lado do condutor e do lado do passageiro. Se o interruptor de comando da temperatura do lado do passageiro for utilizado, o sistema adopta automaticamente o modo DUAL.
2. Pressione o comando esquerdo da temperatura para ajustar a temperatura do lado do condutor. Pressione o comando direito da temperatura para ajustar a temperatura do lado do passageiro.

Quando a temperatura do lado do condutor é regulada para os níveis máximo ou mínimo, o modo DUAL fica desactivado para garantir o máximo de aquecimento ou refrigeração.

Regular da mesma forma a temperatura do lado do condutor e do passageiro

1. Pressione novamente o botão DUAL para desactivar o modo DUAL. A temperatura do lado do passageiro será igual à temperatura do lado do condutor.
2. Pressione o interruptor de comando da temperatura do lado do condutor para seleccionar a mesma temperatura quer para o condutor quer para o passageiro.

Conversão da temperatura

Se a bateria estiver descarregada ou desligada, o visor do modo de temperatura volta a apresentar graus centígrados.

Esta situação é normal. Para alterar o modo de temperatura de graus centígrados para graus Fahrenheit, proceda da seguinte forma: enquanto pressiona o botão MODE, carregue no botão DUAL durante 3 segundos ou mais.

O visor muda de graus centígrados para graus Fahrenheit, ou vice-versa.

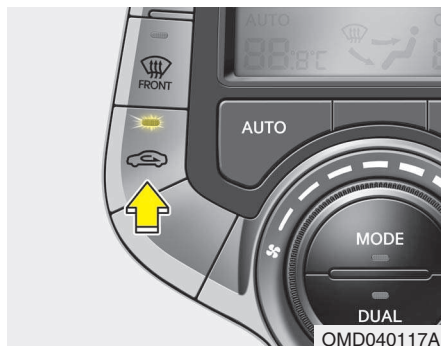

Controlo da admissão de ar

Serve para seleccionar a posição de ar exterior (fresco) ou a posição de recirculação do ar.

Para alterar a posição do comando da entrada de ar, pressione o botão.

Posição Recirculação do ar



O indicador luminoso do botão acende-se com a selecção da posição de recirculação do ar.

Com esta posição seleccionada, o ar do habitáculo circulará através do sistema de aquecimento, sendo aquecido ou arrefecido de acordo com a função seleccionada.

Posição Ar exterior (fresco)



O indicador luminoso do botão não se acende com a selecção da posição do ar exterior (fresco).

Com esta posição seleccionada, o ar entra no veículo vindo do exterior (fresco), sendo aquecido ou arrefecido de acordo com a função seleccionada.

* NOTA

Convém referir que a utilização prolongada do aquecimento na posição de recirculação do ar provocará o embaciamento do pára-brisas e dos vidros laterais e o ar do habitáculo ficará viciado.

Por outro lado, a utilização prolongada do ar condicionado com a posição de recirculação do ar seleccionada tornará o ar excessivamente seco dentro do habitáculo.

⚠ AVISO

- O funcionamento contínuo do sistema de climatização na posição de recirculação do ar pode originar um aumento da humidade dentro do veículo, com os consequentes embaciamento dos vidros e perda de visibilidade.
- Não durma num veículo com o sistema de ar condicionado ou aquecimento ligados. Isso poderá causar danos físicos graves ou mesmo a morte, devido à queda do nível de oxigénio e/ou da temperatura do corpo.
- O funcionamento contínuo do sistema de climatização na posição de recirculação do ar pode causar sonolência e a perda de controlo do veículo. Durante a condução, regule o comando da entrada de ar o mais possível para a posição de ar exterior (fresco).

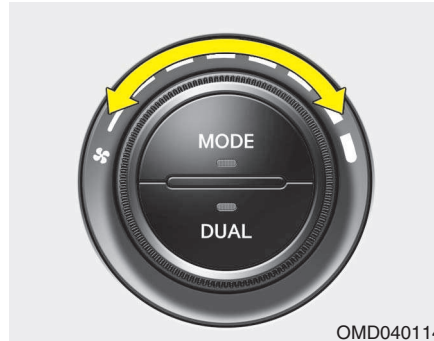

OMD040114

Comando da velocidade da ventoinha

A velocidade pretendida da ventoinha pode ser regulada rodando o botão de comando da velocidade da ventoinha.

Para alterar a velocidade da ventoinha, rode o botão para a direita para aumentar a velocidade ou para a esquerda para diminuir a velocidade.

Para desligar a ventoinha, pressione o botão OFF.

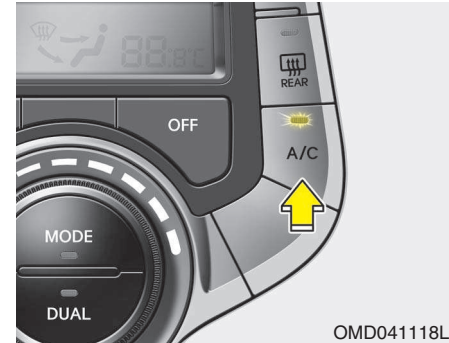

OMD041118L

Ar condicionado (A/C)

Pressione o botão A/C para ligar o sistema de ar condicionado (o indicador luminoso acende-se).

Para desligar o sistema, volte a pressionar o botão.

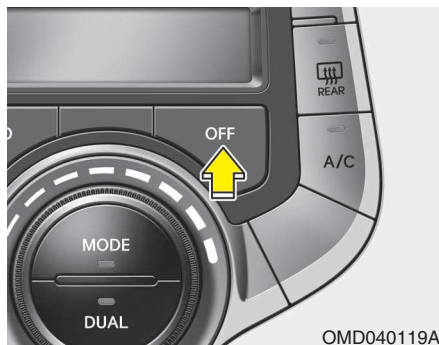

Modo de desactivação

Pressione o botão OFF para desligar o sistema de climatização do ar. No entanto, pode continuar a utilizar os botões do modo e da entrada de ar com o interruptor da ignição na posição ON.

Filtro de ar do ar condicionado (se equipado)

O filtro de ar do ar condicionado, instalado atrás do porta-luvas, filtra a poeira e outros poluentes que entram no veículo vindos do exterior, através do sistema de aquecimento e ar condicionado. Se a poeira ou outros poluentes se acumularem no filtro durante algum tempo, o fluxo de ar vindo dos respiradouros poderá diminuir, com a consequente acumulação de humidade na parte interior do pára-brisas, mesmo com a posição de ar exterior (fresco) seleccionada. Se isto acontecer, mande substituir o filtro de ar do ar condicionado num Concessionário Autorizado HYUNDAI.

*** NOTA**

- Substituir o filtro de acordo com o Plano de Manutenção. Se o veículo circular em condições agrestes, tais como estradas poeirentas e acidentadas, serão necessárias inspecções e trocas de filtro mais frequentes.
- Se o fluxo de ar diminuir repentinamente, mande inspeccionar o sistema num Reparador Autorizado HYUNDAI.

Inspeccionar a quantidade do refrigerante e do lubrificante do compressor do sistema de ar condicionado

Se a quantidade de refrigerante for baixa, a eficácia do sistema de ar condicionado será reduzida. O excesso de líquido no depósito afecta também negativamente o sistema de ar condicionado.

Assim, se notar algo de anormal no seu funcionamento, mande inspeccionar o sistema num concessionário autorizado HYUNDAI.

*** NOTA**



Importa utilizar o tipo e a quantidade correctos de óleo e líquido de refrigeração. Caso contrário, o compressor pode ficar danificado e o funcionamento do sistema pode ser afectado.

⚠ AVISO

O sistema de ar condicionado deve ser inspeccionado por um concessionário autorizado HYUNDAI. Uma má assistência técnica mal efectuada pode resultar em lesões graves na pessoa que a estiver a fazer.

DESEMBACIAMENTO E DESCONGELAMENTO DO PÁRA-BRISAS

AVISO - Aquecimento do pára-brisas

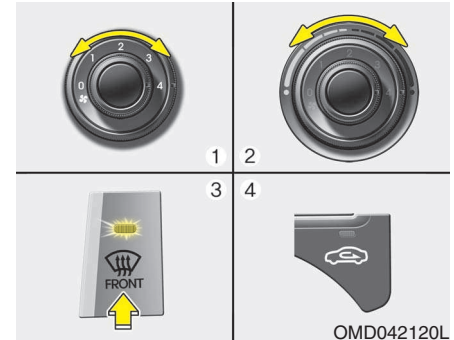

Não seleccione a posição  ou  durante o arrefecimento com tempo extremamente húmido. A diferença de temperatura entre o ar exterior e o pára-brisas pode provocar o embaciamento da superfície exterior do pára-brisas, com a conseqüente perda de visibilidade. Neste caso, regule o botão de selecção do modo para a posição  e o botão de comando da velocidade da ventoinha para a velocidade inferior.

- Para obter o descongelamento máximo, regule o comando da temperatura para a posição mais à direita (temperatura máxima) e o comando da velocidade da ventoinha para a velocidade mais alta.
- Se quiser direccionar ar quente para o piso durante o descongelamento ou desembaciamento, regule o modo para a posição piso-descongelamento.
- Antes de conduzir, remova totalmente a neve ou gelo do pára-brisas, do vidro traseiro, dos espelhos retrovisores exteriores e dos vidros laterais.
- Remova totalmente a neve e o gelo do capô e da entrada de ar da grelha do corta-vento para melhorar a eficácia do aquecedor e do descongelador e reduzir a probabilidade de embaciamento da parte interior do pára-brisas.



Sistema de climatização manual

Para desembaciar o pára-brisas por dentro

1. Seleccione uma velocidade da ventoinha excepto a "0".
2. Seleccione a temperatura pretendida.
3. Seleccione a posição  ou .
4. O ar exterior (fresco) é seleccionado automaticamente. Além disso, o sistema de ar-condicionado (se equipado) funciona automaticamente se o modo estiver na posição (A).

Se o ar condicionado e a posição do ar exterior (fresco) não forem seleccionados automaticamente, carregue manualmente no respectivo botão.



Para descongelar o pára-brisas por fora

1. Regule a velocidade da ventoinha toda para a direita (velocidade máxima).
2. Regule a temperatura para a posição de temperatura máxima.
3. Seleccione a posição .
4. O ar exterior (fresco) e o ar condicionado (se equipado) são seleccionados automaticamente.

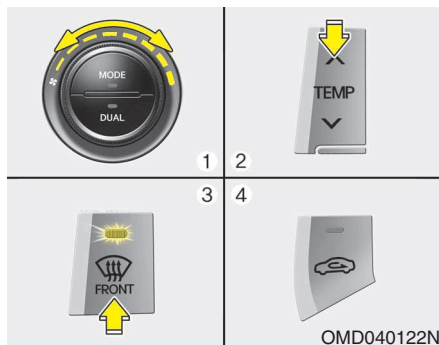

Sistema de climatização automático

Para desembaiar o pára-brisas por dentro

1. Seleccione a velocidade da ventoinha pretendida.
2. Seleccione a temperatura pretendida.
3. Pressione o botão de descongelamento .
4. O ar condicionado é ligado em função da temperatura ambiente detectada, sendo a posição de ar exterior (fresco) e a velocidade mais alta da ventoinha seleccionadas automaticamente.

Se o ar condicionado, a posição de ar exterior (fresco) e a velocidade mais alta da ventoinha não forem seleccionados automaticamente, regule manualmente os respectivos botões.

Se a posição for seleccionada, a velocidade inferior da ventoinha passa automaticamente a velocidade superior.

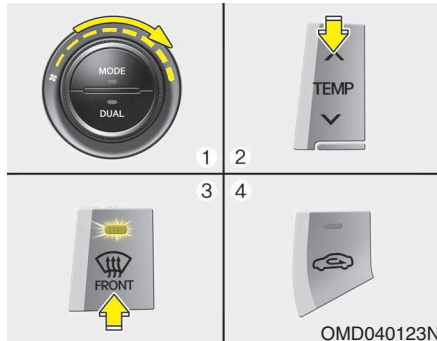

Para descongelar o pára-brisas por fora

1. Selecciona a velocidade do ventilador para a posição mais elevada (totalmente para a direita).
2. Regule a temperatura para a posição de temperatura extrema-mente quente (HI).
3. Pressione o botão de descongelamento (FRONT).
4. O ar condicionado é ligado de acordo com a temperatura ambiente detectada e a posição de ar exterior (fresco) é seleccionada automaticamente.

Se a posição (FRONT) for seleccionada, a velocidade inferior da ventoinha passa a velocidade superior.

Sistema de desembaciamento (se equipado)

Para reduzir as probabilidades de embaciamento no interior do pára-brisas, a admissão de ar ou o ar condicionado são automaticamente comandados de acordo com certas condições, tais como a posição (OFF) ou (FRONT). Para cancelar ou fazer voltar o sistema de desembaciamento ao estado programado, faça o seguinte:

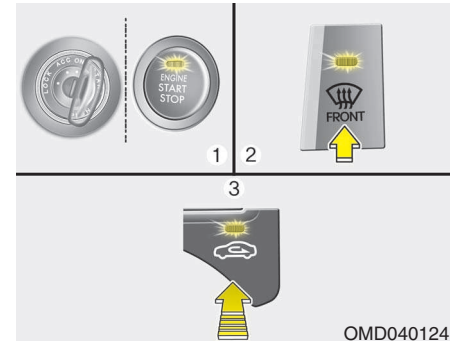

Sistema de climatização manual

1. Rode o botão da ignição para a posição ON (ligado).
2. Pressione o botão de desembaciamento (FRONT).
3. Carregue no botão de controlo da entrada de ar pelo menos 5 vezes em 3 segundos.

O indicador de A/C pisca 3 vezes, com 0,5 segundos de intervalo, o que significa que a lógica de desembaciamento está cancelada ou regressou ao estado programado.

Se a bateria descarregou ou foi desligada, retoma o estado de desembaciamento.

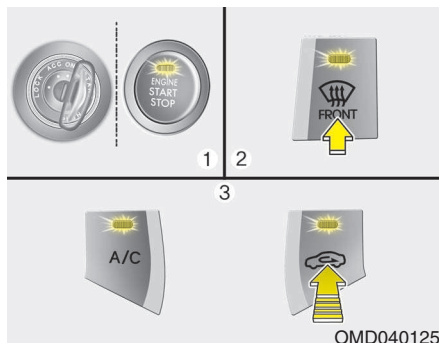

Sistema de climatização automática

1. Rode o botão da ignição para a posição ON, ou seja, ligue a ignição.
2. Carregue no botão do desembaçador (FRONT).
3. Enquanto carrega e fixa o botão do ar condicionado (A/C), carregue ao mesmo tempo no botão de controlo de entrada de ar, pelo menos 5 vezes, no espaço de 3 segundos.

O indicador de A/C pisca 3 vezes, com 0,5 segundos de intervalo, o que significa que a lógica de desembaçamento está cancelada ou regressou ao estado programado.

Se a bateria descarregou ou foi desligada, retoma o estado de desembaçamento.

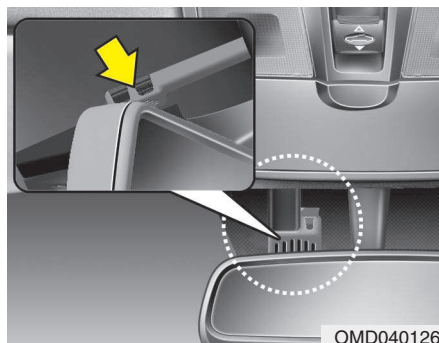

Sistema automático de desembaçamento (se equipado)

O desembaçamento automático reduz a probabilidade do pára-brisas ficar embaçado por dentro, através de sensores que detectam automaticamente a humidade na face interior do pára-brisas.

O sistema automático de desembaçamento funciona quando o aquecimento ou o ar-condicionado estão ligados.



Esta luz indicadora acende-se quando o sistema automático de desembaçamento detecta humidade na parte de dentro do pára-brisas e começa a funcionar.

Se houver mais humidade no veículo, o sistema vai seguindo os passos a seguir indicados. Por exemplo, se o sistema não conseguir desembaçar o pára-brisas no 1º passo - posição de ar exterior, tenta desembaçar no 2º passo - ventilação de ar em direcção ao pára-brisas.

1º passo : Posição de ar exterior

2º passo : Ventilação de ar em direcção ao pára-brisas

3º passo : Aumento do fluxo de ar em direcção ao pára-brisas

4º passo : Funcionamento do ar-condicionado

5º passo : Maximização do ar-condicionado

*** NOTA**

- Quando o ar-condicionado é ligado pelo sistema automático de desembaciamento, se tentar desligar o ar-condicionado, a luz indicadora pisca três vezes e o ar-condicionado não é desligado.
- Por uma questão de eficiência, não selecione a posição de recirculação do ar quando o sistema automático de desembaciamento está a funcionar.

⚠ CUIDADO

Não retire a tampa do sensor localizada na extremidade superior do pára-brisas do lado do condutor. Poderia danificar alguns elementos do sistema, o que não estaria coberto pela garantia do seu automóvel.

IONIZADOR (SE EQUIPADO)

Quando o botão de ignição estiver na posição ON, a função Ar Limpo liga-se automaticamente. Do mesmo modo, a função Ar Limpo também se desliga automaticamente quando o botão de ignição passar para a posição OFF.

COMPARTIMENTOS DE ARRUMAÇÃO

CUIDADO

- Para evitar eventuais furtos, não deixe objectos valiosos nos compartimentos de arrumação.
- Mantenha sempre as coberturas e tampas dos compartimentos de arrumação fechadas durante a condução. Não tente colocar muitos objectos nos compartimentos de arrumação. A tampa ou cobertura dos compartimentos tem de poder fechar-se correctamente.

AVISO - Materiais inflamáveis

Não arrume isqueiros, bilhas de gás ou outros materiais inflamáveis/explosivos no interior do veículo. Estes objectos podem pegar fogo e/ou explodirem se o veículo ficar exposto a temperaturas quentes por períodos de tempo prolongados.

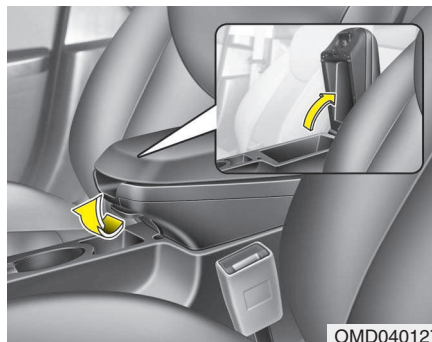

OMD040127

Arrumação na consola central

Para abrir os compartimentos de arrumação da consola central, puxe o manípulo.

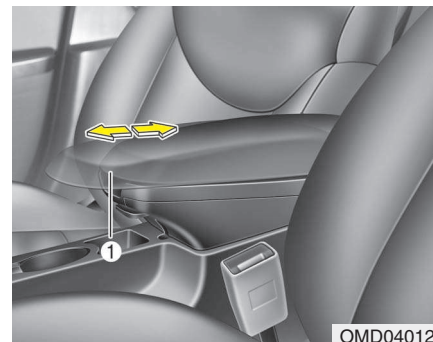

OMD040128

Apoio para o braço deslizante (se equipado)

Para deslocar para a frente

Segure na parte da frente do apoio para o braço (1) e depois puxe-o para a frente.

Para deslocar para trás

Empurre o apoio para o braço para trás com a palma da mão.

AVISO

Quando empurrar o apoio para o braço para trás, não segure na parte da frente do apoio para o braço (1), para não entalar os dedos.

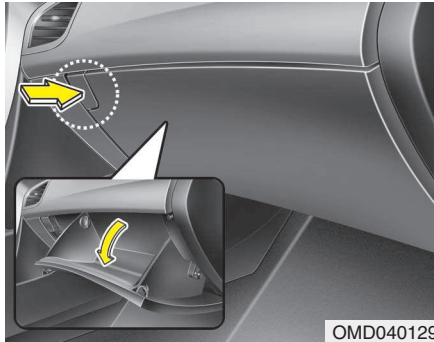

Porta-luvas

Para abrir o porta-luvas, pressione o botão e o porta-luvas abre-se automaticamente. Feche o porta-luvas depois de o utilizar.

⚠ AVISO

Para reduzir o risco de lesões num acidente ou travagem brusca, mantenha sempre a porta do porta-luvas fechada durante a condução.

⚠ CUIDADO

Não guarde durante muito tempo alimentos dentro do porta-luvas.

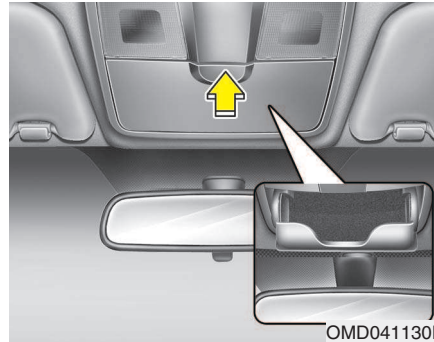

Suporte para óculos de sol (se equipado)

Para abrir o suporte para óculos de sol, carregue na tampa. O suporte abre devagar. Coloque os óculos de sol na porta do compartimento com as lentes viradas para fora. Carregue para fechar.

⚠ AVISO

- Coloque apenas óculos de sol neste suporte. Outros objectos nele colocados podem sair projectados do suporte em caso de travagem brusca ou acidente, causando eventuais lesões nos passageiros do veículo.
- Não abra o suporte para óculos de sol com o veículo em andamento. O espelho retrovisor do veículo pode ser tapado por um suporte para óculos de sol aberto.

EQUIPAMENTOS INTERIORES



Monitor LCD (relógio e temperatura exterior) (se equipado)

O monitor permite visualizar o relógio e a temperatura exterior.

Relógio

⚠️ AVISO

Não acerte o relógio enquanto conduz. Pode perder o controlo da direcção, ter um acidente e sofrer lesões graves.

Sempre que desligar os bornes da bateria e fusíveis afins, terá de acertar as horas.

Com o interruptor da ignição na posição ACC ou ON, os botões do relógio funcionam da seguinte maneira:

- **H (horas)**

Pressione o botão "H" para adiantar uma hora ao valor indicado no visor.

- **M (minutos)**

Pressione o botão "M" para adiantar um minuto ao valor indicado no visor.

- **Conversão do visor**

Para alterar o formato de 12 horas para o formato de 24 horas, pressione simultaneamente os botões "H" e "M" durante mais de 4 segundos.

Por exemplo, se os botões "H" e "M" forem pressionados quando o visor marca 10:15 p.m. o visor passará a indicar 22:15.

Temperatura exterior

A temperatura externa atual é exibida em incrementos de 1°C (1°F). A faixa de temperatura varia de -40°C a 80°C (-40°F a 176°F).

- A fim de evitar que o motorista fique desatento, a temperatura externa no mostrador pode não ser alterada imediatamente, como em um termômetro convencional.

Conversão da unidade de temperatura (°C↔°F)

Para alterar a unidade de temperatura, pressione os botões "H" e "M" simultaneamente durante mais de 1 segundo, mas menos de 3 segundos. A unidade muda de °C (centígrados) para °F (fahrenheit) ou de °F (fahrenheit) para °C (centígrados).

Se o seu veículo entrar numa estrada coberta de gelo em condições de temperatura exterior entre -5°C e 3°C (23°F e 37°F), os dígitos da temperatura piscam cinco vezes e o símbolo (❄️) acende-se.



OMD040132

Isqueiro (se equipado)

Para o isqueiro funcionar, o interruptor da ignição tem de estar na posição ACC ou ON.

Para utilizar o isqueiro, introduza-o totalmente na tomada. Quando o elemento estiver quente, o isqueiro salta para a posição de "pronto".

Se for necessário substituir o isqueiro, utilize apenas um isqueiro sobresselente de origem HYUNDAI ou um isqueiro equivalente aprovado.

⚠ AVISO

- Não mantenha o isqueiro para dentro depois de quente. O isqueiro pode sobreaquecer.
- Se o isqueiro não sair em 30 segundos, force-o para fora para não o deixar sobreaquecer.

⚠ CUIDADO

Só é possível utilizar um isqueiro de origem HYUNDAI na tomada do isqueiro. A utilização de acessórios recarregáveis (máquinas de barbear, aspiradores portáteis, cafeteiras, etc.) pode danificar a ficha ou causar problemas eléctricos.

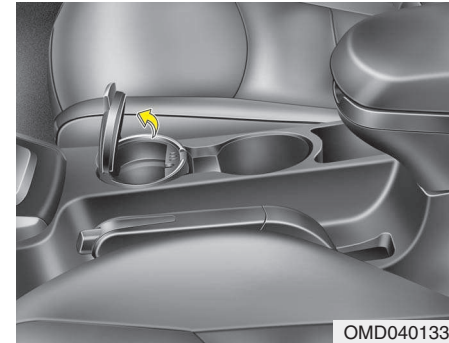

OMD040133

Cinzeiros (se equipado)

Para usar o cinzeiro, abra a tampa.

Para limpar ou despejar o cinzeiro, puxe-o para fora.

⚠ AVISO - Utilização do isqueiro

- Não utilize os cinzeiros do veículo como receptáculos de lixo.
- A colocação de cigarros ou fósforos acesos num cinzeiro com outros materiais combustíveis pode originar um incêndio.

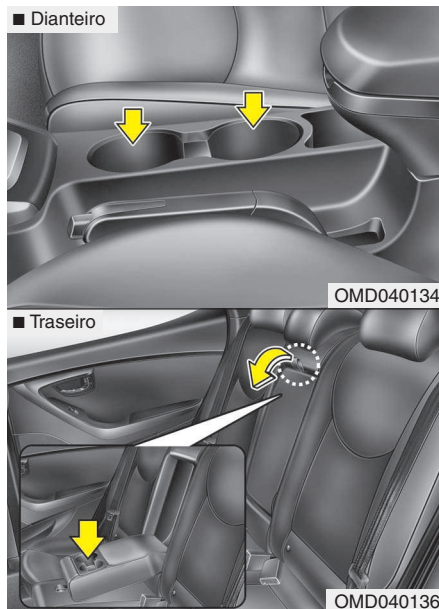

Suportes para copos

Pode colocar copos ou pequenas latas nos suportes para copos.

⚠ AVISO - Líquidos quentes

- Não coloque copos de líquidos quentes sem tampa nos suportes para copos com o veículo em andamento. Se o líquido quente se entornar, pode causar-lhe queimaduras e a perda de controlo do veículo.
- Para reduzir o risco de danos físicos pessoais em caso de travagem brusca ou colisão, não coloque garrafas, copos, latas, etc. sem tampa ou mal seguros nos suportes com o veículo em andamento.

⚠ AVISO

Evite guardar latas ou garrafas no interior do carro directamente expostas à luz do sol ou guardá-las dentro do veículo quando este está aquecido, pois podem explodir.

⚠ CUIDADO

Se tiver entornado algum líquido no suporte para bebidas, quando proceder à limpeza, não use uma temperatura excessiva para secar o suporte para bebidas, caso contrário poderá danificar os cromados.

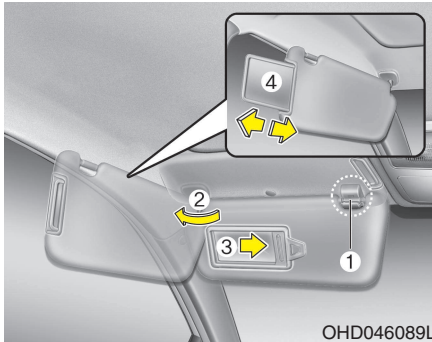

Palas para o sol

Utilize a pala para o sol para se proteger da luz solar que atravessa o pára-brisas ou os vidros laterais.

Para utilizar uma pala, puxe-a para baixo.

Para utilizar uma pala para se proteger da luz vinda de um vidro lateral, tire-a do suporte (1) e rode-a para o lado (2).

Para utilizar o espelho de conveniência, puxe a pala para baixo e suba a cobertura do espelho (3).

Para usar a luz do espelho de cortesia, ligue a lâmpada. (se equipado)

Ajuste para a frente ou para trás (4) a extensão da pala para o sol (se equipado).

* NOTA

Depois de o utilizar, feche bem a cobertura do espelho de conveniência e volte a colocar a pala para o sol na sua posição inicial.

⚠ CUIDADO

- Luz do espelho de cortesia (se equipado)

Quando não estiver a utilizar a luz do espelho de cortesia, mantenha sempre o interruptor na posição OFF. Se fechar a pala para o sol sem apagar a luz, pode descarregar a bateria ou danificar a pala.

⚠ AVISO

Para sua segurança, quando usar a pala para o sol evite obstruir o campo de visão.

* Para mais informações sobre a utilização da luz do espelho de cortesia, consulte o parágrafo "Luzes do Habitáculo" nesta secção.

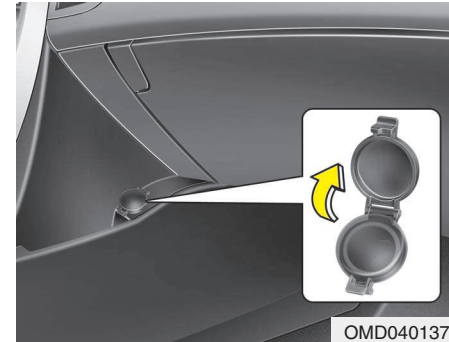

Tomada eléctrica (se equipado)

A tomada eléctrica destina-se a fornecer energia eléctrica a telemóveis ou outros aparelhos concebidos para funcionarem com sistemas eléctricos de automóveis. Esses aparelhos devem consumir menos de 10 amperes com o motor ligado.

⚠ CUIDADO

- *Utilize a tomada eléctrica apenas com o motor ligado e retire a ficha do acessório depois de o utilizar. Se a ficha do acessório ficar muito tempo na tomada com o motor desligado, a bateria pode descarregar.*
- *Utilize apenas acessórios eléctricos de 12V com uma capacidade inferior a 10A.*
- *Quando utilizar a tomada eléctrica, regule o sistema de ar condicionado ou aquecimento para o nível de funcionamento mínimo.*
- *Quando não a utilizar, coloque a tampa.*
- *Alguns equipamentos electrónicos podem causar interferências se ligados às tomadas de corrente do veículo. Podem causar ruídos estáticos excessivos e anomalias noutros sistemas ou equipamentos utilizados no veículo.*



Porta Aux, USB e iPod (se equipado)

Se o seu veículo estiver equipado com uma porta Aux (Auxiliar) e/ou USB (Universal Serial Bus), pode utilizar uma porta auxiliar para ligar dispositivos de áudio ou uma porta USB para ligar um USB e também uma porta iPod para ligar um iPod.

*** NOTA**

Se utilizar um sistema de áudio portátil ligado à tomada eléctrica, poderá ouvir ruído durante a reprodução. Se isso acontecer, utilize a fonte de energia do sistema de áudio portátil.

* iPod é uma marca registada da Apple Inc.

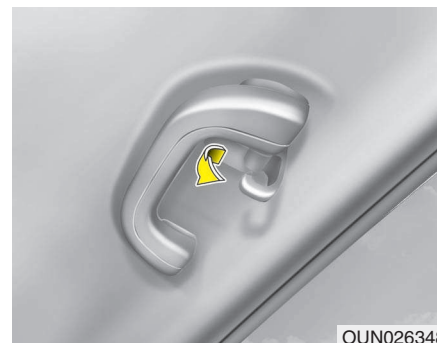

Cabide para roupa (se equipado)

Para utilizar o cabide, puxe a parte superior do cabide para baixo.

⚠ CUIDADO

Não pendure peças de vestuário pesadas. Pode danificar o gancho.

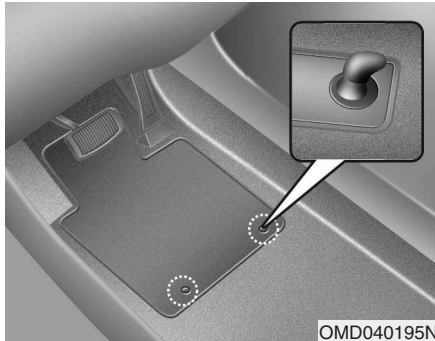

OMD040195N

Fixador(es) do tapete (se equipado)

Quando usar um tapete por cima da alcatifa da frente, assegure que está fixo no(s) fixador(s) de tapete do seu veículo. Isto impede o tapete de deslizar para a frente.

⚠ AVISO

Quando instalar **QUALQUER** tipo de tapete no seu veículo, deverá respeitar as seguintes indicações.

- Antes de iniciar a condução, verifique se os tapetes estão bem presos aos respectivos pontos de fixação no piso do veículo.
- Não utilize **QUALQUER** tipo de tapete que não possa ser firmemente preso aos respectivos pontos de fixação.
- Não coloque tapetes uns sobre os outros (por exemplo um tapete de borracha por cima de um tapete têxtil). Em cada posição só deverá ser instalado um único tapete.

IMPORTANTE - O seu veículo foi fabricado com pontos de fixação para o tapete do lado do condutor destinados a fixar o tapete com segurança. Para evitar qualquer interferência com os pedais, a **HYUNDAI** recomenda que utilize apenas tapetes desenhados pela **HYUNDAI** no seu veículo.

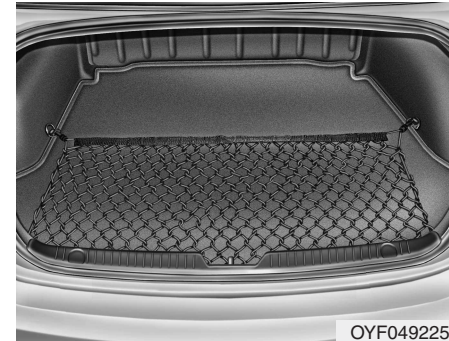

OYF049225

Suporte para rede de bagagem (se equipado)

Para evitar que os objectos transportados possam ser projectados dentro da mala, pode utilizar os 4 ganchos de suporte localizados na área de carga (debaixo do painel do piso) para fixar a rede de carga.

Se o seu veículo estiver equipado com uma prancha de carga, coloque-a na posição inferior antes de instalar a rede de carga.

Se necessário, contacte o reparador autorizado HYUNDAI para obter uma rede de carga.

CUIDADO

Para prevenir danos nos artigos ou no veículo, tenha cuidado ao transportar objectos frágeis ou volumosos na bagageira.

AVISO

Evite lesões oculares. NÃO estique demasiado a rede de bagagem. Mantenha SEMPRE a cara e o corpo afastados da trajectória de recolha da rede de bagagem. NÃO utilize a rede se a correia apresentar sinais visíveis de desgaste ou danos.

SISTEMA DE ÁUDIO

* NOTA

Se instalar um farol HID depois da compra do seu carro, o sistema audio e os dispositivos electrónicos do veículo poderão apresentar um funcionamento deficiente.

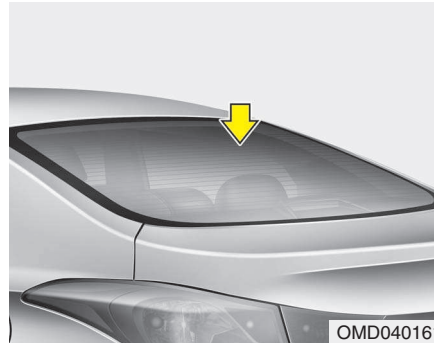

Antena (se equipado)

O seu automóvel possui uma antena no tejadilho que recebe sinais de transmissão em AM e FM. A antena é removível. Para removê-la, rode-a no sentido contrário ao dos ponteiros do relógio. Para instalá-la, rode-a no sentido inverso.

⚠ CUIDADO

- *Não use nenhum tipo de limpavidro do tipo abrasivo ou uma espátula para remover impurezas depositadas na superfície interna do vidro, para não causar dano aos elementos da antena.*
- *Evite adicionar revestimento metálico tal como Ni (níquel), Cd (cádmio) e assim por diante. Esses elementos podem perturbar a recepção dos sinais de transmissão de AM e FM.*

■ Tipo A



OMD040139N

■ Tipo B

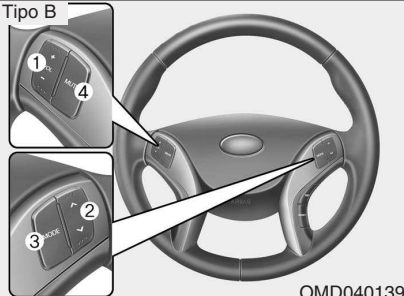

OMD040139

Comando à distância do sistema de áudio (se equipado)

O botão de comando à distância do sistema de áudio existente no volante contribui para a segurança da condução.

⚠ CUIDADO

Não utilize simultaneamente os botões de comando remoto de áudio.

VOLUME (VOL + / -) (1)

- Carregue no botão com a seta para cima (+) para aumentar o volume.
- Carregue no botão com a seta para baixo (-) para diminuir o volume.

SEEK/PRESET (^ / v) (2)

Se carregar no botão 'SEEK/PRESET' durante 0,8 segundo ou mais, este terá as funções que se seguem, consoante o modo.

Modo RADIO

Funciona como o botão de selecção 'AUTO SEEK'. Continuará a BUSCA até soltar o botão.

Modo CDP

Funciona como o botão 'FF/REW'.

Se carregar no botão 'SEEK/PRESET' durante menos de 0,8 segundo, este terá as funções que se seguem, consoante o modo.

Modo RADIO

Funciona como o botão de selecção 'PRESET STATION'.

Modo CDP

Funciona como o botão 'TRACK UP/DOWN'.

MODE (3)

Carregue no botão para seleccionar o rádio ou o leitor de CD (discos compactos) ou AUX (Auxiliar).

MUTE (EMUDECIMENTO) (4, se equipado)

- Carregue no botão para emudecer o som.
- Carregue no botão para desligar o microfone durante uma chamada telefónica.

Para saber mais pormenores sobre os botões de comando do sistema de áudio, consulte as páginas seguintes deste capítulo.



Como funciona o Sistema de rádio-estereofonia

Os sinais de rádio AM e FM são emitidos a partir de antenas localizadas à volta da sua cidade. Estes sinais são interceptados pela antena no guardalamas do seu carro. Este sinal é depois recebido pelo rádio e vai para os altifalantes.

Quando um sinal forte alcança a sua antena, o sistema altamente sofisticado do seu sistema audio, assegura uma reprodução da mais alta qualidade.

No entanto, em certos casos, o sinal que chega ao seu receptor não é suficientemente forte e claro. Isto pode dever-se a factores, como sejam a distancia do emissor, a presença de outras estações com sinais fortes ou a presença de edifícios, pontes outras grandes obstruções na área.

Recepção em AM (MW, LW)

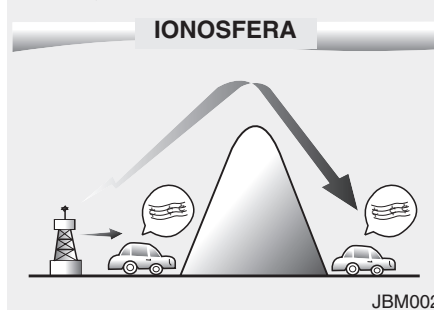

A recepção dos sinais de AM é, normalmente, melhor do que em FM. Isto deve-se ao facto das ondas de AM serem transmitidas em baixas frequências. Estas ondas longas, de baixa frequência podem seguir a curvatura da Terra, em vez de seguirem a direito para a atmosfera. Além disso, dão a volta aos obstáculos, assegurando assim uma cobertura mais perfeita.

É por isso, que as emissões de AM podem ser recebidas a distâncias muito maiores do que as de FM.

Emissor de FM



As emissões de FM são transmitidas a frequências mais elevadas e não curvam de acordo com a superfície da Terra. Nestas condições, as emissões em FM começam a desaparecer a distancias muito curtas do emissor. Além disso, o sinal de FM é mais facilmente afectado por edifícios, montanhas ou outros obstáculos. Tudo isto poderá levá-lo a pensar que há qualquer problema com o seu receptor.

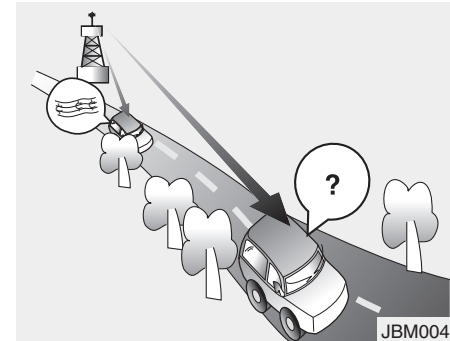

- "Fading" (Diminuição de sinal) - À medida que o seu carro se afasta do emissor, o sinal vai enfraquecendo e o som começa a desaparecer. Quando isto acontecer, sugerimos que sintonise outra estação com sinal mais forte.
- Sons agudos/estática - Os sinais fracos de FM ou as grandes obstruções entre o emissor e o seu rádio, podem afectar o sinal, dando origem à recepção de sinais agudos ou estática. A redução no botão de controle dos agudos poderá diminuir este efeito até que o problema seja ultrapassado.

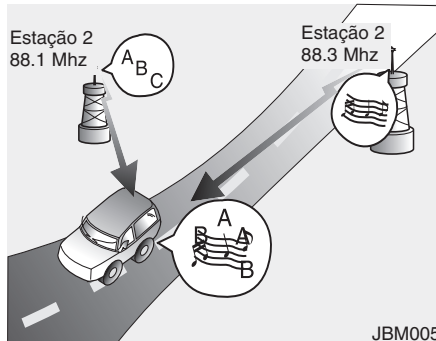

JBM005

- Sobreposição de estações - à medida que o sinal de FM vai enfraquecendo, outro sinal mais forte, próximo desta Frequência, começará a ser recebido. Isto deve-se ao facto que o seu rádio foi concebido para fixar o sinal mais forte. Se tal acontecer, sintonizar outra estação com um sinal mais forte.
- Recepção múltipla - Sinais de rádio, recebidos de diversas origens podem causar distorções e sinais agudos. A causa desta anomalia é o facto de se estarem a receber sinais simultâneos, directos e reflectidos, da mesma estação, ou por sinais de duas estações diferentes mas com frequências muito próximas. Se tal acontecer, sintonizar uma estação de frequência diferente até que esta situação deixe de existir.

Utilização de um telemóvel ou rádio de duas vias

Quando se utiliza um telemóvel no interior da viatura, este poderá provocar interferências no sistema de áudio. Isto não significa que existe qualquer problema com o equipamento de áudio. Nestes casos, utilizar o telemóvel num local o mais afastado possível do equipamento de áudio.

CUIDADO

Quando utilizar sistemas de comunicação tais como telemóveis ou equipamentos de rádio no interior da viatura, deverá ser montada uma antena exterior. Quando se utiliza um telemóvel ou equipamento de rádio utilizando antenas no interior de veículo, estas podem interferir com o sistema eléctrico da viatura e afectar adversamente o funcionamento do veículo.

AVISO

Não deve utilizar o telefone celular enquanto conduz; pare a viatura em lugar seguro antes de o fazer.

Cuidados a ter com discos (se equipado)

- Se a temperatura interior do veículo estiver demasiado elevada, abra os vidros para deixar entrar ar antes de utilizar o sistema de áudio.
- É ilegal copiar e utilizar ficheiros MP3/WMA sem autorização. Utilize apenas CDs que respeitem a lei.
- Não aplique nos CDs agentes voláteis como benzeno, diluente, produtos de limpeza normais e produtos desmagnetizadores para discos analógicos.
- Para impedir danos na sua superfície, pegue nos CDs pelos bordos exteriores ou pelo orifício central.
- Limpe a superfície dos discos com um pano macio antes de os reproduzir (limpe do centro para o bordo exterior).
- Não danifique a superfície dos discos com a colocação de autocolantes ou papel.
- Certifique-se de que não são introduzidas substâncias estranhas no leitor de CDs (Não introduza mais de um CD ao mesmo tempo).
- Depois de os ouvir, guarde os CDs nas caixas para os proteger contra riscos ou sujidade.

- Consoante o tipo de CD utilizado (CD-R/CD-RW), certos CDs podem não funcionar normalmente e de acordo com as instruções do fabricante ou os métodos de fabricação ou gravação. Nesse caso, se persistir em utilizar esses CDs, pode ocorrer uma avaria no sistema de áudio.

*** NOTA - Reprodução de um CD de áudio incompatível protegido contra cópia**

O sistema de áudio do seu veículo poderá não reproduzir certos CDs protegidos contra cópia e à margem das normas internacionais de CDs de áudio (Livro Vermelho). Lembre-se que se tentar reproduzir este tipo de CDs e o leitor do sistema de áudio não funcionar como esperava, a causa poderá estar nesses CDs e não num defeito do aparelho. Não utilize este tipo de CDs no leitor.

■ Carregador de CDs : PA710MD



*Se a função *Bluetooth*[®] wireless technology não for compatível não será apresentado qualquer logótipo  **Bluetooth** .

MD_GEN_RADIO

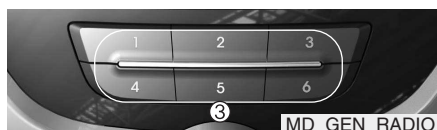

Utilização das Funções de RÁDIO, SETUP (CONFIGURAÇÃO), VOLUME e AUDIO CONTROL (CONTROLO DE ÁUDIO)

1. **FM/AM** Botão

O botão FM/AM alterna entre FM e AM, pela sequência abaixo indicada:

- FM/AM : FM1→FM2→AM→FM1...

2. **SEEK** Botão

- Quando se pressiona **TRACK**, o sistema sintoniza automaticamente o posto inferior imediato.
- Quando se pressiona **SEEK**, o sistema sintoniza automaticamente o posto superior imediato.

3. Botões PRESET (PRÉ-AJUSTE)

- Para ouvir o posto de rádio memorizado em cada botão, pressione os botões **1** ~ **6** durante menos de 0,8 segundos.
- Para memorizar no botão respectivo o posto de rádio actual, pressione durante mais de 0,8 segundos o botão **1** ~ **6**. A acção é assinalada por um sinal sonoro (beep).



4. **DISP** Botão DISP (DISPLAY, VISOR)

Quando é pressionado liga/desliga os dados e a luz de fundo do visor LCD.

5. **AST** Botão AST (AUTO STORE, GRAVAÇÃO AUTOMÁTICA)

Quando se carrega no botão, o sistema selecciona e memoriza automaticamente os canais com uma elevada taxa de recepção nos botões de PRESET (PRÉ-AJUSTE) **1** ~ **6** e reproduz o canal com uma elevada taxa de recepção em PRESET. Se nenhum canal tiver sido gravado em AST, o sistema sintoniza o canal anterior.

- Nalguns modelos, o sistema só permite gravar na memória Preset **1** ~ **6** do modo FMA ou AMA.





6. Botão & Comando VOL (VOLUME)

- Liga/desliga o sistema de áudio quando o interruptor da ignição se encontra na posição ACC ou ON.
- Rode o comando no sentido dos ponteiros do relógio ou no sentido contrário para aumentar ou diminuir o volume respectivamente.

7. Botão SETUP (CONFIGURAÇÃO)

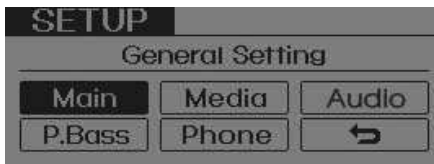
Pressione este botão para activar o modo SETUP. Se nada for feito dentro de 8 segundos, o sistema regressa ao modo anterior.



No modo "SETUP", rode o comando  para deslocar o cursor entre os itens e carregue no botão  para seleccionar.

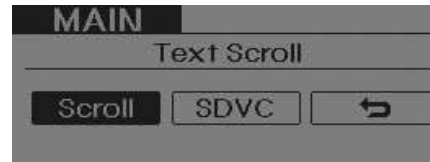

- MAIN (PRINCIPAL)

Selecione este item para introduzir a função Scroll (DESFILAMENTO) e SDVC.

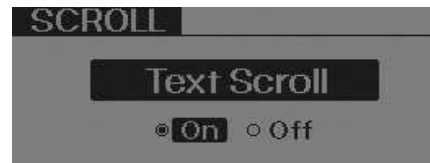

- SCROLL (DESFILAMENTO)

Permite escolher se os nomes dos ficheiros desfilam de forma contínua (On) ou apenas uma vez (Off).

SDVC (Speed Dependent Volume Control, controlo do volume indexado à velocidade)

Selecione este item para ligar/desligar a função SDVC, que permite ajustar automaticamente o nível de volume em função da velocidade do veículo.

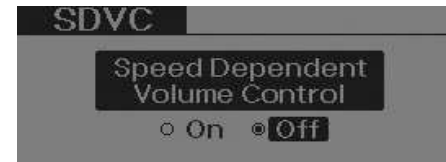

- MEDIA

Selecione a visualização predefinida de informações MP3. Pode seleccionar "Folder/File" (Ficheiro/Pasta) ou "Artist/File" (Artista/Ficheiro).

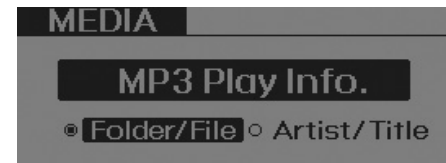

- **PHONE (TELEMÓVEL)** (se equipado)
Selecione este item para introduzir o modo de configuração PHONE.



* Para mais informações consulte o capítulo "Utilização de telefones com *Bluetooth*® wireless technology". O menu "PHONE" não estará disponível se o sistema de áudio não for compatível com as funções de Bluetooth.

- **P.BASS (POWERBASS)**
Esta função cria efeitos sonoros virtuais e permite ajustar o nível de graves (Bass).
Off → Low → Mid → High → Off...
* Não é compatível com o modo AM.

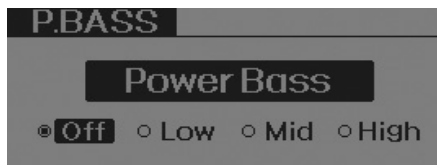

- **AUDIO**
Selecione este item para mudar o modo pela ordem BASS, MIDDLE, TREBLE, FADER e BALANCE. Carregue no botão **ENTER** para seleccionar cada modo e rode o comando **VOL** no sentido dos ponteiros do relógio ou no sentido contrário.

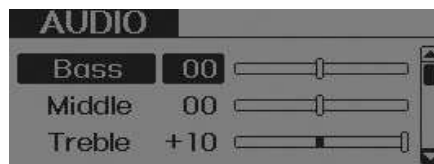

- Controlo **BASS**
Para aumentar ou diminuir o nível de BASS, rode o comando no sentido dos ponteiros do relógio ou no sentido contrário respectivamente.

- Controlo **MIDDLE**
Para aumentar ou diminuir o nível de MIDDLE, rode o comando no sentido dos ponteiros do relógio ou no sentido contrário respectivamente.

- Controlo **TREBLE**
Para aumentar ou diminuir o nível de TREBLE, rode o comando no sentido dos ponteiros do relógio ou no sentido contrário respectivamente.

- Controlo **FADER**
Para dar mais ênfase ao som do altifalante traseiro (atenuando o som do altifalante dianteiro), rode o comando no sentido dos ponteiros do relógio. Se rodar o comando no sentido contrário, será acentuado o som do altifalante dianteiro (atenuando o som do altifalante traseiro).

- Controlo **BALANCE**
Para dar mais ênfase ao som do altifalante do lado direito (atenuando o som do altifalante do lado esquerdo), rode o comando no sentido dos ponteiros do relógio. Se rodar o comando no sentido contrário, será acentuado o som do altifalante do lado esquerdo (atenuando o som do altifalante do lado direito).



Utilização do Leitor de CDs

1. **CD** Botão CD

Se for introduzido um CD, o sistema assume o modo CD. Se não tiver sido introduzido nenhum CD, surge a mensagem "No Disc" ("Sem Disco") durante 3 segundos e o sistema regressa ao modo anterior.

2. **1** Button (RANDOM)

Pressione este botão durante menos de 0,8 segundos para activar o modo 'RDM' e durante mais de 0,8 segundos para activar o modo 'ALL RDM'.

- RDM : Só ficheiros/faixas de uma pasta/disco podem ser reproduzidos numa sequência aleatória
- ALL RDM (só MP3/WMA) : Todos os ficheiros do disco são reproduzidos numa sequência aleatória.

3. **2** Botão (2) (REPEAT) (REPETIR)

Pressione este botão durante menos de 0,8 segundos para activar o modo 'RPT' e durante mais de 0,8 segundos para activar o modo 'FLD.RPT'.

- RPT: Reproduz repetidamente sempre a mesma faixa (ficheiro).
- FLD.RPT (só MP3/WMA) : Reproduz repetidamente todos os ficheiros de uma pasta.

4. **TRACK** Botão TRACK (FAIXA)

- Carregue no botão **TRACK** durante menos de 0,8 segundos para reproduzir a faixa actual desde o princípio.
- Carregue no botão **TRACK** durante menos de 0,8 segundos e depois volte imediatamente a carregar no botão para reproduzir a faixa anterior.
- Carregue no botão **TRACK** durante 0,8 segundos ou mais para iniciar a busca a alta velocidade no sentido inverso da faixa actual.
- Carregue no botão **SEEK** durante menos de 0,8 segundos para ouvir a faixa seguinte.
- Carregue no botão **SEEK** durante 0,8 segundos ou mais para iniciar a busca a alta velocidade da faixa actual.



5. Botão CD Eject (para ejectar o CD)

- Carregue no botão **▲** para ejectar o CD. Este botão funciona quer a ignição esteja ligada ou não.

6. Inserção de CDs

Insira o CD com o lado da etiqueta para cima empurrando suavemente, com o interruptor da ignição na posição ACC ou ON.

O sistema de áudio assume automaticamente o modo CD e começa a reproduzir o CD. Se o sistema de áudio estiver desligado, liga-se automaticamente quando se introduz o CD.

- Este leitor de CDs só reconhece a dimensão 12 cm, CD-DA (CD Audio) ou ISSO CD de dados (CD MP3)
- Se forem introduzidos discos UDF de dados, ou não CDs (por exemplo DVD) surge no ecrã a mensagem "Reading Error" ("Erro de leitura") e o disco é ejectado.



CUIDADO

Se a luz estiver acesa, não introduza um CD na ranhura.

7. **3** Botão (3) SCAN (VARRIMENTO)

Reproduz cada faixa do CD durante 10 segundos. Para cancelar a reprodução em varrimento, volte a carregar no botão.



8. **INFO** Botão INFO (INFORMAÇÕES)

Visualiza as informações referentes à faixa actual.



- CD Audio : Título/Artista do disco, Título/Artista da faixa, Total de faixas.
- CD MP3: Nome do ficheiro, Título, Artista, Álbum, Pasta, Total de ficheiros. (Esta informação não é visualizada se não estiver disponível no CD ou no ficheiro.)

9. **FLDR** Botão FLDR (PASTA)

- Pressione o botão  para mudar para a pasta secundária da pasta actual e visualizar a primeira faixa da pasta.

Pressione os botões  /  para mudar para a pasta visualizada. Permite reproduzir a primeira faixa da pasta.

- Pressione o botão  para mudar para a pasta principal da pasta actual e visualizar a primeira faixa da pasta.

Pressione os botões  /  para mudar para a pasta visualizada.



10. Botão Search (BUSCA)

Pressione o botão **TUNE ^** para visualizar as faixas a seguir à faixa actual.

Pressione o botão **FILE v** para visualizar as faixas que se encontram antes da faixa actual.

11. Botão ENTER

Pressione o botão **ENTER** para ouvir a faixa seleccionada.

NOTA:

Ordem de reprodução dos ficheiros (pastas):

1. Ordem de reprodução das faixas: sequencialmente.

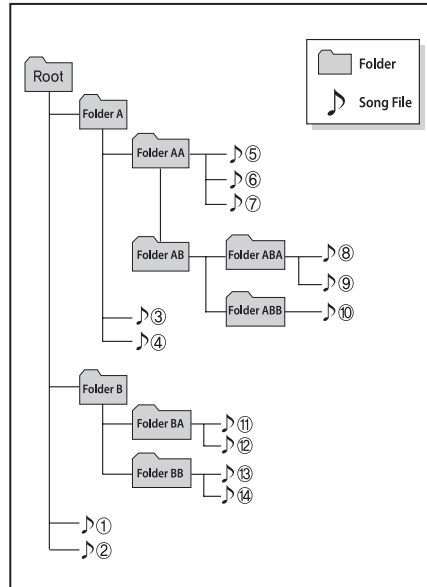

2. Ordem de reprodução das pastas:

* Se uma pasta estiver vazia, não será visualizada.

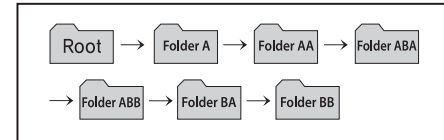



Utilização do dispositivo USB

1. **AUX** Botão AUX (USB)

Se o dispositivo auxiliar for ligado, o sistema assume o modo AUX ou USB para tocar as faixas gravadas no leitor auxiliar. Se não estiverem ligados quaisquer dispositivos auxiliares, o sistema apresenta no LCD a mensagem "No Media" ("Sem Media") durante 3 segundos e regressa ao modo anterior.

2. **1** Botão (1) (RANDOM) (ORDEM ALEATORIA)

Pressione este botão durante menos de 0,8 segundos para activar o modo 'RDM' e durante mais de 0,8 segundos para activar o modo 'ALL RDM'.

- RDM : Só ficheiros de uma pasta podem ser reproduzidos numa sequência aleatória.
- ALL RDM : Todos os ficheiros do USB são reproduzidos numa sequência aleatória.

3. **2** Botão (2) (REPEAT) (REPETIR)

Pressione este botão durante menos de 0,8 segundos para activar o modo 'RPT' e durante mais de 0,8 segundos para activar o modo 'FLD.RPT'.

- RPT: Só o ficheiro actual é reproduzido repetidamente.
- FLD.RPT : Reproduz repetidamente todos os ficheiros de uma pasta.

4. **TRACK** Botão TRACK (FAIXA)

- Pressione o botão **TRACK** durante menos de 0,8 para reproduzir a faixa actual desde o princípio.

Pressione o botão durante menos de 0,8 segundos e volte a pressionar dentro de 1 segundo para passar para a faixa anterior.

Pressione o botão durante 0,8 segundos ou mais para reproduzir a faixa na direcção inversa a alta velocidade.

- Pressione o botão **SEEK** durante menos de 0,8 segundos para passar para a faixa seguinte. Pressione o botão durante 0,8 segundos ou mais para reproduzir a faixa a seguir a alta velocidade.



5. **3** Botão (3) SCAN (VARRIMENTO)

Reproduz cada faixa do dispositivo USB durante 10 segundos. Para cancelar o modo de varrimento SCAN Play, pressione este botão mais uma vez.

6. **INFO** Botão INFO

Visualiza as informações do ficheiro actual pela seguinte ordem: Nome de ficheiro, Título, Artista, Álbum, Pasta, Total de ficheiros, Visualização normal. (Esta informação não é visualizada se não estiver disponível no ficheiro.)

7. **FLDR** Botão FLDR (PASTA)

- Pressione o botão **FLDR** para mudar para a pasta secundária da pasta actual e visualizar a primeira faixa da pasta. Pressione o botão **ENTER**.
- Pressione o botão **FLDR** para mudar para a pasta principal da pasta actual e visualizar a primeira faixa da pasta. Pressione o botão **ENTER**.



8. Botão Search (BUSCA)

Pressione o botão **TUNE ^** para visualizar as faixas a seguir à faixa actual.

Pressione o botão **FILE v** para visualizar as faixas que se encontram antes da faixa actual.

9. **ENTER** Botão ENTER

Pressione o botão **ENTER** para ouvir a faixa seleccionada.

⚠ ATENÇÃO - Ao utilizar o dispositivo USB

- Para utilizar o dispositivo USB externo, assegurar que o mesmo não se encontra instalado ao ligar o motor; instalar o dispositivo após o arranque.
 - Se se ligar o motor com o dispositivo USB instalado, este poderá ficar danificado. (As canetas USB são muito sensíveis aos choques eléctricos.)
 - Se se ligar ou desligar o motor quando o dispositivo USB externo se encontra ligado, este poderá não funcionar.
 - Poderá não reproduzir ficheiros MP3 ou WMA não autênticos.
- 1) Só poderá reproduzir ficheiros MP3 com a taxa de compressão entre 8Kbps~320Kbps.
 - 2) Só poderá reproduzir ficheiros de música WMA com uma taxa de compressão entre 8Kbps~320Kbps.
- Ter cuidado com a electricidade estática ao instalar e desinstalar o dispositivo USB externo.

(Continuação)

(Continuação)

- O LEITOR MP3 não é reconhecido.
- Dependendo do estado do dispositivo USB externo, o dispositivo USB externo ligado pode não ser reconhecido.
- Se a definição VHAPTTL byte/sector dos dispositivos USB Externos não for 512BYTE ou 2048BYTE, o dispositivo não será reconhecido.
- Só o dispositivo USB formatado para FAT 12/16/32.
- O dispositivo USB sem autenticação USB IF poderá no ser reconhecido.
- Assegurar que o terminal de ligação USB não entra em contacto com o corpo humano ou com qualquer outro objecto.
- Se se repetir a instalação ou desinstalação do dispositivo USB num curto espaço de tempo, o dispositivo poderá ficar danificado.

(Continuação)

(Continuação)

- Poder-se-á ouvir um ruído estranho ao instalar ou desinstalar um dispositivo USB.
- Se se desinstalar um dispositivo USB externo durante a reprodução no modo USB, o dispositivo poderá sofrer danificações ou anomalias. Assim, desligue o dispositivo externo USB quando o sistema de áudio estiver desligado ou noutro modo (por exemplo, rádio ou CD).
- Dependendo do tipo e capacidade do dispositivo USB externo ou do tipo de ficheiros armazenados no dispositivo, pode haver uma diferença no tempo que demora o reconhecimento do dispositivo, mas isso não significa a existência duma avaria, sendo apenas necessário esperar.
- Não utilizar o dispositivo USB para outros fins que não a reprodução de ficheiros de música.

(Continuação)

(Continuação)

- O sistema não permite reproduzir vídeos através do dispositivo USB
- A utilização de acessórios USB, tais como um recarregador ou aquecedor, utilizando o USB I/F poderá afectar o desempenho ou causar anomalias.
- Se se utilizarem dispositivos como o hub USB adquirido separadamente, o sistema áudio do veículo poderá não reconhecer o dispositivo USB. Ligar o dispositivo USB directamente ao terminal multimédia do veículo.
- Se o dispositivo USB estiver dividido por drives lógicas, só os ficheiros de música na drive de prioridade mais alta serão reconhecidos pelo auto-rádio.
- Dispositivos como um leitor de MP3/Telemóvel/câmara digital que não sejam reconhecidos por um USB I/F standard, poderão não ser reconhecidos.

(Continuação)

(Continuação)

- Alguns dispositivos móveis podem não ser compatíveis com o carregamento através de USB.
* Para utilizar o iPod é necessário um cabo específico e exclusivo para o automóvel (vendido em separado)
- Os dispositivos USB que não sejam standardizados (USB COM TAMPA METÁLICA) podem não ser reconhecidos.
- Os leitores de memória flash USB (como o CM, SD, microSD, etc.) ou os dispositivos de tipo HDD externo podem não ser reconhecidos.
- Os ficheiros de música protegidos por DRM (DIGITAL RIGHTS MANAGEMENT) não são reconhecidos.

(Continuação)

(Continuação)

- Os dados na memória USB poderão perder-se ao utilizar este auto-rádio. Os dados armazenados na memória do dispositivo USB podem perder-se durante a utilização deste sistema de áudio. Faça sempre cópias de segurança de dados importantes num dispositivo de armazenamento pessoal.
- Evitar utilizar produtos com memória USB que possam ser utilizados como porta-chaves ou acessórios de telemóveis, pois podem danificar a tomada de USB. Assegurar que apenas são utilizados produtos com as fichas ilustradas abaixo.





Utilização do iPod

* iPod® é uma marca registada da Apple Inc.

1. **AUX** Botão AUX (iPod)

Quando o iPod é ligado, o sistema de áudio passa para o modo de iPod e começa a executar as faixas gravadas no iPod.

Se este não estiver ligado, o sistema apresenta a mensagem "No Media" ("Sem Media") durante 3 segundos e regressa ao modo anterior.

2. **TRACK** Botão TRACK (FAIXA)

- Pressione o botão **TRACK** durante menos de 0,8 para reproduzir a faixa actual desde o princípio.

Pressione o botão durante menos de 0,8 segundos e volte a pressionar dentro de 1 segundo para passar para a faixa anterior.

Pressione o botão durante 0,8 segundos ou mais para reproduzir a faixa na direcção inversa a alta velocidade.

- Pressione o botão **SEEK** durante menos de 0,8 segundos para passar para a faixa seguinte. Pressione o botão durante 0,8 segundos ou mais para reproduzir a faixa a seguir a alta velocidade.



3. **1** Botão (1) (RANDOM) (ORDEM ALEATORIA)

- Pressione este botão durante menos de 0,8 para baralhar a ordem de todas as faixas na categoria actual (sequência aleatória das faixas).
- Pressione este botão durante 0,8 segundos ou mais para baralhar a ordem dos álbuns na categoria actual (sequência aleatória dos álbuns).
- Para cancelar a reprodução aleatória, carregue novamente neste botão.

4. **2** Botão (2) (REPEAT) (REPETIR)

Repete a faixa actual.

5. **3** Botão (3) (MENU)

Permite mudar para a categoria superior a partir da categoria actualmente reproduzida no iPod. Para mudar para (reproduzir) a categoria (faixa) visualizada, pressione o botão **ENTER**. Depois é possível realizar uma busca da categoria inferior da categoria seleccionada.

6. **INFO** Botão INFO (INFORMAÇÕES)

Visualiza as informações do ficheiro actual pela seguinte ordem: TÍTULO, ARTISTA, ÁLBUM, VISUALIZAÇÃO NORMAL. (Esta informação não é visualizada se não estiver disponível no ficheiro.)



7. Botão Search (BUSCA)

Pressione o botão **TUNE ^** para visualizar as faixas a seguir à faixa actual.

Pressione o botão **FILE v** para visualizar as faixas que se encontram antes da faixa actual.

8. **ENTER** Botão ENTER

Pressione o botão **ENTER** para ouvir a faixa seleccionada.

* NOTA - Sobre a utilização do dispositivo iPod

- Certos modelos de iPod podem não suportar o protocolo de comunicação, o que impossibilita a reprodução dos ficheiros. Modelos de iPod suportados:
 - iPod Mini
 - iPod 4.^a (Fotos) ~ 6.^a (Clássico) geração
 - iPod Nano 1.^a ~ 4.^a geração

- iPod Touch 1.^a ~ 2.^a geração

- A ordem de busca ou reprodução de músicas no iPod pode ser diferente da ordem do sistema áudio.
- Se o iPod for abaixo por problemas próprios, reinicializar o iPod. (Reinicialização: Consultar o manual do iPod)
- O iPod poderá não funcionar normalmente com a bateria descarregada.
- Certos dispositivos iPod, como o iPhone, podem ser ligados via interface *Bluetooth*[®] wireless technology. O dispositivo tem de ter função de áudio *Bluetooth*[®] wireless technology (tal como para o auricular estéreo *Bluetooth*[®] wireless technology). O dispositivo pode efectuar a reprodução, mas sem ser comandado através do sistema de áudio.

⚠ CUIDADO AO UTILIZAR O DISPOSITIVO iPod

- Para utilizar o iPod com os botões de comando do sistema de áudio, é necessário o cabo de alimentação para dispositivos iPod da HYUNDAI. O cabo para dispositivos USB da Apple pode provocar avarias, não devendo ser utilizado em veículos HYUNDAI.

* Para adquirir o cabo de alimentação para dispositivos iPod da HYUNDAI, dirija-se ao concessionário HYUNDAI mais perto de si.

- Ao ligar o iPod, com o cabo de alimentação para iPod, introduza totalmente o conector na tomada multimédia. Se não o fizer, as comunicações entre o iPod e o sistema de áudio podem ser interrompidas.

(Continuação)

(Continuação)

- Ao ajustar os efeitos sonoros do iPod e o sistema áudio, os efeitos sonoros de ambos os dispositivos sobrepor-se-ão mutuamente, o que poderá reduzir ou distorcer a qualidade do som.
- Desactivar (desligar) a função equalizador do iPod ao regular o volume de som do sistema áudio, e desligar o equalizador do sistema áudio ao utilizar o equalizador do iPod.
- Quando o cabo iPod é ligado, o sistema pode assumir o modo AUX mesmo na ausência do dispositivo iPod provocando a formação de ruídos. Desligue o cabo iPod se não estiver a utilizar o dispositivo iPod.
- Quando não estiver a utilizar o iPod com o sistema de áudio do veículo, desligue o cabo de alimentação do iPod. Caso contrário, o iPod pode continuar no modo auxiliar e não funcionar correctamente.

(Continuação)

(Continuação)

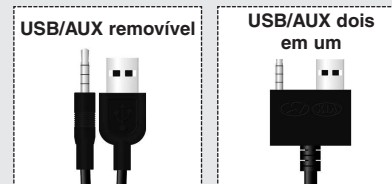

- Quando ligar o iPod, use os terminais USB/AUX.
- Quando desligar o iPod, desligue os dois terminais USB/AUX.
- O cabo exclusivo para o iPod deve ser ligado aos dois terminais USB/AUX para carregar o iPod e para garantir o bom funcionamento do aparelho.

UTILIZAÇÃO DE TELEFONES COM **BLUETOOTH® WIRELESS TECHNOLOGY** (SE EQUIPADO)



1. Botão **VOLUME**: Sobe ou baixa o volume dos altifalantes.
2. Botão **MUTE**: Liga e desliga o som.
3. Botão : Efectua e transfere chamadas.
4. Botão : Termina chamadas ou cancela funções.

■ O que é o **Bluetooth® wireless technology**?

A tecnologia *Bluetooth® wireless technology* é uma tecnologia sem fios que permite a ligação de vários sistemas a dispositivos de baixa potência e curto alcance como kits mãos-livres, auriculares estéreo, comandos à distância de sistemas de áudio, etc.

Para obter mais informações, visite o sítio da *Bluetooth® wireless technology* em www.Bluetooth.com

■ Funções gerais

- Este sistema de áudio suporta funções *Bluetooth® wireless technology* de mãos-livres e de auriculares estéreo.
 - Função MÃOS-LIVRES: Realização ou recepção de chamadas sem fios através do reconhecimento de voz.
 - Função AURICULARES ESTÉREO: Reprodução de música sem fios a partir de telemóveis (suportando a função do perfil A2DP).

* NOTA

- Antes de utilizar as funções *Bluetooth® wireless technology*, é necessário emparelhar o telefone com o sistema.
- O sistema só permite utilizar um telemóvel seleccionado (ligado) de cada vez.
- Alguns telefones não são totalmente compatíveis com este sistema.

■ Configuração do telefone

Todas as operações relacionadas com *Bluetooth*® wireless technology podem ser realizadas no menu PHONE.

- 1) Carregue no botão para introduzir o modo de configuração **SETUP**.
- 2) Rode o comando **TUNE** para mover o cursor entre os vários itens e pressione o botão **ENTER** para seleccionar "Phone".

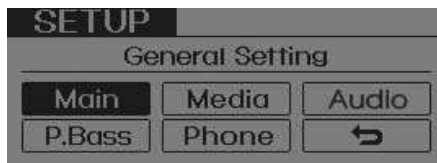

- 3) Rode o comando **TUNE** para mover o cursor entre os vários itens e pressione o botão **ENTER** para seleccionar o item pretendido.



• Emparelhar o telefone

Antes de utilizar as funções *Bluetooth*® wireless technology, é necessário emparelhar (registar) o telefone com o sistema de áudio. É possível emparelhar 5 telefones com o sistema.

Nota:

- O procedimento de emparelhamento do telefone varia consoante o modelo do mesmo. Antes de tentar efectuar o emparelhamento, consulte as instruções do Manual do Utilizador do seu telefone.
- Uma vez concluído o emparelhamento, só será necessário voltar a emparelhar o telefone em causa se ele for manualmente apagado do sistema de áudio (consulte a secção "Apagar telefone") ou a informação do veículo for removida do telefone.

1. Pressione o botão **SETUP** para introduzir o modo **SETUP**.
2. Selecciona "Phone", e depois "Pair" (emparelhar) no menu PHONE.
3. O sistema de áudio mostra "searching ---- passkey: 0000" e pede-lhe para iniciar o procedimento de emparelhamento do telefone.
4. Procure o sistema *Bluetooth*® wireless technology no seu telefone. O telefone deverá mostrar o seu [nome do modelo do veículo] na lista de aparelhos do *Bluetooth*® wireless technology. Em seguida, tente emparelhar o telefone.

Nota:

- **Se o telefone for emparelhado com dois ou mais veículos do mesmo modelo, certos telefones podem não suportar correctamente aparelhos *Bluetooth*[®] wireless technology com esse nome. Neste caso, poderá ter de alterar o nome mostrado no seu telefone.**

Por exemplo, se o nome dos veículos for HYUNDAI ELANTRA, deverá alterar o nome visualizado no seu telemóvel de ELANTRA para ELANTRA_1 ou ELANTRA_2 para evitar ambiguidades.

Para obter instruções, consulte o Manual do Utilizador do seu telefone ou contacte o seu operador de telefonia móvel ou o fabricante do telemóvel.

• **Ligar telefone**

Quando o sistema *Bluetooth*[®] wireless technology é activado, o telefone anteriormente utilizado é seleccionado e religado automaticamente. Se quiser seleccionar um telefone diferente anteriormente emparelhado, pode seleccioná-lo através do menu "Select Phone".

Só é possível utilizar um telefone seleccionado de cada vez com o sistema mãos-livres.

1. Pressione o botão SETUP para introduzir o modo **SETUP**.
2. Selecione "Phone", e depois "Select" (seleccionar) no menu PHONE.
3. Selecione o nome do contacto pretendido a partir da lista apresentada.

• **Apagar telefone**

Pode apagar o telefone emparelhado.

- Se o telefone for apagado, todas as informações a ele associadas são igualmente apagadas (incluindo na lista telefónica).
- Se quiser voltar a utilizar o telefone apagado com o sistema de áudio, terá de repetir o procedimento de emparelhamento.

1. Pressione o botão SETUP para introduzir o modo **SETUP**.
2. Selecione "Phone", e depois "Delete" (apagar) no menu PHONE.
3. Selecione o nome do contacto pretendido a partir da lista apresentada.

• Alterar prioridade

Se houver vários telefones emparelhados com o sistema de áudio, quando o sistema *Bluetooth*® wireless technology for activated, o sistema de áudio tenta estabelecer ligação pela seguinte ordem:

- 1) Telefone com "Priority" ("Prioridade") confirmada.
- 2) Telefone anteriormente ligado
- 3) Cancela a ligação automática.

1. Pressione o botão **SETUP** para introduzir o modo SETUP.
2. Selecione "Phone", e depois "Priority" (prioridade) no menu PHONE.
3. Selecione o nome do contacto pretendido a partir da lista apresentada.

• Activar/desactivar *Bluetooth*® wireless technology

Este menu permite activar ("ON") ou desactivar ("OFF") o sistema *Bluetooth*® wireless technology.



- Se desactivar o sistema *Bluetooth*® wireless technology, todos os comandos do sistema *Bluetooth*® wireless technology lhe perguntam se pretende activar ("ON") ou não o sistema *Bluetooth*® wireless technology.

- 1 Pressione o botão **SETUP** para introduzir o modo SETUP.
- 2 Selecione "Phone", e depois "BT Off" (desligar BT) no menu PHONE.

■ Receber uma chamada telefónica

Quando receber uma chamada telefónica, ouvirá o toque do telefone nos altifalantes do veículo e o sistema de áudio passará para o modo telefónico.

Quando recebe uma chamada telefónica, aparecem no visor do sistema de áudio a mensagem "Incoming" e o número de quem efectua a chamada (se existir).

- Para atender uma chamada:
 - Carregue no botão  do volante.
- Para rejeitar uma chamada:
 - Carregue no botão  do volante.
- Para regular o volume do toque:
 - Utilize os botões do volume no volante.
- Para transferir uma chamada para o telefone (chamada secreta):
 - Pressione e mantenha o botão  do volante sob pressão até o sistema de áudio transferir a chamada para o telefone.

■ Falar ao telefone

Quando fala ao telefone, aparecem no visor do sistema de áudio a mensagem "Active Calls" e o número de quem efectua a chamada (se equipado).

- Para silenciar o microfone
 - Carregue no botão **MUTE** do volante.
- Para terminar uma chamada
 - Carregue no botão  do volante.

■ Efectuar uma Chamada Telefónica

Para devolver uma chamada, pressione o botão  no volante.

- Trata-se da mesma função que corresponde à utilização do botão  apenas no telemóvel.

NOTA:

Nalguns modelos de telemóvel é necessário pressionar duas vezes o botão  para efectuar uma chamada.

* NOTA

Nas situações seguintes, o emissor e o receptor da chamada podem ter dificuldade em ouvir-se um ao outro:

1. Se falar ao mesmo tempo que a outra parte, a sua voz pode não chegar lá. (Isto não é um problema de funcionamento.) Fale alternadamente com a outra parte.
2. Mantenha o volume do *Bluetooth*[®] wireless technology num nível baixo. O volume alto pode causar distorção e eco.
3. Com o veículo a circular numa estrada acidentada.
4. Com o veículo a circular a alta velocidade.
5. Com um vidro aberto.
6. Com as saídas do ar condicionado viradas para o microfone.
7. Com o som alto da ventoinha do ar condicionado.

■ Reprodução de música através do sistema de áudio *Bluetooth*[®] wireless technology

O auricular suporta os perfis A2DP (Perfil Avançado de Distribuição Áudio) e AVRCP (Perfil de Controlo Remoto Áudio/Vídeo).

Ambos os perfis estão disponíveis para ouvir música de ficheiros MP3 através de um telemóvel com *Bluetooth*[®] wireless technology que suporte esses perfis.

Para reproduzir música de ficheiros MP3 a partir do telemóvel com *Bluetooth*[®] wireless technology, carregue no botão **AUX** até ver a mensagem "MP3 Play" no visor LCD.

Em seguida, tente reproduzir música através do telefone.

Ao reproduzir música a partir do telemóvel com *Bluetooth*[®] wireless technology, o auricular mostra a mensagem "MP3 MODE".

NOTA:

- O sistema de áudio permite ouvir não só ficheiros MP3, como todos os sons suportados pelo telefone.
- Os telemóveis com *Bluetooth*[®] wireless technology integram as funções dos perfis A2DP e AVRCP.
- Certos telemóveis *Bluetooth*[®] wireless technology com as funções A2DP e AVRCP podem não reproduzir a música via auricular à primeira tentativa. Se for o caso, tente de novo seguindo este caminho;
Menu → File manager → Music → Option → Play via *Bluetooth*[®] wireless technology
- Para obter mais informações, consulte o Manual do Utilizador do seu telefone.
Para cancelar a reprodução de música, suspenda a transmissão de música no telemóvel e depois mude o modo de áudio para outro que não seja "MP3 Play" (p. ex. FM, AM, CD, etc.)



CUIDADO AO UTILIZAR UM TELEMÓVEL COM *BLUETOOTH*[®] WIRELESS TECHNOLOGY

- *Não utilize um telemóvel nem execute operações no sistema Bluetooth[®] wireless technology (por ex., emparelhar um telefone) durante a condução.*
- *Alguns telefones permitidos pelo sistema Bluetooth[®] wireless technology podem não ser reconhecidos ou totalmente compatíveis com o mesmo.*
- *Antes de utilizar as funções Bluetooth[®] wireless technology do sistema de áudio, consulte o Manual do Utilizador do seu telefone para saber como executar operações telefónicas com o sistema Bluetooth[®] wireless technology .*
- *Para utilizar as funções Bluetooth[®] wireless technology, é necessário emparelhar o telefone com o sistema de áudio.*

(Continua)

(Continua)

- *Não poderá utilizar a função mãos-livres se o telefone (no interior do veículo) estiver num local sem rede do seu serviço de telefonia móvel (por ex., num túnel, numa estação de metro, numa zona montanhosa, etc.)*
- *Se o sinal do telemóvel for fraco ou o ruído interior do veículo for excessivo, poderá ser difícil ouvir a voz da outra pessoa durante uma chamada.*
- *Não coloque o telefone perto ou dentro de objectos metálicos. Podem ocorrer interferências nas comunicações com o sistema Bluetooth[®] wireless technology ou as estações do serviço de telefonia móvel.*
- *Enquanto está ligado através do sistema Bluetooth[®] wireless technology, o seu telefone pode descarregar mais rapidamente do que o habitual para executar as funções Bluetooth[®] wireless technology.*

(Continua)

(Continua)

- *Certos telemóveis ou outros aparelhos podem causar interferências de ruído ou avarias no sistema de áudio. Neste caso, poderá resolver o problema guardando o aparelho num local diferente.*
- *Grave o nome do seu telemóvel em Inglês, caso contrário a visualização do mesmo não será correcta.*



*** NOTA**

Este equipamento opera em carácter secundário, isto é, não tem direito a proteção contra interferência prejudicial, mesmo de estações do mesmo tipo, e não pode causar interferência a sistemas operando em carácter primário.

Antes de conduzir / 5-3
Posições da chave / 5-5
Botão para ligar/desligar o motor / 5-8
Caixa de velocidades manual / 5-13
Caixa de velocidades automática / 5-17
Sistema de travagem / 5-24
Sistema de controlo da velocidade de cruzeiro / 5-37
Funcionamento económico / 5-42
Situações especiais de condução / 5-44
Condução de inverno / 5-48
Peso do veículo / 5-52

Conduzir o veículo

5

⚠️ AVISO - OS GASES DE ESCAPE DO MOTOR PODEM SER PERIGOSOS!

Os gases de escape do motor podem ser extremamente perigosos. Se, em qualquer altura, cheirar gases de escape no interior do veículo, abra imediatamente os vidros.

- **Não inale os gases de escape.**

Os gases de escape contém monóxido de carbono, um gás incolor e inodoro que pode provocar a perda de consciência e a morte por asfixia.

- **Certifique-se de que não há fugas no sistema de escape.**

O sistema de escape deve ser inspeccionado sempre que o veículo for levantado para mudar o óleo ou qualquer outro fim. Se ouvir um som diferente no sistema de escape ou conduzir sobre algo que bata na parte inferior lateral do automóvel, mande inspeccionar o sistema de escape num concessionário autorizado HYUNDAI logo que possível.

- **Não ligue o motor num espaço fechado.**

Deixar o motor a trabalhar ao ralenti numa garagem, mesmo com a porta aberta, é uma prática perigosa. Nunca ligue o motor numa garagem por um período superior ao tempo que leva a ligar o motor e fazer marcha-atrás.

- **Evite deixar o motor a trabalhar ao ralenti por muito tempo com pessoas dentro do automóvel.**

Se for necessário ter o motor a trabalhar ao ralenti por muito tempo com pessoas no veículo, faça-o apenas num espaço aberto, com a admissão de ar posicionada em "Ar fresco" e a ventoinha a funcionar a uma velocidade elevada, para que entre ar fresco no interior do automóvel.

Se tiver de conduzir com a porta da mala aberta devido ao volume/tamanho dos objectos transportados:

1. Feche todos os vidros.
2. Abra os respiradouros laterais.
3. Coloque o controlo da admissão de ar na posição "Ar fresco", o controlo do fluxo de ar em "Piso" ou "Face" e a ventoinha a funcionar a uma velocidade elevada.

Para garantir o funcionamento correcto do sistema de ventilação, certifique-se de que as entradas de ar do sistema, situadas mesmo à frente do pára-brisas, estão desimpedidas de neve, gelo, folhas ou outras obstruções.

Para assegurar o correcto funcionamento da ventilação, certifique-se de que as grelhas de entrada se encontram desobstruídas de neve gelo, folhas ou outros objectos.

ANTES DE CONDUZIR

Antes de entrar no veículo

- Certifique-se de que os vidros, espelhos exteriores e luzes exteriores estão limpos.
- Inspeccione o estado dos pneus.
- Inspeccione a parte inferior do veículo para detectar sinais de fugas.
- Se quiser fazer marcha-atrás, certifique-se de que não há obstáculos atrás do veículo.

Inspeções necessárias

Os níveis dos líquidos e óleos - óleo do motor, líquido de refrigeração do motor, líquido dos travões e líquido limpa-vidros - devem ser verificados regularmente, dependendo o intervalo do líquido ou óleo. Para mais pormenores, consulte o Capítulo 7, Manutenção.

AVISO

Conduzir com falta de atenção poderá ter como resultado a perda de controlo do veículo, podendo provocar um acidente, ferimentos pessoais graves e até a morte. A principal responsabilidade do condutor consiste na condução segura e responsável do veículo. Assim, a utilização de quaisquer dispositivos manuais, ou de outro equipamento ou outros sistemas do veículo que possam desviar os olhos ou a atenção e concentração do condutor de uma condução segura, ou que não sejam permitidos por lei, não devem nunca ser utilizados durante a condução de qualquer veículo.

Antes de iniciar a condução

- Feche e tranque as portas.
- Posicione o banco de modo a poder alcançar facilmente todos os comandos.
- Regule os espelhos retrovisores interior e exteriores.
- Certifique-se de que as luzes estão todas a funcionar.
- Verifique todos os indicadores.
- Verifique o funcionamento das luzes de aviso com o interruptor da ignição na posição ON.
- Desengate o travão de estacionamento e certifique-se de que a luz de aviso do travão se apagou.

Para garantir uma condução segura, familiarize-se com o veículo e o seu equipamento.

AVISO

Todos os passageiros têm de ter os cintos de segurança correctamente colocados com o veículo em andamento. Para obter mais informações sobre a sua utilização, consulte "Cintos de segurança", no capítulo 3.

AVISO

Antes de introduzir a posição D (condução) ou R (marcha-atrás), observe o espaço em torno do seu veículo para ver se há pessoas a passar, especialmente crianças.

AVISO - Condução sob o efeito do álcool ou de drogas

Beber e conduzir é uma combinação perigosa. A condução sob o efeito do álcool é a principal causa da taxa de mortalidade que anualmente ocorre na estrada. Conduzir sob o efeito de drogas é tão ou mais perigoso do que conduzir sob o efeito do álcool.

Se beber ou consumir drogas e conduzir a seguir, corre sérios riscos de se envolver num acidente grave.

As probabilidades de acidente grave aumentam grandemente sempre que bebe e conduz. Se bebeu ou consumiu drogas, não conduza. Não viaje com um condutor que tenha bebido ou consumido drogas.

AVISO

- Quando pretender parar ou imobilizar o veículo com o motor a trabalhar, tenha o cuidado de não carregar no pedal do acelerador durante um período de tempo prolongado, pois poderá sobreaquecer o motor ou o sistema de escape e provocar um incêndio.
- Quando ocorre uma travagem brusca ou uma viragem rápida da direcção, os objectos soltos podem cair ao chão interferindo com o funcionamento dos pedais, podendo provocar um acidente. Mantenha bem arrumados os objectos que transporta no veículo.
- Se não conduzir com concentração poderá ter um acidente. Por isso tenha a máxima atenção quando utilizar dispositivos que possam perturbar a condução como por exemplo o rádio ou o aquecimento. É responsabilidade do condutor conduzir sempre com segurança.

POSIÇÕES DA CHAVE



OUN036001

Interruptor da ignição iluminado (se equipado)

Com a abertura de uma das portas dianteiras, o interruptor da ignição fica iluminado para sua conveniência, desde que o interruptor não esteja na posição ON. A luz apaga-se imediatamente com a ligação da ignição ou cerca de 30 segundos após o fecho da porta.

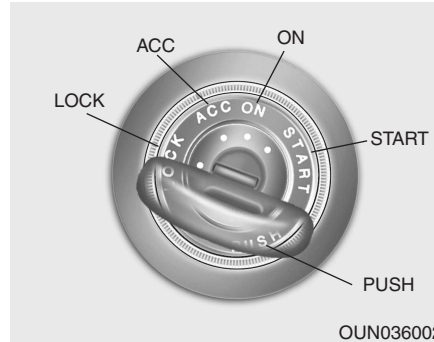

OUN036002

Posição do interruptor da ignição LOCK

O volante fica bloqueado para impedir o furto do veículo. A chave só pode ser retirada da ignição na posição LOCK. Ao rodar o interruptor da ignição para a posição LOCK, pressione a chave para dentro na posição ACC e rode-a para a posição LOCK.

ACC (Acessório)

O volante é desbloqueado e os acessórios eléctricos ficam operacionais.

* NOTA

Em caso de dificuldade em rodar o botão da ignição para a posição ACC, rodar a chave ao mesmo tempo que faz mover ligeiramente o volante para a direita e para a esquerda, a fim de libertar a tensão.

ON

É possível verificar as luzes de aviso antes de ligar o motor. Esta é a posição de funcionamento normal depois de ligado o motor.

Para impedir a descarga da bateria, se o motor estiver desligado, não deixe o interruptor da ignição na posição ON.

START

Para ligar o motor, rode o interruptor da ignição para a posição START. O motor fará arranque até que liberte a chave regressando à posição ON. Pode inspeccionar a luz de aviso de travagem nesta posição.

AVISO - Interruptor da ignição

- Nunca rode o interruptor da ignição para a posição LOCK ou ACC com o veículo em andamento. Isso resultaria na perda do controlo da direcção e do sistema de travagem e provocaria um acidente de imediato.
- Antes de sair do banco do condutor, certifique-se sempre de que a alavanca das mudanças fica engatada na posição P ('Park', estacionamento), engate correctamente o travão de estacionamento e desligue o motor. Se não tomar estas precauções, o veículo pode fazer um movimento brusco e inesperado para a frente.

(Continua)

(Continuação)

- Nunca tente chegar ao interruptor da ignição, ou a quaisquer outros comandos, através do volante com o veículo em andamento. A presença da sua mão ou braço nesta área pode provocar a perda do controlo do veículo, um acidente, graves danos físicos ou até a morte.
- Não coloque objectos móveis à volta do banco do condutor. Estes podem mover-se, interferir com a condução e provocar um acidente.

Ligar o motor

AVISO

Utilize sempre calçado indicado para conduzir o seu veículo. O calçado inadequado (sapatos ou botas de salto alto, botas de esqui, etc.) podem afectar a sua capacidade de pressão dos pedais dos travões e do acelerador, bem como da embraiagem (se equipado).

1. Verifique se o travão de estacionamento está devidamente accionado.

2. **Caixa de velocidades manual** - Carregue a fundo no pedal da embraiagem e deixe a alavanca das mudanças no ponto-morto. Com os pedais da embraiagem e dos travões sob pressão, coloque o interruptor da ignição na posição de arranque.

Caixa de velocidades automática - Coloque a alavanca da caixa na posição P (estacionamento). Carregue a fundo no pedal de travão.

Pode também ligar o motor com a alavanca da caixa na posição N ('Neutral', ponto-morto).

3. Rode o interruptor da ignição para a posição START e mantenha-a até o motor pegar (num máximo de 10 segundos). Depois, liberte a chave.

4. Com um clima extremamente frio (menos de - 18°C) ou depois do veículo ter estado parado durante vários dias, deixe o motor aquecer sem carregar no acelerador.

*Quer esteja frio ou quente, o motor deve ser ligado **sem carregar no pedal do acelerador.***

 **CUIDADO**

Se o motor for abaixo com o veículo em andamento, não tente colocar a alavanca das mudanças na posição P (estacionamento). Se as condições do tráfego e da estrada o permitirem, pode colocar a alavanca das mudanças na posição N (ponto-morto) com o veículo ainda em andamento e rodar o interruptor da ignição para a posição START para tentar voltar a ligar o motor.

 **CUIDADO**

Não tenha o motor de arranque ligado por mais de 10 segundos. Se o motor se for abaixo ou não quiser pegar, espere 5 a 10 segundos antes de voltar a utilizar o motor de arranque. A utilização incorrecta do motor de arranque pode danificá-lo.

BOTÃO PARA LIGAR/DESLIGAR O MOTOR (SE EQUIPADO)



Botão ENGINE START/STOP aceso

Sempre que abrir a porta dianteira, o botão ENGINE START/STOP acende-se para sua conveniência. A luz apaga-se cerca de 30 segundos depois, com o fecho da porta. Apaga-se também de imediato se o sistema de alarme antifurto estiver activado.

Posição do botão ENGINE START/STOP

OFF



• Com caixa de velocidades manual

Para desligar o motor (posição START/RUN) ou o sistema eléctrico do veículo (posição ON), pare o veículo e carregue no botão ENGINE START/STOP.

• Com caixa de velocidades automática

Para desligar o motor (posição START/RUN) ou o sistema eléctrico do veículo (posição ON), carregue no botão ENGINE START/STOP com a alavanca das mudanças na posição P (estacionamento). Se carregar no botão ENGINE START/STOP sem a alavanca das mudanças na posição P (estacionamento), o botão ENGINE START/STOP não passa para a posição OFF, mas sim para a posição ACC.

De igual modo, o volante bloqueia se o botão ENGINE START/STOP estiver na posição OFF, para proteger o veículo contra furtos. Bloqueia quando se abre a porta.

Se o volante não estiver devidamente bloqueado aquando da abertura da porta do condutor, soa o aviso sonoro. Tente voltar a bloquear o volante. Se não conseguir resolver o problema, mande inspeccionar o veículo num concessionário autorizado HYUNDAI.

Além disso, se o botão ENGINE START/STOP estiver na posição OFF após a abertura da porta do condutor, o volante não bloqueia e soa o aviso sonoro. Neste caso, feche a porta. O volante bloqueia e o aviso sonoro deixa de se ouvir.

* NOTA

Se o volante não desbloquear devidamente, o botão ENGINE START/STOP não funciona. Carregue no botão ENGINE START/STOP rodando o volante para a direita e para a esquerda para libertar a tensão.

⚠ CUIDADO

Só é possível desligar o motor (START/RUN) ou o sistema eléctrico do veículo (ON) com o veículo parado. Numa situação de emergência com o veículo em andamento, pode desligar o motor e colocá-lo na posição ACC carregando no botão ENGINE START/STOP por mais de 2 segundos ou 3 vezes seguidas num espaço de 3 segundos. Se o veículo ainda estiver em andamento, pode voltar a ligar o motor sem carregar no pedal dos travões carregando no botão ENGINE START/STOP com a alavanca das mudanças na posição N (ponto-morto).

ACC (Acessório)



Indicador cor-de-laranja

- **Com caixa de velocidades manual**
Carregue no botão ENGINE START/STOP, com este na posição OFF, sem carregar no pedal da embraiagem.
- **Com caixa de velocidades automática**
Carregue no botão ENGINE START/STOP, com este na posição OFF, sem carregar no pedal dos travões.

O volante desbloqueia e os acessórios eléctricos ficam operacionais. Se o botão ENGINE START/STOP ficar na posição ACC mais de 1 hora, o botão desliga-se automaticamente para impedir a descarga da bateria.

ON



Luz indicadora azul

- **Com caixa de velocidades manual**
Carregue no botão ENGINE START/STOP, com este na posição ACC, sem carregar no pedal da embraiagem.
- **Com caixa de velocidades automática**
Carregue no botão ENGINE START/STOP, com este na posição ACC, sem carregar no pedal dos travões.

Pode verificar as luzes de aviso antes de ligar o motor. Não deixe o botão ENGINE START/STOP na posição ON por muito tempo. A bateria pode descarregar por o motor estar desligado.

START/RUN



• Com caixa de velocidades manual

Para ligar o motor, carregue nos pedais da embraiagem e dos travões e depois no botão ENGINE START/STOP com a alavanca das mudanças na posição N (ponto-morto).

• Com caixa de velocidades automática

Para ligar o motor, carregue no pedal dos travões e depois no botão ENGINE START/STOP com a alavanca das mudanças na posição P (estacionamento) ou N (ponto-morto). Para sua segurança, ligue o motor com a alavanca das mudanças na posição P (estacionamento).

* NOTA

Se pressionar o botão ENGINE START/STOP sem carregar no pedal da embraiagem (veículos com caixa manual) ou dos travões (veículos com caixa automática), o motor não arranca e o botão ENGINE START/STOP alterna pela seguinte ordem:

OFF → ACC → ON → OFF ou ACC

* NOTA

Se deixar o botão ENGINE START/STOP na posição ACC ou ON por muito tempo, a bateria descarrega.

⚠ AVISO

- Nunca carregue no botão ENGINE START/STOP com o veículo em andamento. Pode perder o controlo da direcção e a função de travagem, e ter um acidente.
- O bloqueio antifurto da coluna da direcção não substitui a utilização do travão de estacionamento. Antes de deixar o banco do condutor, certifique-se sempre de que deixa a alavanca das mudanças na posição P (estacionamento), o travão de estacionamento bem engatado e o motor desligado. Se não tomar estas precauções, o veículo pode ter um movimento inesperado e repentino.

(Continua)

(Continuação)

- Nunca tente alcançar o botão ENGINE START/STOP ou outros comandos pelo meio do volante com o veículo em andamento. A presença da sua mão ou braço neste espaço pode provocar a perda de controlo do veículo, um acidente e lesões graves ou fatais.
- Não coloque objectos soltos em redor do banco do condutor. Os objectos podem deslocar-se durante a condução, importunar o condutor e provocar um acidente.

Ligar o motor

AVISO

Utilize sempre calçado indicado para conduzir o seu veículo. O calçado inadequado (sapatos ou botas de salto alto, botas de esqui, etc.) podem afectar a sua capacidade de pressão dos pedais dos travões e do acelerador, bem como da embraiagem (se equipado).

Ligar o motor (se equipado)

1. Traga a chave inteligente consigo ou deixe-a no interior do veículo.
2. Certifique-se de que o travão de estacionamento está bem engatado.
3. **Caixa de velocidades manual** - Carregue a fundo no pedal da embraiagem e coloque a caixa de velocidades em ponto-morto. Mantenha os pedais da embraiagem e dos travões sob pressão enquanto liga o motor.

Caixa de velocidades automática - Coloque a alavanca da caixa na posição P (estacionamento). Carregue a fundo no pedal de travão.

Pode também ligar o motor com a alavanca da caixa na posição N ('Neutral', ponto-morto).

4. Carregue no botão ENGINE START/STOP.
5. Com um clima extremamente frio (menos de - 18°C) ou depois do veículo ter estado parado durante vários dias, deixe o motor aquecer sem carregar no acelerador.

Quer esteja frio ou quente, o motor deve ser ligado sem carregar no pedal do acelerador.

- Mesmo que esteja no veículo, se a chave inteligente estiver longe de si, o motor pode não arrancar.
- Com o botão ENGINE START/STOP na posição ACC ou acima, se uma das portas for aberta, o sistema procura detectar a chave inteligente. Se esta não estiver no veículo, o indicador " " pisca no combinado de instrumentos. Se todas as portas estiverem fechadas, o aviso sonoro soa durante 5 segundos. O indicador ou o aviso apaga-se com o veículo em andamento. Tenha sempre a chave inteligente consigo.

AVISO

O motor só arranca se a chave inteligente estiver no veículo. Nunca deixe que crianças ou pessoas que não conheçam o veículo toquem no botão ENGINE START/STOP ou nas peças afins.

! CUIDADO

Se o motor for abaixo com o veículo em andamento, não tente colocar a alavanca das mudanças na posição P (estacionamento). Se as condições do tráfego e da estrada o permitirem, pode colocar a alavanca das mudanças na posição N (ponto-morto) ainda com o veículo em andamento e carregar no botão ENGINE START/STOP para tentar voltar a ligar o motor.

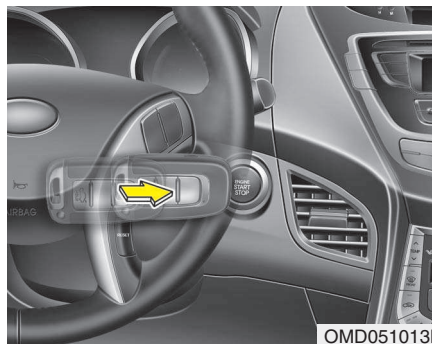

! CUIDADO

Não carregue no botão ENGINE START/STOP durante mais de 10 segundos, excepto se tiver o fusível das luzes de travagem queimado.

*** NOTA**

- Se a bateria estiver fraca ou se o dispositivo smart key não estiver a funcionar correctamente, pode ligar o motor pressionando o botão ENGINE START/STOP (arranque/paragem do motor) directamente com o dispositivo smart key.
- Se o fusível das luzes de travagem estiver queimado, o motor não arranca normalmente. Troque o fusível por um novo. Se não for possível, pode ligar o motor carregando no botão ENGINE START/STOP, na posição ACC, durante 10 segundos. O motor pode arrancar sem ter de carregar no pedal dos travões. Contudo, para sua segurança, carregue sempre neste pedal antes de ligar o motor.

CAIXA DE VELOCIDADES MANUAL (SE EQUIPADO)



⇨ Pode deslocar a alavanca das mudanças sem puxar o anel (1).

➔ O anel (1) tem de ser puxado ao deslocar a alavanca.

OMD050009

* A alavanca das mudanças real do veículo pode diferir da mostrada na figura.

Funcionamento da caixa de velocidades manual

A caixa manual tem 6 velocidades de progressão.

Este padrão está impresso no punho da alavanca das mudanças. É uma caixa totalmente sincronizada em todas as velocidades de progressão, o que facilita a introdução de uma velocidade acima ou abaixo.

Para efectuar uma mudança, carregue a fundo no pedal da embraiagem. Depois, liberte-o devagar.

Se o seu veículo estiver equipado com um interruptor da fechadura da ignição, quando ligar o motor de arranque tem que carregar no pedal da embraiagem senão o motor não arranca.

A alavanca das mudanças tem de ir ao ponto-morto antes de se introduzir a marcha-atrás (posição R).

O anel (1) localizado logo por baixo da manete das mudanças tem que ser puxado para cima enquanto desloca a alavanca para a posição R (marcha-atrás).

Certifique-se de que o veículo está parado antes de introduzir a marcha-atrás (posição R).

Nunca deixe o motor trabalhar com o conta-rotações (rpm) na zona vermelha.

⚠ CUIDADO

- **Ao reduzir as mudanças da 5ª (quinta) para a 4ª (quarta) velocidade, há que ter cuidado para não deslocar inadvertidamente a alavanca para o lado engrenando por lapso a segunda velocidade. Esta forte redução de caixa pode aumentar o regime do motor de maneira a colocar o conta-rotações na zona vermelha. Este excesso de rotação do motor pode causar danos no motor e na caixa de velocidades.**
- **Não reduza mais de 2 velocidades ou reduza com o motor em alto regime (5000 rpm ou mais). Esta redução pode danificar o motor.**

- Em condições de tempo frio, poderá ser difícil efectuar mudanças sem o lubrificante da caixa de velocidades ter aquecido. Esta situação é normal e não prejudica a caixa de velocidades.
- Se parou o veículo por completo e tem dificuldade em engrenar a 1ª (primeira) ou a R (marcha-atrás), deixe a alavanca das mudanças em ponto morto e solte a embraiagem. A seguir carregue novamente no pedal da embraiagem até abaixo e depois engrene a 1ª(primeira) ou a R (marcha-atrás).

CUIDADO

- *Para evitar o desgaste prematuro e danos na embraiagem, não conduza com o pé em cima do pedal da embraiagem. De igual modo, não utilize a embraiagem para manter o veículo parado numa subida (ponto de embraiagem), enquanto espera que o sinal do semáforo abra, etc.*
- *Não utilize a alavanca das mudanças como apoio para a mão durante a condução. Pode provocar o desgaste prematuro da forquilha da caixa de velocidades.*
- *Quando carregar no pedal da embraiagem, carregue completamente até abaixo. Se não o fizer, a embraiagem pode sofrer danos ou provocar ruídos estranhos.*

AVISO

- Antes de sair do banco do condutor, engate devidamente o travão de estacionamento e desligue o motor. Depois verifique se o transeixo se encontra engrenado na 1ª (primeira) velocidade quando estaciona o seu carro numa superfície plana ou ascendente e engrenado em R (marcha-atrás) num plano descendente. Se estas precauções não forem observadas pela ordem indicada, o veículo pode fazer um movimento brusco e inesperado.
- Se o seu veículo tiver uma caixa de velocidades manual sem interruptor de bloqueio da ignição, pode mover-se e causar um acidente grave se o motor for ligado sem carregar no pedal da embraiagem, com o travão de estacionamento desengatado e a alavanca das mudanças fora da posição N (ponto-morto).

Utilizar a embraiagem

Antes de introduzir a mudança, carregue a fundo no pedal da embraiagem. Depois, liberte devagar. O pedal da embraiagem deve estar sempre livre de pressão durante a condução. Não descanse o pé em cima do pedal da embraiagem durante a condução., para não desgastá-la desnecessariamente. Não engate parcialmente a embraiagem para manter o automóvel parado num local inclinado. Para o fazer, utilize antes o pedal dos travões ou o travão de estacionamento. Não utilize o pedal da embraiagem rápida e repetidamente.

Reduções de caixa

Se tiver de abrandar em situações de tráfego intenso ou em subidas, reduza a velocidade de caixa antes que o motor comece a soluçar. As reduções de caixa reduzem as possibilidades do motor ir abaixo e permitem uma melhor aceleração quando tem de voltar a aumentar a velocidade. Com o veículo a rolar em descidas íngremes, as reduções de caixa ajudam a manter uma velocidade segura e prolongam o tempo de vida útil dos travões.

Boas práticas de condução

- Nunca deixe o veículo em ponto-morto nem rolar com o motor desligado numa descida. Isto é extremamente perigoso. Deixe sempre o veículo engatado.
- Não conduza travando constantemente. Pode sobreaquecer e provocar uma avaria nos travões. Em vez disso, para fazer uma descida longa, reduza para uma velocidade inferior. Ao fazê-lo, a travagem com o motor ajuda a abrandar o automóvel.
- Abrande antes de reduzir para uma velocidade abaixo. Isto ajuda a evitar uma rotação excessiva do motor, que pode danificá-lo.
- Abrande se deparar com ventos cruzados. Terá um melhor controlo do seu veículo.
- Antes de engrenar a marcha -atrás (R), certifique-se de que o veículo está completamente imobilizado. Se não o fizer pode danificar o transeixo. Para engrenar a marcha-atrás (R), carregue na embraiagem, desloque a alavanca das mudanças para ponto morto e depois para a posição R (marcha-atrás).

- Tenha muito cuidado ao conduzir sobre um piso escorregadio, em especial ao travar, acelerar ou efectuar mudanças. Num piso escorregadio, uma alteração brusca da velocidade do veículo pode ocasionar a perda de tracção das rodas motrizes e a perda de controlo do veículo.

AVISO

- Coloque sempre o cinto de segurança! Numa colisão, um ocupante sem cinto corre muito mais riscos de sofrer lesões graves ou fatais do que um ocupante com o cinto correctamente colocado.
- Evite curvas ou viragens a alta velocidade.
- Não comande o volante com movimentos bruscos, por exemplo, ao mudar rapidamente de faixa ou em viragens rápidas e acentuadas.
- O risco de capotamento aumenta grandemente com a perda de controlo do veículo a alta velocidade.

(Continua)

(Continuação)

- Em muitos casos, o condutor perde o controlo do veículo quando duas ou mais rodas saem da estrada e o condutor efectua uma sobreviragem para retomar a estrada.
- Se o seu veículo sair da estrada, não vire acentuada-mente a direcção. Em vez disso, abrande antes de voltar para dentro das marcações da via.
- Nunca ultrapasse os limites de velocidade afixados na sinalização.

CAIXA DE VELOCIDADES AUTOMÁTICA (SE EQUIPADO)

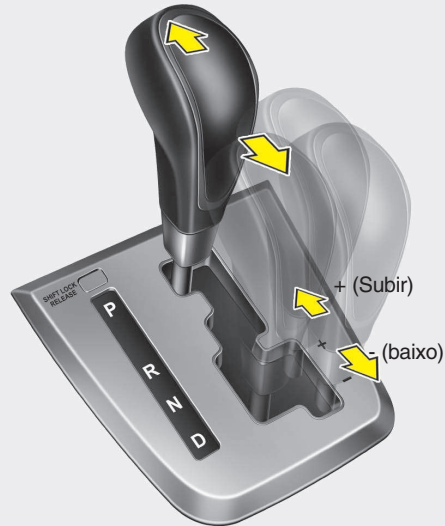
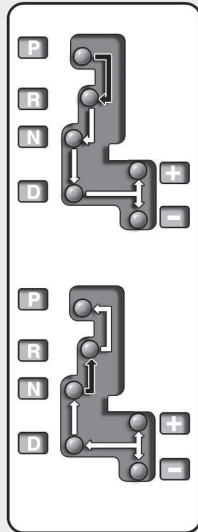

➔ Carregue no pedal travão quando fizer uma passagem de mudança, se o seu veículo estiver equipado com um sistema de bloqueio das mudanças.

➞ Pode mover a alavanca das mudanças à vontade.

Utilização da caixa automática

A caixa automática tem 6 velocidades de progressão e um velocidade de marcha-atrás. Cada uma das velocidades é seleccionada automaticamente, em função da posição da alavanca da caixa.

* NOTA

Se a bateria tiver sido desligada, as primeiras mudanças de um veículo novo poderão ser algo bruscas. Esta situação é normal. A sequência das mudanças será ajustada após alguns ciclos de mudanças de velocidade comandados pelo TCM (Módulo de Controlo da Caixa de Velocidades) ou o PCM (Módulo de Controlo do Trem de Transmissão).

OMD050010

Para uma utilização correcta da caixa, carregue no pedal dos travões quando passar da posição N (ponto-morto) para uma velocidade superior ou inferior.



AVISO

- Caixa de velocidades automática

- Antes de introduzir a posição D (condução) ou R (marcha-atrás), observe o espaço em torno do seu veículo para ver se há pessoas a passar, especialmente crianças.
- Antes de sair do banco do condutor, certifique-se sempre de que a alavanca está na posição P (estacionamento). Depois, engate devidamente o travão de estacionamento e desligue o motor. Se estas precauções não forem observadas pela ordem indicada, o veículo pode fazer um movimento brusco e inesperado.



CUIDADO

- *Para prevenir danos na sua caixa de velocidades, não acelere o motor com a caixa na posição R (marcha-atrás) ou em qualquer velocidade com os travões accionados.*
- *Se o veículo estiver parado numa subida, não o retenha com o motor. Utilize antes o travão de pé ou o travão de estacionamento.*
- *Não passe da posição N (ponto-morto) ou P (estacionamento) para a posição D (condução) ou R (marcha-atrás) com o motor acima da velocidade de ralenti.*

Posições da caixa de velocidades

P (Estacionamento)

Antes de colocar a caixa na posição P (estacionamento), pare totalmente o veículo. Esta posição bloqueia a caixa e impede a rotação das rodas dianteiras.



AVISO

- A passagem para a posição P (estacionamento) com o veículo em andamento origina o bloqueio das rodas dianteiras e a consequente perda do controlo do veículo.
- Não utilize a posição P (estacionamento) em vez do travão de estacionamento. Certifique-se sempre de que a alavanca das mudanças está na posição P (estacionamento) e engate bem o travão de estacionamento.
- Nunca deixe uma criança sem vigilância dentro de um veículo.



CUIDADO

Se passar para a posição P (estacionamento) com o veículo em andamento, pode danificar a caixa de velocidades.

R (Marcha-Atrás)

Utilize esta posição para andar com o veículo para trás.

CUIDADO

Pare sempre totalmente o veículo antes de passar para ou sair da posição R (marcha-atrás). Se passar para a posição R (marcha-atrás) com o veículo em andamento, pode danificar a caixa de velocidades, excepto no caso descrito em "Baloçar o veículo", neste capítulo.

N (Ponto-Morto)

Esta posição não bloqueia as rodas e a caixa de velocidades. O veículo andará sem problemas, mesmo em planos inclinados, excepto se accionar o travão de estacionamento ou aplicar os travões das rodas.

D (Condução)

Esta é a posição de condução normal. A caixa introduz automaticamente as mudanças numa sequência de 6 velocidades, maximizando a performance em termos de economia de combustível e potência.

Para dar mais força ao veículo em ultrapassagens ou em subidas, acelere a fundo. A caixa reduz automaticamente para a velocidade abaixo.

* NOTA

Antes de seleccionar a posição D (condução), certifique-se sempre de que o veículo está completamente parado.

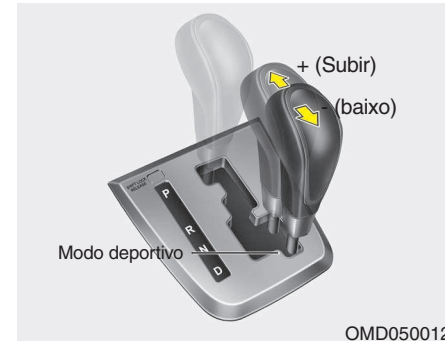

Modo Esportivo

Selecione o modo esportivo deslocando a alavanca seletora da posição "D" para o modo manual, estando o veículo estacionado ou em movimento. Para retornar para a operação "D", retorne a alavanca seletora para o modo principal.

No modo esportivo, mover a alavanca seletora para frente ou para trás simplifica e agiliza a troca de marchas.

Mudança (+) : Para passar para a próxima marcha, empurre a alavanca seletora para frente uma vez.

Redução (-) : Para reduzir uma marcha, puxe a alavanca seletora para trás uma vez.

* NOTA

- No modo esportivo, o motorista deve executar a troca de marchas de acordo com as condições da pista, tomando cuidado para manter a velocidade do motor abaixo da região vermelha indicada no tacômetro.
- Em modo desportivo, só podem ser seleccionadas as 6 velocidades para a frente. Para fazer marcha-atrás, ou para estacionar o veículo, mova a alavanca das mudanças para a posição R (marcha-atrás) ou para a posição P (Parquear), conforme seja necessário.
- No modo esportivo, a redução das marchas é executada automaticamente à medida que a velocidade do veículo diminui. Quando o veículo pára, a primeira marcha também será selecionada automaticamente.
- No modo esportivo, quando as rotações atingem a região vermelha do tacômetro, as mudanças de marcha são feitas automaticamente.

(Continua)

(Continua)

- Para manter os níveis necessários de segurança e desempenho do veículo, o sistema não executará determinadas trocas de marchas que forem operadas na alavanca seletora.
- Ao iniciar a condução do veículo em pistas escorregadias, coloque a alavanca seletora na posição Mudança (+). A caixa de velocidades passa para a 2ª velocidade, mais indicada para uma condução tranquila sobre piso escorregadio. Para voltar para a 1ª marcha, coloque a alavanca seletora em Redução (-).

Sistema de travamento da alavanca de mudança de marchas (se equipado)

Para sua segurança, a transmissão automática possui um sistema de travamento da alavanca de mudança de marchas, que impede a mudança da posição “P” (Estacionamento) ou da posição “N” (Neutro) para a posição “R” (Marcha à ré), a menos que o pedal do freio seja pressionado.

Para mudar a transmissão da posição “P” (Estacionamento) ou da posição “N” (Neutro) para a posição “R” (Marcha a ré):

1. Pressione o pedal do freio e mantenha-o pressionado.
2. Dê partida no motor ou gire o interruptor de ignição para a posição “ON” (LIGADO).
3. Mova a alavanca de mudança de marchas.

Caso o pedal do freio seja pressionado e liberado repetidamente com a alavanca de mudanças na posição “P” (Estacionamento), um ruído de trepidação será ouvido próximo da alavanca de mudanças. Essa é uma condição normal.

⚠️ AVISO

Pressione totalmente o pedal do freio antes e durante a mudança da posição “P” (Estacionamento) para outra posição, a fim de evitar que o veículo se movimente inadvertidamente, o que pode causar ferimentos em pessoas dentro ou ao redor do veículo.

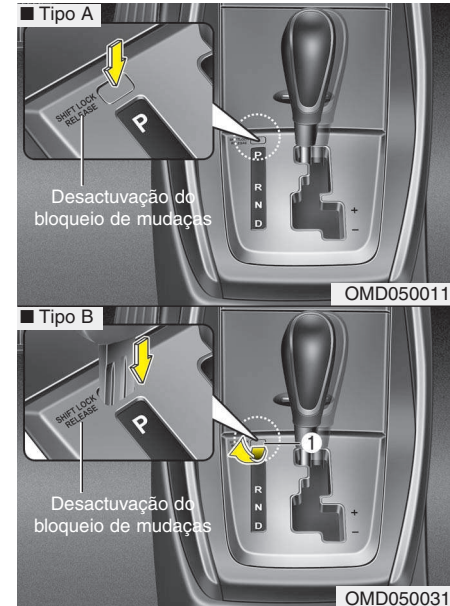

Anular o bloqueio das mudanças

Se não for possível passar a alavanca da caixa da posição P (Estacionamento) ou N (Ponto-morto) para a posição R (Marcha-atrás) carregando no pedal dos travões, continue a carregar no pedal e faça o seguinte:

Tipo A

1. Movimente a alavanca das mudanças enquanto pressiona o botão de desbloqueio das mudanças.
2. Mandê inspecionar imediatamente o seu veículo num Reparador Autorizado HYUNDAI.

Tipo B

1. Remova com cuidado a tampa (1) que cobre o orifício de acesso ao sistema de bloqueio das mudanças.
2. Introduza uma chave de fendas (ou uma chave) no orifício e carregue nela para baixo.
3. Desloque a alavanca da caixa.
4. Mandê inspecionar imediatamente o seu veículo num Reparador Autorizado HYUNDAI.

Sistema de interbloqueio da chave da ignição (se equipado)

A chave da ignição só pode ser removida com a alavanca da caixa de velocidades na posição P (Estacionamento). Se o interruptor da ignição estiver noutra posição, não é possível remover a chave.

Boas práticas de condução

- Nunca desloque a alavanca da caixa da posição P (estacionamento) ou N (ponto-morto) para outra posição com o pedal do acelerador sob pressão.
- Nunca desloque a alavanca das mudanças para a posição P (estacionamento) com o veículo em andamento.
- Antes de tentar passar a caixa para a posição R (marcha-atrás) e D (condução), certifique-se de que o veículo está totalmente parado.
- Nunca deixe o veículo em ponto-morto ou rolar com o motor desligado numa descida. Isto é extremamente perigoso. Deixe sempre o veículo engatado.
- Não conduza travando constantemente. Pode sobreaquecer e provocar uma avaria nos travões. Em vez disso, ao percorrer uma longa descida, abraque e reduza para uma velocidade abaixo. Ao fazê-lo, a travagem com o motor ajuda a abrandar o automóvel.
- Abraque antes de reduzir para uma velocidade abaixo. Caso contrário, a velocidade abaixo pode não entrar.

- Utilize sempre o travão de estacionamento. Não confie na posição P (estacionamento) para impedir o automóvel de andar.
- Tenha muito cuidado ao conduzir sobre um piso escorregadio, em especial ao travar, acelerar ou efectuar mudanças. Num piso escorregadio, uma alteração brusca da velocidade do veículo pode ocasionar a perda de tracção das rodas motrizes e a perda de controlo do veículo.
- Pressionar e libertar devagar o pedal do acelerador permite otimizar a performance e a economia do veículo.

AVISO

- Coloque sempre o cinto de segurança! Numa colisão, um ocupante sem cinto corre muito mais riscos de sofrer lesões graves ou fatais do que um ocupante com o cinto correctamente colocado.
- Evite curvas ou viragens a alta velocidade.
- Não comande o volante com movimentos bruscos, por exemplo, ao mudar rapidamente de faixa ou em viragens rápidas e acentuadas.
- O risco de capotamento aumenta grandemente com a perda de controlo do veículo a alta velocidade.
- Em muitos casos, o condutor perde o controlo do veículo quando duas ou mais rodas saem da estrada e o condutor efectua uma sobreviragem para retomar a estrada.
- Se o seu veículo sair da estrada, não vire acentuada-mente a direcção. Em vez disso, abrande antes de voltar para dentro das marcações da via.
- Nunca ultrapasse os limites de velocidade afixados na sinalização.

AVISO

Se o seu veículo ficar preso em neve, lama, areia, etc., tente baloiçar o veículo movendo-o para a frente e para trás. Não efectue este procedimento com pessoas ou objectos perto do veículo. Durante este procedimento, o veículo pode andar repentinamente para a frente ou para trás, causando lesões ou danos materiais nas pessoas ou objectos existentes nas imediações.

Arrancar o veículo numa subida íngreme

Para arrancar o veículo numa subida íngreme, carregue no pedal dos travões, coloque a alavanca da caixa na posição D (condução). Introduza a velocidade apropriada tendo em conta o peso da carga e a inclinação da subida e desengate o travão de estacionamento. Carregue gradualmente no pedal do acelerador ao mesmo tempo que vai libertando o pedal dos travões.

Ao arrancar depois de parado numa subida íngreme, o veículo pode tender a descair para trás. A introdução da 2.^a ajuda a evitar que o veículo descaia para trás.

SISTEMA DE TRAVAGEM

Travões assistidos

O seu veículo possui travões que se ajustam automaticamente com a sua utilização normal.

Caso o sistema de assistência dos travões perca força por o motor ir abaixo ou por qualquer outra razão, pode parar o veículo carregando com uma força superior à normal no pedal dos travões. No entanto, a distância de paragem será mais longa.

Com o motor desligado, a força de travagem de reserva é parcialmente consumida sempre que carregar no pedal dos travões. Não carregue e liberte repetidamente o pedal dos travões se a assistência for interrompida.

Faça-o apenas quando necessário, para manter o controlo da direcção em superfícies escorregadias.

AVISO - Travões

- Não utilize o pedal dos travões como descanso para o pé enquanto conduz. Isso provoca o sobreaquecimento dos travões, o desgaste excessivo dos calços dos travões e distâncias de paragem mais prolongadas.
- Ao fazer uma descida longa ou íngreme, efectue uma redução de caixa e evite a aplicação contínua dos travões. Esta provoca o sobreaquecimento dos travões e pode resultar numa falha temporária dos travões.

(Continua)

(Continua)

- Se os travões estiverem molhados, o veículo poderá não ter o tempo de abrandamento normal e desviar para um lado com a aplicação dos travões. Para saber se os travões têm este problema, aplique-os suavemente. Teste sempre os travões desta forma depois de passar com as rodas por dentro de água. Tente secar os travões aplicando-os ligeiramente a uma velocidade segura, até retomarem o seu funcionamento normal.
- Antes de iniciar a condução, teste sempre a posição dos pedais do travão e do acelerador. Se não o fizer, poderá carregar inadvertidamente no pedal do acelerador em vez do pedal do travão causando um acidente grave.

**Em caso de falha dos travões
(se equipado)**

Se os travões das rodas não actuarem com o veículo em andamento, pode efectuar uma paragem de emergência com o travão de estacionamento. No entanto, a distância de paragem será mais longa do que o normal.

 **AVISO - Travão de estacionamento**

A aplicação do travão de estacionamento com o veículo a circular a velocidades normais pode provocar uma brusca perda de controlo do veículo. Se tiver de utilizar o travão de estacionamento, engate o travão com muito cuidado.

**Indicador de desgaste dos travões de disco
(se equipado)**

O seu veículo tem travões de disco.

Se os travões de disco estiverem gastos e precisarem de calços novos, ouvirá um som de aviso alto proveniente dos travões de disco dianteiros ou traseiros (se equipado). Poderá ouvir este aviso de forma intermitente ou ao carregar no pedal dos travões.

Lembre-se que certas condições de condução ou climatéricas podem provocar o chiar dos travões quando estes são aplicados pela primeira vez (ou ligeiramente). Trata-se de uma situação normal, que não indicia qualquer problema nos travões.

 **CUIDADO**

- **Para evitar reparações onerosas dos travões, não conduza com os calços desgastados.**
- **Substitua sempre os calços com pares completos para o eixo dianteiro ou traseiro.**

 **AVISO - Desgaste dos travões**

O aviso sonoro de desgaste dos travões indica que o seu veículo precisa de assistência. Se ignorar este aviso sonoro, poderá ocorrer uma falha dos travões e, eventualmente, um acidente de graves consequências.

Travões de tambor traseiros (se equipado)

Os travões de tambor traseiros do seu automóvel não têm indicadores de desgaste. Por conseguinte, mande examinar os calços se começar a ouvir um ruído de fricção nos travões traseiros. Faça-o também sempre que trocar ou rodar os pneus do seu carro e quando mandar substituir os travões dianteiros

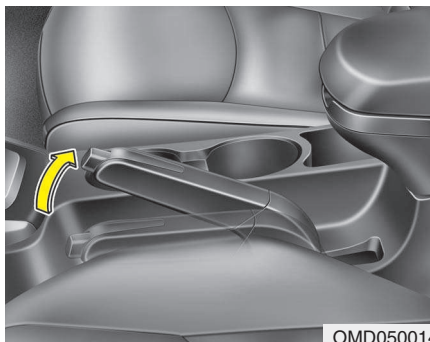

Travão de estacionamento

Aplicar o travão de estacionamento

Para aplicar o travão de estacionamento (de mão), prima primeiro o pedal do travão e, em seguida e sem premir o botão de libertação, puxe para cima o mais possível a alavanca do travão de estacionamento. Além disso, recomenda-se que quando estacionar o veículo numa subida ou descida, a alavanca das mudanças seja colocada numa baixa velocidade adequada, no caso de veículos com caixa manual, ou na posição P (estacionamento) no caso de veículos com transmissão automática.

⚠ CUIDADO

- **Conduzir com o travão de estacionamento engatado causa um desgaste excessivo nos calços (ou revestimentos) e nos rotores dos travões.**
- **Não utilize o travão de mão com o veículo em andamento, excepto numa situação de emergência, pois poderá danificar os sistemas do automóvel e pôr em causa a segurança da condução.**

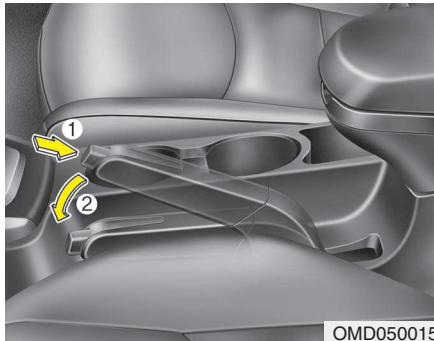

Libertar o travão de estacionamento

Para libertar o travão de estacionamento, prima primeiro o pedal do travão e puxe para cima ligeiramente a alavanca do travão. Em segundo lugar, carregue no botão de libertação (1) e baixe a alavanca do travão de estacionamento (2) mantendo o botão sob pressão.

⚠ AVISO

- A fim de prevenir deslocamentos acidentais depois de parar e sair do veículo, não utilize a alavanca das mudanças em vez do travão de estacionamento. Engate este último E certifique-se de que a alavanca das mudanças fica na posição 1 (1.^a) ou R (marcha-atrás), se for um veículo com caixa manual, e na posição P (estacionamento), se for um veículo com caixa automática.
- Nunca deixe uma pessoa que não conhece o veículo ou uma criança manusear o travão de estacionamento. Se o travão for desengatado acidentalmente, podem sobrevir danos físicos graves.
- Os veículos devem ter sempre o travão de estacionamento bem engatado quando estão estacionados, isto para evitar que se movam acidentalmente e causem lesões nos seus ocupantes ou nos peões.



Verifique a luz de aviso do travão colocando o interruptor da ignição na posição ON (sem ligar o motor). Se o travão de estacionamento estiver engatado, esta luz acende-se com o interruptor da ignição na posição START ou ON.

Antes de conduzir, certifique-se de que o travão de estacionamento está totalmente desengatado e a luz de aviso do travão está apagada.

Se a luz de aviso dos travões se mantiver acesa após o desengate do travão de estacionamento com o motor a trabalhar, poderá haver uma avaria no sistema de travagem. Mande inspeccionar imediatamente o veículo.

Se for possível, pare imediatamente o veículo. Caso contrário, conduza com extrema precaução até chegar a um local seguro para parar ou a uma oficina.

Sistema de antibloqueio das rodas em travagens (ABS) (se equipado)

AVISO

O sistema ABS (ou o sistema ESP) não previne acidentes decorrentes de manobras de condução incorrectas ou perigosas. Embora o controlo do veículo seja maior numa travagem de emergência, mantenha sempre uma distância segura entre o seu veículo e os que seguem à sua frente. Se as condições da estrada forem adversas, conduza com menos velocidade.

A distância de travagem de automóveis equipados com sistema ABS (ou sistema ESP) poderá ser mais longa do que a dos veículos desprovidos desse(s) sistema(s), nas condições abaixo descritas.

Conduza o veículo a baixa velocidade nas seguintes condições:

- Estradas acidentadas, de terra batida ou cobertas de neve.

(Continua)

(Continuação)

- Com correntes de neve instaladas nos pneus.
- Estradas de piso esburacado ou com diferentes alturas.

Os sistemas de segurança ABS (ou ESP) de um veículo não devem ser testados com uma condução ou viragens a alta velocidade. Pode pôr em perigo a sua segurança e a dos outros.

O sistema ABS faz a leitura contínua da velocidade das rodas. Se as rodas estiverem para bloquear, o ABS ajusta repetidamente a pressão de travagem hidráulica às rodas.

Se accionar os travões em condições passíveis de causarem o bloqueio das rodas, poderá ouvir um "tique-tique" vindo dos travões ou sentir uma vibração correspondente no pedal dos travões. Trata-se de uma situação normal, que indica que o sistema ABS está activo.

Para maximizar a eficácia do sistema ABS numa situação de emergência, não tente ajustar a pressão da travagem nem carregar e libertar repetidamente o pedal dos travões. Carregue no pedal dos travões a fundo ou com a intensidade que a situação exigir e deixe o sistema ABS controlar a força transmitida aos travões.

*** NOTA**

Poderá ouvir um clique no compartimento do motor quando o veículo começar a andar após a ligação do motor. Esta situação é normal, indicando que o sistema ABS está a funcionar correctamente.

- Mesmo equipado com ABS, o seu veículo continua a precisar de uma distância de paragem suficiente. Por isso, mantenha sempre uma distância segura em relação ao veículo que segue à sua frente.
- Abrace sempre nas curvas. O sistema ABS não evita acidentes provocados por excessos de velocidade.
- Em estradas de piso solto ou irregular, a actuação do sistema ABS pode originar uma distância de paragem mais prolongada do que com veículos equipados com um sistema de travagem convencional.

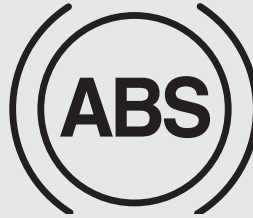

W-78

⚠ CUIDADO

- *Se a luz de aviso do ABS se acender e assim permanecer, poderá haver um problema no sistema ABS. No entanto, os travões não deixam de funcionar normalmente por causa disso.*
- *A luz de aviso do ABS permanece acesa durante cerca de 3 segundos depois de activada a ignição (ON). Nesse período de tempo, o ABS efectua um autodiagnóstico e, se tudo estiver normal, a luz apaga-se. Se a luz permanecer acesa, poderá haver um problema no sistema ABS. Contacte um concessionário autorizado HYUNDAI o mais rapidamente possível.*

⚠ CUIDADO

- *Se for a conduzir numa estrada com pouca aderência, por exemplo, uma estrada com gelo, e utilizar continuamente os travões, o ABS fica continuamente activo e a luz de aviso respectiva pode acender-se. Encoste num local seguro e desligue o motor.*
- *Volte a ligar o motor. Se a luz de aviso do ABS estiver apagada, é porque o sistema ABS está a funcionar normalmente. Caso contrário, poderá haver um problema no ABS. Contacte um concessionário autorizado HYUNDAI o mais depressa possível.*

* NOTA

Em situações de bateria sem carga, se fizer pegar o veículo com a ajuda de cabos de encosto, o motor pode não funcionar regularmente e a luz de aviso do ABS pode acender-se ao mesmo tempo. Isso acontece devido à baixa tensão da bateria, não quer dizer que haja uma avaria no ABS.

- Não carregue e liberte repetidamente o pedal dos travões!
- Recarregue a bateria antes de conduzir o veículo.

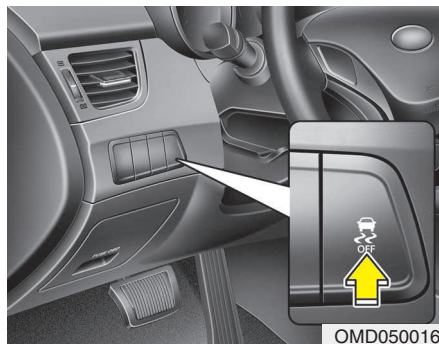

Programa de Estabilidade Electrónico (ESP) (se equipado)

O Programa de Estabilidade Electrónico (sistema ESP) foi concebido para estabilizar o veículo nas manobras de viragem nas curvas.

O sistema ESP controla para onde comanda a direcção e a trajectória realmente assumida pelo veículo. O sistema ESP aplica individualmente os travões das rodas e actua sobre o sistema de gestão do motor para estabilizar o veículo.

⚠ AVISO

Nunca conduza com excesso de velocidade para as condições da estrada ou ao fazer as curvas. O Programa de Estabilidade Electrónico (ESP) não impede acidentes. O excesso de velocidade em viragens, as manobras bruscas e a hidroplanagem em pisos molhados podem resultar em acidentes graves. Só um condutor seguro e atento pode prevenir acidentes, evitando manobras que façam o veículo perder tracção. Mesmo com o sistema ESP instalado, tome as precauções habituais ao conduzir, entre as quais conduzir a uma velocidade segura para as condições da estrada.

O Programa de Estabilidade Electrónico (ESP) é um sistema concebido para ajudar o condutor a manter o controlo do veículo sob condições adversas, não substituindo as práticas de uma condução segura. Factores como a velocidade, as condições da estrada e o comando da direcção pelo condutor podem afectar a eficácia de prevenção de perdas de controlo do sistema ESP. Continua a ser responsabilidade do condutor conduzir e efectuar viragens a velocidades razoáveis e garantir uma margem de segurança suficiente.

Se aplicar os travões em condições susceptíveis de bloquear as rodas, poderá ouvir um "tiquetique" nos travões ou sentir uma sensação correspondente no pedal dos travões. Esta situação é normal e significa que tem o sistema ESP activo.

* NOTA

Poderá ouvir um clique no compartimento do motor quando o veículo começar a andar após a ligação do motor. Esta situação é normal, indicando que o sistema ESP está a funcionar correctamente.

Funcionamento do sistema ESP

Activação do sistema ESP

- Com a ligação da ignição, os indicadores luminosos "ESP" e "ESP OFF" acendem-se cerca de 3 segundos. O sistema ESP fica então activo.
- Para desactivar o sistema ESP, carregue no botão "ESP OFF" durante pelo menos meio segundo depois de ligar a ignição (o indicador luminoso "ESP OFF" acende-se). Para activar o sistema ESP, carregue no botão "ESP OFF" (o indicador luminoso "ESP OFF" apaga-se).
- Ao ligar o motor, poderá ouvir um ligeiro "tiqueti-que". Este ruído corresponde à autoverificação automática do sistema ESP, não indiciando qualquer problema.

Sistema ESP activado



Se o sistema ESP estiver activado, o indicador lumi-noso respectivo começa a piscar.

- Se o Programa de Estabilidade Electrónico estiver a funcionar normalmente, sente um ligeiro impulso no veículo. Esta situação é normal, tratando-se apenas do efeito do controlo dos travões.
- Ao querer sair da lama ou numa estrada de piso escorregadio, a pressão exercida sobre o pedal do acelerador poderá não causar o aumento da rotação (rotações por minuto) do motor.

Desactivação do sistema ESP

Desactivação do sistema ESP



- Para desactivar o sistema ESP, carregue no botão ESP OFF (o indicador luminoso ESP OFF acende-se).
- Se o interruptor da ignição for colocado na posição LOCK com o sistema ESP desactivado, o sistema mantém-se desactivado. Se voltar a ligar o motor, o sistema ESP reactiva-se automaticamente.

■ Indicador luminoso ESP



■ Indicador luminoso ESP OFF



Indicador luminoso

Se o interruptor da ignição for colocado na posição ON, o indicador luminoso acende-se e apaga-se se o sistema ESP estiver a funcionar normalmente.

O indicador luminoso do sistema ESP pisca se este sistema estiver em funcionamento ou acende-se se o sistema ESP tiver problemas de funcionamento.

O indicador luminoso ESP OFF acende-se se o sistema ESP for desactivado com o botão.



CUIDADO

Conduzir com pneus ou rodas de tamanhos diferentes pode provocar uma avaria no sistema ESP. Quando substituir os pneus, certifique-se de que têm o mesmo tamanho dos pneus de origem.

⚠ AVISO

O Programa de Estabilidade Electrónico é apenas um sistema auxiliar à condução. Conduza com cautela e segurança, abrandando em estradas sinuosas, com neve ou gelo. Conduza devagar e não tente acelerar se o indicador luminoso ESP estiver a piscar ou o piso da estrada for escorregadio.

Desactivação do sistema ESP

Durante a condução

- Sempre que possível, active o sistema ESP para conduzir durante o dia.
- Para desactivar o sistema ESP durante a condução, carregue no botão ESP OFF com o veículo a circular numa estrada de piso plano.

⚠ AVISO

Nunca carregue no botão ESP OFF com o sistema ESP em funcionamento (com o indicador luminoso do sistema ESP a piscar). Se o sistema ESP for desactivado durante o seu funcionamento, pode perder o controlo do veículo.

*** NOTA**

- Se tiver de ter o veículo a funcionar num dinamómetro, certifique-se de que o sistema ESP está desactivado (indicador ESP OFF aceso). Se o sistema ESP continuar activado, poderá impedir o aumento da velocidade do veículo e originar um falso diagnóstico.
- A desactivação do sistema ESP não afecta o funcionamento do sistema ABS ou do sistema de travagem.

Boas práticas de travagem

AVISO

- Sempre que sair do veículo ou estacionar, engate completamente o travão de estacionamento e introduza a posição de estacionamento na caixa de velocidades do veículo. Se não seguir estes procedimentos, corre o risco de o veículo começar a rolar inadvertidamente e provocar lesões em si ou noutras pessoas.
- Todos os veículos devem ter sempre o travão de estacionamento bem engatado quando estacionados, de modo a evitar que comecem a andar inadvertidamente e provoquem lesões nos seus ocupantes ou em peões.

- Ao deixar o lugar de estacionamento, certifique-se de que o travão de estacionamento não está engatado e que a luz do mesmo está apagada.
- Conduzir através de água pode deixar os travões molhados. Estes podem também molhar-se durante a lavagem do veículo. Conduzir com os travões molhados pode ser perigoso! O automóvel não parará com a mesma rapidez e pode descair para um dos lados.
Para secar os travões, aplique-os ligeiramente até voltarem a actuar normalmente, tendo o cuidado de manter sempre o controlo do veículo. Se os travões não voltarem a actuar normalmente, pare o veículo assim que for seguro fazê-lo e contacte um Reparador Autorizado hyundai para pedir assistência.
- Não percorra descidas com o veículo desengatado. Isto é extremamente perigoso. Mantenha sempre o veículo engatado, abrande com os travões e reduza para uma velocidade inferior para travar com o motor e manter uma velocidade segura.
- Não conduza travando constantemente. Pode ser perigoso conduzir com o pé em cima do pedal dos travões, pois estes podem sobreaquecer e perder a eficácia de travagem. De igual modo, isso pode aumentar o desgaste dos componentes dos travões.
- Se um pneu se esvaziar durante a condução, aplique ligeiramente os travões e mantenha o veículo a direito e virado para a frente ao abrandar. Quando já estiver a circular suficientemente devagar para o fazer em segurança, saia da estrada e pare num local seguro.
- Se o seu veículo tiver uma caixa automática, não o deixe descair em frente. Para o evitar, mantenha o pé com firmeza no pedal dos travões com o automóvel parado.

- Tenha cuidado ao estacionar num local inclinado. Engate bem o travão de estacionamento e coloque a alavanca da caixa de velocidades na posição "P" (caixa automática) ou em 1ª ou marcha-atrás (caixa manual). Se tiver o veículo a descer, vire as rodas dianteiras para o passeio para ajudar a impedi-lo de rolar para baixo. Se tiver o veículo a subir, vire as rodas dianteiras na direcção contrária ao passeio para ajudar a impedi-lo de descair. Se não houver passeio ou tiver, por outras razões, de impedir o veículo de rolar para baixo, bloqueie as rodas.
- Em certas condições climatéricas, o travão de estacionamento pode congelar quando engatado. Isto é mais fácil de acontecer se houver uma acumulação de neve ou gelo à volta ou perto dos travões traseiros ou se os travões estiverem molhados. Se houver o risco do travão de estacionamento congelar, engate-o apenas temporariamente enquanto coloca a alavanca da caixa de velocidades na posição "P" (caixa automática) ou em 1ª ou marcha-atrás (caixa manual) e bloqueie as rodas traseiras para o automóvel não descair. Depois, desengate o travão de estacionamento.
- Não mantenha o veículo parado numa subida com a ajuda do pedal do acelerador. Pode sobreaquecer a caixa de velocidades. Utilize sempre o pedal dos travões ou o travão de estacionamento.

Gestão da Estabilidade do Veículo (Vehicle Stability Management, VSM) (se equipado)

Este sistema permite melhorar ainda mais a estabilidade e a resposta da direcção quando um veículo rola sobre um piso escorregadio ou um veículo detectado sofre, numa travagem, uma alteração no coeficiente de atrito entre as rodas do lado direito e as do lado esquerdo.

Funcionamento do sistema VSM

Com o sistema VSM em funcionamento, pisca a luz do indicador () do sistema ESP.

Se o sistema VSM estiver a funcionar correctamente, sentirá um ligeiro impulso no veículo. Trata-se apenas do efeito do controlo dos travões, não indicando nada de anormal.

O sistema VSM não funciona nas seguintes situações:

- Condução numa estrada inclinada
- Condução em marcha-atrás
- O indicador () do sistema ESP mantém-se aceso no combinado de instrumentos
- O indicador do sistema EPS mantém-se aceso no combinado de instrumentos

Desligar o sistema VSM

Se carregar no botão "ESP OFF" para desligar o sistema ESP, o sistema VSM desactiva-se ao mesmo tempo e acende-se o indicador () do sistema ESP.

Para ligar o sistema VSM, volte a carregar no botão. O indicador "OFF" do sistema ESP apaga-se.

Indicador de avaria

O sistema VSM pode desactivar-se mesmo sem carregar no botão "ESP OFF". Esta situação indica a detecção de uma avaria no sistema da direcção assistida electrónica (EPS) ou no sistema VSM. Se a luz indicadora ESP () ou a luz de advertência EPS acender ou piscar, recomendamos que o sistema seja verificado por um revendedor autorizado Hyundai.

*** NOTA**

- O sistema VSM foi concebido para funcionar a uma velocidade superior a 15 km/h nas curvas.
- O sistema VSM foi concebido para funcionar a uma velocidade superior a 30 km/h quando um veículo trava numa estrada split-mu. Este tipo de estrada apresenta pisos com diferentes forças de atrito.

AVISO

- **O sistema de Gestão da Estabilidade do Veículo é apenas um sistema auxiliar, não substitui as práticas do condutor para uma condução de segura. Cabe sempre ao condutor estar atento à velocidade e à distância que o separa do veículo que segue à sua frente. Durante a condução, mantenha sempre as mãos firmes no volante.**
- **O seu veículo foi concebido para seguir as ordens do condutor, mesmo com o sistema VSM instalado. Tome sempre as medidas de precaução habituais para conduzir a uma velocidade segura em determinadas condições, por exemplo, com mau tempo ou sobre piso escorregadio.**
- **Conduzir com pneus ou rodas de tamanhos diferentes pode causar problemas de funcionamento no sistema VSM. Quando substituir os pneus, certifique-se de que os pneus novos têm o mesmo tamanho dos pneus de origem.**

SISTEMA DE CONTROLO DA VELOCIDADE DE CRUZEIRO (SE EQUIPADO)

O sistema de controlo da velocidade de cruzeiro permite-lhe programar o veículo de modo a manter uma velocidade constante sem carregar no pedal do acelerador.

Este sistema foi concebido para funcionar acima de aproximadamente 30 km/h.

AVISO

- Se deixar o controlo da velocidade de cruzeiro activado (o indicador luminoso CRUISE acende-se no combinado de instrumentos), o controlo pode ligar-se acidentalmente. Para não programar acidentalmente uma velocidade, mantenha o controlo da velocidade de cruzeiro desactivado (indicador luminoso CRUISE apagado) se não estiver a utilizá-lo.
- Utilize o controlo da velocidade de cruzeiro apenas em viagens feitas em vias principais e com boas condições climáticas.

(Continua)

(Continuação)

- Não utilize o controlo da velocidade de cruzeiro se não for seguro manter o automóvel a uma velocidade constante, por exemplo, com tráfego congestionado ou de intensidade variável ou em estradas de piso escorregadio (chuva, gelo ou neve), sinuosas ou com uma inclinação superior a 6%.
- Preste especial atenção às condições de condução sempre que utilizar o sistema de controlo da velocidade de cruzeiro.

CUIDADO

Num veículo com caixa manual a circular com a ajuda do controlo da velocidade de cruzeiro, não coloque a caixa em ponto-morto sem carregar no pedal da embraiagem. Pode causar uma rotação excessiva do motor. Se isso acontecer, carregue no pedal da embraiagem ou liberte o interruptor ON/OFF do controlo da velocidade de cruzeiro.

* NOTA

- Com o controlo da velocidade de cruzeiro a funcionar normalmente, se activar ou reactivar o interruptor SET depois de aplicar os travões, o controlo da velocidade de cruzeiro activa-se cerca de 3 segundos depois. Este atraso é normal.
- Para ativar o controle automático de velocidade, pressione o pedal de freio pelo menos uma vez após girar a chave de ignição para a posição ON ou dar partida no motor. Isto serve para verificar se o interruptor de freio, que é peça importante para cancelar o controle automático inteligente de velocidade, está normal.

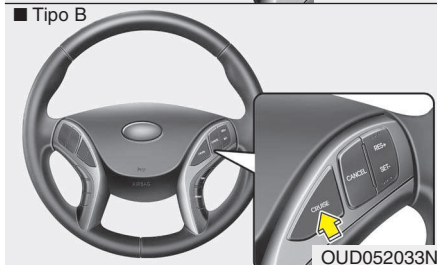
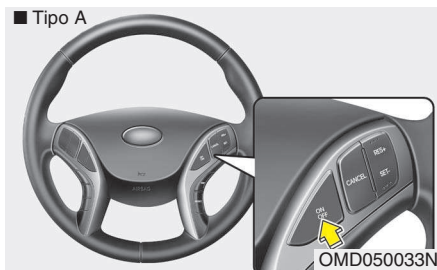

Interruptor de controlo da velocidade de cruzeiro

CRUISE (ON/OFF) : Liga ou desliga o sistema de controlo da velocidade de cruzeiro.

CANCEL : Cancela o funcionamento do controlo da velocidade de cruzeiro.

RES+: Retoma ou aumenta a velocidade do controlo de velocidade de cruzeiro.

SET-: Ajusta ou diminui a velocidade do controlo de velocidade de cruzeiro.

Definir a velocidade de cruzeiro:

1. Pressione o botão **CRUISE (ON/OFF)** da velocidade de cruzeiro no volante, para ligar o sistema. O indicador luminoso **CRUISE** acende-se no painel de instrumentos.
2. Acelere até à velocidade pretendida, que deve ser superior a 30 km/h.

3. Carregue no interruptor **SET-** e liberte-o com o veículo à velocidade pretendida. O indicador luminoso **SET** acende-se no combinado de instrumentos. Liberte o pedal do acelerador ao mesmo tempo. A velocidade pretendida será automaticamente mantida.

Num local inclinado, o veículo pode abrandar ou acelerar ligeiramente numa descida.

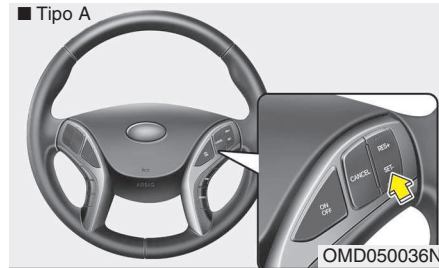

Aumentar a velocidade de cruzeiro programada:

Execute um dos seguintes procedimentos:

- Carregue no interruptor RES+ e mantenha-o sob pressão. O veículo acelera. Liberte o interruptor quando atingir a velocidade pretendida.
- Pressione o interruptor RES+ e solte-o imediatamente. A velocidade de cruzeiro aumenta 2,0 km/h ou 1,0 mph de cada vez que pressionar desta forma o interruptor RES+.

Diminuir a velocidade de cruzeiro programada:

Execute um dos seguintes procedimentos:

- Carregue no interruptor SET- e mantenha-o sob pressão. O veículo desacelera gradualmente. Liberte o interruptor quando atingir a velocidade que pretende manter.

- Pressione o interruptor RES- e solte-o imediatamente. A velocidade de cruzeiro diminui 2,0 km/h ou 1,0 mph de cada vez que pressionar desta forma o interruptor RES-.

Para acelerar temporariamente com o controlo da velocidade de cruzeiro activado:

Se quiser acelerar temporariamente com o controlo da velocidade de cruzeiro activado, carregue no pedal do acelerador. O aumento de velocidade não interfere com o funcionamento do controlo da velocidade de cruzeiro nem altera a velocidade definida.

Para voltar à velocidade definida, tire o pé do acelerador.

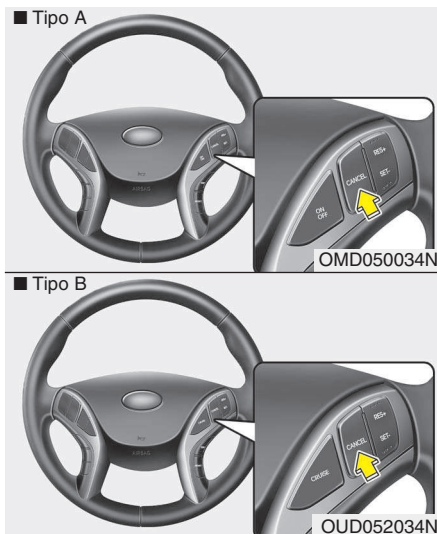

Para cancelar o controlo da velocidade de cruzeiro, faça uma das seguintes acções:

- Carregue no pedal dos travões.
- Se o seu veículo estiver equipado com transeio manual, carregue no pedal da embraiagem.
- Se o seu veículo estiver equipado com transeio automático, coloque a alavanca das mudanças em ponto morto (N).

- Carregue no interruptor CANCEL do volante.
- Abrace o veículo até abaixo da velocidade programada em 20 km/h.
- Abrace o veículo para uma velocidade inferior a 30 km/h.

Cada um destes procedimentos cancela o controlo da velocidade de cruzeiro (o indicador luminoso SET apaga-se no combinado de instrumentos), mas não desactiva o sistema. Se quiser reiniciar o controlo da velocidade de cruzeiro, carregue no interruptor "RES+" do volante. O veículo retomará a velocidade previamente programada.



Contudo, a velocidade não será retomada se a velocidade do veículo tiver descido abaixo dos 30 km/h (20 milhas).

*** NOTA**

Verifique sempre as condições da estrada quando pressionar o comando RES+ para retomar a velocidade.

Para desactivar o controlo da velocidade de cruzeiro, faça o seguinte:

- Pressione o botão CRUISE (ON/OFF) (a luz indicadora de velocidade de cruzeiro do painel de instrumentos desliga-se).
- Desligue a ignição.

Estes dois passos permitem cancelar o funcionamento do controlo da velocidade de cruzeiro. Se quiser reiniciar o funcionamento do controlo, repita os passos indicados em "Definir a velocidade de cruzeiro" na página anterior.

Retomar a velocidade de cruzeiro a mais de 30 km/h (20 milhas):

Se cancelar a velocidade de cruzeiro sem utilizar o interruptor CRUISE (ON/OFF) e o sistema continuar activado, o sistema retoma automaticamente a velocidade programada mais recente quando carregar no interruptor RES+.

FUNCIONAMENTO ECONÓMICO

A economia de combustível do seu veículo depende sobretudo do seu estilo condução, de onde conduz e de quando conduz.

Cada um destes factores determina o número de quilómetros que consegue percorrer com um litro de combustível. Para maximizar a economia da condução, siga as seguintes sugestões de condução para poupar dinheiro em combustível e reparações:

- Conduza devagar e acelere moderadamente. Não faça arranques "a derrapar" ou mudanças com o pé a fundo no acelerador e mantenha uma velocidade de cruzeiro constante. Não acelere a fundo entre semáforos. Tente ajustar a velocidade ao trânsito, para não ter de alterar a velocidade desnecessariamente. Sempre que possível, evite os engarrafamentos. Mantenha sempre uma distância segura em relação aos veículos da frente, para evitar travagens desnecessárias e reduzir também o desgaste dos travões.
- Conduza a uma velocidade moderada. Quanto mais depressa conduzir, mais combustível o automóvel consome. Conduzir a uma velocidade moderada, em especial em grandes vias, é uma das maneiras mais eficazes de diminuir o consumo de combustível.
- Não accione repetidamente o pedal dos travões ou da embraiagem. Pode aumentar o consumo de combustível e o desgaste do sistema de alimentação de combustível. Além disso, conduzir com o pé no pedal dos travões pode causar o sobreaquecimento destes, o que reduz a sua eficácia de travagem e pode ter consequências mais graves.
- Cuide bem dos seus pneus. Mantenha-os cheios com a pressão correcta. Uma pressão incorrecta, para mais ou para menos, resulta num desgaste desnecessário dos pneus. Verifique a pressão dos pneus pelo menos uma vez por mês.
- Certifique-se de que tem as rodas bem alinhadas. O seu alinhamento incorrecto pode resultar de batidas em passeios ou uma velocidade excessiva em pisos irregulares. O mau alinhamento das rodas provoca um desgaste mais rápido dos pneus e outros problemas, como um maior consumo de combustível.
- Mantenha o seu automóvel em bom estado. Para melhorar o consumo de combustível e reduzir os custos de manutenção, cumpra o calendário de manutenção apresentado no capítulo 7. Se conduzir o veículo em condições adversas, terá de fazer uma manutenção mais frequente (para mais informações, consulte o capítulo 7).
- Mantenha o veículo limpo. Para maximizar o tempo de vida útil do veículo, mantenha-o limpo e sem materiais corrosivos. É extremamente importante não deixar acumular lama, sujidade, gelo, etc., na parte inferior do automóvel. Este peso extra pode resultar num maior consumo de combustível e contribuir também para a corrosão.
- Viaje com atenção e cautela. Não transporte pesos desnecessários no seu veículo. O peso diminui a economia de combustível.
- Não deixe o motor trabalhar ao ralenti por mais tempo do que o necessário. Se estiver à espera dentro do veículo (sem ser no trânsito), desligue o motor e volte a ligá-lo apenas quando for para seguir viagem.

- Lembre-se que o seu veículo não necessita de um aquecimento prolongado. Após o arranque do motor, deixe-o trabalhar 10 a 20 segundos antes de introduzir uma velocidade. Contudo, em condições de tempo frio, deixe o motor aquecer por mais algum tempo.
 - Não force nem exceda o limite de rotação do motor. O forçar do motor consiste conduzir demasiado devagar para a velocidade introduzida, o que faz com que o motor comece a falhar. Se isso acontecer, reduza para uma velocidade inferior. O excesso de rotação do motor corresponde a acelerá-lo para lá do limite de segurança. Isto pode ser evitado efectuando as mudanças nas velocidades recomendadas.
 - Utilize o ar condicionado com moderação. O sistema do ar condicionado é alimentado pelo rendimento energético do motor, pelo que a economia de combustível é menor com o ar condicionado ligado.
 - Conduzir a alta velocidade com os vidros abertos pode aumentar o consumo de combustível.
 - A economia de combustível é menor com ventos laterais e frontais. Para compensar esta perda, abra o ar condicionado quando conduzir nestas condições.
- Manter um veículo em bom estado de funcionamento é igualmente importante em termos de economia e segurança. Deste modo, efectue as operações de inspecção e manutenção periódicas num concessionário autorizado HYUNDAI.

 **AVISO - Desligar o motor em andamento**

Nunca desligue o motor para fazer descidas ou com o veículo em andamento. A direcção e os travões assistidos não funcionam devidamente com o motor desligado. Em vez disso, mantenha o motor ligado e reduza para uma velocidade adequada para travar com o motor. Além disso, desligar a ignição durante a condução pode activar o bloqueio do volante e causar a perda de controlo da direcção do veículo, com lesões graves ou fatais.

SITUAÇÕES ESPECIAIS DE CONDUÇÃO

Condições de condução perigosas

Se deparar com condições de condução perigosas, causadas por água, neve, gelo, lama, areia ou outros factores semelhantes, observe as seguintes sugestões:

- Conduza com cuidado e mantenha mais espaço para as travagens.
- Evite movimentos bruscos nas travagens ou mudanças de direcção.
- Para travar com travões sem ABS, accione o pedal dos travões com um ligeiro movimento para cima e para baixo até o veículo parar.

AVISO - ABS

Não trave desta maneira num veículo equipado com ABS.

- Se ficar preso em neve, lama ou areia, introduza a segunda velocidade. Acelere devagar para não fazer patinar as rodas motrizes.
- Se ficar preso em gelo, neve ou lama, utilize areia, pedras de sal, correntes para pneus ou outros materiais não escorregadios sob as rodas motrizes para fornecer tracção ao veículo.

 **AVISO - Reduções de caixa**
As reduções efectuadas com uma caixa automática sobre superfícies escorregadias podem provocar acidentes, visto que a alteração repentina da velocidade dos pneus pode fazê-los deslizar. Assim, reduza com cuidado sobre superfícies escorregadias.

Balançar o veículo

Se tiver de balançar o veículo para o libertar de neve, areia ou lama, vire primeiro o volante para a direita e para a esquerda para desimpedir a área em volta das rodas dianteiras. Depois, ande para trás e para a frente com a 1ª e a marcha-atrás, em veículos equipados com caixa manual, ou com a marcha-atrás (posição R) e outra velocidade para a frente, em veículos com caixa automática. Não force o motor e evite ao máximo patinar as rodas. Se ainda estiver preso depois de várias tentativas, liberte o veículo com um veículo de reboque para evitar o sobreaquecimento do motor e eventuais danos na caixa de velocidades.

CUIDADO

O balanceamento prolongado do veículo pode provocar o sobreaquecimento do motor, danos ou avarias na caixa de velocidades e danos nos pneus.

⚠ AVISO - Patinagem dos pneus

Não faça patinar os pneus, em especial a velocidades superiores a 56 km/h. Se fizer girar as rodas a alta velocidade com o veículo parado, pode provocar o sobreaquecimento e rebentamento de um pneu e causar lesões nas pessoas presentes nas imediações.

*** NOTA**

Antes de baloiçar o veículo, desactive o sistema ESP (se equipado).

⚠ AVISO

Se ficar com o veículo preso em neve, lama, areia, etc., tente dar-lhe balanço e libertá-lo andando para a frente e para trás. Não tente fazê-lo se houver pessoas ou objectos perto do veículo. Ao tentar dar balanço ao veículo, este pode avançar ou recuar bruscamente ao libertar-se, causando lesões ou danos em pessoas ou objectos presentes nas imediações.



OBH058035L

Viragens suaves

Evite travar ou mudar de velocidade nas curvas, especialmente em estradas com o piso molhado. O ideal será contornar sempre as curvas com uma ligeira aceleração. Se seguir estas sugestões, o desgaste dos pneus será mínimo.



OMC035004

Condução nocturna

Devido aos maiores riscos associados à condução nocturna, eis algumas dicas importantes a reter:

- Conduza devagar e mantenha mais distância entre si e os outros veículos, visto ser mais difícil ver à noite, em especial em áreas não iluminadas.

- Regule os espelhos de forma a reduzir o encadeamento provocado pelos faróis dos outros condutores.
- Mantenha os faróis limpos e devidamente direccionados, isto em veículos sem sistema de direccionamento automático dos faróis. Faróis sujos ou mal direccionados são muito mais difíceis de ver à noite.
- Evite olhar de frente para os faróis dos veículos que surgem em sentido contrário. Pode ficar temporariamente cego e precisar de vários segundos para refocar a visão no escuro da noite.



Condução à chuva

A chuva e as estradas molhadas podem tornar a condução perigosa, em especial se não estiver habituado a pavimentos escorregadios. Quando conduzir à chuva, atente no seguinte:

- A chuva intensa dificulta a visão e aumenta a distância necessária para parar o veículo. Abrande.
- Mantenha o limpa-pára-brisas em bom estado. Substitua as escovas do limpa-pára-brisas quando detectar riscos ou áreas por limpar no pára-brisas.
- Se não tiver os pneus em bom estado, uma travagem ou paragem rápida sobre o pavimento molhado pode bastar para o veículo deslizar e ocorrer um acidente. Certifique-se do bom estado dos pneus.

- Acenda os faróis para ser mais visível aos olhos dos outros condutores.
- Conduzir demasiado depressa ao atravessar grandes poças de água pode ser prejudicial para os travões. Se tiver de passar por poças de água, atravesse-as devagar.
- Se achar que tem os travões molhados, aplique-os ligeiramente enquanto conduz (devagar), até retomarem o seu funcionamento normal.

Condução em zonas inundadas

Evite passar por zonas inundadas, excepto se tiver a certeza de que a altura da água não passa a parte inferior do cubo da roda. Atravesse a água devagar. Mantenha uma distância de paragem adequada, pois a eficácia dos travões pode estar afectada. Depois de atravessar a água, seque os travões aplicando-os ligeira e repetidamente com o veículo a andar devagar.

Condução fora de estrada

Tome cuidado ao conduzir o veículo fora de estrada, pois poderão ocorrer danos causados por pedras ou raízes de árvores. Tente familiarizar-se com as condições fora de estrada onde você vai conduzir o veículo antes de iniciar a condução.



Condução a alta velocidade

Pneus

Regule a pressão de enchimento dos pneus de acordo com as especificações. Uma pressão demasiado baixa resulta no sobreaquecimento e em possíveis problemas nos pneus.

Evite utilizar pneus gastos ou danificados. Estes podem fazer reduzir a tração ou ter problemas.

*** NOTA**

Nunca ultrapasse a pressão de enchimento máxima indicada nos pneus.

⚠ AVISO

- O sub ou sobreenchimento dos pneus pode originar a má maneabilidade ou a perda de controlo do veículo e problemas inesperados nos travões, o que pode provocar acidentes, lesões e mesmo a morte de pessoas. Verifique sempre o enchimento dos pneus antes de conduzir. Para saber as pressões correctas dos pneus, consulte "Pneus e rodas", no capítulo 8.
- É perigoso conduzir com pneus com pouco ou nenhum rasto. A utilização de pneus gastos pode provocar a perda de controlo do veículo, colisões, lesões e mesmo a morte de pessoas. Substitua-os logo que possível e nunca conduza com pneus gastos. Inspeccione sempre o rasto dos pneus antes de conduzir. Para obter mais informações e saber os limites do rasto, consulte "Pneus e rodas", no capítulo 7.

Combustível, líquido de refrigeração do motor e óleo do motor

O andamento a alta velocidade consome mais combustível do que a condução no meio urbano. Não se esqueça de verificar os níveis do líquido de refrigeração e óleo do motor.

Correia de transmissão

Uma correia de transmissão lassa ou danificada pode causar o sobreaquecimento do motor.

CONDUÇÃO DE INVERNO



As condições climáticas do Inverno trazem mais desgaste e outros problemas. Para minimizar os problemas de condução causados pelo Inverno, siga as seguintes sugestões:

Piso com neve ou gelo

Para conduzir o veículo sobre neve alta, poderá ter de utilizar pneus de neve ou de instalar correntes nos pneus. Se tiver de utilizar pneus de neve, escolha pneus de tamanho e tipo equivalentes aos dos pneus do equipamento de origem. Caso contrário, pode comprometer a segurança e a maneabilidade do seu veículo. Além disso, a condução a alta velocidade, as acelerações rápidas, as travagens bruscas e as viragens acentuadas são práticas potencialmente muito perigosas.

Para desacelerar, trave ao máximo com o motor. As travagens bruscas em estradas com neve ou gelo podem dar origem a derrapagens. Mantenha sempre uma distância de segurança suficiente entre o seu veículo e o que segue à sua frente. Aplique também os travões com cuidado. Convém referir que a instalação de correntes nos pneus permite explorar mais força motriz, mas não impede as derrapagens.

* NOTA

Correntes para neve não são legais em alguns países. Verifique a lei antes de montar correntes para neve.

Pneus para a neve

Se colocar pneus de neve no seu veículo, certifique-se de que se trata de pneus radiais com o mesmo tamanho e capacidade de carga dos pneus de origem. Instale pneus para a neve nas quatro rodas para equilibrar a maneabilidade do veículo em quaisquer condições climatéricas. Tenha em atenção que a tracção oferecida pelos pneus para a neve em estradas secas pode não ser a mesma dos pneus de origem do veículo. Mesmo com pouco tráfego, conduza com cuidado. Informe-se junto do concessionário vendedor dos pneus sobre a velocidade máxima recomendada.

⚠ AVISO - Tamanho dos pneus para a neve
Os pneus para a neve devem ser de tamanho e tipo equivalentes aos dos pneus de série do veículo. Caso contrário, a segurança e a maneabilidade podem ser negativamente afectadas.

Não instale pneus com pernos sem primeiro se informar sobre eventuais restrições à sua utilização impostas pela legislação em vigor.

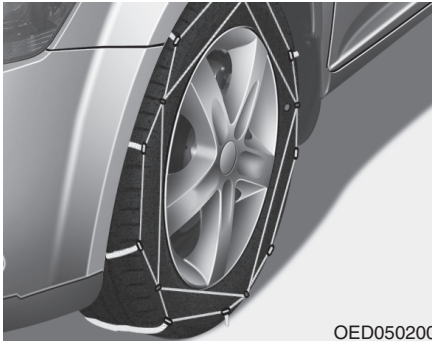

OED050200

Correntes para a neve

Dada a menor espessura das faixas laterais dos pneus radiais, a instalação de alguns tipos de correntes nos mesmos pode danificá-los. Assim, recomenda-se a utilização de pneus para a neve em vez de correntes. Não instale correntes para a neve em veículos equipados com jantes de alumínio, pois as correntes podem danificar as jantes. Se tiver de utilizar correntes, instale correntes de tipo arame com uma espessura inferior a 15 mm. Os danos do veículo causados pela utilização incorrecta de correntes para a neve não são cobertos pela garantia do fabricante do seu veículo.

Instale as correntes apenas nos pneus dianteiros.

CUIDADO

- *Certifique-se de que as correntes para a neve são do tipo e do tamanho correctos para os seus pneus. A utilização de correntes incorrectas pode danificar a carroçaria e a suspensão do seu veículo, danos esses que poderão não ser cobertos pela garantia do fabricante do veículo. De igual modo, os ganchos de ligação das correntes podem ficar danificados com o contacto com os componentes do veículo, fazendo com que as correntes ganhem folgas ou se soltem do pneu. Certifique de que as correntes têm a certificação SAE classe "S".*
- *Inspeccione sempre a segurança da instalação das correntes depois de conduzir entre 0,5 a 1 km. Se as correntes tiverem folgas, volte a apertá-las ou instalá-las.*

Instalação de correntes

Para instalar as correntes, siga as instruções do fabricante e instale-as o mais apertadas possível. Conduza devagar com as correntes instaladas. Se ouvir as correntes em contacto com a carroçaria ou o chassis, pare e aperte-as. Se ainda assim ouvir o contacto, abrande até ele parar. Assim que entrar em estradas sem neve, retire as correntes.

AVISO - Instalação das correntes

Para instalar correntes para a neve, estacione o veículo num local plano e longe do tráfego. Acenda as luzes de perigo e coloque o triângulo de pré-sinalização de perigo atrás do veículo. Antes de instalar as correntes, introduza a mudança de estacionamento (P), engate o travão de estacionamento e desligue o motor.

AVISO - Correntes nos pneus

- **A utilização de correntes pode afectar negativamente a maneabilidade do veículo.**
- **Não exceda os 30 km/h ou o limite de velocidade recomendado pelo fabricante das correntes, caso este seja inferior.**
- **Conduza com cuidado e evite elevações, buracos, curvas apertadas e outros perigos na estrada passíveis de fazerem o veículo saltar.**
- **Evite curvas apertadas ou travagens a fundo.**

CUIDADO

- ***A utilização de correntes com o tamanho incorrecto ou mal colocadas pode danificar as maxilas dos travões, a suspensão, a carroçaria e as rodas do veículo.***
- ***Pare de conduzir e volte a apertar as correntes sempre que as ouvir bater no veículo.***

Utilize líquido de refrigeração de etilenoglicol de alta qualidade

O seu veículo tem líquido de refrigeração de etilenoglicol de alta qualidade no sistema de refrigeração. É o único tipo de líquido de refrigeração a utilizar, visto que previne a corrosão do sistema de refrigeração, lubrifica a bomba de água e impede a congelação. Substitua ou reabasteça o depósito do líquido de refrigeração de acordo com o calendário de manutenção indicado no capítulo 7. Antes do Inverno, teste o líquido de refrigeração para garantir que o ponto de congelação é suficiente para as temperaturas previstas para o Inverno.

Inspeccione a bateria e os cabos

O Inverno exige um pouco mais do sistema da bateria. Inspeccione a bateria e os cabos tal como se indica no capítulo 7. O nível de carga da bateria pode ser verificado num concessionário autorizado HYUNDAI ou numa estação de serviço.

Mude para "óleo de Inverno" se necessário

Em certos climas, recomenda-se a utilização de um "óleo de Inverno" de menor viscosidade durante a estação fria. Para ler as recomendações, consulte o capítulo 8. Se tiver dúvidas quanto ao óleo de Inverno a utilizar, contacte um concessionário autorizado HYUNDAI.

Inspeccione as velas e o sistema de ignição

Inspeccione as velas de ignição como se indica no capítulo 7 e substitua-as se necessário. Inspeccione também as cablagens e os componentes do sistema de ignição para se certificar de que não apresentam fissuras, desgaste ou danos de qualquer espécie.

Impedir a congelação das fechaduras

Para impedir a congelação das fechaduras, deite-lhes um líquido descongelante aprovado ou glicerina na abertura da chave. Se tiver uma fechadura coberta de gelo, deite-lhe um líquido descongelante aprovado para remover o gelo. Se a fechadura estiver congelada por dentro, poderá ter de descongelá-la com uma chave aquecida. Pegue na chave quente com cuidado para não se queimar.

Utilize um anticongelante aprovado no líquido do limpa-pára-brisas

Para impedir a congelação da água do sistema do limpa-pára-brisas, deite-lhe uma solução anticongelante aprovada seguindo as instruções do recipiente. O anticongelante para o líquido do limpa-pára-brisas está disponível num concessionário autorizado HYUNDAI e na maioria dos postos de venda de peças automóveis. Não utilize líquido de refrigeração do motor ou outros tipos de anticongelante. Pode danificar o acabamento da pintura.

Não deixe o travão de estacionamento congelar

Em certas condições climatéricas, o travão de estacionamento pode congelar quando engatado. Isto é mais fácil de acontecer se houver uma acumulação de neve ou gelo à volta ou perto dos travões traseiros ou se os travões estiverem molhados. Se houver o risco do travão de estacionamento congelar, engate-o apenas temporariamente enquanto coloca a alavanca da caixa de velocidades na posição P (caixa automática) ou em 1ª ou marcha-atrás (caixa manual) e bloqueie as rodas traseiras para o automóvel não descair. Depois, desengate o travão de estacionamento.

Não permita a acumulação de gelo e neve na parte inferior do veículo

Em certas condições climatéricas, a neve e o gelo podem acumular-se sob os guarda-lamas e interferir com a direcção. Se conduzir sob condições climatéricas de Inverno em que isto possa acontecer, inspeccione periodicamente a parte inferior do veículo para se certificar de que o movimento das rodas dianteiras e dos componentes da direcção não está a ser obstruído.

Equipamento de emergência

Consoante a severidade das condições climatéricas, utilize equipamento de emergência apropriado no veículo. Como correntes para pneus, cabos ou correntes de reboque, lanterna, foguetes luminosos de emergência, areia, uma pá, cabos de corrente, um raspador de gelo para os vidros, luvas, vestuário adequado, fato-macaco, um cobertor, etc.

PESO DO VEÍCULO

Esta secção contém instruções para carregar correctamente o seu veículo e/ou atrelado e manter o peso do veículo carregado dentro da sua capacidade de carga, com ou sem atrelado. O carregamento correcto do veículo permitirá explorar ao máximo a performance do mesmo. Antes de carregar o veículo, familiarize-se com os termos seguintes, para determinar as categorias de peso do veículo, com ou sem atrelado, com base nas especificações do veículo e na etiqueta que indica as capacidades de peso:

Tara básica

Consiste no peso do veículo incluindo um depósito de combustível cheio e todo o equipamento de série. Não inclui passageiros, carga ou equipamento opcional.

Tara do veículo

Corresponde ao peso do seu novo veículo quando o foi buscar ao concessionário, mais qualquer equipamento acessório.

Peso da carga

Este valor inclui todo o peso acrescentado à tara básica, incluindo carga e equipamento opcional.

Peso bruto sobre eixo

É o peso total colocado sobre cada eixo (o dianteiro e o traseiro), incluindo a tara do veículo e toda a carga útil.

Capacidade de peso bruto sobre o eixo

É o peso máximo permitido por cada eixo (o dianteiro ou o traseiro). Os valores são indicados na etiqueta das capacidades de peso.

A carga total sobre cada eixo não pode exceder a capacidade do peso bruto sobre o mesmo.

Peso bruto do veículo

Consiste na tara básica, mais o peso da carga real e os passageiros.

Capacidade de peso bruto do veículo

Esta é o peso máximo permitido do veículo em carga máxima (incluindo todos os opcionais, equipamento, passageiros e carga). A categoria de peso bruto do veículo é indicada na etiqueta colocada na embalagem da porta do condutor (ou do passageiro da frente).

Excesso de carga



AVISO - Peso do veículo

A categoria de peso bruto sobre o eixo e a categoria do peso bruto do veículo são indicadas na etiqueta do fabricante colocada na porta do condutor (ou do passageiro da frente). A ultrapassagem destes pesos pode provocar um acidente ou danos no veículo. Pode calcular o peso da carga pesando os objectos (ou as pessoas) antes de estarem dentro do veículo. Cuidado. Não carregue demasiado o seu veículo.

Aviso de luzes de perigo na estrada / 6-2
Em caso de emergência durante a condução / 6-3
Se o motor não arrancar / 6-4
Arranque de emergência / 6-5
Sobreaquecimento do motor / 6-7
Pneu vazio (com pneu sobresselente) / 6-8
Reboque / 6-17

O que fazer em caso de emergência

6

AVISO DE LUZES DE PERIGO NA ESTRADA

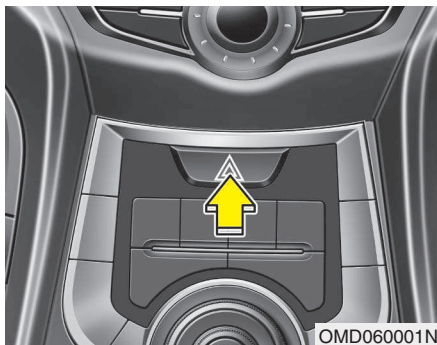

Luzes de perigo

As luzes de perigo servem para avisar os outros condutores para terem muito cuidado ao aproximarem-se, ultrapassarem ou passarem pelo seu veículo.

Devem ser utilizadas quando é necessário efectuar reparações de emergência ou o veículo estiver parado na berma da via.

Pressione o botão das luzes de perigo com o interruptor da ignição em qualquer posição. O botão das luzes de perigo situa-se no painel de comandos da consola central. Os indicadores de mudança de direcção ficam todos a piscar em simultâneo.

- As luzes de perigo acendem-se com o veículo em andamento ou parado.
- Os indicadores de mudança de direcção não funcionam com as luzes de perigo a piscar.
- As luzes de emergência devem ficar sempre ligadas enquanto o veículo está a ser rebocado.

EM CASO DE EMERGÊNCIA DURANTE A CONDUÇÃO

Se o motor for abaixo num cruzamento ou numa passagem de nível

- Se o motor for abaixo num cruzamento ou numa passagem de nível, coloque a alavanca das mudanças na posição 'N' (ponto-morto) e empurre o veículo até um local seguro.
- Se o seu veículo tiver uma caixa de velocidades manual sem interruptor de bloqueio da ignição, pode andar para a frente fazendo uma passagem da 2.^a para a 3.^a velocidade e ligando o motor de arranque sem carregar no pedal da embraiagem.

Pneu vazio durante a condução

Se um pneu se esvaziar durante a condução:

1. Tire o pé do pedal do acelerador e deixe o automóvel abrandar mantendo-o a rolar a direito. Não aplique logo os travões nem tente sair logo da estrada. Pode perder o controlo do veículo. Depois de o veículo abrandar para uma velocidade que o permita fazer em segurança, trave com cuidado e saia da estrada. Afaste-se o mais possível da estrada e estacione num local de piso plano e firme. Se estiver numa via com área divisória, não pare na área entre as faixas dos dois sentidos.
2. Uma vez parado ao automóvel, acenda as luzes de sinalização de perigo, engate o travão de estacionamento e coloque a caixa de velocidades na posição P (caixa automática) ou em marcha-atrás (caixa manual).
3. Mandar os passageiros saírem do veículo. Certifique-se de que saem pelo lado oposto ao da estrada.
4. Para mudar um pneu vazio, siga as instruções dadas neste capítulo.

Se o motor for abaixo durante a condução

1. Abrande gradualmente, mantendo o veículo a rolar a direito. Saia com cuidado da estrada num local seguro.
2. Acenda as luzes de sinalização de perigo.
3. Tente voltar a ligar o motor. Se o veículo não pegar, contacte um concessionário autorizado HYUNDAI ou outro centro de assistência competente.

SE O MOTOR NÃO ARRANCAR

Se o motor não pegar ou pegar devagar

1. Se o seu veículo tiver uma caixa de velocidades automática, coloque a alavanca das mudanças na posição N (ponto-morto) ou P (estacionamento) e aplique o travão de emergência.
2. Inspeccione as ligações da bateria e certifique-se de que estão limpas e apertadas.
3. Acenda a luz interior. Se a luz se esbater ou apagar com a ligação do motor de arranque, a bateria está sem carga.
4. Inspeccione as ligações do motor de arranque para se certificar de que estão bem apertadas.
5. Não empurre o veículo para o fazer pegar. Consulte as instruções em "Arranque com cabos de corrente".

Se o motor arrancar normalmente mas não pegar

1. Verifique o nível do combustível.
2. Com o interruptor da ignição na posição LOCK, inspeccione todos os conectores da ignição, das bobinas e das velas. Volte a ligar algum que esteja desligado ou solto.
3. Se o motor continuar a não arrancar, contacte um concessionário autorizado HYUNDAI ou outro centro de assistência competente.

AVISO

Se o motor não arrancar, não empurre o automóvel para o fazer pegar. Pode provocar uma colisão ou outros danos. Além disso, o arranque por empurrão pode causar uma sobrecarga no conversor catalítico e criar um risco de incêndio.

ARRANQUE DE EMERGÊNCIA

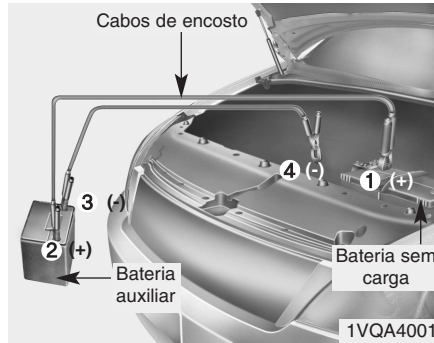

Ligue os cabos por ordem numérica e desligue-os pela ordem inversa.

Arranque com cabos de encosto

Se for feito incorrectamente, o arranque com cabos de encosto pode ser perigoso. Assim, para evitar magoar-se ou danificar o veículo ou a bateria, siga os procedimentos do arranque com cabos de corrente. Se tiver alguma dúvida, recomendamos-lhe vivamente que recorra a um técnico competente ou a um serviço de reboque para efectuar esta operação.

⚠ CUIDADO

Utilize apenas um sistema de cabos de 12 volts. Se utilizar um sistema de alimentação de 24 volts (duas baterias de 12 volts ligadas em série ou um gerador de motor eléctrico de 24 volts), pode danificar um motor eléctrico de arranque de 12 volts, o sistema de ignição e outras peças eléctricas de forma irremediável.

⚠ AVISO - Bateria

Nunca tente verificar o nível do electrólito da bateria. Pode causar a ruptura ou a explosão da bateria e sofrer danos físicos graves.

⚠ AVISO - Bateria

- Não exponha a bateria a chamas ou faíscas eléctricas. A bateria produz gás hidrogénio que pode explodir se exposto à chamas ou faíscas. Caso estas instruções não sejam seguidas fielmente, poderão ocorrer danos pessoais graves e danos ao veículo! Caso não tenha certeza de como executar estes procedimentos, procure ajuda de pessoa qualificada. As baterias de automóvel contêm ácido sulfúrico, que é tóxico e altamente corrosivo. Ao dar partida com bateria auxiliar, use óculos de proteção e tenha cuidado para que o ácido não atinja o seu corpo, as roupas ou o veículo.
- Não tente arrancar o veículo com cabos de encosto se a bateria sem carga estiver congelada ou o nível do electrólito estiver baixo. A bateria pode ter uma ruptura ou explodir.

Procedimento de arranque com cabos de encosto

1. Certifique-se de que a bateria auxiliar é de 12 volts e que o terminal negativo está ligado à terra.
2. Se a bateria auxiliar estiver noutro veículo, não deixe os veículos entrarem em contacto.
3. Desligue todas as cargas eléctricas desnecessárias.
4. Ligue os cabos de corrente na sequência exacta mostrada na ilustração. Ligue primeiro uma das extremidades de um cabo de encosto ao terminal positivo da bateria sem carga (1). e depois a outra extremidade ao terminal positivo da bateria auxiliar (2).
5. Depois, ligue uma extremidade do outro cabo de encosto ao terminal negativo da bateria auxiliar (3), e a outra extremidade a uma ponta metálica sólida e imobilizada (por exemplo, o suporte de elevação do motor) afastada da bateria (4). Não a ligue a nenhuma peça que se mexa quando o motor está a pegar.
Não deixe os cabos de encosto tocarem em nada, excepto nos terminais correctos ou na ligação à terra correcta. Não se debruce sobre a bateria ao fazer as ligações.

 **CUIDADO - Cabos da bateria**
Não ligue o cabo de corrente do borne negativo da bateria auxiliar ao borne negativo da bateria sem carga. Pode provocar o sobreaquecimento ou a ruptura da bateria sem carga, causando uma fuga de ácido da bateria.

6. Ligue o motor do veículo com a a bateria auxiliar e deixe-o funcionar a 2000 rpm. Depois, ligue o motor do veículo com a bateria sem carga.
Se não souber qual a causa da descarga da sua bateria, mande inspeccionar o veículo num Concessionário Autorizado HYUNDAI.

Arranque por empurrão

Não arranque um veículo com caixa de velocidades manual por empurrão, pois pode danificar o sistema de controlo de emissões.

Os veículos equipados com caixa automática não podem arrancar por empurrão.

Para fazer arrancar o seu veículo por empurrão, siga as instruções deste capítulo.

AVISO

Nunca reboque um veículo para o fazer arrancar, pois o impulso para a frente causado pelo arranque do motor pode originar uma colisão com o veículo de reboque.

SOBREAQUECIMENTO DO MOTOR

Se o indicador de temperatura indicar um sobreaquecimento, sentir uma quebra de energia ou ouvir batidas altas no motor, é provável que o motor tenha sobreaquecido. Se for o caso:

1. Saia da estrada e pare o veículo logo que seja seguro fazê-lo.
2. Coloque a alavanca das mudanças na posição P (caixa automática) ou em ponto-morto (caixa manual) e engate o travão de estacionamento. Se o ar condicionado estiver ligado, desligue-o.
3. Se houver uma fuga de líquido de refrigeração do motor ou vapor a sair do capô, desligue o motor. Não abra o capô até o líquido de refrigeração deixar de escorrer ou o vapor parar de sair. Se não houver nenhuma fuga visível de líquido de refrigeração nem vapor a sair do capô, deixe o motor trabalhar e verifique se a ventoinha de arrefecimento do motor está a funcionar. Se não estiver, desligue o motor.

4. Verifique se a correia de transmissão da bomba de água está colocada. Se estiver, verifique se está tensa. Se, aparentemente, estiver tudo bem com a correia de transmissão, verifique se há alguma fuga de líquido de refrigeração no radiador, nos tubos ou sob o veículo. (Se o ar condicionado tiver estado ligado, é normal haver água fria a escorrer dele com o veículo parado).

AVISO

Se o motor estiver ligado, afaste o cabelo, as mãos e a roupa de peças móveis como a ventoinha e as correias de transmissão para evitar lesões.

5. Se a correia de transmissão da bomba de água estiver quebrada ou houver uma fuga de líquido de refrigeração, desligue imediatamente o motor e peça a assistência do Reparador Autorizado HYUNDAI mais perto de si.

AVISO

Não retire a tampa do radiador com o motor quente. O líquido de refrigeração pode borrifar para fora da abertura e causar queimaduras graves.

6. Se não conseguir encontrar a causa do sobreaquecimento do motor, aguarde até a temperatura do motor voltar ao normal. Depois, se tiver havido perda de líquido de refrigeração, deite líquido com cuidado no depósito, até o nível do líquido chegar à marca de metade.
7. Siga viagem com cautela e mantenha-se atento a outros sinais de sobreaquecimento. Se o motor voltar a sobreaquecer, peça a assistência de um Reparador Autorizado HYUNDAI.

CUIDADO

Uma grande perda de líquido de refrigeração indica a existência de uma fuga no sistema de refrigeração. Mandar inspeccionar este sistema logo que possível num concessionário autorizado HYUNDAI.

PNEU VAZIO

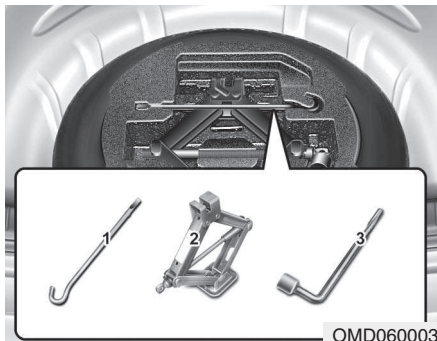

Macaco e ferramentas

O macaco, o rabo do macaco e a chave de porcas de rodas estão guardados na bagageira.

Para chegar a este equipamento, levante a tampa da caixa de bagagem.

(1) Chave de fendas

(2) Macaco

(3) Chave de porcas de roda

Instruções de utilização do macaco

O macaco destina-se apenas a trocar pneus em situações de emergência.

Para impedir o macaco de "ir a bater" com o veículo em andamento, arrume-o devidamente.

Para diminuir o risco de lesões pessoais, siga as instruções de utilização do macaco.

⚠️ AVISO - Mudar pneus

- Nunca tente reparar o veículo em faixas de rodagem de uma estrada pública.
- Antes de tentar mudar um pneu, retire sempre totalmente o veículo da estrada, parando-o na berma. Utilize o macaco num local de piso plano. Se não encontrar um local assim fora da estrada, contacte um serviço de reboque para pedir assistência.
- Utilize sempre as posições correctas de utilização do macaco à frente e atrás. Nunca utilize os pára-choques ou qualquer outra parte do veículo como suporte do macaco.

(Continua)

(Continuação)

- O veículo pode sair facilmente de cima do macaco, causando danos físicos graves ou morte.
- Não se posicione por baixo de um veículo que esteja a ser suportado por um macaco.
- Não ligue nem deixe o motor ligado com o veículo suportado pelo macaco.
- Não deixe ninguém ficar dentro do veículo com este suportado pelo macaco.
- Certifique-se de que as crianças presentes estão num local seguro e afastado da estrada e do veículo a levantar com o macaco.

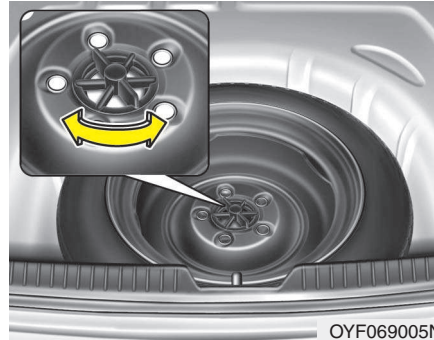

Remover e arrumar o pneu sobresselente

Rode o parafuso de orelhas que fixa o pneu no sentido contrário ao dos ponteiros do relógio.

Para guardar o pneu, siga os passos indicados pela ordem inversa.

Para evitar que o pneu sobresselente e as ferramentas andem soltos com o veículo em andamento, arrume-os correctamente.



Mudar pneus

1. Estacione num local plano e engate bem o travão de estacionamento.
2. Coloque a alavanca das mudanças em marcha-atrás (R), numa caixa manual, ou na posição P (estacionamento), numa caixa automática.
3. Ligue as luzes de perigo.

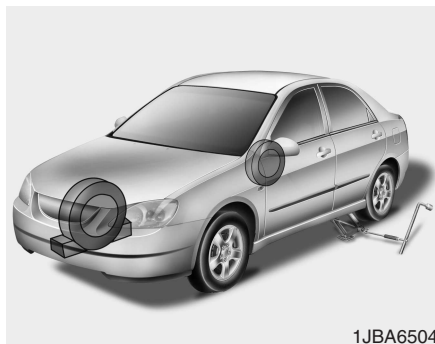

4. Retire a chave de porcas das rodas, o macaco, o rabo do macaco e o pneu sobresselente do veículo.

5. Bloqueie a parte anterior e a parte posterior da roda diagonalmente oposta à posição do macaco.

⚠ AVISO - Mudar um pneu

- Para impedir o movimento do veículo ao mudar o pneu, engate sempre bem o travão de estacionamento e bloqueie sempre a roda diagonalmente oposta à roda que está a ser mudada.
- Recomendamos a colocação de calços nas rodas do veículo e que não fique ninguém dentro do veículo suportado pelo macaco.



6. Insira a chave de parafusos na ranhura do tampão da roda e empurre delicadamente para retirar o tampão da roda (se instalado).



7. Desaperte as porcas das rodas rodando-as no sentido contrário ao dos ponteiros do relógio uma vez cada, mas não retire nenhuma porca até o pneu estar no ar.

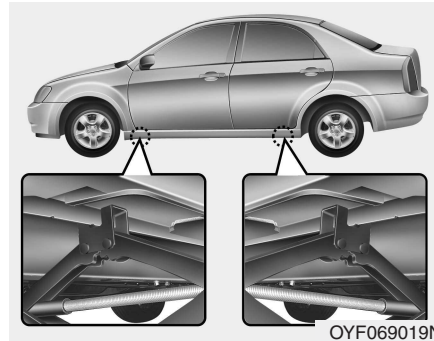

8. Coloque o macaco à frente ou atrás da posição do macaco e o mais perto possível do pneu que está a mudar. Coloque o macaco nos sítios indicados sob a carroçaria. As posições do macaco são chapas soldadas ao quadro com dois traços e um ponto levantado para indicar a colocação do macaco.

⚠ AVISO - Sítio de colocação do macaco

Para reduzir os riscos de danos físicos, certifique-se de que utiliza apenas o macaco fornecido com o veículo e na posição correcta para a sua colocação: Nunca utilize outra parte do veículo como suporte do macaco.

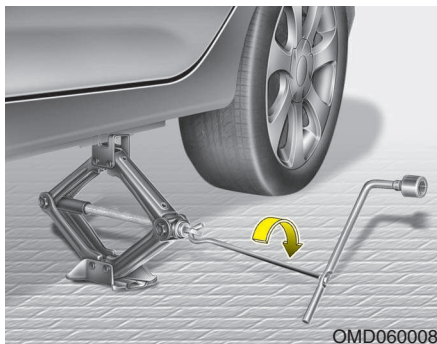

9. Introduza o rabo do macaco no macaco e rode-o no sentido dos ponteiros do relógio, levantando o veículo até o pneu ficar mesmo acima do chão, aproximadamente 30 mm. Antes de retirar as porcas das rodas, certifique-se de que o veículo está estável e que não qualquer hipótese de ele se mover ou descair.

10. Desaperte as porcas das rodas e retire-as com os dedos. Tire a roda para fora dos pernos e deite-a no chão para não rolar para longe. Para colocar a roda no cubo, pegue no pneu sobresselente, alinhe os orifícios com os pernos e encaixe a roda nos mesmos. Se tiver dificuldades em fazê-los, bata ligeiramente na roda e alinhe o orifício superior da roda com o perno superior. Depois, mova a roda para trás e para a frente até ela encaixar nos restantes pernos.

⚠️ AVISO

- **A rodas podem ter arestas aguçadas. Segure-as com cuidado para evitar ferimentos graves.**
- **Antes de voltar a montar a roda, certifique-se de que não se encontra qualquer corpo estranho no cubo ou na roda (por exemplo lama, alcatrão, gravilha, etc) que possa impedir que a roda fique devidamente encaixada no respectivo cubo. Se existir, remova-o. Se o contacto da superfície de montagem entre a roda e o cubo não for bom, os parafusos da roda podem soltar-se e a roda também. A perda de uma roda pode provocar a perda de controlo do veículo, resultando eventualmente em ferimentos graves ou mortes.**

11. Para voltar a colocar a roda, mantenha-a nos pernos, coloque as porcas nos pernos e aperte-as bem com os dedos. Abane o pneu para se certificar de que assentou totalmente. Depois, volte a apertar as porcas o mais possível com os dedos.
12. Baixe o automóvel para o chão rodando a chave de rodas no sentido contrário ao dos ponteiros do relógio.

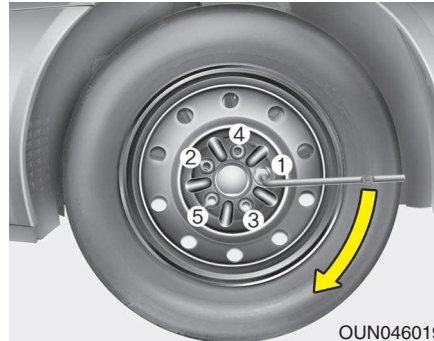

Em seguida, coloque a chave de rodas como se mostra na figura e aperte as porcas da roda. Certifique-se de que a chave de caixa assenta completamente na porca. Não se apoie no manípulo da chave de rodas nem utilize um tubo de extensão sobre o manípulo da chave. Verifique bem a roda apertando todas as porcas seguindo a ordem numérica indicada na imagem até todas estarem apertadas. Volte a verificar o aperto de cada roda. Depois de trocar as rodas, mande apertar as porcas da roda com a torção correcta num concessionário autorizado HYUNDAI logo que possível.

Torção de aperto das porcas das rodas:

Roda de aço & roda de liga de alumínio:

9~11 kg·m (65~79 lb·ft)

Se tiver um manómetro para medir a pressão dos pneus, retire a carrapeta da válvula e verifique a pressão do ar. Se a pressão for inferior à recomendada, conduza devagar até à estação de serviço mais próxima e encha o(s) pneu(s) com a pressão correcta. Se a pressão for demasiado alta, regule-a para o valor correcto. Recoloque sempre a carrapeta da válvula depois de verificar ou regular a pressão do pneu. Caso contrário, pode sair ar do pneu. Se perder uma carrapeta, compre outra e coloque-a logo que possível.

Depois de trocar de rodas, arrume bem o pneu vazio e volte a guardar o macaco e as ferramentas nos devidos sítios.

 **CUIDADO**

O seu veículo tem roscas métricas nos pernos e porcas das rodas.

Ao retirar uma roda, certifique-se de que recoloca as mesmas porcas ou, se as trocar, de que utiliza porcas de rosca métrica e com o mesmo chanfro.

A instalação de uma porca com rosca não-métrica num perno métrico ou vice-versa não fixa devidamente a roda ao cubo, danificando o perno e forçando-o a ser substituído.

De referir que a maioria das porcas não têm roscas métricas. Certifique-se do estilo de rosca antes de instalar porcas ou rodas que não sejam de origem. Se tiver dúvidas, contacte um Concessionário Autorizado HYUNDAI.

 **AVISO - Pernos das rodas**

Se danificar os pernos, estes podem perder capacidade de retenção da roda, o que pode levar à perda da roda e a uma colisão causadora de lesões graves.

Para evitar que o macaco, o rabo do macaco, a chave de porcas das rodas e o pneu sobresselente andem soltos com o veículo em andamento, arrume-os correctamente.

 **AVISO - Pressão incorrecta do pneu sobresselente**

Depois de instalar o pneu sobresselente, verifique as pressões de enchimento assim que for possível. Se necessário, encha o(s) pneu(s) com a pressão especificada. Consulte "Pneus e rodas", no capítulo 8.

Importante - Utilização de pneu sobresselente compacto (se instalado)

O seu veículo está equipado com um pneu sobresselente compacto, que ocupa menos espaço do que um pneu de tamanho normal. O pneu sobresselente compacto é mais pequeno do que um pneu convencional e destina-se apenas a ser temporariamente utilizado.

 **CUIDADO**

- *Conduza com cuidado com o pneu sobresselente compacto colocado. Substitua-o por um pneu e uma jante normais logo que puder.*
- *Recomenda-se a condução do veículo com o máximo de um pneu sobresselente compacto colocado.*

⚠ AVISO

O pneu sobresselente compacto destina-se apenas a situações de emergência. Não circule com o veículo equipado com o pneu sobresselente compacto a velocidades superiores a 80 km. O pneu de origem deve ser reparado ou substituído o mais depressa possível para evitar problemas no pneu sobresselente passíveis de causar lesões pessoais ou fatais.

O pneu sobresselente compacto deve ter uma pressão de enchimento de 420 kPa (60 psi).

*** NOTA**

Depois de colocar o pneu sobresselente, verifique a pressão de enchimento. Se necessário, regule-o correctamente a pressão.

Se utilizar um pneu sobresselente compacto, tome as seguintes precauções:

- Nunca passe dos 80 km/h. Uma velocidade mais elevada pode danificar o pneu.
- Conduza sempre suficientemente devagar para evitar quaisquer perigos. Os perigos da estrada, tais como um buraco ou detritos, podem danificar seriamente o pneu sobresselente compacto.
- A utilização contínua deste pneu pode resultar em problemas no mesmo, perda de controlo do veículo e eventuais lesões pessoais.
- Não exceda o valor máximo de carga ou a capacidade de transporte de carga do veículo indicados na faixa lateral do pneu sobresselente compacto.
- Evite passar por cima de obstáculos. O diâmetro do pneu sobresselente compacto é inferior ao diâmetro de um pneu normal e diminui a altura mínima ao chão em cerca de 25 mm, o que pode originar danos no veículo.

- Não leve o veículo a uma estação de lavagem automática com o pneu sobresselente compacto colocado.
- Não coloque correntes no pneu sobresselente compacto. Devido ao seu menor tamanho, as correntes podem não se ajustar correctamente, o que pode danificar o veículo e resultar na perda das correntes.
- Se tiver de conduzir o veículo sobre neve ou gelo, não instale o pneu sobresselente compacto.
- Não coloque o pneu sobresselente compacto em nenhum outro veículo. O pneu foi especificamente concebido para o seu veículo.
- A duração do rasto do pneu sobresselente compacto é mais curta do que a de um pneu normal. Inspeccione regularmente o pneu sobresselente compacto e substitua um pneu sobresselente compacto gasto por outro com os mesmos tamanho e desenho, a colocar na mesma roda.

O que fazer em caso de emergência

- Não utilize o pneu sobresselente compacto noutras rodas, nem utilize pneus de série, pneus de neve, tampões de rodas ou jantes na roda sobresselente compacta. De igual modo, não utilize pneus de série, pneus de neve, jantes ou aros com o pneu sobresselente de utilização temporária.
- Não utilize mais de um pneu sobresselente compacto ao mesmo tempo.
- Não reboque atrelados com o pneu sobresselente compacto colocado no veículo.

REBOQUE

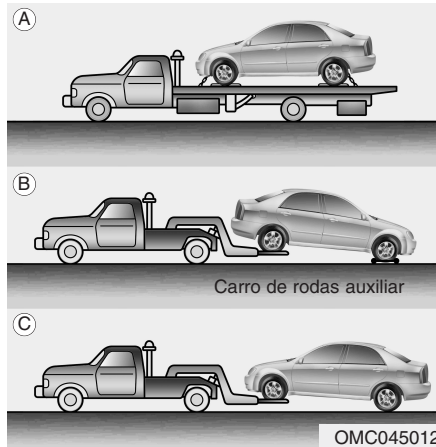

Serviço de reboque

Se for necessário efectuar um reboque de emergência, recomendamos-lhe que recorra a um concessionário autorizado HYUNDAI ou a um serviço comercial de veículos de reboque para o fazer. É necessário cumprir certos procedimentos de elevação e reboque para não danificar o veículo. Recomenda-se a utilização de carrinhos de reboque ou de uma plataforma.

Para obter informações sobre as instruções de reboque de atrelados, consulte "Reboque do atrelado", no capítulo 5.

É possível rebocar o veículo com as rodas traseiras no chão (sem carrinhos) e as rodas dianteiras no ar.

Se o veículo for rebocado sem danos nas rodas ou nos componentes da suspensão ou com as rodas dianteiras no chão, coloque um carro de rodas auxiliar sob as rodas dianteiras.

Se o reboque for feito por um veículo de reboque comercial e sem carrinhos nas rodas, é a frente do veículo que deve ser levantada, não a traseira.

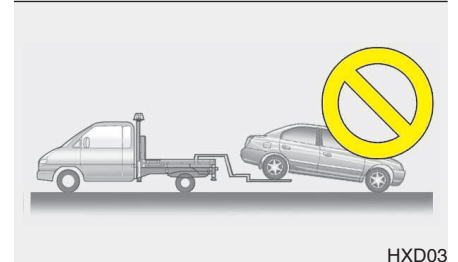
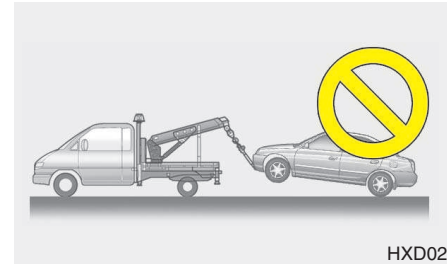

⚠ CUIDADO

- Não reboque o veículo para trás com as rodas dianteiras no chão, pois pode danificar o veículo.
- Não utilize equipamento de içar para efectuar o reboque. Utilize equipamento de elevação das rodas ou uma plataforma.

O que fazer em caso de emergência

Se tiver de rebocar o seu veículo de emergência sem carrinhos nas rodas:

1. Coloque o interruptor da ignição na posição ACC.
2. Coloque a alavanca das mudanças em ponto-morto (N).
3. Desengate o travão de estacionamento.

CUIDADO

Se não colocar a alavanca das mudanças em ponto-morto (N), pode causar danos internos na caixa de velocidades.

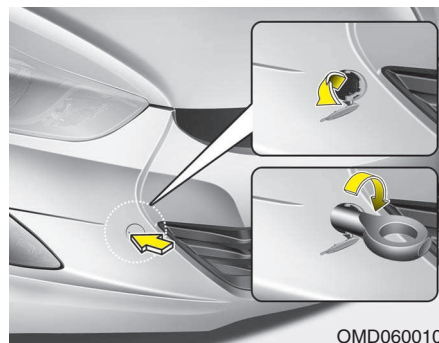

Gancho de reboque removível (frente) (se instalado)

1. Abra a porta da bagageira e retire o gancho de reboque da caixa de ferramentas.
2. Retire a tampa do orifício na parte de baixo do pára-choques dianteiro.
3. Instale o gancho de reboque rodando-o no sentido dos ponteiros do relógio até ficar bem fixo.
4. Depois de utilizá-lo, retire o gancho de reboque e coloque a tampa.

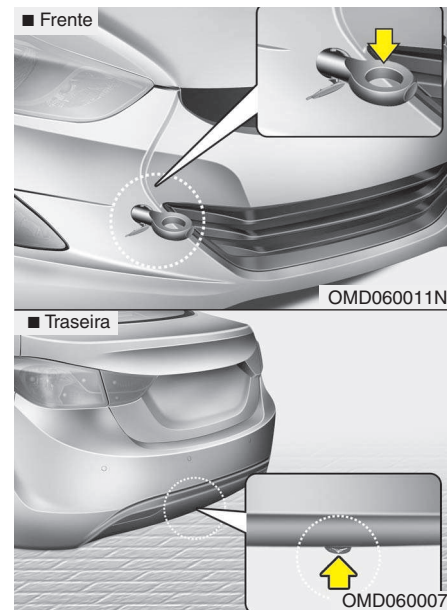

Reboque de emergência (se instalado)

Se tiver de efectuar um reboque, recomendamos-lhe que recorra a um Concessionário Autorizado HYUNDAI ou a um serviço comercial de veículos de reboque.

Se não houver nenhum veículo de reboque disponível numa situação de emergência, o seu veículo pode ser temporariamente rebocado utilizando um cabo ou corrente fixo no gancho de reboques de emergência sob a frente (ou traseira) do veículo. Efectue o reboque com muito cuidado. Tem de ir um condutor ao volante do veículo para o direccionar e aplicar os travões.

Este tipo de reboque só pode ser feito em estradas de superfície dura, numa curta distância e a baixa velocidade. De igual modo, as rodas, eixos, transmissão, direcção e travões têm de estar todos em bom estado.

- Não utilize os ganchos de reboque para tirar o veículo de lama, areia ou outra situação da qual o veículo não consiga sair sem ser puxado ou rebocado.
- Evite rebocar um veículo mais pesado do que o veículo que faz o reboque.
- Os condutores de ambos os veículos devem comunicar entre si com frequência.

CUIDADO

- ***Prenda um cabo ou corrente de reboque ao gancho.***
 - ***Se prender o cabo ou a corrente noutra parte do veículo que não os ganchos de reboque, pode danificar a carroçaria do veículo.***
 - ***Utilize apenas um cabo ou corrente próprio para rebocar veículos. Prenda bem o cabo ou corrente ao gancho de reboque.***
- Antes de efectuar o reboque de emergência, verifique se o gancho não está quebrado nem danificado.
 - Prenda bem o cabo ou corrente ao gancho de reboque.
 - Não force o gancho. Aplique-o com cuidado e distribuindo bem a força.
 - Para não danificar o gancho, não o puxe de lado ou de um ângulo vertical. Puxe sempre a direito.

AVISO

Tenha muito cuidado ao rebocar o veículo.

- **Evite arranques bruscos ou manobras de condução erráticas passíveis de forçarem demasiado no gancho de reboque e no cabo ou corrente de reboque. O gancho e o cabo ou corrente de reboque podem partir-se e provocar danos físicos ou materiais graves.**
- **Se não conseguir mover o veículo parado, não force continuamente o reboque. Contacte um Concessionário Autorizado HYUNDAI ou um serviço comercial de veículos de reboque para pedir assistência.**
- **Reboque o veículo o mais a direito possível.**
- **Afastese do veículo durante o reboque.**

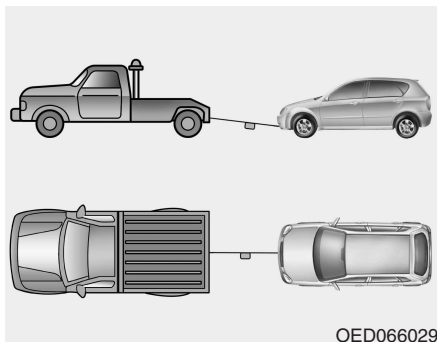

OED066029

- Utilize um cabo ou corrente com menos de 5 m de comprimento. Para o tornar mais visível, ate um pano branco ou vermelho (cerca de 30 cm) no meio do cabo ou corrente.
- Conduza com cuidado, para o cabo ou corrente de reboque não se desprender durante o reboque.

Precauções a tomar num reboque de emergência

- Coloque o interruptor da ignição na posição ACC para desbloquear o volante.
- Coloque a alavanca da caixa de velocidades em ponto-morto (N).
- Desengate o travão de estacionamento.
- Carregue no pedal dos travões com mais força do que o normal, pois a eficácia de travagem será menor.
- Será necessário um maior esforço para comandar a direcção, visto que o sistema de direcção assistida fica desactivado.
- Se tiver de fazer uma longa descida, os travões podem sobreaquecer e a eficácia de travagem diminuir. Pare frequentemente e deixe os travões arrefecerem.



CUIDADO - Caixa de velocidades automática

- *Se o automóvel for rebocado com as quatro rodas no chão, pode ser rebocado apenas pela frente. Certifique-se de que a caixa de velocidades está em ponto-morto. Certifique-se de que a direcção está desbloqueada colocando o interruptor da ignição na posição ACC. Tem de estar um condutor ao volante do veículo rebocado para comandar a direcção e aplicar os travões.*
- *Para evitar danos graves na caixa automática, limite a velocidade do veículo a 15 km/h e não reboque durante mais de 1,5 km.*
- *Antes de rebocar, verifique se não há vazamento do fluido da transmissão automática embaixo do veículo. Se houver vazamento, utilize bases com rodízios sob as rodas ou a carroceria de um caminhão.*

Compartimento do motor / 7-2
Serviços de manutenção / 7-4
Manutenção do proprietário / 7-6
Calendarização da manutenção / 7-8
**Explicação das operações de manutenção
calendarizadas / 7-14**
Óleo do motor / 7-18
Líquido de refrigeração do motor / 7-20
Óleo dos travões/da embraiagem / 7-23
Líquido de limpeza / 7-24
Travão de estacionamento / 7-24
Filtro de ar / 7-25
Filtro de ar do sistema de climatização / 7-26
Escovas do limpa-pára-brisas / 7-28
Bateria / 7-31
Pneus e rodas / 7-34

Manutenção

7

Fusíveis / 7-45
Lâmpadas de luzes / 7-56
Cuidados a ter com o visual / 7-67
Sistema de controlo de emissões / 7-73

COMPARTIMENTO DO MOTOR

■ 1.8 Motor

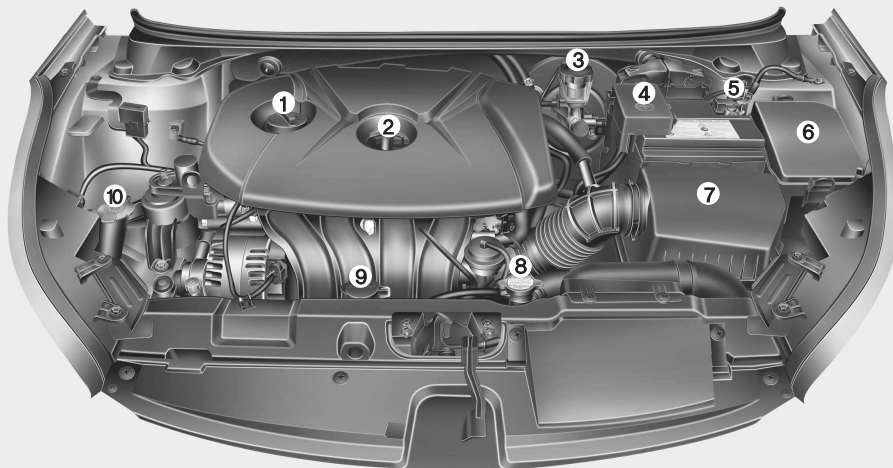

1. Tampão do bocal de enchimento do óleo do motor
2. Vareta do óleo do motor
3. Depósito do líquido dos travões/da embraiagem*
4. Terminal positivo da bateria
5. Terminal negativo da bateria
6. Caixa de fusíveis
7. Filtro de ar
8. Tampão do radiador
9. Depósito do líquido de refrigeração do motor
10. Depósito do líquido de lavagem do limpa-pára-brisas

* se instalado

※ O compartimento do motor real do veículo pode diferir do mostrado na figura.

OMD070047N

■ 1.6 Motor

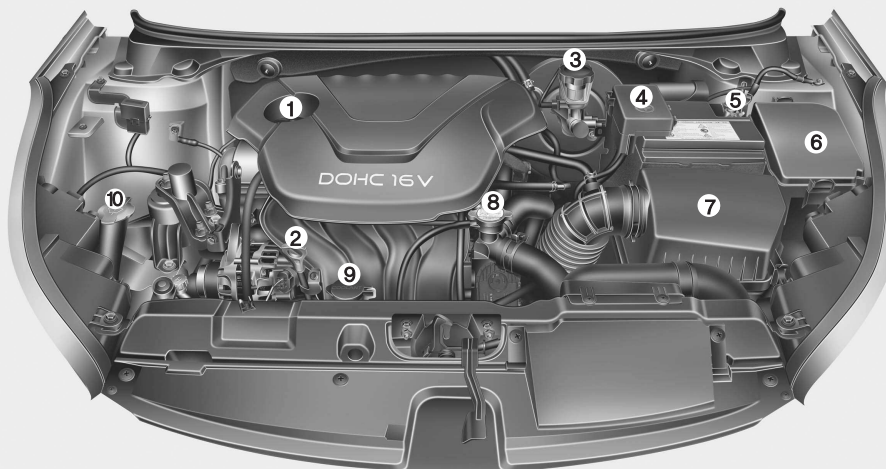

1. Tampão do bocal de enchimento do óleo do motor
2. Varetas do óleo do motor
3. Depósito do líquido dos travões/da embraiagem*
4. Terminal positivo da bateria
5. Terminal negativo da bateria
6. Caixa de fusíveis
7. Filtro de ar
8. Tampão do radiador
9. Depósito do líquido de refrigeração do motor
10. Depósito do líquido de lavagem do limpa-pára-brisas

* se instalado

※ O compartimento do motor real do veículo pode diferir do mostrado na figura.

OMD072001

SERVIÇOS DE MANUTENÇÃO

Ao efectuar procedimentos de manutenção ou inspecção, tenha muito cuidado para não danificar o veículo ou ferir-se.

Se tiver alguma dúvida relativamente à inspecção ou manutenção do seu veículo, recomendamos vivamente que se dirija a um Concessionário Autorizado HYUNDAI para a fazer.

Um Concessionário Autorizado HYUNDAI tem técnicos formados na fábrica e peças de origem HYUNDAI que lhe permitem assistir o seu veículo devidamente. Para ter um aconselhamento especializado e uma assistência técnica de qualidade, dirija-se a um Concessionário Autorizado HYUNDAI.

Uma assistência técnica desadequada, incompleta ou insuficiente pode causar problemas de funcionamento e danos no seu veículo, bem como um acidente ou danos físicos pessoais.

Responsabilidade do proprietário

* NOTA

O Serviço de Manutenção e a Conservação de Registos são da responsabilidade do proprietário.

Guarde consigo os documentos que comprovam a realização de uma manutenção correcta do seu veículo, de acordo com as tabelas do calendário de manutenção mostradas nas páginas seguintes. Esta informação é-lhe necessária para provar o cumprimento dos requisitos de assistência e manutenção previstos nas suas garantias do veículo.

É fornecida informação pormenorizada sobre a garantia no seu Passaporte de Serviço.

As reparações e afinações necessárias devido à má execução ou ausência da manutenção exigida não são cobertas pelas garantias.

Recomendamos que mande proceder à manutenção e reparação do seu veículo num concessionário autorizado HYUNDAI. Os concessionários autorizados HYUNDAI cumprem os elevados padrões de qualidade de serviço HYUNDAI e recebem apoio técnico da marca para lhe poderem garantir um elevado grau de satisfação com o serviço.

Precauções de manutenção do proprietário

Uma assistência técnica incorrecta ou incompleta pode ser geradora de problemas. Este capítulo fornece instruções válidas apenas para operações de manutenção fáceis de efectuar.

Tal como se explicou atrás neste capítulo, há vários procedimentos que só podem ser efectuados por um Concessionário Autorizado HYUNDAI munido de ferramentas especiais.

* NOTA

Uma manutenção incorrecta efectuada pelo proprietário durante o período da garantia pode afectar as condições de cobertura desta última. Para obter mais informações, leia o livro Garantia e Manutenção fornecido com o veículo. Se tiver dúvidas sobre procedimentos de assistência ou manutenção, mande efectuar essas operações num Concessionário Autorizado HYUNDAI.

AVISO - Trabalhos de manutenção

- Os trabalhos de manutenção de um veículo podem ser perigosos. Pode sofrer danos físicos graves ao efectuar alguns procedimentos de manutenção. Se não tiver nem conhecimentos nem experiência suficientes, ou ferramentas e equipamento adequados, para fazer esses trabalhos, mande-os efectuar num Concessionário Autorizado HYUNDAI.
- Pode ser perigoso trabalhar sob o capô com o motor ligado. O perigo aumenta se estiver a usar peças de joalharia ou roupas soltas, que podem ficar entaladas em peças móveis e causar-lhe danos físicos. Assim, se tiver de ter o motor ligado enquanto trabalha sob o capô, não se esqueça de tirar todas as peças de joalharia (em especial anéis, pulseiras, relógios e fios), bem como gravatas, cachecóis e roupas soltas semelhantes antes de se aproximar do motor ou das ventoinhas de refrigeração.

(Continua)

(Continua)

- Não deixe luvas, panos ou outros materiais combustíveis dentro do compartimento do motor. Pode provocar um incêndio induzido pelo calor.

MANUTENÇÃO DO PROPRIETÁRIO

As listas que se seguem são verificações e inspecções a efectuar pelo proprietário ou por um Concessionário Autorizado HYUNDAI com a frequência indicada, para ajudar a garantir a utilização segura e fiável do seu veículo.

As eventuais anomalias devem ser comunicadas o mais depressa possível ao seu concessionário.

Em geral, estas Inspeções de Manutenção do Proprietário não são cobertas pelas garantias, pelo que poderá ter de pagar a mão-de-obra, peças e lubrificantes aplicados nas mesmas.

Calendário de manutenção do proprietário

Quando parar para abastecer:

- Verifique o nível do óleo do motor.
- Verifique o nível do líquido de refrigeração existente no depósito.
- Verifique o nível do líquido de lavagem do limpa-pára-brisas.
- Verifique se os pneus estão em baixo ou têm falta de pressão.
- Verifique o radiador e o condensador. Verifique se a parte da frente do radiador e se o condensador estão limpos e livres de folhas, sujidade ou insectos, etc. Se estas peças estiverem extremamente sujas ou se não tiver a certeza do respectivo estado de funcionamento, dirija-se a um concessionário HYUNDAI autorizado.

⚠ AVISO

Se o motor estiver quente, tenha cuidado ao verificar o nível do líquido de refrigeração. Podem sair do depósito líquido e vapor escaldantes sob pressão, causadores de queimaduras ou outras lesões graves.

Durante a condução do veículo:

- Veja se nota diferenças no som do escape ou qualquer cheiro nos fumos de escape do veículo.
- Veja se sente vibrações, esforços ou folgas no volante para controlar a direcção, ou qualquer alteração na sua posição a direito.
- Veja se o veículo está sempre a virar ligeiramente ou "foge" para um lado ao rolar numa estrada de piso plano e regular.
- Ao parar, veja se ouve sons estranhos, se o veículo foge para o lado, se o curso do pedal dos travões é maior ou se este se mostra mais "duro" quando pressionado.
- Se detectar deslizamentos ou alterações no funcionamento da caixa de velocidades, verifique o nível do líquido da caixa.
- Verifique o funcionamento da posição P (estacionamento) da caixa de velocidades automática.
- Verifique o funcionamento do travão de estacionamento.
- Verifique se detecta fugas de óleo ou líquido sob o veículo (o gotejo de água saído do sistema de ar condicionado durante ou após a condução é uma situação normal).

Pelo menos mensalmente:

- Verifique o nível do líquido de refrigeração no depósito de recolha do líquido.
- Verifique o funcionamento de todas as luzes exteriores, incluindo as luzes de presença, os indicadores de mudança de direcção e as luzes de perigo.
- Verifique as pressões de enchimento de todos os pneus, incluindo o sobresselente.

Pelo menos duas vezes por ano (isto é, em cada Primavera e Outono):

- Inspeccione os tubos do radiador, aquecedor e ar condicionado em busca de fugas ou danos.
- Verifique o funcionamento dos esguichos de pulverização e das escovas do limpa-pára-brisas. Limpe as escovas do limpa-pára-brisas com um pano macio humedecido com líquido de lavagem.
- Verifique o alinhamento dos faróis.
- Inspeccione a panela de escape e os tubos, protecções e braçadeiras do sistema de escape.
- Inspeccione os cintos de segurança e verifique o seu desgaste e funcionamento.
- Inspeccione os pneus para ver se encontra sinais de desgaste e porcas mal apertadas nas rodas.

Pelo menos uma vez por ano:

- Limpe os orifícios de escoamento da carroçaria e das portas.
- Lubrifique as dobradiças e fixadores das portas, bem como as dobradiças do capô.
- Lubrifique as fechaduras e trincos das portas e do capô.
- Lubrifique as borrachas de calafetagem das portas.
- Verifique o funcionamento do sistema de ar condicionado antes da estação quente.
- Inspeccione e lubrifique as ligações e os comandos da caixa de velocidades automática.
- Limpe a bateria e os terminais.
- Verifique o nível do óleo dos travões/embraiagem.

CALENDARIZAÇÃO DA MANUTENÇÃO

Se o veículo for habitualmente utilizado em condições diferentes das abaixo referidas, cumpra o Calendário de Manutenção Normal. Se nenhuma destas condições se aplicar, cumpra o calendário de Manutenção sob Condições de Utilização Adversas.

- Condução repetida em curtas distâncias.
- Condução em áreas com muito pó ou arenosas.
- Utilização extensiva dos travões.
- Condução em áreas com sal ou outros materiais corrosivos.
- Condução em estradas irregulares ou lamacentas.
- Condução em áreas montanhosas.
- Períodos prolongados de utilização com velocidade de ralenti ou a baixa velocidade.
- Condução por períodos prolongados em temperaturas frias e/ou climas extremamente húmidos.
- Condução em mais de 50 % dos casos no meio de tráfego urbano congestionado, com tempo quente acima dos 32 °C.

Se conduzir o seu veículo nas condições atrás referidas, deverá inspeccionar, trocar peças ou reabastecer com mais frequência do que o previsto no Calendário de Manutenção Normal. Após os períodos ou distância mostrados no quadro, continue a respeitar os intervalos de manutenção indicados.

Plano de manutenção preventiva

Os seguintes serviços de manutenção devem ser realizados para assegurar bom controle e desempenho do veículo. Mantenha todas as notas fiscais relativas a serviços de manutenção para efeito de garantia. A frequência dos serviços deve ser determinada de acordo com a quilometragem ou tempo de uso, aquele que ocorrer primeiro.

S: Substituir I: Inspecione e após a inspeção: limpe, ajuste, repare ou substitua se necessário.

	Programa de manutenção	Quilometros x 1.000	10	20	30	40	50	60	70	80	90	100
1	Correias de acionamento *1				I			I			I	
2	Óleo do motor *2		S	S	S	S	S	S	S	S	S	S
3	Filtro de óleo do motor *2		S	S	S	S	S	S	S	S	S	S
4	Aditivos para combustível (se necessário) *3		Adicione todos os 10.000 km ou 6 meses									
5	Elemento do filtro de ar		S	S	S	S	S	S	S	S	S	S
6	Velas de ignição					S				S		
7	Folga das válvulas *4										I	
8	Tubos de passagem de vapor e tampão de abastecimento de combustível							I				
9	Conduitos de vapor de combustível, filtro de ar do tanque (se equipado)				I			S			I	
10	Tubo de vácuo e tubo de ventilação do carter				I			I			I	

*1 : Ajustar a tensão ou substituir a correia de acionamento se necessário.

*2 : Verifique o nível do óleo do motor semanalmente ou antes e iniciar um viagem.

*3 : Recomendamos a utilização de um frasco de aditivos se não tiver acesso a gasolina de boa qualidade em conformidade com as respectivas normativas europeias (EN228) ou equivalentes. Os aditivos podem ser adquiridos no seu concessionário HYUNDAI que também lhe disponibiliza toda a informação necessária sobre a respectiva utilização.

*4 : Inspeccionar se o motor apresenta vibrações, as válvulas apresentam ruídos e ajustar se necessário. Este serviço deverá ser realizado por um concessionário autorizado HYUNDAI.

Manutenção

	Programa de manutenção	Quilometros x 1.000	10	20	30	40	50	60	70	80	90	100
11	Filtro de combustível ^{*5}				S			S			S	
12	Mangueiras e tubos do combustível							I				
13	Sistema de refrigeração		I	I	I	I	I	I	I	I	I	I
14	Fluido de arrefecimento ^{*6}		Primeira substituição aos 200.000 km Depois da troca, substituir a cada 40.000 km									
15	Estado da bateria		I	I	I	I	I	I	I	I	I	I
16	Sistemas elétricos				I			I			I	
17	Tubos e conexões do sistema de freio		I	I	I	I	I	I	I	I	I	I
18	Pedal do freio e pedal da embreagem (se equipado)				I			I			I	
19	Freio de estacionamento		I	I	I	I	I	I	I	I	I	I
20	Fluido de freio e fluido da embreagem		I	I	I	I	I	I	I	I	I	I
21	Pastilhas, discos e lonas de freio		I	I	I	I	I	I	I	I	I	I
22	Mangueira e fluido da direção hidráulica (se equipado)		I	I	I	I	I	I	I	I	I	I
23	Caixa de direção, tirantes, pivô e coifas		I	I	I	I	I	I	I	I	I	I
24	Semi eixos e coifas		I	I	I	I	I	I	I	I	I	I
25	Pneus (pressão e desgaste)		I	I	I	I	I	I	I	I	I	I
26	Braços e pivôs da suspensão dianteira		I	I	I	I	I	I	I	I	I	I
27	Parafusos e porcas do chassi e da carroçaria		I	I	I	I	I	I	I	I	I	I
28	Refrigerante do ar condicionado (se equipado)		I	I	I	I	I	I	I	I	I	I

^{*5} : O filtro deverá ser substituído conforme programa de manutenção. Se detectar problemas como obstrução do fluxo de combustível, oscilações de marcha lenta, perda de potência, dificuldade de partida, etc., substitua imediatamente o filtro de combustível, independente da quilometragem indicada no programa de manutenção, e dirija-se a um concessionário autorizado HYUNDAI.

^{*6} : Quando adicionar o líquido de arrefecimento no seu veículo, utilize apenas água desionizada ou destilada e nunca misture água diferente da utilizada na fábrica. Uma mistura de líquido de arrefecimento inadequado pode resultar em graves anomalias e danos ao motor

	Programa de manutenção	Quilometros x 1.000	10	20	30	40	50	60	70	80	90	100
29	Compressor do ar condicionado (se equipado)		I	I	I	I	I	I	I	I	I	I
30	Filtro de cabine do ar condicionado (se equipado)			S		S		S		S		S
31	Fluido da transmissão manual *6 (se equipado)							I				
32	Óleo da transmissão automática *6 (se equipado)							I				
33	Sistema de escape				I			I			I	
34	Parafusos de fixação da suspensão		I	I	I	I	I	I	I	I	I	I

*6 : O fluido da transmissão automática, deverá ser substituído sempre que ficar submerso em água.

Manutenção sob condições de utilização severa

Para o veículo sob condição severa de utilização, é necessário uma manutenção com maior frequência e abreviar a substituição dos seguintes itens:

Para saber os intervalos de manutenção adequados, consulte a tabela abaixo.

S: Substituir I: Inspeção e após a inspeção: limpe, ajuste, repare ou substitua se necessário.

Item de manutenção	Programa de manutenção	Intervalos de manutenção	Condições de condução
Óleo do motor e filtro do óleo do motor	S	Todos os 5.000 km	A, B, C, D, E, F, G, H, I, K, L
Elemento do filtro de ar	S	Substituir com mais frequência, independente do estado	C, E
Velas de ignição	S	Substituir com mais frequência, independente do estado	A, B, H, I, L
Fluido da transmissão automática	S	Todos os 100.000 km	A, C, D, E, F, G, H, I, K
Óleo da transmissão manual	S	Todos os 120.000 km	C, D, E, F, G, H, I, K
Caixa de direção, braços, pivôs e coifas	I	Inspeccionar com mais frequência e independente do estado	C, D, E, F, G

Item de manutenção	Operação de manutenção	Intervalos de manutenção	Condições de condução
Braços e pivôs da suspensão dianteira	I	Inspecionar com mais frequência e independente do estado	C, D, E, F, G
Pastilhas, discos e lonas de freio (se equipado)	I	Inspecionar com mais frequência e independente do estado	C, D, E, G, H
Travões de tambor e calços (se equipado)	I	Inspecionar com mais frequência e independente do estado	C, D, E, G, H
Freio de estacionamento	I	Inspecionar com mais frequência, independente do estado	C, D, G, H
Semi eixos e coifas	I	Inspecionar com mais frequência, independente do estado	C, D, E, F, H
Filtro de cabine do ar condicionado (se equipado)	S	Substituir com mais frequência, independente do estado	C, E

Condições de utilização severa

- A : Condução repetida em percursos de curta distância, inferiores a 5 milhas (8 km) a uma temperatura normal, ou inferiores a 10 milhas (16 km) a temperaturas negativas
- B : Ralenti prolongado do motor ou condução de longa distância a baixa velocidade
- C : Condução em estradas de piso irregular, cobertas de pó ou lama, não pavimentadas, cobertas de gravilha ou sal
- D : Condução em áreas onde foi aplicado sal ou outros materiais corrosivos ou em condições de tempo muito frio
- E : Utilização em zonas arenosas

- F : Mais de 50% da condução em tráfego urbano, congestionamento e sob tempo quente (temperatura acima de 32°C)
- G : Condução em plano inclinado ascendente ou descendente ou em estradas de montanha
- H : Utilização com reboque de trailer (Se equipado)
- I : Utilização como viatura, táxi, veículo comercial ou de reboque
- J : Utilização a velocidade superior de 140 Km/h
- K : Utilização a velocidade superior de 170 Km/h
- L : Utilização frequente em condições de anda e pára.

EXPLICAÇÃO DAS OPERAÇÕES DE MANUTENÇÃO CALENDARIZADAS

Óleo do motor e filtro

O óleo do motor e o respectivo filtro devem ser trocados nos intervalos indicados no calendário de manutenção. Se o veículo for conduzido sob condições adversas, as trocas do óleo e do filtro terão de ser mais frequentes.

Correias de transmissão

Inspeccione todas as correias de transmissão em busca de cortes, rachas, desgaste excessivo ou saturação do óleo e substitua-as se necessário. A tensão das correias de transmissão deve ser verificada periodicamente e afinada, se necessário.

Filtro de combustível

Um filtro entupido pode limitar a velocidade de circulação do veículo, danificar o sistema de controlo de emissões e dificultar os arranques do motor. Se houver uma acumulação excessiva de matérias estranhas no depósito de combustível, o filtro poderá ter de ser substituído com mais frequência.

Depois de instalar um novo filtro, ligue o motor por minutos e verifique se encontra fugas nas ligações. Os filtros de combustível devem ser instalados por um concessionário autorizado HYUNDAI.

Tubagens, tubos e ligações do combustível

Inspeccione as tubagens, tubos e ligações do combustível em busca de fugas e danos. Se detectar peças danificadas ou com fugas, mande-as substituir imediatamente por um concessionário autorizado HYUNDAI.

Tubo de passagem de vapor e tampão do bocal de enchimento de combustível

O tubo de passagem de vapor e o tampão do bocal de enchimento de combustível devem ser inspeccionados nos intervalos indicados no calendário de manutenção. Certifique-se de que o novo tubo de passagem de vapor ou tampão do bocal de enchimento de combustível é correctamente substituído.

Tubos de aspiração e de ventilação do cárter do motor (se instalado)

Inspeccione a superfície dos tubos em busca de danos provocados pelo calor e/ou mecânicos. Borracha dura e quebradiça, rachas, desgastes, cortes, abrasões e protuberâncias excessivas são indícios de deterioração. Inspeccione atenta-mente as superfícies dos tubos mais próximas das fontes de calor, como o colector de escape.

Inspeccione o posicionamento dos tubos para se assegurar de que não tocam em fontes de calor, pontas aguçadas ou componentes móveis passíveis de causar danos térmicos ou desgaste mecânico. Inspeccione todas as ligações dos tubos, tais como braçadeiras e uniões, para garantir que estão bem fixos e sem fugas. Se detectar sinais de deterioração ou danos, substitua os tubos imediatamente.

Filtro de ar

Para substituir o filtro de ar, recomenda-se a utilização de um filtro de ar de origem HYUNDAI.

Velas de ignição

Instale as velas de ignição novas sempre com a classificação calorífica correcta.

Folga das válvulas (se instalado)

Inspeccione em busca de excesso de ruído das válvulas e/ou vibração do motor e afine se necessário. Esta operação deve ser efectuada por um concessionário autorizado HYUNDAI.

Sistema de refrigeração

Inspeccione as peças do sistema de refrigeração, tais como o radiador, o depósito do líquido de refrigeração, os tubos e as ligações, em busca de fugas ou danos. Substitua as peças danificadas.

Líquido de refrigeração

O líquido de refrigeração deve ser mudado nos intervalos indicados no calendário de manutenção.

Óleo da caixa de velocidades manual (se instalado)

Inspeccione o óleo da caixa de velocidades manual de acordo com o calendário de manutenção.

Óleo da caixa de velocidades automática (se instalada)

O fluido do semieixo automático não deverá ser verificado em condições normais de utilização do veículo.

Porém, em condições de funcionamento duras, o fluido deverá ser substituído num revendedor autorizado HYUNDAI, de acordo com o plano de manutenção periódica, mencionado no início deste capítulo.

*** NOTA**

A cor do fluido do trans-eixo automático é basicamente vermelha.

Com a rodagem do veículo, o fluido do transeixo automático vai começando a escurecer.

Esta situação é normal e portanto não é necessário mudar o fluido com base na mudança da cor.

CUIDADO

A utilização de um fluido não especificado pode provocar o mau funcionamento e avaria do trans-eixo.

Use apenas o fluido especificado para o trans-eixo automático (Consulte o capítulo “Lubrificantes recomendados e quantidades”, na secção 8).

Tubos e tubagens dos travões

Inspeccione para verificar a instalação e em busca de desgastes por atrito, rachas, sinais de deterioração e fugas. Substitua imediatamente as peças deterioradas ou danificadas.

Óleo dos travões

Verifique o nível do óleo dos travões no respectivo depósito. O nível deve situar-se entre as marcas "MIN" (mínimo) e "MAX" (máximo) existentes no lado do depósito. Utilize apenas óleo para travões hidráulicos DOT 3 ou DOT 4.

Travão de estacionamento

Inspeccione o sistema do travão de estacionamento, incluindo o pedal e os cabos.

Discos, calços, maxilas e rotores dos travões

Inspeccione os calços em busca de desgaste excessivo, os discos em busca de empenos e desgaste e as maxilas em busca de fugas de óleo.

Para mais informações sobre a verificação do limite de desgaste dos calços ou pastilhas de travão, consultar o web site da Hyundai.

(<http://brakemanual.hmc.co.kr>)

Parafusos de fixação da suspensão

Inspeccione as ligações da suspensão em busca de folgas ou danos. Volte a apertar com a torção indicada.

Caixa, ligação e coberturas da direcção/articulação de esfera do braço inferior

Com o veículo parado e o motor desligado, verifique a existência de excesso de folga no volante.

Inspeccione a ligação em busca de dobras ou danos. Inspeccione as coberturas contra a poeira e as articulações de esfera em busca de sinais de deterioração, rachas ou danos. Substitua as peças danificadas.

Veios de transmissão e coberturas

Inspeccione os veios de transmissão, as coberturas e as braçadeiras em busca de rachas, sinais de deterioração ou danos. Substitua as peças danificadas e, se necessário, volte a deitar lubrificante.

Refrigerante do ar condicionado (se instalado)

Inspeccione as tubagens e ligações do sistema de ar condicionado em busca de fugas e danos.

ÓLEO DO MOTOR

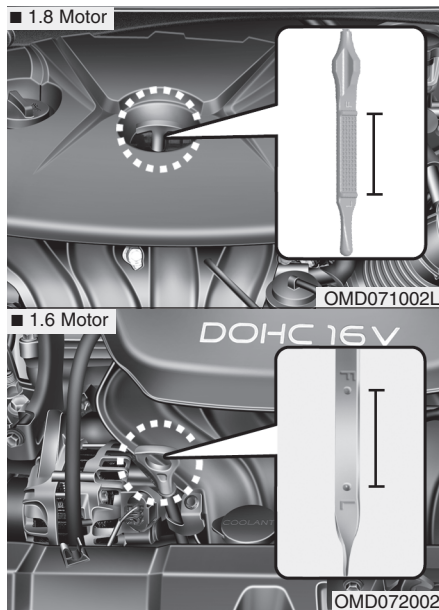

Verificar o nível de óleo do motor

1. Certifique-se de que o veículo está num local plano.
2. Ligue o motor e deixe-o atingir a temperatura de funcionamento normal.

3. Desligue o motor e aguarde alguns minutos (cerca de 5 minutos) para o óleo voltar ao cárter.
4. Tire a vareta para fora, limpe-a e volte a introduzi-la.

⚠ AVISO - Tubo do radiador
Tenha muito cuidado para não tocar no tubo do radiador ao verificar o nível ou deitar óleo do motor no depósito. Pode ser o suficiente para sofrer queimaduras.

5. Volte a tirar a vareta e verifique o nível. O nível deve situar-se entre F (cheio) e L (baixo).

⚠ CUIDADO
Quando acrescentar ou mudar o óleo do motor evite entornar. Se verter alguma quantidade de óleo no interior do compartimento do motor, limpe imediatamente.

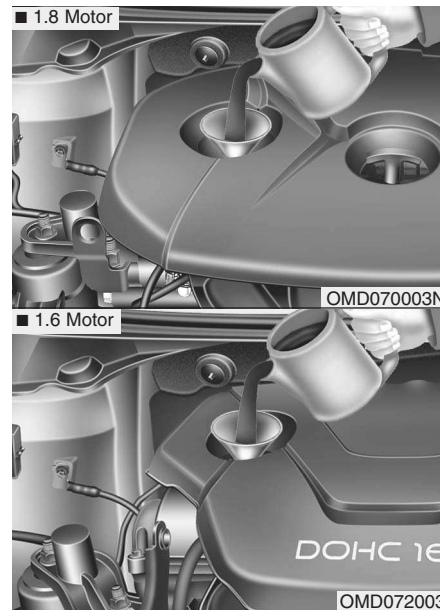

Se estiver perto de ou em L (baixo), deite óleo suficiente para repor o nível em F (cheio). **Não deite demasiado óleo.**

Utilize um funil para ajudar a impedir o derramamento de óleo nos componentes do motor.

Utilize apenas o óleo de motor especificado. (Consulte "Lubrificantes e capacidades recomendados", no capítulo 8.)



CUIDADO

Não deite demasiado óleo de motor. Pode danificar o motor.



Mudar o óleo do motor e o filtro

Mande efectuar esta operação num concessionário autorizado HYUNDAI, de acordo com o calendário de manutenção apresentado no início deste capítulo.

AVISO

Se estiver em contacto prolongado com a pele, o óleo do motor usado pode causar irritações cutâneas ou cancro da pele. Este óleo contém produtos químicos que provocaram cancro em cobaias. Depois de mexer em óleo usado, proteja sempre a pele lavando bem as mãos com sabão e água quente assim que possível.

LÍQUIDO DE REFRIGERAÇÃO DO MOTOR

O sistema de refrigeração a alta pressão tem um depósito cheio de líquido de refrigeração anticongelante para todas as estações do ano. O depósito é cheio na fábrica.

Verifique a protecção anti congelante e o nível do líquido de arrefecimento pelo menos uma vez por semana, no início da estação do Inverno, e antes de viajar para um local com um clima mais frio.

Verificar o nível do líquido de refrigeração

AVISO



Retirar o tampão do radiador

- Nunca tente retirar o tampão do radiador com o motor ligado ou quente. Se o fizer, pode causar danos no sistema de refrigeração e no motor, bem como sofrer lesões graves devido à alta temperatura do líquido de refrigeração e do vapor.

(Continua)

(Continua)

- Desligue o motor e deixe-o arrefecer. Tenha muito cuidado ao remover a tampa do radiador. Envolve-a numa toalha grossa e rode-a devagar no sentido contrário ao dos ponteiros do relógio até ela parar. Recue enquanto a pressão estiver a sair do sistema de refrigeração. Quando tiver a certeza de que a pressão se libertou toda, pressione o tampão, com uma toalha grossa, e continue a rodá-lo no mesmo sentido para o retirar.
- Mesmo que o motor não esteja ligado, não retire o tampão do radiador ou o tampão de escoamento com o motor e o radiador quentes. O líquido de refrigeração e o vapor quentes podem ainda sair sob pressão, causando danos físicos graves.

AVISO



O motor eléctrico (ventoinha de refrigeração) é controlado pela temperatura e pressão do fluido refrigerante do motor e pela velocidade do veículo. Por vezes, começa a trabalhar mesmo com o motor do carro parado. Tenha sempre o máximo cuidado quando efectuar algum trabalho junto das pás da ventoinha para evitar ferimentos. À medida que a temperatura do fluido refrigerante do motor vai diminuindo, o motor eléctrico desliga-se automaticamente. É uma situação normal.

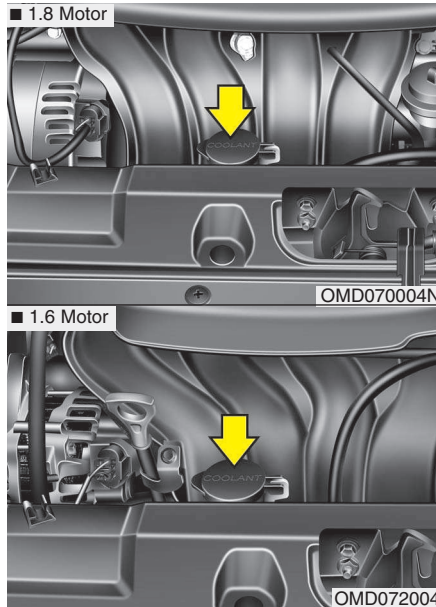

Se o nível do fluido de refrigeração for reduzido, acrescente água destilada (desionizada) (excepto no Médio Oriente) ou fluido de refrigeração previamente misturado (para o Médio Oriente). Encha o depósito até atingir a marca F (cheio) mas não ultrapasse esse limite. Se esta situação se repetir com frequência, dirija-se a um concessionário HYUNDAI para que o sistema de refrigeração possa ser examinado.

Líquido de refrigeração do motor recomendado

- Utilize apenas água macia (destilada) na mistura do líquido de refrigeração.
- O motor do seu veículo tem peças de alumínio e tem de ser protegido por um líquido de refrigeração à base de etilenoglicol para impedir a corrosão e a congelação.
- NÃO UTILIZE líquido de refrigeração de álcool ou metanol, nem os misture com o líquido de refrigeração especificado.
- Não utilize uma solução com mais de 60% ou menos de 35% de anticongelante. Isso reduziria a eficácia da solução.

Para saber as percentagens correctas da mistura, consulte a tabela seguinte.

Temperatura ambiente	Percentagens da mistura (volume)	
	Anticongelante	Água
-15°C	35	65
-25°C	40	60
-35°C	50	50
-45°C	60	40

Inspeccione o estado e as ligações de todos os tubos do sistema de refrigeração e do aquecimento. Substitua os tubos inchados ou deteriorados.

O nível do fluido de refrigeração deve ser completado com o motor a frio de forma a situar-se entre as marcas F (cheio) e L (baixo) existentes no lado do depósito do fluido de refrigeração.

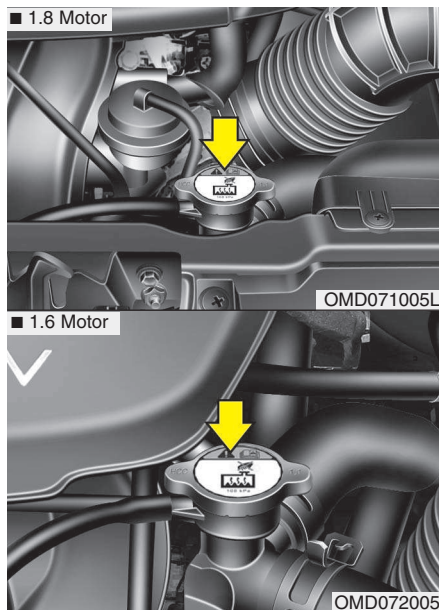

⚠ AVISO



Tampa do radiador

Não retire o tampão do radiador ou o tampão de escoamento com o motor e o radiador quentes. Podem sair deles líquido de refrigeração e vapor escaldantes sob pressão, causando-lhe lesões graves.

Mudar o líquido de refrigeração

Mande mudar o líquido de refrigeração num concessionário autorizado HYUNDAI, de acordo com o calendário de manutenção apresentado no início deste capítulo.

⚠ CUIDADO

Antes de deitar o líquido de refrigeração, coloque um pano ou tecido grosso em volta da tampa do radiador para impedir o derrame do líquido de refrigeração para as peças e componentes do motor, como o gerador.

⚠ AVISO - Refrigeração

- Não deite líquido de refrigeração ou anticongelante do radiador no depósito do líquido limpa-vidros.
- O líquido de refrigeração do radiador pode tapan a visibilidade quando ejectado no pára-brisas e causar a perda de controlo do veículo ou danos na pintura e no acabamento da carroçaria.

ÓLEO DOS TRAVÕES/DA EMBRAIAGEM (SE INSTALADO)

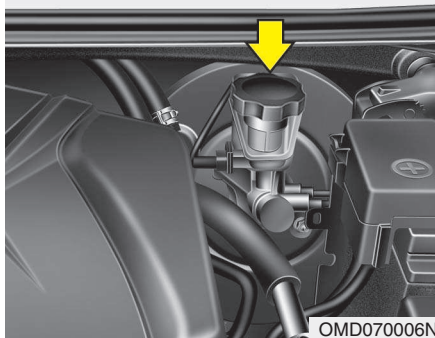

Verificar o nível do líquido dos travões/embraiagem

Verifique periodicamente o nível deste líquido no depósito. O nível deve situar-se entre as marcas MIN (mínimo) e MAX (máximo) existentes no lado do depósito. Antes de retirar o tampão do depósito e deitar líquido dos travões/embraiagem, limpe bem a área à volta do tampão do depósito para impedir a contaminação do líquido.

Se o nível for baixo, acrescente fluido até ao nível MAX (máximo). O nível descerá com a subida da quilometragem. Esta é uma situação normal associada ao desgaste do revestimento dos travões e/ou do disco da embraiagem (se instalado). Se o nível do líquido estiver excessivamente baixo, mande inspeccionar o sistema de travagem num Concessionário Autorizado HYUNDAI.

Utilize apenas o líquido dos travões/embraiagem especificado. (Consulte "Lubrificantes ou capacidades recomendados", no capítulo 8.)

Nunca misture dois tipos de líquido diferentes.

⚠ AVISO - Perda de óleo dos travões

Se o sistema de travagem precisar frequentemente de mais líquido, mande inspeccionar o veículo num Concessionário Autorizado HYUNDAI.

⚠ AVISO - Óleo dos travões/da embraiagem

Ao mudar e deitar líquido dos travões/embraiagem, manuseie-o com cuidado. Não o deixe entrar em contacto com os olhos. Se isso acontecer, lave-os imediatamente com água abundante da torneira e consulte um oftalmologista logo que possível. Procure assistência médica para examinar os olhos assim que possível.

⚠ CUIDADO

Não deixe o líquido dos travões/embraiagem entrar em contacto com a pintura da carroçaria do veículo, pois a pintura ficará danificada.

Não utilize líquido dos travões/embraiagem que tenha ficado exposto ao ar durante muito tempo, pois a sua qualidade não é garantida. Deite-o fora. Não se engane no óleo. Uma simples gota de óleo mineral, como o óleo do motor, no sistema de travagem/embraiagem podem danificar peças e componentes deste sistema.

LÍQUIDO DE LIMPEZA

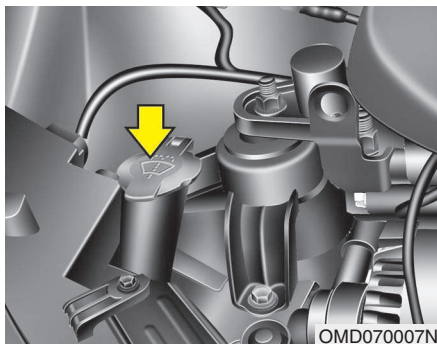

Verificar o nível do líquido de lavagem

O depósito é translúcido para poder verificar o nível do líquido com uma rápida inspeção visual. Verifique o nível do líquido existente no depósito e deite mais líquido se necessário. Se não tiver líquido de lavagem disponível, utilize água limpa. Contudo, para impedir a congelação, utilize um solvente de lavagem anticongelante.

⚠ AVISO - Refrigeração

- Não deite líquido de refrigeração ou anticongelante do radiador, no depósito do líquido de lavagem.
- Se for pulverizado no pára-brisas, o líquido de refrigeração do radiador pode prejudicar gravemente a visibilidade e provocar a perda de controlo do veículo ou danos na pintura e no acabamento da carroçaria.
- Os agentes do líquido de lavagem do pára-brisas contém algum teor de álcool, pelo que o líquido pode tornar-se inflamável em certas situações. Afaste o líquido limpa-vidros, ou o seu depósito, de fontes de fâsca ou chama. Pode danificar o veículo ou ferir os seus ocupantes.
- O líquido de lavagem do pára-brisas é venenoso para pessoas e animais. Não beba e evite o contacto com o líquido limpa-vidros. Pode sofrer lesões graves ou fatais. Risco de lesões graves ou morte.

TRAVÃO DE ESTACIONAMENTO

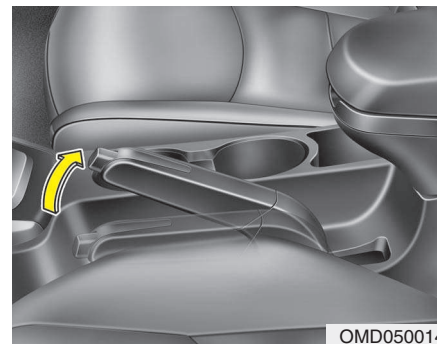

Inspeccionar o travão de estacionamento

Verifique o curso do travão de estacionamento contando o número de "cliques" ouvidos desde que o começa a engatar. Além disso, o travão de estacionamento deve conseguir, por si só, segurar e reter o veículo num local inclinado. Se o curso for superior ou inferior ao especificado, mande afinar o travão de estacionamento num Reparador Autorizado HYUNDAI.

Curso: 6~8 "cliques" a uma força de 20 kg (44 lbs, 196 N).

FILTRO DE AR

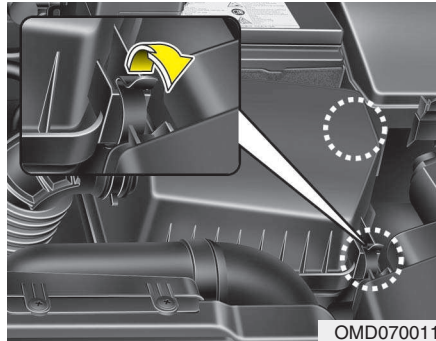

Substituição do filtro

Pode limpar o filtro ao inspecionar o filtro de ar.

Limpe o filtro utilizando ar comprimido.

1. Desaperte os fixadores da tampa do filtro de ar e abra a tampa.

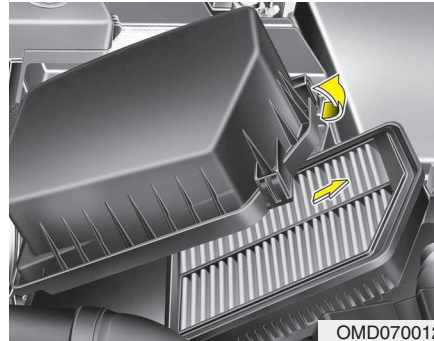

2. Limpe o interior do filtro de ar.
3. Substitua o filtro de ar.
4. Feche a tampa com os fixadores.

Substitua o filtro de acordo com o calendário de manutenção.

Se o veículo circular em zonas extremamente poeirentas ou arenosas, substitua o elemento com uma frequência superior à dos intervalos normais recomendados. (Consulte "Manutenção sob condições de utilização adversas" neste capítulo.)

CUIDADO

- **Não conduza sem o filtro de ar colocado. Pode provocar um desgaste excessivo do motor.**
- **Ao remover o filtro do ar, tenha cuidado para não deixar entrar poeira ou sujeira na entrada de ar. Pode danificar o filtro.**
- **Utilize uma peça de origem HYUNDAI. A utilização de peças que não sejam de origem pode danificar o sensor do fluxo de ar, o turbocompressor ou o motor.**

FILTRO DE AR DO SISTEMA DE CLIMATIZAÇÃO (SE INSTALADO)

Inspecção do filtro

O filtro de ar do sistema de climatização deve ser substituído de acordo com o Plano de Manutenção. Se o veículo circular por muito tempo em cidades de ar bastante poluído ou em estradas acidentadas e poeirentas, o filtro deverá ser inspeccionado com mais frequência e substituído com mais antecedência. Se tentar substituir o filtro de ar do sistema de climatização por sua iniciativa, execute o procedimento seguinte e tenha cuidado para não danificar outros componentes.

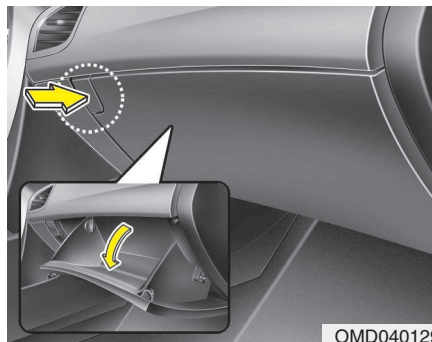

Substituição do filtro

1. Abra a porta-luvas e retire a faixa de suporte.

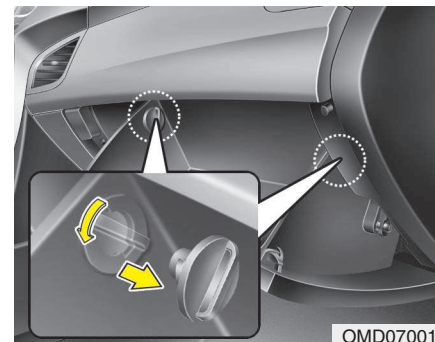

2. Retire os batentes rodando-os no sentido contrário ao dos ponteiros do relógio nos dois lados.

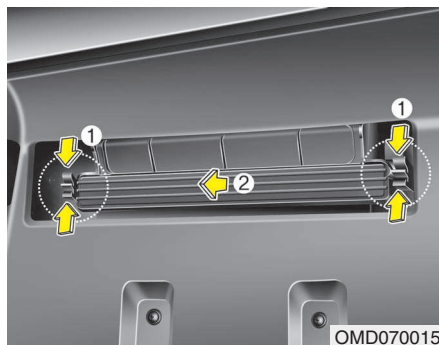

3. Retire a tampa do filtro de ar do sistema de climatização, carregando no fecho dos dois lados da tampa.

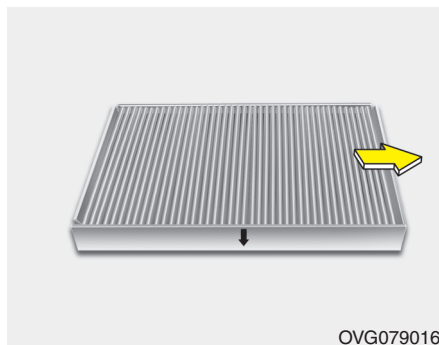

4. Substitua o filtro.
5. Volte a montar tudo pela ordem inversa da desmontagem.

*** NOTA**

Quando substituir o filtro de ar do controlo de climatização, instale-o de forma correcta. Caso contrário, o sistema pode gerar ruído e a eficácia do filtro pode diminuir.

ESCOVAS DO LIMPA-PÁRA-BRISAS

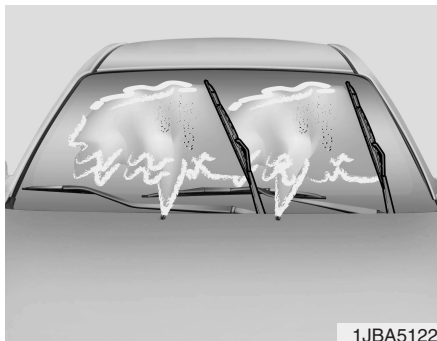

1JBA5122

Inspeção das palhetas

* NOTA

As ceras quentes comerciais utilizadas nas lavagens automáticas dificultam a limpeza do pára-brisas.

A contaminação do pára-brisas ou das escovas do limpa-pára-brisas com substâncias estranhas pode reduzir a eficácia do limpa-pára-brisas. As fontes de contaminação mais comuns são os insectos, a seiva e os tratamentos de cera quente aplicados em algumas lavagens automáticas comerciais. Se as escovas não estiverem a limpar correctamente, limpe o vidro e as escovas com um bom produto de limpeza ou um detergente suave e lave-os bem com água limpa.

⚠ CUIDADO

Para não danificar as escovas do limpa-pára-brisas, não utilize gasolina, querosene, diluente ou outros solventes nelas ou perto delas.

Substituição das palhetas

Se os limpa-pára-brisas deixarem de limpar correctamente, as escovas do limpa-pára-brisas poderão estar gastas ou rachadas, precisando de ser substituídas.

⚠ CUIDADO

Para não danificar os braços ou outros componentes do limpa-pára-brisas, não tente mover o limpa-pára-brisas manualmente.

⚠ CUIDADO

A utilização de escovas não especificadas pode resultar na avaria ou no mau funcionamento do limpa-pára-brisas.

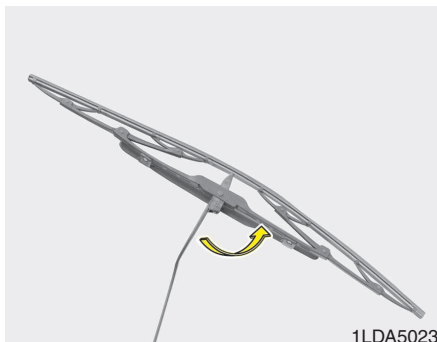

Palheta do limpa-pára-brisas

Tipo A

1. Levante o braço do limpa-pára-brisas e rode o conjunto da palheta de modo a expor o prendedor de plástico.

⚠ CUIDADO

Não deixe o braço do limpa-pára-brisas cair contra o pára-brisas, pois pode riscá-lo ou rachá-lo.

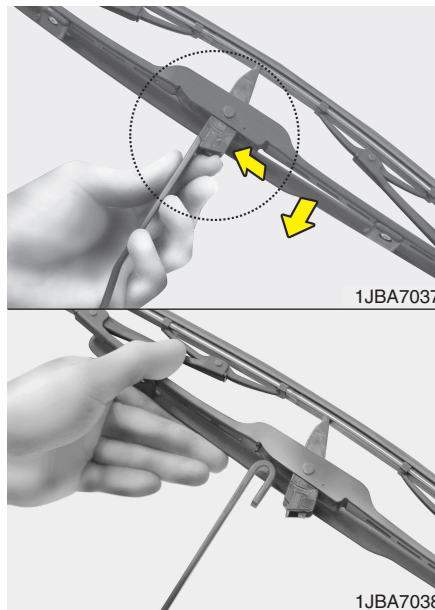

2. Comprima o prendedor e faça deslizar o conjunto da palheta para baixo.
3. Levante-o para for a do braço.
4. Instale o conjunto da palheta pela ordem inversa da remoção.



TipoB

1. Levante o braço do limpa-pára-brisa.

⚠ ATENÇÃO

Não deixe o braço do limpa-pára-brisas cair contra o pára-brisas, pois pode riscá-lo ou rachá-lo.

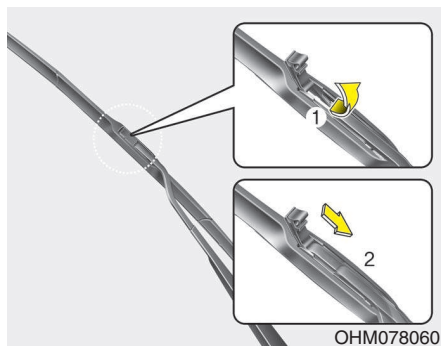

2. Levante a mola da escova do limpapára-brisas. Depois puxe para baixo para retirar o conjunto da escova.

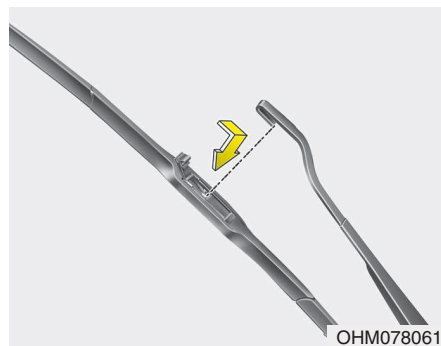

3. Instale o conjunto da palheta pela ordem inversa da remoção.

BATERIA

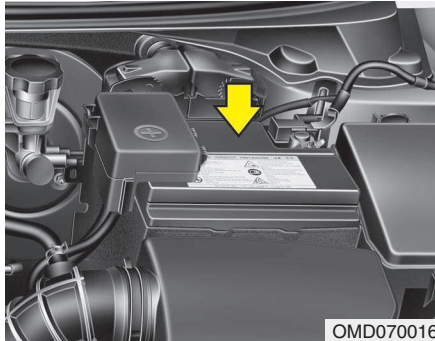

OMD070016

Para uma assistência correcta à bateria

- Mantenha a bateria bem apoiada.
- Mantenha a parte superior da bateria limpa e seca.
- Mantenha os terminais e as ligações limpos, apertados e revestidos com vaselina ou lubrificante para terminais.
- Lave imediatamente electrólito derramado com uma solução de água e bicarbonato de sódio.
- Se estiver para deixar o veículo parado por um período prolongado, desligue os cabos da bateria.

AVISO - Perigos da bateria



Antes de mexer numa bateria, leia sempre com atenção as instruções que se seguem.



Afaste a bateria de cigarros acesos e outras fontes de chama ou faíscas.



Os elementos da bateria contêm sempre hidrogénio, um gás altamente combustível que pode explodir por inflamação.



Mantenha as baterias fora do alcance das crianças. As baterias contêm **ÁCIDO SULFÚRICO** altamente corrosivo. Não deixe o ácido da bateria entrar em contacto com a pele, olhos, peças de vestuário ou pinturas.



Se o electrólito da bateria entrar em contacto com os seus olhos, lave-os com água limpa durante pelo menos 15 minutos e procure imediatamente assistência médica.

(Continua)

(Continua)

Se o electrólito entrar em contacto com a sua pele, lave bem a área atingida. Se sentir uma dor ou um ardor, procure imediatamente assistência médica.



Use uma protecção ocular ao carregar ou trabalhar perto de uma bateria. Se estiver a trabalhar num local fechado, cuide sempre de garantir a ventilação desse espaço.



Uma bateria mal inutilizada pode ser prejudicial para o ambiente e para a saúde humana.

Inutilize a bateria de acordo com as normas da legislação em vigor.



A bateria contém elementos de chumbo. Não a deite para o lixo. Entregue-a no seu concessionário HYUNDAI para que possa ser reciclada.

(Continua)

(Continua)

- Ao levantar uma bateria com caixa de plástico, a pressão excessiva sobre a caixa pode provocar uma fuga de ácido da bateria e danos físicos pessoais. Levante a bateria com um suporte apropriado ou com as mãos a segurá-la em cantos opostos.
- Nunca tente recarregar a bateria com os cabos desta ligados.
- O sistema de ignição eléctrica trabalha a alta tensão. Nunca toque nestes componentes com o motor a trabalhar ou a ignição ligada.

O desrespeito dos avisos anteriores pode resultar em lesões graves ou fatais.



CUIDADO

Se ligar à bateria dispositivos electrónicos não homologados, poderá provocar a descarga da bateria. Nunca use dispositivos não homologados.

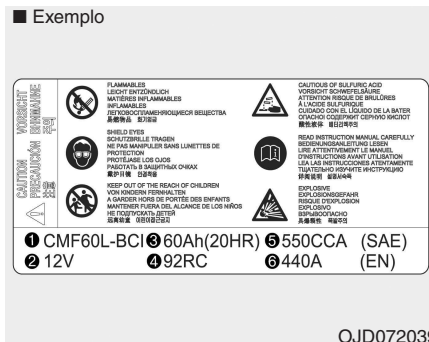

* A etiqueta real da bateria no veículo pode diferir da ilustração.

Etiqueta de capacidade da bateria (veja o exemplo)

1. CMF60L-BCI : O nome do modelo de bateria HYUNDAI
2. 12V : A tensão nominal
3. 60Ah(20HR) : A capacidade nominal (em Ampères hora)
4. 92RC : A capacidade reserva nominal (em minutos)
5. 550CCA : A corrente de teste a frio em ampères por SAE
6. 440A : A corrente de teste a frio em ampères por EN

Recarga da bateria

O seu veículo tem uma bateria livre de manutenção à base de cálcio.

- Se a bateria descarregar num curto período de tempo (devido, por exemplo, ao esquecimento prolongado dos faróis ou luzes interiores acesas com o veículo parado), recarregue-a devagar (com um carregador de carga lenta) durante 10 horas.
- Se a bateria descarregar gradualmente devido a uma alta carga eléctrica com o veículo em funcionamento, recarregue-a a 20-30 A durante duas horas.

⚠ AVISO - Recarregar a bateria

Ao recarregar a bateria, tome as seguintes precauções:

- A bateria tem de ser retirada do veículo e colocada num local com boa ventilação.
- Afaste a bateria de cigarros e fontes de faísca ou chama.
- Vigie a bateria durante o carregamento e suspenda ou reduza a carga se as células da bateria começarem a borbulhar violentamente ou a temperatura do electrólito de uma célula ultrapassar os 49 °C.
- Coloque protecção ocular para vigiar a bateria durante o carregamento.
- Desligue o carregador da bateria pela seguinte ordem:
 1. Desligue o interruptor principal do carregador da bateria.
 2. Retire o grampo negativo do borne negativo da bateria.
 3. Retire o grampo positivo do borne positivo da bateria.

⚠ AVISO

- Antes de efectuar a manutenção ou a recarga da bateria, desligue todos os acessórios e o motor.
- Para desligar a bateria, o cabo negativo da bateria tem de ser retirado em primeiro lugar e instalado em último lugar.

Sistemas a reiniciar

Reinicie os sistemas seguintes após a descarga ou o desligar da bateria.

- Subida/descida automática dos vidros (Consulte o capítulo 4)
- Tecto de abrir (Consulte o capítulo 4)
- Computador de bordo (Consulte o capítulo 4)
- Sistema de climatização (Consulte o capítulo 4)
- Relógio (Consulte o capítulo 4)
- Áudio (Consulte o capítulo 4)

PNEUS E RODAS

Cuidados a ter com os pneus

Para efectuar uma manutenção correcta, garantir a segurança e maximizar a economia de combustível do seu veículo, mantenha sempre os pneus com as pressões de enchimento recomendadas e respeite os limites de carga e a distribuição do peso recomendados para o seu veículo.

Pressões de enchimento recomendadas para pneus frios

Verifique diariamente as pressões dos pneus (incluindo o sobresselente) se os pneus estiverem frios. Os pneus estão "frios" quando o veículo não é conduzido durante um mínimo de três horas ou pelo menos 1,6 km.

Mantenha as pressões recomendadas para maximizar a qualidade do andamento e a maneabilidade do veículo e minimizar o desgaste dos pneus.

Para saber as pressões de enchimento recomendadas, consulte "Pneus e rodas", no capítulo 8.

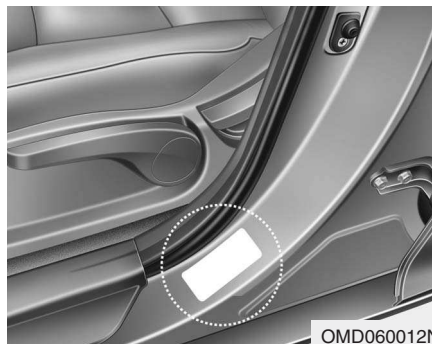

As especificações (tamanhos e pressões) são todas indicadas numa etiqueta colocada no veículo.

⚠ AVISO - Subenchimento dos pneus

O subenchimento acentuado (70 kPa (10 psi) ou mais) pode provocar uma grande acumulação de calor causadora de rebentamentos, separação do piso e outras falhas. Estas situações podem resultar na perda de controlo do veículo e em lesões graves ou fatais. O risco é muito maior em dias quentes e se o veículo for conduzido por muito tempo a alta velocidade.

⚠ CUIDADO

- *O subenchimento é também causa de desgaste excessivo, fraca maneabilidade e pouca economia de combustível. Pode dar-se também a deformação das rodas. Mantenha os pneus nas pressões apropriadas. Se tiver de reencher frequentemente um pneu, mande inspeccioná-lo num Reparador Autorizado HYUNDAI.*
- *O sobreenchimento origina um andamento irregular, o desgaste excessivo do centro do piso dos pneus e uma maior possibilidade de danos resultantes dos perigos da estrada.*

⚠ CUIDADO

- *Normalmente, quando estão quentes, os pneus excedem as pressões medidas quando estão frios em 28 a 41 kPa (4 a 6 psi). Não liberte ar de pneus quentes para regular a pressão de enchimento. Os pneus podem ficar numa situação de subenchimento.*
- *Lembre-se sempre de colocar as tampas das válvulas de enchimento dos pneus. Sem elas, o interior das válvulas fica exposto à entrada de sujidade ou humidade e podem ocorrer fugas de ar. Se lhe faltar uma carrapeta, coloque uma nova logo que possível.*

⚠ AVISO - Enchimento dos pneus

O sobre ou subenchimento dos pneus pode reduzir o tempo de vida útil destes, afectar negativamente a maneabilidade do veículo e causar problemas inesperados nos pneus. Estas situações podem resultar na perda de controlo do veículo e em eventuais lesões.

⚠ CUIDADO - Pressão dos pneus

Cumpra sempre as seguintes instruções:

- *Verifique a pressão com os pneus frios. (Depois de o veículo estar estacionado há pelo menos 3 horas ou se não tiver percorrido mais de 1,6 km após o arranque.)*
- *Verifique a pressão do pneu sobresselente sempre que verificar a pressão de outros pneus.*
- *Nunca coloque demasiada carga no veículo. Se o veículo tiver porta-bagagens no tejadilho, tenha cuidado para não o sobrecarregar.*
- *Os pneus gastos e velhos podem causar acidentes. Se tiverem o piso bastante gasto ou sofrido danos, substitua os pneus.*

Verificar a pressão de enchimento dos pneus

Inspeccione os pneus uma vez ou mais por mês.

Verifique também a pressão do pneu sobresselente.

Como verificar a pressão

Utilize um manómetro de boa qualidade para verificar a pressão dos pneus. É impossível saber se a pressão de enchimento é a correcta com uma mera inspecção visual dos pneus. Os pneus radiais podem parecer ter a pressão correcta mesmo com uma pressão de subenchimento.

Verifique a pressão de enchimento com os pneus frios. Os pneus "Frios" são os pneus de um veículo estacionado há pelo menos 3 horas ou que não percorreu mais de 1,6 km.

Retire a carrapeta da válvula do pneu. Pressione o manómetro sobre a válvula para medir a pressão. Se a pressão de enchimento do pneu frio coincidir com a pressão recomendada indicada no pneu e na etiqueta de informação, não é necessária qualquer regulação. Se a pressão for baixa, encha até obter a pressão recomendada.

Se encher demasiado o pneu, liberte ar carregando na haste metálica do centro da válvula do pneu. Volte a verificar a pressão com o manómetro. Não se esqueça de recolocar as carrapetas nas válvulas de enchimento dos pneus. As carrapetas ajudam a prevenir fugas de ar evitando a entrada de sujidade e humidade nas válvulas.

⚠ AVISO

- **Inspeccione frequentemente os pneus para verificar a pressão de enchimento e a existência de danos ou sinais de desgaste. Utilize sempre um manómetro para pneus.**
- **Um pneu com pressão a mais ou a menos desgasta-se de forma desigual, podendo provocar má maneabilidade e a perda de controlo do veículo. Problemas imprevistos nos pneus podem causar acidentes, lesões e mesmo a morte de ocupantes. A pressão dos pneus a frio recomendada para o seu veículo é indicada neste manual e na etiqueta dos pneus colocada no pilar central do lado do condutor.**

(Continua)

(Continua)

- Um pneu gasto pode causar um acidente. Substitua os pneus gastos, com um desgaste desigual ou com danos.
- Lembre-se de verificar a pressão do pneu sobresselente. A HYUNDAI recomenda a verificação do pneu sobresselente sempre que verificar a pressão dos outros pneus do veículo.

Rotação dos pneus

Para igualar o desgaste do piso dos pneus, recomenda-se a sua rotação de 12.000 em 12.000 km ou antes, caso surja algum desgaste inesperado.

Durante a rotação, verifique e corrija o equilíbrio dos pneus.

Quando rodar os pneus, veja se detecta neles desgaste e danos desiguais. Normalmente, o desgaste anormal dos pneus é causado por uma pressão de enchimento incorrecta, um mau alinhamento das rodas, rodas desequilibradas e travagens ou viragens bruscas. Veja se encontra mossas ou saliências no piso ou na parte lateral do pneu. Em caso afirmativo, substitua o pneu. Se o tecido ou a lona do pneu estiverem à vista, substitua-o. Depois de rodar os pneus, encha os pneus dianteiros e traseiros de acordo com as pressões especificadas e verifique os binários de aperto das porcas.

Consulte "Pneus e rodas" no capítulo 8.

Com pneu sobresselente de tamanho normal (se instalado)

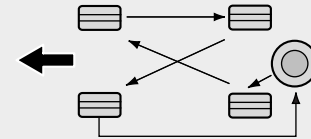

CBGQ0706

Sem pneu sobresselente

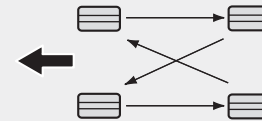

CBGQ0707

Pneus direccionais (se instalado)



CBGQ0707A

Sempre que rodar os pneus, inspecione os calços dos travões de disco em busca de sinais de desgaste.

* NOTA

Rode os pneus radiais com um piso de padrão assimétrico apenas da frente para a retaguarda e não da direita para a esquerda.

⚠ AVISO

- Não utilize o pneu sobreselente na rotação dos pneus.
- Não misture nunca pneus de tela diagonal e radial. Esta situação pode gerar características de maneabilidade anormais passíveis de resultar em lesões graves ou fatais ou danos materiais.

Alinhamento das rodas e equilíbrio dos pneus

As rodas do veículo foram atentamente alinhadas e equilibradas na fábrica, de modo a prolongarem ao máximo o tempo de vida útil dos pneus e a maximizarem a performance.

Na maior parte dos casos, não será necessário voltar a alinhar as rodas. Porém, se notar um desgaste anormal nos pneus ou sentir o veículo a desviar para um dos lados, poderá ser necessário realinhar as rodas.

Se sentir o veículo a vibrar numa estrada de piso regular, poderá ter de realinhar as rodas.

⚠ CUIDADO

A utilização de pesos incorrectos pode danificar as rodas de alumínio do veículo. Utilize apenas pesos aprovados para as rodas.



Substituição dos pneus

Se o pneu apresentar um desgaste regular, aparece no seu piso um indicador de desgaste sob a forma de banda sólida. Este indicador mostra que o pneu tem um piso inferior a 1,6 mm. Neste caso, substitua o pneu.

Não espere que a banda apareça ao longo de todo o piso para substituir o pneu.

▲ AVISO - Substituição de pneus

Para reduzir as possibilidades ou a ocorrência de lesões graves ou mortais num acidente causado por problemas nos pneus ou pela perda do controlo do veículo:

- Substitua os pneus gastos, com um desgaste irregular ou danificados. Os pneus gastos podem provocar a perda da eficácia dos travões, do controlo do veículo e da tracção.
- Não circule com pressão a mais ou a menos nos pneus do seu veículo. Pode causar um desgaste irregular e problemas nos pneus.
- Quando substituir os pneus, nunca combine pneus radiais e diagonais no mesmo veículo. Se passar de pneus radiais para pneus diagonais, substitua-os a todos (incluindo o sobresselente).

(Continua)

(Continua)

- A utilização de pneus e rodas com tamanhos diferentes dos recomendados pode afectar as características de maneabilidade e comprometer o controlo do veículo, dando origem a um acidente grave.
- As rodas que não cumpram as especificações da HYUNDAI podem encaixar mal e provocar danos no veículo, afectar a maneabilidade e comprometer o controlo do veículo.
- O ABS funciona comparando a velocidade das rodas. A medida dos pneus pode afectar a velocidade das rodas. Ao substituir pneus, os 4 pneus têm de ter a medida fornecida de origem com o veículo. A utilização de pneus de medida diferente pode causar o funcionamento irregular do ABS (Sistema de Travagem Anti-Bloqueio) e do ESP (Programa Electrónico de Estabilidade).

Substituição do pneu sobresselente compacto (se instalado)

O piso de um pneu sobresselente compacto tem menos tempo de vida útil do que o de um pneu de tamanho normal. Substitua-o quando vir as barras indicadoras de desgaste no pneu. O pneu sobresselente compacto de substituição deve ter o mesmo tamanho e desenho do fornecido com o seu novo veículo, devendo também ser instalado na mesma roda. O pneu sobresselente compacto não foi concebido para ser instalado numa roda de tamanho normal, da mesma maneira que a roda do pneu sobresselente compacto não foi concebida para permitir a instalação de um pneu de tamanho normal.

Substituição das rodas

Se, por qualquer razão, tiver de substituir as jantes, certifique-se de que as novas são equivalentes às de origem de fábrica em diâmetro, largura e desvio.

⚠ AVISO

Uma roda com o tamanho incorrecto pode afectar negativamente o tempo de vida útil da roda e dos rolamentos, a capacidade de travagem e paragem, a maneabilidade, a altura mínima ao chão, o espaço entre a carroçaria e o pneu, a folga das correntes para a neve, a calibragem do velocímetro e totalizador total, o alcance dos faróis e a altura dos pára-choques.

Tracção dos pneus

A tracção dos pneus pode diminuir se conduzir com pneus usados ou incorrectamente cheios ou em estradas de piso escorregadio. Substitua os pneus com os indicadores de desgaste do piso à vista. A fim de reduzir o risco de perda de controlo do veículo, abraque sempre que houver chuva, neve ou gelo na estrada.

Manutenção dos pneus

Além do enchimento correcto dos pneus, o alinhamento correcto das rodas ajuda a diminuir o desgaste dos mesmos. Se detectar sinais de desgaste anormais num pneu, mande verificar o alinhamento das rodas no concessionário mais perto de si.

Se instalar pneus novos, certifique-se do seu equilíbrio. O equilíbrio dos pneus aumenta o conforto em andamento do veículo e o tempo de vida útil dos pneus. Além disso, um pneu deve ser sempre reequilibrado se for retirado da roda.

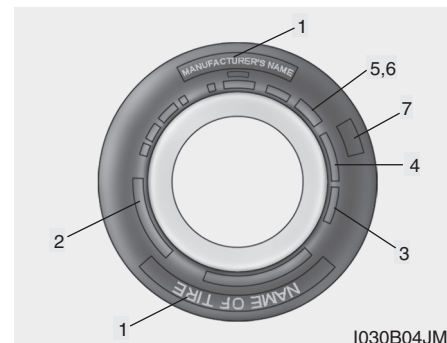

I030B04JM

Informação na faixa lateral do pneu

Esta informação identifica e descreve as características essenciais do pneu e indica também o número de identificação do pneu (TIN, tire identification number) para fins de certificação de segurança normalizada. O TIN pode servir para identificar o pneu em caso de recolha de produtos com defeitos.

1. Nome do fabricante ou da marca

Mostra o nome do fabricante ou da marca.

2. Designação do tamanho do pneu

A faixa lateral de um pneu está marcada com a designação do tamanho do mesmo. Esta informação é necessária para escolher pneus de substituição para o seu automóvel. Segue-se a explicação do significado das letras e números da designação do tamanho do pneu.

Exemplo de designação do tamanho do pneu:

(Estes números servem apenas de exemplo. A designação do tamanho do pneu pode variar consoante o seu veículo.)

P195/65R15 94H

P - Tipo de veículo aplicável (Os pneus marcados com o prefixo "P" destinam-se a automóveis de passageiros ou veículos comerciais ligeiros. No entanto, nem todos os pneus têm esta marca).

195 - Largura do pneu em milímetros.

65 - Relação de perfil. A altura da secção do pneu enquanto percentagem da sua largura.

R - Código da construção do pneu (Radial).

15 - Diâmetro do aro em polegadas.

94 - Índice de carga. Código numérico associado à carga máxima que o pneu pode suportar.

H - Símbolo da categoria de velocidade. Para mais informações, consulte a tabela de categorias de velocidade neste capítulo.

Designação do tamanho da roda

As rodas estão igualmente marcadas com informação importante e necessária para o caso de ter de substituir uma delas. Segue-se a explicação do significado das letras e números da designação do tamanho da roda.

Exemplo de designação do tamanho da roda:

6.0JX15

6.0 - Largura do aro em polegadas.

J - Designação do contorno do aro.

15 - Diâmetro do aro em polegadas.

Categorias de velocidade dos pneus

A tabela seguinte apresenta muitas das diferentes categorias de velocidade actualmente utilizadas em automóveis de passageiros. A categoria de velocidade faz parte da designação do tamanho do pneu existente na faixa lateral do mesmo. Este símbolo corresponde à velocidade de segurança máxima do pneu em causa.

Símbolo da categoria de velocidade	Velocidade máxima
S	180 km/h
T	190 km/h
H	210 km/h
V	240 km/h
Z	Superior a 240 km/h
W*	270 km/h

* O nível de velocidade W é uma subcategoria do nível de velocidade Z.

3. Verificar o tempo de vida útil do pneu (TIN: Número de identificação do pneu)

Quaisquer pneus com mais de 6 anos, a contar da data de fabrico (incluindo o pneu sobresselente), devem ser substituídos por pneus novos. A data de fabrico é indicada na faixa lateral do pneu (possivelmente, na parte interior da roda), mostrando o Código DOT. O Código DOT é uma série de números de um pneu formada por números e letras do alfabeto da língua inglesa. A data de fabrico é indicada pelos últimos quatro dígitos (caracteres) do código DOT.

DOT : XXXX XXXX OOOO

A parte da frente do código DOT corresponde ao número de código de uma fábrica, ao tamanho do pneu e ao padrão do piso do pneu, indicando os últimos quatro números a semana e o ano de fabrico.

Por exemplo:

DOT XXXX XXXX 1612 significa que o pneu foi produzido na 16^a semana de 2012.

⚠ AVISO - Antiguidade do pneu

Os pneus degradam-se com o passar do tempo, mesmo que não estejam a ser utilizados. Independentemente do perfil restante, recomenda-se a substituição dos pneus após seis (6) anos de utilização normal. O calor causado pelos climas quentes ou por condições frequentes de carga elevada poderá acelerar o processo de envelhecimento. Se ignorar este aviso, podem ocorrer problemas nos pneus causadores de uma perda de controlo do veículo e de um acidente causador de lesões graves ou mortais.

4. Material e composição da tela do pneu

O número de camadas ou telas de tecido revestido com borracha é indicado no pneu. O fabricante tem também de indicar os materiais utilizados no pneu, tais como o aço, o nylon, o poliéster, entre outros. A letra "R" significa construção radial da tela, a letra "D" construção diagonal da tela e a letra "B" construção diagonal em correias da tela.

5. Pressão de enchimento máxima permitida

Este número equivale ao valor máximo da pressão de ar de enchimento do pneu. Não ultrapasse a pressão de enchimento máxima permitida. Para saber a pressão de enchimento recomendada, consulte a etiqueta de Informação do pneu e da carga.

6. Capacidade de carga máxima

Este número indica a carga máxima, em quilogramas e libras, suportada pelo pneu. Para substituir os pneus do veículo, utilize sempre um pneu com a mesma capacidade de carga do pneu de fábrica.

7. Classificação uniforme da qualidade do pneu

Os graus de qualidade encontram-se eventualmente na face lateral dos pneus, entre a superfície da banda de rodagem e a largura da secção máxima.

Por exemplo:

TREADWEAR 200

TRACTION AA

TEMPERATURE A

Desgaste do piso do pneu

A classificação do desgaste do piso é um valor comparativo baseado na taxa de desgaste do pneu testado sob condições controladas num programa de testes governamental. Por exemplo, um pneu com uma classificação de 150 teria no programa de testes governamental uma vez e meia (1½) o desgaste de um pneu com uma classificação de 100.

O desempenho relativo dos pneus depende das condições reais em que são utilizados. Porém, o desempenho pode diferir do normal devido a variações dos hábitos de condução e das práticas de manutenção e a diferenças das características das estradas e do clima.

Estas classificações estão gravadas nas faixas laterais dos pneus de veículos de passageiros. Os pneus disponíveis como equipamento de série ou opcional para o seu veículo podem variar no que respeita à classificação.

Tracção - AA, A, B & C

Os níveis de tracção, do maior para o menor, são AA, A, B e C. Estes níveis representam a capacidade do pneu para parar num pavimento molhado, de acordo com uma medição efectuada sob condições controladas num programa de testes governamental, sobre pisos de asfalto e betão. Um pneu de nível C poderá ter pouca tracção.



AVISO

O nível de tracção atribuído a este pneu baseia-se em testes de tracção da travagem em linha recta, não incluindo características de aceleração, viragem, hidroplanagem ou tracção máxima.

Temperatura -A, B e C

Os níveis da temperatura são o A (o maior), o B e o C. Estes níveis correspondem à resistência do pneu à geração de calor e à sua capacidade para dissipar calor em testes efectuados sob condições controladas, numa roda de ensaio de laboratório.

Uma alta temperatura contínua pode deteriorar o material do pneu e reduzir o tempo de vida útil do mesmo. De igual modo, uma temperatura excessiva pode causar problemas imprevistos no pneu. Os níveis B e A representam níveis mais elevados de desempenho na roda de ensaio de laboratório do que o nível mínimo exigido por lei.

AVISO - Temperatura do pneu

O nível de temperatura deste pneu é estabelecido para um pneu com a pressão de enchimento correcta e sem excesso de carga. O excesso de velocidade, o subenchimento ou o excesso de carga, isolada ou conjuntamente, podem originar a acumulação de calor e possíveis problemas imprevistos no pneu. Esta situação pode resultar na perda de controlo do veículo e em lesões graves ou fatais.

FUSÍVEIS

■ Tipo lâmina

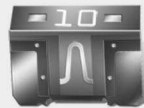

Normal



Fundido

■ Tipo cartucho



Normal



Fundido

■ Multi fusível

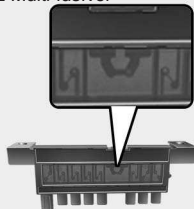

Normal

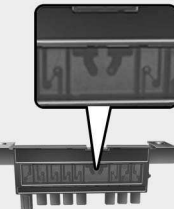

Fundido

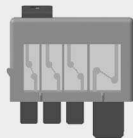

Normal

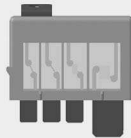

Fundido

OJC070046D

São os fusíveis que protegem o sistema eléctrico do veículo dos danos provocados por sobrecargas eléctricas.

Este veículo tem 2 painéis de fusíveis, um no suporte do painel lateral do condutor, outro no compartimento do motor, perto da bateria.

Se uma das luzes, acessórios ou comandos não funcionar, inspeccione o fusível do circuito correspondente. Se o fusível estiver queimado, o elemento dentro dele está derretido.

Se o sistema eléctrico não funcionar, inspeccione primeiro o painel de fusíveis do lado do condutor.

Antes de substituir um fusível queimado, desconecte o cabo negativo da bateria.

Substitua um fusível queimado sempre por outro da mesma categoria.

Se o fusível sobresselente queimar, é porque existe um problema eléctrico. Evite utilizar o sistema e contacte imediatamente um Concessionário Autorizado HYUNDAI.

São utilizados três tipos de fusíveis: de lâmina, para amperagens baixas, de cartucho e múltiplos, para amperagens elevadas.

⚠ AVISO - Substituição de fusíveis

- **Substitua um fusível sempre por outro da mesma categoria.**
- **Um fusível de mais alta capacidade pode causar danos e um incêndio.**
- **Nunca instale um fio em vez do fusível indicado, mesmo numa reparação temporária. Pode causar graves danos nas ligações e, eventualmente, um incêndio.**

⚠ CUIDADO

Não utilize uma chave de fendas nem outro objecto metálico para retirar os fusíveis. Pode provocar um curto-circuito e danificar o sistema.

* NOTA

A etiqueta real do painel de fusíveis/ relés pode diferir dos itens equipados.

CUIDADO

- Ao substituir um fusível queimado ou relé por um novo, verifique se o fusível novo ou relé se encaixa firmemente nos soquetes. A fixação incompleta do fusível ou relé pode causar danos na fiação do veículo e no sistema elétrico e um possível incêndio.
- Não retire os fusíveis, relés e terminais fixados com parafusos ou porcas. Os fusíveis, relés e terminais podem ser fixados de forma incompleta, e isso pode causar um incêndio. Se fusíveis, relés e terminais fixados com parafusos ou porcas queimarem, recomendamos que você consulte um revendedor autorizado HYUNDAI.
- Não introduzir quaisquer outros objetos, exceto fusíveis ou relés nos terminais para fusíveis e relés, como um conector ou fiação. Isso pode causar falha de contato e mau funcionamento do sistema.



Substituição no painel de fusíveis interior

1. Desligue a ignição e todos os outros comandos e interruptores.
2. Abra a tampa do painel de fusíveis.

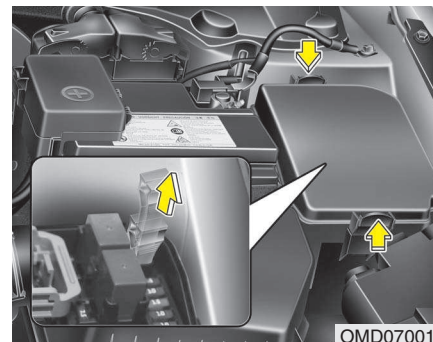

3. Tire o fusível suspeito para fora, utilizando a ferramenta de remoção existente no painel de fusíveis do compartimento do motor.
4. Inspeccione o fusível removido e substitua-o se estiver fundido.
5. Coloque um novo fusível com a mesma classificação calorífica e certifique-se de que fica bem fixo pelos prendedores.

Se ficar com folga, contacte um concessionário autorizado HYUNDAI.

Se não tiver um fusível sobresselente, utilize um fusível com a mesma classificação calorífica de um circuito desnecessário para fazer funcionar o veículo, por exemplo, o fusível do isqueiro.

Se os componentes eléctricos não funcionarem e os fusíveis estiverem em bom estado, inspeccione o painel de fusíveis do compartimento do motor. Se encontrar um fusível fundido, tem de substituí-lo.



OMD070019

Interruptor de fusíveis

Coloque sempre o interruptor de fusíveis na posição ON.

Se mudar o botão para a posição OFF, alguns itens como o rádio e o relógio digital deverão ser reajustados e o transmissor (ou chave inteligente) poderá não funcionar devidamente.

! CUIDADO

Quando conduzir o veículo coloque sempre o interruptor dos fusíveis na posição ON.

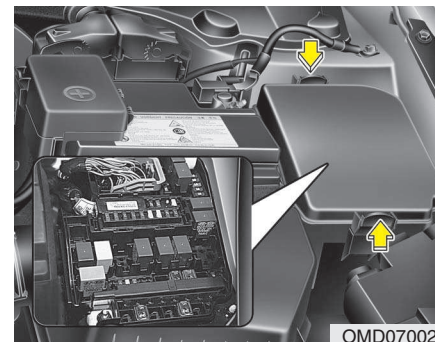

OMD070020

Substituição no painel de fusíveis do compartimento do motor

1. Desligue o interruptor da ignição e todos os outros comandos.
2. Retire a tampa da caixa de fusíveis carregando na patilha e puxando a tampa para cima.

3. Inspeccione o fusível removido e substitua-o se estiver fundido. Para remover ou inserir o fusível, utilize o saca-fusíveis existente no painel de fusíveis do compartimento do motor.
4. Coloque um novo fusível da mesma categoria e certifique-se de que fica bem preso nas fixações. Se o fusível ficar solto, contacte um Concessionário Autorizado HYUNDAI.

CUIDADO

Depois de inspeccionar o painel de fusíveis no compartimento do motor, coloque firmemente a tampa do painel. Se não o fizer, podem ocorrer falhas eléctricas causadas pela entrada de água na caixa.

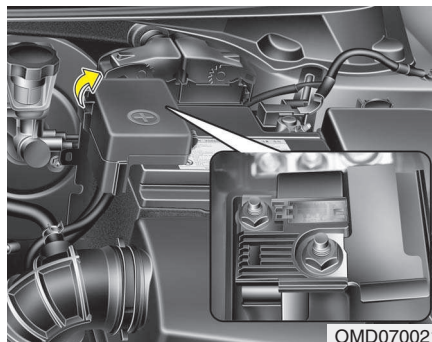

Fusível principal

Se o fusível principal estiver queimado, terá de substituí-lo fazendo o seguinte:

1. Desligue o cabo negativo da bateria.
2. Retire os parafusos mostrados na figura acima.
3. Substitua o fusível por um novo com a mesma classificação calorífica.
4. Reinstale pela ordem inversa da remoção.

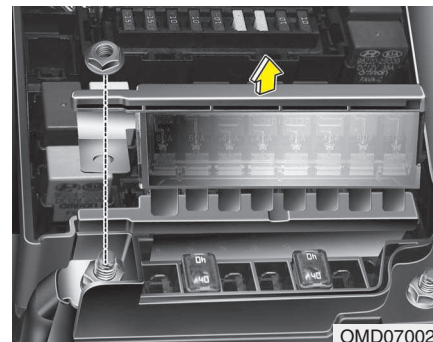

Multifusível

Se o multifusível estiver fundido, terá de removê-lo fazendo o seguinte:

1. Retire o painel de fusíveis, situado no lado direito do compartimento do motor.
2. Desaperte os parafusos mostrados na figura acima.
3. Substitua o fusível por um novo com a mesma amperagem.
4. Reinstale executando os passos anteriores pela ordem inversa.

*** NOTA**

Se o multifusível ou o fusível principal estiver fundido, contacte um concessionário autorizado HYUNDAI.

Descrição no painel de fusíveis/relés

Na parte interior das tampas das caixas de fusíveis/relés, encontra a etiqueta indicando o nome e a capacidade dos fusíveis/relés.

Painel de fusíveis interior



Painel de fusíveis do compartimento do motor

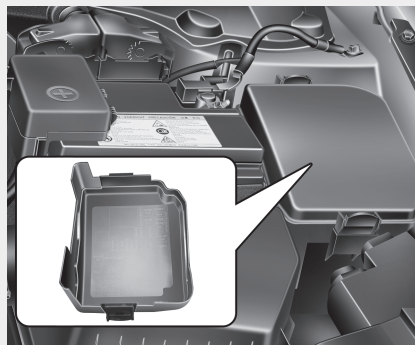













* NOTA

Nem todas as descrições do painel de fusíveis contidas neste Manual se aplicam ao seu veículo. As informações estão correctas à data da impressão. Ao inspeccionar um painel de fusíveis do seu veículo, consulte a respectiva etiqueta.









OMD070023/OMD070024

Painel de fusíveis interior











Nome do fusível	Símbolo	Amperagem	Componente protegido
START		7,5A	Sem Smart Key : Caixa de relés ICM (relé do alarme anti-roubo) Com Smart Key : A/T - Interruptor do alcance do transeixo, M/T - Fusível & caixa de relés ECM, E/R(RL.5), Módulo de controlo do dispositivo Smart Key
A/BAG		15A	Módulo de controlo SRS
A/BAG IND		7,5A	Combinado de instrumentos
MDPS		7,5A	Módulo de controlo EPS
POWER OUTLET FRT		15A	Tomada eléctrica
BCM	BCM	7,5A	Módulo de controlo do dispositivo Smart Key, BCM
A/CON SW		7,5A	Módulo de controlo A/C
MODULE 2		7,5A	Espelho retrovisor electro-crómico, Interruptor ESP OFF
SPARE 1	SPARE	10A	-
MODULE 4		7,5A	Sensor do sistema de auxílio ao estacionamento à retaguarda ESQ/DIR (IN), sensor do sistema de auxílio ao estacionamento à retaguarda ESQ/DIR (EXT), interruptor do dispositivo de nivelamento dos faróis, actuador do dispositivo de nivelamento dos faróis ESQ/DIR, módulo de controlo A/C (A/C automático)
IG1	IG1	20A	Fusível & caixa de relés E/R (FUSÍVEL - F9, F10, F11, F12, F13)
PDM 3		7,5A	Módulo de controlo do dispositivo Smart Key
C/LIGHTER		20A	Isqueiro
MODULE 6		10A	Interruptor do espelho retrovisor eléctrico, sistema de áudio, relógio digital

Nome do fusível	Símbolo	Amperagem	Componente protegido
HTD MIRR		10A	Espelho retrovisor eléctrico do lado do condutor/passageiro, ECM(G4FC), módulo de controlo A/C
MODULE 3	MODULE 3	7,5A	Áudio, relógio digital, BCM, combinado de instrumentos, módulo do aquecimento do banco do condutor/passageiro
SPARE 3	BRAKE SWITCH	10A	-
AMP 2	AMP 2	20A	-
SUNROOF		15A	Tecto de abrir
S/HEATER RR RH		15A	Interruptor do aquecimento do banco traseiro DIR
SPARE 2		15A	-
BLOWER		10A	Módulo de controlo A/C, resistência do ventilador, ECM/PCM(G4NB)
INTERIOR LAMP		10A	Luz da mala, luz do espelho de cortesia ESQ/DIR, luz do habitáculo, luz da consola dianteira, chave da ignição & interruptor da luz avisadora da porta
TRUNK		10A	Relé da mala
MODULE 1	MODULE 1	7,5A	Interruptor do modo Sport (A/T), solenóide da chave (sem dispositivo Smart Key)
SPARE 4	SPARE 4	15A	-
S/HEATER RR LH		15A	Interruptor do aquecimento do banco traseiro ESQ
MODULE 7	MODULE 7	7,5A	Módulo de controlo do dispositivo Smart Key, BCM
SPARE 6	SPARE 6	10A	-
MULTIMEDIA 1	MULTI MEDIA 1	20A	Audio

Manutenção

Nome do fusível	Símbolo	Amperagem	Componente protegido
P/WDW RH	^{RH} 	25A	Relé P/WDW (vidro eléctrico) DIR, módulo de segurança do vidro eléctrico (DIR)
PDM 2	² 	7,5A	Módulo de controlo do dispositivo Smart Key, interruptor do botão de arranque/paragem
FOG LP RR		10A	Caixa de relés ICM (Relé da luz de nevoeiro traseira)
WIPER FRT		25A	Caixa de relés ICM (relés do sensor de chuva), interruptor multi-funções, fusível & caixa de relés E/R (RL.2), motor do limpa pára-brisas
MODULE 5	MODULE 5	7,5A	Ionizador do combinado, sensor de chuva, tecto de abrir
MULTIMEDIA 2	MULTI MEDIA 2	7,5A	-
AMP 1	AMP 1	25A	-
PDM 1	¹ 	25A	Módulo de controlo do dispositivo Smart Key
SPARE 5	SPARE 5	20A	-
A/CON		7,5A	Fusível & caixa de relés E/R (RL.10), módulo de controlo A/C
MEMORY	MEMORY	10A	BCM, luz automática & foto sensor, combinado de instrumentos, conector de ligação de dados, conector de actualização da caixa de junção inteligente, módulo de controlo A/C, relógio digital
P/WDW LH	^{LH} 	25A	Relé P/WDW (vidro eléctrico) ESQ, módulo de segurança do vidro eléctrico (ESQ)
DR LOCK		20A	Relé de bloqueio da porta, relé de desbloqueio da porta
P/SEAT DRV	^{DRV} 	30A	Interruptor manual do banco do condutor

Painel de fusíveis do compartimento do motor

	Amperagem	Símbolo	Componente protegido
MULTI FUSÍVEL	80A	MDPS	Módulo de controlo EPS
	60A	^{B+1} 	Caixa de junção inteligente (ARISU-LT 1 (4CH), IPS 1, IPS 6, FUSÍVEL - F24, F31, F42)
	40A		RL.11, RL.12
	40A	¹ 	Módulo de controlo ABS, módulo de controlo ESP, conector de verificação multi-usos
	40A	RR HTD	RLY.1
	40A		RLY.10
	60A	^{B+2} 	Caixa de junção inteligente (relé do som de aviso da luz indicadora de mudança de direcção, ARISU-LT 2 (4CH), IPS (1CH), IPS (2CH), FUSÍVEL - F19, F33, F44)
FUSÍVEL	10A	B/UP LAMP	Espelho electro-crómico, luz combinada do farolim traseiro (IN) ESQ, luz combinada do farolim traseiro (IN) DIR, M/T - interruptor da luz de marcha-atrás, BCM, combinado de instrumentos
	15A		M/T - sensor de velocidade do veículo , A/T - interruptor de alcance do transeixo, TCM(G4FC)
	15A	IGN COIL 2	G4FC - Bobina de ignição #1/ #2/ #3/ #4, condensador
	10A	³ 	Módulo de controlo ABS, módulo de controlo ESP, conector de verificação multi-usos, sensor da taxa de guinada (com ESP)
	10A		Interruptor da luz de travagem, M/T - ECM, A/T - PCM
	10A		Sensor de chuva, M/T - ECM(G4NB), A/T - PCM(G4NB)
	50A	^{B+3} 	Caixa de junção inteligente (dispositivo de corte automático da corrente de fuga), FUSÍVEL - F25, F32, F38, F43)
	40A		Caixa EMS (relé de controlo do motor, FUSÍVEL - F32, F33, F34)

	Amperagem	Símbolo	Componente protegido
FUSÍVEL	20A		A/T - TCM(G4FC)
	15A	STOP LAMP	Interruptor da luz de travagem, módulo de controlo do dispositivo Smart Key, relé da luz de travagem
	20A		Módulo do aquecimento do banco do condutor/passageiro
	15A		RL.3 (com alarme anti-roubo), RL.8
	40A	IG2	Sem dispositivo Smart Key : interruptor da ignição, RL.5, com dispositivo Smart Key : RL.5, RL.9
	30A		Módulo de controlo ABS, módulo de controlo ESP, conector de verificação multi-usos
	40A	IG1	Sem dispositivo Smart Key : interruptor da ignição, com dispositivo Smart Key : RL.4, RL.6
	15A	F/PUMP	Relé da bomba de combustível
	10A		Relé do compressor A/C
	10A	INJECTOR	Injector #1/ #2/ #3/ #4, relé da bomba de combustível, relé do compressor A/C
	10A		ECM
	20A		ECM
	10A	SENSOR 2	Sensor da posição da árvore de cames #1/ #2, módulo do imobilizador de arranque (sem dispositivo Smart Key)
	10A	SENSOR 1	Sensor de oxigénio (PARA CIMA), sensor de oxigénio (PARA BAIXO), válvula solenóide de admissão variável, válvula de controlo do óleo #1/ #2, válvula solenóide de controlo de purga, RL.11
	15A	F/PUMP	Relé da bomba de combustível
	15A		ECM, PCM
	10A		Relé do compressor A/C

	Amperagem	Símbolo	Componente protegido
FUSÍVEL	10A	INJECTOR	Injector #1/ #2/ #3/ #4, relé da bomba de combustível, relé do compressor do A/C
	10A		ECM, PCM
	20A	IGN COIL 1	Bobina da ignição #1/ #2/ #3/ #4, condensador
	10A	SENSOR 2	Sensor da posição da árvore de cames #1/ #2, módulo do imobilizador de arranque (sem dispositivo Smart Key)
	10A	SENSOR 1	Sensor de oxigénio (PARA CIMA), sensor de oxigénio (PARA BAIXO), válvula solenóide de admissão variável, válvula de controlo do óleo #1/ #2, válvula solenóide de controlo de purga, RL.11

LÂMPADAS DE LUZES

AVISO - Trabalhar nas luzes

Antes de trabalhar nas luzes, engate bem o travão de estacionamento, certifique-se de que tem o interruptor da ignição na posição LOCK e apague as luzes para evitar movimentos inesperados do veículo, queimaduras nos dedos ou choques eléctricos.

Utilize apenas as lâmpadas com o consumo em watts indicado.

CUIDADO

Lembre-se de substituir a lâmpada fundida por uma com o mesmo consumo em watts. Caso contrário, pode danificar o sistema de fusíveis ou de ligações eléctricas.

CUIDADO

Depois de voltar a instalar o conjunto dos faróis, poderá ser necessário proceder à sua regulação. Se tiver dúvidas sobre este procedimento, consulte um concessionário HYUNDAI.

CUIDADO

Se não tiver as ferramentas necessárias, as lâmpadas correctas e conhecimentos suficientes, contacte um concessionário autorizado HYUNDAI. Em muitos casos, é difícil substituir lâmpadas das luzes do veículo, visto ser necessário remover outras peças do veículo antes de chegar a uma lâmpada. Isto acontece em especial se tiver de remover o conjunto do farol para aceder à(s) lâmpada(s). A remoção/instalação do conjunto dos faróis pode resultar em danos no veículo.

*** NOTA**

Depois de conduzir debaixo de chuva intensa ou lavar o veículo, as lentes dos faróis e das luzes traseiras podem ficar embaciadas. Esta situação é causada pela diferença de temperatura interna e externa da luz, sendo semelhante à condensação observada nos vidros dentro do veículo quando chove. Não indica qualquer problema no seu veículo. Se entrar água para os circuitos das luzes, mande inspecionar o veículo num concessionário autorizado HYUNDAI.

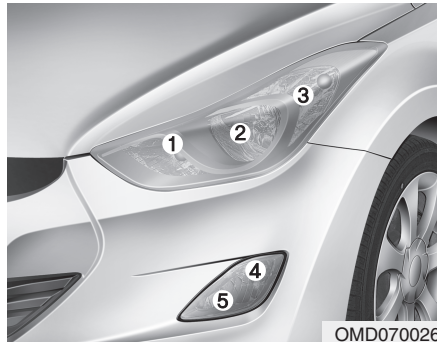

OMD070026

Substituição de lâmpadas dos faróis, luzes de presença, indicadores de mudança de direcção e luzes de nevoeiro dianteiras

- (1) Farol (Luz de cruzamento)/ Luz de presença
- (2) Faróis (Estrada)
- (3) Indicador de mudança de direcção dianteiro
- (4) Luz específica do sistema DRL (se instalado)
- (5) Luz de nevoeiro dianteira (se instalado)

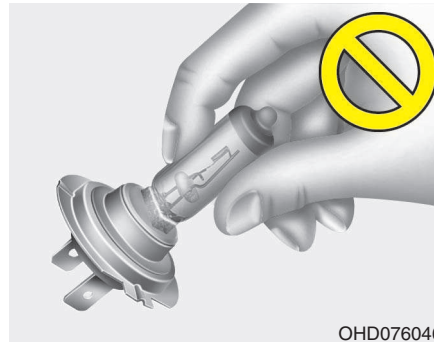

OHD076046

⚠ AVISO - Lâmpadas de halogéneo

- As lâmpadas de halogéneo contêm gás pressurizado e, quando quebradas, projectam pedaços de vidro.

(Continua)

(Continua)

- Manuseie-as sempre com cuidado e evite riscos e abrasões nas lâmpadas. Se as lâmpadas estiverem acesas, evite o contacto com líquidos. Nunca toque no vidro com as mãos desprotegidas. A gordura residual pode provocar o sobreaquecimento e o rebentamento de uma lâmpada acesa. A lâmpada só deve ser acesa depois de devidamente colocada num farol.
- Se detectar danos ou rachas numa lâmpada, substitua-a imediatamente e inutilize-a correctamente.
- Ao mudar uma lâmpada, use uma protecção ocular. Deixe a lâmpada arrefecer antes de lhe pegar.

*** NOTA**

Se for necessário ajustar o foco dos faróis depois de reinstalar o conjunto de faróis, deverá consultar um concessionário HYUNDAI autorizado.

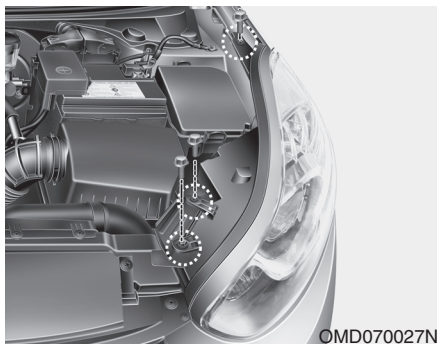

1. Abra o capô.
2. Desligue o cabo negativo da bateria.
3. Solte os parafusos de fixação e retire o conjunto dos faróis da carroçaria do veículo. Se conseguir alcançar a lâmpada sem retirar o conjunto dos faróis, pode omitir o 3º passo.
4. Desligue o(s) conector(es) de alimentação da parte de trás do conjunto dos faróis.

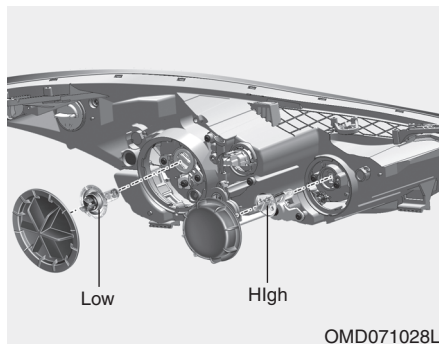

Lâmpada do farol (Cruzamento, estrada)

5. Retire a cobertura da lâmpada do farol rodando-a no sentido contrário ao dos ponteiros do relógio.
6. Desligue o conector do suporte da lâmpada do farol.
7. Retire o fio de retenção da lâmpada do farol carregando na extremidade e puxando-o para cima.
8. Retire a lâmpada do conjunto do farol.

9. Instale uma nova lâmpada de farol e volte a colocar o fio de retenção alinhando-o com a ranhura na lâmpada.
10. Ligue o conector do suporte da lâmpada.
11. Coloque a cobertura da lâmpada do farol rodando-a no sentido dos ponteiros do relógio.

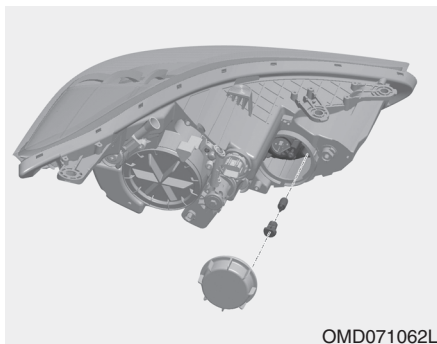

Luz de presença

Siga os passos 1 a 4 descritos na página anterior.

5. Retire o casquilho e a lâmpada, puxando-a para fora.
6. Instale uma lâmpada nova no casquilho e depois introduza-o na posição adequada.
7. Volte a montar o conjunto das luzes na carroçaria do veículo.

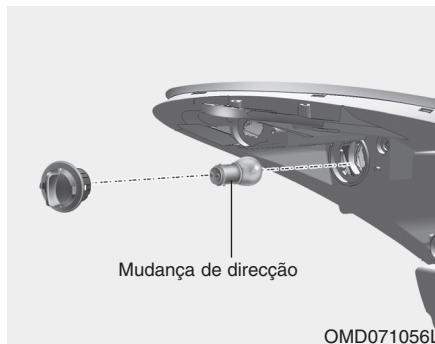

Luz de indicador de mudança de direcção dianteiro

Siga os passos 1 a 4 descritos na página anterior.

5. Retire o suporte do conjunto rodando o primeiro no sentido contrário ao dos ponteiros do relógio, até as patilhas do suporte ficarem alinhadas com as ranhuras do conjunto.
6. Retire a lâmpada do suporte pressionando-a e rodando-a no sentido contrário ao dos ponteiros do relógio, até as patilhas da lâmpada ficarem alinhadas com as ranhuras do suporte. Tire a lâmpada para fora do suporte.
7. Coloque uma nova lâmpada inserindo-a no suporte e rodando-a até encaixar.

8. Instale o suporte no conjunto alinhando as patilhas do primeiro com as ranhuras do segundo. Carregue no suporte para dentro do conjunto e rode o primeiro no sentido dos ponteiros do relógio.

9. Reinstale o conjunto na luz na carroçaria de veículo.

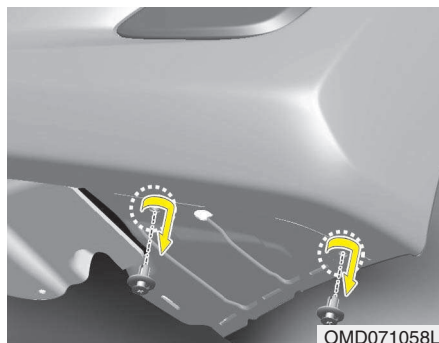

Farol de nevoeiro dianteiro e luz específica (se instalado)

1. Desligue o cabo negativo da bateria.
2. Retire os parafusos por baixo do pára-choques dianteiro.
3. Desligue o conector de alimentação de corrente do casquilho.

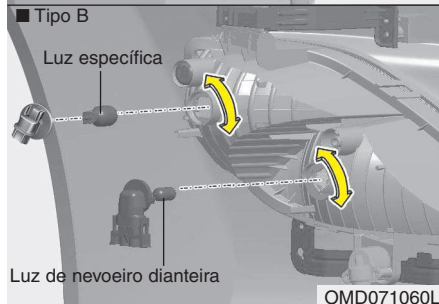
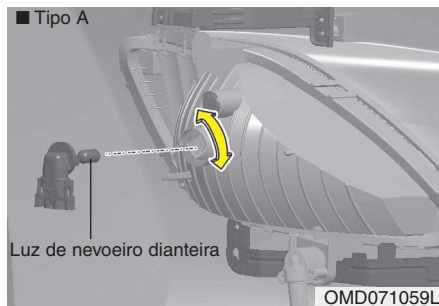

Farol de nevoeiro dianteiro (se instalado)

4. Retire da caixa o casquilho da lâmpada rodando-o no sentido contrário ao dos ponteiros do relógio até as patilhas do casquilho ficarem alinhadas com as ranhuras da caixa.

5. Instale o casquilho da lâmpada nova na caixa alinhando as patilhas do casquilho com as ranhuras da caixa. Empurre o casquilho para dentro da caixa e rode-o no sentido dos ponteiros do relógio.
6. Ligue o conector de alimentação ao casquilho.

Luz específica

Siga os passos 1 a 3 descritos na página anterior.

4. Retire o casquilho do conjunto rodando-o no sentido contrário ao dos ponteiros do relógio até as patilhas do casquilho ficarem alinhadas com as ranhuras do conjunto.
5. Retire a lâmpada puxando-a para fora.
6. Insira a lâmpada nova introduzindo-a no casquilho.
7. Instale o casquilho no conjunto alinhando as patilhas do casquilho com as ranhuras do conjunto. Empurre o casquilho para dentro do conjunto e rode-o no sentido dos ponteiros do relógio.

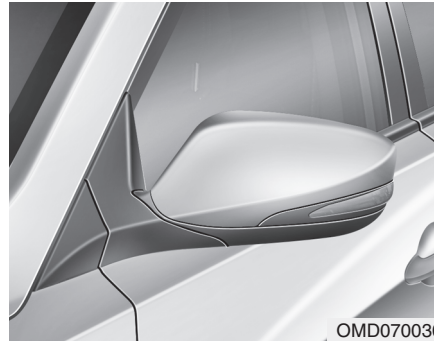

Indicador de mudança de direção lateral (se instalado)

Se a lâmpada não funcionar, contacte um concessionário HYUNDAI autorizado.

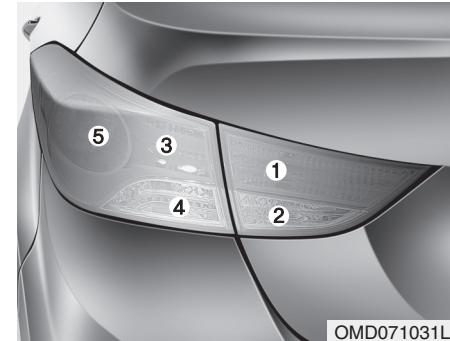

Substituição das lâmpadas das luzes traseiras

- (1) Luz de nevoeiro traseira (se instalado)
- (2) Luz de marcha-atrás
- (3) Luz traseira
- (4) Indicador de mudança de direção traseiro
- (5) Luz de presença/Stop traseira

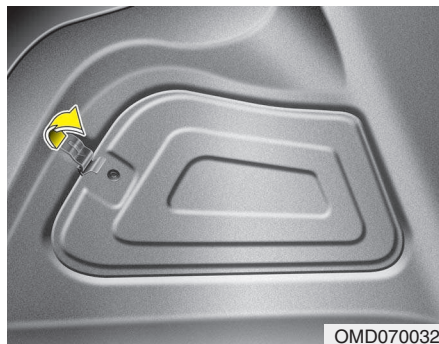

Luz exterior

1. Abra a tampa da mala.
2. Retire a cobertura de protecção de serviço, puxando-a para fora.

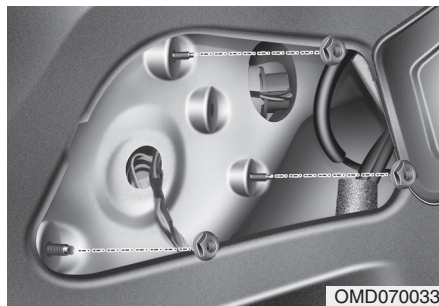

3. Desaperte as porcas de fixação do conjunto.
4. Retire da carroçaria do veículo o conjunto de luzes traseiras.

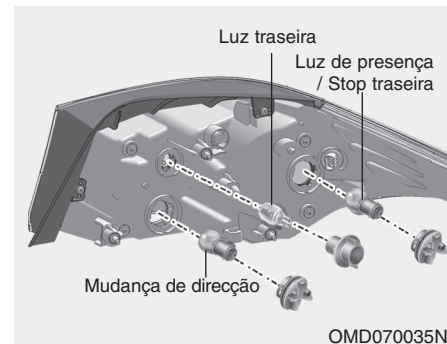

Luz de travagem/farolim e luzes indicadoras de mudança de direcção

5. Retire o suporte do conjunto rodando o primeiro no sentido contrário ao dos ponteiros do relógio, até as patilhas do suporte ficarem alinhadas com as ranhuras do conjunto.
6. Retire a lâmpada do suporte pressionando-a e rodando-a no sentido contrário ao dos ponteiros do relógio, até as patilhas da lâmpada ficarem alinhadas com as ranhuras do suporte. Tire a lâmpada para fora do suporte.
7. Coloque uma nova lâmpada inserindo-a no suporte e rodando-a até encaixar.
8. Instale o suporte no conjunto alinhando as patilhas do primeiro com as ranhuras do segundo. Carregue no suporte para dentro do conjunto e rode o primeiro no sentido dos ponteiros do relógio.

Luz traseira

5. Retire o suporte do conjunto rodando o primeiro no sentido contrário ao dos ponteiros do relógio, até as patilhas do suporte ficarem alinhadas com as ranhuras do conjunto.
6. Retire a lâmpada puxando-a para fora.
7. Coloque uma nova lâmpada inserindo - a no suporte.
8. Instale o suporte no conjunto alinhando as patilhas do primeiro com as ranhuras do segundo. Carregue no suporte para dentro do conjunto e rode o primeiro no sentido dos ponteiros do relógio.

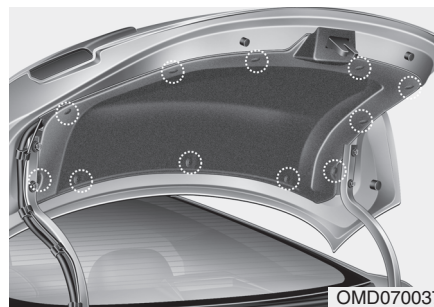

OMD070037

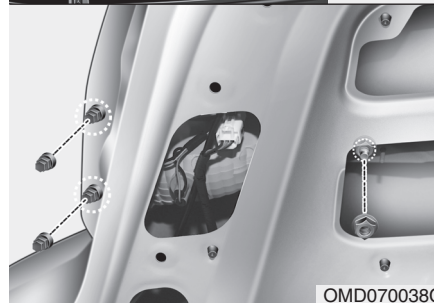

OMD070038C

Luzes de habitáculo

1. Abra a mala.
2. Desaperte o parafuso de fixação da tampa da mala e retire a cobertura.
3. Desligue o conector e depois retire as porcas rodando-as no sentido contrário ao dos ponteiros do relógio.

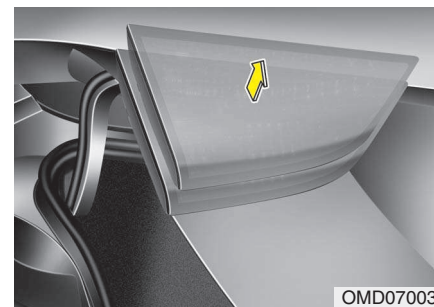

OMD070039

Luz de nevoeiro traseira (se instalado)

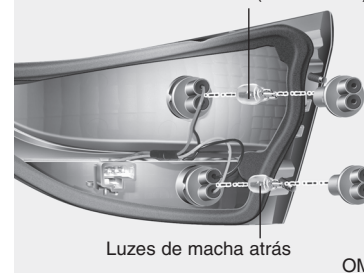

Luzes de macha atrás

OMD070040

Luzes de macha atrás

1. Retire o conjunto óptico.
2. Remova a lâmpada do conjunto rodando o casquilho no sentido contrário ao dos ponteiros do relógio até as patilhas do casquilho ficarem alinhadas com as ranhuras do conjunto.

3. Retire a lâmpada puxando-a para fora.
4. Insira uma lâmpada nova no casquilho.
5. Instale o conjunto na mala.
6. Volte a instalar o conector e as porcas e depois a cobertura da tampa da mala apertando o parafuso de fixação.

Luz de nevoeiro traseira (se instalado)

4. Retire o suporte do conjunto rodando o primeiro no sentido contrário ao dos ponteiros do relógio, até as patilhas do suporte ficarem alinhadas com as ranhuras do conjunto.
5. Retire a lâmpada do suporte pressionando-a e rodando-a no sentido contrário ao dos ponteiros do relógio, até as patilhas da lâmpada ficarem alinhadas com as ranhuras do suporte. Tire a lâmpada para fora do suporte.
6. Coloque uma nova lâmpada inserindo-a no suporte e rodando-a até encaixar.
7. Instale o suporte no conjunto alinhando as patilhas do primeiro com as ranhuras do segundo. Carregue no suporte para dentro do conjunto e rode o primeiro no sentido dos ponteiros do relógio.

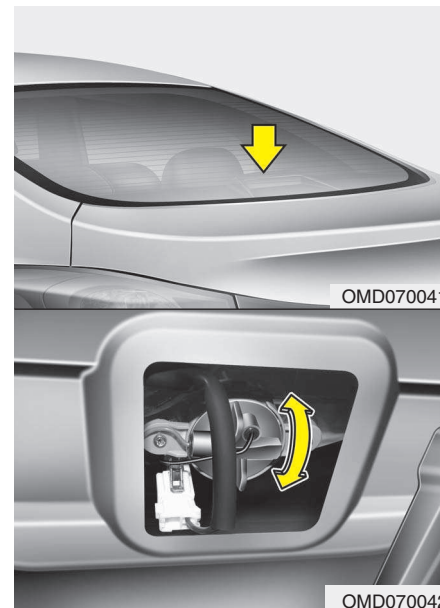

Substituição de luz de travagem superiormente montada

1. Abra a mala.
2. Retire o casquilho rodando-o no sentido contrário ao dos ponteiros do relógio até as patilhas do casquilho ficarem alinhadas com as ranhuras.

3. Retire a lâmpada do casquilho carregando e rodando no sentido contrário ao dos ponteiros do relógio até as patilhas da lâmpada ficarem alinhadas com as ranhuras do casquilho. Puxe a lâmpada para fora do casquilho.
4. Insira uma lâmpada nova introduzindo-a no casquilho e rodando-a até ficar em posição.
5. Instale o casquilho no conjunto alinhando a patilhas do casquilho com as ranhuras do conjunto. Empurre o casquilho para dentro do conjunto e rode o casquilho no sentido dos ponteiros do relógio.

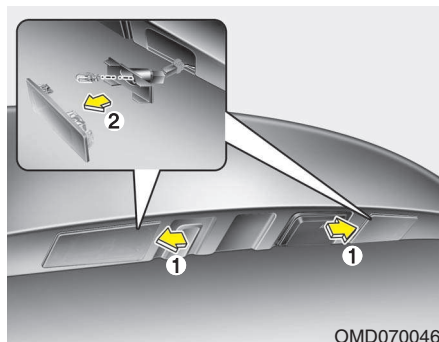

Substituição da lâmpada de iluminação da chapa de matrícula

1. Retire a tampa carregando na direção da seta.
2. Retire a lâmpada puxando-a simplesmente para fora.
3. Coloque uma lâmpada nova.
4. Reinstale os componentes pela ordem inversa.

Luz de leitura

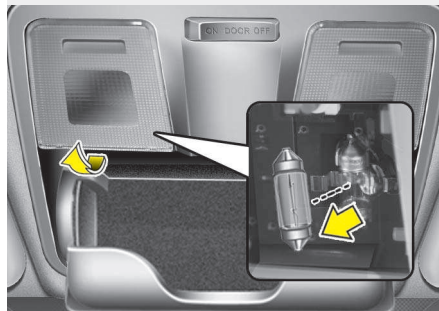

Luz central do habitáculo

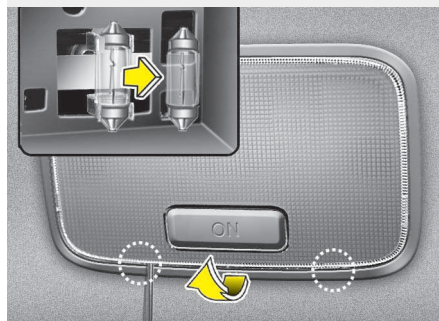

OMD070044/OMD070043

Luz da bagageira (se instalado)

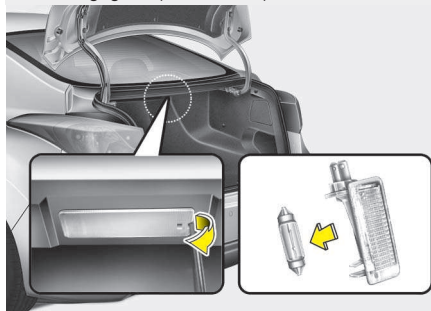

Luz da pala para o sol

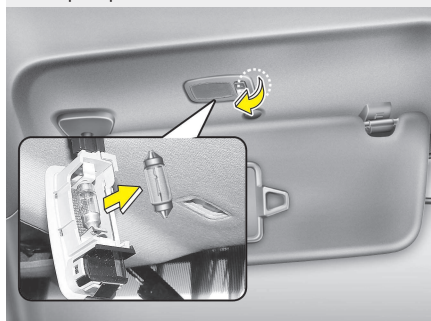

OMD070045/OTD079035

Substituição das lâmpadas das luzes interiores

1. Com uma chave de fendas, retire a lente com cuidado da caixa da luz interior.
2. Retire a lâmpada puxando a direita para fora.

⚠ AVISO

Antes de trabalhar nas luzes interiores, lembre-se de pressionar o respectivo botão OFF para evitar queimaduras nos dedos ou choques eléctricos.

3. Instale uma nova lâmpada na tomada.
4. Alinhe as patilhas da lente com as ranhuras da caixa da luz interior e fixe a lente.

⚠ CUIDADO

Tenha cuidado para não sujar nem danificar a lente, a patilha da lente e a caixa de plástico.

CUIDADOS A TER COM O VISUAL

Cuidados a ter com o exterior

Cuidados gerais

Se utilizar um produto químico de limpeza ou polimento, cumpra sempre as instruções do rótulo. Leia todos os avisos e chamadas de atenção inscritos no rótulo.

Manutenção do acabamento

Lavagem

Para proteger o acabamento do veículo da ferrugem e da deterioração, lave-o bem, pelo menos uma vez por mês, com água morna ou fria.

Se conduzir o veículo fora da estrada, lave-o a seguir. Preste especial atenção à remoção da acumulação de sal, sujidade, lama ou outros materiais estranhos. Mantenha sempre os orifícios de escoamento na extremidade inferior das portas desentupidos e limpos.

Se não os remover imediatamente, os insectos, alcatrão, seiva, excrementos de aves, poluentes industriais e outros depósitos semelhantes podem danificar o acabamento do seu veículo.

Uma lavagem imediata com água limpa pode não bastar para remover totalmente todos estes depósitos. Pode utilizar um detergente suave, próprio para pinturas.

Depois da lavagem, enxagúe bem o veículo com água morna ou fria. Não deixe o detergente secar no acabamento.

⚠ CUIDADO

- *Não utilize detergentes fortes ou à base de químicos nem água quente. De igual modo, não lave o veículo expondo-o directamente à luz solar ou se a carroçaria estiver quente.*
- *Quando lavar os vidros laterais do seu automóvel tenha cuidado, sobretudo se utilizar água alta pressão, para evitar que a água entre no veículo molhando o interior.*
- *Para prevenir danos na peças plásticas e nas lampadas, não limpe com solventes químicos ou detergentes fortes.*

⚠ AVISO - Travões molhados

Depois de lavar o veículo, teste os travões a baixa velocidade para verificar se a travagem foi afectada pela água. Se notar uma perda de eficácia da travagem, seque os travões aplicando-os ligeiramente a baixa velocidade.

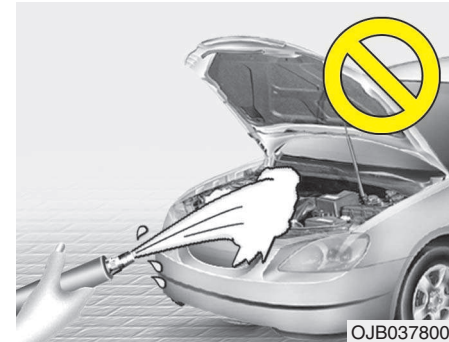

OJB037800

⚠ CUIDADO

- *A lavagem do compartimento do motor com água pode causar a avaria dos circuitos eléctricos nele existentes.*
- *Nunca deixe que água ou outros líquidos entrem em contacto com os componentes eléctricos/electrónicos dentro do veículo. Isso pode danificá-los.*

Enceramento

Encere o veículo depois da água ter secado completamente na pintura.

Lave e seque sempre o veículo antes de o encerar. Utilize uma cera líquida ou em pasta de boa qualidade e siga as instruções do fabricante. Encere todo o acabamento metalizado para o proteger e manter o brilho.

Normalmente, a remoção de óleo, alcatrão e materiais semelhantes com um produto tira-manchas arranca a cera do acabamento do veículo. Mesmo que o resto do veículo não precise de ser encerado, volte a encerar as áreas limpas com o tira-manchas.



CUIDADO

- **A remoção de poeira ou sujidade da carroçaria com um pano seco risca o acabamento.**
- **Não utilize palha-de-aço, produtos de limpeza abrasivos ou detergentes fortes contendo agentes cáusticos ou altamente alcalinos em peças de alumínio cromadas ou anodizadas. Pode danificar o revestimento protetor e provocar a descoloração ou deterioração da pintura.**

Reparação de danos no acabamento

Repare imediatamente riscos profundos ou de gravilha na pintura. O metal exposto enferruja rapidamente e pode originar despesas de reparação onerosas.

* NOTA

Se o seu veículo estiver danificado e precisar de qualquer reparação ou substituição de elementos metálicos, certifique-se de que a oficina aplica materiais anticorrosão nos elementos reparados ou substituídos.

Manutenção da cromados

- Para remover alcatrão e insectos, utilize um produto de remoção apropriado e não um raspador ou outro objecto afiado.
- Para proteger as superfícies metalizadas da corrosão, aplique um revestimento de cera ou um produto de conservação de superfícies cromadas e esfregue para puxar o brilho.
- Durante o Inverno ou em zonas costeiras, revista as superfícies metalizadas com uma camada de cera ou produto de conservação. Se necessário, utilize vaselina não corrosiva ou outro composto de protecção

Manutenção da parte inferior da carroçaria

Os materiais corrosivos utilizados para remover gelo, neve e poeiras podem acumular-se na parte inferior da carroçaria. Se não forem removidos, podem acelerar a corrosão desta parte da carroçaria, mais precisamente os tubos do combustível, o chassis, a chapa do piso e o sistema de escape, mesmo que estes tenham levado um tratamento anticorrosão.

Lave bem a parte inferior da carroçaria e as aberturas das rodas com água morna ou fria uma vez por mês, depois de conduzir fora da estrada e no fim de cada Inverno. Preste especial atenção a estas áreas, pois é difícil ver toda a lama e sujidade. Será pior molhar a sujidade vinda da estrada sem removê-la. As extremidades inferiores das portas, as embaladeiras e os elementos do chassis possuem orifícios de escoamento que devem estar sempre desentupidos. A acumulação de água nestas áreas pode dar origem a corrosão.

⚠ AVISO

Depois de lavar o veículo, teste os travões a baixa velocidade para verificar se a travagem foi afectada pela água. Se notar uma perda de eficácia da travagem, seque os travões aplicando-os ligeiramente a baixa velocidade.

Manutenção das jantes de alumínio

As jantes de alumínio estão revestidas com um acabamento protector transparente.

- Não utilize produtos de limpeza abrasivos, compostos de polimento, solventes ou escovas de arame em jantes de alumínio. Podem riscar ou danificar o acabamento.
- Utilize apenas um detergente suave neutro e enxagúe-as bem com água. De igual modo, limpe sempre as jantes depois de conduzir em estradas com sal. Isto ajuda a prevenir a corrosão.
- Evite lavar as jantes com escovas de lavagem a alta velocidade.
- Não utilize detergentes ácidos. Pode danificar e corroer as jantes de alumínio revestidas com um acabamento protector transparente.

Protecção anticorrosão

Proteger o veículo da corrosão

Ao utilizarmos os mais avançados métodos de design e construção para combater a corrosão, conseguimos produzir automóveis da mais alta qualidade. No entanto, isso não basta. Para obter a duradoura resistência anticorrosão do veículo, é necessária a colaboração e a ajuda do proprietário.

Causas habituais da corrosão

As causas mais habituais da corrosão de um veículo são:

- Acumulação de sal, sujidade e humidade vindas da estrada na parte inferior do automóvel.
- Remoção da pintura ou de revestimentos de protecção por acção de pequenas pedras, gravilha, abrasão ou pequenas raspadelas e amolgadelas que deixam o metal sem protecção e exposto à corrosão.

Zonas de alto risco de corrosão

Se vive numa zona em que o seu veículo é regularmente exposto a materiais corrosivos, a protecção anticorrosão é extremamente importante. Algumas das causas habituais da corrosão acelerada são as estradas com sal, os produtos químicos de remoção de poeira, o ar marítimo e a poluição industrial.

A humidade alimenta a corrosão

A humidade cria condições propícias para o surgimento da corrosão. Por exemplo, a corrosão é acelerada por altos níveis de humidade, em especial com temperaturas pouco acima do ponto de congelação. Nestas condições, a humidade de difícil evaporação mantém o material corrosivo em contacto com as superfícies do automóvel.

A lama é particularmente corrosiva, pois seca lentamente e mantém a humidade em contacto com o veículo. Embora aparentemente seca, a lama pode continuar a manter a humidade e a favorecer a corrosão.

As altas temperaturas podem também acelerar a corrosão de partes do veículo deficientemente ventiladas, o que impede a dispersão da humidade. Por todas estas razões, importa manter o veículo limpo e livre de lama ou acumulações de outros materiais. Isto aplica-se tanto às superfícies visíveis como à parte inferior do automóvel.

Para ajudar a prevenir a corrosão

Para ajudar a prevenir o início do processo de corrosão, faça o seguinte:

Mantenha o veículo limpo

A melhor maneira de prevenir a corrosão é manter o automóvel limpo e sem materiais corrosivos. Importa prestar atenção à parte inferior lateral do veículo.

- Se viver numa zona de alto risco de corrosão - com utilização de sal nas estradas, perto do mar, zonas com poluição industrial, chuvas ácidas, etc.-, redobre os cuidados de prevenção da corrosão. No Inverno, lave à mangueira a parte inferior lateral do veículo pelo menos uma vez por mês e não se esqueça de limpar bem essa parte após o fim do Inverno.

- Ao limpar a parte inferior lateral do veículo, preste especial atenção aos componentes sob os guarda-lamas e outras zonas ocultas. Lave e limpe bem o veículo. Deitar água para cima da lama acumulada em vez de a lavar e remover só vai acelerar o processo de corrosão, em vez de o prevenir. A água sob alta pressão e o vapor são particularmente eficazes na remoção de lama e materiais corrosivos acumulados.
- Ao limpar os painéis inferiores das portas, as embaladeiras e os elementos do quadro, lembre-se de manter os orifícios de escoamento abertos e desentupidos, para a humidade poder sair e não se acumular nesses pontos, acelerando a corrosão.

Mantenha a garagem seca

Não estacione o veículo numa garagem húmida e mal ventilada. Este ambiente é propício à corrosão, em especial se lavar o automóvel na garagem ou o deixar nela ainda molhado ou coberto de neve, gelo ou lama. Mesmo que seja aquecida, uma garagem pode contribuir para o aparecimento da corrosão se for mal ventilada e impedir a dispersão da humidade.

Mantenha a pintura e o acabamento do veículo em bom estado

Os riscos ou picadas no acabamento devem ser tapados com tinta de "retoque" logo que possível, de modo a reduzir a possibilidade de corrosão. Se houver metal em branco à vista, recomenda-se a ida a uma oficina especializada em carroçarias e pintura.

Dejectos de aves: Os dejectos de aves são altamente corrosivos, podendo danificar a pintura em apenas algumas horas. Remova sempre estes dejectos logo que possível.

Não se esqueça do interior

A humidade pode acumular-se sob os tapetes do piso, originando a corrosão. Inspeccione periodicamente o piso sob os tapetes para se certificar de que estão secos. Redobre os cuidados de prevenção se transportar fertilizantes, materiais de limpeza ou químicos no automóvel.

Estes materiais devem ser transportados apenas em recipientes próprios. Em caso de derrame ou fuga de algum deles, limpe e lave o veículo com água limpa e seque-o bem em seguida.

Cuidados a ter com o interior

Precauções gerais a ter com o interior

Não deixe que soluções cáusticas, tais como perfumes e óleos cosméticos, entrem em contacto com o acabamento do painel de bordo e das portas, visto que podem danificá-lo ou descolori-lo. Se isso acontecer, remova-as imediatamente. Para saber como limpar correctamente o vinil, leia as instruções seguintes.

CUIDADO

Nunca permita o contacto de água ou de outros líquidos com os componentes eléctricos/electrónicos no interior do veículo. Pode danificá-los.

CUIDADO

Para limpar produtos em couro (volante, bancos, etc.), utilize detergentes neutros ou soluções com baixo teor de álcool. Se utilizar soluções com alto teor de álcool ou detergentes ácidos/alcalinos, pode esbater a cor ou danificar a superfície do couro.

Limpar os estofos e o acabamento interior

Vinil

Remova a poeira e a sujidade solta do vinil com um espanador ou um aspirador. Limpe as superfícies de vinil com um produto de limpeza para vinil.

Tecido

Remova a poeira e a sujidade solta do tecido com um espanador ou um aspirador. Limpe com uma solução de sabão não-agressivo recomendada para estofos ou tapetes. Remova as manchas recentes imediatamente com um tir-nódoas. Caso contrário, o tecido poderá ficar manchado e ficar descolorido. De igual modo, as propriedades de resistência ao fogo do tecido podem diminuir se o material não for devidamente mantido.

CUIDADO

A utilização de produtos de limpeza e procedimentos diferentes dos recomendados poderá afectar a aparência e as propriedades de resistência ao fogo do tecido.

Limpar as correias dos cintos de cintura & ombro

Limpe as correias dos cintos de segurança com uma solução de sabão não-agressivo recomendada para estofos ou tapetes. Siga as instruções fornecidas com o sabão. Não use lixívia nem aplique tinta nas correias. Pode enfraquecê-las.

Limpar os vidros interiores

Se as superfícies vidradas do interior do veículo ficarem embaciadas (ou seja, cobertas com uma película oleosa ou cerosa), limpe-as com um produto limpa-vidros. Siga as instruções do recipiente do produto limpa-vidros.

CUIDADO

Não raspe nem risque o interior do vidro traseiro. Pode danificar a grelha do desembaciador do vidro traseiro.

SISTEMA DE CONTROLO DE EMISSÕES

O sistema de controlo de emissões do seu veículo está coberto por uma garantia limitada escrita. Consulte a informação sobre a garantia constante do Passaporte de Serviço de seu veículo.

O veículo está equipado com um sistema de controlo de emissões para cumprir todas as normas relativas às emissões.

Existem três sistemas de controlo de emissões:

- (1) Sistema de controlo de emissões no cárter do motor
- (2) Sistema de controlo de emissões de evaporação
- (3) Sistema de controlo de emissões de gases de escape

Para garantir o bom funcionamento dos sistemas de controlo de emissões, recomenda-se que mande inspeccionar e manter o seu automóvel num Reparador Autorizado HYUNDAI, de acordo com calendário de manutenção apresentado neste manual.

Precaução a ter com o Teste de Inspeção e Manutenção (com o Programa de Estabilidade Electrónico, ou sistema ESP)

- **Para impedir o motor do veículo de falhar durante o teste com o dinamómetro, desactive o Programa de Estabilidade Electrónico (ESP) carregando no interruptor do ESP.**
- **Uma vez concluído o teste, reactive o sistema ESP voltando a carregar no interruptor.**

1. Sistema de controlo de emissões do cárter do motor

O sistema de ventilação positiva do cárter do motor destina-se a evitar a poluição do ar causada pelos gases de fuga de compressão emitidos pelo cárter do motor. Este sistema fornece ar fresco e filtrado ao cárter do motor através do tubo de admissão de ar. Dentro do cárter, o ar fresco mistura-se com os gases de fuga de compressão, que passam então pela válvula de ventilação positiva do cárter (PCV) a caminho do sistema de admissão.

2. Sistema de controlo de emissões de evaporação

O sistema de controlo de emissões de evaporação destina-se a evitar a fuga de gases do combustível para a atmosfera.

Caixa de retenção de vapores de combustível

Os gases gerados dentro do depósito de combustível são absorvidos e armazenados na caixa de retenção de bordo. Com o motor a trabalhar, os gases do combustível absorvidos pela caixa de retenção passam para a câmara de equilíbrio através da válvula de solenóide de comando e purificação.

VVálvula de solenóide de comando e purificação (PCSV)

A válvula de solenóide de comando e purificação é controlada pelo Módulo de Controlo do Motor (ECM). Se a temperatura do líquido de refrigeração do motor for baixa durante o ralenti, a válvula PCSV fecha-se para que o combustível evaporado não entre no motor. Depois do motor aquecer com a condução, a válvula PCSV abre-se para permitir a entrada de combustível evaporado no motor.

3. Sistema de controlo de emissões de gases de escape

O sistema de controlo de emissões de gases de escape é um sistema altamente eficaz que controla as emissões de gases de escape e mantém bons níveis de performance do veículo.

Modificações do veículo

- Não faça modificações no veículo. Estas podem afectar a performance, segurança ou durabilidade do seu HYUNDAI e até violar as normas governamentais de segurança e de emissões.

Além disso, os danos ou problemas de performance resultantes de modificações do veículo podem não ser cobertos pela garantia.

- Se utilizar dispositivos electrónicos não homologados, poderá provocar o funcionamento anormal da bateria, danos dos fios eléctricos, a descarga da bateria ou um incêndio. Para sua segurança, não utilize dispositivos electrónicos não homologados.

Precauções relativas aos gases de escape do motor (monóxido de carbono)

- O monóxido de carbono pode estar presente noutros fumos de escape. Assim se cheirar gases de escape dentro do veículo, mande inspeccioná-lo e repará-lo imediatamente. Se suspeitar da entrada de fumos de escape no interior do seu veículo, conduza-o apenas com os vidros totalmente abertos e mande-o inspeccionar e reparar imediatamente.



AVISO - Escape

Os gases de escape do motor contêm monóxido de carbono (CO). Embora incolor e inodoro, o CO é perigoso e pode ser letal quando inalado. Siga as instruções constantes desta página para evitar o envenenamento com CO.

- Em espaços limitados ou fechados (tais como garagens), utilize apenas o motor para entrar ou sair desse espaço.
- Se parar o veículo num local ao ar livre por algum tempo com o motor a trabalhar, regule o sistema de ventilação (conforme o necessário) para canalizar ar exterior para o interior do veículo.
- Nunca se sente por muito tempo num veículo estacionado ou parado com o motor a trabalhar.
- Se o motor for abaixo ou não quiser pegar, o excesso de tentativas de arranque do motor pode danificar o sistema de controlo de emissões.

Precauções operacionais relativas a conversores catalíticos (se instalado)

⚠ AVISO - Incêndio

- **Um sistema de escape quente pode incendiar objectos inflamáveis debaixo do seu veículo. Não estacione, imobilize ou conduza o veículo sobre objectos inflamáveis, ou na proximidade destes, designadamente relva, vegetação, papel, folhas, etc.**
- **O sistema de escape e o sistema catalítico aquecem muito quando o motor está a trabalhar e mesmo imediatamente depois do motor ter sido desligado mantêm temperaturas elevadas. Não se aproxime destes sistemas para evitar queimaduras.**

Além disso, não retire o dissipador de calor que rodeia o sistema de escape, não vede o fundo do veículo, nem tape o automóvel para evitar a corrosão. Em certas circunstâncias, estas medidas podem representar um risco de incêndio.

O seu veículo está equipado com um sistema de controlo de emissões com conversor catalítico.

Assim, terá de observar as seguintes precauções:

- Utilize apenas COMBUSTÍVEL SEM CHUMBO no motor a gasolina.
- Não utilize o veículo se detectar sinais de avaria ou mau funcionamento do motor, tais como dificuldade em pegar ou uma evidente quebra de performance.
- Não utilize incorrectamente ou force o motor, por exemplo, rolando em ponto-morto com a ignição desligada ou fazendo descidas íngremes com uma mudança metida e a ignição desligada.
- Não ponha o motor a trabalhar ao ralenti por períodos prolongados (5 minutos ou mais).
- Não modifique nenhuma das peças do motor ou do sistema de controlo de emissões. As inspecções e afinações têm de ser todas feitas por um concessionário autorizado HYUNDAI.
- Evite conduzir com um nível de combustível muito baixo. Se o combustível se acabar no depósito, o motor pode falhar, danificando o conversor catalítico.

A inobservância destas precauções pode originar danos no conversor catalítico e no seu veículo. Além disso, estes procedimentos podem anular a cobertura da garantia.

Motor / 8-2

Dimensões / 8-2

Consumo das lâmpadas / 8-2

Pneus e rodas / 8-3

Pesos/Volume / 8-3

Lubrificantes e capacidades recomendados / 8-4

Número de identificação do veículo (VIN) / 8-7

Etiqueta de certificação do veículo / 8-7

Etiqueta da especificação e pressão dos pneus / 8-8

Número do motor / 8-8

Etiqueta com a marca e / 8-8

Especificações & Informação ao consumidor

MOTOR

Artigo	Gasoline 1.6	Gasolina 1.8
Cilindrada cc	1591 (97,09)	1797 (109,66)
Diâmetro X Curso mm	77x85,4 (3,03x3,36)	81x87,2 (3,19x3,43)
Ordem de combustão	1-3-4-2	1-3-4-2
Nº de cilindros	4, Em linha	4, Em linha

DIMENSÕES

Artigo	mm
Comprimento total	4530 (178,3)
Largura total	1775 (69,9)
Altura total	1445 (56,9)
Via dianteira	1563 (61,5)* ¹ / 1549 (61,0)* ² / 1551 (61,1)* ³
Via traseira	1576 (62,0)* ¹ / 1562 (61,5)* ² / 1564 (61,6)* ³
Distância entre eixos	2700 (106,3)

*1 : Com pneus R15

*2 : Com pneus R16

*3 : Com pneus R17

CONSUMO DAS LÂMPADAS

Lâmpada	Watts	Tipo de lâmpada
Faróis (Cruzamento)	55	H11
Faróis (Estrada)	55	H1
Indicadores de mudança de direcção dianteiros	21	PY21W
Luzes de presença	5	W5W
Indicadores de direcção laterais	LED	-
Luzes de nevoeiro dianteiras*	27	H27W
Luzes de paragem e traseiras	21/5	PY21/5W
Luz traseiras	5	W5W
Indicadores de mudança de direcção traseiros	21	PY21W
Luzes de nevoeiro traseiro	21	H21W
Luzes de marcha-atrás	16	W16W
Luz de travagem superiormente montada	21	P21W
Luzes de matrícula	5	W5W
Luz de leitura	8	FASTON 8W
Luz habitáculo	8	FASTON 8W
Luz da bagageira*	5	FASTON 5W

* : se instalado

PNEUS E RODAS

Artigo	Tamanho do pneu	Tamanho da roda	Pressão de enchimento em frio bar (psi, kPa)				Torção de aperto das porcas das rodas em kg•m (lb•ft, N•m)
			Carga normal *1		Carga máxima		
			Frente	Retaguarda	Frente	Retaguarda	
Pneu de tamanho normal	195/65R15	6.0J×15	2,2 (32, 220)	2,2 (32, 220)	2,2 (32, 220)	2,2 (32, 220)	9~11 (65~79, 88~107)
	205/55R16	6.5J×16					
	215/45R17	7.0J×17					
Pneu sobresselente compacto (se instalado)	T125/80D15	4.0T×15	4,2 (60, 420)	4,2 (60, 420)	4,2 (60, 420)	4,2 (60, 420)	

* Carga normal: Até 2 pessoas

 **CUIDADO**

Para substituir os pneus, utilize pneus com o mesmo tamanho dos pneus de origem do veículo. Se utilizar pneus de tamanho diferente, pode danificar as peças a eles ligadas ou prejudicar o desempenho do veículo.

PESOS/VOLUME

Artigo		Gasolina 1.6	Gasolina 1.8
Peso bruto do veículo	A/T (CA)	1800 (3968)	1810 (3990)
	kg M/T (CM)	1770 (3902)	1790 (3946)
Capacidade da bagageira l (cu ft)		420 (14,8)	

M/T (CM) : Caixa manual

A/T (CA) : Caixa automática

LUBRIFICANTES E CAPACIDADES RECOMENDADOS

Para garantir bons níveis de performance e durabilidade do motor e do trem de transmissão, utilize apenas lubrificantes de boa qualidade. Os lubrificantes adequados contribuem também para a eficiência do motor, que permite uma maior economia de combustível. Recomendamos os seguintes lubrificantes e óleos para o seu veículo.

Lubrificante		Volume	Classificação	
Óleo do motor ^{1 1 2} (com mudança do filtro) Recomendar 	1.8 Motor	4,0 l (4,23 US qt.)	API Service SL ou SM, ILSAC GF-3 ou ACEA A3 ou superior	
	1.6 Motor	3,3 l (3,5 US qt.)		
Consoma de óleo do motor	Condição normal de condução		MAX. 1 l /1500 km	
	Condição severa de condução		MAX. 1 l /1000 km	
Óleo da caixa de velocidades manual	1.8 Motor	1,9 l (2,0 US qt.)	API GL-4 SAE 75W-85	
	1.6 Motor	1,8 l (1,9 US qt.)		
Óleo da caixa de velocidades automática		7,3 l (7,7 US qt.)	MICHANG ATF SP-IV, SK ATF SP-IV, NOCA ATF SP-IV, HYUNDAI genuine ATF SP-IV	
Líquido de refrigeração	1.8 Motor	Caixa de velocidades manual	6,0 l (6,34 US qt.)	Base de etilenoglicol para radiador de alumínio
		Caixa de velocidades automática	5,9 l (6,23 US qt.)	
	1.6 Motor	Caixa de velocidades manual	6,5 l (6,87 US qt.)	
		Caixa de velocidades automática	6,4 l (6,76 US qt.)	

Lubrificante	Volume	Classificação
Fluído de travões e embraiagem	0,7~0,8 l (0,7~0,8 US qt.)	FMVSS116 DOT-3 ou DOT-4
Combustível	50 l (13,2 US gal.)	-

*1 : Consulte os números da viscosidade SAE recomendada na página seguinte.

*2 : Estão agora disponíveis óleos para o motor com o rótulo de Óleo Conservador de Energia. Além de outros benefícios, estes óleos contribuem para a economia de combustível reduzindo a quantidade de combustível necessária para superar o atrito do motor. Estas melhorias são difíceis de medir na condução do dia-a-dia, mas, anualmente, podem representar economias significativas em termos de custos e energia.

Número de viscosidade SAE recomendado

CUIDADO

Antes de verificar o nível ou escoar um lubrificante, limpe sempre a área em torno do bujão do bocal de enchimento, do tampão de escoamento ou da vareta. Este procedimento é especialmente importante em áreas poeirentas ou arenosas e se conduzir o veículo em estradas sem pavimento. A limpeza das áreas em torno dos tampões e da vareta impedirá a entrada de sujidade e grãos no motor e noutros mecanismos sensíveis.

A viscosidade (espessura) do óleo do motor afecta a economia de combustível e o funcionamento com o tempo frio (arranque e fluxo do óleo). Os óleos de motor de menor viscosidade permitem uma melhor economia de combustível. Contudo, os óleos de viscosidade superior são necessários para garantir uma boa lubrificação com tempo quente. A utilização de óleos com viscosidades diferentes das recomendadas pode danificar o motor.

Ao escolher o óleo, tenha em atenção o intervalo de temperatura em que o seu veículo irá circular antes da mudança de óleo seguinte.

Consulte o quadro abaixo para escolher a viscosidade de óleo recomendada.

Intervalo de temperatura dos números de viscosidade SAE										
Temperatura	°C	-30	-20	-10	0	10	20	30	40	50
	(°F)	-10	0	20	40	60	80	100	120	
Óleo de motor a gasolina *1										20W-50
										15W-40
										10W-30
										5W-20*2, 5W-30

*1: Para obter uma melhor economia de combustível, recomenda-se a utilização do óleo de motor com um índice de viscosidade de SAE 5W-20, 5W-30 (API SL, SM / ILSAC GF-3 ou ACEA A3 ou superior). Contudo, se o óleo do motor não estiver disponível no seu país, escolha um óleo de motor apropriado consultando a tabela de viscosidades do óleo de motor.

*2: No Médio Oriente, não utilize óleo de motor com o grau de viscosidade SAE 5W-20.

NÚMERO DE IDENTIFICAÇÃO DO VEÍCULO (VIN)

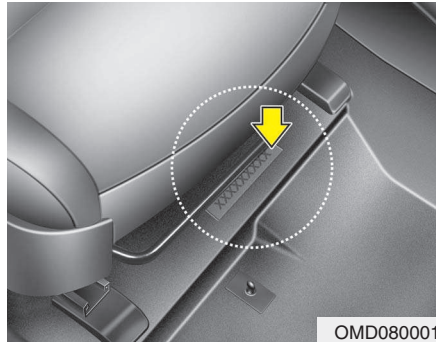

O número de identificação do veículo (VIN) é o número utilizado na matrícula do seu automóvel e em todos os processos legais que tenham a ver com a sua propriedade, etc.

O VIN encontra-se no piso, sob o banco do passageiro da frente. Para verificar o número, puxe para fora a secção recortada do tapete.

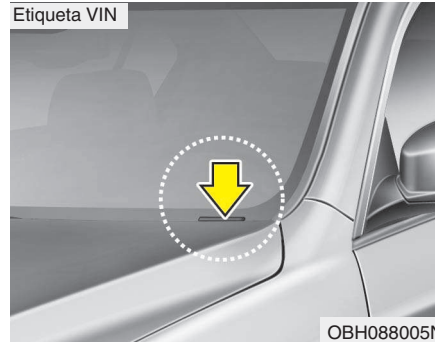

Etiqueta VIN

O VIN encontra-se também numa chapa colocada no topo do painel de bordo, sendo o número constante da chapa facilmente visível pelo lado de fora do pára-brisas.

ETIQUETA DE CERTIFICAÇÃO DO VEÍCULO (SE INSTALADO)

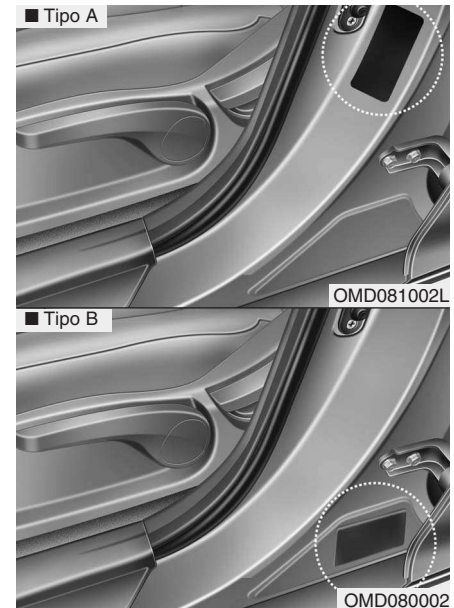

A etiqueta de certificação do veículo colocada do lado do condutor (ou do passageiro da frente), no painel exterior do pilar central, indica o número de identificação do veículo (VIN).

ETIQUETA DA ESPECIFICAÇÃO E PRESSÃO DOS PNEUS

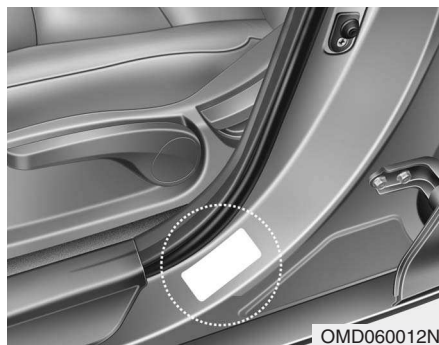

Os pneus instalados no seu novo veículo foram escolhidos para oferecer a melhor performance numa condução normal.

A etiqueta dos pneus, localizada do lado do condutor, no painel exterior do pilar central, indica as pressões recomendadas para os pneus do seu automóvel.

NÚMERO DO MOTOR

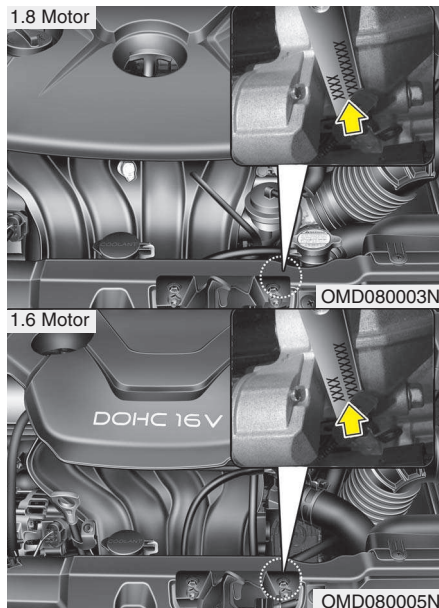

O número do motor está gravado no bloco do motor, tal como se mostra na figura.

ETIQUETA COM A MARCA E (SE INSTALADO)

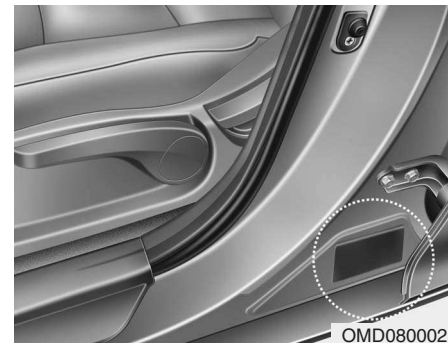

Esta etiqueta encontra-se no pilar central do lado do condutor e certifica que o seu veículo satisfaz as leis da EU sobre Segurança e Meio Ambiente. Contém as seguintes informações:

- Código do país
- Número da legislação
- Número da adenda à legislação
- Número de homologação

Índice

I

Índice

A

Airbags - sistema de retenção suplementar (SRS)	3-36
Antes de conduzir	5-3
Arranque de emergência	6-5
Aviso de luzes de perigo na estrada.....	6-2

B

Bancos	3-2
Bateria	7-31
Botão para ligar/desligar o motor	5-8

C

Cadeira de criança	3-31
Caixa de velocidades automática.....	5-17
Caixa de velocidades manual.....	5-13
Calendarização da manutenção.....	7-8
Câmara traseira	4-75
Capô	4-30
Chave com comando à distância.....	4-13
Chaves	4-3
Cintos de segurança	3-18
Como consultar este manual	1-2
Compartimento do motor	2-4, 7-2
Compartimentos de arrumação	4-116
Condução de inverno	5-48

Consumo das lâmpadas.....	8-2
Cuidados a ter com o visual.....	7-67

D

Descongelador.....	4-93
Desembaciamento e descongelamento do pára-brisas	4-111
Dimensões	8-2
Dispositivo smart key.....	4-6

E

Em caso de emergência durante a condução	6-3
Equipamentos interiores	4-118
Escovas do limpa-pára-brisas	7-28
Espelhos	4-42
Etiqueta com a marca e.....	8-8
Etiqueta da especificação e pressão dos pneus.....	8-8
Etiqueta de certificação do veículo.....	8-7
Explicação das operações de manutenção calendarizadas	7-14

F

Fechaduras das portas	4-19
Filtro de ar	7-25
Filtro de ar do sistema de climatização	7-26
Funcionamento económico	5-42
Fusíveis	7-45

I

Iluminação	4-81
Iluminação interior	4-91
Ionizador	4-115

L

Lâmpadas de luzes	7-56
Limpa-pára-brisas	4-87
Líquido de limpeza	7-24
Líquido de refrigeração do motor	7-20
Lubrificantes e capacidades recomendados	8-4
Luzes de perigo	4-80

M

Mala	4-23
Manutenção do proprietário	7-6
Motor	8-2

N

Número de identificação do veículo (VIN)	8-7
Número do motor	8-8

Ó

Óleo do motor	7-18
Óleo dos travões/da embraiagem	7-23

P

Painel de instrumentos	4-46
Peso do veículo	5-52
Pesos/Volume	8-3
Pneu vazio (com pneu sobresselente)	6-8
Pneus e rodas	7-34, 8-3
Portinhola do bocal de enchimento de combustível	4-32
Posições da chave	5-5

R

Reboque	6-17
Requisitos aplicáveis ao combustível	1-3
Rodagem do veículo	1-4

S

Se o motor não arrancar.....	6-4
Serviços de manutenção	7-4
Símbolos do combinado de instrumentos.....	1-5
Sistema auxiliar de estacionamento traseiro.....	4-70
Sistema de assistência de estacionamento.....	4-74
Sistema de alarme antifurto	4-16
Sistema de áudio	4-125
Sistema de climatização automático.....	4-103
Sistema de climatização manual.....	4-94
Sistema de controlo da velocidade de cruzeiro	5-37
Sistema de controlo de emissões	7-73
Sistema de travagem	5-24
Situações especiais de condução	5-44
Sobreaquecimento do motor.....	6-7

T

Tecto de abrir	4-34
Travão de estacionamento.....	7-24

V

Vidros.....	4-25
Vista do tablier.....	2-3
Vista interior	2-2
Volante	4-39