

FordCourier

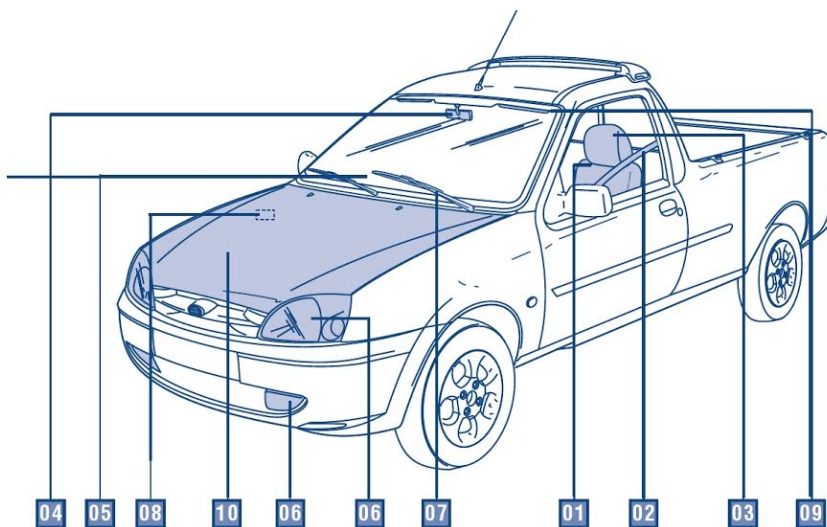

:: Vista frontal



	<i>Pág.</i>
01 - Bancos (ajuste e posicionamento)	2-8
02 - Cintos de segurança (ajuste)	2-20
03 - Encostos de cabeça	2-9
04 - Espelho retrovisor interno	2-40
05 - Extintor de incêndio	3-5
06 - Grupo óptico dianteiro (lanternas, farol alto e baixo, farol de neblina e indicadores direcionais)	2-61
• Substituição de lâmpadas	2-63
07 - Limpadores e lavador do pára-brisa	2-84
• Palhetas do limpador do pára-brisa	2-86
08 - Número de identificação do veículo	2-54
09 - Para-sol	2-85
10 - Tampa do compartimento do motor (abertura)	2-123
Lavagem do veículo	2-66
Pintura	2-88
Rebocando o veículo	2-100

:: Vista traseira

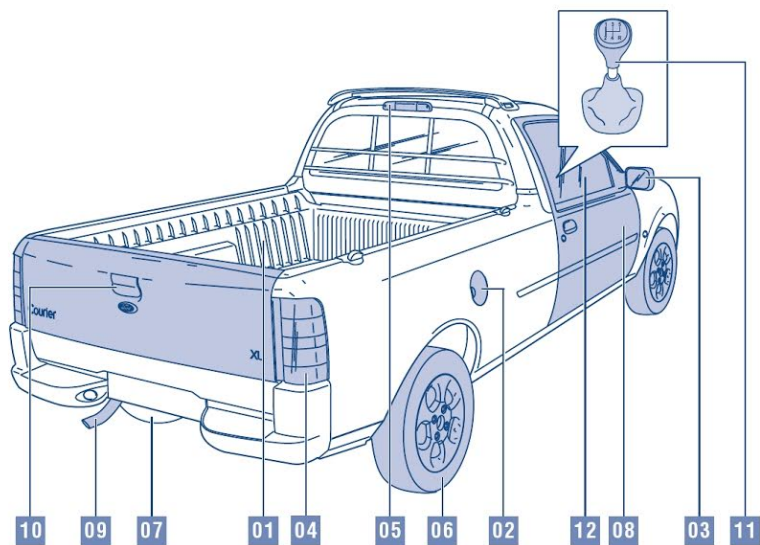

	Pág.
01 - Caçamba	2-30
02 - Combustível (qualidade e consumo) / tanque de combustível	2-24
03 - Espelhos retrovisores externos	2-41
04 - Grupo óptico traseiro / luz de freio / indicadores direcionais / ré	2-63
• Substituição de lâmpadas	2-63
05 - Luz da caçamba (se equipado)	2-77
06 - Pneus / classificação / pressão / rodizio	2-90
07 - Pneus / substituição / estepe	2-94
08 - Portas - abertura / fechamento	2-98
09 - Sistema de escapamento / catalisador	2-14
10 - Tampa da caçamba - remoção	2-31
11 - Transmissão / troca de marchas / verificação do fluido	2-126
12 - Vidros - acionamento elétrico (se equipado)	2-134

:: Painel dos instrumentos

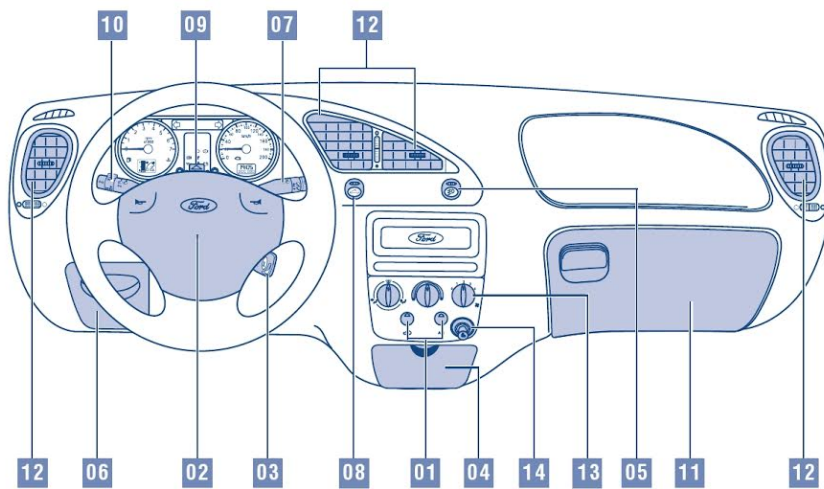

	<i>Pág.</i>
01 - Ar condicionado / recirculador de ar	2-114
02 - Buzina	
03 - Chaves / ignição e partida / posição / partida com bateria auxiliar	2-56/2-58
04 - Cinzeiro	2-22
05 - Faróis de neblina - acionamento / substituição de lâmpadas (se equipado)	2-62/2-75
06 - Fusíveis e relés	2-46
07 - Limpadores do pára-brisa - acionamento	2-84
08 - Luz da caçamba - acionamento / substituição de lâmpadas (se equipado)	2-65/2-77
09 - Luz intermitente de emergência - acionamento	2-76
10 - Luzes internas e externas - acionamento	2-74
11 - Porta-luvas	
12 - Saídas de ventilação	2-112
13 - Sistema de ventilação / aquecimento / ar condicionado	2- 112
14 - Tomada de corrente elétrica 12V / acendedor de cigarros (se equipado)	2-124

:: Conjunto dos instrumentos e luzes de advertência

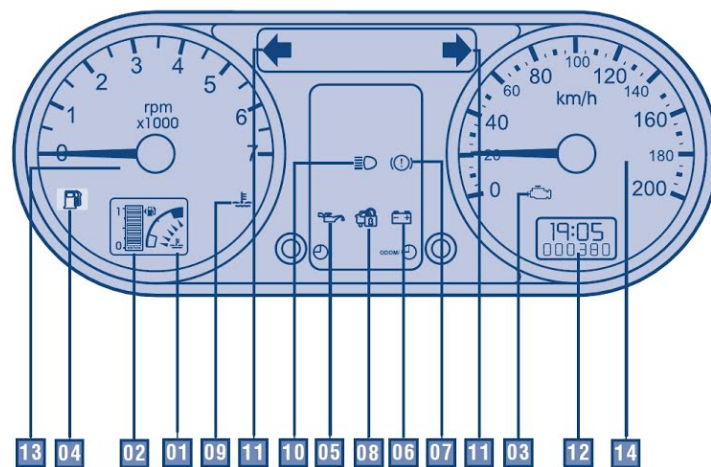

	<i>Pág.</i>
01 - Indicador da temperatura do motor	2-108
02 - Indicador de nível de combustível	2-104
03 - Lâmpada indicadora de mau funcionamento (LIM)	2-81
04 - Luz de advertência de baixo nível de combustível	2-73
05 - Luz de advertência de pressão de óleo do motor	2-70
06 - Luz de advertência do sistema de carga da bateria	2-72
07 - Luz de advertência do sistema de freios / freio de estacionamento	2-72
08 - Luz de advertência do sistema Ford antifurto	2-72
09 - Luz de advertência de temperatura	2-71
10 - Luz indicadora de farol alto	2-71
11 - Luz indicadora de direção	2-70
12 - Hodômetro / relógio	2-132
13 - Tacômetro	2-78
14 - Velocímetro	2-132

:: Compartmento do motor

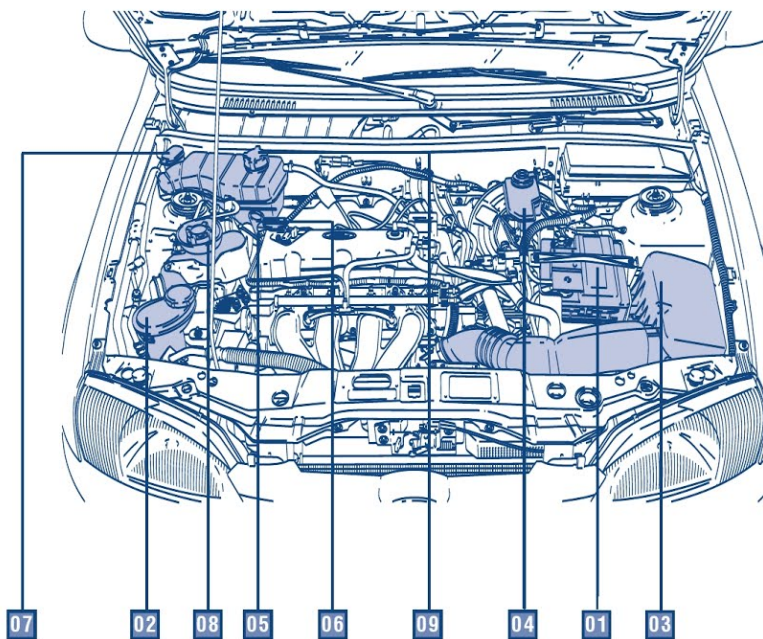

	<i>Pág.</i>
01 - Bateria / sistema de carga	2-10
02 - Direção hidráulica (se equipado)	2-38
03 - Filtro de ar - manutenção	Cap.03
04 - Freios de serviço e de estacionamento - acionamento / reservatório	2-42/2-44
05 - Óleo do motor /verificação / abastecimento	2-82
06 - Vareta medidora de nível do óleo do motor	2-82
07 - Reservatório do lavador do pára-brisa	2-87
08 - Sistema de alimentação / reservatório do sistema de partida a frio - abastecimento	2-102
09 - Sistema de arrefecimento / reservatório - abastecimento	2-110
Motor / filtro de óleo do motor	2-79

As tampas do enchimento e a vareta medidora do nível de óleo do motor são coloridas para fácil identificação.



:: Importante

As informações aqui contidas referem-se a um veículo **Ford Courier** equipado com todos os opcionais e equipamentos disponíveis.

O seu **Ford Courier** poderá não dispor de todos os equipamentos mostrados neste manual. Os dados contidos no manual são meramente informativos do modo de usar cada equipamento, não constituindo qualquer garantia quanto à existência, às características técnicas ou à forma deles em seu veículo. As ilustrações, informações técnicas e especificações desta publicação eram as vigentes até o momento de sua impressão.

A **Ford Motor Company Brasil Ltda.** reserva-se ao direito de, a qualquer tempo, revisar, modificar, descontinuar ou alterar qualquer modelo de seus produtos, sem prévio aviso. Nenhuma dessas ações gerará por si qualquer obrigação ou responsabilidade para a Ford ou para o vendedor face ao cliente.

Fica proibida a reprodução total ou parcial desta publicação, assim como de suas ilustrações ou ainda traduções, gravações e fotocópias da mesma, por meios mecânicos ou eletrônicos, sem a permissão prévia da **Ford Motor Company Brasil Ltda.**



Importante

Dirija sempre com prudência obedecendo os limites de velocidade e utilize o cinto de segurança para todos os ocupantes.

Bancos



:: Apresentação

O sistema de proteção do ocupante é composto por bancos, encosto de cabeça e cintos de segurança. A utilização correta destes componentes protege melhor os ocupantes em caso de acidente.

⚠ Importante

Nunca ajuste os bancos com o veículo em movimento.

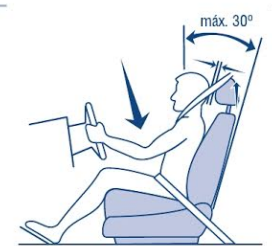

:: Condução / Modo de operação

Posição correta de dirigir

- Sente na posição mais vertical possível e com o encosto do banco inclinado em não mais de 30°.
- Ajuste os encostos de cabeça.
- Não coloque o banco dianteiro demasiadamente perto do painel de instrumentos.
- O motorista deve segurar o volante com os braços ligeiramente dobrados, bem como as pernas, de forma que os pedais possam ser pressionados até o final.
- Certifique-se de que a sua posição de dirigir seja confortável e que consiga manter o controle total do veículo.

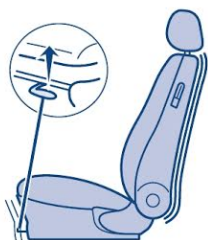
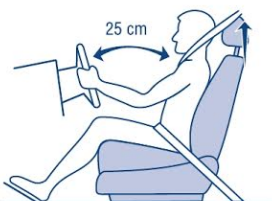

Ajuste da posição do banco

Levante a alavanca situada na parte inferior dianteira e movimente o banco. Após o ajuste, solte a alavanca e certifique-se do seu correto travamento.

B

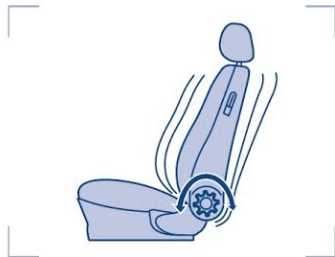

Ajuste da inclinação do encosto do banco dianteiro

Para ajustar a inclinação do encosto do banco dianteiro, gire a manopla localizada na lateral do banco até chegar à inclinação desejada.



Encostos de cabeça dianteiros

Para regular a altura dos encostos de cabeça dianteiros, pressione os botões de bloqueio e puxe os encostos para cima ou empurre-os para baixo.

Ajuste os encostos de cabeça de modo que a parte superior da cabeça e o respectivo encosto fiquem na mesma altura.

⚠ Importante

Jamais trafegue com o veículo sem os encostos de cabeça.

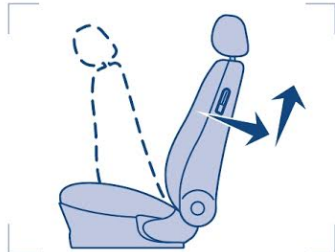

Acesso à parte traseira da cabine

Puxe a alavanca retentora para cima e incline o encosto no banco completamente para frente.

Volte o encosto do banco para a sua posição original até ouvir o estalo característico da trava.

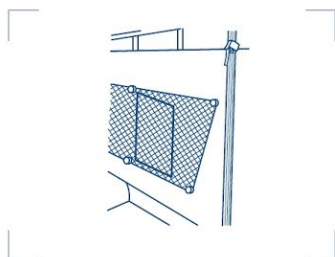

Rede porta-objetos (se equipado)

Encontra-se fixada no painel atrás dos bancos. Para acessá-la, rebata os bancos.

Bateria e sistema de carga do veículo

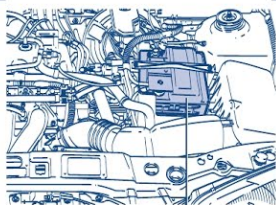

Bateria

:: Apresentação

A bateria está localizada no compartimento do motor, próxima ao filtro de ar.

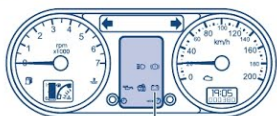

Luz de advertência da bateria

:: Condução / Modo de operação Luz de advertência do sistema de carga da bateria

Acende-se com a chave de ignição na posição II, indicando estar o sistema operacional, apagando-se assim que o motor entrar em funcionamento.

Se esta luz acender com o veículo em movimento, desligue todo o equipamento elétrico dispensável e procure imediatamente os serviços do Distribuidor Ford mais próximo.

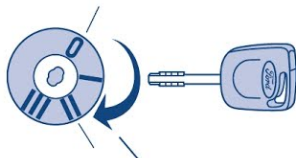

! Importante

A bateria do seu veículo foi dimensionada de acordo com os itens/acessórios originais Ford. Não é recomendada a adição de equipamentos elétricos que sobrecarreguem o sistema elétrico do veículo.

Símbolo de aviso na bateria

Gases

Normalmente, as baterias produzem gases explosivos que podem causar ferimentos. Portanto, não aproxime da bateria chamas, faíscas ou substâncias acesas. Ao trabalhar próximo a uma bateria, proteja sempre o rosto e os olhos. Providencie sempre ventilação apropriada.



B



Crianças

A bateria deverá ser guardada fora do alcance de crianças.



Eletrólito

O eletrólito da bateria (ácido) é fortemente corrosivo. Use sempre luvas e óculos de proteção.

Na eventualidade de contato de eletrólito com os olhos, lave-os imediatamente com água fria e procure, em seguida, por cuidados médicos.

Na eventualidade de ingestão de eletrólito, procure imediatamente por cuidados médicos.



Faixas e cigarros

É proibido provocar faíscas ou fumar próximo da bateria. No manuseio de cabos e aparelhos elétricos evite a formação de faíscas e curto-circuitos. Jamais feche os circuitos entre os pólos da bateria. Há perigo de lesão provocada por faísca com elevada descarga elétrica.



Reciclagem obrigatória da bateria

Devolva a bateria usada ao revendedor no ato da troca (resolução CONAMA 257/99 de 30/06/99).

- Todo consumidor/usuário final é obrigado a devolver a sua bateria usada num ponto de venda. Não a descarte no lixo doméstico.
- Os pontos de venda são obrigados a aceitar a devolução da bateria usada e devolvê-la ao fabricante para reciclagem.

Bateria e sistema de carga do veículo



A solução ácida e o chumbo contidos na bateria, se descartados na natureza de forma incorreta poderão contaminar o solo, o subsolo e as águas, bem como causar danos à saúde do ser humano.

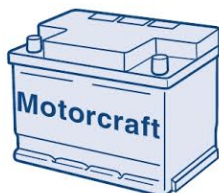

:: Manutenção

! Importante

Evite faíscas e chamas expostas. Não fume. Os gases explosivos e o ácido sulfúrico podem provocar cegueira e queimaduras graves. Quando a bateria é substituída ou simplesmente religada, o veículo poderá apresentar algumas características de condução diferentes do normal, ao longo de aproximadamente 8 km, depois de religar a bateria, enquanto o sistema eletrônico de controle do motor está se realinhando com o motor.

A bateria do seu veículo está livre de manutenção (não requer adição de água). Para a operação adequada da bateria, mantenha a parte superior limpa e seca e assegure-se de que os cabos estejam firmemente conectados aos terminais da bateria.

Polo positivo Polo negativo

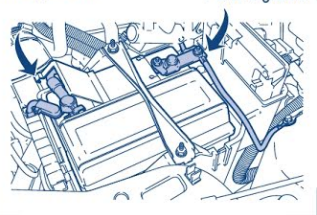

Sinais de corrosão

Remova os cabos dos terminais e limpe-os com uma escova de aço. O ácido pode ser neutralizado com uma solução de bicarbonato de sódio e água. Instale-os novamente e aplique uma pequena quantidade de graxa na parte superior de cada terminal da bateria para evitar novo processo de corrosão.

Chave na posição desligado

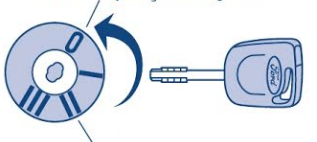

Remoção

Antes de remover qualquer um dos cabos da bateria, é imprescindível desligar a ignição e aguardar 60 segundos, no mínimo.

2º + 1º -

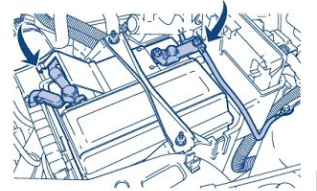

Após desligada a ignição, desconecte os cabos da bateria. Comece pelo cabo negativo (-).

Tenha muito cuidado para evitar o contato de ambos os terminais da bateria com ferramentas metálicas, ou o contato inadvertido entre o terminal positivo (+) e a carroceria do veículo, sob o risco de provocar curto-circuito.

1º + 2º -

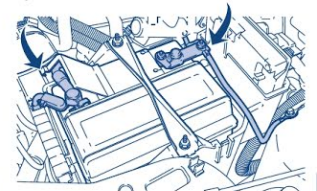

Instalação

Ao religar a bateria, comece primeiro pelo cabo positivo (+) e, em seguida, o cabo terra ao pólo negativo (-).

Catalisador



:: Apresentação

Para que seu veículo atenda a legislação de limites máximos de emissões de gases, ele dispõe de um catalisador, dispositivo que reduz a poluição dos gases gerados pelo motor, transformando-os em substâncias menos tóxicas. Está localizado no sistema de escapamento do veículo.

⚠ Importante

Mesmo os veículos equipados com catalisadores não devem ser colocados em funcionamento em ambientes fechados, pois os gases emitidos podem ser prejudiciais à saúde.

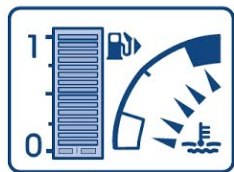

:: Condução / Modo de operação Dirigindo com catalisador

Evite situações de funcionamento em que combustível não queimado ou apenas parcialmente queimado possa entrar no catalisador, especialmente com o motor quente, conforme descrito a seguir:

- Nunca deixe o tanque de combustível esvaziar completamente;
- Evite tentativas de partida muito longas;
- Nunca deixe o motor funcionando com um cabo de vela desligado;
- Não empurre ou reboque o veículo, na tentativa de dar partida ao motor, enquanto o mesmo estiver quente. Utilize cabos auxiliares de partida;
- Nunca desligue a ignição com o veículo em movimento.

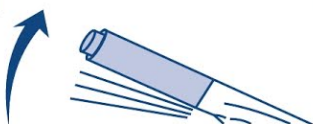

Alavanca do freio de estacionamento

Estacionando o veículo

Depois de desligar o motor, o sistema de escapamento ainda emana calor por algum tempo.

C

⚠ Importante

Não pare com o motor em funcionamento ou estacione sobre folhas secas. Há risco de incêndio.



Dirigindo sobre água ou lama

Ao trafegar sobre grandes poças de água, certifique-se de que a água não exceda a parte inferior do arco das rodas, sob pena de molhar o sistema de ignição e conseqüente parada do veículo.

Revestimento de proteção do assoalho

O seu veículo é equipado com proteções térmicas. Nunca aplique qualquer revestimento protetor por cima ou ao lado dessas proteções térmicas no cano de escape, assim como no próprio catalisador. Não remova as proteções térmicas.

Tipo de combustível

⚠ Importante

Use unicamente gasolina sem chumbo. Gasolina com chumbo causa danos permanentes no catalisador e no sensor sonda lambda do motor. A Ford não assume qualquer responsabilidade por eventuais danos decorrentes do uso de gasolina com chumbo. Embora tais danos sejam excluídos da garantia, procure imediatamente o Distribuidor Ford mais próximo caso tenha adicionado inadvertidamente gasolina com chumbo.



:: Manutenção

Se o motor apresentar falha na ignição ou desempenho abaixo do normal, procure os serviços do Distribuidor Ford mais próximo. Não pressione totalmente o acelerador. Evite acelerações desnecessárias.

Chaves

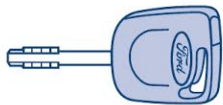
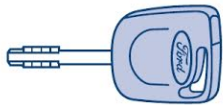

:: Apresentação

O veículo é entregue com duas chaves codificadas - somente estas chaves podem ser utilizadas para dar partida no veículo.



Consulte o item Sistema Ford anti-furto, neste capítulo, para mais informações.

:: Condução / Modo de operação

Chaves codificadas

Acionam a ignição do veículo e as portas.

Recomenda-se guardar sempre uma das chaves em lugar seguro, para casos de emergência.

Codificação de chaves

Pode-se codificar no máximo 8 chaves a partir de duas chaves codificadas. Proceda da seguinte forma:

1. Insira a primeira chave codificada na ignição e gire-a para a posição **II**;
2. Volte à posição **0** e, dentro do intervalo de 5 segundos, retire a chave da ignição e insira a segunda chave codificada na ignição. Gire-a para a posição **II**, dentro do intervalo de 5 segundos;
3. Dentro do mesmo intervalo de tempo de 5 segundos volte à posição **0** e retire a chave da ignição.
4. Em seguida, insira a chave não codificada para efetuar a sua codificação.

Se a codificação não foi efetuada corretamente, a luz de controle acenderá logo que a ignição for ligada com a nova chave. Caso isto aconteça, repita o procedimento de codificação após 20 segundos.

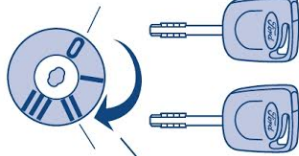

Posição II

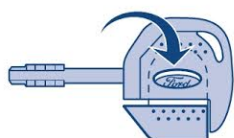

Chave com lâmpada integrada (se equipado)

A luz acende ao apertar o botão redondo. A pilha e a lâmpada podem ser substituídas separadamente. Para obter peças de reposição consulte o seu Distribuidor Ford.

⚠ Importante

Cuidado para não perder as chaves. Caso isto ocorra procure os serviços de um Distribuidor Ford para recodificação do sistema. Lembre-se que são necessárias duas chaves para codificar uma terceira.



Substituição da bateria

Para efetuar a substituição, pressione primeiro o botão oval (com emblema Ford) até ao fim e puxe a unidade para fora. Em seguida, separe as metades da unidade, utilizando uma moeda. Substitua a pilha e/ou lâmpada. Junte novamente as partes, exercendo certa pressão até encaixá-las e reinstale a unidade na chave.



:: Manutenção

Em caso de extravio, estão disponíveis chaves de reposição em seu Distribuidor Ford, pela especificação do número da chave (na etiqueta fornecida com as chaves originais).

Cintos de segurança

Certo

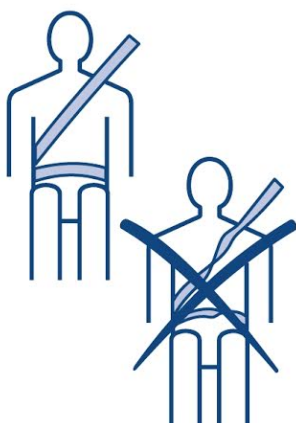

Errado



Haste de retenção

:: Apresentação

Utilize sempre os cintos de segurança e os sistemas de proteção para crianças.

A parte superior do cinto deve passar pelo ombro e nunca no pescoço e a parte inferior do cinto sobre a região pélvica e nunca sobre o estômago.

Nunca utilize um cinto para mais de uma pessoa. Assegure-se de que os cintos não estejam torcidos ou soltos, nem obstruídos por outro passageiro, pacotes etc.

Coloque o cinto de segurança somente quando o veículo estiver parado, nunca com o veículo em movimento.

Não incline o encosto dos bancos dianteiros excessivamente, pois os cintos de segurança só garantem proteção máxima com os encostos em posição próxima à vertical.

:: Condução / Modo de operação Cintos de segurança de três pontos retrátil-inercial

Este tipo de cinto está disponível nos dois bancos dianteiros.

É indispensável manter o porta-cinto desobstruído de bagagem, etc, no assoalho traseiro.

Fixação

Puxe o cinto com um movimento uniforme para não bloqueá-lo. Coloque a lingueta da trava na fechadura do cinto até ouvir um estalo característico, certificando-se do correto travamento do mesmo.

C



Liberação

Pressione o botão vermelho do fecho. Depois, deixe o cinto enrolar uniforme e completamente.



Cinto de segurança em mulheres grávidas

Os cintos de segurança devem ser usados sempre durante a gravidez, posicionado de forma a não criar pressão desnecessária sobre o abdômen, deixando-o o mais baixo possível.



Acessórios de segurança para crianças

Excepcionalmente, nos veículos dotados exclusivamente de banco dianteiro, o transporte de crianças poderá ser realizado nesse banco, observadas rigorosamente as normas de segurança.

Crianças com menos de 12 anos, ou altura inferior a 1,50 m, devem viajar sentadas em sistemas de proteção apropriados e em conjunto com os cintos de segurança para adultos.

Cintos de segurança



Cadeira de segurança

Cadeira de segurança para crianças

Crianças de até aproximadamente 4 anos de idade, e que pesem entre 9 e 18 kg, devem viajar sentadas em cadeiras de segurança para crianças.

Siga cuidadosamente as instruções do fabricante da cadeira de segurança. Se a cadeira não for instalada ou utilizada de forma segura, haverá risco de ferimentos graves em caso de acidente.



Almofada de segurança

Almofada de segurança para crianças

Para crianças entre 4 e 11 anos de idade, e que pesem entre 15 e 36 kg, recomenda-se a utilização de almofadas de segurança para crianças. Estas possibilitam que o cinto de segurança para adultos seja colocado à altura devida, uma vez que a criança fica mais alta. A parte superior do cinto passa sobre o ombro e não pelo pescoço e a parte inferior do cinto assenta sobre os quadris, em vez de passar sobre o estômago.



- ▲ 1
- 2
- 3
- 4
- ▼ 5

Regulagem da altura do cinto de segurança

O seu veículo possui regulagens da altura do cinto de segurança dos bancos dianteiros. Para ajustar a altura, movimente o suporte de ancoragem da coluna para uma das posições.

⚠ Importante

Posicione os reguladores de altura do cinto de segurança de forma que o mesmo passe no meio do ombro. O uso do cinto de segurança sem o ajuste correto pode reduzir sua eficácia e aumentar o risco de ferimentos em uma colisão.



:: Manutenção

Verificação

Examine periodicamente os cintos quanto a danos ou desgastes. Para verificar a estabilidade dos pontos de fixação, assim como o efeito de bloqueio dos retratores inerciais, basta puxar os cintos bruscamente.

Cintos de segurança que tenham sido excessivamente forçados devido a um acidente devem ser substituídos e os pontos de fixação verificados por um Distribuidor Ford.

Nunca tente reparar ou lubrificar o mecanismo de enrolamento ou os retratores, nem modificar os cintos.

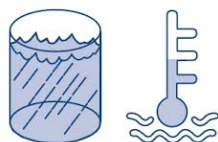

Água morna

Limpeza dos cintos de segurança

Lave-os com água morna. Seque-os naturalmente, nunca os exponha ao calor artificial.

De forma alguma deverão ser utilizados solventes químicos, água fervente, soluções alcalinas ou alvejantes. O mecanismo de enrolamento do retrator inercial não deve ser exposto à umidade excessiva.

Cinzeiro dianteiro / porta-copos (se equipado)



:: Apresentação

O cinzeiro está localizado no painel do veículo.

:: Condução / Modo de operação

Cinzeiro (se equipado)

Para retirar o cinzeiro, abra-o por completo e levanto-o.

Para utilizar o cinzeiro, abra-o por completo.

Ao terminar de fumar apague o cigarro por completo para evitar que outras pontas de cigarro possam acender no interior do cinzeiro.



Porta-copos

Porta copos (se equipado)

Para utilizá-lo abra o porta-luvas. Há também um porta-canetas e suporte para bloco de anotações.



Água e sabão neutro

:: Manutenção

Limpe o cinzeiro e o porta-copos somente com água e sabão neutro.

Combustível



:: Apresentação

Use somente gasolina tipo C, sem chumbo, com teor de etanol conforme legislação vigente.

Seu veículo pode usar tanto etanol como gasolina, em qualquer proporção.

O uso de combustível com chumbo é proibido por lei, podendo danificar o motor e o catalisador do veículo.

Este tipo de combustível, com chumbo, não é comercializado no Brasil, mas pode ser encontrado em alguns países da América do Sul. Portanto, verifique o tipo de combustível antes de abastecer o veículo em outros países. **Caso o veículo seja abastecido com gasolina com chumbo, não coloque o motor em funcionamento (mesmo que a quantidade tenha sido pequena). O chumbo contido na gasolina provocará danos permanentes ao catalisador. Entre em contato imediatamente com o Distribuidor Ford mais próximo.**

Combustível adulterado

A utilização de combustível adulterado, contaminado e/ou de má qualidade, danifica os componentes internos do motor, tendo como consequência:

- Ruído anormal e falha do motor em aceleração;
- Perda de potência do motor;
- Acúmulo de óleo pela caixa do filtro de ar do motor;
- Consumo elevado de combustível e óleo do motor;
- Carbonização das velas e pistões;

- Travamento dos anéis;
- Danos no sensor de oxigênio;
- Acendimento da lâmpada indicadora de mau funcionamento do motor (LIM).

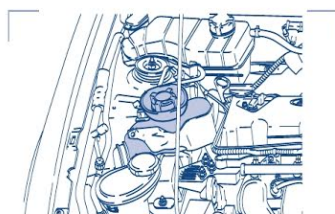

Reservatório de gasolina do sistema de partida a frio

:: Condução / Modo de operação

Reservatório do sistema de partida a frio

O sistema de partida a frio deverá ter gasolina em seu reservatório para o correto funcionamento.

Reabasteça o reservatório de partida a frio sempre que possível.

⚠ Importante

Mantenha o reservatório de gasolina do sistema de partida a frio sempre abastecido, preferencialmente com gasolina aditivada. O abastecimento deve ser efetuado com o motor desligado.

Evite manter o sistema de ventilação ligado durante o abastecimento do reservatório.

Para maiores informações consulte o item “Sistema de alimentação neste capítulo”.



Consumo

O consumo de combustível e a emissão de CO₂ dependem do motor, do tipo de transmissão, da medida dos pneus, do peso do veículo, bem como de muitos outros fatores. O consumo elevado de combustível é, sobretudo, causado por:

Combustível

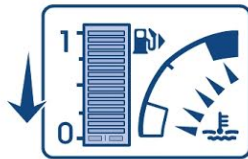

Consumo

O consumo de combustível e a emissão de CO₂ dependem do motor, do tipo de transmissão, da medida dos pneus, do peso do veículo, bem como de muitos outros fatores. O consumo elevado de combustível é, sobretudo, causado por:

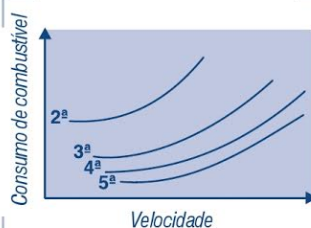

Velocidade do veículo e seleção de marcha

Manter marchas mais baixas para obter melhor aceleração resulta em alto consumo.

O gráfico mostra a relação entre o consumo de combustível, a velocidade e a escolha de marchas.

Distâncias percorridas / temperatura ambiente

Partidas frequentes a frio e percursos pequenos acarretam num consumo de combustível muito mais alto do que um único percurso mais longo, onde o motor funciona na faixa ideal de temperatura. Planeje seus percursos e evite horários de pico no trânsito sempre que possível.

Em baixas temperaturas o consumo de combustível será elevado durante os primeiros 10 - 15 Km de percurso.

Mudanças de marcha – transmissão manual

A mudança de marcha no tempo correto melhora a economia de combustível e reduz a emissão de poluentes. Assim, selecione as marchas do veículo observando as seguintes velocidades:

C

Mudança de marcha	Motor frio km/h	Motor a temperatura normal km/h
1-2	25	20
2-3	40	35
3-4	65	50
4-5	75	75

Condições de trânsito

Trânsito lento, percursos íngremes, muitas curvas e estradas em más condições têm efeito adverso no consumo de combustível.

Hábitos de dirigir

Antecipe situações de perigo e mantenha uma distância segura do veículo à frente. Este procedimento não só reduz o consumo de combustível, como também reduz o nível de ruído.

Condução agressiva do veículo (velocidades elevadas, acelerações e freadas fortes) desperdiça combustível - pode elevar o consumo em estrada aproximadamente 30% e, em cidade, 5%. A prática de direção defensiva não é apenas mais econômica, como também é mais segura para o motorista e outras pessoas. Respeite os limites de velocidade. Três minutos de espera com o motor funcionando em ponto morto resultam em consumo equivalente a um percurso de aproximadamente 1 quilômetro. Sempre que possível desligue o motor do veículo. Motores com injeção eletrônica cortam a injeção de combustível quando a rotação do motor está acima da rotação de marcha lenta e o pedal do acelerador não é acionado. Além de economizar combustível essa prática contribui para sua segurança.

Combustível



Em viagens

Evite colocar carga acima do nível do teto. O arrasto aerodinâmico aumenta o consumo de combustível em, aproximadamente, 5%. Reduza o arrasto aerodinâmico e conseqüentemente o consumo de combustível, colocando a carga alinhada com a cabine, sempre que possível.



Condições do veículo

Veículos que não recebem a manutenção adequada, principalmente no sistema de injeção de combustível, podem apresentar consumo aproximadamente 40% mais alto. Procure os serviços de um Distribuidor Ford sempre que notar qualquer anomalia, como falha no motor.

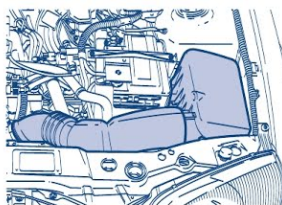

Filtro de ar

- Verifique e substitua o filtro de ar do motor sempre que necessário. Um filtro sujo ou entupido aumenta cerca de 10% o consumo de combustível. Além disso, o filtro de ar impede que partículas de sujeira ingressem no motor, o que aumenta o desgaste e reduz sua vida útil.
- O alinhamento e a calibração dos pneus na pressão especificada neste manual reduz o consumo de combustível em mais de 3%, além de ser um item fundamental para a segurança do veículo e dos ocupantes.
- Use apenas o óleo Motorcraft 5W-30 no motor do seu veículo. Sendo um óleo de baixo atrito, ele assegura um consumo de combustível até 5% menor do que um óleo SAE 20W-50 e uso urbano.

C

Carregamento

Veículos sobrecarregados ou rebocando trailer terão o consumo de combustível prejudicado em qualquer velocidade. Transporte de peso desnecessário eleva o consumo de combustível.



Recomendações para dirigir econômica e ecologicamente

- Utilize o acelerador moderadamente.
- Mude a marcha no tempo correto para manter o motor a uma rotação adequada.
- Mantenha a marcha mais alta o maior tempo possível.
- Utilize a aceleração máxima o menos possível.
- Antecipe-se às condições de tráfego.
- Verifique/ajuste a pressão dos pneus regularmente.
- Execute as manutenções periódicas do seu veículo no Distribuidor Ford.

C

ompartimento de carga / caçamba

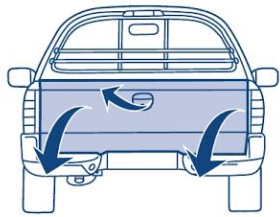

:: Apresentação

A tampa da caçamba pode ser aberta ou removida. Para evitar danos na caçamba e na cabine, prenda qualquer tipo de carga com cordas, que devem ser fixadas nos ganchos existentes na caçamba. Carga solta constitui risco potencial de acidentes na estrada. Toda carga deve ser colocada o mais à frente possível na caçamba.

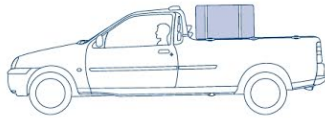

⚠ Importante

Jamais transporte pessoas na área de carga, que estariam sob risco de sérios ferimentos.

⚠ Importante

Nunca encha recipientes com gasolina dentro do veículo ou na caçamba. A eletricidade estática pode inflamar vapores de gasolina durante o enchimento de recipientes portáteis. Os recipientes devem ser removidos do veículo e colocados no chão quando do seu enchimento. Somente após hermeticamente fechados poderão ser transportados com segurança.

:: Condução / Modo de operação

Abertura da tampa da caçamba

Puxe a maçaneta para abrir e abaixar a tampa. Para fechá-la, suba a tampa e pressione-a com força suficiente para acionar a trava. Balance firmemente a tampa para certificar-se de que está bem fechada.

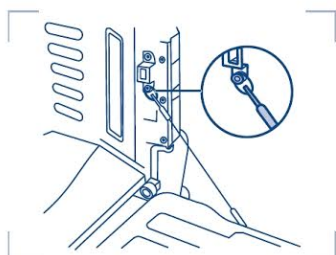

Remoção da tampa da caçamba

Não é recomendada a remoção da tampa da caçamba para transporte de carga que exceda o comprimento da caçamba. Porém, caso seja necessária a sua remoção, proceda da seguinte maneira:

1. Abaixar a tampa;
2. Usar uma chave de fenda ou ferramenta similar para soltar o grampo de retenção na parte superior de cada cabo. Solte os cabos;
3. Erga a tampa a 45°;
4. Remova a tampa da dobradiça direita;
5. Remova a tampa da dobradiça esquerda.

Cargas que excedam o comprimento do veículo devem ser sinalizadas por bandeira ou luz vermelha.

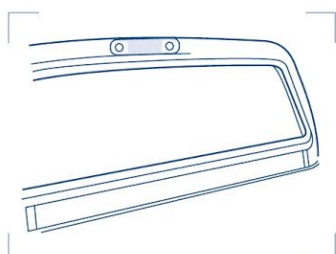

LUZ DE FREIO ELEVADA E DO COMPARTIMENTO DE CARGA (se equipado)

Uma combinação de luz de freio elevada e do compartimento de carga está localizada na parte externa do veículo, acima do vidro traseiro. Para ligar a luz do compartimento de carga, acione o interruptor à direita da coluna de direção, que só funciona com a ignição desligada.

Diagnóstico do sistema de controle de emissões

:: Apresentação

Conforme Instrução Normativa nº 24, de 28 de Agosto de 2009, onde estabelece especificações e critérios dos sistemas OBDBr-2, em complemento aos artigos 1º e 5º, da Resolução CONAMA nº 354, de 13 de Dezembro de 2004, e da Instrução Normativa IBAMA nº 126, de 24 de Outubro de 2006 (OBDBr-1), os veículos fabricados à partir de 1º de Janeiro de 2010 deverão ter o Diagnóstico do Sistema de Controle de Emissões disponíveis para controle e indicação de possíveis falhas que resultam no aumento de emissões de poluentes pelo veículo, como segue.

Como funciona?

O módulo eletrônico de controle do motor do seu veículo está equipado com um sistema que monitora os componentes do controle de emissões de poluentes do motor. Esse sistema é também conhecido como Diagnóstico do Sistema de Controle de Emissões (OBDBr-2). O sistema OBDBr-2 protege o ambiente informando falhas que estejam potencialmente aumentando a emissão de poluentes do veículo, além de auxiliar o Distribuidor a reparar adequadamente o veículo. Sempre que um problema em um desses componentes for detectado, a lâmpada indicadora de mau funcionamento (LIM), localizada no painel de instrumentos, acenderá conforme indicações a seguir.



:: Condução / Modo de operação Lâmpada indicadora de mau funcionamento (LIM)

A LIM acende quando a chave de ignição é inicialmente girada para a posição **II**. Deve apagar assim que o motor entrar em funcionamento, indicando que o sistema está operacional. Caso não acenda com a chave na posição **II** (ou não se apague com o motor em funcionamento), procure um Distribuidor Ford para correção deste problema.

Se a LIM permanecer acesa após o motor entrar em funcionamento, o Diagnóstico do Sistema de Controle de Emissões (OBDBr-2) detectou o mau funcionamento de algum componente ou sistema relacionado ao controle de emissões de poluentes. Neste caso, procure um Distribuidor Ford para inspeção do seu veículo.

Se a LIM piscar com o veículo em movimento, o sistema OBDBr-2 detectou o mau funcionamento de algum componente ou sistema que pode causar danos ao catalisador e perda de desempenho. Neste caso, evite acelerações fortes e/ou altas velocidades e leve o veículo imediatamente a um Distribuidor Ford para inspeção do veículo.

Importante

Enquanto a LIM piscar, as temperaturas excessivas do escapamento podem danificar o catalisador, o sistema de combustível, os revestimentos interiores do assoalho ou outros componentes do veículo, com risco de causar um incêndio.

D

Diagnóstico do sistema de controle de emissões

Importante

Ao dirigir com a LIM acesa, podem ocorrer alterações no comportamento do veículo tais como: perda de desempenho, dificuldade de partida e aumento do consumo de combustível. O uso contínuo do veículo com a LIM acesa pode comprometer até mesmo a durabilidade do motor e de outros componentes além de elevar os custos de reparo do veículo. Procure um Distribuidor Ford para reparo imediatamente

Partida do veículo após parada por falta de combustível

Evite ligar o veículo sem combustível, sob pena de provocar efeitos adversos nos componentes do motor.

Caso ocorra falta de combustível, observe:

- Após o abastecimento, antes de dar partida no motor, gire alternadamente a chave de ignição da posição **I** para **II** várias vezes ou mantenha a chave de ignição na posição **III** por aproximadamente 10 segundos, permitindo que o sistema de alimentação do veículo bombeie combustível do tanque para o motor. O motor demorará alguns segundos a mais que o normal para dar partida.
- A lâmpada indicadora de mau funcionamento (LIM) poderá acender.

:: Manutenção

O seu veículo está equipado com vários componentes que atuam diretamente no sistema de controle de emissões, entre eles o catalisador, que permitirão que o veículo opere dentro dos padrões aplicáveis de emissões no escapamento.

Para certificar-se do correto funcionamento do Diagnóstico do Sistema de Controle de Emissões (OBDBr-2) observe:

- Utilize somente combustível de boa qualidade.
- Utilize somente o óleo lubrificante recomendado pela Ford. Realize as trocas conforme especificado neste manual.
- Evite dar partida no veículo sem combustível.
- Não desligue a ignição com o veículo em movimento, principalmente em altas velocidades.
- É de fundamental importância submetê-lo às revisões periódicas, nos intervalos de tempo ou nas quilometragens indicadas, de acordo com os itens de verificação na respectiva revisão. As revisões periódicas são essenciais para a vida útil e desempenho do veículo e do sistema de emissões.
- Não conduza o veículo com a luz do sistema de carga da bateria ou de temperatura do motor acesa. Dirija-se imediatamente a um Distribuidor Ford quando a lâmpada indicadora de mau funcionamento (LIM) estiver acesa ou piscando.

D

Diagnóstico do sistema de controle de emissões

- ☐ ☐ • Não utilize gasolina com chumbo.
- ☐ ☐ • Utilize gasolina aditivada conforme frequência especificada neste manual.
- ☐ ☐ • Fique atento quanto a vazamentos de fluidos, odores estranhos, fumaça ou perda de potência do motor, que podem indicar que o sistema de controle de emissões não está funcionando adequadamente.
- ☐ ☐ • Garanta que a estrutura técnica ou mecânica do veículo não seja modificada devido à substituição ou adição de componentes, peças, acessórios ou equipamentos no veículo, sob pena de comprometer o sistema de controle de emissões. Informações sobre o sistema de emissões estão na Etiqueta de Informações do Controle de Emissões do Veículo, localizada no ou próximo do motor.
- ☐ ☐
- ☐ ☐
- ☐ ☐
- ☐ ☐

D

Observação:

Funcionamentos temporários irregulares podem fazer com que a LIM acenda. Por exemplo:

1. O veículo funcionou sem combustível – o motor pode ter sofrido uma falha de combustão ou funcionou com proporção incorreta de mistura ar-combustível.
2. Baixa qualidade do combustível ou água no combustível – o motor pode ter sofrido uma falha de combustão ou funcionou com proporção incorreta de mistura ar-combustível.

Funcionamentos irregulares temporários como os descritos anteriormente podem ser corrigidos abastecendo-se o veículo com combustível de boa qualidade.

Direção hidráulica

(se equipado)

:: Apresentação

Como funciona?

O sistema de direção hidráulica possui uma bomba movimentada por uma correia ligada ao motor que se encarrega de pressurizar o óleo no instante em que se gira o volante. A pressão ajuda mover as rodas reduzindo o esforço físico do motorista.



:: Condução / Modo de operação

Evite movimentos bruscos com o volante. Lembre-se que a força necessária para mudar o veículo de trajetória é menor comparada a um veículo com direção mecânica.

Caso o motor pare de funcionar, a assistência da direção hidráulica também não irá funcionar. Isto significa que o esforço no volante será maior.

Manobras

Quando a direção é esterçada até o final do curso, a pressão hidráulica do sistema aumenta abrindo a válvula de alívio. Isto gera um ruído característico, similar a um vazamento de ar. Quando isto ocorrer, retorne levemente a direção no sentido contrário para não atingir o final de curso e aliviar a pressão máxima do sistema.

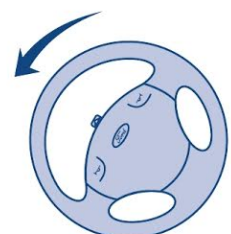

⚠ Importante

Jamais mantenha a direção hidráulica do seu veículo esterçada até o fim de curso por mais de 3 segundos. Isto pode provocar um sério desgaste na bomba, que irá comprometer o funcionamento da direção hidráulica permanentemente.

D

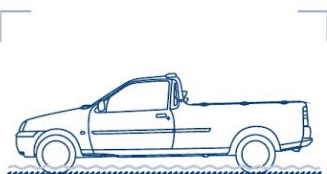

Evite passar sobre ruas alagadas para não molhar as polias e correias que acionam a bomba de direção. Caso isto aconteça, pode-se ouvir um ruído agudo no compartimento do motor, similar a um “chiado”, que não compromete o funcionamento do sistema de direção. Se o ruído persistir, procure um Distribuidor Ford.



Reservatório do fluido da direção hidráulica

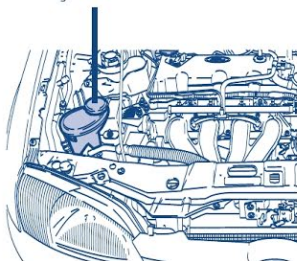

:: Manutenção

Verificação do nível / reservatório

Com o motor na temperatura normal de funcionamento, verifique o nível do fluido da direção hidráulica. O nível do fluido não deve ultrapassar a marca **MÁX.** do reservatório localizado no lado direito do compartimento do motor.

Abastecimento

Se o nível estiver abaixo da marca **MÍN.** do reservatório, complete com o fluido especificado.

⚠ Importante

Caso ocorra qualquer falha no sistema de direção hidráulica (perda de assistência ou vazamento de fluido), o veículo deve ser imobilizado imediatamente. Procure os serviços de um Distribuidor Ford.



Espelhos retrovisores

:: Apresentação

⚠ Importante

Para maior segurança, ajuste os espelhos retrovisores antes de movimentar o veículo.



Espelho retrovisor interno

Para reduzir o ofuscamento ao dirigir à noite, incline o retrovisor, puxando a alavanca junto ao espelho.

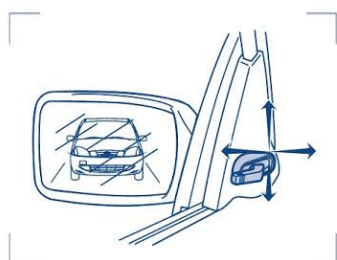

:: Condução / Modo de operação

Retrovisores externos

Ajustáveis manualmente

Movimente a alavanca localizada no painel das portas para ajustar o espelho.



Água e sabão neutro

:: Manutenção

⚠ Importante

A limpeza dos espelhos devem ser feitas somente com pano úmido, água e sabão neutro.

Freios

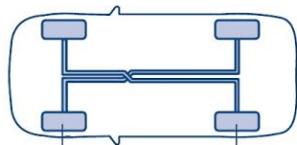

Dianteiros
a disco

Traseiros
a tambor



:: Apresentação

Como funciona?

O sistema de freios é de duplo circuito, dividido diagonalmente.

Se um dos circuitos falhar, o outro continuará a funcionar normalmente. Nesta condição a distância de frenagem torna-se mais longa e deve-se exercer maior força sobre o pedal dos freios.

Caso aconteça alguma falha no sistema, dirija-se imediatamente a um Distribuidor Ford.

Os freios dianteiros são a disco e os traseiros a tambor.

:: Condução / Modo de operação

Freios de serviço

Freios molhados têm coeficiente de atrito mais baixo, resultando em frenagens menos eficientes.

Após lavar o veículo ou dirigir sob chuva forte, ou ainda, em estradas lamacentas, toque levemente o pedal do freio, repetidas vezes, enquanto o veículo está em movimento, para eliminar qualquer vestígio de umidade dos discos e pastilhas de freio.

⚠ Importante

Se precisar frear nestas condições, será necessário aplicar maior força no pedal de freio. Por isso, mantenha maior distância do veículo que vai à frente para obter maior segurança nas frenagens.



Os materiais de atrito do sistema de freio pastilhas não contêm amianto.



Os freios de serviço são auto-ajustáveis.



Consulte o item Freios no capítulo 3, Tabela de lubrificação e manutenção para informações sobre os intervalos de inspeção e manutenção dos freios do veículo.

Ruído ocasional do freio é normal e geralmente não indica um problema de desempenho com o sistema de freios do veículo.

Em funcionamento normal, os sistemas de freios podem emitir chiados ou roncos ocasionais quando aplicados. Tais ruídos são normalmente ouvidos durante as primeiras aplicações dos freios pela manhã; todavia, os mesmos podem ser ouvidos a qualquer tempo quando da frenagem e podem ser agravados por variações nas condições ambientais tais como frio, calor, umidade, poeira da estrada ou barro.

Se houver ruídos, tais como “metal-com-metal”, “ruído rascante contínuo” ou “chiado contínuo” presentes durante a frenagem, as lonas dos freios podem estar gastas e devem ser inspecionadas num Distribuidor Ford.



Freio de estacionamento

O freio de estacionamento atua nas rodas traseiras.

Acionamento

- Pressione o pedal do freio de serviço.
- Puxe a alavanca para cima com firmeza.

Ao estacionar o veículo em subidas ou descidas, engate também a 1ª marcha.

A luz de advertência no painel acende se a ignição estiver na posição II. Apaga assim que o freio de estacionamento for liberado.

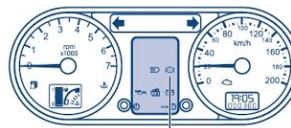

Luz de advertência de freio acionado

Freios



Liberação

- Puxe a alavanca do freio de estacionamento ligeiramente para cima, pressione o botão retentor e abaixe a alavanca.



:: Manutenção

Luz de advertência do sistema de freio / freio de estacionamento

Se permanecer acesa ou acender com o veículo em movimento, verifique primeiramente se a alavanca não está ligeiramente puxada e em seguida verifique o nível do fluido. Caso esteja abaixo do especificado, complete o nível e procure os serviços de um Distribuidor Ford, assim que possível.

Reservatório do fluido de freio



Verificação do nível / reservatório

O sistema de freios e o sistema de embreagem são abastecidos pelo mesmo reservatório.

O nível do líquido deve ser mantido entre as marcas **MÍN** e **MÁX** na lateral do reservatório localizado na parte central do compartimento do motor, próximo da bateria.

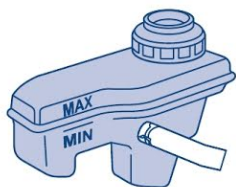

Abastecimento

Complete o reservatório apenas com fluido de freio especificado.

⚠ Importante

Há sérios riscos de danos no sistema de freios, se qualquer outro tipo de fluido for utilizado.

F



Não deixe que o fluido de freios entre em contato com a pele ou os olhos. Se isso acontecer, lave imediatamente as áreas afetadas com bastante água.

O fluido de freios danifica a pintura do veículo. Caso isto ocorra limpe imediatamente a superfície pintada com uma esponja umedecida.

É importante manter higiene absoluta ao completar o reservatório. Qualquer entrada de sujeira no sistema pode diminuir a eficiência de frenagem.

Caso ocorra a contaminação do fluido por água, será necessário substituir todo o fluido. Se ocorrer contaminação por óleo mineral, todas as borrachas que compõem o sistema de freio e embreagem devem ser substituídas.

Embalagens de fluido de freio abertas não devem ser armazenadas para uso posterior. O produto é extremamente higroscópico (absorve a umidade do ar) e rapidamente perde suas características.



O símbolo gravado na tampa do reservatório indica que o fluido não pode conter parafina.

Fusíveis e relés

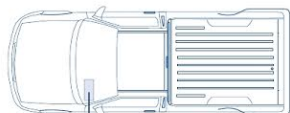

Caixa central de fusíveis e relés (sob o painel)

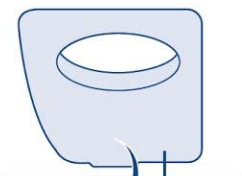

Caixa de fusível central



Fusível queimado

:: Apresentação

A caixa elétrica central está localizada sob o painel de instrumentos, do lado esquerdo do volante.

:: Condução / Modo de operação

Caixa central de fusíveis e relés (sob o painel de instrumentos)

Para verificar e / ou substituir fusíveis, é necessário remover a respectiva tampa da caixa central de fusíveis e relés.

Esta caixa contém os fusíveis e relés principais. O acesso aos relés é feito pela parte traseira da caixa. Todos os fusíveis são numerados.

Substituição de fusíveis

⚠ Importante

Não modifique o sistema elétrico do seu veículo em hipótese alguma. Sempre que necessário procure os serviços de um Distribuidor Ford.

⚠ Importante

Desligue a ignição e todos os equipamentos eletrônicos antes de remover e substituir o fusível/relé.

F

⚠ Importante

- Substitua sempre um fusível/relé por outro novo de mesma corrente/característica.
- Coloque sempre um fusível de reposição com o mesmo valor daquele que foi retirado.
- Um fusível queimado pode ser reconhecido pelo filamento partido.
- Todos os fusíveis são de encaixar, exceto os de alta capacidade de corrente (ampères).

Fusíveis e relés

Caixa central de fusíveis e relés (sob o painel de instrumentos)

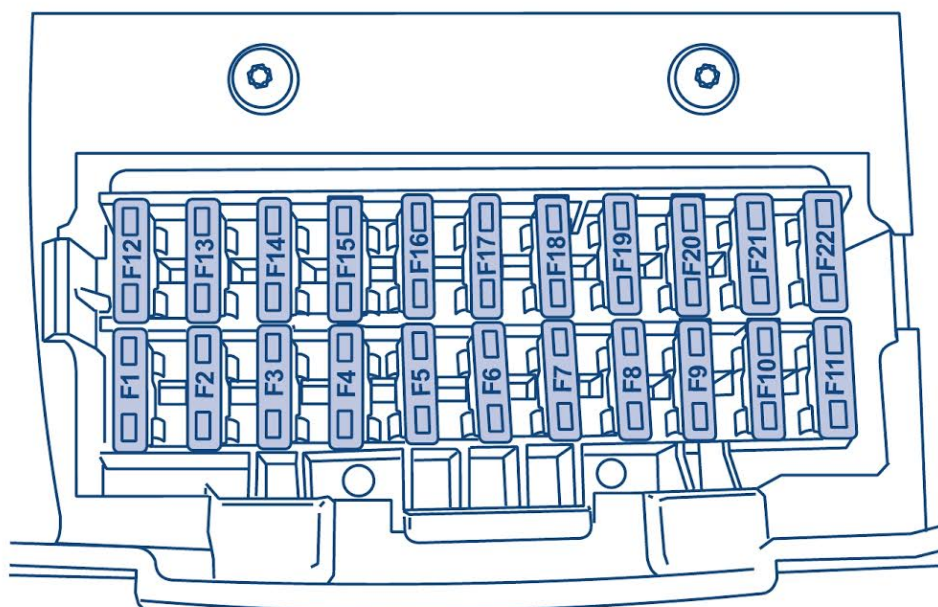

Caixa central de relés

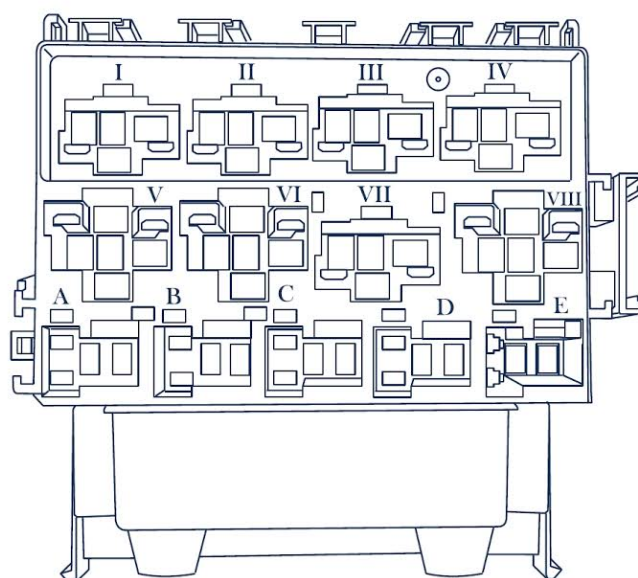

Central de Relés		
Nº relé	Tipo	Circuitos
I	—	Não utilizado
III	Vermelho	Limpador / lavador do pára-brisa
III	—	Não utilizado
IV	—	Não utilizado
V	40A (Mini ISO)	Ignição
VI	—	Não utilizado
VII	—	Não utilizado
VIII	—	Não utilizado
A, C, D, E	—	Não utilizado
F 49	—	Não utilizado
F 50	—	Não utilizado
B	20A (Micro ISO)	Buzina

Fusíveis e relés

Central de Fusíveis		
Fusível nº	Capacidade (ampéres)	Circuitos protegidos
F1	20(ATO)	Acendedor de cigarros
F2	7,5(ATO)	Luz de cortesia, módulo de controle de ar
F3	15(ATO)	Buzina
F4	—	Não utilizado
F5	15(ATO)	Pisca alerta e buzina
F6	7,5(ATO)	Iluminação interna, lanterna traseira e dianteira lado esquerdo
F7	7,5(ATO)	Luz da placa e lanterna traseira e dianteira lado direito
F8	15(ATO)	Travamento das portas
F9	—	Não utilizado
F10	20(ATO)	Relés do farol alto e baixo
F11	30(ATO)	Vidros elétricos
F12	20(ATO)	Lavador / limpador do pára-brisa
F13	15(ATO)	Painel de instrumentos, módulo de controle de ar, luz de freio, luz de ré e válvula aquecedora
F14	—	Não utilizado
F15	25(ATO)	Iluminação da placa e lanternas dianteira e traseira
F16	30(ATO)	Ventilador interno e recirculador de ar
F17	15(ATO)	Setas
F18	15(ATO)	Relé do ar condicionado e relé auxiliar (se equipado)
F19	7,5(ATO)	Painel de instrumentos e sistema de áudio
F20	10(ATO)	Luz de carga
F21	3(ATO)	Controle eletrônico do motor, PATS - Sistema eletrônico de imobilização, relé de controle eletrônico do motor e bomba de combustível
F22	10(ATO)	Sistema de áudio e conector do diagnóstico

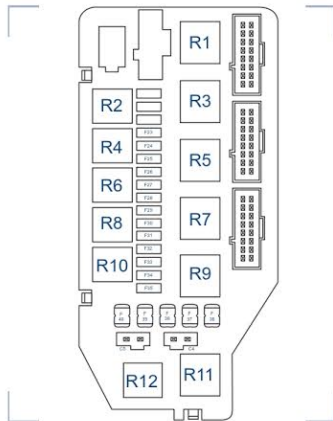

Central elétrica da bateria

Os fusíveis e relés estão conectados em uma caixa localizada no compartimento do motor, junto à bateria.

⚠ Importante

No caso de substituição de algum desses fusíveis / relés, procure os serviços de um Distribuidor Ford.

Central de relés da bateria

Nº relé	Tipo	Circuitos protegidos
R1	40A (Mini ISO)	Auxiliar
R2	20A (Micro ISO)	Farol alto
R3	40A (Mini ISO)	Inibidor de partida
R4	20A (Micro ISO)	Farol baixo
R5	40A (Mini ISO)	Controle eletrônico do motor e bomba de combustível
R6	20 A (Micro ISO)	Farol de neblina (se equipado)
R7	40A (Mini ISO)	Ventoinha
R8	20A (Micro ISO)	Sistema de partida a frio
R9	40A (Mini ISO)	Alta velocidade da ventoinha
R10	—	Não utilizado
R11	—	Não utilizado
R12	20A (Micro ISO)	Ar condicionado (se equipado)

Fusíveis e relés

Central de fusíveis da bateria		
Fusível	Capacidade (ampéres)	Circuitos protegidos
F23	10(ATO)	Farol alto esquerdo e luz indicadora de farol alto
F24	10(ATO)	Farol alto direito
F25	10(ATO)	Farol baixo esquerdo
F26	10(ATO)	Farol baixo direito
F27	7,5(ATO)	Sensor de velocidade, válvula purga, sonda lambda 1 (sensor de oxigênio aquecido) / sonda lambda 2 (sensor do monitor do catalisador)
F28	15(ATO)	Injetores, bobina de ignição e válvula termostática
F29	—	Não utilizado
F30	—	Não utilizado
F31	20(ATO)	Farol de neblina (se equipado) e relé do ar condicionado (se equipado)
F32	5(ATO)	Controle eletrônico do motor
F33	3(ATO)	Painel de instrumentos e relé da ventoinha
F34	10(ATO)	Sistema de partida a frio e controle eletrônico do motor
F35	15(ATO)	Bomba de combustível e controle eletrônico do motor
F36	40(JCASE)	Ventoinha e inibidor de partida
F37	40(JCASE)	F27, F28, F35, relé da bomba de combustível / controle eletrônico do motor
F38	60(JCASE)	F11, F16, F17, F20 e relé de ignição
F39	60(JCASE)	F1, F2, F3, F5, F8 e F22
F40	60(JCASE)	F12, F13, F14, F18, F19, F21, F49, F50 e chave de ignição e relé do motor de partida

F



:: Manutenção

Substitua sempre um fusível queimado por outro de mesma capacidade de corrente (amperagem). Desligue a ignição e todos os equipamentos elétricos antes de substituir um fusível ou relé.

⚠ Importante

Qualquer modificação inadequada no sistema elétrico ou de combustível, pode por em perigo a segurança do veículo, implicando em risco de incêndio ou danos ao motor. Para quaisquer esclarecimentos, procure um Distribuidor Ford.

Identificação do veículo



:: Apresentação

Número de identificação do veículo (VIN)

O número de identificação do veículo (VIN) está gravado no assoalho dianteiro direito (1).

Há também etiquetas adesivas nos seguintes locais:

- Coluna **B**, lado direito (2).
- Compartimento do motor, lado direito sobre a torre do amortecedor (4).
- Nos vidros (5, 6, 7 e 8).

Etiqueta com o ano de fabricação

- Coluna **B**, lado direito (3).

Etiqueta com a indicação de pesos

- Coluna **B**, lado esquerdo (9).

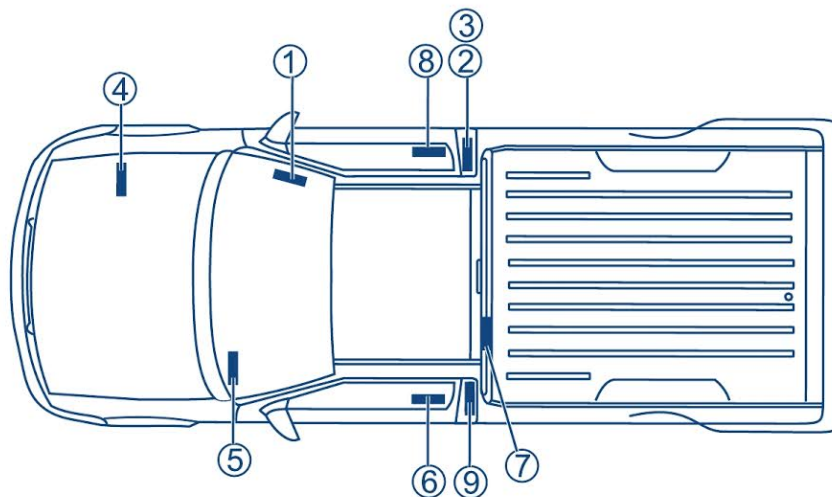

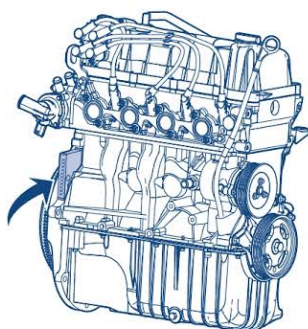

Número do motor

Na lateral direita do bloco, parte inferior traseira, próximo à carcaça da embreagem.

:: Manutenção

⚠ Importante

Durante a lavagem do compartimento do motor, não remova a etiqueta transparente que protege o código VIN.

Ignição e partida

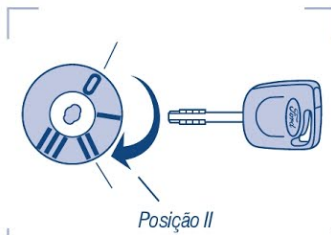

:: Apresentação

Posições da chave

0 ignição desligada e direção travada;

I rádio operacional: Ignição e todos os circuitos elétricos principais desativados e direção destravada;

II ignição ligada: todos os circuitos elétricos são ativados;

III motor de partida ativado: Volte a chave para a posição II assim que o motor funcionar.

Exceto pela buzina, lanterna e pisca-alerta, as outras funções são operacionais somente com a ignição ligada.

! Importante

Nunca gire a chave para a posição 0 ou I com o veículo em movimento.



:: Condução / Modo de operação

Partida do motor

- Certifique-se de que a alavanca de câmbio esteja em ponto-morto. Pressione o pedal da embreagem sem pisar no acelerador.
- Gire a chave de ignição para a posição III para acionar o motor de partida. Não acione o motor de partida por mais de 5 segundos consecutivos sob pena de descarregar a bateria.
- Se o motor não funcionar na primeira tentativa, gire a chave de ignição para a posição I ou 0 antes de tentar novamente.
- Se o motor não funcionar após três tentativas, o reservatório do sistema de partida a frio, localizado no compartimento do motor pode ter atingido a reserva, ou está esgotado. Reabasteça preferencialmente com gasolina aditivada e dê partida novamente.

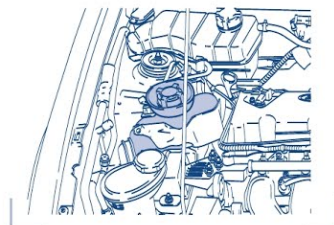

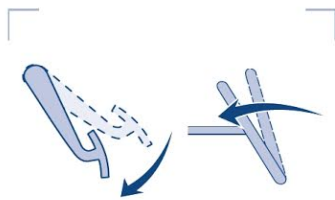
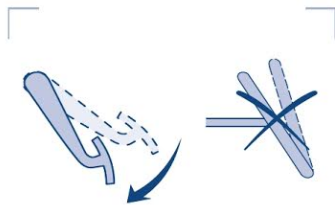

Motor frio / quente

- Pressione totalmente o pedal da embreagem e ligue o motor sem pisar no acelerador.
- Se o motor não funcionar em 5 segundos, espere um pouco e repita o procedimento anterior.
- Se o motor não funcionar após três tentativas, verifique se o reservatório do sistema de partida a frio atingiu a reserva, ou está esgotado. Reabasteça preferencialmente com gasolina aditivada e dê partida novamente. Se o problema persistir, espere 10 segundos e siga o processo descrito a seguir.

Motor afogado

- Pressione totalmente o pedal da embreagem.
- Pressione o pedal do acelerador até o fim. Mantenha-o nessa posição e ligue o motor.
- Se o motor não funcionar, repita o procedimento de partida conforme descrito no item "Motor frio/quente".

Partida do motor após desligamento da bateria

Ao conectar a bateria novamente e dar a partida no motor, o veículo poderá apresentar algumas características pouco usuais durante aproximadamente 8 km. Isto se deve à reprogramação automática do sistema de gerenciamento eletrônico do motor e pode ser ignorado. Caso persistam tais características, procure os serviços de um Distribuidor Ford.

Ignição e partida



Tacômetro

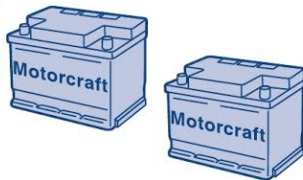

Sistema de controle eletrônico do motor

Em caso de acelerações fortes em marchas iniciais, que elevem a rotação do motor a níveis máximos, o sistema de controle eletrônico do motor poderá “cortar” momentaneamente a injeção de combustível.

Isto poderá ser sentido temporariamente pelo motorista na forma de falha, porém, não significa que haja alguma falha ou problema, mas sim que o controle eletrônico está protegendo o motor.

Procedimento de partida do motor com bateria auxiliar

⚠ Importante

Para evitar danos ao catalisador, injeção eletrônica e ao motor de partida, evite dar partida no motor empurrando o veículo ou com uso de reboque, principalmente se o motor estiver quente. Utilize cabos para ligação de uma bateria auxiliar.

Utilize exclusivamente baterias com a mesma tensão nominal (12 V). Utilize cabos auxiliares de partida com alicates de pólos isolados e cabo de bitola apropriada. Não desligue a bateria do sistema elétrico do veículo.

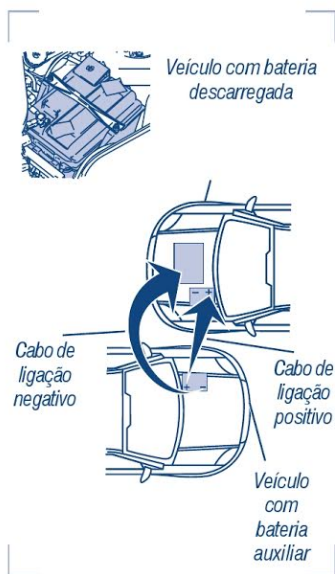

Ligação de cabos

- Desligue todos os equipamentos elétricos.
- Ligue o pólo positivo (+) da bateria descarregada ao pólo positivo (+) da bateria auxiliar.
- Ligue uma das extremidades do segundo cabo ao pólo negativo (-) da bateria auxiliar e a outra a um ponto metálico do motor do veículo com a bateria descarregada. Não ligue ao pólo negativo (-) da bateria descarregada.
- Certifique-se de que os cabos estejam afastados de peças móveis do motor.
- Ligue o motor e o ventilador do veículo com bateria auxiliar.

Partida do motor

- O motor do veículo auxiliar deve permanecer desligado.
- Dê partida no motor do veículo que está com a bateria descarregada.
- Após o motor entrar em funcionamento, deixe-o funcionando por aproximadamente 3 minutos.

Desligamento dos cabos

⚠ Importante

Evite remover os cabos com motor ainda funcionando. O não cumprimento destes procedimentos poderá causar danos aos sistemas elétricos do veículo.

Desconecte primeiro o cabo negativo (-) e depois o cabo positivo (+), isso evitará faíscas sobre a bateria.

Lâmpadas (substituição)

:: Apresentação

⚠ Importante

Antes de substituir uma lâmpada, verifique se o fusível correspondente não está queimado.

⚠ Importante

Desligue as luzes e a ignição, antes de efetuar qualquer substituição de lâmpada. Assegure-se de que ela está fria antes de retirá-la.

⚠ Importante

Não toque no vidro da lâmpada.
Instale apenas lâmpadas de especificação correta.
Consulte o item Tabela de especificações de lâmpadas, neste capítulo.

É necessário retirar o farol para substituir as lâmpadas do farol, da luz de posicionamento ou do indicador de direção dianteiro, é necessário retirar o conjunto da luz traseira para substituir as lâmpadas das luzes do freio, de posicionamento, de ré ou do indicador de direção traseiro.

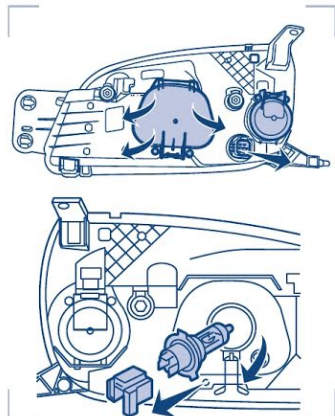
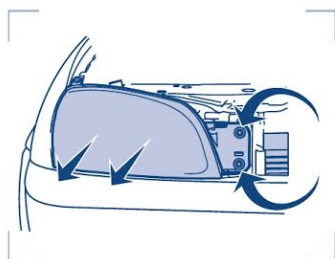
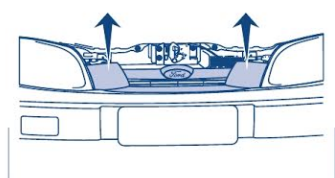
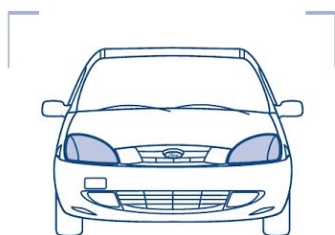

:: Condução / Modo de operação

Grupo óptico dianteiro

As lâmpadas dos faróis baixos, altos, dos indicadores direcionais dianteiros e das luzes de posicionamento (lanternas) encontram-se alojadas no mesmo grupo óptico. Remova o grupo óptico como indicado a seguir:

- Desligue as luzes.
- Abra a tampa do compartimento do motor.
- Retire a grade do radiador puxando-a para cima.

- Solte os parafusos de fixação do grupo óptico (farol).

⚠ Importante

Nunca tente remover um conector sem antes liberar a trava.

- Desconecte o conector elétrico.

Faróis altos e baixos

- Remova a tampa protetora.
- Solte a conexão do chicote da lâmpada.
- Aperte as extremidades da presilha de retenção para soltá-la.
- Retire a lâmpada.
- Monte a lâmpada nova, observando o correto alinhamento da mesma no alojamento e observando a ordem inversa à descrita acima.

Lâmpadas (substituição)

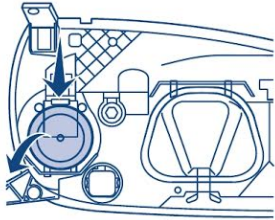

Indicadores direcionais dianteiros

- Pelo interior do compartimento do motor pressione a aba da trava para baixo e remova a tampa.
- Gire a base da lâmpada no sentido anti-horário de modo a removê-la.
- Pressione levemente a lâmpada e gire-a no sentido anti-horário para removê-la.
- Monte a lâmpada nova observando a ordem inversa à descrita acima.

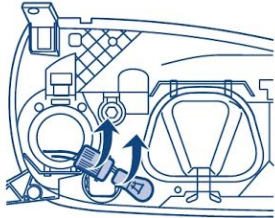

Alinhamento dos faróis dianteiros

Após a substituição de uma lâmpada de halogênio, verifique o alinhamento dos faróis.

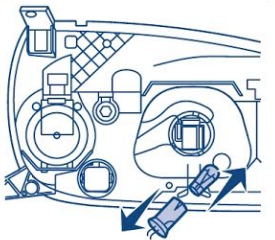

Luzes de posicionamento (lanternas)

- Retire a lâmpada.
- Monte a lâmpada nova observando a ordem inversa à descrita acima.



Faróis de neblina (se equipado)

Para substituição das lâmpadas dos faróis de neblina procure um Distribuidor Ford.

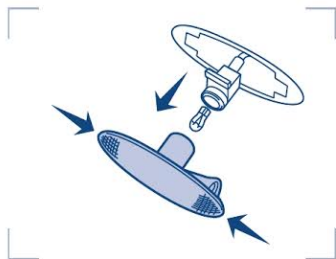

Indicadores direcionais laterais (se equipado)

- Desloque o grupo ótico completo para a direita ou esquerda e puxe-o para fora.
- Tire o soquete do conjunto girando-o no sentido anti-horário.
- Retire a lâmpada, e monte a lâmpada nova, observando o correto alinhamento da mesma no alojamento e observando a ordem inversa à descrita acima.

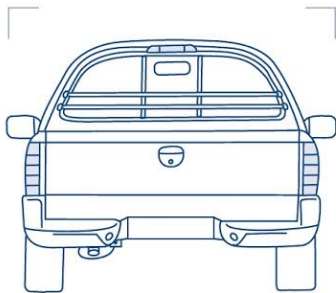

Substituição das lâmpadas do grupo óptico traseiro

- Abra a tampa da caçamba.
- Para retirar a lâmpada queimada, gire-a com ligeira pressão no sentido anti-horário e retire-a.
- Instalação pela ordem inversa.

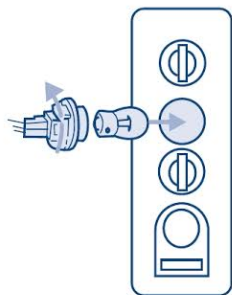

Lâmpadas (substituição)

Grupo óptico traseiro lado esquerdo

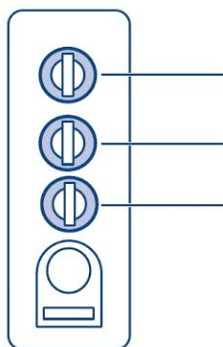

Luz de freio, 21W
Luz da lanterna, 5W

Indicadores de direção, 21W

Luz de ré, 21W

Grupo óptico traseiro lado direito

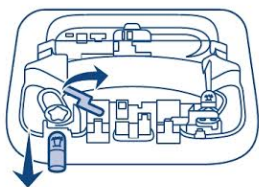
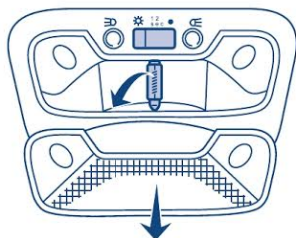
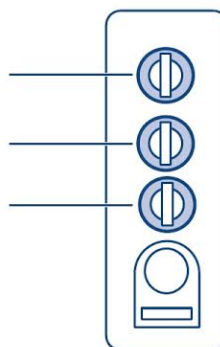

Luz de cortesia (se equipado)

- Desligue a luz de cortesia.
- Desencaixe cuidadosamente o conjunto, usando uma chave de fenda de ponta chata, e substitua a lâmpada queimada.

LUZ DE LEITURA

- As lâmpadas podem ser substituídas após a placa de contato ter sido rebatida.

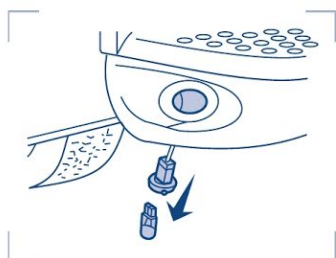

Luz da placa de licença

- Gire o soquete da lâmpada no sentido anti-horário e retire-o do pára-choque.
- Remova a lâmpada do conector e substitua-a.
- Monte o conjunto na ordem inversa.

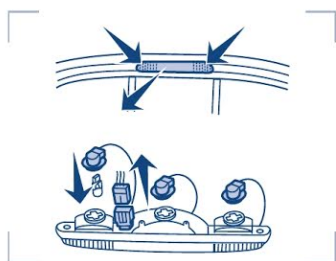

Luz elevada do freio / luz da caçamba

- Remova os dois parafusos e retire o conjunto.
- Incline-o para fora para soltar do grampo de retenção.
- Pressione levemente e gire o suporte da lâmpada para removê-lo.
- Tire a lâmpada e substitua-a.
- Monte o conjunto na ordem inversa.

Especificação Técnica - Lâmpada

Luz elevada do freio/luz da caçamba	Lâmpada de base de vidro em cunha, 5 W
Luz da placa de licença	Lâmpada, 5 W
Luzes de cortesia	Lâmpada tubular, 10 W
Indicadores direcionais laterais (se equipado)	5W
Grupo óptico dianteiro	
• Faróis altos e baixos	Lâmpada de halogênio, 60/55 W
• Luzes de posicionamento (lanternas)	Lâmpada de base de vidro em cunha, 5 W
• Indicadores direcionais dianteiros	Lâmpada esférica, 21 W
Grupo óptico traseiro	
• Luz de freio/lanterna	21/5 W
• Indicadores de direção	21 W
• Luz de ré	21 W

Lavagem do veículo

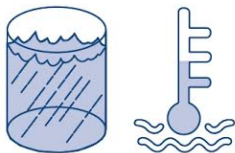
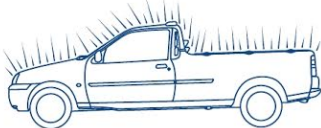

Água morna e sabão neutro

:: Apresentação

Os elementos mais importantes para a conservação da pintura do veículo são água limpa e sabão neutro. Para a lavagem do veículo, utilize uma esponja, água fria ou morna e shampoo para carros.

Lave frequentemente o seu veículo. Se houver sinais de seiva de árvores, insetos, sujeira industrial ou excrementos de pássaros, o veículo deve ser lavado o mais breve possível. Geralmente esses tipos de depósitos contêm elementos químicos agressivos à pintura.



A lavagem do veículo só deve ser feita em áreas com sistemas de drenagem que não agriçam o meio ambiente.

Os restos de produtos de limpeza não devem ser descartados juntamente com o lixo doméstico. Procure utilizar apenas instalações preparadas para a remoção desse tipo de lixo.

:: Condução / Modo de operação Limpeza externa

⚠ Importante

Se usar um sistema de lavagem com um ciclo de enceramento, certifique-se de que remove a cera do para-brisa.

⚠ Importante

Alguns postos de lavagem usam água sob alta pressão. Isso pode danificar algumas peças do seu veículo.



Lavagem manual

Nunca lave o seu veículo com água quente, diretamente sob o sol ou com as superfícies metálicas quentes.

Nunca retire o pó a seco das superfícies pintadas, sob pena de arranhá-las.

Lave o veículo com bastante água, se estiver utilizando um shampoo para carros. Seque-o com um pano macio ou flanela.

⚠ Importante

Depois de lavar o veículo, pressione várias vezes o pedal do freio com o veículo em movimento, para eliminar a umidade dos discos e pastilhas.

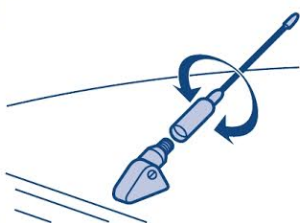

Lavagem automática

O melhor método de lavagem automática é aquela sem rolos.

⚠ Importante

Se estiver equipado com antena de rádio, gire a antena no sentido anti-horário e retire-a do veículo antes da lavagem automática.



Lavagem do motor

Recomenda-se evitar a lavagem frequente do motor.

Porém, quando lavar o motor, tenha cuidado em não utilizar jatos fortes de água.

Nunca lave o motor quente ou em funcionamento, com água fria, pois o choque térmico em superfícies aquecidas poderá provocar danos ao motor.

Lavagem do veículo

O condensador do ar condicionado e o radiador possuem aletas de alumínio que podem se deformar quando lavadas com jato d'água sob alta pressão.

Para evitar danos, lave somente com jato d'água de baixa pressão.

Evite jatos de água diretos sobre a bomba da direção hidráulica, reservatório de fluido de direção, e vedações da caixa de direção, assim como, sobre as polias e a correia da transmissão que compõem o sistema. Isto pode comprometer o funcionamento da direção hidráulica.

⚠ Importante

Não despeje água, sabão, ou qualquer outro produto sobre o alternador e o motor de partida. Eles poderão ser danificados caso tenham contato com líquidos.

⚠ Importante

Devido à diversidade de materiais existentes no compartimento do motor, deve-se evitar a utilização de produtos químicos de limpeza, detergentes agressivos, desengraxantes, produtos ácidos e alcalinos que, devido à ação corrosiva, podem ser agressivos a determinados componentes. Deve-se evitar também limpeza por meio de vapor de água.



⚠ Importante

Durante a lavagem do cofre do motor, não remova a etiqueta transparente que protege o código VIN. Óleo do motor, fluido dos freios, aditivo do radiador, baterias e pneus devem ser acondicionados e armazenados em instalações especialmente preparadas para tratamento de lixo industrial. De modo algum deverão ser jogados nos sistemas de canalização pública ou colocados no lixo doméstico. A defesa do meio ambiente diz respeito a todos. Contribua também para este fim.

Revestimento protetor da parte inferior do veículo

A parte inferior do seu veículo é revestida com uma camada de proteção anticorrosiva que deverá ser periodicamente controlada e, caso seja necessário, retocada pelo seu Distribuidor Ford. Mesmo com essa proteção adicional, recomenda-se a lavagem frequente da parte inferior do veículo, principalmente sob condições de alta umidade ou salinidade.

Limpeza das rodas

Não utilize produtos abrasivos, sob pena de danificar o verniz de proteção das rodas.

Limpeza dos faróis

⚠ Importante

Não raspe as lentes dos faróis, nem use produtos abrasivos, nem álcool ou solventes químicos para limpar os faróis. Não limpe os faróis quando estão secos.

Limpeza do volante

Para a limpeza do volante recomenda-se somente um pano umedecido com água.

Luces de advertência e luzes indicadoras

:: Apresentação

As luzes de advertência e indicadoras informam ou alertam o motorista sobre as condições do veículo durante a condução do mesmo.



:: Condução / Modo de operação

As luzes de advertência e indicadoras acendem por instantes quando se liga a ignição, para confirmar que o sistema está operacional. Caso isto não ocorra há uma avaria. Procure os serviços de um Distribuidor Ford.



Luz indicadora de direção

Pisca durante o funcionamento. Se começar a piscar com maior rapidez, significa que uma das lâmpadas dos indicadores de direção está queimada.



Consulte o item Lâmpadas, neste capítulo, para mais informações.



Luz de advertência de pressão do óleo do motor

Se a luz permanecer acesa após a partida ou se acender durante o percurso, isso indica a existência de uma anomalia. Estacione o veículo em local seguro e desligue o motor. Verifique o nível de óleo e solicite a verificação do sistema através de um Distribuidor Ford.



Lâmpada indicadora de mau funcionamento (LIM)

A LIM acende quando a chave de ignição é inicialmente girada para a posição II. Deve apagar assim que o motor entrar em funcionamento, indicando que o sistema está operacional. Caso não acenda com a chave na posição II (ou não apague com o motor em funcionamento), procure um Distribuidor Ford para correção deste problema.



Consulte o item Diagnóstico do sistema de controle de emissões, neste capítulo, para mais informações.



Luz de advertência de temperatura

Se acender com o veículo em movimento, o motor estará em superaquecimento.

Pare imediatamente e desligue a ignição. Aguarde até que o motor esfrie e, se necessário, complete o nível do líquido de arrefecimento

Se o motor voltar a superaquecer, procure os serviços um Distribuidor Ford.



Importante

Nunca abra a tampa do reservatório do líquido de arrefecimento com o motor quente.



Luz indicadora de farol alto

Acende ao ligar o farol alto ou quando é utilizado o lampejador do farol alto.

Luzes de advertência e luzes indicadoras



Luz de advertência do sistema de carga da bateria

Se acender durante a condução do veículo, indica a existência de uma anomalia. Desligue todos os equipamentos elétricos desnecessários. Procure o seu Distribuidor Ford imediatamente para verificação e reparação do sistema.



Luz de advertência do sistema de freios

Importante

Reduza gradualmente a velocidade. Use os freios com muito cuidado. Não pressione bruscamente no pedal do freio.

Acende se o nível do fluido dos freios ficar abaixo da marca **MIN**.

Esta luz acende também quando se aciona o freio de estacionamento.



Consulte o item Freios - verificação do nível / reservatório, neste capítulo, para mais informações.



Luz de advertência do sistema Ford antifurto (PATS)

Pisca quando o sistema antifurto passivo foi ativado.



Luz de advertência de baixo nível de combustível

Quando o veículo atingir a reserva a luz acenderá. Reabasteça assim que possível.

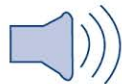

Avisos sonoros

Aviso sonoro de faróis acesos

Soa quando os faróis estiverem ligados, a ignição estiver desligada e a porta do lado do motorista ou passageiro dianteiro for aberta.



Luces internas e externas

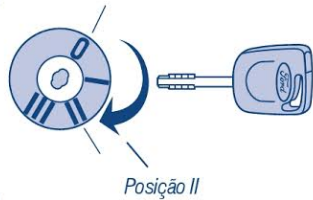

:: Apresentação

Para o acionamento das luzes externas a chave da ignição deve estar na posição II, exceto para o acionamento da lanterna que poderá ser utilizada com a chave na posição 0.

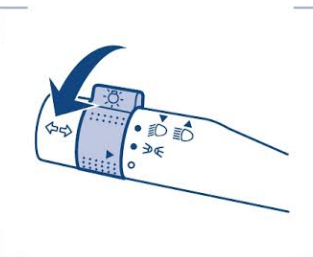

:: Condução / Modo de operação

Luces externas desligadas

Gire o interruptor rotativo na posição neutra.

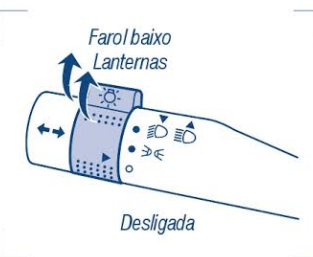

Luces das lanternas • ➤☞

Gire o interruptor rotativo para a primeira posição.

Farol baixo • ☞☞☞

Gire o interruptor rotativo para a segunda posição.

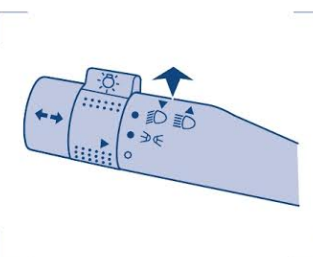

Farol alto ☞☞☞

Com os faróis baixos acionados, empurre a alavanca em direção ao painel de instrumentos.

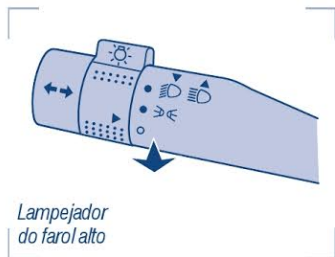

Lampejador de farol alto

Puxe a alavanca em direção ao volante. Ao dirigir à noite, dê preferência ao uso dos faróis baixos. A comutação para os faróis altos deve ser feita somente se não houver risco de ofuscamento de outros motoristas.

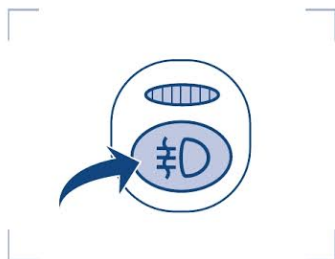

Faróis de neblina (se equipado)

Com a chave de ignição na posição II e a lanterna ligada, pressione o botão para ligar ou desligar os faróis de neblina. A luz indicadora no botão indica acionamento da função.

⚠ Importante

Os faróis de neblina devem ser utilizados somente sob visibilidade restrita (menos de 50 m).

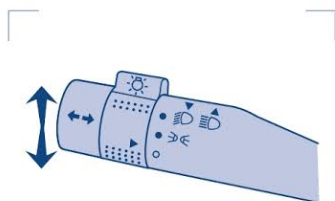

Indicadores direcionais

Acionamento esquerdo ←

Desloque a alavanca para baixo.

Acionamento direito →

Desloque a alavanca para cima.

O comando da alavanca direcional é desativado automaticamente com o retorno do volante à posição central.

Luz intermitente durante a operação. Um aumento no grau de intermitência indica defeito em uma das lâmpadas externas indicadoras.

Luces internas e externas



Luces intermitentes de emergência (pisca-alerta)

Pressione o botão para ligar / desligar as luzes intermitentes. As luzes indicadoras de direção irão piscar indicando que o sistema está ligado.

Este dispositivo deve ser utilizado em caso de avaria do veículo ou para avisar os outros motoristas que há perigo.

Importante

Use o pisca-alerta apenas em situações de emergência e com o veículo parado.

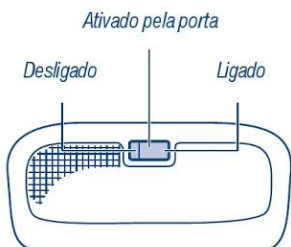

Luz interna

O interruptor da luz interna possui três posições: acesa com as portas abertas, desligada e ligada.

Luz interna com luzes de leitura (se equipado)

As luzes de leitura são acionadas por interruptores individuais.

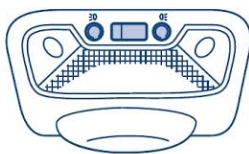

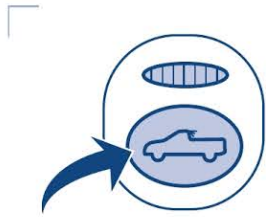

Luz da caçamba (se equipado)

Com a chave de ignição na posição desligada, pressione o interruptor para ligar ou desligar a luz da caçamba. A luz de controle no interruptor indica o acionamento da função.

Motor

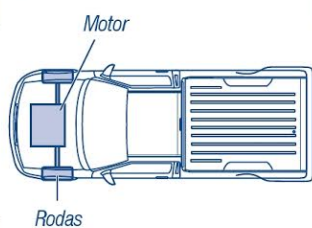

:: Apresentação

Como funciona?

O motor do veículo tem como função converter a energia produzida pela combustão da mistura ar/combustível em energia mecânica, capaz de gerar movimento nas rodas.



O motor do seu veículo pode utilizar tanto etanol como gasolina em qualquer proporção. Consulte o item Combustível neste capítulo, para mais informações.



Tacômetro

:: Condução / Modo de operação

Tacômetro

Indica a rotação do motor em rotações por minuto. Não opere o veículo dentro faixa vermelha do instrumento sob pena de danificar o motor.



Indicador da temperatura do motor

Indica a temperatura do motor. Não opere o veículo em altas temperaturas sob pena de danificar o motor.

O ponteiro deve situar-se dentro da faixa central, após alguns minutos de funcionamento do motor. Pode aproximar-se da faixa sólida quando o motor for muito exigido, voltando ao normal logo que cessar a sobrecarga.

Estratégia de funcionamento limitado

Se for detectada uma avaria no sistema de gerenciamento eletrônico do motor, será acionado o programa de “Estratégia de Funcionamento Limitado”. Este programa permitirá que o motor continue cumprindo suas funções sem danificá-lo. Contudo, uma vez que algumas operações ficam limitadas, o desempenho do motor ficará reduzido. Todavia, em estradas planas, o veículo pode rodar a velocidades de até 60 km/h.

⚠ Importante

Procure imediatamente um Distribuidor Ford, caso seu veículo passe a apresentar tais características.

Filtro de óleo

O filtro de óleo tem por função filtrar todas as partículas prejudiciais ou abrasivas do motor, sem obstruir o fluxo de óleo às suas partes vitais. Filtros de óleo fora das especificações Ford poderão gerar problemas como ruídos durante a partida e danos no motor.

Óleo do motor

A Ford recomenda o uso do óleo Motorcraft SAE 5W-30 que atenda a especificação Ford WSS-M2C913-B, para troca a cada 10.000 km ou 06 meses o que ocorrer primeiro.

Todo motor de combustão interna apresenta consumo de óleo. Esta característica é necessária para garantir adequada lubrificação na região dos anéis dos pistões, portanto, o nível de óleo deve ser verificado periodicamente, sempre que o veículo for abastecido (com o motor frio) ou antes de iniciar uma viagem longa.

Motor



Motores novos atingem consumo normal após aproximadamente 5.000 km. Durante este período um consumo de até 1 litro de óleo é considerado normal.

Após este período o consumo irá reduzir gradativamente para cerca de 1 litro a cada 10.000 km.



Faça as verificações e complete o nível sempre que o mesmo atingir a marca inferior da vareta.



O consumo de óleo do motor depende também do modo de dirigir e das condições de uso do veículo.

Em casos de usos específicos onde o motor é muito exigido, como por exemplo o uso frequente em altas velocidades, o consumo de óleo pode ser maior.



Importante

Durante as trocas de óleo em postos de serviços, assegure-se de que o óleo utilizado é o especificado e na quantidade determinada. Não aceite óleos de tipos e marcas desconhecidas e de embalagens já abertas.



Condições severas de uso do motor

Se o veículo for utilizado em condições severas, a troca de óleo do motor deverá ser efetuada a cada 5.000 km ou 3 meses, o que ocorrer primeiro.



Condições severas:

- Percursos curtos (inferiores a 5 km), nos quais o motor não chega a atingir a temperatura normal de funcionamento.
- Utilização frequente em percursos de muita poeira ou regiões montanhosas.
- Utilização em tráfego urbano pesado.
- Utilização em auto-escola, táxi, ambulância, uso militar ou atividade similar.
- Uso prolongado com combustível adulterado.

:: Manutenção
Lâmpada indicadora de mau funcionamento (LIM)

Consulte o item Diagnóstico do sistema de controle de emissões, neste capítulo, para mais informações.

Luz de advertência de pressão do óleo

Se a luz acender com o veículo em movimento, pare imediatamente, desligue a ignição e verifique o nível do óleo do motor. Complete se necessário.

Se a luz de advertência permanecer acesa após ter sido completado o nível, procure os serviços de um Distribuidor Ford para a verificação do motor.

⚠ Importante

Quando o motor estiver funcionando, cuide para que peças de roupa como gravatas etc., não entrem em contato com peças móveis do motor, pois há risco de ferimentos graves.

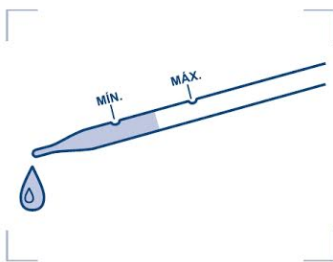
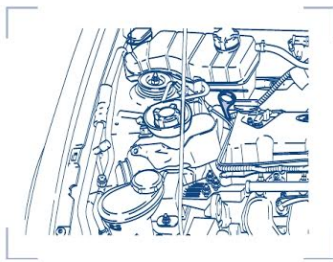

⚠ Importante

Pessoas portadoras de marca-passo não devem efetuar trabalhos com o motor do veículo em funcionamento, devido às altas tensões geradas pelo sistema de ignição.

Óleo do motor

Verificação do nível

⚠ Importante

Não utilize aditivos para o óleo nem outros tratamentos do motor. Em determinadas condições, podem danificar o motor. O consumo de óleo dos motores novos atinge o seu nível normal após cerca de 5000 km.

Certifique-se de que o nível se situa entre as marcas de **MIN** e **MAX**.

Verifique o nível do óleo antes de ligar o motor.

Certifique-se de que o veículo está nivelado.

Quando quente, o óleo expande. Por isso, o nível pode aumentar alguns milímetros além da marca **MAX**.

Aguarde alguns segundos após desligar o motor, retire a vareta do nível do óleo e limpe-a com um pano limpo que não solte pêlos. Coloque e retire novamente a vareta para verificar o nível do óleo.

Se estiver abaixo da marca **MIN**, complete imediatamente.



Abastecimento

Complete apenas com o motor frio. Se o motor estiver quente, espere 10 minutos para que esfrie.

Não remova a tampa de abastecimento com o motor funcionando.

Para removê-la, gire-a no sentido anti-horário. Instale na ordem inversa, observando o encaixe e travamento correto da tampa.

Não abasteça para além da marca **MAX**.

Importante

Use somente óleos que atendam as especificações Ford. O uso de óleo diferente do especificado compromete o desempenho e a vida útil do motor, podendo também causar danos não cobertos pela garantia.

Aditivos para o óleo do motor não são necessários nem recomendados, podendo até, em certas circunstâncias, provocar danos no motor que não estão cobertos pela garantia Ford.



Recipientes de óleo vazios e usados não devem ser descartados juntamente com o lixo doméstico. Utilize apenas instalações preparadas para a remoção desse tipo de lixo.

P

ara-brisa e vidro traseiro

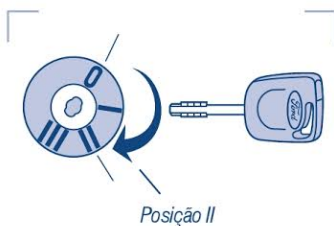

:: Apresentação

Para o acionamento dos limpadores / lavador do para-brisa a chave da ignição deve estar na posição II.



:: Condução / Modo de operação

Limpador do para-brisa

Movimento de limpeza lento

Desloque a alavanca uma posição para cima.

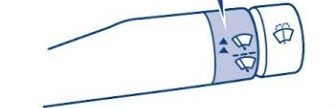

Movimento de limpeza rápido

Desloque a alavanca duas posições para cima.

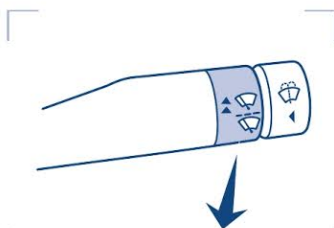

Movimento de limpeza intermitente

Desloque a alavanca para baixo.



Lavador do para-brisa

Pressione o botão. O limpador do para-brisa será acionado simultaneamente com o esguicho de água, lavando o para-brisa. Mantenha o botão pressionado até que o para-brisa fique limpo.

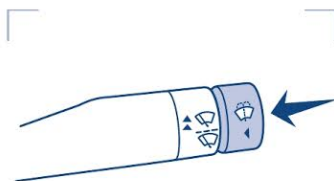

⚠ Importante

Não opere o lavador do vidro traseiro por mais de 10 segundos de cada vez e nunca utilize o lavador se o reservatório de água estiver vazio.

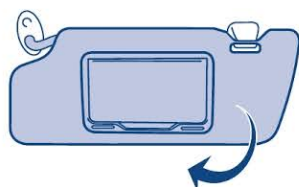

Pára-sóis

Os pára-sóis podem ser inclinados para cima e para baixo e girados para o lado, para proteção lateral.

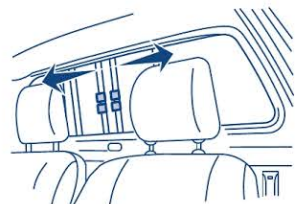

Vidro traseiro deslizante (se equipado)

Para aumentar a ventilação interna da cabine, acione a trava e deslize os vidros para os lados.

P ara-brisa e vidro traseiro

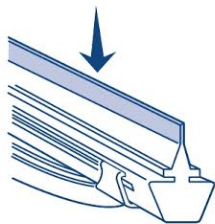

:: Manutenção

Verificação das palhetas dos limpadores

Passe o dedo pela aresta de borracha das palhetas do limpador para verificar se possuem irregularidades. Resíduos de gordura, silicone e combustível também prejudicam a ação de limpeza das palhetas.

Substitua as palhetas dos limpadores pelo menos uma vez por ano.

⚠ Importante

Palhetas com desgaste podem reduzir a visibilidade sob chuva e causar acidentes.

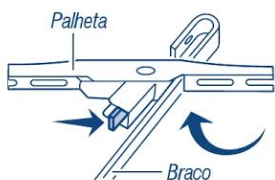

Substituição das palhetas dos limpadores

Para retirar as palhetas, rebata o braço do limpador para frente do veículo e posicione a palheta do limpador em ângulo reto em relação ao braço. Pressione a mola de retenção no sentido da seta, desengate a palheta e tire-a do braço puxando-a no sentido oposto.

Não utilize querosene, gasolina ou diluente de tinta para limpar as palhetas.

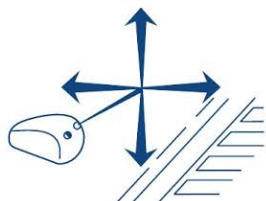

Ajuste dos bicos do lavador do para-brisa

A posição dos injetores esféricos pode ser ajustada com precisão, com o auxílio de um alfinete inserido no orifício.

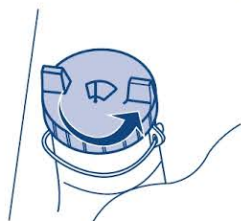

Reservatório do lavador do para-brisa

Complete o reservatório somente com água limpa e sabão neutro.

P

intura do veículo



:: Apresentação



Seu veículo foi pintado com produtos à base de água, menos agressivos ao meio ambiente. Para reparação da pintura, pode-se utilizar os procedimentos tradicionais de mercado, porém esta deverá ser executada por um Distribuidor Ford, sob pena de perda da garantia de corrosão. Consulte o capítulo "Garantia do produto".



Consulte o item Garantia do produto, no capítulo 3, para mais informações.

:: Condução / Modo de operação

Conservação da pintura

A lavagem imediata nem sempre é suficiente para remover material agressivo das superfícies pintadas. Portanto, encere a pintura do seu veículo, uma a duas vezes por ano garantindo assim a conservação do brilho, além de permitir que a água escorra melhor sobre o veículo.

:: Manutenção

Polimento

Ao polir o veículo, assegure-se de que o produto não entre em contato com superfícies plásticas, pois as manchas são de difícil remoção. Não efetue polimento sob sol forte.



Revestimento protetor da parte inferior do veículo

A parte inferior do seu veículo é revestida com uma camada de proteção anticorrosiva que deverá ser periodicamente controlada e, caso seja necessário, retocada pelo seu Distribuidor Ford. Mesmo com essa proteção adicional, recomenda-se a lavagem frequente da parte inferior do veículo, principalmente sob condições de alta umidade ou salinidade.

Pneus

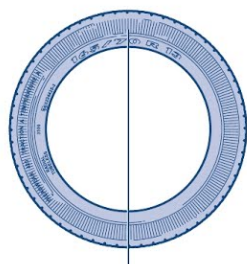

175 / 70 R 14 82 T
A B C D E F

:: Apresentação

Classificação do pneu

Os pneus dos veículos automotores possuem um Grau de Classificação, que pode ser encontrado na lateral do pneu.

O grau de classificação se aplica a pneus novos para uso em veículos de passeio e tem como objetivo, determinar o uso e a aplicação do pneu.

A - Largura do pneu, em mm

B - Altura em % da largura do pneu

C - Pneu Radial (R) ou Diagonal (D)

D - Diâmetro do aro do pneu

E - Índice de carga do pneu

F - Índice de velocidade do pneu

Indicador de desgaste do Pneu (Treadwear Indicator) - TWI

Os pneus possuem indicadores de desgaste da banda de rodagem que são pequenos ressaltos existentes nos sulcos da banda de rodagem. Estes ressaltos têm no mínimo 1.6 mm de altura. Troque de pneu quando estes indicadores estiverem na mesma altura da banda de rodagem, pois isto significa que os pneus não possuem mais as mesmas características que garantem a sua segurança.

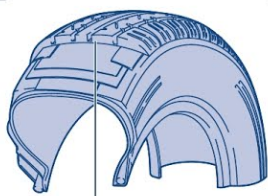

Indicador TWI

Desgaste do pneu (Treadwear)

O desgaste do pneu é um grau comparativo, baseado na taxa de desgaste do pneu quando testado sob condições controladas, em pista de teste especificada em norma. Um pneu classificado como 350 têm uma durabilidade três vezes e meia (3 ½) maior que um pneu grau 100.



Indicador de desgaste do pneu



Contudo, o desempenho relativo dos pneus depende das condições reais do uso, e pode ser significativamente diferente da norma devido às variações nos hábitos de direção, práticas de serviço, diferenças nas características da estrada e condições ambientais.

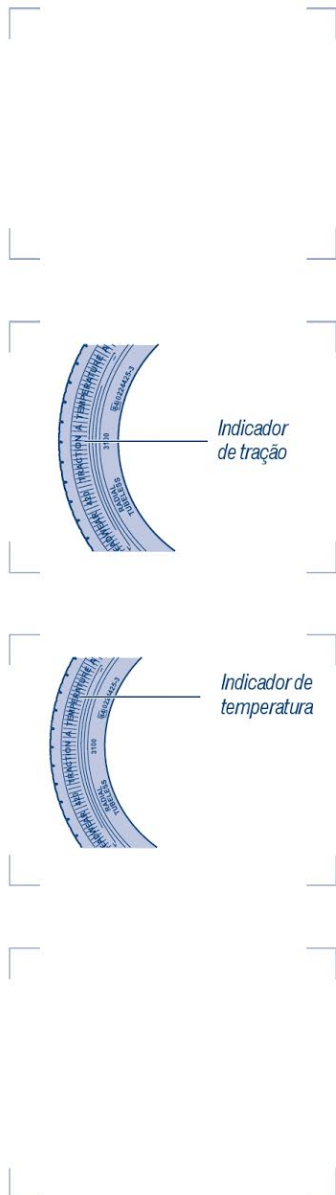

Tração AA A B C (Traction)

Os graus de tração vão desde o maior **AA** até o menor **C**. Os graus representam a capacidade do pneu de parar em pisos molhados, medida em condições controladas, em teste especificado sobre superfícies de asfalto e concreto. Um pneu com a marca **C** apresenta desempenho de tração menor. O grau de tração é baseado em testes de tração de frenagem direta e não inclui características de aceleração, curvas ou aquaplanagem.

Temperatura A B C (Temperature)

Os graus de temperatura são **A** (o maior), **B** e **C**, que representam a resistência do pneu à geração de calor e a sua capacidade de dissipá-lo quando testado sob condições controladas em laboratório.

Altas temperaturas por período prolongado podem causar degradação do material e reduzir a vida do pneu, e temperaturas excessivas podem levar a danos repentinos.

Manutenção e especificações

O grau de temperatura é estabelecido para um pneu devidamente calibrado, não em sobrecarga.

Velocidades excessivas, calibração baixa do pneu ou excesso de carga podem causar acúmulo de calor e possível dano ao pneu.

Pneus



Pressão normal



Baixa pressão



Excesso de pressão

Condução / Modo de operação

Pressão dos pneus

Baixas pressões nos pneus reduzem a estabilidade, aumentam a resistência de rolagem, provocam superaquecimento dos pneus, aceleram o desgaste, aumentam o consumo de combustível e podem provocar acidentes.

Pneus com pressão acima da recomendada prejudicam o conforto, pois aumentam os efeitos de pisos irregulares.

Além disso, são mais suscetíveis a danos provocados por impactos em superfícies irregulares de rodagem.

Se for necessário subir o veículo no meio-fio, faça-o devagar e, se possível, em ângulo reto. Evite obstáculos íngremes e pontiagudos. Ao estacionar o veículo, cuide para não raspar a face lateral dos pneus.

Boas práticas de direção contribuem para menor desgaste dos pneus. Evite freadas bruscas, fortes acelerações partindo da imobilidade, choques contra calçadas, buracos e uso prolongado em ruas ou estradas acidentadas. Mas o fator mais importante para a vida longa dos pneus é manter a pressão nos valores recomendados.

Pneus com calibração incorreta podem afetar a dirigibilidade e causar falhas repentinas, resultando na perda do controle do veículo.

P

:: Manutenção

Verificação dos pneus

Sempre que abastecer o veículo verifique a pressão dos pneus a frio (lembre-se de incluir o pneu sobressalente). Examine a superfície da banda de rodagem periodicamente, a fim de verificar a existência de cortes, objetos estranhos ou desgaste não uniforme. Um perfil irregular indica necessidade de alinhamento das rodas. O desempenho e a segurança dos pneus tendem a diminuir após aproximadamente 3 mm de redução na profundidade dos sulcos.

O risco de aquaplanagem será maior quanto menor a profundidade do sulco. Inspeção também regularmente as partes laterais dos pneus quanto a indícios de deformação ou danos, especialmente bolhas e cortes. Pneus nestas condições devem ser substituídos. Pneus danificados ou gastos são perigosos! Não dirija o veículo se houver pneus excessivamente gastos, danificados ou com pressão incorreta.

Se o veículo ficar parado por um período de tempo prolongado, mais de um mês, coloque-o sobre cavaletes. Isto evitará sérios danos nos pneus.

- Use um manômetro de precisão para medir a pressão.
- Verifique a pressão com os pneus frios.
- Ajuste a pressão de acordo com as especificações recomendadas neste Manual.

Bicos de enchimento (válvulas)

Mantenha as tampas dos bicos sempre firmemente rosqueadas, pois elas impedem a penetração de sujeira nas válvulas. Ao calibrar os pneus, verifique se não há vazamentos pelo bico (ouve-se um “assobio” característico).

Pneus (substituição)

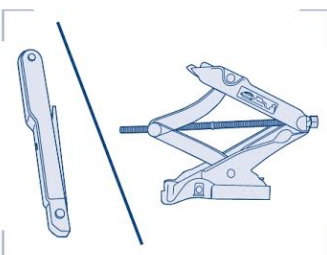
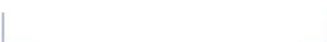
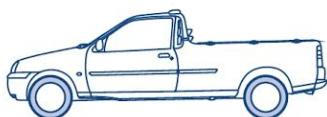

:: Apresentação

É de extrema importância observar as precauções indicadas a seguir antes de elevar o veículo com o macaco.

Estacione o veículo em superfície nivelada e firme onde não atrapalhe o tráfego e permita a troca do pneu com segurança.

Desligue o motor e ligue o pisca-alerta.

Aplique o freio de estacionamento e engate a primeira marcha ou marcha a ré.

Monte o triângulo de segurança.

Não trabalhe sob o veículo quando ele estiver apoiado apenas no macaco.

Se o veículo estiver em um declive, coloque calços em ambas as rodas, do lado oposto ao que vai ser erguido.

Antes de erguer o veículo, verifique se a superfície onde o macaco está apoiado é suficientemente firme para suportar o peso do veículo e de quaisquer suportes adicionais utilizados. Se houver necessidade, bloqueie as rodas com calços adequados.

:: Condução / Modo de operação Macaco / Chave de roda

O macaco, chave de roda e o triângulo estão localizados atrás do banco do passageiro.

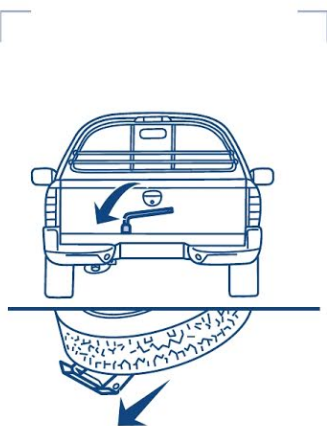

Pneu sobressalente

O pneu sobressalente está na parte traseira, sob o assoalho da caçamba.

- Solte o parafuso na parte posterior da caçamba girando aproximadamente de 6 a 8 voltas com a chave de roda.
- Levante levemente o suporte da roda, pelo lado de trás do veículo, e solte o gancho.
- Abaixе lentamente o suporte e puxe o pneu sobressalente para fora.
- Ao guardar a roda com o pneu danificado, proceda na ordem inversa.

⚠ Importante

Aperte o parafuso o suficiente para assegurar que o suporte do estepe não se solte do gancho.

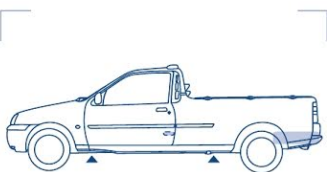

Elevação do veículo

O macaco somente deve ser posicionado nos pontos específicos existentes sob as soleiras. Estes pontos são facilmente identificados por entalhes existentes nas soleiras que permitem encaixe com o macaco.



Fixação do macaco

- Encaixe o macaco sob o entalhe mais próximo ao pneu que será removido.
- Utilize a chave de roda como manivela para levantar o veículo, girando-a até o pneu do veículo ficar afastado do piso, e o suficiente para que o pneu sobressalente possa encaixar.

Certifique-se de que o macaco está com sua base perfeitamente apoiada no piso.

Pneus

(substituição)

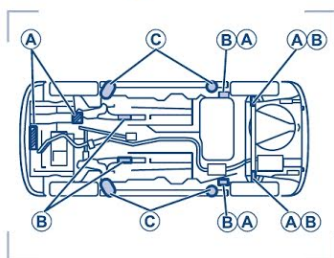

Pontos adicionais de apoio para o macaco

Os pontos A, B e C, indicados na figura, são utilizados como apoios quando forem usados macacos de oficina, elevadores ou cavaletes de sustentação.

A aplicação de macaco em outros pontos pode causar graves danos ao monobloco, à direção, à suspensão, ao sistema de freios e ao sistema de combustível.

- A: Macaco de oficina.
- B: Apoio fixo.
- C: Macaco do veículo ou macaco de oficina.

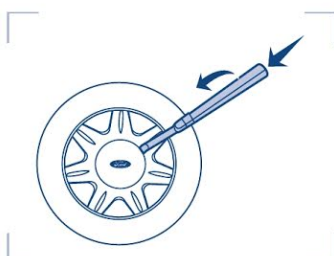

Remoção do pneu

- Antes de erguer o veículo, remova a calota e solte cada porca aproximadamente meia volta.
- Levante o veículo até o pneu ficar afastado do solo.
- Remova completamente as porcas.
- Remova o pneu.

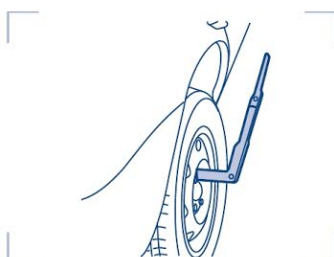

Instalação do pneu

- Encaixe a roda sobressalente nos prisioneiros do cubo da roda, e coloque manualmente as porcas com o lado cônico voltado para a roda; e coloque manualmente as porcas. Aperte ligeiramente as porcas girando-as no sentido horário.
- Abaixue o veículo até o solo e remova o macaco.
- Aperte as porcas completamente, observando a sequência diagonal (aproximadamente 85 N.m).

P

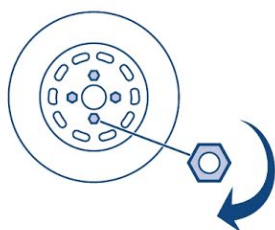

- Coloque o pneu removido e o macaco em seus respectivos suportes, observando o procedimento inverso ao descrito anteriormente.

Logo que possível, verifique o torque de aperto das porcas da roda e a pressão do pneu.

:: Manutenção

Cuidados com os pneus

Para garantir que os pneus dianteiros e traseiros do seu veículo se desgastem de maneira uniforme e tenham maior durabilidade, recomenda-se o rodízio (inverta os pneus da frente pelos de trás e vice-versa) em intervalos regulares de 5000 km.

⚠ Importante

Quando estacionar, não raspe as partes laterais dos pneus. Se tiver que subir na calçada, avance sempre muito devagar e aproxime-se do passeio com as rodas perpendiculares a este ou em diagonal. Verifique os pneus regularmente, quanto à existência de cortes, objetos estranhos ou desgaste irregular da banda de rodagem. O desgaste irregular pode significar que o alinhamento das rodas se encontra fora dos limites de especificação. Verifique as pressões dos pneus periodicamente (incluindo o pneu sobresselente) com os pneus frios.

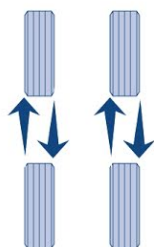

Rodízio dos pneus

Visando tornar o desgaste uniforme entre os pneus dianteiros e traseiros, sugere-se realizar o rodízio dos pneus de acordo com a Tabela de lubrificação e manutenção, invertendo-se os pneus dianteiros pelos traseiros, sempre do mesmo lado e sentido de rodagem e nunca na diagonal. Seu veículo está equipado com pneus radiais. Jamais faça rodízio cruzado.

P ortas

:: Apresentação

As portas podem ser travadas ou destravadas externamente com a chave, e internamente pelas maçanetas.



*Puxar
para abrir*

*Pressionar
para travar*

:: Condução / Modo de operação

Travamento manual

Ao sair do veículo a porta do motorista só poderá ser travada pelo lado de fora com o auxílio da chave.

A porta do passageiro pode ser travada ao sair do veículo, pressionando-se a trava da porta e fechando a porta.

As portas podem ser travadas e destravadas pelo lado externo com a chave.

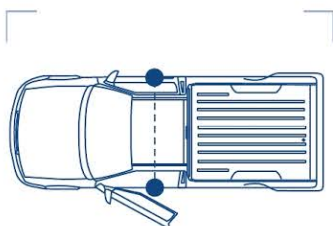

Sistema de travamento central das portas (se equipado)

O sistema de travamento central das portas pode ser ativado por qualquer porta. Só funciona quando as portas estiverem devidamente fechadas. É ativado pelo lado de fora com a chave ou pelo lado de dentro com a maçaneta de travamento.

Se ocorrer uma falha no sistema elétrico do veículo, as portas ainda poderão ser travadas ou destravadas com o auxílio da chave.

R

ebocando o veículo

:: Apresentação

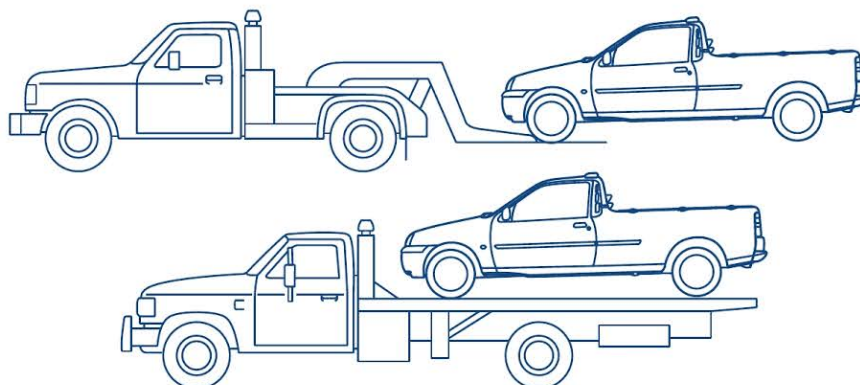

Ao rebocar o veículo, faça-o sempre devagar e com suavidade, evitando movimentos bruscos por parte do veículo rebocador.

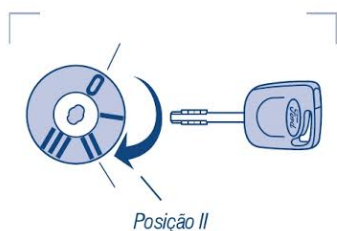

:: Condução / Modo de operação

⚠ Importante

A chave da ignição deve estar na posição II quando o veículo estiver sendo rebocado, de modo que as luzes indicadoras de direção, piscas e as luzes de freio funcionem normalmente.

⚠ Importante

Com o motor desligado, os sistemas auxiliares da direção e do freio não funcionam, portanto, será necessário exercer maior força no pedal do freio e no volante da direção.

Reboque

Caso seja necessário rebocar o seu veículo faça com o auxílio de um serviço de guincho especializado.

Não reboque o veículo com equipamento de correntes.

Ao solicitar este tipo de serviço, informe qual o tipo do seu veículo.

⚠ Importante

Recomendamos que o veículo seja rebocado com um elevador de rodas ou um equipamento de plataforma.

Sistema de alimentação

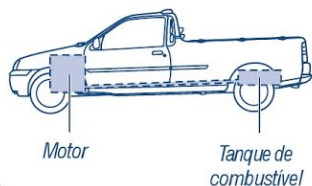

:: Apresentação

Como funciona?

O sistema de alimentação do veículo tem como função prover a mistura homogênea de uma determinada quantidade de combustível e outra de ar, formando uma mistura gasosa, e pulverizar uma quantidade adequada desta mistura em cada cilindro do motor para a combustão e conseqüentemente, movimentar o veículo.

O sistema compõe todo o trajeto do combustível, desde o tanque até o interior do motor.

:: Condução / Modo de operação

Tanque de combustível

A capacidade durante o abastecimento pode ser inferior à capacidade especificada, devido à eventual existência de um pouco de combustível no tanque, ou à inclinação no ponto de abastecimento.

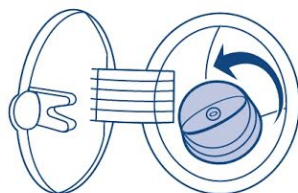

Tampa do bocal de enchimento

Abertura

Gire a chave 1/4 de volta no sentido anti-horário e retire a tampa lentamente.

O sistema de combustível é pressurizado. Enquanto a tampa estiver aliviando os vapores retidos no tanque, caracterizado por um ruído característico de "sopro", aguarde alguns instantes antes de removê-la totalmente.

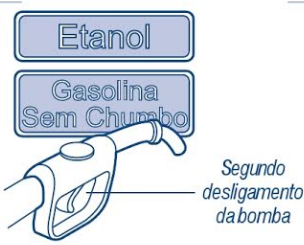

Abastecimento

A capacidade máxima do tanque, durante o abastecimento, é atingida no segundo desligamento automático da bomba.

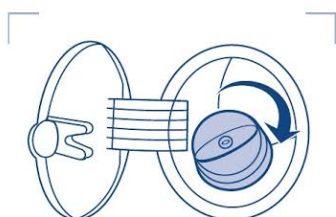

Fechamento

Aperte a tampa até ouvir 3 cliques e gire a chave 1/4 de volta no sentido horário.

A tampa fecha hermeticamente para evitar a emissão de vapores do combustível para a atmosfera.

Importante

Não abasteça em demasia o reservatório de combustível. A pressão num reservatório muito cheio pode causar vazamento e levar ao derramamento de combustível e possível risco de incêndio.



Indicador do nível de combustível

Indica o nível aproximado do combustível existente no tanque. A ignição deve estar ligada.

A indicação poderá variar ligeiramente com o veículo em movimento.

A seta ao lado da bomba de combustível indica que a tampa de combustível está localizada no lado esquerdo do veículo.

Não calcule o consumo de combustível do veículo com base na indicação do instrumento do painel.

Um cálculo mais preciso será obtido dividindo a quilometragem percorrida pela quantidade de combustível consumida entre dois tanques cheios.

Sistema de alimentação

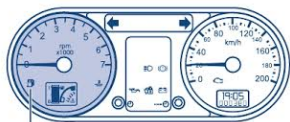

Luz de advertência do nível baixo de combustível

Luz de advertência de nível de combustível baixo

Quando acesa indica que o nível do combustível atingiu a reserva. Reabasteça assim que possível.

⚠ Importante

Não se aproxime do bocal do tanque portando fósforos ou cigarros acesos.

⚠ Importante

Use somente combustível de qualidade. Combustíveis de qualidade inferior, adulterados ou contaminados causarão danos ao motor e não serão cobertos em garantia.



Consulte o item Combustível, neste capítulo, para mais informações.

S

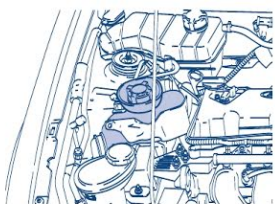

Reservatório do sistema de partida a frio

Reservatório do sistema de partida a frio

O reservatório de partida a frio é translúcido e contém marcação de nível Máx e Mín. permitindo o controle visual. Verifique e complete periodicamente o nível do reservatório do sistema de partida a frio.

Se o veículo apresentar dificuldade durante a partida verifique o nível do reservatório do sistema de partida a frio. Caso esteja abaixo da marcação de Mín., reabasteça assim que possível.

O reservatório deve ser abastecido com gasolina (sem chumbo), de preferência com gasolina aditivada. Evite manter o sistema de ventilação ligado durante o abastecimento do reservatório.

⚠ Importante

O nível de combustível não deve ultrapassar a marca Máx. do reservatório de partida a frio.

⚠ Importante

O abastecimento do reservatório deve ser efetuado com o motor desligado e com cautela para evitar o derramamento de combustível.

⚠ Importante

O nível de combustível não deve ultrapassar a marca Máx. do reservatório de partida a frio.

Sistema de alimentação

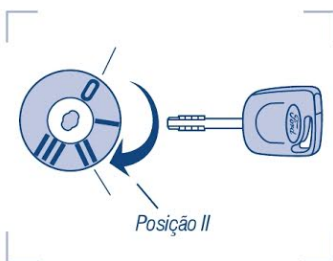
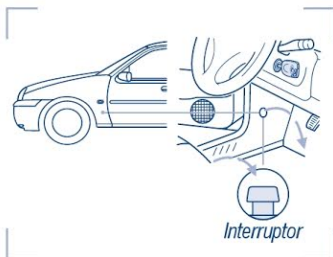

Interruptor de segurança do sistema de injeção de combustível

Este dispositivo é importante para a sua segurança pois corta a alimentação de combustível em caso de acidente. A ativação do interruptor também pode ser provocada por súbitos choques mecânicos (por ex., uma colisão leve ao estacionar). O interruptor está localizado sob o painel de instrumentos, atrás do painel de acabamento, próximo à porta do lado do motorista, onde há um orifício que permite acesso ao mesmo. Há um botão sobre o interruptor que se levanta após este ter sido acionado.

⚠ Importante

Para impedir que ocorra incêndio ou ferimentos, não rearme o interruptor de segurança da bomba de combustível se houver vazamentos ou sentir cheiro de combustível.

Para reativar o interruptor:

- Gire a chave da ignição para a posição **0**.
- Verifique se existem vazamentos no sistema de alimentação de combustível.
- Se não houver vazamento, reative o interruptor da bomba de combustível, pressionando o botão sobre o interruptor.
- Gire a chave de ignição para a posição **II** espere alguns segundos e volte a colocar a chave na posição **I**.
- Inspeccione novamente o sistema de alimentação para detectar eventuais vazamentos de combustível.

:: Manutenção

Os veículos Ford dispõem de bicos injetores de combustível que não necessitam de limpeza periódica, desde que sejam utilizados os combustíveis recomendados.

Como boa prática para minimizar a formação de depósitos e otimizar a performance do motor é recomendável abastecer periodicamente o veículo com gasolina aditivada, a cada 5.000 km rodados ou a cada 06 meses, o que primeiro ocorrer.

Veículos com quilometragem elevada, que nunca utilizaram gasolina aditivada, poderão passar a utilizá-la de forma gradativa, para evitar desprendimento abrupto de partículas e entupimentos do sistema de combustível.

Sistema de arrefecimento

:: Apresentação

Como funciona?

O sistema de arrefecimento tem como função esfriar o motor do veículo e manter a temperatura ideal de funcionamento, através da circulação do líquido de arrefecimento pelo motor e radiador.

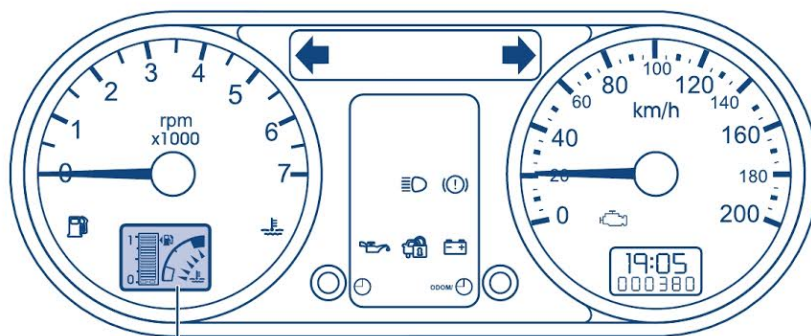

Indicador da temperatura do líquido de arrefecimento do motor

:: Condução / Modo de operação

Indicador da temperatura do líquido de arrefecimento do motor

Indica a temperatura do líquido de arrefecimento do motor. Na temperatura de funcionamento normal, o ponteiro deve situar-se dentro da faixa central do instrumento.



S

Importante

Se houver um superaquecimento, não ligue o motor enquanto a causa do superaquecimento não for encontrada e reparada.

Se o ponteiro chegar na faixa sólida superior, significa que o motor está superaquecido. Pare o motor, desligue a ignição e determine a causa assim que o motor esfriar.

Líquido de arrefecimento

Quando usado na proporção correta, o líquido de arrefecimento protege o motor contra a corrosão, superaquecimento e congelamento o tempo todo.

Os motores modernos trabalham em temperaturas elevadas e líquidos de arrefecimento de qualidade inferior são ineficazes na proteção do sistema contra a corrosão.

Por este motivo, utilize apenas líquido de arrefecimento que obedeça às especificações da Ford.

Não permita que o líquido de arrefecimento entre em contato com a pele ou olhos. Se isso acontecer, lave imediatamente as áreas afetadas com bastante água.

Importante

Para realizar a manutenção no sistema de arrefecimento, o motor deverá estar desligado e frio, para evitar lesões ou queimaduras.

Sistema de arrefecimento

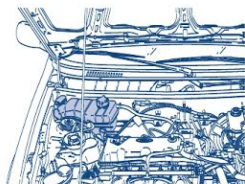

Reservatório de expansão do líquido de arrefecimento

:: Manutenção

Verificação do nível / reservatório

O nível do líquido de arrefecimento pode ser verificado através do reservatório translúcido, localizado no compartimento do motor.

Com o motor frio, o nível do líquido deve ficar entre as marcas **MÍN.** e **MÁX.** O líquido de arrefecimento se expande quando quente e pode ficar acima da marca **MÁX.**, o que é normal com motor aquecido.

⚠ Importante

Nunca abra a tampa do reservatório do líquido de arrefecimento com o motor quente; espere esfriar.

Completando o líquido de arrefecimento

Complete com uma mistura de 60% de água e 40% de líquido de arrefecimento à base de etilenoglicol.

O líquido de arrefecimento deve ser adicionado sempre com o motor frio; espere o motor esfriar.

Inicialmente, desrosqueie a tampa, girando apenas uma volta para permitir a despressurização do sistema.

⚠ Importante

Não deixe o líquido de arrefecimento tocar na sua pele ou olhos. Se isso acontecer, lave imediatamente as áreas afetadas com água abundante e consulte o seu médico.

S

⚠ Importante

Não derrame líquido de arrefecimento sobre qualquer peça do motor.



Se o motor voltar a superaquecer, procure os serviços um Distribuidor Ford.

Jamais remova a válvula termostática do sistema de arrefecimento. Isto causará sérios danos ao motor.

Adicione apenas líquido de arrefecimento que cumpra a especificação Ford.

Sistema de ventilação e ar condicionado

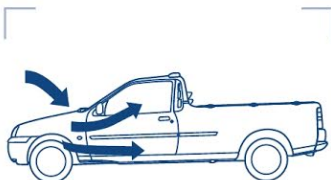

:: Apresentação

Renovação do ar

O ar externo entra no veículo através de entradas de ar situadas à frente do para-brisa e é conduzido para o seu interior através do ventilador e dos canais de aquecimento / ar condicionado acionando-se os respectivos controles. A temperatura do ar, o fluxo e a distribuição podem ser regulados.

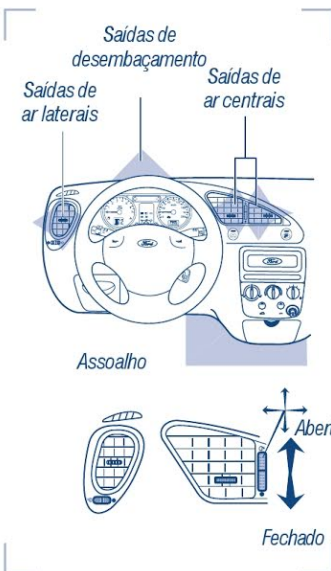

Saídas de distribuição de ar

A quantidade e a direção do ar podem ser reguladas utilizando-se os reguladores centrais e laterais.

Para direcionar o fluxo de ar acione o botão central para alterar a posição das aletas.

Ventilação forçada

Com o sistema ligado, uma corrente de ar contínua é conduzida até as saídas laterais de ar. Este fluxo de ar evita que os vidros embacem e estabelece uma renovação constante de ar.

É natural que, ao ligar o veículo com o motor quente, haja entrada de ar aquecido no interior do veículo. Após alguns minutos a temperatura do ar estará próxima à do ar externo, porém levemente superior.

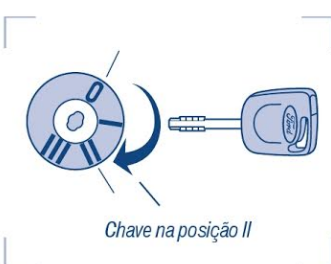

:: Condução / Modo de operação

O sistema de ventilação funciona com a chave na posição II.

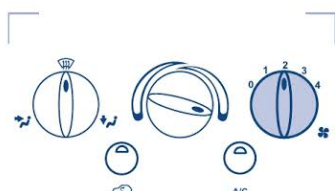

Controle de intensidade do fluxo de ar

- 0 Desligado
- 1 Lento
- 2 Velocidade baixa
- 3 Velocidade média
- 4 Velocidade alta

Sem o auxílio deste controle, o fluxo de ar no interior do veículo depende da velocidade do veículo. Por esta razão, é conveniente mantê-lo sempre ligado, em qualquer uma das velocidades.



Controle de temperatura (se equipado)

Utilize o controle rotativo para regular a temperatura do ar.

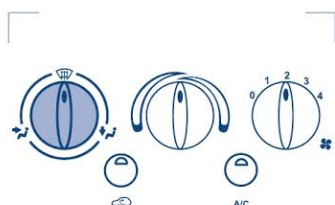

Controle da distribuição do fluxo de ar

O controle de distribuição de ar direciona o fluxo conforme a seguir:

Frontais

A maior parte do ar é direcionada para as saídas de ar frontais. Uma quantidade menor é direcionada para o para-brisa.

Sistema de ventilação e ar condicionado

Para-brisa

Todo o fluxo de ar é dirigido para o para-brisa.

Assoalho

A maior parte do fluxo de ar é direcionado para o assoalho. Uma quantidade menor é direcionada para o para-brisa.

Posições intermediárias

O controle giratório pode ser colocado em qualquer posição intermediária. Não há limitadores de curso, de modo que ele pode ser girado para qualquer lado.

Ar condicionado (se equipado)

O sistema de ar condicionado opera apenas em temperaturas ambientes superiores a + 4°C, com o motor funcionando. Ao acionar o sistema feche completamente os vidros.

O sistema de ar-condicionado de seu veículo contém gás R134a, inofensivo à camada de ozônio.

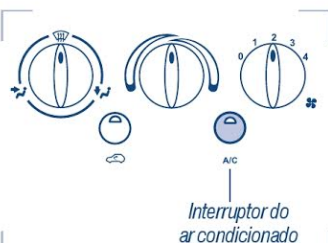

Acionamento

Para ligar o sistema de ar condicionado, pressione o interruptor.

A luz indicadora no interruptor acenderá. O controle do ventilador deverá estar em qualquer posição de 1 a 4.

O ar condicionado retira a umidade do ar refrigerado (condensação). Por isso, é normal que se encontre uma pequena poça de água no chão, sob o carro, quando estacionado.

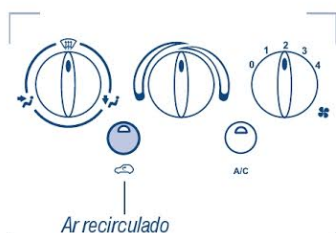

Recirculador de ar

Recirculação do ar é feita pressionando o botão.

Pode-se alternar entre ar externo ou recirculado.

Não utilize o ar recirculado por períodos prolongados.

A posição de ar recirculado deve ser utilizada apenas para evitar a entrada de odores desagradáveis no interior do veículo. Os vidros tendem a embaçar mais rapidamente quando se utiliza o modo de recirculação de ar. Mude para ar externo assim que for possível.

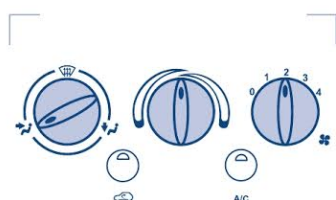



Orientações gerais

Desembaçamento rápido do para-brisa

Veículos sem ar condicionado

Gire o controle da temperatura (se equipado) completamente para a direita e o controle da distribuição do ar na posição .

Recomenda-se que o ventilador seja ligado nas posições 2, 3, ou 4. Depois de desembaçar o para-brisa, mude para as posições  ou  para obter uma distribuição agradável do fluxo de ar no veículo. A temperatura e a velocidade do ventilador podem ser reduzidas conforme e sua preferência.

Sistema de ventilação e ar condicionado

Veículos com ar condicionado

O ar condicionado retira a umidade do ar e os vidros desembaçam-se mais rapidamente.



- Acione o interruptor do ar condicionado.
- Em dias frios, gire o controle de temperatura para a direita (ar quente).
- Em dias quentes, gire o controle de temperatura para a esquerda (ar frio).
- Gire o interruptor de controle de intensidade do fluxo de ar para a posição 4 (velocidade máxima) e o controle de distribuição do ar na posição .
- Posicione o recirculador de ar, para permitir a entrada de ar externo.

Ventilação

Gire o controle de distribuição do ar para as posições ,  ou .

Regule o ventilador e abra as saídas de ar centrais e laterais de acordo com a sua preferência.

Posição recomendada em tempo muito frio

Se o fluxo de ar na posição  não for suficiente para manter os vidros desembaçados, posicione o controle de distribuição do fluxo de ar entre a posição  e .

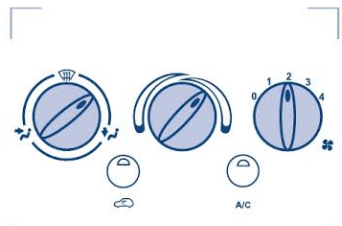
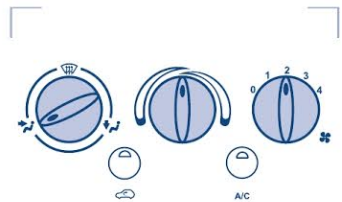

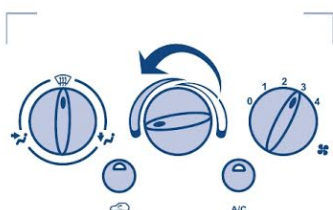

Refrigeração com ar externo

Em climas secos, com temperaturas ambiente elevadas, ligue o ar condicionado. Posicione o interruptor de controle do ar recirculado na posição de ar externo (luz do interruptor apagada) e o controle do ventilador numa das posições de 1 a 4. Gire o controle da temperatura completamente à esquerda e regule a distribuição do ar de acordo com a sua preferência.

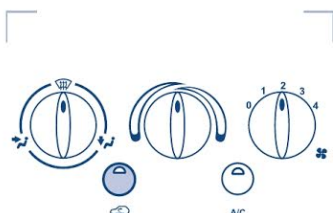

Refrigeração com ar recirculado

Em climas muito úmidos e temperaturas ambientes elevadas, ou ambientes muito poluídos, posicione o interruptor de controle do ar recirculado na posição de recirculação (luz do interruptor acesa) para refrigerar rapidamente o interior do veículo ou para impedir a entrada de odores externos desagradáveis.

⚠ Importante

Não utilize o ar recirculado por períodos prolongados.

Aquecimento rápido do interior do veículo (se equipado)

Gire o controle da temperatura totalmente para a direita.

Gire o controle de distribuição do fluxo de ar para a posição do assoalho  e o controle do fluxo para a posição de velocidade 4.

Uma pequena parte do ar será direcionada para o para-brisa e saídas de ar, o que será suficiente para mantê-lo desembaçado. Em tempo frio, o aquecimento do interior do veículo poderá levar alguns minutos.

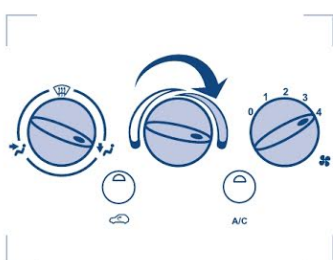

Sistema de ventilação e ar condicionado

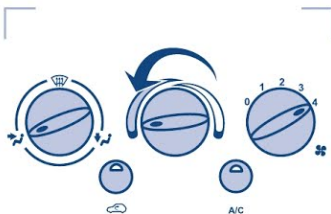

Refrigeração máxima

Ligue o ar condicionado, posicione o botão na posição de ar recirculado (☹️) e gire o controle do ventilador para a velocidade 4. Distribuição do ar: fluxo do ar dirigido para as saídas laterais e centrais (as saídas devem estar completamente abertas).

Ar recirculado com ar condicionado desligado

A posição de ar recirculado deve ser utilizada apenas para evitar a entrada de odores desagradáveis no interior do veículo provenientes do exterior. Os vidros tendem a se embaçar mais rapidamente quando se utiliza o modo de recirculação de ar. Mude para ar externo assim que for possível ou, se a temperatura estiver acima de +4°C, ligue o ar condicionado. O ar condicionado retira a umidade do ar refrigerado (condensação). Por isso, é normal que se encontre uma pequena poça de água no chão, por baixo do seu carro, quando estacionado.

Sugestões para utilização do sistema de ar condicionado

Ao utilizar o sistema de ar condicionado mantenha os vidros abertos por dois ou três minutos. Isto forçará o ar quente sair do veículo. Após este período, feche os vidros e passe a operar o ar condicionado normalmente.

Evite colocar objetos sobre o painel de instrumentos. Isto poderá bloquear o fluxo de ar das saídas do ar condicionado.

Não utilize o ar condicionado por períodos prolongados na posição de refrigeração máxima. Poderá haver formação de gelo no interior do sistema de ar condicionado. Nesta condição, é preferível utilizar o ar recirculado (refrigeração máxima).

Quando o ar condicionado é acionado, parte da potência do motor é consumida para manter o sistema em operação. Em determinadas situações, o sistema eletrônico do veículo pode desligar o ar condicionado por alguns segundos, mantendo a luz indicadora do interruptor ligada. Deste modo, é possível proporcionar ao motorista maior resposta do motor em situações de aceleração ou ultrapassagem sem perder o conforto térmico no veículo.

Evitando odores desagradáveis no sistema de ar condicionado

Para evitar acúmulo de umidade no sistema de ar condicionado e, conseqüentemente, odores desagradáveis devido à formação de mofo no interior da caixa de ventilação, habitue-se a desligar a refrigeração deixando apenas a ventilação ligada por, pelo menos, dois minutos antes de desligar o motor do veículo. Proceda da seguinte forma:

- Desligue o ar condicionado do veículo, interruptor.
- Posicione o interruptor de controle de temperatura totalmente à direita – quente.
- Espere de 1 a 2 minutos e, em seguida, desligue o motor do veículo.
- Posicione o recirculador de ar para permitir a entrada de ar externo.

O ar condicionado deve ser colocado em funcionamento pelo menos 30 minutos por mês.

:: Manutenção

Mantenha sempre as entradas de ar, à frente do para-brisa, livres de obstruções como folhas, para permitir que o aquecimento e a ventilação funcionem de forma correta e eficaz.

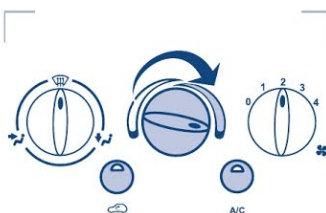

Sistema Ford antifurto (PATS)

:: Apresentação

Sistema de imobilização do motor

Princípios de funcionamento

O imobilizador do motor é um sistema de proteção antifurto que impede que alguém com uma chave de código incorreto faça o motor funcionar.

Chaves codificadas

O veículo é entregue com duas chaves codificadas. Só estas chaves podem ser utilizadas para dar partida no seu veículo.

Não deixe suas chaves próxima a objetos metálicos tal como um chaveiro muito grande. Isso pode impedir que o receptor reconheça a chave como uma chave válida.

Se perder uma chave, contate o seu Distribuidor Ford. Peça os códigos das chaves de reposição, juntamente com os novos códigos para as chaves reserva.

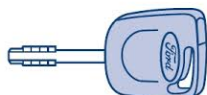
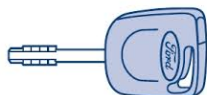



:: Condução / Modo de operação

Ativação

O imobilizador do motor é ativado automaticamente após o veículo ter sido desligado.

A luz indicadora no painel de instrumentos piscará, para confirmar que o sistema está ativo (veículo desligado).

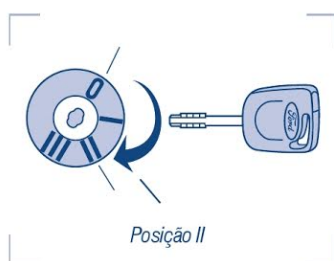

Desativação

O sistema é desativado automaticamente ao girar a chave até a posição II, quando é feita a verificação do código correto da chave.



:: Manutenção

Selo de licença de utilização do sistema PATS

Este sistema está em conformidade com todos os critérios de homologação e utilização e foi autorizado pela Agência Nacional de Telecomunicações (ANATEL) para operação no seu veículo. Este equipamento opera em caráter secundário, isto é, não tem direito à proteção contra interferência prejudicial, mesmo de estações do mesmo tipo, e não pode causar interferência a sistemas operando em caráter primário. O número de homologação deste comando remoto, junto à ANATEL, é identificado pela sequência numérica, localizada acima do código de barras. O código de barras/algarismos, localizado na parte inferior da imagem, contém dados do fornecedor do comando remoto.

T

ampa do compartimento do motor



:: Apresentação

A alavanca de liberação da tampa do compartimento do motor está localizada na parte inferior da coluna de direção.



A trava de segurança está localizada sob a tampa do compartimento do motor.

⚠ Importante

Nunca abra a tampa do compartimento do motor se perceber a saída de vapores ou líquidos. Desligue o motor e espere seu total resfriamento para evitar lesões ou queimaduras.

:: Condução / Modo de operação

Abertura

- Puxe a alavanca de liberação da tampa.
- Levante ligeiramente a parte dianteira da tampa e empurre a trava de segurança no sentido indicado.

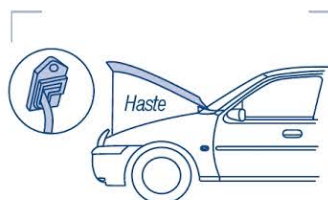

- Levante a tampa e apóie-a com a haste.

Fechamento

- Para fechar a tampa, encaixe a haste de apoio na presilha de fixação, abaixe a tampa e solte-a de uma altura de aproximadamente 20 a 30 centímetros.
- Verifique sempre se a tampa do compartimento do motor está bem fechada.

Tomada de corrente elétrica 12V

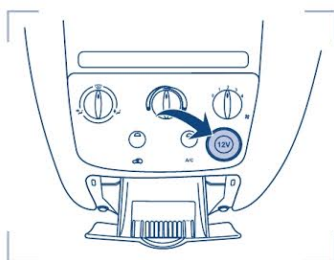

:: Apresentação

A tomada de corrente elétrica (se equipado), está localizado no console central.

:: Condução / Modo de operação

A tomada de corrente elétrica destina-se exclusivamente à conexão de acessórios, devendo ser usada somente para ligar aparelhos de 12 volts de até 10 amperes. Contudo, se for usada por um longo período com o motor desligado, a bateria poderá descarregar.

⚠ Importante

Não insira nenhum outro objeto nos pontos de alimentação elétrica, sob pena de danificá-lo. O uso incorreto dos pontos de alimentação elétrica pode causar danos não cobertos pela Ford.

⚠ Importante

O uso de tomada auxiliar com o motor do veículo desligado poderá descarregar a bateria.

Se o motor não estiver em funcionamento, a chave da ignição deverá estar na posição II.



Acendedor de cigarros (se equipado)

Para acioná-lo, pressione-o até ficar retido no alojamento. Ele voltará à posição inicial quando estiver pronto para ser utilizado. Puxe-o.

Utilize somente acendedor de cigarros original Ford.

Importante

O acendedor, quando pronto para ser utilizado, apresenta temperaturas elevadas. Evite manuseio por crianças.

T ransmissão

:: Apresentação

O veículo está equipado com câmbio de cinco marchas sincronizadas. A 5ª é a marcha mais econômica.



:: Condução / Modo de operação

Marchas

Ao reduzir de 5ª para 4ª marcha, não exerça força excessiva para a esquerda na alavanca de câmbio, para evitar a entrada acidental da 2ª marcha.

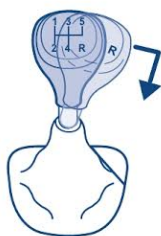

Marcha à ré

Para engatar a marcha à ré, pressione totalmente o pedal da embreagem, leve a alavanca de câmbio pelo ponto morto empurrando-a para a direita, e para trás.

Para evitar o engate ruidoso da marcha à ré, ela deverá ser engatada com o veículo totalmente parado e alguns instantes após o pedal da embreagem ser acionado até o final de curso.

Embreagem

Para maior durabilidade do sistema de embreagem observe:

- Ao colocar o veículo em movimento, certifique-se de que esteja em 1ª marcha.
- Ao fazer reduções de marcha, faça sempre em sequência. Jamais “pule” uma marcha.
- Não descance o pé no pedal da embreagem.
- Em subidas íngremes, evite “segurar” o veículo através da embreagem.

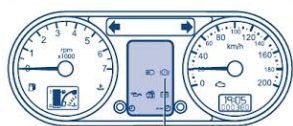

Luz do sistema de freio / embreagem

:: Manutenção

Luz de advertência do sistema de freio / embreagem

Apaga assim que o freio de estacionamento for liberado. Se permanecer acesa ou acender com o veículo em movimento verifique o nível do fluido.

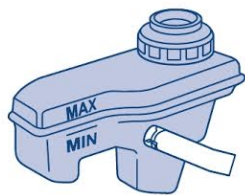

Fluido de freio / embreagem

Verificação do nível / reservatório

O sistema de freios e o sistema de embreagem são abastecidos pelo mesmo reservatório. O nível do líquido deve ser mantido entre as marcas **MÍN** e **MÁX**, na lateral do reservatório.

Caso esteja abaixo do especificado complete o nível e procure os serviços de um Distribuidor Ford assim que possível.

T ransmissão



Abastecimento

Se o nível estiver abaixo da marca **MÍN**, a luz de advertência do sistema de freio/embreagem e freio de estacionamento acenderá.

Complete o reservatório apenas com fluido de freios/embreagem DOT 4 que obedeça às especificações da Ford. Há sérios riscos de danos ao sistema de freios/embreagem se for utilizado qualquer outro tipo de fluido não especificado e aprovado.

Não deixe que o fluido de freios/embreagem entre em contato com a pele ou olhos. Se isso acontecer, lave imediatamente as áreas afetadas com bastante água.

O fluido de freios/embreagem danifica a pintura do veículo. Caso isto ocorra limpe imediatamente a superfície pintada com uma esponja molhada.

É importante manter higiene absoluta ao completar o reservatório. Qualquer entrada de sujeira no sistema pode diminuir sua eficiência.

Caso ocorra a contaminação do fluido por água será necessário substituí-lo. Se ocorrer contaminação por óleo mineral, todas as borrachas que compõem o sistema de freio e embreagem devem ser substituídas.

Embalagens de fluido de freio/embreagem abertas não devem ser armazenadas para uso posterior. O produto é extremamente higroscópico (absorve umidade do ar) e rapidamente tem as suas características alteradas.



O símbolo gravado na tampa do reservatório indica que o fluido não pode conter parafina.



Especificação Técnica – Transmissão			
Partes a lubrificar	Fluido	Operação	Capacidade volumétrica
Transmissão manual	SAE 75W90 (sintético) especificação Ford WSD-M2C200-C2	Normalmente não é necessário trocar ou completar o nível do fluido. Consulte a Tabela de Lubrificação e Manutenção. Se houver vazamentos, procure um Distribuidor Ford.	2,84 ℓ

Relações de Marchas	
	Motor 1.6ℓ (Flex)
1ª marcha	3,54:1
2ª marcha	2,04:1
3ª marcha	1,28:1
4ª marcha	0,95:1
5ª marcha	0,76:1
Marcha a ré	3,62:1
Relação final	4,25:1

Válvula sensível à carga (se equipado)

:: Apresentação

O freio de serviço possui uma válvula sensível à carga localizada no eixo traseiro do veículo. Esta válvula tem a função de proporcionar melhor modulação do freio traseiro.

O veículo sai de fábrica com a válvula devidamente regulada para a condição "vazio", que se adequa à carga transportada, garantindo eficiência de frenagem em todas as condições de carga, desde que respeitada a capacidade de carga especificada para o veículo.

A válvula sensível à carga não necessita de regulagem ao longo da vida útil do veículo, exceto quando da necessidade de reparos na válvula ou substituição da mesma.

Nestes casos, devem ser obedecidos os valores de regulagem especificados na tabela da etiqueta fixada na coluna **B** da carroçaria do veículo. Procure os serviços de um Distribuidor Ford.



V

Importante

Uma válvula desregulada pode resultar em perda de eficiência de frenagem, podendo ocorrer travamento prematuro das rodas traseiras e consequente perda de controle do veículo.

Após ter dirigido sobre lama, remova o excesso de lama das rodas e dos semi-eixos. Excesso de lama nesses componentes afetará adversamente o equilíbrio do sistema.

Velocímetro



:: Apresentação

Velocímetro

O velocímetro indica a velocidade do veículo em quilômetros por hora.

Está no grupo de instrumentos juntamente com:

- Conta-giros;
- Indicador da temperatura do líquido de arrefecimento do motor;
- Indicador de combustível;
- Visor de informação, que contém o Hodômetro total e Hodômetro parcial, dentre outras informações.



:: Condução / Modo de operação

Velocímetro

Ao dirigir, certifique-se da velocidade permitida por Lei na via em que trafega e use o velocímetro para conferir e controlar a velocidade do veículo, mantendo-a dentro dos limites legais.

⚠ Importante

Se usar pneus com um diâmetro diferente dos originais, o velocímetro pode não mostrar a velocidade correta.

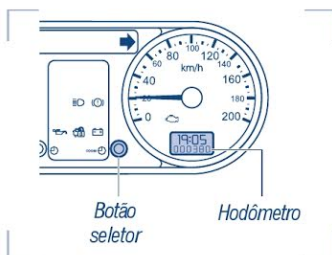

Hodômetro total

Registra a quilometragem total percorrida pelo veículo, desde a sua fabricação até o momento presente.

Hodômetro parcial

Registra o total de quilômetros percorridos pelo veículo num determinado percurso, podendo ser zerado a qualquer momento. Utilize-o para calcular o consumo de combustível por percurso percorrido.

- Pressione rapidamente o botão seletor para alternar de hodômetro total para hodômetro parcial e vice-versa. Para zerá-lo, selecione o modo hodômetro parcial e mantenha o botão seletor pressionado por aproximadamente 5 segundos.

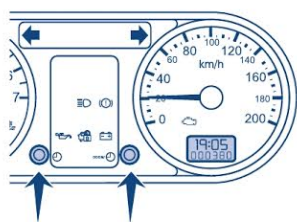

Relógio digital

Para ajustar o relógio, gire a chave de ignição para a posição II.

- Pressione o botão esquerdo (1) e mantenha-o pressionado até que os dígitos das horas fiquem na posição de ajuste (piscando).
- Para ajustar as horas, pressione o botão direito (2) rapidamente.
- Para ajustar os minutos, pressione novamente o botão esquerdo (1) para selecionar os minutos e em seguida o botão direito, para ajustar os minutos.

Após o ajuste, aguarde aproximadamente 5 segundos que o relógio voltará ao modo normal.

Pressione o botão esquerdo (1) para alternar o relógio entre 12 horas e 24 horas.

Vidros elétricos

(se equipado)

:: Apresentação

A abertura e o fechamento dos vidros são comandados por interruptores elétricos que se encontram nas portas.

Para o acionamento dos vidros elétricos a ignição deve estar ligada.

⚠ Importante

Não utilize os vidros elétricos, caso haja qualquer obstrução nas janelas.
Quando deixar crianças sozinhas dentro do veículo, retire sempre a chave de ignição, para evitar riscos de ferimentos causados por funcionamento não intencional dos vidros.

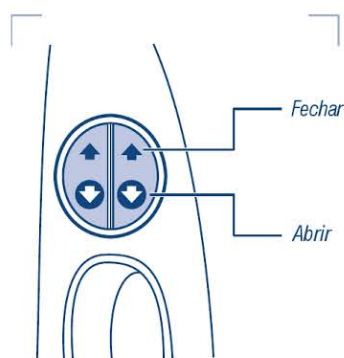

:: Condução / Modo de operação

Interruptores na porta do motorista

A abertura e o fechamento de todos os vidros pode ser feita através dos interruptores localizados na parte interna da porta do motorista.

Acionamento

Os vidros abrem/fecham enquanto se mantiver o interruptor pressionado.

Pressionar : Abrir

Pressionar : Fechar

Informações gerais sobre manutenção

⚙️ Informações gerais sobre manutenção

A Tabela de manutenção e lubrificação, descrita neste capítulo, constitui um item essencial para a operação adequada e segura e o desempenho correto do seu veículo.

Para assegurar a durabilidade do seu veículo e do sistema de emissões, é necessário que a manutenção periódica seja efetuada dentro dos intervalos de revisão recomendados.



A correta manutenção, de acordo com as recomendações do fabricante, é fator indispensável para a redução da poluição do ar ambiente.

Verificações de responsabilidade do cliente

Estão listadas a seguir as verificações e inspeções de manutenção de responsabilidade do Cliente, em intervalos regulares ou quando da utilização normal do veículo. Eventuais informações ou procedimentos necessários às verificações, consulte no capítulo “Seu Ford de A a Z”.

Quaisquer condições adversas detectadas, deverão ser levadas ao conhecimento do seu Distribuidor Ford, o mais rapidamente possível, para que sejam efetuadas as devidas correções.

As verificações de responsabilidade do Cliente não são normalmente cobertas pela garantia, ficando por conta do proprietário os custos relativos à mão-de-obra, peças e lubrificantes utilizados.

Verificações diárias

- Verificar nível de óleo do motor.
- Verificar nível do líquido de arrefecimento.
- Verificar a operação das lâmpadas, buzina, indicadores direcionais e sinalização de advertência.



Nas paradas para reabastecimento

- Verificar nível de óleo do motor (caso não executado nas verificações diárias).
- Verificar nível do líquido de arrefecimento (caso não executado nas verificações diárias).
- Verificar nível do líquido no reservatório do lavador do para-brisa.
- Verificar a pressão dos pneus.
- Verificar o nível do reservatório do sistema de partida a frio.

Quando conduzir o veículo

- Verificar quanto a ruídos anormais do sistema de escapamento ou odores provenientes do sistema, no interior do veículo.
- Verificar quanto a vibrações no volante da direção. Verificar ainda, quanto a esforço excessivo para girar o volante, folga no sistema de direção ou alterações na posição do volante, quando em linha reta.
- Verificar se o veículo tende a “puxar” para um dos lados, quando trafega em uma superfície nivelada.
- Durante as frenagens, verificar se há ruídos anormais, tendência a “puxar” para um dos lados, pedal elástico, curso excessivo do pedal de freio ou esforço excessivo para acionar o pedal.
- Verificar a operação do freio de estacionamento.
- Verificar a operação da transmissão.
- Verificar quanto a vazamentos de fluidos, inspecionando a superfície abaixo do veículo, quanto a presença de óleo, líquido de arrefecimento ou outros fluidos. A presença de água limpa sob o dreno do sistema de ar condicionado deve ser considerada normal.

Verificações mensais

- Verificar a operação das lâmpadas, buzina, indicadores direcionais, limpador e lavador do para-brisa e sinalização de advertência.
- Verificar a calibração do pneu sobressalente.
- Verificar, com o motor frio, o nível do fluido da direção hidráulica (se equipado).

Informações gerais sobre manutenção

Revisões de manutenção

Adicionalmente às verificações do proprietário, o veículo deverá ser submetido às revisões periódicas de manutenção nos Distribuidores Ford, de acordo com os intervalos indicados na Tabela de manutenção.

Revisões periódicas

As revisões periódicas devem ser efetuadas dentro de intervalos de 06 meses ou 10.000 km, o que ocorrer primeiro.

Itens adicionais de manutenção

Os itens de manutenção indicados a seguir são verificações adicionais, não abordados nas revisões periódicas e devem ser efetuados nos intervalos de tempo descritos abaixo:

Sistema de arrefecimento

A tampa do reservatório de expansão do sistema de arrefecimento deve ser inspecionada e limpa a cada intervalo de 3 anos aproximadamente. Caso haja evidências de deterioração do anel de vedação, a tampa deverá ser substituída.

Importante

Ao fazer a inspeção ou a substituição da tampa, deve-se fazer com o carro desligado e frio, para evitar lesões ou queimaduras.

Sistema de freio

O fluido de freio deve ser substituído a cada 2 anos. Utilize sempre o fluido de freio recomendado neste capítulo.

Com a mesma frequência, ou sempre que as sapatas de freio forem substituídas, o que ocorrer primeiro, os componentes de borracha dos freios dianteiros e traseiros também devem ser inspecionados quanto à deterioração ou vazamentos de fluido.

Tal verificação poderá envolver a desmontagem do conjunto de freio.



Caso haja indícios de deterioração, o seu Distribuidor Ford irá alertá-lo da necessidade de efetuar uma revisão no sistema. A não ser que seja efetuada uma revisão completa do sistema, é recomendável que as revisões subsequentes sejam feitas anualmente.

Extintor de incêndio

As instruções para o seu uso são encontradas no próprio extintor. Sua manutenção é de responsabilidade do proprietário; portanto, deverá ser feita seguindo as instruções do fabricante impressas no equipamento.

Está localizado na frente do banco do passageiro. Deve-se fazer inspeção visual mensalmente, verificando se o indicador e a carcaça não estão danificados, se o gatilho está em condições de operação e se não há qualquer obstrução na saída.

Sua remoção se dá puxando a alça da presilha de fixação.

Deve-se respeitar o prazo de validade que se encontra no extintor, observando as recomendações de verificação no mesmo.

Se o plástico transparente que envolve o extintor para o transporte ainda estiver colocado, remova-o para que não cause dificuldade em caso de eventual utilização do extintor.

Ao substituí-lo, certifique-se que seja por um extintor de incêndio com carga de pó ABC.

Tabela de especificações técnicas

Transmissão – Caixa de Câmbio

Relações de Marchas

	Motor 1.6ℓ (Flex)
1ª marcha	3,54:1
2ª marcha	2,04:1
3ª marcha	1,28:1
4ª marcha	0,95:1
5ª marcha	0,76:1
Marcha a ré	3,62:1
Relação final	4,25:1

Sistema de Carga

Alternador	14V/90A
Bateria*	48 Ah - 450 A/80RC

* (Dependendo da versão)

Suspensão / Direção

Suspensão

Dianteira

Independente, tipo MacPherson, com molas helicoidais, braços inferiores em forma de "L", amortecedores telescópicos hidráulicos de dupla ação pressurizados a gás e barra estabilizadora.

Traseira

Com eixo rígido, amortecedores telescópicos hidráulicos pressurizados a gás e molas longitudinais parabólicas.

Direção

Tipo - mecânica / hidráulica - pinhão, cremalheira e coluna absorvedora de energia.

Valores de Alinhamento

Rodas Dianteiras

Direção	Valores em	Cáster		Câmbor	
		Nominal	Faixa de tolerância	Nominal	Faixa de tolerância
Mecânica	Graus decimais	0,53°	-0,44° a 1,56°	-0,34°	-1,03° a 0,36°
	Graus e minutos	0°32'	-0°26' a 1°34'	0°20'	-1°02' a 0°22'
Hidráulica	Graus decimais	1,15°	-0,18° a 2,12°	-0,35°	-1,03° a 0,35°
	Graus e minutos	1°09'	-0°11' a 2°07'	0°21'	-1°02' a 0°21'

Tabela de especificações técnicas

Valores de Alinhamento

Convergência / divergência total – Rodas dianteiras

Valores em	Nominal	Faixa de tolerância
Graus decimais	-0,34°	-0,17° a -0,51°
Graus e minutos	-0,20'	-0°10' a 0°31'
mm	-2,0	-1,0 a 3,0

*Câamber – Rodas traseiras

Valores em	Nominal	Faixa de tolerância
Graus decimais	-1,00°	1,17° a 0,83°
Graus e minutos	-1°00'	-0°50' a 1°10'

Convergência – Rodas traseiras

Valores em	Nominal	Faixa de tolerância
Graus decimais	0,67°	0,5° a 0,83°
Graus e minutos	0°40'	0°30' a 0°50'

Torque recomendado para as porcas de roda (todas): 103 ± 15.5 N.m.

Dados técnicos – Motor 1.6ℓ – Flex SOHC RoCam

Localização / posição	Dianteiro transversal	
Ciclo / tempos	Otto / 4 tempos	
Número e disposição dos cilindros	4 em linha	
Válvulas	2 por cilindro	
Acionamento	Por tucho hidráulico	
Diâmetro do cilindro	82,07 mm	
Curso do êmbolo (pistão)	75,50 mm	
Relação de compressão	12,3:1	
Potência do motor:	gasolina álcool	103 cv @ 5250 rpm 109 cv @ 5500 rpm
Torque máximo:	gasolina álcool	144 Nm @ 4250 rpm 153 Nm @ 4250 rpm
Combustível:	gasolina álcool	Gasolina tipo C, sem chumbo com 20% a 25% de etanol combustível Álcool etílico hidratado combustível
Rotação máxima do motor	6350 rpm	
Rotação da marcha lenta	900 ± 50 rpm	
Sistema de alimentação	Injeção eletrônica multiponto sequencial	
Bomba de combustível	Elétrica, capacidade de 270 kPa	
Ordem de ignição	1-3-4-2	
Vela de ignição	NGK TR6B-10	
Sistema de ignição	Eletrônico digital controlado pelo módulo	
Filtro de óleo do motor (Motorcraft)	EFL 600	
Índice de CO em marcha lenta	< 0,5 %	
Folga dos eletrodos das velas	1,0 ± 0,05 mm	
Rosca das velas	14x1,25 mm	
Indução de ar	Aspirada	

Tabela de especificações técnicas

Capacidade Volumétricas

Tipo de motor	1.6 Flex SOHC RoCam
Óleo do motor – com filtro	4,2 litros
Transmissão	2,84 litros
Direção hidráulica	Completar até a marca MÁX (com o motor frio)
Sistema de arrefecimento (incluindo o sistema de ar quente)	5,2 litros
Reservatório do sistema do lavador de vidros	4,0 litros
Tanque de combustível	68 litros
Sistema de freios	0,55 litro
Carga do ar condicionado (gás R134a)	740 ± 10 g
Óleo do compressor do ar condicionado	200 cm ³
Reservatório de partida a frio	450 ml



INFORMAÇÃO SOBRE A CARGA/REBOQUE DO SEU VEÍCULO

A capacidade de carga do seu veículo é designada por peso e não por volume; assim sendo, não se pode necessariamente utilizar todo o espaço disponível com cargas volumosas ou pesadas.

Os utilitários, ao contrário dos carros de passageiros, são basicamente veículos projetados para transportar carga. A maioria dos proprietários começa com um veículo base e acrescentam-se componentes de produção e instalados por distribuidores e/ou após a venda para satisfazer seus gostos ou suas finalidades.

Cada item adicional de equipamento afeta o peso da carga que um veículo pode carregar. Se um veículo for sobrecarregado, seu desempenho será afetado, e problemas de manutenção poderão surgir.

Peso do veículo

Importante

Observe as especificações de peso do veículo e não ultrapasse o peso bruto total. A não observação desses valores pode causar alterações na dirigibilidade do veículo, com o risco de provocar acidentes e danos ao veículo.

Em nenhuma hipótese, o peso da carga transportada pelo veículo mais a do reboque não deve ultrapassar o peso bruto máximo do veículo (PBT máximo), especificado para cada versão.

Não permita que pessoas viagem em qualquer área do seu veículo que não esteja equipada com bancos e cintos de segurança.

Sempre respeitar os limites de carga especificados para o seu veículo. A utilização de cargas acima do especificado poderá acarretar desgastes prematuro e ou falhas estruturais nos componentes do conjunto motor, embreagem, transmissão e eixo traseiro. Os danos decorrentes de sobrecarga, uma vez comprovados, não serão cobertos em garantia. A prática de sobrecarga pode também comprometer o funcionamento e a durabilidade de componentes dos sistemas de freios e direção, podendo colocar em risco a segurança do motorista, passageiro e terceiros.

Tabela de especificações técnicas

Peso básico em condição de marcha

O peso básico em condição de marcha é o peso do veículo incluindo combustível, líquido de arrefecimento, lubrificantes, ferramentas de emergência, roda sobressalente e pneus. Inclui também qualquer equipamento padrão para aquele modelo de veículo. Não inclui os passageiros, a carga e equipamentos opcionais instalados pela fábrica, pelo distribuidor ou fornecedor após venda ou pelo cliente.

Carga útil

A carga útil é o peso combinado máximo permissível de carga, ocupantes e equipamento opcional que o veículo pode carregar. É a relação do peso bruto do veículo menos o peso básico em ordem de marcha.

Peso do veículo				
Peso (kg)	XL / L		L	
Em ordem de marcha	1095		1045	
Carga útil	700		750	
Peso bruto total (PBT)	1795		1795	
	diant.	tras.	diant.	tras.
Distribuição por eixo	659	436	620	425
Máximo por eixo	786	1060	786	1060
Capacidade máxima de tração	2360		2360	
Peso máximo de reboque (reboque sem freios)	565		565	

Sistema de Freios

Serviço

Sistema hidráulico com dois circuitos independentes para cada par de rodas diagonalmente opostas e servo-freio a vácuo. Freio dianteiro a disco, traseiro a tambor com válvula proporcionadora no eixo traseiro.

Estacionamento

Sistema tipo manual mecânico, a tambor, com sapatas atuadas a cabo por alavanca posicionada entre os braços e ação nas rodas traseiras.

Pneus

Pressão dos pneus

Verifique, ainda com o motor frio, a pressão e o estado dos pneus. O pneu não deve apresentar sinais de desgaste acentuado, nem bolhas no seu flanco lateral. Esta verificação deve ser feita antes de qualquer viagem ou a cada reabastecimento do veículo. Não esqueça o pneu sobressalente.

Pressão dos pneus (pneus frio) em bar (lb/pol²)

Medida da roda	Medida do pneu	Bar Lb/pol ²	Carga normal até 2 pessoas		Carga total 2 pessoas mais carga	
			Diant.	Tras.	Diant.	Tras.
14" x 5,5"J	175/70 R 14 82 T REINFORCED*		2,1 (30)	2,1 (30)	2,1 (30)	2,7 (40)

* Usar apenas tipo "REINFORCED" (reforçado)

Tabela de especificações técnicas

:: Dimensões do veículo

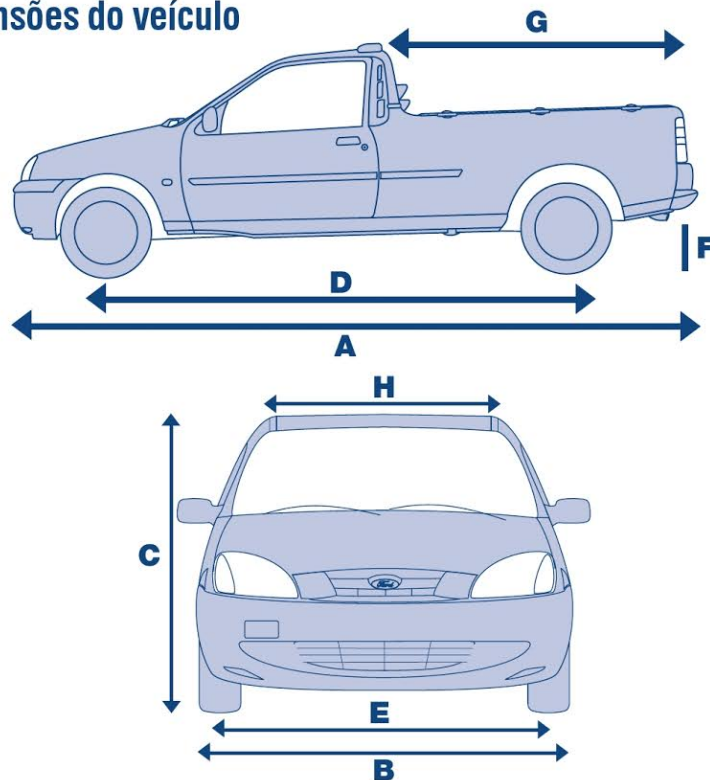

Item	Descrição da dimensão	Dimensão em mm	
A	Comprimento total	4457 mm	
B	Largura total (com espelhos retrovisores fechados)	1685 mm	
C	Altura total – (em ordem de marcha)	1477 mm	
D	Distância entre eixos	2830 mm	
E	Bitola dianteira	1431 mm	
E	Bitola traseira	1462 mm	
F	Altura livre do chão	sem carga	162 mm
		com carga	149 mm
G	Comprimento da caçamba	1816 mm	
H	Largura total da caçamba	1440 mm	

Combustível, lubrificantes e fluidos		
Partes a lubrificar	Lubrificantes / fluidos	Operação
Motor	Motorcraft SAE 5W30 que atenda à especificação Ford WSS-M2C913-B (para intervalos de troca a cada 06 meses ou 10.000 km, o que ocorrer primeiro)	Verificar o nível e completar, se necessário. Drenar com o motor quente e reabastecer com óleo novo até a marca MÁX. da vareta medidora.
Transmissão	SAE 75W90 (sintético) especificação Ford WSD-M2C200-C2	Normalmente não é necessário trocar ou completar o nível do fluido. Consulte a Tabela de Lubrificação e Manutenção. Se houver vazamentos, procure um Distribuidor Ford.
Sistema de freios	DOT 4 Especificação Ford (SAM-6C9103-A)	Verificar o nível e completar, se necessário. Substituir o fluido de freio a cada 2 anos.
Sistema de arrefecimento	Anticongelante à base de etilenoglicol Especificação Ford WSS-M97B44-D	Verificar o nível do reservatório de expansão, com o motor frio; completar se necessário. Adicionar aditivo na proporção de 40% de aditivo para 60% de água.
Direção hidráulica	Especificação Ford WSA-M2C195-A	Verificar o nível e completar, se necessário até a marca MÁX.

Completando o Nível de Óleo

Se não for possível encontrar o óleo recomendado que atenda a especificação Ford **WSS-M2C913-B**, você poderá utilizar lubrificantes de viscosidade **SAE 5W-30** (preferível), **SAE 5W-40** ou **SAE 10W-40** que atendam as especificações definidas por **ACEA A1/B1** (preferível) ou **ACEA A3/B3**. O uso destes óleos irá resultar em maior tempo de partida do motor, perda de desempenho do veículo, maior consumo de combustível e aumento no nível de emissões de gases poluentes.

G

arantia do produto

:: Ao proprietário

As informações aqui contidas incorporam as condições essenciais de manutenção e garantia para a operação adequada e segura de seu veículo.

É de fundamental importância submetê-lo às revisões periódicas, nos intervalos de tempo ou nas quilometragens indicadas, de acordo com os itens estabelecidos na Tabela de Lubrificação e Manutenção.

Lembre-se que o não cumprimento do programa regular de revisão, lubrificação e manutenção implica na perda da validade da garantia para os itens de verificação na respectiva revisão.

:: Ford Motor Company Brasil Ltda.

A Ford Motor Company Brasil Ltda., através da sua rede de Distribuidores, garante o seu Ford Courier pelo prazo de 12 meses, a partir do mês de aquisição do veículo 0 km, sem limite de quilometragem. Neste prazo estão inclusos os três meses de garantia legal.

Esta garantia cobre todas as peças do seu veículo que, em serviço e uso normal, apresentarem defeito de fabricação ou de material, devidamente comprovado pelo Distribuidor Ford. As exceções estão descritas no item **“O que não é coberto pela garantia”**.

Fica convencionado que a presente garantia não cobre equipamentos instalados por terceiros e equipamentos instalados pós-venda que não sejam originais.

A obrigação do Distribuidor Ford nos termos desta garantia consiste na substituição gratuita, em seu estabelecimento, de peças que sejam por ele, Distribuidor Ford, reconhecidas como defeituosas.

Esta garantia estará automaticamente cancelada, conforme descrito nos termos do item **“Cancelamento da garantia”**.



Fica o Cliente desde já ciente que a Ford Motor Company Brasil Ltda. e o Distribuidor Ford não se responsabilizam, em hipótese alguma, por despesas relativas a óleo lubrificante, graxa, combustível e similares e outras referentes a deslocamento de pessoal, reboque, socorro, imobilização do veículo, danos materiais ou pessoais do Cliente ou terceiros em geral e de manutenção normal do veículo, como reapertos, limpezas, lavagens, lubrificações, verificações, regulagens etc.

O Cliente fica igualmente cientificado de que a Ford Motor Company Brasil Ltda. poderá alterar as condições de garantia, conforme descrito no item “Esclarecimentos Adicionais”.

Exceto as responsabilidades ora assumidas, nenhuma outra é admitida nos termos desta garantia.

:: Prazo da garantia

A garantia inicia-se a partir do mês de aquisição do veículo 0 km ao primeiro proprietário, no prazo abaixo indicado:

12 meses, sem limite de quilometragem. Neste prazo estão inclusos os três meses de garantia legal.

O que é coberto

A Ford Motor Company Brasil Ltda., através de sua rede de Distribuidores, garante as peças de seu veículo que, em serviço e uso normal, apresentarem defeitos de fabricação ou de material, devidamente comprovado pelo Distribuidor Ford.

As exceções, exclusões ou limitações estão descritas no item “**O que não é coberto pela garantia**”.

G

arantia do produto

O que não é coberto pela garantia

Operações e itens considerados como manutenção normal.

As operações e os itens a seguir são considerados como parte de manutenção normal do veículo e devem, portanto, ser executados por conta do Cliente:

- Limpeza do sistema de combustível;
- Alinhamento da direção;
- Balanceamento das rodas;
- Ajustes dos freios;
- Substituição do filtro de óleo do motor;
- Substituição ou complemento do óleo lubrificante do motor e da transmissão;
- Substituição ou complemento do fluido do sistema de freios;
- Reapertos, ajustes, verificações em geral, lavagem, graxa, combustível e similares;
- Substituição do líquido do sistema de arrefecimento;
- Carga do gás refrigerante do sistema de ar condicionado;
- Componentes do motor danificados pela utilização de combustível adulterado, contaminado ou de má qualidade.

Despesas com óleo lubrificante do motor, fluido da transmissão automática, lubrificantes da transmissão, fluido de freio, graxas, líquido do sistema de arrefecimento do motor e carga de gás refrigerante do sistema de ar condicionado, são cobertas somente quando feitas em consequência de reparos executados em garantia.

A presente garantia não cobre custos relacionados com lucros cessantes.



Peças de desgaste natural

As peças a seguir são consideradas como de desgaste natural e devem, portanto, ser pagas pelo Cliente. As substituições dessas peças, necessárias em razão do fim de sua vida útil, são de única responsabilidade do proprietário. O desgaste é visível nas peças assim caracterizadas, cuja duração está intimamente ligada às condições de rodagem, quilometragem percorrida, tipo de utilização e modo de dirigir: filtros de ar, combustível e óleo, pastilhas, tambores, lonas e discos do freio, sistema de embreagem (platô, disco e rolamento), amortecedores, palhetas do limpador do para-brisa, velas de ignição, fusíveis, correias, lâmpadas e pneus.

Se a substituição de alguma das peças de desgaste natural ocorrer em razão de comprovado defeito de material ou fabricação, esta é normalmente coberta em garantia.

Vidros

Havendo vestígio de quebra em função de influência mecânica externa, a garantia fica automaticamente extinguida.

Garantia do produto

== Cancelamento da garantia

A Garantia do veículo estará automaticamente cancelada:

- Se o veículo for submetido a abusos, sobrecargas ou acidentes;
- Se o programa regular de revisão, manutenção e lubrificação for negligenciado;
- Se for empregado em competições de qualquer espécie ou natureza;
- Se for reparado fora das oficinas do Distribuidor Ford;
- Se os seus componentes originais, acessórios e equipamentos forem substituídos por outros não fornecidos pela Ford Motor Company Brasil Ltda;
- Se forem utilizados combustíveis, óleos ou fluidos que não os recomendados neste manual;
- Se a estrutura técnica ou mecânica do veículo for modificada com a substituição e adição de componentes, peças, acessórios ou equipamentos originais por outros não instalados originalmente de fábrica no veículo, ou de especificações diferentes, mesmo que essa modificação tenha sido realizada por um Distribuidor Ford, tais como alarme, rádio toca-fitas e cd players, onde se subentende que a modificação foi realizada a pedido do Cliente, por sua conta e risco;
- Se o veículo for submetido a qualquer modificação que a juízo exclusivo da Ford Motor Company Brasil Ltda., afetem seu funcionamento, estabilidade, segurança e confiabilidade.
- Esta garantia não cobre danos devido a sujeiras aparentemente inofensivas como detritos de origem animal ou vegetal, insetos, marcas de piche e resíduos de poluição industrial, dentre outros.

== Onde obter serviços em garantia

Todo atendimento previsto nos termos desta garantia será executado preferencialmente no Distribuidor Ford que efetuou a venda.

Não obstante o disposto acima, fica esclarecido que qualquer Distribuidor Ford, titular de concessão para a comercialização de veículos Ford e/ou prestação de assistência técnica a veículos Ford, deverá prestar assistência técnica, independentemente de ter comercializado o produto ao qual se destina.



:: Revisões com mão-de-obra gratuita

Todo veículo novo tem direito aos serviços de revisão com mão-de-obra gratuita dos itens constantes da Tabela de Lubrificação e Manutenção, aos 06 meses ou 10.000 km e aos 12 meses ou 20.000 km, o que ocorrer primeiro.

Dos serviços prestados na revisão com mão-de-obra gratuita, excluem-se as despesas descritas em **“O que não é coberto pela garantia”**, que deverão ser pagas pelo proprietário do veículo.

Excluem-se também, dos serviços com mão-de-obra gratuita, os solicitados pelo Cliente e os que não fazem parte das operações indicadas na Tabela de Lubrificação e Manutenção.

Certifique-se de que o Distribuidor Ford que executou a revisão preencheu, carimbou e vistou o quadro respectivo do Plano de manutenção referente à revisão efetuada, evitando assim, problemas quando necessitar de serviço em garantia.

:: Reparos gratuitos

O Distribuidor Ford tem por obrigação, nos termos desta garantia, substituir gratuitamente, em seu estabelecimento, as peças que sejam por ele, Distribuidor Ford, reconhecidas como defeituosas.

:: Despesas diversas

Despesas relativas a deslocamento de pessoal, reboque, socorro, imobilização do veículo, danos materiais ou pessoais do Cliente ou terceiros, lucros cessantes ou danos alegadamente decorrentes de avarias em geral não são cobertos pela garantia.

:: Garantia de peças de reposição

Peças Genuínas Ford* adquiridas e instaladas num Distribuidor Ford têm garantia de 1 ano a partir da emissão da Nota Fiscal de venda ao Cliente.

* Garantia de 12 meses para todas as peças genuínas Ford somente compradas e instaladas nos Distribuidores Ford. Esta garantia não se enquadra quando caracterizado desgaste natural e/ou mau uso da peça.

G

arantia do produto

⚡ Serviço Ford

Os Distribuidores Ford dispõem de instalações, experiência e compromisso com a satisfação do Cliente, o que os torna a escolha mais inteligente para a manutenção e reparo dos veículos Ford, por toda a sua vida útil.

Pessoas certas para o serviço

Os técnicos dos Distribuidores Ford são treinados na própria fábrica, recebendo informações mais atualizadas sobre a tecnologia dos veículos e procedimentos de serviço. Os Consultores Técnicos são treinados para proporcionar aos Clientes o mais alto grau de cortesia e atenção.

Ferramentas certas para o serviço

As oficinas dos Distribuidores Ford são equipadas com uma ampla gama de ferramentas especiais e equipamentos de teste especificados pela Ford, incluindo os equipamentos de diagnóstico – a última palavra em tecnologia de diagnóstico eletrônico computadorizado, projetado pela Ford especialmente para os sistemas eletrônicos de última geração instalados em seus veículos.

Uso de peças originais Ford e Motorcraft

Os Distribuidores Ford contam com peças originais Ford e Motorcraft, as mais adequadas para o reparo e manutenção dos veículos Ford.

Durante a fase de projeto dos veículos Ford, são efetuados testes exaustivos em todos os componentes, para assegurar que os mesmos atendam aos padrões de durabilidade e níveis de desempenho exigidos.

As peças de reposição originais Ford atendem aos mesmos padrões de qualidade das utilizadas na produção dos veículos Ford, proporcionando confiabilidade e tranquilidade para o Cliente.



Por este motivo é que todas as peças adquiridas e/ou instaladas num Distribuidor Ford têm garantia de fábrica. Além de contar com toda a qualidade das peças originais, você ainda vai encontrar preços excelentes de peças para a manutenção do seu veículo.

Ao efetuar reparos em Garantia, exige-se que o Distribuidor Ford use apenas Peças Originais Ford e Motorcraft. Por exemplo, quando se substituem as pastilhas de freio em operações de reparo ou serviço, o Cliente deve exigir que as peças de reposição atendam aos mais rígidos padrões de desempenho e segurança. Para que isso aconteça, tais peças devem ser Originais Ford ou Motorcraft.

:: Esclarecimentos adicionais

A **Ford Motor Company Brasil Ltda.** poderá a qualquer tempo, sem prévio aviso, revisar, modificar, descontinuar ou alterar qualquer um de seus produtos, bem como alterar as condições padronizadas desta garantia, sem que tal fato origine-se direito à reclamação de quem quer que seja. As obrigações assumidas pela Ford em consequência desta garantia limitam-se às expressamente incluídas no “**Certificado de garantia**”.

Ford assistance

:: O que é o Ford Assistance ?

O programa Ford Assistance foi criado para oferecer ainda mais tranquilidade aos proprietários de veículos Ford.

Isso mesmo! Com este benefício, a Ford fornece total assistência a seus Clientes caso o veículo venha a necessitar de assistência 24 horas, em situações de imobilização do veículo (*), inclusive em caso de acidentes.

Dentre as facilidades estão: guincho, reparo no local, serviço de hospedagem, táxi, devolução do veículo reparado (caso seja necessário), chaveiro, serviço de combustível, telefones úteis, além de carro reserva (exceto em casos de acidentes).

Veja a seguir, todos os detalhes que compõem o programa.

Prazo de Cobertura

O Ford Assistance é válido durante o período de garantia do veículo, desde que cumprido o plano de manutenção e revisões regulares do veículo, observando os devidos prazos e / ou quilometragem.

(*) Entende-se por veículo imobilizado aquele que esteja impossibilitado de rodar por meios próprios.

Quando e como acionar o Ford Assistance ?

Nos casos de imobilização do veículo, para solicitar assistência, ligue gratuitamente para o Centro de Atendimento Ford no telefone 0800-703-3673.

Caso seu veículo esteja nos países do Mercosul, você terá direito a todos os serviços oferecidos pelo Ford Assistance. Para isto, ligue para o telefone 55-11-4331-5071, tendo em mãos e informando:

- a) O nome do proprietário;
- b) Número do chassi do veículo (17 dígitos, que você pode encontrar no documento de licenciamento).
- c) O motivo da chamada, local onde se encontra o veículo e, se possível, um ponto de referência;
- d) O número de telefone para contato, quando possível. A partir destas informações, os nossos atendentes irão acionar os serviços necessários para atendê-lo.



:: Assistências oferecidas inclusive em caso de acidentes

Guincho

Não sendo possível o reparo no local, será enviado um guincho para a locomoção do veículo até o Distribuidor Ford mais próximo ou a um local seguro (limitado a 100 km) para a guarda do mesmo. Os serviços de guincho para veículos que estejam transportando carga, somente serão prestados após a retirada da mesma pelo beneficiário ou outrem por ele designado.

O Ford Assistance não se responsabiliza por transbordo, guarda ou ainda, danos relativos à carga transportada pelo beneficiário.

Veículo em substituição

O veículo atendido pelo Ford Assistance, ao dar entrada no Distribuidor Ford, terá uma previsão do tempo necessário para o reparo. **CASO A PREVISÃO DO REPARO SEJA SUPERIOR A 24 HORAS, VOCÊ TERÁ À DISPOSIÇÃO UM VEÍCULO POPULAR BÁSICO EM SUBSTITUIÇÃO** e será orientado a retirá-lo em uma locadora indicada pelo Ford Assistance.

Dependendo da infraestrutura e disponibilidade local, poderá variar o tipo do veículo em substituição, a critério do Ford Assistance.

O prazo máximo deste empréstimo será de 3 (três) dias consecutivos, a partir da retirada do veículo em substituição.

Para poder usufruir deste serviço é obrigatório ser maior de 21 anos, ter carteira de habilitação há mais de 2 anos e ainda, cartão de crédito com limite disponível no momento para a caução do veículo. Este serviço não inclui seguro, quilometragem rodada, combustível, pedágio ou qualquer outra despesa complementar.

No caso de mau uso do veículo locado ou danos contra terceiros por culpa do usuário, a responsabilidade será integralmente do mesmo.

Este serviço não está disponível em caso de acidentes.

Ford assistance



Imobilização devido à falta de combustível

Caso você fique sem combustível, contate o Centro de Atendimento Ford.

Nós rebocaremos o seu veículo ou enviaremos o combustível até o posto de abastecimento mais próximo.



Imobilização devido a pneu furado

Se o pneu do seu veículo furar, você pode contatar o Centro de Atendimento Ford que providenciará o envio de uma pessoa para fazer a troca do pneu furado pelo pneu estepe. Este serviço não cobre o reparo do pneu.



Chaveiro

Em caso de quebra, perda ou esquecimento da chave do seu veículo, o Centro de Atendimento Ford providenciará a ida de um chaveiro até o local do evento. Este serviço não cobre a confecção da chave e/ou das fechaduras.

:: Assistência a partir de 50 km do município de sua residência



Retorno à sua residência ou continuação da viagem

Caso o veículo permaneça imobilizado por um período superior a 24 horas e na impossibilidade de ser fornecido um veículo em substituição em tempo hábil, ou ainda, caso você não tenha optado pelo veículo de aluguel, o Ford Assistance providenciará transporte para retorno à sua residência ou a continuação da viagem. Este retorno ou continuação da viagem, que é garantido aos ocupantes do veículo desde que respeitada a sua capacidade máxima e limitado a 5 (cinco) ocupantes, poderá ser realizado por via aérea (classe econômica) ou rodoviária a critério do Ford Assistance, conforme as condições e disponibilidade locais.



Hospedagem

Se, por algum motivo, for impossível providenciar um veículo em substituição, para o retorno à residência ou continuação da viagem, o Ford Assistance providenciará acomodação em hotel (tipo *standard*) para os beneficiários até a disponibilidade de um meio de transporte. As despesas de hotel, que não estejam incluídas no valor da diária, serão de sua responsabilidade.



Devolução do veículo reparado

Caso você tenha se ausentado da cidade onde o Distribuidor Ford tenha reparado o veículo, o Ford Assistance colocará à sua disposição, ou outra pessoa autorizada, uma passagem de ida (aérea ou rodoviária, a critério do Ford Assistance), a partir do seu local de domicílio para o local da retirada do veículo.

OBS: os serviços de veículo em substituição, hospedagem e retorno à sua residência ou continuação da viagem não são cumulativos.

:: Serviços complementares



Táxi - Assistência dentro do município de residência

Se o seu veículo ficar imobilizado no município em que reside, o Ford Assistance providenciará um táxi a partir do local da pane ou do Distribuidor até a sua residência ou local de trabalho e posterior retorno para retirada do veículo, desde que dentro de um mesmo município.



Transmissão de mensagem urgente

Caso haja a utilização efetiva de qualquer um dos serviços descritos anteriormente, você poderá solicitar a transmissão de uma mensagem telefônica de caráter pessoal ou profissional.



Telefones úteis

A qualquer momento você poderá solicitar ao Centro de Atendimento Ford o número do telefone de Distribuidores Ford, hotéis, hospitais e delegacias.

Ford assistance

:: Normas gerais

O programa Ford Assistance ficará subordinado às seguintes normas:

O não cumprimento do plano de manutenção e revisões regulares estabelecidas pela Ford neste manual, implica o cancelamento de todos os benefícios do Programa Ford Assistance.

- O veículo deverá ser levado ao Distribuidor Ford a cada 6 (seis) meses ou 10.000 km, o que ocorrer primeiro;
- Eventuais substituições de peças e respectiva mão-de-obra ficam a cargo do Cliente;
- As execuções das revisões semestrais têm tolerância de 30 dias para mais ou para menos, contados a partir do mês de aquisição do veículo pelo primeiro proprietário;
- A tolerância na quilometragem é de 1.000 km para mais ou para menos;
- Todas as peças substituídas deverão ser exclusivamente originais, assim entendidas as fornecidas pela Ford ou, por indicação desta, pelo fabricante do conjunto ou componente;
- O Ford Assistance é uma oferta promocional de serviços, que pode ser alterado a qualquer momento para novas aquisições de veículos, permanecendo suas condições, no entanto, imutáveis para os que já integram o programa;
- Os serviços ofertados pelo Ford Assistance somente poderão ser prestados e usados quando acionado o Ford Assistance. Portanto, não serão restituídos, nem darão direito a qualquer cobrança ou indenização serviços, gastos ou desembolsos efetuados diretamente pelo proprietário, ainda que realizados em condições previstas neste informativo;
- Os serviços aqui informados serão prestados na medida das disponibilidades locais de veículos para substituição, transporte alternativo para retorno, continuação da viagem, ou ainda, hospedagem;
- O Ford Assistance não cobrirá gastos que você tenha com combustível, pedágio, restaurante, despesas de hotel e diárias fora do especificado, ou despesas de acomodação ou alimentação incorridas no local de destino ou no local de residência;
- Quando você, por sua livre e espontânea vontade, deixar de utilizar quaisquer dos serviços e revisões periódicas oferecidos pelo Ford Assistance, este será automaticamente cancelado, não sendo cabível qualquer compensação pela sua não utilização e pelo cancelamento deste benefício.



Transferência do veículo

O programa Ford Assistance é válido para o veículo e não para o Cliente. Portanto, caso o veículo seja vendido durante a vigência do programa, continuará a usufruir dos benefícios previstos neste procedimento, desde que cumpridas as manutenções e revisões periódicas previstas neste manual.

Veículos não cobertos

Veículos utilizados em quaisquer competições ou provas de velocidade (oficiais ou não), veículos que sofreram modificações não autorizadas pelo fabricante, veículos que operem em regime de sobrecarga e qualquer veículo que não tenha cumprido todas as Revisões indicadas neste Manual.

Exclusões

O Ford Assistance só será válido nas condições indicadas, no território brasileiro e países do Mercosul, quando não houver dificuldades intransponíveis, tais como: enchentes, greves, convulsões sociais, risco de vandalismo, interdições de rodovias e/ou de outras vias de acesso, efeitos nucleares ou radioativos, casos fortuitos ou de força maior.

Operação

Inspeção geral na carroçaria

Verificar o estado da pintura, pontos de corrosão, guarnição das portas, palhetas dos limpadores do para-brisa, fechadura da caçamba (se disponível), trava da tampa do compartimento do motor / para crianças (se disponível) e limitadores das portas. Lubrificar, se necessário.

No interior do veículo - Verificar o correto funcionamento dos itens:

- Interruptores do painel de instrumentos (acionamento do porta-malas, A/C, ar quente - se disponível), lanternas, faróis, luz alta, lâmpada da placa de licença, luz da caçamba (se disponível), farol de neblina (se disponível), luz de freio (inclusive brake-light), luz de ré, buzina, pisca alerta.
- Porta-luvas (trava / lâmpada - se disponível), luzes de cortesia, tomada de força 12 V (se disponível).
- Para-sol, trava do cinto de segurança (inclusive retorno).
- Alavanca do lavador e limpador do para-brisa, vidro traseiro (se equipado).
- Espelho retrovisor interno / externo, vidro das portas, trava das portas. Importante: realizar as operações através do controle remoto (se equipado).
- Freio de estacionamento. Regular, se necessário.
- Substituir o filtro da bomba de combustível

Sob a tampa do compartimento do motor (veículo no chão) - Verificar e completar se necessário

- Água do reservatório do lavador do para-brisa.
- Fluido da direção hidráulica (se disponível)
- Líquido do reservatório de arrefecimento.
- Fluido de freio / embreagem.
- Fixação dos cabos de bateria / abraçadeiras do sistema de arrefecimento - Verificar.
- Indícios de vazamento (óleos, fluidos, combustível e água) - Verificar.

Sob o veículo (veículo no alto) - Inspeção visual

- Desgaste irregular do pneu.
- Vazamentos no motor, transmissão, semi-eixo, caixa de direção hidráulica / mecânica, amortecedor dianteiro e traseiro, flexíveis e tubos de freio, terminais da direção, pivôs da bandeja, sistema de escape, defletores, cabo do freio de estacionamento.



Revisões											
06 meses ou 10.000 km											
12 meses ou 20.000 km											
18 meses ou 30.000 km											
24 meses ou 40.000 km											
30 meses ou 50.000 km											
36 meses ou 60.000 km											
42 meses ou 70.000 km											
48 meses ou 80.000 km											
54 meses ou 90.000 km											
60 meses ou 100.000 km											
66 meses ou 110.000 km											
72 meses ou 120.000 km											
78 meses ou 130.000 km											
84 meses ou 140.000 km											
90 meses ou 150.000 km											
96 meses ou 160.000 km											
102 meses ou 170.000 km											
108 meses ou 180.000 km											
114 meses ou 190.000 km											
120 meses ou 200.000 km											

Operação

Operação Manual

- Drenar o óleo do motor.
- Substituir o filtro da linha de combustível.
- Substituir o filtro de óleo do motor.
- Remover pneus e rodas para verificar o estado das pastilhas, disco de freio. Substituir, se necessário.
- Efetuar o rodízio dos pneus.

Sob a tampa do compartimento do motor (veículo no chão)

- Abastecer o motor com óleo e verificar o nível.
- Calibrar pneus (inclusive estepe).
- Substituir velas da ignição.
- Substituir fluido de freio.
- Substituir líquido de arrefecimento.
- Substituir filtro de ar (mais frequentemente sob condição de muita poeira).
- Substituir as palhetas dos limpadores do para-brisa e vidro traseiro, (se disponível).
- Substituir filtro de pólen (mais frequentemente sob condição de muita poeira).

Prova de estrada - Verificar

- Posicionamento/alinhamento do volante da direção, engate de marchas, freio de serviço, retorno da alavanca das luzes indicadoras de direção, ruídos internos / externos.



Revisões																			
06 meses ou 10.000 km	12 meses ou 20.000 km	18 meses ou 30.000 km	24 meses ou 40.000 km	30 meses ou 50.000 km	36 meses ou 60.000 km	42 meses ou 70.000 km	48 meses ou 80.000 km	54 meses ou 90.000 km	60 meses ou 100.000 km	66 meses ou 110.000 km	72 meses ou 120.000 km	78 meses ou 130.000 km	84 meses ou 140.000 km	90 meses ou 150.000 km	96 meses ou 160.000 km	102 meses ou 170.000 km	108 meses ou 180.000 km	114 meses ou 190.000 km	120 meses ou 200.000 km
●	●	●	●	●	●	●	●	●	●	●	●	●	●	●	●	●	●	●	●
●	●	●	●	●	●	●	●	●	●	●	●	●	●	●	●	●	●	●	●
			●				●				●				●				●
	●		●		●		●		●		●		●		●		●		●
●	●	●	●	●	●	●	●	●	●	●	●	●	●	●	●	●	●	●	●

As revisões devem ser executadas conforme o período ou quilometragem indicada, o que ocorrer primeiro.

⚠ Importante
 A Tabela de Manutenção e Lubrificação é um item essencial para a operação adequada e segura do seu veículo, garantindo o seu melhor desempenho e durabilidade.
 Os itens descritos em cada revisão prevêm operações específicas, bem como a troca de determinadas peças em função da quilometragem ou tempo de utilização, prevalecendo o que primeiro ocorrer.
 As operações deverão ser realizadas conforme os itens descritos em cada revisão. Caso haja necessidade de uma substituição ou reparo de peças que não conste nesta Tabela, o Consultor técnico o comunicará.

Plano de manutenção preventiva

*Revisões - Consultar os itens verificados em cada Revisão Periódica na Tabela de Lubrificação e Manutenção

As revisões deverão ser efetuadas a cada 06 meses ou nos intervalos de quilometragem indicados, o que ocorrer primeiro. O Distribuidor que executou os serviços deverá carimbar, preencher e visar o quadro correspondente a cada revisão efetuada.

Revisão	Revisão	Revisão	Revisão	Revisão
06 meses ou 10.000 km	12 meses ou 20.000 km	18 meses ou 30.000 km	24 meses ou 40.000 km	30 meses ou 50.000 km
COM MÃO DE OBRA GRATUITA	COM MÃO DE OBRA GRATUITA			
(após a data de aquisição do veículo 0 km)	(após a data de aquisição do veículo 0 km)	(após a data de aquisição do veículo 0 km)	(após a data de aquisição do veículo 0 km)	(após a data de aquisição do veículo 0 km)
Carimbo do Distribuidor	Carimbo do Distribuidor	Carimbo do Distribuidor	Carimbo do Distribuidor	Carimbo do Distribuidor
O.S. _____	O.S. _____	O.S. _____	O.S. _____	O.S. _____
aos _____ Km	aos _____ Km	aos _____ Km	aos _____ Km	aos _____ Km
data ____/____/____	data ____/____/____	data ____/____/____	data ____/____/____	data ____/____/____
Tempo Padrão de Revisão	Tempo Padrão de Revisão	Tempo Padrão de Revisão	Tempo Padrão de Revisão	Tempo Padrão de Revisão
1 h	1 h e 06 min.	1 h	2 h	1 h

* Tolerância máxima de 1 mês ou 1.000 Km para mais ou para menos

***Revisões - Consultar os itens verificados em cada Revisão Periódica na Tabela de Lubrificação e Manutenção**

As revisões deverão ser efetuadas a cada 06 meses ou nos intervalos de quilometragem indicados, o que ocorrer primeiro. O Distribuidor que executou os serviços deverá carimbar, preencher e visar o quadro correspondente a cada revisão efetuada.

Revisão	Revisão	Revisão	Revisão	Revisão
36 meses ou 60.000 km	42 meses ou 70.000 km	48 meses ou 80.000 km	54 meses ou 90.000 km	60 meses ou 100.000 km
(após a data de aquisição do veículo 0 km)	(após a data de aquisição do veículo 0 km)	(após a data de aquisição do veículo 0 km)	(após a data de aquisição do veículo 0 km)	(após a data de aquisição do veículo 0 km)
Carimbo do Distribuidor	Carimbo do Distribuidor	Carimbo do Distribuidor	Carimbo do Distribuidor	Carimbo do Distribuidor
O.S. _____ aos _____Km	O.S. _____ aos _____Km	O.S. _____ aos _____Km	O.S. _____ aos _____Km	O.S. _____ aos _____Km
data ____/____/____	data ____/____/____	data ____/____/____	data ____/____/____	data ____/____/____
Tempo Padrão de Revisão 1 h e 06 min.	Tempo Padrão de Revisão 1 h	Tempo Padrão de Revisão 2h	Tempo Padrão de Revisão 1 h	Tempo Padrão de Revisão 1 h e 24 min.

* Tolerância máxima de 1 mês ou 1.000 Km para mais ou para menos

P

lano de manutenção preventiva

*Revisões - Consultar os itens verificados em cada Revisão Periódica na Tabela de Lubrificação e Manutenção

As revisões deverão ser efetuadas a cada 06 meses ou nos intervalos de quilometragem indicados, o que ocorrer primeiro. O Distribuidor que executou os serviços deverá carimbar, preencher e visar o quadro correspondente a cada revisão efetuada.

Revisão	Revisão	Revisão	Revisão	Revisão
66 meses ou 110.000 km	72 meses ou 120.000 km	78 meses ou 130.000 km	84 meses ou 140.000 km	90 meses ou 150.000 km
(após a data de aquisição do veículo 0 km)	(após a data de aquisição do veículo 0 km)	(após a data de aquisição do veículo 0 km)	(após a data de aquisição do veículo 0 km)	(após a data de aquisição do veículo 0 km)
Carimbo do Distribuidor	Carimbo do Distribuidor	Carimbo do Distribuidor	Carimbo do Distribuidor	Carimbo do Distribuidor
O.S. _____	O.S. _____	O.S. _____	O.S. _____	O.S. _____
aos _____Km	aos _____Km	aos _____Km	aos _____Km	aos _____Km
data ____/____/____	data ____/____/____	data ____/____/____	data ____/____/____	data ____/____/____
Tempo Padrão de Revisão	Tempo Padrão de Revisão	Tempo Padrão de Revisão	Tempo Padrão de Revisão	Tempo Padrão de Revisão
1 h	2h	1 h	1 h e 06 min.	1 h

* Tolerância máxima de 1 mês ou 1.000 Km para mais ou para menos

***Revisões - Consultar os itens verificados em cada Revisão Periódica na Tabela de Lubrificação e Manutenção**

As revisões deverão ser efetuadas a cada 06 meses ou nos intervalos de quilometragem indicados, o que ocorrer primeiro. O Distribuidor que executou os serviços deverá carimbar, preencher e visar o quadro correspondente a cada revisão efetuada.

Revisão	Revisão	Revisão	Revisão	Revisão
96 meses ou 160.000 km	102 meses ou 170.000 km	108 meses ou 180.000 km	114 meses ou 190.000 km	120 meses ou 200.000 km
(após a data de aquisição do veículo 0 km)	(após a data de aquisição do veículo 0 km)	(após a data de aquisição do veículo 0 km)	(após a data de aquisição do veículo 0 km)	(após a data de aquisição do veículo 0 km)
Carimbo do Distribuidor	Carimbo do Distribuidor	Carimbo do Distribuidor	Carimbo do Distribuidor	Carimbo do Distribuidor
O.S. _____ aos _____ Km	O.S. _____ aos _____ Km	O.S. _____ aos _____ Km	O.S. _____ aos _____ Km	O.S. _____ aos _____ Km
data ____/____/____	data ____/____/____	data ____/____/____	data ____/____/____	data ____/____/____
Tempo Padrão de Revisão 2 h	Tempo Padrão de Revisão 1 h	Tempo Padrão de Revisão 1 h e 06 min.	Tempo Padrão de Revisão 1 h	Tempo Padrão de Revisão 2 h e 18 min.

* Tolerância máxima de 1 mês ou 1.000 Km para mais ou para menos

P

ersonalize seu Ford



⚡ Razões para usar Acessórios

Originais Ford

A Ford oferece uma linha completa de acessórios para equipar o seu veículo.

“Qualidade, garantia, procedência e preço competitivo” é o que você ganha ao optar por Acessórios Originais Ford, que são desenvolvidos dentro da mais alta qualidade e tecnologia.

Visando manter as características originais do produto, nossos acessórios são testados e homologados pela Engenharia da Ford com os mesmos padrões e critérios de qualidade que usamos para desenvolver seu veículo.

Você sabia?

O uso de acessórios não homologados pela Ford poderá comprometer a estrutura técnica ou mecânica de seu veículo, o que não é coberto pela garantia.

Todos os Acessórios Originais Ford possuem números de peças para identificação. Consulte-os através do site:

www.fordacessorios.com.br



⚠ Importante

Equipamentos sonoros podem provocar danos ao sistema auditivo se exposto a potência superior a 85 dB (oitenta e cinco decibéis). Lei nº 11291 /2006.



P

ersonalize seu Ford



Os Acessórios Originais Ford são testados e homologados por nossa Engenharia proporcionando a harmonia perfeita entre estilo e funcionalidade, preservando as características originais do seu veículo. Todos os Acessórios Originais Ford possuem garantia de fábrica de 12 meses, a partir da data de aquisição dos mesmos. A garantia do veículo mantém-se inalterada.

Esta garantia cobre todos os Acessórios Originais Ford que, em serviço e uso normal, apresentarem defeito de fabricação e material, devidamente comprovados pelo Distribuidor Ford. Nossos Acessórios possuem um Selo de Originalidade. Exija o mesmo quando da compra nos nossos Distribuidores, e cole-o nos locais indicados, para valorizar ainda mais seu veículo.



Selos de Originalidade



<p>Cole aqui o Selo de Originalidade</p>	<p>Cole aqui o Selo de Originalidade</p>
<p>Cole aqui o Selo de Originalidade</p>	<p>Cole aqui o Selo de Originalidade</p>

Personalize
seu Ford

**Selos de
Originalidade**



**Cole aqui o Selo
de Originalidade**

**Cole aqui o Selo
de Originalidade**

**Cole aqui o Selo
de Originalidade**

**Cole aqui o Selo
de Originalidade**



Selos de Originalidade



<p>Cole aqui o Selo de Originalidade</p>	<p>Cole aqui o Selo de Originalidade</p>
<p>Cole aqui o Selo de Originalidade</p>	<p>Cole aqui o Selo de Originalidade</p>

Item	Página
B	
Bancos	2-8
• Acesso à parte traseira da cabine	2-9
• Ajuste da inclinação do encosto do banco dianteiro	2-9
• Ajuste da posição do banco	2-8
• Encostos de cabeça dianteiros	2-9
• Posição correta de dirigir	2-8
Bateria e sistema de carga do veículo	2-10
• Instalação	2-13
• Luz de advertência do sistema de carga da bateria	2-10
• Reciclagem obrigatória da bateria	2-11
• Remoção	2-13
• Símbolo de aviso na bateria	2-10
• Sinais de corrosão	2-13
C	
Catalisador	2-14
• Dirigindo com catalisador	2-14
• Dirigindo sobre água ou lama	2-15
• Estacionando o veículo	2-14
• Tipo de combustível	2-15



Item	Página
C	
Chaves	2-16
• Chave com lâmpada integrada	2-17
• Chaves codificadas	2-16
• Codificação de chaves	2-16
Cintos de segurança	2-18
• Acessórios de segurança para crianças	2-19
• Almofada de segurança para crianças	2-20
• Cadeira de segurança para crianças	2-20
• Cinto de segurança em mulheres grávidas	2-19
• Cintos de segurança de três pontos retrátil-inercial	2-18
• Limpeza dos cintos de segurança	2-21
• Regulagem da altura do cinto de segurança	2-20
• Verificação	2-21
Cinzeiro dianteiro / porta-copos	2-22
• Porta-copos	2-22
Combustível	2-24
• Combustível adulterado	2-24
• Consumo	2-25
• Recomendações para dirigir econômica e ecologicamente	2-29
• Reservatório do sistema de partida a frio	2-25



Índice

Item	Página
C	
Compartimento de carga / caçamba	2-30
• Abertura da tampa da caçamba	2-30
• Remoção da tampa da caçamba	2-31
D	
Diagnóstico do sistema de controle de emissões	2-32
• Como funciona?	2-32
• Lâmpada indicadora de mau funcionamento (LIM)	2-33
• Partida do veículo após parada por falta de combustível	2-34
Direção hidráulica	2-38
• Abastecimento	2-39
• Como funciona?	2-38
• Manobras	2-38
• Verificação do nível / reservatório	2-39
E	
Espelhos retrovisores	2-40
• Espelho retrovisor interno	2-40
• Retrovisores externos	2-41



Item	Página
F	
Ford assistance	3-64
Freios	2-42
• Como funciona?	2-42
• Freio de estacionamento	2-43
• Freios de serviço	2-42
• Luz de advertência do sistema de freio / freio de estacionamento	2-44
• Verificação do nível / reservatório	2-44
Fusíveis e relés	2-46
• Caixa central de fusíveis e relés (sob o painel de instrumentos)	2-46
• Caixa central de relés	2-49
• Central elétrica da bateria (juntos à bateria)	2-51
• Substituição de fusíveis	2-46
G	
Garantia do produto	3-56
I	
Identificação do veículo	2-54
• Etiqueta com a indicação de pesos	2-54
• Etiqueta com o ano de fabricação	2-54
• Número de identificação do veículo (VIN)	2-54
• Número do motor	2-55

Índice

Item	Página
 Ignição e partida 2-56	2-56
• Partida do motor 2-56	2-56
• Partida do motor após desligamento da bateria 2-57	2-57
• Posições da chave 2-56	2-56
• Procedimento de partida do motor com bateria auxiliar 2-58	2-58
• Sistema de controle eletrônico do motor 2-58	2-58
Informações gerais sobre manutenção 3-02	3-02
 Lâmpadas 2-60	2-60
• Alinhamento dos faróis dianteiros 2-62	2-62
• Faróis altos e baixos 2-61	2-61
• Faróis de neblina 2-62	2-62
• Grupo óptico dianteiro 2-61	2-61
• Indicadores direcionais dianteiros 2-62	2-62
• Indicadores direcionais laterais 2-63	2-63
• Luz da placa de licença 2-65	2-65
• Luz elevada do freio / luz da caçamba 2-65	2-65
• Luzes de posicionamento (lanternas) 2-62	2-62
• Luzes internas 2-64	2-64
• Substituição das lâmpadas do grupo óptico traseiro 2-63	2-63



Item	Página
 Lavagem do veículo 2-66	
• Lavagem automática 2-67	
• Lavagem do motor 2-67	
• Lavagem manual 2-67	
• Limpeza das rodas 2-69	
• Limpeza do volante 2-69	
• Limpeza dos faróis 2-69	
• Limpeza externa 2-66	
• Revestimento protetor da parte inferior do veículo 2-69	
Lubrificação e manutenção 3-06	
Luzes de advertência e luzes indicadoras 2-70	
• Avisos sonoros 2-73	
• Lâmpada indicadora de mau funcionamento (LIM) 2-71	
• Luz de advertência de baixo nível de combustível 2-73	
• Luz de advertência de temperatura 2-71	
• Luz de advertência de pressão do óleo do motor 2-70	
• Luz de advertência do sistema de carga da bateria 2-72	
• Luz de advertência do sistema de freios 2-72	
• Luz de advertência do sistema Ford Antifurto (PATS) 2-72	
• Luz indicadora de direção 2-70	
• Luz indicadora de farol alto 2-71	

Índice

Item	Página
L	
Luzes internas e externas 2-74	
• Faróis de neblina 2-75	
• Farol alto 2-74	
• Farol baixo 2-74	
• Indicadores direcionais 2-75	
• Lampejador do farol alto 2-75	
• Luz da caçamba 2-77	
• Luz interna 2-76	
• Luz interna com luzes de leitura 2-76	
• Luzes das lanternas 2-74	
• Luzes externas desligadas 2-74	
• Luzes intermitentes de emergência (pisca-alerta) 2-76	
M	
Missão Ford 1-02	
Motor 2-78	
• Como funciona? 2-78	
• Condições severas de uso do motor 2-80	
• Estratégia de funcionamento limitado 2-79	
• Filtro de óleo 2-79	



Item	Página
M	
• Indicador da temperatura do motor	2-78
• Lâmpada indicadora de mau funcionamento (LIM)	2-81
• Luz de advertência de pressão do óleo	2-81
• Óleo do motor	2-79 / 2-82
• Tacômetro	2-78
P	
Painel dos instrumentos	2-04
Pára-brisa e vidro traseiro	2-84
• Ajuste dos bicos do lavador do pára-brisa	2-87
• Lavador do pára-brisa	2-84
• Limpador do pára-brisa	2-84
• Pára-sóis	2-85
• Reservatório do lavador do pára-brisa	2-87
• Substituição das palhetas dos limpadores	2-86
• Verificação das palhetas dos limpadores	2-86
• Vidro traseiro deslizante	2-85
Peso do veículo	3-52
• Peso do veículo em ordem de marcha	3-52
Pintura do veículo	2-88
• Conservação da pintura	2-88



Item	Página
P	
• Polimento	2-89
• Revestimento protetor da parte inferior do veículo	2-89
Plano de manutenção preventiva	3-70
Pneus	2-90
• Bicos de enchimento (válvulas)	2-93
• Classificação do pneu	2-90
• Cuidados com os pneus	2-97
• Desgaste do pneu (<i>Treadwear</i>)	2-90
• Elevação do veículo	2-95
• Fixação do macaco	2-95
• Indicador de desgaste do pneu (<i>Treadwear Indicator</i>) – TWI	2-90
• Instalação do pneu	2-96
• Macaco / Chave de roda	2-94
• Pneu sobressalente	2-95
• Pressão dos pneus	2-92
• Remoção do pneu	2-96
• Rodízio dos pneus	2-97
• Temperatura A B C (<i>Temperature</i>)	2-91
• Tração AA A B C (<i>Traction</i>)	2-91
• Verificação dos pneus	2-93



Item	Página
P	
Portas	2-98
• Sistema de travamento central das portas	2-99
• Travamento manual	2-98
R	
Rebocando o veículo	2-100
• Reboque	2-101
S	
Sistema de alimentação	2-102
• Como funciona?	2-102
• Indicador do nível de combustível	2-103
• Interruptor de segurança do sistema de injeção de combustível	2-106
• Luz de advertência de nível de combustível baixo	2-104
• Reservatório do sistema de partida a frio	2-105
• Tampa do bocal de enchimento	2-102
• Tanque de combustível	2-102
Sistema de arrefecimento	2-108
• Como funciona?	2-108
• Completando o líquido de arrefecimento	2-110

Item	Página
S	
• Indicador da temperatura do líquido de arrefecimento do motor	2-108
• Líquido de arrefecimento	2-109
• Verificação do nível / reservatório	2-110
Sistema de ventilação e ar condicionado	2-112
• Aquecimento rápido no interior do veículo	2-117
• Ar condicionado	2-114
• Ar recirculado com ar condicionado desligado	2-118
• Controle da distribuição do fluxo de ar	2-113
• Controle de intensidade do fluxo de ar	2-113
• Controle de temperatura	2-113
• Evitando odores desagradáveis no sistema de ar condicionado	2-119
• Orientações gerais	2-115
• Posição recomendada em tempo muito frio	2-116
• Recirculador de ar	2-115
• Refrigeração com ar externo	2-117
• Refrigeração com ar recirculado	2-117
• Refrigeração máxima	2-118
• Renovação do ar	2-112
• Saídas de distribuição de ar	2-112



Item	Página
S	
• Sugestões para utilização do sistema de ar condicionado	2-118
• Ventilação	2-116
• Ventilação forçada	2-112
Sistema Ford antifurto (PATS)	2-120
• Ativação	2-121
• Chaves codificadas	2-120
• Desativação	2-121
• Sistema de imobilização do motor	2-120
• Selo de licença de utilização do sistema PATS	2-121
Sites Ford	1-06
Suspensão	3-47
T	
Tabela de especificações técnicas	3-46
• Combustível, lubrificantes e fluidos	3-55
• Dimensões do veículo	3-54
• Valores de alinhamento de direção	3-47
Tampa do compartimento do motor	2-122
• Abertura	2-123
• Fechamento	2-123

Índice

Item	Página
T	
Tomada de corrente elétrica 12V	2-124
• Acendedor de cigarros	2-125
Transmissão	2-126
• Abastecimento	2-128
• Embreagem	2-127
• Fluido de freio / embreagem	2-127
• Luz de advertência do sistema de freio / embreagem	2-127
• Marcha à ré	2-126
• Marchas	2-126
Válvula sensível à carga	2-130
Velocímetro	2-132
• Hodômetro parcial	2-133
• Hodômetro total	2-132
• Relógio digital	2-133
Vidros elétricos	2-134
• Acionamento	2-135
• Interruptores na porta do motorista	2-135



