

FordFiesta

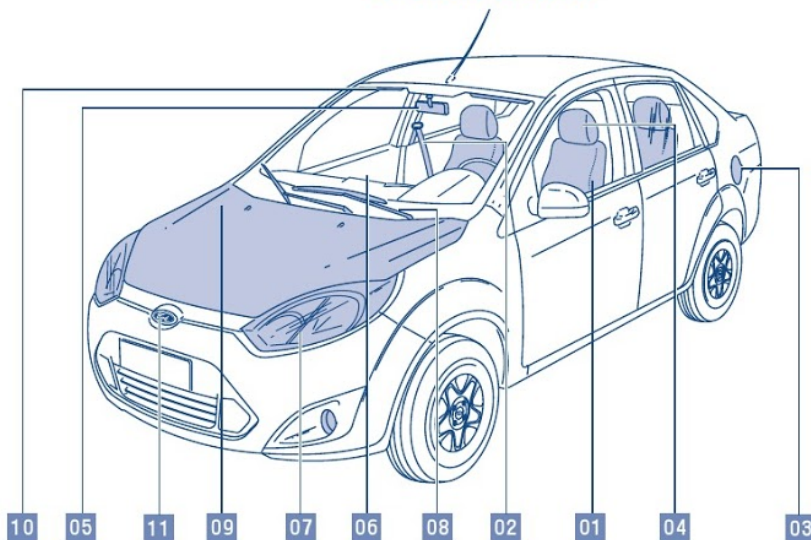

:: Vista frontal



	<i>Pág.</i>
01 - Bancos dianteiros e traseiros (ajuste e posicionamento)	2-19
02 - Cintos de segurança dianteiros e traseiros (ajuste)	2-30
03 - Combustível (qualidade e consumo) / tanque de combustível	2-36/2-142
04 - Encostos de cabeça dianteiros e traseiros	2-20
05 - Espelho retrovisor interno	2-58
06 - Extintor de incêndio	3-05
07 - Grupo óptico dianteiro (lanternas, farol alto e baixo, farol de neblina e indicadores direcionais)	2-83
• Substituição de lâmpadas	2-84
08 - Limpadores e lavador do para-brisa	2-118
• Palhetas do limpador do para-brisa	2-120
09 - Número de identificação do veículo	2-76
10 - Pára-sóis	2-120
11 - Tampa do compartimento do motor (abertura)	2-180
Lavagem do veículo	2-94
Pintura	2-122
Rebocando o veículo	2-140

:: Vista traseira

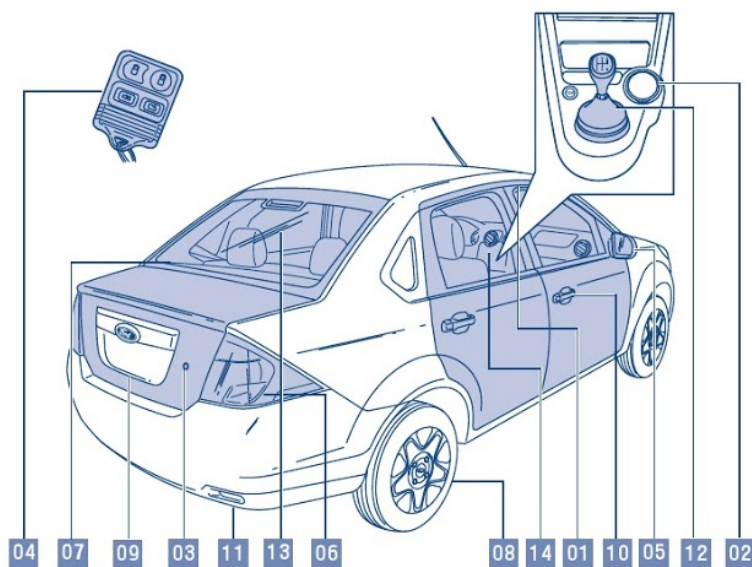

	<i>Pág.</i>
01 - Alarme antifurto / sensor volumétrico - acionamento	2-14
02 - Cinzeiro e porta-objetos / acendedor de cigarros (se equipado)	2-34
03 - Compartimento de bagagem / cobertura - abertura	2-42
04 - Controle remoto / acionamento de portas	2- 25/2-134
05 - Espelhos retrovisores externo	2-58
06 - Grupo óptico traseiro / luz de freio / indicadores direcionais / ré	2-87
• Substituição de lâmpadas	2-87
07 - Limpador e lavador do vidro traseiro - acionamento (se equipado)	2-119
• Palheta do limpador do vidro traseiro (se equipado)	2-121
08 - Pneus / classificação / pressão / rodizio	2-124
09 - Pneus / substituição / estepe / macaco / chave de rodas / triângulo de segurança	2-128
10 - Portas - acionamento / travamento	2-134
11 - Sistema de escapamento / catalisador	2-26
12 - Transmissão / troca de marchas / verificação do fluido	2-164
13 - Vidro traseiro / limpador / lavador / desembaçador	2-120
14 - Vidros - acionamento elétrico	2-170

:: Painel dos instrumentos

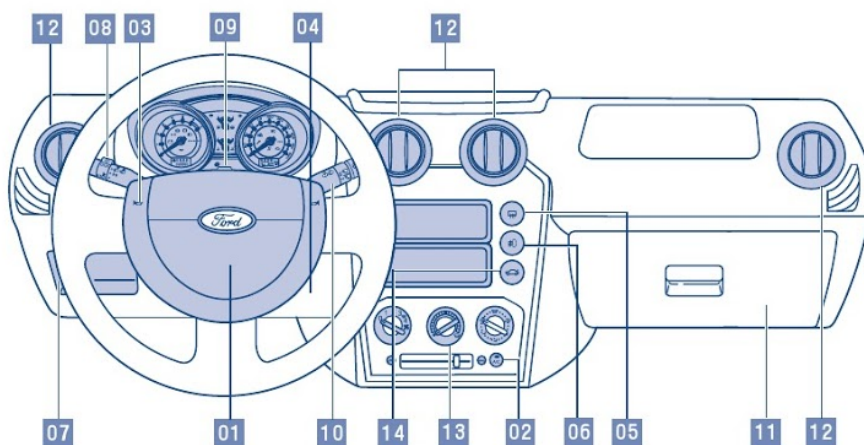

	Pág.
01 - Air bag (se equipado)	2-10
02 - Ar condicionado / recirculador de ar	2-152
03 - Buzina (não acione a buzina por longos períodos)	
04 - Chaves / ignição e partida / posição / partida com bateria auxiliar	2-78/2-80
05 - Desembaçador do vidro traseiro - acionamento	2-120
06 - Faróis de neblina - acionamento / substituição de lâmpadas (se equipado)	2-109/2-87
07 - Fusíveis e relés	2-66
08 - Luzes internas e externas - acionamento	2-108
09 - Luz intermitente de emergência - acionamento	2-110
10 - Limpadores do para-brisa e vidro traseiro - acionamento	2-118
11 - Porta-luvas	
12 - Saídas de ventilação	2-150
13- Sistema de ventilação / aquecimento / ar condicionado	2-150
14- Tampa do compartimento de bagagem - abertura	

Conjunto dos instrumentos e luzes de advertência

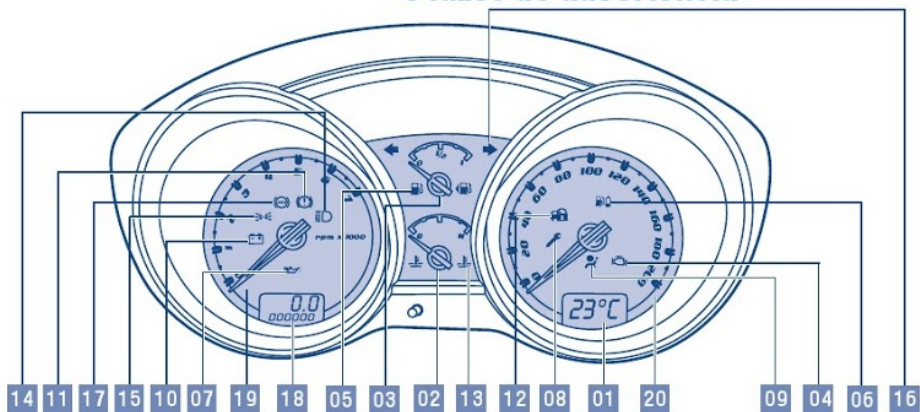

	Pág.
01 - Computador de bordo (se equipado)	2-46
02 - Indicador da temperatura do motor	2-146
03 - Indicador de nível de combustível	2-142
04 - Lâmpada indicadora de mau funcionamento (LIM)	2-103
05 - Luz de advertência de baixo nível de combustível	2-106
06 - Luz de advertência de baixo nível do reservatório do sistema de partida a frio	2-106
07 - Luz de advertência de pressão de óleo do motor	2-102
08 - Luz de advertência de revisão programada	2-100
09 - Luz de advertência do <i>air bag</i>	2-103
10 - Luz de advertência do sistema de carga da bateria	2-104
11 - Luz de advertência do sistema de freios / embreagem	2-105
12 - Luz de advertência do sistema Ford antifurto	2-106
13 - Luz de advertência de temperatura	2-103
14 - Luz indicadora de farol alto	2-104
15 - Luz indicadora de farol baixo e lanterna	2-104
16 - Luz indicadora de direção	2-102
17 - Luz indicadora do ABS (se equipado)	2-105
18 - Hodômetro	2-168
19 - Tacômetro	2-112
20 - Velocímetro	2-168

:: Compartmento do motor

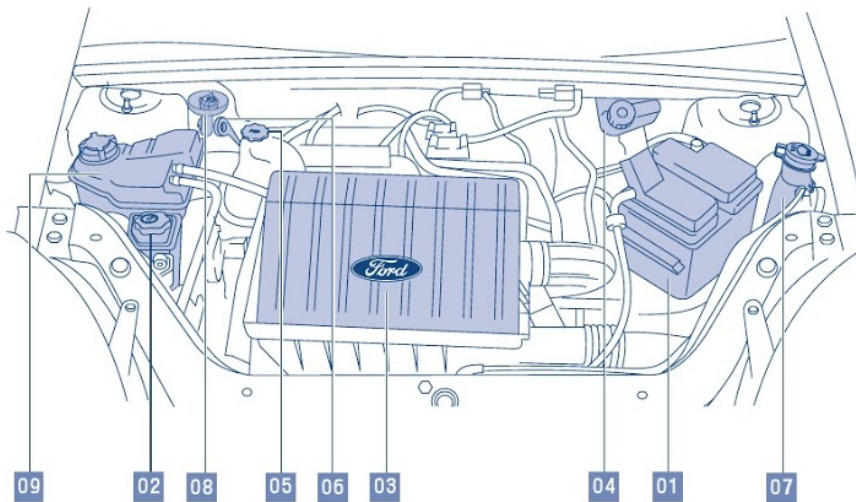

	<i>Pág.</i>
01 - Bateria / sistema de carga	2-22
02 - Direção hidráulica	2-56
03 - Filtro de ar - manutenção	Cap.03
04 - Freios de serviço e de estacionamento - acionamento / reservatório	2-63/2-64
05 - Óleo do motor /verificação / abastecimento	2-116
06 - Vareta medidora de nível do óleo do motor	2-117
07 - Reservatório do lavador do para-brisa	2-121
08 - Sistema de alimentação / reservatório do sistema de partida a frio - abastecimento	2-141
09 - Sistema de arrefecimento / reservatório - abastecimento	2-146
Motor / filtro de óleo do motor	2-113

As tampas do enchimento e a vareta medidora do nível de óleo do motor são coloridas para fácil identificação.



:: Importante

As informações aqui contidas referem-se a um veículo **Ford Fiesta** equipado com todos os opcionais e equipamentos disponíveis.

O seu **Ford Fiesta** poderá não dispor de todos os equipamentos mostrados neste manual. Os dados contidos no manual são meramente informativos do modo de usar cada equipamento, não constituindo qualquer garantia quanto à existência, às características técnicas ou à forma deles em seu veículo. As ilustrações, informações técnicas e especificações desta publicação eram as vigentes até o momento de sua impressão.

Seu Ford
de **A a Z**
(índice ilustrado)

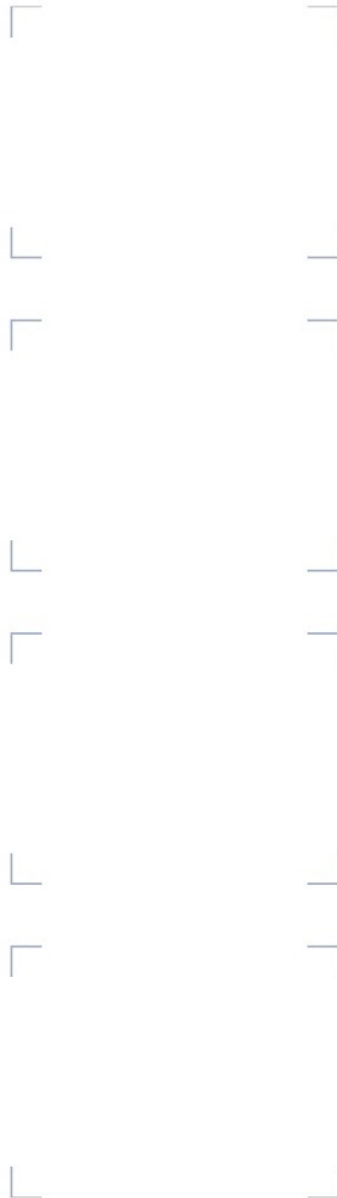

A **Ford Motor Company Brasil Ltda.** reserva-se ao direito de, a qualquer tempo, revisar, modificar, descontinuar ou alterar qualquer modelo de seus produtos, sem prévio aviso. Nenhuma dessas ações gerará por si qualquer obrigação ou responsabilidade para a Ford ou para o vendedor face ao cliente.

Fica proibida a reprodução total ou parcial desta publicação, assim como de suas ilustrações ou ainda traduções, gravações e fotocópias da mesma, por meios mecânicos ou eletrônicos, sem a permissão prévia da **Ford Motor Company Brasil Ltda.**

⚠ Importante
Dirija sempre com prudência obedecendo os limites de velocidade e utilize o cinto de segurança para todos os ocupantes.



Air bag

(se equipado)

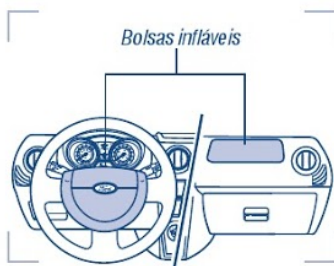
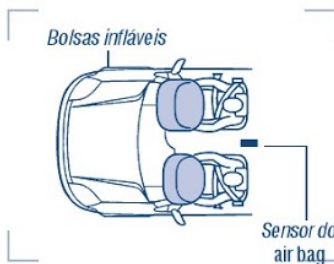
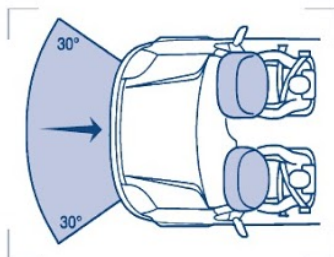

:: Apresentação

Em conjunto com o cinto de segurança, o *air bag* pode reduzir o risco de ferimentos graves, em casos de impactos frontais ou quando o ângulo de impacto for de até 30° do lado direito ou esquerdo do veículo. Tal impacto deverá exceder o valor mínimo de ativação do sensor do sistema, que está localizado sob o console central, entre a alavanca do câmbio e o freio de estacionamento.

⚠ Importante

O *air bag* é um sistema de restrição suplementar que proporciona proteção adicional apenas em caso de impacto frontal, porém não elimina o risco de ferimento nesses casos. Durante uma colisão leve frontal, capotamento, colisão traseira ou lateral de qualquer intensidade, o sistema de *air bag* não será ativado.

O sistema de *air bag* é composto de:

- Uma bolsa de nylon inflável (*air bag*) com gerador de gás, oculto por trás da almofada central do volante e por trás do painel de instrumentos do lado do passageiro.
- Uma unidade eletrônica de controle e diagnóstico com sensor de impacto e uma luz de advertência no painel de instrumentos.
- O gás propelente é gerado quando o *air bag* é acionado. Não é tóxico, não é inflamável e é composto essencialmente de dióxido de carbono. O gás propelente pode causar ligeira irritação da pele em algumas pessoas após o acionamento do *air bag*.

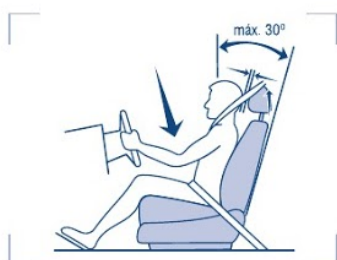

:: Condução / Modo de operação

Bancos

A eficiência máxima do *air bag* é obtida com a regulagem correta do banco e do encosto do banco. Ajuste-os de forma que o volante possa ser empunhado com os braços ligeiramente dobrados e coloque o encosto do banco em posição quase vertical (máximo 30°).

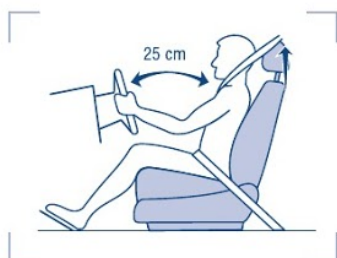

Use o cinto de segurança e mantenha uma distância mínima de 25 cm entre o volante e o peito do motorista para reduzir o perigo de ferimento por proximidade excessiva do *air bag* quando este é inflado. O mesmo se aplica para o passageiro da frente.



Não permita que o passageiro viaje no banco dianteiro com os pés, joelhos ou qualquer outra parte do corpo em contato ou demasiadamente perto da tampa do *air bag*. Há risco de sérios ferimentos se houver disparo do *air bag*.

Nunca utilize cadeira de criança ou de bebê no banco dianteiro no lado do passageiro. Há sério risco de ferimento com o acionamento do *air bag* do lado do passageiro (se equipado).



Consulte o item Bancos, neste capítulo, para mais informações.

Cintos de segurança



⚠ Importante

O *air bag* não exclui a necessidade do uso dos cintos de segurança. Para máxima proteção em caso de acidente, os cintos de segurança devem ser usados corretamente e devem ser respeitadas as recomendações de distância do painel e do volante.

Air bag

(se equipado)

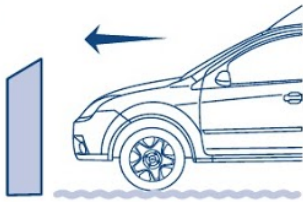

:: Apresentação

Como funciona?

Se houver colisão frontal, a unidade eletrônica de controle avaliará a taxa de desaceleração do habitáculo causada pelo impacto, determinando se haverá ou não disparo do *air bag*.

As circunstâncias que afetam diferentes colisões (velocidade de condução, ângulo de impacto, tipo e tamanho do objeto atingido, por exemplo) variam consideravelmente e afetará diretamente a taxa de desaceleração, logo, o veículo poderá sofrer danos superficiais consideráveis, sem que haja disparo do *air bag* e, inversamente, o *air bag* poderá disparar mesmo que o veículo sofra apenas danos estruturais relativamente pequenos.

Acionamento

O enchimento do *air bag* é instantâneo e ocorre com uma força considerável, acompanhado de um ruído forte.

Assim que a cabeça e a parte superior do corpo do ocupante entram em contato com *air bag*, o gás propelente é expelido e, juntamente com o sistema de restrição do cinto de segurança, limita o movimento do ocupante, reduzindo o risco de lesões na cabeça e na parte superior do tórax.

Depois de disparados, os *air bags* se esvaziam rapidamente. Isto proporciona um efeito de amortecimento gradual, além de assegurar a visão para a frente do motorista.

⚠ Importante

Os *air bags* são inflados e esvaziados em alguns milésimos de segundos. Logo, não oferecerão proteção contra os efeitos de impactos secundários, que poderão ocorrer após o impacto inicial.

Evite tocar em qualquer componente do sistema de *air bag* logo após o acionamento, pois podem estar quentes.

:: Manutenção

Luz de advertência do *air bag*

Acende-se com a chave de ignição na posição II, indicando estar o sistema operacional, apagando-se em seguida.

Se a luz de advertência não acender, permanecer acesa, acender intermitentemente ou continuamente com o veículo em movimento, é sinal de que existe alguma anomalia e o sistema poderá não funcionar. Procure os serviços de um Distribuidor Ford.

Trabalhos de reparos no volante, na coluna da direção e no sistema de *air bag* só podem ser executados por técnicos devidamente treinados, pois existe o perigo de ferimentos pela ativação inadvertida do *air bag*. Portanto, o sistema de *air bag* deve ser reparado somente em um Distribuidor Ford.

Mantenha as áreas à frente dos *air bags* sempre desobstruídas. Não coloque nada encostado ou em cima destas áreas. Para limpá-las, utilize somente um pano úmido e não molhado.

Substituição

Recomenda-se que o *air bag* seja substituído após 15 anos. Depois deste período, a eficácia do propelente e do *air bag* pode ficar comprometida.

Após o acionamento do sistema de *air bag*, alguns componentes deverão ser substituídos. Procure os serviços de um Distribuidor Ford.

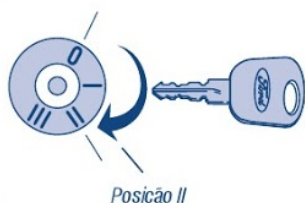

A

larne antifurto

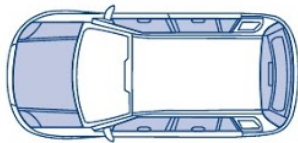

Sensor volumétrico

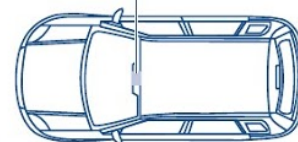

:: Apresentação

Como funciona?

O sistema alertará a invasão não autorizada no interior do veículo, detectando qualquer movimento dentro do veículo (sensor volumétrico) e/ou qualquer abertura indevida das portas, tampa do compartimento de bagagem ou tampa do compartimento do motor (sensor perimétrico).



Consulte o item **Portas - acionamento por controle remoto**, neste capítulo, para mais informações.

:: Condução / Modo de operação

Ativação

O sistema é ativado 20 segundos após o travamento do veículo com o controle remoto, estando todas as portas, tampa do compartimento de bagagens e do motor completamente fechadas.

Assegure-se de que o sensor localizado acima do retrovisor interno não esteja coberto. O sistema se auto-adapta às situações existentes no interior do veículo. Todavia, não deve ser ativado se houver pessoas ou animais no interior do veículo.

Veículos com vidro manual

O alarme será ativado mesmo que os vidros estejam abertos, porém o seu disparo ocorrerá mediante qualquer movimentação próxima ao veículo.

Veículos com vidro elétrico (se equipado)

Pressione e mantenha pressionado o botão  do controle remoto, por aproximadamente 03 segundos, para que os vidros sejam fechados automaticamente.

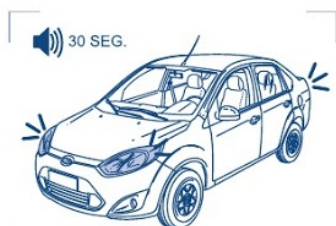



Alarme

Quando disparado, o alarme soará por 30 segundos e as luzes dos indicadores de direção piscarão por 5 minutos. O ciclo será reiniciado 5 segundos por 10 vezes.

Desativação

O sistema poderá ser desativado de duas maneiras:

- Pressionando-se os botões  ou  do controle remoto ou girando a chave da ignição para a posição I. O motorista terá 10 segundos para abrir a porta e inserir a chave na ignição antes que o alarme dispare.

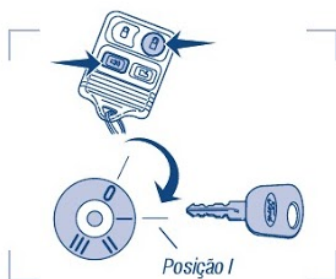

Sensor volumétrico (se equipado)

Desativação

Pressione o botão inibidor e, no intervalo de 20 segundos, saia do veículo e pressione o botão . Deste modo o sistema desativará o sensor volumétrico.



Ativação

Para ativar novamente o sensor volumétrico pressione o botão  e abra uma das portas no intervalo de 45 segundos.



Áudio (se equipado)

:: Apresentação

Veículos com rádio original de fábrica “my connection” (se equipado)

O sistema suporta dispositivos externos que se integram ao sistema de áudio, através dos conectores **USB**, entrada para **iPod** (localizadas no porta-luvas), e **BLUETOOTH**. Depois de ligado, o controle do dispositivo externo será feito através do sistema de áudio.

 **Importante**

Não instale, nem ligue replicadores de portas ou distribuidores **USB**.

Consulte www.ford.com.br para obter a lista de compatibilidade mais recente.



Consulte o manual do sistema de áudio, para mais informações.

Veículos com preparação para instalação de rádio (se equipado)

Ao instalar um sistema de áudio no veículo observe sempre a compatibilidade da potência do rádio com a potência dos alto-falantes instalados de fábrica. Procure os serviços de um Distribuidor Ford.

Potência acima do especificado pode danificar permanente os alto-falantes do seu veículo.

 **Importante**

Equipamentos sonoros podem provocar danos ao sistema auditivo se exposto a potência superior a 85dB (oitenta e cinco decibéis). Lei 11.291/2006.

A

Observação importante

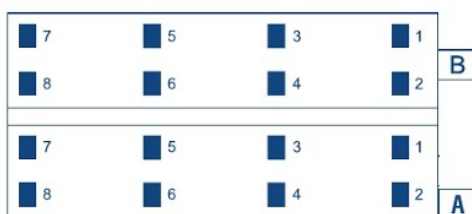

Vista frontal do chicote

Pinos	Conector A	Conector B
1	NC	Alto-falante TD+
2	NC	Alto-falante TD-
3	NC	Alto-falante DF+
4	Ignição	Alto-falante DF-
5	NC	Alto-falante EF+
6	Iluminação	Alto-falante EF-
7	(+) Bateria	Alto-falante TE+
8	(-) Terra	Alto-falante TE-

Não instalar rádios cuja potência seja maior que a potência do auto-falante (50W RMS) para evitar danificá-los.

Bancos



:: Apresentação

O sistema de proteção do ocupante é composto por bancos, encosto de cabeça, cintos de segurança e *air bags* (se equipado). A utilização correta destes componentes protege melhor os ocupantes em caso de acidente.

⚠ Importante

Nunca ajuste os bancos com o veículo em movimento.

:: Condução / Modo de operação

Posição correta de dirigir

- Sente na posição mais vertical possível e com o encosto do banco inclinado em não mais de 30°.
- Ajuste os encostos de cabeça.
- Não coloque o banco dianteiro demasiadamente perto do painel de instrumentos.
- Deve-se manter uma distância mínima de 25 cm entre o volante e o peito do motorista para reduzir o perigo de ferimento por proximidade excessiva do *air bag* quando é inflado. O mesmo se aplica para o passageiro dianteiro.
- O motorista deve segurar o volante com os braços ligeiramente dobrados, bem como as pernas, de forma que os pedais possam ser pressionados até o final.
- Certifique-se de que a sua posição de dirigir seja confortável e que consiga manter o controle total do veículo.

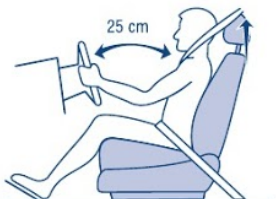
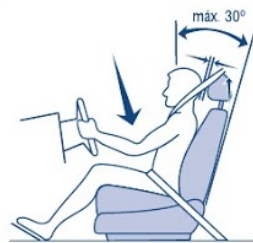

B



Ajuste da posição do banco

Levante a alavanca situada na parte inferior dianteira e movimente o banco. Após o ajuste, solte a alavanca e certifique-se do seu correto travamento.



Ajuste da altura do banco do motorista (se equipado)

Para ajustar a altura do banco do motorista para cima movimente a alavanca para cima soltando-a levemente ao ponto inicial, repetidas vezes, até chegar à altura desejada ou até que o sistema atinja sua altura máxima. Para ajustar a altura do banco do motorista para baixo, movimente a alavanca para baixo soltando-a levemente ao ponto inicial, repetidas vezes, até chegar à altura desejada ou até que o sistema atinja sua altura mínima.

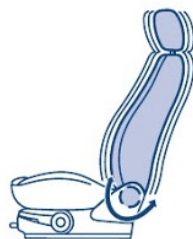

Ajuste da inclinação do encosto do banco dianteiro

Para ajustar a inclinação do encosto do banco dianteiro, gire a manopla localizada na lateral do banco até chegar à inclinação desejada.

Bancos



Encostos de cabeça dianteiros

Para regular a altura dos encostos de cabeça dianteiros, pressione os botões de bloqueio e puxe os encostos para cima ou empurre-os para baixo. Ajuste os encostos de cabeça de modo que a parte superior da cabeça e o respectivo encosto fiquem na mesma altura.

⚠ Importante

Jamais trafegue com o veículo sem os encostos de cabeça.

⚠ Importante

Quando utilizar uma cadeira de segurança para crianças voltada para frente num banco traseiro, retire sempre o apoio de cabeça desse banco.



Encostos de cabeça traseiros

Os encostos de cabeça traseiros têm posição única. Para retirá-los completamente, pressione os botões de bloqueio.

B

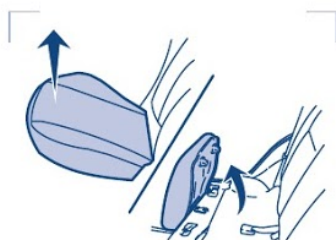

Rebatimento do assento (se disponível) e encosto do banco traseiro

Puxe o assento do banco traseiro para cima (1), em seguida rebata o assento (se disponível) do banco traseiro para frente (2) (se equipado).

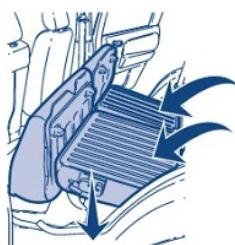

Para o rebatimento retire os encostos de cabeça dos bancos traseiros e rebata o encosto do banco traseiro ou uma de suas partes (se equipado), empurrando a alavanca de liberação dos encostos para trás e puxando-os de acordo com o desejado.

Ao colocar os bancos na sua posição original, certifique-se de que os cintos de segurança não estejam obstruídos e o encosto do banco traseiro devidamente travado.



Para que os cintos de segurança de três pontos traseiros não sejam danificados ao serem reposicionados, insira as linguetas nos rasgos laterais de apoio do banco.

Bateria e sistema de carga do veículo

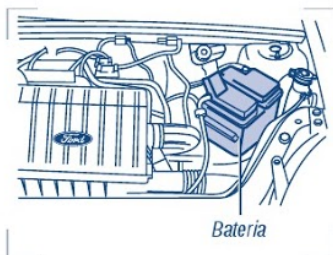

:: Apresentação

A bateria está localizada no lado direito do compartimento do motor, próxima ao filtro de ar.



:: Condução / Modo de operação Luz de advertência do sistema de carga da bateria

Acende-se com a chave de ignição na posição II, indicando estar o sistema operacional, apagando-se assim que o motor entrar em funcionamento.

Se esta luz acender com o veículo em movimento, desligue todo o equipamento elétrico dispensável e procure imediatamente os serviços do Distribuidor Ford mais próximo.

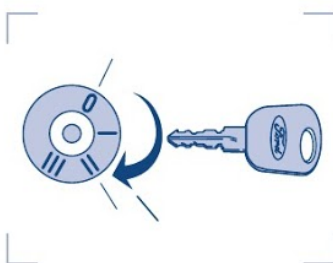

⚠ Importante

A bateria do seu veículo foi dimensionada de acordo com os itens/acessórios originais Ford. Não é recomendada a adição de equipamentos elétricos que sobrecarreguem o sistema elétrico do veículo.

Símbolo de aviso na bateria

Gases

Normalmente, as baterias produzem gases explosivos que podem causar ferimentos. Portanto, não aproxime da bateria chamas, faíscas ou substâncias acesas. Ao trabalhar próximo a uma bateria, proteja sempre o rosto e os olhos. Providencie sempre ventilação apropriada.

B



Crianças

A bateria deverá ser guardada fora do alcance de crianças.



Eletrólito

O eletrólito da bateria (ácido) é fortemente corrosivo. Use sempre luvas e óculos de proteção.

Na eventualidade de contato de eletrólito com os olhos, lave-os imediatamente com água fria e procure, em seguida, por cuidados médicos.

Na eventualidade de ingestão de eletrólito, procure imediatamente por cuidados médicos.



Faixas e cigarros

É proibido provocar faíscas ou fumar próximo da bateria. No manuseio de cabos e aparelhos elétricos evitar a formação de faíscas e curto-circuitos. Jamais feche os circuitos entre os pólos da bateria. Perigo de lesão provocada por faísca com elevada descarga elétrica.



Reciclagem obrigatória da bateria

Devolva a bateria usada ao revendedor no ato da troca (resolução CONAMA 257/99 de 30/06/99).

- Todo consumidor/usuário final é obrigado a devolver a sua bateria usada num ponto de venda. Não a descarte no lixo doméstico.
- Os pontos de venda são obrigados a aceitar a devolução da bateria usada e devolvê-la ao fabricante para reciclagem.

Bateria e sistema de carga do veículo



A solução ácida e o chumbo contidos na bateria, se descartados na natureza de forma incorreta, poderão contaminar o solo, o subsolo e as águas, bem como causar danos à saúde do ser humano.

:: Manutenção

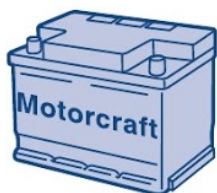

⚠ Importante

Evite faíscas e chamas expostas. Não fume. Os gases explosivos e o ácido sulfúrico podem provocar cegueira e queimaduras graves. Quando a bateria é substituída ou simplesmente religada, o veículo poderá apresentar algumas características de condução diferentes do normal, ao longo de aproximadamente 8 km, depois de religar a bateria, enquanto o sistema de controle do motor está se realinhado com o motor.

A bateria do seu veículo está livre de manutenção (não requer adição de água). Para a operação adequada da bateria, mantenha a parte superior limpa e seca e assegure-se de que os cabos estejam firmemente conectados aos terminais da bateria.

B



Sinais de corrosão

Remova os cabos dos terminais e limpe-os com uma escova de aço. O ácido pode ser neutralizado com uma solução de bicarbonato de sódio e água. Instale-os novamente e aplique uma pequena quantidade de graxa na parte superior de cada terminal da bateria para evitar novo processo de corrosão.



Remoção

Antes de remover qualquer um dos cabos da bateria, é imprescindível desligar a ignição e aguardar 60 segundos, no mínimo.

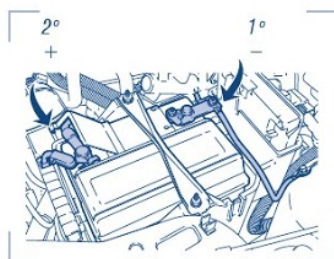

Após desligada a ignição, desconecte os cabos da bateria. Comece pelo cabo negativo (-).

Tenha muito cuidado para evitar o contato de ambos os terminais da bateria com ferramentas metálicas, ou o contato inadvertido entre o terminal positivo (+) e a carroceria do veículo, sob o risco de provocar curto-circuito.

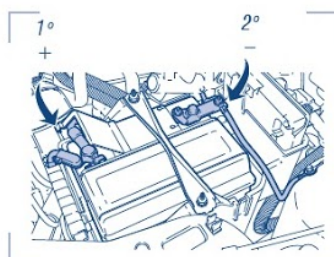

Instalação

Ao religar a bateria, comece primeiro pelo cabo positivo (+) e, em seguida, o cabo terra ao pólo negativo (-).

Catalisador



Catalisador

:: Apresentação

Para que seu veículo atenda a legislação de limites máximos de emissões de gases, ele dispõe de um catalisador, dispositivo que reduz a poluição dos gases gerados pelo motor, transformando-os em substâncias menos tóxicas. Está localizado no sistema de escapamento do veículo.

⚠ Importante

Mesmo os veículos equipados com catalisadores não devem ser colocados em funcionamento em ambientes fechados, pois os gases emitidos podem ser prejudiciais à saúde.



:: Condução / Modo de operação

Dirigindo com catalisador

Evite situações de funcionamento em que combustível não queimado ou apenas parcialmente queimado possa entrar no catalisador, especialmente com o motor quente, conforme descrito a seguir:

- Nunca deixe o tanque de combustível esvaziar completamente;
- Evite tentativas de partida muito longas;
- Nunca deixe o motor funcionando com um cabo de vela desligado;
- Não empurre ou reboque o veículo, na tentativa de dar partida ao motor, enquanto o mesmo estiver quente. Utilize cabos auxiliares de partida;
- Nunca desligue a ignição com o veículo em movimento.



Estacionando o veículo

Depois de desligar o motor, o sistema de escapamento ainda emana calor por algum tempo.

⚠ Importante

Não pare com o motor em funcionamento ou estacione sobre folhas secas. Há risco de incêndio.

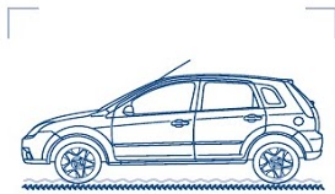

Dirigindo sobre água ou lama

Ao trafegar sobre grandes poças de água, certifique-se de que a água não exceda a parte inferior do aro das rodas, sob pena de molhar o sistema de ignição e conseqüente parada do veículo.



Tipo de combustível

⚠ Importante

Use unicamente gasolina sem chumbo. Gasolina com chumbo causa danos permanentes no catalisador e no sensor sonda lambda do motor. A Ford não assume qualquer responsabilidade por eventuais danos decorrentes do uso de gasolina com chumbo. Embora tais danos sejam excluídos da garantia, procure imediatamente o Distribuidor Ford mais próximo caso tenha adicionado inadvertidamente gasolina com chumbo.



:: Manutenção

Se o motor apresentar falha na ignição ou desempenho abaixo do normal, procure os serviços do Distribuidor Ford mais próximo. Não pressione totalmente o acelerador. Evite acelerações desnecessárias.

C

haves e controle remoto



:: Apresentação

O veículo é entregue com duas chaves codificadas - somente estas chaves podem ser utilizadas para dar partida no veículo.



Consulte o item Sistema Ford antifurto, neste capítulo, para mais informações.

:: Condução / Modo de operação

Chaves codificadas

Acionam a ignição do veículo, todas as portas e compartimento de bagagens.

Recomenda-se guardar sempre uma das chaves em lugar seguro, para casos de emergência.

Codificação de chaves

Pode-se codificar no máximo 8 chaves a partir de duas chaves codificadas. Proceda da seguinte forma:

1. Insira a primeira chave codificada na ignição e gire-a para a posição II;
2. Volte à posição 0 e, dentro do intervalo de 5 segundos, retire a chave da ignição e insira a segunda chave codificada na ignição. Gire-a para a posição II, dentro do intervalo de 5 segundos;
3. Dentro do mesmo intervalo de tempo 5 segundos volte à posição 0 e retire a chave da ignição.
4. Em seguida, insira a chave não codificada para efetuar a codificação.

Se a codificação não foi efetuada corretamente, a luz de controle acenderá logo que a ignição for ligada com a nova chave. Caso isto aconteça, repita o procedimento de codificação após 20 segundos.



Posição II

C

⚠ Importante

Cuidado para não perder as chaves. Caso isto ocorra procure os serviços de um Distribuidor Ford para recodificação do sistema. Lembre-se que são necessárias duas chaves para codificar uma terceira.



:: Manutenção

Em caso de extravio, estão disponíveis chaves de reposição em seu Distribuidor Ford, pela especificação do número da chave (na etiqueta fornecida com as chaves originais).

Cintos de segurança



:: Apresentação

Utilize sempre os cintos de segurança e os sistemas de proteção para crianças.

A parte superior do cinto deve passar pelo ombro e nunca no pescoço e a parte inferior do cinto sobre a região pélvica e nunca sobre o estômago.

Nunca utilize um cinto para mais de uma pessoa. Assegure-se de que os cintos não estejam torcidos ou soltos, nem obstruídos por outros passageiros, pacotes etc.

Coloque o cinto de segurança somente quando o veículo estiver parado, nunca com o veículo em movimento.

Não incline o encosto dos bancos dianteiros excessivamente, pois os cintos de segurança só garantem proteção máxima com os encostos em posição próxima à vertical.



:: Condução / Modo de operação

Cintos de segurança de três pontos retrátil-inercial

Este tipo de cinto é disponível nos bancos dianteiros, em todos os modelos e no banco traseiro em algumas versões.

Mantenha a haste de retenção do cinto no assoalho do habitáculo traseiro desobstruído de bagagem, objetos etc.

Fixação

Puxe o cinto com um movimento uniforme para não bloqueá-lo. Coloque a lingüeta da trava na fechadura do cinto até ouvir um estalo característico, certificando-se do correto travamento dos mesmos.



Liberação

Pressione o botão vermelho do fecho. Depois, deixe o cinto enrolar-se uniforme e completamente.

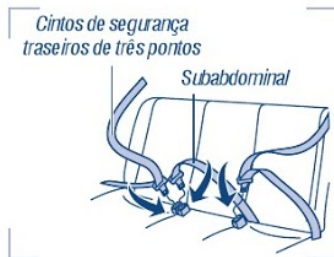

Cinto de segurança subabdominal traseiro central fixo

Ao prendê-lo, certifique-se com um estalo característico que a lingüeta encaixou-se no fecho. Para apertá-lo, puxe a extremidade solta através da lingüeta, cuidando para que o cinto se ajuste confortavelmente em volta dos quadris.



Cinto de segurança de mulheres grávidas

Os cintos de segurança devem ser usados sempre durante a gravidez, posicionado de forma a não criar pressão desnecessária sobre o abdômen, deixando-o o mais baixo possível.



Acessórios de segurança para crianças

Crianças com menos de 12 anos, ou altura inferior a 1,50 m, devem viajar sentadas em sistemas de proteção apropriados e em conjunto com os cintos de segurança para adultos (banco traseiro).

Tenha sempre em mente que o transporte de crianças no banco dianteiro é proibido por lei no Brasil.

Cintos de segurança



Cadeira de segurança

Cadeira de segurança para crianças

Crianças de até aproximadamente 4 anos de idade, e que pesem entre 9 e 18 kg, devem viajar sentadas em cadeiras de segurança para crianças.

Siga cuidadosamente as instruções do fabricante da cadeira de segurança. Se a cadeira não for instalada ou utilizada de forma segura, haverá risco de ferimentos graves em caso de acidente.



Almofada de segurança

Almofada de segurança para crianças

Para crianças entre 4 e 11 anos de idade, e que pesem entre 15 e 36 kg, recomenda-se a utilização de almofadas de segurança para crianças. Estas possibilitam que o cinto de segurança para adultos seja colocado à altura devida, uma vez que a criança fica mais alta. A parte superior do cinto passa sobre o ombro e não pelo pescoço e a parte inferior do cinto assenta sobre os quadris, em vez de passar sobre o estômago.



Transporte de bagagem no compartimento de passageiros

Na impossibilidade de transportá-la no compartimento de bagagem, posicione-a no banco traseiro de modo a não atrapalhar a visão do motorista e prenda-as com o auxílio dos cintos de segurança.



Regulagem da altura do cinto de segurança

O seu veículo possui regulagens da altura do cinto de segurança dos bancos dianteiros. Para ajustar a altura, movimente o suporte de ancoragem da coluna para uma das posições.

⚠ Importante

Posicione os reguladores de altura do cinto de segurança de forma que o mesmo passe no meio do ombro. O uso do cinto de segurança sem o ajuste correto pode reduzir sua eficácia e aumentar o risco de ferimentos em uma colisão.

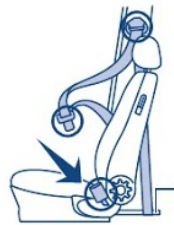
**:: Manutenção****Verificação**

Examine periodicamente os cintos quanto a danos ou desgastes. Para verificar a estabilidade dos pontos de fixação, assim como o efeito de bloqueio dos retratores inerciais, basta puxar os cintos bruscamente.

Cintos de segurança que tenham sido excessivamente forçados devido a um acidente devem ser substituídos e os pontos de fixação verificados por um Distribuidor Ford.

Nunca tente reparar ou lubrificar o mecanismo de enrolamento ou os retratores, nem modificar os cintos.

**Limpeza dos cintos de segurança**

Lave-os com água morna. Seque-os naturalmente, nunca os exponha ao calor artificial.

De forma alguma deverão ser utilizados solventes químicos, água fervendo, soluções alcalinas ou alvejantes. O mecanismo de enrolamento do retrator inercial não deve ser exposto à umidade excessiva.



Água morna

Cinzeiro dianteiro/porta-objetos (se equipado)

Cinzeiro ou porta-copos



:: Apresentação

O cinzeiro, o porta-copos e os porta-objetos estão localizados no console central do veículo.



Cinzeiro

:: Condução / Modo de operação

Para utilizar o cinzeiro, abra-o por completo. Ao terminar de fumar apague o cigarro por completo para evitar que outras pontas de cigarro possam acender no interior do cinzeiro.



Porta-copos

Porta copos

Para utilizá-lo remova o cinzeiro (se equipado).



Água e sabão neutro

:: Manutenção

Limpe o cinzeiro, porta-copos e porta-objetos somente com água e sabão neutro.

C

┌	└
└	└
┌	└
└	└
┌	└
┌	└
└	└
└	└

Combustível



:: Apresentação

Use somente gasolina tipo C, sem chumbo, com teor de etanol anidro combustível conforme legislação vigente (entre 20% e 25%) ou etanol hidratado combustível.

Seu veículo pode usar tanto etanol como gasolina, em qualquer proporção.

O uso de combustível com chumbo é proibido por lei podendo danificar o motor e o catalisador do veículo. Este tipo de combustível, com chumbo, não é comercializado no Brasil mas pode ser encontrado em alguns países da América do Sul. Portanto, verifique o tipo de combustível antes de abastecer o veículo em outros países. **Caso o veículo seja abastecido com gasolina com chumbo, não coloque o motor em funcionamento (mesmo que a quantidade tenha sido pequena). O chumbo contido na gasolina provocará danos permanentes no catalisador. Entre em contato imediatamente com o Distribuidor Ford mais próximo.**

Pode ser também usada gasolina com maior octanagem. Seu veículo não foi projetado para usar combustíveis ou aditivos contendo compostos metálicos, incluindo aditivos a base de manganês. Estudos indicam que estes tipos de aditivos podem causar uma deterioração mais rápida do sistema de controle de emissões do seu veículo. Combustíveis contendo manganês não têm sido observado no Brasil, mas podem ser encontrados em alguns países da América do Sul. Portanto verifique o tipo de combustível antes de abastecer o veículo em outros países. Não utilize combustível contendo metanol. Isso pode danificar componentes críticos do sistema de combustível.

O uso de gasolina ou etanol aditivados com aditivos detergentes e dispersantes é recomendado pois estes combustíveis promovem a limpeza do sistema de combustível e do motor, minimizando a formação de depósitos e otimizando o desempenho do mesmo. O uso contínuo de combustíveis sem aditivos detergentes e dispersantes pode causar emissão excessiva de poluentes pelo escapamento, ativação prematura da lâmpada indicadora de mau funcionamento do motor (LIM), dificuldades na partida a frio e instabilidade da marcha lenta com motor frio. Se esta prática não for seguida recomenda-se abastecer o veículo com ao menos um tanque de gasolina aditivada a cada 3 meses ou 5.000 km, o que ocorrer primeiro. **Veículos com quilometragem elevada, que nunca utilizaram gasolina aditivada, poderão passar a utilizá-la de forma gradual, para evitar entupimentos no sistema de combustível. Esta recomendação não se aplica aos usuários que abastecem seus veículos apenas com etanol sem aditivos, os quais podem alternar para uso de combustíveis aditivados a qualquer momento.**

Combustível adulterado

A utilização de combustível adulterado, contaminado e/ou de má qualidade, danifica os componentes internos do motor, tendo como consequências:

- Ruído anormal e falha do motor em aceleração;
- Perda de potência do motor;
- Acúmulo de óleo pela caixa do filtro de ar do motor;
- Consumo elevado de combustível e óleo do motor;
- Carbonização das velas e pistões;
- Travamento dos anéis;
- Danos ao sensor de oxigênio;
- Acendimento da lâmpada indicadora de mau funcionamento do motor (LIM).

Combustível

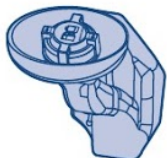

Reservatório de gasolina do sistema de partida a frio

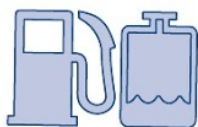

Luz de advertência de baixo nível do reservatório de partida a frio



:: Condução / Modo de operação

Reservatório do sistema de partida a frio

O sistema de partida a frio deverá ter gasolina em seu reservatório para o correto funcionamento.

Reabasteça o reservatório de partida a frio sempre que possível.

Uma luz de advertência irá piscar no painel de instrumentos durante a partida, indicando que o sistema de partida a frio necessita ser abastecido.

⚠ Importante

Mantenha o reservatório de gasolina do sistema de partida a frio sempre abastecido, preferencialmente com gasolina aditivada. O abastecimento deve ser efetuado com o motor desligado.

Consumo

O consumo de combustível e a emissão de CO₂ dependem do motor, do tipo de transmissão, da medida dos pneus, do peso do veículo, bem como de muitos outros fatores. O consumo elevado de combustível é, sobretudo, influenciado por:

Hábitos de direção

Antecipe situações de perigo e mantenha uma distância segura do veículo à frente. Este procedimento não só reduz o consumo de combustível, como também reduz o nível de ruído. Condução agressiva do veículo (velocidades elevadas, acelerações e freadas fortes) desperdiça combustível - pode elevar o consumo em estrada em aproximadamente 30% e, em cidade 5%. A prática de direção defensiva não é apenas mais econômica, como também é mais segura para o motorista e outras pessoas.

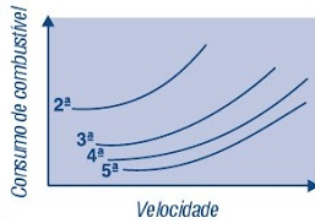

Respeite os limites de velocidade. Três minutos de espera com o motor funcionando em ponto morto resultam em consumo equivalente a um percurso de aproximadamente 1 quilômetro. Nunca ande com a marcha desengrenada em declives. Motores com injeção eletrônica cortam a injeção de combustível quando a rotação do motor está acima da rotação de marcha lenta e o pedal do acelerador não é acionado. Além de economizar combustível essa prática contribui para sua segurança.

Velocidade do veículo e seleção de marchas

O gráfico mostra o consumo de combustível, a velocidade e a escolha de marchas. O consumo de combustível aumenta se forem mantidas marchas mais baixas para melhorar aceleração.

Mudanças de marcha

A mudança de marcha no tempo correto melhora a economia de combustível e reduz a emissão de poluentes. Assim, selecione as marchas do veículo observando as seguintes velocidades:

Mudança de marcha	Motor frio km/h	Motor a temperatura normal km/h
1-2	25	20
2-3	40	35
3-4	65	50
4-5	75	75

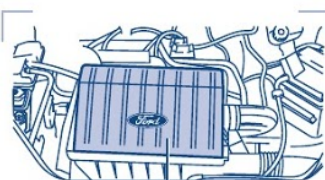

Filtro de ar

Condições de percurso

- Partidas frequentes a frio e percursos pequenos acarretam num consumo de combustível mais alto do que um único percurso mais longo, onde o motor funciona na faixa ideal de temperatura.
- Em baixas temperaturas o consumo de combustível será elevado durante os primeiros 10-15 km de percurso.
- Trânsito lento, terrenos montanhosos, percursos com muitas curvas e estradas em más condições têm efeito adverso no consumo de combustível.

Condições do veículo

Manutenção

Veículos que não recebem a manutenção adequada, principalmente no sistema de injeção de combustível, podem apresentar consumo aproximadamente 40% mais alto. Procure os serviços de um Distribuidor Ford sempre que notar qualquer anomalia, como falha no motor ou consumo elevado de combustível.

- Verifique e substitua o filtro de ar do motor sempre que necessário. Um filtro sujo ou entupido aumenta cerca de 10% o consumo de combustível.
- O alinhamento e a calibração dos pneus à pressão especificada neste manual reduz o consumo de combustível em mais de 3%, além de ser um item fundamental para a segurança do veículo e do ocupantes.
- Use apenas o óleo Motorcraft 5W-30 no motor do seu veículo. Sendo um óleo de baixo atrito, ele assegura um consumo de combustível até 5% menor do que um óleo SAE 10W-30, em uso urbano.
- Efetue todos os itens de manutenção regular programada, especificados no Manual de Garantia e Manutenção.

Carregamento

- Veículo sobrecarregados ou rebocando trailer terão o consumo de combustível prejudicado em qualquer velocidade.
- Transporte de peso desnecessário eleva o consumo de combustível.
- O arrasto aerodinâmico da bagagem no bagageiro do teto aumenta o consumo de combustível em aproximadamente 5%.



Recomendações para dirigir econômica e ecologicamente:

- Coloque o veículo em movimento imediatamente após a partida do motor. Não espere o motor aquecer.
- Utilize o acelerador moderadamente.
- Mude a marcha no tempo correto para manter o motor a uma rotação adequada.
- Mantenha a marcha mais alta o maior tempo possível.
- Utilize a aceleração máxima o menor tempo possível.
- Antecipe-se as condições de tráfego.
- Planeje seus percursos e evite horários de pico no trânsito sempre que possível.
- Evite dar partidas frequentes com o motor frio.
- Desligue o motor sempre que possível (por exemplo, em situações de congestionamento e passagem de nível).
- Verifique/ajuste a pressão dos pneus regularmente.
- Reduza o arrasto aerodinâmico evitando colocar carga sobre o bagageiro do teto e fechando os vidros durante condução em velocidades elevadas.
- Execute as manutenções periódicas do seu veículo no Distribuidor Ford.



C

ompartimento de bagagem



:: Apresentação

A tampa do compartimento de bagagens pode ser aberta externamente com o auxílio da chave ou do controle remoto, internamente pelo interruptor localizado no painel de instrumentos ou internamente pelo interior do compartimento de bagagens por meio de uma alavanca (apenas veículos Sedan).



:: Condução / Modo de operação

Abertura externa com controle remoto

Pressione o botão  para abrir a tampa do compartimento de bagagem.

Quando ativado o sistema de alarme (se equipado) é interrompido ao pressionar-se o botão .

O alarme será novamente ativado assim que a tampa do compartimento de bagagens for fechado.



Abertura externa com chave

Gire a chave no sentido anti-horário para abrir a tampa do compartimento de bagagem.

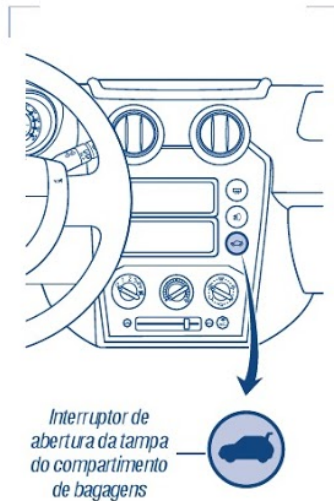

Abertura interna com interruptor (se equipado)

Pressione o interruptor localizado no painel dos instrumentos.

Por questões de segurança, não será possível abrir o compartimento de bagagem quando a velocidade do veículo for superior a 5 km/h.

Luz de cortesia (se equipado)

Acendem-se automaticamente ao levantar-se a tampa do compartimento de bagagens.

Cobertura do compartimento de bagagem (Hatch 5 portas)

Remoção

Solte os dois suportes de fixação da cobertura da tampa traseira e, em seguida, solte as laterais da cobertura.

Para permitir o transporte de cargas mais volumosas, a cobertura pode ser colocada verticalmente dentro do compartimento de bagagem. Tenha cuidado para que a carga não obstrua a visão traseira do veículo.

⚠ Importante

Não coloque objetos sobre a cobertura do compartimento de bagagem. Objetos soltos comprometem a segurança.

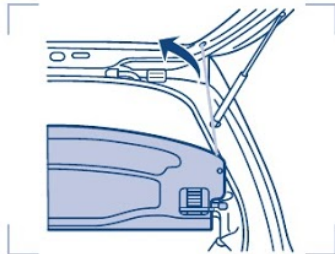

C

ompartimento de bagagem

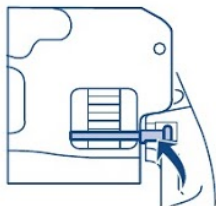

Instalação

Introduza a cobertura na horizontal, alinhe-a e empurre-a para dentro até encaixar no suporte. Fixe os tirantes da cobertura ao suporte de fixação da tampa.

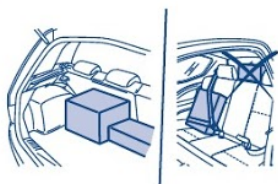

Transporte de bagagem

Posicione cargas pesadas para frente e fixe-as de forma a não escorregarem. A exigência legal quanto à identificação da placa traseira somente pode ser satisfeita se a porta traseira estiver fechada. Observe que gases do escape potencialmente perigosos podem ser levados para o interior do veículo através da abertura do compartimento de bagagem.

⚠ Importante

Ao transportar mercadorias, bicicletas etc., não cobrir as lanternas traseiras, luz elevada do freio e a placa de licença, não podendo exceder a largura, o comprimento do veículo e a altura máxima de 50 cm incluindo o bagageiro. Se a placa de licença for escondida, uma segunda placa deverá ser utilizada. A não observância de qualquer um destes itens violam a Resolução do Contran Nº 349 de 15/08/2010.

C

┌ ───────────┐

└ ───────────┘

┌ ───────────┐

└ ───────────┘

┌ ───────────┐

└ ───────────┘

┌ ───────────┐

└ ───────────┘

C

omputador de bordo (se equipado)



:: Apresentação

O computador de bordo dispõe das seguintes funções quando chave de ignição estiver na posição II:

- Temperatura exterior;
- Consumo instantâneo;
- Consumo médio;
- Velocidade média;
- Autonomia;
- Alarme de velocidade (*Speed alarm*).

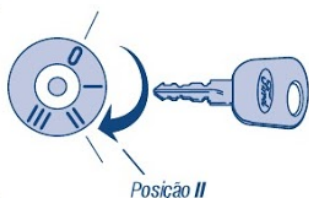

Posição II

:: Condução / Modo de operação

Botão de seleção (INFO)

Para alternar as funções mostradas no computador de bordo, pressione repetidamente o botão.

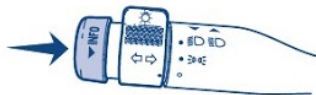

Temperatura exterior

Indica a temperatura do ar exterior.

Quando o veículo estiver desligado ou com a chave da ignição na posição I este valor não estará disponível. Havendo erro no sistema, a indicação será “—°C”.



C



10.0 km/l
INST 

Consumo instantâneo

Indica o consumo instantâneo de combustível. As mudanças no modo de condução do veículo podem fazer com que este valor varie rapidamente.



9.5 km/L
AVG 

Consumo médio

Indica a média do consumo de combustível. Mantenha o botão de seleção (INFO) pressionado para apagar o histórico e reiniciar o cálculo da média de consumo. Nesse momento o consumo indicado será igual ao consumo instantâneo, até que uma nova média seja calculada.



260 km

Autonomia

Indica a distância aproximada que o veículo percorrerá com o combustível presente no tanque. As mudanças no modo de condução do veículo ou reabastecimento em pequenas quantidades podem fazer com que este valor não varie na mesma proporção que a distância percorrida. Isto não deve ser interpretado como um erro do equipamento. Após o reabastecimento do veículo acrescentado no mínimo 1/8 do volume do tanque, o display de autonomia mostrará traços em movimento por até 3,5 minutos, conforme figura abaixo.

Computador de bordo (se equipado)

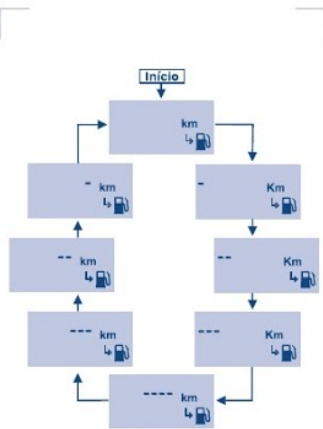

Este é o tempo necessário para que seja identificada a nova mistura de combustível, devido a isto, após o reabastecimento, os valores iniciais de autonomia indicados poderão variar.

Quando a autonomia atingir 80, 40, 20 e 0 Km ocorrerá um aviso sonoro que indica que deve-se reabastecer o veículo assim que possível. Autonomia igual a 0 é sinal de criticidade pois o combustível irá acabar a qualquer momento. Para não correr riscos, efetuar o reabastecimento antes desta situação.

⚠ Importante

O cálculo de autonomia é realizado com base em dados históricos, caso as condições de uso do veículo sejam alteradas, ele pode não refletir com precisão a distância que realmente será percorrida antes do término do combustível.

80.5 km/h
AVG

Velocidade média

Indica a velocidade média, calculada a partir do último reajuste para zero, se o ajuste for feito com o veículo em movimento, neste instante será indicada a velocidade em que o veículo se encontra e a partir daí será calculada a média. Para zerá-lo, mantenha o botão de seleção (INFO) pressionado.



Alarme de velocidade (*Speed Alarm*)

Quando acionado o sistema, toda vez que o veículo atingir ou ultrapassar o valor selecionado, será emitido um alerta sonoro e a tela do display piscará por alguns instantes. Caso a velocidade do veículo seja mantida 5km/h acima da selecionada, será emitido um alerta a cada 10 segundos.

C

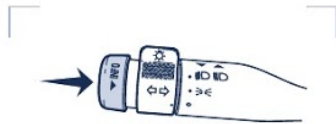

Acionamento

A seleção da velocidade desejada pode ser feita para valores de 30 a 140 km/h.

Para acionar, pressione rapidamente o botão **INFO** até que a tela do **SPEED ALARM** apareça no display.

Mantenha pressionado o botão **INFO** por alguns segundos até que a velocidade de alerta apareça no display. Um beep soará avisando que o sistema está ativo.



Para diminuir ou aumentar o valor do alarme de velocidade, gire o botão "**Speed Alarm**" para baixo e para cima, quando a tela de alarme de velocidade estiver ativa.

Para desativá-lo volte a tela **SPEED ALARM**, que estará mostrando a velocidade de alerta escolhida. Pressione o botão **INFO** até que a palavra **OFF** apareça no visor. Um beep soará duas vezes.

D

agnóstico do sistema de controle de emissões

:: Apresentação

Conforme Instrução Normativa nº 24, de 28 de Agosto de 2009, onde estabelece especificações e critérios dos sistemas OBDBr-2, em complemento aos artigos 1º e 5º, da Resolução CONAMA nº 354, de 13 de Dezembro de 2004, e da Instrução Normativa IBAMA nº 126, de 24 de Outubro de 2006 (OBDBr-1), os veículos fabricados à partir de 1º de Janeiro de 2010 deverão ter o Diagnóstico do Sistema de Controle de Emissões disponíveis para controle e indicação de possíveis falhas que resultam no aumento de emissões de poluentes pelo veículo, como segue.

Como funciona?

O módulo eletrônico de controle do motor do seu veículo está equipado com um sistema que monitora os componentes do controle de emissões de poluentes do motor. Esse sistema é também conhecido como Diagnóstico do Sistema de Controle de Emissões (OBDBr-2). O sistema OBDBr-2 protege o ambiente informando falhas que estejam potencialmente aumentando a emissão de poluentes do veículo, além de auxiliar o Distribuidor a reparar adequadamente o veículo. Sempre que um problema em um desses componentes for detectado, a lâmpada indicadora de mau funcionamento (LIM), localizada no painel de instrumentos, acenderá conforme indicações a seguir.

:: Condução / Modo de operação **Lâmpada indicadora de mau funcionamento (LIM)**

A LIM acende quando a chave de ignição é inicialmente girada para a posição "II". Deve apagar-se assim que o motor entrar em funcionamento, indicando que o sistema está operacional. Caso não acenda com a chave na posição "II" (ou não se apague com o motor em funcionamento), procure um Distribuidor Ford para correção deste problema.

Se a LIM permanecer acesa após o motor entrar em funcionamento, o Diagnóstico do Sistema de Controle de Emissões (OBDBr-2) detectou o mau funcionamento de algum componente ou sistema relacionado ao controle de emissões de poluentes. Neste caso, procure um Distribuidor Ford para inspeção do seu veículo.

Se a LIM piscar com o veículo em movimento, o sistema OBDBr-2 detectou o mau funcionamento de algum componente ou sistema que pode causar danos ao catalisador e perda de desempenho. Neste caso, evite acelerações fortes e/ou altas velocidades e leve o veículo imediatamente a um Distribuidor Ford para inspeção do veículo.

Importante

Enquanto a LIM piscar, as temperaturas excessivas do escapamento podem danificar o catalisador, o sistema de combustível, os revestimentos interiores do assoalho ou outros componentes do veículo, com risco de causar um incêndio.

D

Diagnóstico do sistema de controle de emissões

⚠ Importante

Ao dirigir com a LIM acesa, podem ocorrer alterações no comportamento do veículo tais como: perda de desempenho, dificuldade de partida e aumento do consumo de combustível. O uso contínuo do veículo com a LIM acesa pode comprometer até mesmo a durabilidade do motor e de outros componentes além de elevar os custos de reparo do veículo. Procure um Distribuidor Ford para reparo imediatamente

Partida do veículo após parada por falta de combustível

Evite ligar o veículo sem combustível, sob pena de provocar efeitos adversos nos componentes do motor.

Caso ocorra falta de combustível, observe:

- Após o abastecimento, antes de dar partida no motor, gire alternadamente a chave de ignição da posição "I" para "II" várias vezes ou mantenha a chave de ignição na posição III por no mínimo 10 segundos, permitindo que o sistema de alimentação do veículo bombeie combustível do tanque para o motor. O motor demorará alguns segundos a mais que o normal para dar partida.
- A lâmpada indicadora de mau funcionamento (LIM) poderá acender.

D

Manutenção

O seu veículo está equipado com vários componentes que atuam diretamente no sistema de controle de emissões, dentre eles, o catalisador, que permitirão que o veículo opere dentro dos padrões aplicáveis de emissões no escapamento.

Para certificar-se do correto funcionamento do Diagnóstico do Sistema de Controle de Emissões (OBDBr-2) observe:

- Utilize somente combustível de boa qualidade.
- Utilize somente o óleo lubrificante recomendado pela Ford. Realize as trocas conforme especificado neste manual.
- Evite dar partida no veículo sem combustível.
- Não desligue a ignição com o veículo em movimento, principalmente em altas velocidades.
- É de fundamental importância submetê-lo às revisões periódicas, nos intervalos de tempo ou nas quilometragens indicadas, de acordo com os itens de verificação na respectiva revisão. As revisões periódicas são essenciais para a vida útil e desempenho do veículo e do sistema de emissões.
- Não conduza o veículo com luz do sistema de carga da bateria ou de temperatura do motor acesa. Dirija-se imediatamente a um Distribuidor Ford quando a lâmpada indicadora de mau funcionamento (LIM) estiver acesa ou piscando.

D iagnóstico do sistema de controle de emissões

- Não utilize gasolina com chumbo.
- Utilize gasolina aditivada conforme frequência especificada neste manual.
- Fique atento quanto a vazamentos de fluidos, odores estranhos, fumaça ou perda de potência do motor, que podem indicar que o sistema de controle de emissões não está funcionando adequadamente.
- Garanta que a estrutura técnica ou mecânica do veículo não seja modificada devido à substituição ou adição de componentes, peças, acessórios ou equipamentos no veículo, sob pena de comprometer o sistema de controle de emissões. Informações sobre o sistema de emissões estão na Etiqueta de Informações do Controle de Emissões do Veículo, localizada no ou próximo do motor.

D

Observação:

Funcionamentos temporários irregulares podem fazer com que a LIM acenda. Por exemplo:

1. O veículo funcionou sem combustível - o motor pode ter sofrido uma falha de combustão ou funcionou com proporção incorreta de mistura ar-combustível.
2. Baixa qualidade do combustível ou água no combustível-o motor pode ter sofrido uma falha de combustão ou funcionou com proporção incorreta de mistura ar-combustível.

Funcionamentos irregulares temporários como os descritos anteriormente podem ser corrigidos abastecendo-se o veículo com combustível de boa qualidade.

Direção hidráulica (se equipado)

:: Apresentação

Como funciona?

O sistema de direção hidráulica possui uma bomba movimentada por uma correia ligada ao motor que se encarrega de pressurizar o óleo no instante em que se gira o volante. A pressão ajuda mover as rodas reduzindo o esforço físico do motorista.

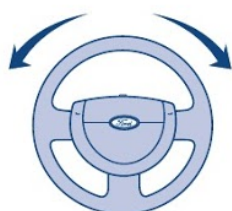

:: Condução / Modo de operação

Evite movimentos bruscos com o volante. Lembre-se que a força necessária para mudar o veículo de trajetória é menor comparada a um veículo com direção mecânica.

Caso o motor pare de funcionar, a assistência da direção hidráulica também não irá funcionar. Isto significa que o esforço no volante será maior.

Manobras

Quando a direção é esterçada até o final do curso, a pressão hidráulica do sistema aumenta abrindo a válvula de alívio. Isto gera um ruído característico, similar a um vazamento de ar. Quando isto ocorrer, retorne levemente a direção no sentido contrário para não atingir o final de curso e a pressão máxima do sistema.

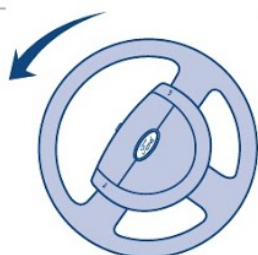

⚠ Importante

Jamais mantenha a direção hidráulica do seu veículo esterçada até o fim de curso por mais de 3 segundos. Isto pode provocar um sério desgaste na bomba, que irá comprometer o funcionamento da direção hidráulica permanentemente.

D

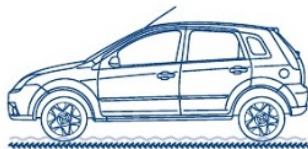

Evite passar sobre ruas alagadas para não molhar as polias e correias que acionam a bomba de direção. Caso isto aconteça, pode-se ouvir um ruído agudo no compartimento do motor, similar a um “chiado”, que não compromete o funcionamento do sistema de direção. Se o ruído persistir, procure um Distribuidor Ford.



Reservatório do fluido da direção hidráulica

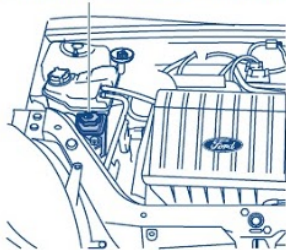

:: Manutenção

Verificação do nível / reservatório

Com o motor frio, verifique o nível do fluido da direção hidráulica. O nível do fluido não deve ultrapassar a marca **MÁX.** do reservatório localizado no lado direito do compartimento do motor.

Abastecimento

Se o nível estiver abaixo da marca **MÍN.** do reservatório, completar com o fluido especificado.



⚠ Importante

Caso ocorra qualquer falha no sistema de direção hidráulica (perda de assistência ou vazamento de fluido), o veículo deve ser imobilizado imediatamente. Procure os serviços de um Distribuidor Ford.

Espelhos retrovisores

:: Apresentação

⚠ Importante

Para maior segurança, ajuste os espelhos retrovisores antes de movimentar o veículo.

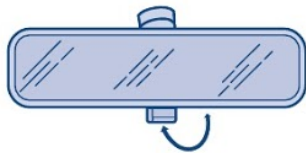

Espelho retrovisor interno

Para reduzir o ofuscamento ao dirigir à noite, incline o retrovisor, puxando a alavanca junto ao espelho.

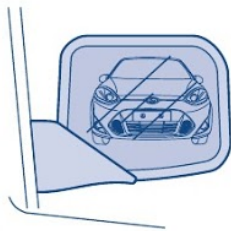

Espelhos retrovisores externos

⚠ Importante

A lente convexa que equipa o espelho retrovisor externo do lado do passageiro aumenta o campo visual, porém, faz com que as imagens refletidas fiquem menores e pareçam estar mais distantes do que as imagens do espelho plano do retrovisor externo do lado do motorista. Isso deve ser considerado ao fazer uso dos espelhos retrovisores, no momento que estiver dirigindo, mudando de faixa, ultrapassando um veículo e fazendo manobras.

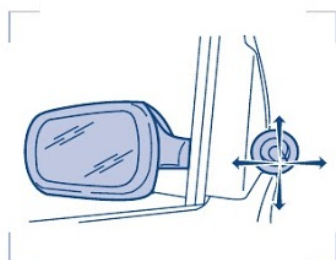

:: Condução / Modo de operação

Retrovisores externos

Ajustáveis manualmente

Movimente a alavanca localizada no painel das portas para ajustar o espelho.



Ajustáveis eletricamente (se equipado)

Os retrovisores externos podem ser regulados por comando elétrico.

O botão de controle pode ser girado e basculado. Girando-se para a esquerda, ajusta-se o espelho esquerdo, e para a direita, ajusta-se o espelho direito.

Retorne então o botão à posição central (desligado).

Direções de inclinação do espelho retrovisor

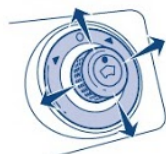

Água e sabão neutro

:: Manutenção

⚠ Importante

A limpeza dos espelhos devem ser feitas somente com pano úmido, água e sabão neutro.

Freios

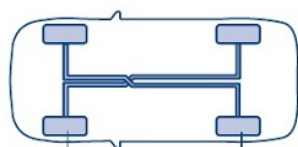

Dianteiros a disco

Traseiros a tambor



:: Apresentação

Como funciona?

O sistema de freios é de duplo circuito, dividido diagonalmente.

Se um dos circuitos falhar, o outro continuará a funcionar normalmente. Nesta condição a distância de frenagem torna-se mais longa e deve-se exercer maior força sobre o pedal dos freios.

Dirija-se imediatamente a um Distribuidor Ford.

Os freios dianteiros são a disco e os traseiros a tambor.

Sistema de freio antibloqueio (ABS) (se equipado)

O ABS funciona a partir da detecção do travamento de uma das rodas durante a frenagem, e compensa para evitar essa tendência. Evita-se assim o travamento das rodas, mesmo quando os freios forem acionados firmemente, assegurando o controle do veículo.

O sistema ABS não funciona durante frenagens normais. Ele começa a atuar somente quando detecta diferenças na velocidade das rodas, indicando que estão prestes a travar. O seu funcionamento é indicado por uma pulsação do pedal do freio, que é normal.

⚠ Importante

O fato de o veículo estar equipado com sistema ABS não significa que o motorista possa assumir riscos, colocando a sua vida e a dos passageiros em perigo. Deve-se conduzir o veículo dentro de margens de segurança normais.

Condução / Modo de operação

Freios de serviço

Freios molhados têm coeficiente de atrito mais baixo, resultando em frenagens menos eficientes.

Após lavar o veículo ou dirigir sob chuva forte, ou ainda, em estradas lamacentas, toque levemente o pedal do freio, repetidas vezes, enquanto acelera, para eliminar qualquer vestígio de umidade dos discos e pastilhas de freio.

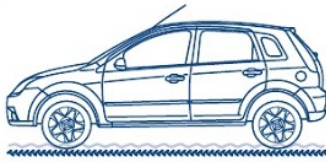

⚠ Importante

Se precisar frear nestas condições, será necessário aplicar maior força no pedal de freio. Por isso, mantenha maior distância do veículo que vai à frente para obter maior segurança nas frenagens.



Os materiais de atrito do sistema de freio pastilhas não contêm amianto.



Os freios de serviço são auto-ajustáveis. Consulte o capítulo "Tabela de lubrificação e manutenção," item "Freios" para informações sobre os intervalos de inspeção e manutenção dos freios do veículo.

Ruído ocasional do freio é normal e geralmente não indica um problema de desempenho com o sistema de freios do veículo.

Em funcionamento normal, os sistemas de freios podem emitir chiados ou roncoss ocasionais quando aplicados. Tais ruídos são normalmente ouvidos durante as primeiras aplicações dos freios pela manhã, todavia, os mesmos podem ser ouvidos a qualquer tempo quando da frenagem e podem ser agravados pelas condições ambientais tais como frio, calor, umidade, poeira de estrada ou barro.

Freios

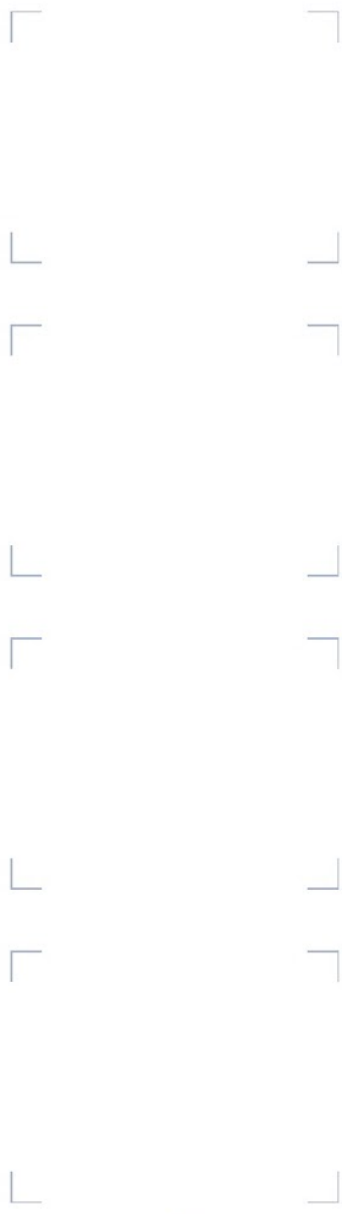

Se houver ruídos, tais como “metal-com-metal”, “ruído rascante contínuo” ou “chiado contínuo” presentes durante a frenagem, as lonas dos freios podem estar gastas e devem ser inspecionadas num Distribuidor Ford.

Freios com sistema ABS

Numa emergência, aplique toda força no pedal de freios e pressione o pedal de embreagem. O sistema ABS será ativado imediatamente, permitindo assim manter o controle total do veículo e, havendo espaço suficiente, evitará colisão com obstáculos.

Recomendamos que se familiarize bem com esta técnica de frenagem. Evite riscos desnecessários.

Duas regras importantes quando frear em emergências com ABS:

- Aplique toda a força em ambos os pedais, freio e embreagem.
- Dirija em volta do obstáculo. Não importa quão forte você freie, a direção será controlada.

 **Importante**
Embora o sistema ABS proporcione uma ótima eficiência de frenagem superior, as distâncias de parada podem variar muito, dependendo das condições das vias e do piso e dos pneus. O ABS não pode eliminar os perigos inerentes como, por exemplo, quando se dirige muito próximo do veículo que vai à frente, aquaplanagens, velocidades muito elevadas em curvas e em vias com pavimento em mau estado, ou com pneus em mau estado e descalibrados.



Luz de advertência de freio acionado

Freio de estacionamento

O freio de estacionamento atua nas rodas traseiras.

Acionamento

- Pressione o pedal do freio de serviço.
- Puxe a alavanca toda para cima até o limite.

Ao estacionar o veículo em subidas ou descidas, engate também a 1ª marcha.

A luz de advertência no painel deverá acender se a ignição estiver na posição II. Apaga assim que o freio de estacionamento for liberado.



Liberação

- Puxe a alavanca do freio de estacionamento ligeiramente para cima, pressione o botão retentor e baixe a alavanca.

:: Manutenção

Luz de advertência do sistema de freio/ freio de estacionamento

Se permanecer acesa ou acender com o veículo em movimento, verifique primeiramente, se a alavanca não está ligeiramente puxada e em seguida verifique o nível do fluido. Caso esteja abaixo do especificado, complete o nível e procure os serviços de um Distribuidor Ford, assim que possível.

Reservatório do fluido de freio

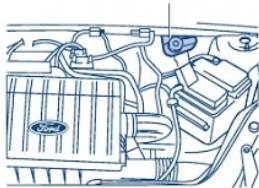

Verificação do nível / reservatório

O sistema de freios e o sistema de embreagem são abastecidos pelo mesmo reservatório.

O nível do líquido deve ser mantido entre as marcas MÍN e MÁX na lateral do reservatório localizado na parte central do compartimento do motor, próximo a bateria.



Abastecimento

Complete o reservatório apenas com fluido de freios especificado.

⚠ Importante

Há sérios riscos de danos ao sistema de freios, se qualquer outro tipo de fluido for utilizado.

Não deixe que o fluido de freios entre em contato com a pele ou os olhos. Se isso acontecer, lave imediatamente as áreas afetadas com bastante água.

O fluido de freios danifica a pintura do veículo. Caso isto ocorra limpe imediatamente a superfície pintada com uma esponja molhada.

É importante manter higiene absoluta ao completar o reservatório. Qualquer entrada de sujeira no sistema pode diminuir a eficiência de frenagem.

Caso ocorra a contaminação do fluido por água, será necessário substituir todo o fluido. Se ocorrer contaminação por óleo mineral, todas as borrachas que compõem o sistema de freio e embreagem devem ser substituídas.

F

Embalagens de fluido de freio abertas não devem ser armazenadas para uso posterior. O produto é extremamente higroscópico (absorve umidade do ar) e rapidamente perde suas características.

 O símbolo gravado na tampa do reservatório indica que o fluido não pode conter parafina.

Fusíveis e relés

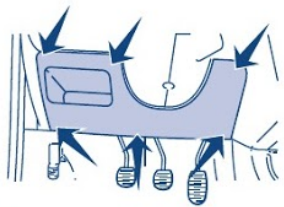
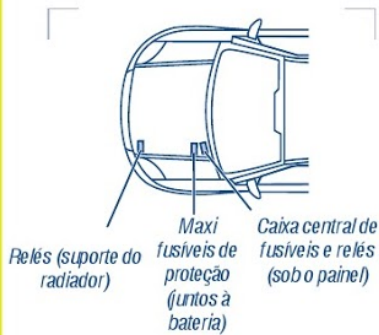

:: Apresentação

A caixa central de fusíveis e relés está localizada sob o painel de instrumentos, do lado esquerdo do volante.

A caixa de maxi-fusíveis está localizada no compartimento do motor, junto à bateria.

A caixa de relés está localizada no compartimento do motor, junto ao suporte do radiador.

:: Condução / Modo de operação

Caixa central de fusíveis e relés (sob o painel de instrumentos)

Remoção da tampa

Remova a tampa para sacar os fusíveis.

Substituição de fusíveis

⚠ Importante

Não modifique o sistema elétrico do seu veículo em hipótese alguma. Sempre que necessário procure os serviços de um Distribuidor Ford.



F

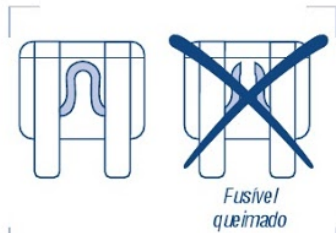

⚠ Importante

Desligue a ignição e todos os equipamentos eletrônicos antes de remover e substituir o fusível / relé.

⚠ Importante

- Substitua sempre um fusível/relé por outro novo de mesma amperagem/característica.
- Coloque sempre um fusível de reposição com o mesmo valor do que foi retirado.
- Um fusível queimado pode ser reconhecido por um filamento partido.
- Todos os fusíveis são de encaixar, exceto os de alta capacidade de corrente (amperes).

Fusíveis e relés

Caixa central de fusíveis e relés (sob o painel de instrumentos)

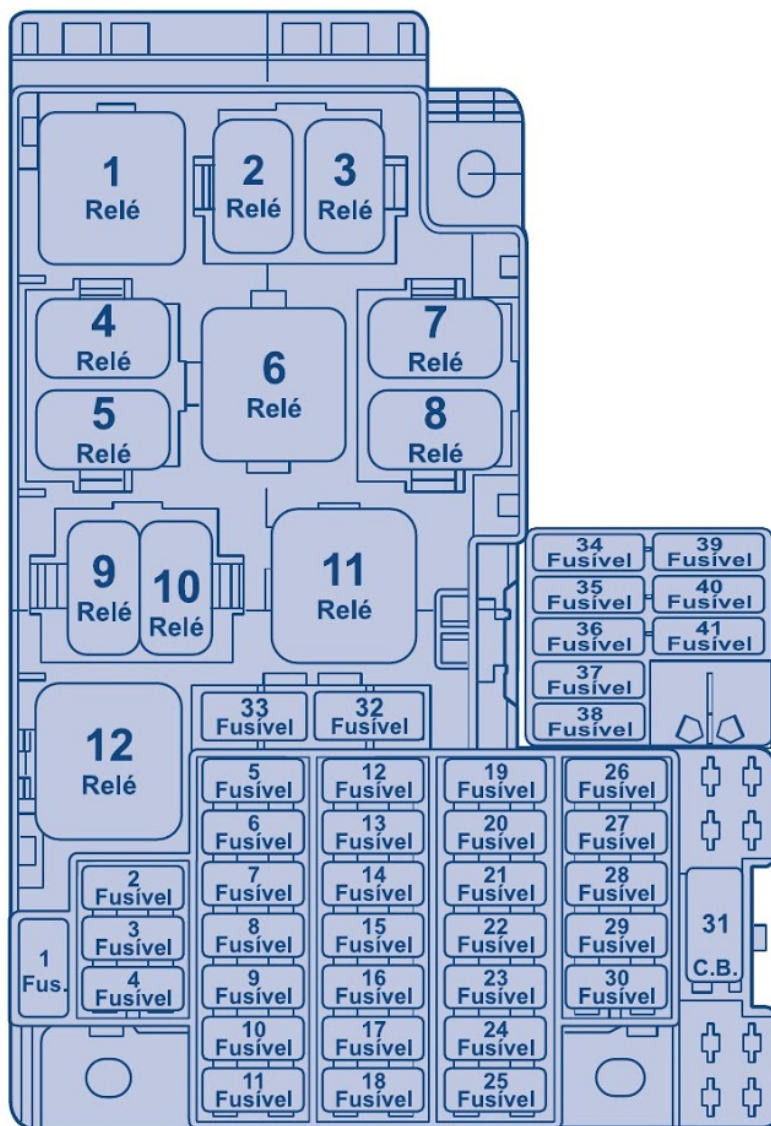

Central de Relés – Motor Flex		
Relé	Capacidade (ampéres)	Circuitos protegidos
1	Mini	Limpador / Lavador
2	20A (Micro)	Buzina
3	20A (Micro)	Partida a frio (somente veículos 4 portas)
4	20A (Micro)	Farol baixo
5	20A (Micro)	Farol alto
6	40A (Mini)	Inibidor de partida
7	-	Não utilizado
8	-	Não utilizado
9	20A (Micro)	Desembaçador do vidro traseiro (somente veículos 5 portas)
10	20A (Micro)	Partida a frio (somente veículos 5 portas)
9 e 10	40A (Mini)	Desembaçador do vidro traseiro (somente veículos 4 portas)
11	40A (Mini)	Controle eletrônico do motor / bomba de combustível
12	70A	Ignição

Fusíveis e relés

Caixa Central de Fusíveis – Motor Flex

Fusível nº	Capacidade (ampéres)	Circuitos protegidos
1	3A	Sistema PATS - imobilizador eletrônico
2	20A 25A	Desembaçador do vidro traseiro / espelho retrovisor elétrico (veículos 5 portas) Desembaçador do vidro traseiro (veículos 4 portas)
3	15A	Sonda Lambda1 (Sensor de oxigênio aquecido) e Sonda Lambda 2 (Sensor monitor do catalizador)
4	30A	Travas das portas
5	7,5A	<i>Air bag</i>
6	15A	Farol de neblina dianteiro
7	30A	Controle eletrônico do motor / relé da bomba de combustível
8	20A	Ignição
9	30A	Motor de partida
10	15A	Relé da ventoinha do eletroventilador / relé do ar-condicionado
11	10A	Buzina do alarme
12	20A	Farol alto
13	7,5A	Luz de cortesia / Luz do porta-malas Sistema de economia da bateria (somente veículos com trava elétrica)
14	20A	Luzes internas / pisca-alerta / interruptor de buzina
15	15A	Conector de diagnóstico (veículos 5 portas) Conector de diagnóstico / espelho retrovisor elétrico (veículos 4 portas)

Caixa Central de Fusíveis – Motor Flex		
Fusível nº	Capacidade (ampéres)	Circuitos protegidos
16	20A	Buzina
17	3A	Controle eletrônico do motor / painel de instrumentos
18	15A	Sistema de áudio
19	30A	Ventoinha do circulador de ar
20	20A	Limpador e lavador do pára-brisa e do vidro traseiro
21	10A	ABS / ar-condicionado / desembaçador do vidro / trava das portas
22	10A	Luz de freio / alavanca multifunção da coluna de direção / ABS
23	10A	Luz de ré / luz de direção / sensor de velocidade do veículo
24	7,5A	Iluminação do sistema de áudio / Painel de instrumentos
25	10A	Partida a frio / ar condicionado / bobinas dos relés de baixa e alta velocidade do eletroventilador / bobina do relé do ar condicionado
26	10A	Farol baixo esquerdo
27	10A	Farol baixo direito
28	15A	Relé da bomba de combustível / controle eletrônico do motor
29	3A	Válvula purga
30	20A	Injetores / válvula termostática / bobina de ignição / bobina do relé de partida a frio

Fusíveis e relés

Caixa Central de Fusíveis – Motor Flex

Fusível n°	Capacidade (ampéres)	Circuitos protegidos
31	25A	Vidros elétricos
32	–	Não utilizado
33	–	Não utilizado
34	–	Não utilizado
35	–	Não utilizado
36	–	Não utilizado
37	–	Não utilizado
38	–	Não utilizado
39	–	Não utilizado
40	–	Não utilizado
41	–	Não utilizado

F

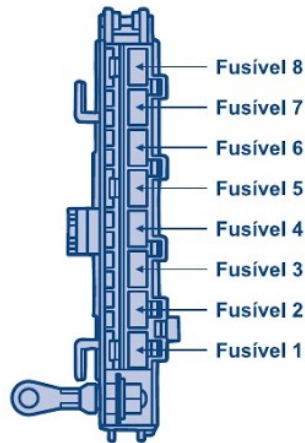

Maxi fusíveis (juntos à bateria)

Estão conectados em uma caixa localizada no compartimento do motor, junto à bateria.

⚠ Importante

No caso de substituição de algum desses fusíveis / relés, procure os serviços de um Distribuidor Ford.

Maxi Fusíveis – Motor Flex

Fusível nº	Capacidade (ampères)	Circuitos protegidos
1	20A	Acendedor de cigarros
2	50A	Eletroventilador do motor
3	20A	ABS
4	30A	ABS
5	60A	Fusíveis 12 / 13 / 14 / 15 / 16 / 17 / 18 / 26 / 27
6	60A	Relé de Ignição: Fusíveis 1 / 19 / 20 / 21 / 22 / 23 / 31
7	60A 40A	Fusíveis 2 / 3 / 4 / 31 (Veículo com trava elétrica e vidro inteligente) Fusíveis 2 / 3 (veículo sem trava elétrica)
8	60A	Fusíveis 5 / 6 / 7 / 8 / 9 / 10 / 24 / 25 / 28 / 29 / 30

Fusíveis e relés

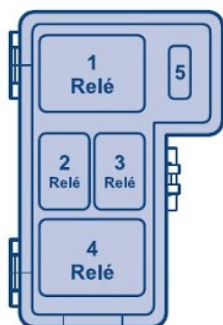

Relés (no suporte do radiador)

⚠ Importante

No caso de substituição de algum desses fusíveis / relés, procure os serviços de um Distribuidor Ford.

Relés – Motor Flex

Relé	Capacidade (ampères)	Circuitos protegidos
1	70A	Alta velocidade do eletroventilador (veículo com A/C)
2	20A (Micro)	Ar-condicionado (veículo com A/C) / Baixa velocidade do eletroventilador (veículo sem A/C)
3	20A (Micro)	Farol de neblina
4	40A (Mini)	Baixa velocidade do eletroventilador (veículo com A/C)
5 (Fusível)	–	Não utilizado

:: Manutenção

Substitua sempre um fusível queimado por outro de mesma capacidade de corrente (amperagem). Desligue a ignição e todos os equipamentos elétricos antes de substituir um fusível ou relé.

⚠ Importante

Qualquer modificação inadequada no sistema elétrico ou de combustível, pode por em perigo a segurança do veículo, implicando em risco de incêndio ou danos ao motor. Para quaisquer esclarecimentos, procure um Distribuidor Ford.



F

┌ ───────────┐

└ ───────────┘

┌ ───────────┐

└ ───────────┘

┌ ───────────┐

└ ───────────┘

┌ ───────────┐

└ ───────────┘

Identificação do veículo

:: Apresentação

Número de identificação do veículo (VIN)

O número de identificação do veículo (VIN) é estampado no assoalho dianteiro lado do passageiro.

Há também etiquetas adesivas nos seguintes locais, contendo o mesmo número gravado nos vidros:

- Compartimento do motor sobre o tubo de ressonância, lado direito.
- Coluna "B", lado direito (1).

Etiqueta com o ano de fabricação

- Coluna "B", lado direito (2).

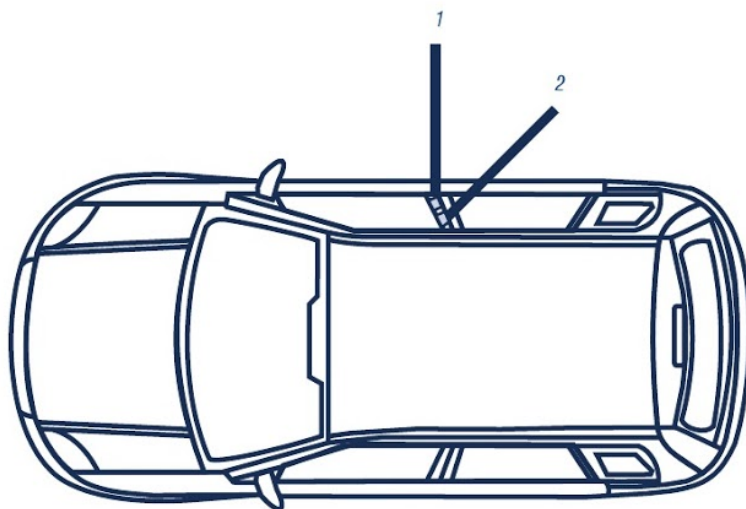

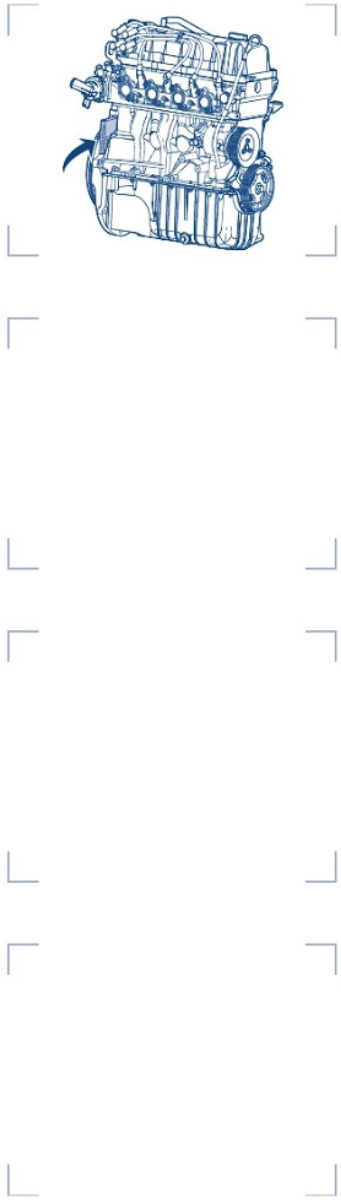

Número do motor

Na lateral direita do bloco, parte inferior traseira, próximo à carcaça da embreagem.

Ignição e partida

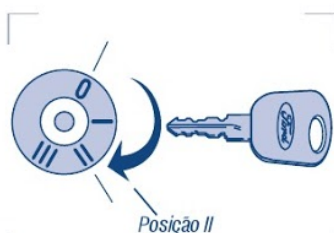

:: Apresentação

Posições da chave

0 ignição desligada;

I rádio operacional: Ignição e todos os circuitos elétricos principais desativados;

II ignição ligada: todos os circuitos elétricos são ativados;

III motor de partida ativado: Volte a chave para a posição II assim que o motor funcionar.

Exceto pela buzina, lanterna e pisca-alerta, as outras funções são operacionais somente com a ignição ligada.

⚠ Importante

Nunca gire a chave para a posição 0 ou I com o veículo em movimento.



Pedal da embreagem

Posição III

:: Condução / Modo de operação

Partida do motor

- Certifique-se de que a alavanca de câmbio esteja em ponto-morto. Pressione o pedal da embreagem sem pisar no acelerador.
- Gire a chave de ignição para a posição III para acionar o motor de partida. Não acione o motor de partida por mais de 5 segundos consecutivos sob pena de descarregar a bateria.
- Se o motor não funcionar na primeira tentativa, gire a chave de ignição para a posição I ou 0 antes de tentar novamente.
- Se o motor não funcionar após três tentativas, o reservatório do sistema de partida a frio, localizado no lado direito do compartimento do motor pode ter atingido a reserva, ou está esgotado. Reabasteça preferencialmente com gasolina aditivada e dê partida novamente.

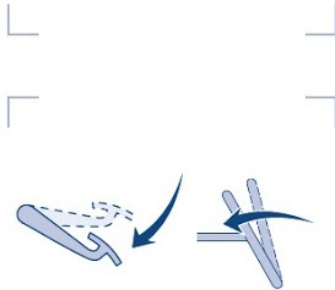
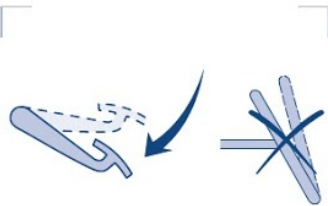

Motor frio / quente

- Pressione totalmente o pedal da embreagem e ligue o motor sem pisar no acelerador.
- Se o motor não funcionar em 5 segundos, espere um pouco e repita o procedimento anterior.
- Se o motor não funcionar após três tentativas, e a luz piscar durante a partida, o reservatório do sistema de partida a frio atingiu a reserva, ou está esgotado. Reabasteça preferencialmente com gasolina aditivada e dê partida novamente. Se o problema persistir, espere 10 segundos e siga o processo descrito a seguir.

Motor afogado

- Pressione totalmente o pedal da embreagem.
- Pressione lentamente o pedal do acelerador até o fim. Mantenha-o nessa posição e ligue o motor.
- Se o motor não funcionar, repita o procedimento de partida conforme descrito no item "Motor frio / quente".



Partida do motor após desligamento da bateria

Ao conectar a bateria novamente e dar a partida no motor, o veículo poderá apresentar algumas características pouco usuais durante aproximadamente 10 km. Isto se deve à reprogramação automática do sistema de gerenciamento eletrônico do motor e pode ser ignorado. Caso persistam tais características, procure os serviços de um Distribuidor Ford.

Ignição e partida



Tacômetro

Sistema de controle eletrônico do motor

Em caso de acelerações fortes em marchas iniciais, que elevem a rotação do motor a níveis máximos, o sistema de controle eletrônico do motor poderá “cortar” momentaneamente a injeção de combustível.

Isto poderá ser sentido temporariamente pelo motorista na forma de falha, porém, não significa que haja alguma falha ou problema, mas sim que o controle eletrônico está protegendo o motor.

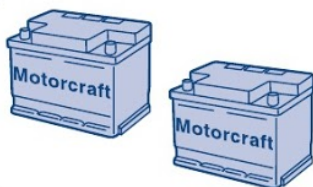

Procedimento de partida do motor com bateria auxiliar

⚠ Importante

Para evitar danos ao catalisador, injeção eletrônica e ao motor de partida, evite dar partida no motor empurrando o veículo, nem com uso de reboque, principalmente se estiver com o motor quente. Utilize cabos para ligação de uma bateria auxiliar.

Utilize exclusivamente baterias com a mesma tensão nominal (12 V). Utilize cabos auxiliares de partida com alicates de pólos isolados e cabo de bitola apropriada. Não desligue a bateria do sistema elétrico do veículo.

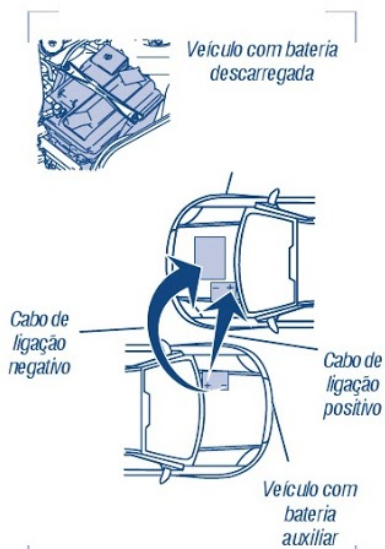

Ligação de cabos

- Desligue o motor e todos os equipamentos elétricos.
- Ligue o pólo positivo (+) da bateria descarregada ao pólo positivo (+) da bateria auxiliar.
- Ligue uma das extremidades do segundo cabo ao pólo negativo (-) da bateria auxiliar e a outra a um ponto metálico do motor do veículo com a bateria descarregada. Não ligue ao pólo negativo (-) da bateria descarregada.
- Certifique-se de que os cabos estejam afastados de peças móveis do motor.

Partida do motor

- O motor do veículo auxiliar deve permanecer desligado.
- Dê partida no motor do veículo com a bateria descarregada.
- Após o motor entrar em funcionamento, deixe-o funcionando por aproximadamente 3 minutos.

Desligamento dos cabos

⚠ Importante

Evite remover os cabos com motor ainda funcionando. O não cumprimento destes procedimentos poderá causar danos aos sistemas elétricos do veículo.

Desconecte primeiro o cabo negativo (-) e depois o cabo positivo (+), isso evitará faíscas sobre a bateria.

Lâmpadas (substituição)



:: Apresentação

⚠ Importante

Antes de substituir uma lâmpada, verifique se o fusível correspondente não está queimado.

⚠ Importante

Desligue as luzes e a ignição, antes de efetuar qualquer substituição de lâmpada. Deixe a lâmpada esfriar antes de retirá-la.

⚠ Importante

Não toque no vidro da lâmpada. Instale apenas lâmpadas de especificação correta. Consulte o item Tabela de especificações de lâmpadas, neste capítulo.

⚠ Importante

Em dias frio e / ou úmido, os faróis podem apresentar condensação de água nas lentes. Esta condensação deve desaparecer algum tempo após o veículo trafegar com os faróis acesos.

É necessário retirar o farol para substituir as lâmpadas do farol, da luz lateral ou do indicador de mudança de direção dianteiro.

Para o modelo 5 portas é necessário retirar o conjunto da luz traseira para substituir as lâmpadas das luzes do freio, da lanterna traseira ou do indicador de mudança de direção traseiro.



== Condução / Modo de operação

Grupo óptico dianteiro

As lâmpadas dos faróis baixos, altos, dos indicadores direcionais dianteiros e das luzes de posicionamento (lanternas) encontram-se alojadas no mesmo grupo óptico. Remova o grupo óptico como indicado a seguir:

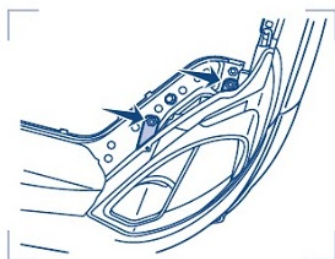

- Desligue as luzes.
- Abra a tampa do compartimento do motor.
- Solte os parafusos de fixação do grupo óptico (farol).

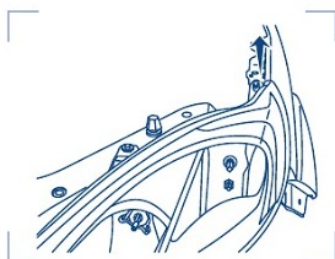

- Libere o pino localizador posterior da célula.

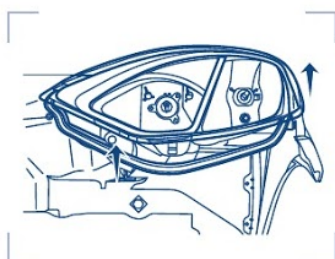

- Retire o grupo óptico, puxando-a para cima, de maneira que se desprenda das buchas dos paralamas e do módulo frontal.

Lâmpadas (substituição)

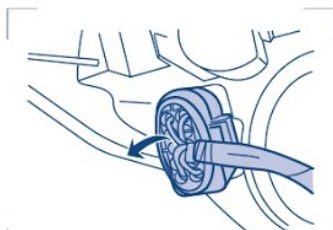

⚠ Importante
Nunca tente remover um conector sem antes liberar a trava.

- Desconecte o conector elétrico.



Faróis baixos

Lâmpada de halogênio, 60/55 W

- Puxe a tampa protetora (1).
- Solte a conexão do chicote da lâmpada.
- Solte a presilha de fixação, pressionando-a de forma que solte da parte metálica do refletor.

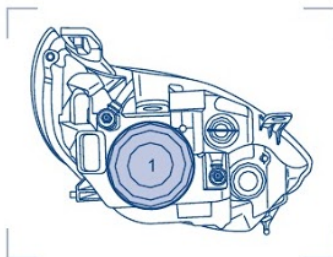

- Retire a lâmpada.
- Monte a lâmpada nova, observando o correto alinhamento das presilhas de guia e observando a ordem inversa à descrita acima.

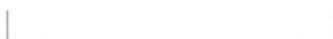
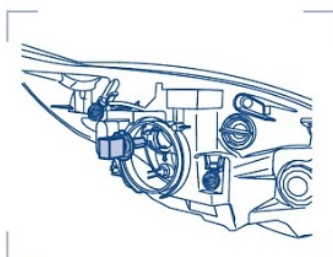

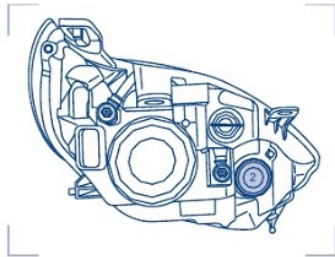

Faróis altos

- Puxe a tampa (2).
- Solte a conexão do chicote da lâmpada.

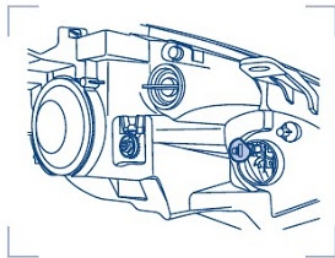

- Retire a lâmpada.
- Monte a lâmpada nova, observando o correto alinhamento das presilhas de guia e observando a ordem inversa à descrita acima.

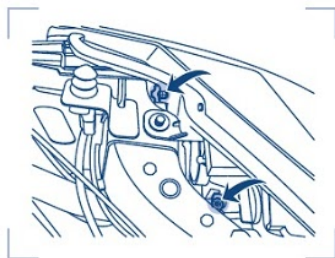

Alinhamento dos faróis dianteiros

Após a substituição de uma lâmpada de halogênio, verifique o alinhamento dos faróis.

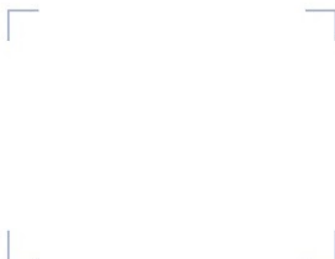

Lâmpadas (substituição)

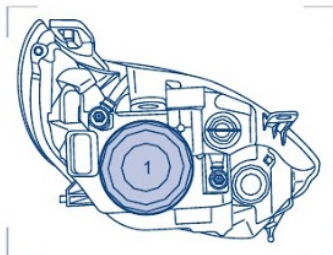

Luzes de posicionamento (lanternas)

- Puxe a tampa protetora (1).

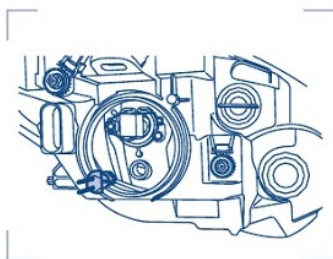

- Puxe a conexão do chicote da lâmpada.
- Retire a lâmpada.
- Monte a lâmpada nova, observando o correto alinhamento das presilhas de guia e observando a ordem inversa à descrita acima.

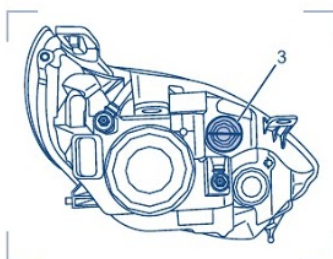

Indicadores direcionais dianteiros

- Gire a tampa (3) e retire a lâmpada.

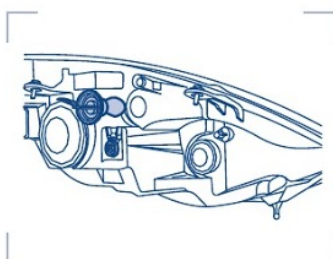

- Gire o suporte da lâmpada no sentido anti-horário e remova o suporte.
- Monte a lâmpada nova, observando o correto alinhamento das presilhas de guia e observando a ordem inversa à descrita acima.

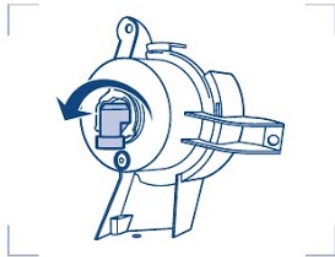

Faróis de neblina (se equipado)

Os faróis de neblina estão integrados no pára-choque. Substitua a lâmpada pela parte traseira do mesmo.

- Solte a conexão do chicote do soquete da lâmpada;
- Gire o soquete da lâmpada no sentido anti-horário e retire-o do conjunto do farol;

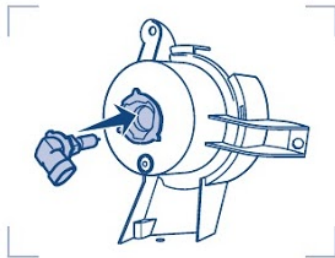

- Monte a lâmpada nova pela ordem inversa.

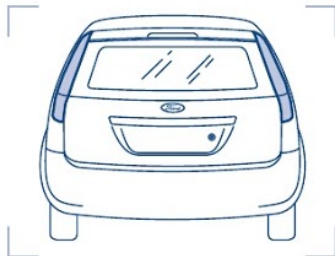

Substituição das lâmpadas do grupo óptico traseiro (5 portas)

- Abra a tampa do compartimento de bagagem.

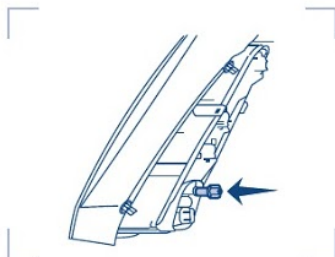

- Remova a porca de fixação do conjunto da lâmpada traseira, localizada no interior do compartimento de bagagem.

Âmpadas (substituição)

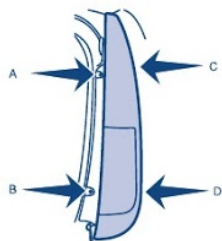

- Remova os parafusos A e B e os guias travas C e D pela parte frontal do grupo óptico.
- Puxe o grupo óptico para fora e desconecte o conector.

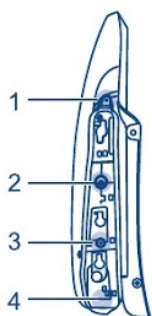

- Retire a capa protetora do grupo óptico removendo os 4 parafusos de fixação.
- Substitua as lâmpadas conforme diagrama abaixo.

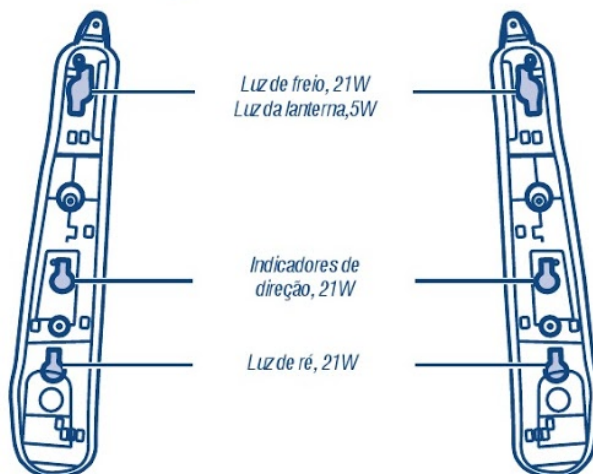



Substituição das lâmpadas do grupo óptico traseiro (4 portas)

- Abra a tampa do compartimento de bagagem.

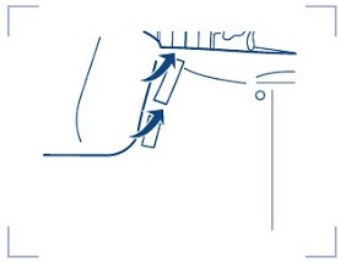

- Remova o acabamento interno da lanterna traseira.

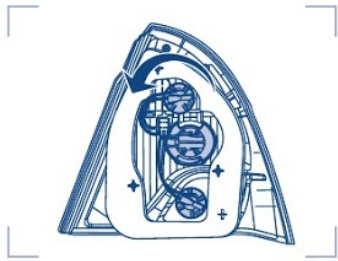

- Gire a lâmpada queimada com leve pressão no sentido anti-horário e retire-a.
- Substitua a (s) lâmpada (s).
- Instalação pela ordem inversa.

Lâmpadas (substituição)

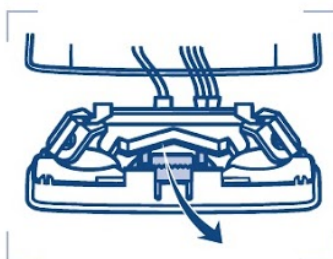
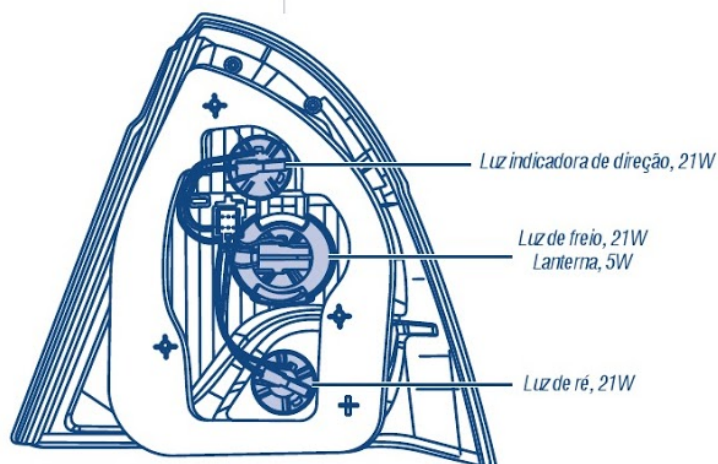

Luzes internas

Lâmpada tubular, 10 W.

- Desligue as luzes internas (interruptor na posição central).
- Remova cuidadosamente o conjunto da lanterna, usando uma chave de fenda, solte o refletor pela lateral e substitua a lâmpada queimada.
- Monte a lanterna nova na seqüência inversa.

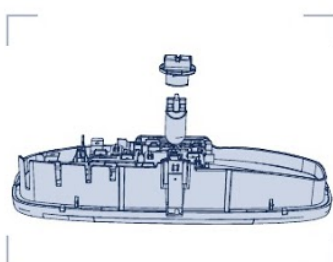

Lâmpada 6 W (se equipado)

- Desligue a luz interna (interruptor na posição central).
- Remova cuidadosamente o conjunto da lanterna, usando uma chave de fenda, gire o soquete no sentido anti-horário e remova a lâmpada queimada.
- Monte a lanterna nova na seqüência inversa.

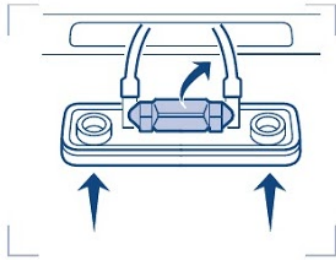

Luz da placa de licença

Lâmpada de base de vidro, 5 W

- Utilize uma chave tipo *philips* para remover cuidadosamente o conjunto da lanterna;
- Substitua a lâmpada.

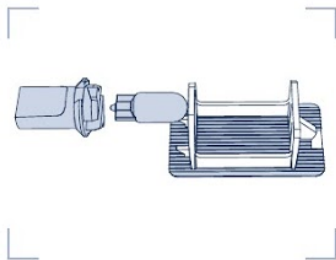

Luz do compartimento de bagagem

Lâmpada 5 W

- Desencaixe cuidadosamente o conjunto, usando uma chave de fenda de ponta chata, gire o soquete da lâmpada no sentido anti-horário e substitua a lâmpada queimada.

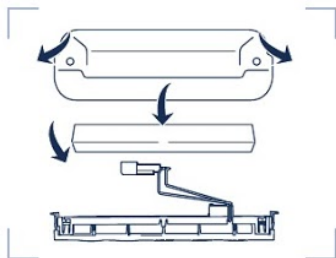

Luz elevada do freio (se equipado)

Para remoção / substituição da luz de freio elevada procure os serviços de um Distribuidor Ford.

Âmpadas (substituição)

Especificação Técnica - Lâmpada

Luz elevada do freio	LED
Luz da placa de licença	Lâmpada, 5 W
Luzes internas	Lâmpada tubular, 10 W (se equipado) Lâmpada 6 W (se equipado)
Luz do compartimento de bagagem	Lâmpada 5 W
Grupo óptico dianteiro	
• Faróis altos e baixos	Lâmpada de halogênio, 60/55 W
• Luzes de posicionamento (lanternas)	Lâmpada de base de vidro em cunha, 5 W
• Indicadores direcionais dianteiros	Lâmpada esférica, 21 W
Grupo óptico traseiro	
• Luz de freio	21 W
• Lanterna	5 W
• Indicadores de direção	21 W
• Luz de ré	21 W



Lavagem do veículo

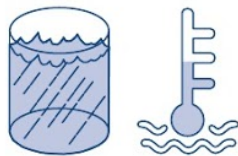

Água morna e sabão neutro

:: Apresentação

Os elementos mais importantes para a conservação da pintura do veículo é água limpa e sabão neutro.

Para a lavagem do veículo, utilize uma esponja, água fria ou morna e shampoo para carros.

Lave frequentemente o seu veículo. Se houver sinais de seiva de árvores, insetos, sujeira industrial ou excrementos de pássaros, o veículo deve ser lavado o mais breve possível. Geralmente esses tipos de depósitos contêm elementos químicos agressivos à pintura.



A lavagem do veículo só deve ser feita em áreas com sistemas de drenagem que não agridam o meio ambiente.

Os restos de produtos de limpeza não devem ser descartados juntamente com o lixo doméstico. Procure utilizar apenas instalações preparadas para a remoção desse tipo de lixo.

:: Condução / Modo de operação Limpeza externa

⚠ Importante

Se usar um sistema de lavagem com um ciclo de enceramento, certifique-se de que remove a cera do para-brisa.

⚠ Importante

Alguns postos de lavagem usam água de alta pressão. Isso pode danificar algumas peças do seu veículo.



Lavagem manual

Nunca lave o seu veículo com água quente, diretamente sob o sol ou com as superfícies metálicas quentes.

Nunca retire o pó a seco das superfícies pintadas, sob pena de arranhá-las.

Lave o veículo com muita água, se estiver utilizando um shampoo para carros. Seque-o com um pano macio ou flanela.

⚠ Importante

Depois de lavar o veículo, pressione várias vezes o pedal do freio com o veículo em movimento, para eliminar a umidade dos discos e pastilhas.

Lavagem automática

O melhor método de lavagem é a lavagem automática sem rolos.

⚠ Importante

Se estiver equipado com antena de rádio, gire a antena no sentido anti-horário e retire-a do veículo antes da lavagem automática.



Lavagem do motor

Recomenda-se evitar a lavagem freqüente do motor.

Porém, quando lavar o motor, tenha cuidado em não utilizar jatos fortes de água sobre o motor.

Nunca lave o motor quente ou em funcionamento, com água fria, pois o choque térmico em superfícies aquecidas poderá provocar danos ao motor.

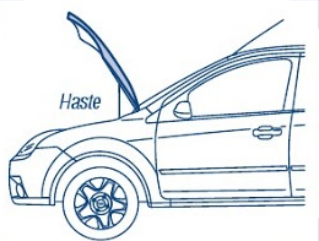

Lavagem do veículo



O condensador do ar condicionado e o radiador possuem aletas de alumínio que podem se deformar quando lavadas com jato d'água de alta pressão.

Para evitar danos, lavar somente com jato d'água de baixa pressão.

Evite jatos de água diretos sobre a bomba da direção hidráulica, reservatório de fluido de direção, e vedações da caixa de direção, assim como, sobre as polias e a correia da transmissão que compõem o sistema. Isto pode comprometer o funcionamento da direção hidráulica.

Importante

Não despeje água, sabão, ou qualquer outro produto sobre o alternador e o motor de partida. Eles poderão ser danificados caso tenham contato com líquidos.

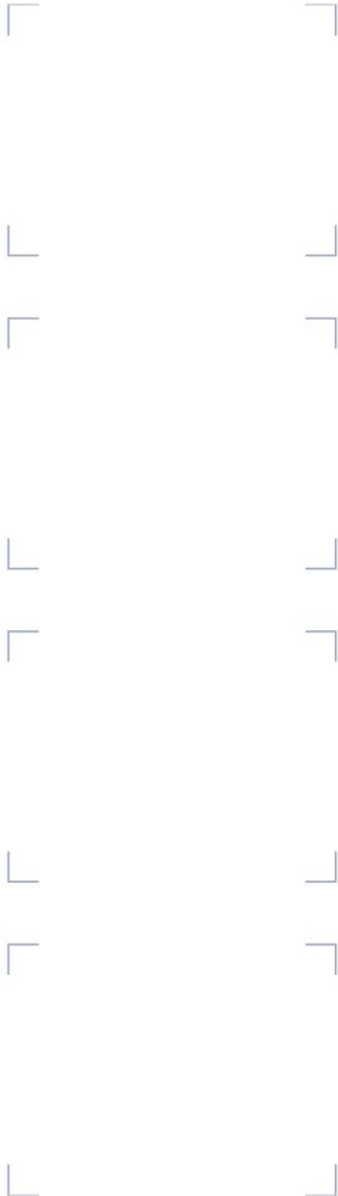

⚠ Importante
Devido à diversidade de materiais existentes no compartimento do motor, deve-se evitar a utilização de produtos químicos de limpeza, detergentes agressivos, desengraxantes, produtos ácidos e alcalinos que, devido à ação corrosiva, podem ser agressivos a determinados componentes. Deve-se evitar também limpeza por meio de vapor de água.

⚠ Importante
Durante a lavagem do cofre do motor, não remova a etiqueta transparente que protege o código VIN. Óleo do motor, fluido dos freios, aditivo do radiador, baterias e pneus devem ser acondicionados e armazenados em instalações especialmente preparadas para tratamento de lixo industrial. De modo algum deverão ser jogados nos sistemas de canalização pública ou colocados no lixo doméstico. A defesa do meio ambiente diz respeito a todos. Contribua também para este fim.

Lavagem do veículo

Revestimento protetor da parte inferior do veículo

A parte inferior do seu veículo é revestida com uma camada de proteção anticorrosiva que deverá ser periodicamente controlada e, caso seja necessário, retocada pelo seu Distribuidor Ford. Mesmo com essa proteção adicional, recomenda-se a lavagem freqüente da parte inferior do veículo, principalmente sob condições de alta umidade ou salinidade.

Limpeza das rodas

Não utilize produtos abrasivos, sob pena de danificar o verniz de proteção das rodas.

Limpeza dos faróis

⚠ Importante

Não raspe as lentes dos faróis, nem use produtos abrasivos, nem álcool ou solventes químicos para limpar os faróis.

Não limpe os faróis quando estão secos.

Limpeza do vidro traseiro

⚠ Importante

Não raspe a parte interna do vidro traseiro nem use produtos abrasivos ou solventes químicos para limpar o vidro.

Use um pano limpo, que não solte pelos ou uma camurça úmida para limpeza interna do vidro traseiro.



Limpeza do volante

Para a limpeza do volante recomenda-se somente um pano umedecido com água.

Limpeza dos bancos e volante de couro (se equipado)

Para limpeza dos bancos não usar nenhum tipo de solvente químico à base de petróleo. Para remoção de sujeira (poeira, graxa, óleo, etc), utilizar sabão ou detergente neutro aplicado com pano úmido e seco em seguida.

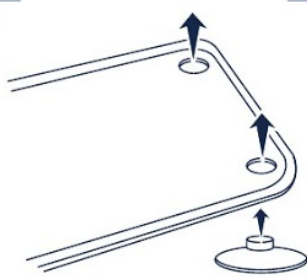

Limpeza do tapete com clip de fixação (se equipado)

⚠ Importante

Para remover o tapete, basta soltá-lo do clip de fixação do carpete. Verificar a correta instalação do tapete posicionando os clips de fixação do carpete. O posicionamento do tapete do motorista não deve interferir com o funcionamento dos pedais. Não coloque tapetes adicionais em cima dos tapetes de fábrica.

Luz de advertência de revisão programada



:: Apresentação

Quando o veículo atingir a quilometragem ou tempo de rodagem indicados na Tabela de Lubrificação e Manutenção, o que primeiro ocorrer, a luz de advertência no painel de instrumentos acenderá indicando que a próxima revisão periódica deverá ser efetuada.

:: Condução / Modo de operação

A luz de advertência de revisão programada acenderá

Tanto para a quilometragem quanto para o tempo existe uma tolerância em relação ao valor indicado na Tabela de Manutenção, ou seja:

Quilometragem: têm-se uma tolerância de mais ou menos 1.000 km. Ex.: entre 9.000 e 11.000 km para a revisão de 10.000 km.

Tempo: têm-se uma tolerância de mais ou menos 01 mês. Ex.: entre 05 e 07 meses para a revisão dos 06 meses.

Caso uma destas condições tenha sido verificada, o ícone de "manutenção" (localizado no painel) piscará por aproximadamente 10 segundos quando o veículo for ligado. Após este tempo, o aviso permanecerá desligado até a próxima partida.

A luz de advertência de revisão programada apagará se:

- A revisão foi efetuada em um Distribuidor Ford.
- O hodômetro atingiu o limite superior ao prazo de revisão por quilometragem.
- A data superior ao prazo de revisão por tempo.



Procedimento manual para apagar a luz de modo que a mesma só acenda no próximo período de revisão:

Durante o período de manutenção uma quarta tela aparecerá no display.

Pressione o botão **RESET** no velocímetro durante mais de 2 segundos até que o mostrador indique **OFF**. O aviso estará desligado até o próximo período de revisão.



⚠ Importante

Este sistema é complementar as indicações da Tabela de lubrificação e manutenção. Consulte-a periodicamente. Em caso de divergência, as informações da tabela serão consideradas corretas.



:: Manutenção

Caso o veículo fique por um longo período com a bateria descarregada ou desconectada, ao ligar o veículo a data padrão (31/12/2030) aparecerá no visor por 10 segundos. Após esse tempo ajuste a data atual para que o aviso funcione corretamente.

⚠ Importante

O funcionamento correto do aviso de manutenção periódica está condicionado ao correto ajuste da data. Mantenha a data atualizada no painel de instrumentos.



Consulte o item Velocímetro, neste capítulo, para mais informações. Para desabilitar definitivamente o aviso dirija-se a um Distribuidor Ford.

Luces de advertência e luzes indicadoras

:: Apresentação

As luzes de advertência e indicadoras informam ou alertam o motorista sobre as condições do veículo durante a condução do mesmo.



:: Condução / Modo de operação

As luzes de advertência e indicadoras acendem-se por instantes quando se liga a ignição, para confirmar que o sistema está operacional. Caso isto não ocorra indica avaria. Procure os serviços de um Distribuidor Ford.



Luz indicadora de direção

Pisca durante o funcionamento. Se começar a piscar com maior rapidez, significa que uma das lâmpadas dos indicadores de direção está queimada.



Consulte o item Lâmpadas, neste capítulo, para mais informações.



Luz de advertência de pressão do óleo do motor

Se a luz permanecer acesa após a partida ou se acender durante o percurso, isso indica a existência de uma anomalia. Estacione o veículo em local seguro e desligue o motor. Verifique o nível de óleo e solicite a verificação do sistema através de um Distribuidor Ford.



Lâmpada indicadora de mau funcionamento (LIM)

A LIM acende quando a chave de ignição é inicialmente girada para a posição "II". Deve apagar-se assim que o motor entrar em funcionamento, indicando que o sistema está operacional. Caso não acenda com a chave na posição "II" (ou não se apague com o motor em funcionamento), procure um Distribuidor Ford para correção deste problema.



Consulte o item Diagnóstico do sistema de controle de emissões, neste capítulo, para mais informações.



Luz de advertência do *air bag* (se equipado)

Se não acender, se permanecer acesa ou piscar durante a condução significa a existência de uma anomalia. O sistema deve ser verificado por um técnico devidamente especializado, num Distribuidor Ford.



Luz de advertência de temperatura

Se acender com o veículo em movimento, o motor estará em superaquecimento.

Pare imediatamente e desligue a ignição. Aguarde até que o motor esfrie e, se necessário, complete o nível do líquido de arrefecimento

Se o motor voltar a superaquecer, procure os serviços um Distribuidor Ford.

⚠ Importante

Nunca abra a tampa do reservatório do líquido de arrefecimento com o motor quente.

Luces de advertência e luzes indicadoras



Luz indicadora de farol baixo e lanterna

Acende quando se liga a lanterna ou os faróis baixos.



Luz indicadora de farol alto

Acende ao ligar o farol alto ou quando é utilizado o lampejador do farol alto.

Aviso sonoro de advertência dos faróis ligados

Soa quando os faróis estiverem ligados, a ignição estiver desligada e a porta do lado do motorista for aberta



Luz de advertência do sistema de carga da bateria

Se acender durante a condução do veículo, indica a existência de uma anomalia. Desligue todos os equipamentos elétricos desnecessários. Procure o seu Distribuidor Ford imediatamente para verificação e reparo do sistema.



Luz de advertência do sistema de freios

⚠ Importante

Reduza gradualmente a velocidade. Use os freios com muito cuidado. Não pressione bruscamente no pedal do freio.

Acende se o nível do fluido dos freios ficar abaixo da marca **MIN**.

Esta luz acende também quando se aciona o freio de estacionamento.



Consulte o item Freios - verificação do nível / reservatório, neste capítulo, para mais informações.

⚠ Importante

Se a luz indicadora do sistema de freios acender com a luz indicadora do ABS (se equipado), indica a existência de uma anomalia. Pare o veículo assim que puder para reparar o problema, antes de seguir viagem. Procure os serviços de um Distribuidor Ford.



Luz de advertência do ABS (se equipado)

Se acender durante a condução, indica a existência de uma anomalia. O sistema deverá ser verificado por um técnico devidamente habilitado. O freio continuará funcionando normalmente (sem ABS), mas deverá ser verificada a causa do problema e reparado por técnico habilitado, assim que possível.

Luces de advertência e luzes indicadoras



Luz de advertência do sistema Ford antifurto (PATS)

Pisca quando o sistema antifurto passivo foi ativado.



Luz de advertência de baixo nível do reservatório do sistema de partida a frio (Flex)

Se, durante a partida, esta luz piscar, indica que o nível de combustível atingiu a reserva.

Reabasteça assim que possível, preferencialmente com gasolina aditivada. A quantidade de combustível no reabastecimento pode ser inferior à capacidade especificada do reservatório, devido a eventuais resíduos de combustível no reservatório.



Importante

O abastecimento do reservatório deve ser efetuado com o motor desligado.



Luz de advertência de baixo nível de combustível

Quando o veículo atingir a reserva a luz acenderá. Reabasteça assim que possível.



Avisos sonoros

Aviso sonoro de faróis acesos

Soa quando os faróis estiverem ligados, a ignição estiver desligada e a porta do lado do motorista ou passageiro dianteiro for aberta.



uzes internas e externas

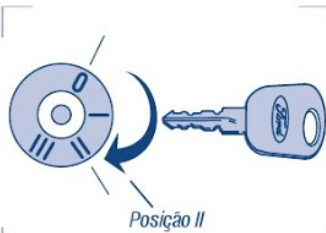

:: Apresentação

Para o acionamento das luzes externas a chave da ignição deve estar na posição II, exceto para o acionamento da lanterna que poderá ser utilizada com a chave na posição 0.

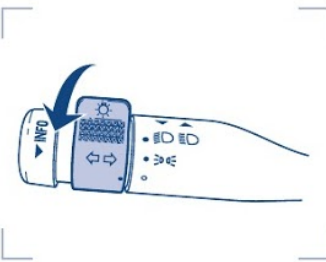

:: Condução / Modo de operação

Luzes externas desligadas

Gire o interruptor rotativo na posição neutra.

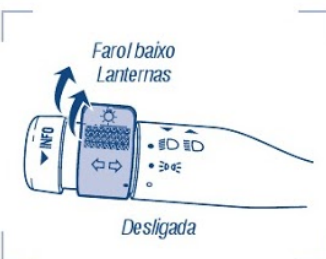

Luzes das lanternas •

Gire o interruptor rotativo para a primeira posição.

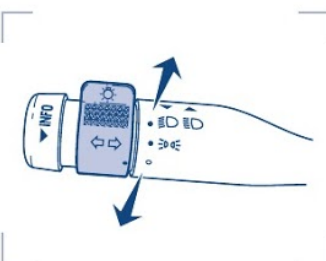

Farol baixo •

Gire o interruptor rotativo para a segunda posição.

Farol alto

Com os faróis baixos acionados, empurre a alavanca em direção ao painel de instrumentos.

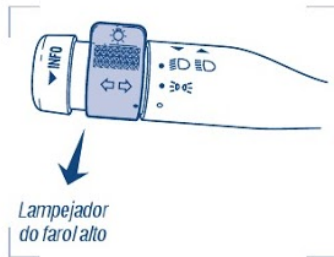

Lampejador de farol alto

Puxe a alavanca em direção ao volante. Ao dirigir à noite, dê preferência ao uso dos faróis baixos. A comutação para os faróis altos deve ser feita somente se não houver risco de ofuscamento de outros motoristas.

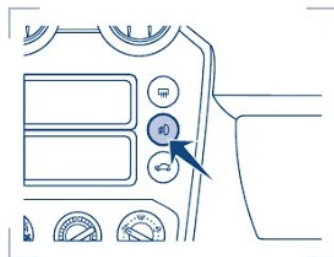

Faróis de neblina (se equipado)

Com a chave de ignição na posição II e a lanterna ligada, pressione o botão para ligar ou desligar os faróis de neblina. A luz indicadora no botão indica acionamento da função.

⚠ Importante

Os faróis de neblina devem ser utilizados somente sob visibilidade restrita (menos de 50 m).

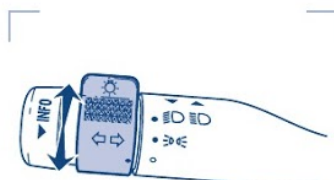

Indicadores direcionais

Acionamento esquerdo ←

Desloque a alavanca para baixo.

Acionamento direito →

Desloque a alavanca para cima.

O comando da alavanca direcional é desativado automaticamente com o retorno do volante à posição central.

Luz intermitente durante a operação. Um aumento no grau de intermitência indica defeito em uma das lâmpadas externas indicadoras.

Luces internas e externas

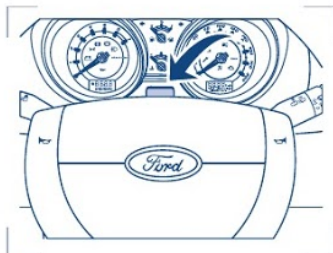

Luces intermitentes de emergência (pisca-alerta)

Pressione o botão para ligar/desligar as luzes intermitentes. As luzes indicadoras de direção irão piscar indicando que o sistema está ligado.

Este dispositivo deve ser utilizado em caso de avaria do veículo ou para avisar os outros motoristas que há perigo.

⚠ Importante

Use o pisca-alerta apenas em situações de emergência e com o veículo parado.



Luz interna

O interruptor da luz interna possui três posições: acesa com as portas abertas, desligada e ligada.

Luz interna com temporizador (se equipado)

A luz interna permanece acesa por, aproximadamente, 25 segundos após terem sido fechadas as portas. Quando a chave de ignição for acionada, a luz apaga-se.

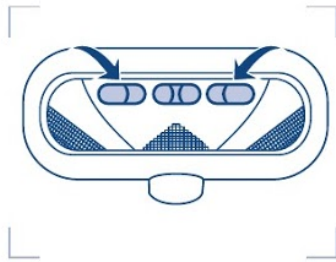

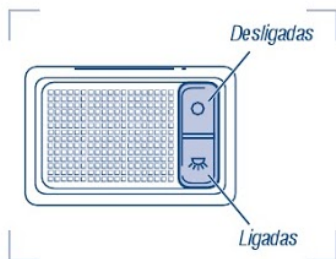

Luz de leitura (se equipado)

Acendem-se ao acionar os interruptores.



Luzes do espelho do pára-sol

A luz de cortesia acende pressionando-se o botão , e pode ser apagada pressionando-se o botão .

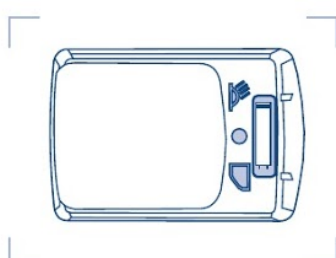

Luz interna traseira (se equipado)

O interruptor da luz interna traseira possui três posições: acesa com as portas abertas, desligada e ligada.

Sistema de economia da bateria (se equipado)

Este sistema consiste em um novo recurso que desliga as luzes internas do veículo, 10 minutos após o veículo estar desligado, evitando que a bateria seja descarregada pelas lâmpadas internas do veículo caso elas fiquem ligadas por engano.

As luzes que são desligadas são:

- Luz de cortesia dianteira;
- Luz de cortesia traseira;
- Lâmpada do porta-malas.

Motor

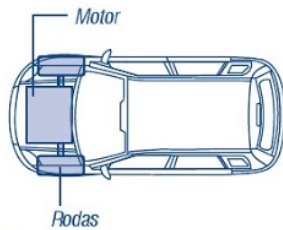

:: Apresentação

Como funciona?

O motor do veículo tem como função converter a energia produzida pela combustão ar/combustível em energia mecânica, capaz de gerar movimento nas rodas.



O motor do seu veículo pode utilizar tanto álcool como gasolina em qualquer proporção. Consulte o item Combustível neste capítulo, para mais informações.



Tacômetro

:: Condução / Modo de operação

Tacômetro

Indica a velocidade de giro do motor em rotações por minuto. Não opere o veículo dentro faixa vermelha do instrumento sob pena de danificar o motor.



Indicador da temperatura do motor

Indica a temperatura do motor. Não opere o veículo em altas temperaturas sob pena de danificar o motor.

O ponteiro deve situar-se dentro da faixa central, após alguns minutos de funcionamento do motor. Pode aproximar-se da faixa vermelha quando o motor for muito exigido, voltando ao normal logo que cessar a sobrecarga.

Estratégia de funcionamento limitado

Se for detectada uma avaria no sistema de gerenciamento eletrônico do motor, será acionado o programa de "Estratégia de Funcionamento Limitado". Este programa permitirá que o motor continue cumprindo suas funções sem danificá-lo. Contudo, uma vez que algumas operações ficam limitadas, a performance do motor ficará reduzida. Todavia, em estradas planas, o veículo pode rodar a velocidades de até 60 km/h.

Filtro de óleo

O filtro de óleo tem por função filtrar todas as partículas prejudiciais ou abrasivas do motor, sem obstruir o fluxo de óleo às suas partes vitais. Filtros de óleo fora das especificações Ford poderão gerar problemas como ruídos no motor durante a partida e danos ao motor.

Óleo do motor

A Ford recomenda o uso do óleo Motorcraft SAE 5W-30 que atenda a especificação Ford WSS-M2C913-B, para troca a cada 10.000 km ou 06 meses o que ocorrer primeiro.

Todo motor de combustão interna apresenta consumo de óleo. Esta característica é necessária para garantir adequada lubrificação na região dos anéis dos pistões, portanto, o nível de óleo deve ser verificado periodicamente, sempre que o veículo for abastecido (com o motor frio) ou antes de iniciar uma longa viagem.



:: Manutenção

Lâmpada indicadora de mau funcionamento (LIM)

A LIM acende quando a chave de ignição é inicialmente girada para a posição "II". Deve apagar-se assim que o motor entrar em funcionamento, indicando que o sistema está operacional. Caso não acenda com a chave na posição "II", procure um Distribuidor Ford para correção deste problema.

Se a LIM permanecer acesa após o motor entrar em funcionamento, o Diagnóstico do Sistema de Controle de Emissões (OBDBr-2) detectou o mau funcionamento de algum componente ou sistema relacionado ao controle de emissões de poluentes. Neste caso, procure um Distribuidor Ford para inspeção do seu veículo.

Se a LIM piscar com o veículo em movimento, o sistema OBDBr-2 detectou o mau funcionamento de algum componente ou sistema que pode causar danos ao catalisador e perda de desempenho. Neste caso, evite acelerações fortes e/ou altas velocidades e leve o veículo imediatamente a um Distribuidor Ford para inspeção do veículo.



Consulte o item Diagnóstico do Sistema de Controle de Emissões neste capítulo, para mais informações.



Luz de advertência de pressão do óleo

Se a luz acender com o veículo em movimento, pare imediatamente, desligue a ignição e verifique o nível do óleo do motor. Complete se necessário.

Se a luz de advertência permanecer acesa após ter sido completado o nível, procure os serviços de um Distribuidor Ford para a verificação do motor.

⚠ Importante

Quando o motor estiver funcionando, cuide para que peças de roupa como gravatas etc., não entrem em contato com peças móveis do motor, pois há risco de ferimentos graves.

⚠ Importante

Pessoas portadoras de marca-passo não devem efetuar trabalhos com o motor do veículo em funcionamento, devido às altas tensões geradas pelo sistema de ignição.

Óleo do motor

Verificação do nível

⚠ Importante

Não utilize aditivos para o óleo nem outros tratamentos do motor. Em determinadas condições, poderiam danificar o motor. O consumo de óleo dos motores novos atinge o seu nível normal após cerca de 5000 km.

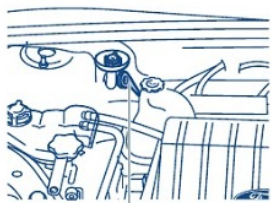

Vareta de medição do óleo do motor 1.6L

Certifique-se de que o nível se situa entre as marcas de **MIN** e **MAX**.

Verifique o nível do óleo antes de ligar o motor.

Certifique-se de que o veículo está em superfície plana.

Quando quente, o óleo expande. Por isso, o nível pode aumentar alguns milímetros além da marca **MAX**.

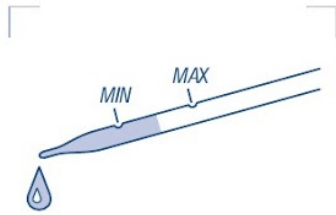

Retire a vareta do nível do óleo e limpe-a com um pano limpo que não solte pêlos. Coloque e retire novamente a vareta para verificar o nível do óleo.

Se estiver abaixo da marca **MIN**, complete imediatamente.

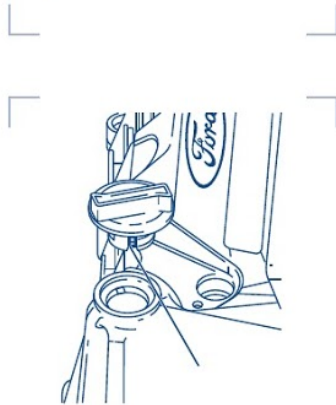

Abastecimento

Complete apenas com o motor frio. Se o motor estiver quente, espere 10 minutos para esfriar o motor

A tampa de abastecimento de óleo é do tipo de encaixe e trava. Não remova a tampa com o motor funcionando.

Para remover, gire-a no sentido anti-horário.

Instalação pela ordem inversa, observando o encaixe e travamento correto da tampa.

Não complete para além da marca **MAX**.



⚠ Importante

Use somente óleos que atendam as especificações Ford. O uso de óleo diferente do especificado compromete o desempenho e a vida útil do motor, podendo também causar danos não cobertos pela garantia.



Aditivos para o óleo do motor não são necessários nem recomendados, podendo até, em certas circunstâncias, provocar danos no motor, os quais não estão cobertos pela garantia Ford.



Recipientes de óleo vazios e usados não devem ser descartados juntamente com o lixo doméstico. Utilize apenas instalações preparadas para a remoção desse tipo de lixo.

P

ara-brisa e vidro traseiro

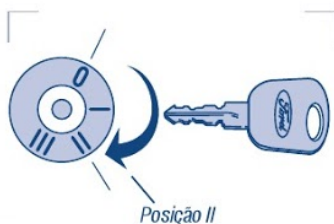

:: Apresentação

Para o acionamento dos limpadores / lavadores do para-brisa e vidro traseiro e do desembaçador do vidro traseiro a chave da ignição deve estar na posição II.

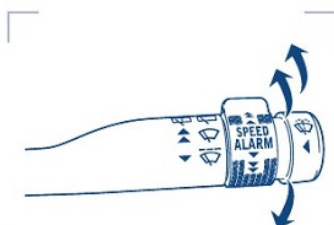

:: Condução / Modo de operação

Limpador do para-brisa

Movimento de limpeza lento

Desloque a alavanca uma posição para cima.

Movimento de limpeza rápido

Desloque a alavanca duas posições para cima.

Movimento de limpeza intermitente

Desloque a alavanca para baixo.



Lavador do para-brisa

Pressione o botão. O limpador do para-brisa será acionado simultaneamente com o esguicho de água, lavando o para-brisa. Mantenha o botão pressionado até que o para-brisa fique limpo.

⚠ Importante

Não opere o lavador do vidro traseiro por mais de 10 segundos de cada vez e nunca utilize o lavador se o reservatório de água estiver vazio.

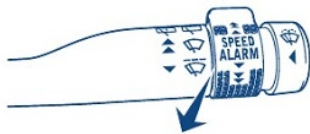
**Limpador do vidro traseiro
(se equipado)**

Puxe a alavanca em direção ao volante para acionar o limpador do vidro traseiro.

**Lavador do vidro traseiro
(se equipado)**

Puxe a alavanca além da posição do limpador para esguichar água no vidro traseiro. A lavagem continua enquanto a alavanca estiver nessa posição.

⚠ Importante

Não opere o lavador do vidro traseiro por mais de 10 segundos de cada vez e nunca utilize o lavador se o reservatório de água estiver vazio.

Para-brisa e vidro traseiro

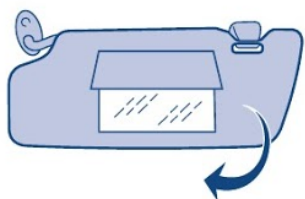

Pára-sóis

Os pára-sóis podem ser inclinados para cima e para baixo e girados para o lado, para proteção lateral. O pára-sol do motorista dispõe de espelho com proteção, para não ofuscar a visão.

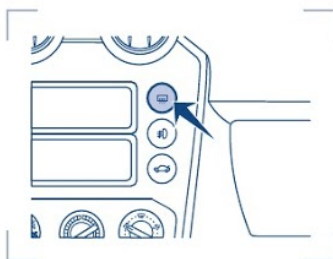

Desembaçador do vidro traseiro (se equipado)

Para o acionamento, a chave de ignição deverá estar na posição II. Uma luz no interruptor se acenderá, indicando desembaçador acionado.

⚠ Importante

Ao limpar internamente o vidro traseiro, jamais use solventes ou abrasivos. Não coloque objetos sobre a cobertura do compartimento de bagagem ou adesivos no vidro traseiro sob pena de danificar os filetes de aquecimento.

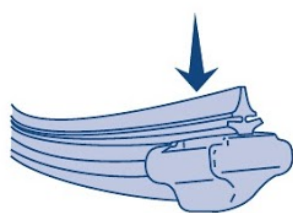

:: Manutenção

Verificação das palhetas dos limpadores

Passe o dedo pela aresta de borracha das palhetas do limpador para verificar se possuem irregularidades. Resíduos de gordura, silicone e combustível também prejudicam a ação de limpeza das palhetas.

Substitua as palhetas dos limpadores pelo menos uma vez por ano.

⚠ Importante

Palhetas com desgaste podem reduzir a visibilidade sob chuva e causar acidentes.

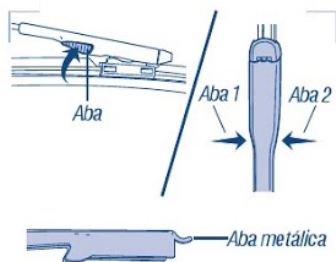

Substituição das palhetas dos limpadores - Desmontagem

- 1 - Levante o braço
- 2 - Pressione as abas plásticas 1 e 2
- 3 - Separe a palheta do braço mantendo a palheta firme, e pressione as abas com a outra mão.

O braço deve estar na posição de serviço

Montagem:

- 1 - Posicione o braço na palheta formando um ângulo de 45° colocando a aba metálica do braço na extremidade do conector plástico.
- 2 - Abaixar o braço;
- 3 - Encaixe o braço nas abas 1 e 2.

Não utilize querosene, gasolina ou diluente de tinta para limpar as palhetas.

Ajuste dos bicos do lavador do para-brisa

A posição dos injetores esféricos pode ser ajustada com precisão, com o auxílio de um alfinete inserido no orifício.

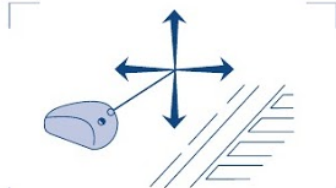

Reservatório do lavador do para-brisa e vidro traseiro

O sistema de lavagem do para-brisa e do vidro traseiro são abastecidos a partir do mesmo reservatório. Se necessário, complete o reservatório somente com água limpa e sabão neutro.

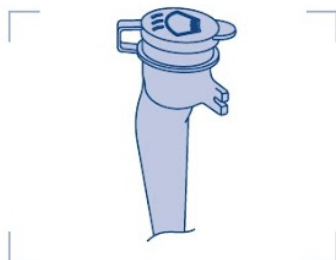

Desembaçador do vidro traseiro (se equipado) Limpeza

Ao limpar internamente o vidro traseiro, utilize somente um pano macio ligeiramente úmido. Não utilize solventes ou objetos pontiagudos. Não coloque objetos sobre a cobertura do compartimento de bagagem ou adesivos no vidro traseiro sob pena de danificar os filetes de aquecimento.

P

intura do veículo



:: Apresentação

 Seu veículo foi pintado com produtos à base de água, menos agressivos ao meio ambiente. Para reparação da pintura, pode-se utilizar os procedimentos tradicionais de mercado, porém esta deverá ser executada por um Distribuidor Ford, sob pena de perda da garantia de corrosão. Consulte o capítulo “Garantia do produto”.



Consulte o item Garantia do produto, no capítulo 3, para mais informações.

:: Condução / Modo de operação

Conservação da pintura

A lavagem imediata nem sempre é suficiente para remover material agressivo das superfícies pintadas. Portanto, encere a pintura do seu veículo, uma a duas vezes por ano garantindo assim a conservação do brilho, além de permitir que a água escorra melhor sobre o veículo.

:: Manutenção

Polimento

Ao polir o veículo, assegure-se de que o produto não entre em contato com superfícies plásticas, pois as manchas são de difícil remoção. Não efetue polimento sob sol forte.



Importante

Para evitar a perda da garantia do veículo quanto à pintura, retire sempre que possível, sujeiras aparentemente inofensivas, mas que podem causar danos, por ex.: excrementos de pássaros, resina de árvores, insetos, marcas de piche e resíduos de poluição industrial.



Revestimento protetor da parte inferior do veículo

A parte inferior do seu veículo é revestida com uma camada de proteção anticorrosiva que deverá ser periodicamente controlada e, caso seja necessário, retocada pelo seu Distribuidor Ford. Mesmo com essa proteção adicional, recomenda-se a lavagem freqüente da parte inferior do veículo, principalmente sob condições de alta umidade ou salinidade.

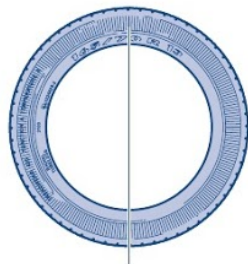

175 / 65 R 14 82 T

A B C D E F

:: Apresentação

Classificação do pneu

Os pneus dos veículos automotores possuem um Grau de Classificação, que pode ser encontrado na lateral do pneu.

O grau de classificação se aplica a pneus novos para uso em veículos de passeio e tem como objetivo, determinar o uso e a aplicação do pneu.

A - Largura do pneu, em mm

B - Altura em % da largura do pneu

C - Pneu Radial (R) ou Diagonal (D)

D - Diâmetro do aro do pneu

E - Índice de carga do pneu

F - Índice de velocidade do pneu

Indicador de desgaste do Pneu (Treadwear Indicator) - TWI

Os pneus possuem indicadores de desgaste da banda de rodagem que são pequenos ressaltos existentes nos sulcos da banda de rodagem. Estes ressaltos têm no mínimo 1.6 mm de altura. Troque de pneu quando estes indicadores estiverem na mesma altura da banda de rodagem, pois isto significa que os pneus não possuem mais as mesmas características que garantem a sua segurança.

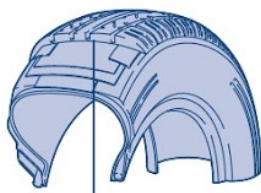

Indicador TWI

Desgaste do pneu (Treadwear)

O desgaste do pneu é um grau comparativo, baseado na taxa de desgaste do pneu quando testado sob condições controladas, em pista de teste especificada em norma. Um pneu classificado como 350 têm uma durabilidade três vezes e meia (3 ½) maior que um pneu grau 100.



Indicador de desgaste do pneu



Contudo, o desempenho relativo dos pneus depende das condições reais do uso, e pode ser significativamente diferente da norma devido às variações nos hábitos de direção, práticas de serviço, diferenças nas características da estrada e condições ambientais.

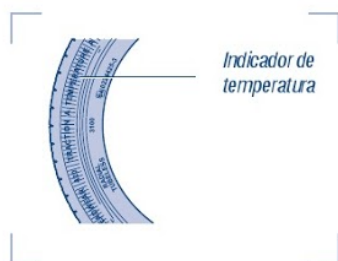

Tração AA A B C (Traction)

Os graus de tração vão desde o maior **AA** até o menor **C**. Os graus representam a capacidade do pneu de parar em pisos molhados, medida em condições controladas, em teste especificado sobre superfícies de asfalto e concreto. Um pneu com a marca **C** apresenta desempenho de tração menor. O grau de tração é baseado em testes de tração de frenagem direta e não inclui características de aceleração, curvas ou aquaplanagem.

Temperatura A B C (Temperature)

Os graus de temperatura são **A** (o maior), **B** e **C**, que representam a resistência do pneu à geração de calor e a sua capacidade de dissipá-lo quando testado sob condições controladas em laboratório.

Altas temperaturas por período prolongado podem causar degradação do material e reduzir a vida do pneu, e temperaturas excessivas podem levar a danos repentinos.

Manutenção e especificações

O grau de temperatura é estabelecido para um pneu devidamente calibrado, não em sobrecarga.

Velocidades excessivas, calibração baixa do pneu ou excesso de carga podem causar acúmulo de calor e possível dano ao pneu.

Pneus



Pressão normal



Baixa pressão



Excesso de pressão

Condução / Modo de operação

Pressão dos pneus

Baixas pressões nos pneus reduzem a estabilidade, aumentam a resistência de rolagem, provocam superaquecimento dos pneus, aceleram o desgaste, aumentam o consumo de combustível e podem provocar acidentes.

Pneus com pressão acima da recomendada prejudicam o conforto, pois aumentam os efeitos de pisos irregulares.

Além disso, são mais suscetíveis a danos provocados por impactos em superfícies irregulares de rodagem.

Se for necessário subir o veículo no meio-fio, faça-o devagar e, se possível, em ângulo reto. Evite obstáculos íngremes e pontiagudos. Ao estacionar o veículo, cuide para não raspar a face lateral dos pneus.

Boas práticas de direção contribuem para menor desgaste dos pneus. Evite freadas bruscas, fortes acelerações partindo da imobilidade, choques contra calçadas, buracos e uso prolongado em ruas ou estradas acidentadas. Mas, o fator mais importante para a vida longa dos pneus é manter a pressão nos valores recomendados.

Pneus com calibração incorreta podem afetar a dirigibilidade e causar falhas repentinas, resultando na perda do controle do veículo.

:: Manutenção

Verificação dos pneus

Sempre que abastecer o veículo, verifique a pressão dos pneus a frio (lembre-se de incluir o pneu sobressalente).

P



- ┌ └ Examine a superfície da banda de rodagem periodicamente, a fim de verificar a existência de cortes, objetos estranhos ou desgaste não uniforme. Um perfil irregular indica necessidade de alinhamento das rodas. O desempenho e a segurança dos pneus tendem a diminuir após aproximadamente 3 mm de redução na profundidade dos sulcos.
- ┌ └ Maior será o risco de aquaplanagem quanto menor a profundidade do sulco.
- ┌ └ Inspeccione também regularmente as partes laterais dos pneus quanto a indícios de deformação ou danos, especialmente bolhas e cortes. Pneus nestas condições devem ser substituídos.
- ┌ └ Pneus danificados ou gastos são perigosos! Não dirija o veículo se houver pneus excessivamente gastos, danificados ou com pressão incorreta.
- ┌ └ Se o veículo ficar parado por um período de tempo prolongado, mais de um mês, coloque-o sobre cavaletes. Isto evitará sérios danos aos pneus.
 - Use um manômetro de precisão para medir a pressão dos pneus.
 - Verifique a pressão com os pneus frios.
 - Ajuste a pressão do pneu de acordo com as especificações recomendadas neste Manual.
- ┌ └ **Bicos de enchimento (válvulas)**

Mantenha as tampas dos bicos sempre firmemente rosqueadas, pois elas impedem a penetração de sujeira nas válvulas. Ao calibrar os pneus, verifique se não há vazamentos pelo bico (ouve-se um “assobio” característico).
- ┌ └

Pneus (substituição)



:: Apresentação

É de extrema importância observar as precauções indicadas a seguir antes de elevar o veículo com o macaco.

Estacione o veículo em superfície plana e firme onde não atrapalhe o tráfego e permita a troca do pneu com segurança.

Desligue o motor e ligue o pisca-alerta.

Aplique o freio de estacionamento e engate a primeira marcha ou marcha a ré.

Monte um triângulo de segurança.

Não trabalhe debaixo do veículo quando este estiver apoiado apenas no macaco.

Se o veículo estiver em um declive, coloque calços em ambas as rodas, do lado oposto ao que vai ser erguido.

Antes de erguer o veículo, verifique se a superfície onde o macaco está apoiado é suficientemente firme para suportar o peso do veículo e de quaisquer suportes adicionais utilizados. Se houver necessidade, bloqueie as rodas com calços adequados.

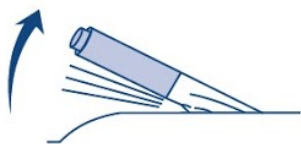

:: Condução / Modo de operação Macaco / Chave de roda (5 portas)

O macaco e a chave de roda estão localizados no compartimento do pneu sobressalente e fixados por uma cinta de borracha na roda.

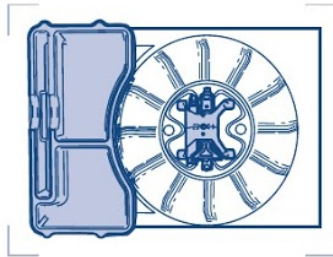

**Macaco / Chave de roda (4 portas)**

O macaco e a chave de roda estão localizados no compartimento do pneu sobressalente, sob o suporte de fixação da roda.

**Pneu sobressalente (5 portas)**

Os veículos equipados com rodas de liga leve possuem roda sobressalente de aço.

- Remova a cobertura do assoalho do compartimento de bagagem.
- Solte completamente o parafuso de fixação no sentido anti-horário e retire o pneu sobressalente.

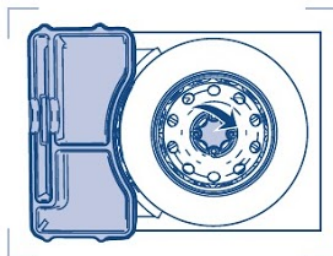
**Pneu sobressalente (4 portas)**

Os veículos equipados com rodas de liga leve possuem roda sobressalente de aço.

- Remova a cobertura do assoalho do compartimento de bagagem.
- Remova o porta-objetos.
- Solte completamente o parafuso de fixação no sentido anti-horário e retire o pneu sobressalente.

Pneus (substituição)

Triângulo de segurança (5 portas)

O triângulo de segurança encontra-se no compartimento de bagagem, sob a trava da fechadura.

Triângulo de segurança (4 portas)

Está localizado no porta-objetos do compartimento de bagagens, sob a cobertura do assoalho.

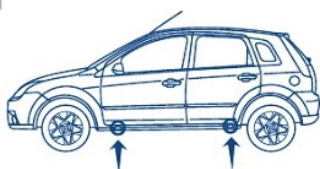

Elevação do veículo

O macaco somente deve ser posicionado nos pontos específicos existentes sob as soleiras. Estes pontos são facilmente identificados por entalhes existentes nas soleiras que permitem encaixe com o macaco.

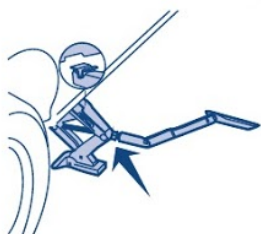

Fixação do macaco

- Encaixe o macaco sob o entalhe mais próximo ao pneu que será removido.
- Utilize a chave de roda como manivela para levantar o veículo, girando-a até o pneu do veículo ficar afastado do piso.

Certifique-se de que o macaco está com sua base perfeitamente apoiada no piso.

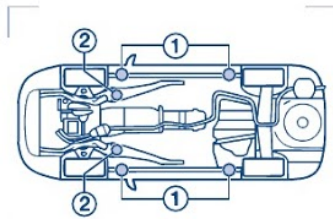

Pontos adicionais de apoio para o macaco

Os pontos "1" e "2", indicados na figura, são utilizados como apoios quando forem usados macacos de oficina, elevadores ou cavaletes de sustentação.

A aplicação de macaco em outros pontos pode causar graves danos ao monobloco, à direção, à suspensão, ao sistema de freios e ao sistema de combustível.

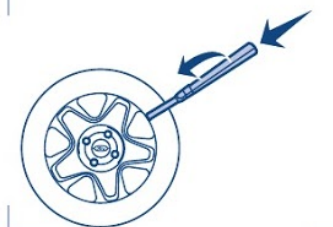

Remoção do pneu

- Antes de erguer o veículo, solte as porcas em meia volta.
- Levante o veículo até o pneu ficar afastado do solo.
- Remova completamente as porcas.
- Desencaixe as calotas, e em seguida remova o pneu.

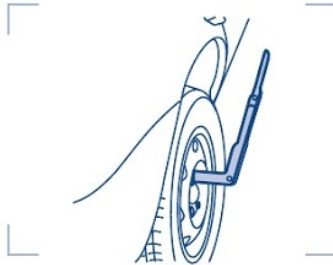

Instalação do pneu

- Alinhe a calota com a roda sobressalente, de modo que o alívio da válvula, existente na calota, fique alinhado com a válvula. Bata levemente com a palma da mão para encaixar.
- Encaixe a roda sobressalente nos prisioneiros de roda com o lado cônico voltado para a roda. Aperte ligeiramente as porcas girando-as no sentido horário com o torque de 85 N.m.
- Abaixar o veículo até o solo e remova o macaco.

Pneus (substituição)

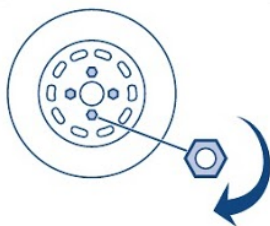

- Aperte as porcas completamente, observando a sequência diagonal.
- Coloque o pneu removido e o macaco em seus respectivos suportes, observando o procedimento inverso ao descrito anteriormente.

Logo que possível, verifique o torque de aperto das porcas da roda e a pressão do pneu.

:: Manutenção

Cuidados com os pneus

Para garantir que os pneus dianteiros e traseiros do seu veículo se desgastem de maneira uniforme e tenham maior durabilidade, recomenda-se o rodízio (troque os pneus da frente pelos de trás e vice-versa) intervalos regulares de 5000 km.

⚠ Importante

Quando estacionar, não raspe as partes laterais dos pneus.

Se tiver que subir na calçada, avance sempre muito devagar e aproxime-se do passeio com as rodas perpendiculares a este ou em diagonal.

Verifique os pneus regularmente, quanto à existência de cortes, objetos estranhos ou desgaste irregular da banda de rodagem. O desgaste irregular pode significar que o alinhamento das rodas se encontra fora dos limites de especificação.

Verifique as pressões dos pneus periodicamente (incluindo o pneu sobresselente) com os pneus frios.

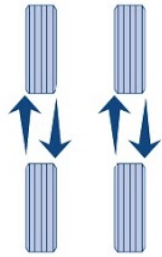

Rodízio dos pneus

Visando tornar o desgaste uniforme entre os pneus dianteiros e traseiros, sugere-se realizar o rodízio dos pneus de acordo com a Tabela de lubrificação e manutenção, invertendo-se os pneus dianteiros pelos traseiros, sempre do mesmo lado e sentido de rodagem e nunca na diagonal. Seu veículo está equipado com pneus radiais. Jamais faça rodízio cruzado.

P ortas

:: Apresentação

As portas podem ser travadas ou destravadas externamente com a chave ou pelo controle remoto, e internamente pelas maçanetas.

:: Condução / Modo de operação

Travamento manual

Ao sair do veículo a porta do motorista só poderá ser travada pelo lado de fora com o auxílio da chave ou do controle remoto.

A porta do passageiro dianteiro e portas traseiras podem ser travadas individualmente ao sair do veículo, pressionando-se a trava da porta e fechando a porta.

Todas as portas podem ser travadas e destravadas pelo lado externo com a chave na porta do motorista.

Todas as portas podem ser travadas pelo interior do veículo, pressionando a trava da porta do motorista e destravadas puxando a maçaneta da porta.

Sistema de travamento central das portas (se equipado)

O sistema de travamento central das portas somente pode ser ativado pela porta do motorista. Só funciona quando as portas dianteiras estiverem devidamente fechadas. É ativado pelo lado de fora com a chave ou pelo lado de dentro com a maçaneta de travamento.

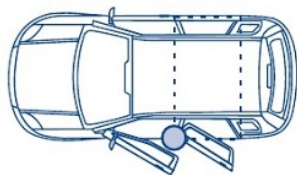

Se ocorrer uma falha no sistema elétrico do veículo, as portas ainda poderão ser travadas ou destravadas com o auxílio da chave.

Travamento automático das portas

As portas serão travadas automaticamente sempre que o veículo atingir a velocidade de 15 Km/h.

Destravar o veículo com a chave

Gire a chave na porta do motorista ou do passageiro para a posição 1. A trava central e o sistema de alarme antifurto são desativados.

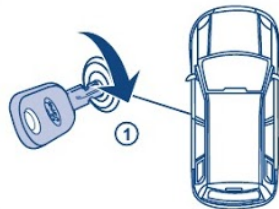

Travar o veículo com a chave

Gire a chave na porta do motorista ou do passageiro para a posição 2. A trava central e o sistema de alarme antifurto são ativados.

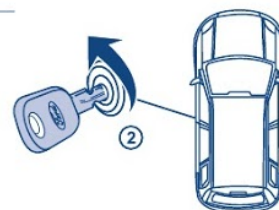

⚠ Importante

Os vidros não sobem automaticamente.

Sistema de travamento por controle remoto (se equipado)

O sistema de travamento por controle remoto permite travar e destravar todas as portas sem o auxílio de chave.

P ortas



Destravamento das portas

Pressione o botão  para destravar todas as portas.

• Veículo com sistema de alarme antifurto

Caso as portas não sejam abertas após 45 segundos do destravamento, o sistema irá travá-las novamente.



Travamento das portas

Verifique se todas as portas, compartimento do motor e bagagem estão devidamente fechados.

Pressione uma vez o botão  para travar todas as portas.

As luzes externas piscarão uma vez se todas as portas estiverem corretamente fechadas.



Veículos equipados com sistema de alarme antifurto e veículos 4 portas

Pressionando-se novamente o botão  dentro de 3 segundos, a buzina soará confirmando o travamento correto das portas.

Se alguma das portas estiver aberta, a buzina soará duas vezes, verifique-as.





Aviso Sonoro

Pressione o botão  para ativar a buzina. Para desativá-la, pressione  novamente ou gire a chave de ignição para a posição I ou II. Esta função funciona somente como aviso sonoro, não tendo utilização antifurto.

Destravamento do compartimento de bagagens



Destravamento do compartimento de bagagem (se equipado)

Pressione o botão , para abrir a tampa do compartimento de bagagem. Quando ativado, o sistema de alarme é interrompido ao pressionar-se o botão . O alarme será novamente ativado assim que a tampa do compartimento de bagagens for fechado.

Ativado pela porta
Desligado Ligado

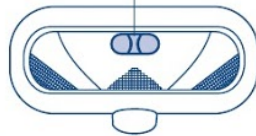

Entrada iluminada

A luz interna acende quando o sistema de entrada por controle remoto é utilizado para destravar as portas.

O sistema irá desligar-se automaticamente após aproximadamente 30 segundos, ou quando a chave de ignição for girada para a posição I. O interruptor da luz interna não deve estar desligado para que o sistema de entrada iluminada funcione.

Posição liberada



Travas de segurança para crianças

Para acionar a trava, use a ponta da chave do veículo para girar a peça plástica circular colorida localizada na parte posterior das portas traseiras, conforme a ilustração.

Posição travada



P ortas

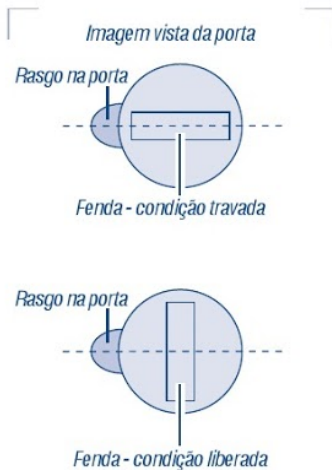

Para que a trava esteja acionada, a fenda existente na peça plástica deve estar totalmente na horizontal e alinhada com um pequeno rasgo que existe na porta. Com a trava de segurança para crianças acionada, a porta somente poderá ser aberta através da maçaneta externa da porta.

⚠ Importante

Certifique-se que a fenda esteja posicionada totalmente na horizontal e alinhada com o rasgo da porta para garantir o correto acionamento da trava de segurança para crianças.

:: Manutenção

Substituição da bateria

O controle remoto é alimentado por uma bateria de lítio 3V, tipo moeda, modelo CR2032 ou equivalente. A faixa de alcance do controle remoto pode variar entre 10 a 20 m de acordo com as seguintes condições:

- Carga da bateria do controle, conforme o tempo de uso;
- Condições climáticas;
- Proximidade a torres de transmissão de estações de rádio;
- Estruturas de concreto ao redor do veículo;
- Outros veículos estacionados próximos.

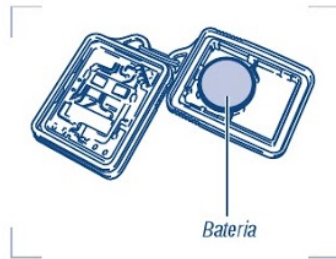

Procedimento de substituição da bateria

- Com uma pequena moeda gire as duas metades do controle remoto, próximas ao chaveiro. **NÃO SEPARE A PARTE DA FRENTE.**
- Posicione o lado positivo (+) da nova bateria na mesma direção. Consulte o diagrama ilustrado na parte interna da unidade de controle remoto.
- Junte novamente as duas metades.



Podem ser programados no máximo quatro controles remoto. No caso de perda ou aquisição de um controle remoto adicional procure um Distribuidor Ford.



Selo de Licença de utilização do controle remoto

O controle remoto, acionado por rádio frequência, está em conformidade com todos os critérios de homologação e utilização e foi autorizado pela Agência Nacional de Telecomunicações (ANATEL) para operação no seu veículo.

Este equipamento opera em caráter secundário, isto é, não tem direito à proteção contra interferência prejudicial, mesmo de estações do mesmo tipo, e não pode causar interferência a sistemas operando em caráter primário.

O número de homologação deste comando remoto, junto à ANATEL, é identificado pela seqüência numérica, localizada acima do código de barras.

O código de barras/algarismos, localizado na parte inferior da imagem, contém dados do fornecedor do comando remoto.

Rebocando o veículo

:: Apresentação

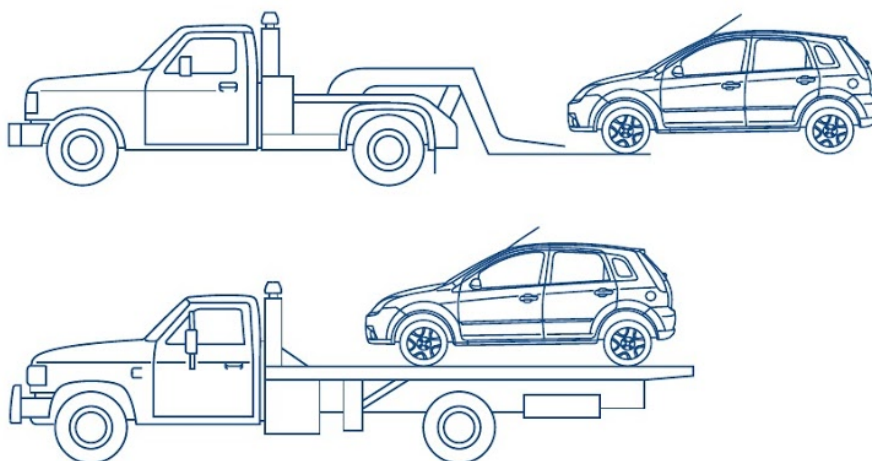

Ao rebocar o veículo, faça-o sempre devagar e com suavidade, evitando movimentos bruscos por parte do veículo rebocador.

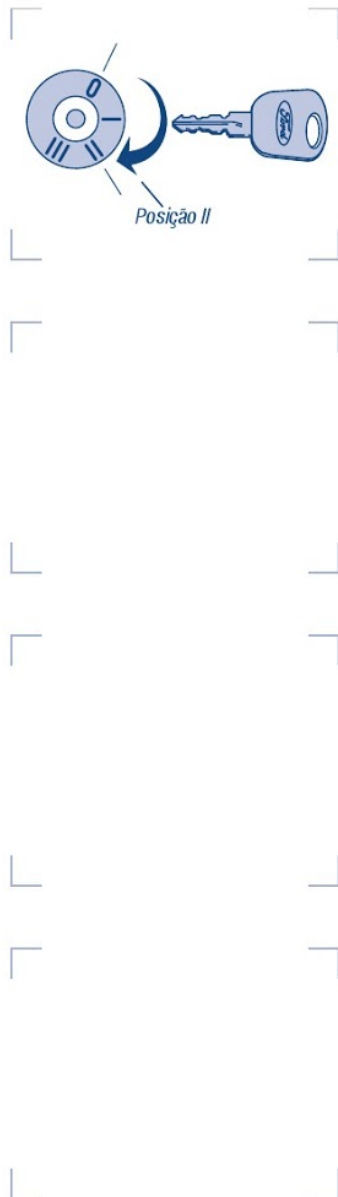

== Condução / Modo de operação

⚠ Importante

A chave da ignição deve estar na posição II quando o veículo estiver sendo rebocado, de modo que as luzes indicadoras de direção, piscas e as luzes de freio funcionem normalmente.

⚠ Importante

Com o motor desligado, os sistemas auxiliares da direção e do freio não funcionam, portanto, será necessário exercer maior força no pedal do freio e no volante da direção. Mantenha maior distância dos veículos à frente.

Reboque

Caso seja necessário rebocar o seu veículo faça com o auxílio de um serviço de guincho especializado.

Não reboque o veículo com equipamento de correntes.

Ao solicitar este tipo de serviço, informe qual o tipo do seu veículo.

⚠ Importante

Recomendamos que o veículo seja rebocado com um elevador de rodas ou um equipamento de plataforma.

Sistema de alimentação

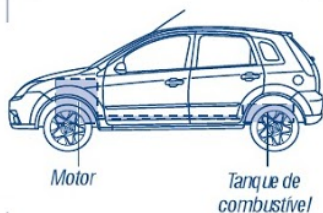

:: Apresentação

Como funciona?

O sistema de alimentação do veículo tem como função prover a mistura homogênea de uma determinada quantidade de combustível e outra de ar, formando uma mistura gasosa e pulverizar uma proporção adequada desta mistura em cada cilindro do motor para a combustão e conseqüentemente, movimentar o veículo.

O sistema compõe todo o trajeto do combustível, desde o tanque até o interior do motor.

:: Condução / Modo de operação

Tanque de combustível

A capacidade durante o abastecimento pode ser inferior à capacidade especificada, devido à eventual existência de um pouco de combustível no tanque.

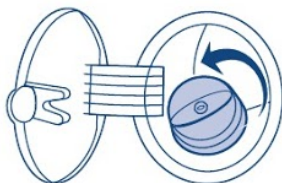

Tampa do bocal de enchimento

Abertura

Gire a chave 1/4 de volta no sentido anti-horário e retire a tampa lentamente.

O sistema de combustível é pressurizado. Se a tampa de combustível estiver vazando vapores ou se ouvir um ruído característico, espere até o ruído parar antes de remover completamente a tampa.



Abastecimento

A capacidade máxima do tanque, durante o abastecimento, é atingida no segundo desligamento automático da bomba.

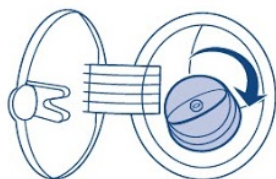

Fechamento

Aperte a tampa até ouvir 3 cliques e gire a chave 1/4 de volta no sentido horário.

A tampa é hermética para evitar a emissão de vapores do combustível para a atmosfera.

⚠ Importante

Não abasteça em demasia o reservatório de combustível. A pressão num reservatório muito cheio pode causar vazamento e levar ao derramamento de combustível e possível risco de incêndio.



Indicador do nível de combustível

Indica o nível aproximado do combustível existente no tanque. A ignição deve estar ligada.

A indicação poderá variar ligeiramente com o veículo em movimento.

A seta ao lado da bomba de combustível indica em qual lado do veículo está localizada a tampa de combustível.

Não calcule o consumo de combustível do veículo com base na indicação do instrumento do painel.

Um cálculo mais preciso será obtido dividindo a quilometragem percorrida pela quantidade de combustível consumida entre dois tanques cheios.

Sistema de alimentação

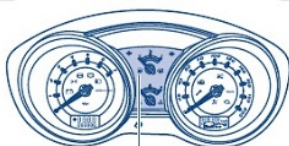

Luz de advertência do nível baixo de combustível

Luz de advertência de baixo nível

Quando acesa indica que o nível do combustível atingiu a reserva. Reabasteça assim que possível.

⚠ Importante

Não se aproxime do bocal do tanque portando fósforos ou cigarros acesos.

⚠ Importante

Use somente combustível de qualidade. Combustíveis de qualidade inferior, adulterados ou contaminados causarão danos ao motor e não serão cobertos em garantia.



Consulte o item Combustível, neste capítulo, para mais informações.

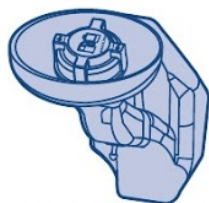

Reservatório do sistema de partida a frio

Reservatório do sistema de partida a frio

O reservatório deve ser abastecido com gasolina de preferência aditivada.

Evite manter o sistema de ventilação ligado durante o abastecimento do reservatório.

⚠ Importante

O abastecimento do reservatório deve ser efetuado com o motor desligado e com cautela para evitar o derramamento de combustível. Mantenha o reservatório de partida a frio sempre abastecido.

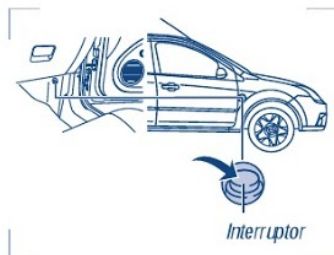

Interruptor

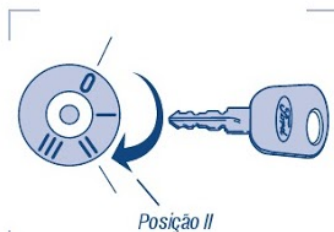

Posição II

Interruptor de segurança do sistema de injeção de combustível

Este dispositivo é importante para a sua segurança pois corta a alimentação de combustível em caso de acidente. A ativação do interruptor também pode ser provocada por súbitos choques mecânicos (por ex., uma colisão leve ao estacionar). O interruptor está localizado sob o painel de instrumentos, atrás do painel de acabamento, próximo à porta do lado do passageiro, onde há um orifício que permite acesso ao mesmo. Há um botão sobre o interruptor que se levanta após este ter sido acionado.

Para reativar o interruptor:

- Gire a chave da ignição para a posição **0**.
- Verifique se existem vazamentos no sistema de alimentação de combustível.
- Se não houver vazamento, reative o interruptor da bomba de combustível, pressionando o botão sobre o interruptor.
- Gire a chave de ignição para a posição **II** espere alguns segundos e volte a colocar a chave na posição **I**.
- Inspeccione novamente o sistema de alimentação para detectar eventuais vazamentos de combustível.

:: Manutenção

Os veículos Ford dispõem de bicos injetores de combustível que não necessitam de limpeza periódica, desde que os combustíveis recomendados sejam utilizados.

Como boa prática para minimizar a formação de depósitos e otimizar a performance do motor é recomendável abastecer periodicamente o veículo com gasolina aditivada, a cada 5.000 km rodados ou a cada 03 meses, o que primeiro ocorrer.

Veículos com quilometragem elevada, que nunca utilizaram gasolina aditivada, poderão passar a utilizá-la de forma gradual, para evitar entupimentos do sistema de combustível.

Sistema de arrefecimento

:: Apresentação

Como funciona?

O sistema de arrefecimento tem como função resfriar o motor do veículo, mantendo a temperatura ideal de funcionamento, através da circulação do líquido de arrefecimento pelo motor e radiador.

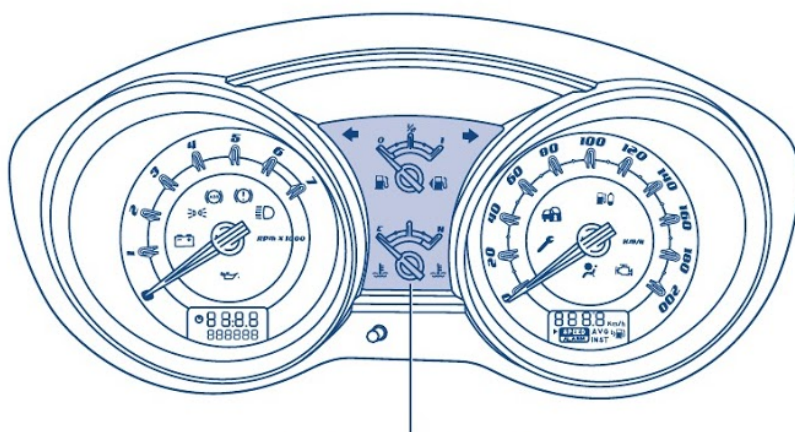

Indicador da temperatura do líquido de arrefecimento do motor



:: Condução / Modo de operação

Indicador da temperatura do líquido de arrefecimento do motor

Indica a temperatura do líquido de arrefecimento do motor. Na temperatura de funcionamento normal, o ponteiro deve situar-se dentro da faixa central do instrumento.

S

⚠ Importante

Se houver um superaquecimento, não ligue o motor enquanto a causa do superaquecimento não for encontrada e reparada.

Se o ponteiro chegar ao vermelho, significa que o motor está superaquecido. Pare o motor, desligue a ignição e determine a causa assim que o motor esfriar.

Líquido de arrefecimento

Quando usado na proporção correta, o líquido de arrefecimento protege o motor contra a corrosão, superaquecimento e congelamento o tempo todo.

Os motores modernos trabalham em temperaturas elevadas e líquidos de arrefecimento de qualidade inferior são ineficazes na proteção do sistema contra a corrosão.

Por este motivo, utilize apenas líquido de arrefecimento que obedeça às especificações da Ford.

Não permita que o líquido de arrefecimento entre em contato com a pele ou olhos. Se isso acontecer, lave imediatamente as áreas afetadas com bastante água.

⚠ Importante

Para realizar a manutenção no sistema de arrefecimento, o motor deverá estar desligado e frio, para evitar lesões ou queimaduras.

Sistema de arrefecimento

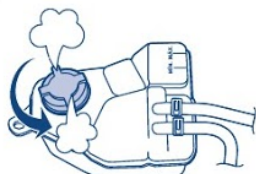

Reservatório de expansão do líquido de arrefecimento

:: Manutenção

Verificação do nível/reservatório

O nível do líquido de arrefecimento pode ser verificado através do reservatório, localizado no compartimento do motor.

Com o motor frio, o nível do líquido deve ficar entre as marcas **MÍN.** e **MÁX.** O líquido de arrefecimento se expande quando quente e pode ficar acima da marca **MÁX.**, o que é normal.

⚠ Importante

Nunca abra a tampa do reservatório do líquido de arrefecimento com o motor quente, espere esfriar.

Completar o líquido de arrefecimento

Complete com uma mistura de 50% de água e 50% de líquido de arrefecimento a base de etilenoglicol.

O líquido de arrefecimento deve ser adicionado com o motor frio. Se for necessário adicionar líquido de arrefecimento com o motor quente, espere esfriar.

Inicialmente, desrosqueie a tampa, girando apenas uma volta para permitir a depressurização do sistema.

⚠ Importante

Não deixe o líquido de arrefecimento tocar na sua pele ou olhos. Se isso acontecer, lave imediatamente as áreas afetadas com água abundante e consulte o seu médico.

S

 **Importante**
Não derrame líquido de arrefecimento sobre qualquer peça do motor.



Se o motor voltar a superaquecer, procure os serviços um Distribuidor Ford.

Jamais remova a válvula termostática do sistema de arrefecimento. Isto causará sérios danos ao motor.

Adicione apenas líquido de arrefecimento que cumpra a especificação Ford.

Sistema de ventilação e ar condicionado



:: Apresentação

Renovação do ar

O ar externo entra no veículo através de entradas de ar situadas à frente do para-brisa e é conduzido para o seu interior através do ventilador e dos canais de aquecimento/ar-condicionado acionando-se os respectivos controles. A temperatura do ar, o fluxo e a distribuição podem ser regulados.

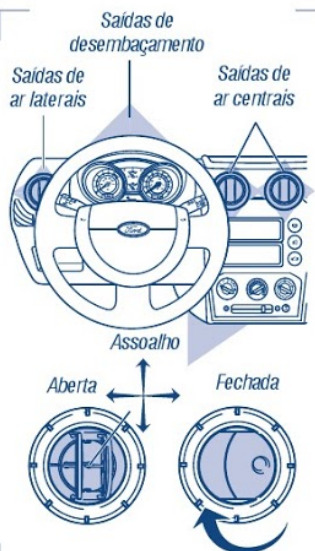

Saídas de distribuição de ar

A quantidade e a direção do ar podem ser reguladas utilizando-se os reguladores centrais e laterais.

Para direcionar o fluxo de ar gire o anel externo e alterne a posição das aletas.

Ventilação forçada

Com o sistema ligado, uma corrente de ar contínua é conduzida até as saídas laterais de ar. Este fluxo de ar evita que os vidros embacem e estabelece uma renovação constante de ar.

É natural que, ao ligar o veículo com o motor quente, haja entrada de ar aquecido no interior do veículo. Após alguns minutos a temperatura do ar estará próxima à do ar externo, porém levemente superior.

:: Condução / Modo de operação

O sistema de ventilação funciona com a chave na posição II.





Controle de intensidade do fluxo de ar

- 0 Desligado
- 1 Lento
- 2 Velocidade baixa
- 3 Velocidade média
- 4 Velocidade alta

Sem o auxílio deste controle, o fluxo de ar no interior do veículo depende da velocidade do veículo. Por esta razão, é conveniente mantê-lo sempre ligado, em qualquer uma das velocidades.

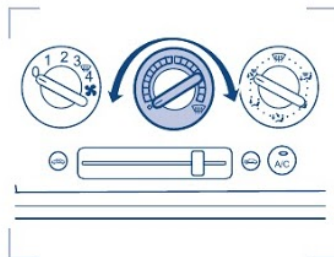

Controle de temperatura (se equipado)

Utilize o controle rotativo para regular a temperatura do ar.

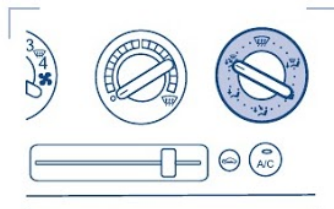

Controle da distribuição do fluxo de ar

O controle de distribuição de ar direciona o fluxo conforme a seguir:

Frontais e assoalho

A maior parte do fluxo de ar é direcionada para as aberturas frontais e do assoalho. Uma parte menor é direcionada para o para-brisa.

Frontais

A maior parte do ar é direcionada para as saídas de ar frontais. Uma quantidade menor é direcionada para o para-brisa.

Frontais, para-brisa e assoalho

O fluxo de ar é direcionado para as saídas de ar frontais e para-brisa. Uma quantidade menor é direcionada para o assoalho.

Sistema de ventilação e ar condicionado

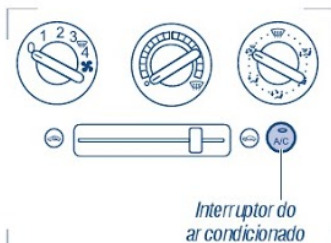

Para-brisa

Todo fluxo de ar é direcionado para o pára-brisa.

Ar condicionado (se equipado)

Ligará automaticamente e a luz do interruptor A/C permanecerá acesa enquanto esta posição estiver selecionada.

Assoalho e para-brisa

A maior parte do fluxo de ar é direcionada para o assoalho e para-brisa. Uma quantidade menor é dirigida para as saídas centrais e laterais.

Assoalho

A maior parte do fluxo de ar é direcionado para o assoalho. Uma quantidade menor é direcionada para as saídas centrais e laterais e para o para-brisa.

Ar condicionado (se equipado)

O sistema de ar condicionado opera apenas em temperaturas ambientes superiores a + 4°C, com o motor funcionando. Ao acionar o sistema feche completamente os vidros.

O sistema de ar-condicionado de seu veículo contém gás R134a, inofensivo à camada de ozônio.

Acionamento

Para ligar o sistema de ar condicionado, pressione o interruptor A/C. A luz indicadora no interruptor acenderá. O controle do ventilador deverá estar em qualquer posição de 1 a 4.

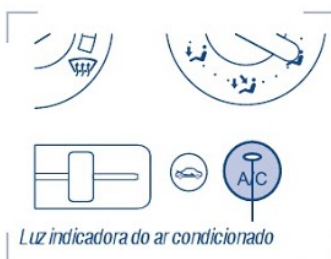



O ar condicionado liga automaticamente quando o controle de distribuição de ar for direcionado para a posição , e não pode ser desligado enquanto o controle permanecer nesta posição.

O ar condicionado retira a umidade do ar refrigerado (condensação). Por isso, é normal que se encontre uma pequena poça de água no chão, por baixo do seu carro, quando estacionado.

Recirculador de ar (se equipado)

Recirculação do ar é feita através do acionamento do botão deslizante.

Pode-se alternar entre ar externo ou recirculado.

Não utilize o ar recirculado por períodos prolongados, principalmente se houver muitas pessoas no interior do veículo.



A posição de ar recirculado deve ser utilizada apenas para evitar a entrada de odores desagradáveis no interior do veículo. Os vidros tendem a embaçar mais rapidamente quando se utiliza o modo de recirculação de ar. Mude para ar externo assim que for possível ou, se a temperatura estiver acima de +4°C, ligue o ar condicionado.

Orientações gerais

Desembaçamento rápido do para-brisa

Veículos sem ar condicionado

Gire o controle da temperatura (se equipado) completamente para a direita e o controle da distribuição do ar na posição .

Recomenda-se que o ventilador seja ligado nas posições 2, 3, ou 4. Depois de desembaçar o para-brisa, mude para as posições  ou  para obter uma distribuição agradável do fluxo de ar no veículo. A temperatura e a velocidade do ventilador podem ser reduzidas conforme e sua preferência.

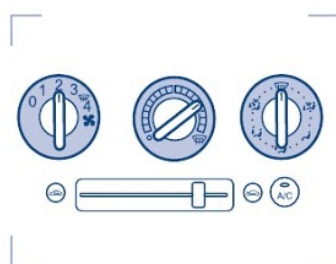

Sistema de ventilação e ar condicionado

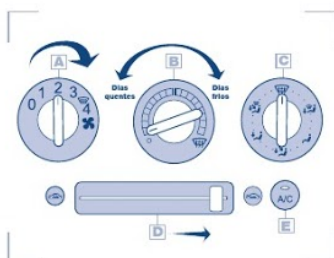

Veículos com ar condicionado

O ar condicionado retira a umidade do ar e os vidros desembaçam-se mais rapidamente.

- Posicione o botão "C" do controle de distribuição do ar em . O ar condicionado ligará automaticamente e a luz do botão "E", permanecerá acesa enquanto esta posição estiver selecionada. Não será possível desligar o ar condicionado e a luz do botão "E" enquanto o botão "C" estiver na posição .
- Em dias frios, gire o controle de temperatura B para a direita (ar quente).
- Em dias quentes, gire o controle de temperatura B para a esquerda (ar frio).
- Posicione o interruptor de controle de velocidade do ventilador "A" na posição 4 (velocidade máxima) para obter desembaçamento rápido. As posições 1, 2, e 3 também desembaçam, porém de forma mais lenta.
- Posicione o recirculador de ar D à direita para permitir a entrada de ar externo.

Ventilação

Gire o controle de distribuição do ar para as posições ou .

Regule o ventilador e abra as saídas de ar centrais e laterais de acordo com a sua preferência.

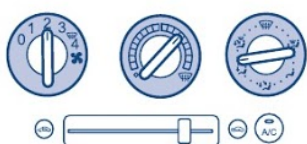
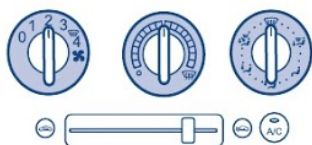

Posição recomendada em tempo muito frio

Se o fluxo de ar na posição não for suficiente para manter os vidros desembaçados, posicione o controle de distribuição do fluxo de ar para a posição .

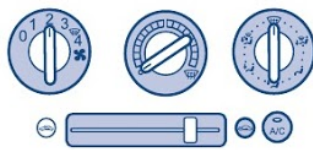

Refrigeração com ar externo

Em climas secos, com temperaturas ambiente elevadas, ligue o ar condicionado. Posicione o botão deslizante na posição de ar externo (☼) e o controle do ventilador numa das posições de 1 a 4. Gire o controle da temperatura completamente à esquerda e regule a distribuição do ar de acordo com a sua preferência.

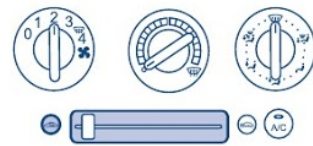

Refrigeração com ar recirculado

Em climas muito úmidos e temperaturas ambientes elevadas, ou ambientes muito poluídos, posicione o botão deslizante em (☼) para refrigerar rapidamente o interior do veículo ou para impedir a entrada de odores externos desagradáveis.

⚠ Importante

Não utilize o ar recirculado por períodos prolongados, principalmente se houver muitas pessoas no interior do veículo.

Aquecimento rápido no interior do veículo (se equipado)

Gire o controle da temperatura totalmente para a direita.

Gire o controle de distribuição do fluxo de ar para a posição do assoalho (☼) e o controle do fluxo para a posição de velocidade 4 de intensidade do fluxo.

Uma pequena parte do ar será direcionada para o para-brisa e saídas de ar, o que será suficiente para mantê-lo desembaçado. Em tempo frio, o aquecimento do interior do veículo poderá levar alguns minutos.



Sistema de ventilação e ar condicionado



Refrigeração máxima

Ligue o ar condicionado, posicione o botão na posição de ar recirculado (☹) e gire o controle do ventilador para a velocidade 4. Distribuição do ar: fluxo do ar dirigido para as saídas laterais e centrais (as saídas devem estar completamente abertas).

Ar recirculado com ar condicionado desligado

A posição de ar recirculado deve ser utilizada apenas para evitar a entrada de odores desagradáveis no interior do veículo provenientes do exterior. Os vidros tendem a se embaçar mais rapidamente quando se utiliza o modo de recirculação de ar. Mude para ar externo assim que for possível ou, se a temperatura estiver acima de +4°C, ligue o ar condicionado. O ar condicionado retira a umidade do ar refrigerado (condensação). Por isso, é normal que se encontre uma pequena poça de água no chão, por baixo do seu carro, quando estacionado.

Sugestões para utilização do sistema de ar condicionado

Ao utilizar o sistema de ar condicionado mantenha os vidros abertos por dois ou três minutos. Isto forçará o ar quente sair do veículo. Após este período, feche os vidros e passe a operar o ar condicionado normalmente.

Evite colocar objetos sobre o painel de instrumentos. Isto poderá bloquear o fluxo de ar das saídas do ar condicionado.

Não utilize o ar condicionado por períodos prolongados na posição de refrigeração máxima. Poderá haver formação de gelo no interior do sistema de ar condicionado. Nesta condição, é preferível utilizar o ar recirculado (refrigeração máxima).

Quando o ar condicionado é acionado, parte da potência do motor é consumida para manter o sistema operante. Em determinadas situações, o sistema eletrônico do veículo pode desligar o ar condicionado por alguns segundos, mantendo a luz indicadora do interruptor ligada. Deste modo, é possível proporcionar ao motorista maior resposta do motor em situações de aceleração ou ultrapassagem sem perder o conforto térmico no veículo.

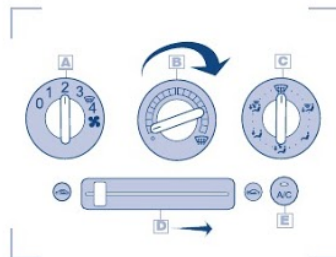

Evitando odores desagradáveis no sistema de ar condicionado

Para evitar acúmulo de umidade no sistema de ar condicionado e, conseqüentemente, odores desagradáveis devido à formação de mofo no interior da caixa de ventilação, habitue-se a desligar a refrigeração deixando apenas a ventilação ligada por, pelo menos, dois minutos antes de desligar o motor do veículo. Proceda da seguinte forma:

- Desligue o ar condicionado do veículo, interruptor “E”, ou retire o interruptor da posição .
- Posicione o interruptor de controle de temperatura B totalmente a direita – quente.
- Espere de 1 a 2 minutos e, em seguida, desligue o motor do veículo.
- Posicione o recirculador de ar D à direita , para permitir a entrada de ar externo.

O ar condicionado deve ser colocado em funcionamento pelo menos 30 minutos por mês.

:: Manutenção

Mantenha sempre as entradas de ar, à frente do para-brisa, livres de obstruções como folhas, para permitir que o aquecimento e a ventilação funcionem de forma correta e eficaz.

Sistema Ford antifurto (PATS)

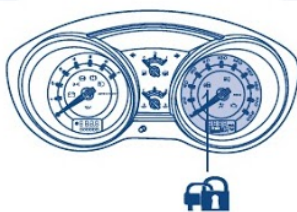
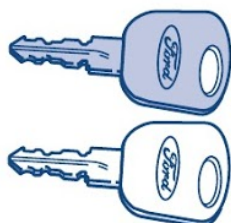

Luz do sistema Ford antifurto

:: Apresentação

Sistema de imobilização do motor

Princípios de funcionamento

O imobilizador do motor é um sistema de proteção antifurto que impede que alguém com uma chave de código incorreto faça o motor funcionar.

Chaves codificadas

O veículo é entregue com duas chaves codificadas. Só estas chaves podem ser utilizadas para dar partida no seu veículo.

Não deixe suas chaves próxima a objetos metálicos. Isso pode impedir que o receptor reconheça a chave como uma chave válida.

Se perder uma chave, apague os códigos e atribua códigos novos a todas as chaves reserva. Para mais informações, contate o seu distribuidor Ford. Peça os códigos das chaves de reposição, juntamente com os novos códigos para as chaves reserva. Procure um Distribuidor Ford.

:: Condução / Modo de operação

Ativação

O imobilizador do motor é ativado automaticamente após o veículo ter sido desligado.

A luz indicadora no painel de instrumentos piscará, para confirmar que o sistema está ativo (veículo desligado).

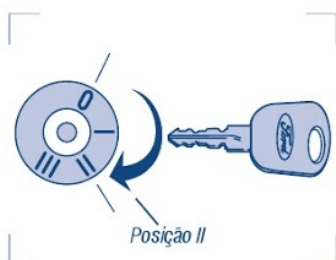

Desativação automática

O sistema é desativado ao girar a chave até a posição II quando é feita a verificação do código correto da chave.



:: Manutenção

Selo de licença de utilização do sistema PATS

Este sistema está em conformidade com todos os critérios de homologação e utilização e foi autorizado pela Agência Nacional de Telecomunicações (ANATEL) para operação no seu veículo.

Este equipamento opera em caráter secundário, isto é, não tem direito à proteção contra interferência prejudicial, mesmo de estações do mesmo tipo, e não pode causar interferência a sistemas operando em caráter primário.

O número de homologação deste comando remoto, junto à ANATEL, é identificado pela seqüência numérica, localizada acima do código de barras.

O código de barras/algarismos, localizado na parte inferior da imagem, contém dados do fornecedor do comando remoto.

Tampa do compartimento do motor

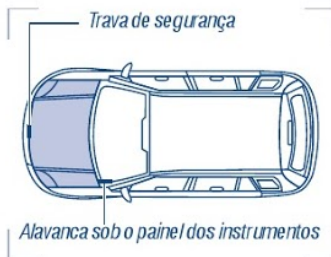

:: Apresentação

A alavanca de liberação da tampa do compartimento do motor está localizada sob o painel dos instrumentos, próximo à porta do motorista.

A trava de segurança está localizada sob a tampa do compartimento do motor.

⚠ Importante

Nunca abra a tampa do compartimento do motor se perceber a saída de vapores ou líquidos. Desligue o motor e espere seu total resfriamento para evitar lesões ou queimaduras.

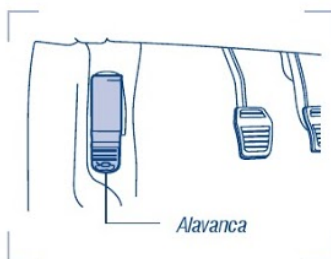

:: Condução / Modo de operação

Abertura

- Puxe a alavanca de liberação da tampa, sob o painel dos instrumentos.



- Levante ligeiramente a parte dianteira da tampa e empurre a trava de segurança para o lado.

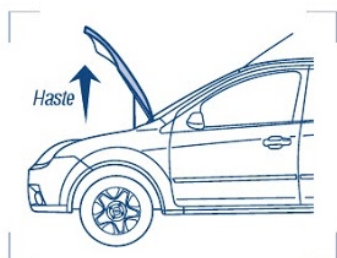

- Levante a tampa e apóie-a com a haste.

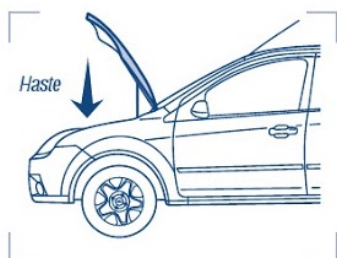

Fechamento

- Para fechar a tampa, encaixe a haste de apoio na presilha de fixação, baixe a tampa e solte-a de uma altura de 20 a 30 centímetros.
- Verifique sempre se a tampa do compartimento do motor está bem fechada.

Tomada de corrente elétrica 12V



:: Apresentação

A tomada de corrente elétrica (se equipado), está localizado no console central, ao lado da alavanca de câmbio.

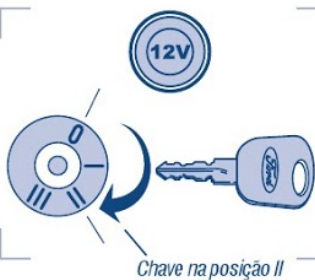

:: Condução / Modo de operação

A tomada de corrente elétrica destina-se exclusivamente à conexão de acessórios, devendo ser usada somente para ligar aparelhos de 12 volts de até 15 amperes. Contudo, se for usada por um longo período com o motor desligado, a bateria poderá descarregar.

⚠ Importante

Não insira nenhum outro objeto nos pontos de alimentação elétrica, sob pena de danificá-lo. O uso incorreto dos pontos de alimentação elétrica pode causar danos não cobertos pela Ford.

⚠ Importante

O uso de tomada auxiliar com o motor do veículo desligado poderá descarregar a bateria.

Se o motor não estiver em funcionamento, a chave da ignição deverá estar na posição II.



Acendedor de cigarros

Acendedor de cigarros (se equipado)

Para acioná-lo, pressione-o até ficar retido no fundo. Ele voltará à posição inicial quando estiver pronto para ser utilizado. Puxe-o.

Utilize somente acendedor de cigarros original Ford.

⚠ Importante

O acendedor, quando pronto para ser utilizado, apresenta temperaturas elevadas. Evite manuseio por crianças.



T ransmissão

:: Apresentação

O veículo pode estar equipado com câmbio de cinco marchas sincronizadas. A 5ª é a marcha econômica ou "overdrive".

:: Condução / Modo de operação Marchas

Ao reduzir de 5ª para 4ª marcha, não exerça força excessiva para a esquerda na alavanca de câmbio, para evitar a entrada acidental da 2ª marcha.



Marcha à ré

Para engatar a marcha à ré, pressione totalmente o pedal da embreagem, leve a alavanca de câmbio ao ponto morto e, a seguir, empurre-a para a direita, e para trás.

A marcha à ré só deve ser engatada com o veículo parado.



Embreagem

Para maior durabilidade do sistema de embreagem observe:

- Ao colocar o veículo em movimento, certifique-se de que esteja em 1ª marcha.
- Ao fazer reduções de marcha, faça sempre em seqüência. Jamais "pule" uma marcha.
- Não descanse o pé no pedal da embreagem.
- Em subidas íngremes, evite "segurar" o veículo através da embreagem.



Luz do sistema de freio / embreagem

:: Manutenção

Luz de advertência do sistema de freio / embreagem

Apaga assim que o freio de estacionamento for liberado. Se permanecer acesa ou acender com o veículo em movimento verifique o nível do fluido.

Caso esteja abaixo do especificado complete o nível e procure os serviços de um Distribuidor Ford assim que possível.

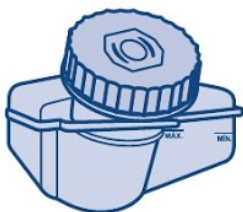

Fluido de freio / embreagem

Verificação do nível / reservatório

O sistema de freios e o sistema de embreagem são abastecidos pelo mesmo reservatório. O nível do líquido deve ser mantido entre as marcas **MÍN** e **MÁX**, na lateral do reservatório.

T ransmissão

Abastecimento

Se o nível estiver abaixo da marca **MÍN**, a luz de advertência do sistema de freio/embreagem e freio de estacionamento acenderá.

Complete o reservatório apenas com fluido de freios/embreagem DOT 4 que obedeça às especificações da Ford. Há sérios riscos de danos ao sistema de freios/embreagem se for utilizado qualquer outro tipo de fluido não especificado e aprovado.

Não deixe que o fluido de freios/embreagem entre em contato com a pele ou olhos. Se isso acontecer, lave imediatamente as áreas afetadas com bastante água.

O fluido de freios/embreagem danifica a pintura do veículo. Caso isto ocorra limpe imediatamente a superfície pintada com uma esponja molhada.

É importante manter higiene absoluta ao completar o reservatório. Qualquer entrada de sujeira no sistema pode diminuir sua eficiência.

Caso ocorra a contaminação do fluido por água será necessário substituí-lo. Se ocorrer contaminação por óleo mineral, todas as borrachas que compõem o sistema de freio e embreagem devem ser substituídas.

Embalagens de fluido de freio/embreagem abertas não devem ser armazenadas para uso posterior. O produto é extremamente higroscópico (absorve umidade do ar) e rapidamente tem as suas características alteradas.



O símbolo gravado na tampa do reservatório indica que o fluido não pode conter parafina.



Especificação Técnica – Transmissão			
Partes a lubrificar	Fluido	Operação	Capacidade volumétrica
Transmissão manual	SAE 75W90 (sintético) especificação Ford WSD-M2C200-C2	Normalmente não é necessário trocar ou completar o nível do fluido. Consulte a Tabela de Lubrificação e Manutenção. Se houver vazamentos,	2,3 ℓ

Relações de Marchas		
	Motor 1.0ℓ (Flex)	Motor 1.6ℓ (Flex)
1ª marcha	4,08:1	3,58:1
2ª marcha	2,29:1	1,93:1
3ª marcha	1,51:1	1,28:1
4ª marcha	1,10:1	0,95:1
5ª marcha	0,87:1	0,76:1
Marcha a ré	3,61:1	3,62:1
Relação final	4,56:1	4,07:1

Velocímetro

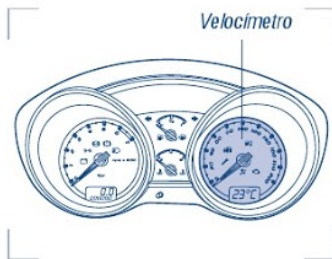

:: Apresentação

Velocímetro

O velocímetro indica a velocidade do veículo em quilômetros por hora.

Está no grupo de instrumentos juntamente com:

- Conta-giros;
- Indicador da temperatura do líquido de arrefecimento do motor;
- Indicador de combustível;
- Visor de informação, que contém o Hodômetro total e Hodômetro parcial, dentre outras informações.

:: Condução / Modo de operação

Velocímetro

Ao dirigir, certifique-se da velocidade permitida por Lei na via em que trafega e use o velocímetro para conferir e controlar a velocidade do veículo, mantendo-a dentro dos limites legais.

⚠ Importante

Se usar pneus com um diâmetro diferente dos originais, o velocímetro pode não mostrar a velocidade correta.

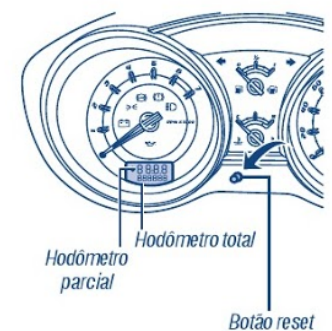

Hodômetro total

Registra a quilometragem total percorrida pelo veículo, desde a sua fabricação até o momento presente.

Hodômetro parcial

O hodômetro parcial registra quantos quilômetros foram percorridos durante um determinado percurso. Pressione rapidamente o botão reset para alternar de relógio para hodômetro parcial e vice-versa. Para zerá-lo, selecione o modo hodômetro parcial e pressione o botão reset no painel de instrumentos por aproximadamente 5 segundos.



☉ 17:24
000000

Relógio digital

Para sua segurança ajuste o relógio com o veículo parado.

- Pressione rapidamente o botão RESET, no velocímetro, para alternar de hodômetro parcial para relógio.
- Quando aparecer o relógio no display, pressione novamente o botão RESET e mantenha-o pressionado por aproximadamente 5 segundos até que os dígitos das horas fiquem piscando (posição de ajuste). Pressionando rapidamente o mesmo botão ajuste as horas.
- Para ajustar os minutos, pressione novamente o botão RESET e mantenha-o pressionado por aproximadamente 5 segundos até que os dígitos dos minutos fiquem piscando (posição de ajuste). Pressionando rapidamente o mesmo botão ajuste os minutos.

Após finalizar os ajustes, aguarde aproximadamente 5 segundos, sem apertar o botão RESET, o relógio voltará ao modo normal. Se quiser voltar para o modo hodômetro parcial, basta apertar o botão RESET rapidamente.

Data

Na tela da data, pressione o botão reset do velocímetro até que o ano fique em posição de ajuste (piscando). Em seguida, pressione-o repetidamente para ajustar o ano. Para ajustar o mês e o dia, pressione o botão 1 até selecionar essas opções e siga o mesmo procedimento. Se a bateria for desconectada, a data padrão (31/12/2030) aparecerá no visor após a partida por 10 segundos. Após esse tempo, ajuste a data.

A data deverá estar atualizada para o correto funcionamento da luz de advertência de revisão programada.

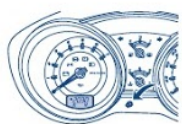

☉ 2030
31 12

Vidros elétricos (se equipado)

:: Apresentação

A abertura e o fechamento dos vidros são comandados por interruptores elétricos que se encontram nas portas.

Para o acionamento dos vidros elétricos a ignição deve estar ligada.

⚠ Importante

Não utilize os vidros elétricos, caso haja qualquer obstrução nas janelas.

Quando deixar crianças sozinhas dentro do veículo, retire sempre a chave de ignição, para evitar riscos de ferimentos causados por funcionamento não intencional dos vidros.

:: Condução / Modo de operação Interruptores na porta do motorista

A abertura e o fechamento de todos os vidros pode ser feita através dos interruptores localizados na parte interna da porta do motorista.

Acionamento

Os vidros abrem/fecham enquanto se mantiver o interruptor pressionado.

Pressionar : Abrir

Pressionar : Fechar

: Abrir

: Fechar

V

Abertura e fechamento automático dos vidros (se equipado)

Os vidros podem ser abertos ou fechados automaticamente. Pressione brevemente o interruptor

 para abrir ou  para fechar. Pressione novamente para parar o vidro.

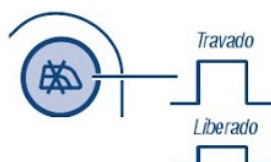

Interruptor de segurança para vidros traseiros (se equipado)

Para maior segurança, um interruptor na porta do motorista desativa os interruptores dos vidros elétricos traseiros. Para inibir o acionamento indevido por crianças.

A luz no interruptor se acende e as luzes nos interruptores dos vidros traseiros se apagam quando os vidros traseiros estão desativados.

Na condição de travados, os vidros traseiros só poderão ser acionados por meio do interruptor da porta do motorista.

Função anti-esmagamento (se equipado)

Por medida de segurança, esta função faz com que os vidros parem e voltem automaticamente quando encontram resistência ao fechamento.

Abertura dos vidros elétricos com temporizador (se equipado)

Após desligar a ignição, o temporizador estará ativado por aproximadamente 60 segundos. Neste intervalo pode-se abrir ou fechar os vidros.

Vidros elétricos (se equipado)



Acionamento pelo controle remoto (se equipado)

O sistema abre/fecha automaticamente todos os vidros através do controle remoto.

Certifique-se que todas as portas, compartimento do motor e compartimento de bagagem estejam fechados.

Pressione e mantenha pressionado, por aproximadamente 3 segundos, o botão para a abertura total dos vidros ou para fechá-los. A função anti-esmagamento também se encontra ativada durante o fechamento automático dos vidros.

⚠ Importante

Em caso de emergência pressione imediatamente o botão para parar o fechamento automático dos vidros. Quando deixar crianças sozinhas dentro do veículo, retire sempre a chave de ignição, para evitar riscos de ferimentos causados por funcionamento não intencional dos vidros.

Observação importante:

Acionando-se rapidamente o botão de abertura ou fechamento do controle remoto, sem respeitar o tempo mínimo de 03 segundos ocorrerá somente:

- O travamento / destravamento das portas.
- O acionamento / desligamento do sistema anti-furto do veículo. Neste caso, para que o acionamento dos vidros ocorra pressione novamente o interruptor ou por aproximadamente 03 segundos. Além do acionamento dos vidros haverá:
- a emissão de um flash de luz através das luzes indicadoras de direção e de um aviso sonoro como confirmação operação ao usuário.

A função anti-esmagamento estará ativada durante a operação do sistema de acionamento dos vidros por controle remoto.

V

⚠ Importante

Dependendo da quantidade de movimentos intermediários realizados no vidro através do botão de acionamento (sem atingir o final do curso - inferior ou superior) o vidro elétrico poderá perder a configuração de um só toque para cima e conseqüentemente o fechamento através do controle remoto. Para habilitar a configuração novamente basta fechar o vidro totalmente e desce-lo até a abertura total.

⚠ Importante

Veículos com fechamento manual dos vidros nas portas dianteiras / traseiras, as funcionalidades citadas acima não se aplicam. Os vidros deverão ser fechados manualmente.

⚠ Importante

Quando um dos vidros dianteiros ou traseiros estiverem abertos, o ruído de vento ficará mais evidente, o que é normal. Este ruído de ar turbulento / batimento é característico em todos os veículos em maior ou menor intensidade e é explicado pela aerodinâmica (diferença entre a pressão externa e a pressão no interior da cabine). O ruído tende a aumentar com a velocidade e poderá ser minimizado abrindo-se um pouco um vidro dianteiro (entre 50 e 100 mm) até a turbulência desaparecer.