

FordFusion

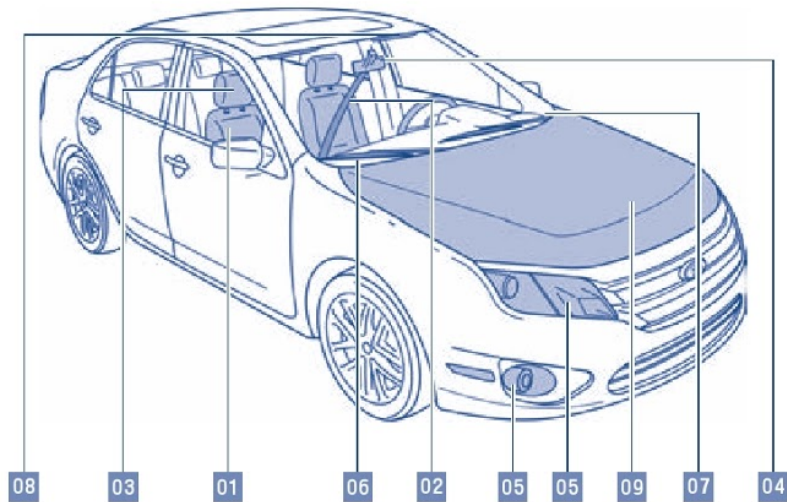

:: Vista frontal



	<i>Pág.</i>
01 - Bancos dianteiros e traseiros (ajuste e posicionamento)	2-36
02 - Cintos de segurança dianteiros e traseiros (ajuste)	2-62
03 - Encostos de cabeça dianteiros e traseiros	2-40
04 - Espelho retrovisor interno	2-98
05 - Grupo óptico dianteiro (lanternas, farol alto e baixo, farol de neblina e indicadores direcionais)	2-166
• Substituição de lâmpadas	2-143
06 - Limpadores e lavador do pára-brisa	2-178
• Palhetas do limpador do pára-brisa	2-183
07 - Número de identificação do veículo	2-128
08 - Pára-sóis	2-182
09 - Tampa do compartimento do motor (abertura)	2-256
Lavagem do veículo	2-152
Pintura	2-184
Rebocando o veículo	2-214

:: Vista traseira

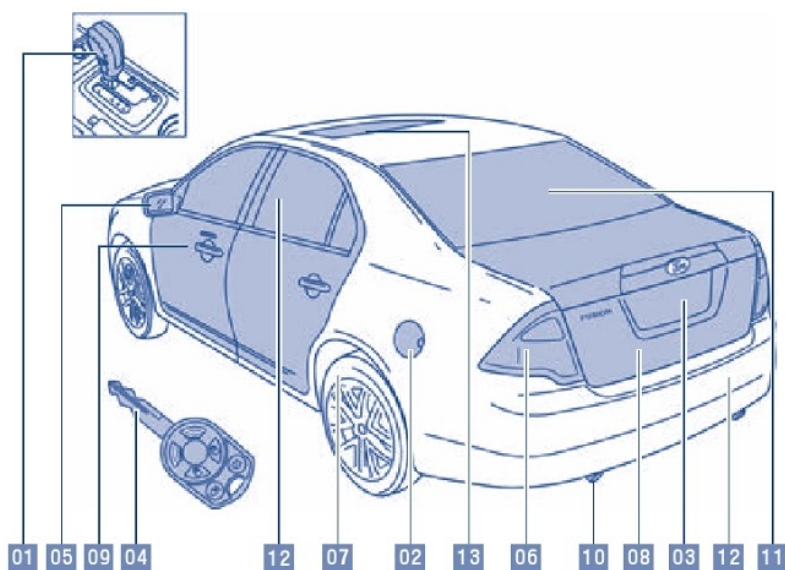

	Pág.
01 - Alavanca de mudança de marcha	2-262
02 - Combustível (qualidade e consumo)	2-82
03 - Compartimento de bagagem (abertura)	2-88
04 - Controle remoto (acionamento de portas e compartimento de bagagem)	2-206
05 - Espelhos retrovisores externos	2-99
06 - Grupo óptico traseiro (luz de freio, indicadores direcionais, luz de marcha a ré) • Substituição de lâmpadas	2-148
07 - Pneus (classificação, pressão, rodizio)	2-186
08 - Pneus (substituição, estepe, macaco, chave de rodas, triângulo de segurança) ..	2-194
09 - Portas (acionamento e travamento)	2-200
10 - Sistema de escapamento (catalisador)	2-48
11 - Vidro traseiro (desembaçador)	2-243
12 - Vidros (acionamento elétrico)	2-274
13 - Teto solar elétrico (se equipado)	2-258

(índice ilustrado)

:: Painel dos instrumentos



	Pág.
01 - <i>Air bag</i>	2-10
02 - Alavanca de liberação da tampa do compartimento do motor	2-256
03 - Alavanca de mudanças de marcha	2-262
04 - Alavanca do freio de estacionamento	2-113
05 - Alavanca multifuncional (indicadores direcionais, farol alto e baixo, limpadores e lavadores do pára-brisa e vidro traseiro)	2-167
06 - Buzina	
07 - Caixa de fusíveis e relés	2-118
08 - Conjunto dos instrumentos	2-138
09 - Espelhos retrovisores externos (acionamento elétrico)	2-100
10 - Interruptor das luzes intermitentes de emergência	2-169
11 - Interruptor de abertura da tampa traseira	2-89
12 - Interruptor de ignição	2-130
13 - Interruptor do controle de tração	2-232
14 - Interruptor do desembaçador do pára-brisa	2-243
15 - Interruptor do desembaçador do vidro traseiro	2-243
16 - Interruptores do computador de bordo (central de mensagens)	2-278
17 - Interruptores do controle automático de velocidade	2-90
18 - Comandos do sistema de áudio no volante da direção	2-297
19 - Luz de advertência de desativação do <i>air bag</i> do passageiro dianteiro	2-16
20 - Luzes internas e externas	2-166
21 - Porta-luvas	
22 - Porta-moedas	2-95
23 - Porta-objetos	2-95
24 - Regulagem da intensidade das luzes do painel de instrumentos/luz interna	2-168
25 - Saídas de ventilação	2-240
26 - Sistema de áudio	2-22
27 - Sistema de ventilação, aquecimento e ar condicionado	2-240
28 - Sistema de entretenimento Sync (se disponível, consulte manual específico)	
29 - Tomada de corrente elétrica 12V	2-260
30 - Vidros (acionamento elétrico)	2-274

Conjunto de instrumentos e luzes indicadoras e de advertência

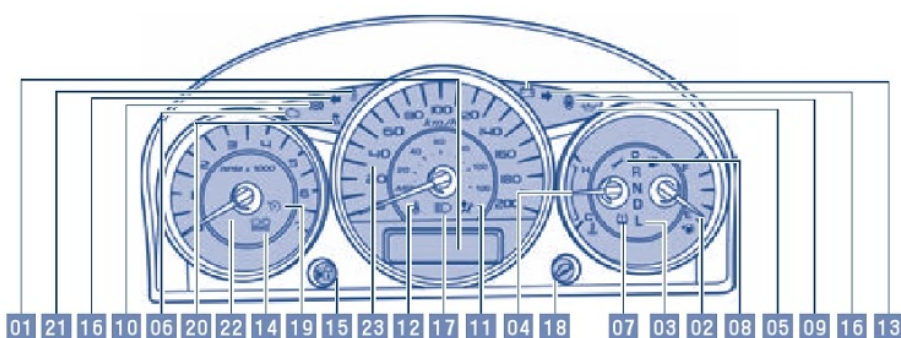

	Pág.
01 - Central de mensagens (do computador de bordo), hodômetro e hodômetro parcial.....	2-278
02 - Indicador de nível de combustível	2-140
03 - Indicador de posição da alavanca da transmissão	2-140
04 - Indicador de temperatura do líquido de arrefecimento do motor	2-139
05 - Luz de advertência da pressão de óleo do motor	2-161
06 - Luz de advertência de anomalia do sistema de injeção eletrônica	2-158
07 - Luz de advertência de baixa pressão do pneu.....	2-162
08 - Luz de advertência de falha no sistema de tração/redução de potência	2-159
09 - Luz de advertência de porta aberta	2-163
10 - Luz de advertência do ABS	2-160
11 - Luz de advertência do <i>air bag</i> dianteiro	2-161
12 - Luz de advertência do cinto de segurança	2-161
13 - Luz de advertência do sistema de carga da bateria	2-161
14 - Luz de advertência do sistema de freios/freio de estacionamento	2-160
15 - Luz de advertência do Sistema Ford Antifurto	2-163
16 - Luz indicadora de direção	2-164
17 - Luz indicadora de farol alto	2-164
18 - Luz indicadora de sobremarcha da transmissão	2-163
19 - Luz indicadora do sistema de controle automático de velocidade	2-163
20 - Luz indicadora do sistema do controle de tração	2-162
21 - Luz indicadora do sistema do controle de tração desligado	2-162
22 - Tacômetro	2-140
23 - Velocímetro	2-139

:: Compartmento do motor
Motor 2.5L I4 16V à gasolina

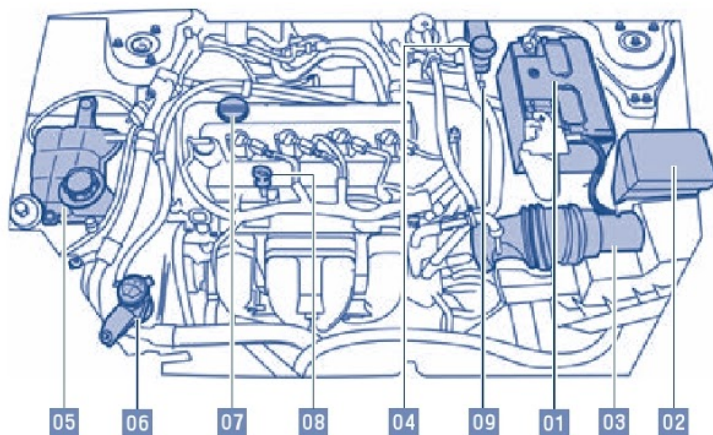

	<i>Pág.</i>
01 - Bateria	2-42
02 - Caixa de relés de fusíveis do compartimento do motor	2-122
03 - Conjunto do filtro de ar	2-176
04 - Reservatório do fluido de freio	2-116
05 - Reservatório do líquido de arrefecimento	2-227
06 - Reservatório do líquido do lavador do pára-brisa	2-183
07 - Tampa do abastecimento do óleo do motor	2-175
08 - Vareta medidora do fluido da transmissão	2-271
09 - Vareta medidora do óleo do motor	2-174

As tampas do enchimento e a vareta medidora do nível de óleo do motor são coloridas para fácil identificação.

== Compartimento do motor Motor 3.0L V6 Duratec à gasolina

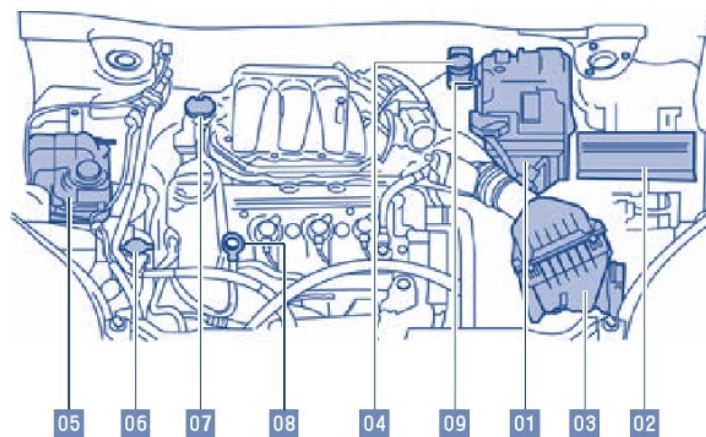

	Pág.
01 - Bateria	2-42
02 - Caixa de relés de fusíveis do compartimento do motor	2-122
03 - Conjunto do filtro de ar	2-176
04 - Reservatório do fluido de freio	2-116
05 - Reservatório do líquido de arrefecimento	2-227
06 - Reservatório do líquido do lavador do pára-brisa	2-183
07 - Tampa do abastecimento do óleo do motor	2-175
08 - Vareta medidora do fluido da transmissão	2-271
09 - Vareta medidora do óleo do motor	2-174

As tampas do enchimento e a vareta medidora do nível de óleo do motor são coloridas para fácil identificação.

:: Importante

As informações aqui contidas referem-se a um veículo **Ford Fusion** equipado com todos os opcionais e equipamentos disponíveis.

O seu **Ford Fusion** poderá não dispor de todos os equipamentos mostrados neste manual. Os dados contidos no manual são meramente informativos do modo de usar cada equipamento, não constituindo qualquer garantia quanto à existência, às características técnicas ou à forma deles em seu veículo. As ilustrações, informações técnicas e especificações desta publicação eram as vigentes até o momento de sua impressão.

A **Ford Motor Company Brasil Ltda.** reserva-se ao direito de, a qualquer tempo, revisar, modificar, descontinuar ou alterar qualquer modelo de seus produtos, sem prévio aviso. Nenhuma dessas ações gerará por si qualquer obrigação ou responsabilidade para a Ford ou para o vendedor face ao cliente.

Fica proibida a reprodução total ou parcial desta publicação, assim como de suas ilustrações ou ainda traduções, gravações e fotocópias da mesma, por meios mecânicos ou eletrônicos, sem a permissão prévia da **Ford Motor Company Brasil Ltda.**

⚠ Importante

Dirija sempre com prudência obedecendo os limites de velocidade e utilize o cinto de segurança para todos os ocupantes.

Gravação dos dados de manutenção

O seu veículo está equipado com um sistema de gravação de dados de manutenção e dados dos eventos.



Os registros de dados de manutenção em seu veículo coletam e armazenam informações de diagnóstico sobre o seu veículo. Esses registros incluem potencialmente informações sobre o desempenho ou condição dos vários sistemas e módulos do veículo, tais como sistemas do motor, posição do acelerador, direção ou freio. Para o diagnóstico correto e manutenção do seu veículo, a **Ford Motor Company** e os **Distribuidores Ford** podem acessar as informações de diagnóstico por meio de uma conexão direta ao seu veículo durante a execução de diagnóstico ou manutenção.

Gravação de dados dos eventos

Outros módulos do veículo – gravadores de dados dos eventos – também coletam e armazenam dados durante um impacto ou antes de ocorrer o impacto. As informações registradas podem auxiliar na investigação de tal evento. Os módulos registram informações sobre o veículo e os ocupantes, tais como:

- funcionamento dos vários sistemas no veículo;
- se os cintos de segurança do passageiro e do motorista foram afivelados;
- até que ponto o motorista pressionou o pedal do acelerador e/ou do freio;
- a velocidade do veículo;
- onde o volante de direção foi posicionado pelo motorista.

Para acessar essas informações, deve-se conectar equipamento especial diretamente aos módulos de registro. A **Ford Motor Company** não acessa informações no gravador de dados de eventos sem obter o consentimento, salvo em respeito a ordens judiciais ou exigências legais, ou de outras autoridades governamentais ou terceiros que atuam com autorização legal. Outras partes podem buscar acesso às informações independentemente da **Ford Motor Company**.

Air bag

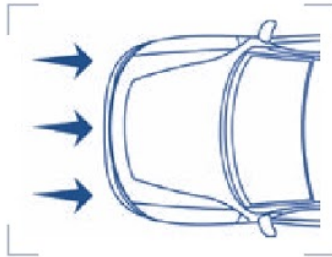

:: Apresentação

Em conjunto com os cintos de segurança, as bolsas de ar (*air bag*) dianteiras podem reduzir o risco de ferimentos graves, em casos de impactos frontais ou próximos a área frontal do veículo. Tal impacto deverá exceder o valor mínimo de ativação dos sensores do sistema, localizados na parte frontal do veículo. Para os casos de impactos laterais, existem os *air bags* laterais e as cortinas de ar laterais para complementar a proteção aos ocupantes, nessas situações, desde que estejam sentados corretamente e usando os cintos de segurança.

⚠ Importante

Os *air bags* dianteiros integram um sistema de proteção suplementar que proporciona proteção adicional apenas em caso de impacto frontal, porém não elimina o risco de ferimentos nesses casos. Durante uma colisão leve frontal, capotamento, colisão traseira ou lateral de qualquer intensidade, o sistema de *air bag* dianteiro não será ativado.

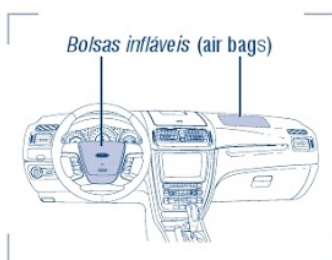

O sistema de *air bag* é composto de:

- Duas bolsas de nylon infláveis dianteiras (*air bag*), com gerador de gás. Estão ocultas atrás da almofada central do volante e a outra atrás do painel de instrumentos do lado do passageiro.

A



- Duas bolsas de nylon infláveis laterais (*air bag*), com gerador de gás, ocultas nos encostos dos bancos dianteiros.

Não deve ser colocada capa nos encostos dos bancos, para não impedir o funcionamento dos *air bags* laterais e evitar acidentes.

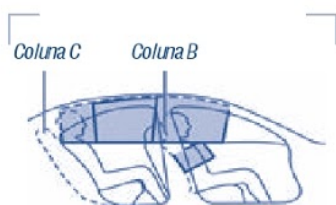

- Sistema de cortina de ar lateral (*air bag* de cortina), com quatro bolsas de nylon infláveis laterais, em forma de cortina, com gerador de gás, ocultas no teto, acima das janelas.
- Dois sensores de impacto lateral situados sob o lado externo dos bancos dianteiros, instalados próximo ao assoalho.
- Dois sensores de impacto lateral instalados na base das colunas C, acima da caixa de roda.
- Dois sensores de impacto frontais.
- Uma luz de advertência de falha no *air bag* localizada no painel dos instrumentos e alerta sonoro.
- Pré-tensionadores dos cintos de segurança.
- Sistema de detecção do passageiro dianteiro.
- Luz indicadora do *air bag* do passageiro desligado (*Pass air bag off*).
- Uma unidade eletrônica de controle e diagnóstico.



⚠ Importante

O gás propelente é gerado quando o *air bag* é acionado. Não é tóxico, não é inflamável e é composto essencialmente de dióxido de carbono. O gás propelente pode causar ligeira irritação da pele em algumas pessoas após o acionamento do *air bag*.

Air bag



:: Condução / Modo de operação Bancos

A eficiência máxima do *air bag* é obtida com a regulagem correta do banco e do encosto do banco. Ajuste-os de forma que o volante possa ser empunhado com os braços ligeiramente dobrados e coloque o encosto do banco em posição quase vertical (máximo 30°).

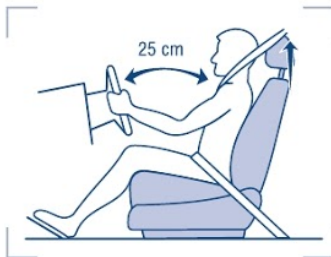

Use o cinto de segurança e mantenha uma distância mínima de 25 cm entre o volante e o peito do motorista para reduzir o perigo de ferimento por proximidade excessiva do *air bag* quando este é inflado. O mesmo se aplica para o passageiro da frente. Não permita que o passageiro viaje no banco dianteiro com os pés, joelhos ou qualquer outra parte do corpo em contato ou demasiadamente perto da tampa do *air bag*. Há risco de sérios ferimentos se houver disparo do *air bag*.



Nunca utilize cadeira de segurança para criança ou de bebê no banco dianteiro do lado do passageiro. Há sério risco de ferimento com o acionamento do *air bag* do lado do passageiro, se este não for desligado.



Consulte o item Bancos, neste capítulo, para mais informações.

Cintos de segurança



⚠ Importante

O *air bag* não exclui a necessidade do uso dos cintos de segurança. Para máxima proteção em caso de acidente, os cintos de segurança devem ser usados corretamente e devem ser respeitadas as recomendações de distância do painel e do volante.

Air bag frontal

⚠ Importante

Não coloque nada sobre o módulo do *air bag*. A colocação de objetos sobre a área de inflação do *air bag* pode fazer com que os objetos sejam projetados durante o disparo pelo *air bag* em seu rosto e dorso, causando ferimentos graves. A não observação dessas instruções pode aumentar o risco de ferimentos no caso de uma colisão.

⚠ Importante

Nunca coloque o seu braço sobre o módulo do *air bag*; a detonação do cinto de segurança pode resultar em fraturas graves ou outros ferimentos.

⚠ Importante

Não apóie sua cabeça na porta. Você poderá ser ferido pelo *air bag* na medida em que está sendo inflado a partir do encosto do banco.

⚠ Importante

Não tente consertar, reparar ou modificar o sistema do *air bag*. Procure o seu Distribuidor Ford.

⚠ Importante

A modificação ou adição de equipamentos na parte dianteira do veículo (incluindo chassi, pára-choque, estrutura dianteira da carroceria e ganchos para reboque) pode afetar o desempenho do sistema *air bag*, aumentando o risco de ferimentos. Não modifique a parte dianteira do veículo.

Air bag

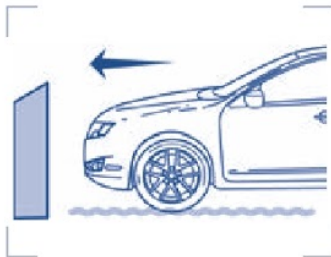

Como funciona?

Se houver colisão frontal, a unidade eletrônica de controle avaliará a taxa de desaceleração do habitáculo causada pelo impacto, determinando se haverá ou não disparo do *air bag*.

As circunstâncias que afetam diferentes colisões (velocidade de condução, ângulo de impacto, tipo e tamanho do objeto atingido, por exemplo) variam consideravelmente e afetará diretamente a taxa de desaceleração, logo, o veículo poderá sofrer danos superficiais consideráveis, sem que haja disparo do *air bag* e, inversamente, o *air bag* poderá disparar mesmo que o veículo sofra apenas danos estruturais relativamente pequenos.

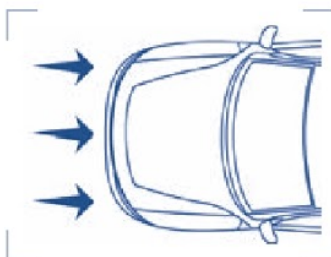

Acionamento

O enchimento das bolsas de ar (*air bag*) é instantâneo e ocorre com uma força considerável, acompanhado de um ruído forte.

Assim que a cabeça e a parte superior do corpo do ocupante entram em contato com *air bag*, o gás propelente é expelido e, juntamente com o sistema de tensionador do cinto de segurança, limita o movimento do ocupante, reduzindo o risco de lesões na cabeça e na parte superior do tórax.

Depois de disparados, os *air bags* se esvaziam rapidamente. Isto proporciona um efeito de amortecimento gradual, além de assegurar a visão para frente do motorista.

A



⚠ Importante

Os *air bags* são inflados e esvaziados em alguns milésimos de segundos. Logo, não oferecerão proteção contra os efeitos de impactos secundários, que poderão ocorrer após o impacto inicial.

Diversos componentes do sistema de *air bag* ficam quentes após o acionamento. Evite tocar em qualquer componente do sistema de *air bag* logo após o acionamento.



Sistema de detecção do passageiro dianteiro

Este sistema pode desligar automaticamente o *air bag* do passageiro dianteiro e o *air bag* lateral montado no banco do passageiro, visando proteger os ocupantes quando estão sentados ou protegidos no banco do passageiro dianteiro de maneira contrária às recomendadas. O sensor também desliga o sistema de *air bag* quando o banco do passageiro estiver vazio e o cinto de segurança desafivelado, quando uma criança ou pessoa de baixa estatura ocupar o banco do passageiro dianteiro e o cinto de segurança não estiver afivelado.

Air bag



A luz indicadora do passageiro desligado (*pass air bag off*) acenderá e permanecerá acesa indicando que o *air bag* frontal do passageiro dianteiro está desabilitado. A luz indicadora está localizada na parte central do painel de instrumentos acima da unidade de áudio.

A luz indicadora acenderá durante um curto período ao ligar a chave de ignição para confirmar que está funcional.

O sistema de detecção do passageiro dianteiro foi projetado para desabilitar (não inflar) o *air bag* frontal do passageiro dianteiro quando uma cadeira de segurança para criança, ou um assento auxiliar for detectado em casos de extrema necessidade, uma vez que o transporte de criança no banco dianteiro não é recomendado.

Se uma cadeira para criança tiver sido instalada e a luz indicadora não estiver acesa, desligue o veículo, remova a cadeira para criança do veículo e reinstale-a observando as instruções do fabricante.

Se uma pessoa de porte adulto estiver ocupando o banco do passageiro dianteiro, mas a luz indicadora "*pass air bag off*" (*air bag* do passageiro desligado) acender, é possível que a pessoa não esteja sentada corretamente no banco.

Se isso ocorrer, proceda como segue:

- Com o veículo estacionado e com o motor desligado, posicione o encosto do banco na posição vertical.
- O acompanhante deve estar posicionado corretamente no assento do banco, com as pernas confortavelmente estendidas e apoiadas no assoalho.
- Ligue a chave de ignição e aguarde aproximadamente dois minutos. Desta maneira, o sistema poderá detectar a pessoa e habilitar o *air bag* frontal do passageiro.

A

- Se a luz indicadora permanecer acesa mesmo após essas providências, a pessoa deve ser aconselhada a viajar no banco traseiro.

Importante

Mesmo com os sistemas de segurança avançados, as crianças menores de 12 anos devem ser adequadamente protegidas no banco traseiro.

Importante

Sentar incorretamente fora da posição ou com o encosto do banco muito inclinado pode aliviar o peso no assento do banco e afetar a decisão do sistema de detecção do passageiro dianteiro, resultando em ferimentos graves ou fatais em caso de um acidente.

Sempre sente com o dorso ereto apoiado no encosto do banco, com os pés no assoalho.

Caso suspeite de que o estado da luz indicadora de *air bag* do passageiro desligado está incorreto, verifique quanto ao seguinte:

- Objetos acomodados embaixo do banco.
- Objetos entre a almofada do banco e o console central .
- Objetos pendurados no encosto do banco.
- Objetos carregados no porta-mapa do encosto do banco.
- Objetos colocados no colo do ocupante.
- Interferência da carga com o banco.
- Outros passageiros empurrando ou puxando o banco.
- Pés ou joelhos do passageiro do banco traseiro apoiados ou empurrando o banco dianteiro.

Air bag



As condições listadas podem fazer com que o peso de uma pessoa sentada corretamente seja interpretado de forma incorreta pelo sistema de detecção do passageiro dianteiro.

Caso haja uma falha no sistema de detecção do passageiro dianteiro, a luz de advertência do *air bag*, no grupo de instrumentos do painel permanecerá acesa.

Luz de advertência do *air bag* acesa

Verifique quanto a objetos que possam estar acomodados embaixo do banco do passageiro dianteiro ou interferência da carga com o banco.

Se isso ocorrer, proceda como segue:

- Com o veículo estacionado e com o motor desligado, remova as possíveis obstruções que estejam interferindo com o banco dianteiro.
- Ligue a chave de ignição e aguarde aproximadamente dois minutos e verifique se a luz de advertência do *air bag* apagou.
- Se a luz de advertência do *air bag* permanecer acesa mesmo após essas providências, isso pode ou não representar uma falha no sistema de detecção do passageiro dianteiro.

Não tente reparar o sistema. Procure os serviços de um Distribuidor Ford.

Importante

Qualquer alteração ou modificação no banco dianteiro pode afetar o desempenho do sistema de detecção do passageiro dianteiro.

Air bag lateral

As bolsas de ar lateral (*air bag lateral*) estão instaladas na lateral externa dos encostos dos bancos dianteiros.

Não use acessórios para cobertura dos bancos. O uso de acessório para cobertura do banco pode impedir a detonação dos *air bags* laterais e aumentar o risco de ferimentos em um acidente.

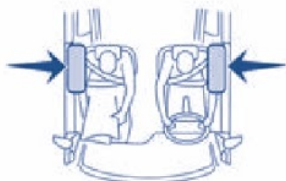

Como funciona?

Em certas colisões laterais, o *air bag* no lado afetado pela colisão será inflado. Se o sistema de detecção do passageiro dianteiro detectar que o banco está vazio, o *air bag* lateral instalado no banco dianteiro do passageiro será desativado.

Se os *air bags* não forem ativados em uma colisão não significa que existe um problema no sistema e sim que as forças não eram suficiente para causar a ativação.

Os *air bags* laterais foram projetados de forma a serem inflados em colisões laterais, e não em capotamentos, impacto traseiro, colisões com impacto frontal ou quase frontal, a menos que a colisão cause desaceleração lateral suficiente.

⚠ Importante

Não apoie sua cabeça na porta. Você poderá ser ferido pelo *air bag* lateral na medida em que está sendo inflado a partir do encosto do banco.

Acionamento

Os *air bags* laterais, em conjunto com os cintos de segurança, ajudam a reduzir o risco de ferimentos graves no caso de uma colisão com impacto lateral significativo. O *air bag* foi projetado para inflar entre o painel da porta e o ocupante, a fim de melhorar ainda mais a proteção fornecida aos ocupantes nas colisões com impacto lateral.

Diversos componentes do sistema de *air bag* ficam quentes após o acionamento. Evite tocá-los em qualquer componente do sistema de *air bag* logo após o acionamento.

Air bag

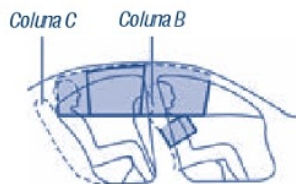

Air bag de cortina

Como funciona?

O sistema de *air bag* de cortina é instalado na lateral do teto, atrás do forro, ao longo da lateral do veículo. Em certos impactos laterais ou capotamentos, o sistema de *air bag* de cortina será ativado.

⚠ Importante

Não coloque objetos ou instale equipamentos no/ ou próximo ao forro do teto no trilho lateral que possa entrar em contato com o sistema de *air bag* do teto quando disparado. A não observação dessas instruções pode aumentar o risco de ferimentos no caso de uma colisão.

Acionamento

O sistema de *air bag* de cortina foi projetado de forma a ser inflado entre a área da janela lateral e os ocupantes a fim de fornecer maior proteção em colisões com impacto lateral e capotamentos.

O sistema de *air bag* de cortina, em conjunto com os cintos de segurança, ajuda a reduzir o risco de ferimentos graves no caso de um impacto significativo ou de capotamento.

O sistema de *air bag* de cortina não irá interferir em um sistema de proteção infantil adequadamente instalado, uma vez que foi concebido de forma a ser inflado a partir do forro do teto acima das portas e abertura da janela lateral.

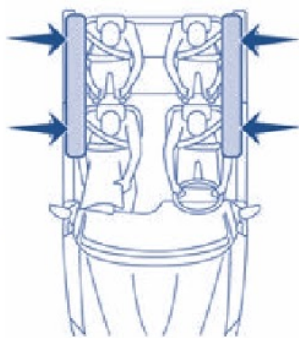

⚠ Importante

Siga as instruções e advertências fornecidas pelo fabricante da cadeira de segurança para criança ou bebê.



Consulte o item Cintos de segurança, neste capítulo, para mais informações.

Luz de advertência do air bag

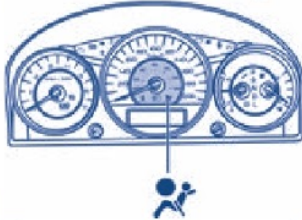

:: Manutenção

Luz de advertência do *air bag*

Acende-se com a chave de ignição na posição ligado indicando que o sistema está operacional, apagando-se em seguida.

Se a luz de advertência não acender, permanecer acesa, acender intermitentemente ou continuamente com o veículo em movimento, é sinal de que existe alguma anomalia e o sistema poderá não funcionar. Também será emitido um sinal sonoro que se repetirá periodicamente até a anomalia seja reparada.

Procure os serviços de um Distribuidor Ford.

Trabalhos de reparos no volante, na coluna da direção e no sistema de *air bag* só podem ser executados por técnicos devidamente treinados, pois existe o perigo de ferimentos pela ativação inadvertida do *air bag*. Portanto, o sistema de *air bag* deve ser reparado somente em um Distribuidor Ford.

Mantenha as áreas à frente dos *air bags* sempre desobstruídas. Não coloque nada encostado ou em cima destas áreas. Para limpá-las, utilize somente um pano úmido e não molhado.

Substituição

Recomenda-se que o *air bag* seja substituído após 15 anos. Depois deste período, a eficácia do propelente e do *air bag* pode ficar comprometida.

Após o acionamento do sistema de *air bag*, alguns componentes deverão ser substituídos. Procure os serviços de um Distribuidor Ford.



:: Apresentação

Informações importantes sobre o sistema de áudio – Premium Sound

O seu veículo está equipado com o sistema de áudio - Premium Sound - com CD player MP3, entrada auxiliar e 12 alto-falantes.

⚠ Importante

Estes rádios com *CD Player* lêem discos compactos que respeitam as normas impostas pelo *International Red Book*. Os CDs protegidos contra cópia de alguns fabricantes não estão em conformidade com esta norma e a sua reprodução não pode ser garantida. Os discos de formato duplo, com duas faces, adaptados pela indústria discográfica, têm maior espessura que os CDs normais e, assim, não é possível garantir a sua reprodução, podendo ocorrer anomalias. Não devem ser usados CDs com formas irregulares, que possuam película de proteção contra riscos ou etiquetas autocolantes. Não serão aceitas reclamações em garantia nos casos em que seja encontrado um disco deste tipo, no interior de uma unidade de áudio, que seja devolvida para reparação.

⚠ Importante

A unidade de áudio poderá ser danificada se forem introduzidos objetos impróprios, como cartões de crédito ou moedas, na abertura de acesso do CD.

⚠ Importante

Equipamentos sonoros podem provocar danos ao sistema auditivo se exposto a potência superior a 85dB (oitenta e cinco decibéis). Lei 11.291/2006.

Condução / Modo de operação

Introdução ao sistema de áudio – Premium Sound

Informações importantes sobre o sistema de áudio – Sistema de entretenimento Sync



Consulte o manual do sistema de entretenimento Sync, para mais informações.

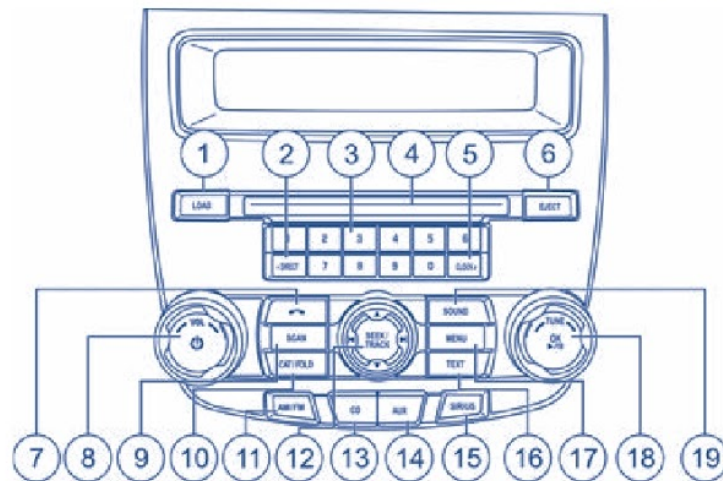

- | | |
|--|-----------------------------------|
| 01 - Tecla LOAD | 11 - Tecla AM/FM |
| 02 - Tecla DIRECT | 12 - Teclas SEEK/TRACK |
| 03 - Teclas de PRÉ-SINTONIA (0 a 9) | 13 - Tecla CD |
| 04 - Abertura de acesso do CD | 14 - Tecla AUX |
| 05 - Tecla CLOCK | 15 - Tecla SIRIUS |
| 06 - Tecla EJECT | 16 - Tecla TEXT |
| 07 - Tecla TELEPHONE | 17 - Tecla MENU |
| 08 - Botão VOL ON/OFF | 18 - Botão TUNE PLAY/PAUSE |
| 09 - Tecla SCAN | 19 - Tecla SOUND |
| 10 - Tecla CAT/FOLD | |

Áudio

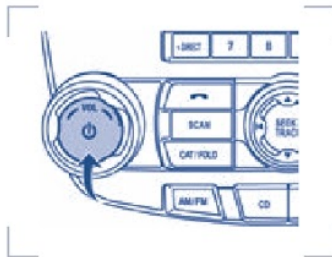

Ligar/desligar – **ON/OFF**

A ignição deve estar na posição I (acessórios) ou II (ignição ligada).

Pressione o botão para ligar/desligar a unidade de áudio.

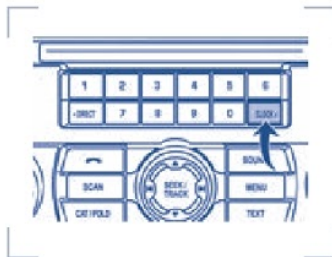

Funcionamento da unidade de áudio – **Rádio**

Relógio – **CLOCK**

Pressione a tecla **CLOCK** e use as teclas de pré-sintonia (**0 a 9**) para inserir o horário (horas e minutos).

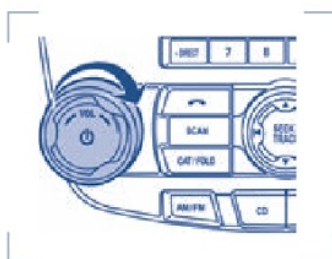

Volume

Gire o botão para esquerda/direita para diminuir/aumentar o volume. O visor indicará o nível de som selecionado.

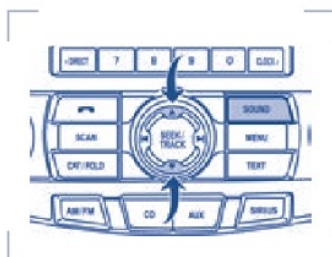

Ajustes do som – **SOUND**

Pressione a tecla **SOUND** e em seguida utilize as setas para cima/para baixo ou pressione a tecla **SOUND** alternadamente para escolher entre as opções:

A

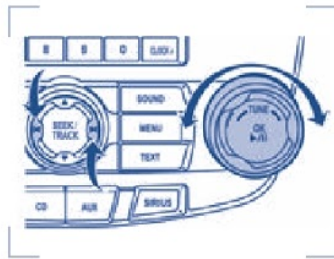

BASS: Pressione as setas direita/esquerda ou gire o botão **TUNE** no sentido horário/anti-horário para ajustar o nível dos graves, o visor mostra o nível selecionado. Aguarde a confirmação automática ou pressione **OK**.

TREBLE: Pressione as setas direita/esquerda ou gire o botão **TUNE** no sentido horário/anti-horário para ajustar o nível dos agudos, o visor mostra o nível selecionado. Aguarde a confirmação automática ou pressione **OK**.

BALANCE: Pressione as setas direita/esquerda ou gire o botão **TUNE** no sentido horário/anti-horário para ajustar o áudio entre os alto-falantes esquerdo e direito, o visor mostra o nível selecionado. Aguarde a confirmação automática ou pressione **OK**.

FADE: Pressione as setas direita/esquerda ou gire o botão **TUNE** no sentido horário/anti-horário para ajustar o áudio entre os alto-falantes traseiros e dianteiros, o visor mostra o nível selecionado. Aguarde a confirmação automática ou pressione **OK**.

SPEED COMPENSATED VOLUME: Este comando regula automaticamente o volume do som para compensar o ruído do motor e o ruído provocado pela velocidade do veículo.

Pressione as setas direita/esquerda ou gire o botão **TUNE** no sentido horário/anti-horário para ajustar entre **SPEED OFF** e os níveis **1-7**, o visor mostra o nível selecionado. Aguarde a confirmação automática ou pressione **OK**.

DSP MODE: Funciona apenas com a reprodução de CD's e mídias através da entrada auxiliar.

Pressione as setas direita/esquerda ou gire o botão **TUNE** no sentido horário/anti-horário para alternar entre as opções **STEREO** e **SURROUND**.

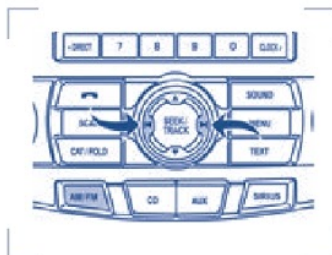

Sintonia de Estações – AM/FM

Sintonia automática

Pressione alternadamente a tecla **AM/FM**. Para alternar entre as faixas de frequência AM, FM1 e FM2 e a seguir as setas direita/esquerda para selecionar a frequência da rádio. O rádio pára na estação de frequência mais alta.

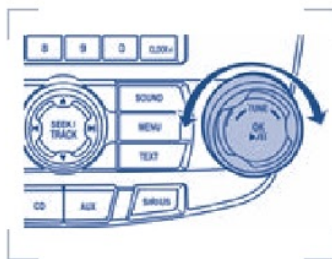

Sintonia manual

Para buscar manualmente as estações. Gire o botão **TUNE** no sentido horário/anti-horário para percorrer acima e abaixo a banda de frequência. O visor mostra a frequência selecionada.

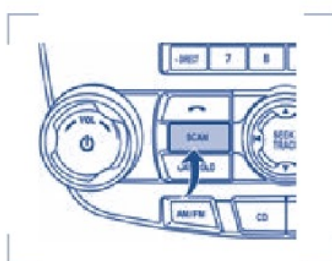

Função SCAN

Pressione a tecla **SCAN** para uma amostragem rápida de todas as estações de rádio de sinal forte.

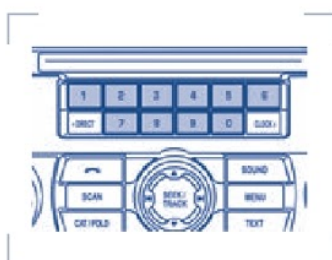

Pré-sintonia das emissoras

Esta função permite gravar as suas estações preferidas, nas teclas entre **0-9**.

- Sintonize a estação desejada.
- Mantenha pressionado uma das teclas de pré-seleção. A unidade de áudio ficará sem som. Quando o som voltar, significa que a estação foi gravada.

A

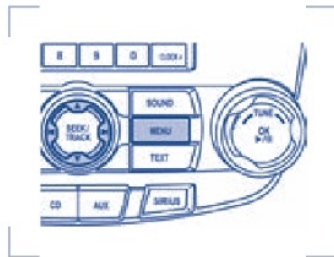

Tecla **MENU** do sistema de áudio

Use a tecla **MENU** para acessar as funções que não podem ser selecionadas diretamente através de um dos comandos do painel da unidade de áudio.

A função **MENU** permite acessar os comandos abaixo, através das teclas para cima/baixo ou direita/esquerda.

- Memorização automática das emissoras **AUTO PRESET**.
- Procurar músicas por gênero **RDS**.

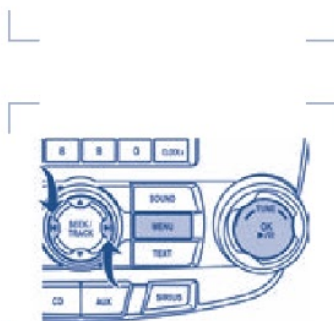

Memorização automática das emissoras **AUTO PRESET**

- Pressione **MENU** até **AUTO PRESET ON/OFF** aparecer no visor.
- Use as setas direita/esquerda para alternar **AUTO PRESET** para **ON** (ligado), e aguarde cinco segundos para o início da busca ou pressione **OK** para iniciar a busca imediatamente. Se outra tecla for pressionada nesses cinco segundos, a busca não será iniciada. As 10 estações de sinal mais forte serão inseridas e a estação memorizada na tecla 1 começará a tocar.



Procurar músicas por gênero **RDS**

Disponível apenas no modo **FM**. Essa função permite procurar estações equipadas com **RDS** por uma determinada categoria de formato de música, por exemplo: **CLASSIC**, **COUNTRY**, **JAZZ/RB**, **ROCK**, etc.

- Pressione **MENU** até **RDS (ON/OFF)** aparecer no visor.
- Use as setas direita/esquerda para alternar entre **RDS ON/OFF** (ligado/desligado). Quando **RDS** está **OFF**, não será possível procurar por estações equipadas com **RDS** ou visualizar o nome ou tipo da estação.

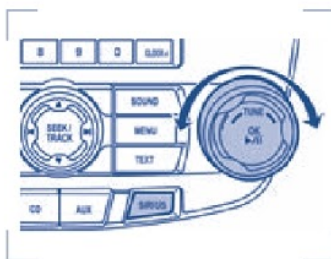

Rádio via satélite **SIRIUS** (se disponível)

O rádio via satélite está disponível apenas com uma assinatura válida de rádio SIRIUS. Verifique a disponibilidade junto ao seu Revendedor Autorizado.

Pressione repetidamente para acessar o modo de rádio via satélite. Pressione repetidamente para percorrer através dos modos **SAT1**, **SAT2** e **SAT3**.

Gire o botão **TUNE/OK** no sentido horário/anti-horário para ir para a próxima ou para a estação anterior via satélite SIRIUS disponível.

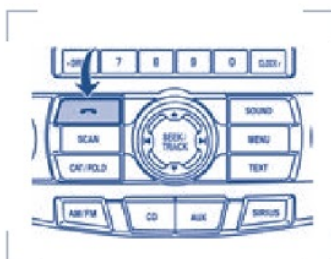

Tecla **TELEPHONE** (não disponível)

Pressione a tecla **TELEPHONE** e o visor mostrará **NO PHONE**.

A

Funcionamento da unidade de áudio – *CD Player*

Introduzir CD

Insira o CD na abertura com a inscrição voltada para cima



Ejetar CD

⚠ Importante

Em determinadas condições de funcionamento é possível que o CD esteja bastante quente quando for ejetado. Tenha cuidado ao retirar o CD.

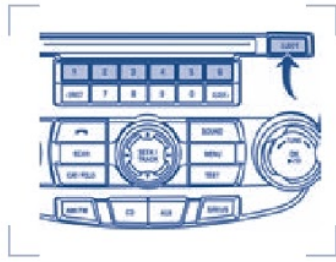

Pressione a tecla **EJECT** para retirar o cd.



Reprodução de *CD*

Pressione a tecla **CD** uma vez para iniciar a reprodução do CD. A leitura do CD começa imediatamente, assim que se introduz o disco.

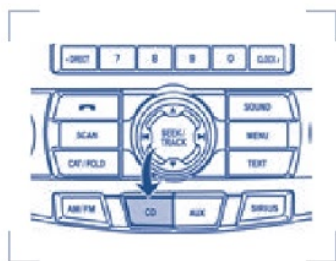

Áudio

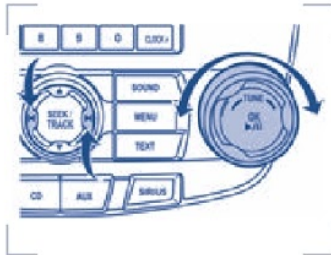

Seleção de faixas

Gire o botão **TUNE** no sentido horário ou, pressione a seta direita para passar à faixa seguinte.

Gire o botão **TUNE** no sentido anti-horário ou, pressione a seta esquerda para passar à faixa anterior.

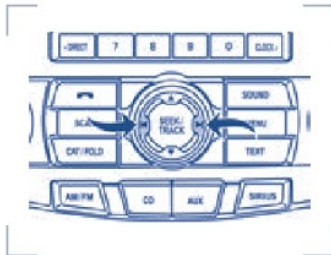

Avanço/retrocesso rápido

Mantenha pressionado a seta esquerda/direita para avanço e retrocesso rápido, dentro das faixas do CD.

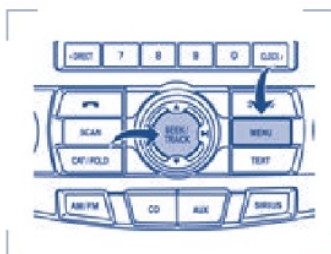

Reprodução aleatória SHUFFLE

A reprodução aleatória de faixas "**SHUFFLE**" lê todas as faixas do CD em uma ordem aleatória.

- Pressione a tecla **MENU** até que **SHUFFLE ON/OFF** aparecer no mostrador.
- Use as setas direita/esquerda para alternar entre **ON/OFF** (ligado/desligado).

Se quiser selecionar o modo **SHUFFLE** imediatamente, pressione **SEEK/TRACK** para começar a reprodução aleatória.

A

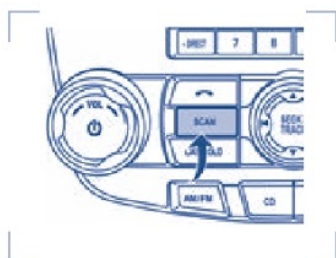

Função **SCAN**

Pressione a tecla **SCAN** para uma amostragem rápida de todas as trilhas do CD atual.

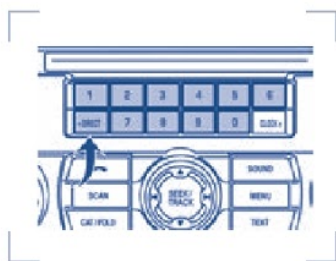

Seleção direta da trilha

Pressione a tecla **DIRECT**. O visor apresentará **DIRECT TRACK MODE SELECT TRACK** (Modo de seleção direta da trilha. Selecione a trilha).

Insira o número da trilha desejada utilizando as teclas programadas (**0–9**). O sistema começará a reproduzir a trilha correspondente.

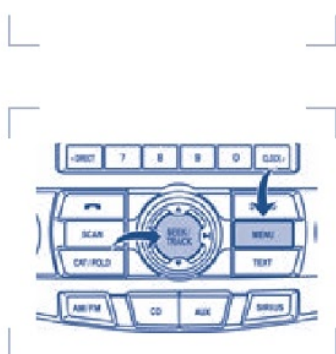

Equalizador automático do som **COMPRESSION**

Quando a função **COMPRESSION** está ligada, o sistema colocará as passagens suaves e altas do CD num nível de som mais equalizado.

- Pressione a tecla **MENU** até que **COMPRESSION ON/OFF** apareça no mostrador.
- Use as setas direita/esquerda para alternar entre **ON/OFF** (ligado/desligado).

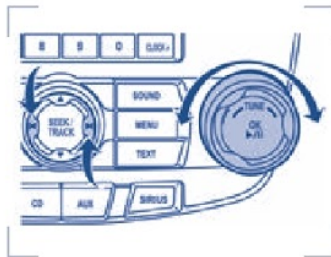

Navegação de discos **MP3**

As faixas **MP3** podem ser gravadas no CD de várias formas. Podem ser colocadas num mesmo diretório, como num CD de áudio convencional, ou colocadas em pastas que, por ex: um álbum, um artista ou um gênero.

- Pressione as setas esquerda/direita ou gire o botão **TUNE** no sentido horário/anti-horário para selecionar outra faixa (arquivo) dentro da pasta.

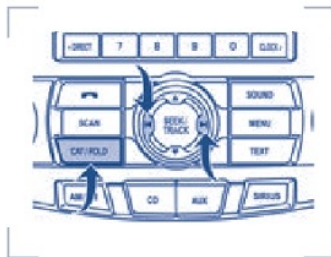

Mudar de pasta

Pressione a tecla **CAT/FOLD**, e a seguir pressione as setas direita/esquerda para acessar a próxima pasta ou a anterior.

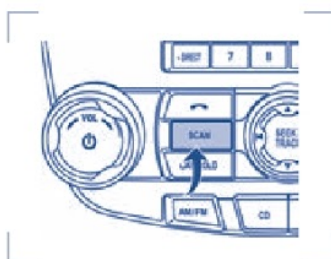

Função **SCAN**

Pressione a tecla **SCAN** para uma amostragem rápida de todas as trilhas na pasta **MP3**.

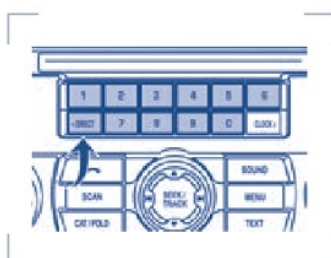

Seleção direta da pasta

Pressione **DIRECT** e a tecla programada (**0-9**) da pasta desejada. O sistema avançará para a pasta especificada.

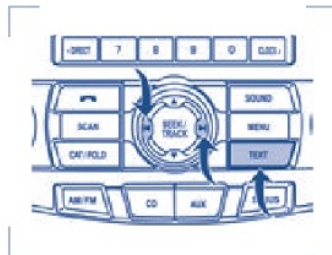

Opções de visualização de texto de CD

Pressione a tecla **TEXT** alternadamente para visualizar o álbum, a pasta, a música e o artista no visor.

No **TEXT MODE**: Às vezes o visor requer a exibição de texto adicional. Quando o indicador < / > estiver ativo, pressione **TEXT** e depois pressione as setas direita/esquerda para visualizar texto adicional.



Tomada para acessórios **AUX IN**

Para obter um desempenho ideal ao utilizar um acessório, regue ao máximo o volume do dispositivo, isso reduzirá a interferência de áudio ao carregar um dispositivo através do conector.

A tomada para acessórios (AUX IN) está localizada no porta-objetos do console central e permite ligar um acessório, como por exemplo, um Mini Disc ou leitor de MP3 ao sistema de áudio do veículo.

Para ligar um acessório, ligue-o à tomada **AUX IN** usando uma conexão de áudio convencional de 3,5 mm.

Selecione a entrada do acessório com a tecla **AUX** do sistema de áudio do veículo. O volume, os agudos e os graves podem ser ajustados na unidade de áudio do veículo.

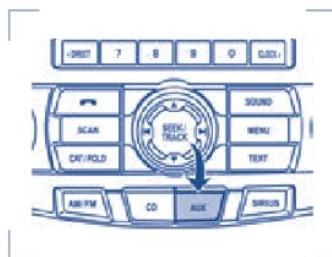

Bússola Eletrônica

O cabeçalho da bússola é apresentado como um dos itens N, NE, E, SE, S, SW, W e NW no visor da unidade de áudio.

A leitura da bússola pode ser afetada ao conduzir nas proximidades de edifícios, pontes, linhas da rede elétrica e antenas de transmissão potentes. Objetos magnéticos ou metálicos colocados no veículo ou próximo deste também podem afetar a precisão da bússola.



Geralmente, quando a leitura da bússola é afetada, a bússola se auto corrigirá após alguns dias de operação do veículo em condições normais. Se ainda parecer que a leitura da bússola está inexata, uma calibração manual poderá ser necessária.



Em sua maioria, as áreas (regiões) geográficas possuem um norte magnético que varia ligeiramente em relação à direção norte nos mapas. Essa variação é de quatro graus entre as regiões adjacentes e se tornará perceptível à medida que o veículo atravessa várias regiões. Um ajuste correto da região eliminará esse erro.

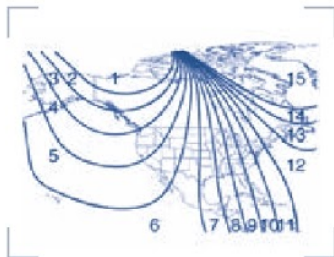

Ajuste da região da bússola

1. Determine a região magnética na qual você está relativa à sua localização geográfica consultando o mapa da região.
2. Ligue a ignição.
3. Pressione e mantenha pressionado as teclas 7 e 9 da unidade de áudio por aproximadamente cinco segundos até **ZONE XX** aparecer no visor da unidade de áudio.

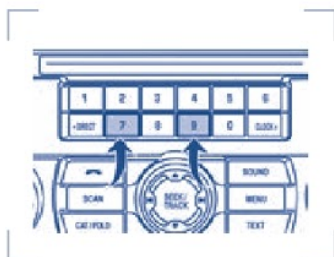

4. Pressione e solte as teclas 7 e 9 do rádio juntas, repetidamente, até que **ZONE XX** mude para a região correta no visor da unidade de áudio.



A

5. A direção será apresentada depois que as teclas forem liberadas. A região foi atualizada.



Ajuste de calibração da bússola

Realize a calibração da bússola em uma área aberta livre de estruturas de aço e linhas de alta tensão. Para a melhor calibração, desligue todos os acessórios elétricos (aquecedor/ar condicionado, limpadores etc.) e assegure-se que todas as portas do veículo estão fechadas.

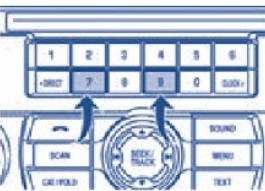

1. Ligue o veículo.

2. Para calibrar, pressione e mantenha pressionado as teclas 7 e 9 da unidade de áudio aproximadamente 10 segundos até **CAL** aparecer no visor da unidade de áudio. Libere as teclas.

3. Conduza lentamente o veículo em um círculo a uma velocidade inferior a 5 km/h até que **CAL** no visor mude para o valor de direção (N, S, E, W etc.). Até cinco círculos poderão ser necessários para completar a calibração.

4. A bússola foi calibrada.



Cuidados com o sistema de áudio – CDs

Utilize sempre CDs limpos e em boas condições.

Bancos



:: Apresentação

O sistema de proteção do ocupante é composto por bancos, encosto de cabeça, cintos de segurança e *air bags*. A utilização correta destes componentes protege melhor os ocupantes em caso de acidente.

⚠ Importante

Nunca ajuste os bancos com o veículo em movimento.

⚠ Importante

Não empilhe carga em altura superior aos encostos dos bancos para reduzir o risco de ferimento em uma colisão ou parada repentina.

⚠ Importante

Sempre dirija e viaje com o encosto do banco na posição vertical e o cinto de segurança subabdominal perfeitamente ajustado e confortável ao redor dos quadris.

⚠ Importante

A inclinação do encosto do banco pode causar o deslizamento do ocupante sob o cinto de segurança do banco, resultando em ferimentos graves no caso de uma colisão.

⚠ Importante

Sentar incorretamente fora da posição ou com o encosto do banco muito inclinado pode aliviar o peso da almofada do banco e afetar a decisão do sistema de detecção do passageiro dianteiro, resultando em ferimentos graves ou fatais em um acidente. Sempre sente com o dorso ereto apoiado no encosto do banco, com os pés no assoalho.

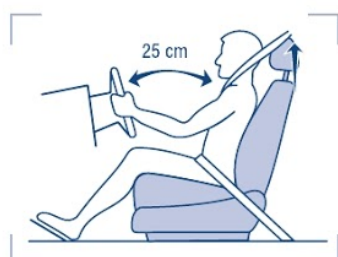
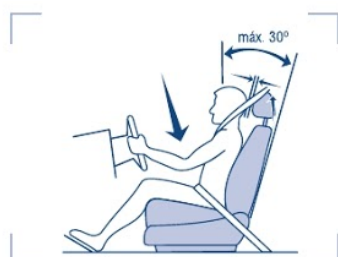

== Condução / Modo de operação

Posição correta de dirigir

- Sente na posição mais vertical possível, com o encosto do banco inclinado no máximo em 30°.
- Ajuste os encostos de cabeça de modo que a parte superior da cabeça e o respectivo encosto fiquem na mesma altura.
- Não coloque o banco dianteiro demasiadamente perto do painel de instrumentos.
- Para maior segurança, o banco do motorista deve ser ajustado o mais para trás possível, a uma distância compatível com o alcance dos controles, no mínimo de 25 cm entre o seu corpo (na altura do seu osso esterno) e a tampa do *air bag*.
- O motorista deve segurar o volante com os braços ligeiramente dobrados, bem como as pernas, de forma que os pedais possam ser pressionados até o final.
- Certifique-se de que a sua posição de dirigir seja confortável e que consiga manter o controle total do veículo.

⚠ Importante

Não coloque objetos embaixo do banco do passageiro dianteiro ou entre o banco e o console central. Verifique a luz indicadora “*pass air bag off*” quando à condição apropriada do *air bag*. Consulte o item Sistema de detecção do passageiro dianteiro para obter mais detalhes. A não observação dessas instruções pode interferir com o sistema de detecção do banco do passageiro dianteiro.

Bancos

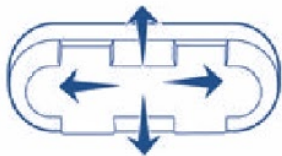

Ajuste da posição do banco

O controle está localizado no lado externo do assento dos bancos dianteiros.

Mova o interruptor na direção das setas para mover o banco para frente, para trás, para cima ou para baixo.



Mova o interruptor na direção das setas para levantar ou abaixar a parte dianteira do assento do banco.



Mova o interruptor na direção das setas para levantar ou abaixar a parte traseira do assento do banco.



Inclinação elétrica do banco do motorista (se disponível)

Mova o interruptor na direção das setas para controlar a inclinação do encosto do banco para frente ou para trás.

B

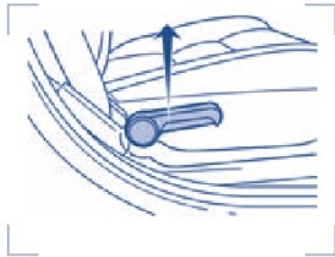

Ajuste da inclinação do encosto do banco dianteiro do passageiro

Puxe a alavanca localizada na lateral do banco para ajustar o encosto na posição desejada.

Retorne a alavanca e certifique-se de que o encosto está travado corretamente.



Ajuste do apoio lombar manual do banco do motorista (se disponível)

O controle lombar está localizado na lateral do assento do banco dianteiro.

Gire-o para ajustar o apoio lombar.



Ajuste do apoio lombar elétrico do banco do motorista (se disponível)

O controle lombar está localizado na lateral do assento do banco dianteiro.

Pressione um lado do controle para ajustá-lo mais firme. Pressione o outro lado para deixá-lo mais macio.

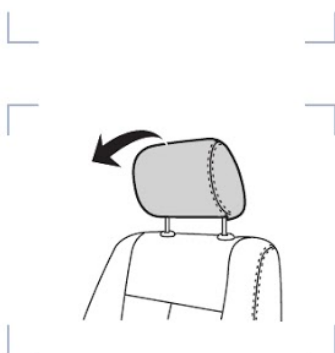

Encostos de cabeça dianteiros com inclinação (se disponível)

Os encostos de cabeça dianteiros podem ser inclinados para o seu conforto. Para inclinar os encostos de cabeça dianteiros siga o procedimento abaixo:

- 1 - Ajuste os bancos dianteiros para a posição correta. Para mais informação, Consulte o item "Posição correta de dirigir" neste capítulo.

Bancos



Encosto de cabeça dianteiro e traseiro

Os encostos de cabeça ajudam a limitar o movimento da cabeça no caso de uma colisão traseira.

Para regular a altura dos encostos, puxe-os para cima.

Para baixá-los pressione o botão de liberação.

⚠ Importante

Ajuste os encostos de cabeça de modo que a parte superior da cabeça e o respectivo encosto fiquem na mesma altura.

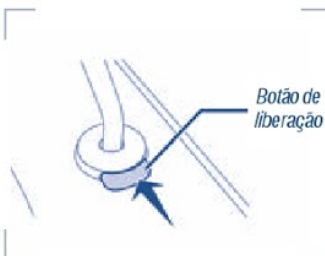

⚠ Importante

Jamais trafegue com o veículo sem os encostos de cabeça.

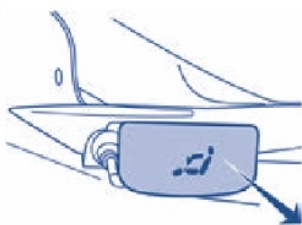

Rebatimento dos encostos do banco traseiro

Para rebater o encosto do banco, puxe a alavanca de liberação localizada no interior do porta-malas e em seguida dobre o encosto do banco.

⚠ Importante

Para evitar possíveis danos ao banco ou aos cintos de segurança, certifique-se de que os cintos não estejam afivelados ao rebater o encosto do banco.

B

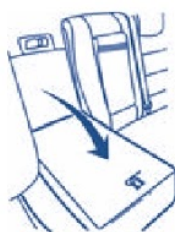

Antes de rebater o encosto do banco traseiro, abaixe totalmente os encostos de cabeça traseiros. Certifique-se de que não haja objetos impedindo o rebatimento.

Recolocação do encosto do banco traseiro na posição original

⚠ Importante

Antes de retornar o encosto do banco para sua posição original, certifique-se de que não há objetos ou carga presos atrás do encosto. Após retornar o encosto do banco à posição original, puxe pelo encosto a fim de assegurar o travamento correto.

Levante o encosto do banco até que fique encaixado na sua posição original. Quando o banco estiver travado na posição, ouve-se um ruído característico de encaixe.

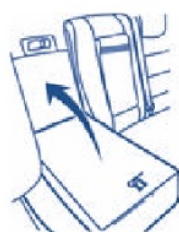

Recolocação do descansa-braço do banco traseiro na posição original

Levante o descansa-braço para trás até que fique travado na posição original.

Porta-copos

O seu veículo está equipado com porta-copos no apoio de braço do banco traseiro. Para acessar o porta-copos, dobre o apoio de braço.

⚠ Importante

Coloque apenas copos flexíveis no porta-copos. Objetos rígidos podem causar ferimentos em uma colisão.

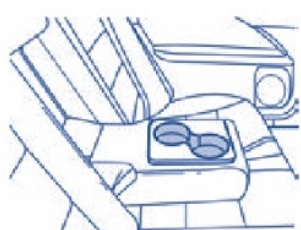

Bateria e sistema de carga do veículo

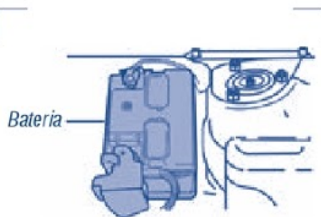

:: Apresentação

A bateria está localizada no lado direito do compartimento do motor, próxima ao filtro de ar.



:: Condução / Modo de operação Luz de advertência do sistema de carga da bateria

Acende-se com a chave de ignição na posição II (ignição ligada), indicando estar o sistema operacional, apagando-se assim que o motor entrar em funcionamento.

Luz de advertência da bateria

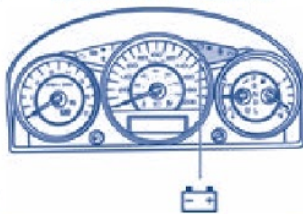

Se esta luz acender com o veículo em movimento, desligue todo o equipamento elétrico dispensável e procure imediatamente os serviços do Distribuidor Ford mais próximo.

⚠ Importante

A bateria do seu veículo foi dimensionada de acordo com os itens/acessórios originais Ford. Não é recomendada a adição de equipamentos elétricos que sobrecarreguem o sistema elétrico do veículo.

Símbolo de aviso na bateria

Gases

Normalmente, as baterias produzem gases explosivos que podem causar ferimentos. Portanto, não aproximem da bateria chamas, faíscas ou substâncias acesas. Ao trabalhar próximo a uma bateria, proteja sempre o rosto e os olhos. Providencie sempre ventilação apropriada.



B



Crianças

A bateria deverá ser guardada fora do alcance de crianças.



Eletrólito

O eletrólito da bateria (ácido) é fortemente corrosivo. Use sempre luvas e óculos de proteção.

Na eventualidade de contato de eletrólito com os olhos, lave-os imediatamente com água fria e procure, em seguida, por cuidados médicos.

Na eventualidade de ingestão de eletrólito, procure imediatamente por cuidados médicos.



Faíscas e cigarros

É proibido provocar faíscas ou fumar próximo da bateria. No manuseio de cabos e aparelhos elétricos evitar a formação de faíscas e curto-circuitos. Jamais feche os circuitos entre os pólos da bateria. Perigo de lesão provocada por faísca com elevada descarga elétrica.



Reciclagem obrigatória da bateria

Devolva a bateria usada ao revendedor no ato da troca (resolução CONAMA 257/99 de 30/06/99).

Todo consumidor/usuário final é obrigado a devolver a sua bateria usada num ponto de venda. Não a descarte no lixo doméstico.

Bateria e sistema de carga do veículo



Os pontos de venda são obrigados a aceitar a devolução da bateria usada e devolvê-la ao fabricante para reciclagem.



A solução ácida e o chumbo contidos na bateria, se descartados na natureza de forma incorreta, poderão contaminar o solo, o subsolo e as águas, bem como causar danos à saúde do ser humano.



:: Manutenção

A bateria do seu veículo está livre de manutenção (não requer adição de água).

Se o veículo não for utilizado por 30 dias ou mais, desconecte o cabo negativo da bateria para não descarregá-la.

Para a operação adequada da bateria, mantenha a parte superior limpa e seca e assegure-se de que os cabos estejam firmemente conectados aos terminais da bateria.



Sinais de corrosão

Remova os cabos dos terminais e limpe-os com uma escova de aço. O ácido pode ser neutralizado com uma solução de bicarbonato de sódio e água. Instale-os novamente e aplique uma pequena quantidade de graxa na parte superior de cada terminal da bateria para evitar novo processo de corrosão.

B

Posição 0 (Ignição desligada)

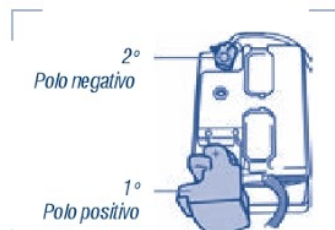
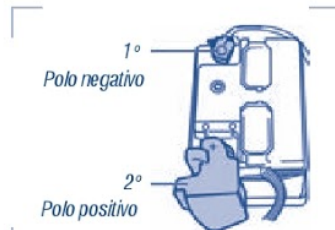

Remoção

Se a bateria tiver sido desconectada, o relógio e as estações de rádio pré-programadas devem ser restabelecidos após a reconexão da bateria.

Antes de remover qualquer um dos cabos da bateria, é imprescindível desligar a ignição e aguardar 60 segundos, no mínimo.

Após desligada a ignição, desconecte os cabos da bateria. Comece pelo cabo negativo (-).

Tenha muito cuidado para evitar o contato de ambos os terminais da bateria com ferramentas metálicas, ou o contato inadvertido entre o terminal positivo (+) e a carroceria do veículo, sob o risco de provocar curto-circuito.

Instalação

Ao religar a bateria, comece primeiro pelo cabo positivo (+) e, em seguida, o cabo terra ao pólo negativo (-).

Se a bateria em seu veículo possuir uma tampa de proteção, certifique-se de reinstalá-la após limpar ou substituir a bateria.

⚠ Importante

Evite faíscas e chamas expostas. Não fume. Os gases explosivos e o ácido sulfúrico podem provocar cegueira e queimaduras graves.

Bateria e sistema de carga do veículo

Comportamento do motor após a instalação da nova bateria

Como o motor do seu veículo é controlado eletronicamente por um computador, algumas condições de controle são mantidas pela alimentação fornecida pela bateria. Quando a bateria for desconectada ou uma nova bateria for instalada, o motor deve adaptar-se à sua estratégia de marcha lenta e controle de combustível para ótimo desempenho e dirigibilidade.

Para começar esse processo:

- Com o veículo completamente parado, aplique o freio de estacionamento.
- Engate a alavanca de mudanças em **P** (Estacionamento), desligue todos os acessórios e dê partida no motor.
- Funcione o motor até atingir sua temperatura normal de funcionamento.
- Deixe o motor funcionando em marcha lenta durante pelo menos um minuto.
- Ligue o ar condicionado e deixe o motor funcionar em marcha lenta durante pelo menos um minuto.
- Solte o freio de estacionamento. Com o seu pé no pedal do freio e o ar condicionado ligado, engate o veículo em **D** (Marchas à frente) e deixe o motor funcionar em marcha lenta pelo menos por um minuto.
- Conduza o veículo para concluir o processo de readaptação.
- **Poderá ser necessário conduzir o veículo numa distância de 16 km ou mais para readaptação à estratégia da marcha lenta e controle de combustível.**

- Se você não permitir que o motor possa readaptar-se à sua estratégia da marcha lenta, a qualidade da marcha lenta do seu veículo poderá ser afetada adversamente até que a readaptação eventualmente ocorra.

Sistema de proteção contra descarga da bateria

O sistema de proteção contra descarga da bateria apagará as luzes internas 1 minuto após a ignição ter sido girada para a posição **0** (travada):

Posição **0**
(travada)



- Se as luzes do teto foram acesas usando o controle de intensidade no painel, o sistema de proteção contra descarga da bateria apagará as luzes 1 minuto após a ignição ter sido girada para a posição **0** (travada).
- Se as luzes de cortesia foram acesas porque uma das portas do veículo ou o porta-malas foi aberto, o sistema de proteção contra descarga da bateria apagará as luzes 1 minuto após a ignição ter sido girada para a posição **0** (travada).
- O sistema de proteção contra descarga da bateria apagará os faróis 1 minuto após a ignição ter sido girada para a posição **0** (travada).

Catalisador



Catalisador

:: Apresentação

Para que seu veículo atenda a legislação de limites máximos de emissões de gases, ele dispõe de um catalisador, dispositivo que reduz a poluição dos gases gerados pelo motor, transformando-os em substâncias menos tóxicas. Está localizado no sistema de escapamento do veículo.

⚠ Importante

Mesmo os veículos equipados com catalisadores não devem ser colocados em funcionamento em ambientes fechados, pois os gases emitidos podem ser prejudiciais à saúde.

Indicador do nível de combustível



:: Condução / Modo de operação Dirigindo com catalisador

Evite situações de funcionamento em que combustível não queimado ou apenas parcialmente queimado possa entrar no catalisador, especialmente com o motor quente, conforme descrito a seguir:

- Nunca deixe o tanque de combustível esvaziar completamente.
- Evite tentativas de partida muito longas.
- Nunca deixe o motor funcionando com um cabo de vela desligado.
- Não empurre ou reboque o veículo, na tentativa de dar partida ao motor, enquanto o mesmo estiver quente. Utilize cabos auxiliares de partida.
- Nunca desligue a ignição com o veículo em movimento.

Freio de estacionamento



Estacionando o veículo

Depois de desligar o motor, o sistema de escapamento ainda emana calor por algum tempo.

⚠ Importante

Não pare com o motor em marcha-lenta ou estacione sobre folhas secas. Há risco de incêndio.



Dirigindo sobre água ou lama

Ao trafegar sobre grandes poças de água, certifique-se de que a água não exceda a parte inferior do aro das rodas, sob pena de molhar o sistema de ignição e conseqüente parada do veículo.

Tipo de combustível

⚠ Importante

Use unicamente gasolina sem chumbo. Gasolina com chumbo causa danos permanentes no catalisador e no sensor sonda lambda do motor. A Ford não assume qualquer responsabilidade por eventuais danos decorrentes do uso de gasolina com chumbo. Embora tais danos sejam excluídos da garantia, procure imediatamente o Distribuidor Ford mais próximo caso tenha adicionado inadvertidamente gasolina com chumbo.



:: Manutenção

Se o motor apresentar falha na ignição ou desempenho abaixo do normal, procure os serviços do Distribuidor Ford mais próximo. Não pressione totalmente o acelerador. Evite acelerações desnecessárias.

Chaves e controle remoto

Chaves codificadas



:: Apresentação

O seu veículo está equipado com duas chaves codificadas com controle remoto.



Consulte o item Sistema Ford antifurto, neste capítulo, para mais informações.

Os controles remotos estão programados para o seu veículo. O uso de uma chave não-programada não permitirá dar partida ao veículo. No caso de perda, as chaves de ignição de reposição estão disponíveis através do seu Distribuidor Ford.

As chaves de ignição do seu veículo são fornecidas com uma etiqueta adesiva de segurança que fornece informações importantes sobre o corte mecânico da chave do veículo. Recomenda-se manter a etiqueta em um local seguro para referência futura.



Consulte o item Ignição e partida, neste capítulo, para mais informações.

Informações gerais sobre radiofrequências

O raio de alcance entre o controle remoto e o veículo varia conforme a distância e o ambiente circundante.



Importante

A radiofrequência utilizada pelo controle remoto pode ser também utilizada por outras transmissões de rádio de pequeno alcance. Se houver interferências nas frequências, o controle remoto não funcionará. Neste caso, o travamento e destravamento das portas poderá ser feito com a chave no cilindro das portas.



Selo de licença de utilização do controle remoto

O controle remoto, acionado por rádio frequência, está em conformidade com todos os critérios de homologação e utilização e foi autorizado pela Agência Nacional de Telecomunicações (ANATEL) para operação no seu veículo.

Este equipamento opera em caráter secundário, isto é, não tem direito à proteção contra interferência prejudicial, mesmo de estações do mesmo tipo, e não pode causar interferência a sistemas operando em caráter primário.

O número de homologação deste comando remoto, junto à ANATEL, é identificado pela seqüência numérica, localizada acima do código de barras.

O código de barras/algarismos, localizado na parte inferior da imagem, contém dados do fornecedor do comando remoto.

== Condução / Modo de operação

Chaves acionam a ignição, todas as portas e a tampa do compartimento de bagagem. Recomenda-se guardar sempre uma das chaves em lugar seguro para casos de emergência.

Programação do controle remoto

Caso necessite de mais um controle remoto, este poderá ser programado conforme instruções a seguir. O sistema permite programar até oito controles remotos.

Observação importante

- Você deve ter duas chaves codificadas programadas anteriormente (chaves que já operam o motor do seu veículo) e a nova chave ou chaves não programadas, caso contrário a programação deverá ser feita em um Distribuidor Ford.

Chaves e controle remoto

MyKey™ (se disponível)

A característica MyKey™ permite ajustes de modos de condução restritos para a promoção de bons hábitos de condução. Todas, menos uma das chaves programadas para o veículo, podem ser ativadas como MyKey™. A chave permanecerá restrita até que seja reconfigurada. Quaisquer chaves restantes são referidas como uma chave administradora ou "admin key". A chave administradora pode ser usada para criar uma MyKey™, programar ajustes opcionais MyKey™, e reconfigurar a característica MyKey™. Quando a característica MyKey™ está habilitada o usuário pode usar a verificação do sistema na central de mensagens para ver quantas MyKeys™ e chaves administradoras estão programadas para o veículo, e observar a distância total que o veículo foi conduzido com uma chave MyKey™ ativa.

Características restritas MyKey™

Ajustes padrão – estes ajustes não podem ser alterados

- O sistema de áudio será atenuado enquanto o Belt-Minder®, que acusa a não utilização do cinto de segurança, estiver ativo até que os cintos de segurança sejam afivelados. Consulte Cintos de segurança, adiante neste capítulo.
- As advertências de combustível baixo serão mostradas na central de mensagens seguidas de um aviso sonoro quando a distância até vazio chegar a 120 km.
- Se equipado, os sistemas de sensores de estacionamento, de informação de ponto cego (BLIS™) com alerta de tráfego cruzando CTA e de advertência de colisão à frente (se disponível) não podem ser desligados.

Ajustes opcionais - estes ajustes podem ser alterados

- A velocidade do veículo está limitada a 130 km/h. Avisos visuais são mostrados seguidos de avisos sonoros quando a velocidade do veículo alcançar 130 km/h.
- Advertências visuais são mostradas seguidas de avisos sonoros quando uma velocidade pré-selecionada de 75, 90, ou 105 km/h for excedida.
- O volume máximo do sistema de áudio é limitado a 45%. A mensagem MYKEY VOLUME LIMITED (volume limitado MyKey™) será mostrada no monitor do sistema de áudio quando se tentar ultrapassar esse valor limitado.
- O sistema AdvanceTrac® não pode ser desligado. Quando esse ajuste opcional está ligado o usuário da MyKey™ não poderá desativá-lo. Pode ser benéfico desativar o sistema AdvanceTrac® se o veículo atolar na neve, lama ou areia.

Criando uma chave MyKey™

Para ajustar uma das chaves programadas do veículo como MyKey™, coloque-a na ignição. Ligue a ignição.

Use os botões da central de mensagens localizados no volante de direção para o que se segue:

1. Pressione **SETUP (CONFIGURAR)** até que **PRESS RESET TO CREATE MYKEY (Criar uma MyKey)** seja exibido.

Chaves e controle remoto

2. Pressione **RESET (Reinicializar)**, **HOLD RESET TO CONFIRM MYKEY (mantenha RESET pressionado para confirmar)** será exibido.
 3. Pressione e mantenha pressionado **RESET (reinicializar)**, por 2 segundos até que **MARK THIS AS RESTRICTED (configurar como reservada)** seja exibido.
 4. Aguarde até que **KEY RESTRICTED AT NEXT START** seja exibido.
- A chave MyKey™ está programada com sucesso. Assegure-se de etiquetá-la para que possa ser distinguida das chaves administradoras.
- Para programar os ajustes opcionais vá para o Passo 2 na seção Ajuste Opcionais na Programação MyKey™.
- Todas as chaves MyKeys™ podem ser apagadas dentro do mesmo ciclo em que foram criadas, entretanto é requerida uma chave administradora para apagar a programação de uma MyKey™. Para apagar todas as chave MyKey™ vá para o Passo 2 da seção Apagar MyKeys™.
- ### Ajustes opcionais na programação MyKey™
- Ligue a ignição usando uma chave administradora. Para programar os ajustes opcionais use os botões da central de mensagens localizados no volante de direção e siga os passos:
1. Pressione **SETUP (CONFIGURAR)** até que **RESET FOR MYKEY SETTINGS (reinicializar para configurações MyKey)** seja exibido.
 2. Pressione **RESET (reinicializar)**, o menu de configurações do MyKey será exibido.

C

O primeiro menu de configuração exibido é:

MYKEY MAX MPH <80 MPH> OFF

3. Se não deseja alterar as configurações de velocidade, pressione **SETUP (CONFIGURAR)** para exibir o próximo menu de configurações.

Os menus de configuração restantes são exibidos conforme mostrado abaixo:

MYKEY MPH TONES 45 55 65 <OFF>

MYKEY VOLUME LIMIT <ON> OFF

MYKEY ADVTRAC CTRL ON <OFF>.

4. Em qualquer um dos menus de configuração, pressione **RESET (reinicializar)** para destacar a sua escolha com <...>.

5. Pressione **SETUP (configurar)** para selecionar a sua escolha. A próxima configuração opcional será exibida.

6. Repita os passos 4 e 5 até terminar de alterar as configurações opcionais.

Apagando uma chave MyKey™

Para restaurar todas as chaves MyKeys™ como chaves administradoras faça o que se segue:

1. Ligue o veículo utilizando a chave administradora ou “admin key”.

2. Pressione **SETUP (configurar)** até que **PRESS RESET TO CLEAR MYKEY (pressione reset para apagar o MyKey)** seja exibido

3. Pressione **RESET (renicializar)**, **HOLD RESET TO CONFIRM (mantenha reset pressionado para confirmar)** será exibido.

C

haves e controle remoto

4. Pressione e mantenha pressionado **RESET (reinicializar)**, por 2 segundos até que **ALL MYKEYS CLEARED (todos os MyKeys deletados)** seja exibido.

Verificando o estado do sistema MyKeys™

A central de mensagens do veículo fornece o estado dos seguintes parâmetros MyKey™:

- **MYKEY MILES (MYKEY km)** - Esse hodômetro somente registra distância quando uma chave MyKey™ é utilizada. Se a distância não acumula conforme o esperado, então a chave MyKey™ não está sendo usada pelo usuário pretendido. A única forma de zerar esse hodômetro é apagando aquela chave MyKey™. Se o hodômetro está mais baixo do que a última vez que foi verificado, então o sistema MyKey™ foi recentemente apagado.
- **# MYKEY(S) PROGRAMMED (Nº MYKEY(S) programadas)** - Indica quantas chaves MyKey™ estão programadas para o veículo. Pode ser utilizado para detectar o cancelamento de uma chave MyKey™.
- **# ADMIN KEYES PROGRAMMED (Nº chaves administradoras programadas)** - Indica quantas chaves administradoras estão programadas para o veículo. Pode ser usada para detectar se uma chave reserva adicional foi programada para o veículo.

C

Uso da MyKey™ com sistemas de partida remota (se disponível)

MyKey™ não é compatível com os sistemas de partida remota de reposição aprovados pelos veículos que não sejam da Ford. Caso você opte por instalar um sistema de partida remota, queira consultar seu Distribuidor Ford quanto a um sistema de partida remota aprovado pela Ford. Ao usar um sistema de partida remota aprovado pela Ford, as configurações-padrão reconhecerão o sistema de partida remota como uma chave administradora adicional com seus privilégios associados. Programe o sistema de partida remota como uma MyKey™ em complemento à chave que já foi programada como uma MyKey™. Para programar o sistema de partida remota como uma MyKey™, faça o seguinte: 1. Entre no veículo e feche todas as portas. 2. Dê a partida remota ao veículo usando um controle de partida remota. 3. Siga as etapas constantes da seção Criar uma MyKey™. **Para todos os veículos, o número de MyKeys ou chaves programadas que são exibidas no status do sistema MyKey™ incluirão o sistema de partida remota como uma chave adicional na contagem total.**

C

haves e controle remoto

Diagnóstico de falhas

Condição	Causas em Potencial
Não é possível criar uma MyKey™	<ul style="list-style-type: none">• Chave que se encontra na ignição já é uma MyKey™.• Chave na ignição é a última chave administradora restante (sempre deve existir pelo menos uma chave administradora).• O Sistema Antifurto Passivo SecuriLock® é desabilitado ou encontra-se em modo ilimitado.• Foi dada partida ao veículo usando-se um sistema de partida remota que está programado como uma MyKey™.
Não é possível programar as configurações opcionais MyKey™	<ul style="list-style-type: none">• Chave que se encontra na ignição é uma MyKey™.• Nenhuma MyKey™ está programada para o veículo.• Foi dada partida ao veículo usando-se um sistema de partida remota que está programado como uma MyKey™.
Não é possível apagar uma MyKey™	<ul style="list-style-type: none">• Chave que se encontra na ignição é uma MyKey™.• Nenhuma MyKey™ está programada para o veículo.• Foi dada partida ao veículo usando-se um sistema de partida remota que está programado como uma MyKey™.

Condição	Causas em Potencial
Única chave administradora foi perdida	<ul style="list-style-type: none"> • Comprar uma nova chave em sua concessionária autorizada
Alguma chave perdida	<ul style="list-style-type: none"> • Para programar chaves de reserva, consulte a seção Programação de chaves de reserva, neste capítulo.
Programei acidentalmente todas as chaves como MyKeys™	<ul style="list-style-type: none"> • Veículo possui um sistema de partida remota que é reconhecido como uma chave administradora.
O total de MyKeys™ programadas inclui uma chave adicional	<ul style="list-style-type: none"> • Chave desconhecida foi programada para o veículo como uma MyKey™. • Veículo é equipado com um sistema de partida remota.
O total de MyKeys™ programadas inclui uma chave adicional	<ul style="list-style-type: none"> • Chave desconhecida foi programada para o veículo como uma chave administradora. • Veículo é equipado com um sistema de partida remota.
Milhas MyKey™ não são acumuladas	<ul style="list-style-type: none"> • MyKey™ não está sendo usado pelo usuário planejado. • Sistema MyKey™ foi apagado recentemente.

Programação do controle remoto

Caso necessite de mais um controle remoto, este poderá ser programado conforme instruções a seguir. O sistema permite programar até oito controles remotos.

Observação importante

- Você deve ter duas chaves codificadas programadas anteriormente (chaves que já operam o motor do seu veículo) e a nova chave ou chaves não programadas, caso contrário a programação deverá ser feita em um Distribuidor Ford.

Chaves e controle remoto

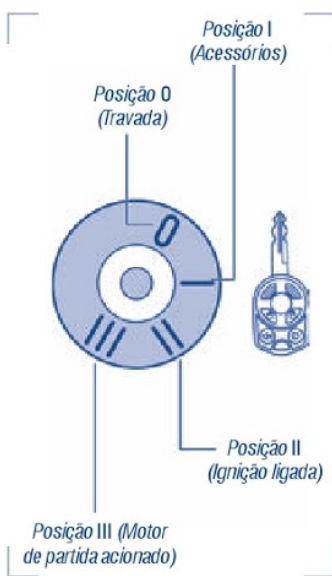

Luz indicadora do alarme antifurto passivo (PATS)



Procedimento

- Insira a primeira chave codificada programada anteriormente na ignição.
- Gire a ignição da posição **0** (travada) para a posição **II** (ignição ligada). Mantenha a ignição na posição **II** (ignição ligada) durante pelo menos três segundos, porém não mais que 10 segundos.
- Gire a ignição para a posição **0** (travada) e remova a primeira chave codificada da ignição.
- Em dez segundos após girar a ignição para a posição **0** (travada), insira a segunda chave codificada anteriormente na ignição.
- Gire a ignição da posição **0** (travada) para a posição **II** (ignição ligada). Mantenha a ignição na posição **II** (ignição ligada) durante pelo menos três segundos, porém não mais que 10 segundos.
- Gire a ignição para a posição **0** (travada) e remova a segunda chave codificada programada anteriormente da ignição.
- Dentro de um período de vinte segundos após remover a chave codificada programada anteriormente, insira a nova chave não programada na ignição.
- Gire a ignição da posição **0** (travada) para a posição **II** (ignição ligada) e mantenha na posição durante pelo menos seis segundos.
- Remova a chave codificada recém programada da ignição.

Se a chave foi programada corretamente, esta acionará o motor do veículo e operará o sistema de travamento das portas (se a chave nova for um Controle Remoto Integrado na Chave). O indicador antifurto acenderá durante três segundos, apagando-se em seguida, a fim de indicar a programação bem sucedida.

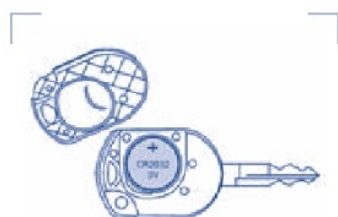

:: Manutenção

Substituição da bateria

Desmontagem

Posicione uma moeda fina na fenda da tampa ao lado do anel da chave, a fim de remover a tampa da bateria.

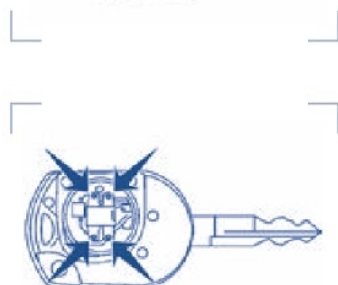

Não limpe a graxa nos terminais da bateria na superfície inferior da placa de circuito.

Remova a bateria antiga. Tenha o cuidado de não tocar nos contatos da bateria nem na placa de circuitos impressos. Insira a nova bateria na mesma posição (lado positivo para cima). Pressione a bateria para baixo, a fim de certificar-se de que está completamente encaixada na cavidade de seu alojamento.

Extravio

Em caso de extravio, estão disponíveis chaves de reposição com controle remoto no seu Distribuidor Ford, as quais podem ser solicitadas através do número da chave (na etiqueta fornecida com as chaves originais).

Cintos de segurança



:: Apresentação

O veículo está equipado com dois cintos dianteiros retráteis de três pontos com regulagem da altura e três cintos retráteis de três pontos na traseira. Utilize sempre os cintos de segurança e os sistemas de proteção para crianças. A parte superior do cinto deve passar pelo ombro e nunca no pescoço e a parte inferior do cinto sobre a região pélvica e nunca sobre o estômago. Nunca utilize um cinto para mais de uma pessoa. Assegure-se de que os cintos não estejam torcidos ou soltos, nem obstruídos por outros passageiros, pacotes etc.

⚠ Importante

Coloque o cinto de segurança somente quando o veículo estiver parado, nunca com o veículo em movimento.

Não incline o encosto dos bancos dianteiros excessivamente, pois os cintos de segurança só garantem proteção máxima com os encostos em posição próxima à vertical.

Nunca deixe um passageiro segurar uma criança no colo enquanto o veículo está em movimento. O passageiro não pode proteger a criança contra ferimento em uma colisão.

É extremamente perigoso viajar na área de carga de um veículo. Em uma colisão, as pessoas viajando nessas áreas estão sujeitas a sofrer ferimentos sérios ou mesmo fatais.

Sempre transporte crianças menores de 12 anos no banco traseiro, usando sempre sistemas de segurança adequados para crianças.

Condução / Modo de operação

Personal Safety System™

O *Personal Safety System™* provê maior proteção em um impacto frontal aos ocupantes do banco dianteiro e ajuda a reduzir o risco de ferimentos relacionados ao *air bag*. O sistema é capaz de analisar as diferentes condições do ocupante e a severidade do impacto antes de ativar os dispositivos de segurança apropriados, ajudando a proteger melhor os ocupantes em uma variedade de situações de impacto frontal.

O *Personal Safety System™* do seu veículo consiste de:

- Sistema suplementar de segurança de duplo estágio no *air bag* do motorista e passageiro.
- Cintos de segurança com pré-tensionadores para os bancos dianteiros, com retratores de gerenciamento de força, e sensores de uso do cinto de segurança.
- Sensor de posição do banco do motorista.
- Sistema de detecção do passageiro dianteiro.
- Luz indicadora “*pass air bag off*” (*air bag* do passageiro desligado).
- Sensores de severidade de impacto frontal.
- Módulo de controle do sistema de segurança (RCM) com sensores de impacto e gatilho.
- Luz de advertência do sistema de segurança e aviso sonoro.
- Conexões elétricas para os *air bags*, sensores de impacto, pré-tensionadores do cinto de segurança, sensores de uso do cinto de segurança dianteiro, sensor de posição do banco do motorista, sistema de detecção do passageiro dianteiro, e luzes indicadores.

Cintos de segurança

Como funciona?

O *Personal Safety System*™ pode adaptar a estratégia de disparo dos dispositivos de segurança do seu veículo de acordo com a severidade do impacto e as condições dos ocupantes. Uma série de sensores de impacto e do ocupante provê informações ao módulo de controle do sistema de segurança (RCM).

Durante um impacto, o sistema ativa os pré-tensionadores dos cintos de segurança e um ou ambos os estágios do sistema suplementar de segurança de duplo estágio do *air bag* com base na severidade do impacto e nas condições dos ocupantes.

O fato de que os pré-tensionadores ou os *air bags* não foram ativados para ambos ocupantes dos bancos dianteiros em uma colisão não significa que há algo errado com o sistema. Significa que o *Personal Safety System*™ determinou as condições do acidente (severidade do impacto, uso do cinto, etc.) não eram apropriadas para ativar esses dispositivos de segurança. Os *air bags* dianteiros são projetados para serem ativados apenas em colisões frontais e quase frontais (não em capotagens, impactos laterais ou impactos traseiros), a menos que a colisão cause suficiente desaceleração longitudinal. Os pré-tensionadores foram concebidos para ativar em um impacto frontal ou quase frontal, e em capotagens e impactos laterais quando o módulo da cobertura de segurança está ativado.

Sistema suplementar de segurança de duplo estágio no *air bag* do motorista e passageiro

Os *air bags* de duplo estágio possibilitam ajustar sob medida o nível de força de inflação do *air bag*. Um nível de força menor, menos potente, é fornecido para impactos mais comuns e severidade moderada. Um nível de força maior é utilizado para a maioria dos impactos severos.

Sensor de severidade de impacto frontal

O sensor de severidade de impacto frontal otimiza a capacidade de detectar a severidade de um impacto. Posicionado na frente, o sensor fornece valiosas informações prematuras no caso de impacto sobre a severidade do impacto. Isso permite que o *Personal Safety System*™ possa distinguir entre os diferentes níveis de severidade de impacto e modificar a estratégia de disparo dos *air bags* de duplo estágio e pré-tensionadores do cinto de segurança.

Sensor de posição do banco do motorista

O sensor de posição do banco do motorista permite ao *Personal Safety System*™ ajustar sob medida o nível de disparo do *air bag* de duplo estágio do motorista com base na posição do banco.

Sistema de detecção do passageiro dianteiro

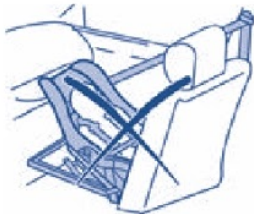

⚠ Importante

Os *air bags* podem causar ferimentos fatais ou ferir uma criança que esteja ocupando uma cadeira para criança. NUNCA coloque uma cadeira para criança voltada para trás na frente de um *air bag* ativo. Caso seja necessário usar uma cadeira para criança voltada para frente no banco dianteiro, mova o banco totalmente para trás.

⚠ Importante

Sempre transporte crianças menores de 12 anos no banco traseiro, usando sempre sistemas de segurança adequados para crianças.

Cintos de segurança



O sistema de detecção do passageiro dianteiro pode desligar automaticamente o *air bag* do passageiro dianteiro e o *air bag* lateral montado no banco do passageiro.



Consulte o item *Air bag*, neste capítulo, para mais informações.



Sensores de uso do cinto de segurança dianteiro

Os sensores de uso do cinto de segurança dianteiro detectam se os cintos de segurança do motorista e do passageiro estão afivelados. Essa informação permite ajustar sob medida o disparo do *air bag* e a ativação do pretensionador do cinto de segurança.



Pré-tensionadores do cinto de segurança dianteiro

Os pré-tensionadores do cinto de segurança do banco dianteiro foram concebidos para apertar firmemente os cintos contra o corpo do ocupante em um impacto frontal e capotagens e impactos laterais. Isso ajuda a aumentar a eficácia dos cintos de segurança. Nas colisões frontais, os pré-tensionadores do cinto de segurança podem ser ativados de forma autônoma, ou se a colisão for suficientemente severa, junto com os *air bags* dianteiros.



C

Retratores com gerenciamento de força do cinto de segurança dianteiro

Os retratores de controle de força do cinto de segurança dianteiro permitem que o cinto seja desenrolado de maneira gradual e controlado em resposta ao momento em que o ocupante é lançado para frente. Essa ação ajuda a reduzir o risco de ferimentos no peito do ocupante, relacionados à força, limitando a carga sobre o ocupante.

Luz de advertência do sistema de segurança e aviso sonoro

O *Personal Safety System*™ utiliza uma luz de advertência no grupo de instrumentos ou um aviso sonoro para indicar possíveis anomalias no sistema. O *Personal Safety System*™ não requer manutenção de rotina.

Uma anomalia no sistema é indicada por uma ou mais das situações a seguir:

- A luz de advertência piscará ou permanecerá acesa.
- A luz de advertência não acende imediatamente após ligar a ignição.
- Uma série de cinco bipes será ouvida. O padrão de tom se repetirá periodicamente até que o problema e a luz de advertência sejam reparados.

Na ocorrência de qualquer das condições acima, mesmo de forma intermitente, procure imediatamente os serviços de um Distribuidor Ford para manutenção do sistema.



Cintos de segurança

Precauções com o cinto de segurança

⚠ Importante

Sempre dirija e viaje com o encosto do banco na posição vertical e o cinto de segurança subabdominal perfeitamente ajustado e confortável ao redor dos quadris.

⚠ Importante

Para reduzir o risco de ferimento, certifique-se de que as crianças estejam sentadas onde possam ser adequadamente protegidas.

⚠ Importante

Nunca deixe um passageiro segurar uma criança no colo enquanto o veículo está em movimento. O passageiro não pode proteger a criança contra ferimento em uma colisão.

⚠ Importante

Todos os ocupantes do veículo, incluindo o motorista, sempre devem usar corretamente os cintos de segurança, mesmo quando um sistema suplementar de segurança do *air bag* (SRS) é fornecido.

⚠ Importante

No caso de impacto com capotagem, uma pessoa que não esteja usando o cinto está mais sujeita a sofrer um acidente fatal do que uma pessoa que esteja usando um cinto de segurança.

C

Importante

É extremamente perigoso viajar na área de carga. Em uma colisão, as pessoas viajando nessas áreas estão mais sujeitas a sofrer ferimentos sérios ou mesmo fatais. Não permita que as pessoas viajem em qualquer área do seu veículo que não esteja equipada com bancos e cintos de segurança. Certifique-se de que todas as pessoas em seu veículo estão em um banco e usando corretamente o cinto de segurança.

Importante

Cada posição de pessoa sentada em seu veículo tem um conjunto de cinto de segurança específico, o qual se constitui de uma fivela e uma lingüeta que são projetadas para serem usadas como um par.

- Use o cinto diagonal apenas no ombro do lado externo. Nunca use o cinto diagonal embaixo do braço.
- Nunca deixe o cinto de segurança pendendo ao redor do seu pescoço sobre o ombro do lado interno.
- Nunca use um único cinto para mais de uma pessoa.

Importante

Sempre transporte crianças menores de 12 anos no banco traseiro, usando sempre sistemas de segurança adequados para crianças.

Cintos de segurança

Cintos de segurança de três pontos retráteis

Mantenha a haste de retenção do cinto no assoalho do habitáculo traseiro desobstruída de bagagem, objetos etc.



Fixação

Puxe o cinto com um movimento uniforme para não bloqueá-lo. Coloque a lingueta do cinto no fecho até ouvir um estalo característico, certificando-se do correto travamento dos mesmos.

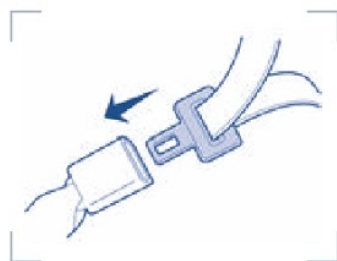

Liberação

Pressione o botão vermelho do fecho. Depois, deixe o cinto enrolar-se uniforme e completamente.

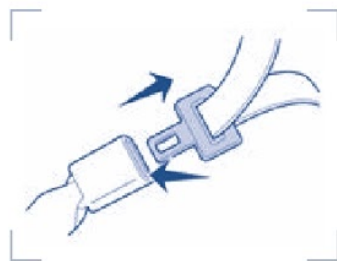

Modo de travamento do cinto sensível ao veículo

Esse é o modo normal do retrator, o qual permite livre ajuste do cinto e travamento em resposta ao movimento do veículo.



Modo de travamento automático do cinto

Nesse modo, o cinto de segurança é travado automaticamente. O cadaço entretanto, ainda poderá ser retraído a fim de eliminar folgas no cinto diagonal.

O modo de travamento automático não está disponível no cinto de segurança do motorista.

Como usar o modo de travamento automático:

- Afivele o cinto de segurança.
- Segure o cadaço e puxe totalmente para fora do retrator.
- Permita que o cinto seja retraído. Na medida em que o cinto se retrai, você ouve um clique característico. Isso indica que o cinto de segurança agora está no modo de travamento automático. Para retornar ao modo normal desafivele o cinto e deixe-o retrair-se completamente.

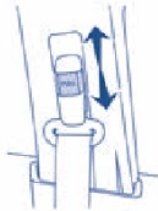

Regulagem da altura do cinto de segurança

O seu veículo possui regulagens da altura do cinto de segurança dos bancos dianteiros. Para ajustar a altura, puxe pelo botão central e empurre o regulador de altura para cima ou para baixo. Libere o botão e puxe o regulador de altura para baixo, a fim de certificar-se de que o mesmo está travado no lugar.

⚠ Importante

Posicione os reguladores de altura do cinto de segurança de forma que o mesmo passe no meio do ombro. O uso do cinto de segurança sem o ajuste correto pode reduzir sua eficácia e aumentar o risco de ferimentos em uma colisão.

Cintos de segurança

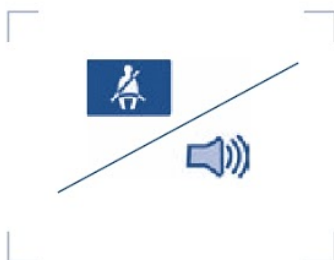

Aviso sonoro e luz de advertência do cinto de segurança

A luz de advertência do cinto de segurança acende no grupo de instrumentos do painel e um aviso sonoro é emitido, a fim de lembrar aos ocupantes do uso dos cintos de segurança.

Condições de operação

Caso...	Então...
O cinto de segurança do motorista não foi afivelado antes do interruptor de ignição ser colocado na posição II (ignição ligada)...	A luz de advertência do cinto de segurança acende de 1 a 2 minutos e o aviso sonoro soa 4 a 8 segundos.
O cinto de segurança do motorista é afivelado enquanto a luz indicadora está acesa e o alerta sonoro está soando...	A luz de advertência do cinto de segurança e o alerta sonoro desligam.
O cinto de segurança do motorista é afivelado antes do interruptor de ignição ser colocado na posição II (ignição ligada)...	A luz de advertência do cinto de segurança e o alerta sonoro permanecem desligados.

Dispositivo de inspeção do cinto de segurança

Esse dispositivo fornece lembretes adicionais através do aviso sonoro e da luz de advertência do cinto de segurança indicando que o cinto de segurança do passageiro e do motorista não está afivelado. O dispositivo de inspeção do cinto de segurança (*BeltMinder®*) utiliza informações do sistema de detecção do passageiro dianteiro para determinar se uma pessoa está ocupando o banco dianteiro do passageiro e, portanto, precisando de uma advertência.

C

- Para evitar a ativação do dispositivo de inspeção do cinto de segurança por objetos colocados no banco do passageiro dianteiro, os alertas serão dados apenas para pessoas de porte grande ocupando o banco dianteiro, como determinado pelo sistema de detecção do passageiro dianteiro.
- Quando acionado, os avisos de advertência atuam por 5 minutos aproximadamente de forma independente para cada ocupante.

Caso...	Então...
Os cintos de segurança do motorista estiverem afivelados antes de girar a ignição para a posição II (ignição ligada) e menos de 1 a 2 minutos tiverem decorridos desde que a ignição foi girada para posição II (ignição ligada)...	O dispositivo de inspeção do cinto de segurança (<i>BeltMinder</i> ®) não será ativado.
O cinto de segurança do motorista não estiver afivelado quando o veículo tiver alcançado pelo menos 5 km/h e 1 a 2 minutos tiverem decorridos desde que a ignição foi girada para posição II (ignição ligada)...	O dispositivo de inspeção do cinto de segurança (<i>BeltMinder</i> ®) é ativado - a luz de advertência do cinto de segurança acende e o alerta sonoro soa durante 6 segundos a cada 30 segundos, repetindo durante aproximadamente 5 minutos ou até que os cintos sejam afivelados.
Quando o cinto de segurança do motorista se torna desafivelado por aproximadamente 1 minuto, com o veículo pelo menos a 5 km/h e mais de 1-2 minutos tiverem decorrido desde que o interruptor de ignição foi girado para posição II (ignição ligada)...	O dispositivo de inspeção do cinto de segurança (<i>BeltMinder</i> ®) é ativado - a luz de advertência do cinto de segurança acende e o alerta sonoro soa durante 6 segundos a cada 30 segundos, repetindo durante aproximadamente 5 minutos ou até que os cintos sejam afivelados.

Cintos de segurança

Desativação temporária do dispositivo de inspeção do cinto de segurança

Se, em qualquer momento, o motorista/passageiro dianteiro rapidamente afivelar e, então, desafivelar o cinto para o banco em questão, o dispositivo de inspeção do cinto de segurança será desabilitado para o ciclo de ignição atual. O dispositivo de inspeção do cinto de segurança será habilitado durante o mesmo ciclo de ignição, se o ocupante colocar o cinto e permanecer com ele por aproximadamente 30 segundos. Nesse caso, uma confirmação não é fornecida.

Desativação/ativação do dispositivo de inspeção do cinto de segurança

Os dispositivos de inspeção do cinto de segurança do motorista e do passageiro dianteiro devem ser desabilitados/habilitados separadamente. Ambos não podem ser habilitados/desabilitados durante o mesmo ciclo de ignição.

Antes de executar o procedimento, certifique-se de que:

- O freio de estacionamento está aplicado;
- A transmissão está em **P** (Estacionamento) (transmissão automática);
- O interruptor de ignição está na posição **0** (travada) ou posição **I** (acessórios);
- Os cintos de segurança do motorista e do passageiro dianteiro estão desafivelados.



Posição II (ignição ligada)



Acende durante três segundos



Pisca quatro vezes por segundo durante três segundos

⚠ Importante

Embora seja possível desativar o dispositivo de inspeção do uso do cinto de segurança, é recomendável deixar o sistema de inspeção do cinto de segurança sempre ativado. Para reduzir o risco de ferimentos, não desative/ative o dispositivo de inspeção do cinto de segurança enquanto está conduzindo o veículo.

Procedimento

1. Gire o interruptor de ignição para a posição II (ignição ligada). NÃO ACIONE O MOTOR.
2. Aguarde até que o indicador de advertência do cinto de segurança se apague (aproximadamente de 1 a 2 minutos).
3. Para a posição do ocupante que está sendo desativado, afivele e desafivele o cinto de segurança seis vezes, terminando no estado desafivelado. O Passo 3 deve ser concluído em 50 segundos após a luz de advertência do cinto de segurança se apagar.

A luz de advertência do cinto de segurança acenderá durante três segundos.

4. Em aproximadamente sete segundos após o indicador se apagar, afivele e desafivele o cinto de segurança.

Essa ação desabilitará o dispositivo. Como uma confirmação, a luz de advertência do cinto de segurança piscará quatro vezes por segundo durante três segundos.

Cintos de segurança

Banco dianteiro



Acessórios de segurança para crianças

Crianças com menos de 12 anos ou altura inferior a 1,50 m, devem viajar sentadas em sistemas de proteção apropriados e em conjunto com os cintos de segurança para adultos (banco traseiro).

Tenha sempre em mente que o transporte de crianças no banco dianteiro é proibido por lei no Brasil.

⚠ Importante

Nunca deixe um passageiro segurar uma criança no colo enquanto o veículo está em movimento. O passageiro não pode proteger a criança contra ferimento em uma colisão.



Cadeira de segurança

Cadeira de segurança para crianças

Crianças de até aproximadamente 4 anos de idade, e que pesem entre 9 e 18 kg, devem viajar sentadas em cadeiras de segurança para crianças.

Siga cuidadosamente as instruções do fabricante da cadeira de segurança. Se a cadeira não for instalada ou utilizada de forma segura, haverá risco de ferimentos graves em caso de acidente.



Almofada de segurança

Almofada de segurança para crianças

Para crianças entre 4 e 11 anos de idade, e que pesem entre 15 e 36 kg, recomenda-se a utilização de almofadas de segurança para crianças. Estas possibilitam que o cinto de segurança para adultos seja colocado à altura devida, uma vez que a criança fica mais alta. A parte superior do cinto passa sobre o ombro e não pelo pescoço e a parte inferior do cinto assenta sobre os quadris, em vez de passar sobre o estômago.

C



Fixação da cadeira infantil com cintas de fixação

Em sua maioria, as cadeiras para crianças voltadas para frente incluem uma cinta de fixação que passa sobre a parte de trás da cadeira e é enganchada em um ponto de ancoragem no encosto do banco. Os bancos traseiros do seu veículo estão equipados com pontos de ancoragem da cinta de fixação incorporados, localizados atrás dos bancos embaixo de uma tampa identificada com o símbolo do ponto de ancoragem.

Importante

Instale a cinta de fixação somente no dispositivo de ancoragem apropriado. A cinta de fixação pode não funcionar corretamente caso seja fixada a outro ponto que não seja a ancoragem correta.

Importante

Não use as ancoragens do banco como pontos de amarração de carga.



Os dispositivos de ancoragem de fixação dos cintos no veículo se encontram nas seguintes posições (vista superior mostrada):

Procedimento

- Posicione a cadeira para criança sob o banco.
- Passe a cinta de fixação da cadeira sobre o encosto do banco.
- Localize o ponto de ancoragem correto.

Cintos de segurança



- Levante a tampa da ancoragem de fixação.



- Prenda a cinto de fixação no dispositivo de ancoragem.
- Instale a cadeira para criança firmemente, usando os dispositivos de trava ou cintos de segurança. Siga as instruções contidas neste capítulo.
- Aperte a cinto de fixação da cadeira para criança de acordo com as instruções do fabricante.

Importante

Instale a cinto de fixação somente no dispositivo de ancoragem apropriado. A cinto de fixação pode não funcionar corretamente caso seja fixada a outro ponto que não seja a ancoragem correta.

Importante

Não use as ancoragens do banco como pontos de amarração de carga.

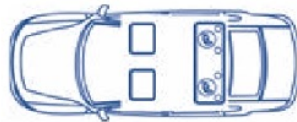

Fixação das cadeiras para crianças com sistema de travamento ISOFIX para ancoragem da cadeira

Algumas cadeiras para crianças possuem duas fixações rígidas ou montadas no cinto que se conectam a dois pontos de ancoragem na base do encosto do banco traseiro. Esse tipo de cadeira elimina a necessidade do uso de cintos de segurança para fixação da cadeira. Para cadeiras voltadas para frente, a cinta de fixação deve ser instalada na ancoragem de fixação correta.

O seu veículo possui ancoragens para instalação da cadeira para criança ISOFIX identificadas com o símbolo da cadeira para criança.

⚠ Importante

Nunca fixe duas cadeiras para criança ao mesmo ponto de ancoragem. Em um impacto, um dispositivo de ancoragem pode não ser forte o suficiente para segurar as fixações de duas cadeiras, podendo se quebrar, causando ferimentos graves ou fatais.



As ancoragens inferiores para instalação de cadeira para criança estão localizadas na parte inferior do encosto do banco traseiro, entre a almofada e o encosto do banco. Os dispositivos de ancoragem para travamento da cadeira se encontram abaixo dos símbolos de posicionamento no encosto do banco.

Siga as instruções do fabricante da cadeira para criança, a fim de instalar corretamente uma cadeira para criança do tipo ISOFIX.

Cintos de segurança

⚠ Importante

Instale os dispositivos de trava inferiores da cadeira para criança apenas nos pontos de ancoragem mostrados.

Mantenha a cinta de fixação firmemente ajustada sem levantar a frente da cadeira para criança. Manter a cadeira para criança em contato com o banco do veículo provê a melhor proteção em um impacto severo.

Todas as vezes que você usar a cadeira para criança, verifique se a mesma está fixada corretamente aos pontos de ancoragem inferiores no ponto de ancoragem superior. Tente inclinar a cadeira para criança de um lado para outro. Tente também puxar a cadeira para frente. Verifique para ver se as ancoragens seguram a cadeira no lugar.

⚠ Importante

O risco de uma criança ser ferida em uma colisão aumenta significativamente quando a cadeira não está corretamente fixada.



:: Manutenção Verificação

Examine periodicamente os cintos quanto a danos ou desgastes. Para verificar a estabilidade dos pontos de fixação, assim como o efeito de bloqueio dos retratores inerciais, basta puxar os cintos bruscamente.



Cintos de segurança que tenham sido excessivamente forçados devido a um acidente devem ser substituídos e os pontos de fixação verificados por um Distribuidor Ford.

Nunca tente reparar ou lubrificar o mecanismo de enrolamento ou os retratores, nem modificar os cintos.

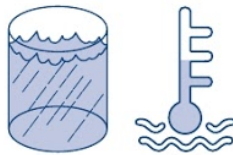

Água morna

Limpeza dos cintos de segurança

Lave-os com água morna. Seque-os naturalmente, nunca os exponha ao calor artificial.

De forma alguma deverão ser utilizados solventes químicos, água fervendo, soluções alcalinas ou alvejantes. O mecanismo de enrolamento do retrator inercial não deve ser exposto à umidade excessiva.

Combustível



:: Apresentação

Use somente gasolina tipo C, sem chumbo, com teor de etanol anidro combustível conforme legislação vigente (entre 20% e 25%).

O uso de combustível com chumbo é proibido por lei podendo danificar o motor e o catalisador do veículo. Este tipo de combustível, com chumbo, não é comercializado no Brasil mas pode ser encontrado em alguns países da América do Sul. Portanto, verifique o tipo de combustível antes de abastecer o veículo em outros países. **Caso o veículo seja abastecido com gasolina com chumbo, não coloque o motor em funcionamento (mesmo que a quantidade tenha sido pequena). O chumbo contido na gasolina provocará danos permanentes no catalisador. Entre em contato imediatamente com o Distribuidor Ford mais próximo.**

Pode ser também usada gasolina com maior octanagem. Seu veículo não foi projetado para usar combustíveis ou aditivos contendo compostos metálicos, incluindo aditivos a base de manganês. Estudos indicam que estes tipos de aditivos podem causar uma deterioração mais rápida do sistema de controle de emissões do seu veículo. Combustíveis contendo manganês não têm sido observado no Brasil, mas podem ser encontrados em alguns países da América do Sul. Portanto verifique o tipo de combustível antes de abastecer o veículo em outros países. Não utilize combustível contendo metanol. Isso pode danificar componentes críticos do sistema de combustível.

C

O uso de gasolina aditivada com aditivos detergentes e dispersantes é recomendado pois estes combustíveis promovem a limpeza do sistema de combustível e do motor, minimizando a formação de depósitos e otimizando o desempenho do mesmo. O uso contínuo de combustíveis sem aditivos detergentes e dispersantes pode causar emissão excessiva de poluentes pelo escapamento e instabilidade da marcha lenta.

Veículos com quilometragem elevada, que nunca utilizaram gasolina aditivada, poderão passar a utilizá-la de forma gradual, para evitar entupimentos no sistema de combustível.

Combustível adulterado

A utilização de combustível adulterado, contaminado e/ou de má qualidade, danifica os componentes internos do motor, tendo como consequências:

- Ruído anormal e falha do motor em aceleração;
- Perda de potência do motor;
- Acúmulo de óleo pela caixa do filtro de ar do motor;
- Carbonização das velas e pistões;
- Travamento dos anéis;
- Danos ao sensor de oxigênio;
- Consumo elevado de combustível e óleo do motor;
- Danos ao sensor dos gases de escapamento;
- Emissão excessiva de fumaça pelo escapamento, dentre outros problemas.

Os veículos Ford dispõem de bicos injetores de combustível que não necessitam de limpeza periódica, desde que os combustíveis recomendados sejam utilizados.

C**ombustível**

Indicador do nível de combustível



Filtro de combustível

O seu veículo está equipado com um filtro de combustível permanente que está integrado ao tanque de combustível. Esse filtro não requer manutenção nem substituição.

:: Condução / Modo de operação Consumo

O consumo de combustível e a emissão de CO₂ dependem do motor, do tipo de transmissão, das medidas dos pneus, do peso do veículo, bem como de muitos outros fatores. O consumo elevado de combustível é, sobretudo, causado por:

Consumo de combustível

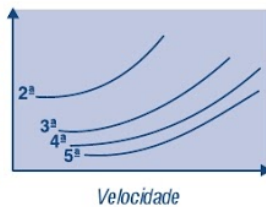

Velocidade

Mudanças de marcha

A mudança de marcha no tempo correto melhora a economia de combustível e reduz a emissão de poluentes.

Velocidade do veículo e seleção de marcha

Manter marchas mais baixas para obter melhor aceleração resulta em alto consumo.

Distâncias percorridas / temperatura ambiente

Partidas frequentes à frio e percursos pequenos acarretam um consumo de combustível muito mais alto do que um único percurso mais longo, onde o motor funciona na faixa ideal de temperatura. Planeje seus percursos e evite horários de pico no trânsito sempre que possível.

Condições de trânsito

- Percursos pequenos acarretam num consumo de combustível mais alto do que um único percurso mais longo, onde o motor funciona na faixa ideal de temperatura.
- Em baixas temperaturas o consumo de combustível será elevado durante os primeiros 10-15 km de percurso.
- Trânsito lento, terrenos montanhosos, percursos com muitas curvas e estradas em más condições têm efeito adverso no consumo de combustível.

Hábitos de dirigir

Antecipe situações de perigo e mantenha uma distância segura do veículo à frente. Esse procedimento não só reduz o consumo de combustível, como também reduz o nível de ruído.

Condução agressiva do veículo (velocidades elevadas, acelerações e freadas fortes) desperdiça combustível - pode elevar o consumo em estrada aproximadamente 30% e, em cidade, 5%. A prática de direção defensiva não é apenas mais econômica, como também é mais segura para o motorista e outras pessoas. Respeite os limites de velocidade.

Três minutos de espera com o motor funcionando em ponto morto resultam num consumo equivalente a um percurso de aproximadamente 1 quilômetro.

Sempre que possível desligue o motor do veículo.

Em viagens

Evite colocar excesso de carga sobre o bagageiro do teto. O arrasto aerodinâmico da bagagem aumenta o consumo de combustível em aproximadamente 5%. Reduza o arrasto aerodinâmico e conseqüentemente o consumo de combustível, colocando a bagagem dentro do porta-malas, sempre que possível.

C ombustível

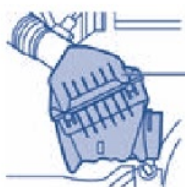

Filtro de ar

Condições do veículo

Veículos que não recebem a manutenção adequada, principalmente no sistema de injeção de combustível, podem apresentar consumo aproximadamente 40% mais alto. Procure os serviços de um Distribuidor Ford sempre que notar qualquer anomalia, como falha no motor ou consumo elevado de combustível.

- Verifique e substitua o filtro de ar do motor sempre que necessário. Um filtro sujo ou entupido aumenta cerca de 10% o consumo de combustível.
- O alinhamento e a calibração dos pneus à pressão especificada neste manual reduz o consumo de combustível em mais de 3%, além de ser um item fundamental para a segurança do veículo e dos ocupantes.
- Efetue todos os itens de manutenção regular programada, especificados no Manual de Garantia e Manutenção.
- Use apenas o óleo Motorcraft 5W-30 no motor do seu veículo. Sendo um óleo de baixo atrito, ele assegura um consumo de combustível aproximado de 1 a 2% menor do que um óleo, por exemplo, 10W-30.

Carregamento

- Transporte de peso desnecessário eleva o consumo de combustível.



Recomendações para dirigir econômica e ecologicamente:

- Coloque o veículo em movimento imediatamente após a partida do motor. Não espere o motor aquecer.
- Utilize o acelerador moderadamente.
- Mude a marcha no tempo correto para manter o motor a uma rotação adequada.
- Mantenha a marcha mais alta o maior tempo possível.
- Utilize a aceleração máxima o menor tempo possível.
- Antecipe-se as condições de tráfego.
- Planeje seus percursos e evite horários de pico no trânsito sempre que possível.
- Evite dar partidas frequentes com o motor frio.
- Desligue o motor sempre que possível (por exemplo, em situações de congestionamento e passagem de nível).
- Verifique/ajuste a pressão dos pneus regularmente.
- Reduza o arrasto aerodinâmico evitando colocar carga sobre o bagageiro do teto e fechando os vidros durante condução em velocidades elevadas.
- Execute as manutenções periódicas do seu veículo no Distribuidor Ford.

C

ompartimento de bagagem



:: Apresentação

A abertura da tampa do compartimento de bagagens poderá ser feita através dos seguintes controles elétricos:

- interruptor de controle no painel de instrumentos;
- interruptor do controle remoto integrado na chave de ignição;
- com a chave de ignição;
- pela alavanca em "T" localizada no interior do compartimento de bagagem.

⚠ Importante

Ao transportar mercadorias, bicicletas etc., não cobrir as lanternas traseiras, luz elevada do freio e a placa de licença, não podendo exceder a largura, o comprimento do veículo e a altura máxima de 50 cm incluindo o bagageiro. Se a placa de licença for escondida, uma segunda placa deverá ser utilizada. A não observância de qualquer um destes itens violam a Resolução do Contran Nº 349 de 15/08/2010.

:: Condução / Modo de operação

Orientações gerais

A tampa traseira funcionará somente com o veículo parado.

⚠ Importante

Mantenha as chaves fora do alcance das crianças. Não permita que crianças brinquem nas proximidades da tampa traseira aberta ou durante movimento de abertura e fechamento.

C

Importante

Em dias quentes, a temperatura no compartimento de bagagem ou no interior do veículo pode elevar-se rapidamente. A exposição de pessoas ou animais a essas altas temperaturas, mesmo durante pouco tempo, pode causar ferimentos graves especialmente em crianças pequenas. Jamais transporte pessoas ou animais no compartimento de bagagem do veículo.



Controle elétrico no painel de instrumentos

Pressione o botão, situado no lado esquerdo da coluna da direção, uma vez para abrir ou fechar a tampa traseira eletricamente.

Abertura da tampa traseira pelo interior do compartimento de bagagem

O seu veículo está equipado com uma alavanca interna de liberação da tampa do porta-malas, caso pessoas fiquem trancadas no interior do compartimento de bagagem. É aconselhável que os adultos se familiarizem com o funcionamento e a localização da alavanca de liberação. Para abrir a tampa do compartimento de bagagem pelo seu interior puxe a alavanca em formato de "T" localizada na tampa traseira. A alavanca é composta de um material luminoso que brilhará durante horas no escuro após uma breve exposição à luz ambiente.

Abertura da tampa traseira com a chave de ignição

Insira a chave de ignição no cilindro da tampa traseira e gire-a no sentido anti-horário para destravar.

Controle remoto integrado na chave

Pressione duas vezes  no intervalo de 3 segundos para destravar e abrir a tampa traseira.



Consulte o item Sistema de entrada com controle remoto – Fechaduras e segurança, neste capítulo, para mais informações.

A luz interna do compartimento de bagagem acende por \pm 60 segundos.



C

ontrolre automático de velocidade

:: Apresentação

Como funciona?

O controle automático de velocidade permite controlar e manter a velocidade do veículo, através das teclas existentes no volante de direção.

Importante

Não utilize o controle automático de velocidade em condições de trânsito intenso, estradas sinuosas ou piso escorregadio.

:: Condução / Modo de operação

Acionamento

Pressione e libere a tecla **ON** (ligado) para habilitar o sistema.

Acelere até a velocidade desejada e a seguir ative o sistema.

Ativação da velocidade

Para ativar o sistema na velocidade desejada pressione e libere o interruptor **SET +** (Aumentar).

Tire o pé do pedal do acelerador.

A luz indicadora  acenderá no grupo de instrumentos do painel.

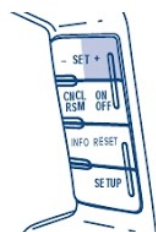
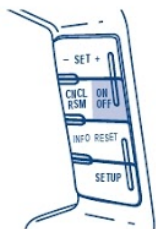

C

A velocidade do veículo pode variar momentaneamente nos aclives e declives íngremes.

Se a velocidade do veículo aumentar acima da velocidade ajustada em um declive poderá ser conveniente aplicar os freios a fim de reduzir a velocidade.

Se a velocidade do veículo ficar menor do que 16 km/h abaixo da velocidade ajustada em um aclive, o controle de velocidade será desabilitado.

Desabilitação temporária da velocidade programada

Pressione o pedal do freio.

O sistema retém a velocidade programada anteriormente.

Reabilitação da velocidade programada

Pressione e libere o interruptor RSM (Retomar).

O sistema retomará a velocidade definida anteriormente.

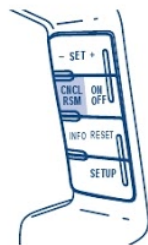

C

ontrolre automático de velocidade

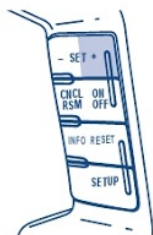

Aumento da velocidade com o sistema já ativado

- Mantenha o interruptor SET + pressionado até obter a velocidade desejada, liberando-o em seguida. Também é possível usar o interruptor SET + para acionar a função de aumento escalonado da velocidade. Pressione e libere esse controle para aumentar a velocidade ajustada do veículo em pequenas quantidades de 1,6 km/h.
- Use o pedal do acelerador para obter a velocidade desejada. Quando o veículo alcançar a velocidade desejada, pressione e libere o controle SET +.

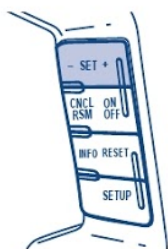

Redução da velocidade com o sistema já ativado

- Mantenha o controle SET - (Diminuir) pressionado até obter a velocidade desejada, liberando-o em seguida. Também é possível usar o controle SET - para acionar a função redução escalonada da velocidade. Pressione e libere esse controle para diminuir a velocidade ajustada do veículo em pequenas quantidades de 1,6 km/h.
- Pressione o pedal do freio até atingir a velocidade desejada do veículo e pressione o controle SET +.

C

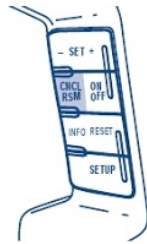

Desativação do sistema

- Pressione o pedal do freio ou pressione o interruptor CNCL. Isso não apagará a velocidade ajustada anteriormente.
- Pressione o controle **OFF** (Desligado) do controle de velocidade.

Ao desligar o controle de velocidade ou a ignição, a memória de velocidade programada no controle de velocidade é apagada.

C

onveniência e conforto

:: Apresentação

Nesta seção estão relacionados alguns equipamentos que se destinam a oferecer maior conforto e conveniência aos usuários do veículo.



:: Condução / Modo de operação

Console superior

Porta-óculos

Pressione a borda traseira da tampa para abrir o porta-óculos. Para fechá-la, mova a tampa totalmente para dentro do alojamento e solte-a.



Console central

O seu veículo pode estar equipado com:

1. Porta-copos com iluminação.
2. Compartimento secundário (sobre o compartimento principal).
3. Compartimento principal com tomada elétrica 12V, porta CD's, porta-moedas, entrada auxiliar e USB (se disponível) para o sistema de áudio.



Consulte o item Tomada de corrente elétrica (12V), neste capítulo, para mais informações.



C



Porta-objetos do painel de instrumentos

Pressione o botão para abrir o porta-objetos.



Porta-moedas

Localizado no canto inferior esquerdo do painel de instrumentos.

Direção elétrica (EPAS)

:: Apresentação

O sistema de direção com assistência elétrica (EPAS) consiste dos seguintes componentes:

- Caixa de direção.
- Terminais de direção.
- Sistema de assistência elétrica.

A caixa de direção tipo pinhão e cremalheira, utilizada no sistema EPAS é uma caixa de direção manual (não-hidráulica) e está contida em uma carcaça integral de alumínio fundido. A assistência é fornecida por um motor de 12 volts (montado na caixa de direção), um conjunto de correia, polia e rolamento conectado à cremalheira.

Os dois sistemas funcionam de forma independente, caso o veículo perca potência elétrica durante a condução (ou se a ignição for desligada), o veículo pode ser dirigido manualmente, isto significa que o esforço no volante será maior.



:: Condução / Modo de operação

Evite movimentos bruscos com o volante. Lembre-se que a força necessária para mudar o veículo de trajetória é menor comparada a um veículo com direção mecânica.

:: Manutenção

⚠ Importante

O seu veículo está equipado com um sistema de direção elétrica (EPAS) e **NÃO** possui reservatório de fluido de direção a ser verificado.

D

O sistema EPAS possui verificações de diagnóstico que monitoram continuamente o sistema a fim de assegurar o seu funcionamento correto.



Consulte o item Visor de informação – Central de mensagens, neste capítulo, para mais informações.

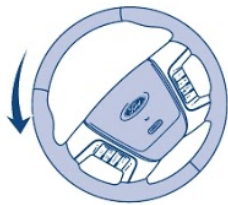

Manobras

Condições extremas contínuas de direção podem aumentar o esforço necessário para girar o volante. Isso ocorre para evitar superaquecimento interno e dano permanente ao sistema de direção do veículo. Caso isso ocorra, você não perderá a capacidade de dirigir o veículo manualmente nem causará danos permanentes ao sistema de direção. As manobras típicas de direção e condução permitirão o arrefecimento do sistema e a assistência na direção voltará ao normal.



⚠ Importante

Caso ocorra qualquer falha no sistema de direção elétrica (perda de assistência), o veículo deve ser imobilizado imediatamente. Procure os serviços de um Distribuidor Ford.

Espelhos retrovisores

:: Apresentação

⚠ Importante

Para maior segurança, ajuste os espelhos retrovisores antes de movimentar o veículo.

:: Condução / Modo de operação

Espelho retrovisor interno

O retrovisor interno possui dois pontos articuláveis no braço de suporte para ajustar o espelho para cima e para baixo e de um lado para o outro.



Redutor automático da luz

O seu veículo está equipado com um espelho retrovisor interno com uma função de redução automática da intensidade da luz.

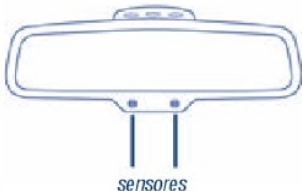

O espelho eletrônico noite/dia mudará do estado normal (alta refletividade) para o estado não-ofuscante (escurecido) quando luzes fortes e brilhantes (ofuscantes) atingirem o espelho.

Ao detectar luz forte e brilhante vinda de trás do veículo, o espelho automaticamente se ajusta (escurece) para minimizar o ofuscamento.

E

O espelho retorna automaticamente ao estado normal sempre que o veículo é colocado em **R** (marcha à ré), a fim de garantir uma visão clara ao dar marcha à ré.

Não bloqueie os sensores na frente e atrás do retrovisor interno, para não prejudicar o desempenho correto do espelho.

Não limpe o alojamento ou o vidro de qualquer espelho com produtos abrasivos fortes, combustível ou outros produtos de limpeza à base de petróleo.

Espelhos retrovisores externos

⚠ Importante

As lentes convexas que equipam os espelhos externos aumentam o campo visual, porém, fazem com que as imagens refletidas fiquem menores e pareçam estar mais distantes do que as imagens dos espelhos planos.

Isso deve ser considerado ao fazer uso dos espelhos, tanto dirigindo, como manobrando o veículo.

Espelhos retrovisores

Interruptor de comando elétrico dos espelhos retrovisores externos



Retrovisores externos elétricos

Para ajustar os espelhos retrovisores:

- Gire o controle no sentido horário para ajustar o espelho retrovisor do lado direito e gire o controle no sentido anti-horário para ajustar o espelho retrovisor do lado esquerdo.
- Movimente o interruptor de comando no sentido em que se deseja ajustar o espelho.
- Volte para a posição central para travar os espelhos retrovisores na posição.



Desembaçador dos retrovisores externos

Os retrovisores externos elétricos possuem um elemento de aquecimento para desembçar os espelhos.

O sistema funciona quando o desembaçador do vidro traseiro está ligado.

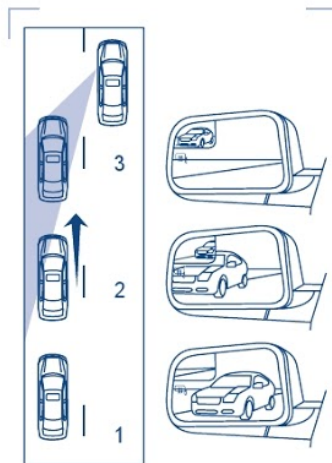

Mini espelho convexo integrado ao retrovisor externo (se disponível)

Os espelhos para pontos cegos possuem um espelho “spotter” convexo integrado ao canto externo superior dos espelhos laterais. Eles são projetados para auxiliar o motorista, aumentando a visibilidade ao longo da lateral do veículo.

Condução com espelhos para pontos cegos

Antes de mudar de pista, verifique o espelho principal primeiramente e a seguir verifique o espelho para pontos cegos. Caso nenhum veículo seja visto no espelho para pontos cegos e o tráfego na pista adjacente encontra-se a uma distância segura, sinalize que você vai mudar de pista, certifique-se que o tráfego está livre e mude de pista.

Quando o veículo que se aproxima está a certa distância, sua imagem é pequena e próxima à borda interna do espelho principal. À medida que o veículo se aproxima, a imagem torna-se maior e começa a mover-se para fora de lado a lado do espelho principal (1). Conforme o veículo se aproxima, sua imagem passará do espelho principal e começará a aparecer no espelho para pontos cegos (2). No momento em que o veículo deixa o espelho para pontos cegos, ele passa para o campo de visão periférico do motorista.

⚠ Importante

Os objetos no espelho para ponto cego estão mais próximos do que parecem.

Espejos retrovisores

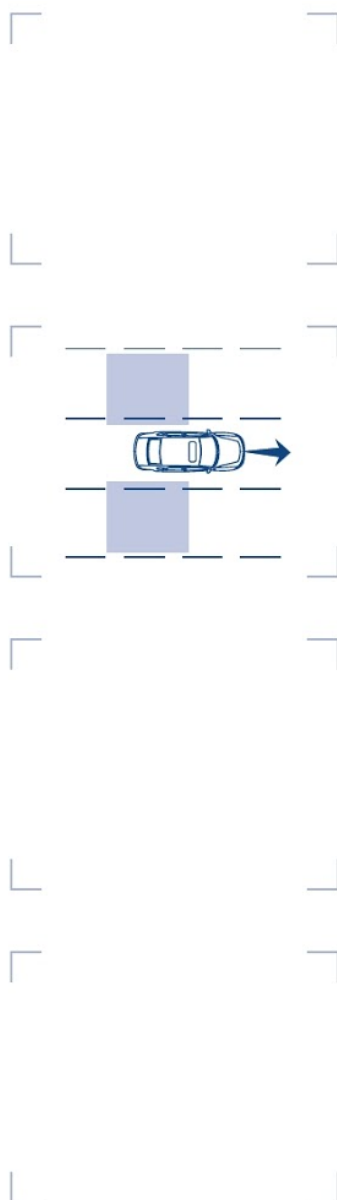

Sistema de monitoramento de ponto cego - BLIND SPOT SYSTEM (BLIS®) com advertência de tráfego cruzado - CROSS TRAFFIC ALERT (CTA) (se disponível)

O BLIS® é um dispositivo de conveniência que ajuda o motorista a avaliar se um veículo encontra-se numa área em um dos lados do veículo que se estende para trás a partir dos espelhos externos até aproximadamente 10 pés (três metros) além do para-choque. Esta área é conhecida como zona cega. O BLIS® alertará o motorista sobre a presença de veículos motorizados nestas áreas enquanto o veículo é conduzido em estradas e auto-estradas de trânsito livre.

O sistema não é projetado de forma a evitar contato com outros veículos ou objetos. O sistema é projetado para proporcionar uma advertência que ajudará o motorista a detectar veículos nas zonas cegas. **O sistema não detectará infraestrutura, pedestres ou ciclistas.**

⚠ Importante

A fim de evitar ferimentos, nunca use o BLIS® como uma substituição ao uso dos espelhos retrovisores traseiros e laterais e nunca deixe certificar-se de que o tráfego está livre antes de mudar de pista. O BLIS® não é uma substituição para uma condução cuidadosa, apenas um auxílio.

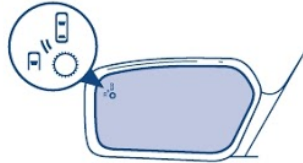

O BLIS® possui um indicador amarelo (também conhecido como advertência) localizado nos espelhos externos esquerdo e direito. Ao ser dada partida ao veículo, o BLIS® acende automaticamente ambos os indicadores durante alguns segundos, indicando que o sistema está operacional.

O BLIS® é ativado na primeira vez em que a transmissão é posicionada em D (Drive) após ter sido dada partida ao motor e ao dirigir o veículo a uma velocidade superior a 3 mph (5 km/h).

Posteriormente, o BLIS® permanece ativado em todas as velocidades, incluindo 0 mph (0 km/h). O BLIS® também é ativado quando a transmissão é colocada em N (Neutro). Caso a transmissão seja deslocada de D (Drive) ou N (Neutro), o sistema entrará no modo CTA. Quando a transmissão é posicionada em D (Drive) novamente, o modo BLIS® será ativado, desde que a velocidade seja superior a 3 mph (5 km/h).

O BLIS® ativará a advertência para os veículos que entrarem na zona cega pela traseira ou desaparecerem pela lateral. Os veículos que passarem pelo seu, ou um veículo que entre na zona cega pela dianteira, ativará a advertência somente após o veículo encontrar-se na zona cega durante três segundos.

No caso dos veículos que atravessarem a zona cega rapidamente, normalmente menos de dois segundos, o BLIS® não acenderá a advertência.

O BLIS® consiste de dois sensores de radar localizados na retaguarda do pneu traseiro e ocultos atrás da capa do para-choque. Não instale nenhum tipo de adesivo de para-choque nesta área.



Espelhos retrovisores

Normalmente, o BLIS® não detectará veículos estacionados, pedestres, animais ou infraestrutura (cercas, guard rails, árvores, etc.). O BLIS® não funciona quando a transmissão está posicionada em R (Marcha à Ré) ou P (Estacionamento). O BLIS® não fornece nenhuma advertência adicional quando os indicadores direcionais forem ativados.

Limitações de detecção do BLIS®: Devido à natureza da tecnologia de radar, pode haver algumas ocasiões onde os veículos que entram e saem das zonas de ponto cego podem não ser detectados. Abaixo se encontra uma relação de circunstâncias que podem levar à não detecção:

- Formação de resíduos nas capas dos painéis laterais traseiros.
- Certas manobras de veículos que entram e saem da zona cega.
- Veículos que passam através da zona cega em velocidades muito altas.
- Condições climáticas rigorosas.
- Quando diversos veículos que formam um comboio passam através da zona cega.

Advertências Falsas BLIS®

Devido à natureza da tecnologia de radar, pode haver determinadas ocasiões em que o BLIS® fará uma advertência sem que haja um objeto presente na zona cega. Isto é conhecido como um alerta falso. Certo nível de alertas falsos é normal.

Circunstâncias que podem causar um falso alerta são guard rails, muros de concreto em estradas, telas de arame, curvas fechadas ao redor de um poste ou construção, ou a parada de um veículo muito próximo. As advertências falsas são temporárias e serão corrigidas automaticamente.

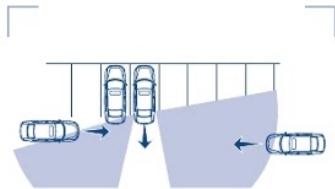

Operação do sistema de advertência de tráfego cruzado - CROSS TRAFFIC ALERT (CTA) (se disponível)

O sistema CTA avisa o motorista da aproximação de veículos quando a transmissão é posicionada em R (Marcha à Ré) e o veículo está sendo retirado de uma vaga de estacionamento. O sistema soa uma série de tons e lampeja o indicador BLIS® encontrado no espelho externo localizado na lateral do veículo que se aproxima. Em complemento, a central de mensagens exibirá - VEHICLE COMING FROM RIGHT (VEÍCULO VINDO DA DIREITA) ou VEHICLE COMING FROM LEFT (VEÍCULO VINDO DA ESQUERDA) para avisar o motorista de qual direção os veículos estão se aproximando.

O sistema não é projetado de forma a evitar contato com outros veículos ou objetos. O sistema é projetado para proporcionar uma advertência que ajudará o motorista a detectar veículos nas zonas cegas. O sistema não detectará infraestrutura, pedestres ou ciclistas.

⚠ Importante

A fim de evitar ferimentos pessoais, nunca use o sistema CTA como uma substituição ao uso dos espelhos retrovisores interno e laterais e nunca deixe de olhar antes de sair de uma vaga de estacionamento. O CTA não é uma substituição para uma condução cuidadosa, apenas um auxílio.

Espejos retrovisores

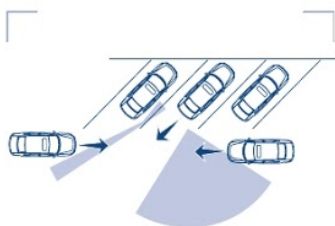

O sistema CTA detecta veículos que se aproximam a partir de 45 pés (14 metros), ou seja, aproximadamente a extensão de cinco vagas de estacionamento. A cobertura diminui quando os veículos e objetos das proximidades bloqueiam os sensores CTA (consulte a figura quando as áreas aproximadas de cobertura da zona **(sensor obstruído para o veículo à esquerda)**). Conduzir o veículo lentamente em marcha à ré nestas situações ajuda a aumentar a eficácia e a cobertura do sensor nestas condições.

A cobertura do CTA também diminui ao estacionar em ângulos de aproximadamente de 180° (consulte a figura quanto às áreas de cobertura de zona aproximadas **(sensor obstruído para o veículo à esquerda)**).

Limitações de detecção do CTA: Devido à natureza da tecnologia de radar, pode haver algumas ocasiões onde os veículos que entram e saem das zonas de ponto cego podem não ser detectados. Abaixo se encontra uma relação de circunstâncias que podem levar à não detecção:

- Formação de resíduos nas capas dos painéis laterais traseiros.
- Os feixes do radar do painel lateral traseiro estão obstruídos ou parcialmente obstruídos por um objeto ou veículo estacionado nas proximidades.
- Veículos que se aproximam e passam a velocidades superiores a 15 mph (24 km/h).
- Condições climáticas rigorosas.
- Condução em marcha à ré em velocidades superiores a 3 mph (5 km/h).
- Saída de uma vaga de estacionamento em ângulo.

Advertências Falsas CTA

Devido à natureza da tecnologia de radar, pode haver determinadas ocasiões em que o BLIS® fará uma advertência sem que haja um objeto presente ao conduzir em marcha à ré. Isto é conhecido como um alerta falso. Certo nível de alertas falsos é normal.

Circunstâncias que podem causar uma advertência falsa ao conduzir o veículo em marcha à ré são a saída de uma garagem, a saída de uma vaga de estacionamento e objetos muito próximos ao sensor. As advertências falsas são temporárias e serão corrigidas automaticamente.

Interação do CTA e do sistema do sensor de estacionamento (se disponível)

O CTA trabalha em conjunto com o Sistema do sensor de estacionamento. Familiarize-se com os tons de advertência de ambos os sistemas.

BLIS®-CTA ativado/desativado (on/off) e operação de desabilitação

O BLIS® e/ou CTA podem ser desabilitados por meio da central de mensagens. Desabilitar o BLIS® não desabilita o CTA e vice-versa. Caso o BLIS® ou CTA seja desabilitado, os sistemas serão automaticamente habilitados no próximo ciclo da chave de ignição. Quando o BLIS® ou CTA é desabilitado, a central de mensagens exibirá BLIND SPOT SYS OFF - (SISTEMA DE PONTO CEGO DESABILITADO) e/ou CTA SYSTEM OFF - (SISTEMA CTA DESABILITADO).

Espelhos retrovisores

- Quando o sistema BLIS® ou CTA estiver desabilitado, o motorista não receberá advertências. O BLIS®-CTA pode ser desabilitado permanentemente mesmo após um ciclo da chave de ignição. Isto deve ser feito em um Distribuidor Ford.
- Caso algum dos sistemas seja desabilitado, a habilitação também deverá ser feita em um Distribuidor Ford. Quando desabilitado, a central de mensagens exibirá BLIND SPOT DISABLED - (PONTO CEGO DESABILITADO) e/ou CTA DISABLED - (CTA DESABILITADO).

Operação do BLIS® - CTA em caso de falha

- Caso o BLIS®-CTA perceba uma falha no sensor esquerdo ou direito, o indicador de advertência BLIS® será habilitado (ON) e permanecerá habilitado (ON), sendo que a central de mensagens exibirá BLIND SPOT SYSTEM FAULT (FALHA NO SISTEMA DE PONTO CEGO) ou CROSS TRAFFIC SYSTEM FAULT (FALHA NO SISTEMA DE TRÁFEGO CRUZADO). Para falhas que possam fazer com que o indicador de advertência esquerdo ou direito não acendam, somente ocorrerão as falhas da central de mensagens.



Sensor bloqueado

Uma formação extrema de materiais nas capas dos painéis laterais traseiros esquerdo e/ou direito, por exemplo, lama ou neve, podem levar ao desempenho insatisfatório do BLIS®. Também a chuva forte pode causar o mesmo efeito. O BLIS® pode detectar este desempenho insatisfatório e emitir uma advertência de bloqueio ao motorista por meio da central de mensagens. Caso a condição seja determinada pelo sistema, a central de mensagens exibirá a advertência BLIND SPOT NOT AVAILABLE (PONTO CEGO NÃO DISPONÍVEL) ou CROSS TRAFFIC NOT AVAILABLE (TRÁFEGO CRUZADO NÃO DISPONÍVEL) e o indicador de advertência do espelho externo esquerdo e/ou direito acenderá. A central de mensagens pode ser apagada pelo motorista, mas o indicador de advertência do espelho externo permanecerá aceso.

⚠ Importante

Exatamente antes do reconhecimento de uma condição de bloqueio e da advertência ao motorista pelo sistema, o número de objetos perdidos aumentará. A fim de evitar ferimentos, nunca use o BLIS® como uma substituição ao uso dos espelhos retrovisores interno e laterais e nunca deixe de certificar-se de que o tráfego está livre antes de mudar de pista. BLIS® não é uma substituição para uma condução cuidadosa, mas apenas um auxílio.

Espelhos retrovisores

- ┌
 - └
 - ┌
 - └
- Tão logo o bloqueio seja removido, o sistema exigirá algum tempo de condução e a detecção de pelo menos dois objetos de veículos para confirmar o desbloqueio, ou o motorista poderá girar a chave de ignição. Em caso de bloqueio com a chave de ignição ativada, o sistema será reiniciado em desbloqueado. Caso, todavia, o bloqueio ainda exista após a ativação da chave, o sistema perceberá novamente que está bloqueado após a condição em trânsito.
- A tabela a seguir relaciona as possíveis causas e ações para esta tabela ser exibida:

A superfície do radar esquerdo ou direito está suja ou obstruída de algum modo	Limpe a área da capa de frente ao radar, tanto do lado esquerdo como do direito, ou remova a obstrução.
A superfície do radar esquerdo ou direito não está suja ou obstruída	Dirija normalmente no trânsito por alguns minutos para permitir que o radar detecte que não está mais bloqueado. Nota: O veículo deve estar em D (Drive) e alguns veículos devem passar para que o BLIS® possa apagar uma condição de bloqueio.
Chuva forte ou aguaceiros, e nevada interferem nos sinais do radar	Nenhuma ação exigida do motorista. O sistema será desbloqueado automaticamente tão logo a condição de aguaceiro/nevada acabe. Não use o BLIS®-CTA em aguaceiros ou nevascas.

- ┌
- └
- ┌
- └

Devido à natureza da tecnologia do radar, é possível que haja uma advertência de bloqueio sem que o radar esteja bloqueado. Isto é raro e conhecido como uma advertência de bloqueio falsa. Uma condição de bloqueio falso será apagada por si só ou apagada após um ciclo de chave de ignição.

Luminosidade diurna e noturna

A advertência BLIS®-CTA terá a sua luminosidade ajustada quando o interruptor do farol estiver na posição estacionamento, ativado (on) ou acendimento automático, e a escuridão da noite tiver sido detectada pelo sensor solar.



Água e sabão neutro

:: Manutenção

⚠ Importante

A limpeza dos espelhos deve ser feita somente com pano úmido, água e sabão neutro.



:: Apresentação

O ruído ocasional dos freios é normal. A presença de um chiado ou esmerilhamento contínuo do contato metal com metal, indica possível desgaste das pastilhas dos freios, que devem ser inspecionadas por um Distribuidor Ford. No caso de vibração contínua do veículo ou trepidação no volante de direção durante a aplicação dos freios, o veículo deve ser inspecionado por um Distribuidor Ford.



:: Condução / Modo de operação Sistema de freio antitravamento nas quatro rodas (ABS)

O seu veículo está equipado com um Sistema de freio antitravamento (ABS). Esse sistema ajuda a manter o controle da direção durante paradas de emergência, impedindo o travamento dos freios. Em frenagens com o sistema ABS, pode-se observar o ruído do motor da bomba do ABS e a pulsação do freio, sendo que o curso do pedal do freio pode ser um pouco mais longo logo após a aplicação do freio ABS e a retomada do funcionamento do freio normal. Essas características são normais do ABS e não devem ser motivo de preocupação.



Como funciona?

Quando uma frenagem brusca for necessária, aplique força contínua no pedal do freio; não bombeie o pedal do freio, pois isso reduz a eficácia do ABS e aumenta a distância para parar o veículo. O ABS será imediatamente ativado, permitindo manter total controle da direção durante a aplicação brusca do freio em superfícies escorregadias.

! Importante

O fato de o veículo estar equipado com sistema ABS não significa que o motorista possa assumir riscos, colocando a sua vida e a dos passageiros em perigo. Deve-se conduzir o veículo dentro de margens de segurança normais.

**Luz de advertência do ABS**

A luz do ABS no grupo de instrumentos do painel acende momentaneamente ao ligar a ignição. Se a luz não acender durante a partida, permanecer acesa ou intermitente, o ABS pode estar desabilitado e pode precisar de manutenção.



Caso isso ocorra, mesmo quando o ABS está desabilitado, a frenagem normal ainda é eficaz. Se a luz de advertência do freio acender com o pedal do freio liberado, procure imediatamente um Distribuidor Ford para verificar o sistema de freio.

**Freio de estacionamento****Acionamento**

Aplique o freio de estacionamento sempre que estacionar o veículo. Para aplicar o freio de estacionamento, puxe a alavanca do freio de estacionamento firmemente.

Freios



A luz de advertência do freio no painel de instrumentos acende e permanece acesa (com a ignição ligada) até a liberação do freio de estacionamento.



⚠ Importante

Sempre aplique o freio de estacionamento até o limite e certifique-se de que a alavanca de mudanças está engatada em **P** (Estacionamento).

O freio de estacionamento não é recomendado para parar um veículo em movimento. No entanto, no caso de falha dos freios normais, o freio de estacionamento pode ser usado para parar o veículo em uma emergência. Como o freio de estacionamento é aplicável apenas aos freios das rodas traseiras, a distância de frenagem do veículo aumentará significativamente e afetará adversamente o manuseio do veículo.

Liberação

Para liberar, mantenha pressionado o botão da alavanca, puxe-a levemente para cima, a seguir empurre-a para baixo.

Dirigir com o freio de estacionamento aplicado causará um desgaste rápido e uma redução na economia de combustível.

Um alerta sonoro será emitido e será mostrado no visor a tela “Parking Brake Engaged” se o freio for conduzido com o freio de estacionamento aplicado.



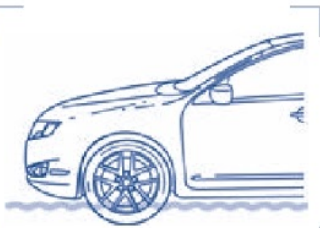

Como dirigir em áreas alagadas

Se a condução do veículo em água profunda ou estável não puder ser evitada, prossiga lentamente, especialmente quando a profundidade não for conhecida. Nunca conduza o veículo pela água que esteja acima da parte inferior dos aros das rodas.

Ao conduzir o veículo por áreas alagadas, a capacidade de tração ou frenagem pode ser limitada. Além disso, a água pode penetrar no duto de admissão de ar do motor causando danos severos ao mesmo ou o motor pode morrer. A condução em água profunda, onde o tubo de ventilação da transmissão fique submerso, pode permitir a entrada de água na transmissão e causar danos internos à transmissão.



Após ter passado pela água, sempre seque os freios movendo o veículo lentamente enquanto aplica leve pressão no pedal do freio. Freios molhados não param o veículo com a mesma eficiência que os freios secos.

Freios

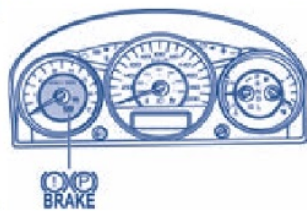

:: Manutenção

Luz de advertência do sistema de freio/ freio de estacionamento



Consulte o item Luzes de advertência e luzes indicadoras, neste capítulo, para mais informações.

Motor 2.5L



Motor 3.0L

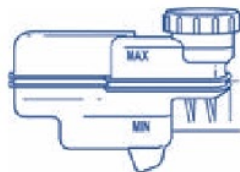

Fluido de freio

O nível do fluido cairá lentamente com o desgaste dos freios, e se elevará quando os componentes do freio forem substituídos. Os níveis de fluido entre as linhas "MIN" e "MAX" estão dentro da faixa normal de operação; não há necessidade de adicionar fluido.

Se os níveis do fluido estiverem fora da faixa normal de operação, o desempenho do sistema de freio pode ser comprometido; procure imediatamente o serviço do seu Distribuidor Ford.

Abastecimento

Complete o reservatório apenas com fluido de freios especificado.



Importante

Há sérios riscos de danos ao sistema de freios, se qualquer outro tipo de fluido for utilizado.

F

Não deixe que o fluido de freios entre em contato com a pele ou os olhos. Se isso acontecer, lave imediatamente as áreas afetadas com bastante água.

O fluido de freios danifica a pintura do veículo. Caso isto ocorra limpe imediatamente a superfície pintada com uma esponja molhada.

É importante manter higiene absoluta ao completar o reservatório. Qualquer entrada de sujeira no sistema pode diminuir a eficiência de frenagem.

Caso ocorra a contaminação do fluido por água, será necessário substituir todo o fluido. Se ocorrer contaminação por óleo mineral, todas as borrachas que compõem o sistema de freio e embreagem devem ser substituídas.

Embalagens de fluido de freio abertas não devem ser armazenadas para uso posterior. O produto é extremamente higroscópico (absorve umidade do ar) e rapidamente perde suas características.

Importante

O tempo de vida útil dos componentes do sistema de freio está diretamente relacionado ao modo de condução do veículo. Evite utilizá-lo de forma inadequada, como por exemplo frenando bruscamente ou de forma contínua em longos declives. Nesta situação recomenda-se utilizar o freio motor. Em veículos equipados com transmissão automática, utilize uma das marchas sequenciais reduzidas disponíveis na transmissão e não a posição "D".

Fusíveis e relés

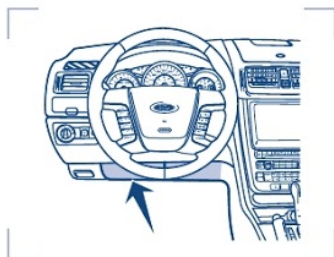

:: Apresentação

A caixa de fusíveis central está localizada abaixo e a esquerda do volante de direção.



A caixa de fusíveis do compartimento do motor está localizada no lado direito do compartimento do motor junto à bateria.

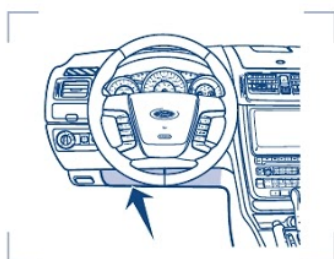

:: Condução / Modo de operação

Caixa de fusíveis central

O acesso se dá removendo primeiro o painel de acabamento inferior da coluna de direção e puxe o painel para fora pela parte superior.

Para remover a tampa da caixa de fusíveis, pressione as lingüetas nos dois lados da tampa e retire a tampa.

Para reinstalar a tampa da caixa de fusíveis, coloque a parte superior da tampa no painel de fusíveis e pressione-a pela parte inferior até que fique encaixada no lugar. Puxe suavemente a tampa para assegurar-se que ela está presa.

Para reinstalar o painel de acabamento, alinhe as lingüetas na parte inferior do painel com os rebaxos, pressione-o para prender o painel.

F

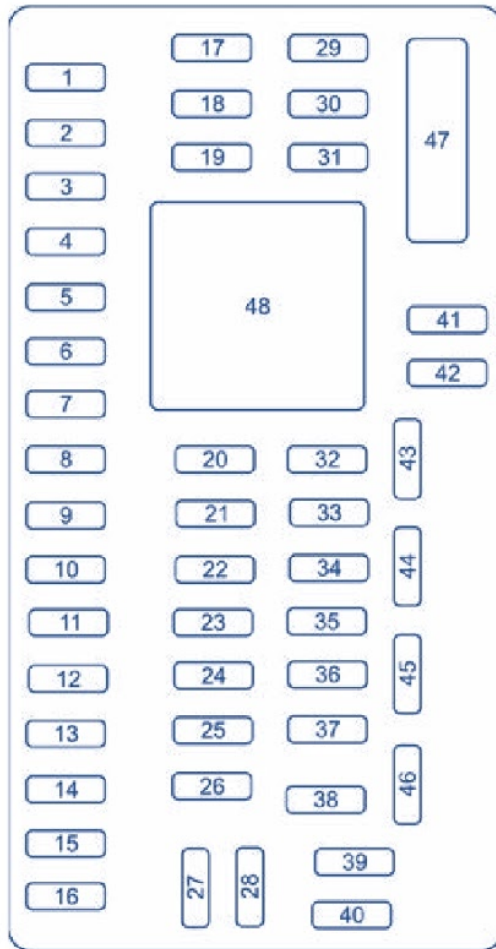

Fusíveis e relés

Os fusíveis são codificados como segue:

Localização do fusível/relé	Amperagem nominal do fusível	Descrição do painel de fusíveis do compartimento de passageiros
1	30A	Janela inteligente dianteira do motorista
2	15A	Interruptor liga/desliga do freio, luz de freio elevada
3	15A	Não utilizado (sobressalente)
4	30A	Janela inteligente dianteira do passageiro
5	10A	Iluminação do teclado, bloqueio de mudanças
6	20A	Indicadores direcionais, luzes de freio
7	10A	Luz baixa dos faróis (esquerdo)
8	10A	Luz baixa dos faróis (direito)
9	15A	Luzes de cortesia
10	15A	Luzes de ré, luzes frontais
11	10A	Módulo AWD (se disponível)
12	7,5A	Retrovisores externos elétricos
13	5,0A	Módulo SYNC (se disponível)
14	10A	Painel eletrônico de acabamento (EFP) do rádio, módulo de teclas do controle e luz ambiente
15	10A	Controle climático
16	15A	Não utilizado (sobressalente)
17	20A	Travas das portas, liberação do compartimento de bagagem
18	20A	Bancos aquecidos (se disponível)
19	25A	Amplificador
20	15A	Conector de diagnósticos internos
21	15A	Faróis de neblina
22	15A	Luzes delimitadoras dianteiras, luzes de estacionamento, luz da placa de licença

F

Localização do fusível/relé	Amperagem nominal do fusível	Descrição do painel de fusíveis do compartimento de passageiros
23	15A	Luz alta dos faróis
24	20A	Buzina
25	10A	Luzes sob demanda/relé do economizador de energia
26	10A	Alimentação da bateria do grupo de instrumentos
27	20A	Interruptor de ignição
28	5,0A	Circuito de detecção de acionamento no rádio
29	5,0A	Grupo de instrumentos do painel
30	5,0A	Não utilizado (sobressalente)
31	10A	Não utilizado (sobressalente)
32	10A	Módulo de controle do sistema de segurança
33	10A	Não utilizado (sobressalente)
34	5,0A	Não utilizado (sobressalente)
35	10A	Sensores de aproximação traseiros, sistema de monitoramento de ponto cego (se disponível), bancos aquecidos (se disponível), AWD (se disponível), câmera retrovisora traseira (se disponível)
36	5,0A	Transceptor do sistema antifurto passivo (PATS)
37	10A	Não utilizado (sobressalente)
38	20A	Amplificador <i>subwoofer</i> (se disponível)
39	20A	Rádio
40	20A	Não utilizado (sobressalente)
41	15A	Retrovisor interno anti-ofuscante, teto solar e bússola (se disponível)
42	10A	Controle eletrônico de estabilidade, assistência eletrônica na direção elétrica
43	10A	Sensor de chuva

Fusíveis e relés

Localização do fusível/relé	Amperagem nominal do fusível	Descrição do painel de fusíveis do compartimento de passageiros
44	10A	Diodo do combustível/módulo de controle do trem de força
45	5,0A	Iluminação de fundo do aquecedor e bobina do relé do ventilador, lavador do pára-brisa
46	7,5A	Módulo do sensor de classificação do ocupante (OCS), Luz do <i>air bag</i> do passageiro desligado
47	Disjuntor de 30A	Vidros elétricos
48	-	Relé temporizador dos acessórios

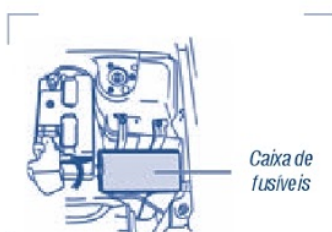

Caixa de fusíveis

Caixa de fusíveis do compartimento do motor

A caixa de fusíveis contém fusíveis de alta corrente que protegem os sistemas elétricos principais do seu veículo contra sobrecargas.

⚠ Importante

Sempre desconecte a bateria antes de trocar os fusíveis de alta corrente.

⚠ Importante

Para reduzir o risco de choque elétrico, sempre recoloque a tampa da caixa de fusíveis antes de reconectar a bateria ou reabastecer o fluido dos reservatórios.

F



Se a bateria tiver sido desconectada e reconectada, consulte o item Bateria e sistema de carga do veículo, neste capítulo, para mais informações.

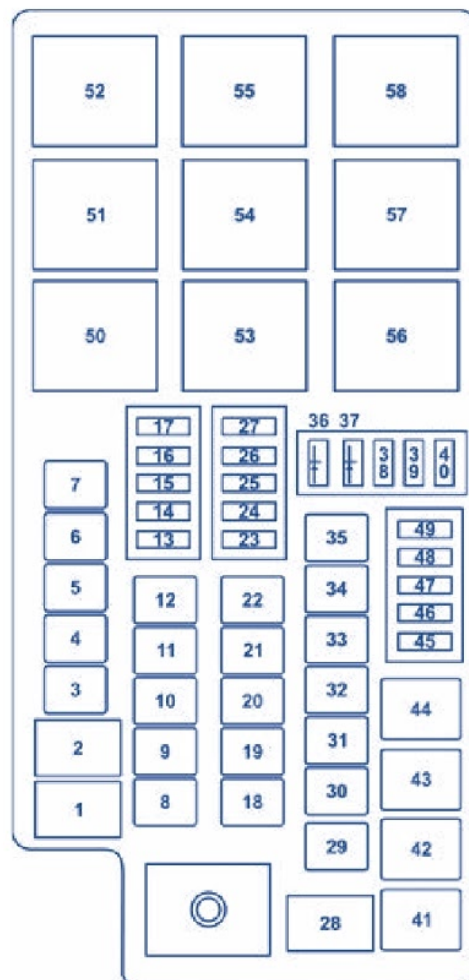

Fusíveis e relés

Os fusíveis de alta corrente são codificados como segue:

Localização do fusível/relé	Amperagem nominal do fusível	Descrição da central de distribuição elétrica
1	50A*	Assistência eletrônica na direção hidráulica B+ (se disponível)
2	50A*	Assistência eletrônica na direção hidráulica B+ (se disponível)
3	40A*	Módulo de controle do trem de força (PCM) (alimentação do relé 57)
4	–	Não utilizado
5	30A*	Motor de partida (alimentação do relé 55)
6	40A*	Desembaçador do vidro traseiro (alimentação do relé 53)
7	–	Não utilizado
8	40A*	Bomba do sistema de freio antitravamento (ABS)
9	20A*	Lavador do limpador
10	30A*	Válvula ABS
11	–	Não utilizado
12	–	Não utilizado
13	–	Não utilizado
14	–	Não utilizado
15	–	Não utilizado
16	15A**	Módulo de transmissão (3.5L) (não disponível)
17	10A**	Alternador
18	–	Não utilizado
19	–	Não utilizado
20	–	Não utilizado
21	–	Não utilizado
22	20A*	Tomada elétrica do console

F

Localização do fusível/relé	Amperagem nominal do fusível	Descrição da central de distribuição elétrica
25	10A**	Embreagem do A/C (alimentação do relé 43)
26	15A	Luzes dianteiras (lado esquerdo) (alimentação do relé 42)
27	15A	Luzes dianteiras (lado direito) (alimentação do relé 44)
28	60A*	Motor do ventilador
29	20A*	Tomada elétrica dianteira
30	30A*	Relé de combustível (alimentação do relé 54)
31	30A*	Banco elétrico do passageiro
32	30A*	Banco elétrico do motorista
33	20A*	Alimentação do motor do teto solar (se disponível)
34	–	Não utilizado
35	40A*	Motor do ventilador do A/C dianteiro (alimentação do relé 52)
36	Diodo 1A	Bomba de combustível
37	Diodo 1A	Partida com um toque (se disponível)
38	10A**	Retrovisores externos aquecidos
39	–	Não utilizado
40	–	Não utilizado
41	Relé G8VA	Luzes de ré
42	Relé G8VA	Lâmpadas dianteiras (lado esquerdo)
43	Relé G8VA	Embreagem do A/C
44	Relé G8VA	Lâmpadas dianteiras (lado direito)
45	15A**	Injetores
46	15A**	PCM
47	10A**	Componentes gerais do trem de força, relé da embreagem do A/C, luzes de ré
48	15A**	Bobinas de ignição

Fusíveis e relés

Localização do fusível/relé	Amperagem nominal do fusível	Descrição da central de distribuição elétrica
49	15A**	Componentes do trem de força relacionados às emissões (2.5L)
	20A**	Componentes do trem de força relacionados às emissões (3.0L)
50	–	Não utilizado
51	–	Não utilizado
52	Relé ISO completo	Relé do motor do ventilador interno
53	Relé ISO completo	Relé do desembaçador do vidro traseiro
54	Relé ISO completo	Relé do combustível
55	Relé ISO completo	Relé do motor de partida
56	–	Não utilizado
57	Relé ISO completo	Relé do PCM
58	–	Não utilizado

* *Mini fusíveis*

** *Fusíveis de cartucho*



Substituição de fusíveis

Não modifique o sistema elétrico do seu veículo em hipótese alguma. Sempre que necessário procure os serviços de um Distribuidor Ford.

Desligue a ignição e todos os equipamentos eletrônicos antes de remover e substituir o fusível/relé.

- Substitua sempre um fusível/relé por outro novo de mesma amperagem/característica.
- Coloque sempre um fusível de reposição com o mesmo valor do que foi retirado.
- Um fusível queimado pode ser reconhecido por um filamento partido.
- Todos os fusíveis são de encaixar, exceto os de alta tensão.
- Na tampa da caixa de fusíveis existe um saca-fusíveis auxiliar.
- Remova a tampa puxando-a pela parte superior. O extrator (saca-fusíveis) está alojado na parte interna da tampa, encaixado entre dois cliques metálicos. Remova o extrator deslizando lateralmente.
- Encaixe o extrator no fusível a ser removido, pressionando com os dedos. Puxe-o para remover o fusível.

:: Manutenção

Substitua sempre um fusível queimado por outro de mesma capacidade de corrente (amperagem). Desligue a ignição e todos os equipamentos elétricos antes de substituir um fusível ou relé.

Qualquer modificação inadequada no sistema elétrico ou de combustível pode por em perigo a segurança do veículo, implicando em risco de incêndio ou danos ao motor. Para quaisquer esclarecimentos, procure um Distribuidor Ford.



Identificação do veículo



:: Apresentação

Etiqueta de identificação do veículo

O número de identificação do veículo está localizado na borda externa da porta do motorista.



Número de identificação do veículo (VIN)

O número de identificação do veículo está situado no painel de instrumentos do lado do motorista e no lado esquerdo do compartimento do motor.

Observe que no gráfico, XXXX representa o número de identificação do seu veículo.

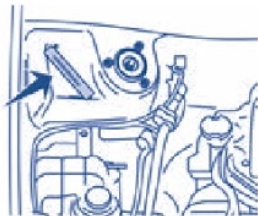

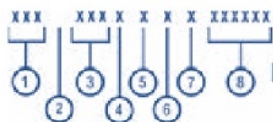

O número de identificação do veículo (VIN) contém as seguintes informações:

1. Identificação do fabricante mundial.
2. Sistema de freio/classificação de peso bruto do veículo (GVWR)/sistema de segurança.
3. Modelo do veículo, série e tipo de carroceria.
4. Tipo de motor.
5. Caractere de verificação.
6. Ano modelo.
7. Fábrica de montagem.
8. Número seqüencial de produção.

:: Manutenção

⚠ Importante

Durante a lavagem do compartimento do motor, não remova a etiqueta transparente que protege o código VIN.

Ignição e partida

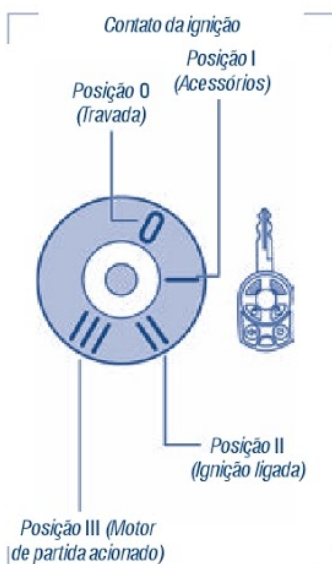

:: Apresentação

Posições da chave

0 Travada: Com a alavanca de mudanças de marcha na posição **P** (estacionamento) permite a remoção da chave. Essa posição também desliga o motor e todos os acessórios elétricos sem travar o volante de direção.

I Acessórios: Permite o funcionamento dos acessórios elétricos, tal como o rádio, enquanto o motor não está em funcionamento. Essa posição também destrava o volante de direção.

II Ignição ligada: Todos os circuitos elétricos são ativados.

III Motor de partida acionado: Gire a chave para a posição **III** até ocorrer o funcionamento do motor e solte-a, a chave retorna automaticamente para a posição **II**.



Consulte os itens Acionamento do motor de partida e Sistema auxiliar de partida, neste capítulo, para mais informações.

⚠ Importante

Nunca gire a chave para a posição **0** ou **I** com o veículo em movimento.

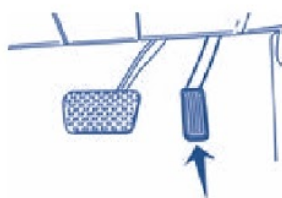

:: Condução / Modo de operação

Partida do motor

Ao dar partida ao motor, não pressione o acelerador antes ou durante a partida. Use o acelerador somente no caso de dificuldades na partida do motor.

⚠ Importante

Não deixe o veículo funcionar por longos períodos em marcha lenta e com o motor em altas rotações. Isto superaqueceria o motor e sistema de escapamento, causando danos ao veículo.

⚠ Importante

Não dê partida no veículo em áreas fechadas. Os gases do escapamento podem ser tóxicos.



Consulte o item Proteção contra gases do escapamento, neste capítulo, para mais informações.



Durante a partida, a rotação da marcha lenta é mais rápida a fim de aquecer o motor. Se a marcha lenta do motor não desacelerar gradativamente, procure os serviços de um Distribuidor Ford.

Antes de acionar o veículo certifique-se de que:

- Todos os ocupantes estão usando os cintos de segurança.



Para obter mais informações sobre os cintos de segurança e o uso correto dos mesmos, consulte o item Cintos de segurança, neste capítulo, para mais informações.

- Os faróis e os acessórios elétricos estão desligados.

Ignição e partida



- O freio de estacionamento está aplicado.

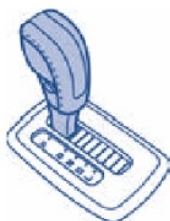

- A alavanca de mudanças está na posição P (estacionamento).



- A chave da ignição seja posicionada primeiramente para a posição II (ignição ligada), sem girá-la para a posição III (motor de partida acionado). Algumas luzes de advertência acenderão brevemente.



Consulte o item Luzes de advertência e luzes indicadoras, neste capítulo, para mais informações.



Acionamento do motor

Gire a chave para a posição III (motor de partida acionado), e libere-a assim que o motor começar a funcionar. O acionamento excessivo pode danificar o motor de partida.



Se o motor não entrar em funcionamento na primeira tentativa, gire a chave para a posição 0 (travada), aguarde 10 segundos e tente novamente. Se o problema persistir, pressione o pedal do acelerador até o final do seu curso e tente novamente; isso faz com que o sistema reduza a injeção de combustível.



Sistema auxiliar de partida

Este veículo está equipado com um sistema auxiliar de partida computadorizado que dá assistência na partida do motor. Se a chave de ignição for girada para posição III (motor de partida acionado) e liberada em seguida quando o motor começar a girar, o motor poderá continuar girando por até 10 segundos ou até o funcionamento do motor.



Proteção contra gases do escapamento

Monóxido de carbono está presente nos gases do escapamento. Tome precauções para evitar seus efeitos perigosos.

Importante

Caso sinta o cheiro de gases do escapamento no interior do veículo, procure o Distribuidor Ford para inspecionar imediatamente o veículo. Não conduza o veículo caso sinta o cheiro de gases do escapamento.

Ignição e partida

Procedimento de partida do motor com bateria auxiliar

⚠ Importante

Os gases ao redor da bateria podem explodir no caso de exposição a chamas, centelhas ou cigarros acesos. Uma explosão pode resultar em ferimentos ou danos ao veículo.

⚠ Importante

As baterias contêm ácido sulfúrico que pode queimar a pele, olhos e roupas, no caso de contato.

Jamais empurre o veículo para dar partida ao motor sob pena de causar danos à transmissão automática.

Preparação do veículo

Quando a bateria for desconectada ou uma nova bateria for instalada, a transmissão automática deve readaptar-se à sua estratégia de mudanças. Em consequência, as mudanças de marchas podem apresentar modos de condução diferentes do inicial. Essa situação é normal e não afetará a função ou durabilidade da transmissão. Com o tempo, o processo adaptativo atualizará completamente a operação da transmissão.

- Use somente alimentação de 12 volts para acionar o veículo.
- Para evitar danos ao sistema elétrico do veículo, não desconecte a bateria do veículo desabilitado.
- Estacione o veículo auxiliar próximo ao compartimento do motor do veículo desabilitado, certificando-se de que os dois veículos **não toquem um no outro**. Aplique o freio de estacionamento de ambos os veículos.



- Verifique todos os terminais da bateria e remova toda a corrosão excessiva antes de conectar os cabos da bateria.
- Desligue o motor e todos os acessórios que consomem corrente.

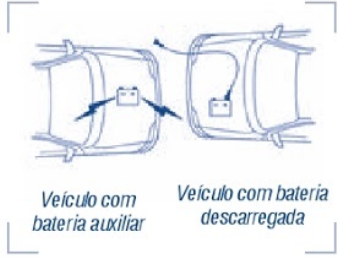
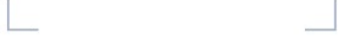

Conexão dos cabos auxiliares

Os símbolos  são utilizados nas ilustrações a fim de designar a bateria (de partida) auxiliar.

- Conecte o cabo auxiliar positivo (+) ao terminal positivo (+) da bateria descarregada.

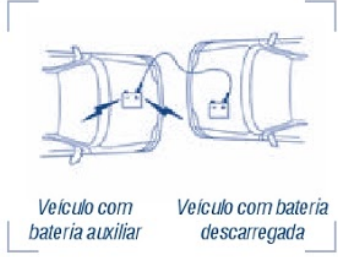

- Conecte a outra extremidade do cabo positivo (+) ao terminal positivo (+) da bateria auxiliar.

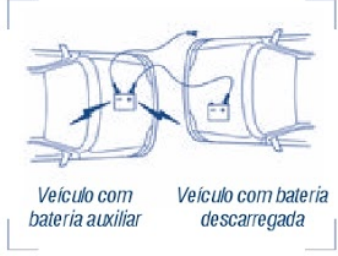

- Conecte o cabo negativo (-) ao terminal negativo (-) da bateria auxiliar.

Ignição e partida

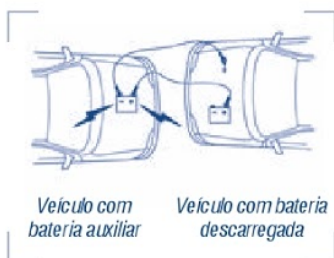

- Conecte o cabo negativo (-) a uma peça metálica exposta do motor do veículo estático, distante da bateria e do sistema de injeção de combustível. Não use as linhas de combustível, tampas dos balancins do motor ou o coletor de admissão como pontos de aterramento.

⚠ Importante

Não conecte a extremidade do segundo cabo ao terminal negativo (-) da bateria a ser recarregada com cabos auxiliares. Uma faísca pode causar a explosão dos gases que circundam a bateria.

- Certifique-se de que os cabos estão afastados das pás do ventilador, parafusos, peças móveis nos dois motores, ou qualquer peça do sistema de fornecimento de combustível.

Partida com cabos auxiliares

- Acione o motor do veículo auxiliar e deixe-o funcionando em velocidade moderadamente alta.
- Acione o motor do veículo com bateria descarregada.
- Assim que o veículo com bateria descarregada for acionado, deixe os motores dos dois veículos funcionando mais três minutos antes de desconectar os cabos auxiliares.

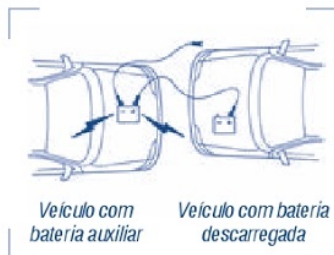

Remoção dos cabos auxiliares

- Remova o cabo auxiliar da superfície metálica de aterramento.

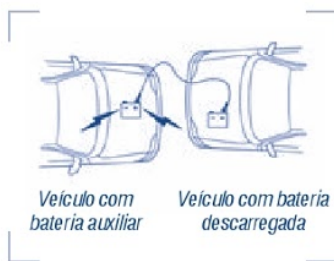

- Remova o cabo auxiliar na conexão negativa (-) da bateria do veículo auxiliar.

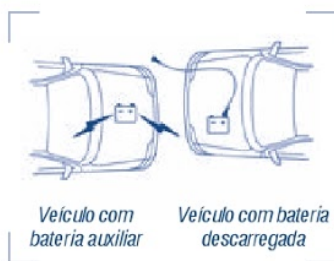

- Remova o cabo auxiliar do terminal positivo (+) da bateria do veículo auxiliar.
- Remova o cabo auxiliar do terminal positivo (+) da bateria do veículo desabilitado.

Depois que o veículo com bateria descarregada tiver sido acionado e os cabos auxiliares removidos, deixe-o funcionando em marcha lenta durante vários minutos, para que o computador do motor possa adaptar-se às condições da marcha lenta.

Instrumentos

:: Apresentação

O grupo de instrumentos do seu veículo é formado de:

- Velocímetro.
- Indicador de temperatura do líquido de arrefecimento do motor.
- Indicador do nível de combustível.
- Tacômetro (conta-giros).
- Hodômetro.
- Hodômetro parcial.
- Central de mensagens

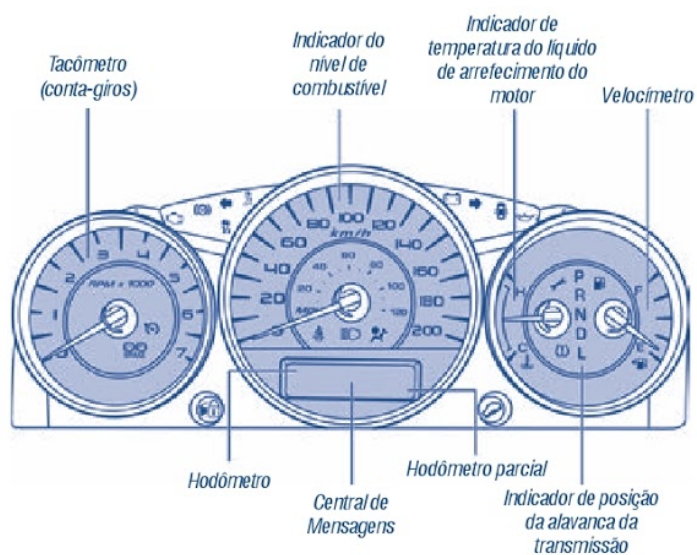



Velocímetro

Indica a velocidade atual do veículo.



Indicador de temperatura do líquido de arrefecimento do motor

Indica a temperatura do líquido de arrefecimento do motor.

Na temperatura normal de operação, a agulha estará na faixa normal (entre **H** e **C**).

Se o ponteiro atingir a faixa vermelha, o motor está superaquecendo. Pare o veículo tão logo seja possível fazê-lo com segurança, desligue o motor e deixe o motor esfriar.

Importante

Nunca remova a tampa do reservatório de líquido de arrefecimento com o motor quente ou em funcionamento.



Consulte o item Sistema de arrefecimento, neste capítulo, para mais informações.

Instrumentos



Indicador do nível de combustível

Indicador do nível de combustível

Indica aproximadamente a quantidade de combustível restante no tanque quando a chave de ignição está na posição II (ignição ligada).

O indicador de combustível pode variar ligeiramente quando o veículo está em movimento ou em um aclive/declive.

O ícone  indica o lado do veículo em que a tampa do tanque está localizada.



Tacômetro (conta-giros)

Indica a velocidade de giro do motor em rotações por minuto.

Conduzir o veículo com o ponteiro do tacômetro continuamente no topo da escala pode danificar o motor.

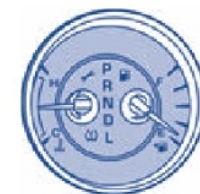

Indicador de posição da alavanca da transmissão

Indica a posição atual da alavanca da transmissão.



Hodômetro

Registra o total em quilômetros do veículo.



Consulte o item Visor de informação – Central de mensagens, neste capítulo, para informações de como alternar o mostrador de unidades métricas para inglesas.



TRIP A XXX.X
0.0 mi

Hodômetro parcial

Registra os quilômetros dos percursos individuais.

Pressione e libere o botão INFO na central de mensagens até que "TRIP" apareça no mostrador (representa o modo parcial).

Pressione novamente o controle para selecionar as funções Trip A (Parcial A) e Trip B (Parcial B).

Pressione e mantenha o botão RESET pressionado durante dois segundos para zerar.

Lâmpadas (substituição)

:: Apresentação

⚠ Importante

Antes de substituir uma lâmpada, verifique se o fusível correspondente não está queimado.

⚠ Importante

Desligue as luzes e a ignição, antes de efetuar qualquer substituição de lâmpada. Deixe a lâmpada esfriar antes de retirá-la.

⚠ Importante

Manuseie as lâmpadas do farol de halogênio com cuidado e mantenha fora do alcance das crianças. Segure a lâmpada apenas pela base de plástico e não toque no vidro. A oleosidade de suas mãos pode causar a quebra da lâmpada quando os faróis forem acionados novamente.

⚠ Importante

Instale apenas lâmpadas de especificação correta.

⚠ Importante

Verifique freqüentemente o funcionamento de todas as lâmpadas.



:: Condução / Modo de operação

Condensação dos faróis

Os faróis são ventilados a fim de equalizar a pressão. Poderá ocorrer condensação com a entrada de ar úmido através das ventilações dos faróis. Essa condensação é normal e será limpa em 45 minutos após o funcionamento dos faróis.

Substituição das lâmpadas dos faróis (lado do motorista)

1. Certifique-se de que o controle dos faróis esteja na posição **OFF** (Desligado).
2. Abra a tampa do compartimento do motor.



3. Solte as presilhas que fixam a tampa da carcaça do filtro de ar.
4. Cuidadosamente separe as duas metades da carcaça do filtro de ar.
5. Desconecte o conector elétrico do sensor do fluxo da massa de ar no tubo de saída de ar.
6. Remova o conjunto do filtro de ar.

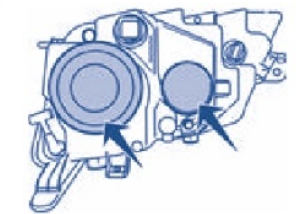

7. Alcance sobre o painel de impacto dianteiro.
8. Remova as tampas de acesso de borracha das lâmpadas do farol.

Lâmpadas (substituição)



9. Remova as lâmpadas girando-as no sentido anti-horário e puxando-as diretamente para fora.

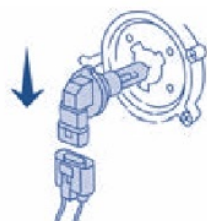

10. Desconecte os conectores elétricos das lâmpadas.



11. Cuidadosamente retire as lâmpadas dos soquetes e introduza as lâmpadas novas.

12. Insira a extremidade do vidro das lâmpadas novas no conjunto do farol. Quando as ranhuras na base de plástico estiverem alinhadas, gire as lâmpadas novas no sentido horário para instalar.

13. Conecte os conectores elétricos nas novas lâmpadas.



Substituição das lâmpadas dos faróis (lado do passageiro)

1. Certifique-se de que o controle dos faróis esteja na posição **OFF** (Desligado).

2. Abra a tampa do compartimento do motor.

3. Alcance sobre o painel de impacto dianteiro.

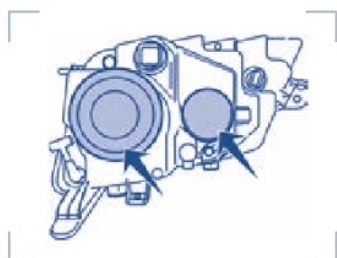

4. Desencaixe o gargalo flexível de enchimento do lavador da fixação de pressão e posicione-o para acessar as lâmpadas do farol.

5. Remova as tampas de acesso de borracha das lâmpadas do farol.



6. Remova as lâmpadas girando-as no sentido anti-horário e puxando-as diretamente para fora.

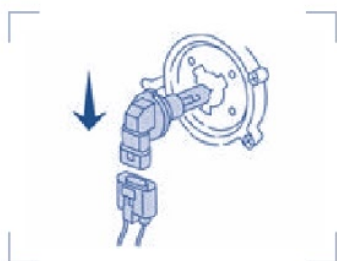

7. Desconecte os conectores elétricos das lâmpadas.

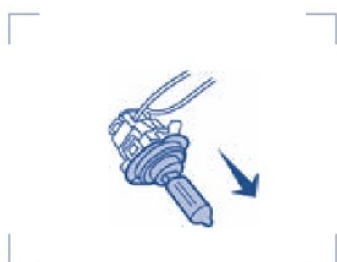

8. Cuidadosamente retire as lâmpadas dos soquetes e introduza as lâmpadas novas.

9. Insira a extremidade do vidro das lâmpadas novas no conjunto do farol. Quando as ranhuras na base de plástico estiverem alinhadas, gire as lâmpadas novas no sentido horário para instalar.

10. Conecte os conectores elétricos nas novas lâmpadas.

Lâmpadas (substituição)



Substituição da lâmpada do indicador de direção/estacionamento (lado do motorista)

1. Certifique-se de que o controle dos faróis esteja na posição **OFF** (Desligado).

2. Abra a tampa do compartimento do motor.



3. Solte as presilhas que fixam a tampa da carcaça do filtro de ar.

4. Cuidadosamente separe as duas metades da carcaça do filtro de ar.

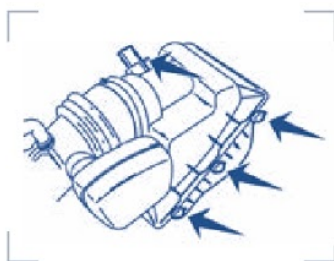

5. Desconecte o conector elétrico do sensor do fluxo da massa de ar no tubo de saída de ar.

6. Remova o conjunto do filtro de ar.

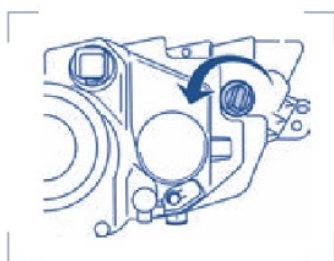

7. Desconecte o conector elétrico da lâmpada.

8. Gire o soquete da lâmpada no sentido anti-horário e remova-a do conjunto do faról.

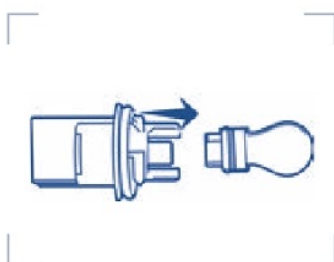

9. Cuidadosamente retire a lâmpada do soquete e introduza a lâmpada nova.

10. Insira a extremidade do vidro da lâmpada nova no conjunto do faról. Quando as ranhuras na base de plástico estiverem alinhadas, gire a lâmpada nova no sentido horário para instalar.

11. Conecte o conector elétrico na nova lâmpada.



Substituição da lâmpada do indicador de direção/estacionamento (lado do passageiro)

1. Certifique-se de que o controle dos faróis esteja na posição **OFF** (Desligado).
2. Abra a tampa do compartimento do motor.
3. Alcance sobre o painel de impacto dianteiro.
4. Desencaixe o gargalo flexível de enchimento do lavador da fixação de pressão e posicione-o para acessar a lâmpada do indicador de direção/estacionamento do lado do passageiro.



5. Desconecte o conector elétrico da lâmpada.
6. Gire o soquete da lâmpada no sentido anti-horário e remova-a do conjunto da lanterna.

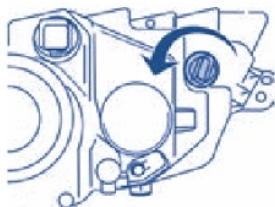

7. Cuidadosamente retire a lâmpada do soquete e introduza lâmpada nova.
8. Insira a extremidade do vidro da lâmpada nova no conjunto do farol. Quando as ranhuras na base de plástico estiverem alinhadas, gire a lâmpada nova no sentido horário para instalar.
9. Conecte o conector elétrico na nova lâmpada.



Lâmpadas (substituição)



Substituição das lâmpadas dos delimitadores laterais

1. Certifique-se de que o controle dos faróis esteja na posição **OFF** (Desligado).
2. Na caixa de roda, force a parte traseira da lâmpada afastando-a do veículo.



3. Puxe para remover o conjunto da lâmpada.
4. Segurando o conector elétrico no lugar, gire a lâmpada no sentido anti-horário. Desconecte o conector elétrico e a lâmpada.
5. Com a lâmpada exposta, cuidadosamente remova-a do soquete segurando a lâmpada e puxando-a do soquete. Substitua por uma lâmpada nova.



Substituição das lâmpadas traseiras/ de freio/indicadores direcionais/ delimitadoras laterais/de ré

As luzes traseiras/de freio/indicadores direcionais/delimitadoras laterais e de ré estão situadas do conjunto da lanterna traseira, uma embaixo da outra.

Siga os mesmos passos para substituir qualquer das lâmpadas:

1. Certifique-se de que o controle dos faróis esteja na posição **OFF** (Desligado).
2. Abra a tampa traseira e remova a cobertura de carpete para ter acesso a lanterna.
3. Desconecte os conectores elétricos da lâmpada da lanterna traseira.



4. Gire o soquete da lâmpada no sentido anti-horário e remova-a do conjunto da lanterna.

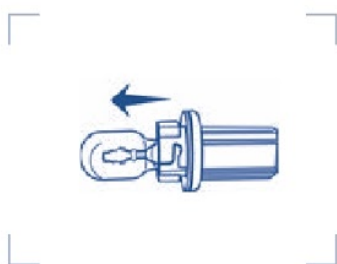

5. Cuidadosamente retire a lâmpada do soquete e introduza a lâmpada nova.
6. Insira a extremidade do vidro da lâmpada nova no conjunto da lanterna traseira. Quando as ranhuras na base de plástico estiverem alinhadas, gire a lâmpada nova no sentido horário para instalar.
7. Conecte o conector elétrico na nova lâmpada.



Substituição da lâmpada da luz de freio elevada

O seu veículo está equipado com uma luz de freio elevada central. Ela foi concebida para durar por toda a vida do veículo. Se uma substituição for necessária, procure o seu Distribuidor Ford.

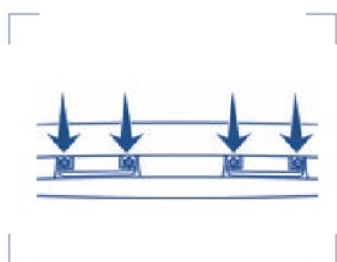

Substituição das lâmpadas da lanterna da placa de licença

1. Certifique-se de que o controle dos faróis está na posição **OFF** (Desligado).
2. Remova os parafusos do conjunto da lanterna da placa de licença.

Lâmpadas (substituição)



3. Gire o soquete da lâmpada no sentido anti-horário e remova-a do conjunto da lanterna.
4. Cuidadosamente retire a lâmpada do soquete e introduza a lâmpada nova.



Substituição das lâmpadas dos faróis de neblina (se equipado)

1. Certifique-se de que o interruptor dos faróis de neblina esteja na posição **OFF** (Desligado).
2. Pela parte de baixo do veículo, remova parcialmente o protetor do para-lama do pneu, removendo os pinos de pressão.



3. Gire o conjunto da lâmpada/chicote no sentido anti-horário, para remover do farol de neblina.
 4. Cuidadosamente desconecte a lâmpada do conjunto do chicote por meio das duas presilhas de pressão.
- Instale a lâmpada nova na ordem inversa.

:: Manutenção

Limpeza dos faróis

Para evitar danos às lentes dos faróis, não use produtos abrasivos nem solventes químicos. Não limpe os faróis enquanto secos, nem use objetos de cantos vivos para limpar as lentes.



Alinhamento dos faróis dianteiros

Após a substituição de uma lâmpada de halogênio, verifique o alinhamento dos faróis. Procure os serviços de um Distribuidor Ford.

Especificações das lâmpadas

As lâmpadas de reposição estão especificadas na tabela abaixo.

Função	Número de lâmpadas	Número de referência
Farol alto	2	H7LL
Farol baixo	2	H11LL
Luz delimitadora dianteira	2	168
Luz delimitadora traseira	N/D	LED
Luz indicadora de direção/estacionamento dianteira	2	3457NAK (laranja)
Luz indicadora de direção/lanterna traseira/freio	2	T20
Luz de ré	2	921
Iluminação da placa de licença	2	C5W
Luz de freio elevada*	N/D	LED
Farol de neblina (se equipado)	2	H11
Luz de leitura	2	12V6W
Segunda fileira de luzes do teto/leitura	6	578
Luz do espelho de cortesia no para-sol - sistema de trilho deslizante (SOR) (se equipado)	2	37 ou 14V1CP
Luz do compartimento de bagagem	1	578
Luz frontal (se equipado)	2	W5W
Luz do porta-luvas (se equipado)	1	194

Todas as lâmpadas de reposição são de cor clara, exceto onde indicado.

Para substituir todas as luzes do painel de instrumentos – consulte o seu Distribuidor Ford.

* Para substituir essas lâmpadas – consulte o seu Distribuidor Ford.

Lavagem do veículo

:: Apresentação

Os elementos mais importantes para a conservação da pintura do veículo é água limpa e sabão neutro.

Para a lavagem do veículo, utilize uma esponja, água fria ou morna e xampu para carros.

Lave freqüentemente o seu veículo. Se houver sinais de seiva de árvores, insetos, sujeira industrial ou excrementos de pássaros, o veículo deve ser lavado o mais breve possível. Geralmente esses tipos de depósitos contêm elementos químicos agressivos à pintura.



A lavagem do veículo só deve ser feita em áreas com sistemas de drenagem que não agredam o meio ambiente.

Os restos de produtos de limpeza não devem ser descartados juntamente com o lixo doméstico. Procure utilizar apenas instalações preparadas para a remoção desse tipo de lixo.

:: Condução / Modo de operação Limpeza externa

⚠ Importante

Se usar um sistema de lavagem com um ciclo de enceramento, certifique-se de que remove a cera do pára-brisa.

⚠ Importante

Alguns postos de lavagem usam água de alta pressão. Isso pode danificar algumas peças do seu veículo.

⚠ Importante
Desligue o ventilador do aquecimento para evitar a contaminação do filtro de pólen.

Lavagem manual

Nunca lave o seu veículo com água quente, diretamente sob o sol ou com as superfícies metálicas quentes.

Nunca retire o pó a seco das superfícies pintadas, sob pena de arranhá-las.

Lave o veículo com muita água, se estiver utilizando um xampu para carros. Seque-o com um pano macio ou flanela.

⚠ Importante
Depois de lavar o veículo, pressione várias vezes o pedal do freio com o veículo em movimento, para eliminar a umidade dos discos e pastilhas.

Lavagem automática

O melhor método de lavagem é a lavagem automática sem rolos.

⚠ Importante
Se estiver equipado com antena de rádio, gire a antena no sentido anti-horário e retire-a do veículo antes da lavagem automática.

Lavagem do veículo



Lavagem do motor

Para evitar danos que possam ser causados pela água, proteja as áreas realçadas na figura ao lado do motor. Recomenda-se evitar a lavagem freqüente do motor. Porém, quando lavar o motor, tenha cuidado em não utilizar jatos fortes de água sobre o motor.

Nunca lave o motor quente ou em funcionamento, com água fria, pois o choque térmico em superfícies aquecidas poderá provocar danos ao motor.

O condensador do ar condicionado e o radiador possuem aletas de alumínio que podem se deformar quando lavadas com jato d'água de alta pressão.

Para evitar danos, lavar somente com jato d'água de baixa pressão.

⚠ Importante

Devido à diversidade de materiais existentes no compartimento do motor, deve-se evitar a utilização de produtos químicos de limpeza, detergentes agressivos, desengraxantes, produtos ácidos e alcalinos que, devido à ação corrosiva, podem ser agressivos a determinados componentes. Deve-se evitar também limpeza por meio de vapor de água.

⚠ Importante

Durante a lavagem do cofre do motor, não remova a etiqueta transparente que protege o código VIN. Óleo do motor, fluido dos freios, aditivo do radiador, baterias e pneus devem ser acondicionados e armazenados em instalações especialmente preparadas para tratamento de lixo industrial. De modo algum deverão ser jogados nos sistemas de canalização pública ou colocados no lixo doméstico. A defesa do meio ambiente diz respeito a todos. Contribua também para este fim.

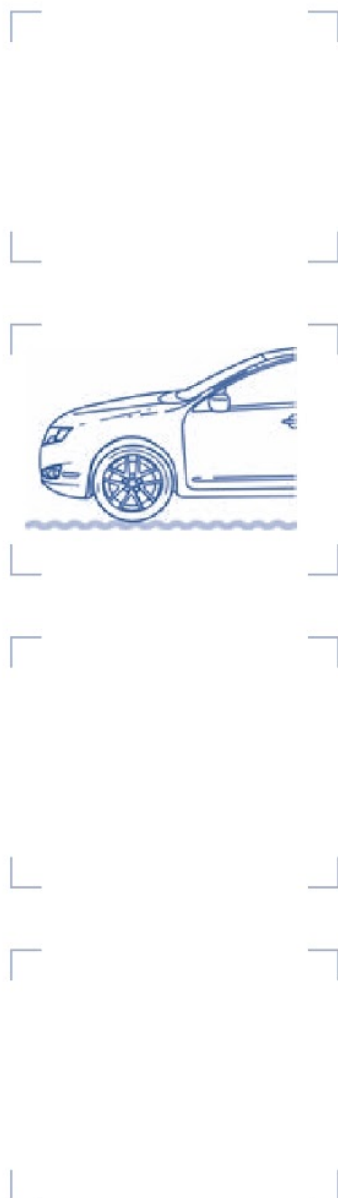

⚠ Importante

Não despeje água, sabão, ou qualquer outro produto sobre o alternador e o motor de partida. Eles poderão ser danificados caso tenham contato com líquidos.

Limpeza das rodas

Não utilize produtos abrasivos, sob pena de danificar o verniz de proteção das rodas.

Limpeza dos faróis

⚠ Importante

Não raspe as lentes dos faróis, nem use produtos abrasivos, nem álcool ou solventes químicos para limpar os faróis.

Não limpe os faróis quando estão secos.

Limpeza do vidro traseiro

⚠ Importante

Não raspe a parte interna do vidro traseiro nem use produtos abrasivos ou solventes químicos para limpar o vidro.

Use um pano limpo, que não solte pelos ou uma camurça úmida para limpeza interna do vidro traseiro.

Limpeza do acabamento cromado

⚠ Importante

Não utilize produtos abrasivos nem solventes químicos. Utilize apenas água com sabão.

avagem do veículo

Conservação da pintura da carroçaria

⚠ Importante

Não dê polimento no seu veículo à luz do sol forte. Não deixe o produto do polimento tocar nas superfícies de plástico ou borracha. Poderá ser difícil a sua remoção.

⚠ Importante

Não aplique polimento no pára-brisa, nem no vidro traseiro. Isso pode fazer com que os limpadores dos vidros se tornem ruidosos e não limpem os vidros convenientemente. Recomendamos a aplicação de cera na pintura de uma a duas vezes por ano.

Reparar pequenos danos na pintura

⚠ Importante

Remova imediatamente da pintura quaisquer substâncias aparentemente inofensivas (ex.: dejetos de pássaros, resinas de árvores, resíduos de insetos, pingos de alcatrão, sal da estrada e detritos industriais).

Devem ser reparados, o mais rápido possível, os danos na pintura causados por pedras projetadas da estrada ou riscos pequenos. Está disponível uma gama de produtos no seu Distribuidor Ford. Leia e siga as instruções do fabricante do produto.





Limpeza interna

Cintos de segurança

⚠ Importante

Não use produtos abrasivos nem solventes químicos para limpar os cintos.

⚠ Importante

Não permita a entrada de umidade no mecanismo de recolhimento do cinto de segurança. Limpe os cintos de segurança com produto de limpeza para o habitáculo ou água aplicada com uma esponja macia. Deixe os cintos de segurança secar naturalmente, afastados de fontes de calor.

Visores do grupo de instrumentos, ar condicionado digital e visores do rádio

⚠ Importante

Não utilize produtos abrasivos, solventes com álcool ou com agentes químicos na sua limpeza.

Luzes de advertência, luzes indicadoras e avisos sonoros



:: Apresentação

As luzes de advertência e indicadoras informam ou alertam o motorista sobre as condições do veículo durante a condução do mesmo.



:: Condução / Modo de operação

As luzes de advertência e indicadoras acendem-se por instantes quando se liga a ignição, para confirmar que o sistema está operacional. Caso isto não ocorra indica a existência de uma avaria. Procure os serviços de um Distribuidor Ford.



Luz de advertência de anomalia do sistema de injeção eletrônica

Acende ao girar a chave de ignição para a posição II (ignição ligada) para verificar a lâmpada e indicar se o veículo passou pelo teste de Inspeção/Manutenção (I/M) executado no sistema OBD-II de controle de emissões do veículo. Normalmente, a luz de advertência permanece acesa até o acionamento do motor, apagando-se em seguida caso nenhuma falha seja detectada. Contudo, se após 15 segundos a luz de advertência de anomalia do sistema de injeção eletrônica piscar oito vezes, é sinal de que o veículo não passou em algum teste de I/M.



Solicite a um Distribuidor Ford para verificar o sistema. Irregularidades temporárias no funcionamento do motor podem causar o acendimento da luz , como por exemplo:

- O motor falhar por falta de combustível.
- Má qualidade do combustível.
- Dirigir em áreas alagadas.

Se a luz permanecer acesa após a partida do motor indica que o Sistema de Diagnóstico de Bordo (OBD-II) detectou uma falha ou se a luz piscar indica ocorrência de falha na combustão dos cilindros que pode danificar o conversor catalítico. Conduza o veículo em velocidade moderada (evite acelerações e desacelerações fortes) e procure imediatamente um Distribuidor Ford para efetuar uma verificação no sistema de injeção eletrônica do motor.

 **Importante**

Sob condições de falha na combustão dos cilindros, as temperaturas excessivas geradas no escapamento podem danificar o conversor catalítico, o sistema de combustível, as coberturas internas do assoalho ou outros componentes do veículo, possivelmente causando um incêndio.

Luz de advertência de falha do sistema de tração/redução de potência

Acende ao ocorrer uma falha no conjunto de tração ou no sistema de tração nas quatro rodas (AWD) (se disponível). Procure os serviços de um Distribuidor Ford para a verificação do sistema.



Luzes de advertência, luzes indicadoras e avisos sonoros



Luz de advertência do sistema de freios/ freio de estacionamento

Acende ao girar a chave de ignição para a posição II (ignição ligada) ou ao aplicar o freio de estacionamento. Se a luz de advertência do sistema de freio não acender, procure imediatamente um Distribuidor Ford para manutenção. Se a luz permanecer acesa após a liberação do freio de estacionamento indica baixo nível de fluido ou falha do sistema de freio. O sistema de freio deve ser inspecionado imediatamente por um Distribuidor Ford.



⚠ Importante

Conduzir o veículo com a luz de advertência do sistema de freio acesa é perigoso. Pode ocorrer uma redução significativa no desempenho do freio. Levará mais tempo para frear o veículo. Procure imediatamente um Distribuidor Ford caso o seu veículo passe a apresentar tais características. Conduzir em distâncias prolongadas com o freio de estacionamento aplicado pode causar falha do freio e o risco de ferimentos.



Luz de advertência do ABS

Se acender durante a condução, indica a existência de uma anomalia. O sistema deverá ser verificado por um técnico devidamente habilitado. O freio continuará funcionando normalmente (sem ABS), mas deverá ser verificada a causa do problema e reparado por técnico habilitado, assim que possível.



Luz de advertência do *air bag*

Acende por alguns segundos, com a chave de ignição na posição II (ignição ligada), indicando que o sistema está operacional. Se permanecer acesa com o veículo em movimento, procure os serviços de um Distribuidor Ford para a verificação do sistema.



Luz de advertência do cinto de segurança

Alerta quanto ao uso do cinto de segurança. Um aviso sonoro também soará para lembrá-lo de colocar o cinto de segurança.



Consulte o item Bancos e sistemas de segurança para ativar/desativar o aviso sonoro *Belt-Minder*®.



Luz de advertência do sistema de carga da bateria

Se acender durante a condução do veículo, indica a existência de uma anomalia. Desligue todos os equipamentos elétricos desnecessários. Procure o seu Distribuidor Ford imediatamente para verificação e reparo do sistema.



Luz de advertência da pressão do óleo do motor

Se a luz permanecer acesa após a partida ou se acender durante o percurso, isso indica a existência de uma anomalia. Estacione o veículo em local seguro e desligue o motor. Verifique o nível de óleo e solicite a verificação do sistema através de um Distribuidor Ford.

Luzes de advertência, luzes indicadoras e avisos sonoros



Luz indicadora do sistema de controle de tração

Acende quando o sistema de controle de tração está ativo. Se a luz permanecer acesa, solicite a verificação do sistema através de um Distribuidor Ford.



Luz de advertência de baixa pressão do pneu

Acende quando a pressão do pneu estiver baixa. Se permanecer acesa após dar a partida ou durante o trajeto, a pressão dos pneus deve ser verificada.



Consulte o item Pressão dos pneus – Pneus, rodas e carregamento, neste capítulo, para mais informações.



Acende por segundos, com a chave de ignição na posição II (ignição ligada). Se a luz não acender ou começar a piscar, procure os serviços de um Distribuidor Ford para a verificação do sistema.



Consulte o item Sistema de monitoramento da pressão dos pneus – Pneus, rodas e carregamento, neste capítulo, para mais informações.



Luz indicadora do sistema de controle de tração desligado

Acende quando o sistema de controle de tração é desabilitado através do interruptor no painel de instrumentos.



Luz indicadora do sistema de controle automático de velocidade

Acende ao acionar o sistema de controle automático de velocidade. Apaga-se quando o sistema de controle automático de velocidade for desligado.



Luz indicadora de sobremarcha da transmissão

Acende quando a função de sobremarcha da transmissão tiver sido desligada.



Consulte o item Transmissão automática, neste capítulo, para mais informações.

Se a luz piscar estavelmente ou não acender, providencie a revisão da transmissão imediatamente em um Distribuidor Ford, para não causar danos.



Luz de advertência do sistema Ford antifurto (PATS)

Pisca quando o sistema antifurto passivo *SecuriLock™* foi ativado.



Luz de advertência de porta aberta

Acende quando a chave de ignição está na posição II (ignição ligada) e qualquer porta estiver aberta.

Luces de advertência, luces indicadoras e avisos sonoros



Luces indicadoras de dirección

Acendem ao ligar o indicador de direção direito ou esquerdo ou as luces de emergência (pisca-alerta). No caso de intermitência mais rápida dos indicadores, verifique se lâmpada ou um fusível estão queimados.



Luz indicadora de farol alto

Acende ao ligar a luz alta dos faróis.



Avisos sonoros

Aviso sonoro de chave na ignição

Acende quando se deixa a chave de ignição na posição 0 (travada) ou na posição I (acessórios) e a porta do motorista está aberta.

Aviso sonoro de faróis acesos

Soa quando os faróis ou as lanternas estão acesos, a ignição está desligada (a chave não está na ignição) e a porta do motorista está aberta.



Aviso sonoro de freio de estacionamento aplicado

Soa quando o veículo é conduzido com o freio de estacionamento aplicado. Se o aviso sonoro permanecer ligado após a liberação do freio de estacionamento, procure um Distribuidor Ford o quanto antes possível.

Aviso sonoro de ativação da central de mensagens

Soa quando alguma mensagem aparece pela primeira vez na tela da central de mensagens.

Aviso sonoro de indicador de direção ligado

Soa quando o indicador de direção foi esquecido ligado durante um tempo prolongado.

Luces internas e externas



Posição II (ignição ligada)

:: Apresentação

Para o acionamento das luzes externas a chave da ignição deve estar na posição II (ignição ligada), exceto para o acionamento da lanterna que poderá ser utilizada com a chave da ignição na posição 0.

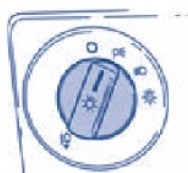

:: Condução / Modo de operação

Interruptor das luzes ☀

- Gire o interruptor das luzes para a primeira posição para ligar as luzes de estacionamento.
- Gire-o para a segunda posição para ligar os faróis.

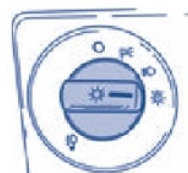

Controle automático das luzes ☀

Este sistema permite que as luzes sejam acionadas automaticamente, conforme as condições de iluminação externa.

O sistema de controle automático das luzes também mantém as luzes acesas de 0 a 30 segundos, após desligar a ignição.



Consulte o item Visor de informação – Central de mensagens, neste capítulo, para mais informações.



- Para acionar o controle automático das luzes, gire o interruptor das luzes para a posição ☀.
- Para desligar o controle automático das luzes, gire o interruptor das luzes para a posição O.

Se interruptor das luzes estiver na posição automático ☀, e os limpadores do pára-brisa forem ligados, os faróis acenderão automaticamente.

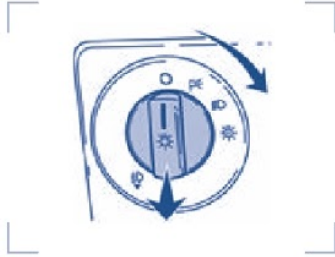

Faróis de neblina ☁

Os faróis de neblina podem ser acesos com o interruptor das luzes na posição P, ☀ ou ☰.

Puxe o interruptor das luzes em sua direção para acender os faróis de neblina. A luz indicadora do farol de neblina ☁ acenderá.

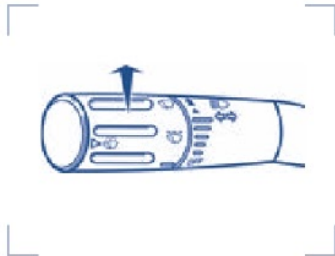

Luz alta dos faróis ☰

A luz alta dos faróis pode ser acesa com o interruptor das luzes na posição ☀ ou ☰ e os faróis de neblina não acenderão.

Empurre a alavanca na direção do painel de instrumentos para ativar. Puxe a alavanca em sua direção para desativar.

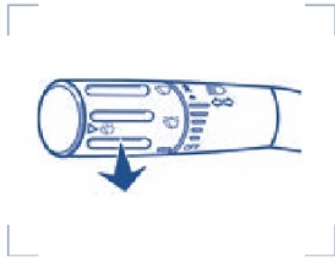

Lampejador dos faróis altos

Puxe ligeiramente em sua direção para ativar e libere para desativar.

Luces internas e externas



Controle dos indicadores direcionais ↵↶

- Mova a alavanca para baixo, para ativar o indicador de direção esquerdo.
- Mova a alavanca para cima, para ativar o indicador de direção direito.

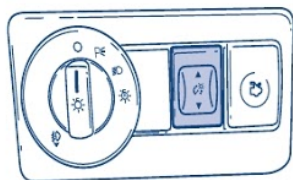

Controle de intensidade das luzes do painel de instrumentos

Ajusta a intensidade da iluminação do painel de instrumentos e de todos os interruptores aplicáveis no veículo.

- Pressione e libere o botão de controle da intensidade das luzes para cima ou para baixo até alcançar o nível de iluminação desejado.
- Pressione e mantenha pressionada a parte superior do botão de controle da intensidade das luzes para acender as luzes de cortesia interna. Para desligar as luzes de cortesia, pressione e mantenha pressionado a parte inferior do botão de controle da intensidade das luzes.





Luzes intermitentes de emergência (pisca-alerta)

O interruptor está localizado na parte central do painel de instrumentos. As luzes de emergência funcionarão com a ignição em qualquer posição ou se a chave não estiver no contato.

Pressione o interruptor do pisca-alerta e todas as luzes indicadoras de direção irão piscar. Utilize-o quando o veículo apresentar alguma falha que impossibilite se mover.



Com o uso prolongado, as luzes intermitentes de emergência (pisca alerta) podem esgotar a bateria do veículo.

Importante

Use as luzes de advertência apenas em situações de emergência e com o veículo parado.



Alinhamento dos faróis

Os faróis do seu veículo são alinhados adequadamente na fábrica montadora.

Caso o seu veículo tenha se envolvido em um acidente, o alinhamento dos faróis deverá ser verificado por seu Distribuidor Ford.

Luzes internas e externas

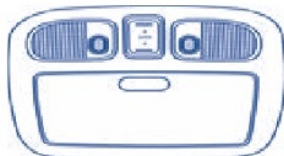

Luzes de leitura dianteira

Para acender e apagar as luzes de leitura pressione e libere o interruptor.

As luzes de leitura dianteiras acendem ao:

- abrir qualquer das portas;
- pressionar e manter pressionado a parte superior do botão de controle da intensidade das luzes do painel de instrumentos.
- pressionar a tecla de destravamento do controle remoto com a ignição desligada.



Luz de leitura/teto traseira

A luz do teto acende ao:

- abrir qualquer das portas;
- pressionar e manter pressionado a parte superior do botão de controle da intensidade das luzes do painel de instrumentos;
- pressionar as teclas de destravamento do controle remoto com a ignição desligada.

As luzes de leitura são ativadas pressionando os interruptores.



Iluminação ambiente

Ilumina o espaço para os pés, os porta-objeto e porta-copo com uma opção de sete cores.

Para o acionamento da iluminação ambiente a chave da ignição deve estar na posição II (ignição ligada) ou na posição I (acessórios).

O botão de controle da iluminação ambiente está localizado no painel de instrumentos próximo aos controles de climatização. Para ativar, pressione e libere o botão para alternar através das sete opções de cores mais o estado desligado.

A iluminação ambiente permanecerá acesa até que a ignição seja desligada e uma das portas dianteiras seja aberta ou após o desligamento do temporizador dos acessórios.

Motor

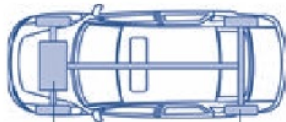

Motor

Rodas

:: Apresentação

Como funciona?

O motor do veículo tem como função converter a energia produzida pela combustão ar/combustível em energia mecânica, capaz de gerar movimento nas rodas.



O motor que equipa o seu veículo é movido à gasolina. Consulte o item Combustível, neste capítulo, para mais informações.

:: Condução / Modo de operação

⚠ Importante

Ao conduzir o veículo por áreas alagadas, a água pode penetrar no duto de admissão de ar do motor causando danos severos ao mesmo ou o motor pode morrer.

Amaciamento

O seu veículo não requer um amaciamento prolongado. Tente não conduzir continuamente na mesma velocidade nos primeiros 1.600 km de operação do veículo novo. Varie frequentemente a velocidade a fim de possibilitar o amaciamento das peças móveis.

Não adicione compostos modificadores de atrito ou óleos especiais de amaciamento, já que estes aditivos podem impedir o assentamento dos anéis de segmento do êmbolo.

:: Manutenção

Luz de verificação do motor

Acende com a chave da ignição ligada. Deve apagar assim que o motor entrar em funcionamento, indicando que o sistema está operacional. Se acender ou piscar com o veículo em movimento, evite acelerações bruscas e procure os serviços de um Distribuidor Ford para verificação do sistema.

⚠ Importante

O uso contínuo do veículo com a luz de verificação do motor acesa poderá comprometer o consumo do combustível, o desempenho e até mesmo a durabilidade do motor e seus componentes.



Luz de advertência de pressão do óleo

Se a luz acender com o veículo em movimento, pare imediatamente, desligue a ignição e verifique o nível do óleo do motor. Complete se necessário.

Se a luz de advertência permanecer acesa após ter sido completado o nível, procure os serviços de um Distribuidor Ford para a verificação do motor.

⚠ Importante

Quando o motor estiver funcionando, cuide para que peças de roupa como gravatas etc., não entrem em contato com peças móveis do motor, pois há risco de ferimentos graves.



Motor

Motor 2.5L

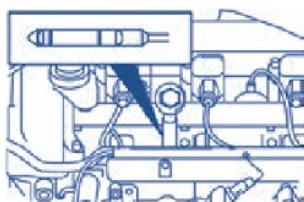

Motor 3.0L

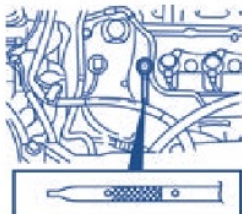

Motor 2.5L



Motor 3.0L

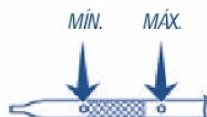

⚠ Importante

Pessoas portadoras de marca-passo não devem efetuar trabalhos com o motor do veículo em funcionamento, devido às altas tensões geradas pelo sistema de ignição.

Óleo do motor

Verificação do nível

⚠ Importante

Não utilize aditivos para o óleo nem outros tratamentos do motor. Em determinadas condições, poderiam danificar o motor. O consumo de óleo dos motores novos atinge o seu nível normal após cerca de 5000 km.

Certifique-se de que o nível se situa entre as marcas de **MIN** e **MAX**.

Verifique o nível do óleo antes de ligar o motor.

Certifique-se de que o veículo está em superfície plana.

Quando quente, o óleo expande. Por isso, o nível pode aumentar alguns milímetros além da marca **MAX**.

Retire a vareta do nível do óleo e limpe-a com um pano limpo que não solte pêlos. Coloque e retire novamente a vareta para verificar o nível do óleo.

Se estiver abaixo da marca **MIN**, complete imediatamente.

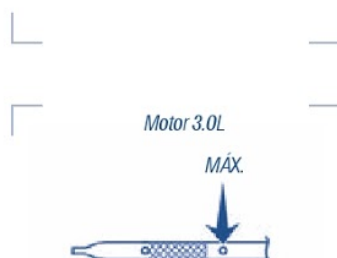
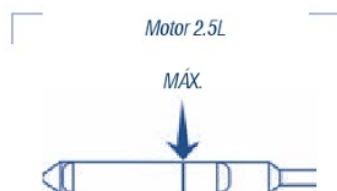

Abastecimento

Complete apenas com o motor frio. Se o motor estiver quente, espere 15 minutos para esfriar o motor.

Não retire a tampa do bocal de enchimento com o motor funcionando.

Não complete para além da marca **MAX**.

⚠ Importante

Use somente óleos que atendam as especificações Ford. Não use aditivos suplementares.

O uso de óleo diferente do especificado compromete o desempenho e a vida útil do motor, podendo também causar danos não cobertos pela garantia.

Aditivos para o óleo do motor não são necessários nem recomendados, podendo até, em certas circunstâncias, provocar danos no motor, os quais não estão cobertos pela garantia Ford.

Recipientes de óleo vazios e usados não devem ser descartados juntamente com o lixo doméstico.

Utilize apenas instalações preparadas para a remoção desse tipo de lixo.

Filtro de ar



Consulte o item Lubrificação e manutenção – Intervalos de troca do filtro de ar, no capítulo 3 deste manual.

Ao trocar o elemento do filtro de ar, use somente o elemento do filtro de ar Motorcraft.

⚠ Importante

Para reduzir o risco de danos ao veículo e/ou queimaduras, não acione o motor com o filtro de ar removido e não o remova com o motor em funcionamento.

Motor 2.5L

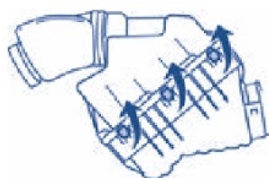

Motor 3.0L

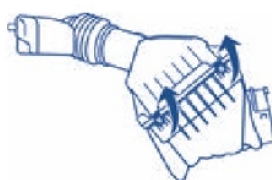

Substituição do filtro de ar

- Solte as abraçadeiras que fixam a tampa da carcaça do filtro de ar.

Motor 2.5L



Motor 3.0L

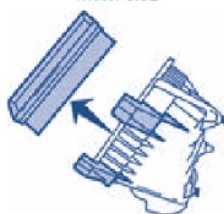

- Cuidadosamente separe as duas metades da carcaça do filtro de ar.
- Remova o elemento do filtro de ar da carcaça.
- Limpe a tampa e a carcaça do filtro de ar para remover sujeira ou detritos e garantir uma boa vedação.
- Instale um novo elemento do filtro de ar. Tenha cuidado para não prender as bordas do elemento do filtro de ar entre a carcaça e a tampa. Isso pode causar danos ao filtro e permitir a entrada de ar não filtrado no motor se não estiver corretamente encaixado.
- Recoloque a tampa da carcaça do filtro de ar e prenda com as abraçadeiras. Certifique-se de que as lingüetas da tampa do filtro de ar estejam acopladas nas ranhuras da carcaça do filtro.

O uso do elemento do filtro de ar incorreto pode resultar em danos severos ao motor. O uso do filtro de ar incorreto pode invalidar a garantia do cliente no caso de danos ao motor.

P

ára-brisa e vidro traseiro



Posição II (ignição ligada)

:: Apresentação

Para o acionamento dos limpadores/lavadores do pára-brisa e vidro traseiro e do desembaçador do vidro traseiro a chave da ignição deve estar na posição II (ignição ligada).

:: Condução / Modo de operação

Limpador do pára-brisa

Gire o botão da extremidade da alavanca no sentido anti-horário para aumentar a velocidade dos limpadores. Gire no sentido horário para diminuir a velocidade dos limpadores.

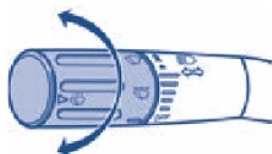

Limpadores dependentes da velocidade do veículo

Quando o controle do limpador está ligado, a velocidade dos limpadores será ajustada automaticamente com a velocidade do veículo.

Quanto maior for a velocidade do veículo, maior será a velocidade dos limpadores.

Limpadores com sensor de chuva (se disponível)

Os limpadores com sensor de chuva serão ativados automaticamente quando houver umidade no vidro do pára-brisa e o interruptor de funções múltiplas for ajustado em uma das cinco configurações de sensibilidade à umidade automático/personalizado. Gire a extremidade do controle na direção do vidro do pára-brisa para aumentar a sensibilidade. A velocidade dos limpadores com sensor de chuva variará com base na quantidade de umidade detectada no vidro do pára-brisa e configuração automático/personalizado. Não existem configurações de pausas (limpador intermitente) em veículos com limpadores sensíveis à chuva.

P

Os limpadores continuarão a limpar enquanto for notada a presença de umidade no vidro do para-brisa. Maior ou menor nível de limpeza pode ocorrer, dependendo da umidade, neblina, garoa ou borrifo da estrada.

Limpe a face externa do vidro do para-brisa, especialmente a área ao redor do espelho retrovisor traseiro, onde o sensor está instalado, ou o desempenho do sensor de chuva poderá ser afetado.

Importante

Nas condições de condução do inverno, quando é possível a presença de gelo, neve ou névoa salgada da estrada, poderá ocorrer limpeza inconsistente ou inesperada, bem como a formação de névoa. Nestas condições, você pode abaixar a sensibilidade para reduzir a formação de névoa, cancelar o funcionamento do dispositivo selecionando limpeza sob alta ou baixa velocidade, ou mesmo desligar o sistema do limpador.

Importante

Os limpadores devem ser desligados antes de levar o veículo a uma lavagem.

P

ára-brisa e vidro traseiro

Dispositivo de luz de chuva para limpadores do para-brisa (se equipado com acendimento automático das lâmpadas)

Quando os limpadores do vidro do para-brisa são ligados durante o dia e o controle dos faróis encontra-se na posição de acendimento automático das lâmpadas (autolamp), as luzes externas acenderão após um breve período e permanecerão acesas até que os limpadores sejam desligados.

Lavador do pára-brisa

Pressione o botão na extremidade da alavanca:

- rapidamente (menos de 1 segundo): causa uma única passagem dos limpadores sem fluido do lavador.
- por mais de 1 segundo: os limpadores irão passar três vezes com fluido do lavador.
- manter pressionado: ativa os limpadores e fluido do lavador após dez segundos o lavador é interrompido.

Uma passagem extra ocorrerá em poucos segundos após a lavagem do pára-brisa para remover toda a água que esteja pingando pela parte superior resultante da lavagem.



P

Não acione o lavador quando o reservatório estiver vazio. Isso pode causar o superaquecimento da bomba do lavador. Verifique o nível de fluido do lavador com frequência. Não acione os limpadores quando o pára-brisa estiver seco. Isso pode arranhar o vidro, danificar as palhetas do limpador e provocar a queima do motor do limpador. Antes de acionar o limpador no pára-brisa seco, use sempre o lavador do pára-brisa. No tempo extremamente frio, certifique-se de que as palhetas não estejam congeladas ao pára-brisa antes de acionar os limpadores.

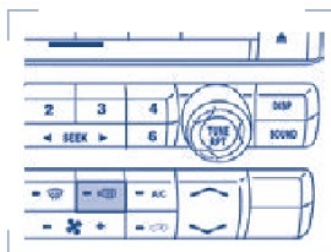

Desembacador do vidro traseiro

O controle do desembacador do vidro traseiro está localizado no painel de controle de climatização e funciona para limpar névoa e camada de gelo fino.

A ignição deve estar na posição II (ignição ligada).

Pressione o controle para ligar o desembacador do vidro traseiro. Uma luz indicadora acenderá no botão quando ativo. O desembacador do vidro traseiro desliga automaticamente após 10 minutos ou quando se coloca a ignição na posição 0 (travada) ou I (acessórios).

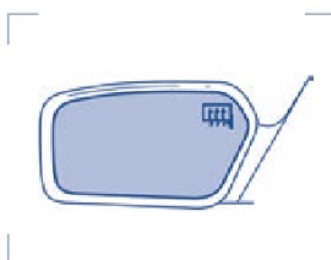

Para desligar manualmente o desembacador do vidro traseiro em qualquer momento, pressione novamente o controle.

P

ára-brisa e vidro traseiro



Se o seu veículo estiver equipado com desembaçador do vidro traseiro e retrovisores externos aquecidos, o mesmo botão é utilizado para ativar os dois.

Não use lâminas ou outros objetos afiados para limpar o interior do vidro traseiro ou remover decalques do interior do vidro traseiro. O uso de tais objetos pode danificar as linhas da grade térmica e não será coberto pela garantia.



Espelho iluminado do pára-sol

Levante a tampa do espelho para acender a lâmpada.

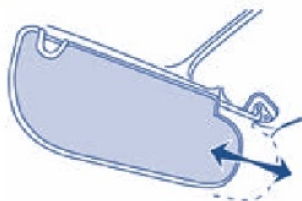

Haste de deslizamento

O pára-sol deslizará para frente e para trás na haste para maior cobertura da luz solar.

Gire o pára-sol em direção à janela lateral e estenda-o para trás, a fim de obter maior cobertura da luz solar.

Para colocá-lo de novo no forro do teto, é necessário retrainr o pára-sol antes de movê-lo de volta em direção ao pára-brisa.

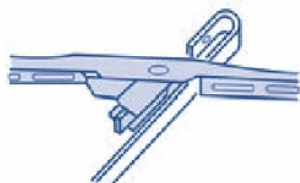

:: Manutenção

Substituição das palhetas dos limpadores

- Puxe o braço do limpador afastando-o do veículo. Gire a palheta em ângulo com o braço do limpador.
- Empurre manualmente o pino de trava para liberar a palheta e puxe-a para baixo em direção ao pára-brisa para removê-la do braço.

Para um ótimo desempenho, substitua as palhetas do limpador pelo menos uma vez por ano.

A qualidade deficiente do limpador pode ser melhorada limpando-se as palhetas e o pára-brisa.

Para prolongar a vida das palhetas do limpador, recomenda-se expressamente remover o gelo do pára-brisa antes de ligar os limpadores.

A camada de gelo possui muitas bordas afiadas que podem danificar a micro borda do elemento de borracha do limpador.



Reservatório do lavador do pára-brisa

Se necessário, complete o reservatório localizado no compartimento do motor, somente com água limpa e sabão neutro.

Coloque a tampa cuidadosamente, depois de completar.

P

intura do veículo



:: Apresentação



Seu veículo foi pintado com produtos à base de água, menos agressivos ao meio ambiente. Para reparação da pintura, pode-se utilizar os procedimentos tradicionais de mercado, porém esta deverá ser executada por um Distribuidor Ford, sob pena de perda da garantia de corrosão. Consulte o capítulo “Garantia do produto”.



Consulte o item Garantia do produto, no capítulo 3, para mais informações.

:: Condução / Modo de operação

Conservação da pintura

A lavagem imediata nem sempre é suficiente para remover material agressivo das superfícies pintadas. Portanto, encere a pintura do seu veículo, uma a duas vezes por ano garantindo assim a conservação do brilho, além de permitir que a água escorra melhor sobre o veículo.

:: Manutenção

Polimento

Ao polir o veículo, assegure-se de que o produto não entre em contato com superfícies plásticas, pois as manchas são de difícil remoção. Não efetue polimento sob sol forte.

⚠ Importante

Para evitar a perda da garantia do veículo quanto à pintura, retire sempre que possível, sujeiras aparentemente inofensivas, mas que podem causar danos, por ex.: excrementos de pássaros, resina de árvores, insetos, marcas de piche e resíduos de poluição industrial.



Revestimento protetor da parte inferior do veículo

A parte inferior do seu veículo é revestida com uma camada de proteção anticorrosiva que deverá ser periodicamente controlada e, caso seja necessário, retocada pelo seu Distribuidor Ford. Mesmo com essa proteção adicional, recomenda-se a lavagem freqüente da parte inferior do veículo, principalmente sob condições de alta umidade ou salinidade.

Pneus

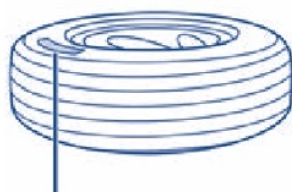

P 225 / 50 R 17 XX X

A B C D E F G

:: Apresentação

Classificação do pneu

Os pneus dos veículos automotores possuem um Grau de Classificação, que pode ser encontrado na lateral do pneu.

O grau de classificação se aplica a pneus novos para uso em veículos de passeio e tem como objetivo, determinar o uso e a aplicação do pneu.

A. Designação da Associação de Pneus e Aros

B. Largura em mm do pneu

C. Altura em % da largura do pneu

D. Pneu Radial (R) ou Diagonal (D)

E. Diâmetro interno do aro do pneu

F. Índice de carga do pneu

G. Índice de velocidade do pneu

A letra "T" à frente da largura do pneu indica que é de uso temporário.

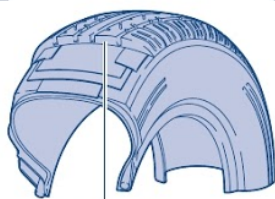

Indicador TWI

Indicador de desgaste do pneu

(Treadwear Indicator) - TWI

Os pneus possuem indicadores de desgaste da banda de rodagem que são pequenos ressaltos nos sulcos da banda de rodagem. Estes ressaltos têm no mínimo 1,6 mm de altura. Troque de pneu quando estes indicadores estiverem na mesma altura da banda de rodagem, pois isto significa que os pneus não possuem mais as mesmas características que garantem a sua segurança.



Indicador de desgaste do pneu

Desgaste do pneu (Treadwear)

O desgaste do pneu é um grau comparativo, baseado na taxa de desgaste do pneu quando testado sob condições controladas, em pista de teste especificada em norma. Um pneu classificado como 350 tem uma durabilidade três vezes e meia maior que um pneu grau 100.



Contudo, o desempenho relativo dos pneus depende das condições reais do uso, e pode ser significativamente diferente da norma devido às variações nos hábitos de direção, práticas de serviço, diferenças nas características da estrada e condições ambientais.

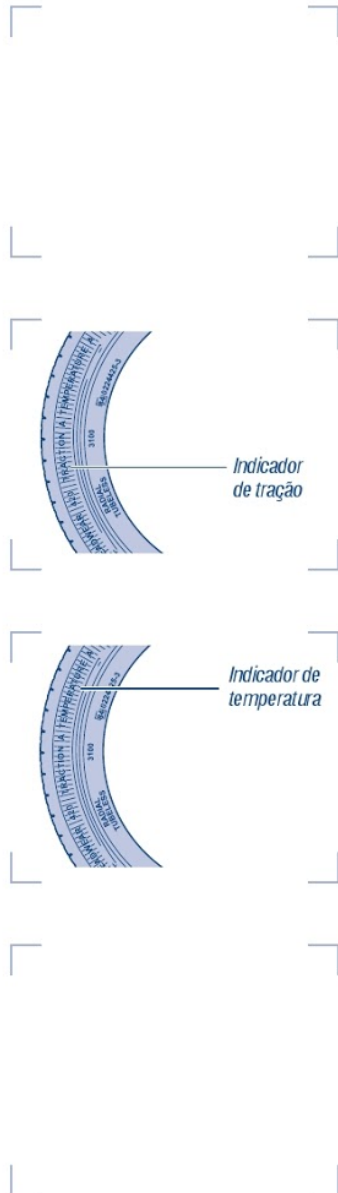

Tração AA A B C (Traction)

Os graus de tração vão desde o maior **AA** até o menor **C**. Os graus representam a capacidade do pneu de parar em pisos molhados, medida em condições controladas, em teste especificado sobre superfícies de asfalto e concreto. Um pneu com a marca **C** apresenta desempenho de tração menor. O grau de tração é baseado em testes de tração de frenagem direta e não inclui características de aceleração, curvas ou aquaplanagem.

Temperatura A B C (Temperature)

Os graus de temperatura são **A** (o maior), **B** e **C**, que representam a resistência do pneu à geração de calor e a sua capacidade de dissipá-lo quando testado sob condições controladas em laboratório.

Altas temperaturas por período prolongado podem causar degradação do material e reduzir a vida do pneu, e temperaturas excessivas podem levar a danos repentinos.

Manutenção e especificações

O grau de temperatura é estabelecido para um pneu devidamente calibrado, não em sobrecarga.

Velocidades excessivas, calibração baixa do pneu ou excesso de carga podem causar acúmulo de calor e possível dano ao pneu.

Pneus



T 145 / 70 R 17
A B C D E

Classificação do pneu sobressalente (uso temporário)

Os pneus do tipo uso temporário possuem algumas informações adicionais além daquelas dos pneus de rodagem.

T145/70R17 é um exemplo do tamanho de um pneu.

- A. Indica um tipo de pneu, designado pela Associação de Pneus e Aros
- B. Largura em mm do pneu
- C. Altura em % da largura do pneu
- D. Pneu Radial (R) ou Diagonal (D)
- E. Diâmetro interno do aro do pneu.

Sistema de monitoramento de pressão dos pneus (TPMS)

O sistema de monitoramento mede a pressão diretamente dos sensores instalados nas rodas do veículo.

Luz de advertência de baixa pressão nos pneus

Acende por um curto período, com a chave de ignição na posição II (ignição ligada), apagando-se em seguida. Se permanecer acesa após a partida do veículo ou durante o trajeto indica pressão baixa dos pneus. Verifique-os assim que possível.

Depois de calibrados, o sistema poderá levar até dois minutos, dirigindo-se o veículo a uma velocidade acima de 32 km/h, para apagar a luz de advertência.

Os sensores de pressão foram projetados especialmente para as rodas instaladas originalmente no veículo, portanto, o uso de rodas ou pneus não recomendados pela Ford poderá afetar o funcionamento do sistema de monitoramento da pressão do pneu.





Se a luz de advertência de baixa pressão piscar por aproximadamente um minuto e, em seguida, permanecer acesa indica mal funcionamento do sistema: o pneu substituído pode ser incompatível com o sistema de monitoramento de pressão ou algum componente pode estar danificado. Procure os serviços de um Distribuidor Ford.

O sistema de monitoramento de pressão dos pneus não isenta a verificação periódica da pressão dos pneus. Todos os pneus do veículo, inclusive o pneu sobressalente, deverão ser substituídos após 06 anos de uso, independente do estado de conservação dos mesmos.

Substituição de pneus com sensor de pressão

O bico de enchimento é conectado ao sensor do sistema de monitoramento da pressão do pneu (TPMS). Não puxe o bico de enchimento da roda, pois poderá danificar o sensor.

Todos os pneus são equipados com sensor de pressão fixado à face interna dos bicos de enchimento (válvulas), conforme mostrado na figura.

Deve-se tomar cuidado durante a substituição do pneu para evitar danos ao sensor. Recomenda-se que os serviços de manutenção nos pneus sejam sempre executados por um Distribuidor Ford.

Caso o reparo do pneu não seja realizado em um Distribuidor Ford, informe ao técnico os devidos cuidados para não danificar o sensor do sistema de monitoramento da pressão do pneu.

A pressão dos pneus deve ser feita periodicamente (pelo menos uma vez por mês) utilizando um calibrador de pneu.



Consulte o item Calibração dos pneus, neste capítulo, para mais informações.

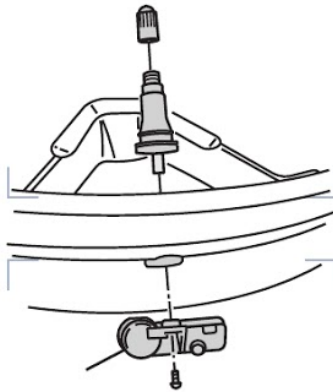

P neus



Funcionamento do sistema

O sistema de monitoramento mede a pressão diretamente dos sensores instalados nas válvulas de enchimento do pneu. A luz de advertência de baixa pressão irá acender se a pressão do pneu estiver significativamente baixa.

Ao acender a luz, os pneus estão com baixa pressão e necessitam ser calibrados com a pressão recomendada pelo fabricante do pneu. Mesmo se a luz acender por um pequeno período e depois apagar, a pressão dos pneus também precisa ser verificada.

Importante

A substituição de qualquer um dos pneus pelo pneu sobressalente, será interpretada pelo sistema de monitoramento de pressão de pneus como falha no sistema para lembrá-lo de reparar o pneu/roda danificado e recolocá-lo no veículo. Substitua-o assim que possível.

O pneu reserva não dispõe do sensor do sistema de monitoramento de pressão dos pneus.

Selo de licença de utilização do sistema de monitoramento de pressão dos pneus

Este equipamento opera em caráter secundário, isto é, não tem direito a proteção contra interferência prejudicial, mesmo de estações do mesmo tipo, e não pode causar interferência a sistemas operando em caráter primário.



Agência Nacional de Telecomunicações

0266-09-4415



(01)0789648810257

Este equipamento opera em caráter secundário, isto é, não tem direito a proteção contra interferência prejudicial, mesmo de estações do mesmo tipo, e não pode causar interferência a sistemas operando em caráter primário.



Pressão normal



Baixa pressão



Excesso de pressão

Condução / Modo de operação

Pressão dos pneus

Baixas pressões nos pneus reduzem a estabilidade, aumentam a resistência de rolagem, provocam superaquecimento dos pneus, aceleram o desgaste, aumentam o consumo de combustível e podem provocar acidentes.

Pneus com pressão acima da recomendada prejudicam o conforto, pois aumentam os efeitos de pisos irregulares.

Além disso, são mais suscetíveis a danos provocados por impactos em superfícies irregulares de rodagem.

Se for necessário subir o veículo no meio-fio, faça-o devagar e, se possível, em ângulo reto. Evite obstáculos íngremes e pontiagudos. Ao estacionar o veículo, cuide para não raspar a face lateral dos pneus.

Boas práticas de direção contribuem para menor desgaste dos pneus. Evite freadas bruscas, fortes acelerações partindo da imobilidade, choques contra calçadas, buracos e uso prolongado em ruas ou estradas acidentadas. Mas, o fator mais importante para a vida longa dos pneus é manter a pressão nos valores recomendados.

Pneus com calibração incorreta podem afetar a dirigibilidade e causar falhas repentinas, resultando na perda do controle do veículo.

P neus

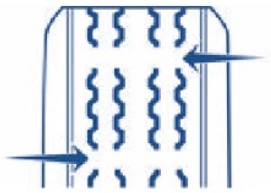

:: Manutenção

Verificação dos pneus

Sempre que abastecer o veículo, verifique a pressão dos pneus a frio (lembre-se de incluir o pneu sobressalente).

Examine a superfície da banda de rodagem periodicamente, a fim de verificar a existência de cortes, objetos estranhos ou desgaste não uniforme. Um perfil irregular indica necessidade de alinhamento das rodas. O desempenho e a segurança dos pneus tendem a diminuir após aproximadamente 2 mm de redução na profundidade dos sulcos.

Maior será o risco de aquaplanagem quanto menor a profundidade do sulco.

Inspecione também regularmente as partes laterais dos pneus quanto a indícios de deformação ou danos, especialmente bolhas e cortes. Pneus nestas condições devem ser substituídos.

Pneus danificados ou gastos são perigosos! Não dirija o veículo se houver pneus excessivamente gastos, danificados ou com pressão incorreta.

Se o veículo ficar parado por um período de tempo prolongado, mais de um mês, coloque-o sobre cavaletes. Isto evitará sérios danos aos pneus.

- Use um manômetro de precisão para medir a pressão dos pneus, inclusive o pneu sobressalente.

⚠ Importante

O pneu sobressalente possui uma pressão de operação maior que os outros pneus.

- Verifique a pressão com os pneus frios.
- Ajuste a pressão do pneu de acordo com as especificações recomendadas neste Manual.

Pneus (substituição)



:: Apresentação

É de extrema importância observar as precauções indicadas a seguir antes de elevar o veículo com o macaco.

Estacione o veículo em superfície plana e firme onde não atrapalhe o tráfego e permita a troca do pneu com segurança.

Desligue o motor e ligue o pisca-alerta.

Aplique o freio de estacionamento e posicione a alavanca de mudanças na posição "P".

Se o veículo estiver em um declive, coloque calços em ambas as rodas, do lado oposto ao que vai ser erguido.

Antes de erguer o veículo, verifique se a superfície onde o macaco está apoiado é suficientemente firme para suportar o peso do veículo e de quaisquer suportes adicionais utilizados.

Se houver necessidade, bloqueie as rodas com calços adequados.

Levante o carpete do assoalho do compartimento de bagagem

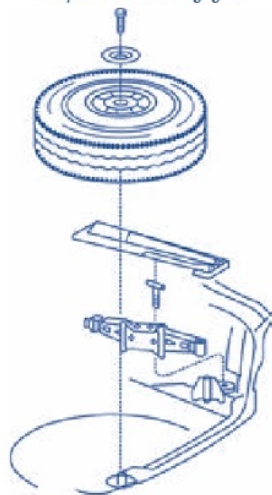

Pneu/roda sobressalente de uso temporário/macaco

Seu veículo vem equipado com pneus/roda sobressalente de uso temporário.

Localização

O pneu sobressalente/macaco encontram-se na parte traseira do veículo, debaixo do carpete do assoalho do compartimento de bagagem.

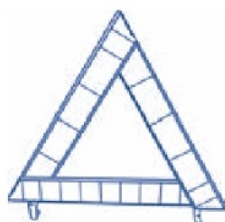

Triângulo de segurança

Localização

Está localizado na base do carpete do compartimento de bagagem, lado esquerdo.

Recomendações para utilização do conjunto pneu/roda sobressalente de uso temporário

O conjunto pneu/roda sobressalente de uso temporário foi especialmente desenvolvido para atender as características técnicas de seu veículo.

Para a utilização observe as seguintes recomendações:

Importante

O não cumprimento das recomendações abaixo poderá causar acidente.

- O conjunto pneu/roda sobressalente tem o propósito de utilização apenas temporária. Isto significa que você deverá substituí-los tão logo quanto possível por um pneu do mesmo tipo e tamanho dos pneus e rodas de uso normal instalados originalmente no seu veículo pela Ford.
- Ao dirigir com pneu sobressalente de uso temporário é recomendado redobrar a cautela e diminuir a velocidade de condução, especialmente em curvas, observando sempre as seguintes instruções:
 - Não exceda a velocidade 80 km/h em nenhuma circunstância.
 - Utilize sempre o pneu com a pressão recomendada; 36 lb.pol² (2,5 bar). Mantenha o pneu sobressalente correto e constantemente calibrado.

Pneus (substituição)

- Não utilize mais do que um pneu sobressalente de uso temporário ao mesmo tempo.
- Evite realizar manobras bruscas.
- Nunca ultrapasse a capacidade de carga de seu veículo. Caso o veículo seja carregado além de sua capacidade máxima de carga, a durabilidade do pneu pode ser comprometida e resultar em falhas. Verifique a capacidade de carga de seu veículo.
- Consulte o item Especificações técnicas – Peso do veículo, no capítulo 3, para mais informações.
- Não utilize correntes de neve no pneu sobressalente de uso temporário.

A utilização do conjunto pneu/roda sobressalente de uso temporário em qualquer posição; nos eixos dianteiro e traseiro, dependendo da condição de direção e/ou do tempo de uso, pode causar redução no rendimento do veículo em:

- Dirigibilidade, estabilidade e frenagem.
- Conforto e ruído.
- Aderência em piso molhado e seco.

Caso o conjunto de pneu e roda sobressalente de uso temporário seja danificado, ao invés de repará-lo substitua-o por um novo com as mesmas características técnicas indicadas neste Manual. Para maiores informações procure um Distribuidor Ford.





Condução / Modo de operação Remoção do pneu/roda sobressalente de uso temporário

- Estacione em uma superfície plana, ligue as luzes de emergência e aplique o freio de estacionamento.



- Coloque a alavanca de mudanças em **P** (estacionamento) e desligue o motor.

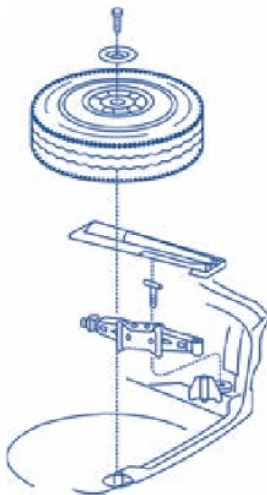

- Levante o painel do assoalho do compartimento de carga acarpetado na parte traseira do veículo.
- Remova a tampa do pneu sobressalente.
- Remova a porca borboleta que fixa o pneu sobressalente girando-a no sentido anti-horário.
- Levante e remova o pneu sobressalente temporário da área de carga.
- Remova o conjunto do macaco do veículo. Solte as lingüetas da bolsa e remova o macaco e a chave de roda da bolsa.
- Dobre a chave soquete utilizada para soltar as porcas de roda para acionar o macaco.

Pneus (substituição)

Substituição do pneu

⚠ Importante

Para prevenir a movimentação do veículo ao trocar um pneu, coloque a transmissão em **P** (estacionamento), aplique o freio de estacionamento e calce (nas duas direções) a roda diagonalmente oposta (outro lado e extremidade do veículo) ao pneu que está sendo trocado.

Se o veículo escorregar caindo do macaco, você ou outra pessoa pode ser gravemente ferida. Não tente trocar um pneu no lado do veículo próximo ao tráfego em movimento. Pare o veículo distante o suficiente da estrada a fim de evitar o perigo de ser atingido quando estiver operando o macaco ou substituindo a roda.

⚠ Importante

Para diminuir o risco de ferimentos, não coloque qualquer parte do corpo embaixo do veículo quando estiver trocando um pneu. Não acione o motor quando o veículo estiver sendo suportado pelo macaco. O macaco se destina exclusivamente para a troca do pneu.

Elevação do veículo

Calce as rodas diagonalmente opostas.

Remova cada porca meia volta no sentido anti-horário, mas sem removê-las até que a roda esteja suspensa.



P

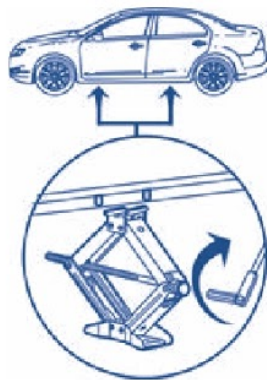

Alinhe a ranhura na parte superior do macaco com o flange metálico indicado pelo triângulo de posição do macaco ao lado do pneu que está sendo trocado. Gire a haste do macaco no sentido horário que a roda fique completamente fora do chão.

Remova completamente as porcas com a chave de roda. Substitua o pneu furado pelo pneu sobressalente, certificando-se de que a haste da válvula está voltada para fora. Reinstale as porcas até que a roda esteja apertada contra o cubo. Não aperte completamente as porcas até que a roda tenha sido abaixada. Abaixue a roda girando a haste do macaco no sentido anti-horário. Remova o macaco e aperte totalmente as porcas na ordem mostrada. Logo que possível, verifique o torque de aperto das porcas da roda e a pressão do pneu.



Para instalar o pneu sobressalente e o macaco no compartimento de bagagens, retraia completamente o macaco, dobre a chave soquete para dentro do cabo e coloque-os na bolsa certificando-se de prender as lingüetas. Coloque o conjunto do macaco no compartimento do pneu sobressalente alinhando-o com os dois prisioneiros verticais. Coloque o pneu furado no compartimento do pneu sobressalente sobre o conjunto do macaco.

Se estiver guardando um pneu danificado, remova a calota e coloque o pneu furado no compartimento do pneu sobressalente com a haste da válvula voltada para baixo. Gire o pneu até que o conjunto do macaco possa projetar-se através da abertura da roda.

Se estiver guardando o pneu sobressalente, coloque-o em seu compartimento na posição original. Prenda a roda recolocando a porca borboleta e girando-a no sentido horário.

P ortas

Externamente



Chave codificada



Destravar

Travar

:: Apresentação

A abertura e fechamento das portas do seu veículo dispõe dos seguintes recursos:

- Controles Remotos Integrados na Chave de Ignição.
- Travas inteligentes, impedem que você fique trancado fora do veículo se a chave ainda estiver na ignição.
- Dispositivo de travamento automático.
- Dispositivo de destravamento automático.
- Entrada iluminada.
- Saida iluminada.
- Sistema de travamento com teclado remoto sem chave.

:: Condução / Modo de operação Travas elétricas das portas

- Pressione o botão  para destravar todas as portas.
- Pressione o botão  para travar todas as portas.

Travas inteligentes

Esse recurso impede que você fique trancado fora do veículo se a chave ainda estiver na ignição.

Ao abrir uma das portas dianteiras e travar o veículo com o controle de trava elétrica da porta (no painel de acabamento da porta do motorista ou do passageiro), todas as portas serão travadas, e, em seguida destravadas automaticamente para lembrá-lo de que a chave ainda está na ignição.

Observações importantes

O veículo ainda pode ser travado, com a chave na ignição, destravando a porta do motorista com a chave, usando o controle de travamento no Controle Remoto Integrado na Chave, ou travando o veículo com o teclado para entrada sem chave.

Se as portas dianteiras estiverem fechadas, o veículo pode ser travado por qualquer método, independente da chave estar ou não na ignição.

Dispositivo de travamento automático

O dispositivo de travamento automático travará todas as portas quando:

- todas as portas estiverem fechadas;
- a ignição estiver na posição II (ignição ligada);
- você engatar qualquer marcha colocando o veículo em movimento; e
- o veículo mantém uma velocidade superior a 20 km/h por mais de dois segundos.

O dispositivo de travamento automático se repete quando:

- qualquer porta for aberta e fechada em seguida enquanto a ignição está na posição II (ignição ligada) e a velocidade do veículo for 15 km/h ou menos, e o veículo mantém uma velocidade superior a 20 km/h por mais de 2 segundos.

Desativação/ativação do travamento automático

O dispositivo de travamento automático pode ser habilitado/desabilitado conforme procedimentos a seguir:

- Através da central de mensagens do veículo.
- Através das travas elétricas das portas.

P ortas



Destravamento

Através da central de mensagens



Consulte o item Visor de informação – Central de mensagens, neste capítulo, para mais informações.

Através das travas elétricas das portas

Antes de acionar o motor, certifique-se de que a ignição está na posição **0** (travada) e todas as portas do veículo estão fechadas. É necessário realizar os Passos 1–5 em 30 segundos ou o procedimento terá que ser repetido. Se for necessário repetir o procedimento, aguarde no mínimo 30 segundos antes de recomeçar.

1. Ligue a chave de ignição.
2. Pressione o interruptor de destravamento na porta por três vezes.
3. Desligue a chave de ignição.
4. Pressione o interruptor de destravamento na porta por três vezes.
5. Ligue novamente a chave de ignição. A buzina emitirá um sinal sonoro para confirmar a entrada no modo de programação e que o mesmo está ativo.
6. Para ativar/desativar o dispositivo de travamento automático, pressione o controle de destravamento e, então, pressione o controle de travamento. A buzina soará uma vez se o travamento automático tiver sido desativado, ou soará duas vezes (um curto e um longo) se o tratamento automático tiver sido ativado.
7. Desligue a chave de ignição. A buzina soará uma vez para confirmar que o procedimento foi concluído.



Através do teclado para entrada sem chave

1. Desligue a chave de ignição.
2. Feche todas as portas.
3. Digite o código de 5 dígitos programado de fábrica.
4. Mantenha pressionada a tecla **3•4** e a seguir pressione a tecla **7•8**.
5. Libere a tecla **7•8**.
6. Libere a tecla **3•4**.

A buzina soará uma vez, indicando que o sistema foi desabilitado ou soará duas vezes, indicando que o sistema foi ativado.



Posição III
(Motor de partida acionado)

Dispositivo de destravamento automático

O dispositivo de destravamento automático destravará todas as portas quando:

- a ignição estiver na posição III (motor de partida acionado), todas as portas estiverem fechadas, e o veículo estiver em movimento a uma velocidade superior a 20 km/h;
- o veículo, então, parou e a ignição foi girada para a posição 0 (travada) ou posição I (acessórios); e
- a porta do motorista for aberta dentro de 10 minutos após a ignição ter sido colocada na posição 0 (travada) ou I (acessórios).

As portas não serão destravadas automaticamente se o veículo tiver sido travado eletronicamente antes de abrir a porta do motorista.

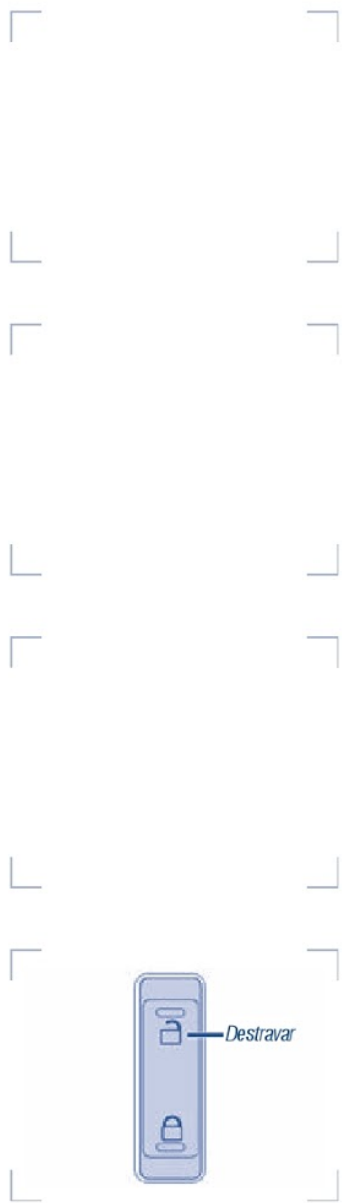

Desativação/ativação do destravamento automático

O dispositivo de destravamento automático pode ser habilitado/desabilitado conforme procedimentos a seguir:

- Através da central de mensagens do veículo.
- Através das travas elétricas das portas.

Através da central de mensagens do veículo



Consulte o item Visor de informação – Central de mensagens, neste capítulo, para mais informações.

Através das travas das portas

Antes de acionar o motor, certifique-se de que a ignição está na posição **0** (travada) e todas as portas do veículo estão fechadas. É necessário realizar os passos de 1 a 5 em 30 segundos ou o procedimento terá que ser repetido.

Se for necessário repetir o procedimento, aguarde no mínimo 30 segundos antes de recomeçar.

1. Ligue a chave de ignição.
2. Pressione o interruptor de destravamento na porta por três vezes.
3. Desligue a chave de ignição.
4. Pressione o interruptor de destravamento na porta por três vezes.
5. Ligue novamente a chave de ignição. A buzina soará uma vez para confirmar a entrada no modo de programação e que o mesmo está ativo.
6. Para ativar/desativar o dispositivo de destravamento automático, pressione o controle de travamento e, então, pressione o controle de destravamento. A buzina soará uma vez se o destravamento automático tiver sido desativado, ou duas vezes (um curto e um longo) se o destravamento automático tiver sido ativado.

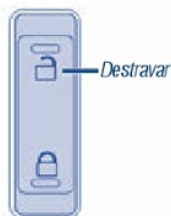



7. Desligue a chave de ignição. A buzina soará uma vez para confirmar que o procedimento foi concluído.

Através do teclado para entrada sem chave

1. Desligue a chave de ignição.
2. Feche todas as portas.
3. Digite o código de 5 dígitos programado de fábrica.
4. Mantenha pressionada a tecla **3•4**, pressione e libere a tecla **7•8** duas vezes enquanto ainda mantém a tecla **3•4** pressionada, libere a tecla **3•4**.



A buzina soará uma vez, indicando que o sistema foi desabilitado ou soará duas vezes, indicando que o sistema foi ativado.

Travas de segurança para crianças

Quando essas travas estão ativadas, as portas traseiras não podem ser abertas pelo lado de dentro.

As travas de segurança para crianças estão localizadas na borda traseira de cada porta traseira e devem ser ativadas separadamente para cada porta. A ativação da trava para uma porta não ativará automaticamente a trava para ambas as portas.

- Insira a chave e gire-a para a posição travada (chave na vertical) para engatar as travas de segurança para crianças.
- Insira a chave e gire-a para a posição destravada (chave na horizontal) para desengatar as travas de segurança para crianças.

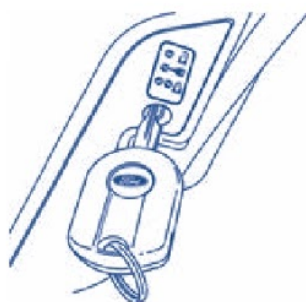

P ortas



Sistema de travamento/destravamento por controle remoto

A faixa de operação do controle remoto é de aproximadamente 10 metros. Uma diminuição na faixa de operação pode ser causada por:

- condições climáticas,
- proximidade de torres de rádio,
- estruturas ao redor do veículo, ou
- outros veículos estacionados próximos ao seu veículo.



O controle remoto possibilita:

- destravamento remoto das portas do veículo.
- travamento remoto de todas as portas do veículo.
- abertura da tampa do compartimento de bagagem.
- ativação do alarme de pânico.
- acionamento do dispositivo de entrada iluminada.

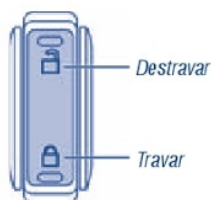
O dispositivo de travamento/destravamento por controle remoto opera em qualquer posição da ignição, exceto enquanto a chave é mantida na posição **III** (motor de partida acionado). O dispositivo de pânico funciona com a chave na posição **0** (travada).



Destravamento das portas/destravamento em dois estágios

1. Pressione  e libere para destravar a porta do motorista. As luzes internas acenderão.
2. Pressione  novamente e libere em três segundos para destravar todas as portas.





O sistema remoto de entrada ativa o dispositivo de entrada iluminada. Esse dispositivo acende as luzes por um período de 25 segundos ou até que a ignição seja girada para a posição II (ignição ligada).

As luzes internas não se apagarão se:



- tiverem sido acesas usando o controle de intensidade ou;
- qualquer porta estiver aberta.

O dispositivo de economia da bateria apagará as luzes internas 1 minuto após girar a ignição para a posição 0 (travada).

O destravamento em dois estágios pode ser desativado ou reativado simultaneamente, pressionando os controles  e  no controle remoto durante quatro segundos (a desativação do travamento em dois estágios permite o destravamento simultâneo de todas as portas do veículo).

Os indicadores de direção piscarão duas vezes a fim de indicar que o destravamento em dois estágios foi ativado ou desativado.

Travamento das portas

1. Pressione e libere  para travar todas as portas. Os indicadores de direção piscarão.
2. Pressione novamente  e libere em três segundos para confirmar que todas as portas estão fechadas.

As portas serão novamente travadas, a buzina soará uma vez e os indicadores de direção piscarão uma vez se todas as portas e a tampa traseira estiverem fechadas.

Se qualquer das portas ou a tampa traseira não estiver fechada, a buzina soará duas vezes e as luzes não irão piscar.



Portas



Pressionar duas vezes

Abertura da tampa do compartimento de bagagens

Pressione  duas vezes no intervalo de 3 segundos para destrancar e abrir a tampa do compartimento de bagagem.

Importante

Antes de conduzir o veículo, assegure-se que o compartimento de bagagem está fechado e travado. O não travamento da tampa do compartimento de bagagem poderá causar a queda de objetos ou bloquear a visão traseira do motorista.



Pressionar duas vezes

Localizador do veículo

Pressione  duas vezes em três segundos. A buzina será ativada e as luzes indicadoras de direção piscarão. O uso desse método é recomendável para localizar o seu veículo, em vez de usar o alarme de pânico.



Alarme sonoro de pânico

Pressione  para ativar o alarme. A buzina tocará e os indicadores de direção piscarão durante um tempo máximo de 3 minutos. Pressione novamente ou gire a ignição para a posição II (ignição ligada) para desativar, ou aguarde o cancelamento automático do alarme em 3 minutos. O alarme de pânico funcionará somente com a ignição na posição 0 (travada).

Entrada iluminada

As luzes internas e as luzes direcionais acenderão quando o controle remoto ou o teclado do sistema de entrada sem chave for utilizado para destravar a porta ou as portas.

O sistema de entrada iluminada apagará todas as luzes internas se:

- a ignição for girada para a posição II (ignição ligada); ou
- o controle de trava do Controle Remoto Integrado na Chave for pressionado; ou
- o veículo for travado através do teclado remoto; ou
- 25 segundos após a iluminação.

As luzes internas não se apagarão se:

- tiverem sido acesas usando o controle de intensidade; ou
- qualquer porta estiver aberta.



Com o sistema de controle remoto integrado na chave, os seguintes itens acenderão quando a tecla  (destravar) for pressionada:

- Faróis
- Luzes de estacionamento
- Lanternas traseiras

Portas

Posição 0 (Travada)



As luzes se apagarão automaticamente:

- se a ignição for girada para a posição II (ignição ligada); ou
- o controle de trava do controle remoto for pressionado; ou
- o veículo for travado através do teclado remoto (se equipado); ou
- 25 segundos após a iluminação.

Em alguns veículos, o dispositivo das luzes de entrada iluminada não será ativado em condições de luz diurna.

Desativação/ativação das luzes da entrada iluminada

O dispositivo de entrada iluminado pode ser habilitado/desabilitado conforme procedimento a seguir:

Antes de acionar o motor, certifique-se de que a ignição está na posição 0 (travada) e todas as portas do veículo estão fechadas. É necessário realizar os Passos 1–5 em 30 segundos ou o procedimento terá que ser repetido. Se for necessário repetir o procedimento, aguarde no mínimo 30 segundos antes de recomeçar.

1. Ligue a chave de ignição.
2. Pressione o interruptor de destravamento na porta por três vezes.
3. Desligue a chave de ignição.
4. Pressione o interruptor de destravamento na porta por três vezes.
5. Ligue novamente a chave de ignição. A buzina soará uma vez para confirmar a entrada no modo de programação e que o mesmo está ativo.
6. Pressione o controle de destravamento elétrico das portas duas vezes em 5 segundos.

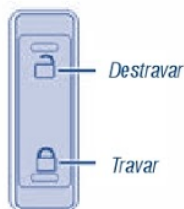

P



A buzina emitirá um sinal sonoro para indicar que o dispositivo de iluminação do perímetro foi ativado. A buzina soará uma vez (um toque curto e um toque longo) para indicar que o dispositivo de iluminação do perímetro foi ativado.



7. Gire a ignição para a posição **0** (travada) para sair do procedimento.



A buzina emitirá um sinal sonoro para confirmar que o procedimento foi concluído.

Saída iluminada



Quando todas as portas do veículo estiverem fechadas e a chave for removida da ignição, as luzes internas do teto (e as luzes dos retrovisores externos, se equipado) acenderão.



As luzes se apagarão se todas as portas permanecerem fechadas e:

- após 25 segundos; ou
- a chave for inserida na ignição.



Sistema de travamento com teclado remoto sem chave (se equipado)



O teclado remoto pode ser utilizado para:

- travar e destravar as portas sem utilizar a chave.



O teclado pode ser acionado com o código de 5 dígitos configurado na fábrica. Esse código se encontra no cartão do proprietário dentro do porta-luvas e está disponível junto ao seu Distribuidor Ford. Você também pode criar até três dos seus códigos pessoais de 5 dígitos.

Ao pressionar os controles no teclado, pressione a parte central dos controles para garantir uma boa ativação.

P ortas



Programação de um código pessoal e teclado (se equipado)

Para criar o seu próprio código pessoal:

1. Insira o código programado na fábrica.
2. Em cinco segundos pressione a tecla **1•2** no teclado.
3. Insira o seu código pessoal de 5 dígitos. Cada número deve ser inserido dentro de cinco segundos após o outro.
4. As portas serão travadas e destravadas em seguida para confirmar que o seu código pessoal foi programado no módulo.



Dicas

- Não configure um código que tenha cinco números iguais.
- Não use cinco números em ordem seqüencial.
- O código configurado na fábrica irá funcionar mesmo que você tenha definido o seu próprio código pessoal.



Para apagar o código pessoal

1. Insira o código de 5 dígitos configurado na fábrica.
2. Em cinco segundos pressione as teclas **1•2** no teclado e libere.
3. Mantenha as teclas **1•2** pressionadas por dois segundos. Isso deve ser feito em cinco segundos após concluir o Passo 2.



Todos os códigos pessoais são apagados e apenas o código de 5 dígitos configurado na fábrica irá funcionar.



↳ **Digitação incorreta do código**

Se o código incorreto tiver sido inserido sete vezes (35 pressionamentos consecutivos do botão), o teclado entrará no modo de segurança. Esse modo desativa o teclado por um minuto e a luz do teclado piscará.

↳ O modo de segurança será desligado após:

- um minuto de inatividade do teclado;
- pressionar o controle de DESTRAVAMENTO  na parte controle remoto de entrada do seu Controle Remoto Integrado na Chave;
- a ignição for girada para a posição II (ignição ligada).

↳ **Destruar e travar as portas com o teclado remoto**

- Para destravar a porta do motorista, insira o código de 5 dígitos programado na fábrica ou o seu código pessoal. Cada número deve ser inserido em cinco segundos após o outro. As luzes internas acenderão.

Se a função de destravamento em dois estágios estiver desativada, todas as portas serão travadas.

- Para destravar todas as portas, insira o código definido na fábrica ou o seu código pessoal e pressione a tecla 3•4 em cinco segundos.
- Para travar todas as portas, pressione a tecla 7•8 e a tecla 9•0 simultaneamente (com a porta do motorista fechada). Não é preciso inserir o código do teclado antes.



Rebocando o veículo

:: Apresentação

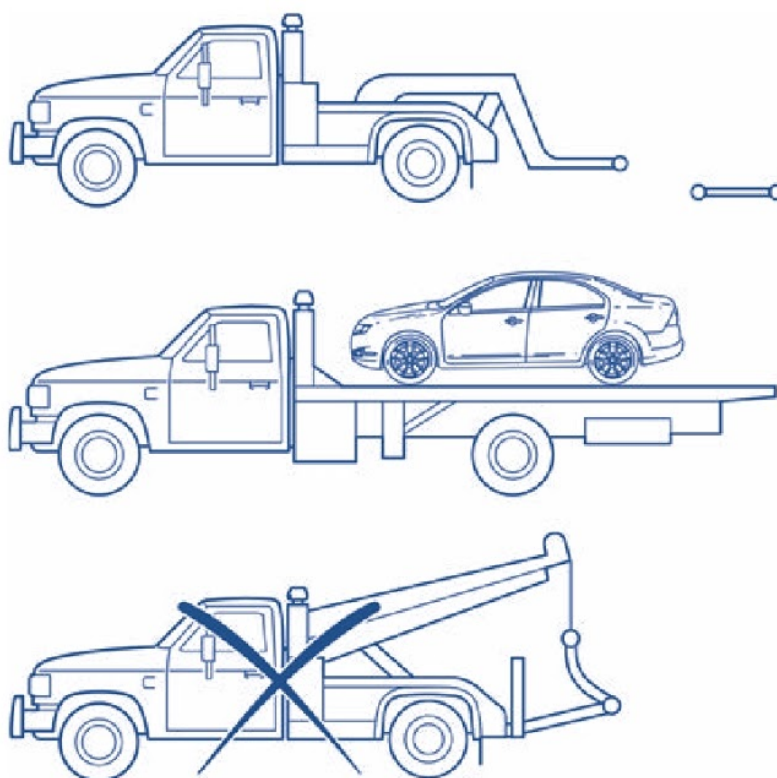

Caso seja necessário rebocar o seu veículo faça com o auxílio de um serviço de guincho especializado.

Ao rebocar o veículo, faça-o sempre devagar e com suavidade, evitando movimentos bruscos por parte do veículo rebocador.

Recomenda-se que o veículo seja rebocado com um equipamento de elevação das rodas ou plataforma.

Não reboque o veículo com um cabo de içamento.

A Ford Motor Company não aprovou um procedimento de reboque com cabo de içamento.

Condução / Modo de operação

Reboque

Veículos com tração nas quatro rodas – AWD, devem ser rebocados com equipamentos de suspensão das rodas e carrinhos ou em plataformas para evitar danos à transmissão automática ou ao sistema AWD.

Quando acesso for restrito à carrinhos, veículo rebocador ou plataforma de transporte o veículo pode ser rebocado com todas as rodas no chão, sob as seguintes condições:

- Libere o freio de estacionamento.
- Colocar a transmissão em N (Neutro).
- Distância máxima de 80 km.
- Velocidade máxima não superior a 56 km/h.



Desbloqueio da alavanca de mudanças

Este veículo está equipado com um dispositivo que impede a movimentação da alavanca de mudanças da posição **P** (estacionamento) quando a ignição está na posição **II** (ignição ligada), a menos que o pedal do freio seja pressionado. Para maiores informações consulte o item “Transmissão automática neste capítulo”.

Sensor de estacionamento (auxílio em manobras)

Área de alcance dos sensores na traseira do veículo

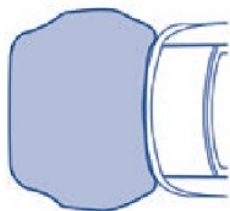
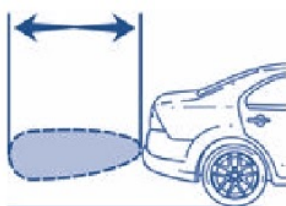

:: Apresentação

Como funciona?

O sensor de estacionamento emite um aviso sonoro para advertir o motorista de obstáculos próximo do pára-choque traseiro quando a marcha a ré (R) é selecionada e o veículo está se movendo a uma velocidade inferior a 5 km/h.

O sistema não é eficaz em velocidades superiores a 5 km/h e pode não detectar determinados objetos angulares ou em movimento.

:: Condução / Modo de operação

Princípios de funcionamento

⚠ Importante

O sensor de estacionamento não livra o motorista de uma condução cuidadosa e atenta.

Os sensores podem não detectar objetos:

- em situações de chuva intensa;
- com superfícies que absorvem ondas ultrasônicas;
- que se encontram próximos do veículo (aproximadamente a 30 centímetros da traseira ou acima/abaixo dos sensores).

O sensor de estacionamento poderá emitir avisos sonoros falsos, se detectar um sinal com a mesma frequência dos sensores.

Área de alcance dos sensores na traseira do veículo

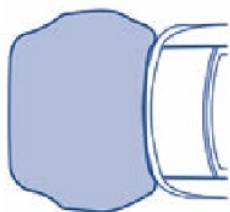
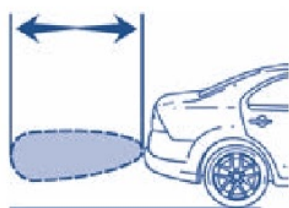

Condução

O sensor de aproximação detecta obstáculos até dois metros do pára-choque traseiro com uma diminuição na área de cobertura nas extremidades do pára-choque, (consulte as figuras para identificar as áreas aproximadas da zona de cobertura).

Conforme o veículo se aproxima do obstáculo, a frequência dos bipes aumenta. Quando o obstáculo estiver a menos de 25.0 cm, o som emitido será contínuo. Se o sensor de aproximação detectar um objeto estacionário ou em movimento a mais de 25 cm da lateral do veículo, será emitido um som de três segundos. Quando o sistema detectar um objeto se aproximando, o bipe soará novamente.

Ao receber o sinal de advertência o volume de rádio será reduzido a um nível pré-determinado. Após finalizar o sinal de advertência, o rádio retornará ao volume anterior.

O sensor de aproximação é ligado automaticamente ao movimentar a alavanca de mudança em R (ré) com a chave de ignição ligada. Um controle na central de mensagens permite ao motorista desativar o sistema apenas quando a ignição está ligada e a alavanca de mudanças na posição R (Ré).



Consulte o item Central de mensagens – Controles do veículo, neste capítulo, para mais informações.

Sensor de estacionamento

- RSS (auxílio em manobras)

Mantenha os sensores de aproximação RSS (localizados no para-choque traseiro) livres do acúmulo de neve, gelo ou sujeira (não limpe os sensores com objetos cortantes). Se os sensores forem cobertos, afetará a precisão do sistema RSS. Se o veículo tiver danos no para-choque traseiro, desalinhado ou solto, a zona de detecção pode ser alterada causando uma medição imprecisa dos obstáculos ou alarmes falsos.

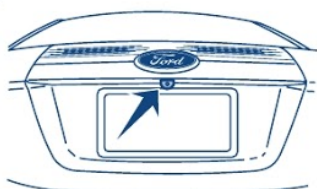

Sistema de câmera de marcha a ré (se equipado)

O sistema de câmera de marcha à ré, localizado junto ao porta-malas, proporciona uma imagem em vídeo que aparece na tela do sistema SYNC (se disponível) da área atrás do veículo. Ele auxilia o motorista ao estacionar o veículo em marcha à ré.

Para usar o sistema de câmera, posicione a transmissão em R (Marcha à Ré); será exibida uma imagem na tela do sistema SYNC (se disponível). A área exibida na tela pode variar de acordo com o sentido do veículo e/ou condição da estrada.

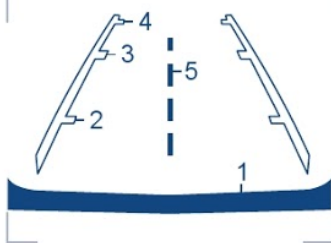

- (1) Para-choque traseiro
- (2) Zona vermelha
- (3) Zona amarela
- (4) Zona verde

Sempre tome cuidado ao conduzir o veículo em marcha à ré.

S

Os objetos na zona vermelha estão mais próximos ao seu veículo e os objetos na zona verde estão mais distantes. Os objetos vão ficando mais próximos ao seu veículo à medida que se movem da zona verde para as zonas amarela ou vermelha.

Use os espelhos laterais e o espelho retrovisor interno para obter uma melhor cobertura em ambos os lados e na parte traseira do veículo.

Retardo da imagem quando exibida através da tela de navegação:

Ao engatar qualquer marcha que não seja R (Marcha à Ré) ou P (Estacionamento), a imagem na tela do sistema SYNC será exibida até que a velocidade do veículo alcance 5 mph (8 km/h), mas somente se o dispositivo de retardo da câmera traseira estiver ativado, ou até que alguma tecla do rádio de navegação seja pressionada.

A configuração padrão para o retardo da Câmera traseira está desativada (off). Pressione SETTINGS (Configurações) encontrada na tela do sistema SYNC, para ajustar o dispositivo de retardo da câmera traseira em ativado (on) ou desativado (off).



Consulte o manual do sistema de entretenimento Sync, para mais informações.

Sensor de estacionamento

- RSS (auxílio em manobras)

As lentes da câmera para a equipamento estão localizadas no porta-malas. Mantenha as lentes limpas de forma que a imagem em vídeo esteja clara e sem distorções. Limpe as lentes com um pano macio que não solte fiapos e um limpador não abrasivo.

Caso a imagem do sistema de câmera não esteja limpa ou pareça distorcida, ela pode estar coberta com gotículas de água, neve, lama ou qualquer outra substância. Caso isto ocorra, limpe as lentes da câmera antes de usar o sistema de câmera de marcha à ré.

⚠ Importante

O sistema de câmera é um dispositivo complementar de assistência em marcha à ré cuja utilização é feita em conjunto com o espelho retrovisor traseiro e os espelhos laterais, visando a cobertura máxima.

⚠ Importante

Objetos que estejam próximos a alguma extremidade do para-choque ou sob o para-choque poderiam não ser vistos na tela devido à cobertura limitada do sistema de câmera.

⚠ Importante

Conduza o veículo em marcha à ré o mais vagarosamente possível, uma vez que velocidades mais altas podem limitar seu tempo de reação para parar o veículo.

⚠ Importante

Não use o sistema de câmera com o porta-malas aberto.

Em caso de dano ou colisão envolvendo a extremidade traseira de seu veículo, providencie uma inspeção do sistema de vídeo traseiro quanto à operação e cobertura adequada em sua concessionária autorizada.

Uso noturno e em áreas escuras

Durante a noite e em áreas escuras, o sistema de câmera conta com a iluminação da luz de marcha à ré para produzir uma imagem. Sendo assim, é necessário que ambas as luzes de marcha à ré estejam em perfeito funcionamento para que seja obtida uma imagem clara no escuro. Caso alguma das lâmpadas não esteja funcionando, pare de usar o sistema de câmera, pelo menos no escuro, até que a(s) lâmpada(s) sejam substituídas e estejam funcionando novamente.

Reparo

- Caso a imagem seja exibida enquanto o veículo não estiver em R (Marcha à Ré), leve o veículo para inspeção em um Distribuidor Ford.
- Caso a imagem não esteja nítida, verifique se não existe alguma coisa cobrindo as lentes, por exemplo, sujeira, lama, gelo, neve, etc. Caso a imagem ainda não esteja nítida após a limpeza, leve o veículo para inspeção em um Distribuidor Ford.

Sistema de alimentação

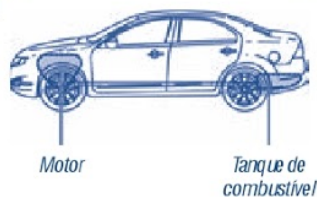

:: Apresentação

Como funciona?

O sistema de alimentação do veículo tem como função prover a mistura homogênea de uma determinada quantidade de combustível e outra de ar, formando uma mistura gasosa e pulverizar uma proporção adequada desta mistura em cada cilindro do motor para a combustão e conseqüentemente, movimentar o veículo.

O sistema compõe todo o trajeto do combustível, desde o tanque até o interior do motor.

:: Condução / Modo de operação

Tanque de combustível

A capacidade durante o abastecimento pode ser inferior à capacidade especificada, devido à eventual existência de um pouco de combustível no tanque.

O tanque de combustível do seu veículo está equipado com um sistema de abastecimento de combustível "sem tampa" Easy Fuel™. Com esse dispositivo, simplesmente abra a tampa do tanque e insira o bocal de enchimento no sistema de combustível. O sistema Easy Fuel™ é auto-selante e protegido contra poeira, sujeira, água e neve/gelo.

Abastecimento

A capacidade máxima do tanque, durante o abastecimento, é atingida no segundo desligamento automático da bomba.

1. Desligue a ignição.
2. Abra a portinhola.
3. Insira lentamente o bocal de enchimento totalmente no sistema de combustível. Bombeie o combustível da maneira normal.

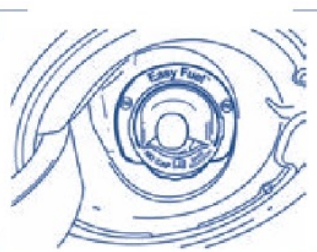

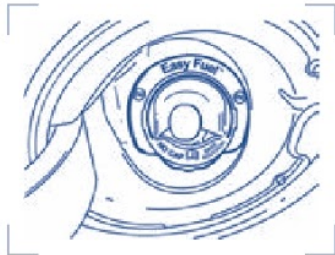
**⚠ Importante**

Não se aproxime do bocal do tanque portando fósforos ou cigarros acesos.

⚠ Importante

Use somente combustível de qualidade. Combustíveis de qualidade inferior, adulterados ou contaminados causarão danos ao motor e não serão cobertos em garantia.

⚠ Importante

Não abasteça em demasia o reservatório de combustível. A pressão num reservatório muito cheio pode causar vazamento e levar ao derramamento de combustível e possível risco de incêndio.

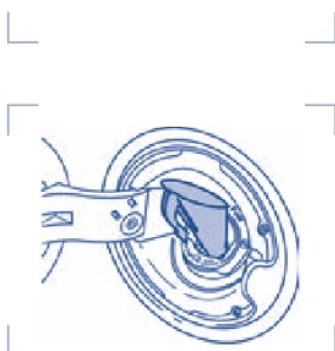

Consulte o item Combustível, neste capítulo, para mais informações.

**Abastecimento com um recipiente de combustível portátil**

1. Localize o funil de plástico branco. O funil está fixado embaixo da cobertura do pneu sobressalente ou está incluído nas ferramentas de troca de pneu.
2. Insira lentamente o funil no sistema Easy Fuel™.
3. Abasteça o veículo com combustível do recipiente portátil.

Sistema de alimentação



4. Quando tiver terminado, limpe o funil ou descarte-o adequadamente. Se optar por descartar o funil, funis extras podem ser adquiridos em seu Distribuidor Ford.

Importante

Utilize apenas os funis adquiridos nos Distribuidores Ford, outros funis não funcionarão com o sistema Easy Fuel™ e podem danificá-lo.



Indicador do nível de combustível

Indicador do nível de combustível

Indica o nível aproximado do combustível existente no tanque. A ignição deve estar ligada. A indicação poderá variar ligeiramente com o veículo em movimento. Se o veículo ficar sem combustível:

- Poderá ser necessário desligar e ligar a ignição várias vezes após reabastecer, a fim de permitir que o sistema de combustível possa bombear o combustível do tanque para o motor. Ao acionar novamente, o tempo de partida poderá ser alguns segundos mais longo que o normal.
- Normalmente, a adição de 4 litros de combustível é suficiente para dar nova partida no motor. Se o veículo estiver sem combustível e em uma inclinação acentuada, poderá ser necessário mais de 4 litros.
- A luz de advertência de falha no motor em breve  poderá acender.

Consumo de combustível

Não calcule o consumo de combustível do veículo com base na indicação do instrumento do painel. Um cálculo mais preciso será obtido dividindo a quilometragem percorrida pela quantidade de combustível consumida entre dois tanques cheios.

Corte da bomba de combustível

Este dispositivo é importante para sua segurança, pois corta a alimentação de combustível em caso de acidente.

Caso o seu veículo seja desligado após uma colisão siga os seguintes passos para religar o motor:

1. Gire o interruptor de ignição para a posição desligado.
2. Gire o interruptor de ignição a posição ligado. Em alguns casos o veículo poderá não ser acionado na primeira tentativa, podendo ser necessária outras tentativas.

Importante

Após uma colisão leve o veículo a um Distribuidor Ford para uma inspeção do sistema de combustível.



:: Manutenção

Os veículos Ford dispõem de bicos injetores de combustível auto-limpantes, portanto a limpeza periódica dos bicos não é necessária.

Como boa prática para minimizar a formação de depósitos e otimizar a performance do motor é recomendável abastecer periodicamente o veículo com gasolina aditivada, a cada 5.000 km rodados ou a cada 03 meses, o que primeiro ocorrer.

Veículos com quilometragem elevada, que nunca utilizaram gasolina aditivada, poderão passar a utilizá-la de forma gradual, para evitar entupimentos do sistema de combustível.

Sistema de arrefecimento



Indicador da temperatura do líquido de arrefecimento do motor



:: Apresentação

Como funciona?

O sistema de arrefecimento tem como função resfriar o motor do veículo, mantendo a temperatura ideal de funcionamento, através da circulação do líquido de arrefecimento pelo motor e radiador.

⚠ Importante

Para realizar a manutenção no sistema de arrefecimento, o motor deverá estar desligado e frio, para evitar lesões ou queimaduras.

:: Condução / Modo de operação

Indicador da temperatura do líquido de arrefecimento do motor

Indica a temperatura do líquido de arrefecimento do motor. Na temperatura de funcionamento normal, o ponteiro deve situar-se dentro da faixa central do instrumento.

⚠ Importante

Se houver um superaquecimento, não ligue o motor enquanto a causa do superaquecimento não for encontrada e reparada.
Se o ponteiro chegar ao vermelho, significa que o motor está superaquecido. Pare o veículo, desligue a ignição e determine a causa assim que o motor esfriar.

Líquido de arrefecimento

Quando usado na proporção correta, o líquido de arrefecimento protege o motor contra a corrosão, superaquecimento e congelamento o tempo todo. Os motores modernos trabalham em temperaturas elevadas e líquidos de arrefecimento de qualidade inferior são ineficazes na proteção do sistema contra a corrosão.

Por este motivo, utilize apenas aditivo para radiador que obedeça às especificações da Ford.

Não permita que o líquido de arrefecimento entre em contato com a pele ou olhos. Se isso acontecer, lave imediatamente as áreas afetadas com bastante água.

:: Manutenção

Verificação do nível/reservatório

O nível do líquido de arrefecimento pode ser verificado através do reservatório, localizado no compartimento do motor.

Com o motor frio, o nível do líquido de arrefecimento deve estar entre as marcas “Full cold” e “Cold Fill Range”.



⚠ Importante

Nunca abra a tampa do reservatório do líquido de arrefecimento com o motor quente, espere esfriar.

Completar o líquido de arrefecimento

O líquido do sistema de arrefecimento é composto por uma mistura de 50% de água desmineralizada e 50% de aditivo para radiador que obedeça às especificações da Ford.

O sistema de arrefecimento deve ser adicionado com o motor frio.

⚠ Importante

Não adicione líquido de arrefecimento quando o motor estiver quente pois o sistema de arrefecimento do motor está sob pressão. Vapor e líquidos escaldantes liberados pelo sistema de arrefecimento podem causar queimaduras graves quando a tampa é levemente solta.

Sistema de arrefecimento



Inicialmente, desrosqueie a tampa, girando-a apenas uma volta para permitir a despressurização do sistema.

Complete o sistema de arrefecimento com água desmineralizada até que o nível apropriado seja alcançado.

Recoloque a tampa. Gire até que fique firmemente instalada. Ao instalar, aperte bem a tampa para impedir perda de líquido de arrefecimento.

Caso seja necessário adicionar mais de 1,0 litro de líquido de arrefecimento por mês, procure o Distribuidor Ford para verificar o sistema de arrefecimento do motor. O sistema de arrefecimento pode estar com vazamento. O funcionamento do motor com um nível baixo de líquido de arrefecimento pode resultar em superaquecimento e possível dano ao motor.

 Para verificar a capacidade e o período de troca do líquido do sistema de arrefecimento, consulte o item Especificações técnicas, no capítulo 3, para mais informações.

Importante

Não deixe o líquido de arrefecimento tocar na sua pele ou olhos. Se isso acontecer, lave imediatamente as áreas afetadas com água abundante e consulte o seu médico.

Importante

Não derrame líquido de arrefecimento sobre qualquer peça do motor.

Jamais remova a válvula termostática do sistema de arrefecimento. Isto causará sérios danos ao motor.

Sistema de arrefecimento de emergência (apenas motor 2.5L)

Se o fornecimento de líquido de arrefecimento do motor esgotar, este dispositivo permitirá que o veículo funcione temporariamente antes que se agravem os danos nos componentes. A distância de emergência depende da temperatura ambiente, da carga do veículo e do tipo de estrada.

Funcionamento

O indicador da temperatura do líquido de arrefecimento estará na faixa vermelha e a luz de advertência do sistema de verificação do motor acenderá. Se o motor superaquecer, ele mudará automaticamente para a operação alternada de cilindros. Isto permite que o veículo seja conduzido por algum tempo sem que hajam danos no motor.

O motor do veículo ainda funcionará, porém:

- a potência será limitada;
- o sistema de ar condicionado será desativado.

Operação prolongada nessas condições aumentará a temperatura do motor e este irá parar de vez, aumentando assim o esforço de esterçamento e frenagem.

Antes que isto aconteça:

- Dirija com cuidado até que possa parar com segurança no acostamento e desligue o motor.
- Providencie para que o veículo seja levado a um Distribuidor Ford.
- Se isso não for possível, aguarde algum tempo para o motor esfriar.
- Verifique o nível do líquido de arrefecimento e complete se estiver baixo.



Sistema de controle de emissões



:: Apresentação

Como funciona?

O seu veículo está equipado com vários componentes de controle de emissões e um conversor catalítico, que possibilitam a compatibilidade do veículo com as normas aplicáveis de emissões do escapamento. Para garantir que o conversor catalítico e outros componentes de controle de emissões funcionem corretamente:

- use somente o combustível de alta qualidade;
- evite esgotar o combustível no tanque;
- não desligue a ignição com o veículo em movimento, especialmente em velocidades altas;
- Execute as revisões periódicas indicadas na Tabela de Manutenção. Estas revisões são essenciais à vida e ao desempenho do seu veículo e ao sistema de emissões.

Não estacione, deixe o motor funcionando em marcha lenta ou conduza o seu veículo na grama seca ou outra forração seca da superfície. O sistema de emissões aquece o compartimento do motor e o sistema de escapamento, o que pode iniciar um incêndio.

Se, durante a condução normal do veículo a luz de verificação do motor , a luz de advertência do sistema de carga ou a luz de advertência de temperatura acenderem ou vazamentos de fluido, odores estranhos, fumaça ou perda de potência do motor ocorrerem indicará que o sistema de controle de emissões não está funcionando corretamente. Procure os serviços de um Distribuidor Ford.



Diagnósticos internos (OBD-II)

O veículo está equipado com um computador que monitora o sistema de controle de emissões do motor. Esse sistema normalmente é conhecido como Sistema de Diagnóstico de Bordo. Este sistema protege o meio ambiente, assegurando que o veículo satisfaça as normas legais de emissão de poluentes. Se a luz indicadora  acender, indica que o sistema detectou uma falha, porém, falhas temporárias poderão ocorrer devido:

- Veículo sem combustível – o motor poderá falhar ou funcionar de forma deficiente.
- Má qualidade do combustível ou água no combustível.

Quando isto ocorrer abasteça o veículo com combustível de boa qualidade e/ou aperte firmemente a tampa do tanque. Após três ciclos de condução sem a presença dessas ou de outras falhas temporárias, a luz indicadora  deverá se apagar.

Um ciclo de condução consiste de uma partida com o motor frio seguida da combinação de condução na cidade/estrada.

Nenhuma manutenção adicional do veículo é necessária.

Se a luz indicadora  permanecer acesa, procure os Serviços de um Distribuidor Ford.



Sistema de controle de estabilidade

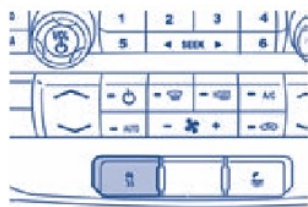

:: Apresentação

O sistema de controle de estabilidade oferece recursos de aprimoramento da estabilidade como o Controle Eletrônico de Estabilidade (ESC) e o Controle de Tração (TCS) para certas situações durante a condução do veículo. O sistema dispõe de um interruptor liga/desliga localizado no painel de instrumentos e uma luz indicadora do controle de tração no grupo de instrumentos.

Controle de tração

O controle de tração ajuda a manter a tração do veículo ao dirigir em estradas escorregadias e/ou montanhosas, detectando e controlando o giro das rodas. O giro excessivo das rodas é controlado pela redução momentânea da potência do motor e/ou pela aplicação dos freios ABS.

Se estiver dirigindo sobre areia ou neve profunda ou o veículo estiver atolado, tente desligar o sistema de controle de tração pressionando momentaneamente o interruptor no painel de instrumentos. Isso permitirá que as rodas girem livremente sem o controle de tração, restabelecendo a potência total e o torque do motor para o sistema de tração.

Se o sistema de controle de tração for ativado excessivamente num curto período, o acionamento automático do sistema de freio do sistema será desabilitado a fim de permitir o resfriamento dos freios. Nessa situação, o controle de tração utilizará apenas a redução de potência do motor para ajudar a controlar o giro excessivo das rodas. Quando os freios tiverem esfriado, o sistema voltará a funcionar normalmente. Em R (Ré), a função ABS e o controle de tração continuarão a funcionar, contudo o sistema ESC é desativado.

⚠ Importante

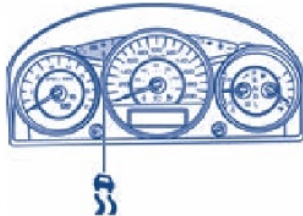

Não altere nem modifique a suspensão ou a direção do veículo; as alterações referentes ao manuseio do veículo podem afetar adversamente o sistema de controle de tração.



Durante o funcionamento do sistema de controle de tração você o veículo pode apresentar alguns dos sintomas abaixo:

- Um ronco baixo, ou ruído metálico após a partida e ao sair com o veículo.
- Uma leve desaceleração do veículo.
- Se estiver com o pé no freio, você sentirá uma pulsação no pedal.

Condução

A luz indicadora  deve acender ao ligar a chave de ignição e apagar em seguida. Com o motor em funcionamento o sistema está ativado e a luz indicadora  deve permanecer desligada. Se a luz piscar indica que o sistema está atuando.

Controle Eletrônico de Estabilidade (ESC)

O sistema de Controle Eletrônico de Estabilidade (ESC) otimiza a estabilidade do veículo durante manobras adversas ajudando o motorista a manter o controle da direção através da aplicação individual dos freios para ajudar a corrigir o movimento lateral do veículo e, se necessário, reduzindo a potência do motor.

As manobras que podem ativar o sistema de controle de tração incluem:

- Fazer curvas muito rápidas.
- Manobrar rapidamente para evitar um acidente, pedestre ou obstáculo.
- Dirigir sobre um trecho com gelo.
- Mudar de pistas em estradas com pista escorregadia.
- Entrar numa estrada pavimentada a partir de uma estrada de cascalho ou vice versa.
- Dirigir em superfícies escorregadias.

Sistema de tração nas quatro rodas (AWD) (se disponível)

:: Apresentação

O sistema de tração nas quatro rodas (AWD) está disponível apenas nos veículos com motor 3.0L.

O seu veículo está equipado com sistema de Tração nas Quatro Rodas (AWD) integral, onde a potência é transmitida para as rodas dianteiras e distribuída para as rodas traseiras conforme necessário.

Essa característica aumenta a tração permitindo conduzir o veículo com segurança em condições de terreno e estrada ao contrário dos veículos convencionais de tração nas duas rodas. O sistema AWD está ativo todo o tempo e não requer informação do operador.

O seu veículo AWD não se destina ao uso *off-road*. A função AWD dá ao seu veículo algumas capacidades limitadas de condução *off-road*, onde as superfícies de condução são relativamente planas, sem obstruções e similares às condições normais de condução em estrada.

Dirigir o seu veículo em outras condições pode submetê-lo a esforço excessivo, podendo resultar em danos não cobertos pela garantia.

Nunca utilize um pneu sobressalente de tamanho diferente do pneu fornecido ou tamanhos diferentes de pneus entre os eixos dianteiro e traseiro sob pena de causar a interrupção do funcionamento do sistema AWD e assumir como padrão a tração nas rodas dianteiras.

⚠ Importante

Apesar do veículo AWD apresentar melhores características de aceleração em situações de baixa tração em relação aos veículos com tração em duas rodas, as características de frenagem são similares aos veículos com tração em duas rodas. Sempre conduza em uma velocidade segura.

:: Condução / Modo de operação

Os veículos AWD estão preparados para condução em areia, neve, lama e estradas irregulares, e possuem características um pouco diferentes dos veículos convencionais, tanto na estrada como fora da estrada.

Em condições severas de operação, o A/C pode desligar e ligar para proteger contra o superaquecimento do motor.

Observações importantes ao dirigir

- Tenha extremo cuidado ao dirigir em pista pavimentada escorregadia devido a areia solta, água, cascalho, neve ou gelo.

Se o veículo sair da borda da pista pavimentada

- Reduza a velocidade, porém evite aplicar fortemente os freios, retorne a pista pavimentada apenas após reduzir sua velocidade. Não gire excessivamente o volante ao retornar para a superfície da estrada.

Sistema de tração nas quatro rodas (AWD) (se disponível)

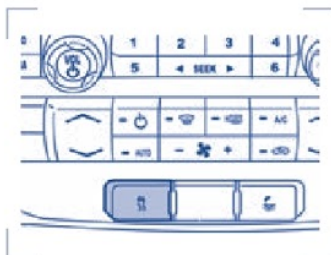

Se o veículo atolou

Se o veículo atolou na lama ou neve, alterne entre as marchas à frente e ré, parando entre as mudanças em um padrão estável. Pressione levemente o pedal do acelerador em cada marcha. Caso seja necessário, desabilite o sistema de controle de tração enquanto tenta desatolar o veículo pressionando o interruptor no painel.

Este procedimento deverá ser feito com o motor em temperatura normal de funcionamento.

Não tente desatolar o veículo por mais que alguns minutos, para não causar danos à transmissão e aos pneus, ou superaquecimento do motor.

⚠ Importante

Não gire as rodas em falso acima de 56 km/h. Os pneus podem falhar e ferir um passageiro ou pedestre.

Manobras de emergência

- Numa situação inevitável de emergência onde seja necessário fazer uma curva fechada repentinamente, lembre-se de evitar o “acionamento excessivo” do veículo (ou seja, gire o volante de direção apenas com a rapidez e na extensão necessária para evitar a emergência). Girar o volante excessivamente resultará em menor controle do veículo. Além disso, pressione suavemente o pedal do acelerador e/ou do freio caso seja necessário alterar a velocidade do veículo. Evite movimentos abruptos do volante de direção, aceleração ou frenagem que podem resultar em maior risco de perda de controle do veículo, capotagem e/ou ferimentos. Use toda a superfície disponível da estrada para recolocar o veículo numa direção segura de percurso.

S

- No caso de uma parada de emergência, evite derrapagens e não gire excessivamente o volante de direção.
- Se o veículo passar de um tipo de superfície para outro (ou seja, de concreto para cascalho) haverá uma mudança na resposta do veículo a uma manobra (movimentos do volante, aceleração ou frenagem). Novamente, evite esses movimentos bruscos.

Areia

Ao dirigir sobre areia, tente manter todas as rodas na área mais sólida da pista. Evite reduzir as pressões dos pneus, mude para uma relação de marcha mais baixa e dirija estavelmente pelo terreno. Aplique lentamente o acelerador e evite o giro livre das rodas.

Não dirija o veículo em areia profunda por um longo período. Isso causará o superaquecimento do sistema de tração nas quatro rodas. Se os pneus traseiros pararem de girar enquanto os pneus dianteiros giram livremente na areia profunda, desligue o veículo e deixe o sistema AWD esfriar no mínimo por 15 minutos. Após o resfriamento do sistema, a função AWD retornará normalmente.

Lama e água

Se tiver que dirigir através de água, faça-o lentamente. A capacidade de tração ou frenagem pode ser limitada.

Determine a profundidade; e evite água acima da parte inferior dos cubos de roda. Se o sistema de ignição ficar molhado, o veículo poderá parar.

Após ter passado pela água, sempre teste os freios. Freios molhados não param o veículo com a mesma eficiência que os freios secos. Para secá-los, movimente o veículo lentamente enquanto aplica leve pressão no pedal do freio.

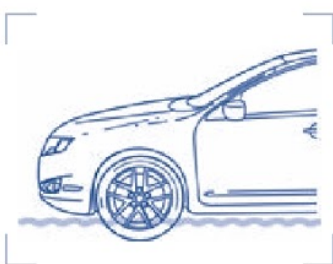

Sistema de tração nas quatro rodas (AWD) (se disponível)



Esteja atento para alterações repentinas na velocidade ou direção do veículo quando estiver dirigindo na lama. Até mesmo os veículos AWD podem perder tração na lama escorregadia. Aplique lentamente o pedal do acelerador e evite o giro livre das rodas. Se o veículo deslizar gire o volante na direção do deslizamento até obter novamente o controle do veículo.

Após dirigir através de lama, limpe os resíduos presos aos eixos motrizes e pneus.

Se o eixo dianteiro ou traseiro ficar submerso em água, será necessário verificar o lubrificante do eixo e da caixa de transferência e trocá-lo se necessário.



Terreno íngreme ou aclives/declives

Sempre que possível tente dirigir em linha reta em subidas ou descidas. Em encostas ou colinas íngremes, evite dirigir através da encosta ou curva. O perigo está na perda de tração, deslizamentos laterais e possivelmente capotagem. Sempre que dirigir em uma encosta, determine antecipadamente a rota a ser utilizada. Não dirija até o topo de uma encosta sem verificar as condições existentes no outro lado. Não dirija em marcha à ré até o topo de uma encosta sem a ajuda de um observador.

Sistema de ventilação e ar condicionado

:: Apresentação

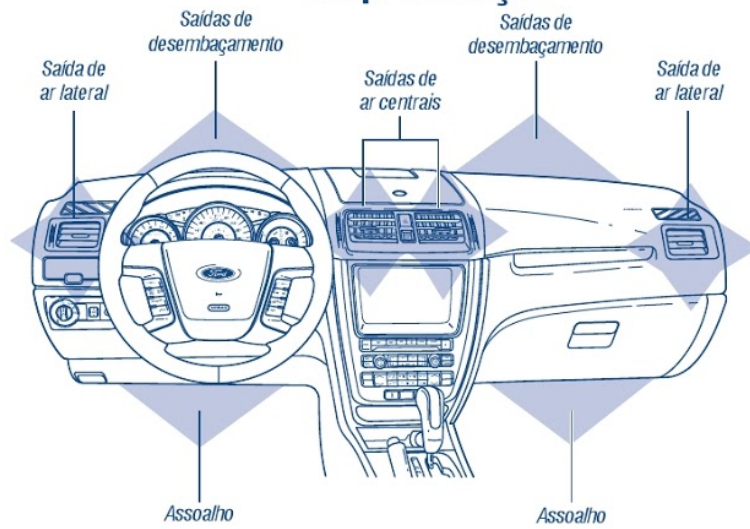

Renovação do ar

O ar externo entra no veículo através de entradas de ar situadas à frente do pára-brisa e é conduzido para o seu interior através do sistema de aquecimento/ar condicionado, com várias saídas de distribuição.

A temperatura, a velocidade e a distribuição do fluxo de ar podem ser regulados, conforme descrito a seguir, nesta seção.

Ar externo

Mantenha sempre as entradas de ar à frente do pára-brisa livres de obstruções como folhas, para permitir que o aquecimento e a ventilação funcionem de forma correta e eficaz.

Ar recirculado

⚠ Importante

O uso prolongado de ar recirculado pode embaçar os vidros. Se os vidros embaçarem, siga as orientações para desembaçar o pára-brisa.

Nesta condição, o ar que se encontra no habitáculo será recirculado e o ar de fora não entra no veículo.

Ar condicionado

Ao usar o sistema de ar condicionado, o consumo de combustível do seu veículo poderá aumentar.

A umidade extraída do ar ajuda a manter os vidros desembaçados. A condensação, daí resultante é direcionada para fora do veículo, sendo por isso normal que possa surgir uma pequena poça de água debaixo do seu veículo, após o uso do ar condicionado.

Informações gerais sobre o sistema de climatização

Feche todos os vidros por completo. O sistema de ventilação funciona com a chave de ignição na posição II (ignição ligada).



Sistema de ventilação e ar condicionado

:: Condução / Modo de operação Controle automático de temperatura

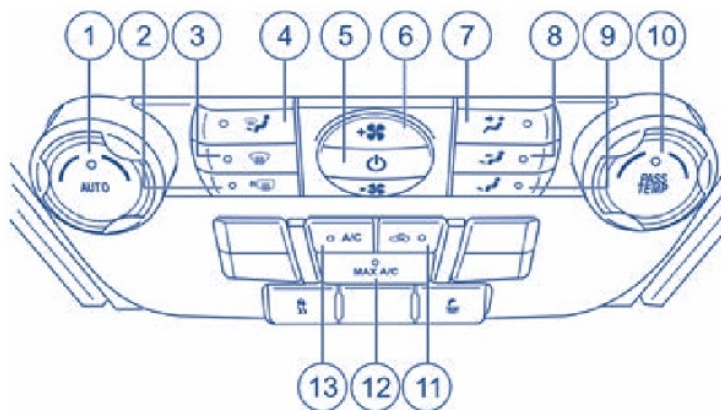

Conversão de temperatura: para alternar entre graus Fahrenheit e Celsius, consulte o item Visor de informações – Central de mensagens, neste capítulo para mais informações.

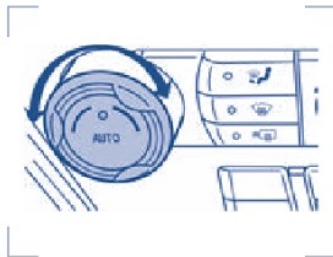

1. **AUTO**: para ajustar o controle automático de temperatura, pressione **AUTO** e selecione a temperatura desejada usando o controle de temperatura. O sistema determinará automaticamente a velocidade do ventilador, a distribuição do fluxo de ar, **A/C** ligado ou desligado, e ar externo ou recirculado, para aquecer ou refrigerar o veículo na temperatura desejada.

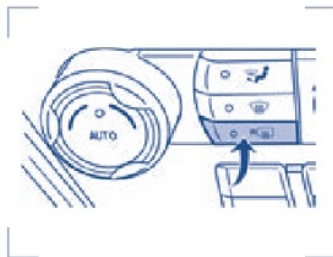

2.  **Desembaçador do vidro traseiro**: pressione a tecla para acionar o desembaçador do vidro traseiro. O sistema desliga-se automaticamente após 10 minutos, quando é desligada a ignição ou pressionando-se o interruptor novamente.

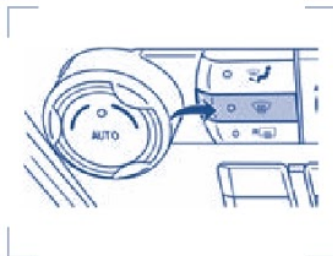

3.  **Desembaçamento**: Pressione a tecla para acionar o desembaçamento do pára-brisa. Distribui o fluxo de ar externo através das saídas de ar do pára-brisa e difusores laterais para reduzir o embaçamento do vidro. Para desligar, pressione novamente a tecla de desembaçamento ou pressione **AUTO** para voltar ao controle automático.

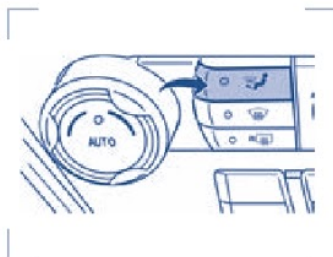

4.  Pressione o interruptor para que a maior parte do fluxo de ar seja direcionado para o pára-brisa e assoalho. Para voltar para o controle automático total, pressione **AUTO**.

Sistema de ventilação e ar condicionado

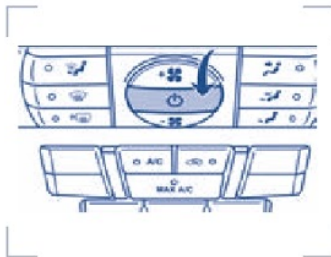

5. **Power:** Pressione o interruptor para ativar/desativar o sistema de controle climático. Quando o sistema está desligado, o ar externo não pode entrar no veículo através dos difusores. Para voltar para o controle automático total, pressione **AUTO**.

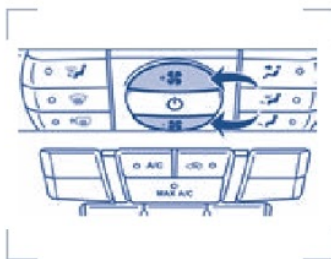

6. **Velocidade do ventilador:** pressione as teclas para aumentar ou diminuir a velocidade do ventilador. O ajuste automático se dá pressionando-se o interruptor **AUTO**.

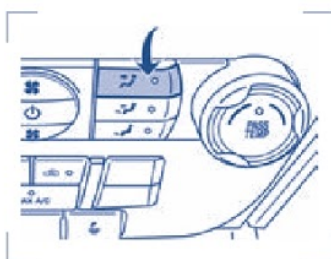

7. Pressione a tecla para que a maior parte do fluxo de ar seja direcionado para as aberturas frontais e para os difusores do console central. Para voltar para o controle automático total, pressione **AUTO**.

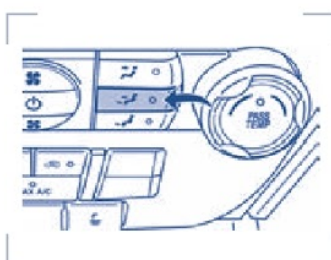

8. Pressione a tecla para que a maior parte do fluxo de ar seja direcionado para as aberturas frontais. Uma quantidade menor é direcionada para o assoalho. Para voltar para o controle automático total, pressione **AUTO**.

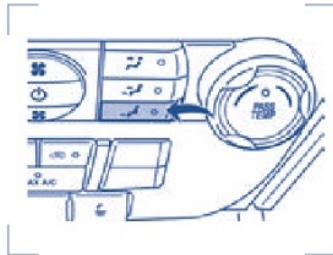

9. Pressione a tecla para que a maior parte do fluxo de ar seja direcionado para o assoalho. Uma quantidade menor é direcionada para o pára-brisa. Para voltar para o controle automático total, pressione **AUTO**.

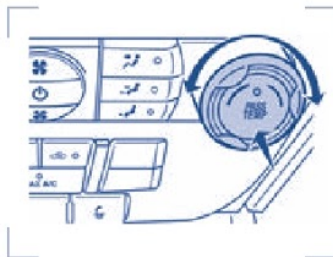

10. **PASS TEMP (temperatura no lado do passageiro)**: controla a temperatura no interior para o lado do passageiro. Para ativar o controle de temperatura do lado do passageiro pressione **PASS TEMP**. Gire o interruptor para aumentar/diminuir a temperatura do lado do passageiro.

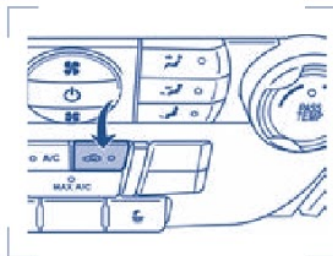

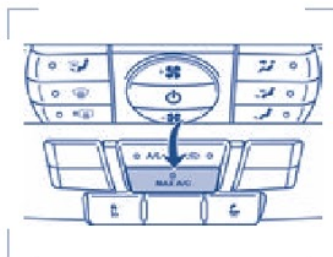

11. **Ar recirculado**: Pressione a tecla para ativar/desativar a recirculação de ar no veículo. A recirculação de ar proporciona uma redução no tempo necessário para refrigerar o interior do veículo e também ajuda a reduzir a entrada de odores indesejáveis. A recirculação pode ser selecionada manualmente em qualquer uma das opções de seleção, exceto desembaçamento.

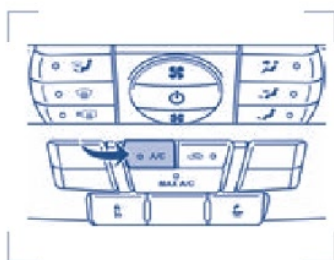

12. **MAX A/C**: pressione o interruptor para que a maior parte do fluxo de ar recirculado seja direcionado para os difusores do painel de instrumentos. Essa recirculação do ar interno é a mais econômica e eficiente. A recirculação de ar também pode ajudar a reduzir a entrada de odores indesejáveis no veículo. Para desligar pressione novamente **MAX A/C**, a luz indicadora se apagará.

Sistema de ventilação e ar condicionado



13. **A/C:** pressione para ativar/desativar o ar condicionado. Se necessário acione a recirculação de ar para melhorar o desempenho e a eficiência do resfriamento. O ar condicionado é acionado automaticamente nas posições **MAX A/C**,  e .

Temperatura externa: A temperatura externa será apresentada no visor com a legenda **EXT TEMP**.

Controle automático de temperatura (veículos equipados com o sistema SYNC)

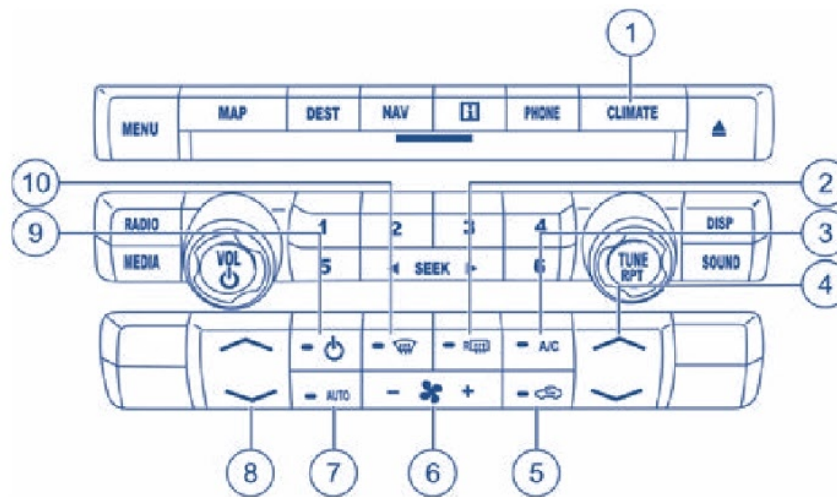

Conversão de temperatura: para alternar entre graus Fahrenheit e Celsius, consulte o item Visor de informações – Central de mensagens, neste capítulo para mais informações.

Sistema de ventilação e ar condicionado

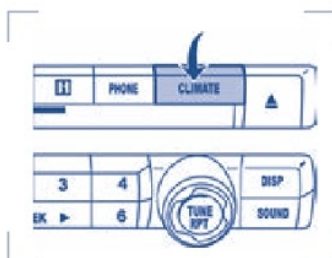

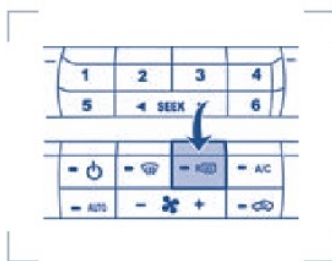

1. **CLIMATE:** pressione a tecla **CLIMATE** para que os comandos do sistema de ventilação e ar condicionado também possam ser acionados pela tela sensível ao toque.

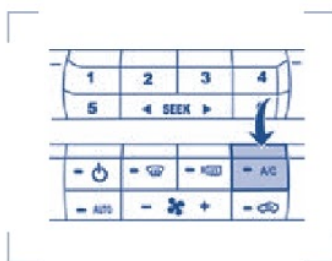

2. **Desembaçador do vidro traseiro:** pressione a tecla para acionar o desembaçador do vidro traseiro. O sistema desliga-se automaticamente após 10 minutos, quando é desligada a ignição ou pressionando-se o interruptor novamente.



3. **A/C:** pressione a tecla para ativar/desativar o ar condicionado. Se necessário acione a recirculação de ar para melhorar o desempenho e a eficiência do resfriamento. O ar condicionado é acionado automaticamente nas posições **MAX A/C**,  e .

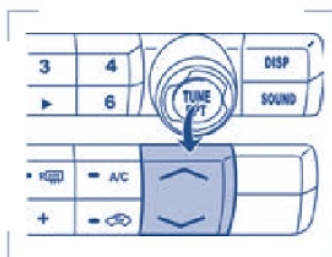

4. **Controle de temperatura do lado do passageiro:** controla a temperatura no interior para o lado do passageiro. Para ativar o controle de temperatura do lado do passageiro pressione para aumentar/diminuir a temperatura do ar no lado do passageiro.

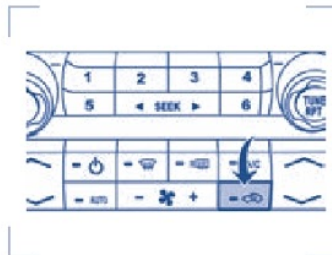

5.  **Ar recirculado:** Pressione a tecla para ativar/desativar a recirculação de ar no veículo. A recirculação de ar proporciona uma redução no tempo necessário para refrigerar o interior do veículo e também ajuda a reduzir a entrada de odores indesejáveis. A recirculação pode ser selecionada manualmente em qualquer uma das opções de seleção, exceto desembaçamento.

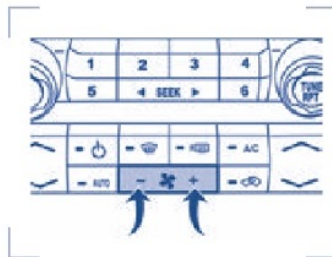

6.  **Velocidade do ventilador:** pressione as teclas para aumentar ou diminuir a velocidade do ventilador. O ajuste automático se dá pressionando-se o interruptor **AUTO**. **A velocidade do ventilador aparecerá na tela sensível ao toque.**

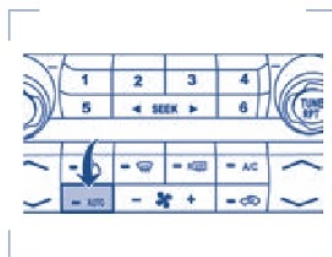

7. **AUTO:** para ajustar o controle automático de temperatura, pressione **AUTO** e selecione a temperatura desejada usando o controle de temperatura. O sistema determinará automaticamente a velocidade do ventilador, a distribuição do fluxo de ar, **A/C** ligado ou desligado, e ar externo ou recirculado, para aquecer ou refrigerar o veículo na temperatura desejada.

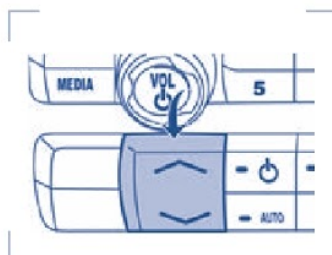

8. **Controle de temperatura do lado do motorista:** pressione as teclas para aumentar/diminuir a temperatura no lado do motorista do veículo em zona dupla ou a temperatura do lado do motorista e do passageiro em zona única.

Sistema de ventilação e ar condicionado

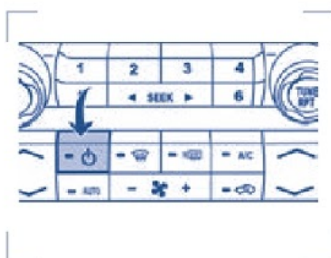

9. **Power:** Pressione o interruptor para ativar/desativar o sistema de controle climático. Quando o sistema está desligado, o ar externo não pode entrar no veículo através dos difusores.

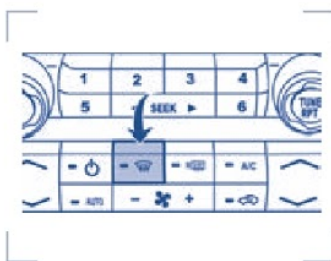

10. **Desembaçamento:** Pressione a tecla para acionar o desembaçamento do pára-brisa. Distribui o fluxo de ar externo através das saídas de ar do pára-brisa e difusores laterais para reduzir o embaçamento do vidro. Para desligar, pressione novamente a tecla de desembaçamento ou pressione **AUTO** para voltar ao controle automático.

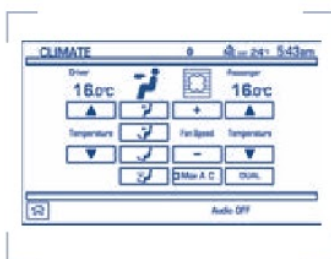

Comandos do sistema de climatização na tela sensível ao toque

- Consulte o manual do sistema de entretenimento Sync, para mais informações.

Orientação de uso

- Para reduzir o acúmulo de névoa no pára-brisa em clima úmido, selecione as posições ou .
- Para reduzir o acúmulo de umidade no interior do veículo, acione o sistema de **A/C**. Não conduza o veículo com o interruptor de recirculação de ar acionado e o **A/C** desligado.



- Não coloque objetos sob os bancos dianteiros que possam interferir com o fluxo de ar para os bancos traseiros.
- Mantenha sempre as entradas de ar na base do pára-brisa livres de obstruções como neve, gelo ou folhas.
- Para melhorar o resfriamento do **A/C**, dirija com os vidros ligeiramente abertos durante 2 a 3 minutos. Isto forçará o ar quente sair do veículo. Após este período, feche os vidros e passe a operar o ar condicionado normalmente.

Para máximo desempenho de refrigeração no modo MAX A/C:

• Operação automática:

1. Pressione **AUTO** para operação totalmente automática.
2. Não cancele o **A/C** ou .
3. Ajuste a temperatura para 16°C.

• Operação manual:

1. Selecione **MAX A/C**.
2. Selecione as posição  ou .
3. Selecione **A/C** e . Use a recirculação de ar junto com o **A/C** para proporcionar um fluxo de ar mais frio.
4. Ajuste a temperatura para 16°C.
5. Inicialmente ajuste na velocidade mais alta do ventilador, a seguir, ajuste para manter o nível de conforto.

Sistema de ventilação e ar condicionado

Para ajudar no desembaçamento dos vidros em clima frio

1. Selecione .
2. Selecione **A/C**.
3. Ajuste o controle de temperatura para manter o nível de conforto.
4. Ajuste a velocidade do ventilador na regulagem mais alta.
5. Direcione as saídas de ar externo no painel de instrumentos para os vidros laterais.

Importante

Não coloque objetos sobre o painel de instrumentos, já que esses objetos podem ser projetados em uma colisão ou parada brusca.

Evitando odores desagradáveis no sistema de ar condicionado

Para evitar acúmulo de umidade no sistema do ar condicionado e, conseqüentemente, odor desagradável, devido à formação de mofo no interior da caixa de ventilação, habitue-se a desligar a refrigeração deixando apenas a ventilação ligada por, pelo menos, dois minutos, antes de desligar o motor do veículo. O ar condicionado deve ser colocado em funcionamento, pelo menos, 30 minutos por mês.

Filtro de pólen

O elemento do filtro de ar do compartimento de passageiros foi concebido para reduzir a concentração de partículas em suspensão no ar como poeiras, fuligem e pólen no ar que é admitido para interior do veículo.

O filtro apresenta os seguintes benefícios:

- Melhora o conforto ao dirigir reduzindo a concentração de partículas.
- Melhora a limpeza do compartimento interno.
- Protege os componentes do controle de climatização contra o acúmulo de partículas.

O filtro de pólen deve ser sempre instalado para impedir a entrada de impurezas no sistema. O acesso ao filtro é feito através do porta-luvas.



Consulte os intervalos de substituição do filtro de ar na Tabela do Plano de manutenção preventiva, no Capítulo 3. Para obter mais informações sobre o filtro, consulte o seu Distribuidor Ford.

:: Manutenção

Mantenha sempre as entradas de ar, à frente do pára-brisa, livres de obstruções como folhas, para permitir que o aquecimento e a ventilação funcionem de forma correta e eficaz.

Sistema Ford antifurto (PATS)

:: Apresentação

O sistema Ford antifurto é um sistema de imobilização que impede que o motor funcione, a menos que seja introduzida no contato de ignição uma chave com o código eletrônico correto.

Chaves

O veículo é entregue com duas chaves codificadas.

Só estas chaves podem ser utilizadas para dar partida no veículo.

Para assegurar o perfeito intercâmbio de dados entre o veículo e a chave, evite o seu contato com objetos metálicos.



:: Condução / Modo de operação

Ativação automática

O sistema é ativado automaticamente, logo após o desligamento da ignição.

Quando o sistema está ativado, o indicador antifurto piscará a cada dois segundos para servir como um alerta visual.



Luz de advertência do Sistema Ford Antifurto

Ao ligar a ignição, a luz de controle no painel de instrumentos acenderá durante aproximadamente 3 segundos, indicando que o sistema funciona corretamente.

Luz de advertência do Sistema Ford Antifurto





Posição II (Ignição ligada)



"Este equipamento opera em caráter secundário, isto é, não tem direito à proteção contra interferência prejudicial, mesmo de estações do mesmo tipo, e não pode causar interferência a sistemas operando em caráter primário".

Desativação automática

O sistema é desativado ao girar a chave de ignição para a posição II (ignição ligada) quando é feita a verificação do código correto da chave.

Se a luz de controle piscar rapidamente ou permanecer acesa indica que o sistema não reconheceu corretamente a codificação da chave e não será possível a partida do motor.

Tire a chave e tente novamente. Se persistir procure os serviços de um Distribuidor Ford.

⚠ Importante

Qualquer reparo na parte elétrica do veículo deverá ser executada em um Distribuidor Ford.

:: Manutenção

Selo de licença de utilização do sistema PATS

Este sistema está em conformidade com todos os critérios de homologação e utilização e foi autorizado pela Agência Nacional de Telecomunicações (ANATEL) para operação no seu veículo.

Este equipamento opera em caráter secundário, isto é, não tem direito à proteção contra interferência prejudicial, mesmo de estações do mesmo tipo, e não pode causar interferência a sistemas operando em caráter primário.

O número de homologação deste comando remoto, junto à ANATEL, é identificado pela seqüência numérica, localizada acima do código de barras.

O código de barras/algarismos, localizado na parte inferior da imagem, contém dados do fornecedor do comando remoto.

Tampa do compartimento do motor



:: Apresentação

A alavanca de liberação da tampa do compartimento do motor está localizada sob o painel dos instrumentos, próximo à porta do motorista.

A trava de segurança está localizada sob a tampa do compartimento do motor.

⚠ Importante

Nunca abra a tampa do compartimento do motor se perceber a saída de vapores ou líquidos, desligue o motor e espere o seu total resfriamento para evitar lesões ou queimaduras.



:: Condução / Modo de operação

Abertura

- Puxe a alavanca de liberação da tampa do compartimento do motor localizada sob a parte inferior do painel de instrumentos, próximo à porta do motorista.

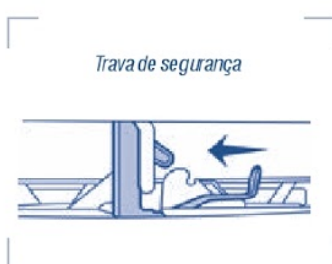

- Libere a trava de segurança que está localizada sob a tampa do compartimento do motor, parte central.

T



- Levante a tampa e apóie-a com a haste.



Fechamento

- Para fechar a tampa, retorne a haste de apoio da tampa para a posição inicial, baixe a tampa do compartimento do motor e solte-a de uma altura de 20 a 30 centímetros.
- Verifique sempre se a tampa do compartimento do motor está bem fechada.

Teto solar elétrico (se equipado)



:: Apresentação

Os interruptores do teto solar panorâmico estão situados no console do teto. Para o acionamento a ignição deverá estar ligada.

⚠ Importante

Não permita que crianças acionem o teto solar elétrico, nem deixe crianças sozinhas no interior do veículo. Isto poderá causar ferimentos sérios às crianças. Ao fechar o teto solar elétrico, verifique se não há obstruções e assegure-se que nenhuma criança e/ou animal de estimação esteja nas proximidades da abertura do teto solar elétrico.



:: Condução / Modo de operação

Abrir e fechar o teto solar

Pressione a parte frontal (SETA PRA CIMA) da tecla no console do teto para abrir o teto solar. Pressione a parte traseira da tecla (SETA PRA BAIXO) para fechá-lo.

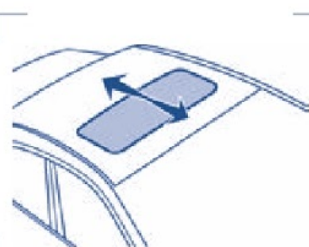

Levantamento da parte traseira do teto solar

Feche totalmente o teto e pressione novamente a tecla (SETA PRA BAIXO). Pressione a tecla (SETA PRA CIMA) para fechá-lo.



Abrir e fechar o teto solar automaticamente

Para abrir ou fechar o teto solar automaticamente, pressione num dos lados do interruptor até o segundo estágio e solte-o por completo. Pressione novamente para parar. Ao chegar à posição fechado, o teto solar pára automaticamente.



Proteção do teto solar contra esmagamento

O teto solar pára automaticamente e recua um pouco, se encontrar algum obstáculo durante o fechamento ou abertura automática.

Para anular a proteção contra esmagamento quando há resistência ao fechamento, por exemplo, no inverno para vencer a resistência do gelo:

- Mantenha pressionada a parte traseira do interruptor de controle

Tomada de corrente elétrica 12V

:: Apresentação

As tomadas elétricas se destinam exclusivamente a conexão de acessórios. Não insira nenhum outro objeto na tomada elétrica sob pena de danificar a tomada e queimar o fusível. Não pendure nenhum tipo de acessório ou suporte de acessório pelo plugue. O uso incorreto da tomada pode causar danos não cobertos pela garantia.

:: Condução / Modo de operação

É recomendado usar a tomada de corrente elétrica com o motor do veículo em funcionamento.

Se o motor não estiver em funcionamento, a chave de ignição deverá estar ligada, para manter a tomada alimentada de corrente elétrica.



Posição II (Ignição ligada)

⚠ Importante

O uso de tomada auxiliar com o motor do veículo desligado poderá descarregar a bateria.

Para evitar a descarga da bateria:

- não use o ponto de alimentação mais que o tempo necessário com o motor parado;
- não deixe carregadores de bateria, adaptadores de vídeo game, computadores e outros dispositivos conectados durante a noite ou quando estacionar o veículo por um longo período.

O ponto de alimentação auxiliar está situado no painel de instrumentos.

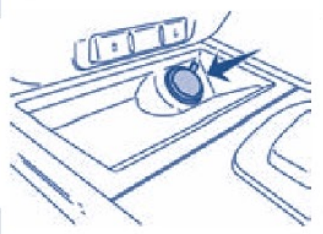



Um ponto de alimentação auxiliar secundário está situado no interior do console central do veículo.

Não use o ponto de alimentação auxiliar para operação do acendedor de cigarros (se equipado).

Para evitar a queima do fusível, não use os pontos de alimentação acima da capacidade do veículo de 12 VCC/180W.

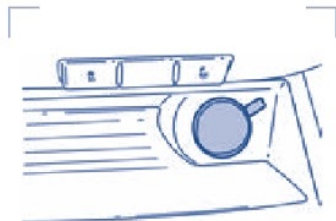

Se o ponto de alimentação ou o soquete do acendedor de cigarros não estiver funcionando, é sinal de que um fusível pode ter queimado.

Mantenha sempre as tampas dos pontos de alimentação fechadas quando não estiverem em uso.

Acendedor de cigarros (se equipado)

Não conecte acessórios elétricos opcionais no soquete do acendedor de cigarros.

Não mantenha o acendedor para dentro com sua mão durante o aquecimento, para não danificar o elemento do acendedor e soquete. O acendedor será liberado de sua posição de aquecimento quando estiver pronto para uso.

O uso incorreto do acendedor pode causar danos não cobertos pela garantia.

T

ransmissão automática



:: Apresentação

O veículo está equipado com uma transmissão automática de 6 marchas à frente a qual proporciona uma saída suave, aceleração e mudanças de marcha dentro do regime de torque e potência para melhor eficiência do consumo de combustível.

:: Condução / Modo de operação

Posições da alavanca de mudanças Fusion 2.5L

P (estacionamento)

Essa posição trava a transmissão e impede o giro das rodas dianteiras.

Para colocar o seu veículo em movimento:

- pressione o pedal do freio;
- mova a alavanca de mudanças para a marcha desejada.

Para colocar o veículo em **P** (estacionamento):

- pare completamente o veículo;
- mova a alavanca de mudanças e engate-a firmemente em **P** (estacionamento).

Ao sair do veículo sempre aplique o freio de estacionamento até o limite e certifique-se de que a alavanca de mudanças está na posição P (Estacionamento). Gire a ignição para a posição 0 (travada) e remova a chave.

É a posição recomendada para dar partida ao motor.

R (marcha a ré)

Com a alavanca de mudanças em **R** (marcha a ré), o veículo moverá para trás. O veículo deverá estar completamente parado ao engatar a marcha ré **R**.

**N (ponto motor)**

Esta posição permite dar partida no motor ou para mantê-lo em marcha lenta. Nenhuma força motriz é transmitida para as rodas. Mantenha o pedal do freio pressionado enquanto estiver nessa posição.

**D (drive)**

A posição normal de condução para melhor economia de combustível. A transmissão funciona da primeira até a sexta marcha.

**D (drive) com assistência para aclive/declive**

A sobremarcha pode ser desativada pressionando o interruptor na lateral da alavanca de marchas. Essa ação ativará também a assistência em rampas.

- A transmissão funciona da primeira até a quinta marcha.
- Fornece freio-motor.

Dependendo das condições, a transmissão irá reduzir automaticamente para uma relação de marcha mais baixa para aumentar o nível de freio-motor em descidas.

- Use quando as condições de direção causem mudanças excessivas de sobremarcha para outras marchas. Exemplos: terreno íngreme, áreas montanhosas e quando o freio motor for necessário.

T

ransmissão automática

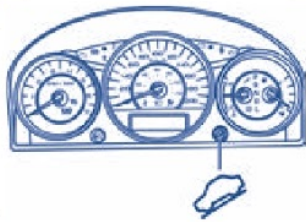

- A luz indicadora do modo de sobremarcha desativada no grupo de instrumentos acende.
- Para voltar para o modo de sobremarcha, pressione o interruptor de controle da transmissão. A lâmpada sobremarcha desativada no grupo de instrumentos não acenderá.
- A luz indicadora do modo de sobremarcha retorna automaticamente a condição normal de operação sempre que a chave de ignição é desligada.



L (baixo)

Ao colocar a alavanca de marchas em **L**, as marchas reduzirão gradativamente (6-5, 5-4, 4-3, 3-2, 2-1) de acordo com a velocidade e rotação do veículo.

Provê maior potência de freio-motor ao liberar o pedal do acelerador.

Na posição em **L**, ao acelerar o veículo, não haverá mudanças para as marchas ascendentes. Portanto será necessário mover a alavanca para a posição **D**.

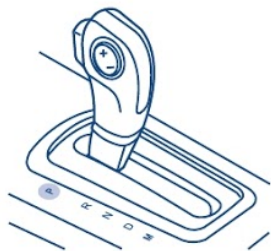

Posições da alavanca de mudanças Fusion 3.0L

P (estacionamento)

Essa posição trava a transmissão e impede o giro das rodas dianteiras.

Para colocar o seu veículo em movimento:

- pressione o pedal do freio;
- mova a alavanca de mudanças para a marcha desejada.

Para colocar o veículo em **P** (estacionamento):

- pare completamente o veículo;
- mova a alavanca de mudanças e engate-a firmemente em **P** (estacionamento).

Ao sair do veículo sempre aplique o freio de estacionamento até o limite e certifique-se de que a alavanca de mudanças está na posição **P** (Estacionamento). Gire a ignição para a posição **0** (travada) e remova a chave.

É a posição recomendada para dar partida ao motor.



R (marcha a ré)

Com a alavanca de mudanças em **R** (marcha a ré), o veículo moverá para trás. O veículo deverá estar completamente parado ao engatar a marcha ré **R**.



N (ponto motor)

Esta posição permite dar partida no motor ou para mantê-lo em marcha lenta. Nenhuma força motriz é transmitida para as rodas. Mantenha o pedal do freio pressionado enquanto estiver nessa posição.



D (drive)

A posição normal de condução para melhor economia de combustível. A transmissão funciona da primeira até a sexta marcha.

T

ransmissão automática

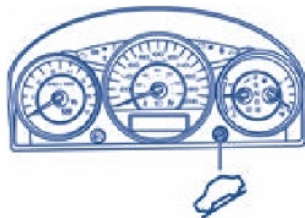

D (drive) com assistência para active/declive

A sobremarcha pode ser desativada movendo a alavanca de marchas para a posição **M**. Essa ação ativará também a assistência em rampas.

- A transmissão funciona da primeira até a quinta marcha.
- Fornece freio-motor.

Dependendo das condições, a transmissão irá reduzir automaticamente para uma relação de marcha mais baixa para aumentar o nível de freio-motor em descidas.

- Use quando as condições de direção causem mudanças excessivas de sobremarcha para outras marchas. Exemplos: terreno íngreme, áreas montanhosas e quando o freio motor for necessário.
- A luz indicadora do modo de sobremarcha desativada no grupo de instrumentos acende.
- O visor de informação central de mensagens no grupo de instrumentos mostrará **D**.
- Para voltar para o modo de sobremarcha, mova a alavanca de marchas para (+), (-) ou para a posição **D**. A lâmpada indicadora do modo de sobremarcha desativada no grupo de instrumentos não acenderá.
- A luz indicadora do modo de sobremarcha retorna automaticamente a condição normal de operação sempre que a chave de ignição é desligada.

M (mudanças manuais)

Colocando-se a alavanca seletora em **M** (Manual), a partir de **D** (Drive), pode-se controlar a seleção da marcha desejada usando o botão na alavanca seletora.

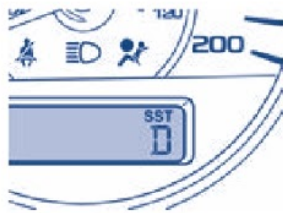

O controle prolongado pode ser obtido com a alavanca seletora na posição **M** (Manual); o sistema permanece em manual até que a alavanca seja movida para outra posição.

A marcha atual será mostrada no visor de mensagens. Será possível “pular” marchas, pressionando o botão na alavanca de mudanças repetidas vezes em intervalos curtos, dependendo da velocidade do veículo e da rotação do motor.

⚠ Importante

Não mantenha o botão da alavanca de mudanças pressionada nas posições (-) ou (+).
O modo manual também oferece a função redução forçada.

Se a rotação do motor estiver muito elevada e não for efetuada uma troca manual, o sistema não mudará automaticamente para uma marcha superior.

⚠ Importante

Poderão ocorrer danos ao motor se a rotação excessiva for mantida sem mudança para uma marcha superior.

Se a rotação do motor estiver muito baixa. O sistema mudará para uma marcha inferior automaticamente.

Interruptor de troca de marchas na alavanca seletora

Para reduzir uma marcha enquanto a alavanca seletora está posicionada na posição **M** (Manual), pressione (-) no botão da alavanca seletora.

Para subir uma marcha enquanto a alavanca seletora está na posição **M** (Manual), pressione (+) no botão da alavanca seletora.

T

ransmissão automática

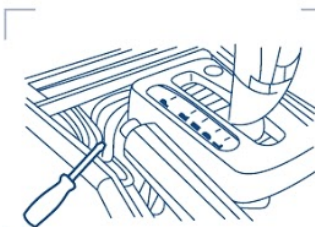
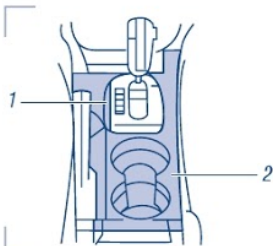

Desbloqueio da alavanca de mudanças

Este veículo está equipado com um dispositivo que impede a movimentação da alavanca de mudanças da posição **P** (estacionamento) quando a ignição está na posição **II** (ignição ligada), a menos que o pedal do freio seja pressionado.

Se não for possível mover a alavanca de mudanças, mesmo com o pedal do freio pressionado, é possível que um fusível esteja queimado ou as lâmpadas de freio não estão funcionando corretamente. Para mais informações, Consulte o item Fusíveis e reles neste capítulo.

Se nenhum fusível estiver queimado e as lâmpadas estiverem funcionando corretamente, observe o procedimento abaixo para destravar a alavanca de mudanças:

1. Aplique o freio de estacionamento, gire a chave de ignição para a posição **0** (travada), e remova a chave.
2. Com uma chave de fenda (ou ferramenta similar), remova cuidadosamente o painel de acesso (1) da base do console.
3. Levante cuidadosamente a parte dianteira do tampa do console (2) e remova-a do console para ter acesso a parte interna da alavanca de mudanças.
4. Localize a alavanca de travamento do conjunto da alavanca seletora no lado do motorista.
5. Aplique o pedal do freio. Com uma chave de fenda ou ferramenta similar pressione e mantenha pressionada a alavanca de travamento enquanto puxa a alavanca seletora para fora da posição **P** (estacionamento), para a posição **N** (Neutro).

T

6. Instale o painel de acabamento.
7. Pressione o pedal do freio, dê partida no veículo e solte o freio de estacionamento.
Procure um Distribuidor Ford o mais breve possível depois que esse procedimento foi usado.

⚠ Importante

Não conduza o veículo até verificar que as luzes de freio estão operando.

⚠ Importante

Se o freio de estacionamento estiver totalmente liberado mas a luz de advertência permanecer acesa, os freios podem não estar funcionando adequadamente. Procure um Distribuidor Ford o mais breve possível.

⚠ Importante

Sempre aplique o freio de estacionamento completamente e assegure-se de que a alavanca seletora está na posição **P** (estacionamento). Desligue a ignição e remova a chave sempre que deixar o veículo.

T

ransmissão automática



Se o veículo atolar na lama ou piso escorregadio

Se o veículo atolar na lama ou neve, alterne entre as marchas à frente e ré, parando entre as mudanças em um padrão estável. Pressione levemente o acelerador em cada marcha. Caso seja necessário, desabilite o sistema de controle de tração pressionando o interruptor no painel.

Este procedimento deverá ser feito com o motor em temperatura normal de funcionamento.

Não tente desatolar o veículo por mais que alguns minutos, para não causar danos à transmissão e aos pneus, ou superaquecimento do motor.

:: Manutenção

Verificação do nível de fluido da transmissão automática



Consulte as informações sobre manutenção programada quanto aos intervalos programados para verificações e trocas.

Verifique o nível do fluido sempre que:

- observar um funcionamento incorreto da transmissão;
- se a transmissão patinar ou apresentar mudanças difíceis;
- ou se observar alguma evidência de vazamento de fluido.

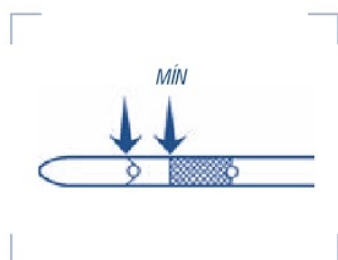
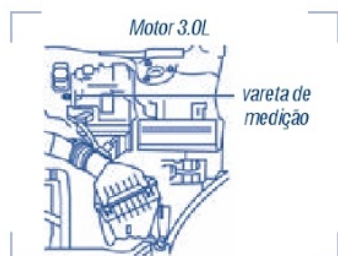
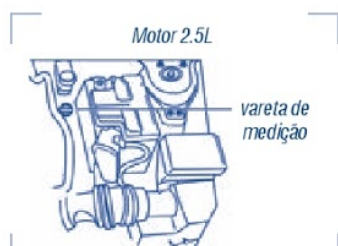

Procedimento

1. Conduza o veículo cerca de 30 km ou até alcançar a temperatura normal de funcionamento.
2. Estacione o veículo em uma superfície plana e acione o freio de estacionamento, posição **P** da alavanca.
3. Com o freio de estacionamento aplicado e o pedal do freio acionado, dê partida ao motor e mova a alavanca de mudanças em todas as posições. Permita tempo suficiente para engatar todas as velocidades.
4. Posicione novamente a alavanca de mudanças em **P** (estacionamento) e deixe o motor funcionando.
5. Remova a vareta de medição, limpe-a com um pano limpo e seco que não solte fiapos.
6. Instale a vareta de medição certificando-se de que está completamente encaixada no tubo de enchimento.
7. Remova a vareta e inspecione o nível do fluido. O fluido deve estar nas áreas designadas para temperatura normal de operação.

Nível baixo do fluido

Não conduza o veículo se o nível de fluido estiver abaixo da faixa mínima na vareta medidora.

T

ransmissão automática

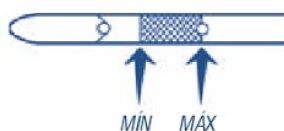

Nível correto do fluido

O nível do fluido da transmissão deve estar dentro da faixa "MÍN" e "MÁX".



Nível alto do fluido

Níveis de fluido acima da faixa de segurança podem resultar em falha da transmissão. Uma condição de excesso de fluido da transmissão pode causar problemas de mudança e/ou acoplamento e/ou possíveis danos. Níveis altos de fluido podem ser causados por uma condição de superaquecimento.



Ajuste dos níveis do fluido da transmissão automática

Antes de adicionar qualquer fluido, certifique-se de usar o tipo correto. O tipo de fluido utilizado é normalmente indicado na vareta medidora e também na seção de Especificações de manutenção do produto e capacidades neste capítulo.

O uso de fluido para transmissão automática não aprovado pode causar danos aos componentes internos da transmissão.

No caso de enchimento demasiado, o excesso de fluido deve ser removido por um Distribuidor Ford.

Uma condição de excesso de fluido da transmissão pode causar problemas de mudança e/ou acoplamento e/ou possíveis danos.

Não use aditivos suplementares, tratamentos ou agentes de limpeza no fluido da transmissão.

O uso desses materiais pode afetar o funcionamento da transmissão e resultar em danos aos componentes internos da transmissão.



Vidros elétricos

:: Apresentação

A abertura e o fechamento dos vidros são comandados por interruptores elétricos que se encontram nas portas.

Para o acionamento dos vidros elétricos a ignição deve estar ligada.

⚠ Importante

Não deixe crianças sozinhas no interior do veículo e não permita que crianças acionem com os vidros elétricos. Elas podem sofrer ferimentos graves.

⚠ Importante

Ao fechar os vidros elétricos, verifique se não há obstruções e certifique-se de que crianças e/ou animais de estimação não estejam nas proximidades das aberturas das janelas.

:: Condução / Modo de operação

Interruptores na porta do motorista

A abertura e o fechamento de todos os vidros podem ser feitos através dos interruptores localizados na parte interna da porta do motorista.

Abertura e fechamento dos vidros

- Para abrir, empurre o interruptor para baixo (para a primeira posição) e mantenha-o pressionado.
- Para fechar, puxe o interruptor para cima (para a primeira posição) e mantenha-o pressionado.

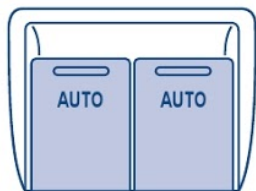

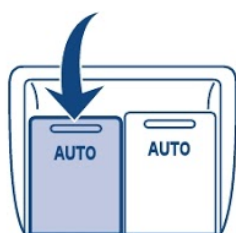

Abertura e fechamento automático dos vidros dianteiros com um só toque (AUTO)

Permite abrir completamente os vidros das portas dianteiras sem manter o interruptor pressionado. Empurre o interruptor totalmente para baixo até a segunda posição e libere rapidamente. A janela será completamente aberta. Pressione momentaneamente o interruptor para qualquer posição para parar o movimento da janela.

Abertura total dos vidros

Pressione e mantenha pressionado o transmissor remoto para começar a abrir os vidros das portas dianteiras e (se equipado) abrir o teto solar.

- O controle poderá ser liberado e os vidros completarão a operação de abertura e abrirão totalmente o teto solar de vidro.
- Caso ele seja pressionado durante a operação de abertura, o movimento do teto solar de vidro e de ambos os vidros das portas será interrompido.

⚠ Importante

A ignição deve estar na posição desligada (off) e o dispositivo de retardo dos acessórios não deve ser ativado para permitir o funcionamento deste dispositivo.

⚠ Importante

Para desabilitar este dispositivo, entre em contato com a sua concessionária autorizada.

Vidros elétricos

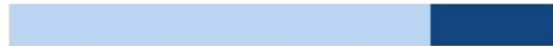

Recuperação

Quando um obstáculo for detectado na abertura do vidro quando este estiver sendo fechado, o vidro automaticamente inverterá o sentido de direção e abrirá. Isto é conhecido como "recuperação". Caso a ignição seja desligada (sem que o retardo dos acessórios esteja ativado) durante a recuperação, o vidro abrirá até que a posição de recuperação seja alcançada.



Trava dos vidros

Permite que apenas o motorista possa acionar os vidros traseiros.

Para inibir o acionamento dos interruptores dos vidros das portas (com exceção do vidro da porta do motorista), pressione o lado direito do controle. Pressione o lado esquerdo para restaurar os controles dos vidros pelos ocupantes.



Temporizador dos acessórios

Permite o funcionamento dos acessórios, do sistema de áudio, dos vidros elétricos e do teto solar (se equipado) até dez minutos após desligar a chave de ignição ou até que uma das portas dianteiras seja aberta.

Importante

Quando dirigir com os vidros traseiros abertos o ruído de vento ficará mais evidente, o que é normal. Este ruído de ar turbulento / batimento é característico em todos os veículos em maior ou menor intensidade e é explicado pela aerodinâmica (diferença entre a pressão externa e a pressão no interior da cabine). O ruído tende a aumentar com a velocidade do veículo e poderá ser minimizado abrindo-se um pouco os vidros dianteiros também (entre 50 a 100 mm).

Visor de informação – central de mensagens



:: Apresentação

A central de mensagens informa o usuário sobre potenciais problemas no veículo através de avisos de advertências seguidos, em alguns casos, de avisos sonoros.



Posição II (Ignição ligada)

O sistema só opera com a chave de ignição na posição II (ignição ligada).

A central de mensagens está localizada no grupo de instrumentos do painel.

Os botões de comando do sistema estão localizados no lado esquerdo do volante de direção.

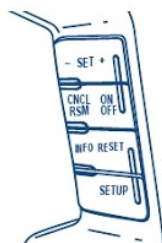

Funções do sistema

O sistema dispõe de três funções:

- Função **RESET**
- Função **INFO**
- Função **SETUP**

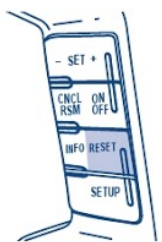

Função Reset

Pressione o interruptor para selecionar e reconfigurar funções mostradas no menu **INFO** e menu **SETUP**.

Antes de acionar as funções INFO ou SETUP, sempre que necessário, pressione o botão RESET para apagar temporariamente possíveis avisos de advertência do visor do computador de bordo.



Consulte o item **Luzes de advertência, Luzes indicadoras e avisos sonoros**, neste capítulo, para mais informações.

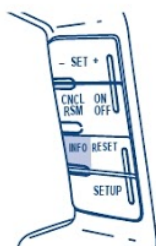

Função Info

Esse controle exibe os seguintes controles visuais:

- Hodômetro (km).
- Hodômetro parcial A ou B (Trip A/B).
- Autonomia (km to Empty).
- Consumo médio (L/100 km).
- Consumo instantâneo.
- Cronômetro parcial 1 ou 2 (Time 1/2).

NW 000000.0km

TRIP A OR B XXX.Xkm
NW 000000.0km

Hodômetro/hodômetro parcial

Pressione o interruptor **INFO** no painel de instrumentos até que **TRIP** apareça no mostrador (representa o modo parcial). Pressione novamente o controle para selecionar as funções **Trip A** (Parcial A) e **Trip B** (Parcial B). Pressione e mantenha o interruptor **RESET** pressionado durante dois segundos para zerar.

XXX Km TO E
NW 000000.0km

Autonomia

Pressione o interruptor **INFO** no painel de instrumentos até que “*Km To Empty*” apareça no visor. Esta função estima aproximadamente a distância que pode ser percorrida com o combustível restante no tanque em condições normais de direção.

Lembre-se de **DESLIGAR** a ignição quando reabastecer, para que essa função possa detectar corretamente o combustível adicionado.

A função autonomia mostrará “*Fuel Level Low*” (nível baixo de combustível) quando faltar aproximadamente 80 km para o tanque ficar vazio. Se você pressionar **RESET** para cancelar essa mensagem de advertência, o visor retornará em 10 minutos.

A autonomia de combustível é calculada levando-se em consideração a quantidade de combustível existente no tanque e o consumo médio de combustível, num percurso aproximado de 800 km.

Visor de informação – central de mensagens



XX.X L/100 Km
000000.0 Km

Consumo médio

Pressione o interruptor **INFO** no painel de instrumentos até que L/100Km apareça no visor. Esta função calcula o consumo médio de combustível em litros/100 km.



AVG 32 Km
NW 000000.0 Km

Observações importantes

- Divida 100 pelo número indicado no visor para obter o consumo médio em km/litro.
- Conduza o veículo, pelo menos 8 km, com o sistema de controle de velocidade acionado para obter uma média estabilizada.
- É importante pressionar o interruptor **RESET** (mantenha pressionado até zerar a função) após acionar o controle de velocidade, a fim de obter leituras precisas do consumo de combustível na estrada.



MPG ↓ ●●●●● ↑
0.0 mi

Consumo instantâneo

Pressione o interruptor **INFO** no painel de instrumentos até que a tela ao lado apareça no visor da central de mensagens. O consumo de combustível será mostrado em um gráfico de barras variando de insuficiente a excelente.

O veículo precisa estar em movimento para calcular o consumo instantâneo. Quando o veículo não está em movimento, essa função mostra uma ou nenhuma barra iluminada.

O consumo instantâneo de combustível não pode ser zerado.



TIME 1 OR 2 XX: XX: XX
NW 000000.0 Km

Cronômetro

Pressione o interruptor **INFO** até que a tela ao lado apareça no visor.

Para acionar o cronômetro parcial, execute o seguinte:

1. Pressione e libere o interruptor **RESET** a fim de iniciar o cronômetro.
2. Pressione novamente para pausar o cronômetro.
3. Mantenha o interruptor **RESET** pressionado por 2 segundos, a fim de zerar o cronômetro.

Função Setup

Pressione o interruptor **SETUP** duas vezes para alternar através das seguintes telas:

- Verificação do sistema.
- Unidades (Inglês/Métrico).
- Acendimento automático das luzes.
- Travamento automático.
- Destravamento automático.
- Sensor de aproximação.
- Idioma.
- Vida útil do óleo.

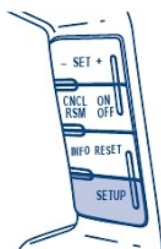

RESET FOR
SYSTEM CHECK

A seleção dessa função no menu **SETUP** faz com que a central de mensagens percorra cada um dos sistemas monitorados. Para cada um dos sistemas monitorados, a central de mensagens indicará uma mensagem **OK** ou uma mensagem de advertência durante dois a quatro segundos.

Pressione o interruptor **RESET** para ciclar a central de mensagens através de cada um dos sistemas monitorados.

Visor de informação – central de mensagens

A seqüência do relatório de verificação é apresentada como segue:

1. XXX% OIL LIFE
2. ALL DOORS CLOSED
3. TRUNK CLOSED
4. BRAKE SYSTEM
5. TIRE PRESSURE MONITORING SYSTEM
6. REMOVE OBJECT NEAR PASSENGER SEAT
7. PARKING AID
8. BLIND SPOT SYSTEM (se disponível)
9. CROSS TRAFFIC SYSTEM (se disponível)
10. FUEL LEVEL

Oil Life XXX%

A troca do óleo é necessária sempre que indicada pela central de mensagens e de acordo com o cronograma de manutenção recomendado.



Consulte o item Motor, neste capítulo, para mais informações.

Importante

Use somente óleos que atendam as especificações Ford. Não use aditivos suplementares. O uso de óleo diferente do especificado compromete o desempenho e a vida útil do motor, podendo também causar danos não cobertos pela garantia.

OIL LIFE XXX%
HOLD RESET=NEW



OIL LIFE SET
TO 100%

Para zerar o sistema de monitoramento do óleo a 100% após cada troca de óleo siga a seqüência abaixo:

1. Pressione e solte o interruptor **SETUP** para exibir "OIL LIFE XXX% HOLD RESET = NEW". RESET FOR SYSTEM CHECK OIL LIFE XXX% - HOLD RESET = NEW.
2. Mantenha pressionado o interruptor **RESET** por dois segundos e solte. A vida do óleo é ajustada para 100% e "OIL LIFE SET TO 100%" é apresentado na central de mensagens.



UNITS
< ENG > METRIC

Unidades (Inglês/Métrico)

1. Selecione essa função no menu **SETUP** para que as unidades atuais sejam mostradas.
2. Pressione o interruptor **RESET** para mudar de Inglês para Métrico.



AUTOLAMP (SEC)
<0> 10 20

Temporizador dos faróis

Essa função mantém os faróis ligados até três minutos após desligar a ignição quando o interruptor das luzes estiver na posição de acendimento automático.

1. Para desativar/ativar a função de temporizador do acendimento automático dos faróis, selecione a função através do interruptor **SETUP** que a tela abaixo apareça no visor.

Visor de informação – central de mensagens

- 2. Pressione o interruptor **RESET** para selecionar o período de permanência dos faróis de 0, 10, 20, 30, 60, 90, 120 ou 180 segundos.



Travamento automático

Essa função trava automaticamente todas as portas do veículo quando a velocidade do veículo for superior a 20 km/h.

1. Para desativar/ativar a função de travamento automático, selecione a função pressionando o interruptor **SETUP**.
2. Pressione o interruptor **RESET** para ligar ou desligar o travamento automático.



Destravamento automático

Essa função destrava automaticamente todas as portas após parar o veículo e abrir a porta do motorista no intervalo de 10 minutos após desligar a chave de ignição.

1. Para desativar/ativar a função de destravamento automático, selecione a função pressionando o interruptor **SETUP**.
2. Pressione o interruptor **RESET** para ligar e desligar o destravamento automático.





PARK AID
< ON > OFF

Sensor de estacionamento

Este sistema emite um sinal sonoro para advertir o motorista de obstáculos próximo ao pára-choque traseiro, e funciona somente quando a marcha a ré (R) é selecionada.

1. Para desativar/ativar a função do sensor de estacionamento, selecione a função pressionando o interruptor **RESET** ou movimente a alavanca de marcha para a posição **R** (Ré).
2. Pressione o interruptor **RESET** para desligar ou ligar o sensor de estacionamento.



ENGLISH
RESET FOR NEW

Idioma

1. Para selecionar a função pressione o interruptor **SETUP** para que o idioma atual seja mostrado.



FOR ENGLISH
HOLD RESET

2. Pressione o interruptor **RESET** para visualizar as opções de idioma. Os idiomas selecionáveis são o Inglês, Espanhol e Francês.

Visor de informação – central de mensagens



SET TO
ENGLISH

3. Mantenha o interruptor **RESET** pressionado por 2 segundos para configurar a opção de idioma.

Telas de advertência para verificação do sistema

A seleção desta função no menu **SETUP** faz com que a central de mensagens cicle através de cada um dos sistemas monitorados.

No caso de uma situação de múltiplas advertências, a central de mensagens irá ciclar cada uma das mensagens por vários segundos.

A central de mensagens irá mostrar a última função selecionada, caso não haja mais mensagens de advertência. Isto permite utilizar a funcionalidade total da central da mensagem, após confirmar a advertência pressione o interruptor **RESET** para cancelar a mensagem de advertência.

As mensagens de advertência apagadas são divididas em três categorias:

- Elas não desaparecerão até que uma condição seja alterada.
- Elas reaparecerão no visor dez minutos após o cancelamento.
- Elas não reaparecerão até que o ciclo de ignição tenha sido concluído.

Esta característica alerta que estas condições de advertência ainda estão presentes no veículo.

V

O aviso retorna após 10 minutos:

PARK BRAKE ENGAGED: mostrado quando o freio de estacionamento está aplicado. Se o aviso sonoro permanecer ligado após a liberação do freio de estacionamento, procure um Distribuidor Ford o quanto antes possível.

CHECK BRAKE SYSTEM (Verifique o sistema de freio):

mostrado quando o sistema de freio precisa de manutenção. Se o aviso permanecer ou continuar aparecendo no visor, entre em contato com o Distribuidor Ford o quanto antes possível.

O aviso retorna após desligar e ligar a ignição novamente:





DRIVER DOOR AJAR: mostrado quando a porta do motorista não está completamente fechada.

PASSENGER DOOR AJAR: mostrado quando a porta do lado do passageiro não está completamente fechada.

REAR LEFT DOOR AJAR: mostrado quando a porta traseira esquerda não está completamente fechada.

REAR RIGHT DOOR AJAR: mostrado quando a porta traseira direita não está completamente fechada.

Visor de informação – central de mensagens

-   **FUEL LEVEL LOW (Nível baixo do combustível):** mostrado como um aviso antecipado de uma condição de nível baixo do combustível.
-   **CHECK FUEL FILL INLET:** mostrado quando a entrada de abastecimento do tanque pode não estar fechada corretamente.
-   **BRAKE FLUID LEVEL LOW (Nível baixo do fluido de freio):** indica que o nível do fluido de freio está baixo e o sistema de freio deve ser imediatamente inspecionado.
 Consulte o item Reservatório do fluido de freio – Manutenção e especificações, no capítulo 3, para mais informações.
-   **LOW TIRE PRESSURE (Baixa pressão dos pneus):** mostrado quando a pressão de um ou mais pneus do veículo está baixa.
 Consulte o item Pressão dos pneus – Pneus, neste capítulo, para mais informações.
-   **TIRE PRESSURE MONITOR FAULT (Falha no monitoramento da pressão dos pneus):** mostrado quando o sistema de monitoramento da pressão dos pneus apresenta um mau funcionamento. Se a luz permanecer acesa ou começar a piscar, procure os serviços de um Distribuidor Ford para a verificação do sistema.

V

TIRE PRESSURE SENSOR FAULT (Falha do sensor de pressão do pneu): mostrado quando um sensor de pressão do pneu apresenta mau funcionamento, ou o pneu sobressalente está em uso.



Para obter mais informações sobre o funcionamento do sistema nessas condições, consulte o item Sistema de monitoramento da pressão dos pneus – Manutenção e conservação, no capítulo 3.

Se a luz permanecer acesa ou começar a piscar, procure os serviços de um Distribuidor Ford para a verificação do sistema.

CHECK PARK AID: exibida quando a transmissão está em R (Ré) e o Sensor de Aproximação (Assistência para estacionamento) está desabilitado.



Consulte o item Sensor de estacionamento, neste capítulo, para mais informações.

SERVICE ADVANCETRAC: mostrado quando o sistema AdvanceTract detectou uma condição que requer manutenção. Se a luz permanecer acesa ou começar a piscar, procure os serviços de um Distribuidor Ford para a verificação do sistema.

Visor de informação – central de mensagens

- ┌ **TRUNK AJAR:** mostrado quando a porta do compartimento de bagagem não está completamente fechada.
- ┌ **REMOVE OBJECTS NEAR PASS SEAT:** mostrado quando existirem objetos no banco do passageiro. Se após a remoção dos objetos do banco do passageiro a luz permanecer acesa ou começar a piscar, procure os serviços de um Distribuidor Ford para a verificação do sistema.
- ┌ **OIL LIFE CHANGE SOON:** mostrado quando o tempo de vida restante do óleo do motor é de 10% ou menos.
- ┌ **OIL LIFE CHANGE REQUIRED:** mostrado quando o tempo de vida do óleo do motor chega a 0%.
- ┌ **CHECK AWD (se equipado):** mostrado quando uma anomalia foi identificada no sistema AWD. Procure os serviços de um Distribuidor Ford para a verificação do sistema.
- ┌ **POWER STEERING ASSIST FAULT:** mostrado quando o sistema de direção desabilitou a assistência na direção devido uma anomalia no sistema. Procure os serviços de um Distribuidor Ford para a verificação do sistema.
- ┌

V

SERVICE POWER STEERING: mostrado quando o sistema de direção detectou uma condição que requer manutenção. Procure os serviços de um Distribuidor Ford para a verificação do sistema.

SERVICE POWER STEERING NOW: o sistema de direção detectou uma condição no sistema que requer manutenção imediata, entre em contato com o Distribuidor Ford o quanto antes possível.

TO STOP ALARM START VEHICLE: mostrado quando o sistema de alarme de perímetro está ativado e o veículo é aberto utilizando a chave na porta do motorista.



Consulte o item Sistema Ford antifurto, neste capítulo, para mais informações.

Mensagens temporárias: INTKEY COULD NOT PROGRAM: mostrado quando uma tentativa é feita para programar uma chave inválida ou mais que o número máximo permitido de chaves integradas.



Consulte o item Chaves e controle remoto, neste capítulo, para mais informações.

Visor de informação central de mensagens

BLIND SPOT SYSTEM FAULT (se disponível)
Mostrado quando uma anomalia foi identificada no sistema de monitoramento de ponto cego. Procure os serviços de um Distribuidor Ford para a verificação do sistema.

CROSS TRAFFIC SYSTEM FAULT (se disponível)
Mostrado quando uma anomalia foi identificada no sistema de advertência de tráfego cruzado. Procure os serviços de um Distribuidor Ford para a verificação do sistema.

BLIND SPOT NOT AVAILABLE (se disponível) -
Mostrado quando o sistema de monitoramento de ponto cego não está disponível. Consulte o item Espelhos retrovisores neste capítulo, para mais informações.

CROSS TRAFFIC NOT AVAILABLE (se disponível)
Mostrado quando o sistema de advertência de tráfego cruzado não está disponível. Consulte o item Espelhos retrovisores neste capítulo, para mais informações.

SENSOR BLOCKED SEE MANUAL (se disponível)
Mostrado quando o sistema de monitoramento de ponto cego e o sistema de advertência de tráfego cruzado estão bloqueados. Consulte o item Espelhos retrovisores neste capítulo, para mais informações.

V

VEHICLE COMING FROM LEFT (se disponível)

Mostrado quando o sistema de monitoramento de ponto cego em conjunto com o sistema de advertência de tráfego cruzado detecta um veículo vindo da esquerda. Consulte o item Espelhos retrovisores neste capítulo, para mais informações.

VEHICLE COMING FROM RIGHT (se disponível)

Mostrado quando o sistema de monitoramento de ponto cego em conjunto com o sistema de advertência de tráfego cruzado detecta um veículo vindo da direita. Consulte o item Espelhos retrovisores neste capítulo, para mais informações.

AWD OFF (se disponível)

Mostrado quando o sistema AWD foi automaticamente desabilitado para a proteção do sistema. Isto pode ser causado pela utilização do pneu sobressalente ou o sistema está sobreaquecido. O sistema AWD voltará ao funcionamento normal e apagará a mensagem depois de dirigir por uma pequena distância com o pneu normal de rodagem (reinstalado) ou após o esfriamento do sistema.

MYKEY ACTIVE DRIVE SAFELY (se disponível)

Mostrado quando a chave de ignição é girada para a posição II (ligada) e o MyKey™ está ativo. Consulte o item Chaves e controle remoto neste capítulo, para mais informações.

Visor de informação central de mensagens

- KEY COULD NOT PROGRAM (se disponível)
Mostrado quando é feita uma tentativa para programar uma chave reserva utilizando duas MyKeys existentes. Consulte o item Chaves e controle remoto neste capítulo, para mais informações.
- VEHICLE SPEED 80 MPH MAX (se disponível)
Mostrado quando o MyKey™ está em uso e o administrador limitou a velocidade do veículo a 80mph (130 km / h) para esse My Key. Consulte o item Chaves e controle remoto neste capítulo, para mais informações.
- SPEED LIMITED TO 80 MPH (se disponível)
Mostrado quando o veículo é ligado utilizando um MyKey™ e o limite de velocidade do MyKey está ativado. Consulte o item Chaves e controle remoto neste capítulo, para mais informações.
- CHECK SPEED DRIVE SAFELY (se disponível)
Mostrado quando um MyKey™ está sendo utilizado, uma configuração opcional está ativa e o veículo ultrapassa a velocidade pré-estabelecida. Consulte o item Chaves e controle remoto neste capítulo, para mais informações.

V

VEHICLE NEAR TOP SPEED (se disponível)

Mostrado quando um MyKey™ esta sendo utilizado, o limite de velocidade esta ativo e a velocidade do veiculo esta se aproximando de 80mph (130 km / h). Consulte o item Chaves e controle remoto neste capítulo, para mais informações.

TOP SPEED MYKEY SETTING (se disponível)

Mostrado quando um MyKey™ esta sendo utilizado, o limite de velocidade esta ativo e a velocidade do veiculo é 80 mph (130 km/h) .Consulte o item Chaves e controle remoto neste capítulo, para mais informações.

BUCKLE UP TO UNMUTE AUDIO (se disponível)

Mostrado quando um MyKey™ esta sendo utilizado e o aviso do cinto de segurança esta ativo. Consulte o item Chaves e controle remoto neste capítulo, para mais informações.

ADVTRAC ON MYKEY SETTING (se disponível)

Mostrado quando um MyKey™ esta sendo utilizado, uma tentativa pra desativar o sistema de controle de estabilidade (AdvanceTrac) é feita e a configuração opcional esta ativa. Consulte o item Chaves e controle remoto neste capítulo, para mais informações.

Volante de direção

Volante de direção com buzina, air bag e botões de comando de áudio

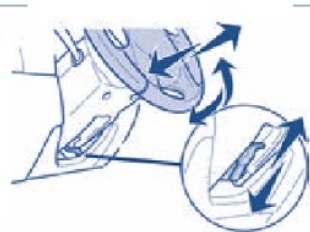

:: Apresentação

O volante de direção é regulável em várias posições e nele encontram-se o *air bag* para o motorista, a buzina e as teclas de comando adicional do sistema de áudio. A buzina também pode ser acionada com a ignição desligada.

:: Condução / Modo de operação

Ajuste do volante

⚠ Importante

Nunca ajuste o volante de direção com o veículo em movimento.

- Puxe a alavanca para baixo, para destravar a coluna da direção.
- Com a coluna de direção destravada, mova o volante de direção para cima ou para baixo e para dentro ou para fora até encontrar a posição desejada.
- Mantendo o volante de direção posicionado, puxe a alavanca para cima, para travar a coluna da direção.
- Certifique-se de que o volante está corretamente travado.

Comandos do sistema de áudio no volante de direção

⚠ Importante

Conduzir o veículo distraído pode resultar em perda do controle, acidente e ferimentos. A Ford recomenda enfaticamente aos motoristas que tenham extremo cuidado ao usar qualquer dispositivo que possa tirar a concentração da estrada. Os motoristas são os principais responsáveis pela operação segura do veículo. Somente use telefones celulares e outros dispositivos não essenciais à condução quando for seguro fazê-lo.

Funções de controle da unidade de áudio (veículos equipados com o Sistema Premium Sound)

Em qualquer Modo:

- Pressione **VOL +** ou **VOL –** para ajustar o volume.

No modo de Rádio:

- Pressione **⏪ ⏩** para acessar a próxima estação/estação anterior pré-programada.

No modo de CD:

- Pressione **⏪ ⏩** para ouvir a próxima trilha no disco.



Volante de direção



Pressione **MEDIA** para selecionar:

- AM, FM1, FM2, CD.
- LINE IN (Entrada auxiliar) (se disponível).



Funções de controle da unidade de áudio (veículos equipados com o Sistema SYNC)

Em qualquer Modo:

- Pressione **VOL +** ou **VOL –** para ajustar o volume.



No modo de Rádio:

- Pressione **◀▶** para acessar a próxima estação/estação anterior pré-programada.

No modo de CD:



- Pressione **◀▶** para ouvir a próxima trilha no disco.



V



Pressione **MEDIA** para selecionar:

- AM, FM1, FM2, CD/DVD.
- USER DEVICE (Dispositivo do usuário)
- LINE IN (Entrada auxiliar) (se disponível).

Para usar a função de comando de voz, pressione momentaneamente . Um tom será emitido e o sistema dirá, “*Please say a command*” (Por favor, fale um comando). Pressione e segure  para sair do comando de voz.

Pressione  para ativar o modo de telefone ou atender uma chamada. Pressione e segure  para finalizar a chamada ou sair do modo de telefone. Esses controles permitem acionar algumas funções do sistema de entretenimento SYNC.



Consulte o manual do sistema de entretenimento Sync, para mais informações.

Informações gerais sobre manutenção

∞ Informações gerais sobre manutenção

A Tabela de manutenção e lubrificação, descrita neste capítulo, constitui um item essencial para a operação adequada e segura e o desempenho correto do seu veículo.

Para assegurar a durabilidade do seu veículo e do sistema de emissões, é necessário que a manutenção periódica seja efetuada dentro dos intervalos de revisão recomendados.



A correta manutenção, de acordo com as recomendações do fabricante, é fator indispensável para a redução da poluição do ar ambiente.

Verificações de responsabilidade do cliente

Estão listadas a seguir as verificações e inspeções de manutenção de responsabilidade do Cliente, em intervalos regulares ou quando da utilização normal do veículo. Eventuais informações ou procedimentos necessários às verificações, consulte no capítulo "Seu Ford de A a Z".

Quaisquer condições adversas detectadas, deverão ser levadas ao conhecimento do seu Distribuidor Ford, o mais rapidamente possível, para que sejam efetuadas as devidas correções.

As verificações de responsabilidade do Cliente não são normalmente cobertas pela garantia, ficando por conta do proprietário os custos relativos à mão-de-obra, peças e lubrificantes utilizados.

Verificações diárias

- Verificar nível de óleo do motor.
- Verificar nível do líquido de arrefecimento.
- Verificar a operação das lâmpadas, buzina, indicadores direcionais e sinalização de advertência.



Nas paradas para reabastecimento

- Verificar nível de óleo do motor (caso não executado nas verificações diárias).
- Verificar nível do líquido de arrefecimento (caso não executado nas verificações diárias).
- Verificar nível do líquido no reservatório do lavador do pára-brisa.
- Verificar a pressão dos pneus.

Quando conduzir o veículo

- Verificar quanto à ruídos anormais do sistema de escapamento ou odores provenientes do sistema, no interior do veículo.
- Verificar quanto à vibrações no volante da direção. Verificar ainda, quanto a esforço excessivo para girar o volante, folga no sistema de direção ou alterações na posição do volante, quando em linha reta.
- Verificar se o veículo tende a “puxar” para um dos lados, quando trafega em uma superfície nivelada.
- Durante as frenagens, verificar se há ruídos anormais, tendência a “puxar” para um dos lados, pedal elástico, curso excessivo do pedal de freio ou esforço excessivo para acionar o pedal.
- Verificar a operação do freio de estacionamento.
- Verificar a operação da transmissão.
- Verificar quanto a vazamentos de fluidos, inspecionando a superfície abaixo do veículo, quanto a presença de óleo, líquido de arrefecimento ou outros fluidos. A presença de água limpa sob o dreno do sistema de ar condicionado deve ser considerada normal.

Verificações mensais

- Verificar a operação das lâmpadas, buzina, indicadores direcionais, limpador e lavador do pára-brisa e sinalização de advertência.
- Verificar a calibração do pneu sobressalente.

Informações gerais sobre manutenção

Revisões de manutenção

Adicionalmente às verificações do proprietário, o veículo deverá ser submetido às revisões periódicas de manutenção nos Distribuidores Ford, de acordo com os intervalos indicados na Tabela de manutenção.

Revisões periódicas

As revisões periódicas devem ser efetuadas dentro de intervalos de 06 meses ou 10.000 km, o que ocorrer primeiro.

▬ Itens adicionais de manutenção

Os itens de manutenção indicados a seguir são verificações adicionais, não abordados nas revisões periódicas e devem ser efetuadas nos intervalos de tempo descritos abaixo:

Sistema de arrefecimento

A tampa do reservatório de expansão do sistema de arrefecimento deve ser inspecionada e limpa a cada intervalo de 3 anos aproximadamente. Caso haja evidências de deterioração do anel de vedação, a tampa deverá ser substituída.

Importante

Ao fazer a inspeção ou a substituição da tampa, deve-se fazer com o carro desligado e frio, para evitar lesões ou queimaduras.

Sistema de freio

O fluido de freio deve ser substituído a cada 2 anos. Utilize sempre o fluido de freio recomendado neste capítulo.

Com a mesma frequência, ou sempre que as sapatas de freio forem substituídas, o que ocorrer primeiro, os componentes de borracha dos freios dianteiros e traseiros também devem ser inspecionados quanto à deterioração ou fugas de fluido.

Tal verificação poderá envolver a desmontagem dos conjuntos de freio.



Caso haja indícios de deterioração, o seu Distribuidor Ford irá alertá-lo da necessidade de efetuar uma revisão no sistema. A não ser que seja efetuada uma revisão completa do sistema, é recomendável que as revisões subseqüentes sejam feitas anualmente.

Extintor de incêndio

As instruções para o seu uso são encontradas no próprio extintor. Sua manutenção é de responsabilidade do proprietário, portanto, deverá ser feita seguindo as instruções do fabricante impressas no equipamento.

Está localizado na frente do banco do motorista. Deve-se fazer inspeção visual mensalmente, verificando se o indicador e a carcaça não estão danificados, se o gatilho está em condições de operação e se não há qualquer obstrução na saída do extintor.

Deve-se respeitar o prazo de validade que se encontra no extintor, observando as recomendações de verificação no mesmo.

Se o plástico transparente que envolve o extintor para o transporte ainda estiver colocado, remova-o para que não cause obstrução em caso de eventual utilização do extintor.

Ao substituí-lo, certifique-se que seja por um extintor de incêndio com carga de pó ABC.

Lubrificação e manutenção

⚡ 6 meses ou 10.000KM

Inspeção geral na carroceria

- Verificar o estado da pintura, pontos de corrosão, guarnição das portas, palhetas dos limpadores do pára-brisa, porta-malas, trava da tampa do compartimento do motor / para crianças e limitadores das portas. Lubrificar se necessário.

No interior do veículo

Verificar o correto funcionamento dos itens:

- Interruptores do painel de instrumentos (A/C, ar quente - se disponível), lanternas, faróis, luz alta, lâmpada da placa de licença, farol de neblina (se equipado), luz de freio (inclusive brake-light), luz de ré, buzina, pisca alerta.
- Porta-luvas (trava/lâmpada), luzes de cortesia, tomada de força 12 V (se disponível).
- Para-sol, trava do cinto de segurança (inclusive retorno).
- Alavanca do lavador e limpador do pára-brisa.
- Espelho retrovisor interno/externo, vidro das portas, trava das portas. Importante: não esquecer de realizar as operações através controle remoto (se equipado).
- Freio de estacionamento. Regular, se necessário.

Sob a tampa do compartimento do motor (veículo no chão)

Verificar o nível e completar, se necessário:

- Água do reservatório do lavador do pára-brisa.
- Líquido do reservatório de arrefecimento.
- Fluido de freio.

Verificar:

- Fixação dos cabos de bateria / abraçadeiras do sistema de arrefecimento;
- Indícios de vazamento (óleos, fluidos, combustível e água).

Sob o veículo (veículo no alto)

Inspeção visual:

- Desgaste irregular dos pneus.
- Vazamentos no motor, transmissão, semi-eixo, caixa de direção, amortecedor dianteiro e traseiro, flexíveis e tubos de freio, terminais da direção, pivôs da bandeja, sistema de escape, defletores, cabo do freio de estacionamento.

Operação manual:

Drenar o óleo do motor.

- Verificar fluido da caixa de transferência (veículo com sistema de tração AWD)
- Verificar fluido do diferencial traseiro (veículo com sistema de tração AWD)
- Substituir o filtro de óleo do motor.
- Remover pneus e rodas para verificar o estado das pastilhas, disco de freio. Substituir se necessário.
- Efetuar o rodízio dos pneus.

Sob a tampa do compartimento do motor (veículo no chão)

- Abastecer o motor com óleo e verificar o nível.
- Calibrar pneus (inclusive estepe).

Prova de estrada

Verificar:

- Posicionamento/alinhamento do volante da direção, engate de marchas, freio de serviço, retorno da alavanca das luzes indicadoras de direção, ruídos internos / externos.
- Fluido da transmissão automática. Completar se necessário.

Importante

A Tabela de Manutenção e Lubrificação é um item essencial para a operação adequada e segura do seu veículo, garantindo o seu melhor desempenho e durabilidade.

Os itens descritos em cada revisão prevêm operações específicas, bem como a troca de determinadas peças em função da quilometragem ou tempo de utilização, prevalecendo o que primeiro ocorrer.

As operações deverão ser realizadas conforme os itens descritos em cada revisão. Caso haja necessidade de uma substituição ou reparo de peças que não conste nesta Tabela, o Consultor técnico o comunicará.

Lubrificação e manutenção

⚙️ 12 meses ou 20.000KM

Inspeção geral na carroceria

- Verificar o estado da pintura, pontos de corrosão, guarnição das portas, palhetas dos limpadores do pára-brisa, porta-malas, trava da tampa do compartimento do motor / para crianças e limitadores das portas. Lubrificar se necessário.

No interior do veículo

Verificar o correto funcionamento dos itens:

- Interruptores do painel de instrumentos (A/C, ar quente - se disponível), lanternas, faróis, luz alta, lâmpada da placa de licença, farol de neblina (se equipado), luz de freio (inclusive brake-light), luz de ré, buzina, pisca alerta.
- Porta-luvas (trava/lâmpada), luzes de cortesia, tomada de força 12 V (se disponível).
- Para-sol, trava do cinto de segurança (inclusive retorno).
- Alavanca do lavador e limpador do pára-brisa.
- Espelho retrovisor interno/externo, vidro das portas, trava das portas. Importante: não esquecer de realizar as operações através controle remoto (se equipado).
- Freio de estacionamento. Regular, se necessário.

Sob a tampa do compartimento do motor (veículo no chão)

- Verificar o nível e completar, se necessário:
- Água do reservatório do lavador do pára-brisa.
- Líquido do reservatório de arrefecimento.
- Fluido de freio.

Verificar:

- Fixação dos cabos de bateria / abraçadeiras do sistema de arrefecimento;
- Indícios de vazamento (óleos, fluidos, combustível e água).
- Correia de acessórios

Sob o veículo (veículo no alto)

Inspeção visual:

- Desgaste irregular dos pneus.
- Vazamento do motor, transmissão, semi-eixo, caixa de direção, amortecedor dianteiro e traseiro, flexíveis e tubos de freio, terminais da direção, pivôs da bandeja, sistema de escape, defletores, cabo do freio de estacionamento.

Operação manual:

- Drenar o óleo do motor.
- Substituir o filtro de óleo do motor.
- Remover pneus e rodas para verificar o estado das pastilhas, disco de freio. Substituir se necessário.
- Efetuar o rodízio dos pneus.

Sob a tampa do compartimento do motor (veículo no chão)

- Abastecer o motor com óleo e verificar o nível.
- Substituir, se necessário as palhetas dos limpadores do pára-brisa.
- Substituir filtro de ar (mais frequentemente sob condição de muita poeira).
- Calibrar pneus (inclusive estepe).

Prova de estrada

Verificar:

- Posicionamento/alinhamento do volante da direção, engate de marchas, freio de serviço, retorno da alavanca das luzes indicadoras de direção, ruídos internos / externos.
- Fluido da transmissão automática. Completar se necessário.

Importante

A Tabela de Manutenção e Lubrificação é um item essencial para a operação adequada e segura do seu veículo, garantindo o seu melhor desempenho e durabilidade.

Os itens descritos em cada revisão prevêem operações específicas, bem como a troca de determinadas peças em função da quilometragem ou tempo de utilização, prevalecendo o que primeiro ocorrer.

As operações deverão ser realizadas conforme os itens descritos em cada revisão. Caso haja necessidade de uma substituição ou reparo de peças que não conste nesta Tabela, o Consultor técnico o comunicará.

lubrificação e manutenção

:: 18 meses ou 30.000KM

Inspeção geral na carroceria

- Verificar o estado da pintura, pontos de corrosão, guarnição das portas, palhetas dos limpadores do pára-brisa, porta-malas, trava da tampa do compartimento do motor / para crianças e limitadores das portas. Lubrificar se necessário.

No interior do veículo

Verificar o correto funcionamento dos itens:

- Interruptores do painel de instrumentos (A/C, ar quente - se disponível), lanternas, faróis, luz alta, lâmpada da placa de licença, farol de neblina (se equipado), luz de freio (inclusive brake-light), luz de ré, buzina, pisca alerta.
- Porta-luvas (trava/lâmpada), luzes de cortesia, tomada de força 12 V (se disponível).
- Para-sol, trava do cinto de segurança (inclusive retorno).
- Alavanca do lavador e limpador do pára-brisa.
- Espelho retrovisor interno/externo, vidro das portas, trava das portas. Importante: não esquecer de realizar as operações através controle remoto (se equipado).
- Freio de estacionamento. Regular, se necessário.

Sob a tampa do compartimento do motor (veículo no chão)

- Verificar o nível e completar, se necessário: Água do reservatório do lavador do pára-brisa.
- Líquido do reservatório de arrefecimento.
- Fluido de freio

Verificar:

- Fixação dos cabos de bateria / abraçadeiras do sistema de arrefecimento;
- Indícios de vazamento (óleos, fluidos, combustível e água).

Sob o veículo (veículo no alto)

Inspeção visual:

- Desgaste irregular dos pneus.
- Vazamentos no motor, transmissão, semi-eixo, caixa de direção, amortecedor dianteiro e traseiro, flexíveis e tubos de freio, terminais da direção, pivôs da bandeja, sistema de escape, defletores, cabo do freio de estacionamento.

Operação manual:

- Drenar o óleo do motor.
- Substituir o filtro de óleo do motor.
- Remover pneus e rodas para verificar o estado das pastilhas, disco de freio. Substituir se necessário.
- Efetuar o rodízio dos pneus.

Sob a tampa do compartimento do motor (veículo no chão)

- Abastecer o motor com óleo e verificar o nível.
- Calibrar pneus (inclusive estepe).

Prova de estrada

Verificar:

- Posicionamento/alinhamento do volante da direção, engate de marchas, freio de serviço, retorno da alavanca das luzes indicadoras de direção, ruídos internos / externos.
- Fluido da transmissão automática.
Completar se necessário.

Importante

A Tabela de Manutenção e Lubrificação é um item essencial para a operação adequada e segura do seu veículo, garantindo o seu melhor desempenho e durabilidade.

Os itens descritos em cada revisão prevêem operações específicas, bem como a troca de determinadas peças em função da quilometragem ou tempo de utilização, prevalecendo o que primeiro ocorrer.

As operações deverão ser realizadas conforme os itens descritos em cada revisão. Caso haja necessidade de uma substituição ou reparo de peças que não conste nesta Tabela, o Consultor técnico o comunicará.

Lubrificação e manutenção

:: 24 meses ou 40.000KM

Inspeção geral na carroceria

- Verificar o estado da pintura, pontos de corrosão, guarnição das portas, palhetas dos limpadores do pára-brisa, porta-malas, trava da tampa do compartimento do motor / para crianças e limitadores das portas. Lubrificar se necessário.

No interior do veículo

Verificar o correto funcionamento dos itens:

- Interruptores do painel de instrumentos (A/C, ar quente - se disponível), lanternas, faróis, luz alta, lâmpada da placa de licença, farol de neblina (se equipado), luz de freio (inclusive brake-light), luz de ré, buzina, pisca alerta.
- Porta-luvas (trava/lâmpada), luzes de cortesia, tomada de força 12 V (se disponível).
- Para-sol, trava do cinto de segurança (inclusive retorno).
- Alavanca do lavador e limpador do pára-brisa.
- Espelho retrovisor interno/externo, vidro das portas, trava das portas. Importante: não esquecer de realizar as operações através controle remoto (se equipado).
- Freio de estacionamento. Regular, se necessário.
- Substituir filtro de pólen (mais frequentemente sob condição de muita poeira)
- Sob a tampa do compartimento do motor (veículo no chão)

Verificar o nível e completar, se necessário:

- Água do reservatório do lavador do pára-brisa.

Verificar:

- Fixação dos cabos de bateria / abraçadeiras do sistema de arrefecimento;
- Indícios de vazamento (óleos, fluidos, combustível e água).
- Correia de acessórios.

Sob o veículo (veículo no alto)

Inspeção visual:

- Desgaste irregular dos pneus.
- Vazamentos no motor, transmissão, semi-eixo, caixa de direção, amortecedor dianteiro e traseiro, flexíveis e tubos de freio, terminais da direção, pivôs da bandeja, sistema de escape, defletores, cabo do freio de estacionamento.

Operação manual:

- Drenar o óleo do motor.
- Substituir o filtro de óleo do motor.
- Remover pneus e rodas para verificar o estado das pastilhas, disco de freio. Substituir se necessário.
- Efetuar o rodízio dos pneus.

Sob a tampa do compartimento do motor (veículo no chão)

- Abastecer o motor com óleo e verificar o nível.
- Substituir fluido de freio.
- Substituir líquido de arrefecimento.
- Substituir filtro de ar (mais frequentemente sob condição de muita poeira).
- Substituir, se necessário as palhetas dos limpadores do pára-brisa.
- Calibrar pneus (inclusive estepe).

Prova de estrada

Verificar:

- Posicionamento/alinhamento do volante da direção, engate de marchas, freio de serviço, retorno da alavanca das luzes indicadoras de direção, ruídos internos / externos.
- Fluido da transmissão automática. Completar se necessário.

⚠ Importante

A Tabela de Manutenção e Lubrificação é um item essencial para a operação adequada e segura do seu veículo, garantindo o seu melhor desempenho e durabilidade.

Os itens descritos em cada revisão prevêem operações específicas, bem como a troca de determinadas peças em função da quilometragem ou tempo de utilização, prevalecendo o que primeiro ocorrer.

As operações deverão ser realizadas conforme os itens descritos em cada revisão. Caso haja necessidade de uma substituição ou reparo de peças que não conste nesta Tabela, o Consultor técnico o comunicará.

lubrificação e manutenção

:: 30 meses ou 50.000KM

Inspeção geral na carroceria

- Verificar o estado da pintura, pontos de corrosão, guarnição das portas, palhetas dos limpadores do pára-brisa, porta-malas, trava da tampa do compartimento do motor / para crianças e limitadores das portas. Lubrificar se necessário.

No interior do veículo

Verificar o correto funcionamento dos itens:

- Interruptores do painel de instrumentos (A/C, ar quente - se disponível), lanternas, faróis, luz alta, lâmpada da placa de licença, farol de neblina (se equipado), luz de freio (inclusive brake-light), luz de ré, buzina, pisca alerta.
- Porta-luvas (trava/lâmpada), luzes de cortesia, tomada de força 12 V (se disponível).
- Para-sol, trava do cinto de segurança (inclusive retorno).
- Alavanca do lavador e limpador do pára-brisa.
- Espelho retrovisor interno/externo, vidro das portas, trava das portas. Importante: não esquecer de realizar as operações através controle remoto (se equipado).
- Freio de estacionamento. Regular, se necessário.

Sob a tampa do compartimento do motor (veículo no chão)

- Verificar o nível e completar, se necessário:
- Água do reservatório do lavador do pára-brisa.
- Líquido do reservatório de arrefecimento.
- Fluido de freio.

Verificar:

- Fixação dos cabos de bateria / abraçadeiras do sistema de arrefecimento;
- Indícios de vazamento (óleos, fluidos, combustível e água).

Sob o veículo (veículo no alto)

Inspeção visual:

- Desgaste irregular dos pneus.
- Vazamentos no motor, transmissão, semi-eixo, caixa de direção, amortecedor dianteiro e traseiro, flexíveis e tubos de freio, terminais da direção, pivôs da bandeja, sistema de escape, defletores, cabo do freio de estacionamento.

Operação manual:

- Drenar o óleo do motor.
- Verificar fluido da caixa de transferência (veículo com sistema de tração AWD)
- Verificar fluido do diferencial traseiro (veículo com sistema de tração AWD)
- Substituir o filtro de óleo do motor.
- Remover pneus e rodas para verificar o estado das pastilhas, disco de freio. Substituir, se necessário.
- Efetuar o rodízio dos pneus.

Sob a tampa do compartimento do motor (veículo no chão)

- Abastecer o motor com óleo e verificar o nível.
- Calibrar pneus (inclusive estepe).

Prova de estrada

Verificar:

- Posicionamento/alinhamento do volante da direção, engate de marchas, freio de serviço, retorno da alavanca das luzes indicadoras de direção, ruídos internos / externos.
- Fluido da transmissão automática.
Completar se necessário.

⚠ Importante

A Tabela de Manutenção e Lubrificação é um item essencial para a operação adequada e segura do seu veículo, garantindo o seu melhor desempenho e durabilidade.

Os itens descritos em cada revisão prevêem operações específicas, bem como a troca de determinadas peças em função da quilometragem ou tempo de utilização, prevalecendo o que primeiro ocorrer.

As operações deverão ser realizadas conforme os itens descritos em cada revisão. Caso haja necessidade de uma substituição ou reparo de peças que não conste nesta Tabela, o Consultor técnico o comunicará.

lubrificação e manutenção

:: 36 meses ou 60.000KM

Inspeção geral na carroceria

- Verificar o estado da pintura, pontos de corrosão, guarnição das portas, palhetas dos limpadores do pára-brisa, porta-malas, trava da tampa do compartimento do motor / para crianças e limitadores das portas. Lubrificar se necessário.

No interior do veículo

Verificar o correto funcionamento dos itens:

- Interruptores do painel de instrumentos (A/C, ar quente - se disponível), lanternas, faróis, luz alta, lâmpada da placa de licença, farol de neblina (se equipado), luz de freio (inclusive brake-light), luz de ré, buzina, pisca alerta.
- Porta-luvas (trava/lâmpada), luzes de cortesia, tomada de força 12 V (se disponível).
- Para-sol, trava do cinto de segurança (inclusive retorno).
- Alavanca do lavador e limpador do pára-brisa.
- Espelho retrovisor interno/externo, vidro das portas, trava das portas. Importante: não esquecer de realizar as operações através controle remoto (se equipado).
- Freio de estacionamento. Regular, se necessário.

Sob a tampa do compartimento do motor (veículo no chão)

- Verificar o nível e completar, se necessário:
- Água do reservatório do lavador do pára-brisa.
- Líquido do reservatório de arrefecimento.
- Fluido de freio

Verificar:

- Fixação dos cabos de bateria / abraçadeiras do sistema de arrefecimento;
- Indícios de vazamento (óleos, fluidos, combustível e água).
- Correia de acessórios.

Sob o veículo (veículo no alto)

Inspeção visual:

- Desgaste irregular dos pneus.
- Vazamentos no motor, transmissão, semi-eixo, caixa de direção, amortecedor dianteiro e traseiro, flexíveis e tubos de freio, terminais da direção, pivôs da bandeja, sistema de escape, defletores, cabo do freio de estacionamento.

Operação manual:

- Drenar o óleo do motor.
- Substituir o filtro de óleo do motor.
- Remover pneus e rodas para verificar o estado das pastilhas, disco de freio. Substituir se necessário.
- Efetuar o rodízio dos pneus.

Sob a tampa do compartimento do motor (veículo no chão)

- Abastecer o motor com óleo e verificar o nível.
- Substituir filtro de ar (mais frequentemente sob condição de muita poeira).
- Substituir, se necessário as palhetas dos limpadores do pára-brisa.
- Calibrar pneus (inclusive estepe).

Prova de estrada

Verificar:

- Posicionamento/alinhamento do volante da direção, engate de marchas, freio de serviço, retorno da alavanca das luzes indicadoras de direção, ruídos internos / externos.
- Fluido da transmissão automática.
Completar se necessário.

⚠ Importante

A Tabela de Manutenção e Lubrificação é um item essencial para a operação adequada e segura do seu veículo, garantindo o seu melhor desempenho e durabilidade.

Os itens descritos em cada revisão prevêem operações específicas, bem como a troca de determinadas peças em função da quilometragem ou tempo de utilização, prevalecendo o que primeiro ocorrer.

As operações deverão ser realizadas conforme os itens descritos em cada revisão. Caso haja necessidade de uma substituição ou reparo de peças que não conste nesta Tabela, o Consultor técnico o comunicará.

lubrificação e manutenção

:: 42 meses ou 70.000KM

Inspeção geral na carroceria

- Verificar o estado da pintura, pontos de corrosão, guarnição das portas, palhetas dos limpadores do pára-brisa, porta-malas, trava da tampa do compartimento do motor / para crianças e limitadores das portas. Lubrificar se necessário.

No interior do veículo

Verificar o correto funcionamento dos itens:

- Interruptores do painel de instrumentos (A/C, ar quente - se disponível), lanternas, faróis, luz alta, lâmpada da placa de licença, farol de neblina (se equipado), luz de freio (inclusive brake-light), luz de ré, buzina, pisca alerta.
- Porta-luvas (trava/lâmpada), luzes de cortesia, tomada de força 12 V (se disponível).
- Para-sol, trava do cinto de segurança (inclusive retorno).
- Alavanca do lavador e limpador do pára-brisa.
- Espelho retrovisor interno/externo, vidro das portas, trava das portas. Importante: não esquecer de realizar as operações através controle remoto (se equipado).
- Freio de estacionamento. Regular, se necessário.

Sob a tampa do compartimento do motor (veículo no chão)

Verificar o nível e completar, se necessário:

- Água do reservatório do lavador do pára-brisa.
- Líquido do reservatório de arrefecimento.
- Fluido de freio

Verificar:

- Fixação dos cabos de bateria / abraçadeiras do sistema de arrefecimento;
- Indícios de vazamento (óleos, fluidos, combustível e água).

Sob o veículo (veículo no alto)

Inspeção visual:

- Desgaste irregular dos pneus.
- Vazamentos no motor, transmissão, semi-eixo, caixa de direção, amortecedor dianteiro e traseiro, flexíveis e tubos de freio, terminais da direção, pivôs da bandeja, sistema de escape, defletores, cabo do freio de estacionamento.

Operação manual:

- Drenar o óleo do motor.
- Substituir o filtro de óleo do motor.
- Remover pneus e rodas para verificar o estado das pastilhas, disco de freio. Substituir se necessário.
- Efetuar o rodízio dos pneus.

Sob a tampa do compartimento do motor (veículo no chão)

- Abastecer o motor com óleo e verificar o nível.
- Calibrar pneus (inclusive estepe).

Prova de estrada

Verificar:

- Posicionamento/alinhamento do volante da direção, engate de marchas, freio de serviço, retorno da alavanca das luzes indicadoras de direção, ruídos internos / externos.

Fluido da transmissão automática. Completar se necessário.

⚠ Importante

A Tabela de Manutenção e Lubrificação é um item essencial para a operação adequada e segura do seu veículo, garantindo o seu melhor desempenho e durabilidade.

Os itens descritos em cada revisão prevêem operações específicas, bem como a troca de determinadas peças em função da quilometragem ou tempo de utilização, prevalecendo o que primeiro ocorrer.

As operações deverão ser realizadas conforme os itens descritos em cada revisão. Caso haja necessidade de uma substituição ou reparo de peças que não conste nesta Tabela, o Consultor técnico o comunicará.

lubrificação e manutenção

:: 48 meses ou 80.000KM

Inspeção geral na carroceria

- Verificar o estado da pintura, pontos de corrosão, guarnição das portas, palhetas dos limpadores do pára-brisa, porta-malas, trava da tampa do compartimento do motor / para crianças e limitadores das portas. Lubrificar se necessário.

No interior do veículo

Verificar o correto funcionamento dos itens:

- Interruptores do painel de instrumentos (A/C, ar quente - se disponível), lanternas, faróis, luz alta, lâmpada da placa de licença, farol de neblina (se equipado), luz de freio (inclusive brake-light), luz de ré, buzina, pisca alerta.
- Porta-luvas (trava/lâmpada), luzes de cortesia, tomada de força 12 V (se disponível).
- Para-sol, trava do cinto de segurança (inclusive retorno).
- Alavanca do lavador e limpador do pára-brisa.
- Espelho retrovisor interno/externo, vidro das portas, trava das portas. Importante: não esquecer de realizar as operações através controle remoto (se equipado).
- Freio de estacionamento. Regular, se necessário.
- Substituir filtro de pólen (mais frequentemente sob condição de muita poeira).

Sob a tampa do compartimento do motor (veículo no chão)

- Verificar o nível e completar, se necessário:
- Água do reservatório do lavador do pára-brisa.

Verificar:

- Fixação dos cabos de bateria / abraçadeiras do sistema de arrefecimento;
- Indícios de vazamento (óleos, fluidos, combustível e água).
- Correia de acessórios.

Sob o veículo (veículo no alto)

Inspeção visual:

Desgaste irregular dos pneus.

- Vazamentos no motor, transmissão, semi-eixo, caixa de direção, amortecedor dianteiro e traseiro, flexíveis e tubos de freio, terminais da direção, pivôs da bandeja, sistema de escape, defletores, cabo do freio de estacionamento.

Operação manual:

- Drenar o óleo do motor.
- Substituir o filtro de óleo do motor.
- Remover pneus e rodas para verificar o estado das pastilhas, disco de freio. Substituir se necessário.
- Efetuar o rodízio dos pneus.

Sob a tampa do compartimento do motor (veículo no chão)

- Abastecer o motor com óleo e verificar o nível.
- Substituir fluido de freio.
- Substituir líquido de arrefecimento.
- Substituir filtro de ar (mais frequentemente sob condição de muita poeira).
- Substituir, se necessário as palhetas dos limpadores do pára-brisa.
- Calibrar pneus (inclusive estepe).

Prova de estrada

Verificar:

- Posicionamento/alinhamento do volante da direção, engate de marchas, freio de serviço, retorno da alavanca das luzes indicadoras de direção, ruídos internos / externos.
- Fluido da transmissão automática.
Completar se necessário.

⚠ Importante

A Tabela de Manutenção e Lubrificação é um item essencial para a operação adequada e segura do seu veículo, garantindo o seu melhor desempenho e durabilidade.

Os itens descritos em cada revisão prevêem operações específicas, bem como a troca de determinadas peças em função da quilometragem ou tempo de utilização, prevalecendo o que primeiro ocorrer.

As operações deverão ser realizadas conforme os itens descritos em cada revisão. Caso haja necessidade de uma substituição ou reparo de peças que não conste nesta Tabela, o Consultor técnico o comunicará.

lubrificação e manutenção

:: 54 meses ou 90.000KM

Inspeção geral na carroceria

- Verificar o estado da pintura, pontos de corrosão, guarnição das portas, palhetas dos limpadores do pára-brisa, porta-malas, trava da tampa do compartimento do motor / para crianças e limitadores das portas. Lubrificar se necessário.

No interior do veículo

Verificar o correto funcionamento dos itens:

- Interruptores do painel de instrumentos (A/C, ar quente - se disponível), lanternas, faróis, luz alta, lâmpada da placa de licença, farol de neblina (se equipado), luz de freio (inclusive brake-light), luz de ré, buzina, pisca alerta.
- Porta-luvas (trava/lâmpada), luzes de cortesia, tomada de força 12 V (se disponível).
- Para-sol, trava do cinto de segurança (inclusive retorno).
- Alavanca do lavador e limpador do pára-brisa.
- Espelho retrovisor interno/externo, vidro das portas, trava das portas. Importante: não esquecer de realizar as operações através controle remoto (se equipado).
- Freio de estacionamento. Regular, se necessário.

Sob a tampa do compartimento do motor (veículo no chão)

Verificar o nível e completar, se necessário:

- Água do reservatório do lavador do pára-brisa.
- Líquido do reservatório de arrefecimento.
- Fluido de freio.

Verificar:

- Fixação dos cabos de bateria / abraçadeiras do sistema de arrefecimento;
- Indícios de vazamento (óleos, fluidos, combustível e água).

Sob o veículo (veículo no alto)

Inspeção visual:

- Desgaste irregular dos pneus.
- Vazamentos no motor, transmissão, semi-eixo, caixa de direção, amortecedor dianteiro e traseiro, flexíveis e tubos de freio, terminais da direção, pivôs da bandeja, sistema de escape, defletores, cabo do freio de estacionamento.

Operação manual:

- Drenar o óleo do motor.
- Substituir o filtro de óleo do motor.
- Remover pneus e rodas para verificar o estado das pastilhas, disco de freio. Substituir se necessário.
- Efetuar o rodízio dos pneus.

Sob a tampa do compartimento do motor (veículo no chão)

- Abastecer o motor com óleo e verificar o nível.
- Calibrar pneus (inclusive estepe).

Prova de estrada

Verificar:

- Posicionamento/alinhamento do volante da direção, engate de marchas, freio de serviço, retorno da alavanca das luzes indicadoras de direção, ruídos internos / externos.
- Fluido da transmissão automática.
Completar se necessário.

⚠ Importante

A Tabela de Manutenção e Lubrificação é um item essencial para a operação adequada e segura do seu veículo, garantindo o seu melhor desempenho e durabilidade.

Os itens descritos em cada revisão prevêem operações específicas, bem como a troca de determinadas peças em função da quilometragem ou tempo de utilização, prevalecendo o que primeiro ocorrer.

As operações deverão ser realizadas conforme os itens descritos em cada revisão. Caso haja necessidade de uma substituição ou reparo de peças que não conste nesta Tabela, o Consultor técnico o comunicará.

lubrificação e manutenção

:: 60 meses ou 100.000KM

Inspeção geral na carroceria

- Verificar o estado da pintura, pontos de corrosão, guarnição das portas, palhetas dos limpadores do pára-brisa, porta-malas, trava da tampa do compartimento do motor / para crianças e limitadores das portas. Lubrificar se necessário.

No interior do veículo

Verificar o correto funcionamento dos itens:

- Interruptores do painel de instrumentos (A/C, ar quente - se disponível), lanternas, faróis, luz alta, lâmpada da placa de licença, farol de neblina (se equipado), luz de freio (inclusive brake-light), luz de ré, buzina, pisca alerta.
- Porta-luvas (trava/lâmpada), luzes de cortesia, tomada de força 12 V (se disponível).
- Para-sol, trava do cinto de segurança (inclusive retorno).
- Alavanca do lavador e limpador do pára-brisa.
- Espelho retrovisor interno/externo, vidro das portas, trava das portas. Importante: não esquecer de realizar as operações através controle remoto (se equipado).
- Freio de estacionamento. Regular, se necessário.

Sob a tampa do compartimento do motor (veículo no chão)

- Verificar o nível e completar, se necessário:
- Água do reservatório do lavador do pára-brisa.
- Líquido do reservatório de arrefecimento.
- Fluido de freio

Verificar:

- Fixação dos cabos de bateria / abraçadeiras do sistema de arrefecimento;
- Indícios de vazamento (óleos, fluidos, combustível e água).
- Correia de acessórios.

Sob o veículo (veículo no alto)

Inspeção visual:

- Desgaste irregular dos pneus.
- Vazamentos no motor, transmissão, semi-eixo, caixa de direção, amortecedor dianteiro e traseiro, flexíveis e tubos de freio, terminais da direção, pivôs da bandeja, sistema de escape, defletores, cabo do freio de estacionamento.

Operação manual:

- Drenar o óleo do motor.
- Verificar fluido da caixa de transferência (veículo com sistema de tração AWD).
- Verificar fluido do eixo dianteiro e ou traseiro.
- Substituir o filtro de óleo do motor.
- Remover pneus e rodas para verificar o estado das pastilhas, disco de freio. Substituir, se necessário.
- Efetuar o rodízio dos pneus.

Sob a tampa do compartimento do motor (veículo no chão)

- Abastecer o motor com óleo e verificar o nível.
- Substituir velas de ignição.
- Substituir filtro de ar (mais frequentemente sob condição de muita poeira).
- Substituir, se necessário as palhetas dos limpadores do pára-brisa.
- Calibrar pneus (inclusive estepe).

Prova de estrada

Verificar:

- Posicionamento/alinhamento do volante da direção, engate de marchas, freio de serviço, retorno da alavanca das luzes indicadoras de direção, ruídos internos / externos.
- Fluido da transmissão automática. Completar se necessário.

Importante

A Tabela de Manutenção e Lubrificação é um item essencial para a operação adequada e segura do seu veículo, garantindo o seu melhor desempenho e durabilidade.

Os itens descritos em cada revisão prevêem operações específicas, bem como a troca de determinadas peças em função da quilometragem ou tempo de utilização, prevalecendo o que primeiro ocorrer.

As operações deverão ser realizadas conforme os itens descritos em cada revisão. Caso haja necessidade de uma substituição ou reparo de peças que não conste nesta Tabela, o Consultor técnico o comunicará.

Lubrificação e manutenção

:: 66 meses ou 110.000KM

Inspeção geral na carroceria

- Verificar o estado da pintura, pontos de corrosão, guarnição das portas, palhetas dos limpadores do pára-brisa, porta-malas, trava da tampa do compartimento do motor / para crianças e limitadores das portas. Lubrificar se necessário.

No interior do veículo

Verificar o correto funcionamento dos itens:

- Interruptores do painel de instrumentos (A/C, ar quente - se disponível), lanternas, faróis, luz alta, lâmpada da placa de licença, farol de neblina (se equipado), luz de freio (inclusive brake-light), luz de ré, buzina, pisca alerta.
- Porta-luvas (trava/lâmpada), luzes de cortesia, tomada de força 12 V (se disponível).
- Para-sol, trava do cinto de segurança (inclusive retorno).
- Alavanca do lavador e limpador do pára-brisa.
- Espelho retrovisor interno/externo, vidro das portas, trava das portas. Importante: não esquecer de realizar as operações através controle remoto (se equipado).
- Freio de estacionamento. Regular, se necessário.

Sob a tampa do compartimento do motor (veículo no chão)

- Verificar o nível e completar, se necessário:
- Água do reservatório do lavador do pára-brisa.
- Líquido do reservatório de arrefecimento.
- Fluido de freio

Verificar:

- Fixação dos cabos de bateria / abraçadeiras do sistema de arrefecimento;
- Indícios de vazamento (óleos, fluidos, combustível e água).

Sob o veículo (veículo no alto)

Inspeção visual:

- Desgaste irregular dos pneus.
- Vazamentos no motor, transmissão, semi-eixo, caixa de direção, amortecedor dianteiro e traseiro, flexíveis e tubos de freio, terminais da direção, pivôs da bandeja, sistema de escape, defletores, cabo do freio de estacionamento.

Operação manual:

- Drenar o óleo do motor.
- Substituir o filtro de óleo do motor.
- Remover pneus e rodas para verificar o estado das pastilhas, disco de freio. Substituir se necessário.
- Efetuar o rodízio dos pneus.

Sob a tampa do compartimento do motor (veículo no chão)

- Abastecer o motor com óleo e verificar o nível.
- Calibrar pneus (inclusive estepe).

Prova de estrada

Verificar:

- Posicionamento/alinhamento do volante da direção, engate de marchas, freio de serviço, retorno da alavanca das luzes indicadoras de direção, ruídos internos / externos.
- Fluido da transmissão automática.
Completar se necessário.

⚠ Importante

A Tabela de Manutenção e Lubrificação é um item essencial para a operação adequada e segura do seu veículo, garantindo o seu melhor desempenho e durabilidade.

Os itens descritos em cada revisão prevêem operações específicas, bem como a troca de determinadas peças em função da quilometragem ou tempo de utilização, prevalecendo o que primeiro ocorrer.

As operações deverão ser realizadas conforme os itens descritos em cada revisão. Caso haja necessidade de uma substituição ou reparo de peças que não conste nesta Tabela, o Consultor técnico o comunicará.

lubrificação e manutenção

:: 72 meses ou 120.000KM

Inspeção geral na carroceria

- Verificar o estado da pintura, pontos de corrosão, guarnição das portas, palhetas dos limpadores do pára-brisa, porta-malas, trava da tampa do compartimento do motor / para crianças e limitadores das portas. Lubrificar se necessário.

No interior do veículo

Verificar o correto funcionamento dos itens:

- Interruptores do painel de instrumentos (A/C, ar quente - se disponível), lanternas, faróis, luz alta, lâmpada da placa de licença, farol de neblina (se equipado), luz de freio (inclusive brake-light), luz de ré, buzina, pisca alerta.
- Porta-luvas (trava/lâmpada), luzes de cortesia, tomada de força 12 V (se disponível).
- Para-sol, trava do cinto de segurança (inclusive retorno).
- Alavanca do lavador e limpador do pára-brisa.
- Espelho retrovisor interno/externo, vidro das portas, trava das portas. Importante: não esquecer de realizar as operações através controle remoto (se equipado).
- Freio de estacionamento. Regular, se necessário.
- Substituir filtro de pólen (mais frequentemente sob condição de muita poeira)

Sob a tampa do compartimento do motor (veículo no chão)

Verificar o nível e completar, se necessário:

- Água do reservatório do lavador do pára-brisa.

Verificar:

- Fixação dos cabos de bateria / abraçadeiras do sistema de arrefecimento;
- Indícios de vazamento (óleos, fluidos, combustível e água).
- Correia de acessórios.

Sob o veículo (veículo no alto)

Inspeção visual:

Desgaste irregular dos pneus.

- Vazamentos no motor, transmissão, semi-eixo, caixa de direção, amortecedor dianteiro e traseiro, flexíveis e tubos de freio, terminais da direção, pivôs da bandeja, sistema de escape, defletores, cabo do freio de estacionamento.

Operação manual:

- Drenar o óleo do motor.
- Substituir o filtro de óleo do motor.
- Remover pneus e rodas para verificar o estado das pastilhas, disco de freio. Substituir se necessário.
- Efetuar o rodízio dos pneus.

Sob a tampa do compartimento do motor (veículo no chão)

- Abastecer o motor com óleo e verificar o nível.
- Substituir fluido de freio.
- Substituir líquido de arrefecimento.
- Substituir filtro de ar (mais frequentemente sob condição de muita poeira).
- Substituir, se necessário as palhetas dos limpadores do pára-brisa.
- Substituir fluido da transmissão automática.
- Calibrar pneus (inclusive estepe).

Prova de estrada

Verificar:

- Posicionamento/alinhamento do volante da direção, engate de marchas, freio de serviço, retorno da alavanca das luzes indicadoras de direção, ruídos internos / externos.
- Fluido da transmissão automática.
Completar se necessário.

Importante

A Tabela de Manutenção e Lubrificação é um item essencial para a operação adequada e segura do seu veículo, garantindo o seu melhor desempenho e durabilidade.

Os itens descritos em cada revisão prevêem operações específicas, bem como a troca de determinadas peças em função da quilometragem ou tempo de utilização, prevalecendo o que primeiro ocorrer.

As operações deverão ser realizadas conforme os itens descritos em cada revisão. Caso haja necessidade de uma substituição ou reparo de peças que não conste nesta Tabela, o Consultor técnico o comunicará.

lubrificação e manutenção

:: 78 meses ou 130.000KM

Inspeção geral na carroceria

- Verificar o estado da pintura, pontos de corrosão, guarnição das portas, palhetas dos limpadores do pára-brisa, porta-malas, trava da tampa do compartimento do motor / para crianças e limitadores das portas. Lubrificar se necessário.

No interior do veículo

Verificar o correto funcionamento dos itens:

- Interruptores do painel de instrumentos (A/C, ar quente - se disponível), lanternas, faróis, luz alta, lâmpada da placa de licença, farol de neblina (se equipado), luz de freio (inclusive brake-light), luz de ré, buzina, pisca alerta.
- Porta-luvas (trava/lâmpada), luzes de cortesia, tomada de força 12 V (se disponível).
- Para-sol, trava do cinto de segurança (inclusive retorno).
- Alavanca do lavador e limpador do pára-brisa.
- Espelho retrovisor interno/externo, vidro das portas, trava das portas. Importante: não esquecer de realizar as operações através controle remoto (se equipado).
- Freio de estacionamento. Regular, se necessário.

Sob a tampa do compartimento do motor (veículo no chão)

- Verificar o nível e completar, se necessário:
- Água do reservatório do lavador do pára-brisa.
- Líquido do reservatório de arrefecimento.
- Fluido de freio

Verificar:

- Fixação dos cabos de bateria / abraçadeiras do sistema de arrefecimento;
- Indícios de vazamento (óleos, fluidos, combustível e água).

Sob o veículo (veículo no alto)

Inspeção visual:

- Desgaste irregular dos pneus.
- Vazamentos no motor, transmissão, semi-eixo, caixa de direção, amortecedor dianteiro e traseiro, flexíveis e tubos de freio, terminais da direção, pivôs da bandeja, sistema de escape, defletores, cabo do freio de estacionamento.

Operação manual:

- Drenar o óleo do motor.
- Substituir o filtro de óleo do motor.
- Remover pneus e rodas para verificar o estado das pastilhas, disco de freio. Substituir se necessário.
- Efetuar o rodízio dos pneus.

Sob a tampa do compartimento do motor (veículo no chão)

- Abastecer o motor com óleo e verificar o nível.
- Calibrar pneus (inclusive estepe).

Prova de estrada

Verificar:

- Posicionamento/alinhamento do volante da direção, engate de marchas, freio de serviço, retorno da alavanca das luzes indicadoras de direção, ruídos internos / externos.
- Fluido da transmissão automática.
Completar se necessário.

⚠ Importante

A Tabela de Manutenção e Lubrificação é um item essencial para a operação adequada e segura do seu veículo, garantindo o seu melhor desempenho e durabilidade.

Os itens descritos em cada revisão prevêem operações específicas, bem como a troca de determinadas peças em função da quilometragem ou tempo de utilização, prevalecendo o que primeiro ocorrer.

As operações deverão ser realizadas conforme os itens descritos em cada revisão. Caso haja necessidade de uma substituição ou reparo de peças que não conste nesta Tabela, o Consultor técnico o comunicará.

Lubrificação e manutenção

:: 84 meses ou 140.000KM

Inspeção geral na carroceria

- Verificar o estado da pintura, pontos de corrosão, guarnição das portas, palhetas dos limpadores do pára-brisa, porta-malas, trava da tampa do compartimento do motor / para crianças e limitadores das portas. Lubrificar se necessário.

No interior do veículo

Verificar o correto funcionamento dos itens:

- Interruptores do painel de instrumentos (A/C, ar quente - se disponível), lanternas, faróis, luz alta, lâmpada da placa de licença, farol de neblina (se equipado), luz de freio (inclusive brake-light), luz de ré, buzina, pisca alerta.
- Porta-luvas (trava/lâmpada), luzes de cortesia, tomada de força 12 V (se disponível).
- Para-sol, trava do cinto de segurança (inclusive retorno).
- Alavanca do lavador e limpador do pára-brisa.
- Espelho retrovisor interno/externo, vidro das portas, trava das portas. Importante: não esquecer de realizar as operações através controle remoto (se equipado).
- Freio de estacionamento. Regular, se necessário.

Sob a tampa do compartimento do motor (veículo no chão)

Verificar o nível e completar, se necessário:

- Água do reservatório do lavador do pára-brisa.
- Líquido do reservatório de arrefecimento.
- Fluido de freio

Verificar:

- Fixação dos cabos de bateria / abraçadeiras do sistema de arrefecimento;
- Indícios de vazamento (óleos, fluidos, combustível e água).
- Correia de acessórios.

Sob o veículo (veículo no alto)

Inspeção visual:

- Desgaste irregular dos pneus.
- Vazamentos no motor, transmissão, semi-eixo, caixa de direção, amortecedor dianteiro e traseiro, flexíveis e tubos de freio, terminais da direção, pivôs da bandeja, sistema de escape, defletores, cabo do freio de estacionamento.

Operação manual:

- Drenar o óleo do motor.
- Substituir o filtro de óleo do motor.
- Remover pneus e rodas para verificar o estado das pastilhas, disco de freio. Substituir se necessário.
- Efetuar o rodízio dos pneus.

Sob a tampa do compartimento do motor (veículo no chão)

- Abastecer o motor com óleo e verificar o nível.
- Substituir velas de ignição
- Substituir filtro de ar (mais frequentemente sob condição de muita poeira).
- Substituir, se necessário as palhetas dos limpadores do pára-brisa.
- Calibrar pneus (inclusive estepe).

Prova de estrada

Verificar:

- Posicionamento/alinhamento do volante da direção, engate de marchas, freio de serviço, retorno da alavanca das luzes indicadoras de direção, ruídos internos / externos.
- Fluido da transmissão automática. Completar se necessário.

Importante

A Tabela de Manutenção e Lubrificação é um item essencial para a operação adequada e segura do seu veículo, garantindo o seu melhor desempenho e durabilidade.

Os itens descritos em cada revisão prevêem operações específicas, bem como a troca de determinadas peças em função da quilometragem ou tempo de utilização, prevalecendo o que primeiro ocorrer.

As operações deverão ser realizadas conforme os itens descritos em cada revisão. Caso haja necessidade de uma substituição ou reparo de peças que não conste nesta Tabela, o Consultor técnico o comunicará.

lubrificação e manutenção

:: 90 meses ou 150.000KM

Inspeção geral na carroceria

- Verificar o estado da pintura, pontos de corrosão, guarnição das portas, palhetas dos limpadores do pára-brisa, porta-malas, trava da tampa do compartimento do motor / para crianças e limitadores das portas. Lubrificar se necessário.

No interior do veículo

Verificar o correto funcionamento dos itens:

- Interruptores do painel de instrumentos (A/C, ar quente - se disponível), lanternas, faróis, luz alta, lâmpada da placa de licença, farol de neblina (se equipado), luz de freio (inclusive brake-light), luz de ré, buzina, pisca alerta.
- Porta-luvas (trava/lâmpada), luzes de cortesia, tomada de força 12 V (se disponível).
- Para-sol, trava do cinto de segurança (inclusive retorno).
- Alavanca do lavador e limpador do pára-brisa.
- Espelho retrovisor interno/externo, vidro das portas, trava das portas. Importante: não esquecer de realizar as operações através controle remoto (se equipado).
- Freio de estacionamento. Regular, se necessário.

Sob a tampa do compartimento do motor (veículo no chão)

Verificar o nível e completar, se necessário:

- Água do reservatório do lavador do pára-brisa.
- Líquido do reservatório de arrefecimento.
- Fluido de freio.

Verificar:

- Fixação dos cabos de bateria / abraçadeiras do sistema de arrefecimento;
- Indícios de vazamento (óleos, fluidos, combustível e água).

Sob o veículo (veículo no alto)

Inspeção visual:

- Desgaste irregular dos pneus.
- Vazamentos no motor, transmissão, semi-eixo, caixa de direção, amortecedor dianteiro e traseiro, flexíveis e tubos de freio, terminais da direção, pivôs da bandeja, sistema de escape, defletores, cabo do freio de estacionamento.

Operação manual:

- Drenar o óleo do motor.
- Verificar fluido da caixa de transferência (veículo com sistema de tração AWD)
- Verificar fluido do diferencial traseiro (veículo com sistema de tração AWD)
- Substituir o filtro de óleo do motor.
- Remover pneus e rodas para verificar o estado das pastilhas, disco de freio. Substituir se necessário.
- Efetuar o rodízio dos pneus.

Sob a tampa do compartimento do motor (veículo no chão)

- Abastecer o motor com óleo e verificar o nível.
- Calibrar pneus (inclusive estepe).

Prova de estrada

Verificar:

- Posicionamento/alinhamento do volante da direção, engate de marchas, freio de serviço, retorno da alavanca das luzes indicadoras de direção, ruídos internos / externos.
- Fluido da transmissão automática.
Completar se necessário.

⚠ Importante

A Tabela de Manutenção e Lubrificação é um item essencial para a operação adequada e segura do seu veículo, garantindo o seu melhor desempenho e durabilidade.

Os itens descritos em cada revisão prevêem operações específicas, bem como a troca de determinadas peças em função da quilometragem ou tempo de utilização, prevalecendo o que primeiro ocorrer.

As operações deverão ser realizadas conforme os itens descritos em cada revisão. Caso haja necessidade de uma substituição ou reparo de peças que não conste nesta Tabela, o Consultor técnico o comunicará.

Lubrificação e manutenção

:: 96 meses ou 160.000KM

Inspeção geral na carroceria

- Verificar o estado da pintura, pontos de corrosão, guarnição das portas, palhetas dos limpadores do pára-brisa, porta-malas, trava da tampa do compartimento do motor / para crianças e limitadores das portas. Lubrificar se necessário.

No interior do veículo

Verificar o correto funcionamento dos itens:

- Interruptores do painel de instrumentos (A/C, ar quente - se disponível), lanternas, faróis, luz alta, lâmpada da placa de licença, farol de neblina (se equipado), luz de freio (inclusive brake-light), luz de ré, buzina, pisca alerta.
- Porta-luvas (trava/lâmpada), luzes de cortesia, tomada de força 12 V (se disponível).
- Para-sol, trava do cinto de segurança (inclusive retorno).
- Alavanca do lavador e limpador do pára-brisa.
- Espelho retrovisor interno/externo, vidro das portas, trava das portas. Importante: não esquecer de realizar as operações através controle remoto (se equipado).
- Freio de estacionamento. Regular, se necessário.
- Substituir filtro de pólen (mais frequentemente sob condição de muita poeira)

Sob a tampa do compartimento do motor (veículo no chão)

Verificar o nível e completar, se necessário:

- Água do reservatório do lavador do pára-brisa.

Verificar:

- Fixação dos cabos de bateria / abraçadeiras do sistema de arrefecimento;
- Indícios de vazamento (óleos, fluidos, combustível e água).
- Correia de acessórios.

Sob o veículo (veículo no alto)

Inspeção visual:

- Desgaste irregular dos pneus.
- Vazamentos no motor, transmissão, semi-eixo, caixa de direção, amortecedor dianteiro e traseiro, flexíveis e tubos de freio, terminais da direção, pivôs da bandeja, sistema de escape, defletores, cabo do freio de estacionamento.

Operação manual:

- Drenar o óleo do motor.
- Substituir o filtro de óleo do motor.
- Remover pneus e rodas para verificar o estado das pastilhas, disco de freio. Substituir, se necessário.
- Efetuar o rodízio dos pneus.

Sob a tampa do compartimento do motor (veículo no chão)

- Abastecer o motor com óleo e verificar o nível.
- Substituir fluido de freio.
- Substituir líquido de arrefecimento.
- Substituir, se necessário as palhetas dos limpadores do pára-brisa.
- Substituir filtro de ar (mais frequentemente sob condição de muita poeira).
- Calibrar pneus (inclusive estepe).

Prova de estrada

Verificar:

- Posicionamento/alinhamento do volante da direção, engate de marchas, freio de serviço, retorno da alavanca das luzes indicadoras de direção, ruídos internos / externos.
- Fluido da transmissão automática.
Completar se necessário.

⚠ Importante

A Tabela de Manutenção e Lubrificação é um item essencial para a operação adequada e segura do seu veículo, garantindo o seu melhor desempenho e durabilidade.

Os itens descritos em cada revisão prevêem operações específicas, bem como a troca de determinadas peças em função da quilometragem ou tempo de utilização, prevalecendo o que primeiro ocorrer.

As operações deverão ser realizadas conforme os itens descritos em cada revisão. Caso haja necessidade de uma substituição ou reparo de peças que não conste nesta Tabela, o Consultor técnico o comunicará.

Lubrificação e manutenção

:: 102 meses ou 170.000KM

Inspeção geral na carroceria

- Verificar o estado da pintura, pontos de corrosão, guarnição das portas, palhetas dos limpadores do pára-brisa, porta-malas, trava da tampa do compartimento do motor / para crianças e limitadores das portas. Lubrificar se necessário.

No interior do veículo

Verificar o correto funcionamento dos itens:

- Interruptores do painel de instrumentos (A/C, ar quente - se disponível), lanternas, faróis, luz alta, lâmpada da placa de licença, farol de neblina (se equipado), luz de freio (inclusive brake-light), luz de ré, buzina, pisca alerta.
- Porta-luvas (trava/lâmpada), luzes de cortesia, tomada de força 12 V (se disponível).
- Para-sol, trava do cinto de segurança (inclusive retorno).
- Alavanca do lavador e limpador do pára-brisa.
- Espelho retrovisor interno/externo, vidro das portas, trava das portas. Importante: não esquecer de realizar as operações através controle remoto (se equipado).
- Freio de estacionamento. Regular, se necessário.

Sob a tampa do compartimento do motor (veículo no chão)

Verificar o nível e completar, se necessário:

- Água do reservatório do lavador do pára-brisa.
- Líquido do reservatório de arrefecimento.
- Fluido de freio

Verificar:

- Fixação dos cabos de bateria / abraçadeiras do sistema de arrefecimento;
- Indícios de vazamento (óleos, fluidos, combustível e água).

Sob o veículo (veículo no alto)

Inspeção visual:

- Desgaste irregular dos pneus.
- Vazamentos no motor, transmissão, semi-eixo, caixa de direção, amortecedor dianteiro e traseiro, flexíveis e tubos de freio, terminais da direção, pivôs da bandeja, sistema de escape, defletores, cabo do freio de estacionamento.

Operação manual:

- Drenar o óleo do motor.
 - Substituir o filtro de óleo do motor.
 - Remover pneus e rodas para verificar o estado das pastilhas, disco de freio. Substituir se necessário.
- Efetuar o rodízio dos pneus.

Sob a tampa do compartimento do motor (veículo no chão)

- Abastecer o motor com óleo e verificar o nível.
- Calibrar pneus (inclusive estepe).

Prova de estrada

Verificar:

- Posicionamento/alinhamento do volante da direção, engate de marchas, freio de serviço, retorno da alavanca das luzes indicadoras de direção, ruídos internos / externos.
- Fluido da transmissão automática.
Completar se necessário.

⚠ Importante

A Tabela de Manutenção e Lubrificação é um item essencial para a operação adequada e segura do seu veículo, garantindo o seu melhor desempenho e durabilidade.

Os itens descritos em cada revisão prevêem operações específicas, bem como a troca de determinadas peças em função da quilometragem ou tempo de utilização, prevalecendo o que primeiro ocorrer.

As operações deverão ser realizadas conforme os itens descritos em cada revisão. Caso haja necessidade de uma substituição ou reparo de peças que não conste nesta Tabela, o Consultor técnico o comunicará.

Lubrificação e manutenção

:: 108 meses ou 180.000KM

Inspeção geral na carroceria

- Verificar o estado da pintura, pontos de corrosão, guarnição das portas, palhetas dos limpadores do pára-brisa, porta-malas, trava da tampa do compartimento do motor / para crianças e limitadores das portas. Lubrificar se necessário.

No interior do veículo

Verificar o correto funcionamento dos itens:

- Interruptores do painel de instrumentos (A/C, ar quente - se disponível), lanternas, faróis, luz alta, lâmpada da placa de licença, farol de neblina (se equipado), luz de freio (inclusive brake-light), luz de ré, buzina, pisca alerta.
- Porta-luvas (trava/lâmpada), luzes de cortesia, tomada de força 12 V (se disponível).
- Para-sol, trava do cinto de segurança (inclusive retorno).
- Alavanca do lavador e limpador do pára-brisa.
- Espelho retrovisor interno/externo, vidro das portas, trava das portas. Importante: não esquecer de realizar as operações através controle remoto (se equipado).
- Freio de estacionamento. Regular, se necessário.

Sob a tampa do compartimento do motor (veículo no chão)

- Verificar o nível e completar, se necessário:
- Água do reservatório do lavador do pára-brisa.
- Líquido do reservatório de arrefecimento.
- Fluido de freio

Verificar:

- Fixação dos cabos de bateria / abraçadeiras do sistema de arrefecimento;
- Indícios de vazamento (óleos, fluidos, combustível e água).
- Correia de acessório

Sob o veículo (veículo no alto)

Inspeção visual:

- Desgaste irregular dos pneus.
- Vazamentos no motor, transmissão, semi-eixo, caixa de direção, amortecedor dianteiro e traseiro, flexíveis e tubos de freio, terminais da direção, pivôs da bandeja, sistema de escape, defletores, cabo do freio de estacionamento.

Operação manual:

- Drenar o óleo do motor.
- Substituir o filtro de óleo do motor.
- Remover pneus e rodas para verificar o estado das pastilhas, disco de freio. Substituir se necessário.
- Efetuar o rodízio dos pneus.

Sob a tampa do compartimento do motor (veículo no chão)

- Abastecer o motor com óleo e verificar o nível.
- Substituir velas de ignição.
- Substituir, se necessário as palhetas dos limpadores do pára-brisa.
- Substituir filtro de ar (mais frequentemente sob condição de muita poeira).
- Calibrar pneus (inclusive estepe).

Prova de estrada

Verificar:

- Posicionamento/alinhamento do volante da direção, engate de marchas, freio de serviço, retorno da alavanca das luzes indicadoras de direção, ruídos internos / externos.
- Fluido da transmissão automática. Completar se necessário.

Importante

A Tabela de Manutenção e Lubrificação é um item essencial para a operação adequada e segura do seu veículo, garantindo o seu melhor desempenho e durabilidade.

Os itens descritos em cada revisão prevêem operações específicas, bem como a troca de determinadas peças em função da quilometragem ou tempo de utilização, prevalecendo o que primeiro ocorrer.

As operações deverão ser realizadas conforme os itens descritos em cada revisão. Caso haja necessidade de uma substituição ou reparo de peças que não conste nesta Tabela, o Consultor técnico o comunicará.

Lubrificação e manutenção

:: 114 meses ou 190.000KM

Inspeção geral na carroceria

- Verificar o estado da pintura, pontos de corrosão, guarnição das portas, palhetas dos limpadores do pára-brisa, porta-malas, trava da tampa do compartimento do motor / para crianças e limitadores das portas. Lubrificar se necessário.

No interior do veículo

Verificar o correto funcionamento dos itens:

- Interruptores do painel de instrumentos (A/C, ar quente - se disponível), lanternas, faróis, luz alta, lâmpada da placa de licença, farol de neblina (se equipado), luz de freio (inclusive brake-light), luz de ré, buzina, pisca alerta.
- Porta-luvas (trava/lâmpada), luzes de cortesia, tomada de força 12 V (se disponível).
- Para-sol, trava do cinto de segurança (inclusive retorno).
- Alavanca do lavador e limpador do pára-brisa.
- Espelho retrovisor interno/externo, vidro das portas, trava das portas. Importante: não esquecer de realizar as operações através controle remoto (se equipado).
- Freio de estacionamento. Regular, se necessário.

Sob a tampa do compartimento do motor (veículo no chão)

- Verificar o nível e completar, se necessário:
- Água do reservatório do lavador do pára-brisa.
- Líquido do reservatório de arrefecimento.
- Fluido de freio.

Verificar:

- Fixação dos cabos de bateria / abraçadeiras do sistema de arrefecimento;
- Indícios de vazamento (óleos, fluidos, combustível e água).

Sob o veículo (veículo no alto)

Inspeção visual:

- Desgaste irregular dos pneus.
- Vazamentos no motor, transmissão, semi-eixo, caixa de direção, amortecedor dianteiro e traseiro, flexíveis e tubos de freio, terminais da direção, pivôs da bandeja, sistema de escape, defletores, cabo do freio de estacionamento.

Operação manual:

- Drenar o óleo do motor.
- Substituir o filtro de óleo do motor.
- Remover pneus e rodas para verificar o estado das pastilhas, disco de freio. Substituir se necessário.
- Efetuar o rodízio dos pneus.

Sob a tampa do compartimento do motor (veículo no chão)

- Abastecer o motor com óleo e verificar o nível.
- Calibrar pneus (inclusive estepe).

Prova de estrada

Verificar:

- Posicionamento/alinhamento do volante da direção, engate de marchas, freio de serviço, retorno da alavanca das luzes indicadoras de direção, ruídos internos / externos.
- Fluido da transmissão automática.
Completar se necessário.

Importante

A Tabela de Manutenção e Lubrificação é um item essencial para a operação adequada e segura do seu veículo, garantindo o seu melhor desempenho e durabilidade.

Os itens descritos em cada revisão prevêem operações específicas, bem como a troca de determinadas peças em função da quilometragem ou tempo de utilização, prevalecendo o que primeiro ocorrer.

As operações deverão ser realizadas conforme os itens descritos em cada revisão. Caso haja necessidade de uma substituição ou reparo de peças que não conste nesta Tabela, o Consultor técnico o comunicará.

lubrificação e manutenção

⚙️ 120 meses ou 200.000KM

Inspeção geral na carroceria

- Verificar o estado da pintura, pontos de corrosão, guarnição das portas, palhetas dos limpadores do pára-brisa, porta-malas, trava da tampa do compartimento do motor / para crianças e limitadores das portas. Lubrificar se necessário.

No interior do veículo

- Verificar o correto funcionamento dos itens:
- Interruptores do painel de instrumentos (A/C, ar quente - se disponível), lanternas, faróis, luz alta, lâmpada da placa de licença, farol de neblina (se equipado), luz de freio (inclusive brake-light), luz de ré, buzina, pisca alerta.
- Porta-luvas (trava/lâmpada), luzes de cortesia, tomada de força 12 V (se disponível).
- Para-sol, trava do cinto de segurança (inclusive retorno).
- Alavanca do lavador e limpador do pára-brisa.
- Espelho retrovisor interno/externo, vidro das portas, trava das portas. Importante: não esquecer de realizar as operações através controle remoto (se equipado).
- Freio de estacionamento. Regular, se necessário.
- Substituir filtro de pólen (mais frequentemente sob condição de muita poeira)

Sob a tampa do compartimento do motor (veículo no chão)

- Verificar o nível e completar, se necessário:
- Água do reservatório do lavador do pára-brisa.

Verificar:

- Fixação dos cabos de bateria / abraçadeiras do sistema de arrefecimento;
- Indícios de vazamento (óleos, fluidos, combustível e água).
- Correia de acessórios.

Sob o veículo (veículo no alto)

Inspeção visual:

- Desgaste irregular dos pneus.
- Vazamentos no motor, transmissão, semi-eixo, caixa de direção, amortecedor dianteiro e traseiro, flexíveis e tubos de freio, terminais da direção, pivôs da bandeja, sistema de escape, defletores, cabo do freio de estacionamento.

Operação manual:

- Drenar o óleo do motor.
- Substituir o filtro de óleo do motor.
- Verificar fluido da caixa de transferência (veículo com sistema de tração AWD)
- Verificar fluido do eixo dianteiro e ou traseiro.
- Remover pneus e rodas para verificar o estado das pastilhas, disco de freio. Substituir, se necessário.
- Efetuar o rodízio dos pneus.

Sob a tampa do compartimento do motor (veículo no chão)

- Abastecer o motor com óleo e verificar o nível.
- Substituir fluido de freio.
- Substituir líquido de arrefecimento
- Substituir, se necessário as palhetas dos limpadores do pára-brisa.
- Substituir filtro de ar (mais frequentemente sob condição de muita poeira).
- Calibrar pneus (inclusive estepe).

Prova de estrada

Verificar:

- Posicionamento/alinhamento do volante da direção, engate de marchas, freio de serviço, retorno da alavanca das luzes indicadoras de direção, ruídos internos / externos.
- Fluido da transmissão automática. Completar se necessário.

⚠ Importante

A Tabela de Manutenção e Lubrificação é um item essencial para a operação adequada e segura do seu veículo, garantindo o seu melhor desempenho e durabilidade.

Os itens descritos em cada revisão prevêm operações específicas, bem como a troca de determinadas peças em função da quilometragem ou tempo de utilização, prevalecendo o que primeiro ocorrer.

As operações deverão ser realizadas conforme os itens descritos em cada revisão. Caso haja necessidade de uma substituição ou reparo de peças que não conste nesta Tabela, o Consultor técnico o comunicará.

Suspensão / Direção

Suspensão

Dianteira

Independente, tipo (SLA) SHORT_LONG ARM, com barra estabilizadora, amortecedores pressurizados e molas helicoidais.

Traseira

Independente, tipo Multilink, com barra estabilizadora, amortecedores pressurizados e molas helicoidais.

Direção

Elétrica - EPAS tipo pinhão e cremalheira.

Valores de Alinhamento

Rodas dianteiras

	Lado Esquerdo	Lado Direito
Cáster	$3,75^{\circ} \pm 1^{\circ}$	$4,25^{\circ} \pm 1^{\circ}$
Câmbor	$-0,03^{\circ} \pm -0,75^{\circ}$	$-0,03^{\circ} \pm -0,75^{\circ}$

Rodas traseiras

	Lado Esquerdo	Lado Direito
Cáster	$-1,25^{\circ} \pm 0,75^{\circ}$	$-1,25^{\circ} \pm 0,75^{\circ}$
Convergência	$-0,12^{\circ} \pm 0,12^{\circ}$	$-0,12^{\circ} \pm 0,12^{\circ}$

Tabela de especificações técnicas

Dados técnicos - Motor 3.0 ℓ V6 24V

Localização / posição	Dianteiro transversal
Ciclo / tempos	Otto / 4 tempos
Número e disposição dos cilindros	6 em V
Válvulas	4 por cilindro
Acionamento	Acionamento direto por tucho mecânico
Diâmetro do cilindro	89,0 mm
Curso do êmbolo (pistão)	79,5 mm
Relação de compressão	10,3:1
Cilindrada	2967 cm ³
Potência do motor	243 CV @ 6550 rpm
Torque máximo (gasolina tipo C)	302 N.m @ 4300 rpm
Combustível (gasolina tipo C)	Gasolina sem chumbo regular com 20% a 25% de álcool etílico
Rotação máxima do motor	7000 rpm
Rotação da marcha lenta	± 680 rpm
Sistema de alimentação	Digital; multi-ponto e seqüencial
Bomba de combustível	379 a 399 kPa
Ordem de ignição	1 - 4 - 2 - 5 - 3 - 6
Vela de ignição	Motorcraft SP511
Sistema de ignição	Eletrônica digital
Filtro de óleo do motor (Motorcraft)	Motorcraft FL-500-S
Índice de CO em marcha lenta	< 0,5%
Folga dos eletrodos das velas	1,15 a 1,25 mm
Indução de ar	Aspirada
Elemento do filtro de ar	Motorcraft FA-1786

Dados técnicos - Motor 2.5 l 14 16V

Localização / posição	Dianteiro transversal
Ciclo / tempos	Otto / 4 tempos
Número e disposição dos cilindros	4 em linha
Válvulas	4 por cilindro
Acionamento	Acionamento direto por tucho mecânico
Diâmetro do cilindro	89,0 mm
Curso do êmbolo (pistão)	100,0 mm
Relação de compressão	9,7:1
Cilindrada	2488 cm ³
Potência do motor	173 CV @ 6000 rpm
Torque máximo (gasolina tipo C)	225 N.m @ 4000 rpm
Combustível (gasolina tipo C)	Gasolina sem chumbo regular com 20% a 25% de álcool etílico
Rotação máxima do motor	6250 rpm
Rotação da marcha lenta	± 650 rpm
Sistema de alimentação	Digital; multi-ponto e seqüencial
Bomba de combustível	379 a 399 kPa
Ordem de ignição	1 - 3 - 4 - 2
Vela de ignição	Motorcraft SP490
Sistema de ignição	Eletrônica digital
Filtro de óleo do motor (Motorcraft)	Motorcraft FL-910
Índice de CO em marcha lenta	< 0,5%
Folga dos eletródos das velas	1,25 a 1,35 mm
Indução de ar	Aspirada
Elemento do filtro de ar	Motorcraft FA-1785

Tabela de especificações técnicas

Capacidades Volumétricas

Tipo de motor	3.0 ℓ - V6 24V	2.5 ℓ - I4 16V
Óleo do motor: com filtro	5,7 ℓ	4,7 ℓ
Fluido de freio	entre MÍN e MÁX	entre MÍN e MÁX
Caixa de transferência	350 ml	—
Sistema de arrefecimento (incluindo o sistema de ar quente)	9,2 ℓ	8,1 ℓ
Diferencial traseiro	1,15 ℓ	—
Transmissão automática	8,5 ℓ	8,5 ℓ
Reservatório do sistema do lavador de vidros	4,5 ℓ	4,5 ℓ
Tanque de combustível	62,5 ℓ	66 ℓ
Carga do ar condicionado (gás R134a)	620 gramas	620 gramas
Óleo do compressor do ar condicionado	177 ml	177 ml
Porta-malas	530 ℓ	530 ℓ

Carroceria

Tipo: monobloco, barra de proteção nas portas laterais, colunas A e B reforçadas.



Peso do veículo

Importante

Observe as especificações de peso do veículo e não ultrapasse o peso bruto total. A não observação desses valores pode causar alterações na dirigibilidade do veículo, com o risco de provocar acidentes e danos ao veículo.

Peso do veículo em ordem de marcha

Refere-se ao veículo (modelo básico) pronto para dirigir, ou seja, com o líquido de arrefecimento, lubrificantes, tanque de combustível com 90% da capacidade, ferramentas e pneu sobressalente.

A carga útil resulta do peso bruto total menos o peso em ordem de marcha. Equipamentos opcionais ou instalados posteriormente reduzem a carga útil.

Peso (kg)	Motor 2.5ℓ 16V		Motor 3.0ℓ V6 24V	
Em ordem de marcha	1563 kg		1650 kg	
Carga útil	386 kg		439 kg	
Peso bruto total	1949 kg		2089 kg	
	dianteiro	traseiro	dianteiro	traseiro
Distribuição por eixo	935 kg	628 kg	974 kg	676 kg
Máximo por eixo	1063 kg	928 kg	1144 kg	1000 kg

Tabela de especificações técnicas

Sistema de Freios

Serviço

Freio hidráulico de duplo circuito em diagonal, nas 4 rodas com sistema anti-blocante (ABS).

Estacionamento

Freio de estacionamento mecânico com ação nas rodas traseiras, acionado por meio de cabo, ligado a uma alavanca posicionada entre os bancos dianteiros.

Pneus

Pressão dos pneus

Verifique, ainda com o motor frio, a pressão e o estado dos pneus. O pneu não deve apresentar sinais de desgaste acentuado, nem bolhas no seu flanco lateral.

Esta verificação deve ser feita antes de qualquer viagem ou a cada reabastecimento do veículo. Não se esqueça do pneu sobressalente.

Pressão dos pneus (pneus frio) em bar (lb/pol²)

Medida da roda	Medida do pneu	Bar Lb/pol ²	Carga total (5 pessoas e bagagem)	
			Diant. 2,30 (33)	Tras. 2,30 (33)
7,0 J17"	225/50 R17	Bar Lb/pol ²	Diant. 2,30 (33)	Tras. 2,30 (33)
16" (Pneu sobressalente)	T145/80 D16	Bar Lb/pol ²	(60)	

Dimensões do veículo

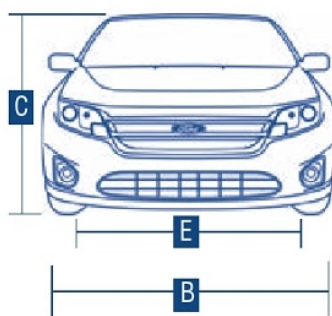
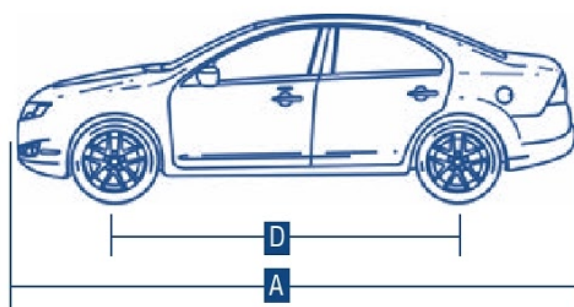

Item	Descrição da dimensão	Dimensão em mm
A	Comprimento total	4841
B	Largura total - com espelho	2034
B	Largura total - sem espelho	1835
C	Altura total - (sem bagageiro)	1445
D	Distância entre eixos	2728
E	Bitola dianteira	1567
E	Bitola traseira	1567

Tabela de especificações técnicas

Combustível, lubrificantes e fluidos		
Partes a lubrificar	Lubrificantes / fluidos	Operação
Motor 3.0 ℓ Motor 2.5 ℓ	Motorcraft SAE 5W30 que atenda à especificação Ford WSS-M2C913-B (para intervalos de troca a cada 06 meses ou 10.000 km o que o primeiro ocorrer)	Verificar o nível e completar, se necessário. Drenar com o motor quente e reabastecer com óleo novo até a marca MÁX. da vareta medidora.
Transmissão automática 6F35	MERCON® LV ATF especificação Ford WSS-M2C938-A	Verificar o nível e completar, se necessário. Substituir o óleo da transmissão automática a cada 100.000 km.
Sistema de freios	DOT 3 Especificação Ford WSS-M6C65-A1	Verificar o nível e completar, se necessário. Substituir o fluido de freio a cada 2 anos.
Sistema de arrefecimento	Aditivo de líquido de arrefecimento - especificação Ford WSS-M97B55-A (não misturar aditivos de especificações diferente)	Verificar o nível do reservatório de expansão, com o motor frio; completar se necessário. Adicionar aditivo na proporção de 40% para 60% de água.
Caixa de transferência	SAE 75W140 - Sintético WSL-M2C192-A	Verificar o nível e completar, se necessário. Substituir o óleo da caixa de transferência a cada 100.000 km.
Diferencial	SAE 80W90 WSP-M2C197-A	Verificar o nível e completar, se necessário. Substituir o óleo do diferencial a cada 100.000 km.



Completando o Nível de Óleo

Se não for possível encontrar o óleo recomendado que atenda a especificação Ford **WSS-M2C913-B**, você poderá utilizar lubrificantes de viscosidade **SAE 5W-30** (preferível), **SAE 5W-40** ou **SAE 10W-40** os quais atendam as especificações definidas por **ACEA A1/B1** (preferível) ou **ACEA A3/B3**. O uso destes óleos irá resultar em maior tempo de partida do motor, perda de performance do veículo, maior consumo de combustível e aumento no nível de emissões de gases poluentes.

Garantia do produto

:: Ao proprietário

As informações aqui contidas incorporam as condições essenciais de manutenção e garantia para a operação adequada e segura de seu veículo.

É de fundamental importância submetê-lo às revisões periódicas, nos intervalos de tempo ou nas quilometragens indicadas, de acordo com os itens estabelecidos na Tabela de Lubrificação e Manutenção.

Lembre-se que o não cumprimento do programa regular de revisão, lubrificação e manutenção implica na perda da validade da garantia para os itens de verificação na respectiva revisão.

:: Ford Motor Company Brasil Ltda.

A Ford Motor Company Brasil Ltda., através da sua rede de Distribuidores, garante o seu Ford Fusion pelo prazo de 36 meses, a partir do mês de aquisição do veículo 0 km, sem limite de quilometragem. Neste prazo estão inclusos os três meses de garantia legal.

Esta garantia cobre todas as peças do seu veículo que, em serviço e uso normal, apresentarem defeito de fabricação ou de material, devidamente comprovado pelo Distribuidor Ford. As exceções estão descritas no item **“O que não é coberto pela garantia”**.

Fica convencionado que a presente garantia não cobre equipamentos instalados por terceiros e equipamentos instalados pós-venda que não sejam originais.

A obrigação do Distribuidor Ford nos termos desta garantia consiste na substituição gratuita, em seu estabelecimento, de peças que sejam por ele, Distribuidor Ford, reconhecidas como defeituosas.

Esta garantia estará automaticamente cancelada, conforme descrito nos termos do item **“Cancelamento da garantia”**.



Fica o Cliente desde já ciente que a Ford Motor Company Brasil Ltda. e o Distribuidor Ford não se responsabilizam, em hipótese alguma, por despesas relativas a óleo lubrificante, graxa, combustível e similares e outras referentes a deslocamento de pessoal, reboque, socorro, imobilização do veículo, danos materiais ou pessoais do Cliente ou terceiros em geral e de manutenção normal do veículo, como reapertos, limpezas, lavagens, lubrificações, verificações, regulagens etc.

O Cliente fica igualmente cientificado de que a Ford Motor Company Brasil Ltda. poderá alterar as condições de garantia, conforme descrito no item “Esclarecimentos Adicionais”.

Exceto as responsabilidades ora assumidas, nenhuma outra é admitida nos termos desta garantia.

:: Prazo da garantia

A garantia inicia-se a partir do mês de aquisição do veículo 0 km ao primeiro proprietário, no prazo abaixo indicado:

36 meses, sem limite de quilometragem. Neste prazo estão inclusos os três meses de garantia legal.

O que é coberto

A Ford Motor Company Brasil Ltda., através de sua rede de Distribuidores, garante as peças de seu veículo que, em serviço e uso normal, apresentarem defeitos de fabricação ou de material, devidamente comprovado pelo Distribuidor Ford.

Bateria

A Ford Motor Company Brasil Ltda., através de sua rede de Distribuidores, garante a bateria do seu veículo pelo prazo de 24 meses, a partir do mês de aquisição do veículo 0 Km pelo primeiro proprietário, sem limite de quilometragem. Neste prazo estão incluso os três meses de garantia legal. Decorrido este período, ou seja, após os 24 meses de uso, a substituição da bateria correrá por conta do proprietário do veículo.

As exceções, exclusões ou limitações estão descritas no item “**O que não é coberto pela garantia**”.

Garantia do produto

O que não é coberto pela garantia

Operações e itens considerados como manutenção normal.

As operações e os itens a seguir são considerados como parte de manutenção normal do veículo e devem, portanto, ser executados por conta do Cliente:

- Limpeza do sistema de combustível;
- Alinhamento da direção;
- Balanceamento das rodas;
- Ajustes dos freios;
- Substituição do filtro de óleo do motor;
- Substituição ou complemento do óleo lubrificante do motor e da caixa de mudanças;
- Substituição ou complemento do fluido do sistema de freios;
- Reapertos, ajustes, verificações em geral, lavagem, graxa, combustível e similares;
- Substituição do líquido do sistema de arrefecimento;
- Carga do gás refrigerante do sistema de ar condicionado;
- Componentes do motor danificados pela utilização de combustível adulterado contaminado ou de má qualidade.

Despesas com óleo lubrificante do motor, fluido da transmissão automática, lubrificantes da caixa de transferência, diferencial, fluido de freio, graxas, líquido do sistema de arrefecimento do motor e carga de gás refrigerante do sistema de ar condicionado, são cobertas somente quando feitas em consequência de reparos executados em garantia.

A presente garantia não cobre custos relacionados com lucros cessantes.



Peças de desgaste natural

As peças a seguir são consideradas como de desgaste natural e devem, portanto, ser pagas pelo Cliente. As substituições dessas peças, necessárias em razão do fim de sua vida útil, são de única responsabilidade do proprietário. O desgaste é visível nas peças assim caracterizadas, cuja duração está intimamente ligada às condições de rodagem, quilometragem percorrida, tipo de utilização e modo de dirigir: filtros de ar, combustível e óleo, pastilhas, tambores, lonas e discos do freio, sistema de embreagem (platô, disco e rolamento), amortecedores, palhetas do limpador do pára-brisa, velas de ignição, fusíveis, correias, lâmpadas e pneus.

Se a substituição de alguma das peças de desgaste natural ocorrer em razão de comprovado defeito de material ou fabricação, esta é normalmente coberta em garantia.

Vidros

Havendo vestígio de quebra em função de influência mecânica externa, a garantia fica automaticamente extinguida.

:: Cancelamento da garantia

A Garantia do veículo estará automaticamente cancelada:

- **Se o veículo for submetido a abusos, sobrecargas ou acidentes;**
- **Se o programa regular de revisão, manutenção e lubrificação for negligenciado;**
- **Se for empregado em competições de qualquer espécie ou natureza;**
- **Se for reparado fora das oficinas do Distribuidor Ford;**
- **Se os seus componentes originais, acessórios e equipamentos forem substituídos por outros não fornecidos pela Ford Motor Company Brasil Ltda;**
- **Se forem utilizados combustíveis, óleos ou fluidos que não os recomendados neste manual;**

Garantia do produto

- Se a estrutura técnica ou mecânica do veículo for modificada com a substituição e adição de componentes, peças, acessórios ou equipamentos originais por outros não instalados originalmente de fábrica no veículo, ou de especificações diferentes, mesmo que essa modificação tenha sido realizada por um Distribuidor Ford, tais como alarme, rádio toca-fitas e cd players, onde se subentende que a modificação foi realizada a pedido do Cliente, por sua conta e risco;
- Se o veículo for submetido a qualquer modificação que a juízo exclusivo da Ford Motor Company Brasil Ltda., afetem seu funcionamento, estabilidade, segurança e confiabilidade.
- Esta garantia não cobre danos devido a sujeiras aparentemente inofensivas como detritos de origem animal ou vegetal, insetos, marcas de piche e resíduos de poluição industrial, dentre outros.

:: Onde obter serviços em garantia

Todo atendimento previsto nos termos desta garantia será executado preferencialmente no Distribuidor Ford que efetuou a venda.

Não obstante o disposto acima, fica esclarecido que qualquer Distribuidor Ford, titular de concessão para a comercialização de veículos Ford e/ou prestação de assistência técnica a veículos Ford, deverá prestar assistência técnica, independentemente de ter comercializado o produto ao qual se destina.

:: Revisões com mão-de-obra gratuita

Todo veículo novo tem direito aos serviços de revisão com mão-de-obra gratuita dos itens constantes da Tabela de Lubrificação e Manutenção, aos 06 meses ou 10.000 km e aos 12 meses ou 20.000 km, o que ocorrer primeiro.

Dos serviços prestados na revisão com mão-de-obra gratuita, excluem-se as despesas descritas em “O que não é coberto pela garantia”, que deverão ser pagas pelo proprietário do veículo.

Excluem-se também, dos serviços com mão-de-obra gratuita, os solicitados pelo Cliente e os que não fazem parte das operações indicadas na Tabela de Lubrificação e Manutenção.



Certifique-se de que o Distribuidor Ford que executou a revisão preencheu, carimbou e vistou o quadro respectivo do Plano de manutenção referente à revisão efetuada, evitando assim, problemas quando necessitar de serviço em garantia.

:: Reparos gratuitos

O Distribuidor Ford tem por obrigação, nos termos desta garantia, substituir gratuitamente, em seu estabelecimento, as peças que sejam por ele, Distribuidor Ford, reconhecidas como defeituosas.

:: Despesas diversas

Despesas relativas a deslocamento de pessoal, reboque, socorro, imobilização do veículo, danos materiais ou pessoais do Cliente ou terceiros, lucros cessantes ou danos alegadamente decorrentes de avarias em geral não são cobertos pela garantia.

:: Garantia de peças de reposição

Peças *Genuínas Ford adquiridas e instaladas num Distribuidor Ford têm garantia de 1 ano a partir da emissão da Nota Fiscal de venda ao Cliente.

* Garantia de 12 meses para todas as peças genuínas Ford somente compradas e instaladas nos Distribuidores Ford. Esta garantia não se enquadra quando caracterizado desgaste natural e/ou mau uso da peça.

:: Serviço Ford

Os Distribuidores Ford dispõem de instalações, experiência e compromisso com a satisfação do Cliente, o que os torna a escolha mais inteligente para a manutenção e reparo dos veículos Ford, por toda a sua vida útil.

Pessoas certas para o serviço

Os técnicos dos Distribuidores Ford são treinados na própria fábrica, recebendo informações mais atualizadas sobre a tecnologia dos veículos e procedimentos de serviço. Os Consultores Técnicos são treinados para proporcionar aos Clientes o mais alto grau de cortesia e atenção.

G

arantia do produto

Ferramentas certas para o serviço

As oficinas dos Distribuidores Ford são equipadas com uma ampla gama de ferramentas especiais e equipamentos de teste especificados pela Ford, incluindo os equipamentos de diagnóstico – a última palavra em tecnologia de diagnóstico eletrônico computadorizado, projetado pela Ford especialmente para os sistemas eletrônicos de última geração instalados em seus veículos.

Uso de peças originais Ford e Motorcraft

Os Distribuidores Ford contam com peças originais Ford e Motorcraft, as mais adequadas para o reparo e manutenção dos veículos Ford.

Durante a fase de projeto dos veículos Ford, são efetuados testes exaustivos em todos os componentes, para assegurar que os mesmos atendam aos padrões de durabilidade e níveis de desempenho exigidos.

As peças de reposição originais Ford atendem aos mesmos padrões de qualidade das utilizadas na produção dos veículos Ford, proporcionando confiabilidade e tranquilidade para o Cliente.

Por este motivo é que todas as peças adquiridas e/ou instaladas num Distribuidor Ford têm garantia de fábrica. Além de contar com toda a qualidade das peças originais, você ainda vai encontrar preços excelentes de peças para a manutenção do seu veículo.

Ao efetuar reparos em Garantia, exige-se que o Distribuidor Ford use apenas Peças Originais Ford e Motorcraft. Por exemplo, quando se substituem as pastilhas de freio em operações de reparo ou serviço, o Cliente deve exigir que as peças de reposição atendam aos mais rígidos padrões de desempenho e segurança. Para que isso aconteça, tais peças devem ser Originais Ford ou Motorcraft.



:: Esclarecimentos adicionais

A **Ford Motor Company Brasil Ltda.** poderá a qualquer tempo, sem prévio aviso, revisar, modificar, descontinuar ou alterar qualquer um de seus produtos, bem como alterar as condições padronizadas desta garantia, sem que tal fato origine-se direito à reclamação de quem quer que seja. As obrigações assumidas pela Ford em consequência desta garantia limitam-se às expressamente incluídas no “**Certificado de garantia**”.

Ford assistance

== O que é o Ford Assistance ?

O programa Ford Assistance foi criado para oferecer ainda mais tranquilidade aos proprietários de veículos Ford.

Isso mesmo! Com este benefício, a Ford fornece total assistência a seus Clientes caso o veículo venha a necessitar de assistência 24 horas, em situações de imobilização do veículo (*), inclusive em caso de acidentes.

Dentre as facilidades estão: guincho, reparo no local, serviço de hospedagem, táxi, devolução do veículo reparado (caso seja necessário), chaveiro, serviço de combustível, telefones úteis, além de carro reserva (exceto em casos de acidentes).

Veja a seguir, todos os detalhes que compõem o programa.

Prazo de Cobertura

O Ford Assistance é válido durante o período de garantia do veículo, desde que cumprido o plano de manutenção e revisões regulares do veículo, observando os devidos prazos e / ou quilometragem.

(*) Entende-se por veículo imobilizado aquele que esteja impossibilitado de rodar por meios próprios.

Quando e como acionar o Ford Assistance ?

Nos casos de imobilização do veículo, para solicitar assistência, ligue gratuitamente para o Centro de Atendimento Ford no telefone 0800-703-3673.

Caso seu veículo esteja nos países do Mercosul, você terá direito a todos os serviços oferecidos pelo Ford Assistance. Para isto, ligue para o telefone 55-11-4331-5071, tendo em mãos e informando:

- a) O nome do proprietário;
- b) Número do chassi do veículo (17 dígitos, que você pode encontrar no documento de licenciamento).
- c) O motivo da chamada, local onde se encontra o veículo e, se possível, um ponto de referência;
- d) O número de telefone para contato, quando possível. A partir destas informações, os nossos atendentes irão acionar os serviços necessários para atendê-lo.

:: Assistências oferecidas inclusive em caso de acidentes

Guincho

Não sendo possível o reparo no local, será enviado um guincho para a locomoção do veículo até o Distribuidor Ford mais próximo ou a um local seguro (limitado a 100 km) para a guarda do mesmo. Os serviços de guincho para veículos que estejam transportando carga, somente serão prestados após a retirada da mesma pelo beneficiário ou outrem por ele designado.

O Ford Assistance não se responsabiliza por transbordo, guarda ou ainda, danos relativos à carga transportada pelo beneficiário.

Veículo em substituição

O veículo atendido pelo Ford Assistance, ao dar entrada no Distribuidor Ford, terá uma previsão do tempo necessário para o reparo. **CASO A PREVISÃO DO REPARO SEJA SUPERIOR A 24 HORAS, VOCÊ TERÁ À DISPOSIÇÃO UM VEÍCULO POPULAR BÁSICO EM SUBSTITUIÇÃO** e será orientado a retirá-lo em uma locadora indicada pelo Ford Assistance.

Dependendo da infraestrutura e disponibilidade local, poderá variar o tipo do veículo em substituição, a critério do Ford Assistance.

O prazo máximo deste empréstimo será de 3 (três) dias consecutivos, a partir da retirada do veículo em substituição.

Para poder usufruir deste serviço é obrigatório ser maior de 21 anos, ter carteira de habilitação há mais de 2 anos e ainda, cartão de crédito com limite disponível no momento para a caução do veículo. Este serviço não inclui seguro, quilometragem rodada, combustível, pedágio ou qualquer outra despesa complementar.

No caso de mau uso do veículo locado ou danos contra terceiros por culpa do usuário, a responsabilidade será integralmente do mesmo.

Este serviço não está disponível em caso de acidentes.

Ford assistance



Imobilização devido à falta de combustível

Caso você fique sem combustível, contate o Centro de Atendimento Ford.

Nós rebocaremos o seu veículo até o posto de abastecimento mais próximo.



Imobilização devido a pneu furado

Se o pneu do seu veículo furar, você pode contatar o Centro de Atendimento Ford que providenciará o envio de uma pessoa para fazer a troca do pneu furado pelo pneu estepe. Este serviço não cobre o reparo do pneu.



Chaveiro

Em caso de quebra, perda ou esquecimento da chave do seu veículo, o Centro de Atendimento Ford providenciará a ida de um chaveiro até o local do evento. Este serviço não cobre a confecção da chave e/ou das fechaduras.

:: Assistência a partir de 50 km do município de sua residência



Retorno à sua residência ou continuação da viagem

Caso o veículo permaneça imobilizado por um período superior a 24 horas e na impossibilidade de ser fornecido um veículo em substituição em tempo hábil, ou ainda, caso você não tenha optado pelo veículo de aluguel, o Ford Assistance providenciará transporte para retorno à sua residência ou a continuação da viagem. Este retorno ou continuação da viagem, que é garantido aos ocupantes do veículo desde que respeitada a sua capacidade máxima e limitado a 5 (cinco) ocupantes, poderá ser realizado por via aérea (classe econômica) ou rodoviária a critério do Ford Assistance, conforme as condições e disponibilidade locais.

 **Hospedagem**

Se, por algum motivo, for impossível providenciar um veículo em substituição, o retorno à residência ou continuação da viagem, o Ford Assistance providenciará acomodação em hotel (tipo *standard*) para os beneficiários até a disponibilidade de um meio de transporte. As despesas de hotel, que não estejam incluídas no valor da diária, serão de sua responsabilidade.

 **Devolução do veículo reparado**

Caso você tenha se ausentado da cidade onde o Distribuidor Ford tenha reparado o veículo, o Ford Assistance colocará à sua disposição, ou outra pessoa autorizada, uma passagem de ida (aérea ou rodoviária, a critério do Ford Assistance), a partir do seu local de domicílio para o local da retirada do veículo.

OBS: os serviços de veículo em substituição, hospedagem e retorno à sua residência ou continuação da viagem não são cumulativos.

:: Serviços complementares

 **Táxi - Assistência dentro do município de residência**

Se o seu veículo ficar imobilizado no município em que reside, o Ford Assistance providenciará um táxi a partir do local da pane ou do Distribuidor até a sua residência ou local de trabalho e posterior retorno para retirada do veículo, desde que dentro de um mesmo município.

 **Transmissão de mensagem urgente**

Caso haja a utilização efetiva de qualquer um dos serviços descritos anteriormente, você poderá solicitar a transmissão de uma mensagem telefônica de caráter pessoal ou profissional.

 **Telefones úteis**

A qualquer momento você poderá solicitar ao Centro de Atendimento Ford o número do telefone de Distribuidores Ford, hotéis, hospitais e delegacias.

Ford assistance

⚡ Normas gerais

O programa Ford Assistance ficará subordinado às seguintes normas:

O não cumprimento do plano de manutenção e revisões regulares estabelecidas pela Ford neste manual, implica o cancelamento de todos os benefícios do Programa Ford Assistance.

- O veículo deverá ser levado ao Distribuidor Ford a cada 6 (seis) meses ou 10.000 km, o que ocorrer primeiro;
- Eventuais substituições de peças e respectiva mão-de-obra ficam a cargo do Cliente;
- As execuções das revisões semestrais têm tolerância de 30 dias para mais ou para menos, contados a partir do mês de aquisição do veículo pelo primeiro proprietário;
- Todas as peças substituídas deverão ser exclusivamente originais, assim entendidas as fornecidas pela Ford ou, por indicação desta, pelo fabricante do conjunto ou componente;
- O Ford Assistance é uma oferta promocional de serviços, que pode ser alterado a qualquer momento para novas aquisições de veículos, permanecendo suas condições, no entanto, imutáveis para os que já integram o programa;
- Os serviços ofertados pelo Ford Assistance somente poderão ser prestados e usados quando acionado o Ford Assistance. Portanto, não serão restituídos, nem darão direito a qualquer cobrança ou indenização serviços, gastos ou desembolsos efetuados diretamente pelo proprietário, ainda que realizados em condições previstas neste informativo;
- Os serviços aqui informados serão prestados na medida das disponibilidades locais de veículos para substituição, transporte alternativo para retorno, continuação da viagem, ou ainda, hospedagem;
- O Ford Assistance não cobrirá gastos que você tenha com combustível, pedágio, restaurante, despesas de hotel e diárias fora dos especificados, ou despesas de acomodação ou alimentação incorridas no local de destino ou no local de residência;
- Quando você, por sua livre e espontânea vontade, deixar de utilizar quaisquer dos serviços e revisões periódicas oferecidos pelo Ford Assistance, este será automaticamente cancelado, não sendo cabível qualquer compensação pela sua não utilização e pelo cancelamento deste benefício.



Transferência do veículo

O programa Ford Assistance é válido para o veículo e não para o Cliente. Portanto, caso o veículo seja vendido durante a vigência do programa, continuará a usufruir dos benefícios previstos neste procedimento, desde que cumpridas as manutenções e revisões periódicas previstas neste manual.

Veículos não cobertos

Veículos utilizados em quaisquer competições ou provas de velocidade (oficiais ou não), veículos que sofreram modificações não autorizadas pelo fabricante, veículos que operem em regime de sobrecarga e qualquer veículo que não tenha cumprido todas as Revisões indicadas neste Manual.

Exclusões

O Ford Assistance só será válido nas condições indicadas, no território brasileiro e países do Mercosul, quando não houver dificuldades intransponíveis, tais como: enchentes, greves, convulsões sociais, risco de vandalismo, interdições de rodovias e/ou de outras vias de acesso, efeitos nucleares ou radioativos, casos fortuitos ou de força maior.

P

lano de manutenção preventiva

*Revisões - Consultar os itens verificados em cada Revisão Periódica na Tabela de Lubrificação e Manutenção

As revisões deverão ser efetuadas a cada 06 meses ou nos intervalos de quilometragem indicados, o que ocorrer primeiro. O Distribuidor que executou os serviços deverá carimbar, preencher e visar o quadro correspondente a cada revisão efetuada.

Revisão	Revisão	Revisão	Revisão	Revisão
06 meses ou 10.000 km	12 meses ou 20.000 km	18 meses ou 30.000 km	24 meses ou 40.000 km	30 meses ou 50.000 km
COM MÃO DE OBRA GRATUITA	COM MÃO DE OBRA GRATUITA			
(após a data de aquisição do veículo 0 km)	(após a data de aquisição do veículo 0 km)	(após a data de aquisição do veículo 0 km)	(após a data de aquisição do veículo 0 km)	(após a data de aquisição do veículo 0 km)
Carimbo do Distribuidor	Carimbo do Distribuidor	Carimbo do Distribuidor	Carimbo do Distribuidor	Carimbo do Distribuidor
O.S. _____	O.S. _____	O.S. _____	O.S. _____	O.S. _____
aos _____ Km	aos _____ Km	aos _____ Km	aos _____ Km	aos _____ Km
data ____/____/____	data ____/____/____	data ____/____/____	data ____/____/____	data ____/____/____
Tempo Padrão de Revisão	Tempo Padrão de Revisão	Tempo Padrão de Revisão	Tempo Padrão de Revisão	Tempo Padrão de Revisão
1 h e 18 min. (motor 2.5ℓ)	1 h e 24 min. (motor 2.5ℓ)	1 h e 18 min. (motor 2.5ℓ)	2 h e 12 min. (motor 2.5ℓ)	1 h e 18 min. (motor 2.5ℓ)
1 h e 24 min. (motor 3.0ℓ)	1 h e 24 min. (motor 3.0ℓ)	1 h e 18 min. (motor 3.0ℓ)	2 h e 12 min. (motor 3.0ℓ)	1 h e 24 min. (motor 3.0ℓ)

* Tolerância máxima de 1 mês ou 1.000 Km para mais ou para menos

***Revisões - Consultar os itens verificados em cada Revisão Periódica na Tabela de Lubrificação e Manutenção**

As revisões deverão ser efetuadas a cada 06 meses ou nos intervalos de quilometragem indicados, o que ocorrer primeiro. O Distribuidor que executou os serviços deverá carimbar, preencher e visar o quadro correspondente a cada revisão efetuada.

Revisão	Revisão	Revisão	Revisão	Revisão
36 meses ou 60.000 km	42 meses ou 70.000 km	48 meses ou 80.000 km	54 meses ou 90.000 km	60 meses ou 100.000 km
(após a data de aquisição do veículo 0 km)	(após a data de aquisição do veículo 0 km)	(após a data de aquisição do veículo 0 km)	(após a data de aquisição do veículo 0 km)	(após a data de aquisição do veículo 0 km)
Carimbo do Distribuidor	Carimbo do Distribuidor	Carimbo do Distribuidor	Carimbo do Distribuidor	Carimbo do Distribuidor
O.S. _____ Km	O.S. _____ Km	O.S. _____ Km	O.S. _____ Km	O.S. _____ Km
aos _____ Km	aos _____ Km	aos _____ Km	aos _____ Km	aos _____ Km
data ____/____/____	data ____/____/____	data ____/____/____	data ____/____/____	data ____/____/____
Tempo Padrão de Revisão	Tempo Padrão de Revisão	Tempo Padrão de Revisão	Tempo Padrão de Revisão	Tempo Padrão de Revisão
1 h e 24 min. (motor 2.5ℓ) 1 h e 24 min. (motor 3.0ℓ)	1 h e 18 min. (motor 2.5ℓ) 1 h e 18 min. (motor 3.0ℓ)	2 h e 12 min. (motor 2.5ℓ) 2 h e 12 min. (motor 3.0ℓ)	1 h e 18 min. (motor 2.5ℓ) 1 h e 18 min. (motor 3.0ℓ)	1 h e 36 min. (motor 2.5ℓ) 2 h e 12 min. (motor 3.0ℓ)

* Tolerância máxima de 1 mês ou 1.000 Km para mais ou para menos

P

lano de manutenção preventiva

*Revisões - Consultar os itens verificados em cada Revisão Periódica na Tabela de Lubrificação e Manutenção

As revisões deverão ser efetuadas a cada 06 meses ou nos intervalos de quilometragem indicados, o que ocorrer primeiro. O Distribuidor que executou os serviços deverá carimbar, preencher e visar o quadro correspondente a cada revisão efetuada.

Revisão	Revisão	Revisão	Revisão	Revisão
66 meses ou 110.000 km	72 meses ou 120.000 km	78 meses ou 130.000 km	84 meses ou 140.000 km	90 meses ou 150.000 km
(após a data de aquisição do veículo 0 km)	(após a data de aquisição do veículo 0 km)	(após a data de aquisição do veículo 0 km)	(após a data de aquisição do veículo 0 km)	(após a data de aquisição do veículo 0 km)
Carimbo do Distribuidor	Carimbo do Distribuidor	Carimbo do Distribuidor	Carimbo do Distribuidor	Carimbo do Distribuidor
O.S. _____ Km	O.S. _____ Km	O.S. _____ Km	O.S. _____ Km	O.S. _____ Km
aos _____ Km	aos _____ Km	aos _____ Km	aos _____ Km	aos _____ Km
data ____/____/____	data ____/____/____	data ____/____/____	data ____/____/____	data ____/____/____
Tempo Padrão de Revisão	Tempo Padrão de Revisão	Tempo Padrão de Revisão	Tempo Padrão de Revisão	Tempo Padrão de Revisão
1 h e 18 min. (motor 2.5ℓ) 1 h e 18 min. (motor 3.0ℓ)	3 h e 12 min. (motor 2.5ℓ) 3 h e 12 min. (motor 3.0ℓ)	1 h e 18 min. (motor 2.5ℓ) 1 h e 18 min. (motor 3.0ℓ)	1 h e 36 min. (motor 2.5ℓ) 1 h e 36 min. (motor 3.0ℓ)	1 h e 18 min. (motor 2.5ℓ) 1 h e 24 min. (motor 3.0ℓ)

* Tolerância máxima de 1 mês ou 1.000 Km para mais ou para menos

***Revisões - Consultar os itens verificados em cada Revisão Periódica na Tabela de Lubrificação e Manutenção**

As revisões deverão ser efetuadas a cada 06 meses ou nos intervalos de quilometragem indicados, o que ocorrer primeiro. O Distribuidor que executou os serviços deverá carimbar, preencher e visar o quadro correspondente a cada revisão efetuada.

Revisão	Revisão	Revisão	Revisão	Revisão
96 meses ou 160.000 km	102 meses ou 170.000 km	108 meses ou 180.000 km	114 meses ou 190.000 km	120 meses ou 200.000 km
(após a data de aquisição do veículo 0 km)	(após a data de aquisição do veículo 0 km)	(após a data de aquisição do veículo 0 km)	(após a data de aquisição do veículo 0 km)	(após a data de aquisição do veículo 0 km)
Carimbo do Distribuidor	Carimbo do Distribuidor	Carimbo do Distribuidor	Carimbo do Distribuidor	Carimbo do Distribuidor
O.S. _____ Km	O.S. _____ Km	O.S. _____ Km	O.S. _____ Km	O.S. _____ Km
aos _____ Km	aos _____ Km	aos _____ Km	aos _____ Km	aos _____ Km
data ____/____/____	data ____/____/____	data ____/____/____	data ____/____/____	data ____/____/____
Tempo Padrão de Revisão	Tempo Padrão de Revisão	Tempo Padrão de Revisão	Tempo Padrão de Revisão	Tempo Padrão de Revisão
2 h e 12 min. (motor 2.5ℓ) 2 h e 12 min. (motor 3.0ℓ)	1 h e 18 min. (motor 2.5ℓ) 1 h e 18 min. (motor 3.0ℓ)	1 h e 36 min. (motor 2.5ℓ) 1 h e 36 min. (motor 3.0ℓ)	1 h e 18 min. (motor 2.5ℓ) 1 h e 18 min. (motor 3.0ℓ)	2 h e 12 min. (motor 2.5ℓ) 2 h e 18 min. (motor 3.0ℓ)

* Tolerância máxima de 1 mês ou 1.000 Km para mais ou para menos

P

ersonalize seu Ford



:: Razões para usar Acessórios

Originais Ford

A Ford oferece uma linha completa de acessórios para equipar o seu veículo.

“Qualidade, garantia, procedência e preço competitivo” é o que você ganha ao optar por Acessórios Originais Ford, os quais são desenvolvidos dentro da mais alta qualidade e tecnologia.

Visando manter as características originais do produto, nossos acessórios são testados e homologados pela Engenharia da Ford com os mesmos padrões e critérios de qualidade que usamos para desenvolver seu veículo.

Você sabia?

O uso de acessórios não homologados pela Ford poderá comprometer a estrutura técnica ou mecânica de seu veículo, o que não é coberto pela garantia.

Todos os Acessórios Originais Ford possuem números de peças para identificação. Consulte-os através do site: www.fordacessorios.com.br

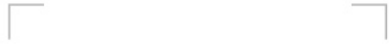

 **Importante**
Equipamentos sonoros podem
provocar danos ao
sistema auditivo se exposto a
potência superior a
85 dB (oitenta e cinco decibéis).
Lei nº 11291 /2006.



Personalize seu Ford



Os Acessórios Originais Ford são testados e homologados por nossa Engenharia proporcionando a harmonia perfeita entre estilo e funcionalidade, preservando as características originais do seu veículo.

Todos os Acessórios Originais Ford possuem garantia de fábrica de 12 meses, a partir da data de aquisição dos mesmos. A garantia do veículo mantém-se inalterada.

Esta garantia cobre todos os Acessórios Originais Ford que, em serviço e uso normal, apresentarem defeito de fabricação e material, devidamente comprovados pelo Distribuidor Ford. Nossos Acessórios possuem um Selo de Originalidade. Exija o mesmo quando da compra nos nossos Distribuidores, e cole-o nos locais indicados, para valorizar ainda mais seu veículo.



Selos de Originalidade



<p>Cole aqui o Selo de Originalidade</p>	<p>Cole aqui o Selo de Originalidade</p>
<p>Cole aqui o Selo de Originalidade</p>	<p>Cole aqui o Selo de Originalidade</p>

Personalize seu Ford

Selos de Originalidade



Cole aqui o Selo de Originalidade

Cole aqui o Selo de Originalidade

Cole aqui o Selo de Originalidade

Cole aqui o Selo de Originalidade



Selos de Originalidade



<p>Cole aqui o Selo de Originalidade</p>	<p>Cole aqui o Selo de Originalidade</p>
<p>Cole aqui o Selo de Originalidade</p>	<p>Cole aqui o Selo de Originalidade</p>

Índice

Item	Página
A	
<i>Air bag</i>	2-10
• <i>Air bag</i> de cortina	2-20
• <i>Air bag</i> frontal	2-13
• <i>Air bag</i> lateral	2-18
• Bancos	2-12
• Cintos de segurança	2-12
• Luz de advertência do <i>air bag</i>	2-21
• Luz de advertência do <i>air bag</i> acesa	2-18
• O sistema de <i>air bag</i> é composto	2-10
• Sistema de detecção do passageiro dianteiro	2-15
• Substituição	2-21
Áudio	2-22
• Bússola eletrônica	2-33
• Cuidados com o sistema de áudio – CDs	2-35
• Funcionamento da unidade de áudio – CD Player	2-29
• Funcionamento da unidade de áudio – Rádio	2-24
• Informações importantes sobre o sistema de áudio – Premium Sound	2-22
• Informações importantes sobre o sistema de áudio – Sistema de entretenimento Sync	2-23
• Introdução ao sistema de áudio – Premium Sound	2-23
• Ligar/desligar – ON/OFF	2-24
• Sintonia de estações – AM/FM	2-26



Item	Página
B	
Bancos	2-36
• Ajuste da inclinação do encosto do banco dianteiro do passageiro	2-39
• Ajuste da posição do banco	2-38
• Ajuste do apoio lombar elétrico do banco do motorista	2-39
• Ajuste do apoio lombar manual do banco do motorista	2-39
• Encosto de cabeça dianteiro e traseiro	2-40
• Encostos de cabeça dianteiros com inclinação	2-39
• Inclinação elétrica do banco do motorista	2-38
• Porta-copos	2-41
• Posição correta de dirigir	2-37
• Rebatimento dos encostos do banco traseiro	2-40
• Recolocação do descanso-braço do banco traseiro na posição original	2-41
• Recolocação do encosto do banco traseiro na posição original	2-41
Bateria e sistema de carga do veículo	2-42
• Comportamento do motor após a instalação da nova bateria	2-46
• Instalação	2-45
• Luz de advertência do sistema de carga da bateria	2-42
• Reciclagem obrigatória da bateria	2-43
• Remoção	2-45
• Símbolo de aviso na bateria	2-42
• Sinais de corrosão	2-44
• Sistema de proteção contra descarga da bateria	2-47

Índice

Item	Página
B	
Box rápido Motorcraft	1-13
C	
Catalisador	2-48
• Dirigindo com catalisador	2-48
• Dirigindo sobre água ou lama	2-49
• Estacionando o veículo	2-49
• Tipo de combustível	2-49
Chaves e controle remoto	2-50
• Diagnóstico de falhas	2-58
• Informações gerais sobre radiofrequências	2-50
• MyKey™	2-52
• Programação do controle remoto	2-51/2-59
• Selo de licença de utilização do controle remoto	2-51
• Substituição da bateria	2-61
Cintos de segurança	2-62
• Aviso sonoro e luz de advertência do cinto de segurança	2-72
• Acessórios de segurança para crianças	2-76
• Cintos de segurança de três pontos retráteis	2-70
• Dispositivo de inspeção do cinto de segurança	2-72



Item	Página
C	
• Limpeza dos cintos de segurança	2-81
• <i>Personal safety system</i> [™]	2-63
• Precauções com o cinto de segurança	2-68
• Pré-tensionadores do cinto de segurança dianteiro	2-66
• Sistema de detecção do passageiro dianteiro	2-65
• Sistema suplementar de segurança de duplo estágio no <i>air bag</i> do motorista e passageiro	2-64
• Verificação	2-80
Combustível	2-82
• Combustível adulterado	2-83
• Consumo	2-84
• Filtro de combustível	2-84
• Recomendações para dirigir econômica e ecologicamente	2-87
Compartimento de bagagem	2-88
• Abertura da tampa traseira com a chave de ignição	2-89
• Abertura da tampa traseira pelo interior do compartimento de bagagem	2-89
• Controle elétrico no painel de instrumentos	2-89
• Controle remoto integrado na chave	2-89
• Orientações gerais	2-88
Controle automático de velocidade	2-90
• Aacionamento	2-90
• Ativação da velocidade	2-90

Índice

Item	Página
C	
• Aumento da velocidade com o sistema já ativado	2-92
• Como funciona?	2-90
• Desabilitação temporária da velocidade programada	2-91
• Desativação do sistema	2-93
• Reabilitação da velocidade programada	2-91
• Redução da velocidade com o sistema já ativado	2-92
Conveniência e conforto	2-94
• Console central	2-94
• Console superior	2-94
• Porta-moedas	2-95
• Porta-objetos do painel de instrumentos	2-95
Controle de poluição ambiental	1-05
D	
Dimensões do veículo	3-53
Direção elétrica (EPAS)	2-96
• Manobras	2-97



Item	Página
	
Espelhos retrovisores	2-98
• Advertências Falsas BLIS®	2-104
• Advertências Falsas CTA	2-107
• BLIS®-CTA ativado/desativado (on/off) e operação de desabilitação	2-107
• Condução com espelhos para pontos cegos	2-101
• Desembaçador dos retrovisores externos	2-100
• Espelho retrovisor interno	2-98
• Espelhos retrovisores externos	2-99
• Interação do CTA e do sistema do sensor de estacionamento	2-107
• Luminosidade diurna e noturna	2-111
• Mini espelho convexo integrado ao retrovisor externo	2-101
• Operação do BLIS® - CTA em caso de falha	2-108
• Operação do sistema de advertência de tráfego cruzado - CROSS TRAFFIC ALERT (CTA)	2-105
• Redutor automático da luz	2-98
• Retrovisores externos elétricos	2-100
• Sensor bloqueado	2-109
• Sistema de monitoramento de ponto cego - BLIND SPOT SYSTEM (BLIS®) com advertência de tráfego cruzado - CROSS TRAFFIC ALERT (CTA)	2-102
Extintor de incêndio	3-05

Índice

Item	Página
F	
Freios	2-112
• Abastecimento	2-116
• Como dirigir em áreas alagadas	2-115
• Como funciona?	2-112
• Fluido de freio	2-116
• Freio de estacionamento	2-113
• Luz de advertência do sistema de freio/freio de estacionamento	2-116
• Sistema de freio antitravamento nas quatro rodas (ABS)	2-112
Ford <i>assistance</i>	3-64
Fusíveis e relés	2-118
• Caixa de fusíveis central	2-118
• Caixa de fusíveis do compartimento do motor	2-122
• Substituição de fusíveis	2-127
G	
Garantia do produto	3-56
I	
Identificação do veículo	2-128
• Etiqueta de identificação do veículo	2-128
• Número de identificação do veículo (VIN)	2-128



Item	Página
 Ignição e partida 2-130	
• Acionamento do motor 2-132	
• Partida do motor 2-130	
• Posições da chave 2-130	
• Procedimento de partida do motor com bateria auxiliar 2-134	
• Proteção contra gases do escapamento 2-133	
• Sistema auxiliar de partida 2-133	
Informações gerais sobre manutenção 3-02	
Instrumentos 2-138	
• Hodômetro 2-140	
• Hodômetro parcial 2-141	
• Indicador de posição da alavanca da transmissão 2-140	
• Indicador de temperatura do líquido de arrefecimento do motor 2-139	
• Indicador do nível de combustível 2-140	
• Velocímetro 2-139	
• Tacômetro (conta-giros) 2-140	
 Lâmpadas 2-142	
• Condensação dos faróis 2-143	
• Limpeza dos faróis 2-150	

Índice

Item	Página
• Substituição da lâmpada da luz de freio elevada	2-149
• Substituição da lâmpada do indicador de direção/estacionamento (lado do motorista)	2-146
• Substituição da lâmpada do indicador de direção/estacionamento (lado do passageiro)	2-147
• Substituição das lâmpadas da lanterna da placa de licença	2-149
• Substituição das lâmpadas dos delimitadores laterais	2-148
• Substituição das lâmpadas dos faróis de neblina	2-150
• Substituição das lâmpadas dos faróis (lado do motorista)	2-143
• Substituição das lâmpadas dos faróis (lado do passageiro)	2-144
• Substituição das lâmpadas traseiras/de freio/indicadores direcionais/ delimitadoras laterais/de ré	2-148
Lavagem do veículo	2-152
• Conservação da pintura da carroçaria	2-156
• Lavagem automática	2-153
• Lavagem do motor	2-154
• Lavagem manual	2-153
• Limpeza das rodas	2-155
• Limpeza do acabamento cromado	2-155
• Limpeza do vidro traseiro	2-155
• Limpeza dos faróis	2-155
• Limpeza externa	2-152
• Limpeza interna	2-157



Item	Página
	
• Reparar pequenos danos na pintura	2-156
• Visores do grupo de instrumentos, ar condicionado digital e visores do rádio	2-157
Lubrificação e manutenção	3-06
Luzes de advertência, luzes indicadoras e avisos sonoros	2-158
• Avisos sonoros	2-164
• Luz de advertência da pressão do óleo do motor	2-161
• Luz de advertência de anomalia do sistema de injeção eletrônica	2-158
• Luz de advertência de baixa pressão do pneu	2-162
• Luz de advertência de falha do sistema de tração/redução de potência	2-159
• Luz de advertência de porta aberta	2-163
• Luz de advertência do ABS	2-160
• Luz de advertência do <i>air bag</i>	2-161
• Luz de advertência do cinto de segurança	2-161
• Luz de advertência do sistema de carga da bateria	2-161
• Luz de advertência do sistema de freios/freio de estacionamento	2-160
• Luz de advertência do sistema Ford antifurto (PATS)	2-163
• Luz indicadora de farol alto	2-164
• Luz indicadora de sobremarcha da transmissão	2-163
• Luz indicadora do sistema de controle automático de velocidade	2-163
• Luz indicadora do sistema de controle de tração	2-162
• Luz indicadora do sistema de controle de tração desligado	2-162
• Luzes indicadoras de direção	2-164

Índice

Item	Página
L	
Luzes internas e externas	2-166
• Alinhamento dos faróis	2-169
• Controle automático das luzes	2-166
• Controle de intensidade das luzes do painel de instrumentos	2-168
• Controle dos indicadores direcionais	2-168
• Faróis de neblina	2-167
• Iluminação ambiente	2-171
• Interruptor das luzes	2-166
• Lampejador dos faróis altos	2-167
• Luz alta dos faróis	2-167
• Luz de leitura/teto traseira	2-170
• Luzes de leitura dianteira	2-170
• Luzes intermitentes de emergência (pisca-alerta)	2-169

M	
Missão Ford	1-02
Motor	2-172
• Amaciamento	2-172
• Como funciona?	2-172
• Filtro de ar	2-176
• Luz de advertência de pressão do óleo	2-173



Item **Página**

M

- Luz de verificação do motor 2-173
- Óleo do motor 2-174

P

- Painel dos instrumentos 2-04
- Pára-brisa e vidro traseiro 2-178
 - Desembaçador do vidro traseiro 2-181
 - Dispositivo de luz de chuva para limpadores do para-brisa (se equipado com acendimento automático das lâmpadas) 2-180
 - Espelho iluminado do pára-sol 2-182
 - Lavador do pára-brisa 2-180
 - Limpador do pára-brisa 2-178
 - Limpadores com sensor de chuva 2-178
 - Reservatório do lavador do pára-brisa 2-183
 - Substituição das palhetas dos limpadores 2-183
- Personalize seu Ford 4-02
- Peso do veículo 3-51
 - Peso do veículo em ordem de marcha 3-51
- Pintura do veículo 2-184
 - Conservação da pintura 2-184
 - Polimento 2-184
 - Revestimento protetor da parte inferior do veículo 2-185

Item	Página
P	
Plano de manutenção preventiva	3-70
Pneus	2-186
• Bicos de enchimento (válvulas)	2-193
• Classificação do pneu	2-186
• Classificação do pneu sobressalente (uso temporário)	2-188
• Desgaste do pneu (<i>Treadwear</i>)	2-186
• Elevação do veículo	2-198
• Indicador de desgaste do pneu (<i>Treadwear Indicator</i>) - TWI	2-186
• Localização da etiqueta do pneu	2-193
• Pneu / roda sobressalente de uso temporário	2-194
• Pressão dos pneus	2-191
• Recomendações para utilização do conjunto pneu/roda sobressalente de uso temporário	2-195
• Remoção do pneu/roda sobressalente de uso temporário	2-197
• Rodizio dos pneus	2-193
• Sistema de monitoramento de pressão dos pneus (TPMS)	2-188
• Substituição dos pneus	2-198
• Temperatura A B C (<i>Temperature</i>)	2-187
• Tração AA A B C (<i>Traction</i>)	2-187
• Triângulo de segurança	2-195
• Verificação dos pneus	2-192



Item **Página**

P

Portas 2-200

- Através da central de mensagens 2-202
- Através da central de mensagens do veículo 2-204
- Através das travas das portas 2-204
- Através do teclado para entrada sem chave 2-203
- Dispositivo de travamento automático 2-201/2-203
- Entrada iluminada 2-209
- Saída iluminada 2-211
- Sistema de destravamento / travamento por controle remoto 2-206
- Sistema de travamento com teclado remoto sem chave 2-211
- Travas de segurança para crianças 2-205
- Travas elétricas das portas 2-200
- Travas inteligentes 2-200

R

Rebocando o veículo 2-214

- Reboque 2-215

Item	Página
S	
Sensor de estacionamento (auxílio em manobras)	2-216
• Como funciona?	2-216
• Princípios de funcionamento	2-216
• Condução	2-217
Sensor de estacionamento - RSS (auxílio em manobras)	2-218
• Retardo da imagem quando exibida através da tela de navegação	2-219
• Uso noturno e em áreas escuras	2-221
• Reparo	2-221
Sistema de alimentação	2-222
• Abastecimento com um recipiente portátil	2-223
• Como funciona?	2-222
• Consumo de combustível	2-225
• Corte da bomba de combustível	2-225
• Indicador do nível de combustível	2-224
• Tanque de combustível	2-222
Sistema de arrefecimento	2-226
• Como funciona?	2-226
• Completar o líquido de arrefecimento	2-227
• Indicador da temperatura do líquido de arrefecimento do motor	2-226
• Líquido de arrefecimento	2-226



Item	Página
S	
• Verificação do nível/reservatório	2-227
• Sistema de arrefecimento de emergência (apenas motor 2.5L)	2-229
Sistema de controle de emissões	2-230
• Como funciona?	2-230
• Diagnósticos internos (OBD-II)	2-231
Sistema de controle de estabilidade	2-232
• Controle de tração	2-232
• Controle eletrônico de estabilidade (ESC)	2-233
Sistema de tração nas 4 rodas (AWD)	2-234
Sistema de ventilação e ar condicionado	2-240
• Ar condicionado	2-241
• Ar externo	2-240
• Ar recirculado	2-241
• Comandos do sistema de climatização na tela sensível ao toque	2-250
• Controle automático de temperatura	2-242
• Controle automático de temperatura (veículos equipados com o sistema SYNC)	2-247
• Evitando odores desagradáveis no sistema de ar condicionado	2-252
• Informações gerais sobre o sistema de climatização	2-241
• Filtro de pólen	2-253
• Para ajudar no desembaçamento dos vidros em clima frio	2-252

Item	Página
S	
• Para máximo desempenho de refrigeração no modo MAX A/C	2-251
• Renovação do ar	2-240
Sistema Ford antifurto (PATS)	2-254
• Ativação automática	2-254
• Chaves	2-254
• Desativação automática	2-255
• Luz de advertência do sistema Ford antifurto	2-254
• Selo de licença de utilização do sistema PATS	2-255
Sites Ford	1-06
Suspensão	3-47
T	
Tabela de especificações técnicas	3-46
• Capacidades volumétricas	3-50
• Carroceria	3-50
• Combustível, lubrificantes e fluidos	3-54
• Completando o nível de óleo	3-55
• Dados técnicos – motor	3-48
• Dimensões do veículo	3-53



Item	Página
T	
• Peso do veículo	3-51
• Pneus	3-52
• Pressão dos pneus	3-52
• Sistema de carga	3-46
• Sistema de freios	3-52
• Suspensão / direção	3-47
• Transmissão	3-46
• Valores de alinhamento	3-47
Tampa do compartimento do motor	2-256
• Abertura	2-256
• Fechamento	2-257
Teto solar elétrico	2-258
• Abrir e fechar o teto solar	2-258
• Abrir e fechar o teto solar automaticamente	2-259
• Levantamento da parte traseira do teto solar	2-258
• Proteção do teto solar contra esmagamento	2-259
Tomada de corrente elétrica 12V	2-260
• Acendedor de cigarros	2-261

Índice

Item	Página
T	
Transmissão automática	2-262
• Posições da alavanca de mudanças Fusion 2.5L	2-262
• Posições da alavanca de mudanças Fusion 3.0L	2-264
• Se o veículo atolar na lama ou piso escorregadio	2-270
• Verificação do nível de fluido da transmissão automática	2-270
V	
Vidros elétricos	2-274
• Abertura e fechamento automático dos vidros dianteiros com um só toque (AUTO)	2-275
• Abertura e fechamento dos vidros	2-274
• Abertura total dos vidros	2-275
• Interruptores na porta do motorista	2-274
• Recuperação	2-276
• Temporizador dos acessórios	2-277
• Travas dos vidros	2-276
Visor de informação - central de mensagens	2-278
• Funções do sistema	2-278
• Função Info	2-279



Item	Página
V	
• Função Reset	2-278
• Função Setup	2-281
• Telas de advertência para verificação do sistema	2-286
Volante de direção	2-296
• Ajuste do volante	2-296
• Comandos do sistema de áudio no volante de direção	2-297
• Funções de controle da unidade de áudio (veículos equipados com o Sistema Premium Sound)	2-297
• Funções de controle da unidade de áudio (veículos equipados com o Sistema SYNC)	2-298



Índice



