

Dados do Veículo

Modelo										Cor									
VIN										Nº do motor									



Este manual é parte integrante do veículo, devendo permanecer no mesmo em caso de revenda. Mantenha o manual no veículo para que possa consultá-lo sempre que houver alguma dúvida.

Dados do Veículo

Modelo										Cor									
VIN										Nº do motor									

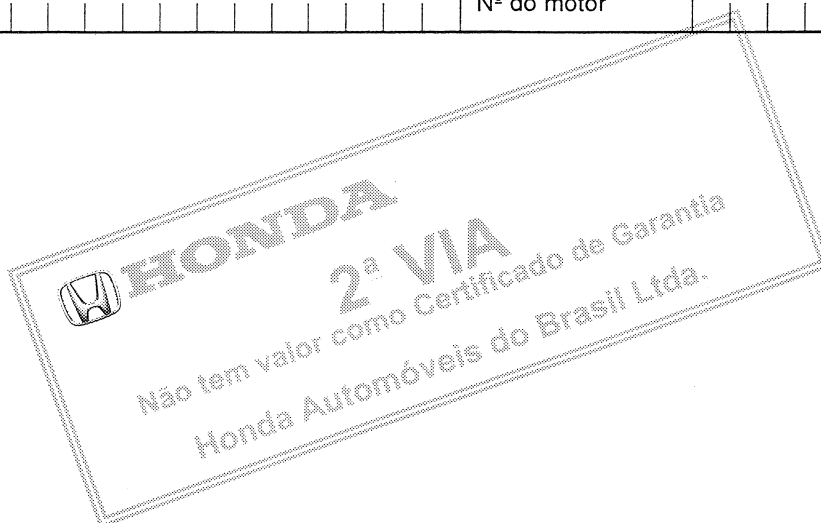

Este manual é parte integrante do veículo, devendo permanecer no mesmo em caso de revenda. Mantenha o manual no veículo para que possa consultá-lo sempre que houver alguma dúvida.

SEJA BEM-VINDO!

Aproveitamos a oportunidade para agradecer-lhe a escolha de um veículo Honda e desejamos que seu veículo possa lhe proporcionar o máximo em desempenho, emoção e prazer.

Este manual contém informações importantes sobre o funcionamento seguro e a manutenção de seu veículo Honda.

Leia este manual detalhadamente para familiarizar-se com os controles e recomendações para que a condução do veículo seja agradável e isenta de problemas.

Mantenha este manual no veículo de modo que possa consultá-lo sempre que houver alguma dúvida. O manual deverá permanecer no veículo mesmo quando este for revendido.

Quando for necessário efetuar os serviços de manutenção recomendados, lembre-se de que os técnicos da sua Concessionária Autorizada Honda foram especialmente treinados para oferecer todos os serviços de manutenção e reparos dos muitos sistemas exclusivos de seu veículo Honda. A sua Concessionária Honda terá a maior satisfação em ajudá-lo a manter e conservar seu veículo em ótimas condições de funcionamento e em responder quaisquer dúvidas existentes.

A Honda Automóveis do Brasil reserva-se o direito de alterar as características do veículo a qualquer momento e sem aviso prévio, sem que isso incorra em obrigações de qualquer espécie.

Nenhuma parte desta publicação pode ser reproduzida sem autorização por escrito.

Honda Automóveis do Brasil Ltda.

SEJA BEM-VINDO!

Aproveitamos a oportunidade para agradecer-lhe a escolha de um veículo Honda e desejamos que seu veículo possa lhe proporcionar o máximo em desempenho, emoção e prazer.

Este manual contém informações importantes sobre o funcionamento seguro e a manutenção de seu veículo Honda.

Leia este manual detalhadamente para familiarizar-se com os controles e recomendações para que a condução do veículo seja agradável e isenta de problemas.

Mantenha este manual no veículo de modo que possa consultá-lo sempre que houver alguma dúvida. O manual deverá permanecer no veículo mesmo quando este for revendido.

Quando for necessário efetuar os serviços de manutenção recomendados, lembre-se de que os técnicos da sua Concessionária Autorizada Honda foram especialmente treinados para oferecer todos os serviços de manutenção e reparos dos muitos sistemas exclusivos de seu veículo Honda. A sua Concessionária Honda terá a maior satisfação em ajudá-lo a manter e conservar seu veículo em ótimas condições de funcionamento e em responder quaisquer dúvidas existentes.

A Honda Automóveis do Brasil reserva-se o direito de alterar as características do veículo a qualquer momento e sem aviso prévio, sem que isso incorra em obrigações de qualquer espécie.

Nenhuma parte desta publicação pode ser reproduzida sem autorização por escrito.

Honda Automóveis do Brasil Ltda.

A sua Segurança e a Segurança de seu Veículo em Destaque

Embora todas as informações contidas neste manual sejam de fundamental importância, algumas instruções são destacadas e chamam a atenção para a prevenção de possíveis acidentes pessoais ou danos ao veículo. Leia com atenção especial as afirmações precedidas pelas seguintes palavras:

▲ CUIDADO

O texto chama a atenção para o perigo de possíveis acidentes pessoais.

▲ ATENÇÃO

O texto chama a atenção para o perigo de possíveis danos ao veículo.

A sua Segurança e a Segurança de seu Veículo em Destaque

Embora todas as informações contidas neste manual sejam de fundamental importância, algumas instruções são destacadas e chamam a atenção para a prevenção de possíveis acidentes pessoais ou danos ao veículo. Leia com atenção especial as afirmações precedidas pelas seguintes palavras:

▲ CUIDADO

O texto chama a atenção para o perigo de possíveis acidentes pessoais.

▲ ATENÇÃO

O texto chama a atenção para o perigo de possíveis danos ao veículo.

Período de Amaciamento

Durante os primeiros 1.000 km de rodagem, evite acelerações bruscas ao sair com o veículo. Não dirija o veículo por longos períodos em velocidade constante.

Este procedimento de amaciamento aplica-se também para motores substituídos ou retificados.

Durante e após o período de amaciamento, dirija o veículo moderadamente até o motor atingir a temperatura normal de funcionamento.

Durante os primeiros 300 km, evite freadas bruscas. O uso incorreto dos freios durante este período comprometerá, futuramente, a eficiência da frenagem.

Período de Amaciamento

Durante os primeiros 1.000 km de rodagem, evite acelerações bruscas ao sair com o veículo. Não dirija o veículo por longos períodos em velocidade constante.

Este procedimento de amaciamento aplica-se também para motores substituídos ou retificados.

Durante e após o período de amaciamento, dirija o veículo moderadamente até o motor atingir a temperatura normal de funcionamento.

Durante os primeiros 300 km, evite freadas bruscas. O uso incorreto dos freios durante este período comprometerá, futuramente, a eficiência da frenagem.

Acessórios, Equipamentos e Alarmes Anti-furto

▲ ATENÇÃO

A instalação de componentes não originais Honda pode causar danos ao veículo.

Acessórios, Equipamentos e Alarmes Anti-furto

▲ ATENÇÃO

A instalação de componentes não originais Honda pode causar danos ao veículo.

ÍNDICE GERAL

Seção	Página
1 Segurança	1-1
2 Instrumentos e controles	2-1
3 Equipamentos de conforto e comodidade	3-1
4 Antes de dirigir	4-1
5 Condução do veículo	5-1
6 Manutenção	6-1
7 Cuidados com a aparência	7-1
8 Em caso de emergência	8-1
9 Informações técnicas	9-1
10 Índice alfabético	10-1

ÍNDICE GERAL

Seção	Página
1 Segurança	1-1
2 Instrumentos e controles	2-1
3 Equipamentos de conforto e comodidade	3-1
4 Antes de dirigir	4-1
5 Condução do veículo	5-1
6 Manutenção	6-1
7 Cuidados com a aparência	7-1
8 Em caso de emergência	8-1
9 Informações técnicas	9-1
10 Índice alfabético	10-1

1

SEGURANÇA

Seu veículo Honda está equipado com cintos de segurança e outros equipamentos que trabalham em conjunto para proteger os ocupantes durante uma colisão.

Os cintos de segurança são as peças mais importantes do sistema de proteção aos ocupantes. Quando ajustados corretamente, reduzem a possibilidade de ferimentos graves.

Para proteção adicional, alguns modelos possuem Airbag (Sistema de Proteção Suplementar – SRS) para o motorista e passageiro do banco dianteiro.

Os bancos, os encostos de cabeça e as travas das portas também exercem um papel importante para a segurança dos ocupantes.

Para obter o máximo de segurança, verifique os seguintes itens antes de conduzir o veículo:

- Se todos os ocupantes do veículo estão com os cintos de segurança corretamente ajustados;
- Se as crianças menores estão adequadamente acomodadas aos sistemas de proteção infantil;
- Se todas as portas estão fechadas e travadas;
- Se os encostos dos bancos estão na posição vertical e os encostos de cabeça ajustados adequadamente;
- Se não há objetos soltos que poderiam ser arremessados, causando ferimentos pessoais em caso de colisão ou freadas bruscas.

Seguindo estas instruções e as descritas mais detalhadamente nas próximas páginas, os riscos de ferimentos graves aos ocupantes em caso de colisão serão reduzidos.

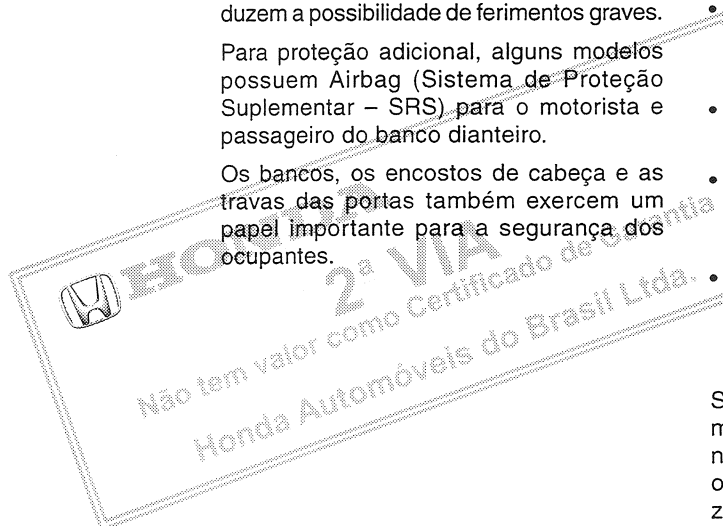

1

SEGURANÇA

Seu veículo Honda está equipado com cintos de segurança e outros equipamentos que trabalham em conjunto para proteger os ocupantes durante uma colisão.

Os cintos de segurança são as peças mais importantes do sistema de proteção aos ocupantes. Quando ajustados corretamente, reduzem a possibilidade de ferimentos graves.

Para proteção adicional, alguns modelos possuem Airbag (Sistema de Proteção Suplementar – SRS) para o motorista e passageiro do banco dianteiro.

Os bancos, os encostos de cabeça e as travas das portas também exercem um papel importante para a segurança dos ocupantes.

Para obter o máximo de segurança, verifique os seguintes itens antes de conduzir o veículo:

- Se todos os ocupantes do veículo estão com os cintos de segurança corretamente ajustados;
- Se as crianças menores estão adequadamente acomodadas aos sistemas de proteção infantil;
- Se todas as portas estão fechadas e travadas;
- Se os encostos dos bancos estão na posição vertical e os encostos de cabeça ajustados adequadamente;
- Se não há objetos soltos que poderiam ser arremessados, causando ferimentos pessoais em caso de colisão ou freadas bruscas.

Seguindo estas instruções e as descritas mais detalhadamente nas próximas páginas, os riscos de ferimentos graves aos ocupantes em caso de colisão serão reduzidos.

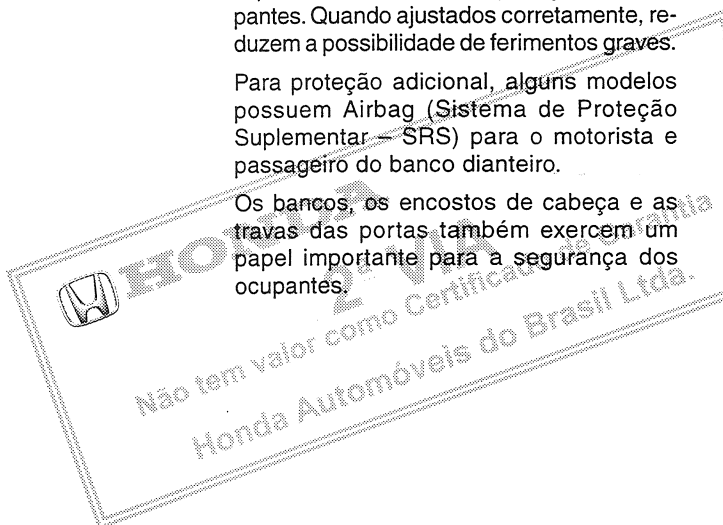

Segurança

CINTOS DE SEGURANÇA

Por que usar os cintos de segurança?

O uso dos cintos de segurança devidamente afivelados e ajustados é fundamental para sua segurança e a dos demais passageiros.

Em caso de colisão ou freada de emergência, os cintos de segurança ajudam a evitar que os ocupantes sejam lançados para frente e, principalmente, para fora do veículo.

Evidentemente, os cintos de segurança não podem protegê-lo em todas as colisões. Entretanto, na maioria dos casos, reduzem a possibilidade de ferimentos graves. Os cintos podem até salvar sua vida. É por esse motivo que o Departamento de Trânsito obriga o uso do cinto de segurança para todos os ocupantes do veículo.

⚠ CUIDADO

- O risco de ferimentos graves, em caso de colisão, será maior se o cinto de segurança não for usado.
- Certifique-se de que todos os ocupantes do veículo usem o cinto de segurança corretamente.

Dicas importantes de segurança

- Os cintos de segurança foram projetados para adultos e crianças maiores. Bebês e crianças menores devem ser acomodados seguramente aos sistemas de proteção infantil.
- O cinto de segurança também deve ser usado por gestantes. Lembre-se, a melhor maneira de proteger o bebê é protegendo a mãe.
- Duas pessoas nunca devem usar o mesmo cinto de segurança. Se isto acontecer, poderão ocorrer graves ferimentos em caso de colisão.
- Não passe o caderço do cinto diagonal por baixo do braço. Se for usado desta forma, a pessoa poderá deslizar sob o cinto em caso de colisão. A força do cinto será então aplicada diretamente sobre o abdômen. Isto poderá causar ferimentos sérios ou até mesmo fatais.
- Não coloque almofadas para o apoio do ombro ou outros acessórios nos cintos de segurança. Isto pode reduzir sua eficiência e aumentar o risco de ferimentos.

Segurança

CINTOS DE SEGURANÇA

Por que usar os cintos de segurança?

O uso dos cintos de segurança devidamente afivelados e ajustados é fundamental para sua segurança e a dos demais passageiros.

Em caso de colisão ou freada de emergência, os cintos de segurança ajudam a evitar que os ocupantes sejam lançados para frente e, principalmente, para fora do veículo.

Evidentemente, os cintos de segurança não podem protegê-lo em todas as colisões. Entretanto, na maioria dos casos, reduzem a possibilidade de ferimentos graves. Os cintos podem até salvar sua vida. É por esse motivo que o Departamento de Trânsito obriga o uso do cinto de segurança para todos os ocupantes do veículo.

⚠ CUIDADO

- O risco de ferimentos graves, em caso de colisão, será maior se o cinto de segurança não for usado.
- Certifique-se de que todos os ocupantes do veículo usem o cinto de segurança corretamente.

Dicas importantes de segurança

- Os cintos de segurança foram projetados para adultos e crianças maiores. Bebês e crianças menores devem ser acomodados seguramente aos sistemas de proteção infantil.
- O cinto de segurança também deve ser usado por gestantes. Lembre-se, a melhor maneira de proteger o bebê é protegendo a mãe.
- Duas pessoas nunca devem usar o mesmo cinto de segurança. Se isto acontecer, poderão ocorrer graves ferimentos em caso de colisão.
- Não passe o caderço do cinto diagonal por baixo do braço. Se for usado desta forma, a pessoa poderá deslizar sob o cinto em caso de colisão. A força do cinto será então aplicada diretamente sobre o abdômen. Isto poderá causar ferimentos sérios ou até mesmo fatais.
- Não coloque almofadas para o apoio do ombro ou outros acessórios nos cintos de segurança. Isto pode reduzir sua eficiência e aumentar o risco de ferimentos.

Componentes do sistema dos cintos de segurança

Seu veículo Honda possui cintos de segurança em todas as posições dos bancos. Os bancos dianteiros e as posições externas do banco traseiro possuem cintos retráteis de 3 pontos. A posição central do banco traseiro apresenta um cinto subabdominal.

Em alguns modelos, o sistema também possui uma luz no painel de instrumentos para adverti-lo sobre a colocação do cinto de segurança. Esta luz se acenderá quando a ignição for ligada e o cinto não estiver devidamente colocado. Um aviso sonoro também será ativado por alguns segundos.

As páginas seguintes apresentam os componentes e o funcionamento do sistema dos cintos de segurança.

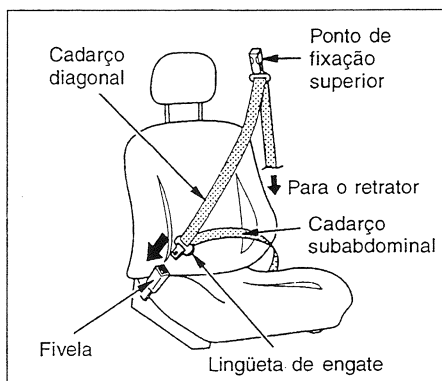

Cintos retráteis de 3 pontos

Este tipo de cinto de segurança apresenta um cadaço diagonal e um subabdominal.

Cada cinto retrátil de 3 pontos possui uma trava de emergência. Ela permite que o ocupante se movimente livremente sobre o banco, enquanto uma certa tensão é mantida sobre o cinto. Em caso de colisão ou frenagem brusca, o cinto travará automaticamente.

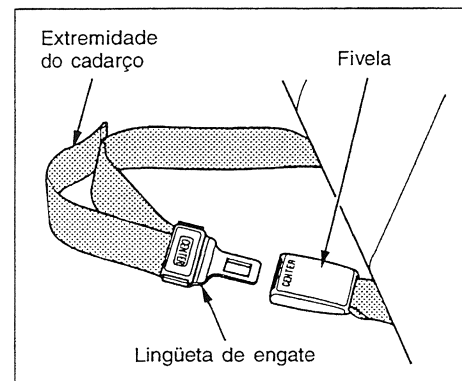

Cinto subabdominal

O cinto subabdominal é ajustável manualmente sobre o quadril.

Componentes do sistema dos cintos de segurança

Seu veículo Honda possui cintos de segurança em todas as posições dos bancos. Os bancos dianteiros e as posições externas do banco traseiro possuem cintos retráteis de 3 pontos. A posição central do banco traseiro apresenta um cinto subabdominal.

Em alguns modelos, o sistema também possui uma luz no painel de instrumentos para adverti-lo sobre a colocação do cinto de segurança. Esta luz se acenderá quando a ignição for ligada e o cinto não estiver devidamente colocado. Um aviso sonoro também será ativado por alguns segundos.

As páginas seguintes apresentam os componentes e o funcionamento do sistema dos cintos de segurança.

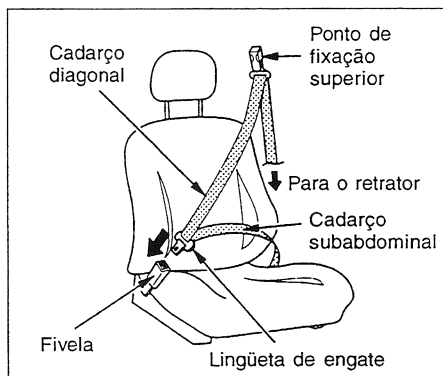

Cintos retráteis de 3 pontos

Este tipo de cinto de segurança apresenta um cadaço diagonal e um subabdominal.

Cada cinto retrátil de 3 pontos possui uma trava de emergência. Ela permite que o ocupante se movimente livremente sobre o banco, enquanto uma certa tensão é mantida sobre o cinto. Em caso de colisão ou frenagem brusca, o cinto travará automaticamente.

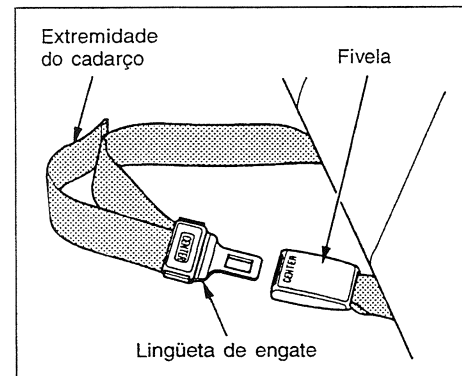

Cinto subabdominal

O cinto subabdominal é ajustável manualmente sobre o quadril.

Segurança

Como usar corretamente os cintos de segurança

A eficiência dos cintos de segurança poderá ser aumentada se as páginas a seguir forem lidas atentamente. Certifique-se de estar totalmente familiarizado com o uso deste dispositivo de segurança.

⚠ CUIDADO

- O uso incorreto dos cintos de segurança aumenta o risco de ferimentos graves em caso de colisão.
- Certifique-se de que todos os ocupantes do veículo usem o cinto de segurança corretamente.

Uso do cinto retrátil de 3 pontos

Antes de colocar o cinto de segurança, ajuste a posição do banco, de forma que seja possível acessar todos os controles do veículo. O encosto do banco deverá estar na posição vertical.

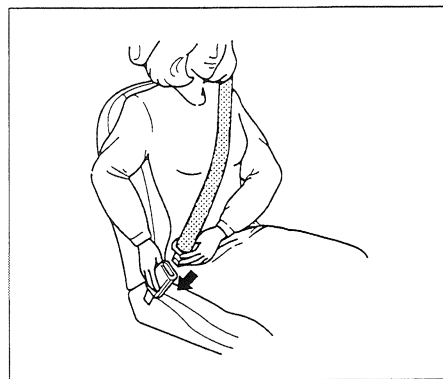

1. Puxe a lingüeta de engate por cima do corpo e introduza-a na fivela. Puxe o cinto com força para certificar-se de que a fivela esteja travada firmemente.

Segurança

Como usar corretamente os cintos de segurança

A eficiência dos cintos de segurança poderá ser aumentada se as páginas a seguir forem lidas atentamente. Certifique-se de estar totalmente familiarizado com o uso deste dispositivo de segurança.

⚠ CUIDADO

- O uso incorreto dos cintos de segurança aumenta o risco de ferimentos graves em caso de colisão.
- Certifique-se de que todos os ocupantes do veículo usem o cinto de segurança corretamente.

Uso do cinto retrátil de 3 pontos

Antes de colocar o cinto de segurança, ajuste a posição do banco, de forma que seja possível acessar todos os controles do veículo. O encosto do banco deverá estar na posição vertical.

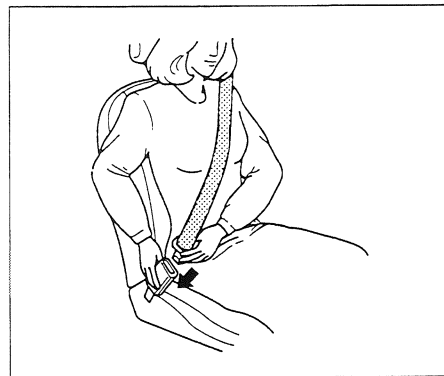

1. Puxe a lingüeta de engate por cima do corpo e introduza-a na fivela. Puxe o cinto com força para certificar-se de que a fivela esteja travada firmemente.

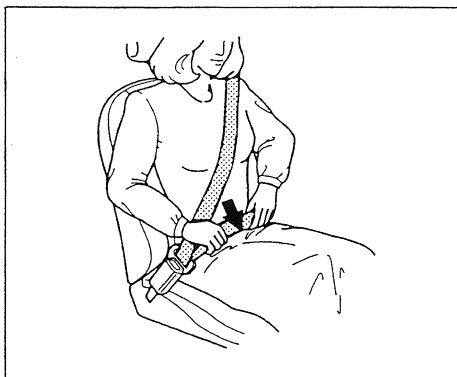

2. Verifique se os cadarços não estão torcidos.
3. Posicione o cadarço subabdominal do cinto na posição mais baixa possível sobre o quadril. Isto fará com que a força de uma colisão atue no osso pélvico.

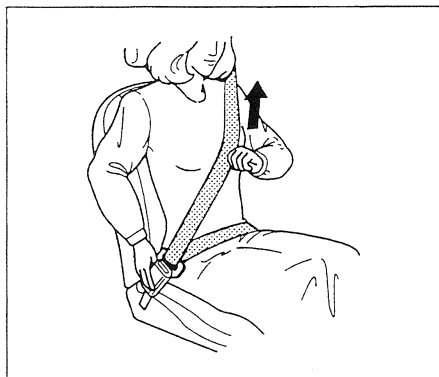

4. Puxe o cadarço diagonal para cima a fim de eliminar qualquer folga. Certifique-se de que o cadarço passe sobre o ombro e diagonalmente sobre o tórax.

▲ CUIDADO

Não coloque o cadarço diagonal sob o braço.

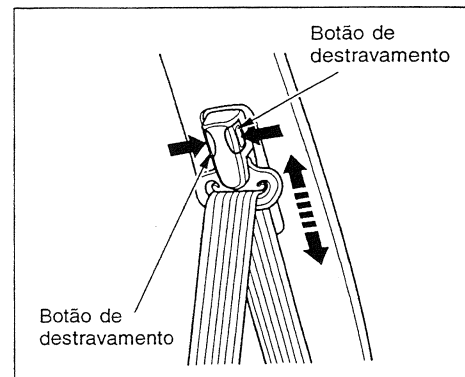

5. Se o cinto estiver envolvendo o pescoço, ajuste a altura do ponto de fixação superior do cinto ou sua posição no banco.

Bancos dianteiros: Pressione os botões de destravamento e ajuste o ponto de fixação do cinto na altura desejada.

Bancos traseiros: Desloque-se um pouco para o centro do banco até que o cinto fique ajustado sobre seu ombro.

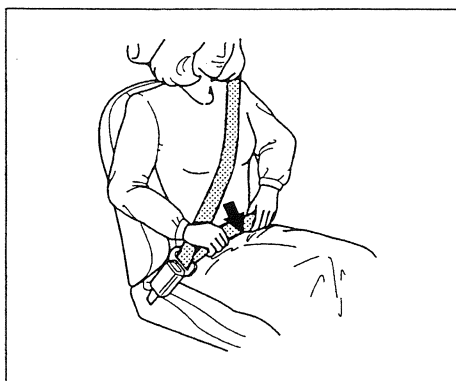

2. Verifique se os cadarços não estão torcidos.
3. Posicione o cadarço subabdominal do cinto na posição mais baixa possível sobre o quadril. Isto fará com que a força de uma colisão atue no osso pélvico.

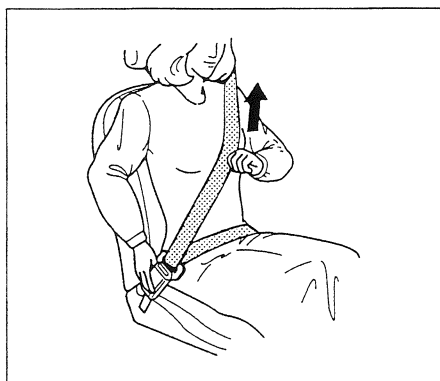

4. Puxe o cadarço diagonal para cima a fim de eliminar qualquer folga. Certifique-se de que o cadarço passe sobre o ombro e diagonalmente sobre o tórax.

▲ CUIDADO

Não coloque o cadarço diagonal sob o braço.

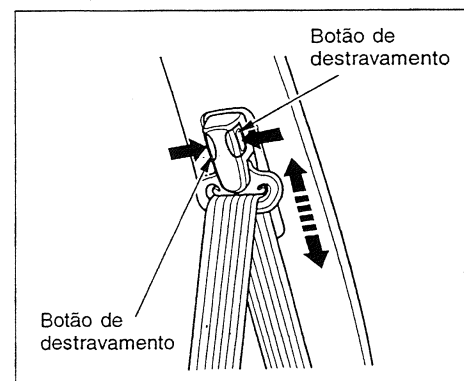

5. Se o cinto estiver envolvendo o pescoço, ajuste a altura do ponto de fixação superior do cinto ou sua posição no banco.

Bancos dianteiros: Pressione os botões de destravamento e ajuste o ponto de fixação do cinto na altura desejada.

Bancos traseiros: Desloque-se um pouco para o centro do banco até que o cinto fique ajustado sobre seu ombro.

Segurança

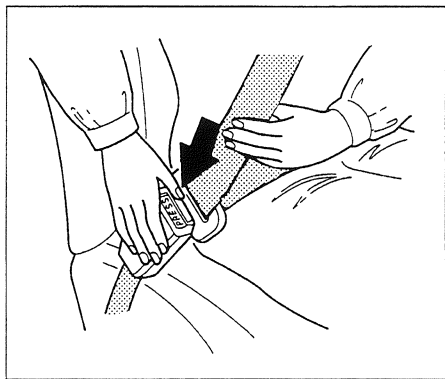

6. Para destravar o cinto de segurança, pressione o botão vermelho da fivela. Em seguida, conduza o cinto em direção à coluna da porta.

▲ CUIDADO

Após sair do veículo, certifique-se de que o cinto de segurança tenha retornado completamente à posição original, não interferindo no fechamento da porta.

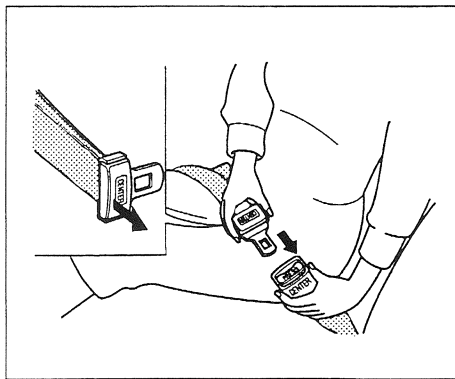

Uso do cinto subabdominal

1. Puxe a lingüeta de engate envolvendo seu quadril e introduza-a na fivela central.

Se o cinto estiver muito curto, segure a lingüeta de engate em ângulo reto e puxe-a para aumentar o comprimento do cinto. Introduza a lingüeta de engate na fivela.

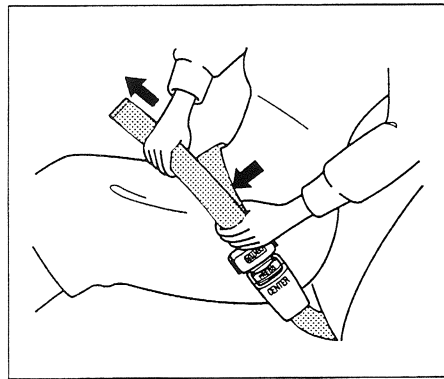

2. Posicione o cinto o mais baixo possível sobre o quadril. Puxe a extremidade solta do cinto para um ajuste confortável.

1-6

Segurança

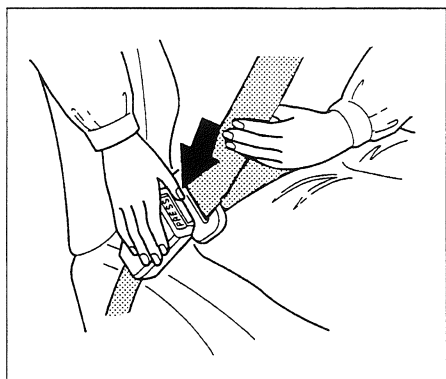

6. Para destravar o cinto de segurança, pressione o botão vermelho da fivela. Em seguida, conduza o cinto em direção à coluna da porta.

▲ CUIDADO

Após sair do veículo, certifique-se de que o cinto de segurança tenha retornado completamente à posição original, não interferindo no fechamento da porta.

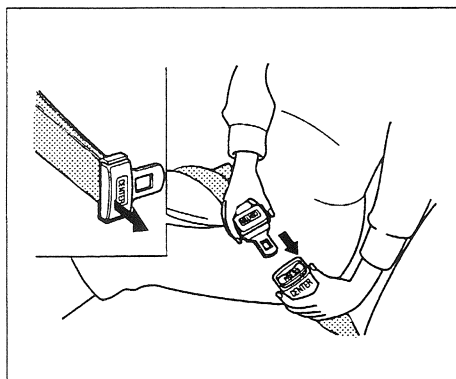

Uso do cinto subabdominal

1. Puxe a lingüeta de engate envolvendo seu quadril e introduza-a na fivela central.

Se o cinto estiver muito curto, segure a lingüeta de engate em ângulo reto e puxe-a para aumentar o comprimento do cinto. Introduza a lingüeta de engate na fivela.

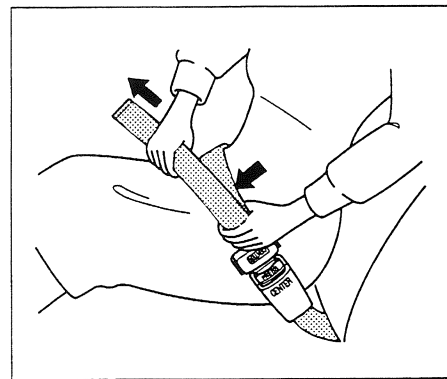

2. Posicione o cinto o mais baixo possível sobre o quadril. Puxe a extremidade solta do cinto para um ajuste confortável.

1-6

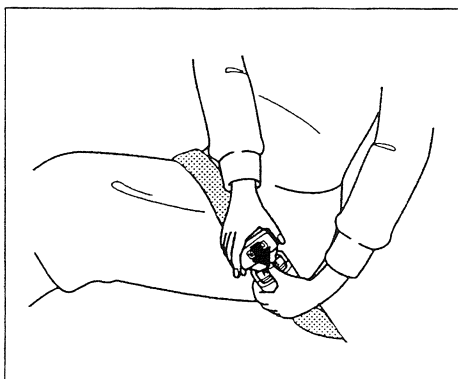

3. Para destravar o cinto, pressione o botão vermelho da fivela.

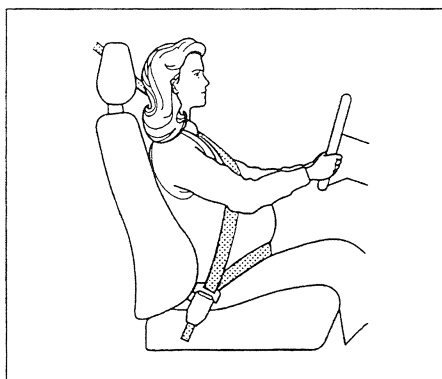

Uso do cinto para gestantes

Proteger a mãe é a melhor maneira de proteger o futuro bebê. Portanto, as gestantes devem usar o cinto de segurança na posição correta sempre que estiverem dirigindo ou viajando em um veículo.

Se possível, utilize o cinto retrátil de 3 pontos, lembrando-se sempre de manter o cinto subabdominal na posição mais baixa possível sobre o quadril.

Manutenção dos cintos de segurança

Para manter os cintos de segurança sempre em perfeitas condições de uso, siga as instruções abaixo:

- Mantenha os cintos sempre limpos;
- Puxe os cintos totalmente para fora e verifique se não estão danificados;
- Verifique se as travas funcionam corretamente e se o cinto se retrai facilmente.

▲ CUIDADO

Um cinto que tenha sido submetido a esforços, como por exemplo, em um acidente ou que esteja danificado, deverá ser substituído por um novo em uma Concessionária Honda.

1-7

Segurança

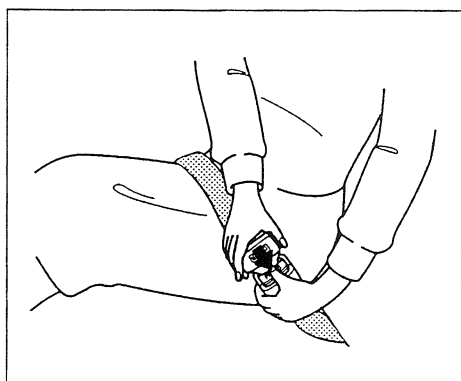

3. Para destravar o cinto, pressione o botão vermelho da fivela.

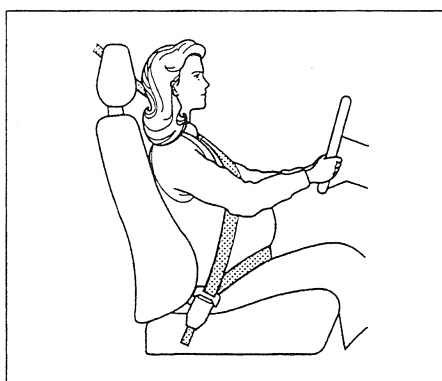

Uso do cinto para gestantes

Proteger a mãe é a melhor maneira de proteger o futuro bebê. Portanto, as gestantes devem usar o cinto de segurança na posição correta sempre que estiverem dirigindo ou viajando em um veículo.

Se possível, utilize o cinto retrátil de 3 pontos, lembrando-se sempre de manter o cinto subabdominal na posição mais baixa possível sobre o quadril.

Manutenção dos cintos de segurança

Para manter os cintos de segurança sempre em perfeitas condições de uso, siga as instruções abaixo:

- Mantenha os cintos sempre limpos;
- Puxe os cintos totalmente para fora e verifique se não estão danificados;
- Verifique se as travas funcionam corretamente e se o cinto se retrai facilmente.

▲ CUIDADO

Um cinto que tenha sido submetido a esforços, como por exemplo, em um acidente ou que esteja danificado, deverá ser substituído por um novo em uma Concessionária Honda.

1-7

Segurança

AIRBAG (Sistema de Proteção Suplementar – SRS)

Seu veículo está equipado com airbags para o motorista e passageiro do banco dianteiro.

▲ CUIDADO

- Os riscos de ferimentos graves ou fatais serão maiores em caso de colisão se os cintos de segurança não forem usados, mesmo se o veículo estiver equipado com airbag.

O airbag é composto de:

- Airbags (bolsas infláveis), instalados no volante e no painel de instrumentos, acima do porta-luvas;
- Sensores para detectar colisões frontais severas;
- Luz de advertência para alertar sobre um possível problema no sistema;
- Alimentação de emergência, caso o sistema elétrico do veículo venha a ser desconectado em um acidente.

Colisão frontal de veículos equipados com airbag

Em uma colisão frontal severa, os sensores detectam a rápida desaceleração do veículo e enviam um sinal para a unidade de controle. Esta unidade de controle ativa os airbags instantaneamente.

Durante uma colisão, os cintos de segurança irão ajudar a proteger a parte inferior do corpo e do tronco. O airbag absorverá a energia proveniente do impacto, ajudando a proteger a cabeça e o tórax do motorista e passageiro do banco dianteiro contra choques no interior do veículo.

Após inflarem, os airbags irão esvaziar-se imediatamente. Isto ocorrerá em uma fração de segundos.

Após a colisão, poderá ser observada a presença de fumaça. Esta fumaça é, na verdade, o pó proveniente da superfície dos airbags. Pessoas com problemas respiratórios podem sentir-se momentaneamente incomodadas com os produtos químicos utilizados nos ativadores dos airbags.

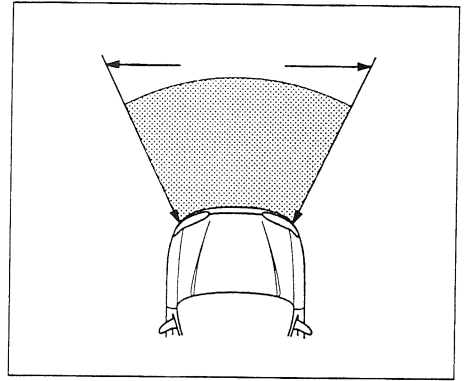

Considerações importantes sobre o airbag

Os airbags são ativados somente no caso de uma colisão frontal severa. Porém, não serão ativados em colisões frontais moderadas, traseiras, laterais e capotamentos, mesmo que de grandes proporções.

Os airbags são ativados apenas uma vez. Eles não poderão protegê-lo contra impactos adicionais que podem ocorrer durante a seqüência da colisão.

1-8

Segurança

AIRBAG (Sistema de Proteção Suplementar – SRS)

Seu veículo está equipado com airbags para o motorista e passageiro do banco dianteiro.

▲ CUIDADO

- Os riscos de ferimentos graves ou fatais serão maiores em caso de colisão se os cintos de segurança não forem usados, mesmo se o veículo estiver equipado com airbag.

O airbag é composto de:

- Airbags (bolsas infláveis), instalados no volante e no painel de instrumentos, acima do porta-luvas;
- Sensores para detectar colisões frontais severas;
- Luz de advertência para alertar sobre um possível problema no sistema;
- Alimentação de emergência, caso o sistema elétrico do veículo venha a ser desconectado em um acidente.

Colisão frontal de veículos equipados com airbag

Em uma colisão frontal severa, os sensores detectam a rápida desaceleração do veículo e enviam um sinal para a unidade de controle. Esta unidade de controle ativa os airbags instantaneamente.

Durante uma colisão, os cintos de segurança irão ajudar a proteger a parte inferior do corpo e do tronco. O airbag absorverá a energia proveniente do impacto, ajudando a proteger a cabeça e o tórax do motorista e passageiro do banco dianteiro contra choques no interior do veículo.

Após inflarem, os airbags irão esvaziar-se imediatamente. Isto ocorrerá em uma fração de segundos.

Após a colisão, poderá ser observada a presença de fumaça. Esta fumaça é, na verdade, o pó proveniente da superfície dos airbags. Pessoas com problemas respiratórios podem sentir-se momentaneamente incomodadas com os produtos químicos utilizados nos ativadores dos airbags.

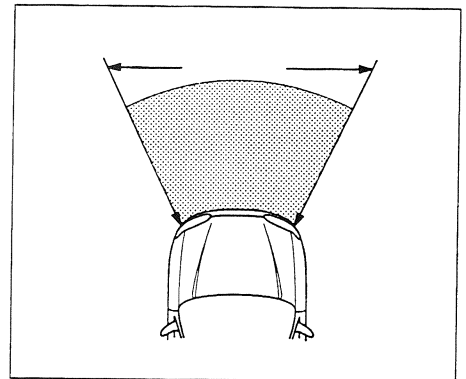

Considerações importantes sobre o airbag

Os airbags são ativados somente no caso de uma colisão frontal severa. Porém, não serão ativados em colisões frontais moderadas, traseiras, laterais e capotamentos, mesmo que de grandes proporções.

Os airbags são ativados apenas uma vez. Eles não poderão protegê-lo contra impactos adicionais que podem ocorrer durante a seqüência da colisão.

1-8

Ferimentos graves podem ocorrer em uma colisão severa, mesmo que os cintos de segurança sejam usados corretamente e que os airbags sejam ativados. Nenhum sistema oferece proteção total no caso de colisões severas.

É muito difícil determinar se os airbags deveriam ou não ter inflado, analisando somente a deformação do veículo causada por uma colisão. Em alguns casos, uma deformação acentuada indica que a carroçaria absorveu grande parte da energia da colisão, sendo que o uso do airbag não se fez necessário. Em outros casos, um violento solavanco, como um impacto na parte inferior do veículo, poderá ocasionar a ativação do airbag.

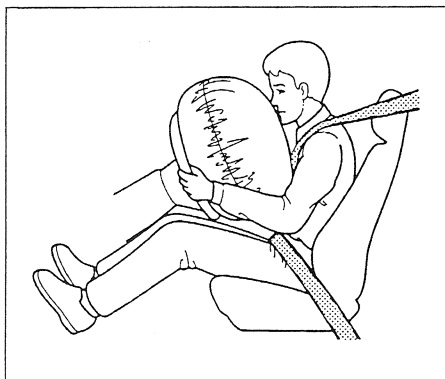

Funcionamento do airbag do motorista

Sempre que houver uma colisão frontal severa, o airbag será ativado instantaneamente para ajudar a proteger a cabeça e o tórax.

Para atingir este objetivo, o airbag será inflado com uma força considerável. Portanto, poderá causar algumas escoriações faciais ou outros ferimentos. Para reduzir a possibilidade de ferimentos, posicione o banco o mais afastado possível do volante, porém de forma que não comprometa o conforto e o acesso aos controles do veículo.

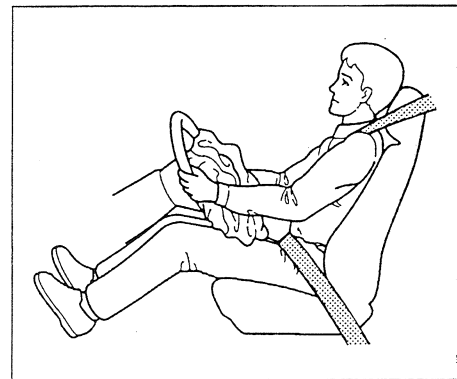

Após o airbag inflar-se, começará a esvaziar-se imediatamente, não interferirá, portanto, em sua visibilidade para operar outros controles. O tempo total para inflar e esvaziar é uma fração de segundo. O acionamento do airbag pode até nem ser notado.

Para sua segurança, não fixe qualquer objeto no volante de direção, onde o airbag está localizado. Isto pode interferir no funcionamento do airbag ou em caso de atuação do sistema, os objetos podem ser lançados no interior do veículo, causando ferimentos pessoais.

1-9

Ferimentos graves podem ocorrer em uma colisão severa, mesmo que os cintos de segurança sejam usados corretamente e que os airbags sejam ativados. Nenhum sistema oferece proteção total no caso de colisões severas.

É muito difícil determinar se os airbags deveriam ou não ter inflado, analisando somente a deformação do veículo causada por uma colisão. Em alguns casos, uma deformação acentuada indica que a carroçaria absorveu grande parte da energia da colisão, sendo que o uso do airbag não se fez necessário. Em outros casos, um violento solavanco, como um impacto na parte inferior do veículo, poderá ocasionar a ativação do airbag.

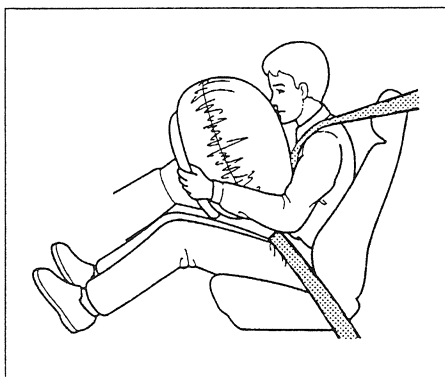

Funcionamento do airbag do motorista

Sempre que houver uma colisão frontal severa, o airbag será ativado instantaneamente para ajudar a proteger a cabeça e o tórax.

Para atingir este objetivo, o airbag será inflado com uma força considerável. Portanto, poderá causar algumas escoriações faciais ou outros ferimentos. Para reduzir a possibilidade de ferimentos, posicione o banco o mais afastado possível do volante, porém de forma que não comprometa o conforto e o acesso aos controles do veículo.

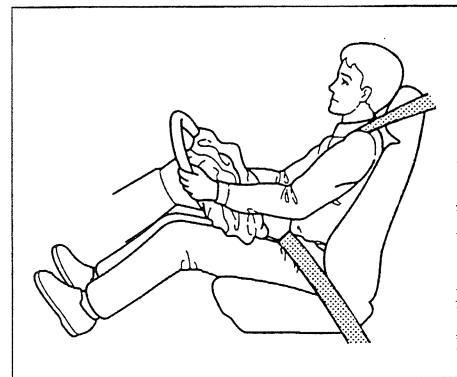

Após o airbag inflar-se, começará a esvaziar-se imediatamente, não interferirá, portanto, em sua visibilidade para operar outros controles. O tempo total para inflar e esvaziar é uma fração de segundo. O acionamento do airbag pode até nem ser notado.

Para sua segurança, não fixe qualquer objeto no volante de direção, onde o airbag está localizado. Isto pode interferir no funcionamento do airbag ou em caso de atuação do sistema, os objetos podem ser lançados no interior do veículo, causando ferimentos pessoais.

1-9

Segurança



Funcionamento do airbag do passageiro

Sempre que houver uma colisão frontal severa, o airbag do passageiro dianteiro será acionado simultaneamente ao do motorista.

Este airbag é um pouco maior, sendo acionado com uma força considerável. Ele pode ferir seriamente o passageiro dianteiro se este não estiver acomodado adequadamente e se o cinto de segurança não estiver sendo usado corretamente.

O airbag do passageiro dianteiro está localizado na parte superior do painel, acima do porta-luvas sob uma tampa com a inscrição SRS.

▲ CUIDADO

Não coloque qualquer objeto sobre esta tampa. Se o airbag for acionado, o objeto poderá ser arremessado no interior do veículo, causando ferimentos pessoais.

▲ CUIDADO

Não recomendamos instalar o sistema de proteção infantil no banco do passageiro dianteiro. Se o airbag for acionado, poderá atingir o sistema de proteção infantil, deslocando-o de sua posição original e causando graves ferimentos à criança.

1-10

Segurança



Funcionamento do airbag do passageiro

Sempre que houver uma colisão frontal severa, o airbag do passageiro dianteiro será acionado simultaneamente ao do motorista.

Este airbag é um pouco maior, sendo acionado com uma força considerável. Ele pode ferir seriamente o passageiro dianteiro se este não estiver acomodado adequadamente e se o cinto de segurança não estiver sendo usado corretamente.

O airbag do passageiro dianteiro está localizado na parte superior do painel, acima do porta-luvas sob uma tampa com a inscrição SRS.

▲ CUIDADO

Não coloque qualquer objeto sobre esta tampa. Se o airbag for acionado, o objeto poderá ser arremessado no interior do veículo, causando ferimentos pessoais.

▲ CUIDADO

Não recomendamos instalar o sistema de proteção infantil no banco do passageiro dianteiro. Se o airbag for acionado, poderá atingir o sistema de proteção infantil, deslocando-o de sua posição original e causando graves ferimentos à criança.

1-10

SRS Luz de advertência do airbag

A função da luz de advertência SRS no painel de instrumentos é alertá-lo quanto a um possível problema no sistema do airbag.

O sistema deve ser verificado se:

- A luz não se acender quando o interruptor de ignição for ligado (posição II);
- A luz permanecer acesa após a partida do motor;
- A luz se acender ou piscar com o veículo em movimento.

▲ CUIDADO

Se alguma destas condições ocorrer, os airbags podem não funcionar quando necessário. Portanto, leve o veículo para ser inspecionado em uma Concessionária Honda o mais rapidamente possível.

Manutenção

O airbag praticamente não necessita de manutenção. Porém, deve-se efetuar os serviços de manutenção no sistema em uma Concessionária Honda nas seguintes situações:

- Se os airbags forem ativados, deverão ser substituídos juntamente com a unidade de controle;
- Se a luz de advertência SRS do airbag alertar sobre algum problema. Neste caso, o sistema deve ser inspecionado o mais rapidamente possível;
- Quando o veículo completar dez anos.

▲ CUIDADO

Não tente remover o airbag. Este serviço deve ser efetuado somente por uma Concessionária Honda.

Precauções importantes sobre o airbag

- Não modifique o volante de direção ou qualquer outro componente do airbag. Tais modificações podem tornar o sistema ineficiente.
- Não adultere os componentes ou fiação do sistema. Isto irá ativar o airbag, causando sérios ferimentos nos ocupantes.
- Informe a pessoa que irá efetuar algum serviço em seu veículo de que ele está equipado com airbag. Se os procedimentos e precauções descritos no manual de serviços Honda não forem seguidos, poderão ocorrer danos ao sistema ou ferimentos pessoais.
- O desmanche total de um veículo equipado com airbag não inflado pode ser perigoso. Solicite a assistência de uma Concessionária Honda caso haja necessidade de sucatear o veículo.
- Se o veículo for vendido, informe ao novo proprietário de que ele possui airbag. Alerta-o sobre as informações e precauções descritas neste manual do proprietário.

1-11

SRS Luz de advertência do airbag

A função da luz de advertência SRS no painel de instrumentos é alertá-lo quanto a um possível problema no sistema do airbag.

O sistema deve ser verificado se:

- A luz não se acender quando o interruptor de ignição for ligado (posição II);
- A luz permanecer acesa após a partida do motor;
- A luz se acender ou piscar com o veículo em movimento.

▲ CUIDADO

Se alguma destas condições ocorrer, os airbags podem não funcionar quando necessário. Portanto, leve o veículo para ser inspecionado em uma Concessionária Honda o mais rapidamente possível.

Manutenção

O airbag praticamente não necessita de manutenção. Porém, deve-se efetuar os serviços de manutenção no sistema em uma Concessionária Honda nas seguintes situações:

- Se os airbags forem ativados, deverão ser substituídos juntamente com a unidade de controle;
- Se a luz de advertência SRS do airbag alertar sobre algum problema. Neste caso, o sistema deve ser inspecionado o mais rapidamente possível;
- Quando o veículo completar dez anos.

▲ CUIDADO

Não tente remover o airbag. Este serviço deve ser efetuado somente por uma Concessionária Honda.

Precauções importantes sobre o airbag

- Não modifique o volante de direção ou qualquer outro componente do airbag. Tais modificações podem tornar o sistema ineficiente.
- Não adultere os componentes ou fiação do sistema. Isto irá ativar o airbag, causando sérios ferimentos nos ocupantes.
- Informe a pessoa que irá efetuar algum serviço em seu veículo de que ele está equipado com airbag. Se os procedimentos e precauções descritos no manual de serviços Honda não forem seguidos, poderão ocorrer danos ao sistema ou ferimentos pessoais.
- O desmanche total de um veículo equipado com airbag não inflado pode ser perigoso. Solicite a assistência de uma Concessionária Honda caso haja necessidade de sucatear o veículo.
- Se o veículo for vendido, informe ao novo proprietário de que ele possui airbag. Alerta-o sobre as informações e precauções descritas neste manual do proprietário.

1-11

Segurança

BANCOS

Posição dos encostos dos bancos

Os encostos dos bancos dianteiros devem permanecer na posição vertical para obter-se maior proteção dos cintos de segurança.

▲ CUIDADO

Se o encosto do banco estiver excessivamente reclinado, a capacidade de proteção do cinto de segurança será reduzida, devido à possibilidade de deslizamento sob o cinto, aumentando o risco de ferimentos em caso de colisão.



Encostos de cabeça

Estes encostos protegem contra movimentos bruscos da cabeça. Para melhor proteção, ajuste-os de forma que as orelhas estejam alinhadas com a parte superior dos encostos de cabeça. Para informações sobre os procedimentos de ajuste, consulte a Seção 2 "Encostos de cabeça".

PORTAS

Travas das portas

Não deixe as portas do veículo destravadas. Um passageiro, principalmente uma criança, pode abrir a porta acidentalmente e cair do veículo. Também existe a possibilidade do ocupante ser lançado para fora do veículo durante uma colisão se as portas não estiverem travadas.

1-12

Segurança

BANCOS

Posição dos encostos dos bancos

Os encostos dos bancos dianteiros devem permanecer na posição vertical para obter-se maior proteção dos cintos de segurança.

▲ CUIDADO

Se o encosto do banco estiver excessivamente reclinado, a capacidade de proteção do cinto de segurança será reduzida, devido à possibilidade de deslizamento sob o cinto, aumentando o risco de ferimentos em caso de colisão.



Encostos de cabeça

Estes encostos protegem contra movimentos bruscos da cabeça. Para melhor proteção, ajuste-os de forma que as orelhas estejam alinhadas com a parte superior dos encostos de cabeça. Para informações sobre os procedimentos de ajuste, consulte a Seção 2 "Encostos de cabeça".

PORTAS

Travas das portas

Não deixe as portas do veículo destravadas. Um passageiro, principalmente uma criança, pode abrir a porta acidentalmente e cair do veículo. Também existe a possibilidade do ocupante ser lançado para fora do veículo durante uma colisão se as portas não estiverem travadas.

1-12

Travas de segurança para crianças

As portas traseiras estão equipadas com travas de segurança que impedem sua abertura pelo lado interno do veículo. As portas poderão ser abertas somente pelo lado de fora. Para informações sobre os procedimentos de ajuste, consulte a Seção 2, “Trava de segurança para crianças”.

COLOCAÇÃO DE OBJETOS EM LOCAIS SEGUROS

- Antes de conduzir o veículo, certifique-se de ter colocado, em local seguro, qualquer objeto que possa ser arremessado no interior do veículo, causando ferimentos pessoais ou interferindo na operação dos controles.
- Não coloque nenhum objeto sobre o painel traseiro. Ele pode obstruir a sua visão ou ser arremessado contra algum ocupante em caso de colisão.
- Mantenha todas as portas dos compartimentos fechadas quando o veículo estiver em movimento. A tampa do porta-luvas aberta, por exemplo, pode causar ferimentos no joelho do passageiro dianteiro.

CONDUÇÃO DO VEÍCULO COM ANIMAIS DOMÉSTICOS

Animais soltos no interior do veículo são um grande risco, pois podem interferir na condução. Em caso de colisão ou frenagem brusca, eles podem ser arremessados no interior do veículo, ferindo os ocupantes.

Para a segurança dos próprios animais, acomode-os seguramente no veículo.

A maneira mais recomendada para acomodar um cachorro de médio ou grande porte é a utilização de uma coleira especial para viagem. Esta coleira pode ser fixada no banco traseiro com o cinto de segurança. Coleiras especiais para viagem podem ser encontradas em lojas especializadas em animais.

Travas de segurança para crianças

As portas traseiras estão equipadas com travas de segurança que impedem sua abertura pelo lado interno do veículo. As portas poderão ser abertas somente pelo lado de fora. Para informações sobre os procedimentos de ajuste, consulte a Seção 2, “Trava de segurança para crianças”.

COLOCAÇÃO DE OBJETOS EM LOCAIS SEGUROS

- Antes de conduzir o veículo, certifique-se de ter colocado, em local seguro, qualquer objeto que possa ser arremessado no interior do veículo, causando ferimentos pessoais ou interferindo na operação dos controles.
- Não coloque nenhum objeto sobre o painel traseiro. Ele pode obstruir a sua visão ou ser arremessado contra algum ocupante em caso de colisão.
- Mantenha todas as portas dos compartimentos fechadas quando o veículo estiver em movimento. A tampa do porta-luvas aberta, por exemplo, pode causar ferimentos no joelho do passageiro dianteiro.

CONDUÇÃO DO VEÍCULO COM ANIMAIS DOMÉSTICOS

Animais soltos no interior do veículo são um grande risco, pois podem interferir na condução. Em caso de colisão ou frenagem brusca, eles podem ser arremessados no interior do veículo, ferindo os ocupantes.

Para a segurança dos próprios animais, acomode-os seguramente no veículo.

A maneira mais recomendada para acomodar um cachorro de médio ou grande porte é a utilização de uma coleira especial para viagem. Esta coleira pode ser fixada no banco traseiro com o cinto de segurança. Coleiras especiais para viagem podem ser encontradas em lojas especializadas em animais.

Segurança

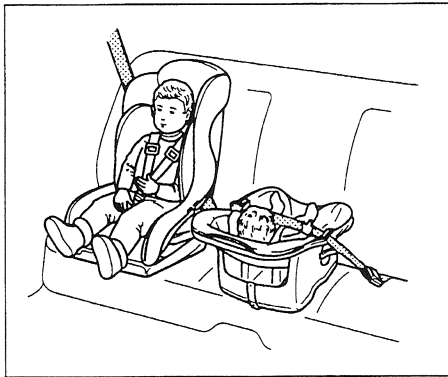

SEGURANÇA DE CRIANÇAS

As crianças dependem dos adultos para sua proteção.

▲ CUIDADO

- Uma criança que não esteja acomodada corretamente pode sofrer ferimentos graves em caso de colisão.
- Crianças menores devem ser acomodadas a um sistema de proteção infantil posicionado e fixado firmemente no banco traseiro com o cinto de segurança.

Considerações sobre a segurança de crianças

- Nunca segure um bebê no colo no interior de um veículo em movimento. Se estiver usando o cinto de segurança, as forças e reação provocadas por uma colisão irão tirar o bebê de seus braços e arremessá-lo no interior do veículo, provocando ferimentos graves.
- Se estiver segurando um bebê no colo e não estiver usando o cinto de segurança, seu corpo poderá esmagar o do bebê no interior do veículo.
- Nunca coloque o mesmo cinto de segurança sobre seu corpo e o de uma criança. Durante uma colisão, o cinto de segurança poderá pressionar violentamente o corpo da criança e provocar graves ferimentos. Além disso, o mesmo cinto de segurança nunca deve ser usado por duas crianças. Se isto acontecer, poderão ocorrer graves ferimentos em caso de colisão.

- Por motivos de segurança, nunca deixe as crianças sozinhas no interior do veículo sem a supervisão de um adulto.
- Nunca deixe as crianças em pé ou ajoelhadas sobre o banco quando o veículo estiver em movimento.
- Coloque o cinto de segurança nas crianças e verifique o ajuste. O cinto diagonal deve estar abaixo do pescoço e sobre o tórax. O cinto subabdominal deve estar posicionado no quadril e não sobre o estômago.

1-14

Segurança

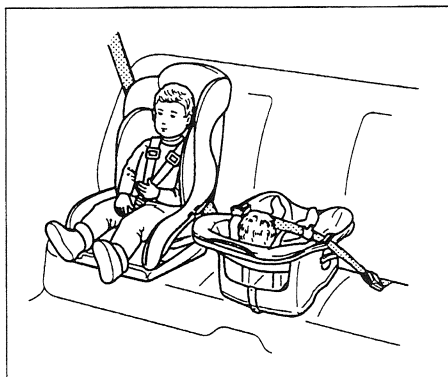

SEGURANÇA DE CRIANÇAS

As crianças dependem dos adultos para sua proteção.

▲ CUIDADO

- Uma criança que não esteja acomodada corretamente pode sofrer ferimentos graves em caso de colisão.
- Crianças menores devem ser acomodadas a um sistema de proteção infantil posicionado e fixado firmemente no banco traseiro com o cinto de segurança.

Considerações sobre a segurança de crianças

- Nunca segure um bebê no colo no interior de um veículo em movimento. Se estiver usando o cinto de segurança, as forças e reação provocadas por uma colisão irão tirar o bebê de seus braços e arremessá-lo no interior do veículo, provocando ferimentos graves.
- Se estiver segurando um bebê no colo e não estiver usando o cinto de segurança, seu corpo poderá esmagar o do bebê no interior do veículo.
- Nunca coloque o mesmo cinto de segurança sobre seu corpo e o de uma criança. Durante uma colisão, o cinto de segurança poderá pressionar violentamente o corpo da criança e provocar graves ferimentos. Além disso, o mesmo cinto de segurança nunca deve ser usado por duas crianças. Se isto acontecer, poderão ocorrer graves ferimentos em caso de colisão.

- Por motivos de segurança, nunca deixe as crianças sozinhas no interior do veículo sem a supervisão de um adulto.
- Nunca deixe as crianças em pé ou ajoelhadas sobre o banco quando o veículo estiver em movimento.
- Coloque o cinto de segurança nas crianças e verifique o ajuste. O cinto diagonal deve estar abaixo do pescoço e sobre o tórax. O cinto subabdominal deve estar posicionado no quadril e não sobre o estômago.

1-14

Acomodação de crianças

De acordo com as estatísticas de acidentes com crianças de todos os tamanhos e idades, elas estarão mais seguras quando devidamente acomodadas no banco traseiro.

Sempre que possível, recomendamos que o sistema de proteção infantil seja firmemente fixado com o cinto de segurança na posição central do banco traseiro.

Crianças muito grandes para o sistema de proteção infantil devem ser acomodadas no banco traseiro e deve usar o cinto retrátil de 3 pontos.

▲ CUIDADO

Nunca instale o sistema de proteção infantil virado para trás no banco dianteiro. Em caso de colisão, o airbag do passageiro poderá inflar e atingir a parte traseira do sistema, causando sérios ferimentos.

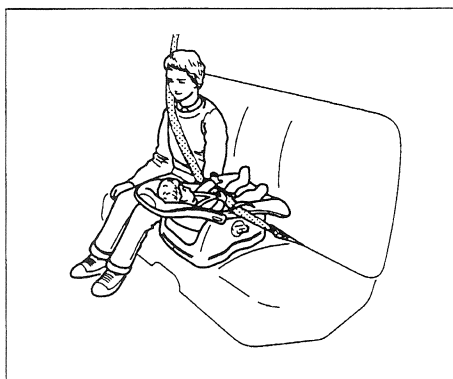

Acomodação de crianças com menos de 9 kg

Uma criança com até 9 kg deve ser acomodada a um sistema de proteção infantil do tipo berço. Como as crianças tem o hábito de se inclinar, o sistema deve ficar virado para a parte traseira do veículo.

Recomendamos que o sistema seja colocado na posição central do banco traseiro e fixado com o cinto de segurança subabdominal.



Acomodação de crianças entre 9 e 18 kg

Uma criança entre 9 e 18 kg deve ser acomodada a um sistema de proteção infantil do tipo poltrona.

Recomendamos que o sistema seja colocado na posição central do banco traseiro e fixado com o cinto de segurança subabdominal.

Acomodação de crianças

De acordo com as estatísticas de acidentes com crianças de todos os tamanhos e idades, elas estarão mais seguras quando devidamente acomodadas no banco traseiro.

Sempre que possível, recomendamos que o sistema de proteção infantil seja firmemente fixado com o cinto de segurança na posição central do banco traseiro.

Crianças muito grandes para o sistema de proteção infantil devem ser acomodadas no banco traseiro e deve usar o cinto retrátil de 3 pontos.

▲ CUIDADO

Nunca instale o sistema de proteção infantil virado para trás no banco dianteiro. Em caso de colisão, o airbag do passageiro poderá inflar e atingir a parte traseira do sistema, causando sérios ferimentos.

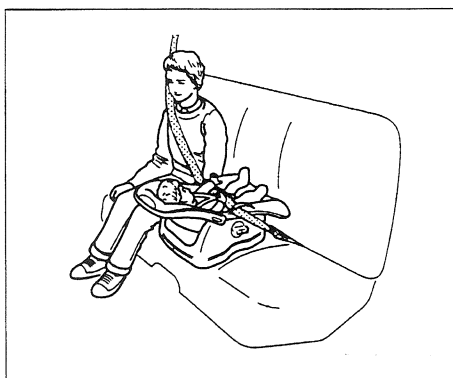

Acomodação de crianças com menos de 9 kg

Uma criança com até 9 kg deve ser acomodada a um sistema de proteção infantil do tipo berço. Como as crianças tem o hábito de se inclinar, o sistema deve ficar virado para a parte traseira do veículo.

Recomendamos que o sistema seja colocado na posição central do banco traseiro e fixado com o cinto de segurança subabdominal.



Acomodação de crianças entre 9 e 18 kg

Uma criança entre 9 e 18 kg deve ser acomodada a um sistema de proteção infantil do tipo poltrona.

Recomendamos que o sistema seja colocado na posição central do banco traseiro e fixado com o cinto de segurança subabdominal.

Segurança

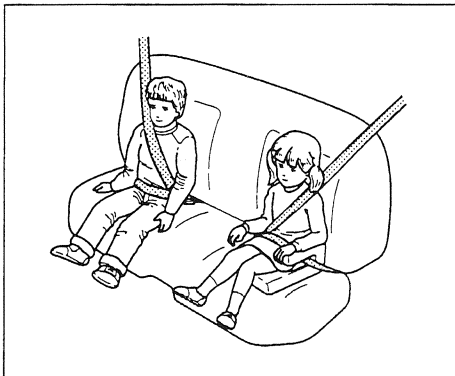

Acomodação de crianças com mais de 18 kg

Crianças com mais de 18 kg devem ser acomodadas nas laterais do banco traseiro com o cinto retrátil de 3 pontos.

Coloque o cinto de segurança na criança. Verifique se existem folgas e ajuste-o de forma que o cadarço não passe pelo pescoço. Caso isto aconteça, a criança deverá sentar-se sobre uma almofada ou banco especial.

Armazenamento do sistema de proteção infantil

Quando o sistema de proteção infantil não estiver em uso, remova-o do veículo ou fixe-o firmemente para que não ofereça perigo aos ocupantes durante uma colisão.

CUIDADOS COM OS GASES DE ESCAPAMENTO

A manutenção correta é a melhor proteção contra a entrada de gases no interior do veículo. O sistema de escapamento deve ser completamente inspecionado por um mecânico qualificado sempre que:

- O veículo for suspenso para a troca de óleo;
- Forem observadas mudanças no ruído do escapamento;
- O sistema de escapamento e a parte traseira ou inferior do veículo forem danificados em um acidente.

1-16

Segurança

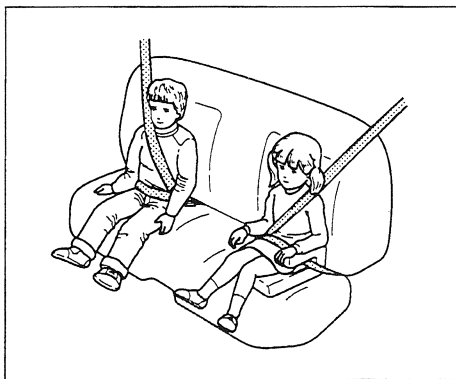

Acomodação de crianças com mais de 18 kg

Crianças com mais de 18 kg devem ser acomodadas nas laterais do banco traseiro com o cinto retrátil de 3 pontos.

Coloque o cinto de segurança na criança. Verifique se existem folgas e ajuste-o de forma que o cadarço não passe pelo pescoço. Caso isto aconteça, a criança deverá sentar-se sobre uma almofada ou banco especial.

Armazenamento do sistema de proteção infantil

Quando o sistema de proteção infantil não estiver em uso, remova-o do veículo ou fixe-o firmemente para que não ofereça perigo aos ocupantes durante uma colisão.

CUIDADOS COM OS GASES DE ESCAPAMENTO

A manutenção correta é a melhor proteção contra a entrada de gases no interior do veículo. O sistema de escapamento deve ser completamente inspecionado por um mecânico qualificado sempre que:

- O veículo for suspenso para a troca de óleo;
- Forem observadas mudanças no ruído do escapamento;
- O sistema de escapamento e a parte traseira ou inferior do veículo forem danificados em um acidente.

1-16

▲ CUIDADO

- Evite a inalação dos gases provenientes do sistema de escapamento. Eles contêm monóxido de carbono, um gás incolor e inodoro que pode causar perda de consciência ou até mesmo morte. Se houver suspeita de penetração dos gases de escapamento no interior do veículo, determine e corrija a causa o mais rapidamente possível.
- Não conduza o veículo com a tampa do porta-malas aberta. Isto pode permitir a entrada dos gases de escapamento no interior do veículo. Se for necessário dirigir o veículo nestas condições, mantenha todos os vidros abertos.
- Não deixe o motor ligado em áreas fechadas.

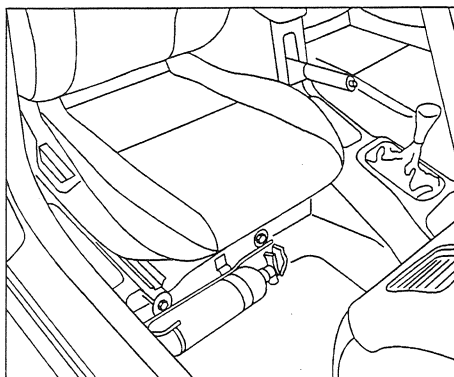

EXTINTOR DE INCÊNDIO

O extintor de incêndio está localizado na frente do banco do passageiro, fixado no assoalho do veículo. Para removê-lo, puxe a alça da presilha de fixação.

As instruções de uso são descritas no próprio extintor.

A manutenção é de responsabilidade do proprietário; portanto, siga as instruções do fabricante impressas no próprio extintor.

TRIÂNGULO DE SEGURANÇA

O triângulo de segurança encontra-se no porta-malas.

▲ CUIDADO

- Evite a inalação dos gases provenientes do sistema de escapamento. Eles contêm monóxido de carbono, um gás incolor e inodoro que pode causar perda de consciência ou até mesmo morte. Se houver suspeita de penetração dos gases de escapamento no interior do veículo, determine e corrija a causa o mais rapidamente possível.
- Não conduza o veículo com a tampa do porta-malas aberta. Isto pode permitir a entrada dos gases de escapamento no interior do veículo. Se for necessário dirigir o veículo nestas condições, mantenha todos os vidros abertos.
- Não deixe o motor ligado em áreas fechadas.

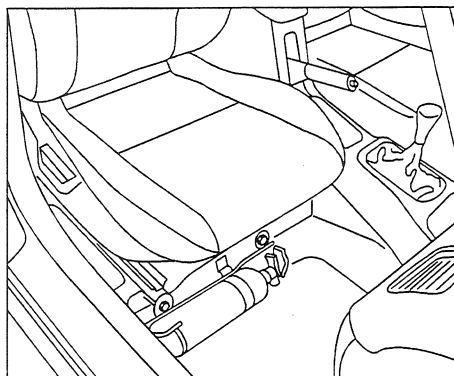

EXTINTOR DE INCÊNDIO

O extintor de incêndio está localizado na frente do banco do passageiro, fixado no assoalho do veículo. Para removê-lo, puxe a alça da presilha de fixação.

As instruções de uso são descritas no próprio extintor.

A manutenção é de responsabilidade do proprietário; portanto, siga as instruções do fabricante impressas no próprio extintor.

TRIÂNGULO DE SEGURANÇA

O triângulo de segurança encontra-se no porta-malas.

Segurança

ÁLCOOL E DROGAS

Dirigir um veículo requer atenção total. As condições de tráfego mudam rapidamente e é necessário estar apto a reagir na mesma velocidade. O álcool e as drogas afetam diretamente o reflexo. Mesmo os remédios, com ou sem prescrição médica, podem produzir esse efeito.

Existem leis que tratam da condução de veículos por pessoas embriagadas. Estas leis determinam a quantidade mínima de álcool no sangue para que uma pessoa seja considerada embriagada. Contudo, a capacidade de julgamento e tempo de reação tendem a diminuir a cada drinque ingerido. A melhor coisa a fazer é nunca dirigir embriagado.

Quando beber, procure a companhia de um amigo ou conhecido que não tenha bebido para dirigir seu veículo ou procure utilizar meios alternativos de transporte, tais como táxi e ônibus.

Se isso não for possível, pare de beber e espere até estar em condições de dirigir. O tempo de espera é a única coisa que pode deixá-lo novamente em condições de dirigir; café e ducha fria não aceleram o processo.

Se seus amigos tentarem dirigir após terem ingerido algum tipo de bebida alcoólica, procure alertá-los sobre o perigo que isto poderá acarretar. Lembre-se que eles estarão dividindo as mesmas ruas ou estradas com você.

1-18

Segurança

ÁLCOOL E DROGAS

Dirigir um veículo requer atenção total. As condições de tráfego mudam rapidamente e é necessário estar apto a reagir na mesma velocidade. O álcool e as drogas afetam diretamente o reflexo. Mesmo os remédios, com ou sem prescrição médica, podem produzir esse efeito.

Existem leis que tratam da condução de veículos por pessoas embriagadas. Estas leis determinam a quantidade mínima de álcool no sangue para que uma pessoa seja considerada embriagada. Contudo, a capacidade de julgamento e tempo de reação tendem a diminuir a cada drinque ingerido. A melhor coisa a fazer é nunca dirigir embriagado.

Quando beber, procure a companhia de um amigo ou conhecido que não tenha bebido para dirigir seu veículo ou procure utilizar meios alternativos de transporte, tais como táxi e ônibus.

Se isso não for possível, pare de beber e espere até estar em condições de dirigir. O tempo de espera é a única coisa que pode deixá-lo novamente em condições de dirigir; café e ducha fria não aceleram o processo.

Se seus amigos tentarem dirigir após terem ingerido algum tipo de bebida alcoólica, procure alertá-los sobre o perigo que isto poderá acarretar. Lembre-se que eles estarão dividindo as mesmas ruas ou estradas com você.

1-18

2 INSTRUMENTOS E CONTROLES

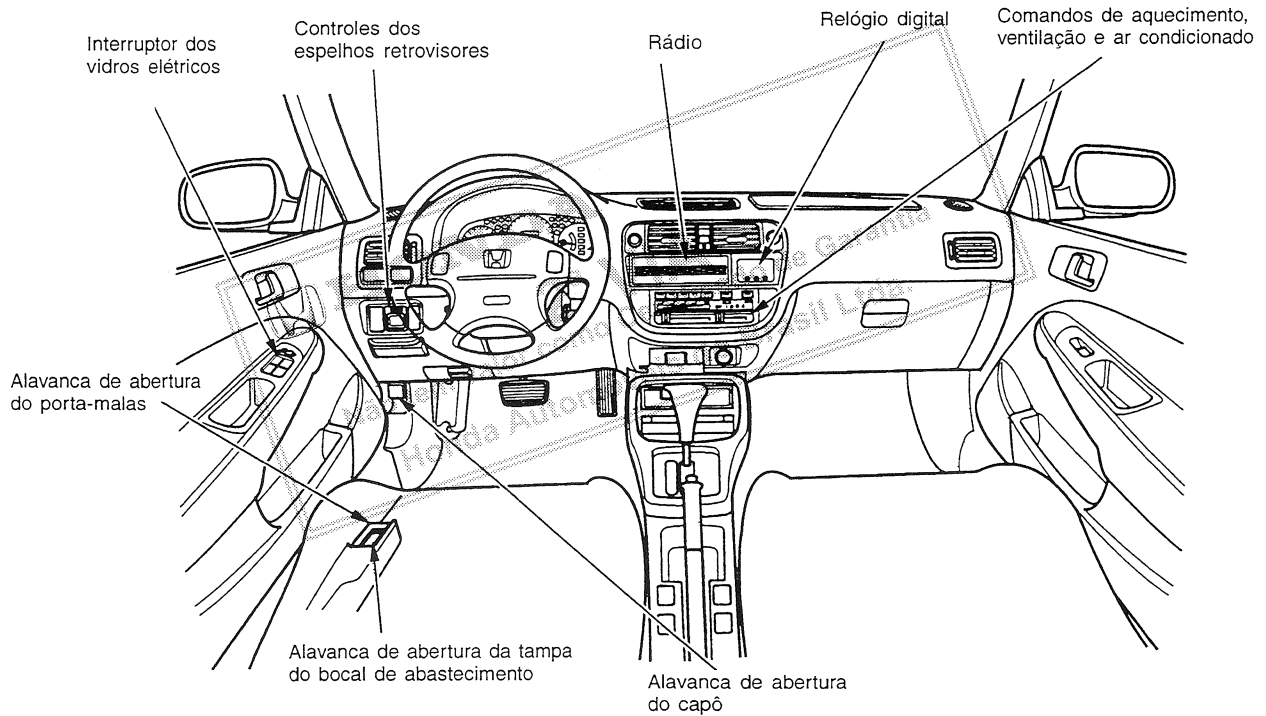

2-1

2 INSTRUMENTOS E CONTROLES

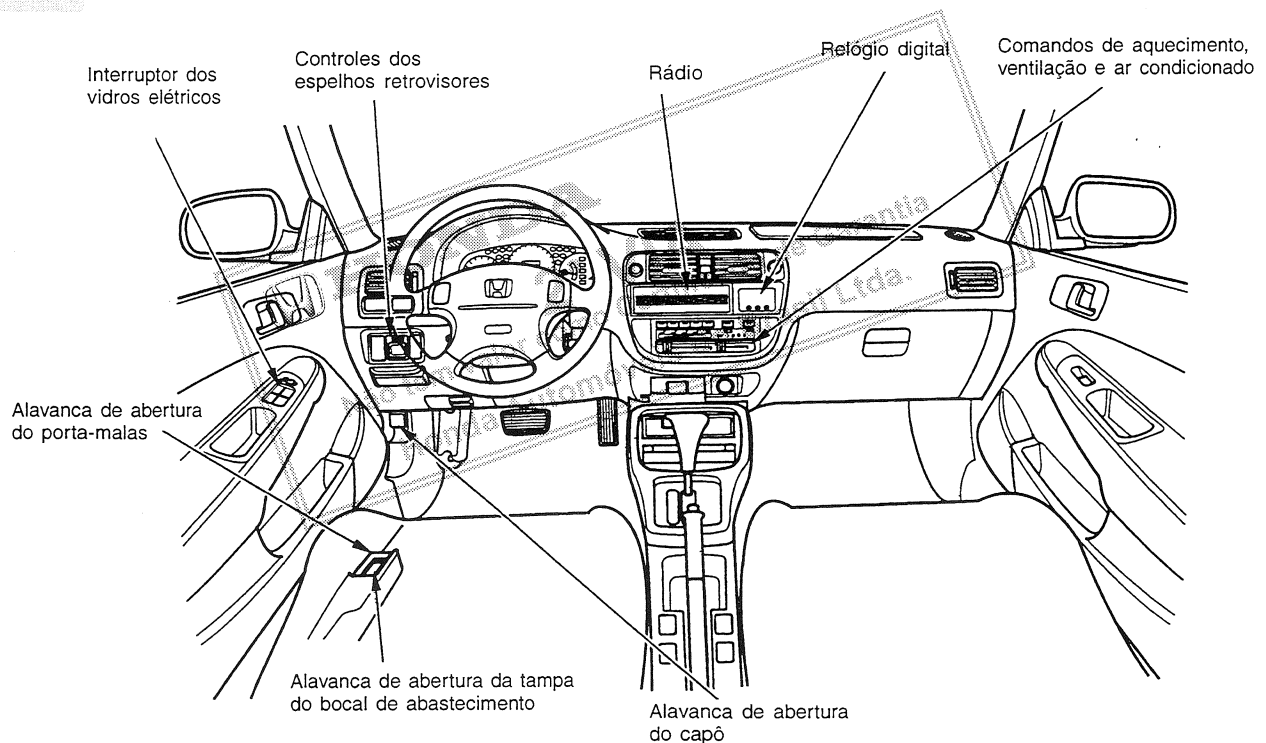

2-1

Instrumentos e controles

PAINEL DE INSTRUMENTOS

O painel de instrumentos possui vários indicadores para lhe fornecer informações importantes sobre o veículo.

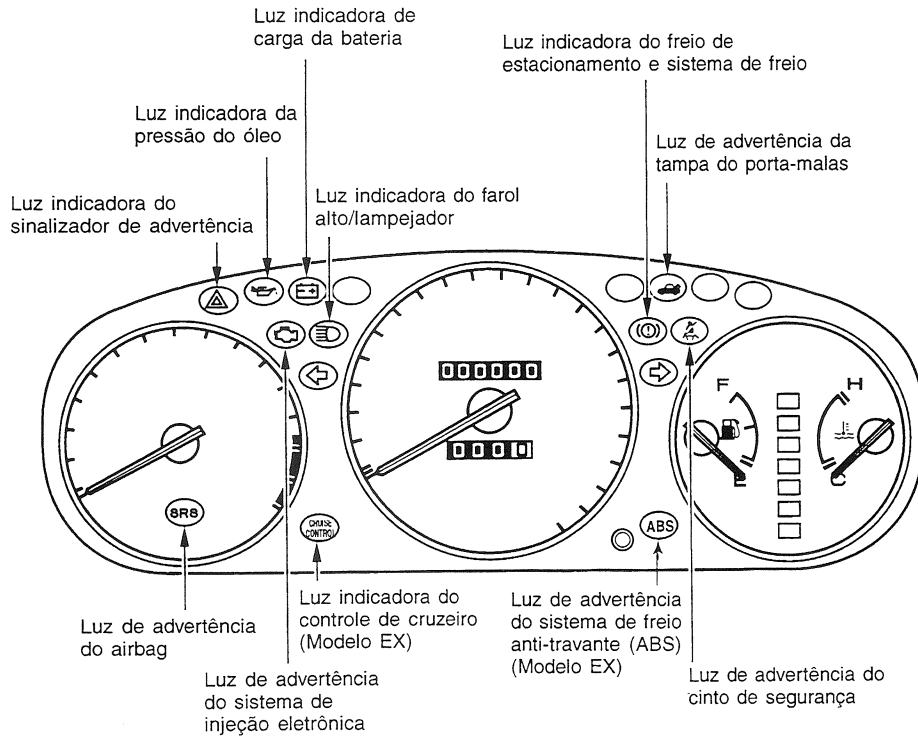

2-2

Instrumentos e controles

PAINEL DE INSTRUMENTOS

O painel de instrumentos possui vários indicadores para lhe fornecer informações importantes sobre o veículo.

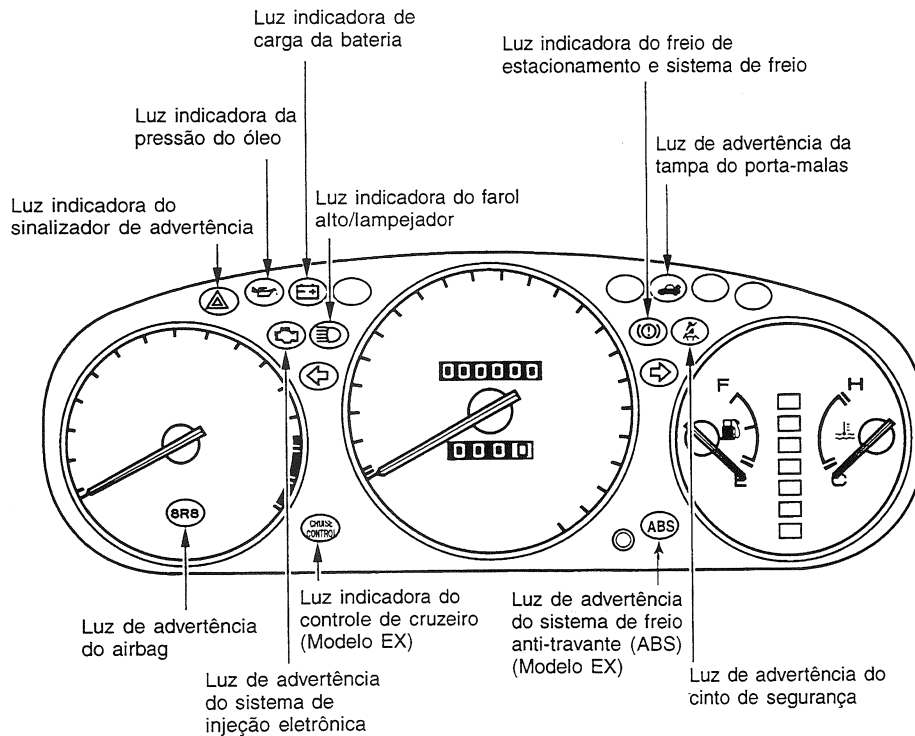

2-2

Luzes indicadoras e de advertência



Luz de advertência do cinto de segurança

Esta luz se acenderá quando a ignição for ligada e o cinto de segurança do motorista não estiver colocado, permanecendo acesa até sua colocação. Se o cinto de segurança do motorista não for colocado, um alarme sonoro também será acionado por alguns segundos antes do interruptor de ignição ser ligado.



Luz indicadora de carga da bateria

Esta luz se acenderá quando a ignição for ligada, apagando-se depois que o motor começar a funcionar. Se esta luz permanecer acesa com o motor ligado, é sinal de que a bateria não está sendo carregada. Procure uma Concessionária Honda imediatamente.

SRS

Luz de advertência do airbag

Consulte a Seção 1 “Luz de advertência do airbag”.



Luz indicadora da pressão do óleo

Esta luz se acenderá quando a ignição for ligada, apagando-se depois que o motor começar a funcionar. Ela poderá permanecer acesa quando o motor estiver em marcha-lenta.

Se a luz se acender durante a condução do veículo, pare em um local seguro e desligue o motor. Procure uma Concessionária Honda imediatamente.

ABS

Luz de advertência do sistema de freio anti-travante (ABS) (Modelo EX)

Esta luz se acenderá quando a ignição for ligada, apagando-se depois que o motor começar a funcionar. Se a luz de advertência permanecer acesa após o motor entrar em funcionamento ou com o veículo em movimento, é sinal de que existe algum defeito no sistema ABS. O veículo deverá ser inspecionado por uma Concessionária Honda o mais rapidamente possível.



Luz indicadora do freio de estacionamento e do sistema de freio

Quando a ignição for ligada, esta luz se acenderá para indicar que o freio de estacionamento está acionado.

A luz também pode indicar que o nível do fluido de freio está baixo se permanecer acesa após o freio de estacionamento ser desacionado ou se acender durante a condução do veículo. Isto normalmente acontece devido ao desgaste excessivo das pastilhas. Dirija-se a sua Concessionária Honda para verificar se as pastilhas do freio estão desgastadas ou se existe vazamento de fluido.

Luzes indicadoras e de advertência



Luz de advertência do cinto de segurança

Esta luz se acenderá quando a ignição for ligada e o cinto de segurança do motorista não estiver colocado, permanecendo acesa até sua colocação. Se o cinto de segurança do motorista não for colocado, um alarme sonoro também será acionado por alguns segundos antes do interruptor de ignição ser ligado.



Luz indicadora de carga da bateria

Esta luz se acenderá quando a ignição for ligada, apagando-se depois que o motor começar a funcionar. Se esta luz permanecer acesa com o motor ligado, é sinal de que a bateria não está sendo carregada. Procure uma Concessionária Honda imediatamente.

SRS

Luz de advertência do airbag

Consulte a Seção 1 “Luz de advertência do airbag”.



Luz indicadora da pressão do óleo

Esta luz se acenderá quando a ignição for ligada, apagando-se depois que o motor começar a funcionar. Ela poderá permanecer acesa quando o motor estiver em marcha-lenta.

Se a luz se acender durante a condução do veículo, pare em um local seguro e desligue o motor. Procure uma Concessionária Honda imediatamente.

ABS

Luz de advertência do sistema de freio anti-travante (ABS) (Modelo EX)

Esta luz se acenderá quando a ignição for ligada, apagando-se depois que o motor começar a funcionar. Se a luz de advertência permanecer acesa após o motor entrar em funcionamento ou com o veículo em movimento, é sinal de que existe algum defeito no sistema ABS. O veículo deverá ser inspecionado por uma Concessionária Honda o mais rapidamente possível.



Luz indicadora do freio de estacionamento e do sistema de freio

Quando a ignição for ligada, esta luz se acenderá para indicar que o freio de estacionamento está acionado.

A luz também pode indicar que o nível do fluido de freio está baixo se permanecer acesa após o freio de estacionamento ser desacionado ou se acender durante a condução do veículo. Isto normalmente acontece devido ao desgaste excessivo das pastilhas. Dirija-se a sua Concessionária Honda para verificar se as pastilhas do freio estão desgastadas ou se existe vazamento de fluido.

Instrumentos e controles



Luz de advertência do sistema de injeção eletrônica

Esta luz se acenderá por alguns segundos quando o interruptor de ignição for ligado. Se esta luz acender-se durante a condução do veículo, isto significa que existe algum problema no motor ou nos sistemas de injeção eletrônica ou de controle de emissões. Se o veículo for conduzido nestas condições, o motor poderá ser seriamente danificado.

Se esta luz acender-se, estacione o veículo em um local seguro e desligue o motor. Em seguida, ligue-o novamente. Se a luz permanecer acesa, dirija-se a uma Concessionária Honda o mais rapidamente possível.

Se o indicador acender-se com frequência, mesmo que tenha efetuado os procedimentos descritos, dirija-se a uma Concessionária Honda para efetuar uma inspeção no sistema.



Luz de advertência da tampa do porta-malas

Quando a tampa do porta-malas for aberta, esta luz se acenderá.



Luz indicadora dos sinalizadores de direção

Os sinalizadores de direção piscam para indicar mudanças de direção à direita, à esquerda ou mudanças de faixa. Se a luz indicadora piscar com frequência maior que a normal, isto significa que alguma das lâmpadas está queimada. Substitua a lâmpada defeituosa o mais rapidamente possível. Caso contrário, outros motoristas não serão advertidos sobre mudanças de direção de seu veículo.

Quando o botão do sinalizador de advertência for acionado, os indicadores também irão piscar.



Luz indicadora do sinalizador de advertência

Quando o sinalizador de advertência for acionado, esta luz piscará.



Luz indicadora do farol alto/lampejador do farol

Esta luz se acenderá quando os facho-
tos dos faróis estiverem acesos e quando o
lampejador do farol for acionado.



Luz indicadora do controle de cruzeiro (Modelo EX)

Enquanto o sistema de controle de cruzeiro estiver acionado, esta luz permanecerá acesa.

Para informações sobre o funcionamento do controle de cruzeiro, consulte nesta Seção "Controle de cruzeiro".

2-4

Instrumentos e controles



Luz de advertência do sistema de injeção eletrônica

Esta luz se acenderá por alguns segundos quando o interruptor de ignição for ligado. Se esta luz acender-se durante a condução do veículo, isto significa que existe algum problema no motor ou nos sistemas de injeção eletrônica ou de controle de emissões. Se o veículo for conduzido nestas condições, o motor poderá ser seriamente danificado.

Se esta luz acender-se, estacione o veículo em um local seguro e desligue o motor. Em seguida, ligue-o novamente. Se a luz permanecer acesa, dirija-se a uma Concessionária Honda o mais rapidamente possível.

Se o indicador acender-se com frequência, mesmo que tenha efetuado os procedimentos descritos, dirija-se a uma Concessionária Honda para efetuar uma inspeção no sistema.



Luz de advertência da tampa do porta-malas

Quando a tampa do porta-malas for aberta, esta luz se acenderá.



Luz indicadora dos sinalizadores de direção

Os sinalizadores de direção piscam para indicar mudanças de direção à direita, à esquerda ou mudanças de faixa. Se a luz indicadora piscar com frequência maior que a normal, isto significa que alguma das lâmpadas está queimada. Substitua a lâmpada defeituosa o mais rapidamente possível. Caso contrário, outros motoristas não serão advertidos sobre mudanças de direção de seu veículo.

Quando o botão do sinalizador de advertência for acionado, os indicadores também irão piscar.



Luz indicadora do sinalizador de advertência

Quando o sinalizador de advertência for acionado, esta luz piscará.



Luz indicadora do farol alto/lampejador do farol

Esta luz se acenderá quando os facho-
tos dos faróis estiverem acesos e quando o
lampejador do farol for acionado.



Luz indicadora do controle de cruzeiro (Modelo EX)

Enquanto o sistema de controle de cruzeiro estiver acionado, esta luz permanecerá acesa.

Para informações sobre o funcionamento do controle de cruzeiro, consulte nesta Seção "Controle de cruzeiro".

2-4

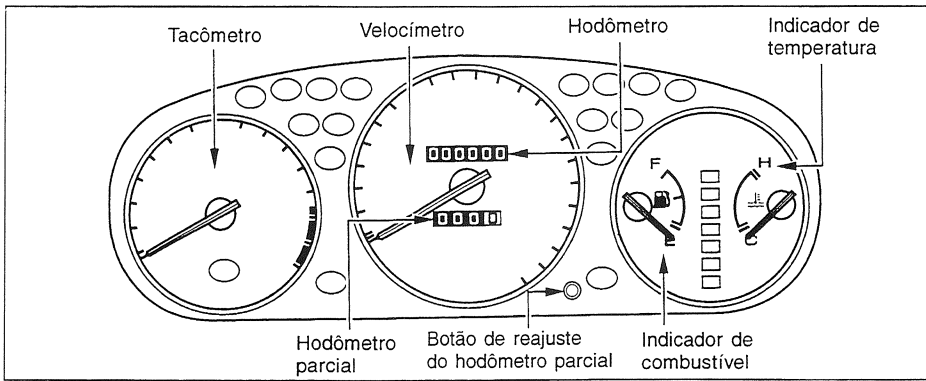

Velocímetro

A velocidade é indicada em km/h.

Tacômetro

O tacômetro indica o número de rotações do motor por minuto. A leitura correta é feita multiplicando-se o número indicado por 1.000.

Para evitar danos ao motor, nunca conduza o veículo com o ponteiro na faixa vermelha.

Indicador de combustível

Indica a quantidade disponível de combustível. A indicação do nível de combustível será mais precisa quando o veículo estiver sobre uma superfície plana, podendo existir uma pequena variação em declives ou aclives.

Para sua conveniência, o indicador mantém a indicação do nível de combustível mesmo depois do interruptor de ignição ser desligado. Após o reabastecimento, o ponteiro indicará o novo nível de combustível assim que o interruptor de ignição for ligado.

Hodômetro

Registra o total de quilômetros percorridos pelo veículo.

Hodômetro parcial

Registra a distância percorrida pelo veículo num determinado trajeto. Para retornar a zero, pressione o botão de reajuste.

Indicador de temperatura do líquido de arrefecimento do motor

Durante o funcionamento normal, o ponteiro deve permanecer no centro da faixa branca. Sob condições severas de uso, tais como condução sob temperaturas muito elevadas ou em aclives prolongados, o ponteiro poderá subir em direção à seção superior da faixa branca. Se o ponteiro atingir a faixa vermelha, pare o veículo em local seguro e desligue o motor. Espere o motor esfriar e verifique o nível do líquido de arrefecimento no reservatório. (Consulte a Seção 6 "Inspeção do líquido de arrefecimento no reservatório").

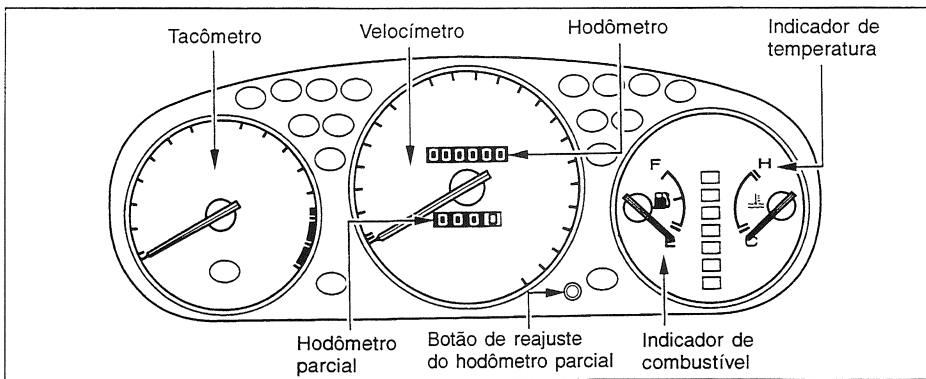

Velocímetro

A velocidade é indicada em km/h.

Tacômetro

O tacômetro indica o número de rotações do motor por minuto. A leitura correta é feita multiplicando-se o número indicado por 1.000.

Para evitar danos ao motor, nunca conduza o veículo com o ponteiro na faixa vermelha.

Indicador de combustível

Indica a quantidade disponível de combustível. A indicação do nível de combustível será mais precisa quando o veículo estiver sobre uma superfície plana, podendo existir uma pequena variação em declives ou aclives.

Para sua conveniência, o indicador mantém a indicação do nível de combustível mesmo depois do interruptor de ignição ser desligado. Após o reabastecimento, o ponteiro indicará o novo nível de combustível assim que o interruptor de ignição for ligado.

Hodômetro

Registra o total de quilômetros percorridos pelo veículo.

Hodômetro parcial

Registra a distância percorrida pelo veículo num determinado trajeto. Para retornar a zero, pressione o botão de reajuste.

Indicador de temperatura do líquido de arrefecimento do motor

Durante o funcionamento normal, o ponteiro deve permanecer no centro da faixa branca. Sob condições severas de uso, tais como condução sob temperaturas muito elevadas ou em aclives prolongados, o ponteiro poderá subir em direção à seção superior da faixa branca. Se o ponteiro atingir a faixa vermelha, pare o veículo em local seguro e desligue o motor. Espere o motor esfriar e verifique o nível do líquido de arrefecimento no reservatório. (Consulte a Seção 6 "Inspeção do líquido de arrefecimento no reservatório").

Instrumentos e controles

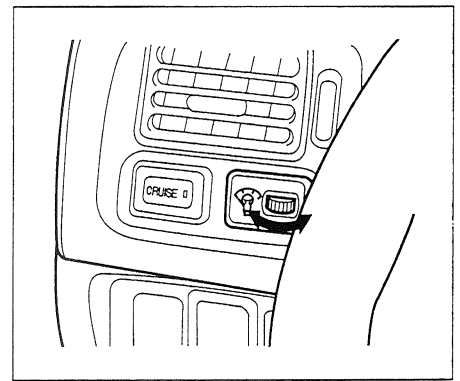
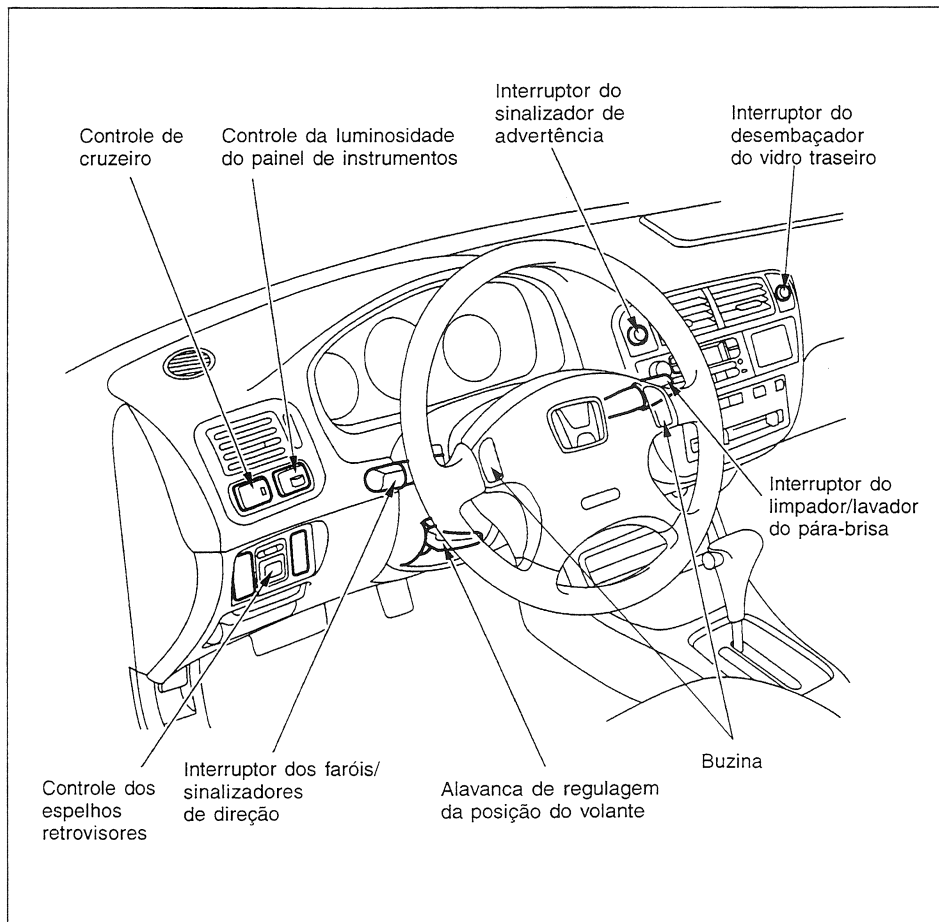

CONTROLES E DISPOSITIVOS

Botão de controle da luminosidade do painel de instrumentos

Localizado no lado esquerdo do painel dianteiro, o botão ajusta a intensidade das luzes do painel de instrumentos. Gire o botão para ajustar a intensidade das luzes.

2-6

Instrumentos e controles

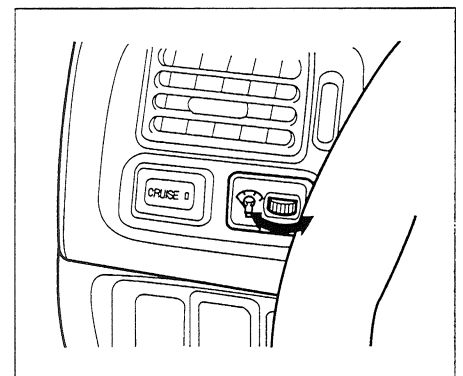
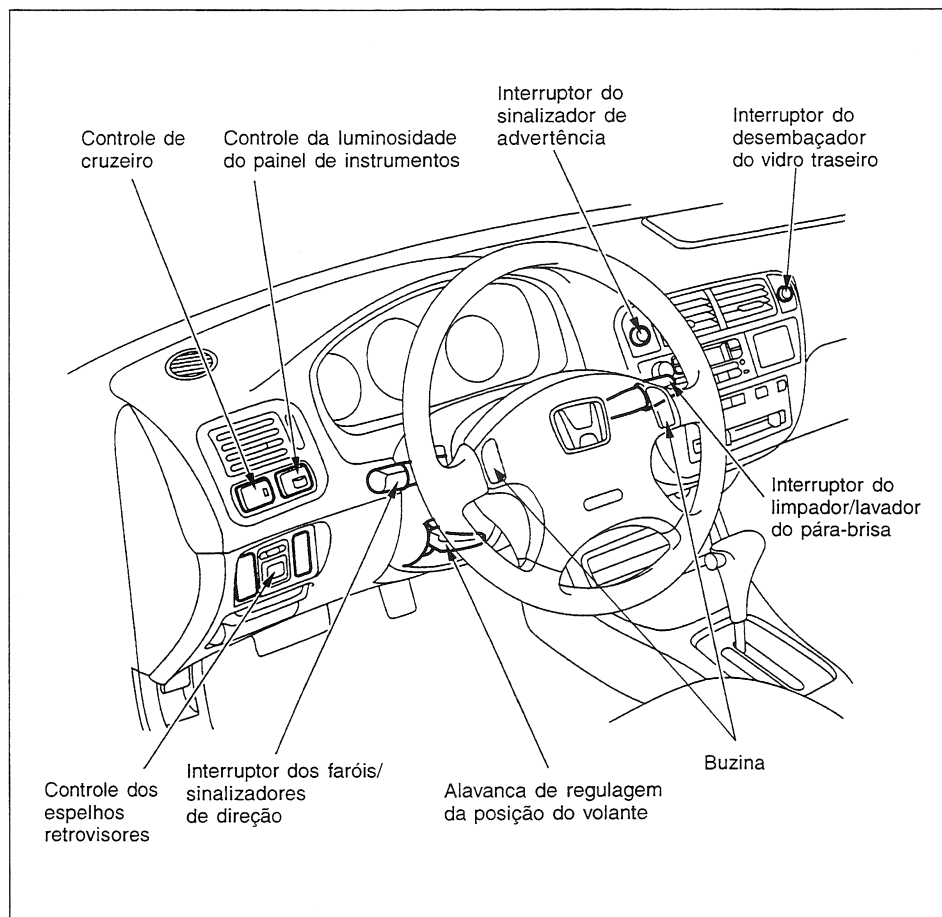

CONTROLES E DISPOSITIVOS

Botão de controle da luminosidade do painel de instrumentos

Localizado no lado esquerdo do painel dianteiro, o botão ajusta a intensidade das luzes do painel de instrumentos. Gire o botão para ajustar a intensidade das luzes.

2-6

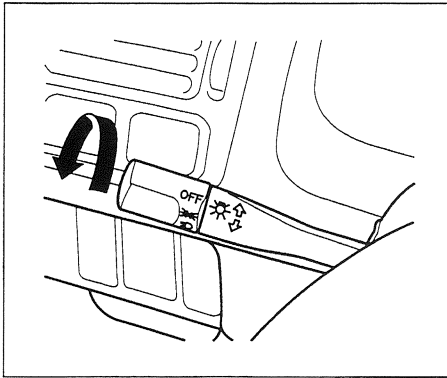

Faróis

O interruptor giratório da alavanca esquerda controla a iluminação dos faróis. Gire o interruptor para a primeira posição para acender as lanternas, a luz da placa de licença e as luzes do painel de instrumentos. Gire o interruptor para a posição para acender os faróis.

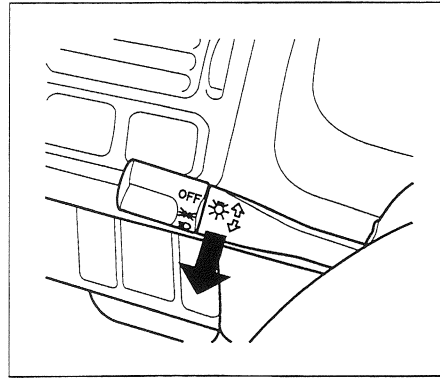

Interruptor do fecho alto e baixo dos faróis

Para alterar o fecho de luz dos faróis, puxe a alavanca em direção ao volante até ouvir um *click*. A luz indicadora do farol alto, no painel de instrumentos, se acenderá quando o farol alto estiver acionado.

Lampejador do farol

Para lampejar os faróis, puxe levemente a alavanca em direção ao volante e solte-a. O farol permanecerá na luz alta até que a alavanca seja solta, independentemente da posição do interruptor do farol.

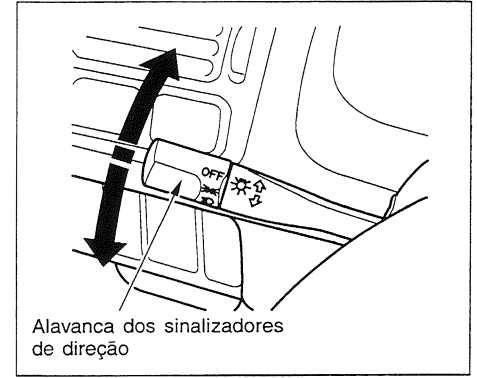

Sinalizadores de direção

Movendo-se a alavanca dos sinalizadores de direção para cima, acendem-se as luzes que sinalizam conversões à direita. Se a alavanca for posicionada para baixo, passam a atuar os sinalizadores à esquerda.

O retorno da alavanca à posição inicial faz-se automaticamente após a conversão. Este retorno automático não se verificará em curvas abertas ou mudanças de faixa. Nestas situações, basta pressionar ligeiramente a alavanca até sentir uma leve resistência. Cessando a pressão, a alavanca voltará à posição normal.

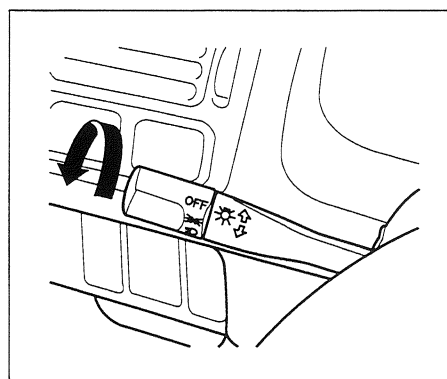

Faróis

O interruptor giratório da alavanca esquerda controla a iluminação dos faróis. Gire o interruptor para a primeira posição para acender as lanternas, a luz da placa de licença e as luzes do painel de instrumentos. Gire o interruptor para a posição para acender os faróis.

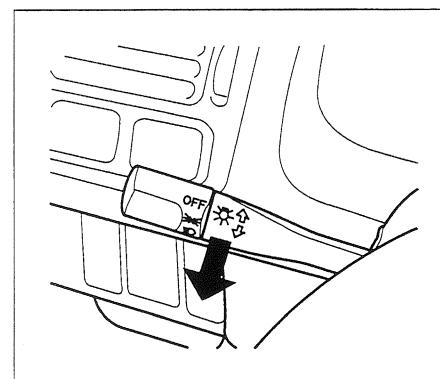

Interruptor do fecho alto e baixo dos faróis

Para alterar o fecho de luz dos faróis, puxe a alavanca em direção ao volante até ouvir um *click*. A luz indicadora do farol alto, no painel de instrumentos, se acenderá quando o farol alto estiver acionado.

Lampejador do farol

Para lampejar os faróis, puxe levemente a alavanca em direção ao volante e solte-a. O farol permanecerá na luz alta até que a alavanca seja solta, independentemente da posição do interruptor do farol.

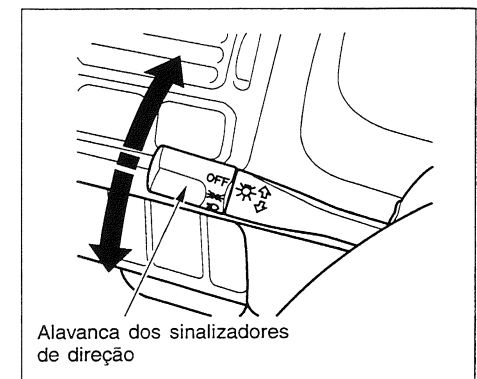

Sinalizadores de direção

Movendo-se a alavanca dos sinalizadores de direção para cima, acendem-se as luzes que sinalizam conversões à direita. Se a alavanca for posicionada para baixo, passam a atuar os sinalizadores à esquerda.

O retorno da alavanca à posição inicial faz-se automaticamente após a conversão. Este retorno automático não se verificará em curvas abertas ou mudanças de faixa. Nestas situações, basta pressionar ligeiramente a alavanca até sentir uma leve resistência. Cessando a pressão, a alavanca voltará à posição normal.

Instrumentos e controles

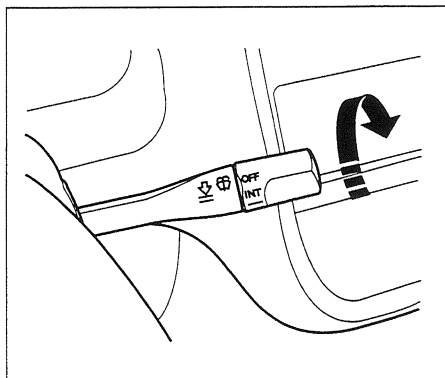

Limpadores do pára-brisa

O interruptor giratório, localizado na extremidade da alavanca de acionamento do limpador do pára-brisa, apresenta quatro posições:

OFF Desligado;

INT Funcionamento intermitente;

— Funcionamento contínuo em baixa velocidade;

≡ Funcionamento contínuo em alta velocidade.

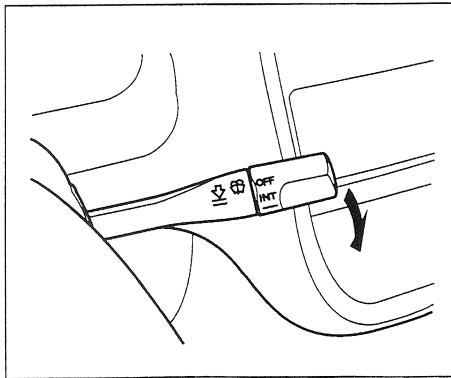

Pressionando-se a alavanca do limpador para baixo, as palhetas se movimentarão em alta velocidade até a alavanca ser solta. Isto permite limpar o pára-brisa rapidamente.

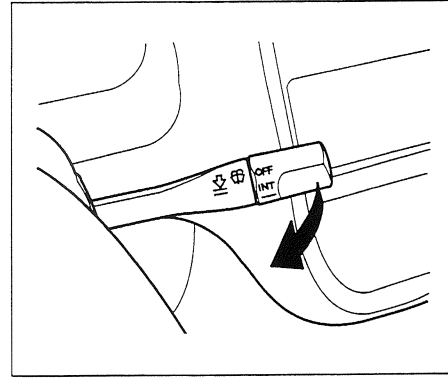

Lavador do pára-brisa

Para lavar o pára-brisa, puxe a alavanca em direção ao volante. O fluido será esguichado no pára-brisa até a alavanca ser solta.

2-8

Instrumentos e controles

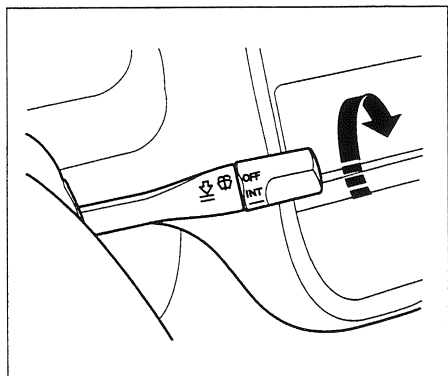

Limpadores do pára-brisa

O interruptor giratório, localizado na extremidade da alavanca de acionamento do limpador do pára-brisa, apresenta quatro posições:

OFF Desligado;

INT Funcionamento intermitente;

— Funcionamento contínuo em baixa velocidade;

≡ Funcionamento contínuo em alta velocidade.

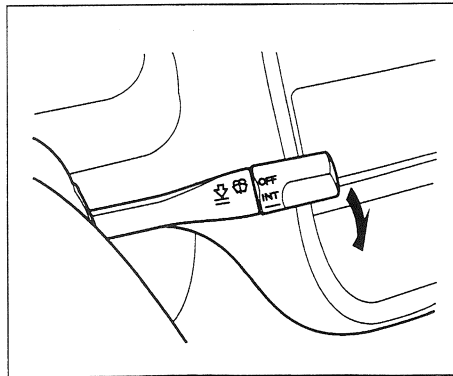

Pressionando-se a alavanca do limpador para baixo, as palhetas se movimentarão em alta velocidade até a alavanca ser solta. Isto permite limpar o pára-brisa rapidamente.

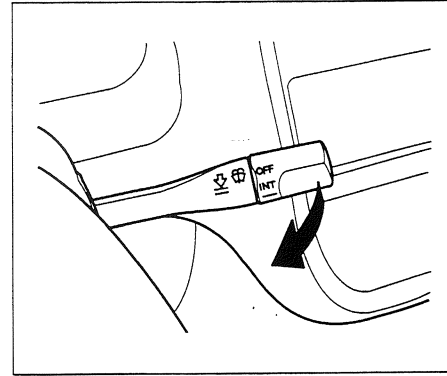

Lavador do pára-brisa

Para lavar o pára-brisa, puxe a alavanca em direção ao volante. O fluido será esguichado no pára-brisa até a alavanca ser solta.

2-8

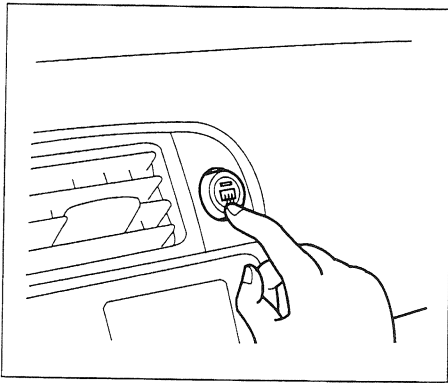

Desembaçador do vidro traseiro

Pressione o interruptor para ligar ou desligar o desembaçador do vidro traseiro. A luz indicadora permanecerá acesa durante o funcionamento do desembaçador. O desembaçador será automaticamente desligado após 25 minutos de funcionamento ou quando a ignição for desligada.

Ao limpar a parte interna do vidro traseiro, tenha cuidado para não danificar os filamentos do desembaçador. Limpe o vidro horizontalmente ao longo dos filamentos.

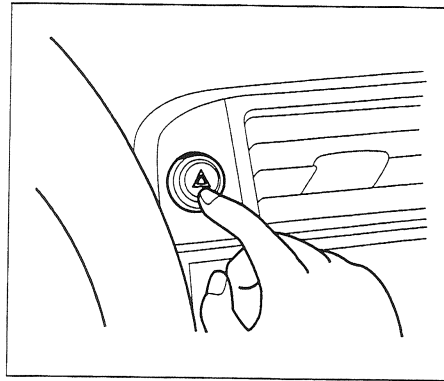

Sinalizador de advertência

Pressione o interruptor para acionar o sinalizador de advertência.

Para desligá-lo, pressione novamente o interruptor.

▲ CUIDADO

Este sinalizador deverá ser usado somente em caso de emergência e com o veículo parado.

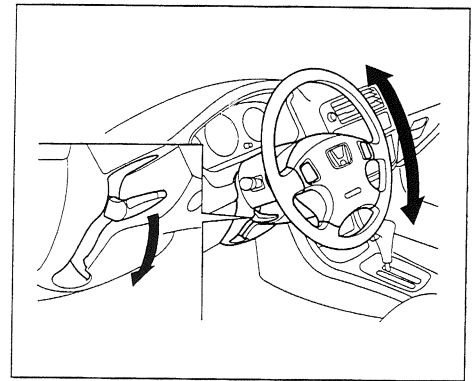

Regulagem da posição do volante

Pressione a alavanca totalmente para baixo e mova o volante verticalmente até obter a posição mais confortável.

▲ CUIDADO

- Não ajuste a posição do volante enquanto estiver dirigindo, pois poderá ocorrer perda de controle do veículo.
- Após ajustar a posição, certifique-se de que o volante esteja travado seguramente, movendo-o levemente para cima e para baixo.

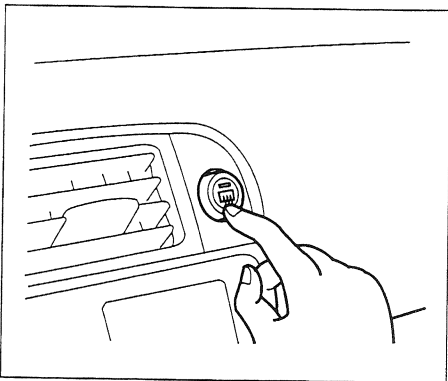

Desembaçador do vidro traseiro

Pressione o interruptor para ligar ou desligar o desembaçador do vidro traseiro. A luz indicadora permanecerá acesa durante o funcionamento do desembaçador. O desembaçador será automaticamente desligado após 25 minutos de funcionamento ou quando a ignição for desligada.

Ao limpar a parte interna do vidro traseiro, tenha cuidado para não danificar os filamentos do desembaçador. Limpe o vidro horizontalmente ao longo dos filamentos.

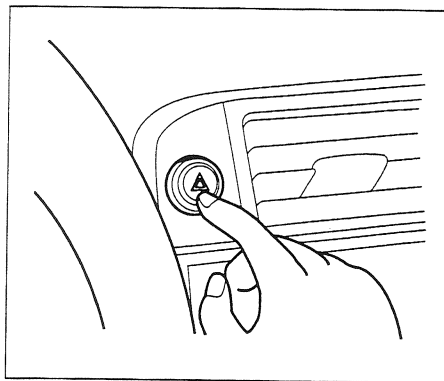

Sinalizador de advertência

Pressione o interruptor para acionar o sinalizador de advertência.

Para desligá-lo, pressione novamente o interruptor.

▲ CUIDADO

Este sinalizador deverá ser usado somente em caso de emergência e com o veículo parado.

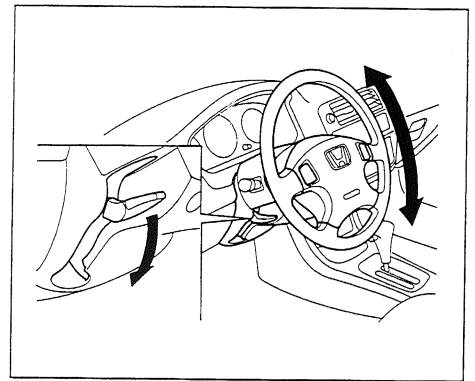

Regulagem da posição do volante

Pressione a alavanca totalmente para baixo e mova o volante verticalmente até obter a posição mais confortável.

▲ CUIDADO

- Não ajuste a posição do volante enquanto estiver dirigindo, pois poderá ocorrer perda de controle do veículo.
- Após ajustar a posição, certifique-se de que o volante esteja travado seguramente, movendo-o levemente para cima e para baixo.

Instrumentos e controles

Controle de cruzeiro

(Modelo EX)

Alguns modelos estão equipados com controle de cruzeiro.

Este dispositivo permite manter constante qualquer velocidade acima de 40 km/h, sem a necessidade de manter o pedal do acelerador pressionado.

Este dispositivo não deverá ser ativado sob condições de tráfego pesado, estradas sinuosas ou ainda em estradas escorregadias.

Em veículos equipados com transmissão automática, acione o sistema somente com a alavanca seletora na posição **D**.

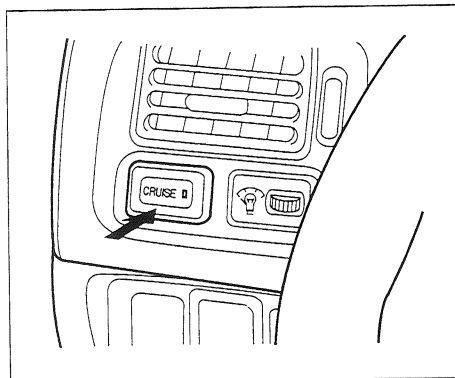

Para acionar o controle de cruzeiro

1. Pressione o interruptor no painel de instrumentos. A luz indicadora se acenderá.
2. Acelere o veículo até atingir a velocidade desejada, sempre acima de 40 km/h.

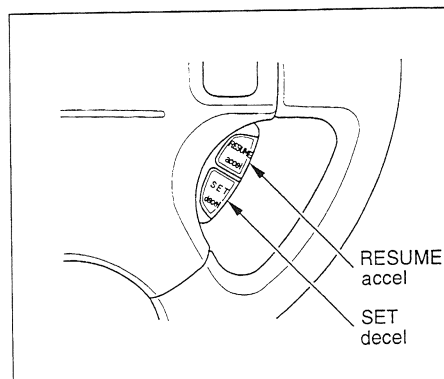

3. Pressione o botão **SET/decel**, localizado no volante de direção, e mantenha-o pressionado até que a luz indicadora do controle de cruzeiro no painel de instrumentos se acenda. Isto significa que o sistema está ativado. A velocidade ajustada pode variar levemente, particularmente em aclives.

▲ CUIDADO

Como o controle de cruzeiro atua diretamente no pedal do acelerador, não repouse o pé sob o pedal quando o sistema estiver acionado. O pedal poderá prensar seu pé.

Para alterar a velocidade ajustada

A velocidade ajustada pode ser aumentada de duas maneiras:

1. Para uma aceleração gradativa, pressione o botão **RESUME/accel** e mantenha-o pressionado até atingir a velocidade desejada. Em seguida, solte o botão. A memória do sistema será programada para a nova velocidade;

Instrumentos e controles

Controle de cruzeiro

(Modelo EX)

Alguns modelos estão equipados com controle de cruzeiro.

Este dispositivo permite manter constante qualquer velocidade acima de 40 km/h, sem a necessidade de manter o pedal do acelerador pressionado.

Este dispositivo não deverá ser ativado sob condições de tráfego pesado, estradas sinuosas ou ainda em estradas escorregadias.

Em veículos equipados com transmissão automática, acione o sistema somente com a alavanca seletora na posição **D**.

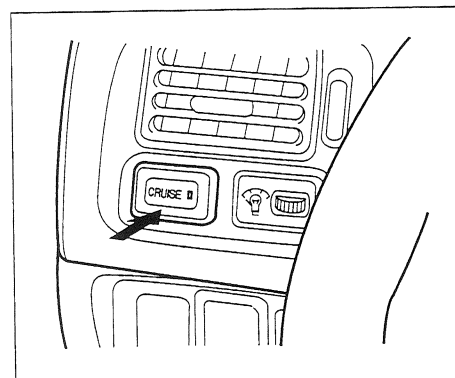

Para acionar o controle de cruzeiro

1. Pressione o interruptor no painel de instrumentos. A luz indicadora se acenderá.
2. Acelere o veículo até atingir a velocidade desejada, sempre acima de 40 km/h.

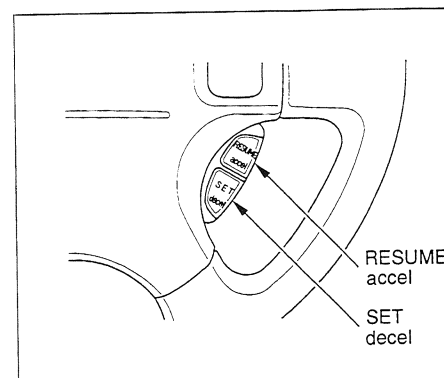

3. Pressione o botão **SET/decel**, localizado no volante de direção, e mantenha-o pressionado até que a luz indicadora do controle de cruzeiro no painel de instrumentos se acenda. Isto significa que o sistema está ativado. A velocidade ajustada pode variar levemente, particularmente em aclives.

▲ CUIDADO

Como o controle de cruzeiro atua diretamente no pedal do acelerador, não repouse o pé sob o pedal quando o sistema estiver acionado. O pedal poderá prensar seu pé.

Para alterar a velocidade ajustada

A velocidade ajustada pode ser aumentada de duas maneiras:

1. Para uma aceleração gradativa, pressione o botão **RESUME/accel** e mantenha-o pressionado até atingir a velocidade desejada. Em seguida, solte o botão. A memória do sistema será programada para a nova velocidade;

2. Para uma aceleração rápida, pressione o pedal do acelerador até atingir a velocidade desejada. Em seguida, pressione o botão **SET/decel** para reprogramar o sistema.

A velocidade ajustada pode ser diminuída de duas maneiras:

1. Pressione o botão **SET/decel** e mantenha-o pressionado. Ao atingir a velocidade desejada, solte o botão; o sistema será reprogramado;
2. Pressione levemente o pedal do freio ou da embreagem. A luz indicadora do controle de cruzeiro irá apagar-se. Ao atingir a velocidade desejada, pressione o botão **SET/decel**; o sistema será reprogramado.

Para uma aceleração temporária acima da velocidade controlada, no caso de uma ultrapassagem, utilize o pedal do acelerador normalmente. Quando desejar retornar à velocidade controlada, retire o pé do acelerador. O veículo voltará à velocidade ajustada.

Para desligar o controle de cruzeiro

Existem três maneiras para desligar o sistema:

1. **Acione o pedal do freio ou da embreagem.** Neste caso, a luz indicadora do controle de cruzeiro irá apagar-se e o veículo começará a reduzir a velocidade. O pedal do acelerador poderá ser utilizado normalmente. O sistema manterá a velocidade ajustada anteriormente na memória;

Para retornar a essa velocidade, acelere até que a velocidade ultrapasse 40 km/h e, em seguida, pressione o botão **RESUME/accel** até a luz indicadora do controle de cruzeiro acender-se. O veículo manterá a velocidade programada anteriormente;

2. **Pressione o interruptor do controle de cruzeiro**, localizado no lado esquerdo do painel de instrumentos. Neste caso, o sistema irá desligar-se completamente. Com isto, a memória da velocidade controlada será apagada;
3. **Pressione os botões SET/decel e RESUME/accel simultaneamente.** Neste caso, a memória da velocidade ajustada anteriormente será apagada. Para reativar o controle de cruzeiro, acelere até o veículo atingir a velocidade desejada. Em seguida, pressione o botão **SET/decel**.

2. Para uma aceleração rápida, pressione o pedal do acelerador até atingir a velocidade desejada. Em seguida, pressione o botão **SET/decel** para reprogramar o sistema.

A velocidade ajustada pode ser diminuída de duas maneiras:

1. Pressione o botão **SET/decel** e mantenha-o pressionado. Ao atingir a velocidade desejada, solte o botão; o sistema será reprogramado;
2. Pressione levemente o pedal do freio ou da embreagem. A luz indicadora do controle de cruzeiro irá apagar-se. Ao atingir a velocidade desejada, pressione o botão **SET/decel**; o sistema será reprogramado.

Para uma aceleração temporária acima da velocidade controlada, no caso de uma ultrapassagem, utilize o pedal do acelerador normalmente. Quando desejar retornar à velocidade controlada, retire o pé do acelerador. O veículo voltará à velocidade ajustada.

Para desligar o controle de cruzeiro

Existem três maneiras para desligar o sistema:

1. **Acione o pedal do freio ou da embreagem.** Neste caso, a luz indicadora do controle de cruzeiro irá apagar-se e o veículo começará a reduzir a velocidade. O pedal do acelerador poderá ser utilizado normalmente. O sistema manterá a velocidade ajustada anteriormente na memória;

Para retornar a essa velocidade, acelere até que a velocidade ultrapasse 40 km/h e, em seguida, pressione o botão **RESUME/accel** até a luz indicadora do controle de cruzeiro acender-se. O veículo manterá a velocidade programada anteriormente;

2. **Pressione o interruptor do controle de cruzeiro**, localizado no lado esquerdo do painel de instrumentos. Neste caso, o sistema irá desligar-se completamente. Com isto, a memória da velocidade controlada será apagada;
3. **Pressione os botões SET/decel e RESUME/accel simultaneamente.** Neste caso, a memória da velocidade ajustada anteriormente será apagada. Para reativar o controle de cruzeiro, acelere até o veículo atingir a velocidade desejada. Em seguida, pressione o botão **SET/decel**.

Instrumentos e controles

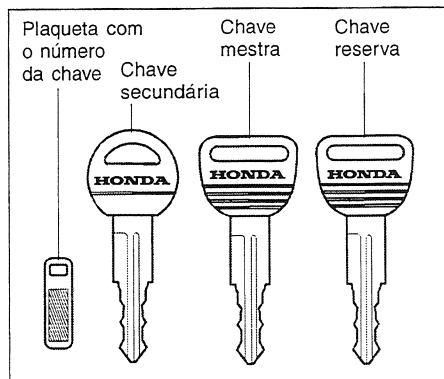

Chaves

Existem 3 tipos de chave:

1. *Chave mestra* – utilizada para a ignição e todas as travas do veículo:
 - Ignição;
 - Portas;
 - Tampa do porta-malas;
 - Alavanca de abertura do porta-malas;
 - Acesso ao porta-malas pelo banco traseiro (consulte nesta Seção “*Escamoteação do encosto do banco traseiro*”).
2. *Chave reserva* – cópia da chave mestra.

3. *Chave secundária*: Utilizada somente para a ignição e travas das portas. Assim, se for necessário deixar o veículo e a chave em um estacionamento, os seguintes itens poderão permanecer travados:

- Tampa do porta-malas;
- Alavanca da trava do porta-malas;
- Acesso ao porta-malas pelo banco traseiro (consulte nesta Seção “*Escamoteação do encosto do banco traseiro*”).

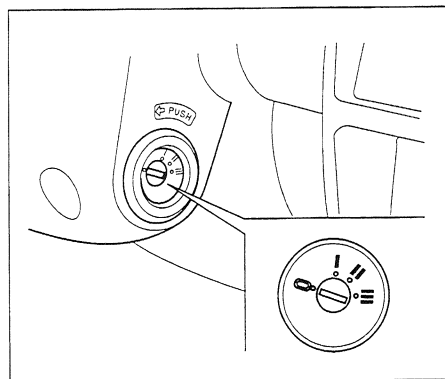

Interruptor de ignição

O interruptor de ignição está localizado no lado direito da coluna de direção e possui quatro posições:

- 0 = Trava do volante;
- I = Acessórios;
- II = Ignição ligada;
- III = Partida do motor.

2-12

Instrumentos e controles

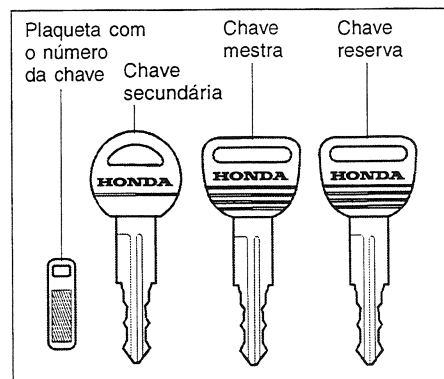

Chaves

Existem 3 tipos de chave:

1. *Chave mestra* – utilizada para a ignição e todas as travas do veículo:
 - Ignição;
 - Portas;
 - Tampa do porta-malas;
 - Alavanca de abertura do porta-malas;
 - Acesso ao porta-malas pelo banco traseiro (consulte nesta Seção “*Escamoteação do encosto do banco traseiro*”).
2. *Chave reserva* – cópia da chave mestra.

3. *Chave secundária*: Utilizada somente para a ignição e travas das portas. Assim, se for necessário deixar o veículo e a chave em um estacionamento, os seguintes itens poderão permanecer travados:

- Tampa do porta-malas;
- Alavanca da trava do porta-malas;
- Acesso ao porta-malas pelo banco traseiro (consulte nesta Seção “*Escamoteação do encosto do banco traseiro*”).

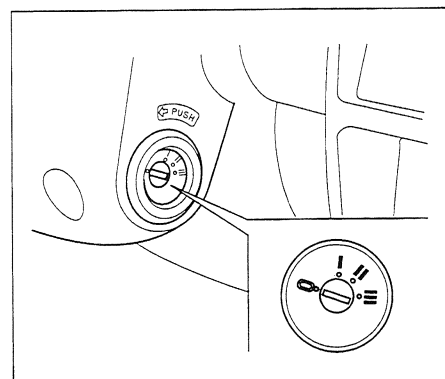

Interruptor de ignição

O interruptor de ignição está localizado no lado direito da coluna de direção e possui quatro posições:

- 0 = Trava do volante;
- I = Acessórios;
- II = Ignição ligada;
- III = Partida do motor.

2-12

1. Posição **0** (trava do volante)

- A chave pode ser removida ou introduzida somente nesta posição.
- Para girar a chave da posição **0** para **I**, pode ser necessário mover o volante a fim de desativar a trava anti-furto.
- Para girar a chave da posição **I** para **0**, pressione-a e gire-a. Em veículos equipados com transmissão automática, a alavanca seletora deverá estar posicionada em **P** antes de pressionar e girar a chave para a posição **0**.

▲ CUIDADO

Nunca gire o interruptor de ignição para a posição **0** ou remova a chave da ignição enquanto o veículo estiver em movimento. O volante de direção poderá travar, causando a perda do controle do veículo.

2. Posição **I** (acessórios)

O circuito dos acessórios estará ligado quando estiver nesta posição.

3. Posição **II** (ignição ligada)

- Esta é a posição normal de condução. Todos os dispositivos e acessórios podem ser utilizados com a ignição ligada.
- Algumas das luzes do painel de instrumento se acendem para verificação, apagando-se quando o motor entrar em funcionamento.

4. Posição **III** (partida do motor)

- O motor de partida será acionado ao girar a chave para esta posição. A chave deve ser liberada para retornar à posição **II**.
- Em alguns modelos, um sinal sonoro será emitido se a chave permanecer no interruptor de ignição e a porta for aberta na posição **0** ou **I**.

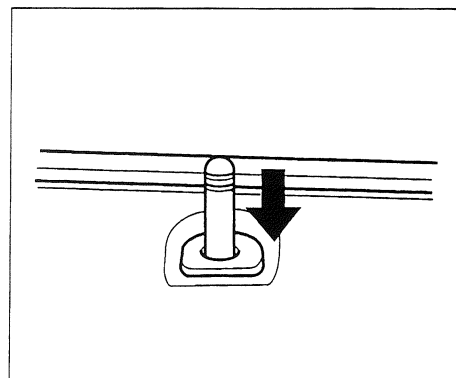
**Portas***Travas das portas*

Todas as portas possuem um pino de trava localizado próximo à coluna central do veículo. Através do pino de trava da porta do motorista é possível controlar automaticamente o travamento e destravamento das portas dos passageiros.

Para travar as portas dos passageiros ao sair do veículo, pressione o pino e feche a porta. Para travar a porta do motorista, puxe a maçaneta externa antes de fechar a porta.

2-13

1. Posição **0** (trava do volante)

- A chave pode ser removida ou introduzida somente nesta posição.
- Para girar a chave da posição **0** para **I**, pode ser necessário mover o volante a fim de desativar a trava anti-furto.
- Para girar a chave da posição **I** para **0**, pressione-a e gire-a. Em veículos equipados com transmissão automática, a alavanca seletora deverá estar posicionada em **P** antes de pressionar e girar a chave para a posição **0**.

▲ CUIDADO

Nunca gire o interruptor de ignição para a posição **0** ou remova a chave da ignição enquanto o veículo estiver em movimento. O volante de direção poderá travar, causando a perda do controle do veículo.

2. Posição **I** (acessórios)

O circuito dos acessórios estará ligado quando estiver nesta posição.

3. Posição **II** (ignição ligada)

- Esta é a posição normal de condução. Todos os dispositivos e acessórios podem ser utilizados com a ignição ligada.
- Algumas das luzes do painel de instrumento se acendem para verificação, apagando-se quando o motor entrar em funcionamento.

4. Posição **III** (partida do motor)

- O motor de partida será acionado ao girar a chave para esta posição. A chave deve ser liberada para retornar à posição **II**.
- Em alguns modelos, um sinal sonoro será emitido se a chave permanecer no interruptor de ignição e a porta for aberta na posição **0** ou **I**.

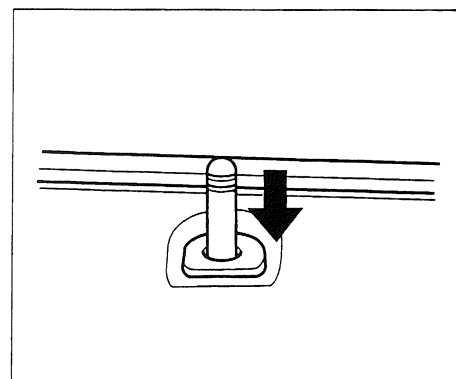
**Portas***Travas das portas*

Todas as portas possuem um pino de trava localizado próximo à coluna central do veículo. Através do pino de trava da porta do motorista é possível controlar automaticamente o travamento e destravamento das portas dos passageiros.

Para travar as portas dos passageiros ao sair do veículo, pressione o pino e feche a porta. Para travar a porta do motorista, puxe a maçaneta externa antes de fechar a porta.

2-13

Instrumentos e controles

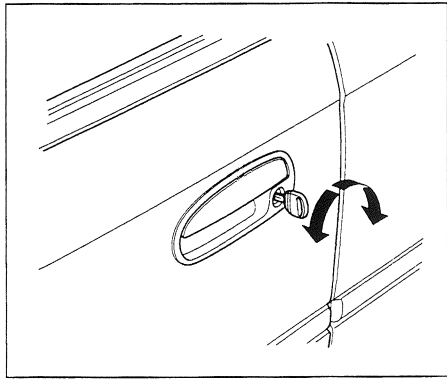

As portas dianteiras podem ser travadas e destravadas somente pelo lado externo com a chave.

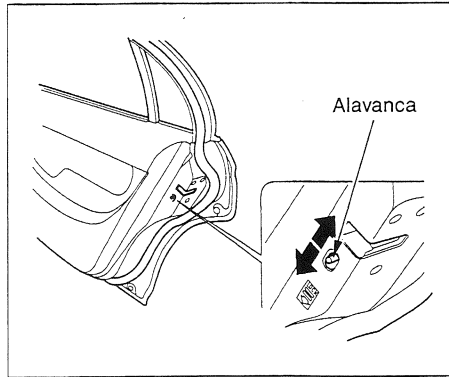

Travas de segurança para crianças

Estas travas evitam a abertura acidental das portas traseiras.

Para ativar as travas, coloque as alavancas localizadas em cada porta traseira na posição "LOCK" e, em seguida, feche as portas.

Quando as portas estiverem travadas desta maneira, não poderão ser abertas pelo lado interno, independentemente da posição do pino da trava da porta.

Para abrir as portas, puxe o pino para cima e utilize a maçaneta externa.

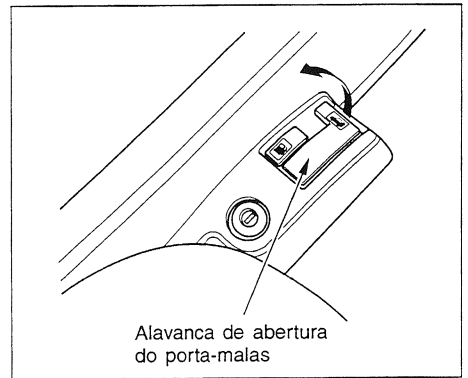

Porta-malas

A tampa do porta-malas pode ser aberta de duas maneiras:

1. Puxe a alavanca localizada no lado esquerdo do banco do motorista;
2. Use a chave mestra para destravar a tampa do porta-malas.

2-14

Instrumentos e controles

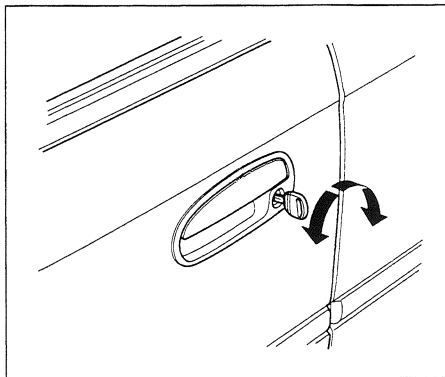

As portas dianteiras podem ser travadas e destravadas somente pelo lado externo com a chave.

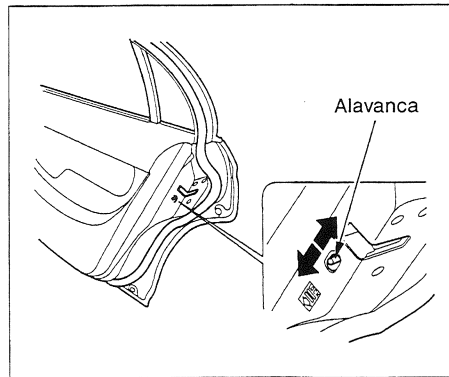

Travas de segurança para crianças

Estas travas evitam a abertura acidental das portas traseiras.

Para ativar as travas, coloque as alavancas localizadas em cada porta traseira na posição "LOCK" e, em seguida, feche as portas.

Quando as portas estiverem travadas desta maneira, não poderão ser abertas pelo lado interno, independentemente da posição do pino da trava da porta.

Para abrir as portas, puxe o pino para cima e utilize a maçaneta externa.

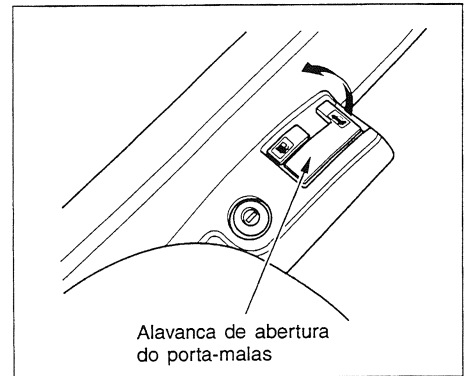

Porta-malas

A tampa do porta-malas pode ser aberta de duas maneiras:

1. Puxe a alavanca localizada no lado esquerdo do banco do motorista;
2. Use a chave mestra para destravar a tampa do porta-malas.

2-14

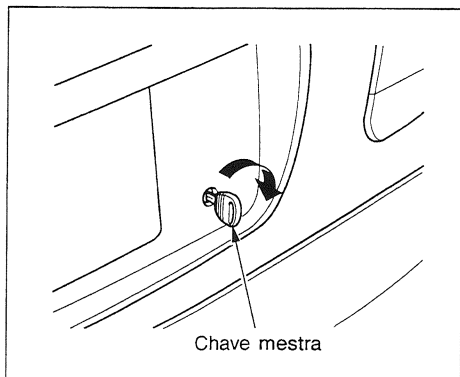

Para fechar a tampa do porta-malas, empurre-a para baixo.

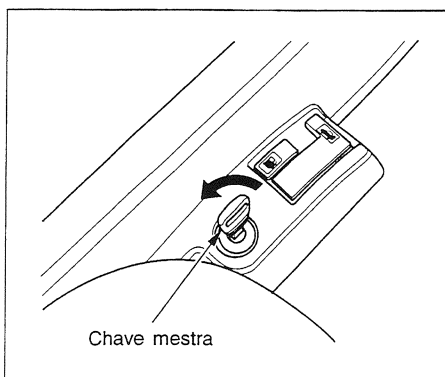

Para proteger objetos guardados no porta-malas, caso seja necessário deixar o veículo com outra pessoa, trave a alavanca de abertura do porta-malas com a chave mestra e entregue a chave secundária.

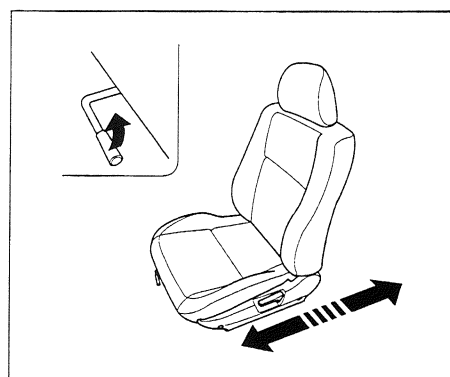

Bancos

Ajuste da posição dos bancos dianteiros

Efetue o ajuste antes de conduzir o veículo.

Para ajustar a posição do banco em relação ao volante e aos pedais, puxe a alavanca localizada sob a extremidade dianteira do banco e desloque-o para a posição desejada. Em seguida, solte a alavanca e certifique-se de que o banco esteja travado na posição correta, forçando-o para frente e para trás.

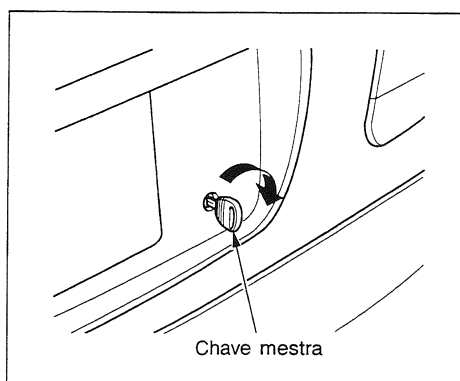

Para fechar a tampa do porta-malas, empurre-a para baixo.

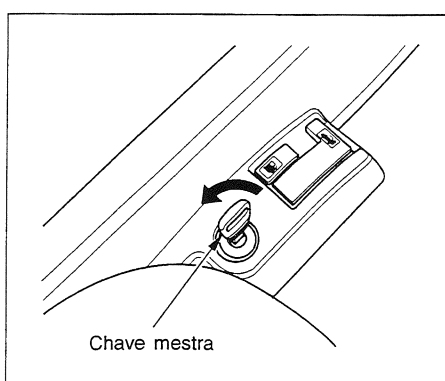

Para proteger objetos guardados no porta-malas, caso seja necessário deixar o veículo com outra pessoa, trave a alavanca de abertura do porta-malas com a chave mestra e entregue a chave secundária.

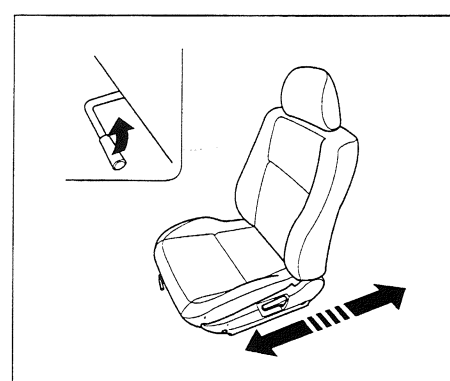

Bancos

Ajuste da posição dos bancos dianteiros

Efetue o ajuste antes de conduzir o veículo.

Para ajustar a posição do banco em relação ao volante e aos pedais, puxe a alavanca localizada sob a extremidade dianteira do banco e desloque-o para a posição desejada. Em seguida, solte a alavanca e certifique-se de que o banco esteja travado na posição correta, forçando-o para frente e para trás.

Instrumentos e controles

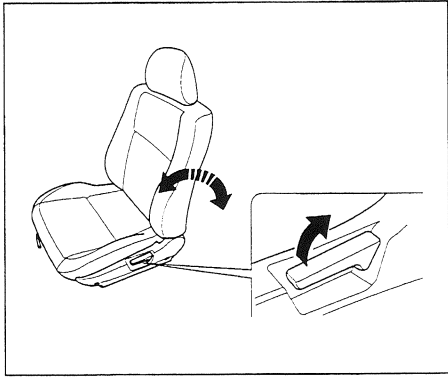

Ajuste dos encostos dos bancos dianteiros

Para ajustar o ângulo de inclinação, puxe a alavanca localizada no lado externo do assento e mova o encosto para o ângulo desejado. Em seguida, solte a alavanca.

▲ CUIDADO

A eficiência dos cintos de segurança será reduzida, em caso de colisão, se os encostos dos bancos estiverem excessivamente reclinados. Os cintos de segurança funcionam com maior eficiência quando o motorista e o passageiro estiverem sentados na posição vertical.

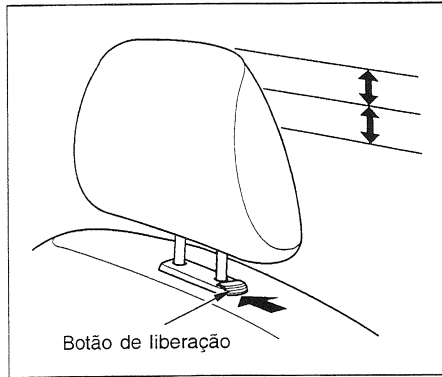

Encostos de cabeça

Os encostos de cabeça ajudam a reduzir impactos no pescoço durante colisões traseiras. Eles estão instalados na parte superior dos bancos dianteiros e, em alguns modelos, no encosto do banco traseiro.

A altura dos encostos de cabeça dos bancos dianteiros é ajustável.

Para levantá-los, puxe-os para cima. Para abaixá-los, pressione o botão e empurre-os para baixo.

Se houver necessidade de remover o encosto para lavagem ou reparos, puxe-o para cima até a posição mais alta. Em seguida, pressione o botão e remova o encosto do banco.

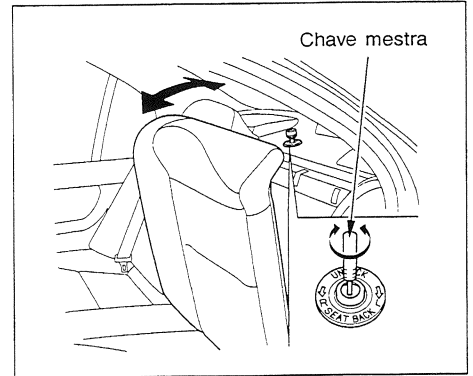

Escamoteação do encosto do banco traseiro

O encosto do banco traseiro pode ser escamoteado, permitindo o acesso ao porta-malas.

O encosto pode ser solto pelo lado interno do veículo ou pelo interior do porta-malas.

Para escamoteá-lo pelo interior do veículo, introduza a chave mestra na fechadura localizada na estante traseira. Em seguida, gire-a no sentido horário e puxe a parte superior do encosto.

2-16

Instrumentos e controles

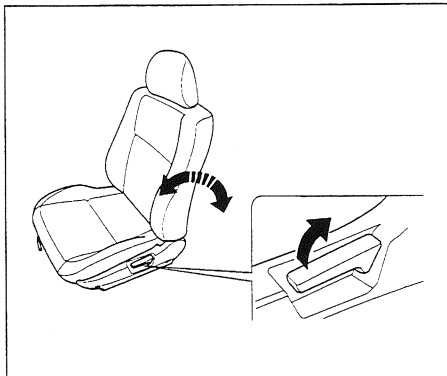

Ajuste dos encostos dos bancos dianteiros

Para ajustar o ângulo de inclinação, puxe a alavanca localizada no lado externo do assento e mova o encosto para o ângulo desejado. Em seguida, solte a alavanca.

▲ CUIDADO

A eficiência dos cintos de segurança será reduzida, em caso de colisão, se os encostos dos bancos estiverem excessivamente reclinados. Os cintos de segurança funcionam com maior eficiência quando o motorista e o passageiro estiverem sentados na posição vertical.

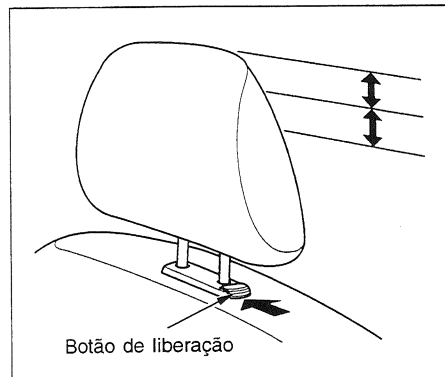

Encostos de cabeça

Os encostos de cabeça ajudam a reduzir impactos no pescoço durante colisões traseiras. Eles estão instalados na parte superior dos bancos dianteiros e, em alguns modelos, no encosto do banco traseiro.

A altura dos encostos de cabeça dos bancos dianteiros é ajustável.

Para levantá-los, puxe-os para cima. Para abaixá-los, pressione o botão e empurre-os para baixo.

Se houver necessidade de remover o encosto para lavagem ou reparos, puxe-o para cima até a posição mais alta. Em seguida, pressione o botão e remova o encosto do banco.

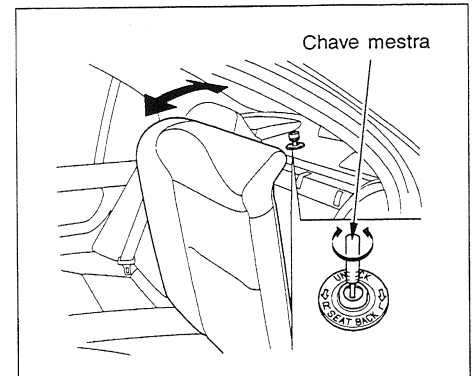

Escamoteação do encosto do banco traseiro

O encosto do banco traseiro pode ser escamoteado, permitindo o acesso ao porta-malas.

O encosto pode ser solto pelo lado interno do veículo ou pelo interior do porta-malas.

Para escamoteá-lo pelo interior do veículo, introduza a chave mestra na fechadura localizada na estante traseira. Em seguida, gire-a no sentido horário e puxe a parte superior do encosto.

2-16

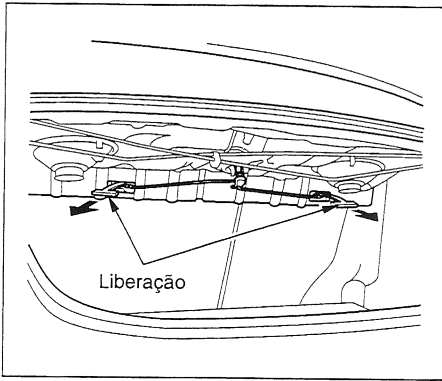

Para escamoteá-lo pelo interior do portamalas, puxe a alça de desarme localizada sob a estante traseira.

Para recolocar o encosto na posição original, pressione-o firmemente contra a estante traseira. Certifique-se de que o encosto esteja travado, puxando sua parte superior.

Vidros elétricos

Ligue o interruptor de ignição (posição II) para levantar ou abaixar os vidros.

Todas as portas apresentam um interruptor de controle dos vidros. Para abaixar os vidros, empurre o interruptor para frente e mantenha-o pressionado. Solte o interruptor quando o vidro estiver na altura desejada. Para fechar os vidros, empurre o interruptor para trás.

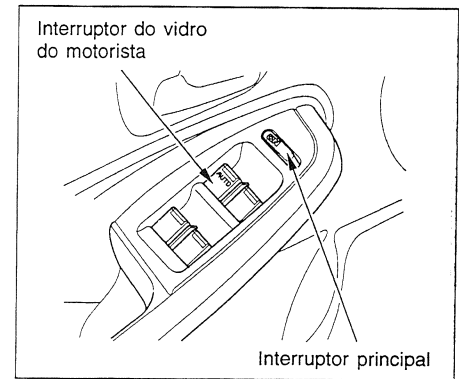

O painel mestre de controle dos vidros está localizado no descanso-braço do motorista.

AUTO

Para abaixar totalmente o vidro do motorista, pressione firmemente o interruptor, soltando-o em seguida. O vidro será abaixado completamente.

2-17

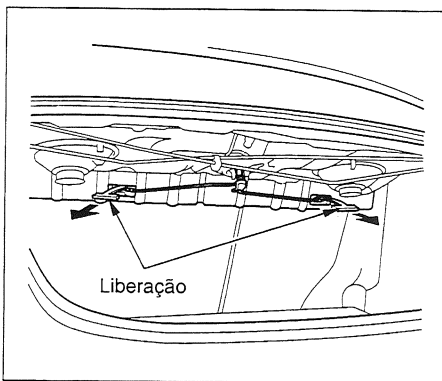

Para escamoteá-lo pelo interior do portamalas, puxe a alça de desarme localizada sob a estante traseira.

Para recolocar o encosto na posição original, pressione-o firmemente contra a estante traseira. Certifique-se de que o encosto esteja travado, puxando sua parte superior.

Vidros elétricos

Ligue o interruptor de ignição (posição II) para levantar ou abaixar os vidros.

Todas as portas apresentam um interruptor de controle dos vidros. Para abaixar os vidros, empurre o interruptor para frente e mantenha-o pressionado. Solte o interruptor quando o vidro estiver na altura desejada. Para fechar os vidros, empurre o interruptor para trás.

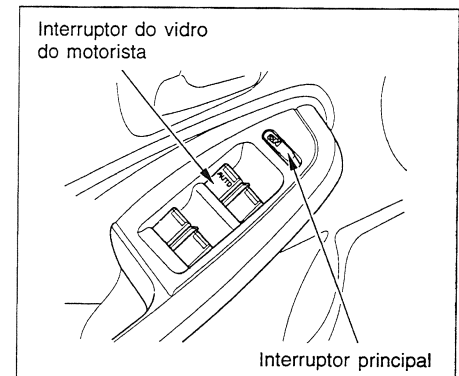

O painel mestre de controle dos vidros está localizado no descanso-braço do motorista.

AUTO

Para abaixar totalmente o vidro do motorista, pressione firmemente o interruptor, soltando-o em seguida. O vidro será abaixado completamente.

2-17

Instrumentos e controles

Sistema de segurança dos vidros elétricos dos passageiros

O interruptor principal controla os vidros dos passageiros. Com este interruptor desligado, os vidros dos passageiros não poderão ser levantados ou abaixados. Entretanto, este interruptor não influencia no funcionamento do vidro do motorista. Mantenha o interruptor principal desligado quando existirem crianças no interior do veículo. Este procedimento evitará possíveis ferimentos caso os vidros sejam abertos ou fechados acidentalmente.

⚠ CUIDADO

Antes de fechar os vidros, verifique se as crianças estão afastadas das janelas.

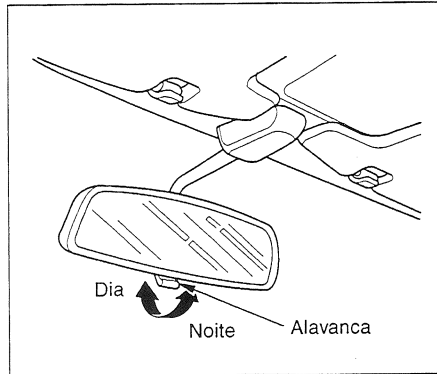

Espelhos retrovisores

Para melhor visibilidade, mantenha os espelhos retrovisores interno e externos sempre limpos e ajustados corretamente.

O espelho interno possui posições para uso diurno e noturno. A posição para uso noturno reduz o reflexo dos faróis de outros veículos. Movimente a alavanca localizada na parte inferior do espelho para frente ou para trás a fim de selecionar as posições diurna ou noturna.

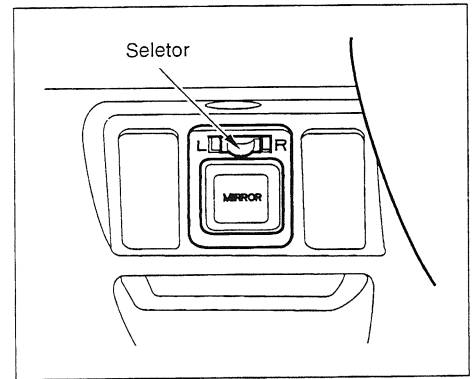

Espelhos retrovisores externos com regulagem elétrica

Ajuste a posição dos espelhos retrovisores externos através do interruptor de ajuste localizado no lado esquerdo do painel de instrumentos.

1. Ligue a ignição (posição II).
2. Mova o seletor para **L** (lado do motorista) ou **R** (lado do passageiro).

2-18

Instrumentos e controles

Sistema de segurança dos vidros elétricos dos passageiros

O interruptor principal controla os vidros dos passageiros. Com este interruptor desligado, os vidros dos passageiros não poderão ser levantados ou abaixados. Entretanto, este interruptor não influencia no funcionamento do vidro do motorista. Mantenha o interruptor principal desligado quando existirem crianças no interior do veículo. Este procedimento evitará possíveis ferimentos caso os vidros sejam abertos ou fechados acidentalmente.

⚠ CUIDADO

Antes de fechar os vidros, verifique se as crianças estão afastadas das janelas.

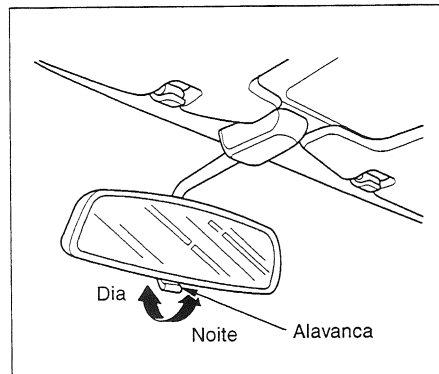

Espelhos retrovisores

Para melhor visibilidade, mantenha os espelhos retrovisores interno e externos sempre limpos e ajustados corretamente.

O espelho interno possui posições para uso diurno e noturno. A posição para uso noturno reduz o reflexo dos faróis de outros veículos. Movimente a alavanca localizada na parte inferior do espelho para frente ou para trás a fim de selecionar as posições diurna ou noturna.

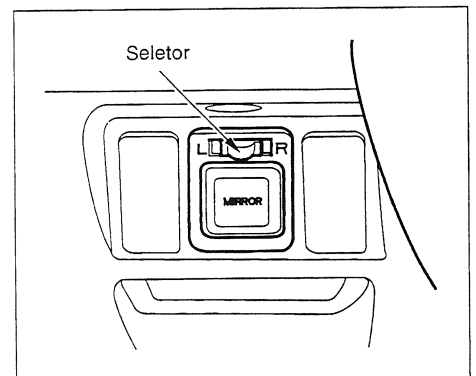

Espelhos retrovisores externos com regulagem elétrica

Ajuste a posição dos espelhos retrovisores externos através do interruptor de ajuste localizado no lado esquerdo do painel de instrumentos.

1. Ligue a ignição (posição II).
2. Mova o seletor para **L** (lado do motorista) ou **R** (lado do passageiro).

2-18

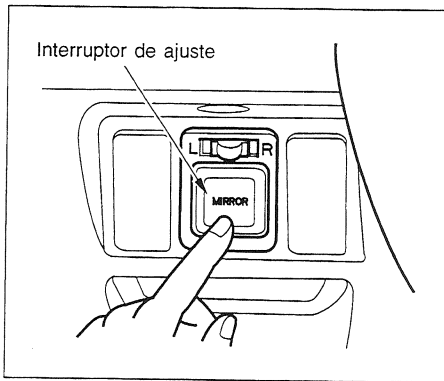

3. Pressione a extremidade apropriada do interruptor de ajuste para mover o espelho para a direita ou esquerda, e para cima ou para baixo.
4. Ao terminar o ajuste, mova o seletor para a posição central. Isto o desligará. Assim, os espelhos não sairão da posição ajustada caso o interruptor seja pressionado acidentalmente.

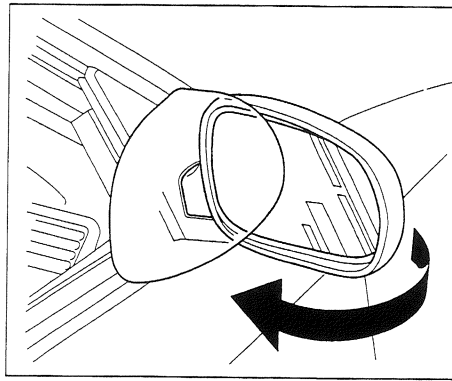

Em caso de impacto, como por exemplo num acidente, e para maior segurança dos passageiros e pedestres, os espelhos retrovisores externos dobram-se. Empurre-os para retorná-los à posição inicial.

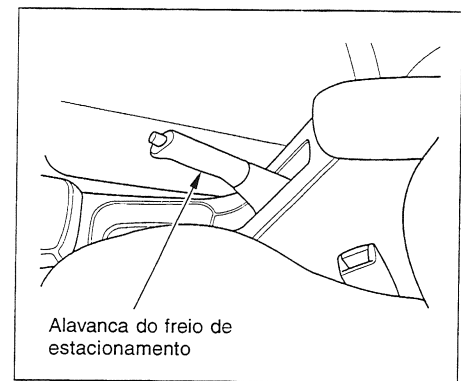

Freio de estacionamento

Para acionar o freio de estacionamento, puxe a alavanca totalmente para cima. Para soltá-lo, puxe a alavanca ligeiramente para cima, pressione o botão em sua extremidade e abaixe totalmente a alavanca.

A luz indicadora no painel irá apagar-se quando o freio de estacionamento estiver totalmente solto.

▲ ATENÇÃO

Conduzir o veículo com o freio de estacionamento acionado pode danificar os freios e pneus, além de afetar o desempenho do sistema ABS.

2-19

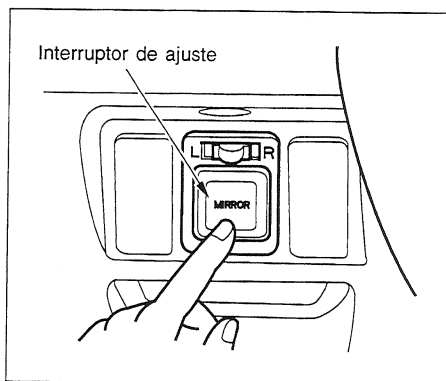

3. Pressione a extremidade apropriada do interruptor de ajuste para mover o espelho para a direita ou esquerda, e para cima ou para baixo.
4. Ao terminar o ajuste, mova o seletor para a posição central. Isto o desligará. Assim, os espelhos não sairão da posição ajustada caso o interruptor seja pressionado acidentalmente.

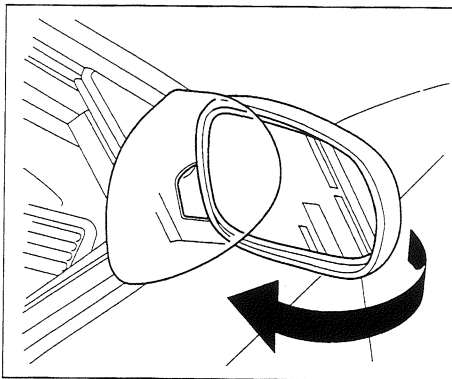

Em caso de impacto, como por exemplo num acidente, e para maior segurança dos passageiros e pedestres, os espelhos retrovisores externos dobram-se. Empurre-os para retorná-los à posição inicial.

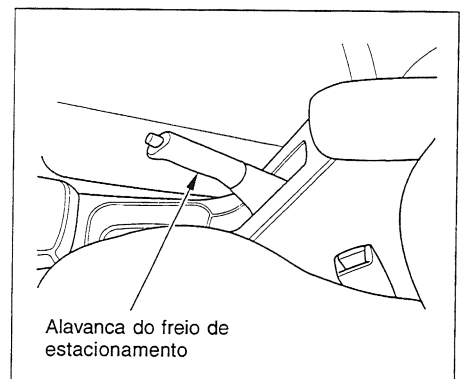

Freio de estacionamento

Para acionar o freio de estacionamento, puxe a alavanca totalmente para cima. Para soltá-lo, puxe a alavanca ligeiramente para cima, pressione o botão em sua extremidade e abaixe totalmente a alavanca.

A luz indicadora no painel irá apagar-se quando o freio de estacionamento estiver totalmente solto.

▲ ATENÇÃO

Conduzir o veículo com o freio de estacionamento acionado pode danificar os freios e pneus, além de afetar o desempenho do sistema ABS.

2-19

Instrumentos e controles

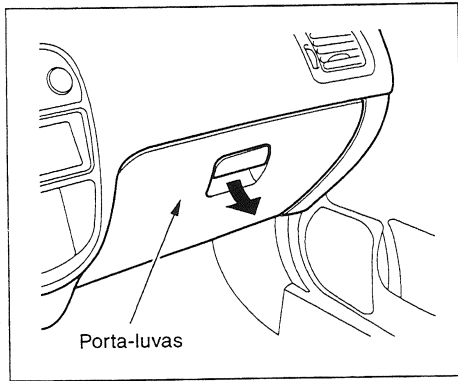

Porta-luvas

Abra o porta-luvas, puxando a parte inferior da maçaneta. Para fechá-lo, empurre-o firmemente.

▲ CUIDADO

Conduzir o veículo com o porta-luvas aberto pode causar graves ferimentos em caso de colisão.

Se o porta-luvas permanecer aberto, poderão ocorrer sérios ferimentos em caso de colisão, mesmo que o passageiro esteja usando o cinto de segurança.

Sempre mantenha o porta-luvas fechado durante a condução do veículo.

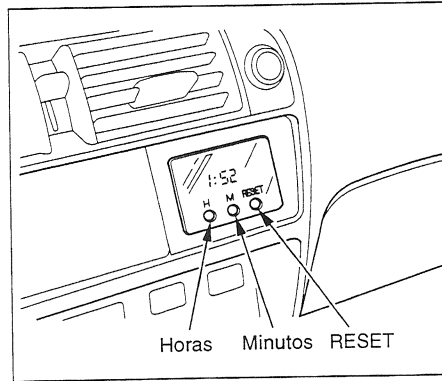

Relógio digital

O relógio digital indica as horas com o interruptor de ignição ligado (posição II).

Ajuste do relógio digital

1. Ligue o interruptor de ignição (posição II).
2. Pressione o botão **H** e mantenha-o pressionado até os números avançarem para a hora desejada.
3. Pressione o botão **M** e mantenha-o pressionado até os números avançarem para os minutos desejados.

O botão **RESET** pode ser utilizado para ajustar o relógio rapidamente para a hora mais próxima. Se a indicação de minutos estiver abaixo de 30 e o botão for pressionado, o relógio retornará para a hora anterior. Se a indicação de minutos estiver acima de 30 e o botão for pressionado, o relógio avançará para a hora posterior.

Exemplo:

- **1:06**, pressionando a tecla **RESET**, retornará para 1:00.
- **1:52**, pressionando a tecla **RESET**, avançará para 2:00.

2-20

Instrumentos e controles

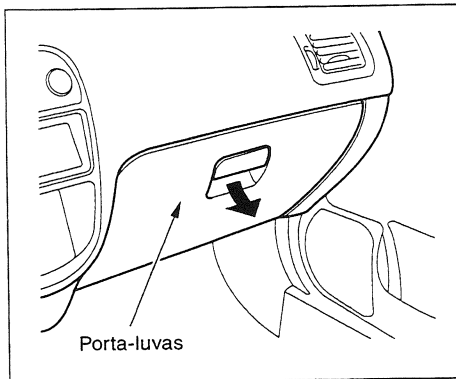

Porta-luvas

Abra o porta-luvas, puxando a parte inferior da maçaneta. Para fechá-lo, empurre-o firmemente.

▲ CUIDADO

Conduzir o veículo com o porta-luvas aberto pode causar graves ferimentos em caso de colisão.

Se o porta-luvas permanecer aberto, poderão ocorrer sérios ferimentos em caso de colisão, mesmo que o passageiro esteja usando o cinto de segurança.

Sempre mantenha o porta-luvas fechado durante a condução do veículo.

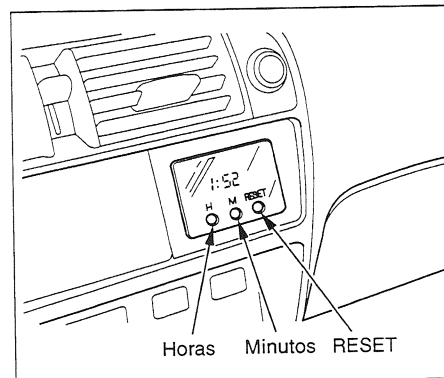

Relógio digital

O relógio digital indica as horas com o interruptor de ignição ligado (posição II).

Ajuste do relógio digital

1. Ligue o interruptor de ignição (posição II).
2. Pressione o botão **H** e mantenha-o pressionado até os números avançarem para a hora desejada.
3. Pressione o botão **M** e mantenha-o pressionado até os números avançarem para os minutos desejados.

O botão **RESET** pode ser utilizado para ajustar o relógio rapidamente para a hora mais próxima. Se a indicação de minutos estiver abaixo de 30 e o botão for pressionado, o relógio retornará para a hora anterior. Se a indicação de minutos estiver acima de 30 e o botão for pressionado, o relógio avançará para a hora posterior.

Exemplo:

- **1:06**, pressionando a tecla **RESET**, retornará para 1:00.
- **1:52**, pressionando a tecla **RESET**, avançará para 2:00.

2-20

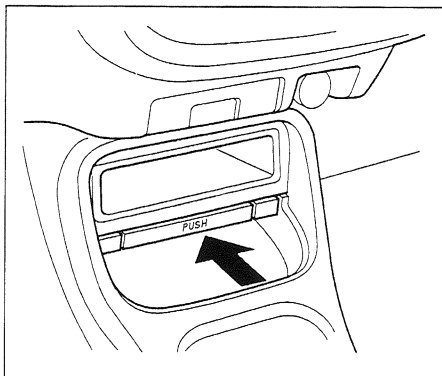
**Porta-copos**

Para abrir o compartimento do porta-copos, pressione sua cobertura. Para fechá-lo, pressione novamente a cobertura até travá-la.

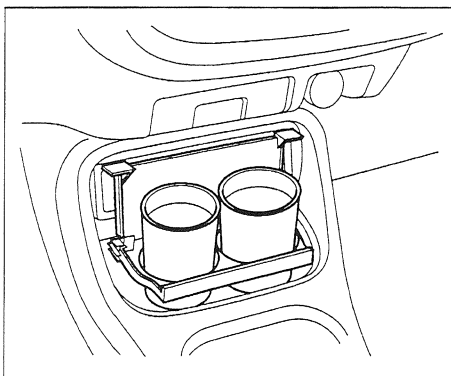

Use o porta-copos somente quando o veículo estiver estacionado. Caso contrário, o líquido poderá ser derramado ao efetuar curvas ou passar por superfícies irregulares.

⚠ ATENÇÃO

Tenha cuidado quando estiver usando o porta-copos. Em caso de derramamento, os estofados, tapetes e componentes elétricos poderão ser danificados.



Acendedor de cigarros

Acendedor de cigarros

Com a ignição na posição I ou II, pressione o botão do acendedor e aguarde alguns segundos. O acendedor retornará automaticamente assim que estiver pronto para ser utilizado.

⚠ ATENÇÃO

Não mantenha o acendedor pressionado. Ele poderá aquecer-se em demasia e danificar o elemento incandescente.

2-21

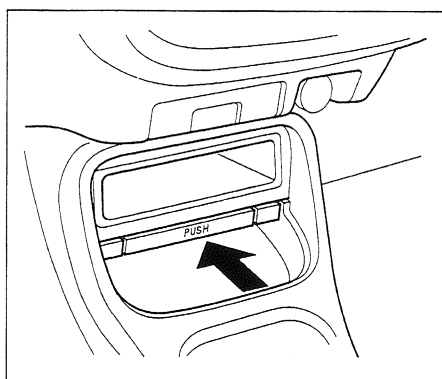
**Porta-copos**

Para abrir o compartimento do porta-copos, pressione sua cobertura. Para fechá-lo, pressione novamente a cobertura até travá-la.

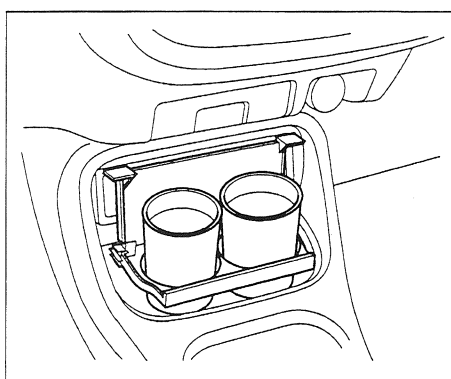

Use o porta-copos somente quando o veículo estiver estacionado. Caso contrário, o líquido poderá ser derramado ao efetuar curvas ou passar por superfícies irregulares.

⚠ ATENÇÃO

Tenha cuidado quando estiver usando o porta-copos. Em caso de derramamento, os estofados, tapetes e componentes elétricos poderão ser danificados.



Acendedor de cigarros

Acendedor de cigarros

Com a ignição na posição I ou II, pressione o botão do acendedor e aguarde alguns segundos. O acendedor retornará automaticamente assim que estiver pronto para ser utilizado.

⚠ ATENÇÃO

Não mantenha o acendedor pressionado. Ele poderá aquecer-se em demasia e danificar o elemento incandescente.

2-21

Instrumentos e controles

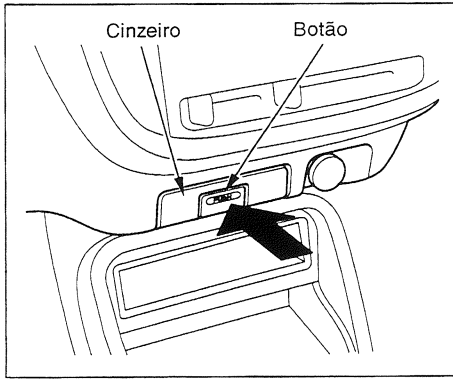

Cinzeiro dianteiro

Para abrir o cinzeiro, pressione o botão.

Para fechá-lo, empurre-o para cima até travá-lo.

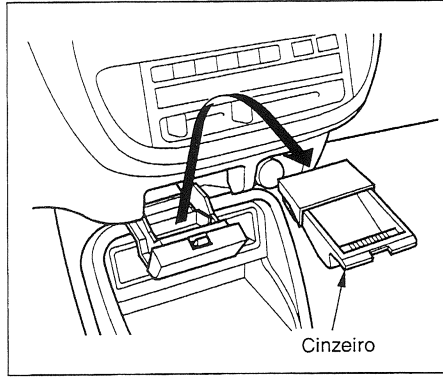

Para remover o cinzeiro, puxe-o totalmente, pressionando simultaneamente a placa de mola interna para baixo.

▲ CUIDADO

Não use o cinzeiro como um recipiente de lixo. Use-o somente para apagar cigarros. Colocar cigarros ou fósforos acesos em um cinzeiro com outros materiais combustíveis pode causar um incêndio.

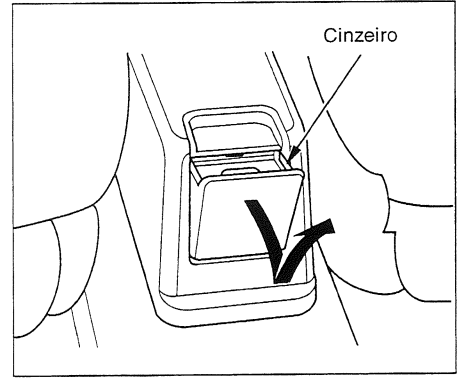

Cinzeiro traseiro

Este cinzeiro está localizado na parte traseira do console central. Para abri-lo, puxe sua extremidade superior. Para removê-lo, abra-o e solte sua extremidade inferior. Em seguida, puxe-o para cima e para fora. Para instalá-lo, siga o procedimento inverso da remoção.

▲ CUIDADO

Não use o cinzeiro como um recipiente de lixo. Use-o somente para apagar cigarros. Colocar cigarros ou fósforos acesos em um cinzeiro com outros materiais combustíveis pode causar um incêndio.

2-22

Instrumentos e controles

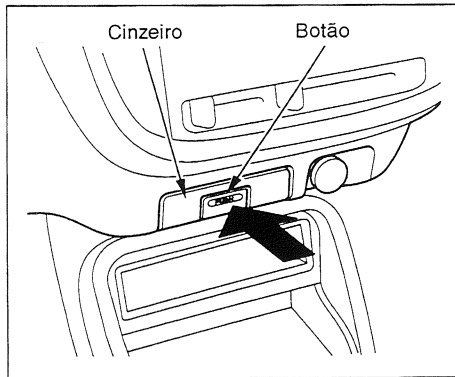

Cinzeiro dianteiro

Para abrir o cinzeiro, pressione o botão.

Para fechá-lo, empurre-o para cima até travá-lo.

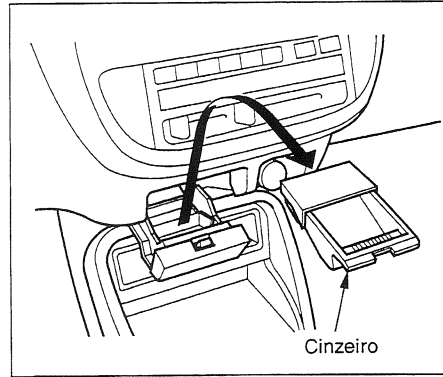

Para remover o cinzeiro, puxe-o totalmente, pressionando simultaneamente a placa de mola interna para baixo.

▲ CUIDADO

Não use o cinzeiro como um recipiente de lixo. Use-o somente para apagar cigarros. Colocar cigarros ou fósforos acesos em um cinzeiro com outros materiais combustíveis pode causar um incêndio.

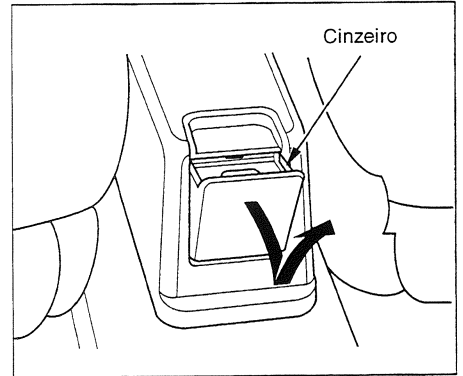

Cinzeiro traseiro

Este cinzeiro está localizado na parte traseira do console central. Para abri-lo, puxe sua extremidade superior. Para removê-lo, abra-o e solte sua extremidade inferior. Em seguida, puxe-o para cima e para fora. Para instalá-lo, siga o procedimento inverso da remoção.

▲ CUIDADO

Não use o cinzeiro como um recipiente de lixo. Use-o somente para apagar cigarros. Colocar cigarros ou fósforos acesos em um cinzeiro com outros materiais combustíveis pode causar um incêndio.

2-22

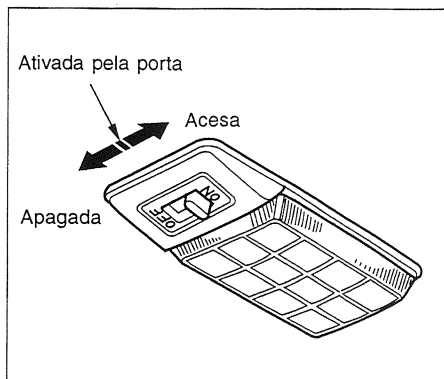

Luz do teto

O interruptor da luz do teto possui três posições. Na posição **OFF**, a luz permanecerá desligada. Na posição central, a luz se acenderá somente quando alguma porta for aberta. Na posição **ON**, a luz permanecerá acesa.

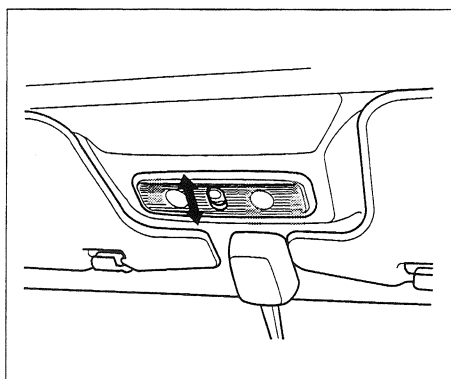

Luz de leitura (Modelo EX)

Pressione o botão localizado ao lado da luz de leitura para acendê-la. Para desligá-la, pressione novamente o botão.

A luz de leitura poderá ser utilizada o tempo todo.

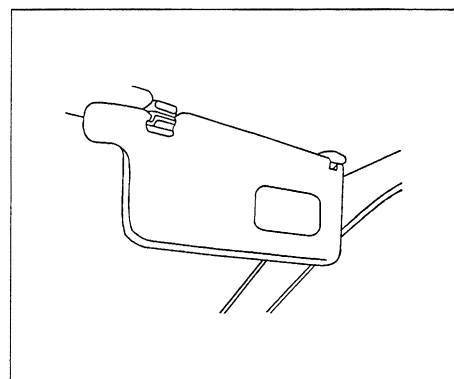

Espelho do pára-sol

Para utilizar este espelho, abaixe o pára-sol.

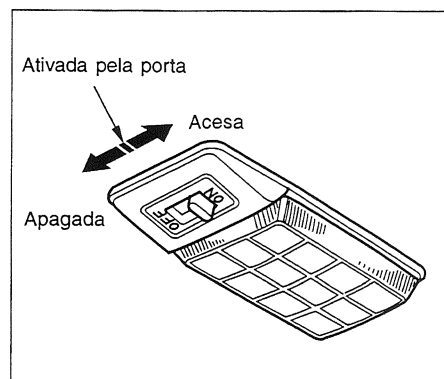

Luz do teto

O interruptor da luz do teto possui três posições. Na posição **OFF**, a luz permanecerá desligada. Na posição central, a luz se acenderá somente quando alguma porta for aberta. Na posição **ON**, a luz permanecerá acesa.

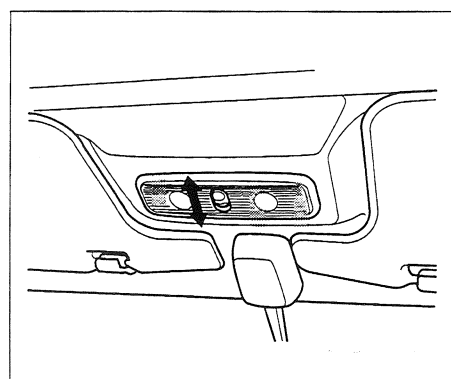

Luz de leitura (Modelo EX)

Pressione o botão localizado ao lado da luz de leitura para acendê-la. Para desligá-la, pressione novamente o botão.

A luz de leitura poderá ser utilizada o tempo todo.

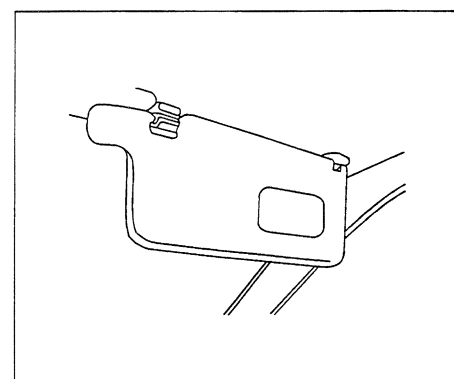

Espelho do pára-sol

Para utilizar este espelho, abaixe o pára-sol.

EQUIPAMENTOS DE CONFORTO E COMODIDADE

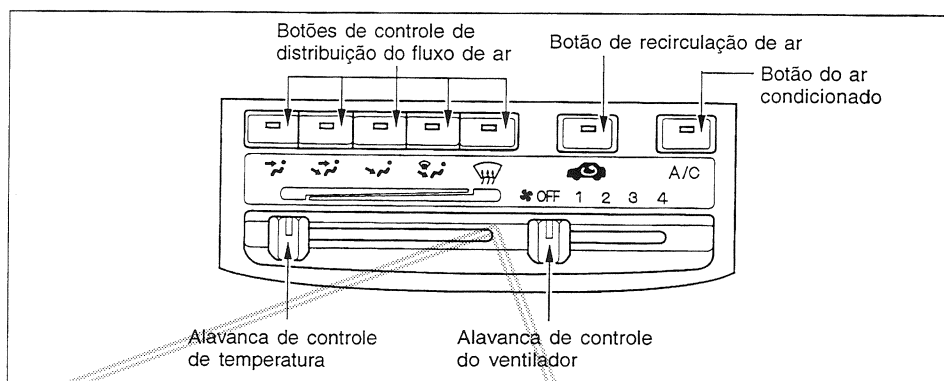

SISTEMA DE VENTILAÇÃO, AQUECIMENTO E AR CONDICIONADO

O uso correto do sistema proporciona maior conforto em qualquer condição climática.

Alavanca de controle do ventilador

Desloque a alavanca para a direita a fim de aumentar a velocidade do ventilador e o fluxo de ar.

Alavanca de controle de temperatura

Desloque a alavanca para a direita a fim de aumentar a temperatura do fluxo de ar.

Botão do ar condicionado (A/C)

Este botão liga e desliga o ar condicionado. A luz indicadora no interruptor se acenderá quando o ar condicionado estiver ligado.

Botão de recirculação de ar

Este botão controla a fonte de ar que circula no sistema. Quando o indicador do botão estiver aceso, o ar será recirculado no interior do veículo. Quando apagado, o ar externo será admitido no interior do veículo.

3-1

EQUIPAMENTOS DE CONFORTO E COMODIDADE

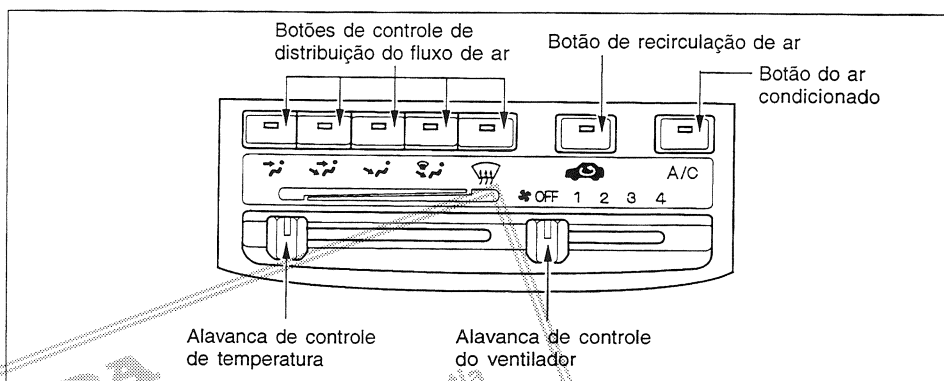

SISTEMA DE VENTILAÇÃO, AQUECIMENTO E AR CONDICIONADO

O uso correto do sistema proporciona maior conforto em qualquer condição climática.

Alavanca de controle do ventilador

Desloque a alavanca para a direita a fim de aumentar a velocidade do ventilador e o fluxo de ar.

Alavanca de controle de temperatura

Desloque a alavanca para a direita a fim de aumentar a temperatura do fluxo de ar.

Botão do ar condicionado (A/C)

Este botão liga e desliga o ar condicionado. A luz indicadora no interruptor se acenderá quando o ar condicionado estiver ligado.

Botão de recirculação de ar





Este botão controla a fonte de ar que circula no sistema. Quando o indicador do botão estiver aceso, o ar será recirculado no interior do veículo. Quando apagado, o ar externo será admitido no interior do veículo.

3-1

Equipamentos de conforto e comodidade

Botões de controle de distribuição do fluxo de ar

Estes botões permitem seleccionar o fluxo de ar.

-  Fluxo de ar direccionado para os difusores do painel de instrumentos.
-  Fluxo de ar dividido entre os difusores do painel de instrumentos e a região dos pés.
-  Fluxo de ar direccionado para a região dos pés.
-  Fluxo de ar dividido entre o pára-brisa e a região dos pés.
-  Fluxo de ar direccionado para o pára-brisa.

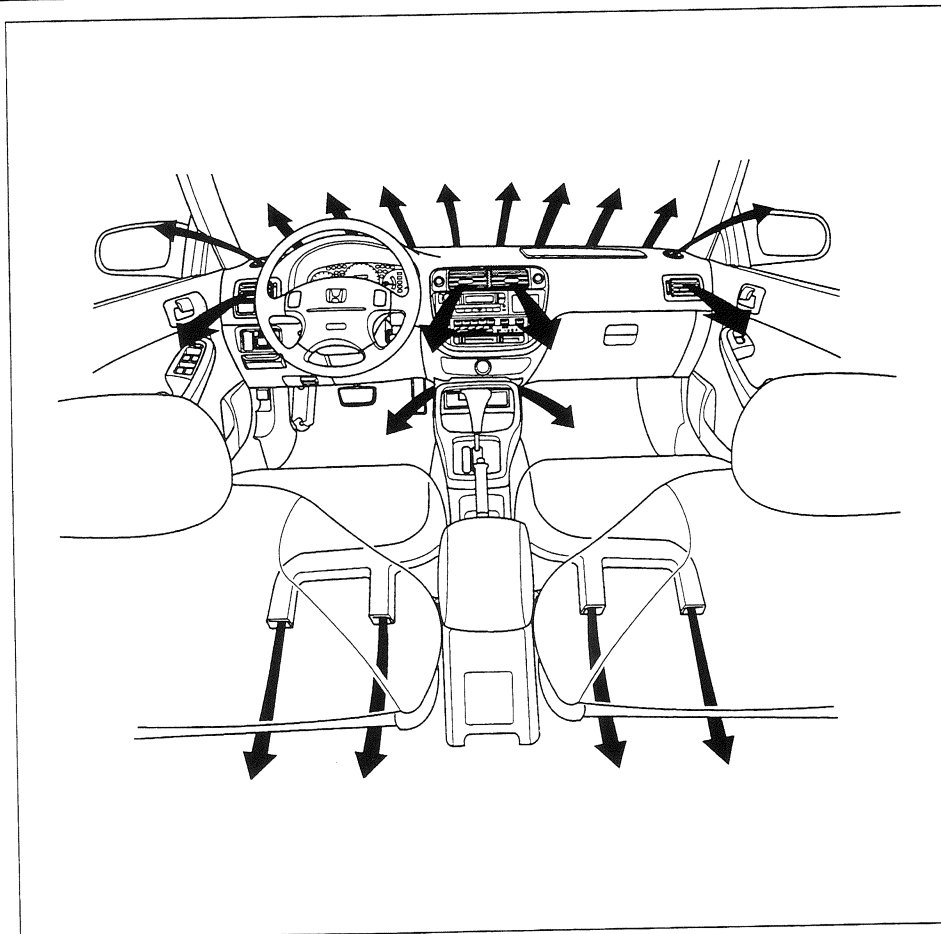





3-2

Equipamentos de conforto e comodidade

Botões de controle de distribuição do fluxo de ar

Estes botões permitem seleccionar o fluxo de ar.

-  Fluxo de ar direccionado para os difusores do painel de instrumentos.
-  Fluxo de ar dividido entre os difusores do painel de instrumentos e a região dos pés.
-  Fluxo de ar direccionado para a região dos pés.
-  Fluxo de ar dividido entre o pára-brisa e a região dos pés.
-  Fluxo de ar direccionado para o pára-brisa.

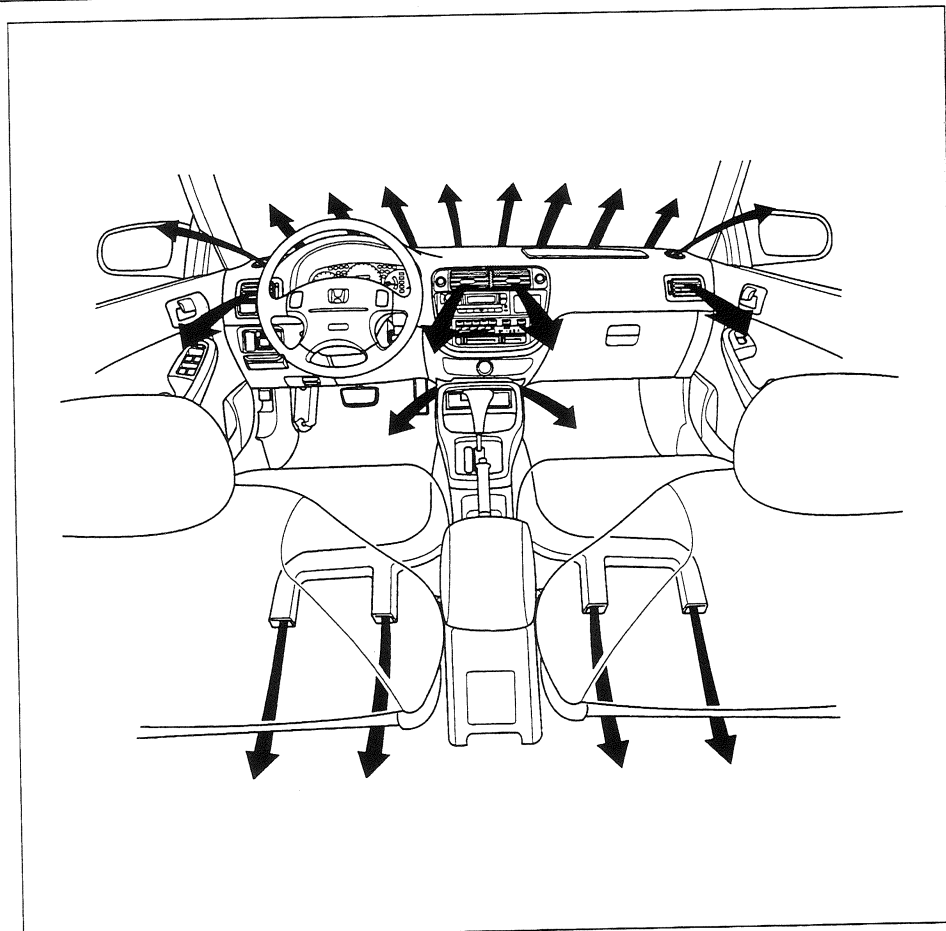

3-2

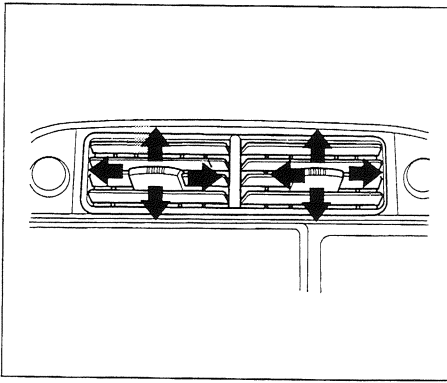

Difusores centrais

A direção do fluxo de ar dos difusores centrais do painel de instrumentos pode ser ajustada. Mova a alavanca central de cada difusor para cima, para baixo ou lateralmente.

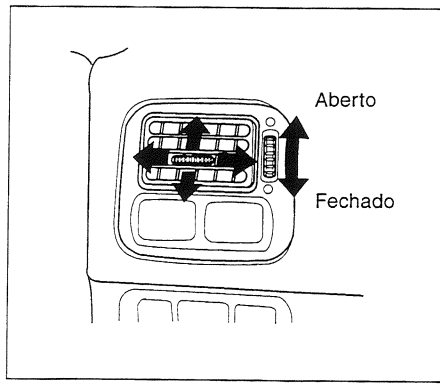

Difusores laterais

Utilize os botões localizados ao lado dos difusores laterais para abri-los e fechá-los.

Os difusores podem ser direcionados para cima, para baixo ou lateralmente.

Ventilação

Seu veículo possui um sistema contínuo de circulação de ar. O ar é admitido através das entradas localizadas na base do pára-brisa. Circula pelo interior do veículo e é expelido pelas saídas próximas ao vidro traseiro. Este sistema proporcionará ar fresco mesmo que o veículo esteja parado.

3-3

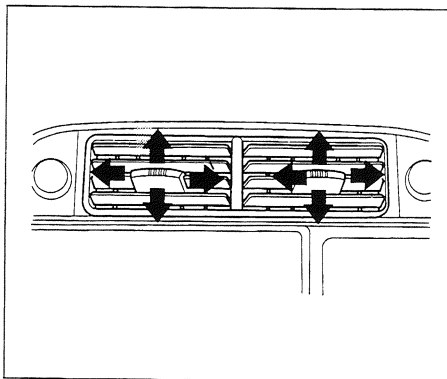

Difusores centrais

A direção do fluxo de ar dos difusores centrais do painel de instrumentos pode ser ajustada. Mova a alavanca central de cada difusor para cima, para baixo ou lateralmente.

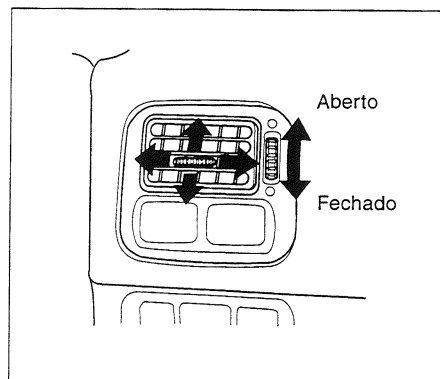

Difusores laterais

Utilize os botões localizados ao lado dos difusores laterais para abri-los e fechá-los.

Os difusores podem ser direcionados para cima, para baixo ou lateralmente.

Ventilação

Seu veículo possui um sistema contínuo de circulação de ar. O ar é admitido através das entradas localizadas na base do pára-brisa. Circula pelo interior do veículo e é expelido pelas saídas próximas ao vidro traseiro. Este sistema proporcionará ar fresco mesmo que o veículo esteja parado.

3-3

Equipamentos de conforto e comodidade

Como utilizar corretamente o sistema de ar condicionado e o aquecedor

O motor precisa estar ligado para que o ar frio ou quente saia pelos difusores de ar. O aquecedor utiliza o calor proveniente do líquido de arrefecimento do motor para aquecer o ar. Se o motor estiver frio, o aquecimento do ar levará algum tempo para ser efetuado. O ar condicionado independe da temperatura do motor.

A melhor opção é sempre manter o sistema ajustado para a entrada de ar fresco. Os vidros poderão ficar embaçados se o sistema for mantido no modo de recirculação. Mantenha o sistema neste modo somente ao transitar por áreas com muita fumaça ou poeira, ajustando-o novamente no modo de ar fresco assim que as condições do ar externo melhorarem.

O ar fresco penetra pela base externa do pára-brisa. Retire sempre folhas, flores e demais materiais que possam obstruir a entrada de ar.

A sujeira acumulada no evaporador do ar condicionado pode causar um odor desagradável causado pela umidade. Para evitar que isto aconteça, habitue-se a:

- Não utilizar desodorizadores no interior do veículo;

- Ajustar a entrada do sistema para ar fresco se houver pessoas fumando dentro do veículo;
- Manter o ventilador ligado o tempo todo, mesmo quando o botão do ar condicionado estiver desligado e os vidros estiverem abertos. Neste caso, direcione o fluxo de ar para um dos difusores de maneira que não interfira no conforto dos passageiros;
- Manter o ar condicionado ligado o tempo todo para desumidificar o ar quando a umidade estiver alta. Ajuste o sistema no modo de recirculação para evitar a entrada de ar com muita umidade. Se necessário, ajuste a temperatura para obter maior conforto;
- Deixar o ventilador ligado para secar o interior do veículo sempre que possível. Um pouco antes de chegar ao destino final, desligue o botão do ar condicionado a fim de cessar a condensação.

Caso o odor esteja muito forte, ajuste o sistema na velocidade e temperatura máximas. Mantenha o botão do ar condicionado desligado. Deixe o ar circular no interior do veículo através de cada uma das saídas por aproximadamente 5 minutos.

Ar condicionado

Para ligar o ar condicionado, pressione o botão A/C. Ajuste o ventilador na velocidade desejada.

Para refrigerar rapidamente o interior do veículo, siga os procedimentos abaixo:

1. Dê a partida no motor;
2. Pressione o botão A/C;
3. Ajuste o ventilador na velocidade máxima;
4. Abra os vidros parcialmente;
5. Direcione a distribuição de ar para .

Quando o interior do veículo atingir uma temperatura agradável, feche os vidros e ajuste os controles conforme descrito anteriormente.

O A/C exige maior carga do motor. Verifique o indicador de temperatura do líquido de arrefecimento ao utilizar o ar condicionado em condições de tráfego pesado ou aclives longos. Se o ponteiro estiver próximo à marca H, desligue o ar condicionado até o ponteiro retornar à posição central do indicador.

3-4

Equipamentos de conforto e comodidade

Como utilizar corretamente o sistema de ar condicionado e o aquecedor

O motor precisa estar ligado para que o ar frio ou quente saia pelos difusores de ar. O aquecedor utiliza o calor proveniente do líquido de arrefecimento do motor para aquecer o ar. Se o motor estiver frio, o aquecimento do ar levará algum tempo para ser efetuado. O ar condicionado independe da temperatura do motor.

A melhor opção é sempre manter o sistema ajustado para a entrada de ar fresco. Os vidros poderão ficar embaçados se o sistema for mantido no modo de recirculação. Mantenha o sistema neste modo somente ao transitar por áreas com muita fumaça ou poeira, ajustando-o novamente no modo de ar fresco assim que as condições do ar externo melhorarem.

O ar fresco penetra pela base externa do pára-brisa. Retire sempre folhas, flores e demais materiais que possam obstruir a entrada de ar.

A sujeira acumulada no evaporador do ar condicionado pode causar um odor desagradável causado pela umidade. Para evitar que isto aconteça, habitue-se a:

- Não utilizar desodorizadores no interior do veículo;

- Ajustar a entrada do sistema para ar fresco se houver pessoas fumando dentro do veículo;
- Manter o ventilador ligado o tempo todo, mesmo quando o botão do ar condicionado estiver desligado e os vidros estiverem abertos. Neste caso, direcione o fluxo de ar para um dos difusores de maneira que não interfira no conforto dos passageiros;
- Manter o ar condicionado ligado o tempo todo para desumidificar o ar quando a umidade estiver alta. Ajuste o sistema no modo de recirculação para evitar a entrada de ar com muita umidade. Se necessário, ajuste a temperatura para obter maior conforto;
- Deixar o ventilador ligado para secar o interior do veículo sempre que possível. Um pouco antes de chegar ao destino final, desligue o botão do ar condicionado a fim de cessar a condensação.

Caso o odor esteja muito forte, ajuste o sistema na velocidade e temperatura máximas. Mantenha o botão do ar condicionado desligado. Deixe o ar circular no interior do veículo através de cada uma das saídas por aproximadamente 5 minutos.

Ar condicionado

Para ligar o ar condicionado, pressione o botão A/C. Ajuste o ventilador na velocidade desejada.

Para refrigerar rapidamente o interior do veículo, siga os procedimentos abaixo:

1. Dê a partida no motor;
2. Pressione o botão A/C;
3. Ajuste o ventilador na velocidade máxima;
4. Abra os vidros parcialmente;
5. Direcione a distribuição de ar para .

Quando o interior do veículo atingir uma temperatura agradável, feche os vidros e ajuste os controles conforme descrito anteriormente.

O A/C exige maior carga do motor. Verifique o indicador de temperatura do líquido de arrefecimento ao utilizar o ar condicionado em condições de tráfego pesado ou aclives longos. Se o ponteiro estiver próximo à marca H, desligue o ar condicionado até o ponteiro retornar à posição central do indicador.

3-4

Aquecimento

Para aquecer o interior do veículo, siga os procedimentos descritos abaixo:

1. Dê a partida no motor;
2. Direcione a distribuição de ar para ;
3. Posicione a alavanca de controle do ventilador na velocidade desejada;
4. Ajuste o aquecimento utilizando a alavanca de controle de temperatura.

Aquecimento e desumidificação através do ar condicionado

O ar condicionado retira a umidade do ar e, se utilizado em conjunto com o dispositivo de aquecimento, aquece e seca o interior do veículo.

1. Ligue o ventilador.
2. Ligue o ar condicionado.
3. Direcione a distribuição de ar para  ou conforme desejar.
4. Regule a alavanca de controle de temperatura de forma que a mistura de ar frio e quente proporcione uma temperatura agradável.

Desembaçamento dos vidros

1. Ligue o ventilador.
2. Ligue o ar condicionado.
3. Direcione a distribuição de ar para . O botão A/C será acionado automaticamente.
4. Ajuste a alavanca de controle de temperatura para que o fluxo de ar direcionado para o desembaçador seja aquecido.
5. Acione o desembaçador do vidro traseiro para ajudar a eliminar a umidade do vidro.

⚠ ATENÇÃO

Ligue o ar condicionado por aproximadamente 10 minutos, pelo menos uma vez por semana, mesmo durante o inverno, para lubrificar os vedadores e o interior do compressor, e para assegurar-se de que o sistema esteja funcionando corretamente.

Aquecimento

Para aquecer o interior do veículo, siga os procedimentos descritos abaixo:

1. Dê a partida no motor;
2. Direcione a distribuição de ar para ;
3. Posicione a alavanca de controle do ventilador na velocidade desejada;
4. Ajuste o aquecimento utilizando a alavanca de controle de temperatura.

Aquecimento e desumidificação através do ar condicionado

O ar condicionado retira a umidade do ar e, se utilizado em conjunto com o dispositivo de aquecimento, aquece e seca o interior do veículo.

1. Ligue o ventilador.
2. Ligue o ar condicionado.
3. Direcione a distribuição de ar para  ou conforme desejar.
4. Regule a alavanca de controle de temperatura de forma que a mistura de ar frio e quente proporcione uma temperatura agradável.

Desembaçamento dos vidros

1. Ligue o ventilador.
2. Ligue o ar condicionado.
3. Direcione a distribuição de ar para . O botão A/C será acionado automaticamente.
4. Ajuste a alavanca de controle de temperatura para que o fluxo de ar direcionado para o desembaçador seja aquecido.
5. Acione o desembaçador do vidro traseiro para ajudar a eliminar a umidade do vidro.

⚠ ATENÇÃO

Ligue o ar condicionado por aproximadamente 10 minutos, pelo menos uma vez por semana, mesmo durante o inverno, para lubrificar os vedadores e o interior do compressor, e para assegurar-se de que o sistema esteja funcionando corretamente.

Equipamentos de conforto e comodidade

SISTEMA DE ÁUDIO ESTÉREO COM AM/FM E TOCA-FITAS

O sistema de áudio de seu veículo Honda proporciona uma recepção clara de AM e FM. Os botões de memória permitem selecionar suas estações preferidas, seis para AM e doze para FM.

O toca-fitas auto-reverse dispensa a inversão manual da fita.

O sistema cassete utiliza a redução de ruídos Dolby® para proporcionar uma excelente reprodução dos sons. O sistema também capta se a fita é de dióxido de cromo (CrO₂), ajustando-se a ela automaticamente.

* O sistema de redução de ruídos Dolby é fabricado sob licença da Dolby Laboratories Licensing Corporation. "Dolby" e o símbolo  são marcas registradas da Dolby Laboratories Licensing Corporation.

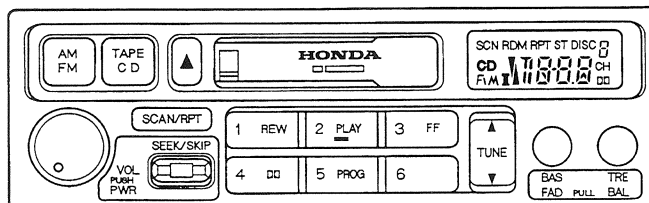

3-6

Equipamentos de conforto e comodidade

SISTEMA DE ÁUDIO ESTÉREO COM AM/FM E TOCA-FITAS

O sistema de áudio de seu veículo Honda proporciona uma recepção clara de AM e FM. Os botões de memória permitem selecionar suas estações preferidas, seis para AM e doze para FM.

O toca-fitas auto-reverse dispensa a inversão manual da fita.

O sistema cassete utiliza a redução de ruídos Dolby® para proporcionar uma excelente reprodução dos sons. O sistema também capta se a fita é de dióxido de cromo (CrO₂), ajustando-se a ela automaticamente.

* O sistema de redução de ruídos Dolby é fabricado sob licença da Dolby Laboratories Licensing Corporation. "Dolby" e o símbolo  são marcas registradas da Dolby Laboratories Licensing Corporation.

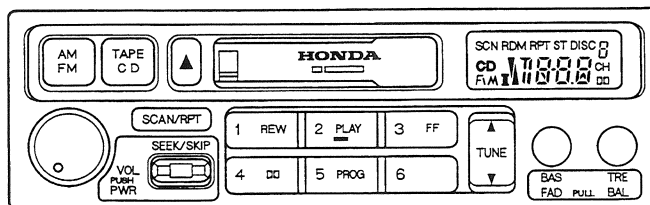

3-6

Rádio*Funcionamento*

O interruptor de ignição deve estar na posição I (acessórios) ou II (ignição ligada) para operar o sistema de rádio. Pressione o botão PWR/VOL para ligar o rádio. Ajuste o volume, girando o mesmo botão.

A faixa e a frequência da estação anteriormente sintonizada aparecerão no mostrador. Selecione a faixa desejada, pressionando o botão AM/FM. As letras ST serão indicadas no mostrador se a estação sintonizada for FM estéreo.

Utilize os controles TUNE, SEEK, SCAN ou os botões de memória para selecionar as estações.

TUNE (sintonia): Utilize a barra TUNE para sintonizar a frequência desejada. Pressione a parte superior da barra (▲) para sintonizar uma frequência maior ou a parte inferior (▼) para sintonizar uma frequência menor. Os números da frequência irão mudar rapidamente. Quando o mostrador indicar a frequência desejada, solte a barra. Para alterar a frequência de uma estação para outra mais próxima, empurre e solte rapidamente a barra TUNE.

SEEK (busca): A função SEEK sintoniza estações com sinal forte. Para ativá-la, em-

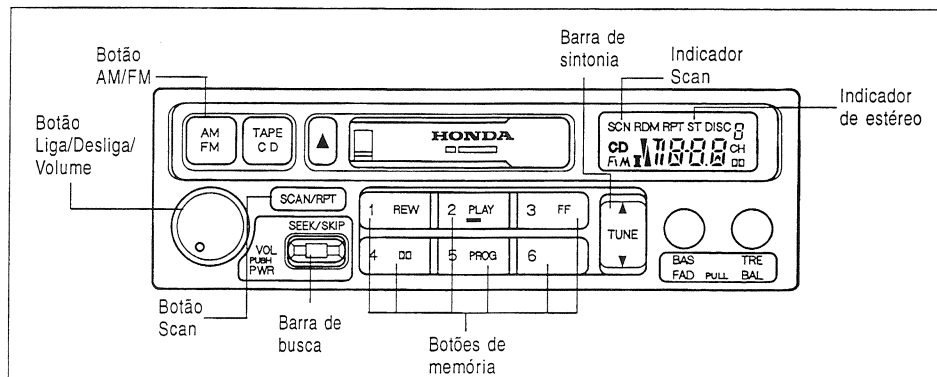

pure a barra SEEK para cima ou para baixo, soltando-a em seguida.

A função SCAN permite que se obtenha uma amostra de todas as estações na faixa selecionada que apresentem sinal forte. Para ativá-la, pressione o botão SCAN. O sistema irá iniciar a busca das estações, detendo-se por 5 segundos em cada uma delas. Para interromper a busca ao encontrar uma estação que deseja ouvir, pressione novamente o botão SCAN.

Memória

Para armazenar uma frequência, siga os procedimentos descritos abaixo:

1. Selecione a faixa desejada, AM, FM1 ou FM2;

2. Utilize a função TUNE ou SEEK para sintonizar a estação desejada;
3. Selecione o botão de memória desejado. Pressione o botão e mantenha-o pressionado até ouvir um *bip*;
4. Repita os procedimentos de 1 a 3 para armazenar um total de seis estações AM e doze FM.

Uma vez que a frequência de uma estação esteja armazenada, pressione o botão de memória e solte-o em seguida para sintonizar a emissora desejada. As frequências memorizadas serão perdidas se a bateria do veículo descarregar ou for desconectada.

Equipamentos de conforto e comodidade**Rádio***Funcionamento*

O interruptor de ignição deve estar na posição I (acessórios) ou II (ignição ligada) para operar o sistema de rádio. Pressione o botão PWR/VOL para ligar o rádio. Ajuste o volume, girando o mesmo botão.

A faixa e a frequência da estação anteriormente sintonizada aparecerão no mostrador. Selecione a faixa desejada, pressionando o botão AM/FM. As letras ST serão indicadas no mostrador se a estação sintonizada for FM estéreo.

Utilize os controles TUNE, SEEK, SCAN ou os botões de memória para selecionar as estações.

TUNE (sintonia): Utilize a barra TUNE para sintonizar a frequência desejada. Pressione a parte superior da barra (▲) para sintonizar uma frequência maior ou a parte inferior (▼) para sintonizar uma frequência menor. Os números da frequência irão mudar rapidamente. Quando o mostrador indicar a frequência desejada, solte a barra. Para alterar a frequência de uma estação para outra mais próxima, empurre e solte rapidamente a barra TUNE.

SEEK (busca): A função SEEK sintoniza estações com sinal forte. Para ativá-la, em-

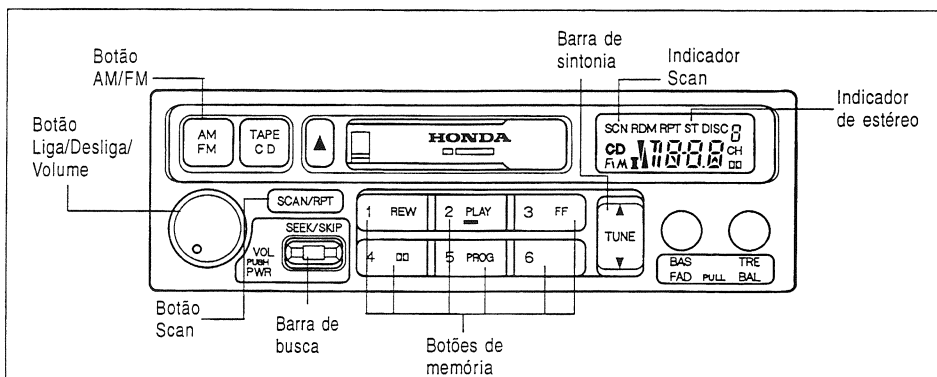

pure a barra SEEK para cima ou para baixo, soltando-a em seguida.

A função SCAN permite que se obtenha uma amostra de todas as estações na faixa selecionada que apresentem sinal forte. Para ativá-la, pressione o botão SCAN. O sistema irá iniciar a busca das estações, detendo-se por 5 segundos em cada uma delas. Para interromper a busca ao encontrar uma estação que deseja ouvir, pressione novamente o botão SCAN.

Memória

Para armazenar uma frequência, siga os procedimentos descritos abaixo:

1. Selecione a faixa desejada, AM, FM1 ou FM2;

2. Utilize a função TUNE ou SEEK para sintonizar a estação desejada;
3. Selecione o botão de memória desejado. Pressione o botão e mantenha-o pressionado até ouvir um *bip*;
4. Repita os procedimentos de 1 a 3 para armazenar um total de seis estações AM e doze FM.

Uma vez que a frequência de uma estação esteja armazenada, pressione o botão de memória e solte-o em seguida para sintonizar a emissora desejada. As frequências memorizadas serão perdidas se a bateria do veículo descarregar ou for desconectada.

Equipamentos de conforto e comodidade

Ajuste do Som

Use os controles BAS/FAD para ajustar a tonalidade dos sons graves e a direção do som entre os alto-falantes dianteiros e traseiros.

Pressione e gire o botão para ajustar a tonalidade dos sons graves. Puxe o botão um pouco mais e ajuste a direção do som entre os alto-falantes dianteiros e traseiros. Após o ajuste, pressione novamente o botão.

Utilize o controle TRE/BAL para ajustar a tonalidade dos sons agudos e a direção do som entre os alto-falantes direitos e esquerdos.

Pressione e gire o botão para ajustar a tonalidade dos sons agudos. Puxe o botão um pouco mais e ajuste o som entre os alto-falantes direitos e esquerdos. Após o ajuste, pressione novamente o botão.

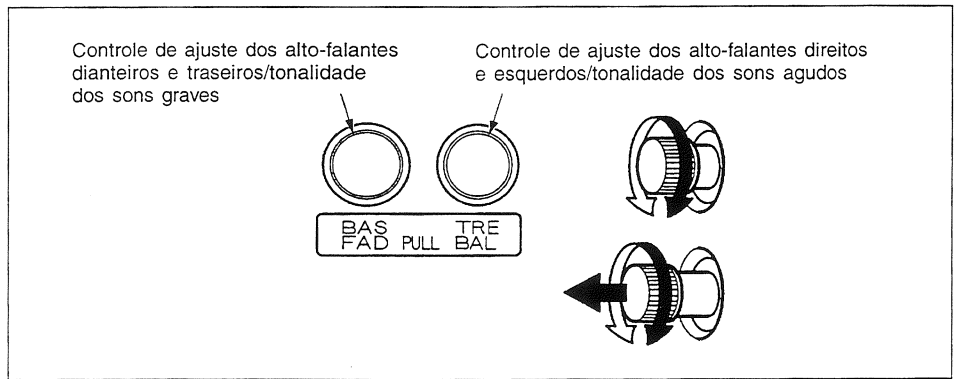

3-8

Equipamentos de conforto e comodidade

Ajuste do Som

Use os controles BAS/FAD para ajustar a tonalidade dos sons graves e a direção do som entre os alto-falantes dianteiros e traseiros.

Pressione e gire o botão para ajustar a tonalidade dos sons graves. Puxe o botão um pouco mais e ajuste a direção do som entre os alto-falantes dianteiros e traseiros. Após o ajuste, pressione novamente o botão.

Utilize o controle TRE/BAL para ajustar a tonalidade dos sons agudos e a direção do som entre os alto-falantes direitos e esquerdos.

Pressione e gire o botão para ajustar a tonalidade dos sons agudos. Puxe o botão um pouco mais e ajuste o som entre os alto-falantes direitos e esquerdos. Após o ajuste, pressione novamente o botão.

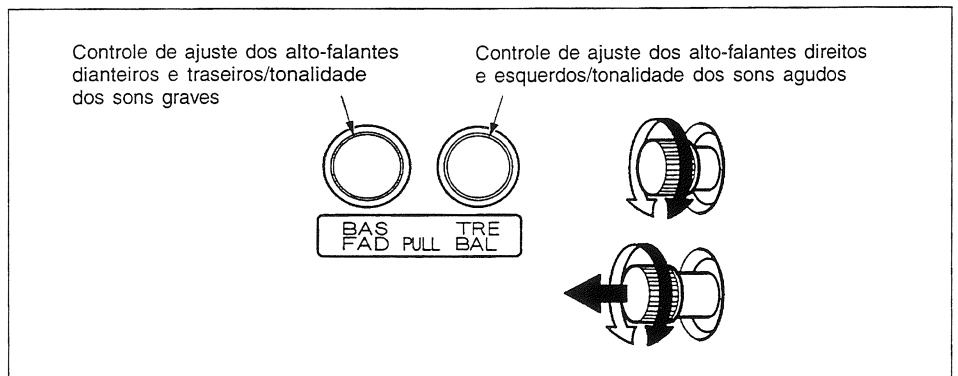

3-8

Toca-fitas

Funcionamento

Ligue o sistema de áudio. Introduza a fita cassete no compartimento, com sua abertura virada para direita.

A luz ▲ ou ▼ se acenderá para indicar o sentido de rotação da fita. A luz ▲ indica que o lado virado para cima está sendo reproduzido. Para trocar o lado da fita cassete, pressione o botão PROG.

O sistema de redução de ruídos Dolby® será automaticamente ativado ao introduzir a fita. O indicador **DD** se acenderá no mostrador. Se a fita não for gravada em Dolby®, desative o sistema, pressionando o botão **DD**.

O toca-fitas possui o sistema auto-reverse. O sentido de rotação inverte automaticamente quando a fita atingir o final.

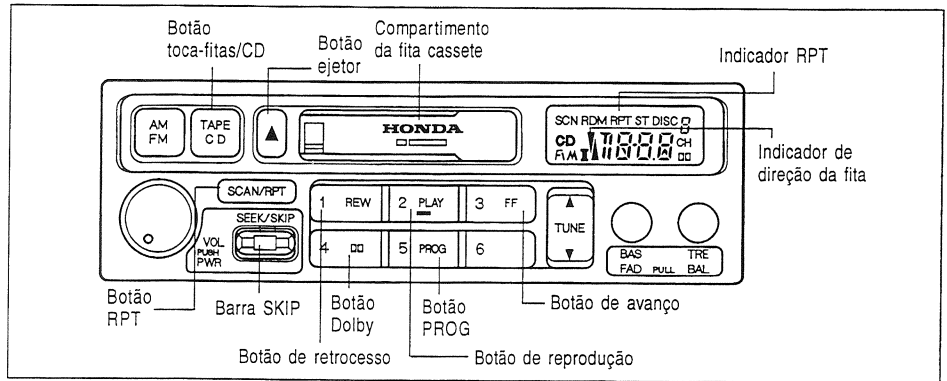

Para retirar a fita, pressione o botão ▲.

Quando o toca-fitas estiver em funcionamento, as funções FF e REW podem ser utilizadas. Pressione o botão REW para rebobinar a fita e utilize o botão FF para avançá-la.

Para desativar a função de retrocesso ou avanço, pressione o botão PLAY. Quando a fita atingir o final, a função de retrocesso ou avanço será desativada automaticamente. O sentido da fita será invertido e a reprodução será reiniciada.

3-9

Equipamentos de conforto e comodidade

Toca-fitas

Funcionamento

Ligue o sistema de áudio. Introduza a fita cassete no compartimento, com sua abertura virada para direita.

A luz ▲ ou ▼ se acenderá para indicar o sentido de rotação da fita. A luz ▲ indica que o lado virado para cima está sendo reproduzido. Para trocar o lado da fita cassete, pressione o botão PROG.

O sistema de redução de ruídos Dolby® será automaticamente ativado ao introduzir a fita. O indicador **DD** se acenderá no mostrador. Se a fita não for gravada em Dolby®, desative o sistema, pressionando o botão **DD**.

O toca-fitas possui o sistema auto-reverse. O sentido de rotação inverte automaticamente quando a fita atingir o final.

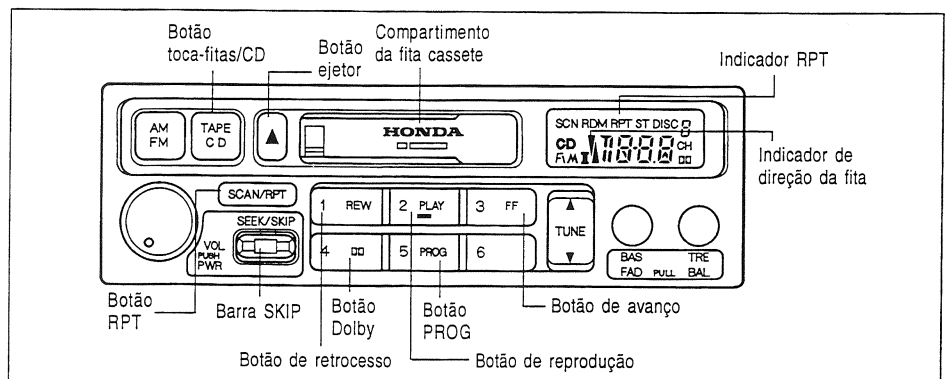

Para retirar a fita, pressione o botão ▲.

Quando o toca-fitas estiver em funcionamento, as funções FF e REW podem ser utilizadas. Pressione o botão REW para rebobinar a fita e utilize o botão FF para avançá-la.

Para desativar a função de retrocesso ou avanço, pressione o botão PLAY. Quando a fita atingir o final, a função de retrocesso ou avanço será desativada automaticamente. O sentido da fita será invertido e a reprodução será reiniciada.

3-9

Equipamentos de conforto e comodidade

A função SKIP permite localizar o início de uma música ou passagem. Para ativá-la, empurre a barra SKIP para baixo a fim de localizar o início da música anterior. Empurre-a para cima a fim de localizar a música seguinte. Quando o sistema encontrar a passagem desejada, a função de reprodução será iniciada.

Para repetir uma música ou passagem, pressione o botão RPT. A indicação RPT aparecerá no mostrador. Quando a música ou passagem terminar, a fita será rebobinada até o início da música e a função PLAY será retomada. O sistema continuará repetindo esta passagem até que o botão RPT seja novamente pressionado.

As funções SKIP e REPEAT utilizam os espaços em branco da fita para localizar o final de uma música. Estes dispositivos podem não funcionar satisfatoriamente com fitas que não possuam espaços em branco no meio das músicas ou entre elas, e que apresentam níveis de ruídos muito altos entre as músicas.

Cuidados com o toca-fitas

O cabeçote do toca-fitas acumula sujeira. O resultado deste acúmulo é a redução da qualidade do som. Para evitar que isto aconteça, limpe o cabeçote periodicamente com uma fita para limpeza disponível no mercado.

Para manutenção preventiva, limpe o cabeçote aproximadamente a cada 30 horas de uso. Se o acúmulo de sujeira for excessivo, pode não ser possível remover todos os depósitos através da fita para limpeza.

Use fitas com duração de, no máximo, 100 minutos. Cassetes de maior duração utilizam fitas muito finas que podem quebrar ou prender dentro da unidade.

Verifique a fita antes de inseri-la. Se estiver com folga, rebobine-a manualmente com uma caneta ou lápis. Nunca insira fitas empenadas ou danificadas no compartimento.

Quando não estiverem sendo utilizadas, as fitas devem ser guardadas em suas caixas para evitar umidade e poeira. Nunca deixe a fita exposta à incidência direta da luz solar, altas temperaturas ou umidade excessiva. Caso fique exposta ao calor, espere até que atinja uma temperatura moderada antes de inseri-la no compartimento.

Nunca tente inserir objetos estranhos no toca-fitas.

Equipamentos de conforto e comodidade

A função SKIP permite localizar o início de uma música ou passagem. Para ativá-la, empurre a barra SKIP para baixo a fim de localizar o início da música anterior. Empurre-a para cima a fim de localizar a música seguinte. Quando o sistema encontrar a passagem desejada, a função de reprodução será iniciada.

Para repetir uma música ou passagem, pressione o botão RPT. A indicação RPT aparecerá no mostrador. Quando a música ou passagem terminar, a fita será rebobinada até o início da música e a função PLAY será retomada. O sistema continuará repetindo esta passagem até que o botão RPT seja novamente pressionado.

As funções SKIP e REPEAT utilizam os espaços em branco da fita para localizar o final de uma música. Estes dispositivos podem não funcionar satisfatoriamente com fitas que não possuam espaços em branco no meio das músicas ou entre elas, e que apresentam níveis de ruídos muito altos entre as músicas.

Cuidados com o toca-fitas

O cabeçote do toca-fitas acumula sujeira. O resultado deste acúmulo é a redução da qualidade do som. Para evitar que isto aconteça, limpe o cabeçote periodicamente com uma fita para limpeza disponível no mercado.

Para manutenção preventiva, limpe o cabeçote aproximadamente a cada 30 horas de uso. Se o acúmulo de sujeira for excessivo, pode não ser possível remover todos os depósitos através da fita para limpeza.

Use fitas com duração de, no máximo, 100 minutos. Cassetes de maior duração utilizam fitas muito finas que podem quebrar ou prender dentro da unidade.

Verifique a fita antes de inseri-la. Se estiver com folga, rebobine-a manualmente com uma caneta ou lápis. Nunca insira fitas empenadas ou danificadas no compartimento.

Quando não estiverem sendo utilizadas, as fitas devem ser guardadas em suas caixas para evitar umidade e poeira. Nunca deixe a fita exposta à incidência direta da luz solar, altas temperaturas ou umidade excessiva. Caso fique exposta ao calor, espere até que atinja uma temperatura moderada antes de inseri-la no compartimento.

Nunca tente inserir objetos estranhos no toca-fitas.

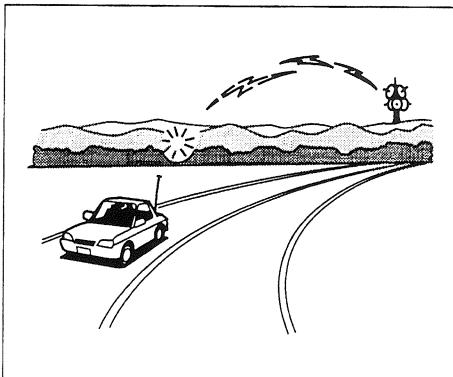

Recepção do rádio

Uma boa recepção de rádio depende de vários fatores, tais como a distância existente entre o rádio e o transmissor da estação, aproximação de objetos grandes e condições atmosféricas.

O sinal da estação de rádio enfraquece a medida que a distância do transmissor aumenta. Se estiver ouvindo uma estação AM, notará que o volume do som diminui e a estação entra e sai de sintonia. Se estiver ouvindo uma estação FM, perceberá que o indicador de estéreo piscará com o enfraquecimento do sinal. O indicador de estéreo irá apagar-se e o som dissipar-se-á por completo ao sair do alcance do sinal da estação.

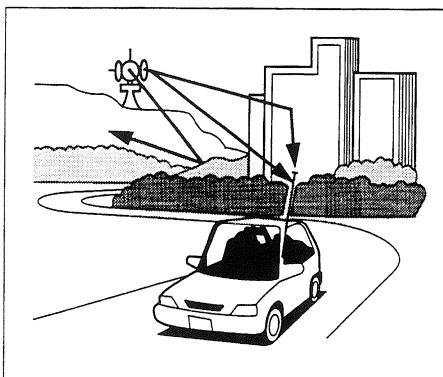

Dirigir muito perto do transmissor de uma estação que esteja transmitindo numa frequência próxima àquela da estação que estiver sintonizada, pode também afetar a recepção do rádio. Ambas as estações serão ouvidas ao mesmo tempo ou somente a estação cujo transmissor estiver mais próximo.

Os sinais de rádio, especialmente na faixa FM, são desviados por objetos grandes, tais como prédios e colinas. O rádio recebe então ambos os sinais, o direto da estação transmissora e o sinal desviado. Isto causa uma distorção do som, que é a principal causa de recepções fracas ao trafegar na cidade.



A recepção do rádio pode ser afetada também pelas condições atmosféricas, tais como temporais e alta umidade. Pode-se receber o sinal de uma estação de rádio distante em um dia e não recebê-lo no dia seguinte. Isto se deve à mudança das condições climáticas.

A interferência elétrica proveniente da passagem de outro veículo ou fontes estacionárias podem ser a causa de problemas temporários de recepção.

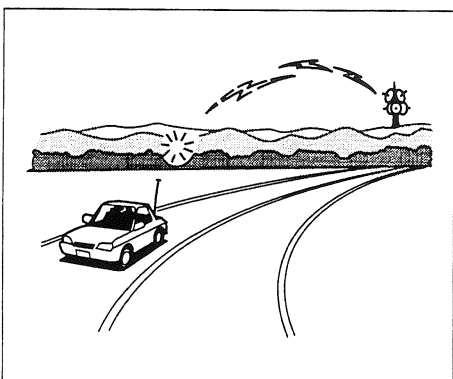

Recepção do rádio

Uma boa recepção de rádio depende de vários fatores, tais como a distância existente entre o rádio e o transmissor da estação, aproximação de objetos grandes e condições atmosféricas.

O sinal da estação de rádio enfraquece a medida que a distância do transmissor aumenta. Se estiver ouvindo uma estação AM, notará que o volume do som diminui e a estação entra e sai de sintonia. Se estiver ouvindo uma estação FM, perceberá que o indicador de estéreo piscará com o enfraquecimento do sinal. O indicador de estéreo irá apagar-se e o som dissipar-se-á por completo ao sair do alcance do sinal da estação.

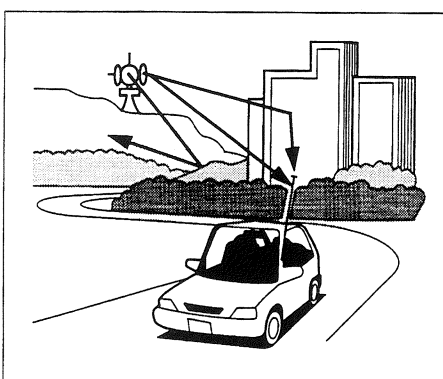

Dirigir muito perto do transmissor de uma estação que esteja transmitindo numa frequência próxima àquela da estação que estiver sintonizada, pode também afetar a recepção do rádio. Ambas as estações serão ouvidas ao mesmo tempo ou somente a estação cujo transmissor estiver mais próximo.

Os sinais de rádio, especialmente na faixa FM, são desviados por objetos grandes, tais como prédios e colinas. O rádio recebe então ambos os sinais, o direto da estação transmissora e o sinal desviado. Isto causa uma distorção do som, que é a principal causa de recepções fracas ao trafegar na cidade.



A recepção do rádio pode ser afetada também pelas condições atmosféricas, tais como temporais e alta umidade. Pode-se receber o sinal de uma estação de rádio distante em um dia e não recebê-lo no dia seguinte. Isto se deve à mudança das condições climáticas.

A interferência elétrica proveniente da passagem de outro veículo ou fontes estacionárias podem ser a causa de problemas temporários de recepção.

4

ANTES DE DIRIGIR

PERÍODO DE AMACIAMENTO

Durante os primeiros 1000 km de rodagem, evite:

- Acelerações bruscas ao sair com o veículo;
- Viajar por longos períodos em velocidade constante.

Use somente o óleo para motor recomendado caso seja necessário completar o nível.

Durante os primeiros 300 km, evite freadas bruscas. O uso incorreto dos freios durante este período comprometerá futuramente a eficiência da frenagem.

▲ ATENÇÃO

Este procedimento de amaciamento aplica-se também para motores substituídos ou retificados.

GASOLINA

O motor foi projetado para ser operado com gasolina do tipo C sem chumbo com $22\% \pm 1\%$ de álcool etílico anidro, em atendimento à Resolução CONAMA N° 18/86 – PROCONVE (Programa de Controle de Poluição do Ar para Veículos Automotores) e à Resolução N° 18/87 do CNP.

▲ ATENÇÃO

O uso de aditivos complementares, ou seja, frascos de aditivos vendidos em postos de abastecimento, e de outros tipos de gasolina poderá comprometer o desempenho do veículo, além de causar danos aos componentes do sistema de alimentação e do próprio motor. Estes danos não são cobertos pela garantia.

4-1

4

ANTES DE DIRIGIR

PERÍODO DE AMACIAMENTO

Durante os primeiros 1000 km de rodagem, evite:

- Acelerações bruscas ao sair com o veículo;
- Viajar por longos períodos em velocidade constante.

Use somente o óleo para motor recomendado caso seja necessário completar o nível.

Durante os primeiros 300 km, evite freadas bruscas. O uso incorreto dos freios durante este período comprometerá futuramente a eficiência da frenagem.

▲ ATENÇÃO

Este procedimento de amaciamento aplica-se também para motores substituídos ou retificados.

GASOLINA

O motor foi projetado para ser operado com gasolina do tipo C sem chumbo com $22\% \pm 1\%$ de álcool etílico anidro, em atendimento à Resolução CONAMA N° 18/86 – PROCONVE (Programa de Controle de Poluição do Ar para Veículos Automotores) e à Resolução N° 18/87 do CNP.

▲ ATENÇÃO

O uso de aditivos complementares, ou seja, frascos de aditivos vendidos em postos de abastecimento, e de outros tipos de gasolina poderá comprometer o desempenho do veículo, além de causar danos aos componentes do sistema de alimentação e do próprio motor. Estes danos não são cobertos pela garantia.

4-1

Antes de dirigir

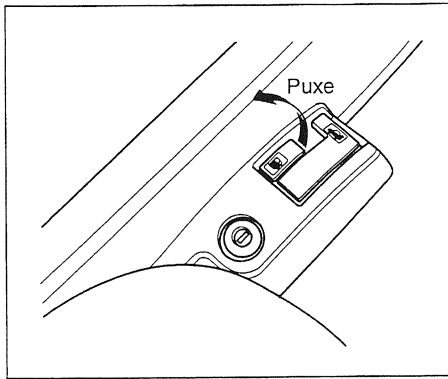

Abastecimento do tanque de combustível

1. O bocal de abastecimento do tanque de combustível está localizado no lado esquerdo do veículo. Estacione com este lado virado para a bomba de combustível do posto de gasolina.
2. Abra a portinhola do bocal de abastecimento, puxando a alavanca situada no lado esquerdo do banco do motorista.

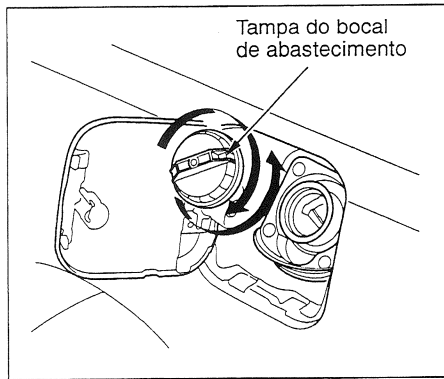

3. Remova a tampa do bocal lentamente. Um ruído poderá ser observado conforme a pressão residual do tanque de combustível for aliviada.
4. Abasteça o tanque de combustível até a bomba desligar-se automaticamente. Não encha o tanque excessivamente. Deve existir algum espaço para permitir a expansão de combustível decorrente da mudança de temperatura.
5. Encaixe a tampa e aperte-a até ouvir o ruído característico de travamento.
6. Para fechar a portinhola do bocal de abastecimento, empurre-a até que esteja travada.

▲ CUIDADO

A gasolina é um combustível altamente inflamável e explosivo. Ao manusear a gasolina ou abastecer o veículo, tome as seguintes precauções:

- Desligue o motor;
- Não fume;
- Mantenha chamas, fósforos e faíscas afastadas da gasolina;
- Não transporte gasolina no interior do veículo;
- Limpe imediatamente a gasolina derramada;
- Abasteça somente em local aberto.

4-2

Antes de dirigir

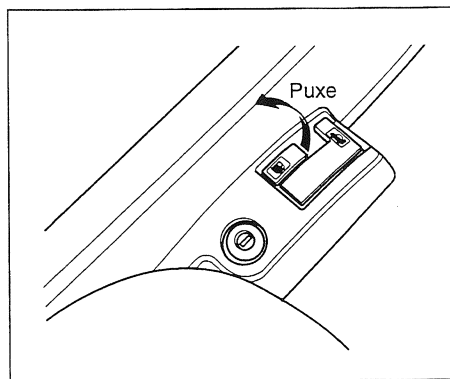

Abastecimento do tanque de combustível

1. O bocal de abastecimento do tanque de combustível está localizado no lado esquerdo do veículo. Estacione com este lado virado para a bomba de combustível do posto de gasolina.
2. Abra a portinhola do bocal de abastecimento, puxando a alavanca situada no lado esquerdo do banco do motorista.

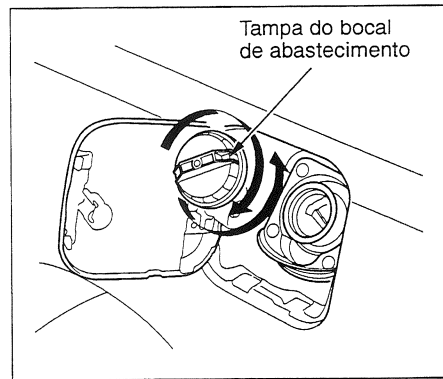

3. Remova a tampa do bocal lentamente. Um ruído poderá ser observado conforme a pressão residual do tanque de combustível for aliviada.
4. Abasteça o tanque de combustível até a bomba desligar-se automaticamente. Não encha o tanque excessivamente. Deve existir algum espaço para permitir a expansão de combustível decorrente da mudança de temperatura.
5. Encaixe a tampa e aperte-a até ouvir o ruído característico de travamento.
6. Para fechar a portinhola do bocal de abastecimento, empurre-a até que esteja travada.

▲ CUIDADO

A gasolina é um combustível altamente inflamável e explosivo. Ao manusear a gasolina ou abastecer o veículo, tome as seguintes precauções:

- Desligue o motor;
- Não fume;
- Mantenha chamas, fósforos e faíscas afastadas da gasolina;
- Não transporte gasolina no interior do veículo;
- Limpe imediatamente a gasolina derramada;
- Abasteça somente em local aberto.

4-2



Alavanca de abertura do capô do motor

CAPÔ DO MOTOR

Abertura

1. Posicione a alavanca da transmissão em **P** (transmissão automática) ou ponto-morto (transmissão manual) e acione o freio de estacionamento. Puxe a alavanca de abertura do capô localizada sob o painel no lado do motorista. O capô levantará levemente.

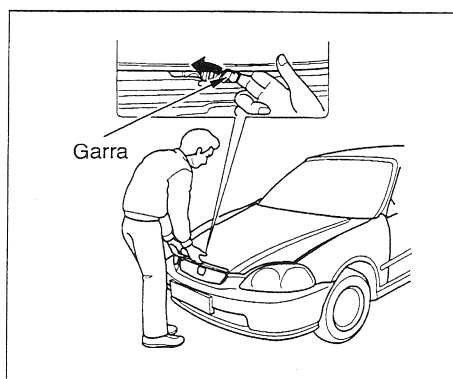

Garra

2. Solte a garra de segurança localizada na parte inferior central do capô, pressionando-a para o lado esquerdo. Levante o capô do motor.

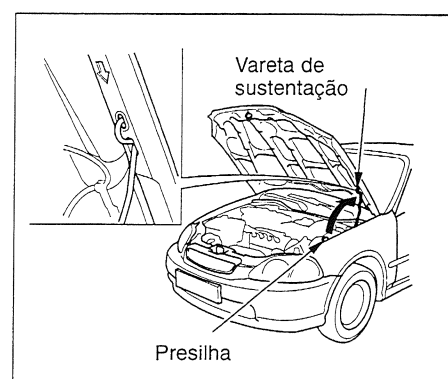

Vareta de sustentação

Presilha

3. Levante o capô e mantenha-o aberto através da vareta de sustentação. A vareta está localizada no lado esquerdo do compartimento do motor e deve ser encaixada no orifício do capô.

Para fechar o capô, levante-o levemente. Em seguida, remova a vareta de sustentação do orifício e prenda-a na presilha. Abaix o capô quase que completamente e solte-o para que seja travado através do próprio peso. Certifique-se de que o capô esteja firmemente travado antes de conduzir o veículo.

⚠ ATENÇÃO

Não se apoie nem aplique peso no capô a fim de evitar danos. Antes de fechá-lo, certifique-se de abaixar a vareta de sustentação.

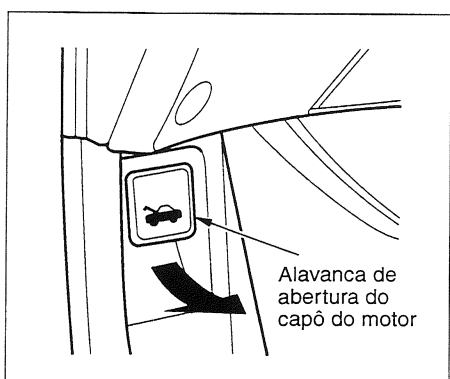

Alavanca de abertura do capô do motor

CAPÔ DO MOTOR

Abertura

1. Posicione a alavanca da transmissão em **P** (transmissão automática) ou ponto-morto (transmissão manual) e acione o freio de estacionamento. Puxe a alavanca de abertura do capô localizada sob o painel no lado do motorista. O capô levantará levemente.

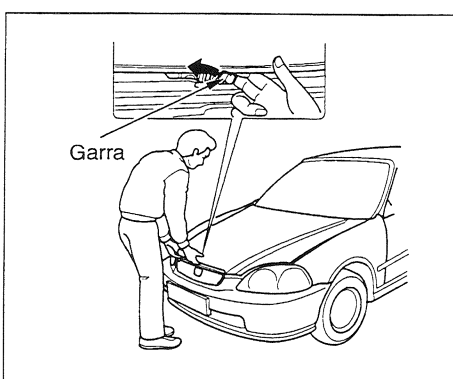

Garra

2. Solte a garra de segurança localizada na parte inferior central do capô, pressionando-a para o lado esquerdo. Levante o capô do motor.

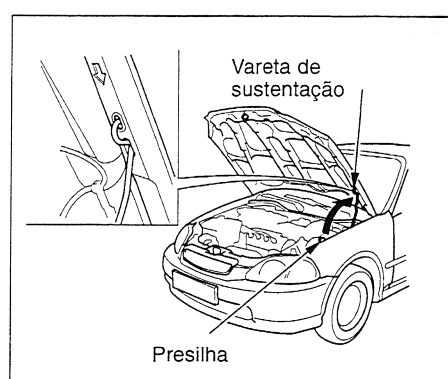

Vareta de sustentação

Presilha

3. Levante o capô e mantenha-o aberto através da vareta de sustentação. A vareta está localizada no lado esquerdo do compartimento do motor e deve ser encaixada no orifício do capô.

Para fechar o capô, levante-o levemente. Em seguida, remova a vareta de sustentação do orifício e prenda-a na presilha. Abaix o capô quase que completamente e solte-o para que seja travado através do próprio peso. Certifique-se de que o capô esteja firmemente travado antes de conduzir o veículo.

⚠ ATENÇÃO

Não se apoie nem aplique peso no capô a fim de evitar danos. Antes de fechá-lo, certifique-se de abaixar a vareta de sustentação.

Antes de dirigir



INSPEÇÃO DO NÍVEL DE ÓLEO DO MOTOR

Verifique o nível de óleo do motor toda vez que abastecer o tanque de combustível, com o veículo estacionado em um local plano. Espere alguns minutos após desligar o motor antes de efetuar a verificação do nível de óleo.

1. Remova o medidor de nível (alça laranja).

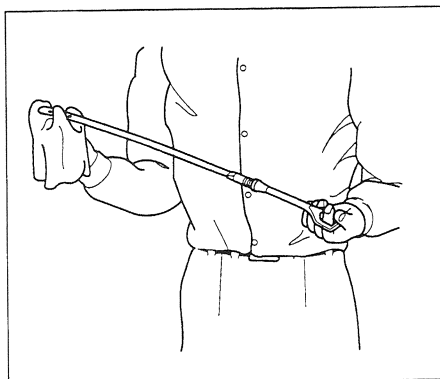

2. Limpe a ponta do medidor com um pano limpo ou papel toalha.

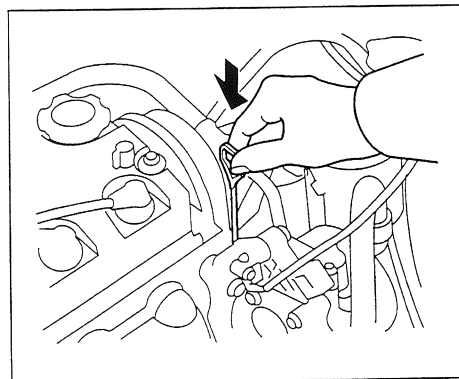

3. Reinstale o medidor de nível de óleo no tubo.

4-4

Antes de dirigir



INSPEÇÃO DO NÍVEL DE ÓLEO DO MOTOR

Verifique o nível de óleo do motor toda vez que abastecer o tanque de combustível, com o veículo estacionado em um local plano. Espere alguns minutos após desligar o motor antes de efetuar a verificação do nível de óleo.

1. Remova o medidor de nível (alça laranja).

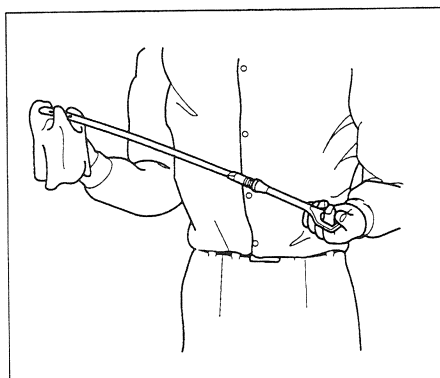

2. Limpe a ponta do medidor com um pano limpo ou papel toalha.

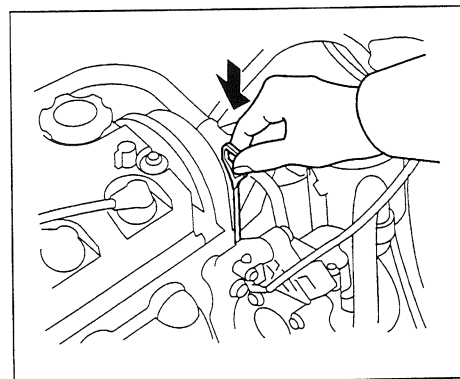

3. Reinstale o medidor de nível de óleo no tubo.

4-4

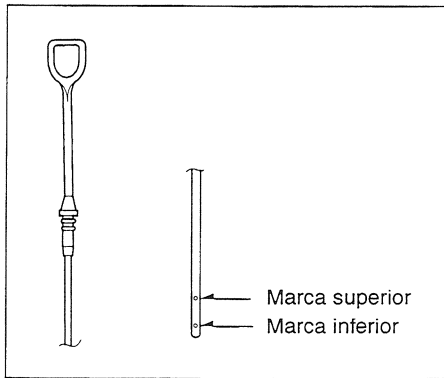

4. Remova novamente o medidor e verifique o nível de óleo. O nível deverá estar entre as marcas superior e inferior.

Se o nível de óleo estiver próximo ou abaixo da marca inferior, consulte a Seção 6 "Inspeção do óleo do motor".

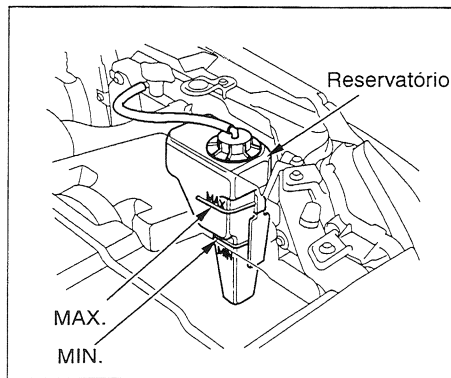

Para mais informações sobre os itens de inspeção periódica, consulte a Seção 6 "Inspeções periódicas".

INSPEÇÃO DO NÍVEL DO LÍQUIDO DE ARREFECIMENTO

Verifique o nível do líquido de arrefecimento no reservatório. O nível deve estar entre as marcas MÁX. e MÍN.

Se o nível do líquido de arrefecimento estiver abaixo da marca inferior, consulte a Seção 6 "Inspeção do nível do líquido de arrefecimento no reservatório" quanto aos procedimentos de adição.

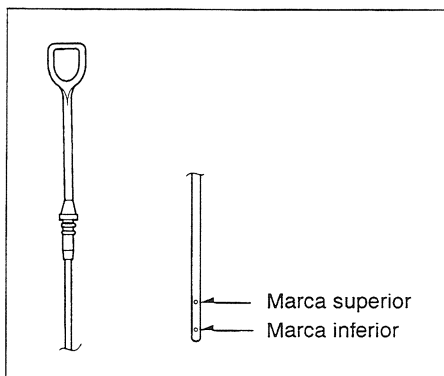

4. Remova novamente o medidor e verifique o nível de óleo. O nível deverá estar entre as marcas superior e inferior.

Se o nível de óleo estiver próximo ou abaixo da marca inferior, consulte a Seção 6 "Inspeção do óleo do motor".

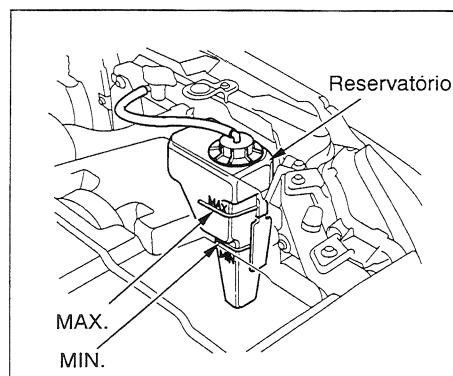

Para mais informações sobre os itens de inspeção periódica, consulte a Seção 6 "Inspeções periódicas".

INSPEÇÃO DO NÍVEL DO LÍQUIDO DE ARREFECIMENTO

Verifique o nível do líquido de arrefecimento no reservatório. O nível deve estar entre as marcas MÁX. e MÍN.

Se o nível do líquido de arrefecimento estiver abaixo da marca inferior, consulte a Seção 6 "Inspeção do nível do líquido de arrefecimento no reservatório" quanto aos procedimentos de adição.

Antes de dirigir

ECONOMIA DE COMBUSTÍVEL

As condições do veículo e a maneira de dirigir são dois fatores importantes que afetam o consumo de combustível.

• Condições do veículo

O máximo de economia de combustível poderá ser obtido se o veículo estiver em perfeitas condições de uso.

Efetue todos os serviços de manutenção necessários nos intervalos especificados.

Verifique freqüentemente a pressão e o desgaste dos pneus. O uso de pneus desgastados ou com pressão incorreta aumenta o consumo de combustível.

• Maneira de dirigir

O consumo de combustível será menor se o veículo for dirigido de forma moderada. Acelerações rápidas, manobras bruscas ou frenagens severas aumentam o consumo.

Sempre utilize as marchas adequadas de acordo com a velocidade e acelere suavemente. Tente manter o veículo em velocidade constante, sempre que o tráfego permitir.

Use o controle de cruzeiro sempre que possível.

O consumo de combustível é sempre maior com o motor frio. Porém, não há necessidade de deixá-lo em marcha lenta por um longo período para aquecê-lo. O veículo poderá ser dirigido aproximadamente um minuto após ligar o motor, não importando a temperatura externa. O motor aquecerá mais rapidamente e a economia de combustível será maior.

O uso do ar condicionado aumenta o consumo de combustível.

Sempre que possível, use ar fresco através dos difusores para refrigerar o interior do veículo.

ACESSÓRIOS

As Concessionárias Honda dispõem de vários acessórios para personalizar seu veículo. Todos os acessórios originais Honda foram aprovados por nossos engenheiros para serem utilizados em seu veículo e são cobertos pela garantia.

Alguns acessórios não originais Honda vendidos no "mercado paralelo" são destinados para uso universal. Embora possam ser instalados em seu veículo Honda, podem não estar dentro das especificações da fábrica.

Por exemplo, as rodas do "mercado paralelo" podem não atender às especificações da Honda e causar problemas na suspensão. Estes problemas não serão cobertos pela garantia. Acessórios não originais podem afetar a estabilidade e dirigibilidade do veículo.

Seu veículo está equipado com vários sistemas controlados por computador, como o sistema SRS, injeção eletrônica de combustível e sistema ABS. Uma interferência eletrônica muito forte pode afetar o funcionamento destes sistemas.

4-6

Antes de dirigir

ECONOMIA DE COMBUSTÍVEL

As condições do veículo e a maneira de dirigir são dois fatores importantes que afetam o consumo de combustível.

• Condições do veículo

O máximo de economia de combustível poderá ser obtido se o veículo estiver em perfeitas condições de uso.

Efetue todos os serviços de manutenção necessários nos intervalos especificados.

Verifique freqüentemente a pressão e o desgaste dos pneus. O uso de pneus desgastados ou com pressão incorreta aumenta o consumo de combustível.

• Maneira de dirigir

O consumo de combustível será menor se o veículo for dirigido de forma moderada. Acelerações rápidas, manobras bruscas ou frenagens severas aumentam o consumo.

Sempre utilize as marchas adequadas de acordo com a velocidade e acelere suavemente. Tente manter o veículo em velocidade constante, sempre que o tráfego permitir.

Use o controle de cruzeiro sempre que possível.

O consumo de combustível é sempre maior com o motor frio. Porém, não há necessidade de deixá-lo em marcha lenta por um longo período para aquecê-lo. O veículo poderá ser dirigido aproximadamente um minuto após ligar o motor, não importando a temperatura externa. O motor aquecerá mais rapidamente e a economia de combustível será maior.

O uso do ar condicionado aumenta o consumo de combustível.

Sempre que possível, use ar fresco através dos difusores para refrigerar o interior do veículo.

ACESSÓRIOS

As Concessionárias Honda dispõem de vários acessórios para personalizar seu veículo. Todos os acessórios originais Honda foram aprovados por nossos engenheiros para serem utilizados em seu veículo e são cobertos pela garantia.

Alguns acessórios não originais Honda vendidos no "mercado paralelo" são destinados para uso universal. Embora possam ser instalados em seu veículo Honda, podem não estar dentro das especificações da fábrica.

Por exemplo, as rodas do "mercado paralelo" podem não atender às especificações da Honda e causar problemas na suspensão. Estes problemas não serão cobertos pela garantia. Acessórios não originais podem afetar a estabilidade e dirigibilidade do veículo.

Seu veículo está equipado com vários sistemas controlados por computador, como o sistema SRS, injeção eletrônica de combustível e sistema ABS. Uma interferência eletrônica muito forte pode afetar o funcionamento destes sistemas.

4-6

Se desejar instalar um telefone celular, outros equipamentos de comunicação móvel ou amplificadores, consulte sua Concessionária Honda.

A instalação incorreta de acessórios pode comprometer o funcionamento do veículo; portanto, os acessórios devem ser instalados por técnicos qualificados e que estejam familiarizados com os veículos Honda. Sempre que possível, dirija-se a uma Concessionária Honda para inspecionar a instalação de acessórios.

CARGA**Capacidade de carga**

A capacidade máxima de carga do veículo, incluindo o peso total dos passageiros, seus pertences, carga e acessórios é de 395 kg.

Para calcular a carga permitida para transporte:

- Calcule o peso total dos ocupantes/passageiros, multiplicando o número de pessoas (motorista e todos os passageiros) por 70 kg;
- Subtraia este valor da capacidade de carga do veículo (395 kg).

O valor resultante é o peso total da carga que pode ser transportada no veículo.

Exemplo: para um veículo com cinco ocupantes, a carga máxima recomendada é de 45 kg.

Acomodação de carga

A acomodação e fixação corretas da bagagem são tão importantes quanto seu peso.

Ao acomodar a bagagem, certifique-se de que esteja bem presa a fim de evitar seu deslocamento durante a viagem.

Ao transportar objetos no porta-malas, acomode-os o mais à frente possível. Alguns objetos também podem ser colocados no assoalho, atrás dos assentos dos bancos dianteiros. Neste caso, certifique-se de que os objetos não possam se deslocar por baixo dos assentos, impedindo o movimento dos pedais.

Nunca coloque objetos em cima da tampa localizada atrás dos bancos traseiros. Em caso de colisão ou frenagem brusca, estes objetos podem ser arremessados para frente, causando ferimentos graves.

Se desejar instalar um telefone celular, outros equipamentos de comunicação móvel ou amplificadores, consulte sua Concessionária Honda.

A instalação incorreta de acessórios pode comprometer o funcionamento do veículo; portanto, os acessórios devem ser instalados por técnicos qualificados e que estejam familiarizados com os veículos Honda. Sempre que possível, dirija-se a uma Concessionária Honda para inspecionar a instalação de acessórios.

CARGA**Capacidade de carga**

A capacidade máxima de carga do veículo, incluindo o peso total dos passageiros, seus pertences, carga e acessórios é de 395 kg.

Para calcular a carga permitida para transporte:

- Calcule o peso total dos ocupantes/passageiros, multiplicando o número de pessoas (motorista e todos os passageiros) por 70 kg;
- Subtraia este valor da capacidade de carga do veículo (395 kg).

O valor resultante é o peso total da carga que pode ser transportada no veículo.

Exemplo: para um veículo com cinco ocupantes, a carga máxima recomendada é de 45 kg.

Acomodação de carga

A acomodação e fixação corretas da bagagem são tão importantes quanto seu peso.

Ao acomodar a bagagem, certifique-se de que esteja bem presa a fim de evitar seu deslocamento durante a viagem.

Ao transportar objetos no porta-malas, acomode-os o mais à frente possível. Alguns objetos também podem ser colocados no assoalho, atrás dos assentos dos bancos dianteiros. Neste caso, certifique-se de que os objetos não possam se deslocar por baixo dos assentos, impedindo o movimento dos pedais.

Nunca coloque objetos em cima da tampa localizada atrás dos bancos traseiros. Em caso de colisão ou frenagem brusca, estes objetos podem ser arremessados para frente, causando ferimentos graves.

5 CONDUÇÃO DO VEÍCULO

ANTES DE CONDUZIR O VEÍCULO

Efetuar as seguintes inspeções e ajustes antes de conduzir seu veículo:

1. Certifique-se de que todos os vidros, espelhos e luzes externas estejam limpos e desobstruídos;
2. Certifique-se de que o capô do motor e porta-malas estejam completamente fechados;
3. Verifique a pressão dos pneus e ajuste-a se necessário;
4. Certifique-se de que todos os objetos que esteja carregando no interior do veículo estejam seguramente fixados;
5. Verifique o ajuste do banco;
6. Verifique o ajuste dos espelhos retrovisores interno e externos;
7. Verifique o ajuste do volante de direção;
8. Certifique-se de que todas as portas estejam fechadas e travadas;

9. Coloque o cinto de segurança. Verifique se os passageiros também estão usando os cintos de segurança;
10. Gire o interruptor de ignição para a posição II. Verifique o funcionamento das luzes indicadoras do painel de instrumentos;
11. Ligue o motor;
12. Verifique o funcionamento dos indicadores e das luzes do painel de instrumentos.

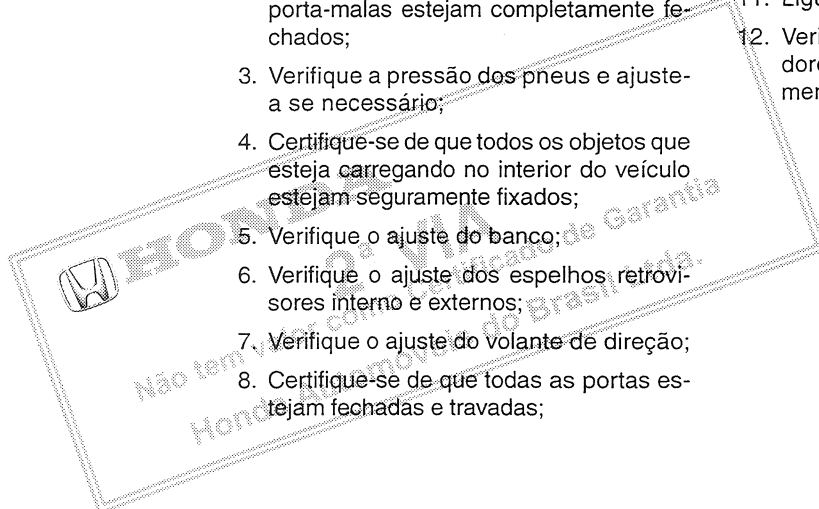

5 CONDUÇÃO DO VEÍCULO

ANTES DE CONDUZIR O VEÍCULO

Efetuar as seguintes inspeções e ajustes antes de conduzir seu veículo:

1. Certifique-se de que todos os vidros, espelhos e luzes externas estejam limpos e desobstruídos;
2. Certifique-se de que o capô do motor e porta-malas estejam completamente fechados;
3. Verifique a pressão dos pneus e ajuste-a se necessário;
4. Certifique-se de que todos os objetos que esteja carregando no interior do veículo estejam seguramente fixados;
5. Verifique o ajuste do banco;
6. Verifique o ajuste dos espelhos retrovisores interno e externos;
7. Verifique o ajuste do volante de direção;
8. Certifique-se de que todas as portas estejam fechadas e travadas;

9. Coloque o cinto de segurança. Verifique se os passageiros também estão usando os cintos de segurança;
10. Gire o interruptor de ignição para a posição II. Verifique o funcionamento das luzes indicadoras do painel de instrumentos;
11. Ligue o motor;
12. Verifique o funcionamento dos indicadores e das luzes do painel de instrumentos.

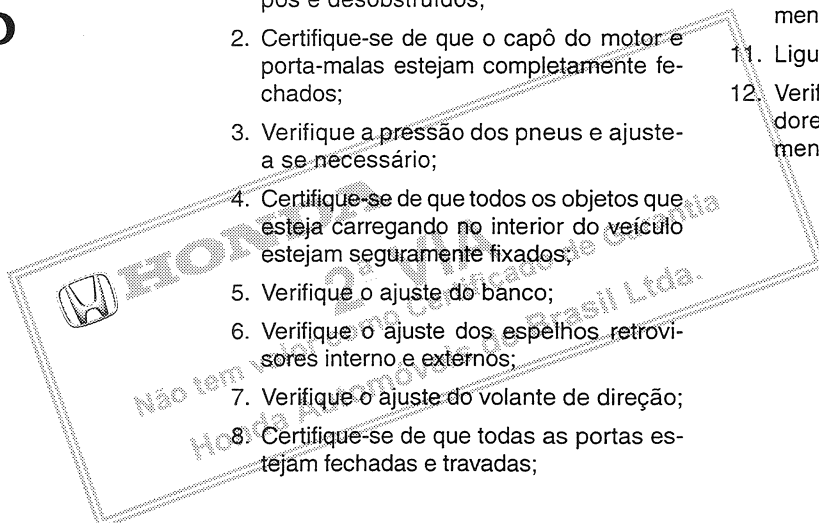

Condução do veículo

PARTIDA DO MOTOR

1. Acione o freio de estacionamento.
2. Desligue todos os acessórios elétricos se a temperatura externa estiver muito baixa.
3. *Transmissão manual:* Pressione totalmente o pedal da embreagem.
Transmissão automática: Certifique-se de que a alavanca seletora esteja na posição **P** (estacionamento). Pressione o pedal do freio.
4. Gire o interruptor de ignição para a posição **III** (partida do motor), sem pressionar o pedal do acelerador. Se o motor não funcionar, aguarde pelo menos 10 segundos antes de tentar novamente. Não mantenha o interruptor de ignição na posição **III** por mais de 15 segundos.

5. Se o motor não for acionado dentro de 15 segundos, pressione o pedal do acelerador até a metade de seu curso e mantenha-o nesta posição enquanto aciona o motor de partida. Se o motor entrar em funcionamento, solte o pedal do acelerador gradativamente.
6. Caso o motor ainda não tenha sido acionado, pressione o pedal do acelerador totalmente e mantenha-o nesta posição enquanto aciona o motor de partida. Se o motor entrar em funcionamento, solte o pedal do acelerador. Se o motor não for acionado, repita o procedimento 5.

Procedimento de partida em locais com altitude acima de 2.400m, em baixas temperaturas

A partida do motor é mais difícil no frio. O ar rarefeito em locais com altitude acima de 2.400 metros dificulta ainda mais a partida.

Siga os procedimentos abaixo:

1. Desligue todos os acessórios elétricos;
2. Pressione o pedal do acelerador até aproximadamente a metade de seu curso e acione o motor de partida. Não acione o motor de partida por mais de 15 segundos. Após a partida, solte o pedal do acelerador gradativamente;
3. Se o motor não entrar em funcionamento, pressione o pedal do acelerador totalmente e acione o motor de partida. Se o motor não entrar em funcionamento, repita o procedimento 2.

5-2

Condução do veículo

PARTIDA DO MOTOR

1. Acione o freio de estacionamento.
2. Desligue todos os acessórios elétricos se a temperatura externa estiver muito baixa.
3. *Transmissão manual:* Pressione totalmente o pedal da embreagem.
Transmissão automática: Certifique-se de que a alavanca seletora esteja na posição **P** (estacionamento). Pressione o pedal do freio.
4. Gire o interruptor de ignição para a posição **III** (partida do motor), sem pressionar o pedal do acelerador. Se o motor não funcionar, aguarde pelo menos 10 segundos antes de tentar novamente. Não mantenha o interruptor de ignição na posição **III** por mais de 15 segundos.

5. Se o motor não for acionado dentro de 15 segundos, pressione o pedal do acelerador até a metade de seu curso e mantenha-o nesta posição enquanto aciona o motor de partida. Se o motor entrar em funcionamento, solte o pedal do acelerador gradativamente.
6. Caso o motor ainda não tenha sido acionado, pressione o pedal do acelerador totalmente e mantenha-o nesta posição enquanto aciona o motor de partida. Se o motor entrar em funcionamento, solte o pedal do acelerador. Se o motor não for acionado, repita o procedimento 5.

Procedimento de partida em locais com altitude acima de 2.400m, em baixas temperaturas

A partida do motor é mais difícil no frio. O ar rarefeito em locais com altitude acima de 2.400 metros dificulta ainda mais a partida.

Siga os procedimentos abaixo:

1. Desligue todos os acessórios elétricos;
2. Pressione o pedal do acelerador até aproximadamente a metade de seu curso e acione o motor de partida. Não acione o motor de partida por mais de 15 segundos. Após a partida, solte o pedal do acelerador gradativamente;
3. Se o motor não entrar em funcionamento, pressione o pedal do acelerador totalmente e acione o motor de partida. Se o motor não entrar em funcionamento, repita o procedimento 2.

5-2

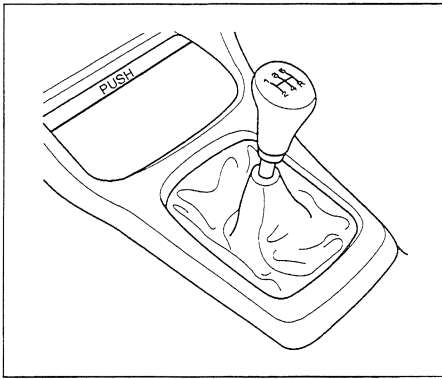

MUDANÇAS DE MARCHAS

Transmissão manual de 5 velocidades

A transmissão manual possui marchas à frente sincronizadas, possibilitando uma mudança de marchas suave. Ela está equipada com um dispositivo de segurança que impede a mudança direta da 5ª marcha para a marcha à ré. Pressione totalmente o pedal da embreagem, mude para a marcha seguinte e solte o pedal gradativamente ao mudar de marcha. Para evitar o desgaste prematuro do disco da embreagem, nunca apóie o pé sobre o pedal da embreagem quando não estiver mudando de marcha.

Pare o veículo completamente para engatar a marcha à ré. A transmissão poderá ser danificada se a marcha à ré for engatada com o veículo em movimento. Antes de engatar a marcha à ré, pressione o pedal da embreagem e espere alguns segundos, ou mude para uma marcha superior antes de engatar a marcha à ré. Isto deterá as engrenagens, evitando desta maneira que elas “arranhem”.

Para auxiliar a frenagem, reduza para uma marcha inferior. Esta redução de marcha pode ajudar a manter uma velocidade segura e evitar o aquecimento das pastilhas dos freios em declives acentuados. Antes de mudar para uma marcha inferior, certifique-se de que a velocidade do motor não fará com que o ponteiro do tacômetro atinja a faixa vermelha.

Velocidades recomendadas para as mudanças de marchas (transmissão manual)

Para maior economia de combustível e controle de emissões eficiente, mude as marchas de acordo com as velocidades indicadas.

1ª para 2ª	24 km/h
2ª para 3ª	43 km/h
3ª para 4ª	63 km/h
4ª para 5ª	85 km/h

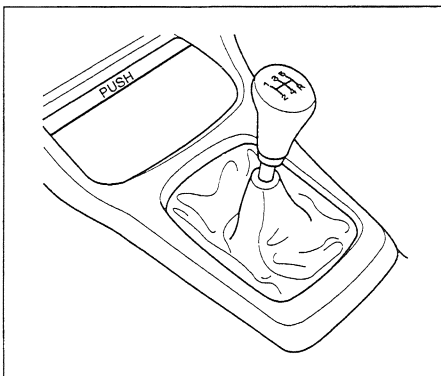

MUDANÇAS DE MARCHAS

Transmissão manual de 5 velocidades

A transmissão manual possui marchas à frente sincronizadas, possibilitando uma mudança de marchas suave. Ela está equipada com um dispositivo de segurança que impede a mudança direta da 5ª marcha para a marcha à ré. Pressione totalmente o pedal da embreagem, mude para a marcha seguinte e solte o pedal gradativamente ao mudar de marcha. Para evitar o desgaste prematuro do disco da embreagem, nunca apóie o pé sobre o pedal da embreagem quando não estiver mudando de marcha.

Pare o veículo completamente para engatar a marcha à ré. A transmissão poderá ser danificada se a marcha à ré for engatada com o veículo em movimento. Antes de engatar a marcha à ré, pressione o pedal da embreagem e espere alguns segundos, ou mude para uma marcha superior antes de engatar a marcha à ré. Isto deterá as engrenagens, evitando desta maneira que elas “arranhem”.

Para auxiliar a frenagem, reduza para uma marcha inferior. Esta redução de marcha pode ajudar a manter uma velocidade segura e evitar o aquecimento das pastilhas dos freios em declives acentuados. Antes de mudar para uma marcha inferior, certifique-se de que a velocidade do motor não fará com que o ponteiro do tacômetro atinja a faixa vermelha.

Velocidades recomendadas para as mudanças de marchas (transmissão manual)

Para maior economia de combustível e controle de emissões eficiente, mude as marchas de acordo com as velocidades indicadas.

1ª para 2ª	24 km/h
2ª para 3ª	43 km/h
3ª para 4ª	63 km/h
4ª para 5ª	85 km/h

Condução do veículo

Transmissão automática

A transmissão automática possui quatro marchas à frente, sendo controlada eletronicamente para uma mudança suave.

O conversor de torque está equipado com "lock-up", para melhorar o consumo de combustível. Quando o "lock-up" é acionado, tem-se a sensação de que uma sobremarcha foi engatada.

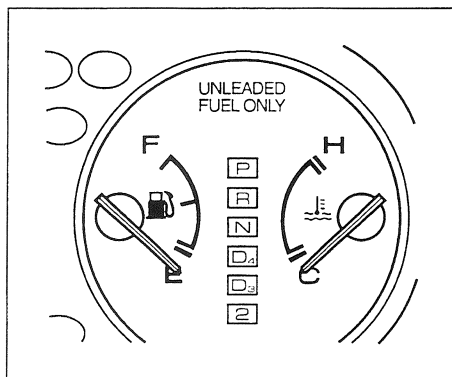

Indicador de posição da alavanca seletora

As luzes indicadoras, localizadas no painel de instrumentos, mostram a posição da alavanca seletora.

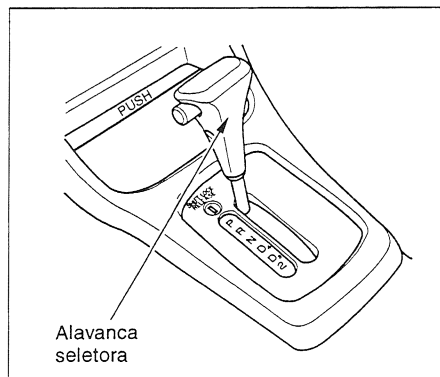

Posições da alavanca seletora

A alavanca seletora possui 6 posições. Ela deve estar na posição **P** ou **N** na partida do motor. Quando o veículo estiver parado com a alavanca nas posições **D4**, **D3**, **2** ou **R**, pressione o pedal de freio firmemente. Não pressione o pedal do acelerador.

5-4

Condução do veículo

Transmissão automática

A transmissão automática possui quatro marchas à frente, sendo controlada eletronicamente para uma mudança suave.

O conversor de torque está equipado com "lock-up", para melhorar o consumo de combustível. Quando o "lock-up" é acionado, tem-se a sensação de que uma sobremarcha foi engatada.

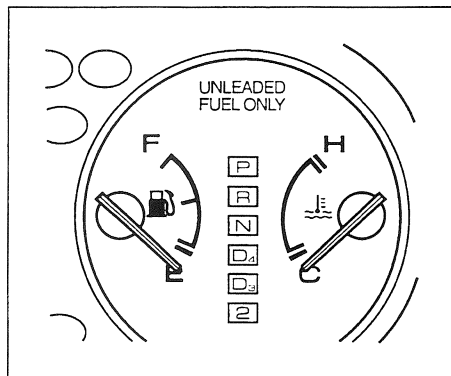

Indicador de posição da alavanca seletora

As luzes indicadoras, localizadas no painel de instrumentos, mostram a posição da alavanca seletora.

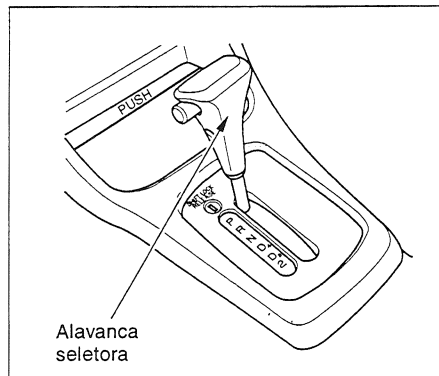

Posições da alavanca seletora

A alavanca seletora possui 6 posições. Ela deve estar na posição **P** ou **N** na partida do motor. Quando o veículo estiver parado com a alavanca nas posições **D4**, **D3**, **2** ou **R**, pressione o pedal de freio firmemente. Não pressione o pedal do acelerador.

5-4

Posicionamento da alavanca seletora

- Pressione o pedal do freio e o botão de liberação da alavanca:

P para **R**

- Pressione o botão de liberação da alavanca:

R para **P**

N para **R**

D3 para **2**

- Mude a posição da alavanca:

2 para **D3**

D3 para **D4**

D4 para **N**

D4 para **D3**

N para **D4**

R para **N**

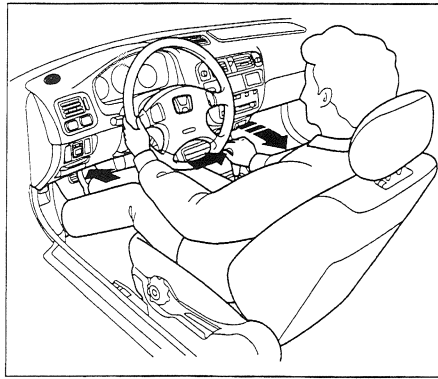

P (Estacionamento)

Nesta posição, a transmissão estará mecanicamente travada. Coloque sempre a transmissão em **P** para ligar ou desligar o motor. Para mudar a alavanca da posição **P**, pressione o pedal do freio e o botão de liberação da alavanca, sem pressionar o pedal do acelerador.

Pressione o botão de liberação para retornar à posição **P**. Para evitar danos à transmissão, coloque a alavanca na posição **P** somente após a parada completa do veículo.

A chave somente poderá ser retirada do interruptor de ignição com a transmissão nesta posição.

R (Marcha à ré)

Para mudar de **P** para **R**, pressione o pedal do freio e o botão de liberação. Não pressione o pedal do acelerador. Efetue a mudança de marcha da posição **N** para **R** pressionando o botão de liberação da alavanca. Esta mudança somente deverá ser efetuada com o veículo completamente parado.

N (Neutro)

Ideal para paradas prolongadas, tais como congestionamentos, semáforos, etc.

D4 (Sobremarcha, 1ª a 4ª marchas)

Use esta posição para condução normal na cidade ou em vias expressas.

A transmissão selecionará automaticamente a marcha apropriada de acordo com a velocidade e aceleração.

Posicionamento da alavanca seletora

- Pressione o pedal do freio e o botão de liberação da alavanca:

P para **R**

- Pressione o botão de liberação da alavanca:

R para **P**

N para **R**

D3 para **2**

- Mude a posição da alavanca:

2 para **D3**

D3 para **D4**

D4 para **N**

D4 para **D3**

N para **D4**

R para **N**

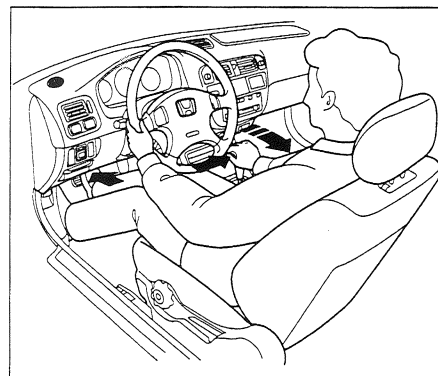

P (Estacionamento)

Nesta posição, a transmissão estará mecanicamente travada. Coloque sempre a transmissão em **P** para ligar ou desligar o motor. Para mudar a alavanca da posição **P**, pressione o pedal do freio e o botão de liberação da alavanca, sem pressionar o pedal do acelerador.

Pressione o botão de liberação para retornar à posição **P**. Para evitar danos à transmissão, coloque a alavanca na posição **P** somente após a parada completa do veículo.

A chave somente poderá ser retirada do interruptor de ignição com a transmissão nesta posição.

R (Marcha à ré)

Para mudar de **P** para **R**, pressione o pedal do freio e o botão de liberação. Não pressione o pedal do acelerador. Efetue a mudança de marcha da posição **N** para **R** pressionando o botão de liberação da alavanca. Esta mudança somente deverá ser efetuada com o veículo completamente parado.

N (Neutro)

Ideal para paradas prolongadas, tais como congestionamentos, semáforos, etc.

D4 (Sobremarcha, 1ª a 4ª marchas)

Use esta posição para condução normal na cidade ou em vias expressas.

A transmissão selecionará automaticamente a marcha apropriada de acordo com a velocidade e aceleração.

Condução do veículo

D3 (1ª a 3ª marchas)

Use a posição **D3** quando estiver conduzindo o veículo em declives, onde o uso do freio motor é necessário, ou para evitar mudanças constantes entre a 3ª e 4ª marchas quando o tráfego estiver congestionado.

2 (2ª marcha)

Para mudar a alavanca para esta posição, pressione o botão de liberação. Esta posição trava a transmissão na 2ª marcha.

Use a posição **2** para obter o auxílio do freio motor em declives acentuados ou quando necessitar de potência extra em aclives. Esta posição também deve ser utilizada para saídas em estradas escorregadias, em locais com lama ou areia, onde a 1ª marcha proporciona alta tração, fazendo com que as rodas patinem.

Sempre que mudar a alavanca para uma marcha inferior, a transmissão efetuará a redução somente se as rotações do motor não ultrapassarem a faixa vermelha do tacômetro na marcha reduzida.

“Kickdown” (Redução forçada de marcha)

Quando uma aceleração rápida for necessária, como em uma ultrapassagem, pressione totalmente o pedal do acelerador. A transmissão irá reduzir automaticamente as marchas de acordo com a carga e rotação do motor. Isto aplica-se às posições **D3** e **D4**.

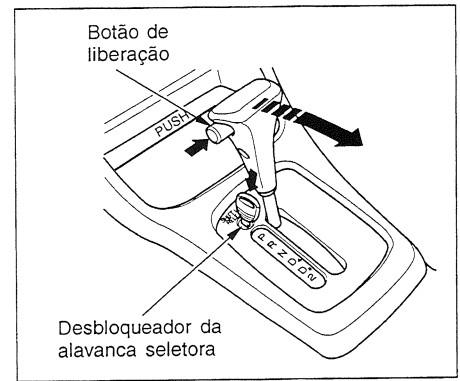

Desbloqueador da trava da alavanca seletora (se equipado)

Este dispositivo permite mover a alavanca da posição **P** em caso de defeito na operação normal. Para isso, siga os procedimentos descritos abaixo:

1. Acione o freio de estacionamento;
2. Retire a chave da ignição;
3. Introduza a chave no desbloqueador da alavanca seletora, localizado ao lado da alavanca;
4. Pressione a chave, aperte o botão de liberação e mova a alavanca seletora da posição **P**.

5-6

Condução do veículo

D3 (1ª a 3ª marchas)

Use a posição **D3** quando estiver conduzindo o veículo em declives, onde o uso do freio motor é necessário, ou para evitar mudanças constantes entre a 3ª e 4ª marchas quando o tráfego estiver congestionado.

2 (2ª marcha)

Para mudar a alavanca para esta posição, pressione o botão de liberação. Esta posição trava a transmissão na 2ª marcha.

Use a posição **2** para obter o auxílio do freio motor em declives acentuados ou quando necessitar de potência extra em aclives. Esta posição também deve ser utilizada para saídas em estradas escorregadias, em locais com lama ou areia, onde a 1ª marcha proporciona alta tração, fazendo com que as rodas patinem.

Sempre que mudar a alavanca para uma marcha inferior, a transmissão efetuará a redução somente se as rotações do motor não ultrapassarem a faixa vermelha do tacômetro na marcha reduzida.

“Kickdown” (Redução forçada de marcha)

Quando uma aceleração rápida for necessária, como em uma ultrapassagem, pressione totalmente o pedal do acelerador. A transmissão irá reduzir automaticamente as marchas de acordo com a carga e rotação do motor. Isto aplica-se às posições **D3** e **D4**.

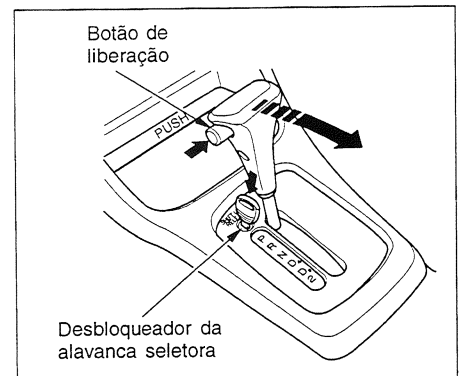

Desbloqueador da trava da alavanca seletora (se equipado)

Este dispositivo permite mover a alavanca da posição **P** em caso de defeito na operação normal. Para isso, siga os procedimentos descritos abaixo:

1. Acione o freio de estacionamento;
2. Retire a chave da ignição;
3. Introduza a chave no desbloqueador da alavanca seletora, localizado ao lado da alavanca;
4. Pressione a chave, aperte o botão de liberação e mova a alavanca seletora da posição **P**.

5-6

5. Recoloque a chave no interruptor de ignição, pressione o pedal do freio e ligue o motor.

Se for necessário utilizar o desbloqueador da trava da alavanca seletora, dirija-se a uma Concessionária Honda para efetuar uma inspeção na transmissão automática.

FREIOS

Todos os modelos estão equipados com freios a disco nas rodas dianteiras. Os freios traseiros podem ser a disco ou tambor, dependendo do modelo. O sistema de freio é hidráulico para reduzir o esforço sobre o pedal.

Os freios serão afetados se o veículo for dirigido em locais com poças d'água profundas. Verifique a eficiência da frenagem, pressionando o pedal levemente. Se a velocidade não diminuir, continue pressionando o pedal levemente. Mantenha uma velocidade segura até que o sistema de freio esteja seco e seu rendimento normal restabelecido.

A utilização constante dos freios em declives muito acentuados provoca o aquecimento das pastilhas, reduzindo a eficiência da frenagem. Utilize o freio motor para auxiliar os freios.

Indicadores de desgaste dos freios

Os freios a disco dianteiros possuem indicadores sonoros de desgaste.

Quando for necessário substituir as pastilhas, um ruído metálico será observado durante a aplicação dos freios. Caso as pastilhas não sejam substituídas, este ruído se tornará constante.

5. Recoloque a chave no interruptor de ignição, pressione o pedal do freio e ligue o motor.

Se for necessário utilizar o desbloqueador da trava da alavanca seletora, dirija-se a uma Concessionária Honda para efetuar uma inspeção na transmissão automática.

FREIOS

Todos os modelos estão equipados com freios a disco nas rodas dianteiras. Os freios traseiros podem ser a disco ou tambor, dependendo do modelo. O sistema de freio é hidráulico para reduzir o esforço sobre o pedal.

Os freios serão afetados se o veículo for dirigido em locais com poças d'água profundas. Verifique a eficiência da frenagem, pressionando o pedal levemente. Se a velocidade não diminuir, continue pressionando o pedal levemente. Mantenha uma velocidade segura até que o sistema de freio esteja seco e seu rendimento normal restabelecido.

A utilização constante dos freios em declives muito acentuados provoca o aquecimento das pastilhas, reduzindo a eficiência da frenagem. Utilize o freio motor para auxiliar os freios.

Indicadores de desgaste dos freios

Os freios a disco dianteiros possuem indicadores sonoros de desgaste.

Quando for necessário substituir as pastilhas, um ruído metálico será observado durante a aplicação dos freios. Caso as pastilhas não sejam substituídas, este ruído se tornará constante.

Condução do veículo

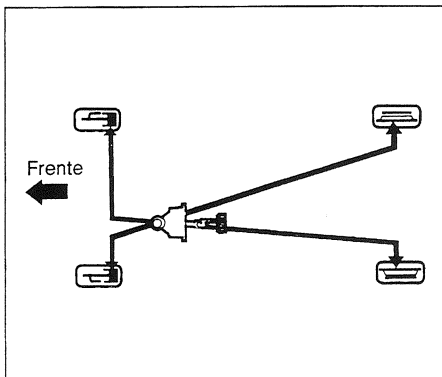

Circuito de freio

O sistema hidráulico que aciona os freios possui dois circuitos. Estes circuitos trabalham diagonalmente. O freio dianteiro esquerdo está conectado ao freio traseiro direito e vice-versa. Se um dos circuitos apresentar problemas, os freios serão aplicados nas outras duas rodas.

A falha no circuito do freio será notada imediatamente, já que a força necessária para a aplicação do pedal, assim como seu curso, serão maiores. Além disso, a distância necessária para parar o veículo também será maior.

Neste caso, diminua imediatamente a velocidade, reduzindo as marchas e retirando o pé do acelerador. Pare o veículo assim que possível. Como uma distância maior será necessária para parar o veículo, esta falha no sistema é bastante perigosa. O veículo deverá ser rebocado nestas condições. Caso não possa rebocá-lo, seja bastante cuidadoso ao dirigi-lo. Procure uma Concessionária Honda o mais rapidamente possível.

Sistema de freio anti-travante (ABS)

(Se equipado)

Este sistema ajuda a manter o controle da direção durante a frenagem, evitando o travamento das rodas.

O ABS estará sempre ligado e não requer esforço ou técnica especial de pilotagem. Quando o ABS for ativado, uma pulsação poderá ser observada no pedal do freio, o que é normal.

A ativação do ABS varia de acordo com a força de tração nos pneus. Sobre um pavimento seco, será necessário pressionar o pedal do freio com muita força para sentir a pulsação no pedal, característica da atuação do ABS.

Entretanto, será possível sentir imediatamente a ativação do ABS se tentar frear sobre uma pista molhada.

5-8

Condução do veículo

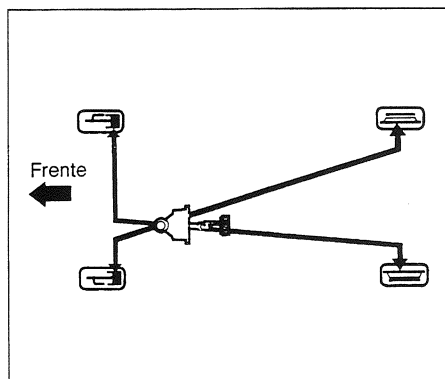

Circuito de freio

O sistema hidráulico que aciona os freios possui dois circuitos. Estes circuitos trabalham diagonalmente. O freio dianteiro esquerdo está conectado ao freio traseiro direito e vice-versa. Se um dos circuitos apresentar problemas, os freios serão aplicados nas outras duas rodas.

A falha no circuito do freio será notada imediatamente, já que a força necessária para a aplicação do pedal, assim como seu curso, serão maiores. Além disso, a distância necessária para parar o veículo também será maior.

Neste caso, diminua imediatamente a velocidade, reduzindo as marchas e retirando o pé do acelerador. Pare o veículo assim que possível. Como uma distância maior será necessária para parar o veículo, esta falha no sistema é bastante perigosa. O veículo deverá ser rebocado nestas condições. Caso não possa rebocá-lo, seja bastante cuidadoso ao dirigi-lo. Procure uma Concessionária Honda o mais rapidamente possível.

Sistema de freio anti-travante (ABS)

(Se equipado)

Este sistema ajuda a manter o controle da direção durante a frenagem, evitando o travamento das rodas.

O ABS estará sempre ligado e não requer esforço ou técnica especial de pilotagem. Quando o ABS for ativado, uma pulsação poderá ser observada no pedal do freio, o que é normal.

A ativação do ABS varia de acordo com a força de tração nos pneus. Sobre um pavimento seco, será necessário pressionar o pedal do freio com muita força para sentir a pulsação no pedal, característica da atuação do ABS.

Entretanto, será possível sentir imediatamente a ativação do ABS se tentar frear sobre uma pista molhada.

5-8

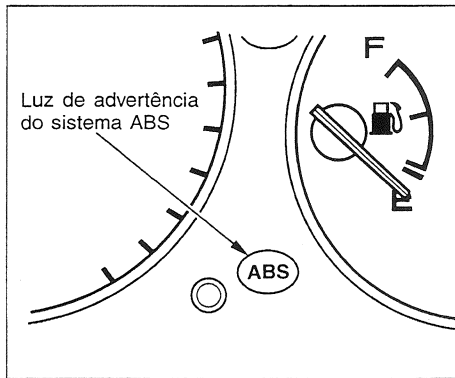

O ABS possui um sistema de auto-diagnóstico. Se algo estiver errado, a luz indicadora do ABS, no painel de instrumentos, irá se acender. Isto significa que a função anti-travamento foi desativada. Os freios continuarão funcionando através do sistema convencional, proporcionando a parada do veículo. Dirija-se a uma Concessionária Honda para inspecionar o veículo o mais rapidamente possível.

Um veículo equipado com ABS pode necessitar de uma distância maior para parar sobre superfícies irregulares do que um veículo equivalente sem ABS. O sistema não pode compensar as condições da pista; portanto, dirija a uma velocidade segura, de acordo com as condições do tráfego e da pista. Mantenha sempre uma margem de segurança.

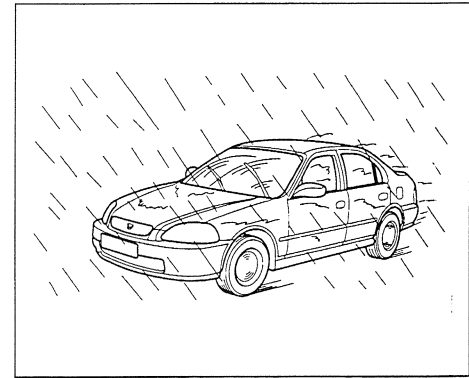

CONDUÇÃO SOB MÁSD CONDIÇÕES DE TEMPO

Conduzir o veículo sob más condições de tempo, como chuva ou neblina, requer uma técnica diferente de pilotagem devido à redução da visibilidade e da aderência dos pneus.

Mantenha o veículo sob controle e tenha muito cuidado ao conduzir sob mau tempo. O controle de cruzeiro (se equipado) não deve ser usado nestas condições.

5-9

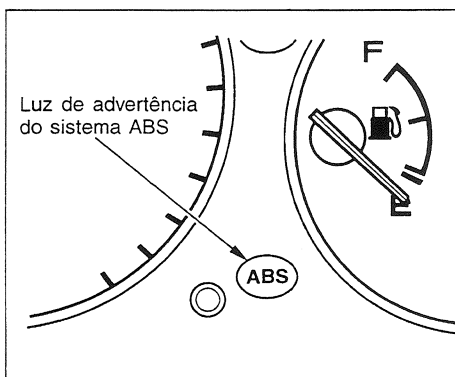

O ABS possui um sistema de auto-diagnóstico. Se algo estiver errado, a luz indicadora do ABS, no painel de instrumentos, irá se acender. Isto significa que a função anti-travamento foi desativada. Os freios continuarão funcionando através do sistema convencional, proporcionando a parada do veículo. Dirija-se a uma Concessionária Honda para inspecionar o veículo o mais rapidamente possível.

Um veículo equipado com ABS pode necessitar de uma distância maior para parar sobre superfícies irregulares do que um veículo equivalente sem ABS. O sistema não pode compensar as condições da pista; portanto, dirija a uma velocidade segura, de acordo com as condições do tráfego e da pista. Mantenha sempre uma margem de segurança.

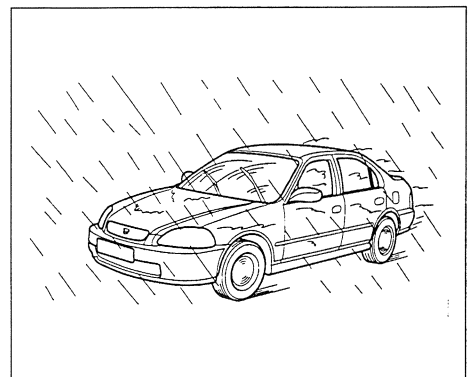

CONDUÇÃO SOB MÁSD CONDIÇÕES DE TEMPO

Conduzir o veículo sob más condições de tempo, como chuva ou neblina, requer uma técnica diferente de pilotagem devido à redução da visibilidade e da aderência dos pneus.

Mantenha o veículo sob controle e tenha muito cuidado ao conduzir sob mau tempo. O controle de cruzeiro (se equipado) não deve ser usado nestas condições.

5-9

Condução do veículo

Técnicas de pilotagem sob más condições de tempo

Ao dirigir sobre superfícies molhadas, reduza sempre a velocidade, pois a reação do veículo será mais lenta, mesmo que a superfície pareça seca. Acione os controles suave e uniformemente. Movimentos repentinos ou bruscos do volante de direção ou frenagens severas podem causar a perda do controle do veículo em pistas molhadas. Em dias de chuva, seja especialmente cuidadoso nos primeiros minutos de condução para poder melhor se adaptar às condições da pista, principalmente quando estiver dirigindo em pistas intercaladas por trechos secos e molhados.

As primeiras chuvas trazem óleo à superfície da pista, deixando-a muito escorregadia.

Visibilidade

Ter uma visão clara de todas as direções e ser visto por outros motoristas são fatores importantes em quaisquer condições de tempo.

A visibilidade diminui consideravelmente em dias de chuva ou neblina. Neste caso, acenda os faróis.

Inspecione freqüentemente os limpadores e lavadores do pára-brisa. Substitua os limpadores do pára-brisa caso comecem a marcar o vidro.

Aderência dos pneus

Verifique freqüentemente as condições dos pneus quanto ao desgaste e à pressão correta. Estes fatores são importantes para evitar “aquaplanagem” (perda de aderência sobre superfícies molhadas).

Preste muita atenção nas condições das estradas, pois elas podem mudar de um momento para outro.

Tenha cuidado ao reduzir as marchas. Se os pneus tiverem pouca aderência, as rodas motoras poderão travar momentaneamente, causando uma derrapagem.

5-10

Condução do veículo

Técnicas de pilotagem sob más condições de tempo

Ao dirigir sobre superfícies molhadas, reduza sempre a velocidade, pois a reação do veículo será mais lenta, mesmo que a superfície pareça seca. Acione os controles suave e uniformemente. Movimentos repentinos ou bruscos do volante de direção ou frenagens severas podem causar a perda do controle do veículo em pistas molhadas. Em dias de chuva, seja especialmente cuidadoso nos primeiros minutos de condução para poder melhor se adaptar às condições da pista, principalmente quando estiver dirigindo em pistas intercaladas por trechos secos e molhados.

As primeiras chuvas trazem óleo à superfície da pista, deixando-a muito escorregadia.

Visibilidade

Ter uma visão clara de todas as direções e ser visto por outros motoristas são fatores importantes em quaisquer condições de tempo.

A visibilidade diminui consideravelmente em dias de chuva ou neblina. Neste caso, acenda os faróis.

Inspecione freqüentemente os limpadores e lavadores do pára-brisa. Substitua os limpadores do pára-brisa caso comecem a marcar o vidro.

Aderência dos pneus

Verifique freqüentemente as condições dos pneus quanto ao desgaste e à pressão correta. Estes fatores são importantes para evitar “aquaplanagem” (perda de aderência sobre superfícies molhadas).

Preste muita atenção nas condições das estradas, pois elas podem mudar de um momento para outro.

Tenha cuidado ao reduzir as marchas. Se os pneus tiverem pouca aderência, as rodas motoras poderão travar momentaneamente, causando uma derrapagem.

5-10

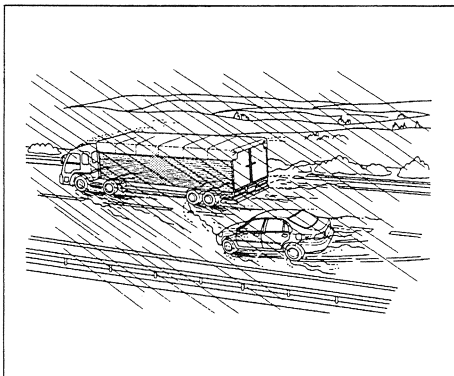
**REBOQUE DE TRAILERS****⚠ ATENÇÃO**

Este veículo não foi projetado para rebocar trailers, lanchas ou qualquer tipo de carreta. Este tipo de operação pode comprometer o funcionamento e a durabilidade do veículo.

Tenha muito cuidado ao ultrapassar outros veículos ou ser ultrapassado por eles. A água jogada por veículos grandes reduz a visibilidade e o deslocamento de ar pode causar perda do controle.

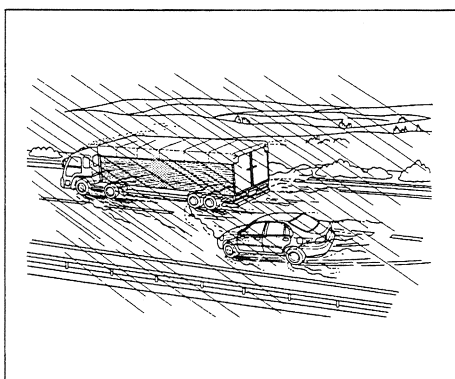
**REBOQUE DE TRAILERS****⚠ ATENÇÃO**

Este veículo não foi projetado para rebocar trailers, lanchas ou qualquer tipo de carreta. Este tipo de operação pode comprometer o funcionamento e a durabilidade do veículo.

Tenha muito cuidado ao ultrapassar outros veículos ou ser ultrapassado por eles. A água jogada por veículos grandes reduz a visibilidade e o deslocamento de ar pode causar perda do controle.

6 MANUTENÇÃO

MANUTENÇÃO PREVENTIVA

A realização de manutenções preventivas no veículo é a melhor maneira de proteger seu investimento.

Uma manutenção correta é essencial para sua segurança e a dos demais passageiros. Ela também proporcionará maior economia de combustível e redução da poluição do ar.

Para maiores informações sobre a Manutenção Preventiva do veículo, consulte o Manual de Manutenção.

▲ ATENÇÃO

Siga sempre as recomendações das tabelas e revisões programadas ou manutenção preventiva contidas no Manual de Manutenção que acompanha o veículo.

▲ CUIDADO

A manutenção incorreta do veículo ou a falta de reparos necessários podem causar acidentes graves.

Precauções importantes de segurança

- Antes de iniciar qualquer serviço de manutenção, certifique-se de que o veículo esteja estacionado sobre uma superfície ou local plano e que o freio de estacionamento esteja acionado.
- Durante o serviço, não ligue o motor, a menos que especificado diferentemente.
- Assegure-se de que exista ventilação suficiente ao efetuar reparos no motor.
- Espere o motor e o sistema de escapamento esfriarem antes de tocar em qualquer componente.
- Leia cuidadosamente os procedimentos descritos antes de iniciar qualquer serviço. Certifique-se de utilizar as ferramentas adequadas e ter os conhecimentos necessários para efetuar os serviços.
- Para reduzir a possibilidade de incêndios ou explosões, seja bastante cuidadoso ao efetuar serviços próximos a combustíveis ou baterias.

6 MANUTENÇÃO

MANUTENÇÃO PREVENTIVA

A realização de manutenções preventivas no veículo é a melhor maneira de proteger seu investimento.

Uma manutenção correta é essencial para sua segurança e a dos demais passageiros. Ela também proporcionará maior economia de combustível e redução da poluição do ar.

Para maiores informações sobre a Manutenção Preventiva do veículo, consulte o Manual de Manutenção.

▲ ATENÇÃO

Siga sempre as recomendações das tabelas e revisões programadas ou manutenção preventiva contidas no Manual de Manutenção que acompanha o veículo.

▲ CUIDADO

A manutenção incorreta do veículo ou a falta de reparos necessários podem causar acidentes graves.

Precauções importantes de segurança

- Antes de iniciar qualquer serviço de manutenção, certifique-se de que o veículo esteja estacionado sobre uma superfície ou local plano e que o freio de estacionamento esteja acionado.
- Durante o serviço, não ligue o motor, a menos que especificado diferentemente.
- Assegure-se de que exista ventilação suficiente ao efetuar reparos no motor.
- Espere o motor e o sistema de escapamento esfriarem antes de tocar em qualquer componente.
- Leia cuidadosamente os procedimentos descritos antes de iniciar qualquer serviço. Certifique-se de utilizar as ferramentas adequadas e ter os conhecimentos necessários para efetuar os serviços.
- Para reduzir a possibilidade de incêndios ou explosões, seja bastante cuidadoso ao efetuar serviços próximos a combustíveis ou baterias.

Manutenção

- Utilize somente solventes não inflamáveis para limpar as peças.
- Mantenha cigarros, faíscas e fósforos afastados da bateria e de peças que estejam em contato com o combustível.
- Utilize óculos de segurança e roupas de proteção ao manusear a bateria ou utilizar ar comprimido.

▲ CUIDADO

Siga sempre os procedimentos e precauções descritas no Manual do Proprietário. Caso contrário, poderão ocorrer graves acidentes.

Inspeções periódicas

Os itens abaixo devem ser inspecionados dentro dos intervalos especificados:

- *Nível de óleo do motor:* Verifique o nível ao reabastecer o tanque de combustível;
- *Nível do líquido de arrefecimento:* Verifique o nível no reservatório ao reabastecer o tanque de combustível;
- *Fluido do lavador do pára-brisa:* Verifique o nível no reservatório mensalmente. Se o uso do lavador do pára-brisa for frequente devido às condições do tempo, verifique o reservatório ao reabastecer o tanque de combustível;
- *Freios, embreagem e direção hidráulica:* Verifique o nível do fluido mensalmente;
- *Pneus:* Verifique a pressão dos pneus mensalmente. Examine o estado dos sulcos da banda de rodagem dos pneus quanto ao desgaste ou objetos incrustados;

- *Luzes:* Verifique mensalmente o funcionamento das lanternas, luzes de freio, sinalizadores de direção, luz de marcha à ré e luz da placa de licença;
- *Bateria:* Verifique mensalmente o estado de carga e a corrosão nos terminais;
- *Transmissão automática:* Verifique o nível do fluido mensalmente;
- *Ar condicionado:* Verifique o funcionamento uma vez por semana.

Os procedimentos das inspeções mencionadas acima estão descritos nas páginas seguintes.

6-2

Manutenção

- Utilize somente solventes não inflamáveis para limpar as peças.
- Mantenha cigarros, faíscas e fósforos afastados da bateria e de peças que estejam em contato com o combustível.
- Utilize óculos de segurança e roupas de proteção ao manusear a bateria ou utilizar ar comprimido.

▲ CUIDADO

Siga sempre os procedimentos e precauções descritas no Manual do Proprietário. Caso contrário, poderão ocorrer graves acidentes.

Inspeções periódicas

Os itens abaixo devem ser inspecionados dentro dos intervalos especificados:

- *Nível de óleo do motor:* Verifique o nível ao reabastecer o tanque de combustível;
- *Nível do líquido de arrefecimento:* Verifique o nível no reservatório ao reabastecer o tanque de combustível;
- *Fluido do lavador do pára-brisa:* Verifique o nível no reservatório mensalmente. Se o uso do lavador do pára-brisa for frequente devido às condições do tempo, verifique o reservatório ao reabastecer o tanque de combustível;
- *Freios, embreagem e direção hidráulica:* Verifique o nível do fluido mensalmente;
- *Pneus:* Verifique a pressão dos pneus mensalmente. Examine o estado dos sulcos da banda de rodagem dos pneus quanto ao desgaste ou objetos incrustados;

- *Luzes:* Verifique mensalmente o funcionamento das lanternas, luzes de freio, sinalizadores de direção, luz de marcha à ré e luz da placa de licença;
- *Bateria:* Verifique mensalmente o estado de carga e a corrosão nos terminais;
- *Transmissão automática:* Verifique o nível do fluido mensalmente;
- *Ar condicionado:* Verifique o funcionamento uma vez por semana.

Os procedimentos das inspeções mencionadas acima estão descritos nas páginas seguintes.

6-2

LOCALIZAÇÃO DOS FLUIDOS, ÓLEO DO MOTOR,
LÍQUIDO DE ARREFECIMENTO E RESERVATÓRIOS

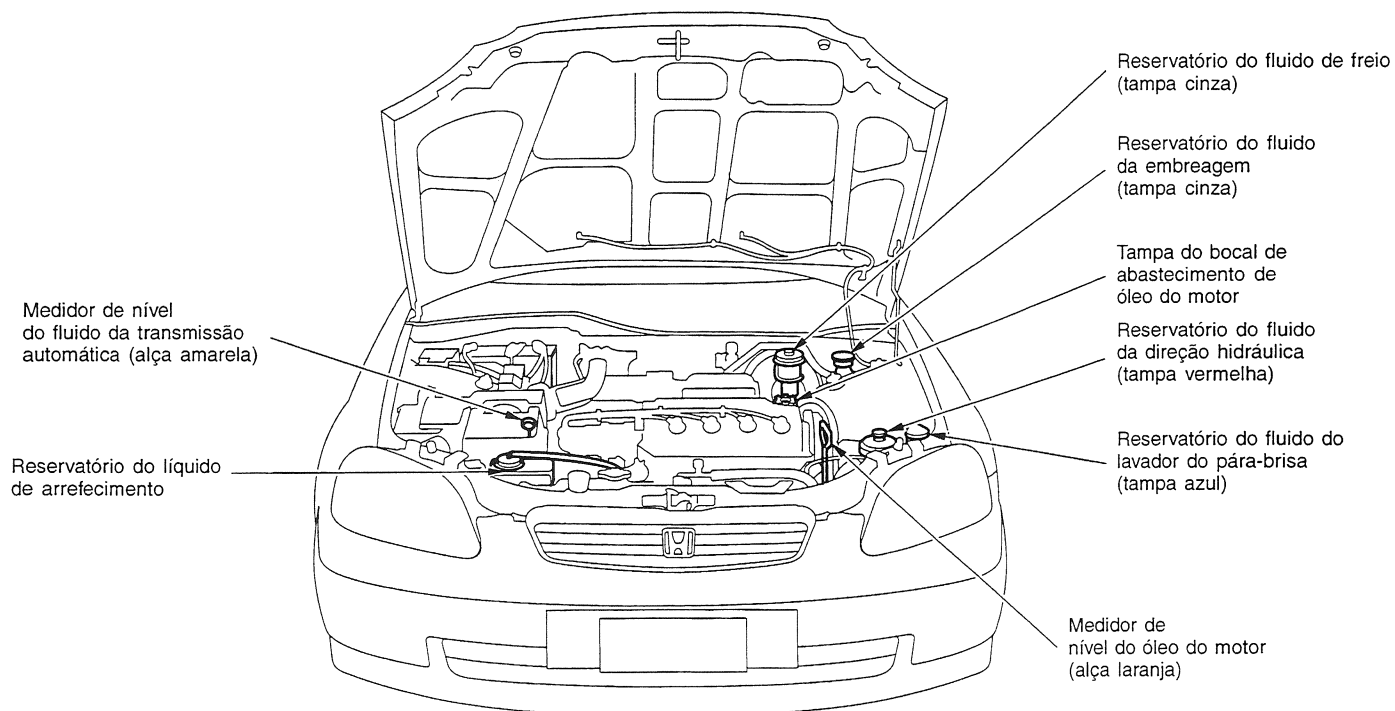

6-3

LOCALIZAÇÃO DOS FLUIDOS, ÓLEO DO MOTOR,
LÍQUIDO DE ARREFECIMENTO E RESERVATÓRIOS

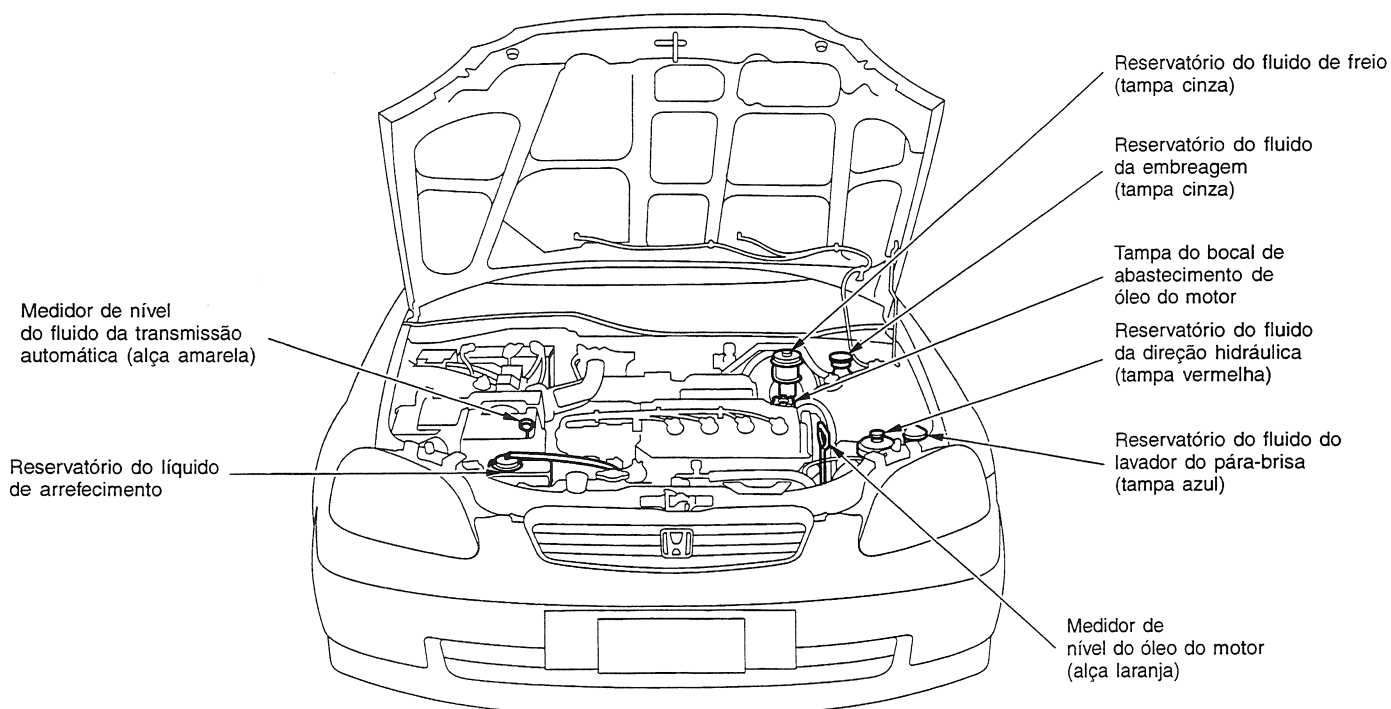

6-3

Manutenção

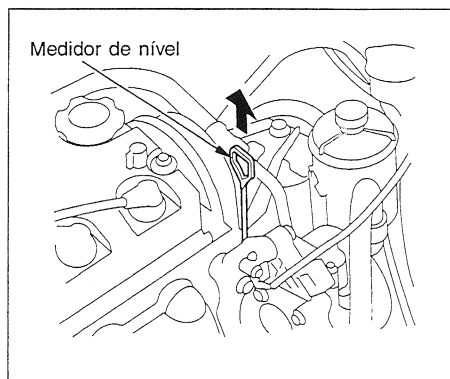

Óleo do motor

Inspeção do óleo do motor

Verifique o nível de óleo do motor toda vez que abastecer o tanque de combustível, com o veículo estacionado em um local plano. Espere alguns minutos após desligar o motor antes de efetuar a inspeção do nível de óleo.

1. Remova o medidor de nível (alça laranja) e limpe-o com um pano limpo.

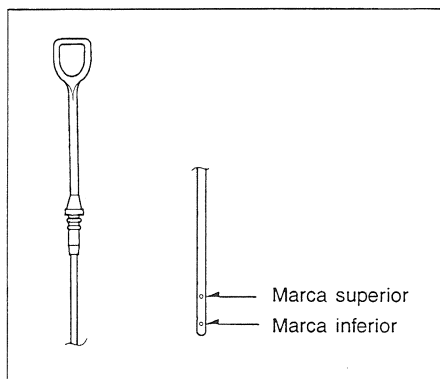

2. Reinstale totalmente o medidor e remova-o novamente para inspecionar o nível. O nível deverá estar entre as marcas superior e inferior.

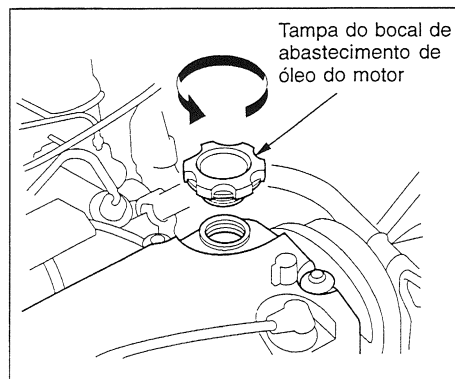

Adição do óleo do motor

Se o nível estiver próximo ou abaixo da marca inferior, adicione óleo até que o nível esteja entre as marcas superior e inferior.

Proceda da seguinte maneira:

Gire a tampa do bocal de abastecimento no sentido anti-horário para removê-la. Adicione o óleo recomendado e reinstale a tampa. Espere alguns minutos e verifique novamente o nível de óleo.

⚠ ATENÇÃO

Não ultrapasse a marca de nível superior. Isto pode danificar o motor.

6-4

Manutenção

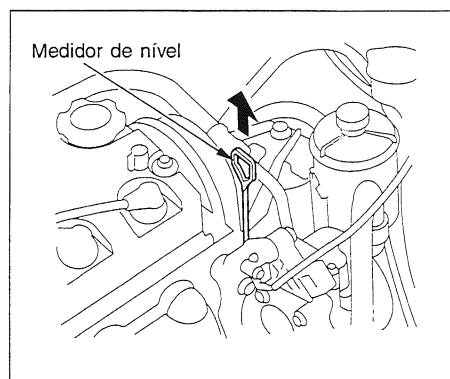

Óleo do motor

Inspeção do óleo do motor

Verifique o nível de óleo do motor toda vez que abastecer o tanque de combustível, com o veículo estacionado em um local plano. Espere alguns minutos após desligar o motor antes de efetuar a inspeção do nível de óleo.

1. Remova o medidor de nível (alça laranja) e limpe-o com um pano limpo.

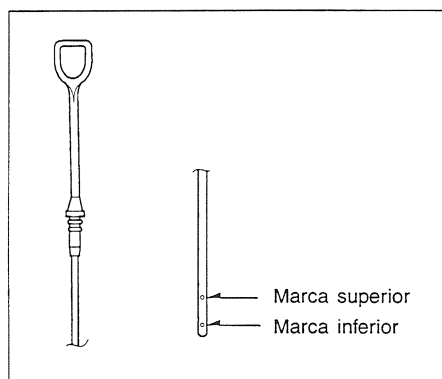

2. Reinstale totalmente o medidor e remova-o novamente para inspecionar o nível. O nível deverá estar entre as marcas superior e inferior.

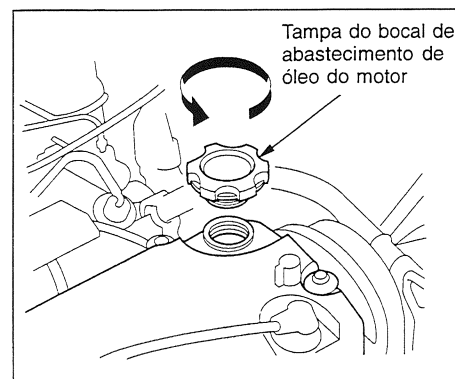

Adição do óleo do motor

Se o nível estiver próximo ou abaixo da marca inferior, adicione óleo até que o nível esteja entre as marcas superior e inferior.

Proceda da seguinte maneira:

Gire a tampa do bocal de abastecimento no sentido anti-horário para removê-la. Adicione o óleo recomendado e reinstale a tampa. Espere alguns minutos e verifique novamente o nível de óleo.

⚠ ATENÇÃO

Não ultrapasse a marca de nível superior. Isto pode danificar o motor.

6-4

Óleo do motor e filtro de óleo

O óleo é o elemento que mais afeta o desempenho e a vida útil do motor. O óleo e o filtro de óleo coletam contaminantes que podem danificar o motor se não forem removidos regularmente. Assim sendo, o óleo e o filtro devem ser substituídos de acordo com os intervalos recomendados.

Óleo lubrificante recomendado:
SAE 20W-50, API-SJ

Uso de aditivos

Seu veículo Honda não necessita de aditivos. O uso de aditivos não irá influenciar no desempenho nem na vida útil do motor ou da transmissão. Somente aumentará os custos operacionais.

Substituição do filtro de óleo e do óleo do motor

Para substituir o óleo e o filtro, são necessárias ferramentas especiais e o acesso à parte inferior do veículo. Assim sendo, recomendamos que a substituição seja efetuada por um mecânico especializado.

1. Ligue o motor e aqueça-o até a temperatura normal de funcionamento. Após o aquecimento do motor, desligue-o.

6-5

Manutenção*Óleo do motor e filtro de óleo*

O óleo é o elemento que mais afeta o desempenho e a vida útil do motor. O óleo e o filtro de óleo coletam contaminantes que podem danificar o motor se não forem removidos regularmente. Assim sendo, o óleo e o filtro devem ser substituídos de acordo com os intervalos recomendados.

Óleo lubrificante recomendado:
SAE 20W-50, API-SJ

Uso de aditivos

Seu veículo Honda não necessita de aditivos. O uso de aditivos não irá influenciar no desempenho nem na vida útil do motor ou da transmissão. Somente aumentará os custos operacionais.

Substituição do filtro de óleo e do óleo do motor

Para substituir o óleo e o filtro, são necessárias ferramentas especiais e o acesso à parte inferior do veículo. Assim sendo, recomendamos que a substituição seja efetuada por um mecânico especializado.

1. Ligue o motor e aqueça-o até a temperatura normal de funcionamento. Após o aquecimento do motor, desligue-o.

6-5

Manutenção

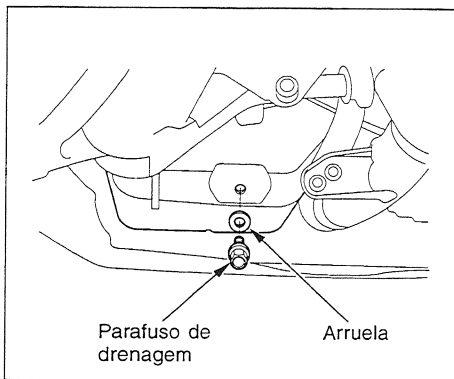

- Abra o capô do motor. Remova a tampa do bocal de abastecimento e o parafuso de drenagem. Drene o óleo do motor em um recipiente adequado.

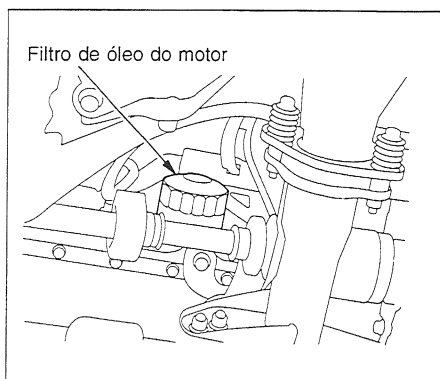

- Remova o filtro de óleo e drene completamente o óleo remanescente no motor.
- Instale um filtro novo de acordo com as instruções que o acompanham.

- Reinstale o parafuso de drenagem com uma arruela nova e aperte-o firmemente.

Torque de Aperto: 44 N.m (4,5 kgf.m)

- Abasteça o motor com o óleo recomendado até a marca superior do medidor.
- Reinstale a tampa do reservatório de óleo. Em seguida, ligue o motor. A luz indicadora de pressão do óleo deverá apagar-se após 5 segundos. Se a luz não se apagar, desligue o motor e reveja o serviço.
- Deixe o motor funcionando por alguns minutos e verifique se não existem vazamentos através do parafuso de drenagem e filtro de óleo.
- Desligue o motor e aguarde alguns minutos. Em seguida, verifique o nível do óleo. Se for necessário, adicione óleo até atingir a marca de nível superior do medidor.

Descarte o óleo usado corretamente. Coloque-o em um recipiente fechado e leve-o para um posto de gasolina. Nunca jogue o óleo usado no ralo do esgoto ou na terra.

6-6

Manutenção

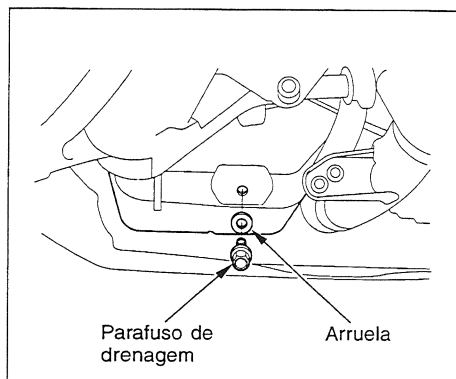

- Abra o capô do motor. Remova a tampa do bocal de abastecimento e o parafuso de drenagem. Drene o óleo do motor em um recipiente adequado.

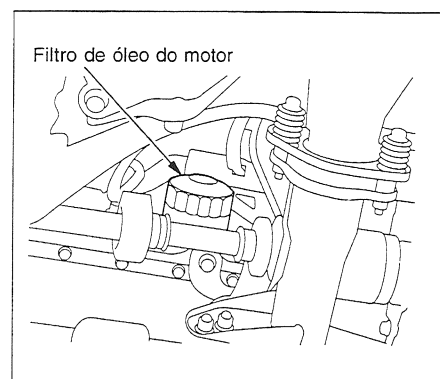

- Remova o filtro de óleo e drene completamente o óleo remanescente no motor.
- Instale um filtro novo de acordo com as instruções que o acompanham.

- Reinstale o parafuso de drenagem com uma arruela nova e aperte-o firmemente.

Torque de Aperto: 44 N.m (4,5 kgf.m)

- Abasteça o motor com o óleo recomendado até a marca superior do medidor.
- Reinstale a tampa do reservatório de óleo. Em seguida, ligue o motor. A luz indicadora de pressão do óleo deverá apagar-se após 5 segundos. Se a luz não se apagar, desligue o motor e reveja o serviço.
- Deixe o motor funcionando por alguns minutos e verifique se não existem vazamentos através do parafuso de drenagem e filtro de óleo.
- Desligue o motor e aguarde alguns minutos. Em seguida, verifique o nível do óleo. Se for necessário, adicione óleo até atingir a marca de nível superior do medidor.

Descarte o óleo usado corretamente. Coloque-o em um recipiente fechado e leve-o para um posto de gasolina. Nunca jogue o óleo usado no ralo do esgoto ou na terra.

6-6

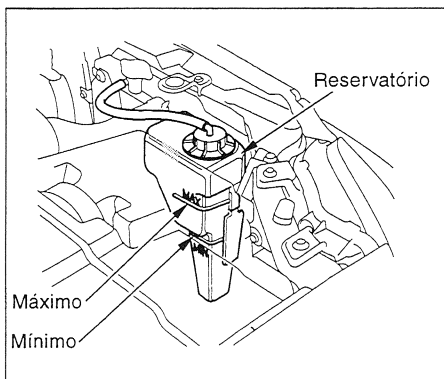

Líquido de arrefecimento do motor

Inspeção do nível do líquido de arrefecimento no reservatório

Verifique o nível do líquido de arrefecimento no reservatório com o motor na temperatura normal de funcionamento.

Se o nível estiver abaixo da marca MÍN., adicione líquido de arrefecimento, que deverá ser sempre uma mistura de 50% de água destilada e 50% de aditivo Honda.

▲ ATENÇÃO

Não adicione aditivo ou água destilada pura.

Utilize sempre o aditivo anti-congelante original Honda. O sistema de arrefecimento apresenta muitos componentes de alumínio que podem ser danificados se o anti-congelante adequado não for utilizado. Alguns aditivos, apesar de estarem rotulados como seguros para peças de alumínio, podem não oferecer a proteção adequada.

Inspeção do nível do líquido de arrefecimento no radiador

O nível do líquido de arrefecimento no radiador também deve ser inspecionado. Verifique se o tanque de expansão do radiador está vazio.

1. Certifique-se de que o motor e o radiador estejam frios.

▲ CUIDADO

Ao retirar a tampa do radiador com o motor quente, o líquido de arrefecimento escaldante poderá ser expelido, provocando queimaduras graves. Antes de retirar a tampa do radiador, certifique-se de que o motor e o radiador estejam frios.

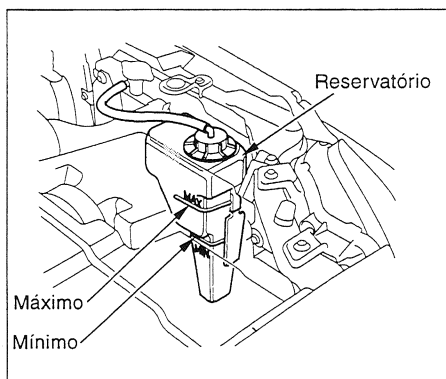

Líquido de arrefecimento do motor

Inspeção do nível do líquido de arrefecimento no reservatório

Verifique o nível do líquido de arrefecimento no reservatório com o motor na temperatura normal de funcionamento.

Se o nível estiver abaixo da marca MÍN., adicione líquido de arrefecimento, que deverá ser sempre uma mistura de 50% de água destilada e 50% de aditivo Honda.

▲ ATENÇÃO

Não adicione aditivo ou água destilada pura.

Utilize sempre o aditivo anti-congelante original Honda. O sistema de arrefecimento apresenta muitos componentes de alumínio que podem ser danificados se o anti-congelante adequado não for utilizado. Alguns aditivos, apesar de estarem rotulados como seguros para peças de alumínio, podem não oferecer a proteção adequada.

Inspeção do nível do líquido de arrefecimento no radiador

O nível do líquido de arrefecimento no radiador também deve ser inspecionado. Verifique se o tanque de expansão do radiador está vazio.

1. Certifique-se de que o motor e o radiador estejam frios.

▲ CUIDADO

Ao retirar a tampa do radiador com o motor quente, o líquido de arrefecimento escaldante poderá ser expelido, provocando queimaduras graves. Antes de retirar a tampa do radiador, certifique-se de que o motor e o radiador estejam frios.

Manutenção

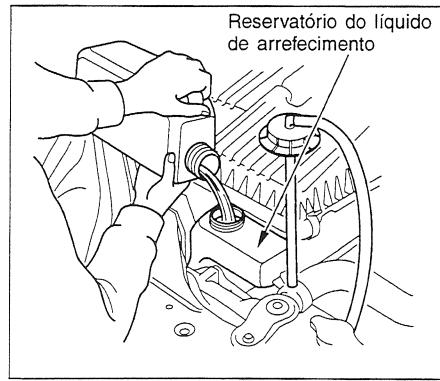
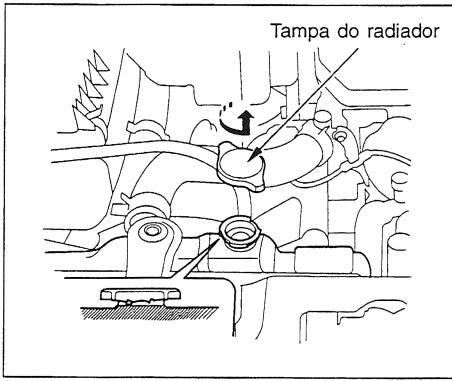

⚠ ATENÇÃO

Não utilize nenhum outro aditivo no sistema de arrefecimento do veículo. Ele pode não ser compatível com o líquido contido no radiador ou com os componentes do motor.

2. Gire a tampa do radiador no sentido anti-horário. Não pressione a tampa. Após aliviar toda a pressão remanescente, remova a tampa, pressionando-a para baixo e girando-a novamente no sentido anti-horário.
3. Adicione líquido de arrefecimento no radiador até a base do gargalo e reinstale a tampa. Certifique-se de que a tampa esteja apertada firmemente.
4. Em seguida, adicione líquido de arrefecimento no reservatório até que o nível esteja entre as marcas MÁX. e MÍN. Reinstale a tampa no reservatório.

6-8

Manutenção

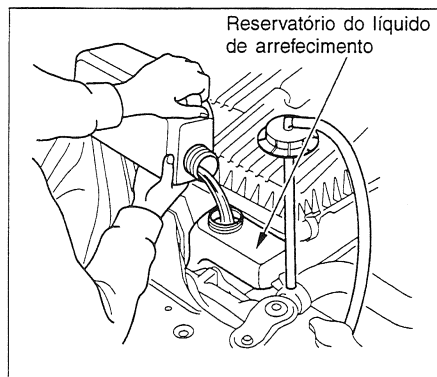
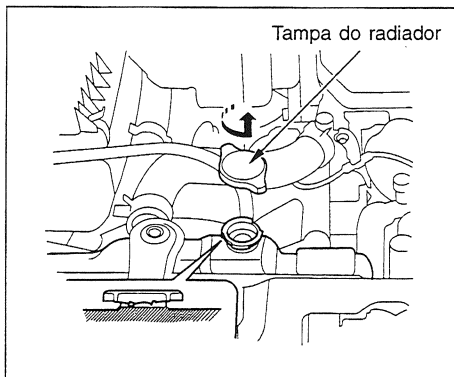

⚠ ATENÇÃO

Não utilize nenhum outro aditivo no sistema de arrefecimento do veículo. Ele pode não ser compatível com o líquido contido no radiador ou com os componentes do motor.

2. Gire a tampa do radiador no sentido anti-horário. Não pressione a tampa. Após aliviar toda a pressão remanescente, remova a tampa, pressionando-a para baixo e girando-a novamente no sentido anti-horário.
3. Adicione líquido de arrefecimento no radiador até a base do gargalo e reinstale a tampa. Certifique-se de que a tampa esteja apertada firmemente.
4. Em seguida, adicione líquido de arrefecimento no reservatório até que o nível esteja entre as marcas MÁX. e MÍN. Reinstale a tampa no reservatório.

6-8

Substituição do líquido de arrefecimento do motor

O sistema de arrefecimento deverá ser completamente drenado e abastecido com líquido de arrefecimento novo, conforme os intervalos recomendados na Tabela de Manutenção. Utilize somente o líquido de arrefecimento recomendado.

A drenagem do líquido de arrefecimento requer o acesso à parte inferior do veículo. A menos que possua as ferramentas adequadas e o conhecimento necessário, este serviço deve ser efetuado por um mecânico qualificado. Dirija-se a uma Concessionária Honda.

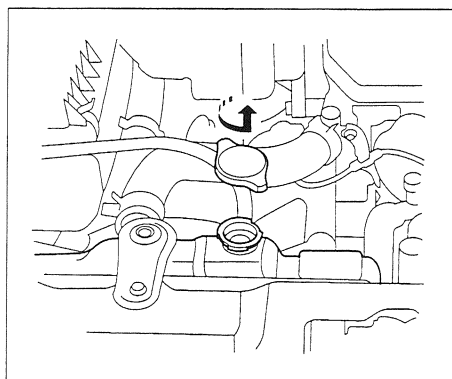

1. Coloque a alavanca de controle de temperatura na posição de aquecimento máximo e desligue o motor. Certifique-se de que o motor e o radiador estejam frios.
2. Remova a tampa do radiador.

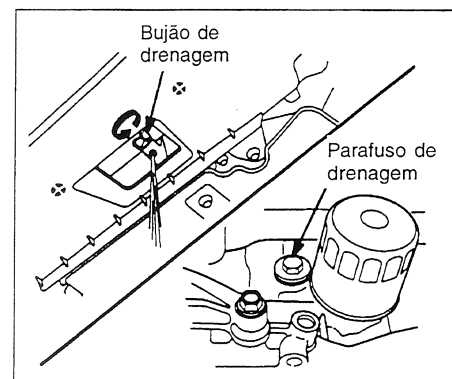

3. Solte o bujão de drenagem da parte inferior do radiador e drene completamente o líquido de arrefecimento. Em seguida, retire o parafuso de drenagem para drenar o líquido de arrefecimento do bloco do motor.

Substituição do líquido de arrefecimento do motor

O sistema de arrefecimento deverá ser completamente drenado e abastecido com líquido de arrefecimento novo, conforme os intervalos recomendados na Tabela de Manutenção. Utilize somente o líquido de arrefecimento recomendado.

A drenagem do líquido de arrefecimento requer o acesso à parte inferior do veículo. A menos que possua as ferramentas adequadas e o conhecimento necessário, este serviço deve ser efetuado por um mecânico qualificado. Dirija-se a uma Concessionária Honda.

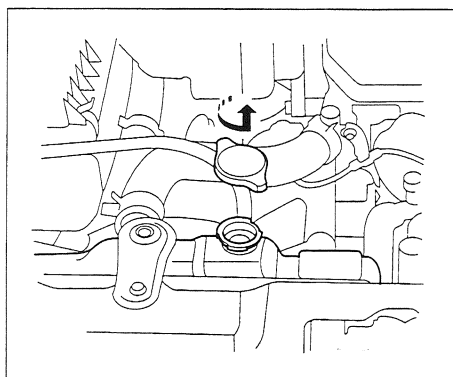

1. Coloque a alavanca de controle de temperatura na posição de aquecimento máximo e desligue o motor. Certifique-se de que o motor e o radiador estejam frios.
2. Remova a tampa do radiador.

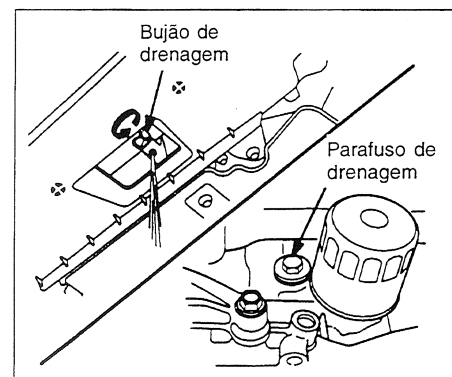

3. Solte o bujão de drenagem da parte inferior do radiador e drene completamente o líquido de arrefecimento. Em seguida, retire o parafuso de drenagem para drenar o líquido de arrefecimento do bloco do motor.

Manutenção

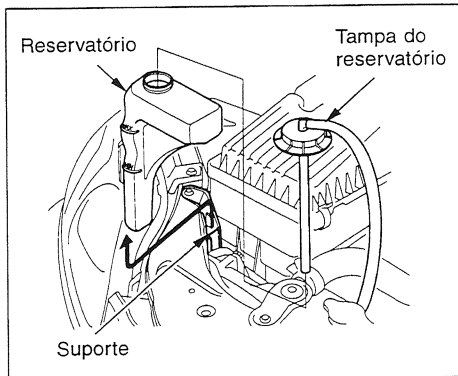

4. Remova o reservatório do líquido de arrefecimento de seu suporte, puxando-o para cima. Drene o líquido de arrefecimento e reinstale o reservatório no suporte.

5. Após drenar totalmente o líquido de arrefecimento, aperte o bujão de drenagem na parte inferior do radiador. Aplique um selador de baixa intensidade nas roscas do parafuso de drenagem. Em seguida, instale-o no bloco do motor e aperte-o firmemente.
6. Misture a água destilada e o aditivo recomendado na mesma proporção. Verifique a capacidade do sistema de arrefecimento na Seção 9 "Capacidade de lubrificantes e fluidos".

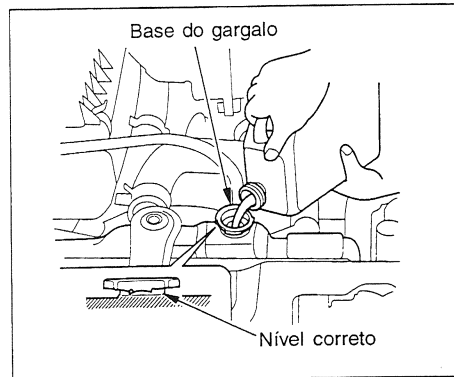

7. Adicione líquido de arrefecimento até a base do gargalo de abastecimento do radiador.

6-10

Manutenção

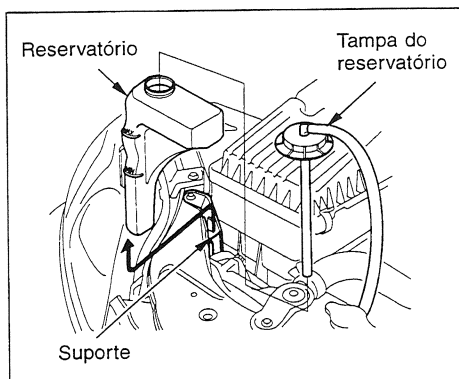

4. Remova o reservatório do líquido de arrefecimento de seu suporte, puxando-o para cima. Drene o líquido de arrefecimento e reinstale o reservatório no suporte.

5. Após drenar totalmente o líquido de arrefecimento, aperte o bujão de drenagem na parte inferior do radiador. Aplique um selador de baixa intensidade nas roscas do parafuso de drenagem. Em seguida, instale-o no bloco do motor e aperte-o firmemente.
6. Misture a água destilada e o aditivo recomendado na mesma proporção. Verifique a capacidade do sistema de arrefecimento na Seção 9 "Capacidade de lubrificantes e fluidos".

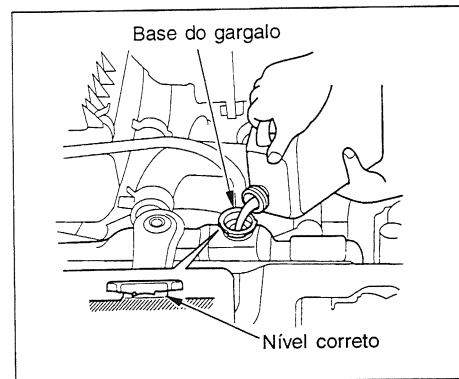

7. Adicione líquido de arrefecimento até a base do gargalo de abastecimento do radiador.

6-10

8. Instale a tampa do radiador e gire-a até o primeiro batente. Ligue o motor e deixe-o em funcionamento até aquecê-lo (espere o ventilador ligar pelo menos duas vezes).
9. Desligue o motor e verifique o nível no radiador. Adicione líquido de arrefecimento se necessário. Instale a tampa do radiador e aperte-a firmemente.

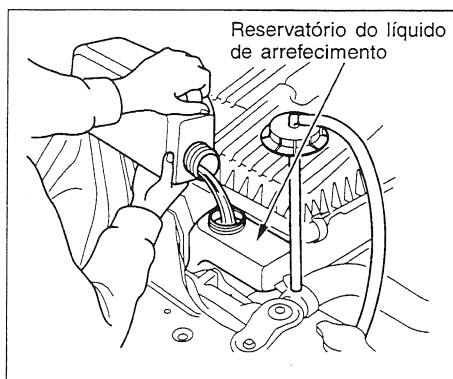

10. Abasteça o reservatório do líquido de arrefecimento até a marca MÁX. Instale a tampa do reservatório.

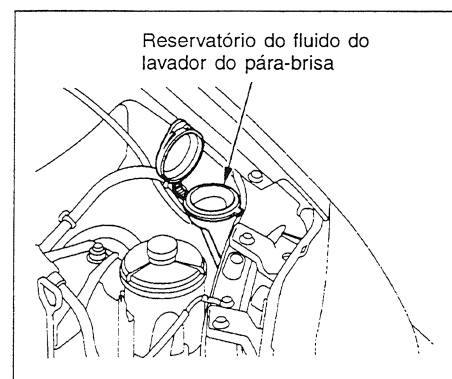

Fluido do lavador do pára-brisa

O reservatório do fluido do lavador do pára-brisa está localizado no compartimento do motor, atrás do farol esquerdo. Remova a tampa do reservatório para verificar o nível.

▲ ATENÇÃO

Abasteça o reservatório somente com água limpa para evitar a obstrução dos injetores.

8. Instale a tampa do radiador e gire-a até o primeiro batente. Ligue o motor e deixe-o em funcionamento até aquecê-lo (espere o ventilador ligar pelo menos duas vezes).
9. Desligue o motor e verifique o nível no radiador. Adicione líquido de arrefecimento se necessário. Instale a tampa do radiador e aperte-a firmemente.

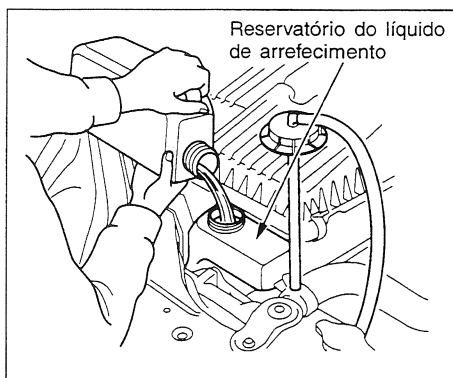

10. Abasteça o reservatório do líquido de arrefecimento até a marca MÁX. Instale a tampa do reservatório.

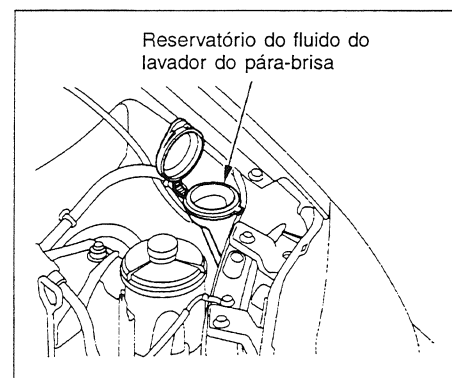

Fluido do lavador do pára-brisa

O reservatório do fluido do lavador do pára-brisa está localizado no compartimento do motor, atrás do farol esquerdo. Remova a tampa do reservatório para verificar o nível.

▲ ATENÇÃO

Abasteça o reservatório somente com água limpa para evitar a obstrução dos injetores.

Manutenção

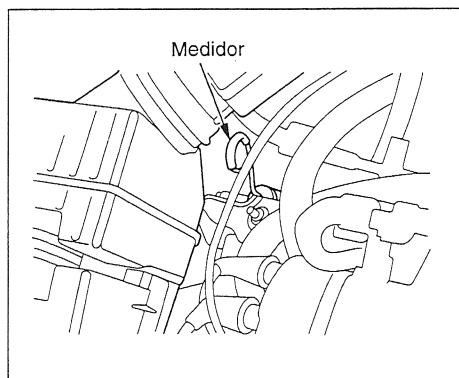

Fluido da transmissão automática

O fluido da transmissão automática deve ser inspecionado com o motor na temperatura normal de funcionamento.

1. Estacione o veículo em uma superfície plana e desligue o motor.
2. Remova o medidor de nível (alça amarela) e limpe-o com um pano limpo.
3. Reinstale o medidor.

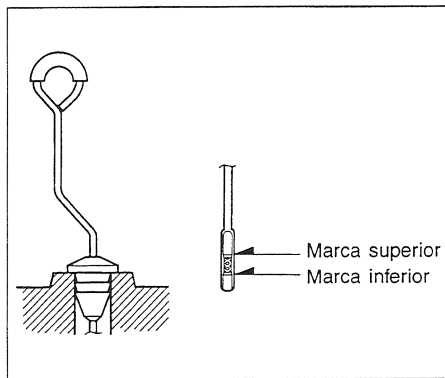

4. Remova novamente o medidor. O nível do fluido deve estar entre as marcas superior e inferior.
5. Se necessário, adicione fluido e verifique o nível novamente. Use somente o fluido recomendado.

6. Após a inspeção do nível, reinstale o medidor. Gire-o para assegurar-se de que esteja instalado corretamente no reservatório.

6-12

Manutenção

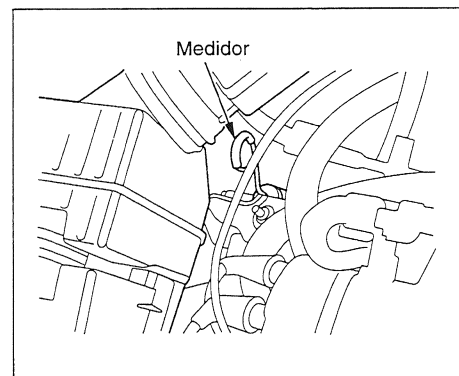

Fluido da transmissão automática

O fluido da transmissão automática deve ser inspecionado com o motor na temperatura normal de funcionamento.

1. Estacione o veículo em uma superfície plana e desligue o motor.
2. Remova o medidor de nível (alça amarela) e limpe-o com um pano limpo.
3. Reinstale o medidor.

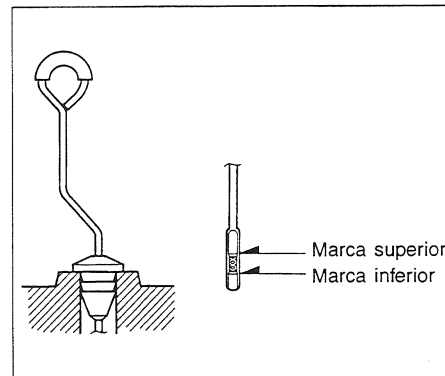

4. Remova novamente o medidor. O nível do fluido deve estar entre as marcas superior e inferior.
5. Se necessário, adicione fluido e verifique o nível novamente. Use somente o fluido recomendado.

6. Após a inspeção do nível, reinstale o medidor. Gire-o para assegurar-se de que esteja instalado corretamente no reservatório.

6-12

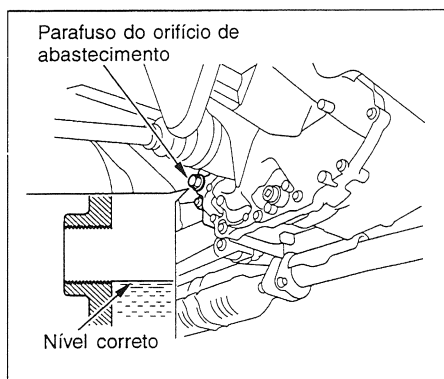

Óleo da transmissão manual

Verifique o nível do óleo com o motor na temperatura normal de funcionamento. Certifique-se de que o veículo esteja estacionado em local plano.

Remova o parafuso do orifício de abastecimento. Verifique o nível do óleo, colocando o dedo no interior do orifício. O nível estará correto se atingir a borda inferior do orifício. Caso contrário, o nível estará baixo.

Se o nível estiver baixo, adicione o óleo recomendado lentamente até que uma pequena quantidade saia pelo orifício. Em seguida, reinstale o parafuso e aperte-o firmemente.

Óleo da transmissão manual recomendado

Óleo Genuíno MTF Honda.

Se o Óleo Genuíno MTF Honda não estiver disponível, use somente óleo para motor SG ou SH com viscosidade 10W-30 ou 10W-40 temporariamente.

▲ ATENÇÃO

A utilização de óleo para motor pode causar um desgaste anormal dos componentes da transmissão e dificultar as mudanças de marchas.

Fluido de freio e da embreagem

Verifique periodicamente o nível dos fluidos em seus respectivos reservatórios. O nível do fluido deve estar entre as marcas MÁX. e MÍN. do reservatório.

Existem dois reservatórios, dependendo do modelo:

- Reservatório do fluido de freio (todos os modelos);
- Reservatório do fluido da embreagem (somente para transmissão manual).

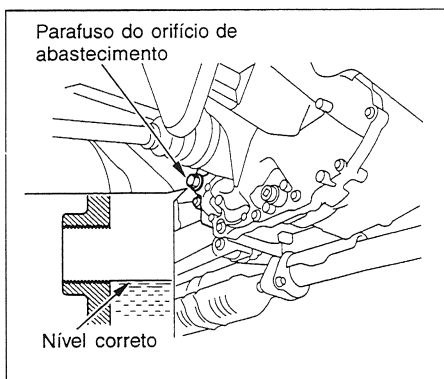

Óleo da transmissão manual

Verifique o nível do óleo com o motor na temperatura normal de funcionamento. Certifique-se de que o veículo esteja estacionado em local plano.

Remova o parafuso do orifício de abastecimento. Verifique o nível do óleo, colocando o dedo no interior do orifício. O nível estará correto se atingir a borda inferior do orifício. Caso contrário, o nível estará baixo.

Se o nível estiver baixo, adicione o óleo recomendado lentamente até que uma pequena quantidade saia pelo orifício. Em seguida, reinstale o parafuso e aperte-o firmemente.

Óleo da transmissão manual recomendado

Óleo Genuíno MTF Honda.

Se o Óleo Genuíno MTF Honda não estiver disponível, use somente óleo para motor SG ou SH com viscosidade 10W-30 ou 10W-40 temporariamente.

▲ ATENÇÃO

A utilização de óleo para motor pode causar um desgaste anormal dos componentes da transmissão e dificultar as mudanças de marchas.

Fluido de freio e da embreagem

Verifique periodicamente o nível dos fluidos em seus respectivos reservatórios. O nível do fluido deve estar entre as marcas MÁX. e MÍN. do reservatório.

Existem dois reservatórios, dependendo do modelo:

- Reservatório do fluido de freio (todos os modelos);
- Reservatório do fluido da embreagem (somente para transmissão manual).

Manutenção

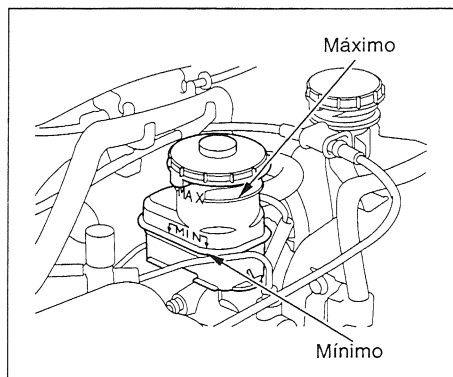

Inspeção do nível do fluido do sistema de freio

O nível do fluido de freio deve estar entre as marcas MÁX. e MÍN. do reservatório. Se o nível estiver próximo ou abaixo da marca MÍN., adicione fluido até a marca MÁX. Evite abastecer o reservatório excessivamente. Use somente o fluido de freio recomendado.

▲ ATENÇÃO

Use somente o fluido de freio original Honda. O uso de outros tipos de fluidos danificará seriamente o sistema.

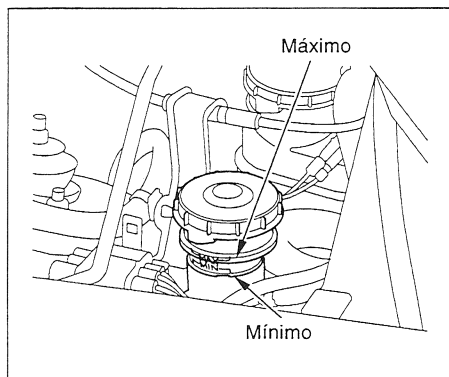

Inspeção do nível do fluido da embreagem

O nível do fluido deve estar entre as marcas MÁX. e MÍN. do reservatório.

Se o nível estiver próximo à marca MÍN., adicione fluido.

Use somente o fluido recomendado.

Se o nível estiver baixo, o sistema hidráulico deverá ser inspecionado quanto a vazamentos.

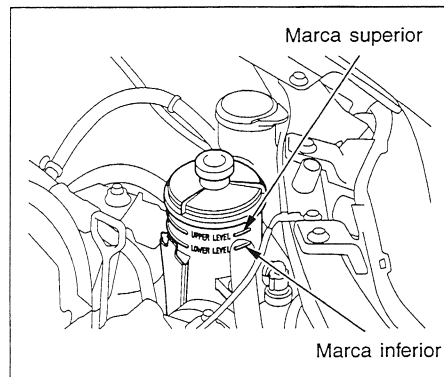

Fluido da direção hidráulica

Verifique o nível com o motor frio e o veículo estacionado sobre uma superfície plana. Certifique-se de que o nível esteja entre as marcas superior e inferior do reservatório. Se o nível estiver próximo ou abaixo da marca inferior, verifique se há vazamentos antes de adicionar fluido no reservatório. Evite encher o reservatório excessivamente.

▲ ATENÇÃO

Use somente o fluido para direção hidráulica original Honda. O uso de outros tipos de fluidos poderá danificar o sistema.

6-14

Manutenção

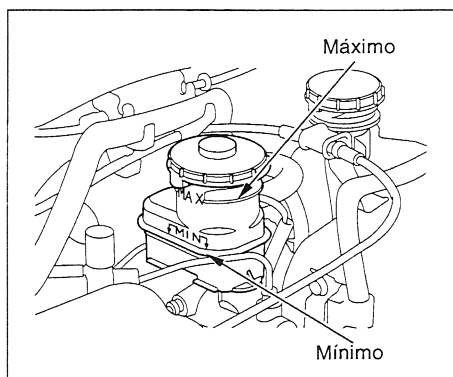

Inspeção do nível do fluido do sistema de freio

O nível do fluido de freio deve estar entre as marcas MÁX. e MÍN. do reservatório. Se o nível estiver próximo ou abaixo da marca MÍN., adicione fluido até a marca MÁX. Evite abastecer o reservatório excessivamente. Use somente o fluido de freio recomendado.

▲ ATENÇÃO

Use somente o fluido de freio original Honda. O uso de outros tipos de fluidos danificará seriamente o sistema.

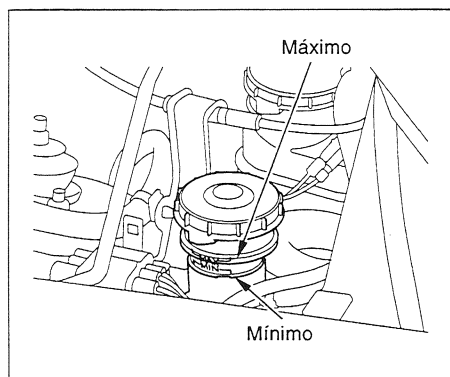

Inspeção do nível do fluido da embreagem

O nível do fluido deve estar entre as marcas MÁX. e MÍN. do reservatório.

Se o nível estiver próximo à marca MÍN., adicione fluido.

Use somente o fluido recomendado.

Se o nível estiver baixo, o sistema hidráulico deverá ser inspecionado quanto a vazamentos.

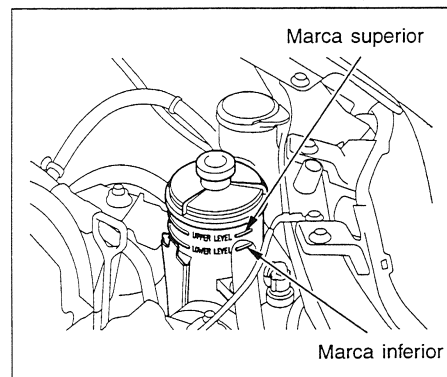

Fluido da direção hidráulica

Verifique o nível com o motor frio e o veículo estacionado sobre uma superfície plana. Certifique-se de que o nível esteja entre as marcas superior e inferior do reservatório. Se o nível estiver próximo ou abaixo da marca inferior, verifique se há vazamentos antes de adicionar fluido no reservatório. Evite encher o reservatório excessivamente.

▲ ATENÇÃO

Use somente o fluido para direção hidráulica original Honda. O uso de outros tipos de fluidos poderá danificar o sistema.

6-14

Um baixo nível de fluido pode ser uma indicação de vazamento no sistema de direção hidráulica.

Verifique o nível do fluido freqüentemente e dirija-se a uma Concessionária Honda para inspecionar o sistema o mais rapidamente possível se houver sinais de vazamento.

▲ ATENÇÃO

Movimentar o volante de direção totalmente para a direita ou esquerda e mantê-lo travado nesta posição pode danificar a bomba da direção hidráulica.

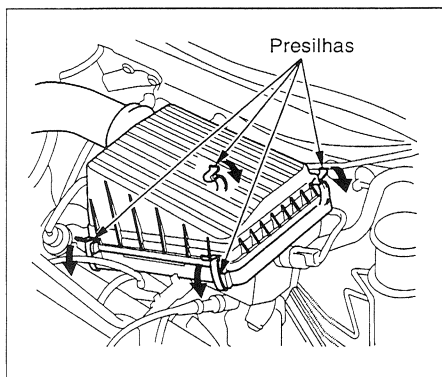

FILTRO DE AR (Modelo LX)

O filtro de ar está localizado no centro do compartimento do motor.

Para substituí-lo, siga os procedimentos abaixo:

1. Solte as quatro presilhas e remova a tampa da carcaça do filtro de ar;

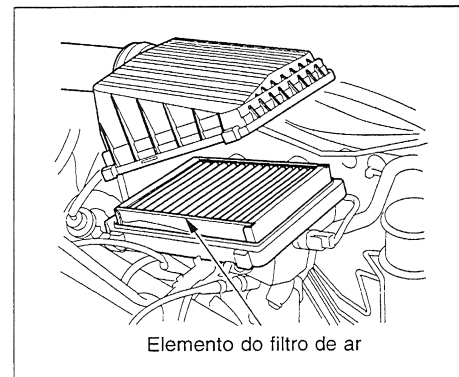

2. Remova o elemento do filtro de ar;
3. Limpe o interior da carcaça do filtro com um pano úmido. Instale o novo elemento na carcaça do filtro de ar;
4. Reinstale a tampa da carcaça do filtro de ar e fixe-a firmemente com as quatro presilhas.

6-15

Um baixo nível de fluido pode ser uma indicação de vazamento no sistema de direção hidráulica.

Verifique o nível do fluido freqüentemente e dirija-se a uma Concessionária Honda para inspecionar o sistema o mais rapidamente possível se houver sinais de vazamento.

▲ ATENÇÃO

Movimentar o volante de direção totalmente para a direita ou esquerda e mantê-lo travado nesta posição pode danificar a bomba da direção hidráulica.

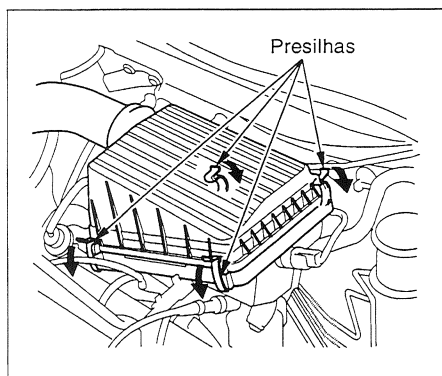

FILTRO DE AR (Modelo LX)

O filtro de ar está localizado no centro do compartimento do motor.

Para substituí-lo, siga os procedimentos abaixo:

1. Solte as quatro presilhas e remova a tampa da carcaça do filtro de ar;

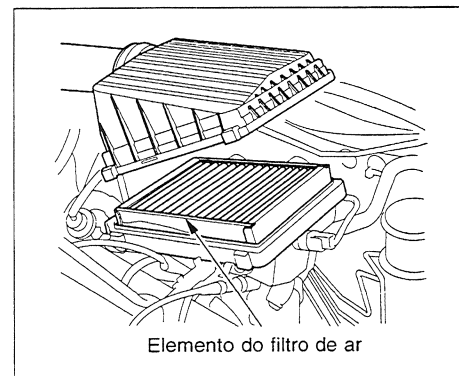

2. Remova o elemento do filtro de ar;
3. Limpe o interior da carcaça do filtro com um pano úmido. Instale o novo elemento na carcaça do filtro de ar;
4. Reinstale a tampa da carcaça do filtro de ar e fixe-a firmemente com as quatro presilhas.

6-15

Manutenção

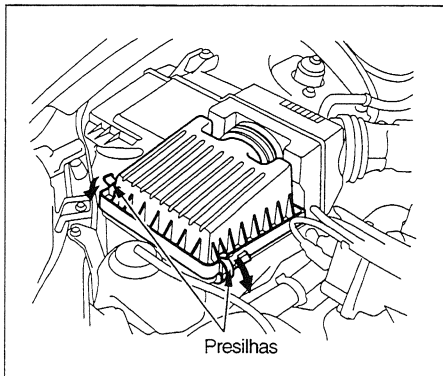

(Modelo EX)

O filtro de ar está localizado no lado direito do compartimento do motor.

Para substituí-lo, siga os procedimentos descritos abaixo:

1. Solte as quatro presilhas e remova a tampa da carcaça do filtro de ar;

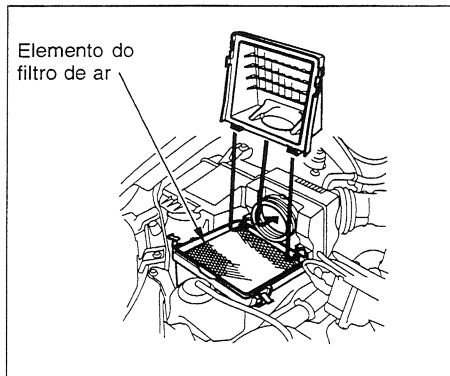

2. Remova o elemento do filtro de ar;
3. Limpe o interior da carcaça do filtro com um pano úmido. Instale o novo elemento;
4. Reinstale a tampa da carcaça do filtro de ar e fixe-a firmemente com as quatro presilhas.

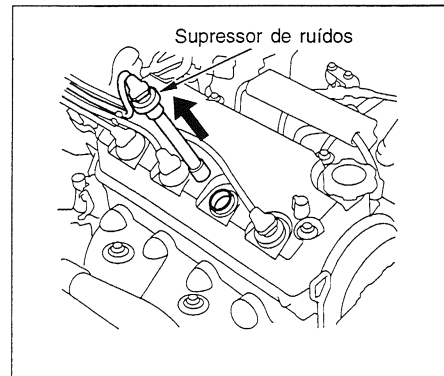

VELAS DE IGNIÇÃO

Substitua as velas de ignição de acordo com os intervalos especificados na Tabela de Manutenção.

1. Retire toda a sujeira ao redor da base da vela de ignição.
2. Desconecte o supressor de ruídos da vela.
3. Remova a vela com uma chave de vela de 16 mm.

6-16

Manutenção

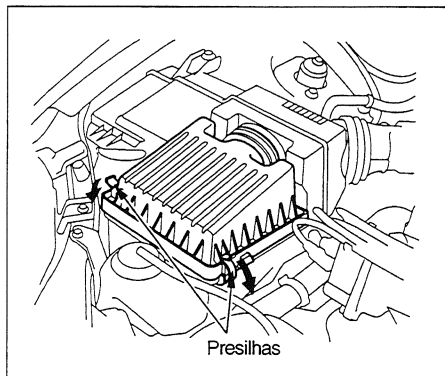

(Modelo EX)

O filtro de ar está localizado no lado direito do compartimento do motor.

Para substituí-lo, siga os procedimentos descritos abaixo:

1. Solte as quatro presilhas e remova a tampa da carcaça do filtro de ar;

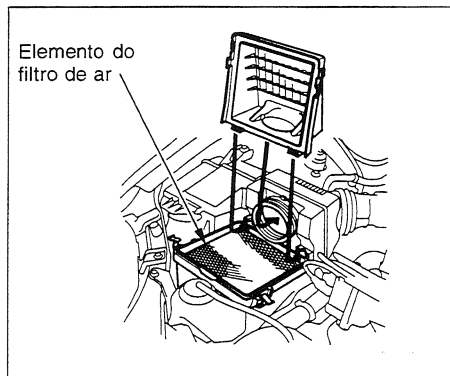

2. Remova o elemento do filtro de ar;
3. Limpe o interior da carcaça do filtro com um pano úmido. Instale o novo elemento;
4. Reinstale a tampa da carcaça do filtro de ar e fixe-a firmemente com as quatro presilhas.

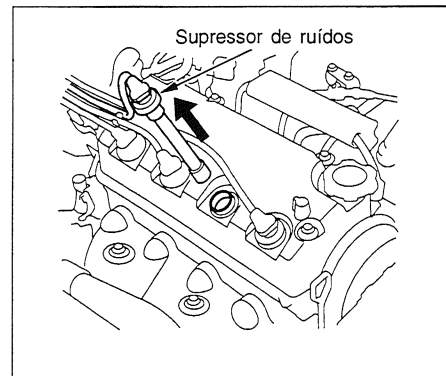

VELAS DE IGNIÇÃO

Substitua as velas de ignição de acordo com os intervalos especificados na Tabela de Manutenção.

1. Retire toda a sujeira ao redor da base da vela de ignição.
2. Desconecte o supressor de ruídos da vela.
3. Remova a vela com uma chave de vela de 16 mm.

6-16

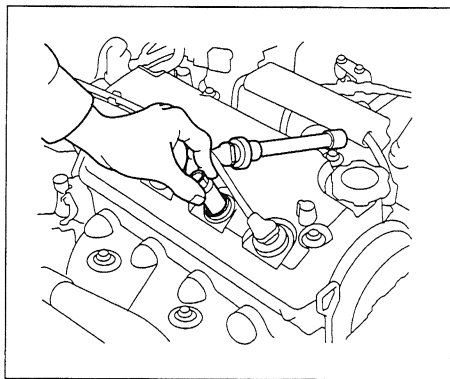

4. Instale a vela de ignição nova manualmente para evitar danos à rosca.

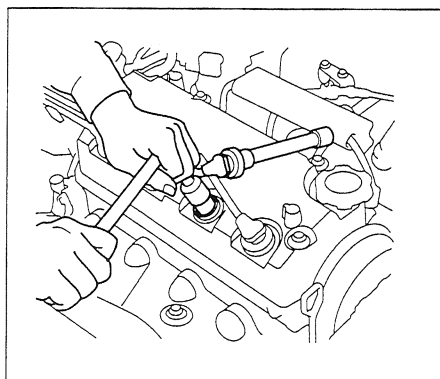

5. Após a vela encostar no cabeçote do motor, dê o aperto final (2/3 volta), utilizando a chave de vela.

Torque: 18 N.m (1,8 kgf.m)

▲ ATENÇÃO

As velas de ignição devem ser apertadas firmemente, mas não excessivamente. Uma vela muito folgada pode causar superaquecimento e danos ao motor. Uma vela muito apertada pode danificar a rosca do cabeçote.

6. Reinstale o supressor de ruídos da vela.

7. Repita este procedimento para as outras velas de ignição.

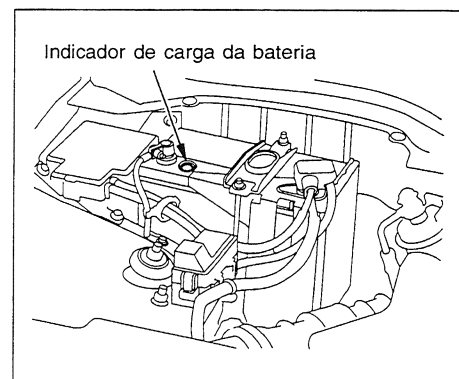

BATERIA

Inspeção da bateria

Verifique o estado de carga da bateria, observando a cor do indicador de carga. A etiqueta colocada sobre a bateria apresenta cada cor e seu significado.

Verifique se os terminais da bateria estão enferrujados. Isto pode ser notado através da presença de um pó branco ou amarelado. Para eliminar a corrosão, cubra os terminais, sem retirar os cabos, com uma solução de bicarbonato de sódio ou de potássio e água. Com a aplicação desta solução, surgirão algumas bolhas e o pó se tornará marrom. Quando não existirem mais bolhas, lave a bateria com água. Seque-a com um pano ou toalha de papel. Cubra os terminais com graxa para evitar corrosão.

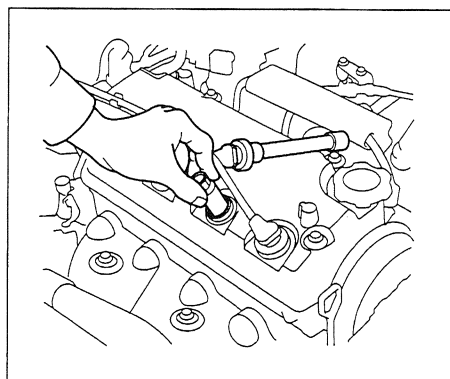

4. Instale a vela de ignição nova manualmente para evitar danos à rosca.

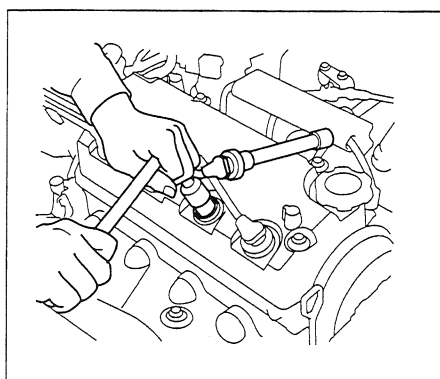

5. Após a vela encostar no cabeçote do motor, dê o aperto final (2/3 volta), utilizando a chave de vela.

Torque: 18 N.m (1,8 kgf.m)

▲ ATENÇÃO

As velas de ignição devem ser apertadas firmemente, mas não excessivamente. Uma vela muito folgada pode causar superaquecimento e danos ao motor. Uma vela muito apertada pode danificar a rosca do cabeçote.

6. Reinstale o supressor de ruídos da vela.

7. Repita este procedimento para as outras velas de ignição.

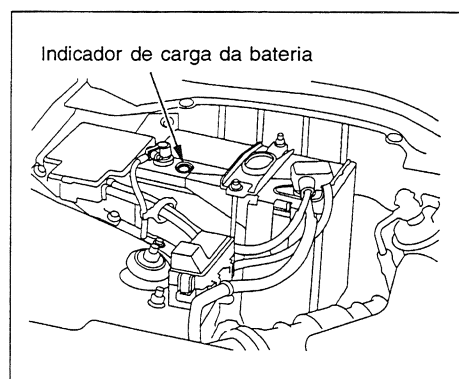

BATERIA

Inspeção da bateria

Verifique o estado de carga da bateria, observando a cor do indicador de carga. A etiqueta colocada sobre a bateria apresenta cada cor e seu significado.

Verifique se os terminais da bateria estão enferrujados. Isto pode ser notado através da presença de um pó branco ou amarelado. Para eliminar a corrosão, cubra os terminais, sem retirar os cabos, com uma solução de bicarbonato de sódio ou de potássio e água. Com a aplicação desta solução, surgirão algumas bolhas e o pó se tornará marrom. Quando não existirem mais bolhas, lave a bateria com água. Seque-a com um pano ou toalha de papel. Cubra os terminais com graxa para evitar corrosão.

Manutenção

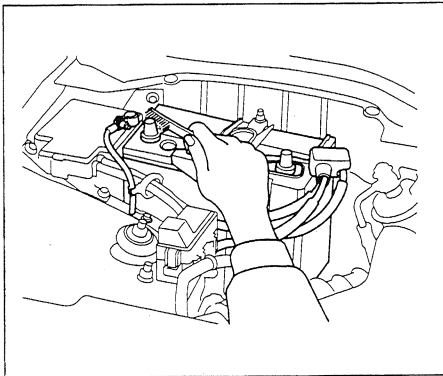

Se os terminais estiverem excessivamente enferrujados, limpe-os com uma solução de bicarbonato de sódio ou de potássio e água. A seguir, retire os cabos dos terminais, utilizando uma chave.

Solte primeiro o cabo negativo (-) da bateria e, em seguida, o cabo positivo (+). Limpe os terminais da bateria com uma ferramenta adequada ou escova de aço.

Instale o cabo positivo (+) e, em seguida, o cabo negativo (-). Cubra os terminais da bateria com graxa.

Se for necessário conectar a bateria a um carregador, solte ambos os cabos (- e +) para evitar danos ao sistema elétrico do veículo.

6-18

▲ CUIDADO

- As baterias produzem gás hidrogênio altamente explosivo.
- Mantenha faíscas, chamas expostas e cigarros acesos afastados da bateria. Caso contrário, poderá ocorrer uma forte explosão, causando sérios ferimentos pessoais.
- Use óculos e roupas de proteção. Para maior segurança, os serviços na bateria devem ser efetuados por um mecânico qualificado.

▲ ATENÇÃO

Não carregue a bateria com os cabos conectados. Caso contrário, os controles eletrônicos do veículo poderão ser seriamente danificados. Antes de conectar a bateria em um carregador, desconecte seus cabos.

Procedimentos de emergência em caso de acidente provocado pela bateria

Olhos: Em caso de contato, lave-os com bastante água por pelo menos 15 minutos. Não use água sob pressão. Procure assistência médica imediatamente.

Pele: Em caso de contato, lave a área atingida com bastante água. Troque de roupa em caso de contaminação. Procure assistência médica imediatamente.

Ingestão: Em caso de ingestão, tome bastante água ou leite. Procure assistência médica imediatamente.

Manutenção

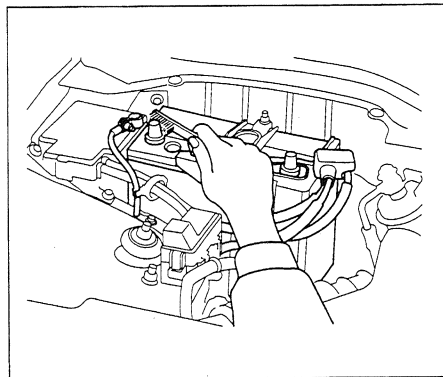

Se os terminais estiverem excessivamente enferrujados, limpe-os com uma solução de bicarbonato de sódio ou de potássio e água. A seguir, retire os cabos dos terminais, utilizando uma chave.

Solte primeiro o cabo negativo (-) da bateria e, em seguida, o cabo positivo (+). Limpe os terminais da bateria com uma ferramenta adequada ou escova de aço.

Instale o cabo positivo (+) e, em seguida, o cabo negativo (-). Cubra os terminais da bateria com graxa.

Se for necessário conectar a bateria a um carregador, solte ambos os cabos (- e +) para evitar danos ao sistema elétrico do veículo.

▲ CUIDADO

- As baterias produzem gás hidrogênio altamente explosivo.
- Mantenha faíscas, chamas expostas e cigarros acesos afastados da bateria. Caso contrário, poderá ocorrer uma forte explosão, causando sérios ferimentos pessoais.
- Use óculos e roupas de proteção. Para maior segurança, os serviços na bateria devem ser efetuados por um mecânico qualificado.

▲ ATENÇÃO

Não carregue a bateria com os cabos conectados. Caso contrário, os controles eletrônicos do veículo poderão ser seriamente danificados. Antes de conectar a bateria em um carregador, desconecte seus cabos.

Procedimentos de emergência em caso de acidente provocado pela bateria

Olhos: Em caso de contato, lave-os com bastante água por pelo menos 15 minutos. Não use água sob pressão. Procure assistência médica imediatamente.

Pele: Em caso de contato, lave a área atingida com bastante água. Troque de roupa em caso de contaminação. Procure assistência médica imediatamente.

Ingestão: Em caso de ingestão, tome bastante água ou leite. Procure assistência médica imediatamente.

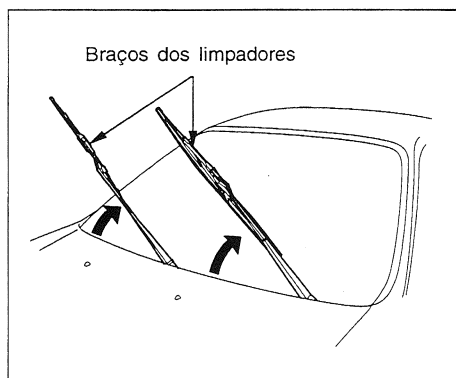

LIMPADORES DO PÁRA-BRISA

Substituição das palhetas

1. Levante os braços dos limpadores do pára-brisa.

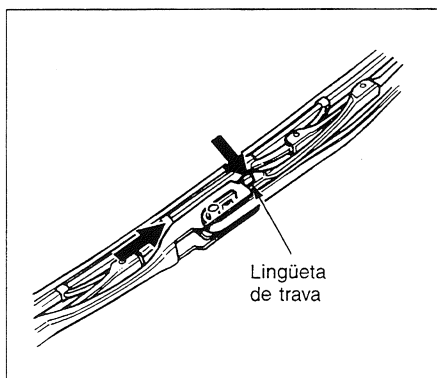

2. Remova o conjunto da palheta do braço do limpador. Pressione a lingüeta de trava e empurre a palheta em direção à base do braço do limpador.

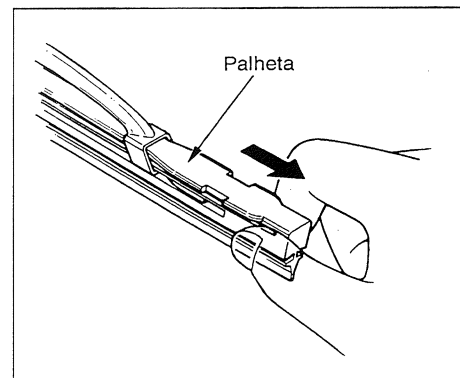

3. Segure firmemente a extremidade da borracha da palheta e puxe-a até as lingüetas se soltarem do suporte metálico.

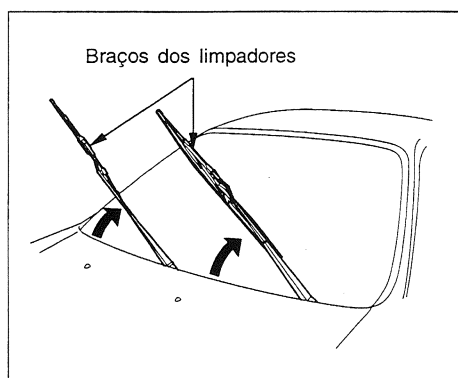

LIMPADORES DO PÁRA-BRISA

Substituição das palhetas

1. Levante os braços dos limpadores do pára-brisa.

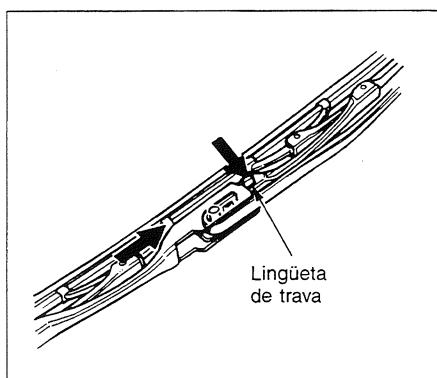

2. Remova o conjunto da palheta do braço do limpador. Pressione a lingüeta de trava e empurre a palheta em direção à base do braço do limpador.

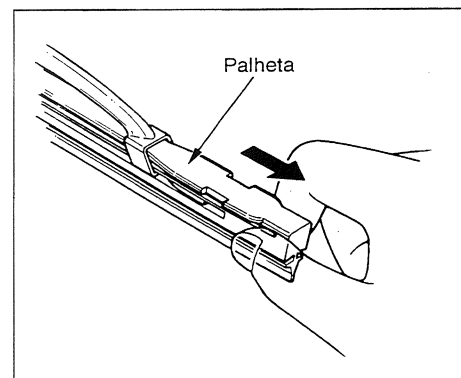

3. Segure firmemente a extremidade da borracha da palheta e puxe-a até as lingüetas se soltarem do suporte metálico.

Manutenção

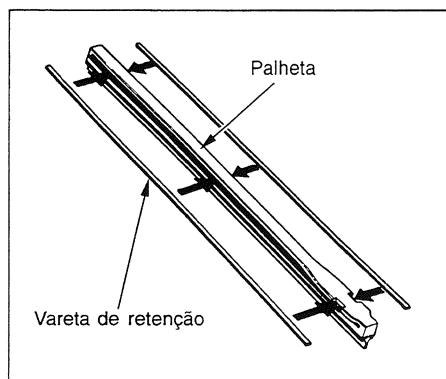

4. Verifique as palhetas novas. Se não tiverem uma vareta de retenção metálica ou de plástico, utilize as da palheta antiga.

5. Instale as varetas de retenção na nova palheta.
6. Reinstale o conjunto da palheta no braço do limpador do pára-brisa.
7. Abaixе os braços dos limpadores sobre o pára-brisa.

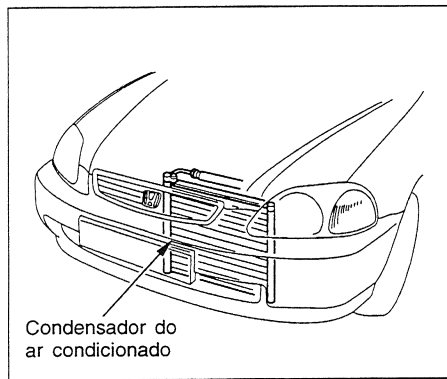

AR CONDICIONADO

(Se equipado)

O ar condicionado de seu veículo é um sistema vedado. Qualquer serviço de manutenção deve ser efetuado por um mecânico qualificado em uma Concessionária Honda.

6-20

Manutenção

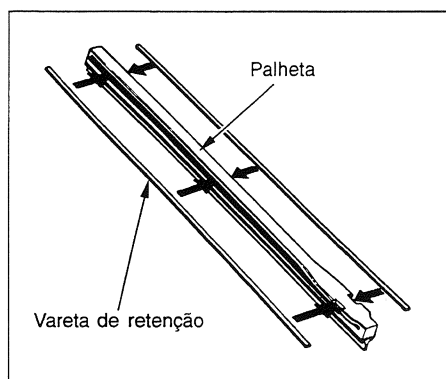

4. Verifique as palhetas novas. Se não tiverem uma vareta de retenção metálica ou de plástico, utilize as da palheta antiga.

5. Instale as varetas de retenção na nova palheta.
6. Reinstale o conjunto da palheta no braço do limpador do pára-brisa.
7. Abaixе os braços dos limpadores sobre o pára-brisa.

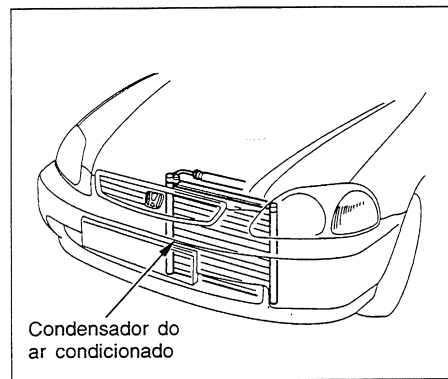

AR CONDICIONADO

(Se equipado)

O ar condicionado de seu veículo é um sistema vedado. Qualquer serviço de manutenção deve ser efetuado por um mecânico qualificado em uma Concessionária Honda.

6-20

Para se assegurar de que o ar condicionado funcione perfeitamente, siga os procedimentos descritos abaixo:

- Verifique o radiador e o condensador do ar condicionado (na parte dianteira do radiador) quanto ao acúmulo de sujeira, insetos ou outros objetos. Remova toda a sujeira cuidadosamente para obter rendimento máximo do sistema;

▲ ATENÇÃO

As grades do radiador e do condensador são muito finas e podem ser facilmente danificadas. Para limpá-las, utilize somente água sob baixa pressão e uma escova macia.

- Ligue o ar condicionado pelo menos uma vez por semana por aproximadamente 10 minutos, mesmo durante o inverno, a fim de lubrificar os vedadores e o interior do compressor, e assegurar-se de que o sistema esteja funcionando corretamente.

Se o ar condicionado não estiver funcionando corretamente, isto indica que o sistema está descarregado. Dirija-se a uma Concessionária Honda para verificar se há vazamentos.

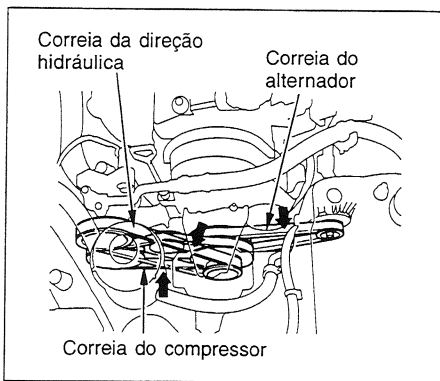

CORREIAS DO MOTOR

Verifique as condições das correias do motor. Inspecione-as visualmente quanto ao desgaste. Verifique a tensão, flexionando as correias.

Folga correta

- Alternador: 7,0 – 10,5 mm
- Sistema de direção hidráulica: 8,0 – 12,0 mm
- Compressor: 6,5 – 10,5 mm

Se as correias apresentarem sinais de desgaste ou estiverem frouxas, deverão ser substituídas ou ajustadas. As correias devem ser inspecionadas conforme especificado no Manual de Manutenção.

Para se assegurar de que o ar condicionado funcione perfeitamente, siga os procedimentos descritos abaixo:

- Verifique o radiador e o condensador do ar condicionado (na parte dianteira do radiador) quanto ao acúmulo de sujeira, insetos ou outros objetos. Remova toda a sujeira cuidadosamente para obter rendimento máximo do sistema;

▲ ATENÇÃO

As grades do radiador e do condensador são muito finas e podem ser facilmente danificadas. Para limpá-las, utilize somente água sob baixa pressão e uma escova macia.

- Ligue o ar condicionado pelo menos uma vez por semana por aproximadamente 10 minutos, mesmo durante o inverno, a fim de lubrificar os vedadores e o interior do compressor, e assegurar-se de que o sistema esteja funcionando corretamente.

Se o ar condicionado não estiver funcionando corretamente, isto indica que o sistema está descarregado. Dirija-se a uma Concessionária Honda para verificar se há vazamentos.

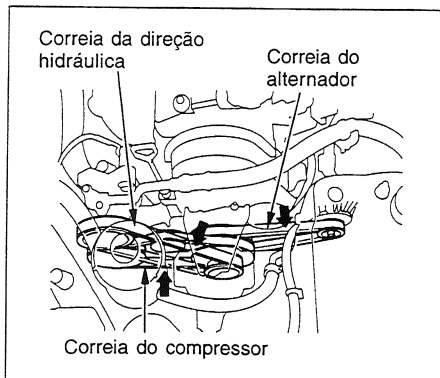

CORREIAS DO MOTOR

Verifique as condições das correias do motor. Inspecione-as visualmente quanto ao desgaste. Verifique a tensão, flexionando as correias.

Folga correta

- Alternador: 7,0 – 10,5 mm
- Sistema de direção hidráulica: 8,0 – 12,0 mm
- Compressor: 6,5 – 10,5 mm

Se as correias apresentarem sinais de desgaste ou estiverem frouxas, deverão ser substituídas ou ajustadas. As correias devem ser inspecionadas conforme especificado no Manual de Manutenção.

Manutenção

PNEUS

O funcionamento seguro do veículo depende em parte de pneus de tipo e tamanho adequados, em bom estado, com banda de rodagem perfeita e corretamente inflados. As páginas a seguir apresentam informações mais detalhadas sobre a inspeção do desgaste e os procedimentos para a substituição dos pneus.

▲ CUIDADO

A utilização de pneus que estejam excessivamente desgastados ou com pressão incorreta pode causar acidentes graves. Siga todas as instruções descritas neste Manual do Proprietário quanto à pressão e manutenção dos pneus.

Pressão dos pneus

É essencial manter os pneus na pressão correta para obter maior conforto, melhor dirigibilidade e maior vida útil das bandas de rodagem. Pneus com pressão muito baixa sofrem desgaste irregular, afetando adversamente a dirigibilidade e aumentando o consumo de combustível. Pneus com pressão muito alta afetam a condução do veículo, tornando-a mais dura. Além disso, os pneus ficam mais expostos a danos causados por impactos e sofrem desgaste irregular. Inspeção dos pneus diariamente. Ajuste a pressão dos pneus com um calibrador pelo menos uma vez por mês. Sempre inspecione o estepe ao verificar os outros pneus. Verifique a pressão somente com os pneus frios, ou seja, após o veículo estar parado por pelo menos 3 horas. Se for necessário dirigir o veículo antes de verificar a pressão, os pneus ainda podem ser considerados frios quando tiverem rodado 1,6 km no máximo.

As pressões recomendadas para os pneus frios estão indicadas na Seção 9 "Rodas e pneus" e na etiqueta fixada na coluna da porta do motorista.

Os pneus sem câmara têm capacidade parcial de auto-vedação quando furados. O ar escapará muito lentamente e a pressão começará a diminuir. Se a pressão diminuir com frequência, inspecione cuidadosamente os pneus quanto à existência de furos.

Pressão dos pneus	
Dianteiro	30 psi
Traseiro	29 psi

Manutenção

PNEUS

O funcionamento seguro do veículo depende em parte de pneus de tipo e tamanho adequados, em bom estado, com banda de rodagem perfeita e corretamente inflados. As páginas a seguir apresentam informações mais detalhadas sobre a inspeção do desgaste e os procedimentos para a substituição dos pneus.

▲ CUIDADO

A utilização de pneus que estejam excessivamente desgastados ou com pressão incorreta pode causar acidentes graves. Siga todas as instruções descritas neste Manual do Proprietário quanto à pressão e manutenção dos pneus.

Pressão dos pneus

É essencial manter os pneus na pressão correta para obter maior conforto, melhor dirigibilidade e maior vida útil das bandas de rodagem. Pneus com pressão muito baixa sofrem desgaste irregular, afetando adversamente a dirigibilidade e aumentando o consumo de combustível. Pneus com pressão muito alta afetam a condução do veículo, tornando-a mais dura. Além disso, os pneus ficam mais expostos a danos causados por impactos e sofrem desgaste irregular. Inspeção dos pneus diariamente. Ajuste a pressão dos pneus com um calibrador pelo menos uma vez por mês. Sempre inspecione o estepe ao verificar os outros pneus. Verifique a pressão somente com os pneus frios, ou seja, após o veículo estar parado por pelo menos 3 horas. Se for necessário dirigir o veículo antes de verificar a pressão, os pneus ainda podem ser considerados frios quando tiverem rodado 1,6 km no máximo.

As pressões recomendadas para os pneus frios estão indicadas na Seção 9 "Rodas e pneus" e na etiqueta fixada na coluna da porta do motorista.

Os pneus sem câmara têm capacidade parcial de auto-vedação quando furados. O ar escapará muito lentamente e a pressão começará a diminuir. Se a pressão diminuir com frequência, inspecione cuidadosamente os pneus quanto à existência de furos.

Pressão dos pneus	
Dianteiro	30 psi
Traseiro	29 psi

Inspecção dos pneus

Todas as vezes que a pressão for verificada, observe também se os pneus estão visivelmente danificados, desgastados ou se existe algum objeto estranho encrustado na banda de rodagem.

Inspecione os pneus quanto a:

- Deformações na banda de rodagem ou nas paredes dos pneus. Substitua o pneu se necessário;
- Cortes, divisões ou rachaduras nas laterais dos pneus. Substitua o pneu se necessário;
- Desgaste excessivo das bandas de rodagem.

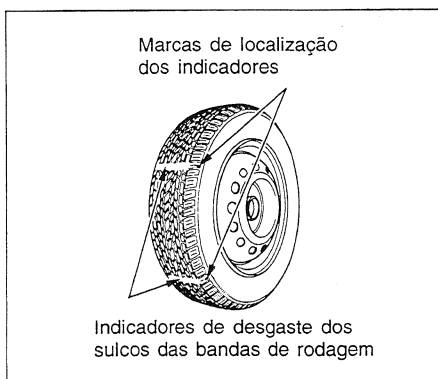

Os pneus de seu veículo possuem indicadores de desgaste nas bandas de rodagem.

Os indicadores tornam-se visíveis na forma de faixas com aproximadamente 13 mm de largura quando a profundidade dos sulcos da banda de rodagem for menor que 1,6 mm.

Pneus desgastados proporcionam pouca tração e aderência em pistas molhadas. Se os indicadores de desgaste forem observados em três ou mais locais, substitua o pneu.

Manutenção dos pneus

Além da pressão, o alinhamento correto das rodas ajuda a diminuir o desgaste dos pneus.

Os pneus são balanceados corretamente na fábrica. Entretanto, podem necessitar de novo balanceamento após um certo desgaste das bandas de rodagem. Procure sua Concessionária Honda caso sinta vibrações durante a condução do veículo.

Sempre que um pneu for retirado da roda, deverá ser novamente balanceado. Este procedimento torna a condução do veículo mais confortável e aumenta a vida útil do pneu.

Manutenção

Inspecção dos pneus

Todas as vezes que a pressão for verificada, observe também se os pneus estão visivelmente danificados, desgastados ou se existe algum objeto estranho encrustado na banda de rodagem.

Inspecione os pneus quanto a:

- Deformações na banda de rodagem ou nas paredes dos pneus. Substitua o pneu se necessário;
- Cortes, divisões ou rachaduras nas laterais dos pneus. Substitua o pneu se necessário;
- Desgaste excessivo das bandas de rodagem.

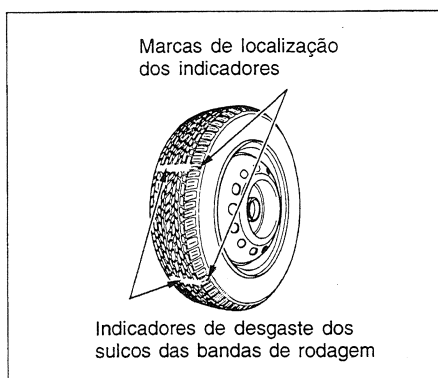

Os pneus de seu veículo possuem indicadores de desgaste nas bandas de rodagem.

Os indicadores tornam-se visíveis na forma de faixas com aproximadamente 13 mm de largura quando a profundidade dos sulcos da banda de rodagem for menor que 1,6 mm.

Pneus desgastados proporcionam pouca tração e aderência em pistas molhadas. Se os indicadores de desgaste forem observados em três ou mais locais, substitua o pneu.

Manutenção dos pneus

Além da pressão, o alinhamento correto das rodas ajuda a diminuir o desgaste dos pneus.

Os pneus são balanceados corretamente na fábrica. Entretanto, podem necessitar de novo balanceamento após um certo desgaste das bandas de rodagem. Procure sua Concessionária Honda caso sinta vibrações durante a condução do veículo.

Sempre que um pneu for retirado da roda, deverá ser novamente balanceado. Este procedimento torna a condução do veículo mais confortável e aumenta a vida útil do pneu.

Manutenção

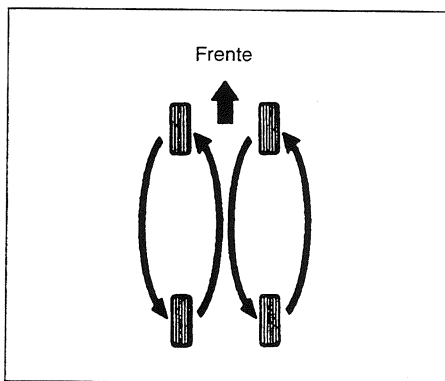

Rodízio dos pneus

Para aumentar a vida útil dos pneus e distribuir o desgaste uniformemente, efetue o rodízio dos pneus de acordo com o Manual de Manutenção. Todas as vezes que o rodízio for efetuado, troque a posição dos pneus como mostrado a figura.

Substituição dos pneus

Os pneus instalados em seu Honda foram projetados e escolhidos para adaptarem-se às características do veículo, proporcionando melhor dirigibilidade, maior conforto e maior vida útil. Substitua-os somente por pneus radiais com as mesmas características. Alguns pneus possuem um sentido de rotação fixo. Neste caso, certifique-se de que estejam instalados corretamente.

▲ CUIDADO

- O uso de pneus incorretos pode afetar a dirigibilidade e estabilidade do veículo, aumentando os riscos de colisões.
- Utilize somente pneus de tamanho e tipo recomendados neste manual.

O ideal é substituir os 4 pneus ao mesmo tempo. Se isto não for possível, substitua sempre os pneus dianteiros ou traseiros em pares. A substituição de somente um pneu poderá afetar seriamente a dirigibilidade do veículo.

▲ ATENÇÃO

O sistema ABS funciona através da comparação da velocidade das rodas. Portanto, se os pneus forem substituídos por outros com dimensões diferentes, o funcionamento do sistema ABS será comprometido.

Se a roda tiver que ser substituída, utilize o mesmo tipo de roda original de fábrica. As Concessionárias Honda oferecem rodas de reposição.

Para maiores informações sobre as dimensões dos pneus e das rodas, consulte a Seção 9 "Rodas e pneus".

6-24

Manutenção

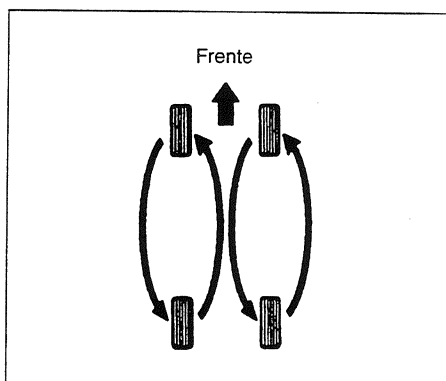

Rodízio dos pneus

Para aumentar a vida útil dos pneus e distribuir o desgaste uniformemente, efetue o rodízio dos pneus de acordo com o Manual de Manutenção. Todas as vezes que o rodízio for efetuado, troque a posição dos pneus como mostrado a figura.

Substituição dos pneus

Os pneus instalados em seu Honda foram projetados e escolhidos para adaptarem-se às características do veículo, proporcionando melhor dirigibilidade, maior conforto e maior vida útil. Substitua-os somente por pneus radiais com as mesmas características. Alguns pneus possuem um sentido de rotação fixo. Neste caso, certifique-se de que estejam instalados corretamente.

▲ CUIDADO

- O uso de pneus incorretos pode afetar a dirigibilidade e estabilidade do veículo, aumentando os riscos de colisões.
- Utilize somente pneus de tamanho e tipo recomendados neste manual.

O ideal é substituir os 4 pneus ao mesmo tempo. Se isto não for possível, substitua sempre os pneus dianteiros ou traseiros em pares. A substituição de somente um pneu poderá afetar seriamente a dirigibilidade do veículo.

▲ ATENÇÃO

O sistema ABS funciona através da comparação da velocidade das rodas. Portanto, se os pneus forem substituídos por outros com dimensões diferentes, o funcionamento do sistema ABS será comprometido.

Se a roda tiver que ser substituída, utilize o mesmo tipo de roda original de fábrica. As Concessionárias Honda oferecem rodas de reposição.

Para maiores informações sobre as dimensões dos pneus e das rodas, consulte a Seção 9 "Rodas e pneus".

6-24

LUZES

Verifique o funcionamento das luzes externas do veículo pelo menos uma vez por semana, pois uma lâmpada queimada pode criar uma condição insegura. A identificação de seu veículo e sua capacidade de sinalizar para outros motoristas serão reduzidas.

Verifique os seguintes itens:

- Faróis (luzes alta e baixa);
- Lanternas;
- Luzes dos sinalizadores de direção;
- Luz de marcha à ré;
- Luz do sinalizador de advertência;
- Luz da placa de licença;
- Luzes do freio;
- *Brake light*;
- Lanterna de neblina traseira (se equipado).

Se alguma lâmpada estiver queimada, substitua-a imediatamente. Para determinar o tipo de lâmpada de reposição necessária, consulte a Seção 9 "Lâmpadas".

Substituição de lâmpadas

Substituição da lâmpada do farol

Os faróis de seu veículo estão equipados com lâmpadas de halogênio. Use luvas para substituir a lâmpada. Não toque no bulbo da lâmpada com a mão. As impressões digitais deixadas na lâmpada criam pontos quentes que podem causar queima prematura. Se isto acontecer, limpe a lâmpada com um pano umedecido com álcool.

▲ CUIDADO

A lâmpada do farol, quando ligada, torna-se muito quente e permanece quente durante algum tempo após ser desligada. Deixe-a esfriar antes de manuseá-la.

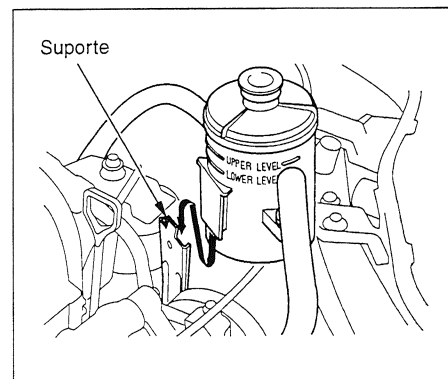

1. Abra o capô do motor. Se for necessário substituir a lâmpada do farol do lado esquerdo, remova o reservatório do fluido da direção hidráulica. Se for substituir a lâmpada do farol direito, retire o tubo de entrada de ar, puxando-o para cima.

LUZES

Verifique o funcionamento das luzes externas do veículo pelo menos uma vez por semana, pois uma lâmpada queimada pode criar uma condição insegura. A identificação de seu veículo e sua capacidade de sinalizar para outros motoristas serão reduzidas.

Verifique os seguintes itens:

- Faróis (luzes alta e baixa);
- Lanternas;
- Luzes dos sinalizadores de direção;
- Luz de marcha à ré;
- Luz do sinalizador de advertência;
- Luz da placa de licença;
- Luzes do freio;
- *Brake light*;
- Lanterna de neblina traseira (se equipado).

Se alguma lâmpada estiver queimada, substitua-a imediatamente. Para determinar o tipo de lâmpada de reposição necessária, consulte a Seção 9 "Lâmpadas".

Substituição de lâmpadas

Substituição da lâmpada do farol

Os faróis de seu veículo estão equipados com lâmpadas de halogênio. Use luvas para substituir a lâmpada. Não toque no bulbo da lâmpada com a mão. As impressões digitais deixadas na lâmpada criam pontos quentes que podem causar queima prematura. Se isto acontecer, limpe a lâmpada com um pano umedecido com álcool.

▲ CUIDADO

A lâmpada do farol, quando ligada, torna-se muito quente e permanece quente durante algum tempo após ser desligada. Deixe-a esfriar antes de manuseá-la.

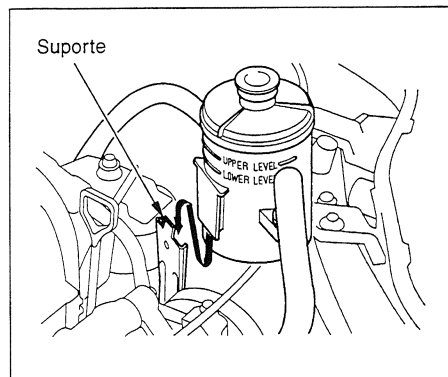

1. Abra o capô do motor. Se for necessário substituir a lâmpada do farol do lado esquerdo, remova o reservatório do fluido da direção hidráulica. Se for substituir a lâmpada do farol direito, retire o tubo de entrada de ar, puxando-o para cima.

Manutenção

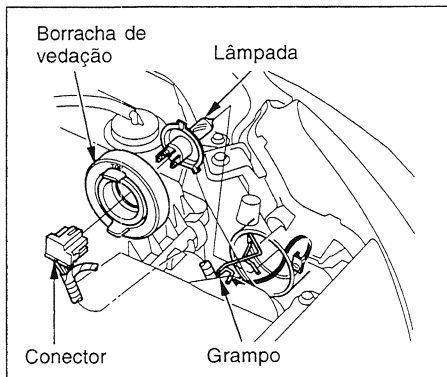

2. Remova o conector elétrico da lâmpada, pressionando suas laterais para soltar a lingüeta. Puxe o conector em linha reta.

3. Retire a borracha de vedação, puxando-a pela lingüeta.
4. Solte o grampo e retire a lâmpada.
5. Instale a lâmpada nova no suporte, certificando-se de que as lingüetas estejam encaixadas nas ranhuras. Posicione o grampo na ranhura e fixe sua extremidade.
6. Instale a borracha de vedação sobre a lâmpada. A extremidade marcada com a palavra "TOP" deve ficar virada para cima.
7. Encaixe o conector na lâmpada nova. Ligue o farol e verifique seu funcionamento.
8. Reinstale o reservatório do fluido da direção hidráulica ou o tubo de entrada de ar, dependendo da lâmpada substituída.

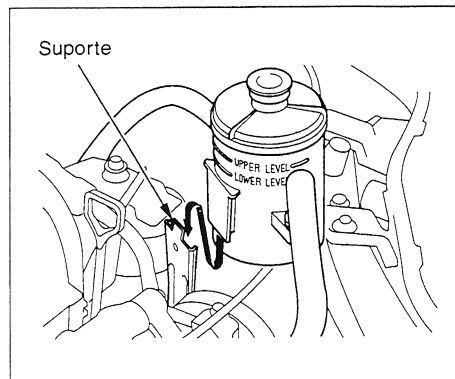

Substituição das lâmpadas das lanternas dianteiras

1. Abra o capô do motor. A lâmpada da lanterna está localizada próxima à lâmpada do farol. Para substituir a lâmpada do lado esquerdo, retire o reservatório do fluido da direção hidráulica.

6-26

Manutenção

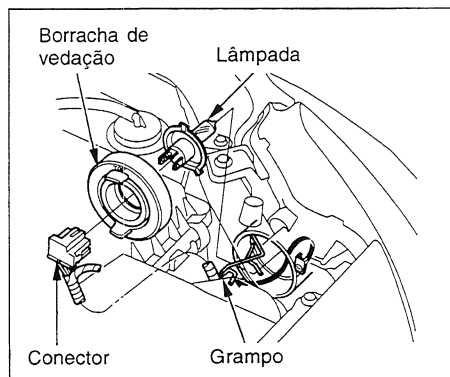

2. Remova o conector elétrico da lâmpada, pressionando suas laterais para soltar a lingüeta. Puxe o conector em linha reta.

3. Retire a borracha de vedação, puxando-a pela lingüeta.
4. Solte o grampo e retire a lâmpada.
5. Instale a lâmpada nova no suporte, certificando-se de que as lingüetas estejam encaixadas nas ranhuras. Posicione o grampo na ranhura e fixe sua extremidade.
6. Instale a borracha de vedação sobre a lâmpada. A extremidade marcada com a palavra "TOP" deve ficar virada para cima.
7. Encaixe o conector na lâmpada nova. Ligue o farol e verifique seu funcionamento.
8. Reinstale o reservatório do fluido da direção hidráulica ou o tubo de entrada de ar, dependendo da lâmpada substituída.

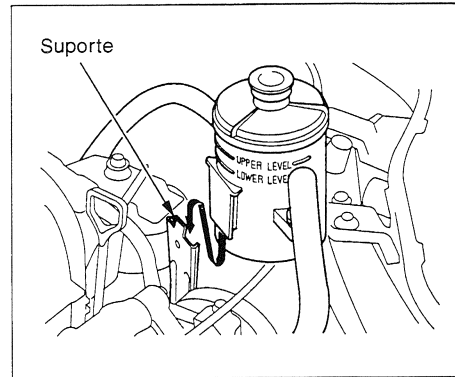

Substituição das lâmpadas das lanternas dianteiras

1. Abra o capô do motor. A lâmpada da lanterna está localizada próxima à lâmpada do farol. Para substituir a lâmpada do lado esquerdo, retire o reservatório do fluido da direção hidráulica.

6-26

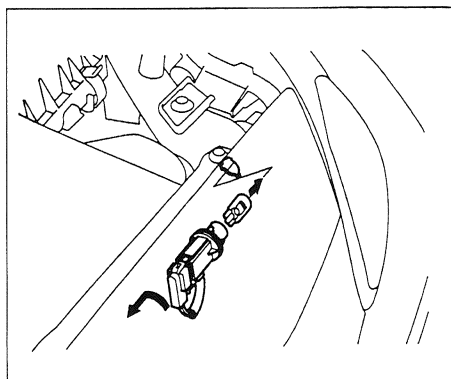

2. Retire o soquete do farol, girando-o 1/4 de volta no sentido anti-horário.
3. Retire a lâmpada do soquete e instale uma lâmpada nova.
4. Instale o soquete novamente no farol. Gire-o no sentido horário.
5. Ligue as luzes das lanternas e verifique o funcionamento da lâmpada.
6. Reinstale o reservatório do fluido da direção hidráulica caso tenha substituído a lâmpada do lado esquerdo.

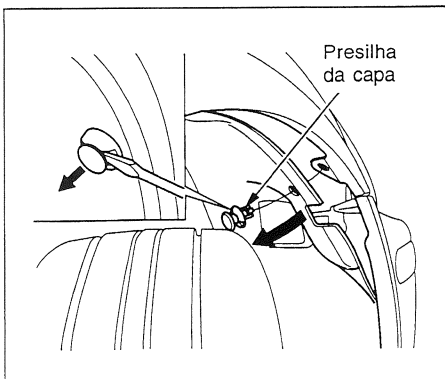

Substituição das lâmpadas dos sinalizadores de direção dianteiros

1. Ao substituir a lâmpada do lado esquerdo, gire o volante totalmente para a direita. Ao substituir a lâmpada do lado direito, gire-o para a esquerda.
2. Retire a presilha da capa interna do pára-lama com uma chave de fenda.
3. Retire a capa interna do pára-lama.
4. Retire o soquete do sinalizador de direção. Gire o soquete 1/4 de volta no sentido anti-horário para retirá-lo.

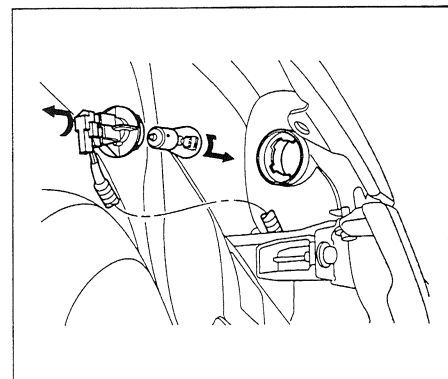

5. Pressione e gire a lâmpada queimada no sentido anti-horário até soltá-la a fim de removê-la.

6-27

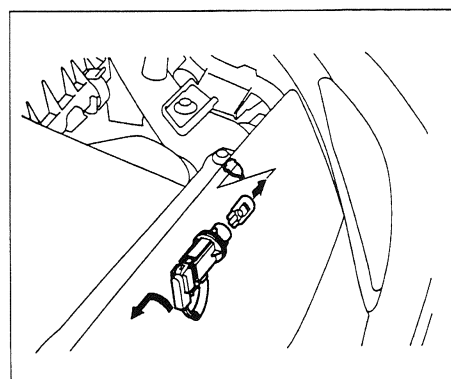

2. Retire o soquete do farol, girando-o 1/4 de volta no sentido anti-horário.
3. Retire a lâmpada do soquete e instale uma lâmpada nova.
4. Instale o soquete novamente no farol. Gire-o no sentido horário.
5. Ligue as luzes das lanternas e verifique o funcionamento da lâmpada.
6. Reinstale o reservatório do fluido da direção hidráulica caso tenha substituído a lâmpada do lado esquerdo.

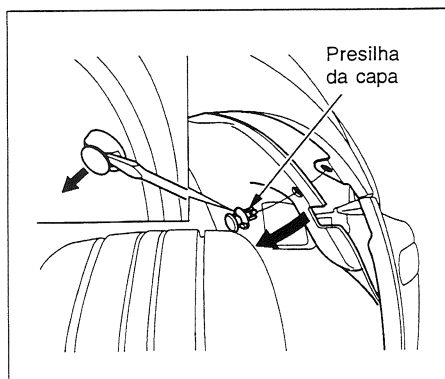

Substituição das lâmpadas dos sinalizadores de direção dianteiros

1. Ao substituir a lâmpada do lado esquerdo, gire o volante totalmente para a direita. Ao substituir a lâmpada do lado direito, gire-o para a esquerda.
2. Retire a presilha da capa interna do pára-lama com uma chave de fenda.
3. Retire a capa interna do pára-lama.
4. Retire o soquete do sinalizador de direção. Gire o soquete 1/4 de volta no sentido anti-horário para retirá-lo.

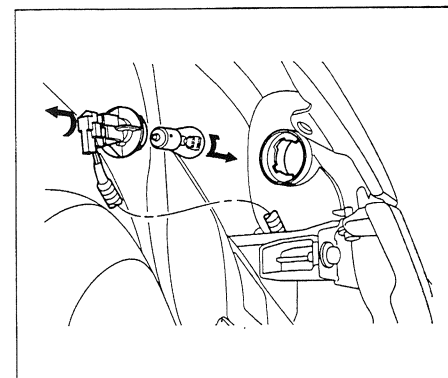

5. Pressione e gire a lâmpada queimada no sentido anti-horário até soltá-la a fim de removê-la.

6-27

Manutenção

6. Gire a lâmpada nova no sentido horário para instalá-la.
7. Instale o soquete no sinalizador de direção.
8. Certifique-se de que a lâmpada esteja funcionando corretamente.
9. Coloque a capa interna do pára-lama e prenda-a com a presilha.

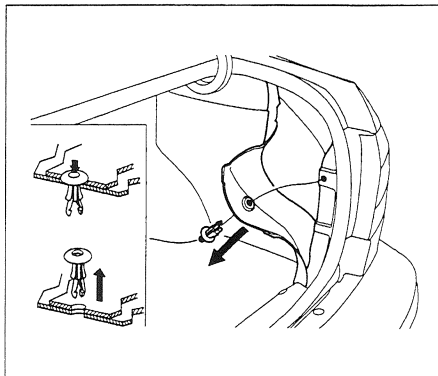

Substituição das lâmpadas das lanternas traseiras (no pára-lama traseiro)

1. Abra o porta-malas.

Retire a presilha localizada no lado do revestimento do porta-malas. Para isso, empurre a parte central da cabeça da presilha. Em seguida, puxe o revestimento.

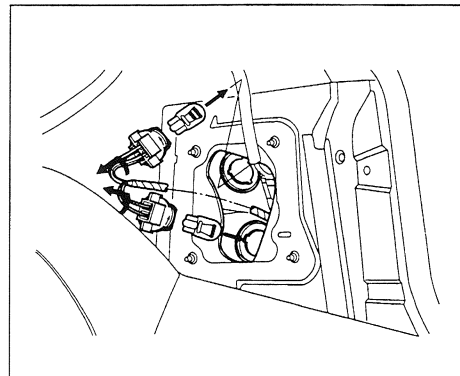

2. Determine qual das duas lâmpadas está queimada.
3. Gire o soquete 1/4 de volta no sentido anti-horário e retire-o.
4. Retire a lâmpada do soquete puxando-a verticalmente.
5. Instale uma nova lâmpada no soquete.
6. Certifique-se de que a lâmpada funcione corretamente.
7. Recoloque o revestimento do porta-malas.

6-28

Manutenção

6. Gire a lâmpada nova no sentido horário para instalá-la.
7. Instale o soquete no sinalizador de direção.
8. Certifique-se de que a lâmpada esteja funcionando corretamente.
9. Coloque a capa interna do pára-lama e prenda-a com a presilha.

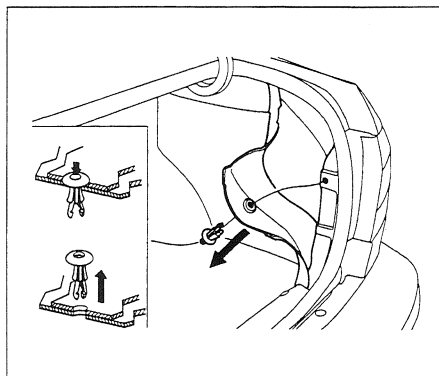

Substituição das lâmpadas das lanternas traseiras (no pára-lama traseiro)

1. Abra o porta-malas.

Retire a presilha localizada no lado do revestimento do porta-malas. Para isso, empurre a parte central da cabeça da presilha. Em seguida, puxe o revestimento.

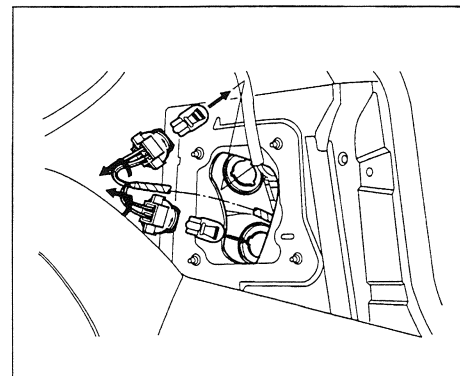

2. Determine qual das duas lâmpadas está queimada.
3. Gire o soquete 1/4 de volta no sentido anti-horário e retire-o.
4. Retire a lâmpada do soquete puxando-a verticalmente.
5. Instale uma nova lâmpada no soquete.
6. Certifique-se de que a lâmpada funcione corretamente.
7. Recoloque o revestimento do porta-malas.

6-28

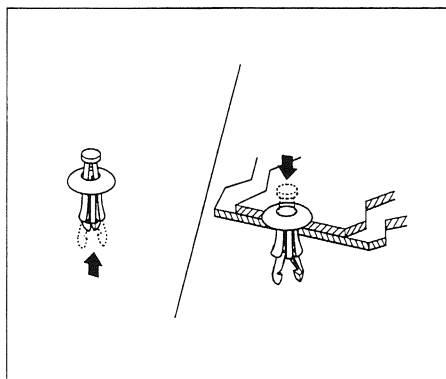

8. Empurre a extremidade inferior da presilha de maneira que fique praticamente nivelada com sua cabeça.
9. Instale a presilha no orifício ao lado do revestimento do porta-malas. Pressione a parte central da presilha até travá-la. A cabeça da presilha e sua parte central devem estar praticamente niveladas.

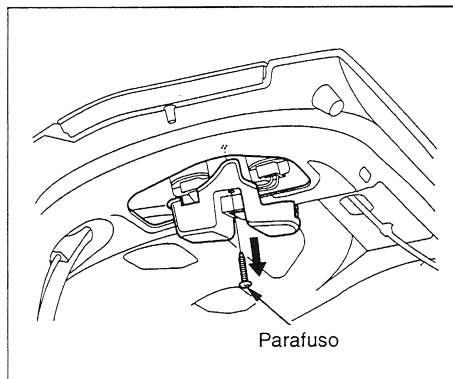

Substituição das lâmpadas das lanternas traseiras (na tampa do porta-malas)

1. Abra o porta-malas.
2. Utilize uma chave de fenda para retirar a capa interna do conjunto das luzes traseiras.

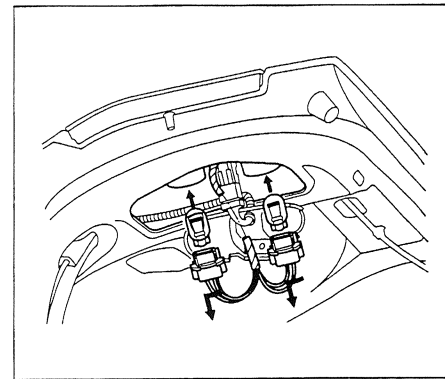

3. Determine qual das duas lâmpadas está queimada.
4. Gire o soquete 1/4 de volta no sentido anti-horário e retire-o.
5. Retire a lâmpada do soquete puxando-a verticalmente. Instale uma nova lâmpada.
6. Recoloque o soquete no conjunto, girando-o no sentido horário até travá-lo.
7. Certifique-se de que a nova lâmpada esteja funcionando corretamente.
8. Reinstale o conjunto do soquete da lâmpada. Instale o parafuso e aperte-o firmemente.

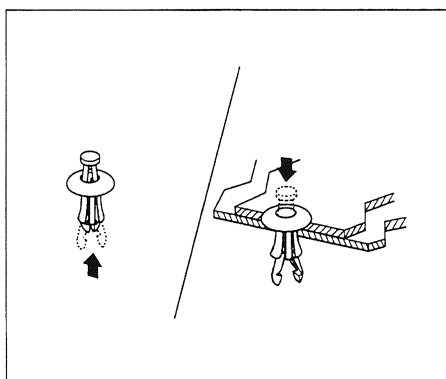

8. Empurre a extremidade inferior da presilha de maneira que fique praticamente nivelada com sua cabeça.
9. Instale a presilha no orifício ao lado do revestimento do porta-malas. Pressione a parte central da presilha até travá-la. A cabeça da presilha e sua parte central devem estar praticamente niveladas.

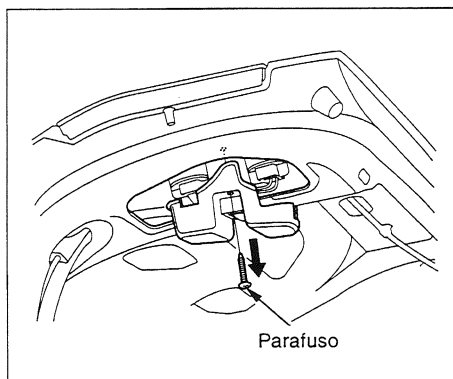

Substituição das lâmpadas das lanternas traseiras (na tampa do porta-malas)

1. Abra o porta-malas.
2. Utilize uma chave de fenda para retirar a capa interna do conjunto das luzes traseiras.

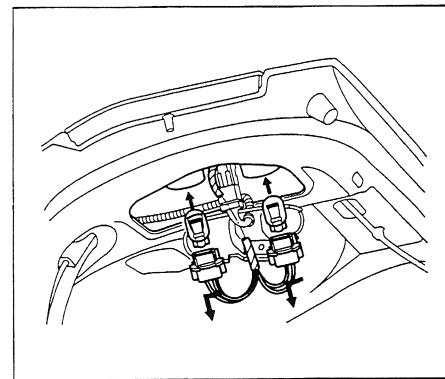

3. Determine qual das duas lâmpadas está queimada.
4. Gire o soquete 1/4 de volta no sentido anti-horário e retire-o.
5. Retire a lâmpada do soquete puxando-a verticalmente. Instale uma nova lâmpada.
6. Recoloque o soquete no conjunto, girando-o no sentido horário até travá-lo.
7. Certifique-se de que a nova lâmpada esteja funcionando corretamente.
8. Reinstale o conjunto do soquete da lâmpada. Instale o parafuso e aperte-o firmemente.

Manutenção

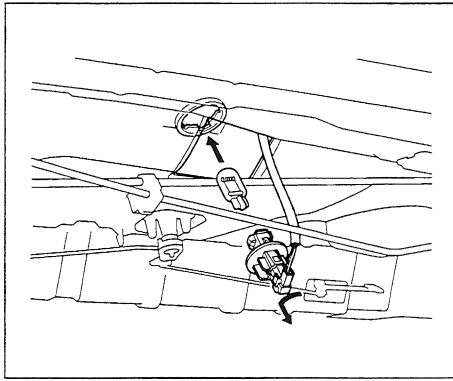

Substituição da lâmpada do brake light

1. Abra o porta-malas e gire o soquete 1/4 de volta no sentido anti-horário para desrosqueá-lo.
2. Puxe a lâmpada queimada em linha reta para retirá-la do soquete. Instale uma nova lâmpada.
3. Reinstale o soquete no conjunto, girando-o no sentido horário até travá-lo. Certifique-se de que a nova lâmpada esteja funcionando corretamente.

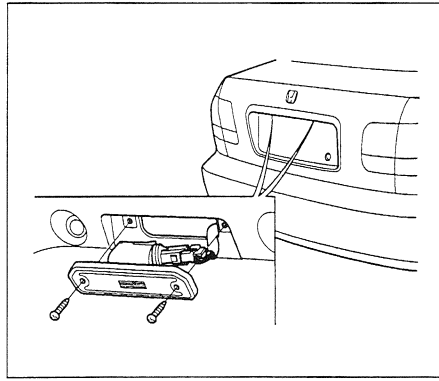

Substituição da lâmpada da luz da placa de licença

1. Retire os dois parafusos e a lente.

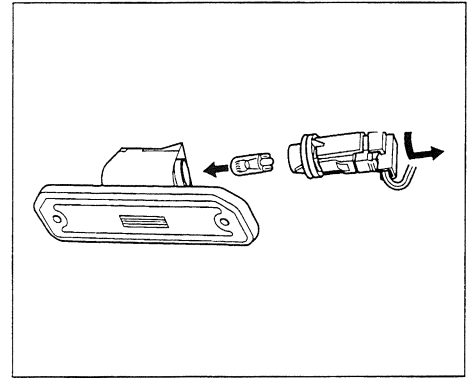

2. Retire a lâmpada do soquete.
3. Instale uma lâmpada nova, rosqueando-a no soquete.
4. Acenda as luzes para testar o funcionamento da lâmpada.
5. Reinstale a lente.
6. Recoloque os parafusos e aperte-os firmemente.

6-30

Manutenção

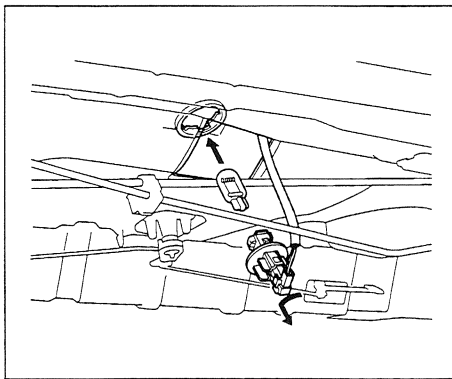

Substituição da lâmpada do brake light

1. Abra o porta-malas e gire o soquete 1/4 de volta no sentido anti-horário para desrosqueá-lo.
2. Puxe a lâmpada queimada em linha reta para retirá-la do soquete. Instale uma nova lâmpada.
3. Reinstale o soquete no conjunto, girando-o no sentido horário até travá-lo. Certifique-se de que a nova lâmpada esteja funcionando corretamente.

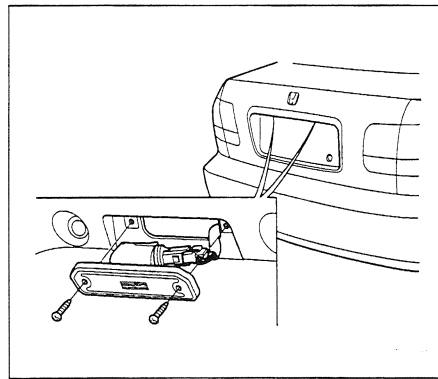

Substituição da lâmpada da luz da placa de licença

1. Retire os dois parafusos e a lente.

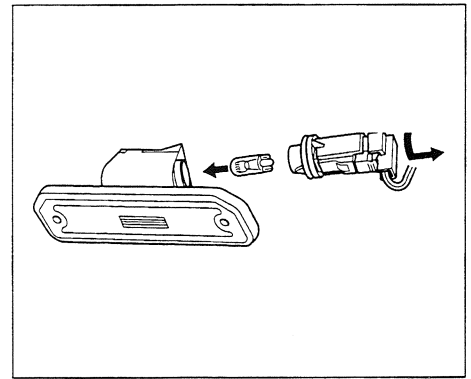

2. Retire a lâmpada do soquete.
3. Instale uma lâmpada nova, rosqueando-a no soquete.
4. Acenda as luzes para testar o funcionamento da lâmpada.
5. Reinstale a lente.
6. Recoloque os parafusos e aperte-os firmemente.

6-30

Luz do teto

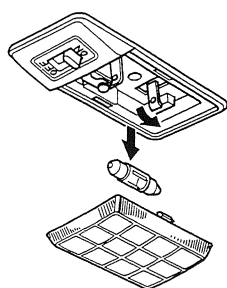

Substituição das lâmpadas internas (teto, porta-malas e leitura)

1. Retire a lente cuidadosamente.
2. Retire a lâmpada das travas metálicas.
3. Pressione a nova lâmpada nas travas. Em seguida, recoloca a lente.

Luz do porta-malas

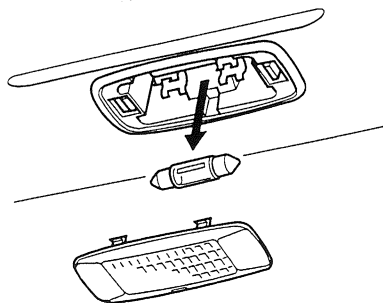

O procedimento para a substituição da lâmpada do porta-malas é idêntico ao de substituição da luz do teto.

Luz de leitura

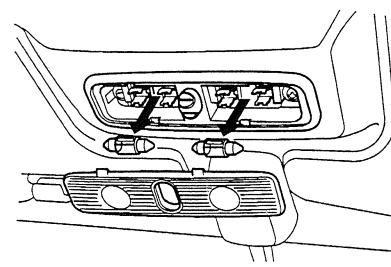

A substituição das lâmpadas das luzes de leitura também é efetuada através dos mesmos procedimentos.

6-31

Luz do teto

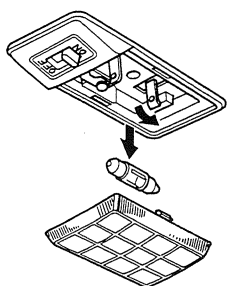

Substituição das lâmpadas internas (teto, porta-malas e leitura)

1. Retire a lente cuidadosamente.
2. Retire a lâmpada das travas metálicas.
3. Pressione a nova lâmpada nas travas. Em seguida, recoloca a lente.

Luz do porta-malas

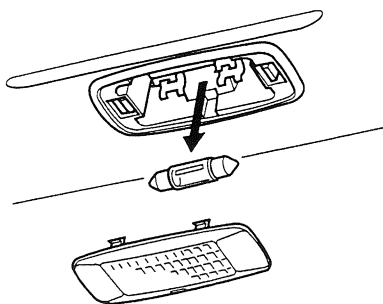

O procedimento para a substituição da lâmpada do porta-malas é idêntico ao de substituição da luz do teto.

Luz de leitura

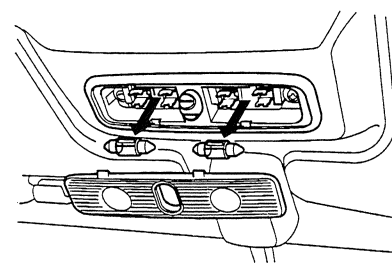

A substituição das lâmpadas das luzes de leitura também é efetuada através dos mesmos procedimentos.

Manutenção

CONSERVAÇÃO DE VEÍCULOS INATIVOS

Caso seja necessário deixar o veículo em inatividade por um longo período (mais de 1 mês), recomendamos que os procedimentos abaixo sejam efetuados a fim de evitar deteriorações e facilitar sua reutilização. Se possível, deixe o veículo em local fechado.

- Abasteça o tanque de combustível.
- Troque o óleo do motor e o filtro de óleo.
- Lave e seque completamente a parte externa do veículo.
- Limpe seu interior. Certifique-se de que os estofamentos, tapetes e carpetes estejam totalmente secos.
- Não acione o freio de estacionamento. Posicione a transmissão em marcha à ré (transmissão manual) ou em **P** (transmissão automática).
- Se o veículo for ficar inativo por um período mais prolongado, suspenda-o através de cavaletes para que os pneus não fiquem em contato com o solo.
- Deixe um dos vidros ligeiramente aberto (se o veículo estiver numa área fechada).
- Desconecte a bateria.
- Se possível, ligue regularmente o motor (de preferência uma vez por mês).
- Apóie os braços do limpador do pára-brisa com um pano.
- Para minimizar a adesividade, aplique spray de silicone nas vedações das portas e do porta-malas. Aplique cera em todas as superfícies que estão em contato com as vedações.
- Cubra o veículo com uma lona de material poroso. Os materiais não porosos, tais como o plástico, favorecem o acúmulo de mofo que pode danificar a pintura.
- Se o veículo ficar inativo por mais de 12 meses, solicite a sua Concessionária Honda que efetue as revisões correspondentes no Manual de Manutenção.

6-32

Manutenção

CONSERVAÇÃO DE VEÍCULOS INATIVOS

Caso seja necessário deixar o veículo em inatividade por um longo período (mais de 1 mês), recomendamos que os procedimentos abaixo sejam efetuados a fim de evitar deteriorações e facilitar sua reutilização. Se possível, deixe o veículo em local fechado.

- Abasteça o tanque de combustível.
- Troque o óleo do motor e o filtro de óleo.
- Lave e seque completamente a parte externa do veículo.
- Limpe seu interior. Certifique-se de que os estofamentos, tapetes e carpetes estejam totalmente secos.
- Não acione o freio de estacionamento. Posicione a transmissão em marcha à ré (transmissão manual) ou em **P** (transmissão automática).
- Se o veículo for ficar inativo por um período mais prolongado, suspenda-o através de cavaletes para que os pneus não fiquem em contato com o solo.
- Deixe um dos vidros ligeiramente aberto (se o veículo estiver numa área fechada).
- Desconecte a bateria.
- Se possível, ligue regularmente o motor (de preferência uma vez por mês).
- Apóie os braços do limpador do pára-brisa com um pano.
- Para minimizar a adesividade, aplique spray de silicone nas vedações das portas e do porta-malas. Aplique cera em todas as superfícies que estão em contato com as vedações.
- Cubra o veículo com uma lona de material poroso. Os materiais não porosos, tais como o plástico, favorecem o acúmulo de mofo que pode danificar a pintura.
- Se o veículo ficar inativo por mais de 12 meses, solicite a sua Concessionária Honda que efetue as revisões correspondentes no Manual de Manutenção.

6-32

7

CUIDADOS COM A APARÊNCIA

LAVAGEM

As lavagens freqüentes ajudam a preservar a aparência de seu veículo. A sujeira e a areia podem riscar a pintura, enquanto que pingos de seiva de árvores, detritos de pássaros, agentes químicos de chaminés prejudicam permanentemente a aparência do veículo.

Lave o veículo na sombra. Caso o veículo esteja estacionado sob o sol, estacione-o na sombra. Espere até que a parte externa da carroçaria esfrie antes de iniciar a lavagem.

Jogue água em abundância sobre toda a carroçaria do veículo para remover a poeira.

Lave o veículo utilizando uma solução de água e shampoo neutro específicos para veículos, e utilize uma esponja ou pano macio. Comece pela parte superior até chegar na parte inferior. Enxágüe com bastante água.

Inspecione a carroçaria quanto a manchas de óleo e asfalto, resíduos de tinta de sinalização, pingos de seiva de árvores, detritos de pássaros, lama e sujeira acumuladas em determinados locais. Retire estas manchas com solvente. Enxágüe imediatamente para não danificar as peças de acabamento. Lembre-se de encerar e polir estas áreas, mesmo que o restante da carroçaria não necessite de polimento.

Após lavar e enxaguar toda a parte externa da carroçaria, seque-a com um pano macio. Se o veículo secar naturalmente ao ar livre, surgirão pontos opacos e manchas de água na pintura.

▲ ATENÇÃO

- Solventes químicos e produtos de limpeza abrasivos muito fortes podem danificar a pintura, riscar os vidros e corroer as peças metálicas e plásticas do veículo.
- Recomendamos não lavar o motor. Porém, em caso de extrema necessidade, dirija-se a uma Concessionária Honda. Produtos químicos, solventes, detergentes e sprays não devem ser utilizados em hipótese alguma.

7

CUIDADOS COM A APARÊNCIA

LAVAGEM

As lavagens freqüentes ajudam a preservar a aparência de seu veículo. A sujeira e a areia podem riscar a pintura, enquanto que pingos de seiva de árvores, detritos de pássaros, agentes químicos de chaminés prejudicam permanentemente a aparência do veículo.

Lave o veículo na sombra. Caso o veículo esteja estacionado sob o sol, estacione-o na sombra. Espere até que a parte externa da carroçaria esfrie antes de iniciar a lavagem.

Jogue água em abundância sobre toda a carroçaria do veículo para remover a poeira.

Lave o veículo utilizando uma solução de água e shampoo neutro específicos para veículos, e utilize uma esponja ou pano macio. Comece pela parte superior até chegar na parte inferior. Enxágüe com bastante água.

Inspecione a carroçaria quanto a manchas de óleo e asfalto, resíduos de tinta de sinalização, pingos de seiva de árvores, detritos de pássaros, lama e sujeira acumuladas em determinados locais. Retire estas manchas com solvente. Enxágüe imediatamente para não danificar as peças de acabamento. Lembre-se de encerar e polir estas áreas, mesmo que o restante da carroçaria não necessite de polimento.

Após lavar e enxaguar toda a parte externa da carroçaria, seque-a com um pano macio. Se o veículo secar naturalmente ao ar livre, surgirão pontos opacos e manchas de água na pintura.

▲ ATENÇÃO

- Solventes químicos e produtos de limpeza abrasivos muito fortes podem danificar a pintura, riscar os vidros e corroer as peças metálicas e plásticas do veículo.
- Recomendamos não lavar o motor. Porém, em caso de extrema necessidade, dirija-se a uma Concessionária Honda. Produtos químicos, solventes, detergentes e sprays não devem ser utilizados em hipótese alguma.

Cuidados com a aparência

APLICAÇÃO DE CERA

A cera cobre o acabamento do veículo e protege contra possíveis danos causados pela exposição ao sol, poluição do ar, manchas de óleo e asfalto etc.

POLIMENTO

Os polidores e as ceras de limpeza podem restituir o brilho perdido à pintura. Em geral, os polidores contêm abrasivos suaves e solventes que retiram a camada final da pintura. Se após aplicação de cera, o acabamento da pintura de seu veículo Honda não apresentar o brilho original, utilize um polidor.

RETOQUE DA PINTURA

Sua Concessionária Honda oferece tinta para retoques de pintura da mesma cor de seu veículo. O código de cor está impresso numa etiqueta fixada na coluna da porta do motorista. Para garantir a obtenção da cor exata, apresente o código de cor de seu veículo para a Concessionária.

Todas as vezes que for lavar o veículo, verifique se existem riscos ou falhas na pintura. Para evitar corrosão, efetue imediatamente os reparos e a manutenção em uma Concessionária Honda.

ESTOFAMENTO

Limpe os estofamentos freqüentemente, utilizando um aspirador de pó. Para limpeza geral, use uma solução de sabão neutro e água morna. Para remover manchas mais difíceis, utilize um limpador comercialmente disponível. Primeiro, aplique o produto em uma parte oculta do estofamento e certifique-se de que não cause descoloramento ou manchas. Siga as instruções do fabricante.

TAPETES E CARPETES

Limpe os tapetes e carpetes freqüentemente, utilizando um aspirador de pó. O acúmulo de sujeira e pó acelera o desgaste. Use um produto tipo espuma para limpeza de carpetes comercialmente disponível. Aplique o produto com uma esponja ou escova macia, seguindo as instruções do fabricante. Não adicione água à espuma para evitar danos ao estofamento causados pela penetração de água.

7-2

Cuidados com a aparência

APLICAÇÃO DE CERA

A cera cobre o acabamento do veículo e protege contra possíveis danos causados pela exposição ao sol, poluição do ar, manchas de óleo e asfalto etc.

POLIMENTO

Os polidores e as ceras de limpeza podem restituir o brilho perdido à pintura. Em geral, os polidores contêm abrasivos suaves e solventes que retiram a camada final da pintura. Se após aplicação de cera, o acabamento da pintura de seu veículo Honda não apresentar o brilho original, utilize um polidor.

RETOQUE DA PINTURA

Sua Concessionária Honda oferece tinta para retoques de pintura da mesma cor de seu veículo. O código de cor está impresso numa etiqueta fixada na coluna da porta do motorista. Para garantir a obtenção da cor exata, apresente o código de cor de seu veículo para a Concessionária.

Todas as vezes que for lavar o veículo, verifique se existem riscos ou falhas na pintura. Para evitar corrosão, efetue imediatamente os reparos e a manutenção em uma Concessionária Honda.

ESTOFAMENTO

Limpe os estofamentos freqüentemente, utilizando um aspirador de pó. Para limpeza geral, use uma solução de sabão neutro e água morna. Para remover manchas mais difíceis, utilize um limpador comercialmente disponível. Primeiro, aplique o produto em uma parte oculta do estofamento e certifique-se de que não cause descoloramento ou manchas. Siga as instruções do fabricante.

TAPETES E CARPETES

Limpe os tapetes e carpetes freqüentemente, utilizando um aspirador de pó. O acúmulo de sujeira e pó acelera o desgaste. Use um produto tipo espuma para limpeza de carpetes comercialmente disponível. Aplique o produto com uma esponja ou escova macia, seguindo as instruções do fabricante. Não adicione água à espuma para evitar danos ao estofamento causados pela penetração de água.

7-2

VINIL

Remova o pó e a sujeira, utilizando um aspirador de pó. Limpe o vinil com um pano suave umedecido em uma solução de sabão neutro e água.

Para as manchas mais difíceis, utilize a mesma solução e uma escova de cerdas macias. Também é possível utilizar um spray ou limpador de vinil tipo espuma.

VIDROS

Limpe as partes internas e externas dos vidros, utilizando um produto de limpeza comercialmente disponível. Também é possível utilizar uma solução com uma parte de vinagre branco em dez partes de água. Isto removerá a opacidade acumulada nos vidros. Para a limpeza de todos os vidros e superfícies plásticas, utilize um pano macio ou toalhas de papel.

▲ ATENÇÃO

Os filamentos do desembaçador do vidro traseiro estão embutidos no vidro. Ao esfregar com força no sentido vertical, estes filamentos podem ser desalojados e rompidos. Ao limpar o vidro traseiro, esfregue horizontalmente e de maneira suave.

DESODORIZADORES

Se utilizar um desodorizador, recomendamos que seja do tipo sólido. Alguns desodorizadores líquidos contêm produtos químicos que podem descolorir ou deteriorar os tapetes e estofamentos, ou peças de acabamento.

Se um desodorizador líquido for utilizado, certifique-se de fixá-lo bem para que não seja derramado com o veículo em movimento.

CINTOS DE SEGURANÇA

Se os cintos de segurança ficarem sujos, limpe os cadarços com uma solução de sabão neutro e água morna, utilizando uma escova macia. Não empregue solventes fortes ou abrasivos, que poderiam desgastar o material dos cadarços. Antes de utilizar o veículo, deixe o cinto secar naturalmente.

O acúmulo de sujeira nas fivelas e suportes de ancoragem podem fazer com que os cadarços se retraiam lentamente. Limpe o interior das fivelas metálicas com um pano umedecido numa solução de sabão neutro e água morna.

7-3

Cuidados com a aparência**VINIL**

Remova o pó e a sujeira, utilizando um aspirador de pó. Limpe o vinil com um pano suave umedecido em uma solução de sabão neutro e água.

Para as manchas mais difíceis, utilize a mesma solução e uma escova de cerdas macias. Também é possível utilizar um spray ou limpador de vinil tipo espuma.

VIDROS

Limpe as partes internas e externas dos vidros, utilizando um produto de limpeza comercialmente disponível. Também é possível utilizar uma solução com uma parte de vinagre branco em dez partes de água. Isto removerá a opacidade acumulada nos vidros. Para a limpeza de todos os vidros e superfícies plásticas, utilize um pano macio ou toalhas de papel.

▲ ATENÇÃO

Os filamentos do desembaçador do vidro traseiro estão embutidos no vidro. Ao esfregar com força no sentido vertical, estes filamentos podem ser desalojados e rompidos. Ao limpar o vidro traseiro, esfregue horizontalmente e de maneira suave.

DESODORIZADORES

Se utilizar um desodorizador, recomendamos que seja do tipo sólido. Alguns desodorizadores líquidos contêm produtos químicos que podem descolorir ou deteriorar os tapetes e estofamentos, ou peças de acabamento.

Se um desodorizador líquido for utilizado, certifique-se de fixá-lo bem para que não seja derramado com o veículo em movimento.

CINTOS DE SEGURANÇA

Se os cintos de segurança ficarem sujos, limpe os cadarços com uma solução de sabão neutro e água morna, utilizando uma escova macia. Não empregue solventes fortes ou abrasivos, que poderiam desgastar o material dos cadarços. Antes de utilizar o veículo, deixe o cinto secar naturalmente.

O acúmulo de sujeira nas fivelas e suportes de ancoragem podem fazer com que os cadarços se retraiam lentamente. Limpe o interior das fivelas metálicas com um pano umedecido numa solução de sabão neutro e água morna.

7-3

Cuidados com a aparência

PROTEÇÃO ANTI-CORROSIVA

Existem dois fatores que provocam a corrosão do veículo:

1. A sujeira acumulada em cavidades da carroçaria;
2. A remoção de partes da pintura, bem como camadas protetoras externas e parte inferior do veículo.

Os veículos Honda dispõem de várias medidas preventivas contra a corrosão. O proprietário pode contribuir para evitar a corrosão, efetuando uma manutenção periódica simples:

- Repare os riscos e arranhões na pintura assim que descobri-los;
- Inspeção e limpe os orifícios de drenagem da parte inferior das portas e da carroçaria;
- Verifique se a cobertura do assoalho fica úmida. Os estofamentos, tapetes e carpetes do assoalho podem permanecer úmidos durante muito tempo, especialmente no inverno. Esta umidade pode causar corrosão nos painéis do assoalho;
- Mandar inspecionar e reparar periodicamente as camadas de proteção contra corrosão da parte inferior do veículo.

FUNILARIA

Os serviços de funilaria afetam a resistência à corrosão. Existem peças metálicas da carroçaria que imitam as peças originais Honda, mas que na realidade são bastante inferiores em qualidade, ajuste e acabamento. Uma vez instaladas, não proporcionam o mesmo aspecto de alta qualidade e nem o mesmo nível de resistência à corrosão.

Ao notificar sua empresa seguradora sobre uma colisão, solicite que o veículo seja reparado em uma Concessionária Honda. Desta maneira, seu veículo estará sendo reparado com peças originais Honda e por mecânicos qualificados.

7-4

Cuidados com a aparência

PROTEÇÃO ANTI-CORROSIVA

Existem dois fatores que provocam a corrosão do veículo:

1. A sujeira acumulada em cavidades da carroçaria;
2. A remoção de partes da pintura, bem como camadas protetoras externas e parte inferior do veículo.

Os veículos Honda dispõem de várias medidas preventivas contra a corrosão. O proprietário pode contribuir para evitar a corrosão, efetuando uma manutenção periódica simples:

- Repare os riscos e arranhões na pintura assim que descobri-los;
- Inspeção e limpe os orifícios de drenagem da parte inferior das portas e da carroçaria;
- Verifique se a cobertura do assoalho fica úmida. Os estofamentos, tapetes e carpetes do assoalho podem permanecer úmidos durante muito tempo, especialmente no inverno. Esta umidade pode causar corrosão nos painéis do assoalho;
- Mandar inspecionar e reparar periodicamente as camadas de proteção contra corrosão da parte inferior do veículo.

FUNILARIA

Os serviços de funilaria afetam a resistência à corrosão. Existem peças metálicas da carroçaria que imitam as peças originais Honda, mas que na realidade são bastante inferiores em qualidade, ajuste e acabamento. Uma vez instaladas, não proporcionam o mesmo aspecto de alta qualidade e nem o mesmo nível de resistência à corrosão.

Ao notificar sua empresa seguradora sobre uma colisão, solicite que o veículo seja reparado em uma Concessionária Honda. Desta maneira, seu veículo estará sendo reparado com peças originais Honda e por mecânicos qualificados.

7-4

8 EM CASO DE EMERGÊNCIA

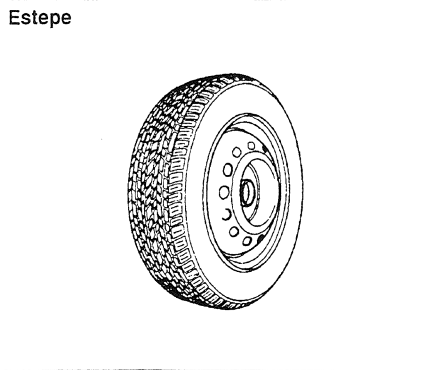

ESTEPE

O estepe está localizado no porta-malas, sob a cobertura do assoalho. Utilize-o quando for necessário substituir um pneu avariado ou que tenha perdido a pressão.

▲ ATENÇÃO

Não dirija o veículo com um pneu que tenha perdido a pressão. Caso contrário, poderão ocorrer danos irreversíveis ao pneu.

O estepe foi projetado para ajustar-se ao seu veículo. Não o utilize em outros veículos, a menos que seja da mesma marca e modelo.

Substituição dos pneus

Se um pneu ficar vazio durante a condução do veículo, pare em um local seguro para efetuar a substituição. Parar na estrada ou no acostamento, quando existir muito tráfego, é bastante perigoso. Dirija lentamente pelo acostamento até uma saída ou zona de segurança afastada do tráfego.

▲ CUIDADO

O veículo pode escorregar facilmente do macaco, causando acidentes e ferimentos pessoais. Nunca fique debaixo do veículo quando este estiver apoiado somente sobre o macaco.

8 EM CASO DE EMERGÊNCIA

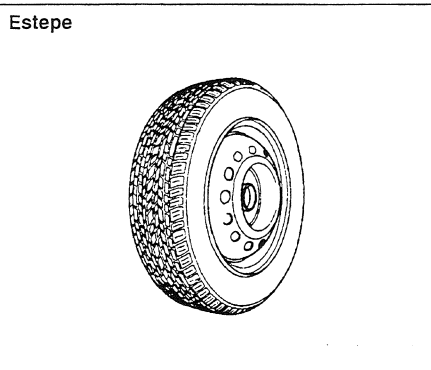

ESTEPE

O estepe está localizado no porta-malas, sob a cobertura do assoalho. Utilize-o quando for necessário substituir um pneu avariado ou que tenha perdido a pressão.

▲ ATENÇÃO

Não dirija o veículo com um pneu que tenha perdido a pressão. Caso contrário, poderão ocorrer danos irreversíveis ao pneu.

O estepe foi projetado para ajustar-se ao seu veículo. Não o utilize em outros veículos, a menos que seja da mesma marca e modelo.

Substituição dos pneus

Se um pneu ficar vazio durante a condução do veículo, pare em um local seguro para efetuar a substituição. Parar na estrada ou no acostamento, quando existir muito tráfego, é bastante perigoso. Dirija lentamente pelo acostamento até uma saída ou zona de segurança afastada do tráfego.

▲ CUIDADO

O veículo pode escorregar facilmente do macaco, causando acidentes e ferimentos pessoais. Nunca fique debaixo do veículo quando este estiver apoiado somente sobre o macaco.

Em caso de emergência

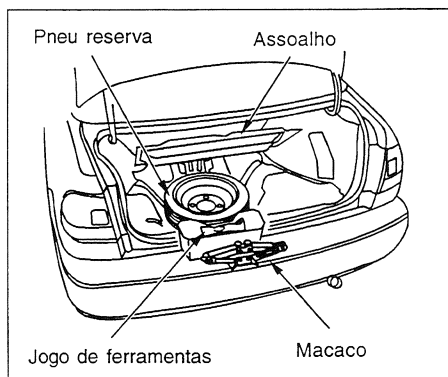

1. Estacione o veículo sobre uma superfície plana e nivelada, distante do tráfego. Ligue as luzes de advertência e gire o interruptor de ignição para a posição **0**. Coloque o triângulo a uma distância segura do veículo.
2. Posicione a alavanca da transmissão em **P** (transmissão automática) ou marcha à ré (transmissão manual). Acione o freio de estacionamento. Todos os passageiros devem sair do veículo.
3. Abra a tampa do porta-malas. Levante a cobertura do assoalho e puxe a cobertura inferior para cima.
4. Retire o jogo de ferramentas do porta-malas.
5. Desparafuse a porca-borboleta. Retire o estepe do porta-malas.

8-2

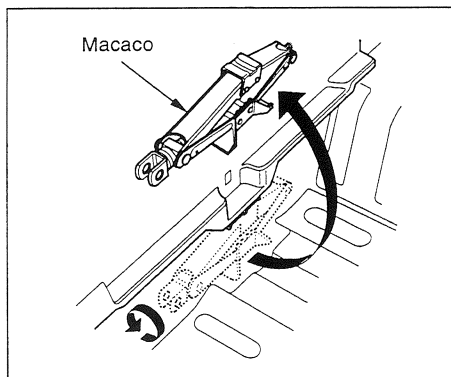

6. Gire a extremidade do macaco no sentido anti-horário a fim de soltá-lo. Em seguida, retire o macaco.

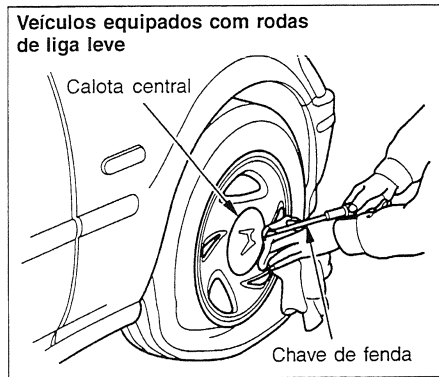

7. **Veículos equipados com rodas de liga leve:** retire a calota central da roda de liga leve, utilizando uma chave de fenda.

Em caso de emergência

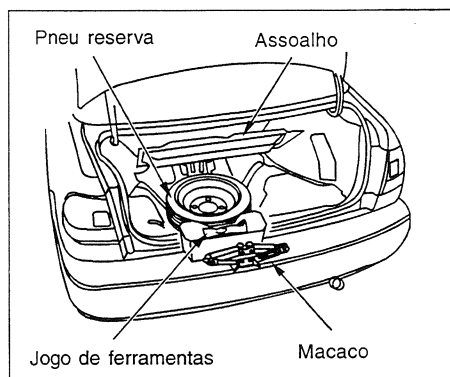

1. Estacione o veículo sobre uma superfície plana e nivelada, distante do tráfego. Ligue as luzes de advertência e gire o interruptor de ignição para a posição **0**. Coloque o triângulo a uma distância segura do veículo.
2. Posicione a alavanca da transmissão em **P** (transmissão automática) ou marcha à ré (transmissão manual). Acione o freio de estacionamento. Todos os passageiros devem sair do veículo.
3. Abra a tampa do porta-malas. Levante a cobertura do assoalho e puxe a cobertura inferior para cima.
4. Retire o jogo de ferramentas do porta-malas.
5. Desparafuse a porca-borboleta. Retire o estepe do porta-malas.

8-2

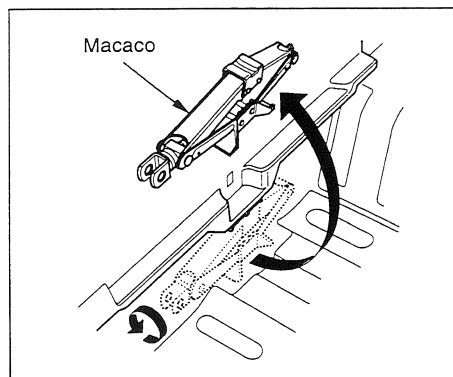

6. Gire a extremidade do macaco no sentido anti-horário a fim de soltá-lo. Em seguida, retire o macaco.

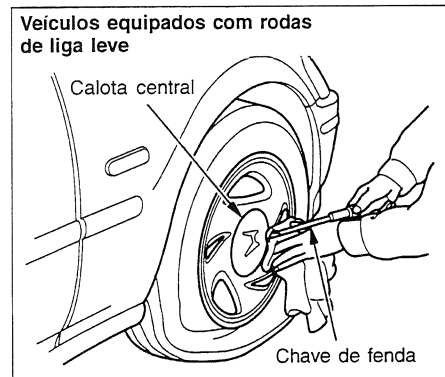

7. **Veículos equipados com rodas de liga leve:** retire a calota central da roda de liga leve, utilizando uma chave de fenda.

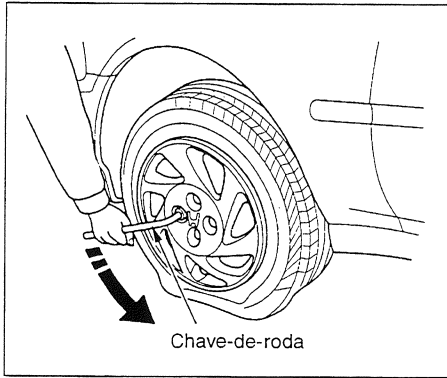

8. Afrouxe as quatro porcas da roda 1/2 volta com a chave-de-roda.

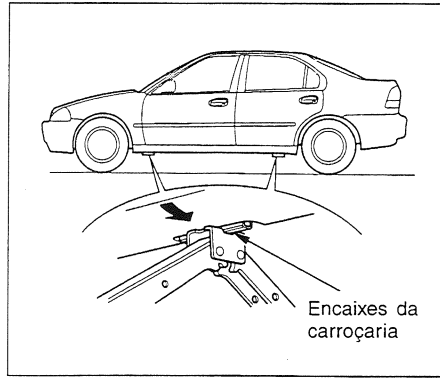

9. Localize o encaixe do macaco mais próximo do pneu a ser substituído. Coloque o macaco sob o encaixe para levantar o veículo. Gire a manivela do macaco até que este seja introduzido no encaixe. Certifique-se de que o ponto do encaixe coincida com a ranhura da parte superior do macaco.

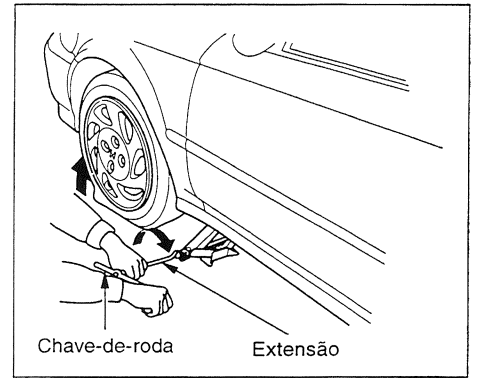

10. Para levantar o veículo, utilize a extensão e a chave-de-roda. Gire a chave-de-roda conforme mostrado e suspenda o veículo até que a roda e o pneu avariado não toquem no solo.

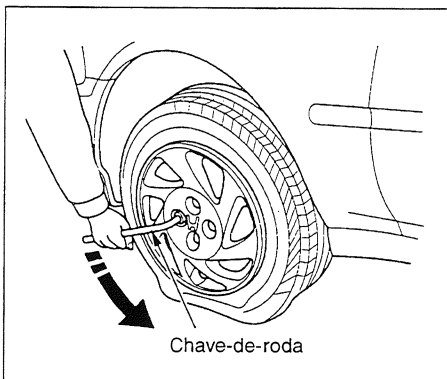

8. Afrouxe as quatro porcas da roda 1/2 volta com a chave-de-roda.

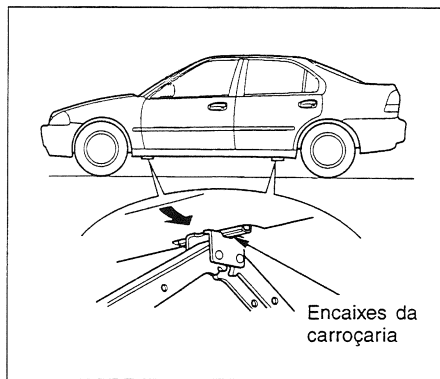

9. Localize o encaixe do macaco mais próximo do pneu a ser substituído. Coloque o macaco sob o encaixe para levantar o veículo. Gire a manivela do macaco até que este seja introduzido no encaixe. Certifique-se de que o ponto do encaixe coincida com a ranhura da parte superior do macaco.

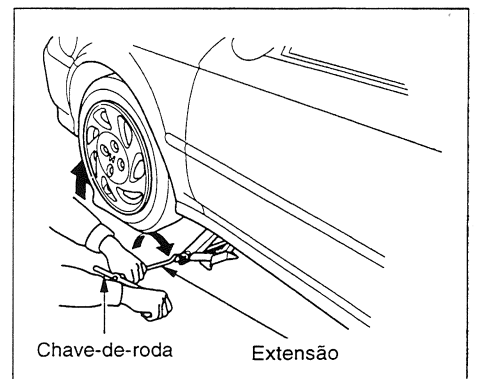

10. Para levantar o veículo, utilize a extensão e a chave-de-roda. Gire a chave-de-roda conforme mostrado e suspenda o veículo até que a roda e o pneu avariado não toquem no solo.

Em caso de emergência

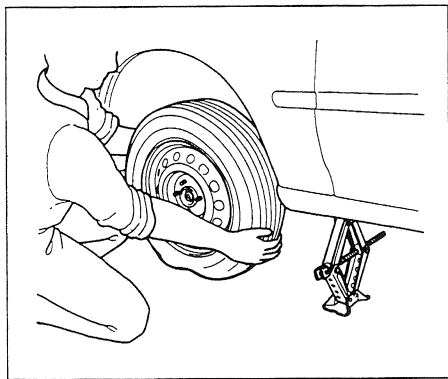

11. Retire as porcas da roda e o pneu. Coloque-os temporariamente no chão. Sempre coloque a parte externa virada para cima. Caso contrário, a roda poderá ser riscada.

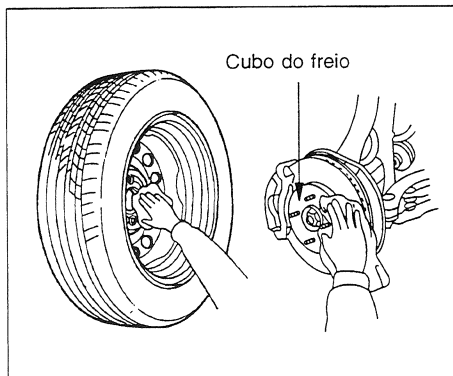

12. Antes de instalar o estepe, remova toda a sujeira da superfície de contato entre a roda e o cubo com um pano limpo.

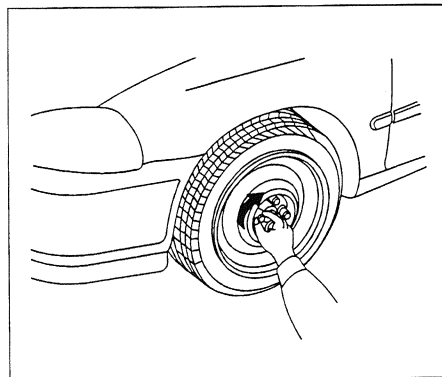

13. Posicione o estepe. Instale as porcas de fixação da roda e aperte-as manualmente. Utilizando a chave-de-roda, aperte as porcas de fixação em seqüência cruzada até que a roda se firme no cubo. Não dê o aperto final com a roda suspensa.

8-4

Em caso de emergência

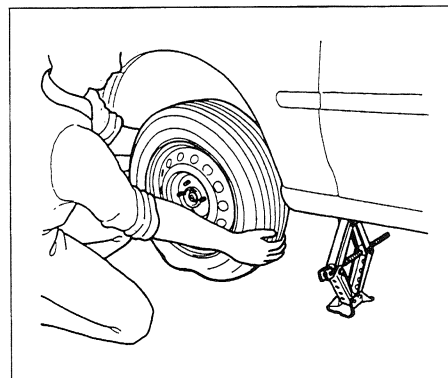

11. Retire as porcas da roda e o pneu. Coloque-os temporariamente no chão. Sempre coloque a parte externa virada para cima. Caso contrário, a roda poderá ser riscada.

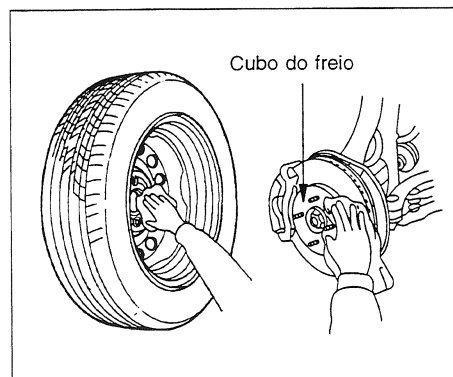

12. Antes de instalar o estepe, remova toda a sujeira da superfície de contato entre a roda e o cubo com um pano limpo.

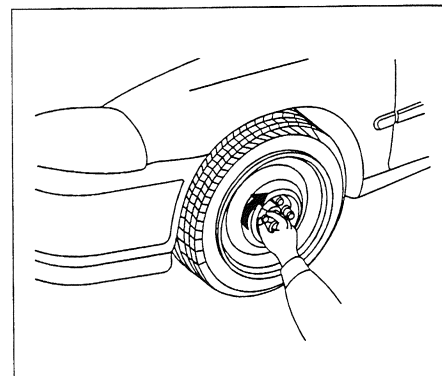

13. Posicione o estepe. Instale as porcas de fixação da roda e aperte-as manualmente. Utilizando a chave-de-roda, aperte as porcas de fixação em seqüência cruzada até que a roda se firme no cubo. Não dê o aperto final com a roda suspensa.

8-4

Em caso de emergência

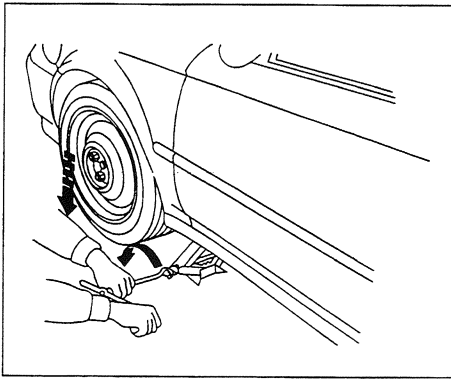

14. Abaix e o veículo e retire o macaco.

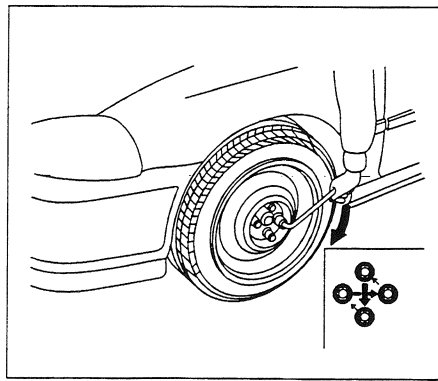

15. Dê o aperto final nas porcas de fixação da roda no torque recomendado em seqüência cruzada.

Torque recomendado:
110 N.m (11 kgf.m)

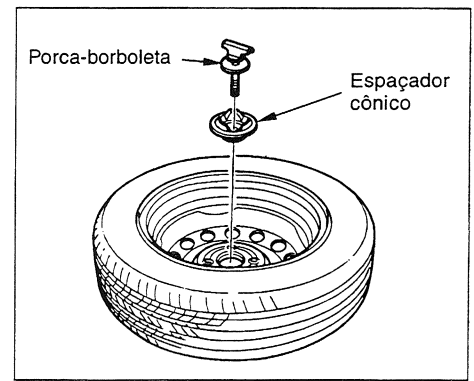

16. Posicione o pneu avariado com a face virada para baixo no compartimento do pneu reserva.

17. Remova o espaçador cônico da porca-borboleta, inverta sua posição e reinstale-o na porca.

18. Fixe o pneu avariado com a porca-borboleta.

19. Guarde o macaco no porta-malas. Gire a extremidade do macaco até fixá-lo no local. Guarde o jogo de ferramentas.

20. Guarde a calota no porta-malas.

8-5

Em caso de emergência

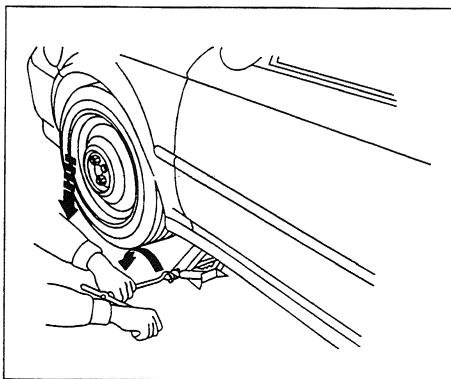

14. Abaix e o veículo e retire o macaco.

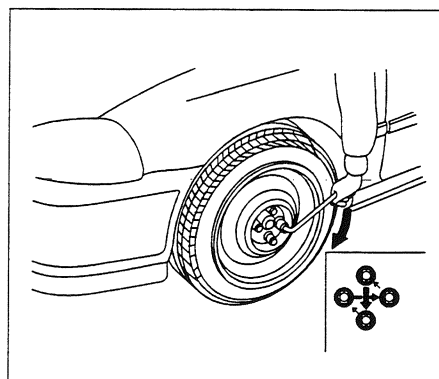

15. Dê o aperto final nas porcas de fixação da roda no torque recomendado em seqüência cruzada.

Torque recomendado:
110 N.m (11 kgf.m)

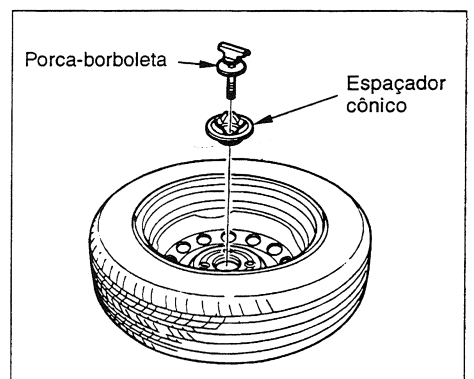

16. Posicione o pneu avariado com a face virada para baixo no compartimento do pneu reserva.

17. Remova o espaçador cônico da porca-borboleta, inverta sua posição e reinstale-o na porca.

18. Fixe o pneu avariado com a porca-borboleta.

19. Guarde o macaco no porta-malas. Gire a extremidade do macaco até fixá-lo no local. Guarde o jogo de ferramentas.

20. Guarde a calota no porta-malas.

8-5

Em caso de emergência

PARTIDA DO MOTOR

O motor de partida não funciona

Se o interruptor de ignição for girado para a posição **III** e o ruído do motor de partida não for emitido, siga os procedimentos descritos abaixo:

- Verifique a transmissão. No caso de transmissão manual, o pedal da embreagem deve estar totalmente pressionado para dar a partida. Na transmissão automática, a alavanca deverá estar na posição **P** ou **N**;
- Gire o interruptor de ignição para a posição **II**. Acenda os faróis e observe sua intensidade. Se as luzes dos faróis estiverem fracas ou não funcionarem, a bateria estará descarregada;
- Gire o interruptor de ignição para a posição **III**. Se as luzes dos faróis estiverem funcionando, verifique os fusíveis. Se os fusíveis estiverem em bom estado, provavelmente existirá um problema no circuito elétrico do interruptor de ignição ou no motor de partida. Procure um técnico qualificado para solucionar o defeito.

Se ao tentar dar a partida no veículo, os faróis ficarem muito fracos ou apagarem, isto significa que a bateria está descarregada ou que as conexões estão enferrujadas. Verifique o estado de carga da bateria e os terminais quanto à corrosão. Neste caso, é possível tentar dar a partida no veículo com uma bateria auxiliar.

O motor de partida funciona normalmente, mas o motor não dá a partida

Neste caso, quando o interruptor de ignição for colocado na posição **III**, o motor de partida produzirá o ruído normal, mas o motor não dará a partida.

- O procedimento de partida foi efetuado corretamente?
- Há gasolina suficiente? Gire o interruptor de ignição para a posição **II** e deixe-o nesta posição por um minuto. Observe o indicador de combustível.
- Pode existir um problema elétrico, por exemplo, que não transporte corrente para a bomba de combustível. Examine todos os fusíveis.

Se nenhuma anormalidade for encontrada, solicite a ajuda de um técnico qualificado para localizar o problema.

Partida com bateria auxiliar

Se a bateria do veículo descarregar, é possível dar a partida no motor através de uma bateria auxiliar. Apesar de parecer simples, vários cuidados devem ser tomados.

▲ CUIDADO

Se o procedimento correto não for seguido, a bateria poderá explodir e causar ferimentos graves. Mantenha chamas, faíscas e cigarros acesos afastados da bateria.

▲ ATENÇÃO

Nunca empurre nem reboque o veículo para dar a partida.

8-6

Em caso de emergência

PARTIDA DO MOTOR

O motor de partida não funciona

Se o interruptor de ignição for girado para a posição **III** e o ruído do motor de partida não for emitido, siga os procedimentos descritos abaixo:

- Verifique a transmissão. No caso de transmissão manual, o pedal da embreagem deve estar totalmente pressionado para dar a partida. Na transmissão automática, a alavanca deverá estar na posição **P** ou **N**;
- Gire o interruptor de ignição para a posição **II**. Acenda os faróis e observe sua intensidade. Se as luzes dos faróis estiverem fracas ou não funcionarem, a bateria estará descarregada;
- Gire o interruptor de ignição para a posição **III**. Se as luzes dos faróis estiverem funcionando, verifique os fusíveis. Se os fusíveis estiverem em bom estado, provavelmente existirá um problema no circuito elétrico do interruptor de ignição ou no motor de partida. Procure um técnico qualificado para solucionar o defeito.

Se ao tentar dar a partida no veículo, os faróis ficarem muito fracos ou apagarem, isto significa que a bateria está descarregada ou que as conexões estão enferrujadas. Verifique o estado de carga da bateria e os terminais quanto à corrosão. Neste caso, é possível tentar dar a partida no veículo com uma bateria auxiliar.

O motor de partida funciona normalmente, mas o motor não dá a partida

Neste caso, quando o interruptor de ignição for colocado na posição **III**, o motor de partida produzirá o ruído normal, mas o motor não dará a partida.

- O procedimento de partida foi efetuado corretamente?
- Há gasolina suficiente? Gire o interruptor de ignição para a posição **II** e deixe-o nesta posição por um minuto. Observe o indicador de combustível.
- Pode existir um problema elétrico, por exemplo, que não transporte corrente para a bomba de combustível. Examine todos os fusíveis.

Se nenhuma anormalidade for encontrada, solicite a ajuda de um técnico qualificado para localizar o problema.

Partida com bateria auxiliar

Se a bateria do veículo descarregar, é possível dar a partida no motor através de uma bateria auxiliar. Apesar de parecer simples, vários cuidados devem ser tomados.

▲ CUIDADO

Se o procedimento correto não for seguido, a bateria poderá explodir e causar ferimentos graves. Mantenha chamas, faíscas e cigarros acesos afastados da bateria.

▲ ATENÇÃO

Nunca empurre nem reboque o veículo para dar a partida.

8-6

Procedimentos de partida com bateria auxiliar

1. Abra o capô do motor e verifique as condições físicas da bateria. Se a temperatura ambiente estiver muito baixa, a solução da bateria pode ficar muito densa. Neste caso, não dê a partida até que a solução volte à condição normal.
2. Desligue todas as luzes, aquecedor e acessórios elétricos. Em seguida, acione o freio de estacionamento e coloque a transmissão em ponto-morto (transmissão manual) ou em **P** (transmissão automática).

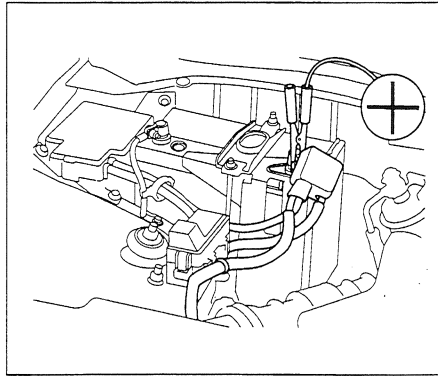

3. Com um cabo auxiliar, conecte os terminais positivos (+) das baterias.

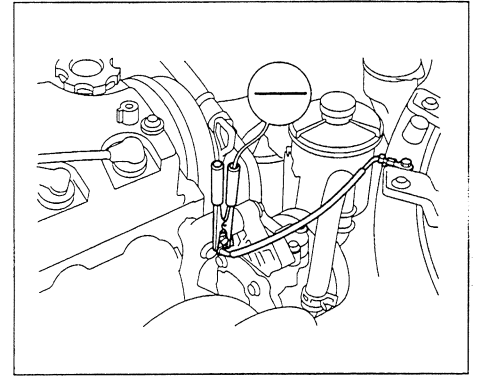

4. Conecte outro cabo no terminal negativo (-) da bateria auxiliar. Conecte a outra extremidade deste cabo no ponto terra, como indica a figura. Não conecte este cabo em qualquer outra peça do motor.
5. Se a bateria auxiliar estiver instalada em outro veículo, dê a partida e deixe o motor funcionando um pouco acelerado.

8-7

Em caso de emergência*Procedimentos de partida com bateria auxiliar*

1. Abra o capô do motor e verifique as condições físicas da bateria. Se a temperatura ambiente estiver muito baixa, a solução da bateria pode ficar muito densa. Neste caso, não dê a partida até que a solução volte à condição normal.
2. Desligue todas as luzes, aquecedor e acessórios elétricos. Em seguida, acione o freio de estacionamento e coloque a transmissão em ponto-morto (transmissão manual) ou em **P** (transmissão automática).

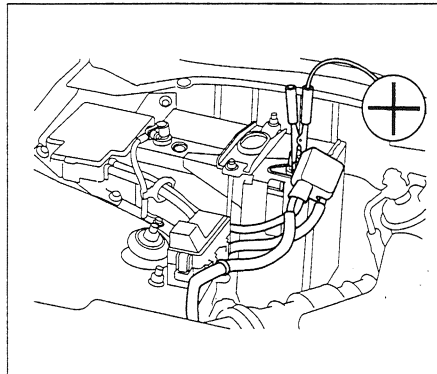

3. Com um cabo auxiliar, conecte os terminais positivos (+) das baterias.

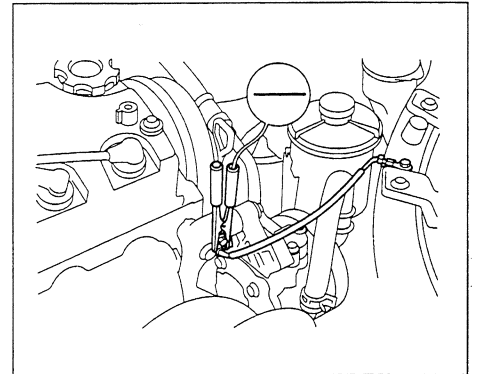

4. Conecte outro cabo no terminal negativo (-) da bateria auxiliar. Conecte a outra extremidade deste cabo no ponto terra, como indica a figura. Não conecte este cabo em qualquer outra peça do motor.
5. Se a bateria auxiliar estiver instalada em outro veículo, dê a partida e deixe o motor funcionando um pouco acelerado.

8-7

Em caso de emergência

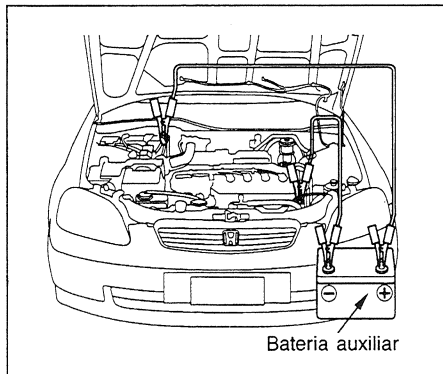

Bateria auxiliar

6. Dê a partida. Se o motor de partida ainda não funcionar normalmente, verifique todas as conexões para garantir um contato perfeito.
7. Após o motor entrar em funcionamento, desconecte o cabo negativo (-) do ponto terra e, em seguida, da bateria auxiliar. Somente então, desconecte o cabo positivo (+) da bateria descarregada e da bateria auxiliar.

SUPERAQUECIMENTO DO MOTOR

O ponteiro do indicador de temperatura deve permanecer na faixa intermediária durante a condução do veículo. Ele pode subir um pouco se o veículo estiver sendo dirigido em um aclive acentuado e longo. Se o ponteiro atingir a faixa vermelha, verifique a causa.

▲ ATENÇÃO

Conduzir o veículo com o ponteiro do indicador de temperatura na faixa vermelha pode causar danos ao motor.

O motor pode superaquecer por vários motivos, tais como falta de líquido de arrefecimento, problemas mecânicos. A indicação de um superaquecimento pode ser percebida pela subida do ponteiro do indicador de temperatura para a faixa vermelha ou saída de vapor pelo compartimento do motor.

▲ CUIDADO

O vapor de um motor superaquecido pode provocar graves queimaduras. Não abra o capô se o vapor estiver saindo do compartimento do motor.

Em caso de superaquecimento

1. Estacione imediatamente o veículo em local seguro. Coloque a transmissão em ponto-morto (transmissão manual) ou em **P** (transmissão automática) e acione o freio de estacionamento. Desligue o ar condicionado e outros acessórios. Ligue o sinalizador de advertência.
2. Desligue o motor se estiver saindo vapor do compartimento.
3. Se não houver vapor, deixe o motor em funcionamento e verifique o indicador de temperatura. Se o superaquecimento for causado por uma sobrecarga (por exemplo, condução em aclives acentuados e longos com o ar condicionado ligado), a temperatura do motor deverá abaixar quase que imediatamente. Se isto ocorrer, espere até que o ponteiro do indicador de temperatura retorne à faixa intermediária.
4. Se o ponteiro do indicador de temperatura permanecer na faixa vermelha, desligue o motor.
5. Antes de abrir o capô, observe se não existem mais sinais de vapor.

8-8

Em caso de emergência

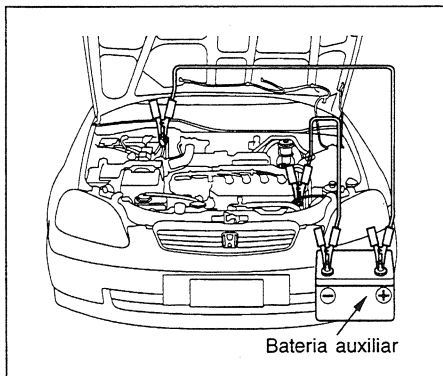

Bateria auxiliar

6. Dê a partida. Se o motor de partida ainda não funcionar normalmente, verifique todas as conexões para garantir um contato perfeito.
7. Após o motor entrar em funcionamento, desconecte o cabo negativo (-) do ponto terra e, em seguida, da bateria auxiliar. Somente então, desconecte o cabo positivo (+) da bateria descarregada e da bateria auxiliar.

SUPERAQUECIMENTO DO MOTOR

O ponteiro do indicador de temperatura deve permanecer na faixa intermediária durante a condução do veículo. Ele pode subir um pouco se o veículo estiver sendo dirigido em um aclive acentuado e longo. Se o ponteiro atingir a faixa vermelha, verifique a causa.

▲ ATENÇÃO

Conduzir o veículo com o ponteiro do indicador de temperatura na faixa vermelha pode causar danos ao motor.

O motor pode superaquecer por vários motivos, tais como falta de líquido de arrefecimento, problemas mecânicos. A indicação de um superaquecimento pode ser percebida pela subida do ponteiro do indicador de temperatura para a faixa vermelha ou saída de vapor pelo compartimento do motor.

▲ CUIDADO

O vapor de um motor superaquecido pode provocar graves queimaduras. Não abra o capô se o vapor estiver saindo do compartimento do motor.

Em caso de superaquecimento

1. Estacione imediatamente o veículo em local seguro. Coloque a transmissão em ponto-morto (transmissão manual) ou em **P** (transmissão automática) e acione o freio de estacionamento. Desligue o ar condicionado e outros acessórios. Ligue o sinalizador de advertência.
2. Desligue o motor se estiver saindo vapor do compartimento.
3. Se não houver vapor, deixe o motor em funcionamento e verifique o indicador de temperatura. Se o superaquecimento for causado por uma sobrecarga (por exemplo, condução em aclives acentuados e longos com o ar condicionado ligado), a temperatura do motor deverá abaixar quase que imediatamente. Se isto ocorrer, espere até que o ponteiro do indicador de temperatura retorne à faixa intermediária.
4. Se o ponteiro do indicador de temperatura permanecer na faixa vermelha, desligue o motor.
5. Antes de abrir o capô, observe se não existem mais sinais de vapor.

8-8

6. Verifique se há vazamentos de líquido de arrefecimento. Se algum vazamento for encontrado, providencie seu reparo antes de conduzir o veículo novamente.
7. Se não houver sinais de vazamentos, verifique no reservatório o nível do líquido de arrefecimento. Se o nível estiver abaixo da marca inferior, adicione líquido de arrefecimento até que o nível esteja entre as marcas superior e inferior.
8. Se o reservatório estiver vazio, adicione líquido de arrefecimento também no radiador. Deixe o motor esfriar antes de verificar o nível no radiador.

▲ CUIDADO

Se a tampa do radiador for removida com o motor quente, o líquido escaldante poderá ser expelido, causando graves queimaduras. Sempre deixe o motor e o radiador esfriarem antes de remover a tampa do radiador.

9. Use luvas ou um pano grosso para remover a tampa do radiador. Gire a tampa no sentido anti-horário sem pressioná-la, até o primeiro batente. Isto irá aliviar qualquer pressão remanescente no sistema de arrefecimento. Após aliviar a pressão, pressione a tampa e gire-a até soltá-la.
10. Dê a partida no motor e coloque a alavanca de controle do aquecedor na posição máxima. Adicione líquido de arrefecimento no radiador até a base do gargalo do bocal. Se a mistura apropriada de líquido não estiver disponível, pode-se adicionar somente água. Tão logo seja possível, o sistema de arrefecimento deverá ser drenado e reabastecido com a mistura apropriada.
11. Reinstale a tampa do radiador firmemente. Acione o motor e verifique o indicador de temperatura. Se o ponteiro ainda estiver na faixa vermelha, procure uma Concessionária Honda.

12. Se a temperatura estiver normal, verifique o nível do líquido de arrefecimento no reservatório. Se o nível estiver baixo, adicione líquido de arrefecimento até atingir a marca superior. Reinstale a tampa e aperte-a firmemente.

6. Verifique se há vazamentos de líquido de arrefecimento. Se algum vazamento for encontrado, providencie seu reparo antes de conduzir o veículo novamente.
7. Se não houver sinais de vazamentos, verifique no reservatório o nível do líquido de arrefecimento. Se o nível estiver abaixo da marca inferior, adicione líquido de arrefecimento até que o nível esteja entre as marcas superior e inferior.
8. Se o reservatório estiver vazio, adicione líquido de arrefecimento também no radiador. Deixe o motor esfriar antes de verificar o nível no radiador.

▲ CUIDADO

Se a tampa do radiador for removida com o motor quente, o líquido escaldante poderá ser expelido, causando graves queimaduras. Sempre deixe o motor e o radiador esfriarem antes de remover a tampa do radiador.

9. Use luvas ou um pano grosso para remover a tampa do radiador. Gire a tampa no sentido anti-horário sem pressioná-la, até o primeiro batente. Isto irá aliviar qualquer pressão remanescente no sistema de arrefecimento. Após aliviar a pressão, pressione a tampa e gire-a até soltá-la.
10. Dê a partida no motor e coloque a alavanca de controle do aquecedor na posição máxima. Adicione líquido de arrefecimento no radiador até a base do gargalo do bocal. Se a mistura apropriada de líquido não estiver disponível, pode-se adicionar somente água. Tão logo seja possível, o sistema de arrefecimento deverá ser drenado e reabastecido com a mistura apropriada.
11. Reinstale a tampa do radiador firmemente. Acione o motor e verifique o indicador de temperatura. Se o ponteiro ainda estiver na faixa vermelha, procure uma Concessionária Honda.

12. Se a temperatura estiver normal, verifique o nível do líquido de arrefecimento no reservatório. Se o nível estiver baixo, adicione líquido de arrefecimento até atingir a marca superior. Reinstale a tampa e aperte-a firmemente.

Em caso de emergência

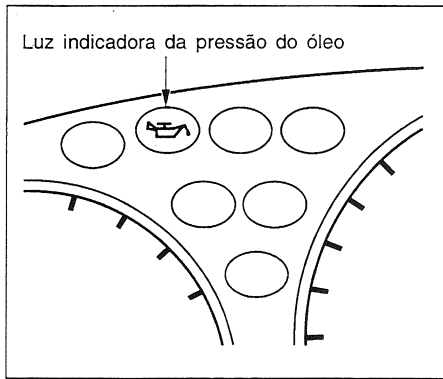

LUZ INDICADORA DA PRESSÃO DO ÓLEO

Esta luz deverá acender-se quando o interruptor de ignição estiver na posição II e apagar-se após o motor entrar em funcionamento. Ela não deverá acender-se quando o motor já estiver funcionando. Se a luz indicadora começar a piscar, isto significa que a pressão do óleo do motor chegou a um nível muito baixo momentaneamente e logo retornou ao normal. Se a luz permanecer acesa enquanto o motor estiver funcionando, isto significa que houve uma queda de pressão de óleo, podendo ocorrer graves danos ao motor. Em qualquer uma das situações acima, siga imediatamente os procedimentos descritos a seguir.

⚠ ATENÇÃO

O motor será seriamente danificado se permanecer em funcionamento com o óleo sob baixa pressão.

1. Estacione o veículo em local seguro e desligue o motor. Ligue o sinalizador de advertência.
2. Espere alguns minutos. Abra o capô do motor e verifique o nível de óleo. Embora o nível e a pressão do óleo não estejam diretamente relacionados, um veículo com baixo nível de óleo pode perder pressão ao fazer uma curva ou outras manobras.
3. Se necessário, adicione óleo até atingir a marca superior do medidor de nível.
4. Ligue o motor e verifique a luz indicadora da pressão do óleo. Se a luz não se apagar dentro de dez segundos, desligue o motor. Provavelmente existe algum problema no sistema de lubrificação que deve ser reparado antes de conduzir o veículo novamente. Procure sua Concessionária Honda.

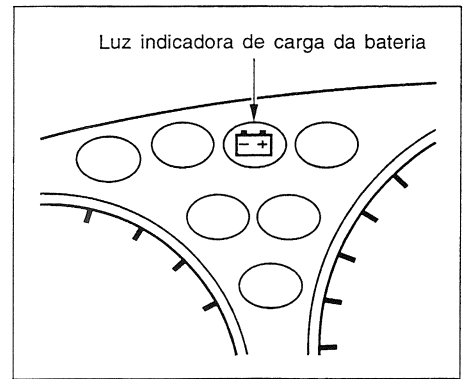

LUZ INDICADORA DE CARGA DA BATERIA

A luz indicadora de carga deve apagar-se após a partida do motor. O alternador não estará carregando a bateria se a luz indicadora acender-se com o motor em funcionamento.

Desligue imediatamente todos os acessórios elétricos. Não use outros controles acionados eletricamente, tais como os vidros elétricos.

Mantenha o motor em funcionamento e seja bastante cuidadoso para não deixá-lo morrer. A partida do motor descarregará rapidamente a bateria.

Dirija-se a uma Concessionária Honda o mais rapidamente possível para efetuar uma inspeção no sistema.

8-10

Em caso de emergência

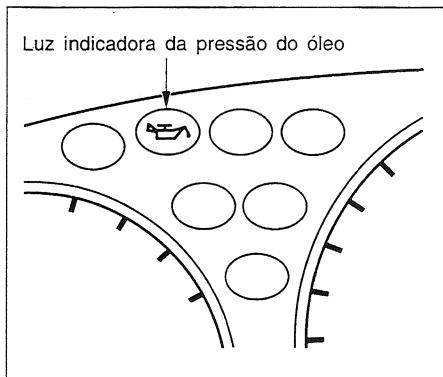

LUZ INDICADORA DA PRESSÃO DO ÓLEO

Esta luz deverá acender-se quando o interruptor de ignição estiver na posição II e apagar-se após o motor entrar em funcionamento. Ela não deverá acender-se quando o motor já estiver funcionando. Se a luz indicadora começar a piscar, isto significa que a pressão do óleo do motor chegou a um nível muito baixo momentaneamente e logo retornou ao normal. Se a luz permanecer acesa enquanto o motor estiver funcionando, isto significa que houve uma queda de pressão de óleo, podendo ocorrer graves danos ao motor. Em qualquer uma das situações acima, siga imediatamente os procedimentos descritos a seguir.

⚠ ATENÇÃO

O motor será seriamente danificado se permanecer em funcionamento com o óleo sob baixa pressão.

1. Estacione o veículo em local seguro e desligue o motor. Ligue o sinalizador de advertência.
2. Espere alguns minutos. Abra o capô do motor e verifique o nível de óleo. Embora o nível e a pressão do óleo não estejam diretamente relacionados, um veículo com baixo nível de óleo pode perder pressão ao fazer uma curva ou outras manobras.
3. Se necessário, adicione óleo até atingir a marca superior do medidor de nível.
4. Ligue o motor e verifique a luz indicadora da pressão do óleo. Se a luz não se apagar dentro de dez segundos, desligue o motor. Provavelmente existe algum problema no sistema de lubrificação que deve ser reparado antes de conduzir o veículo novamente. Procure sua Concessionária Honda.

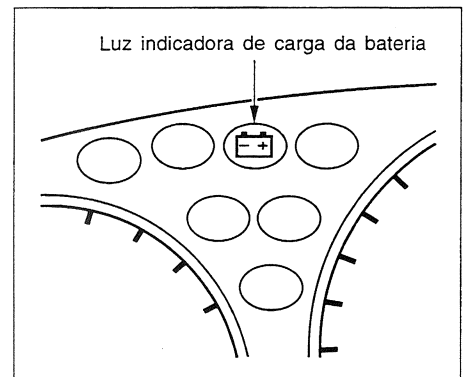

LUZ INDICADORA DE CARGA DA BATERIA

A luz indicadora de carga deve apagar-se após a partida do motor. O alternador não estará carregando a bateria se a luz indicadora acender-se com o motor em funcionamento.

Desligue imediatamente todos os acessórios elétricos. Não use outros controles acionados eletricamente, tais como os vidros elétricos.

Mantenha o motor em funcionamento e seja bastante cuidadoso para não deixá-lo morrer. A partida do motor descarregará rapidamente a bateria.

Dirija-se a uma Concessionária Honda o mais rapidamente possível para efetuar uma inspeção no sistema.

8-10

FUSÍVEIS

Localização dos fusíveis

Todos os circuitos elétricos do veículo estão protegidos contra curto-circuitos e sobrecargas através de fusíveis. Estes fusíveis estão localizados em três caixas, uma no interior do veículo e duas no compartimento do motor.

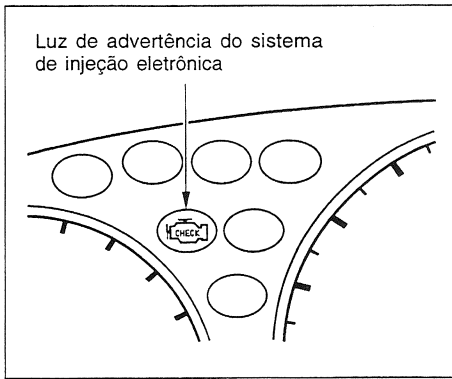

Se esta luz acender-se, estacione o veículo em um local seguro e desligue o motor. Em seguida, ligue-o novamente. Se a luz permanecer acesa, dirija-se a uma Concessionária Honda o mais rapidamente possível.

Se o indicador acender-se com frequência, mesmo que tenha efetuado o procedimento descrito, dirija-se a uma Concessionária Honda para efetuar uma inspeção no sistema.

▲ ATENÇÃO

Os componentes do motor e dos sistema de injeção eletrônica e de controle de emissões poderão ser danificados se o veículo for dirigido com esta luz de advertência acesa. Neste caso, os reparos não serão cobertos pela garantia.

LUZ DE ADVERTÊNCIA DO SISTEMA DE INJEÇÃO ELETRÔNICA

Se está luz acender-se durante a condução do veículo, isto significa que existe algum problema no motor ou nos sistemas de injeção eletrônica ou de controle de emissões. Embora não sinta diferença no rendimento do veículo, isto aumenta o consumo de combustível e causa emissões excessivas de gases. Se o veículo for conduzido nestas condições, o motor poderá ser seriamente danificado.

FUSÍVEIS

Localização dos fusíveis

Todos os circuitos elétricos do veículo estão protegidos contra curto-circuitos e sobrecargas através de fusíveis. Estes fusíveis estão localizados em três caixas, uma no interior do veículo e duas no compartimento do motor.

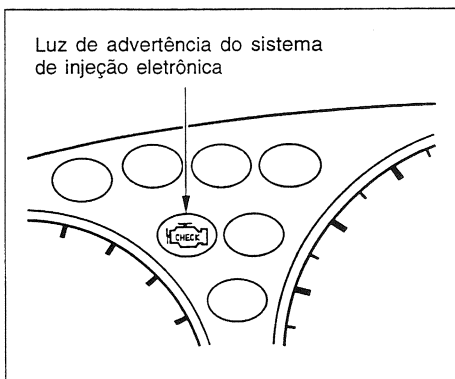

Se esta luz acender-se, estacione o veículo em um local seguro e desligue o motor. Em seguida, ligue-o novamente. Se a luz permanecer acesa, dirija-se a uma Concessionária Honda o mais rapidamente possível.

Se o indicador acender-se com frequência, mesmo que tenha efetuado o procedimento descrito, dirija-se a uma Concessionária Honda para efetuar uma inspeção no sistema.

▲ ATENÇÃO

Os componentes do motor e dos sistema de injeção eletrônica e de controle de emissões poderão ser danificados se o veículo for dirigido com esta luz de advertência acesa. Neste caso, os reparos não serão cobertos pela garantia.

LUZ DE ADVERTÊNCIA DO SISTEMA DE INJEÇÃO ELETRÔNICA

Se está luz acender-se durante a condução do veículo, isto significa que existe algum problema no motor ou nos sistemas de injeção eletrônica ou de controle de emissões. Embora não sinta diferença no rendimento do veículo, isto aumenta o consumo de combustível e causa emissões excessivas de gases. Se o veículo for conduzido nestas condições, o motor poderá ser seriamente danificado.

Em caso de emergência

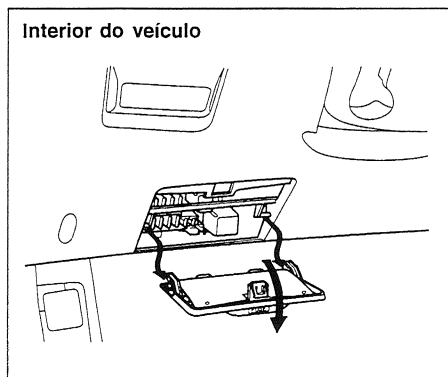

1. Esta caixa de fusíveis está localizada no interior do veículo, sob o painel de instrumentos no lado do motorista. Retire a tampa da caixa de fusíveis. Incline a tampa para baixo. Em seguida, puxe-a para fora a fim de removê-la.

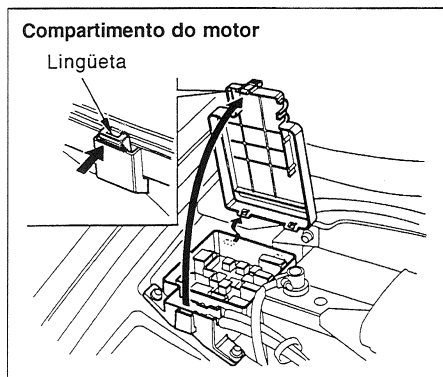

2. Esta outra caixa de fusíveis está localizada no compartimento do motor, ao lado da bateria. Para abrir a tampa, pressione a lingüeta.

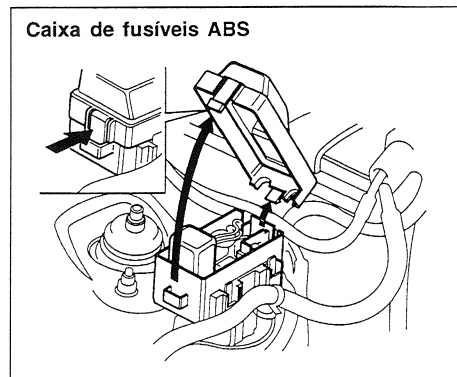

3. Os veículos equipados com ABS possuem uma caixa de fusíveis exclusiva para o sistema. Esta caixa está localizada na parte dianteira direita do compartimento do motor.

8-12

Em caso de emergência

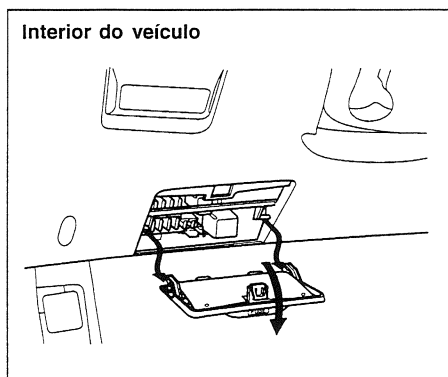

1. Esta caixa de fusíveis está localizada no interior do veículo, sob o painel de instrumentos no lado do motorista. Retire a tampa da caixa de fusíveis. Incline a tampa para baixo. Em seguida, puxe-a para fora a fim de removê-la.

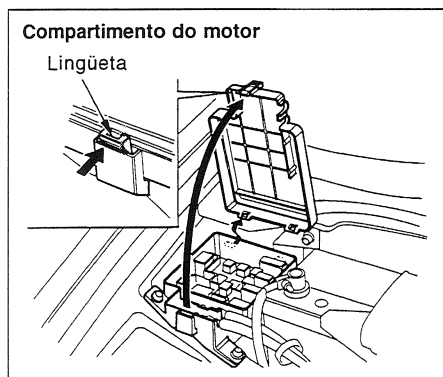

2. Esta outra caixa de fusíveis está localizada no compartimento do motor, ao lado da bateria. Para abrir a tampa, pressione a lingüeta.

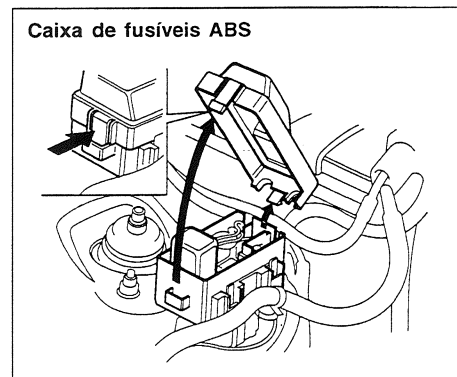

3. Os veículos equipados com ABS possuem uma caixa de fusíveis exclusiva para o sistema. Esta caixa está localizada na parte dianteira direita do compartimento do motor.

8-12

Verificação e substituição dos fusíveis

Se algum acessório ou equipamento elétrico apresentar problema, verifique primeiro se existe algum fusível queimado.

Determine o fusível a ser substituído consultando a tabela de fusíveis fixada na tampa da caixa de fusíveis.

Verifique primeiro o fusível relacionado com o circuito que apresenta o problema. Não se esqueça de verificar também os outros fusíveis.

Procedimentos de substituição dos fusíveis

1. Coloque o interruptor de ignição na posição **0** e desligue todos os outros interruptores e acessórios.
2. Remova a tampa da caixa de fusíveis.

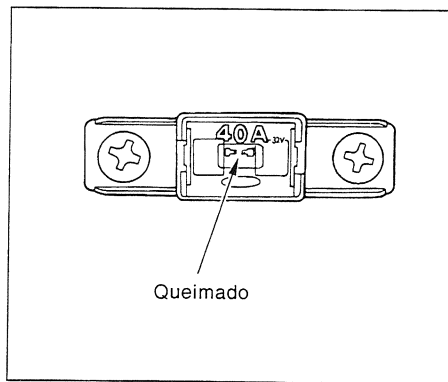

3. Verifique os fusíveis maiores das caixas de fusíveis do compartimento do motor e observe os filamentos. Para remover estes fusíveis, utilize uma chave Phillips.

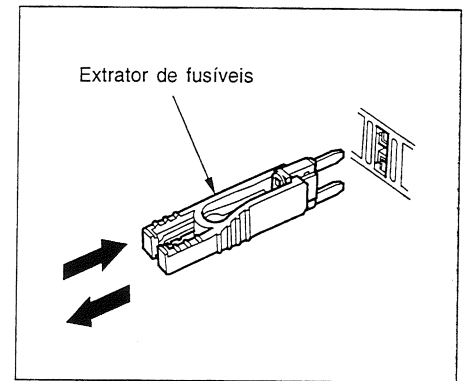

4. Verifique os fusíveis menores das caixas de fusíveis do compartimento do motor e do interior do veículo. Remova-os com o extrator de fusíveis.

Verificação e substituição dos fusíveis

Se algum acessório ou equipamento elétrico apresentar problema, verifique primeiro se existe algum fusível queimado.

Determine o fusível a ser substituído consultando a tabela de fusíveis fixada na tampa da caixa de fusíveis.

Verifique primeiro o fusível relacionado com o circuito que apresenta o problema. Não se esqueça de verificar também os outros fusíveis.

Procedimentos de substituição dos fusíveis

1. Coloque o interruptor de ignição na posição **0** e desligue todos os outros interruptores e acessórios.
2. Remova a tampa da caixa de fusíveis.

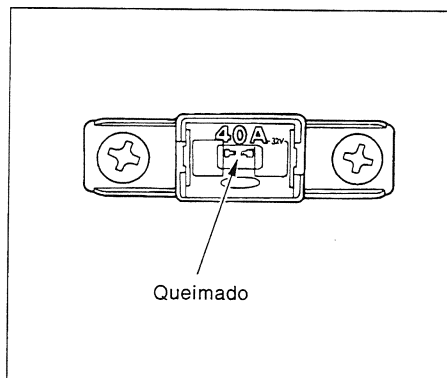

3. Verifique os fusíveis maiores das caixas de fusíveis do compartimento do motor e observe os filamentos. Para remover estes fusíveis, utilize uma chave Phillips.

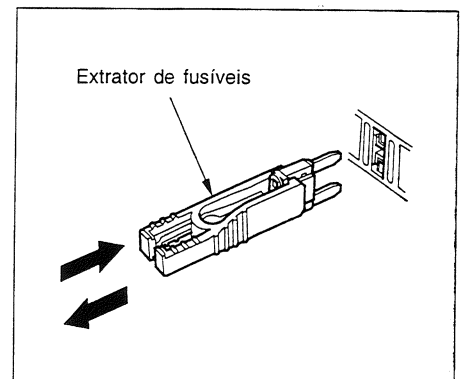

4. Verifique os fusíveis menores das caixas de fusíveis do compartimento do motor e do interior do veículo. Remova-os com o extrator de fusíveis.

Em caso de emergência

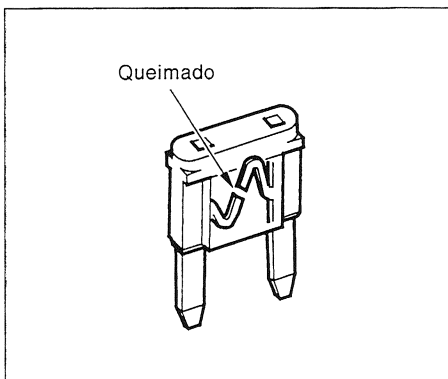

5. Verifique se o filamento está rompido.
Se estiver, substitua o fusível por um novo de mesma amperagem.

Se o fusível de algum circuito importante que influa na condução do veículo não estiver disponível, utilize um outro fusível de capacidade igual ou menor de um circuito de necessidade secundária (como os circuitos do rádio ou do acendedor de cigarro). Não se esqueça de repor o fusível removido e os fusíveis reservas.

Se um fusível queimado for substituído por outro de amperagem menor, este poderá queimar. Isto não indica nenhuma anormalidade. Porém não se esqueça de substituí-lo por um fusível de amperagem correta assim que possível.

⚠ ATENÇÃO

A substituição de um fusível por outro de amperagem maior pode danificar todo o sistema elétrico em caso de sobrecarga. Caso não possua um fusível de amperagem adequada para o circuito, sempre instale um fusível de amperagem menor.

Se o fusível novo queimar rapidamente, a causa deve ser diagnosticada e corrigida por um técnico qualificado em uma Concessionária Honda.

8-14

Em caso de emergência

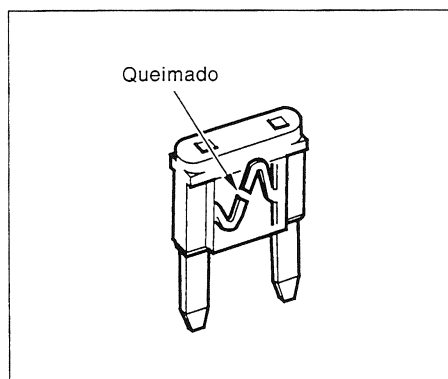

5. Verifique se o filamento está rompido.
Se estiver, substitua o fusível por um novo de mesma amperagem.

Se o fusível de algum circuito importante que influa na condução do veículo não estiver disponível, utilize um outro fusível de capacidade igual ou menor de um circuito de necessidade secundária (como os circuitos do rádio ou do acendedor de cigarro). Não se esqueça de repor o fusível removido e os fusíveis reservas.

Se um fusível queimado for substituído por outro de amperagem menor, este poderá queimar. Isto não indica nenhuma anormalidade. Porém não se esqueça de substituí-lo por um fusível de amperagem correta assim que possível.

⚠ ATENÇÃO

A substituição de um fusível por outro de amperagem maior pode danificar todo o sistema elétrico em caso de sobrecarga. Caso não possua um fusível de amperagem adequada para o circuito, sempre instale um fusível de amperagem menor.

Se o fusível novo queimar rapidamente, a causa deve ser diagnosticada e corrigida por um técnico qualificado em uma Concessionária Honda.

8-14

Caixa de fusíveis no interior do veículo

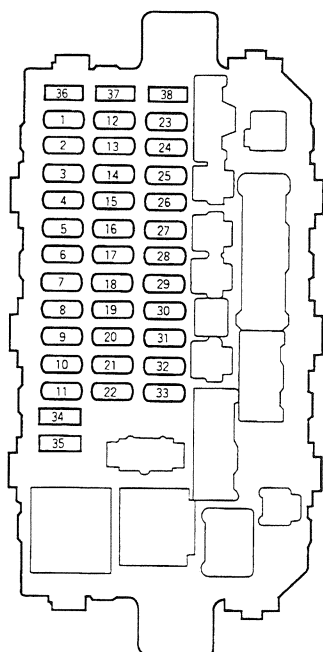

Nº	Corrente	Circuitos protegidos
1	-	Não utilizado
2	-	Não utilizado
3	-	Não utilizado
4	10A	Luz alta do farol direito
5	10A	Luz alta do farol esquerdo
6	-	Não utilizado
7	20A	Vidro elétr. tras. esq.
8	20A	Vidro elétr. tras. dir.
9	15A	Bobina de ignição
10	20A	Vidro elétr. diant. esq.
11	20A	Vidro elétr. diant. dir.
12	7,5A	Sinalizadores de direção
13	15A	Bomba de combustível e unidade SRS
14	7,5A	Controle automático de velocidade*
15	7,5A	Sensor do alternador (SP)
16	7,5A	Relé do desembaçador traseiro
17	7,5A	Relé do aquecedor, relé do ventilador do ar condicionado*
18	-	Não utilizado
19	7,5A	Luz de marcha à ré

Nº	Corrente	Circuitos protegidos
20	-	Não utilizado
21	10A	Luz baixa do farol direito
22	10A	Luz baixa do farol esq.
23	10A	SRS
24	7,5A	Relé do vidro elétrico
25	7,5A	Medidores pain. instrum.
26	20A	Limpador/lavador do pára-brisa
27	10A	Acendedor de cigarros
28	10A	Rádio, relógio
29	-	Não utilizado
30	7,5A	Luzes do painel de instrumentos
31	7,5A	Sinal do motor de partida
32	7,5A	Luz da placa de licença, lanterna traseira
33	7,5A	Travas elétricas
34	20A	Fusível de reserva
35	30A	Fusível de reserva
36	7,5A	Fusível de reserva
37	10A	Fusível de reserva
38	15A	Fusível de reserva

*(Se equipado)

Caixa de fusíveis no interior do veículo

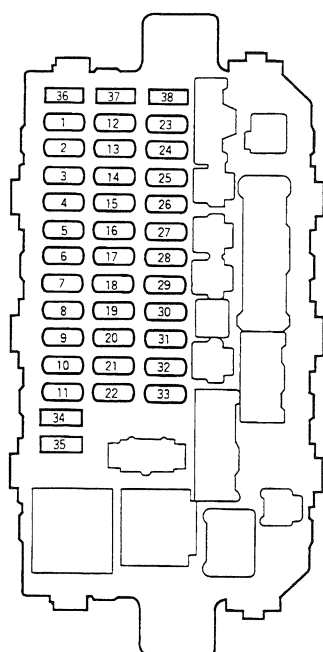

Nº	Corrente	Circuitos protegidos
1	-	Não utilizado
2	-	Não utilizado
3	-	Não utilizado
4	10A	Luz alta do farol direito
5	10A	Luz alta do farol esquerdo
6	-	Não utilizado
7	20A	Vidro elétr. tras. esq.
8	20A	Vidro elétr. tras. dir.
9	15A	Bobina de ignição
10	20A	Vidro elétr. diant. esq.
11	20A	Vidro elétr. diant. dir.
12	7,5A	Sinalizadores de direção
13	15A	Bomba de combustível e unidade SRS
14	7,5A	Controle automático de velocidade*
15	7,5A	Sensor do alternador (SP)
16	7,5A	Relé do desembaçador traseiro
17	7,5A	Relé do aquecedor, relé do ventilador do ar condicionado*
18	-	Não utilizado
19	7,5A	Luz de marcha à ré

Nº	Corrente	Circuitos protegidos
20	-	Não utilizado
21	10A	Luz baixa do farol direito
22	10A	Luz baixa do farol esq.
23	10A	SRS
24	7,5A	Relé do vidro elétrico
25	7,5A	Medidores pain. instrum.
26	20A	Limpador/lavador do pára-brisa
27	10A	Acendedor de cigarros
28	10A	Rádio, relógio
29	-	Não utilizado
30	7,5A	Luzes do painel de instrumentos
31	7,5A	Sinal do motor de partida
32	7,5A	Luz da placa de licença, lanterna traseira
33	7,5A	Travas elétricas
34	20A	Fusível de reserva
35	30A	Fusível de reserva
36	7,5A	Fusível de reserva
37	10A	Fusível de reserva
38	15A	Fusível de reserva

*(Se equipado)

Em caso de emergência

Caixa de fusíveis no compartimento do motor

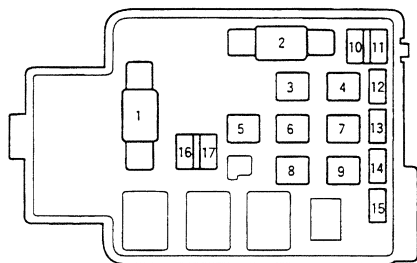

Nº	Corrente	Circuitos protegidos
1	80A	Bateria, fusível principal
2	40A	Ignição 1
3	-	Não utilizado
4	40A	Vidro elétrico
5	30A	Farol
6	-	Não utilizado
7	30A	Desembaçador do vidro traseiro
8	40A	Opcional
9	40A	Motor do aquecedor
10	7,5A	Luz interna
11	15A	Relé principal de injeção
12	7,5A	Back-up

Nº	Corrente	Circuitos protegidos
13	20A	Trava elétrica
14	20A	Ventilador do condensador*
15	20A	Ventilador do sist. de arrefec.
16	15A	Buzina e luz de freio
17	10A	Luz de emergência (sinalizador de advertência)

*(Se equipado)

Caixa de fusíveis do ABS*

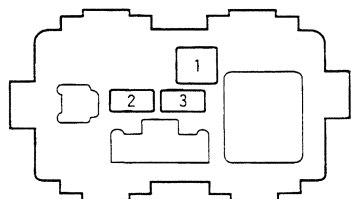

Nº	Corrente	Circuitos protegidos
1	40A	Motor da bomba do ABS
2	20A	ABS+B
3	7,5A	Verificação do motor

*(Se equipado)

8-16

Em caso de emergência

Caixa de fusíveis no compartimento do motor

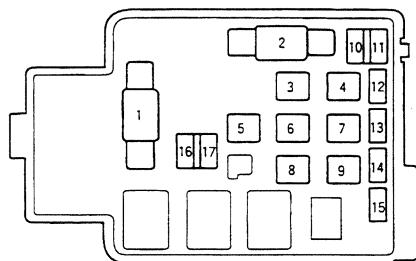

Nº	Corrente	Circuitos protegidos
1	80A	Bateria, fusível principal
2	40A	Ignição 1
3	-	Não utilizado
4	40A	Vidro elétrico
5	30A	Farol
6	-	Não utilizado
7	30A	Desembaçador do vidro traseiro
8	40A	Opcional
9	40A	Motor do aquecedor
10	7,5A	Luz interna
11	15A	Relé principal de injeção
12	7,5A	Back-up

Nº	Corrente	Circuitos protegidos
13	20A	Trava elétrica
14	20A	Ventilador do condensador*
15	20A	Ventilador do sist. de arrefec.
16	15A	Buzina e luz de freio
17	10A	Luz de emergência (sinalizador de advertência)

*(Se equipado)

Caixa de fusíveis do ABS*

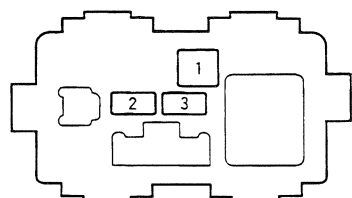

Nº	Corrente	Circuitos protegidos
1	40A	Motor da bomba do ABS
2	20A	ABS+B
3	7,5A	Verificação do motor

*(Se equipado)

8-16

REBOQUE DO VEÍCULO

Quando o veículo necessitar ser rebocado, chame o serviço de guincho.

Nunca reboque o veículo somente com uma corda ou corrente. Este procedimento é muito perigoso e pode causar danos ao veículo.

Reboque de emergência1. *Guincho com carreta*

O operador transporta o veículo sobre a carreta do caminhão. Esta é a melhor maneira para rebocar seu veículo Honda.

2. *Guincho para levantamento da roda*

O caminhão de guincho usa dois braços articulados sob as rodas para levantá-las. As outras duas rodas permanecem no solo.

3. *Guincho com ganchos*

O caminhão de guincho usa cabos de metal com ganchos na extremidade. Estes ganchos prendem as peças do chassi ou da suspensão, e os cabos suspendem a extremidade do veículo.

▲ ATENÇÃO

Se os dois últimos métodos forem utilizados, a carroçaria ou a suspensão do veículo podem sofrer sérios danos.

Se não for possível transportar o veículo em uma carreta, o reboque deverá ser feito com as rodas dianteiras suspensas do solo.

▲ ATENÇÃO

Um procedimento incorreto de reboque danificará a transmissão. Suspender ou rebocar o veículo através do pára-choque causará sérios danos. O pára-choque não foi projetado para suportar o peso do veículo.

- Não reboque o veículo com a velocidade superior a 55 km/h e a uma distância superior a 80 km.

▲ ATENÇÃO

Remova o defletor aerodinâmico dianteiro (se equipado) antes de rebocar o veículo para evitar danos.

REBOQUE DO VEÍCULO

Quando o veículo necessitar ser rebocado, chame o serviço de guincho.

Nunca reboque o veículo somente com uma corda ou corrente. Este procedimento é muito perigoso e pode causar danos ao veículo.

Reboque de emergência1. *Guincho com carreta*

O operador transporta o veículo sobre a carreta do caminhão. Esta é a melhor maneira para rebocar seu veículo Honda.

2. *Guincho para levantamento da roda*

O caminhão de guincho usa dois braços articulados sob as rodas para levantá-las. As outras duas rodas permanecem no solo.

3. *Guincho com ganchos*

O caminhão de guincho usa cabos de metal com ganchos na extremidade. Estes ganchos prendem as peças do chassi ou da suspensão, e os cabos suspendem a extremidade do veículo.

▲ ATENÇÃO

Se os dois últimos métodos forem utilizados, a carroçaria ou a suspensão do veículo podem sofrer sérios danos.

Se não for possível transportar o veículo em uma carreta, o reboque deverá ser feito com as rodas dianteiras suspensas do solo.

▲ ATENÇÃO

Um procedimento incorreto de reboque danificará a transmissão. Suspender ou rebocar o veículo através do pára-choque causará sérios danos. O pára-choque não foi projetado para suportar o peso do veículo.

- Não reboque o veículo com a velocidade superior a 55 km/h e a uma distância superior a 80 km.

▲ ATENÇÃO

Remova o defletor aerodinâmico dianteiro (se equipado) antes de rebocar o veículo para evitar danos.

**INFORMAÇÕES
TÉCNICAS**

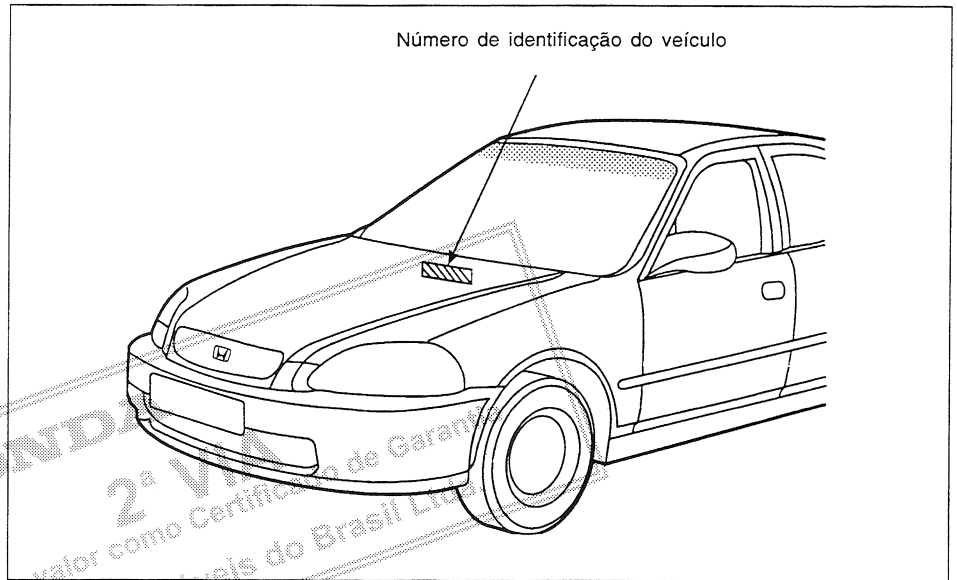

NÚMEROS DE IDENTIFICAÇÃO

O veículo possui diversas identificações localizadas em diferentes locais.

O Número de Identificação do Veículo (VIN) é um número de 17 dígitos. Ele é utilizado pela Concessionária Honda para efeito de Garantia, licenciamento e seguro do veículo.

O VIN pode ser encontrado no anteparo da divisória do compartimento do motor.

**INFORMAÇÕES
TÉCNICAS**

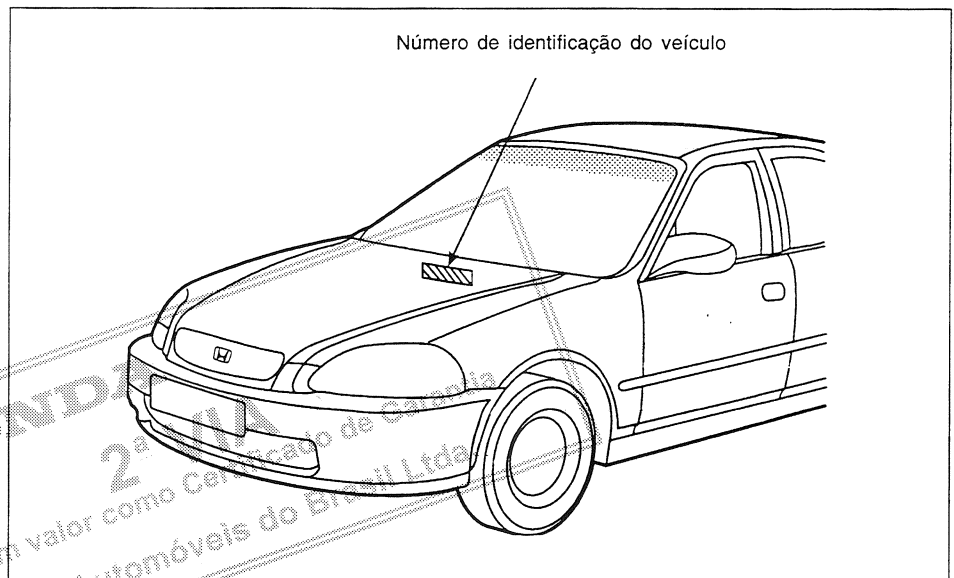

NÚMEROS DE IDENTIFICAÇÃO

O veículo possui diversas identificações localizadas em diferentes locais.

O Número de Identificação do Veículo (VIN) é um número de 17 dígitos. Ele é utilizado pela Concessionária Honda para efeito de Garantia, licenciamento e seguro do veículo.

O VIN pode ser encontrado no anteparo da divisória do compartimento do motor.

Informações técnicas

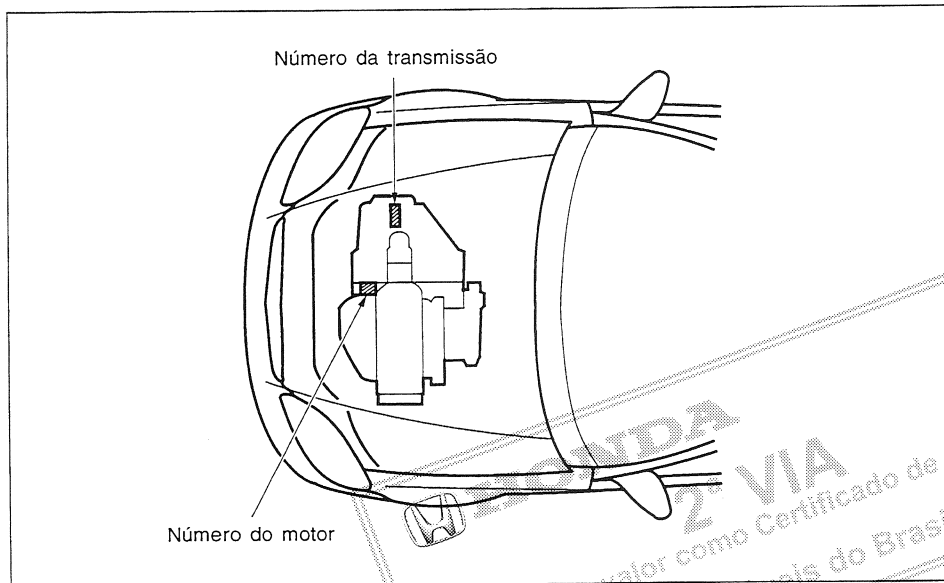

O número do motor está estampado na parte dianteira do bloco do motor.

O número da transmissão está localizado em uma etiqueta fixada sobre a parte superior da caixa de transmissão.

9-2

Informações técnicas

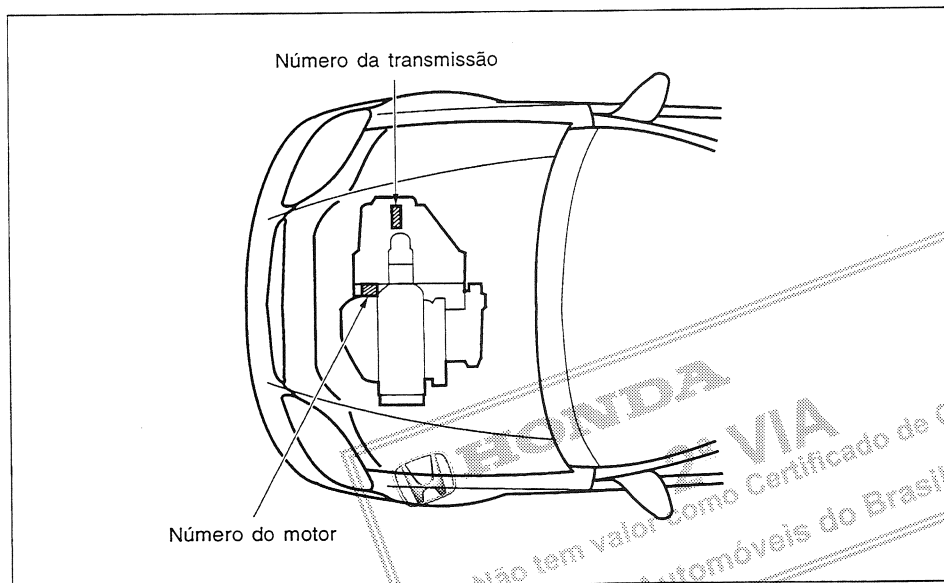

O número do motor está estampado na parte dianteira do bloco do motor.

O número da transmissão está localizado em uma etiqueta fixada sobre a parte superior da caixa de transmissão.

9-2

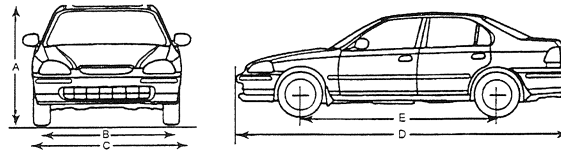

ESPECIFICAÇÕES

Dimensões do veículo (mm)

Modelo	Sedan
A – Altura	1.410
B – Bitola	Dianteira 1.475 Traseira 1.475
C – Largura	1.705
D – Comprimento	4.450
E – Distância entre eixos	2.620

Peso (kg)

Modelo	LXB	LX	EX
Com transmissão automática	–	1.117	1.145
Com transmissão manual	1.089	1.092	1.123

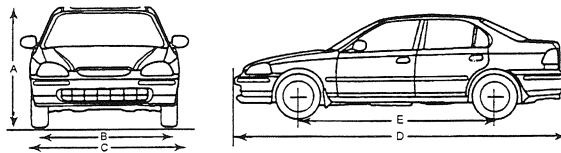

ESPECIFICAÇÕES

Dimensões do veículo (mm)

Modelo	Sedan
A – Altura	1.410
B – Bitola	Dianteira 1.475 Traseira 1.475
C – Largura	1.705
D – Comprimento	4.450
E – Distância entre eixos	2.620

Peso (kg)

Modelo	LXB	LX	EX
Com transmissão automática	–	1.117	1.145
Com transmissão manual	1.089	1.092	1.123

Informações técnicas

Motor

Modelo	LXB	LX	EX
Tipo	SOHC 16V 4 cil.	SOHC 16V 4 cil.	SOHC 16V 4 cil. VTEC
Cilindrada (cm ³)	1.590	1.590	1.590
Diâmetro x curso	75,0 x 90,0	75,0 x 90,0	75,0 x 90,0
Taxa de compressão	9,4:1	9,4:1	9,2:1
Potência (hp/rpm)	106/6.200	106/6.200	127/6.600
Torque (kgf.m x rpm)	14,2/4.600	14,2/4.600	14,8/5.500
Rotação de marcha-lenta (rpm)	750 ± 50	750 ± 50	750 ± 50
Folga das válvulas (mm)			
Admissão	0,18	0,18	0,18
Escape	0,23	0,23	0,23
Avanço da ignição (M/T)	12° ± 2° APMS	12° ± 2° APMS	12° ± 2° APMS
(A/T)	12° ± 2° APMS	12° ± 2° APMS	12° ± 2° APMS

9-4

Informações técnicas

Motor

Modelo	LXB	LX	EX
Tipo	SOHC 16V 4 cil.	SOHC 16V 4 cil.	SOHC 16V 4 cil. VTEC
Cilindrada (cm ³)	1.590	1.590	1.590
Diâmetro x curso	75,0 x 90,0	75,0 x 90,0	75,0 x 90,0
Taxa de compressão	9,4:1	9,4:1	9,2:1
Potência (hp/rpm)	106/6.200	106/6.200	127/6.600
Torque (kgf.m x rpm)	14,2/4.600	14,2/4.600	14,8/5.500
Rotação de marcha-lenta (rpm)	750 ± 50	750 ± 50	750 ± 50
Folga das válvulas (mm)			
Admissão	0,18	0,18	0,18
Escape	0,23	0,23	0,23
Avanço da ignição (M/T)	12° ± 2° APMS	12° ± 2° APMS	12° ± 2° APMS
(A/T)	12° ± 2° APMS	12° ± 2° APMS	12° ± 2° APMS

9-4

Transmissão

Modelo		LXB	LX	EX
Transmissão automática	1ª	—	2,600	2,722
	2ª	—	1,468	1,516
	3ª	—	0,926	0,975
	4ª	—	0,638	0,638
	Ré	—	1,954	1,954
Transmissão manual	1ª	3,250	3,250	3,250
	2ª	1,782	1,782	1,909
	3ª	1,172	1,172	1,250
	4ª	0,909	0,909	0,909
	5ª	0,702	0,702	0,702
	Ré	3,153	3,153	3,153
Diferencial				
Transmissão automática		—	4,357	4,357
Transmissão manual		4,058	4,058	4,250

9-5

Informações técnicas

Transmissão

Modelo		LXB	LX	EX
Transmissão automática	1ª	—	2,600	2,722
	2ª	—	1,468	1,516
	3ª	—	0,926	0,975
	4ª	—	0,638	0,638
	Ré	—	1,954	1,954
Transmissão manual	1ª	3,250	3,250	3,250
	2ª	1,782	1,782	1,909
	3ª	1,172	1,172	1,250
	4ª	0,909	0,909	0,909
	5ª	0,702	0,702	0,702
	Ré	3,153	3,153	3,153
Diferencial				
Transmissão automática		—	4,357	4,357
Transmissão manual		4,058	4,058	4,250

9-5

Informações técnicas

Rodas e pneus

Modelo	LXB	LX	EX
Rodas	14x5J	14x5J	14x5,5J
Material	aço com calota	aço com calota	liga leve
Pneus	185/65 R14 86T	185/65 R14 86T	185/65 R14 86T
Estepe	185/65 R14 86T	185/65 R14 86T	185/65 R14 86T
Pressão dos Pneus lbf/pol. ² (kgf/cm ²)			
Dianteiro	30 (2,1)	30 (2,1)	30 (2,1)
Traseiro	29 (2,0)	29 (2,0)	29 (2,0)



HONDA
2ª VIA
Não tem valor como Certificado de Garantia
Honda Automóveis do Brasil Ltda.

9-6

Informações técnicas

Rodas e pneus

Modelo	LXB	LX	EX
Rodas	14x5J	14x5J	14x5,5J
Material	aço com calota	aço com calota	liga leve
Pneus	185/65 R14 86T	185/65 R14 86T	185/65 R14 86T
Estepe	185/65 R14 86T	185/65 R14 86T	185/65 R14 86T
Pressão dos Pneus lbf/pol. ² (kgf/cm ²)			
Dianteiro	30 (2,1)	30 (2,1)	30 (2,1)
Traseiro	29 (2,0)	29 (2,0)	29 (2,0)



HONDA
2ª VIA
Não tem valor como Certificado de Garantia
Honda Automóveis do Brasil Ltda.

9-6

Geometria da direção

Modelo		LXB	LX	EX
Câmbler	dianteiro	$0^{\circ}15' \pm 1^{\circ}$	$0^{\circ}15' \pm 1^{\circ}$	$0^{\circ}15' \pm 1^{\circ}$
	traseiro	$-0^{\circ}50' \pm 1^{\circ}$	$-0^{\circ}50' \pm 1^{\circ}$	$-0^{\circ}50' \pm 1^{\circ}$
Cáster		$1^{\circ}40'$	$1^{\circ}40'$	$1^{\circ}40'$
Convergência	dianteira	1,0 mm	1,0 mm	1,0 mm
	traseira	2,0 mm	2,0 mm	2,0 mm

Suspensão

Modelo		LXB	LX	EX
Dianteira		Braços duplos independentes	Braços duplos independentes	Braços duplos independentes
Traseira		Braços duplos independentes	Braços duplos independentes	Braços duplos independentes

9-7

Informações técnicas

Geometria da direção

Modelo		LXB	LX	EX
Câmbler	dianteiro	$0^{\circ}15' \pm 1^{\circ}$	$0^{\circ}15' \pm 1^{\circ}$	$0^{\circ}15' \pm 1^{\circ}$
	traseiro	$-0^{\circ}50' \pm 1^{\circ}$	$-0^{\circ}50' \pm 1^{\circ}$	$-0^{\circ}50' \pm 1^{\circ}$
Cáster		$1^{\circ}40'$	$1^{\circ}40'$	$1^{\circ}40'$
Convergência	dianteira	1,0 mm	1,0 mm	1,0 mm
	traseira	2,0 mm	2,0 mm	2,0 mm

Suspensão

Modelo		LXB	LX	EX
Dianteira		Braços duplos independentes	Braços duplos independentes	Braços duplos independentes
Traseira		Braços duplos independentes	Braços duplos independentes	Braços duplos independentes

Informações técnicas

Freios

Modelo	LXB	LX	EX
Dianteiro	Disco ventilado	Disco ventilado	Disco ventilado
Traseiro	Tambor	Tambor	Tambor
ABS	—	—	3 canais

Sistema elétrico

Modelo	LXB	LX	EX
Bateria	12V 55Ah	12V 55Ah	12V 55Ah
Alternador	12V 75A	12V 75A	12V 75A
Velas de ignição			
NGK	ZFR5F-11	ZFR5F-11	ZFR5F-11
NIPPONDENSO	KJ16CR-L11	KJ16CR-L11	KJ16CR-L11
Folga das velas	1,1 mm	1,1 mm	1,1 mm

9-8

Informações técnicas

Freios

Modelo	LXB	LX	EX
Dianteiro	Disco ventilado	Disco ventilado	Disco ventilado
Traseiro	Tambor	Tambor	Tambor
ABS	—	—	3 canais

Sistema elétrico

Modelo	LXB	LX	EX
Bateria	12V 55Ah	12V 55Ah	12V 55Ah
Alternador	12V 75A	12V 75A	12V 75A
Velas de ignição			
NGK	ZFR5F-11	ZFR5F-11	ZFR5F-11
NIPPONDENSO	KJ16CR-L11	KJ16CR-L11	KJ16CR-L11
Folga das velas	1,1 mm	1,1 mm	1,1 mm

9-8

Lâmpadas

Modelo	LXB	LX	EX
Faróis	12V-60/55W	12V-60/55W	12V-60/55W
Lanterna dianteira	12V-5W	12V-5W	12V-5W
Sinalizador de direção dianteiro	12V-21W	12V-21W	12V-21W
Sinalizador de direção traseiro	12V-21W	12V-21W	12V-21W
Luz de freio e lanterna traseira	12V-21/5W	12V-21/5W	12V-21/5W
Luz de marcha à ré	12V-21W	12V-21W	12V-21W
Luz da placa de licença	12V-5W	12V-5W	12V-5W
Brake light	12V-5W	12V-5W	12V-5W
Luz do teto	12V-5W	12V-5W	12V-5W
Luz do porta-malas	12V-3,4W	12V-3,4W	12V-3,4W

9-9

Lâmpadas

Modelo	LXB	LX	EX
Faróis	12V-60/55W	12V-60/55W	12V-60/55W
Lanterna dianteira	12V-5W	12V-5W	12V-5W
Sinalizador de direção dianteiro	12V-21W	12V-21W	12V-21W
Sinalizador de direção traseiro	12V-21W	12V-21W	12V-21W
Luz de freio e lanterna traseira	12V-21/5W	12V-21/5W	12V-21/5W
Luz de marcha à ré	12V-21W	12V-21W	12V-21W
Luz da placa de licença	12V-5W	12V-5W	12V-5W
Brake light	12V-5W	12V-5W	12V-5W
Luz do teto	12V-5W	12V-5W	12V-5W
Luz do porta-malas	12V-3,4W	12V-3,4W	12V-3,4W

9-9

Informações técnicas

Capacidades de lubrificantes e fluidos

Modelo	LXB	LX	EX
Motor (não inclui filtro)	3,0 l	3,0 l	3,3 l
Filtro de óleo	0,3 l	0,3 l	0,3 l
Transmissão automática	2,7 l	2,7 l	2,7 l
Transmissão manual	1,8 l	1,8 l	1,8 l
Sistema de arrefecimento			
<i>Transmissão automática</i>	3,7 l	3,7 l	3,9 l
<i>Transmissão manual</i>	3,8 l	3,8 l	3,8 l
Tanque de combustível	45 l	45 l	45 l
Lavador do pára-brisa	2,5 l	2,5 l	2,5 l

9-10

Informações técnicas

Capacidades de lubrificantes e fluidos

Modelo	LXB	LX	EX
Motor (não inclui filtro)	3,0 l	3,0 l	3,3 l
Filtro de óleo	0,3 l	0,3 l	0,3 l
Transmissão automática	2,7 l	2,7 l	2,7 l
Transmissão manual	1,8 l	1,8 l	1,8 l
Sistema de arrefecimento			
<i>Transmissão automática</i>	3,7 l	3,7 l	3,9 l
<i>Transmissão manual</i>	3,8 l	3,8 l	3,8 l
Tanque de combustível	45 l	45 l	45 l
Lavador do pára-brisa	2,5 l	2,5 l	2,5 l

9-10

Tabela de lubrificantes recomendados

Componente	Especificação	Intervalo de troca
Motor	Honda SAE 20W-50 API-SJ	10 000 km ou 12 meses*
Transmissão automática	Honda ATF Dexron III-E	40 000 km*
Transmissão manual	Honda MTF	40 000 km*
Freios	Honda BF DOT 3	40 000 km*
Direção hidráulica	Honda PSF-V	Não necessita troca
Sistema de arrefecimento	50% de água destilada 50% de Honda Anti-freeze Coolant	80 000 km e depois a cada 40 000 km
Sistema de ar condicionado	Gás R 134a Óleo SP-10 para sistemas Hadsys e SANDEM Óleo ND-OIL 8 para sistemas NIPPONDENSO	Não necessita troca

* Alguns intervalos de troca deverão ser efetuados com maior frequência se o veículo for utilizado em condições severas de uso.

NOTA: A integridade e o rendimento de seu veículo Honda dependem, em grande parte, da qualidade dos lubrificantes utilizados. Assim sendo, utilize somente Óleos Lubrificantes Genuínos Honda, desenvolvidos especialmente para os veículos Honda.

Tabela de lubrificantes recomendados

Componente	Especificação	Intervalo de troca
Motor	Honda SAE 20W-50 API-SJ	10 000 km ou 12 meses*
Transmissão automática	Honda ATF Dexron III-E	40 000 km*
Transmissão manual	Honda MTF	40 000 km*
Freios	Honda BF DOT 3	40 000 km*
Direção hidráulica	Honda PSF-V	Não necessita troca
Sistema de arrefecimento	50% de água destilada 50% de Honda Anti-freeze Coolant	80 000 km e depois a cada 40 000 km
Sistema de ar condicionado	Gás R 134a Óleo SP-10 para sistemas Hadsys e SANDEM Óleo ND-OIL 8 para sistemas NIPPONDENSO	Não necessita troca

* Alguns intervalos de troca deverão ser efetuados com maior frequência se o veículo for utilizado em condições severas de uso.

NOTA: A integridade e o rendimento de seu veículo Honda dependem, em grande parte, da qualidade dos lubrificantes utilizados. Assim sendo, utilize somente Óleos Lubrificantes Genuínos Honda, desenvolvidos especialmente para os veículos Honda.

Informações técnicas

Dimensões dos pneus

O flanco do pneu está marcado com a especificação de sua dimensão. Essa informação será necessária para selecionar os pneus de reposição. As explicações a seguir dão o significado de cada letra e número que compõem a designação da dimensão do pneu.

Exemplo de designação das dimensões do pneu:

175/70R13 82S

- 175** Largura do pneu em mm;
- 70** Relação entre as dimensões; A altura da seção do pneu como porcentagem de sua largura;
- R** Código de fabricação do pneu (Radial);
- 13** Diâmetro do aro em polegadas;
- 82** Índice de carga. Índice numérico associado à carga máxima que o pneu pode transportar;
- S** Símbolo de classificação de velocidades. Para maiores informações, consulte a tabela nesta seção.

Designação das dimensões da roda

As rodas também possuem informações importantes e necessárias para sua substituição. A seguir, são apresentados os significados das letras e números que compõem a designação das dimensões da roda.

Exemplo de designação das dimensões da roda:

13x5J

- 13** Diâmetro do aro em polegadas;
- 5** Largura do aro em polegadas;
- J** Designação do contorno do aro.



Não tem valor para o Programa de Garantia
Honda Automóveis do Brasil Ltda.

Informações técnicas

Dimensões dos pneus

O flanco do pneu está marcado com a especificação de sua dimensão. Essa informação será necessária para selecionar os pneus de reposição. As explicações a seguir dão o significado de cada letra e número que compõem a designação da dimensão do pneu.

Exemplo de designação das dimensões do pneu:

175/70R13 82S

- 175** Largura do pneu em mm;
- 70** Relação entre as dimensões; A altura da seção do pneu como porcentagem de sua largura;
- R** Código de fabricação do pneu (Radial);
- 13** Diâmetro do aro em polegadas;
- 82** Índice de carga. Índice numérico associado à carga máxima que o pneu pode transportar;
- S** Símbolo de classificação de velocidades. Para maiores informações, consulte a tabela nesta seção.

Designação das dimensões da roda

As rodas também possuem informações importantes e necessárias para sua substituição. A seguir, são apresentados os significados das letras e números que compõem a designação das dimensões da roda.

Exemplo de designação das dimensões da roda:

13x5J

- 13** Diâmetro do aro em polegadas;
- 5** Largura do aro em polegadas;
- J** Designação do contorno do aro.



Não tem valor para o Programa de Garantia
Honda Automóveis do Brasil Ltda.

Classificação de velocidade do pneu

A tabela abaixo apresenta as classificações de velocidades normalmente utilizadas para os pneus de veículos de passeio.

O código de classificação de velocidade é um elemento da designação das dimensões do pneu, marcada em seu flanco. Este código corresponde à velocidade máxima para uma condução segura.

Código de classificação de velocidade	Velocidade máxima
S	180 km/h
T	190 km/h
H	210 km/h
V	240 km/h
Z	Acima de 240 km/h

CONTROLES DE EMISSÕES

A combustão da gasolina produz gases poluentes que contaminam a atmosfera. O monóxido de carbono (CO), óxido de nitrogênio (NO_x) e hidrocarbonetos (HC) são alguns deles. A gasolina que evapora do tanque de combustível também contamina a atmosfera. O controle de emissões de gases poluentes é de extrema importância para a conservação do meio ambiente.

Sistema de controle de emissão de gases do cárter do motor

Seu veículo está equipado com um sistema de ventilação positiva do cárter. Ele evita que os gases do motor sejam lançados na atmosfera. A válvula de ventilação positiva direciona os gases de retorno para o tubo de admissão. A partir deste ponto, os gases entram no motor e ocorre a combustão.

Sistema de controle de emissão evaporativa

Os vapores de combustível do tanque são direcionados para o interior do cânister onde são absorvidos e armazenados enquanto o motor estiver parado ou em marcha-lenta. Quando o motor aquecer novamente, os vapores serão levados para seu interior através do corpo do acelerador e do coletor de admissão durante a operação normal.

Informações técnicas

Classificação de velocidade do pneu

A tabela abaixo apresenta as classificações de velocidades normalmente utilizadas para os pneus de veículos de passeio.

O código de classificação de velocidade é um elemento da designação das dimensões do pneu, marcada em seu flanco. Este código corresponde à velocidade máxima para uma condução segura.

Código de classificação de velocidade	Velocidade máxima
S	180 km/h
T	190 km/h
H	210 km/h
V	240 km/h
Z	Acima de 240 km/h

CONTROLES DE EMISSÕES

A combustão da gasolina produz gases poluentes que contaminam a atmosfera. O monóxido de carbono (CO), óxido de nitrogênio (NO_x) e hidrocarbonetos (HC) são alguns deles. A gasolina que evapora do tanque de combustível também contamina a atmosfera. O controle de emissões de gases poluentes é de extrema importância para a conservação do meio ambiente.

Sistema de controle de emissão de gases do cárter do motor

Seu veículo está equipado com um sistema de ventilação positiva do cárter. Ele evita que os gases do motor sejam lançados na atmosfera. A válvula de ventilação positiva direciona os gases de retorno para o tubo de admissão. A partir deste ponto, os gases entram no motor e ocorre a combustão.

Sistema de controle de emissão evaporativa

Os vapores de combustível do tanque são direcionados para o interior do cânister onde são absorvidos e armazenados enquanto o motor estiver parado ou em marcha-lenta. Quando o motor aquecer novamente, os vapores serão levados para seu interior através do corpo do acelerador e do coletor de admissão durante a operação normal.

Informações técnicas

Controle de emissão dos gases de escapamento do motor

O controle de emissão dos gases de escapamento inclui três sistemas: PGM-FI, Controle do Ponto de Ignição e Catalisador. Estes três sistemas trabalham em conjunto para controlar a combustão do motor e minimizar a quantidade de HC, CO e NO_x que sai do escapamento. Os sistemas de controle de emissões dos gases de escapamento são separados dos sistemas de controle de emissão evaporativa e do controle de emissão de gases do cárter.

Sistema PGM-FI (Injeção de Combustível Programada)

O sistema PGM-FI é composto por três subsistemas independentes que são Admissão de Ar, Controle do Motor e Controle de Combustível.

O Módulo de Controle do Motor (ECM) usa vários sensores para detectar a quantidade de ar aspirada nos cilindros e determina a quantidade de combustível a ser injetada. Isto proporciona uma mistura ideal de ar/combustível para todas as necessidades do motor.

Sistema de controle do ponto de ignição

Este sistema ajusta constantemente o ponto de ignição para reduzir a quantidade de hidrocarbonetos (HC) e óxidos de nitrogênio (NO_x) nos gases de escapamento.

Modelos EX e VTi

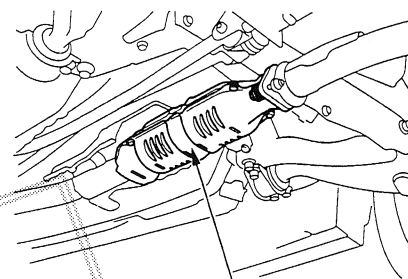

Catalisador

Catalisador

O catalisador é usado para converter os hidrocarbonetos (HC), monóxido de carbono (CO) e óxido de nitrogênio (NO_x) dos gases de escapamento em dióxido de carbono (CO_2), dinitrogênio (N_2) e vapor de água.

Para ser efetivo, o catalisador deve trabalhar a uma temperatura elevada. Portanto, não estacione seu veículo sobre grama seca ou qualquer outro material combustível.

Para permanecer efetivo, o catalisador não deve ser contaminado por gasolina com chumbo.

9-14

Informações técnicas

Controle de emissão dos gases de escapamento do motor

O controle de emissão dos gases de escapamento inclui três sistemas: PGM-FI, Controle do Ponto de Ignição e Catalisador. Estes três sistemas trabalham em conjunto para controlar a combustão do motor e minimizar a quantidade de HC, CO e NO_x que sai do escapamento. Os sistemas de controle de emissões dos gases de escapamento são separados dos sistemas de controle de emissão evaporativa e do controle de emissão de gases do cárter.

Sistema PGM-FI (Injeção de Combustível Programada)

O sistema PGM-FI é composto por três subsistemas independentes que são Admissão de Ar, Controle do Motor e Controle de Combustível.

O Módulo de Controle do Motor (ECM) usa vários sensores para detectar a quantidade de ar aspirada nos cilindros e determina a quantidade de combustível a ser injetada. Isto proporciona uma mistura ideal de ar/combustível para todas as necessidades do motor.

Sistema de controle do ponto de ignição

Este sistema ajusta constantemente o ponto de ignição para reduzir a quantidade de hidrocarbonetos (HC) e óxidos de nitrogênio (NO_x) nos gases de escapamento.

Modelos EX e VTi

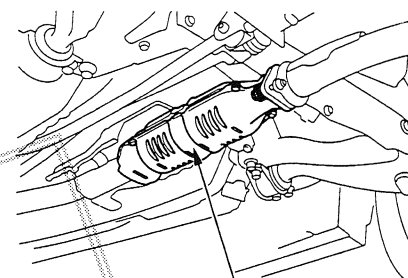

Catalisador

Catalisador

O catalisador é usado para converter os hidrocarbonetos (HC), monóxido de carbono (CO) e óxido de nitrogênio (NO_x) dos gases de escapamento em dióxido de carbono (CO_2), dinitrogênio (N_2) e vapor de água.

Para ser efetivo, o catalisador deve trabalhar a uma temperatura elevada. Portanto, não estacione seu veículo sobre grama seca ou qualquer outro material combustível.

Para permanecer efetivo, o catalisador não deve ser contaminado por gasolina com chumbo.

9-14

Modelo LX

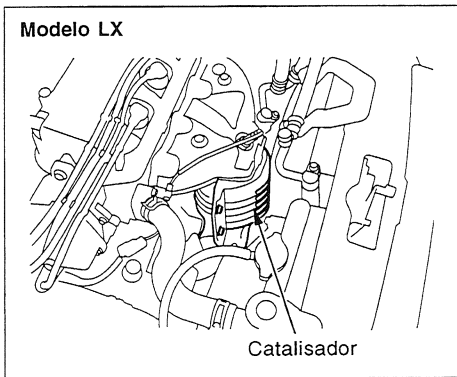

Catalisador

O catalisador pode superaquecer e ser danificado se for alimentado com muita mistura de combustível não queimada pelo motor. Para que isto não aconteça, siga os procedimentos descritos abaixo:

- Não empurre ou reboque o veículo para dar a partida. Se a bateria estiver descarregada, utilize uma bateria auxiliar para ligar o motor;
- Não altere o ponto de ignição ou remova qualquer peça do sistema de controle de emissões;
- Use somente as velas de ignição especificadas.

CONTRIBUINDO COM O MEIO AMBIENTE

Este veículo está equipado com um dispositivo antipolvente visando atender à resolução nº 18/86 do CONAMA. Estes sistemas controlam os níveis de emissão evaporativa e dos gases do escapamento. Portanto, a correta manutenção e a utilização de PEÇAS GENUÍNAS são imprescindíveis para o correto funcionamento do sistema. Siga rigorosamente o plano de manutenção prescrito no Manual de Manutenção, recorrendo sempre a uma Concessionária Autorizada Honda.

Observe rigorosamente as especificações técnicas contidas neste Manual, pois desta forma, além de estar usufruindo sempre do melhor desempenho de seu veículo Honda, também estará contribuindo para a preservação do Meio Ambiente.

RUÍDOS VEICULARES

Este veículo está em conformidade com a legislação vigente de controle da poluição sonora para veículos automotores.

Resolução Nº 01/93 CONAMA.

Limite máximo de ruído para fiscalização de veículo em circulação (veículo parado):

- Civic LXB/LX: 87,4 dB (A);
- Civic EX: 85,8 dB (A).

É importante que todo serviço de manutenção seja executado de acordo com a "Tabela de Manutenção" para que o veículo permaneça dentro dos padrões antipoluentes.

Informações técnicas

Modelo LX

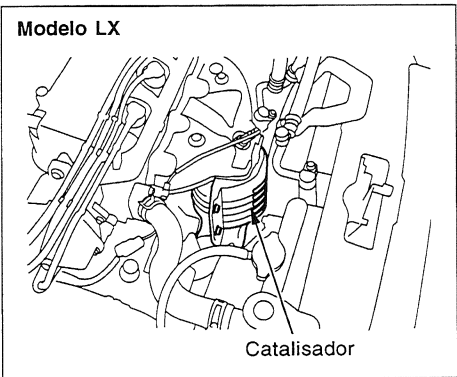

Catalisador

O catalisador pode superaquecer e ser danificado se for alimentado com muita mistura de combustível não queimada pelo motor. Para que isto não aconteça, siga os procedimentos descritos abaixo:

- Não empurre ou reboque o veículo para dar a partida. Se a bateria estiver descarregada, utilize uma bateria auxiliar para ligar o motor;
- Não altere o ponto de ignição ou remova qualquer peça do sistema de controle de emissões;
- Use somente as velas de ignição especificadas.

CONTRIBUINDO COM O MEIO AMBIENTE

Este veículo está equipado com um dispositivo antipolvente visando atender à resolução nº 18/86 do CONAMA. Estes sistemas controlam os níveis de emissão evaporativa e dos gases do escapamento. Portanto, a correta manutenção e a utilização de PEÇAS GENUÍNAS são imprescindíveis para o correto funcionamento do sistema. Siga rigorosamente o plano de manutenção prescrito no Manual de Manutenção, recorrendo sempre a uma Concessionária Autorizada Honda.

Observe rigorosamente as especificações técnicas contidas neste Manual, pois desta forma, além de estar usufruindo sempre do melhor desempenho de seu veículo Honda, também estará contribuindo para a preservação do Meio Ambiente.

RUÍDOS VEICULARES

Este veículo está em conformidade com a legislação vigente de controle da poluição sonora para veículos automotores.

Resolução Nº 01/93 CONAMA.

Limite máximo de ruído para fiscalização de veículo em circulação (veículo parado):

- Civic LXB/LX: 87,4 dB (A);
- Civic EX: 85,8 dB (A).

É importante que todo serviço de manutenção seja executado de acordo com a "Tabela de Manutenção" para que o veículo permaneça dentro dos padrões antipoluentes.



HONDA

2ª VIA

Não tem valor como Certificado de Garantia
Honda Automóveis do Brasil Ltda.



HONDA

2ª VIA

Não tem valor como Certificado de Garantia
Honda Automóveis do Brasil Ltda.

10

ÍNDICE ALFABÉTICO

A		Posição dos encostos	1-12
ABS – Sistema de freio		Bateria	
anti-travante	5-8	Inspeção	6-17
Luz de advertência	2-3	Luz indicadora de carga	2-3 e 8-10
Acendedor de cigarros	2-21	Partida com bateria auxiliar	8-7
Acessórios	4-6	Procedimentos de emergência	
Airbag	1-8	em caso de acidente	6-18
Colisão frontal	1-8	Botões e alavancas de controle	
Considerações importantes	1-8	Ar condicionado	3-1
Funcionamento do airbag		Recirculação de ar	3-1
do motorista	1-9	Distribuição do fluxo de ar	3-2
Funcionamento do airbag		Luminosidade do painel	
do passageiro	1-10	de instrumentos	2-6
Luz de advertência	1-11 e 2-3	Temperatura	3-1
Manutenção	1-11	Ventilador	3-1
Precauções importantes	1-11		
Amaciamento	4-1	C	
Antes de dirigir	4-1	Capô do motor	
Aquecimento	3-1 e 3-5	Abertura	4-3
Ar condicionado	3-1 e 3-4	Carga	
Manutenção	6-20	Acomodação	4-7
		Capacidade	4-7
B		Catalisador	9-14
Bancos		Chaves	2-12
Ajuste dos encostos dos		Cintos de segurança	1-2
bancos dianteiros	2-16	Cintos retráteis de 3 pontos	1-3
Ajuste da posição dos		Cinto subabdominal	1-3
bancos dianteiros	2-15	Como usar corretamente	1-4
Encostos de cabeça	1-12 e 2-16	Componentes do sistema	1-3
Escamoteação do encosto		Dicas importantes	
do banco traseiro	2-16	de segurança	1-2
			10-1

Índice alfabético

10

ÍNDICE ALFABÉTICO

A		Posição dos encostos	1-12
ABS – Sistema de freio		Bateria	
anti-travante	5-8	Inspeção	6-17
Luz de advertência	2-3	Luz indicadora de carga	2-3 e 8-10
Acendedor de cigarros	2-21	Partida com bateria auxiliar	8-7
Acessórios	4-6	Procedimentos de emergência	
Airbag	1-8	em caso de acidente	6-18
Colisão frontal	1-8	Botões e alavancas de controle	
Considerações importantes	1-8	Ar condicionado	3-1
Funcionamento do airbag		Recirculação de ar	3-1
do motorista	1-9	Distribuição do fluxo de ar	3-2
Funcionamento do airbag		Luminosidade do painel	
do passageiro	1-10	de instrumentos	2-6
Luz de advertência	1-11 e 2-3	Temperatura	3-1
Manutenção	1-11	Ventilador	3-1
Precauções importantes	1-11		
Amaciamento	4-1	C	
Antes de dirigir	4-1	Capô do motor	
Aquecimento	3-1 e 3-5	Abertura	4-3
Ar condicionado	3-1 e 3-4	Carga	
Manutenção	6-20	Acomodação	4-7
		Capacidade	4-7
B		Catalisador	9-14
Bancos		Chaves	2-12
Ajuste dos encostos dos		Cintos de segurança	1-2
bancos dianteiros	2-16	Cintos retráteis de 3 pontos	1-3
Ajuste da posição dos		Cinto subabdominal	1-3
bancos dianteiros	2-15	Como usar corretamente	1-4
Encostos de cabeça	1-12 e 2-16	Componentes do sistema	1-3
Escamoteação do encosto		Dicas importantes	
do banco traseiro	2-16	de segurança	1-2
			10-1

Índice alfabético

Limpeza	7-3	Proteção anti-corrosiva	7-4	Interruptor do facho	
Luz de advertência	2-3	Retoque da pintura	7-2	alto e baixo	2-7
Manutenção	1-7			Lampejador do farol	2-7
Porque usar	1-2			Luz indicadora do farol	
Cinzeiro dianteiro	2-22	D		alto/lampejador do farol	2-4
Cinzeiro traseiro	2-22	Desembaçador do vidro traseiro	2-9	Filtro de ar	6-15
Combustível		Desembaçamento dos vidros	3-5	Filtro de óleo do motor	6-5
Abastecimento do tanque	4-2	Difusores		Fluidos	
Economia	4-6	Centrais	3-3	Capacidades	9-10
Gasolina	4-1	Laterais	3-3	Direção hidráulica	6-14
Indicador	2-5	Dimensões do veículo	9-3	Freio e embreagem	6-13
Condução do veículo		Direção hidráulica		Lavador do pára-brisa	6-11
Aderência dos pneus	5-10	Fluído	6-14	Localização dos fluidos	6-3
Antes de conduzir o veículo	5-1	E		Transmissão automática	6-12
Mudanças de marchas	5-3	Embreagem		Freios	5-7
Partida do motor	5-2	Fluído	6-13	ABS – Sistema de	
Sob más condições		Nível do fluido	6-14	freio anti-travante	5-8
de tempo	5-9	Em caso de emergência	8-1	De estacionamento	2-19
Visibilidade	5-10	Encostos de cabeça	1-12 e 2-16	Fluído de freio	6-13
Conservação de veículos inativos	6-32	Equipamentos de conforto		Indicadores de desgaste	5-7
Controle de cruzeiro	2-10	e comodidade	3-1	Inspeção do nível	6-14
Luz indicadora	2-4	Especificações	9-3	Luz de advertência	
Controles de emissões	9-13	Espelhos		do sistema ABS	2-3
Controles e dispositivos	2-6	Pára-sol	2-23	Luz indicadora do freio	
Correias do motor	6-21	Retrovisores	2-18	de estacionamento e	
Cuidados com a aparência		Estepe	8-1	do sistema de freio	2-3
Aplicação de cera	7-2	Extintor de incêndio	1-17	Fusíveis	
Funilaria	7-4			Caixa de fusíveis do ABS	8-16
Lavagem	7-1	F		Caixa de fusíveis no	
Polimento	7-2	Faróis	2-7	compartimento do motor	8-16

10-2

Índice alfabético

Limpeza	7-3	Proteção anti-corrosiva	7-4	Interruptor do facho	
Luz de advertência	2-3	Retoque da pintura	7-2	alto e baixo	2-7
Manutenção	1-7			Lampejador do farol	2-7
Porque usar	1-2			Luz indicadora do farol	
Cinzeiro dianteiro	2-22	D		alto/lampejador do farol	2-4
Cinzeiro traseiro	2-22	Desembaçador do vidro traseiro	2-9	Filtro de ar	6-15
Combustível		Desembaçamento dos vidros	3-5	Filtro de óleo do motor	6-5
Abastecimento do tanque	4-2	Difusores		Fluidos	
Economia	4-6	Centrais	3-3	Capacidades	9-10
Gasolina	4-1	Laterais	3-3	Direção hidráulica	6-14
Indicador	2-5	Dimensões do veículo	9-3	Freio e embreagem	6-13
Condução do veículo		Direção hidráulica		Lavador do pára-brisa	6-11
Aderência dos pneus	5-10	Fluído	6-14	Localização dos fluidos	6-3
Antes de conduzir o veículo	5-1	E		Transmissão automática	6-12
Mudanças de marchas	5-3	Embreagem		Freios	5-7
Partida do motor	5-2	Fluído	6-13	ABS – Sistema de	
Sob más condições		Nível do fluido	6-14	freio anti-travante	5-8
de tempo	5-9	Em caso de emergência	8-1	De estacionamento	2-19
Visibilidade	5-10	Encostos de cabeça	1-12 e 2-16	Fluído de freio	6-13
Conservação de veículos inativos	6-32	Equipamentos de conforto		Indicadores de desgaste	5-7
Controle de cruzeiro	2-10	e comodidade	3-1	Inspeção do nível	6-14
Luz indicadora	2-4	Especificações	9-3	Luz de advertência	
Controles de emissões	9-13	Espelhos		do sistema ABS	2-3
Controles e dispositivos	2-6	Pára-sol	2-23	Luz indicadora do freio	
Correias do motor	6-21	Retrovisores	2-18	de estacionamento e	
Cuidados com a aparência		Estepe	8-1	do sistema de freio	2-3
Aplicação de cera	7-2	Extintor de incêndio	1-17	Fusíveis	
Funilaria	7-4			Caixa de fusíveis do ABS	8-16
Lavagem	7-1	F		Caixa de fusíveis no	
Polimento	7-2	Faróis	2-7	compartimento do motor	8-16
				Caixa de fusíveis no interior	
				do veículo	8-15

10-2

Localização	8-11	Luzes internas (teto, porta-malas e leitura)	6-31	Controle de cruzeiro	2-4
Verificação e substituição	8-13	Sinalizadores de direção	6-27	Farol alto/lampejador do farol	2-4
G		Substituição	6-25	Freio de estacionamento e sistema de freio	2-3
Gases de escapamento	1-16	Lavador do pára-brisa	2-8	Pressão do óleo	2-3 e 8-10
Gasolina	4-1	Fluido	6-11	Sinalizador de advertência	2-4
H		Limpadores do pára-brisa	2-8 e 6-19	Sinalizadores de direção	2-4
Hodômetro	2-5	Limpeza		Sistema de freio ABS	2-3
Hodômetro parcial	2-5	Cintos de segurança	7-3	Sistema de injeção eletrônica	2-4 e 8-11
I		Desodorizadores	7-3	Tampa do porta-malas	2-4
Indicadores		Estofamento	7-2	M	
Indicador de combustível	2-5	Lavagem	7-1	Manutenção preventiva	6-1
Indicador de temperatura do líquido de arrefecimento	2-5	Tapetes e carpetes	7-2	Inspeções periódicas	6-2
Informações técnicas	9-1	Vidros	7-3	Motor	
Injeção eletrônica de combustível		Vinil	7-3	Partida do motor	5-2 e 8-6
Luz de advertência	2-4 e 8-11	Líquido de arrefecimento do motor		Superaquecimento	8-8
Inspeções periódicas	6-2	Indicador de temperatura	2-5	N	
Instrumentos e controles	2-1	Inspeção do nível	4-5 e 6-7	Números de identificação	9-1
Interruptor de ignição	2-12	Localização	6-3	O	
L		Substituição	6-9	Óleo da transmissão manual	6-13
Lâmpadas		Lubrificantes recomendados	9-11	Óleo do motor	6-4
Brake light	6-30	Capacidades	9-10	Adição	6-4
Farol	6-25	Luzes	6-25	Filtro	6-5
Lanternas dianteiras	6-26	Substituição de lâmpadas	6-25	Inspeção do nível	4-4 e 6-4
Lanternas traseiras	6-28	Luz de leitura	2-23	Localização	6-3
Luz da placa de licença	6-30	Luz do teto	2-23	Luz indicadora da pressão do óleo	2-3 e 8-10
		Luzes indicadoras e de advertência	2-3		
		Airbag	2-3 e 1-11		
		Carga da bateria	2-3 e 8-10		
		Cinto de segurança	2-3		

Índice alfabético

Localização	8-11	Luzes internas (teto, porta-malas e leitura)	6-31	Controle de cruzeiro	2-4
Verificação e substituição	8-13	Sinalizadores de direção	6-27	Farol alto/lampejador do farol	2-4
G		Substituição	6-25	Freio de estacionamento e sistema de freio	2-3
Gases de escapamento	1-16	Lavador do pára-brisa	2-8	Pressão do óleo	2-3 e 8-10
Gasolina	4-1	Fluido	6-11	Sinalizador de advertência	2-4
H		Limpadores do pára-brisa	2-8 e 6-19	Sinalizadores de direção	2-4
Hodômetro	2-5	Limpeza		Sistema de freio ABS	2-3
Hodômetro parcial	2-5	Cintos de segurança	7-3	Sistema de injeção eletrônica	2-4 e 8-11
I		Desodorizadores	7-3	Tampa do porta-malas	2-4
Indicadores		Estofamento	7-2	M	
Indicador de combustível	2-5	Lavagem	7-1	Manutenção preventiva	6-1
Indicador de temperatura do líquido de arrefecimento	2-5	Tapetes e carpetes	7-2	Inspeções periódicas	6-2
Informações técnicas	9-1	Vidros	7-3	Motor	
Injeção eletrônica de combustível		Vinil	7-3	Partida do motor	5-2 e 8-6
Luz de advertência	2-4 e 8-11	Líquido de arrefecimento do motor		Superaquecimento	8-8
Inspeções periódicas	6-2	Indicador de temperatura	2-5	N	
Instrumentos e controles	2-1	Inspeção do nível	4-5 e 6-7	Números de identificação	9-1
Interruptor de ignição	2-12	Localização	6-3	O	
L		Substituição	6-9	Óleo da transmissão manual	6-13
Lâmpadas		Lubrificantes recomendados	9-11	Óleo do motor	6-4
Brake light	6-30	Capacidades	9-10	Adição	6-4
Farol	6-25	Luzes	6-25	Filtro	6-5
Lanternas dianteiras	6-26	Substituição de lâmpadas	6-25	Inspeção do nível	4-4 e 6-4
Lanternas traseiras	6-28	Luz de leitura	2-23	Localização	6-3
Luz da placa de licença	6-30	Luz do teto	2-23	Luz indicadora da pressão do óleo	2-3 e 8-10
		Luzes indicadoras e de advertência	2-3		
		Airbag	2-3 e 1-11		
		Carga da bateria	2-3 e 8-10		
		Cinto de segurança	2-3		

Índice alfabético

Óleo lubrificante recomendado	6-5	Travas das portas	1-12 e 2-13	Tanque de combustível	
Substituição	6-5			Abastecimento	4-2
P		R		Toca-fitas	3-9
Painel de instrumentos	2-2	Rádio	3-7	Transmissão	
Botão de controle		Reboque de trailers	5-11	Automática	5-4
da luminosidade	2-6	Reboque do veículo	8-17	Fluido da transmissão	
Pára-brisa		Regulagem da posição do volante	2-9	automática	6-12
Lavador	2-8	Relógio digital	2-20	Manual	5-3
Limpadores	2-8 e 6-19			Óleo da transmissão manual	6-13
Pára-sol	2-23	S		Trava de segurança para	
Partida do motor	5-2 e 8-6	Segurança		crianças	1-13 e 2-14
Partida com bateria auxiliar	8-6	Alcool e drogas	1-18	Travas das portas	1-12 e 2-13
Se o motor não der partida	8-6	Colocação de objetos em		Triângulo de segurança	1-17
Pneus	6-23	locais seguros	1-13		
Estepe	8-1	Condução do veículo com		V	
Inspeção	6-23	animais domésticos	1-13	Velas de ignição	6-16
Manutenção	6-23	Cuidados com os gases		Velocímetro	2-5
Pressão dos pneus	6-22	de escapamento	1-16	Ventilação	3-1 e 3-3
Pressão recomendada	9-6	De crianças	1-14	Vidros	
Rodízio	6-24	Sinalizador de advertência	2-9	Desembaçamento	3-5
Substituição	6-24 e 8-1	Luz indicadora	2-4	Elétricos	2-17
Porta-copos	2-21	Sinalizadores de direção	2-7	Interruptor do desembaçador	
Porta-luvas	2-20	Luz indicadora	2-4	do vidro traseiro	2-9
Porta-malas	2-14	Sistema de áudio	3-6	Limpadores e lavador	
Luz	6-31	Sistema de ventilação, aquecimento		do pára-brisa	2-8
Luz de advertência da tampa		e ar condicionado	3-1	Limpeza	7-3
do porta-malas	2-4			Sistema de segurança	2-18
Portas		T		VIN (Número de Identificação	
Trava de segurança para		Tacômetro	2-5	do Veículo)	9-1
crianças	1-13 e 2-14			Volante	

10-4

Índice alfabético

Óleo lubrificante recomendado	6-5	Travas das portas	1-12 e 2-13	Tanque de combustível	
Substituição	6-5			Abastecimento	4-2
P		R		Toca-fitas	3-9
Painel de instrumentos	2-2	Rádio	3-7	Transmissão	
Botão de controle		Reboque de trailers	5-11	Automática	5-4
da luminosidade	2-6	Reboque do veículo	8-17	Fluido da transmissão	
Pára-brisa		Regulagem da posição do volante	2-9	automática	6-12
Lavador	2-8	Relógio digital	2-20	Manual	5-3
Limpadores	2-8 e 6-19			Óleo da transmissão manual	6-13
Pára-sol	2-23	S		Trava de segurança para	
Partida do motor	5-2 e 8-6	Segurança		crianças	1-13 e 2-14
Partida com bateria auxiliar	8-6	Alcool e drogas	1-18	Travas das portas	1-12 e 2-13
Se o motor não der partida	8-6	Colocação de objetos em		Triângulo de segurança	1-17
Pneus	6-23	locais seguros	1-13		
Estepe	8-1	Condução do veículo com		V	
Inspeção	6-23	animais domésticos	1-13	Velas de ignição	6-16
Manutenção	6-23	Cuidados com os gases		Velocímetro	2-5
Pressão dos pneus	6-22	de escapamento	1-16	Ventilação	3-1 e 3-3
Pressão recomendada	9-6	De crianças	1-14	Vidros	
Rodízio	6-24	Sinalizador de advertência	2-9	Desembaçamento	3-5
Substituição	6-24 e 8-1	Luz indicadora	2-4	Elétricos	2-17
Porta-copos	2-21	Sinalizadores de direção	2-7	Interruptor do desembaçador	
Porta-luvas	2-20	Luz indicadora	2-4	do vidro traseiro	2-9
Porta-malas	2-14	Sistema de áudio	3-6	Limpadores e lavador	
Luz	6-31	Sistema de ventilação, aquecimento		do pára-brisa	2-8
Luz de advertência da tampa		e ar condicionado	3-1	Limpeza	7-3
do porta-malas	2-4			Sistema de segurança	2-18
Portas		T		VIN (Número de Identificação	
Trava de segurança para		Tacômetro	2-5	do Veículo)	9-1
crianças	1-13 e 2-14			Volante	

10-4

