



# REVISÃO CHEVROLET

MELHOR ATÉ NO PREÇO

*AGENDE.  
ACOMPANHE.  
COMPROVE.*

Para maiores informações sobre a Revisão Chevrolet, acesse o site [www.chevrolet.com.br](http://www.chevrolet.com.br) e aproveite para agendar sua revisão on-line.



**CRC**CENTRAL DE  
RELACIONAMENTO  
CHEVROLET

0800 702 4200

**Argentina** 0800-888-2438  
[www.chevrolet.com.ar](http://www.chevrolet.com.ar)  
0810-777-7526  
[www.planchevrolet.com.ar](http://www.planchevrolet.com.ar)

**Brasil** 0800-702-4200  
[www.chevrolet.com.br](http://www.chevrolet.com.br)

**Uruguai** 0800 2438  
[www.chevrolet.com.uy](http://www.chevrolet.com.uy)

**Paraguai** 0098-00542-0087  
[www.chevrolet.com.py](http://www.chevrolet.com.py)



**Brasil** 0800-702-4200

**Argentina** 0800-555-11-15

**Uruguai** 0800-555-11-153

**Paraguai** 0010 (a cobrar)  
0054-11-478-81-115

## Manual do Proprietário

*As informações e descrições dos equipamentos, contidas neste Manual do Proprietário, tomaram como base um veículo totalmente equipado com os opcionais e acessórios disponíveis na data da publicação indicada na lombada. Entretanto, esses equipamentos dependerão da versão, das opções escolhidas e do país de comercialização.*

*Para mais informações, consulte a Concessionária Chevrolet de sua preferência, entre em contato com a Central de Relacionamento Chevrolet (CRC) ou acesse o nosso site.*

*Todas as informações, ilustrações e especificações contidas neste Manual baseiam-se em dados existentes na época de sua publicação. Reservamo-nos o direito de introduzir modificações a qualquer momento, tanto no produto quanto no Manual, sem prévio aviso.*

*Reprodução ou tradução, no todo ou em parte, não é permitida sem prévia autorização por escrito da General Motors do Brasil Ltda.*

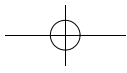
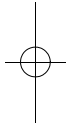
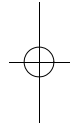
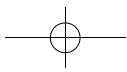

## Índice

Chaves, portas e janelas .....	5
Bancos e dispositivos de segurança .....	36
Compartimentos de carga .....	73
Comandos e controles .....	77
Iluminação .....	109
Sistema de conforto e conveniência .....	119
Sistema de ventilação e de ar condicionado .....	180
Condução e operação .....	185
Cuidados com o veículo .....	234
Serviços e manutenção .....	300
Especificações .....	308
Informações sobre a garantia .....	315
Informações ao consumidor .....	323
OnStar .....	326
Índice .....	332

## 2 Introdução

### Introdução

O pacote com a literatura do cliente deverá ser mantido sempre à mão no veículo. Ele encontra-se dentro do porta-luvas.

Sempre que o indicador de controle  aparecer em combinação com outro indicador de controle no painel de instrumentos ou em uma etiqueta, consulte o Manual do Proprietário.

Siga sempre as leis e normas específicas do país em que se encontra. Essas leis podem diferir das informações contidas neste manual.

#### Perigo

Nunca execute nenhum reparo ou regulagem no motor, chassi ou componentes relacionados com a segurança do veículo. Você pode estar infringindo leis ambientais e / ou de segurança.

Todas as concessionárias Chevrolet fornecem serviço de primeira classe, usando mecânicos treinados que trabalham de acordo com instruções específicas.

Você poderá conhecer um pouco mais sobre a GM e os produtos Chevrolet acessando o site:

[www.chevrolet.com.br](http://www.chevrolet.com.br)

### Como Utilizar este Manual

- Este manual descreve todas as opções e as funções disponíveis para esse modelo. **Certas descrições, incluindo aquelas para o visor e funções do menu, podem não se aplicar ao seu veículo devido à variação de modelo, especificações do país, equipamentos especiais ou acessórios.**
- A seção "Resumo" fornecerá uma visão geral inicial.
- O índice, no início deste manual, mostra onde estão as informações em cada capítulo.
- O Manual do Proprietário usa as designações de fábrica, que podem ser encontradas no capítulo "Especificações".
- As direções indicadas, por ex. esquerda ou direita, dianteira ou traseira, sempre se relacionam ao sentido de condução.
- As telas de exibição do veículo poderão não suportar seu idioma específico.

### Perigo, atenção e cuidado

#### Perigo

Textos marcados com  **Perigo** fornecem informações sobre o risco de ferimentos fatais. Ignorar essas informações pode colocar a vida em risco.

#### Atenção

Textos marcados com  **Atenção** fornecem informações sobre o risco de acidentes ou ferimentos. Ignorar essas informações pode acarretar ferimentos.

#### Cuidado

Textos marcados com **Cuidado** fornecem informações sobre possíveis danos ao veículo. Ignorar essas informações pode acarretar danos ao veículo.

## Visão geral do painel de instrumentos

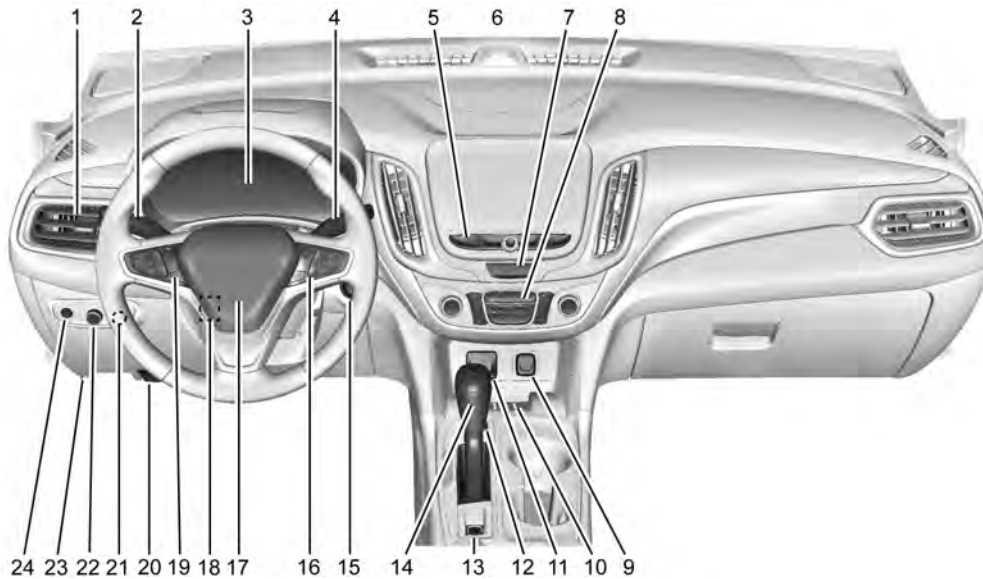

## 4 Introdução

1. *Difusores de ar* ⇨ 183.
2. *Alavanca da seta. Consulte Sinalizadores de Direção* ⇨ 113. Botão do sistema IntelliBeam (se equipado). Consulte *Controle das Luzes Externas* ⇨ 109.
3. *Centro de Informações do Motorista (DIC)* ⇨ 97. Tela do Centro de Informação do Motorista (DIC). Consulte *Centro de Informações do Motorista (DIC)* ⇨ 97.
4. *Limpador/Lavador do Parabrisa* ⇨ 80.
5. *Introdução* ⇨ 119.
6. *Sensor de luz (fora de vista). Consulte Sistema Automático de Faróis* ⇨ 111.
7. *Sinalizador de advertência (pisca-alerta)* ⇨ 113.
8. *Sistema duplo de controle automático da climatização* ⇨ 180 (se equipado).
9. *Tomadas elétricas* ⇨ 82.
10. *Carregamento sem fio* ⇨ 83 (se equipado).
11. *Porta USB* ⇨ 129. Conector de entrada auxiliar. Consulte *Entrada auxiliar* ⇨ 132.
12. *Sistemas de auxílio a estacionamento ou ré* ⇨ 217 (se equipado). *Tração nas quatro rodas* ⇨ 207 (se equipado). *Modo Reboque/transporte (Se disponível)* ⇨ 206.
13. *Freio de estacionamento elétrico* ⇨ 209.
14. *Alavanca do câmbio. Consulte Transmissão automática* ⇨ 204. *Manual (Modo manual)* ⇨ 206.
15. Botão de PARADA / PARTIDA DO MOTOR. Consulte *Posições da Ignição* ⇨ 197.
16. *Controles do volante* ⇨ 80. *Controle de tração/Controle eletrônico de estabilidade* ⇨ 211.
17. *Buzina* ⇨ 80.
18. *Ajuste de posição do volante* ⇨ 79 (Fora da vista).
19. *Controle de velocidade de cruzeiro* ⇨ 214. *Sistema de alerta de colisão dianteira (FCA)* ⇨ 221 (se equipado). *Assistente de permanência na faixa (LKA)* ⇨ 228 (se equipado).
20. *Liberação do capô. Consulte Capô* ⇨ 238.
21. *Faróis para neblina* ⇨ 114 (se equipado). *Controle de nivelamento de faróis* ⇨ 112 (se equipado).
22. *Controle das Luzes Externas* ⇨ 109.
23. *Conector do Data Link (DLC) (fora da vista). Consulte Luz indicadora de funcionamento incorreto (Verificar luz do motor)* ⇨ 89.
24. *Controle de Iluminação do Painel de Instrumentos* ⇨ 115.

## Chaves, portas e janelas

### Chaves e travas

Chaves .....	5
Sistema de Acionamento remoto por radiofrequência (Remote Keyless Entry - RKE) .....	6
Sistema de Acionamento remoto por radiofrequência (Remote Keyless Entry - RKE) (ANATEL) .....	6
Operação do Acionamento remoto por radiofrequência (Remote Keyless Entry - RKE) .....	7
Partida remota do veículo .....	11
Travas das portas .....	12
Travas elétricas das portas .....	14
Travas automáticas de portas .....	14
Proteção contra travamento .....	15
Travas de segurança .....	15

### Portas

Tampa do porta-malas .....	16
----------------------------	----

### Segurança do veículo

Segurança do veículo .....	26
Sistema de alarme antifurto do veículo .....	26
Trava da coluna de direção .....	27
Operação do Imobilizador .....	27

Operação do Imobilizador (ANATEL) .....	28
---	----

### Espelhos exteriores

Espelhos convexos .....	29
Espelhos elétricos .....	29
Espelhos escamoteáveis .....	29
Espelhos com desembaçador .....	30

### Espelhos interiores

Espelhos retrovisores internos .....	31
Espelho retrovisor manual .....	31
Antiofuscamento automático .....	31

### Vidros

Vidros .....	31
Vidros elétricos .....	31
Para-sóis .....	33

### Teto

Teto solar .....	33
------------------	----

## Chaves e travas

### Chaves

#### Atenção

Deixar crianças no veículo com transmissor de entrada de controle remoto (RKE) é perigoso e elas ou outras pessoas poderão sofrer ferimentos graves ou fatais. Elas poderão operar os vidros elétricos ou outros controles, ou até fazer com que o veículo se mova. Os vidros funcionarão com o transmissor RKE no veículo, e as crianças ou outras pessoas poderão ser pegas se estiverem no caminho de um vidro sendo fechado. Não deixe crianças em um veículo com um transmissor RKE.



## 6 Chaves, portas e janelas



A chave que faz parte do transmissor da entrada por controle remoto (RKE) pode ser usada para todas as travas.



Retire a chave pressionando o botão na lateral do transmissor RKE, perto da parte de baixo, e puxe a chave para fora. Nunca puxe a chave sem pressionar o botão.

Caso seja necessário um novo transmissor, consulte a concessionária.

### Sistema de Acionamento remoto por radiofrequência (Remote Keyless Entry - RKE)

Se houver uma diminuição no alcance operacional do acionamento remoto por radiofrequência (RKE):

- Verifique a distância. O transmissor poderá estar muito longe do veículo.
- Verifique o local. Outros veículos ou objetos poderão estar bloqueando o sinal.
- Verifique a bateria do transmissor. Consulte "Substituição da bateria" em *Operação do Acionamento remoto por radiofrequência (Remote Keyless Entry - RKE)* ⇨ 7.
- Se o transmissor ainda não estiver funcionando corretamente, consulte seu revendedor ou um técnico qualificado para obter reparos.

### Sistema de Acionamento remoto por radiofrequência (Remote Keyless Entry - RKE) (ANATEL)





**Nota**

Este equipamento opera em caráter secundário, ou seja, ele não tem proteção contra interferências prejudiciais, mesmo de estações do mesmo tipo, e não pode causar interferência em sistemas que funcionam em caráter primário.

**Operação do Acionamento remoto por radiofrequência (Remote Keyless Entry - RKE)**

O sistema de acesso por controle remoto do veículo permite a entrada no veículo quando o transmissor da entrada por controle remoto (RKE) está dentro

de 1 m (3 pé). Consulte "Operação de acesso por controle remoto" nesta seção.

O transmissor RKE pode funcionar a uma distância de até 60 m (197 pés) do veículo.

Outras condições podem afetar o desempenho do transmissor. Consulte *Sistema de Acionamento remoto por radiofrequência (Remote Keyless Entry - RKE)* ⇨ 6 ou *Sistema de Acionamento remoto por radiofrequência (Remote Keyless Entry - RKE) (ANATEL)* ⇨ 6.



**Com partida remota e tampa elétrica do porta-malas mostrada**

Poderá estar disponível o seguinte:

**🔒** : Pressione para travar todas as portas. As setas podem piscar e / ou a buzina pode soar, ao pressionar pela segunda vez, para indicar o travamento. Consulte *Personalização do veículo* ⇨ 101. Todas as portas travarão e, então, a porta do motorista destravará imediatamente, se esta estiver aberta quando **🔒** for pressionado e o antitravamento de porta destravada estiver ativado por meio da personalização do veículo. Se uma porta do passageiro estiver aberta quando **🔒** for pressionado, todas as portas travarão.

Pressionar **🔒** também poderá armar o sistema de alarme antifurto. Consulte *Sistema de alarme antifurto do veículo* ⇨ 26.

Pressionar **🔓** também travará a porta do combustível.

**🔓** : Pressione para destravar a porta do motorista. Pressione **🔓** novamente em um intervalo de cinco segundos para destravar todas as portas. O transmissor RKE pode ser programado para destravar todas as portas no primeiro pressionar do botão. Consulte *Personalização do veículo* ⇨ 101. As setas podem piscar para indicar o destravamento. Consulte *Personalização do veículo* ⇨ 101.

## 8 Chaves, portas e janelas



Pressionar  também pode desarmar o sistema antifurto. Consulte *Sistema de alarme antifurto do veículo* ⇨ 26.



Se equipado com tampa do porta-malas manual, o destravamento de todas as portas também destravar a tampa do porta-malas.

Pressione e segure  até que os vidros estejam completamente abertos. Os vidros não operarão a não ser que a operação remota de vidro esteja habilitada. Consulte *Personalização do veículo* ⇨ 101.

Pressionar  também destravar a porta do combustível.

 : Pressione duas vezes rapidamente para abrir ou fechar a tampa elétrica do porta-malas, se equipado. Pressione novamente para parar a tampa elétrica do porta-malas.

 : Pressione e solte uma vez para iniciar o localizador do veículo. As luzes externas piscam e a buzina emite um som três vezes. Mantenha  pressionado por pelo menos três segundos para soar o alarme de pânico. A buzina soa e as setas piscam até  ser pressionado novamente, ou até ser dada partida no veículo.

 : Se equipado, primeiro pressione e solte , depois, imediatamente mantenha pressionado  por no mínimo quatro segundos, para dar partida no motor de fora do veículo usando o transmissor RKE. Consulte *Partida remota do veículo* ⇨ 11.

### Operação de acesso por controle remoto

O sistema de acesso por controle remoto permite travar e destravar as portas, e acessar a tampa do porta-malas sem remover o transmissor RKE do bolso, bolsa, pasta etc. O transmissor RKE deve estar dentro de 1 m (3 pés) da porta ou tampa do porta-malas a ser aberta. Se equipado, haverá botões nas maçanetas externas.

O acesso por controle remoto pode ser programado para destravar todas as portas ao pressionar para travar / destravar uma vez da porta do motorista. Consulte *Personalização do veículo* ⇨ 101.

Se equipado com bancos memorizáveis, as chaves 1 e 2 são associadas às posições dos bancos de memória 1 ou 2. Consulte *Bancos com função de memória* ⇨ 41.

### Travamento / destravamento da porta do motorista por controle remoto

Quando as portas estão travadas e o transmissor RKE está dentro de 1 m (3 pés) da maçaneta da porta do motorista, pressionar o botão de travar / destravar na maçaneta da porta do motorista destravar a porta do motorista. Se o botão de travar / destravar for pressionado novamente em cinco segundos, todas as portas dos passageiros serão destravadas.

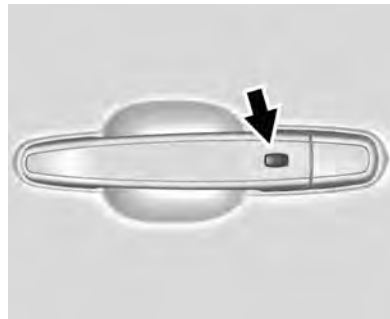

### Lateral do motorista mostrada, lateral do passageiro semelhante

Pressionar o botão de travar / destravar fará que todas as portas travem se ocorrer um dos seguintes:

- mais de cinco segundos se passaram desde a última vez que o botão de travar / destravar foi pressionado.
- O botão de travar / destravar foi pressionado duas vezes a fim de destravar todas as portas.
- Qualquer porta do veículo foi aberta e todas agora estão fechadas.

#### **Travamento / destravamento das portas dos passageiros por controle remoto**

Quando as portas estão travadas e o transmissor RKE está dentro de 1 m (3 pés) da maçaneta da porta do motorista, pressionar o botão de travar / destravar na maçaneta dessa porta destravará todas as portas. Pressionar o botão de travar / destravar fará que todas as portas travem se ocorrer um dos seguintes:

- O botão de travar / destravar foi usado para destravar todas as portas.
- Qualquer porta do veículo foi aberta e todas agora estão fechadas.

#### **Travamento passivo**

Este veículo travará alguns segundos após todas as portas serem fechadas se o veículo estiver desligado e se pelo

menos um transmissor RKE tiver sido retirado do veículo, ou se nenhum permanecer nele.

Se equipado com porta do combustível com travamento, esta também travará.

Se outros dispositivos eletrônicos interferirem no sinal do transmissor de RKE, o veículo pode não detectar o transmissor dentro dele. Se o travamento passivo estiver ativo, as portas podem travar com o transmissor de RKE dentro do veículo. Não deixe o transmissor de RKE em um veículo desacompanhado.

Para personalizar as portas para travarem automaticamente ao sair do veículo, consulte "Travam., destravam., partida remota" em *Personalização do veículo* ⇨ 101.

#### **Desativação temporária do travamento passivo**

Desative temporariamente o travamento passivo mantendo  pressionado no interruptor interno da porta com uma porta aberta por pelo menos quatro segundos, ou até ouvir quatro toques. O travamento passivo então permanecerá desativado até que o veículo seja ligado.

#### **Alerta de chave remota deixada no veículo**

Quando o veículo for desligado e um transmissor RKE for deixado em seu interior, a buzina soará três vezes depois que todas as portas forem fechadas. Para ligar e desligar, consulte *Personalização do veículo* ⇨ 101.

#### **Alerta de controle remoto fora do veículo**

Se o veículo for ligado com uma porta aberta e, depois, todas as portas forem fechadas, ele verificará se há transmissores RKE em seu interior. Se um transmissor RKE não for detectado, o DIC exibirá **NENHUM CONTROLE REMOTO DETECTADO** e a buzina soará três vezes. Isto ocorre apenas uma vez cada vez que o veículo for usado.

Para ligar e desligar, consulte *Personalização do veículo* ⇨ 101

#### **Abertura da tampa do porta-malas por controle remoto**

Quando as portas estiverem travadas, pressione a superfície tátil para abrir a tampa do porta-malas se o transmissor RKE estiver dentro de 1 m (3 pés).

## 10 Chaves, portas e janelas

### Retravamento automático de portas

Se uma porta não for aberta ou o veículo não for ligado dentro de três minutos a partir do destravamento e da desativação do sistema de alarme com o transmissor RKE, todas as portas serão automaticamente fechadas e o sistema de alarme do veículo será reativado.

### Programação de transmissores para o veículo

Somente transmissores de RKE programados para o veículo funcionarão. Caso um transmissor seja perdido ou roubado, poderá ser adquirido e programado um substituto em sua Concessionária. Quando o transmissor substituto for programado para o veículo, todos os outros transmissores remanescentes também deverão ser reprogramados. Qualquer transmissor perdido ou roubado não funcionará mais depois da programação do transmissor novo. Consulte sua concessionária para programar novos transmissores.

### Partida no veículo com bateria do transmissor baixa

Quando o veículo é ligado, se a bateria do transmissor está fraca, o DIC pode exibir SEM CONTATO CHAVE REMOTA ou NENHUMA CHAVE REMOTA

DETECTADA. COLOQUE A CHAVE NO BOLSO DO TRANSMISSOR A SEGUIR, DÊ A PARTIDA. O DIC também pode exibir TROQUE A BATERIA DA CHAVE REMOTA.

Para dar partida no veículo:



1. Coloque o transmissor no porta-copos.
2. Com o veículo em P (estacionamento) ou N (neutro), pressione o pedal do freio e ENGINE START / STOP. Substitua a bateria do transmissor o mais rápido possível.

### Substituição da Bateria

Troque a bateria se a mensagem TROQUE A BATERIA DA CHAVE REMOTA for exibida no DIC.

#### Cuidado

Ao trocar a bateria, não toque em nenhum dos circuitos do transmissor. A eletricidade estática do seu corpo pode danificar o transmissor.

A bateria não é recarregável. Para substituir a bateria:



1. Pressione o botão na lateral do transmissor e puxe a chave para fora.



2. Separe as duas metades do transmissor usando uma ferramenta chata inserida na área próxima à fenda da chave.



3. Retire a bateria puxando-a para fora do transmissor com cuidado.
4. Insira uma nova bateria, com o lado positivo voltado para a parte de trás. Pressione a bateria para baixo até que trave no lugar. Substitua por uma bateria CR2032 ou equivalente.
5. Trave novamente a tampa da bateria no transmissor.

### Partida remota do veículo

Se equipado, este recurso permite dar partida no motor estando fora do veículo.

**Ⓞ** : Este botão estará no transmissor RKE.

O sistema de ventilação e de ar condicionado usará as configurações anteriores durante a partida por controle remoto. O desembaçador traseiro pode ser ativado durante a partida remota, com base em condições ambientes frias. A luz do indicador do desembaçador traseiro não é ativada durante a partida remota.

As leis em algumas comunidades locais poderão restringir o uso de sistemas de partida remota. Por exemplo, algumas leis exigem que uma pessoa usando partida remota tenha o veículo em seu

campo de visão. Verifique os regulamentos locais quanto às exigências.

Outras condições podem afetar o desempenho do transmissor. Consulte *Sistema de Acionamento remoto por radiofrequência (Remote Keyless Entry - RKE)* ⇨ 6 ou *Sistema de Acionamento remoto por radiofrequência (Remote Keyless Entry - RKE) (ANATEL)* ⇨ 6.

### Como dar partida no motor usando a partida remota

1. Pressione e solte **Ⓞ** no transmissor RKE.
2. Imediatamente, mantenha pressionado **Ⓞ** por pelo menos quatro segundos ou até que as luzes das setas pisquem. As setas piscando confirmam que a solicitação de partida remota do veículo foi recebida. As luzes de presença acenderão e permanecerão acesas enquanto o motor estiver em funcionamento. As portas do veículo serão travadas.
3. Ligue a ignição antes de conduzir. O motor desligará após 15 minutos, a menos que haja extensão do tempo ou que a ignição seja ligada.

## 12 Chaves, portas e janelas

### Prolongando o tempo de funcionamento do motor

Por uma extensão de tempo de 15 minutos, depois de 30 minutos repita as Etapas 1 e 2 enquanto o motor ainda estiver em funcionamento. A partida remota só pode ser prolongada uma vez.

Quando a partida remota for prolongada, os segundos 15 minutos serão adicionados.

Por exemplo, se o motor ficou funcionando por 15 minutos e 15 minutos forem acrescentados, o motor funcionará por um total de 30 minutos.

Serão permitidas no máximo duas partidas remotas ou uma partida com uma extensão entre ciclos de ignição.

O veículo deve ser ligado e desligado em seguida para que o procedimento de partida remota possa ser usado novamente.

### Cancelando uma partida remota

Para desligar o motor:

- Pressione e segure  até que as luzes de presença se apaguem.
- Ligue o sinalizador de advertência (pisca-alerta).
- Ligue e desligue a ignição.

### Condições em que a partida remota não funcionará

O recurso de partida remota do veículo não funcionará, se:

- O transmissor estiver no veículo.
- O capô não estiver fechado.
- O sinalizador de advertência (pisca-alerta) estiver aceso.
- Existir um funcionamento incorreto do sistema de controle de emissões.
- A temperatura do líquido de arrefecimento do motor estiver alta demais.
- A pressão do óleo estiver baixa.
- Se já tiverem sido usadas duas partidas remotas do veículo ou uma partida com extensão.
- O veículo não estiver em P (Park, Estacionamento).

### Travas das portas

#### Atenção

Portas destravadas podem ser perigosas.

- Os passageiros, principalmente crianças, podem facilmente abrir as portas e cair do veículo

(Continuação)



#### Atenção (Continuação)

em movimento. As portas podem ser destravadas e abertas enquanto o veículo estiver em movimento.



A probabilidade de ser lançado para fora do veículo em uma colisão aumenta se as portas não estão travadas. Portanto, todos os passageiros devem usar corretamente os cintos de segurança, e deve-se manter as portas travadas sempre ao conduzir o veículo.

- Crianças pequenas que entram em um veículo aberto podem não conseguir sair. A criança pode ser asfixiada pelo calor extremo, sofrendo lesões permanentes ou mesmo morte por hipertermia. Sempre tranque o veículo ao sair dele.
- Alguém que está do lado de fora do veículo poderá facilmente entrar por uma porta destravada quando você reduzir ou parar o veículo. Travar as portas poderá ajudar a evitar que isso aconteça.

Para travar ou destravar as portas pelo lado de fora:

- Pressione  ou  no transmissor RKE do Acionamento remoto por radiofrequência. Consulte *Operação do Acionamento remoto por radiofrequência (Remote Keyless Entry - RKE)* ⇨ 7.
- Use a chave na porta do motorista. O cilindro de trava da chave é coberto com uma tampa.

Para travar ou destravar as portas por dentro:

- Pressione  ou  no interruptor de travamento elétrico da porta.
- Pressione o botão de trava da porta para travar uma porta.
- Puxe a maçaneta da porta uma vez para destravar a porta. Puxe a maçaneta novamente para destravá-la.

#### Acesso remoto

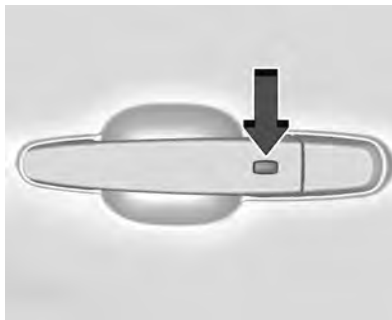

Se equipado, o transmissor RKE deve estar dentro de 1 m (3 pés) da tampa do porta-malas ou porta a ser aberta. Pressione o botão na maçaneta da porta para abrir. Consulte *Operação do Acionamento remoto por radiofrequência (Remote Keyless Entry - RKE)* ⇨ 7.

#### Acesso ao cilindro de trava da chave da porta do motorista (Em caso de bateria descarregada)

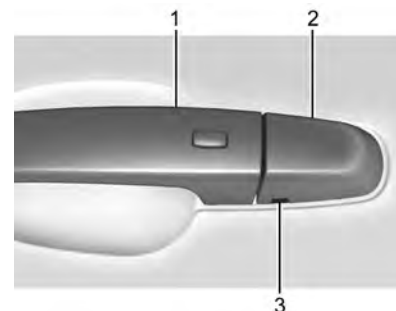

Para acessar o cilindro de trava da chave da porta do motorista:

1. Puxe a maçaneta da porta (1) para a posição aberta e mantenha até que remoção da tampa esteja concluída.
2. Insira a chave na ranhura (3) da parte inferior da tampa (2) e levante-a.
3. Mova a tampa (2) para trás e remova-a.
4. Use a chave no cilindro.



## 14 Chaves, portas e janelas

Para substituir a tampa:

1. Puxe a maçaneta da porta (1) para a posição aberta e mantenha até que instalação da tampa esteja concluída.

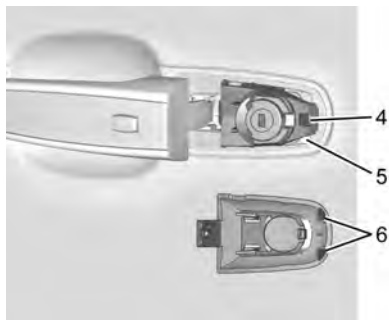

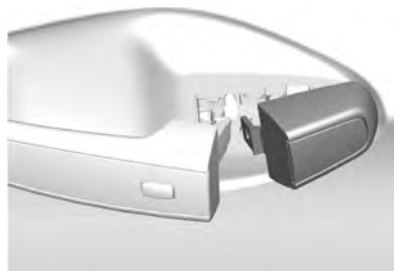

2. Insira as duas abas (6) na parte de trás da tampa, entre a vedação (5) e a base de metal (4).

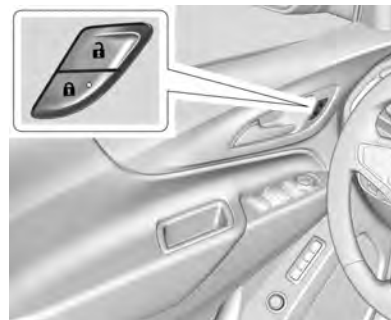

3. Deslize a tampa para frente e pressione sua borda dianteira para instalá-la no lugar.
4. Solte a maçaneta da porta.
5. Verifique se a tampa está firme.

## Travas elétricas das portas



 : Pressione para travar as portas. A luz indicadora no interruptor acenderá quando a porta for travada.

 : Pressione para destravar as portas.

## Travas automáticas de portas

O veículo é programado de forma que quando as portas estão fechadas, a ignição está ligada e a alavanca de mudança não está em P (Estacionamento), as portas travarão.

Se uma porta do veículo for destravada, aberta e, em seguida, fechada, as portas travarão quando o pé for removido do freio ou se a velocidade do veículo ficar acima de 13 km/h (8 mph).

Para destravar as portas:

- Pressione  no interruptor de travamento elétrico da porta.
- Mude para P (Estacionamento).

O travamento automático de portas pode ser programado. Consulte *Personalização do veículo* ⇨ 101.

## Proteção contra travamento

Se a ignição estiver em on (ligada) ou em ACC / ACCESSORY e o interruptor de travamento elétrico da porta for pressionado com a porta do motorista aberta, todas as portas irão travar e apenas a porta do motorista destravará.

Se o veículo estiver desligado e o travamento for solicitado pelo interruptor ou uma porta do passageiro dianteiro aberta enquanto uma porta estiver aberta, quando todas as portas forem fechadas, o veículo verificará se há transmissores RKE em seu interior. Se um transmissor de RKE for detectado e o número de transmissores de RKE

dentro do veículo não for reduzido, a porta do motorista destravará e a buzina soará três vezes.

A Proteção contra travamento pode ser cancelada manualmente, mantendo pressionado  no interruptor de travamento elétrico das portas.

## Antitravamento de porta destravada

Se o antitravamento de porta destravada estiver ligado e o veículo estiver desligado, a porta do motorista estiver aberta e for solicitado o travamento, todas as portas travarão e a porta do motorista permanecerá aberta. Pressione o botão novamente para travar a porta do motorista. O recurso Antitravamento de porta destravada pode ser ativado ou desativado. Consulte *Personalização do veículo* ⇨ 101.

## Travas de segurança

As travas de segurança para crianças da porta traseira previnem que passageiros abram as portas dianteiras de dentro do veículo.

## Travas de segurança para crianças



A trava de segurança para crianças fica na borda interna das portas traseiras. Para usar as travas de segurança para crianças:

1. Mova a alavanca para a frente na posição de travar.
2. Feche a porta.
3. Faça o mesmo procedimento na outra porta traseira.

## 16 Chaves, portas e janelas

Para abrir a porta traseira quando a trava de segurança para crianças estiver acionada:

1. Destrave a porta ativando a maçaneta interna, pressionando o interruptor de travamento elétrico das portas ou usando o transmissor da entrada por controle remoto (RKE).

2. Abra a porta pelo lado de fora.

Quando a trava de segurança para crianças está ativada, adultos e crianças mais velhas não podem abrir a porta traseira por dentro. Cancele a trava de segurança para crianças para permitir que as portas abram por dentro.

Para cancelar as travas de segurança para crianças:

1. Destrave a porta e abra pelo lado de fora.
2. Mova a alavanca para trás para destravar. Faça o mesmo procedimento na outra porta.

### Portas

#### Tampa do porta-malas

##### Atenção

Gases de escape podem penetrar no veículo se ele for conduzido com a tampa do porta-malas, porta-malas / porta abertos ou com qualquer objeto que passe pela vedação entre a carroceria e o porta-malas / porta ou tampa do porta-malas. O sistema de escapamento expõe monóxido de carbono (CO), que é invisível e inodoro. Ele poderá causar desmaios e até mesmo a morte.

Se o veículo precisar ser conduzido com a tampa do porta-malas ou porta-malas / porta abertos:

- Feche todos os vidros.
- Abra completamente as saídas de ar no painel de instrumentos ou abaixo dele.
- Ajuste o sistema de ventilação e de ar condicionado para uma configuração que traga somente ar exterior e coloque a velocidade do ventilador na

(Continuação)

##### Atenção (Continuação)

posição mais alta. Consulte "Sistema de ventilação e de ar condicionado" no Índice.



- Se o veículo estiver equipado com uma tampa elétrica do porta-malas, desative esta função.

Consulte *Sistema de escapamento*  
⇨ 203.

### Cuidado

Para evitar danos à tampa do porta-malas ou ao vidro da tampa do porta-malas, certifique-se de que a área ao redor e atrás da tampa do porta-malas está livre antes de abrir.

### Tampa do porta-malas manual

Para destravar a tampa do porta-malas, pressione  no interruptor de travamento elétrico das portas ou pressione  duas vezes no transmissor da entrada por controle remoto (RKE) no intervalo de cinco segundos. Consulte *Operação do Acionamento remoto por radiofrequência (Remote Keyless Entry - RKE)* ⇨ 7.



Para abrir a tampa do porta-malas, pressione a superfície tátil sob a alça da tampa do porta-malas e levante.

## 18 Chaves, portas e janelas

Se equipado com o Acesso por chave eletrônica, a tampa do porta-malas poderá ser aberta quando travada se o transmissor RKE estiver a uma distância máxima de 1 m (3 pés) da tampa do porta-malas. Consulte *Operação do Acionamento remoto por radiofrequência (Remote Keyless Entry - RKE)* ⇨ 7.

Use o pegador para abaixar e fechar a tampa do porta-malas. Não pressione a superfície tátil ao fechar a tampa do porta-malas. Isso pode fazer com que a tampa do porta-malas seja destravada.

A tampa do porta-malas possui uma trava elétrica. A tampa do porta-malas não abrirá se a bateria estiver desconectada ou com baixa voltagem. A tampa do porta-malas voltará a funcionar quando a bateria for reconectada e carregada.

Sempre feche a tampa do porta-malas antes de conduzir.

### Operação da tampa elétrica do porta-malas (se equipado)



Você ou outras pessoas podem se ferir se forem pegos no caminho da tampa elétrica do porta-malas. Certifique-se de não haver ninguém no caminho da tampa do porta-malas quando esta estiver abrindo e fechando.

### Cuidado

Conduzir o veículo com a tampa do porta-malas aberta e sem prender pode resultar em danos aos componentes da tampa elétrica do porta-malas.



O interruptor da tampa do porta-malas está na porta do motorista. O veículo deve estar em P (Estacionamento). As lanternas traseiras piscam quando a tampa elétrica do porta-malas se move.



Os modos são:

- MAX: abre na altura máxima.
- 3/4: abre em altura reduzida, que pode ser configurada de 3/4 até totalmente aberta. Use para impedir a abertura da tampa do porta-malas em obstruções elevadas, como portas de garagem ou carga montada no teto. A tampa do porta-malas pode ser aberta manualmente por completo.

## 20 Chaves, portas e janelas



- OFF: só abre manualmente.

Para abrir ou fechar a tampa do porta-malas elétrica, selecione MAX ou o modo 3/4.

- Pressione  duas vezes rapidamente no transmissor RKE até que a tampa do porta-malas se mova.
- Pressione  na porta do motorista. A porta do motorista deverá estar destravada.
- Pressione a superfície tátil embaixo da alça da tampa do porta-malas após destravar todas as portas. Um veículo travado poderá ser aberto se o transmissor RKE estiver a uma distância máxima de 1 m (3 pés) da tampa do porta-malas.



Pressione  na parte inferior da tampa do porta-malas, perto do pegador, para fechar.

Pressione qualquer botão da tampa do porta-malas, da superfície tátil ou  no transmissor RKE enquanto a tampa do porta-malas estiver se movendo para pará-la. Pressionar novamente qualquer botão da tampa do porta-malas ou pressionar  rapidamente duas vezes no transmissor RKE reinicia a operação na direção contrária. Pressionar a superfície de toque na alça da tampa do porta-malas reiniciará o movimento, mas somente na direção de abertura.

### Cuidado

Forçar manualmente a abertura ou o fechamento da tampa do porta-malas durante um ciclo elétrico pode danificar o veículo. Deixe que o ciclo elétrico seja concluído.

A tampa elétrica do porta-malas pode ser desativada temporariamente em temperaturas extremamente baixas, ou após ciclos repetidos em um período curto. Se isso ocorrer, a tampa do porta-malas ainda poderá ser operada manualmente.

Se o veículo não estiver em P (Estacionamento) enquanto a função elétrica estiver em andamento, a tampa do porta-malas continuará até o final. Se o veículo acelerou antes que a tampa do porta-malas tenha concluído o movimento, esta pode parar ou inverter o sentido. Verifique as mensagens do Centro de informações do motorista (DIC) e certifique-se de que a tampa do porta-malas esteja fechada e travada antes e começar a dirigir.

**Deteção de fechamento automático da tampa do porta-malas**

Se a tampa elétrica do porta-malas fechar automaticamente depois de um ciclo elétrico de abertura, indica que o sistema está reagindo ao excesso de peso na tampa do porta-malas, ou uma possível falha da haste de suporte. Um aviso sonoro repetitivo será emitido durante a operação do recurso de deteção de fechamento automático da tampa do porta-malas. Remova qualquer excesso de peso. Se a tampa do porta-malas continuar a fechar automaticamente após abrir, consulte sua concessionária para obter reparos antes de usar a tampa elétrica do porta-malas.

Interferir no movimento da tampa do porta-malas ou fechá-la com as mãos muito rapidamente depois da abertura elétrica pode se assemelhar a uma falha da haste de suporte. Isso também pode ativar o recurso de deteção de fechamento automático da tampa do porta-malas. Deixe a tampa do porta-malas concluir sua operação e aguarde alguns segundos antes de fechá-la manualmente.



## 22 Chaves, portas e janelas

### Recursos de detecção de obstáculos

Se a tampa do porta-malas encontrar um obstáculo durante um ciclo elétrico de abertura ou fechamento, inverterá o sentido automaticamente e se afastará uma curta distância do obstáculo. Depois de remover a obstrução, a operação da tampa elétrica do porta-malas poderá ser usada novamente. Se a tampa do porta-malas encontrar vários obstáculos no mesmo ciclo elétrico, a função elétrica será desativada. Depois de remover as obstruções, feche manualmente a tampa do porta-malas. Isso permitirá que as funções de operação elétricas normais continuem a funcionar.

Se o veículo estiver travado enquanto a tampa do porta-malas estiver fechando e um obstáculo for encontrado, impedindo que esta feche completamente, a buzina soará como um alerta de que a tampa não fechou.

Há sensores de esmagamento localizados nas bordas laterais da tampa do porta-malas. Se um objeto ficar preso entre a tampa do porta-malas e o veículo, e for pressionado contra um sensor, a tampa do porta-malas inverterá o sentido e, então, parará. A tampa do

porta-malas permanece aberta até ser ativada mais uma vez ou fechada manualmente.

### Configuração do modo 3/4

Para alterar a posição de paradas da tampa do porta-malas ao abrir:

1. Selecione o modo MAX ou 3/4 e dê o comando para abrir a tampa do porta-malas.
2. Pare o movimento da tampa do porta-malas na altura desejada pressionando algum botão da tampa do porta-malas. Ajuste manualmente a posição da tampa do porta-malas, se necessário.
3. Mantenha pressionado  próximo ao pegador na parte externa da tampa do porta-malas até que as setas pisquem e um bipe seja emitido. Isso indica que a configuração foi gravada.

A tampa do porta-malas não pode ser definida abaixo de uma altura mínima programável. Se não ocorrer uma piscada nem som, o ajuste da altura pode estar baixo demais.

### Operação manual

Selecione OFF (Desligar) para operar a tampa do porta-malas manualmente. Consulte “Tampa do porta-malas manual” no início desta seção.

#### Cuidado

Tentar mover a tampa do porta-malas muito rapidamente e com força excessiva pode resultar em danos ao veículo.

Opere a tampa do porta-malas manualmente com um movimento suave e velocidade moderada. O sistema inclui um recurso que limita a velocidade de fechamento manual para proteger os componentes.

## 24 Chaves, portas e janelas

### Operação com as mãos livres

A tampa do porta-malas pode ser operada com um movimento de pontapé sob o para-choque traseiro, entre o tubo de escape esquerdo e a placa do veículo.

O transmissor RKE deverá estar a no máximo 1 m (3 pés) do para-choque traseiro para operar a tampa do porta-malas elétrica com o recurso mãos livres.

O recurso de mãos livres não funciona enquanto a tampa do porta-malas está em movimento. Para parar a tampa do porta-malas enquanto em movimento, use um dos respectivos botões.

O recurso mãos livres pode ser personalizado. Consulte *Personalização do veículo* ⇨ 101. Selecione uma das seguintes opções:

**Abrir e fechar ativados** : O movimento de pontapé estará ativado tanto para abrir como para fechar a tampa do porta-malas.

**Somente abrir ativado** : O movimento de pontapé estará ativado somente para abrir a tampa do porta-malas.

**Desligado** : O recurso estará desativado.

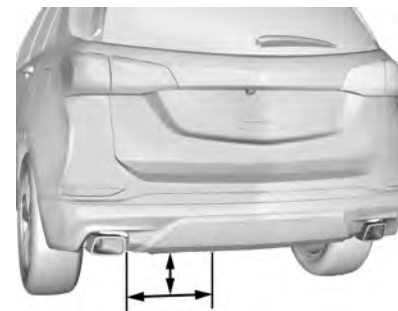

### Distância da área do pontapé

Para operar, faça um movimento rápido de pontapé para cima sob o para-choque traseiro, na área mostrada acima e, depois, puxe-o para trás.

**Cuidado**

Respingos d'água podem fazer com que a tampa do porta-malas abra. Mantenha o transmissor RKE distante da área de detecção do para-choque traseiro ou desative o modo da tampa do porta-malas, ao limpar ou trabalhar próximo ao para-choque traseiro, para evitar abertura acidental.

- Não passe o pé de um lado para outro.
- Não mantenha o pé sob o para-choque, pois a tampa do porta-malas não ativará.
- Não toque na tampa do porta-malas até que ela tenha parado o movimento.
- Este recurso pode estar temporariamente desativado em algumas condições. Se a tampa do porta-malas não responder ao pontapé, abra ou feche-a por outro método, ou dê partida no veículo. O recurso será reativado.

Ao fechar a tampa do porta-malas usando esse recurso, haverá um curto atraso. As lanternas traseiras piscarão e um aviso sonoro será emitido. Distancie-se um passo da tampa do porta-malas antes que ela comece a se mover.

## 26 Chaves, portas e janelas

### Segurança do veículo

Este veículo possui recursos de sistema antifurto; no entanto, eles não impossibilitam o roubo do veículo.

### Sistema de alarme antifurto do veículo

O veículo tem um sistema de alarme antifurto.



A luz indicadora, no painel de instrumentos próximo do para-brisa, indica o status do sistema:



**Desligado** : O sistema de alarme está desarmado.

**Acesa** : O veículo está protegido durante o retardo para armar o sistema.

**Piscando rápido** : O veículo não está protegido. Uma porta, o capô ou a tampa do porta-malas está aberta.

**Piscando lentamente** : O sistema de alarme está armado.

#### Como armar o sistema de alarme

1. Desligue o veículo.
2. Trave o veículo de uma das três seguintes maneiras:
  - Use o transmissor RKE.
  - Com uma porta aberta, pressione o  interno.
3. Após 30 segundos o sistema de alarme armará e o indicador luminoso começará a piscar lentamente indicando que o sistema de alarme está funcionando. Pressionar  no transmissor RKE uma segunda vez cancelará o retardo de 30 segundos e armará imediatamente o sistema.

O sistema de alarme do veículo não armará caso as portas sejam travadas com a chave.

Se a porta do motorista for aberta antes do destravamento com o transmissor de RKE, a buzina soará e as luzes piscarão

para indicar um pré-alarme. Se o veículo não for ligado ou se a porta não for destravada pressionando  no transmissor RKE durante o intervalo de 10 segundos do pré-alarme, o alarme será ativado.

Se uma porta, o capô ou a tampa do porta-malas for aberta antes de desarmar o sistema, as setas piscarão e a buzina soará por aproximadamente 30 segundos. O sistema de alarme então rearmará para monitorar o próximo evento não autorizado.

#### Como desarmar o sistema de alarme

Para desarmar o sistema de alarme ou desligar o alarme se ele tiver sido ativado:

- Pressione  no transmissor RKE.
- Dê partida no veículo.

Para evitar desligar o alarme acidentalmente:

- Trave o veículo após todos os ocupantes deixarem o veículo e todas as portas estarem fechadas.
- Sempre destrave a porta com o transmissor RKE.

Destravar a porta do motorista com a chave não desarmará o sistema ou desligará o alarme.

### Como detectar uma condição de intrusão

Se  for pressionado no transmissor RKE, a buzina soar e as luzes piscarem três vezes, um alarme foi ativado anteriormente enquanto o sistema de alarme estava armado.

Se o alarme tiver sido ativado, uma mensagem será exibida no DIC.

### Trava da coluna de direção

Se equipada, a trava da coluna de direção é um dispositivo antifurto. Este recurso trava a coluna de direção quando o veículo é desligado e a porta do motorista é aberta, ou quando a porta do motorista é aberta e depois o veículo é desligado. A coluna de direção destrava quando o veículo é ligado.

O Centro de informações do motorista (DIC) poderá exibir uma das seguintes mensagens:

- Uma mensagem para reparar a trava de coluna de direção indica que foi detectado um problema com o recurso da trava da coluna de direção e o veículo deverá ser reparado.
- Uma mensagem que a coluna de direção está travada indica que o motor está funcionando, mas

a coluna de direção ainda está travada. É normal que a coluna esteja travada durante uma partida remota, mas a coluna deverá destravar após o pedal do freio ser pressionado e o veículo ligado. Não será exibida qualquer mensagem durante uma partida remota.

- Uma mensagem de que o volante deverá ser girado e o veículo deve ser ligado novamente indica que o mecanismo da trava da coluna da direção está preso, o dispositivo de travamento da coluna não pôde destravar a coluna de direção e o veículo não ligará. Caso isso aconteça, gire o volante imediatamente de um lado para outro para desbloquear a trava da coluna. Se isso não destravar a coluna de direção, desligue o veículo e abra a porta do motorista para reinicializar o sistema. Depois ligue o veículo e gire imediatamente o volante durante aproximadamente 15 segundos. Em alguns casos, poderá ser necessária uma força significativa para desbloquear a coluna.

Alinhe as rodas dianteiras antes de desligar o veículo para evitar que a coluna de direção fique bloqueada.

### Operação do Imobilizador

Este veículo possui um sistema antifurto passivo.

O sistema não precisa ser armado ou desarmado manualmente.

O veículo é imobilizado automaticamente quando desligado.

O sistema de imobilização é desarmado quando a ignição é ligada ou quando está em ACC / ACCESSORY, e há um transmissor válido dentro do veículo.



A luz de segurança no painel de instrumentos acende caso exista algum problema para armar ou desarmar o sistema antifurto.

O sistema tem um ou mais transmissores RKE correspondentes a uma unidade de controle do imobilizador no veículo. Somente um transmissor RKE corretamente correspondente dará partida no veículo.

## 28 Chaves, portas e janelas

Se o transmissor algum dia ficar danificado, você não poderá dar partida no veículo.

Ao tentar dar a partida no veículo, a luz de segurança pode acender rapidamente quando a ignição é ligada.

Se o motor não ligar e a luz de segurança permanecer acesa, existe um problema com o sistema. Desligue a ignição e tente novamente.

Se o veículo não mudar os modos de ignição e o transmissor RKE não parecer estar danificado, tente outro transmissor. Ou tente colocar o transmissor no porta-copos. Consulte "Partida no veículo com bateria do transmissor baixa" em *Operação do Acionamento remoto por radiofrequência (Remote Keyless Entry - RKE)* ⇨ 7.

Se o modo de ignição não mudar com o outro transmissor ou no porta-copos, significa que o veículo precisa de reparos. Se a ignição mudar os modos, o primeiro transmissor pode estar com defeito. Leve o veículo até a concessionária, que poderá consertar o sistema antifurto e providenciar um novo transmissor RKE programado para o veículo.

É possível para o sistema imobilizador aprender transmissores RKE novos ou substitutos. Até oito transmissores podem ser programados para o veículo. Para programar transmissores adicionais, consulte "Programação de transmissores para o veículo" em *Operação do Acionamento remoto por radiofrequência (Remote Keyless Entry - RKE)* ⇨ 7.

Não deixe o transmissor ou dispositivo que desarme ou desative o sistema antifurto no veículo.

## Operação do Imobilizador (ANATEL)



### Nota

Este equipamento opera em caráter secundário, ou seja, ele não tem proteção contra interferências prejudiciais, mesmo de estações do mesmo tipo, e não pode causar interferência em sistemas que funcionam em caráter primário.

## Espelhos exteriores

### Espelhos convexos

#### ⚠ Atenção





Um espelho convexo pode fazer que coisas, como outros veículos, pareçam estar mais longe do que realmente estão. Se você mudar para a faixa da direita muito rapidamente, poderá atingir um veículo à direita. Verifique o espelho retrovisor interno ou olhe por sobre o ombro antes de trocar de faixa.

O espelho do lado do passageiro tem formato convexo. A superfície de um espelho convexo é curvada para que seja possível ver melhor a partir do banco do motorista.

## Espelhos elétricos



Para ajustar cada espelho:

1. Pressione  ou  para selecionar o espelho do lado do motorista ou do passageiro. A luz indicadora acenderá.
2. Pressione as setas no controle para mover os espelhos para a direção desejada.
3. Regule cada espelho externo de modo que seja visível uma pequena parte do veículo e a área atrás dele.
4. Pressione  ou  novamente para desfazer a seleção do espelho.

## Luz indicadora de seta

O veículo poderá ter uma luz indicadora de seta embutida na capa do espelho. A lâmpada de seta pisca quando as setas ou o pisca-alerta são utilizados.

## Alerta de mudança de faixa (LCA)

O veículo pode ter LCA. Consulte *Alerta de mudança de pista (LCA)* ⇨ 226.

## Alerta de ponto cego

O veículo pode ter Alerta de ponto cego. Consulte *Alerta de ponto cego (SBZA)* ⇨ 226 ou *Alerta de ponto cego (SBZA) (ANATEL)* ⇨ 226.

## Espelhos escamoteáveis

### Espelhos escamoteáveis manuais

Os espelhos podem ser dobrados para dentro, no sentido do veículo, para evitar danos ao passar pelo lava-jato. Empurre o espelho para fora para retorná-lo à sua posição original.



## 30 Chaves, portas e janelas

### Espelhos escamoteáveis elétricos

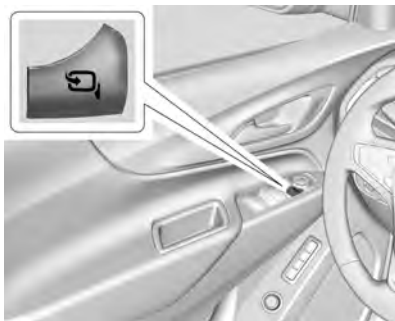

Se equipado, pressione  para dobrar os espelhos. Pressione novamente para desdobrar.

### Reinicialização dos espelhos escamoteáveis elétricos

Reinicialize os espelhos escamoteáveis elétricos se:



- Os espelhos forem obstruídos acidentalmente enquanto estava dobrando.
- Eles forem acidentalmente dobrados / desdobrados manualmente.
- Os espelhos não permanecem na posição desdobrada.

- Os espelhos vibram a velocidades normais de condução.

Dobre e desdobre os espelhos uma vez usando os controles do espelho para reinicializá-los para sua posição normal. Poderá ser ouvido um ruído durante a reinicialização dos espelhos escamoteáveis elétricos. Esse ruído é normal após o espelho ser dobrado manualmente.

Os espelhos externos poderão desdobrar automaticamente quando o veículo é conduzido a uma velocidade superior a 20 km/h (12 mph), mas poderão ser dobrados por meio do interruptor dos espelhos escamoteáveis elétricos. Se o veículo está acima de 40 km/h (25 mph), eles poderão desdobrar automaticamente e não poderão ser dobrados com o interruptor dos espelhos escamoteáveis elétricos.

### Escamoteamento remoto do espelho

Caso disponível, pressione e segure  no transmissor RKE durante aproximadamente um segundo para dobrar os espelhos externos automaticamente. Pressione e segure  no transmissor RKE durante aproximadamente um segundo para desdobrar. Consulte *Operação do Acionamento remoto por radiofrequência (Remote Keyless Entry - RKE)* ⇨ 7.

Esse recurso é ativado ou desativado por meio da personalização do veículo. Consulte *Personalização do veículo* ⇨ 101.

### Espelhos com desembaçador

Se equipado, os espelhos externos aquecidos são ativados quando o desembaçador do vidro traseiro estiver ativo, e ajudam a limpar a névoa ou geada da superfície dos espelhos.

 : Este botão se localiza no painel do Sistema de ventilação e ar condicionado.

Consulte "Desembaçador do vidro traseiro" em *Sistema duplo de controle automático da climatização* ⇨ 180.

## Espelhos interiores

### Espelhos retrovisores internos

Ajuste o espelho retrovisor para ter uma visão clara da área atrás do veículo.

Não pulverize limpa-vidros diretamente no espelho. Use uma toalha macia umedecida com água.

### Espelho retrovisor manual

Pressione a lingueta para frente para usar na luz do dia, e para trás, para usar na luz noturna, a fim de evitar o ofuscamento dos faróis na traseira.

### Antiofuscamento automático

Se equipado, o regulador automático de intensidade de luz reduz o brilho dos faróis traseiros. O recurso de regulador de intensidade de luz é ativado após a partida do veículo.

## Vidros

### ⚠ Atenção

Nunca deixe crianças, adultos desprotegidos ou animais de estimação sozinhos em um veículo, especialmente com os vidros fechados, em climas temperados ou quentes. Eles podem ser asfixiados pelo calor extremo e sofrer lesões permanentes ou mesmo morte por hipertermia.



A aerodinâmica do veículo é projetada para melhorar o desempenho da economia de combustível. Isso pode resultar em um som pulsante quando

o vidro traseiro está abaixado e os vidros dianteiros estão levantados. Para reduzir o som, abra um vidro dianteiro ou o teto solar, se equipado.

## Vidros elétricos

### ⚠ Atenção

As crianças poderão se ferir gravemente ou morrer caso sejam apanhadas no curso de um vidro fechando. Nunca deixe o transmissor RKE em um veículo com crianças. Quando houver crianças no banco traseiro, use o interruptor de travamento do vidro para impedir o funcionamento dos vidros. Consulte *Chaves* ⇨ 5.

## 32 Chaves, portas e janelas

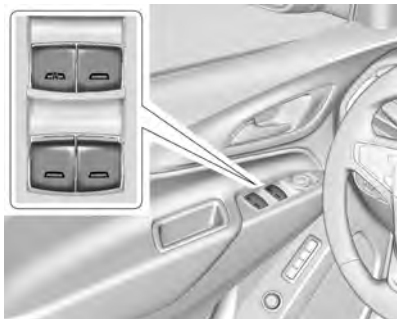

Os vidros elétricos funcionam quando a ignição está ligada, em ACC / ACCESSORY ou quando a energia retida para acessórios (RAP) está ativa. Consulte *Energia retida para acessórios (RAP)* ⇨ 200.



Com o interruptor do vidro, pressione para abrir ou levante para fechar o vidro.

Os vidros podem estar temporariamente desativados se forem usados repetidamente em um curto período.

### Trava do vidro



Este recurso impede o funcionamento dos interruptores dos vidros dos passageiros das portas traseiras.

- Pressione  para ativar o recurso de travamento dos vidros traseiros. A luz indicadora fica acesa quando engatado.
- Pressione  novamente para desengatar.

### Movimento expresso dos vidros

Todos os vidros podem ser abertos sem manter pressionado o respectivo interruptor. Pressione o interruptor totalmente e solte, rapidamente, para obter a abertura expressa do vidro.

Se equipado, levante o interruptor do vidro totalmente e solte, rapidamente, para obter o fechamento expresso o vidro.

Pressione brevemente ou levante o interruptor do vidro na mesma direção para parar o movimento expresso desse vidro.

### Sistema de reversão automática do vidro

O recurso de fechamento expresso reverte o movimento do vidro se este entrar em contato com um objeto. Frio ou calor extremo podem fazer com que o vidro seja revertido automaticamente. O vidro funcionará normalmente após o objeto ou condição ter sido removido.

### Anulação do sistema de reversão automática

#### Atenção

Se a anulação do sistema de reversão automática estiver ativa, o vidro não reverterá automaticamente. Você ou outras pessoas podem se ferir e o vidro pode ser danificado. Antes de usar a anulação do sistema de reversão

(Continuação)

### Atenção (Continuação)

automática, certifique-se de não haver pessoas e obstruções no caminho do vidro.

Quando o motor estiver ligado, anule o sistema de reversão automática levantando e mantendo o interruptor do vidro se houver condições que impeçam seu fechamento.

### Programação dos vidros elétricos

Poderá ser necessário programar se a bateria do veículo for desconectada ou descarregar. Se o vidro não puder fazer o levantamento expresso, programe o vidro:

1. Feche todas as portas.
2. Ligue a ignição ou gire para ACC / ACCESSORY.
3. Abra parcialmente o vidro a ser programado, e então feche-o e continue a puxar o interruptor brevemente após o vidro ter sido completamente fechado.
4. Abra o vidro e continue a pressionar o interruptor brevemente depois que o vidro abrir por completo.

### Operação remota dos vidros

Se equipado, este recurso permite que todos os vidros sejam abertos remotamente. Se ativado na personalização do veículo, mantenha pressionado  no transmissor RKE. Consulte *Personalização do veículo* ⇨ 101.

### Para-sóis

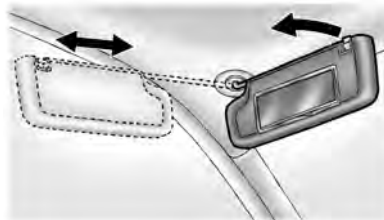

Puxe o para-sóis para baixo para bloquear o ofuscamento. Desprenda o para-sóis do suporte central para girar para o vidro lateral e, se equipado, estendê-lo ao longo da haste.

## Teto

### Teto solar



1. Interruptor do teto solar
2. Interruptor do para-sóis

Se equipado, o teto solar funciona somente quando a ignição estiver em on (ligada) ou em ACC / ACCESSORY, ou quando a energia retida para acessórios (RAP) estiver ativa. Consulte *Energia retida para acessórios (RAP)* ⇨ 200.

### Interruptor do teto solar

Há três posições para o teto solar aberto, a posição de ventilação, a posição de parada de conforto e a posição totalmente aberta.

## 34 Chaves, portas e janelas

**Ventilação** : Quando o teto solar é fechado, pressione ↵ (1) para ventilá-lo.

**Abertura expressa / fechamento expresso** : Para operar a abertura expressa do teto solar quando ele estiver fechado, pressione e solte ↵ (1) para abrir a posição de ventilação e, depois, pressione e solte ↵ (1) novamente. Pressione o interruptor novamente para pará-lo. Para operar o fechamento expresso do teto solar, pressione e solte ↵ (1). Pressione o interruptor novamente para pará-lo.

**Abrir / Fechar (Modo manual)** : Para abrir o teto solar, mantenha pressionado ↵ (1) até que o teto solar alcance a posição desejada. Mantenha pressionado ↵ (1) para fechá-lo.

**Parada de conforto** : O teto solar tem um recurso de parada de conforto que o impede de abrir totalmente. Quando o teto solar estiver fechado, pressione e solte ↵ (1) para abrir a posição de ventilação e, depois, pressione e solte ↵ (1) novamente; o Teto solar se moverá para a posição aberta de conforto. Pressionar ↵ (1) novamente abrirá o teto solar por completo.

### Nota

Quando o teto solar é aberto, um defletor de ar levanta-se automaticamente. O defletor de ar retrai-se quando o teto solar é fechado.

### Interruptor do para-sol

**Abertura expressa / fechamento expresso** : Para operar a abertura expressa do para-sol, pressione e solte ⏏ (2).

Para operar o fechamento expresso do para-sol, pressione e solte ⏏ (2).

Pressione o interruptor novamente para pará-lo.

**Abrir / Fechar (Modo manual)** : Para abrir o para-sol, mantenha pressionado ⏏ (2) até que o para-sol alcance a posição desejada.

Para fechar o para-sol, mantenha pressionado ⏏ (2) até que o para-sol alcance a posição desejada.

### Sistema de reversão automática

O teto solar tem um sistema de reversão automática que só está ativo quando ele é operado no modo de fechamento expresso.

Se um objeto estiver no caminho durante o fechamento expresso, o sistema de reversão irá detectar o objeto, parar e abrir o teto solar novamente.

Em caso de dificuldade para fechar o teto solar devido a gelo ou outras condições, é possível usar o modo manual para cancelar a função de inversão automática e fechar o teto solar. Para parar o movimento, libere o interruptor.



A sujeira e detritos podem se acumular na vedação do teto solar ou no trilho. Isto poderá causar um problema no funcionamento ou ruído no teto solar. Isto também poderá obstruir o sistema de drenagem de água. Abra periodicamente o teto solar e remova qualquer obstáculo ou detrito solto.

Limpe a vedação do teto solar e a área de vedação usando um pano limpo, sabão suave e água. Não remova a graxa do teto solar.

É normal que a água pingue no sistema de drenagem de água.

## 36 Bancos e dispositivos de segurança

### Bancos e dispositivos de segurança

#### Apoios de cabeça

Apoios de cabeça ..... 36

#### Bancos dianteiros

Ajuste do assento ..... 39  
Ajuste do banco elétrico ..... 39  
Ajuste da lombar ..... 39  
Reclinamento de encostos ..... 40  
Bancos com função de memória ... 41

#### Bancos traseiros

Assentos traseiros ..... 44

#### Cintos de segurança

Cintos de segurança ..... 47  
Cinto de segurança de três pontos ..... 47  
Uso do cinto de segurança durante a gravidez ..... 51  
Verificação do sistema de segurança ..... 51  
Cuidados com o cinto de segurança ..... 51  
Substituição de peças do sistema do cinto de segurança após acidente ..... 52

#### Sistema de airbag

Sistema de airbag ..... 52  
Onde estão os airbags? ..... 54  
Quando o airbag deve inflar? ..... 55  
O que faz o airbag inflar? ..... 56  
Como o airbag protege? ..... 56  
O que você vê depois que um airbag infla? ..... 56  
Interruptor liga-desliga do air bag ..... 57  
Reparo do veículo equipado com airbag ..... 58  
Adição de equipamento ao veículo equipado com airbag ..... 59  
Verificação do sistema de airbag ... 59  
Substituição de peças do sistema de airbag após colisão ..... 59

#### Dispositivos de retenção para crianças

Crianças maiores ..... 60  
Dispositivos de retenção para crianças ..... 61  
Onde colocar a proteção ..... 64  
Dispositivo de retenção para crianças ISOFIX ..... 69  
Fixação de dispositivos de retenção para crianças ..... 71

### Apoios de cabeça

Os bancos dianteiros do veículo têm apoios de cabeça ajustáveis nas posições externas do assento.



Com apoios de cabeça que não estejam instalados e ajustados corretamente, há um risco maior de que os ocupantes sofram uma lesão no pescoço / coluna em caso de acidente. Não conduza o veículo até que os apoios de cabeça de todos os ocupantes estejam instalados e ajustados corretamente.

Se o veículo tiver apoios de cabeça traseiros dobráveis, retorne-os sempre à posição vertical total, sempre que um ocupante se sentar no banco.



Ajuste o apoio de cabeça de forma que a parte superior do apoio fique na mesma altura da parte superior da cabeça do ocupante. Essa posição reduz a probabilidade de lesão do pescoço em caso de colisão.

### **Bancos dianteiros**

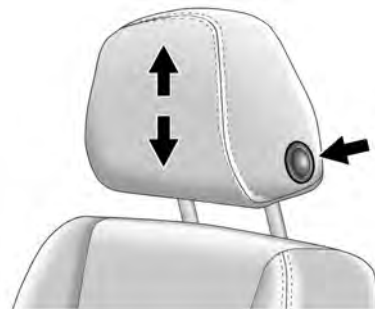

A altura do apoio de cabeça pode ser ajustada.

Para levantar ou abaixar o apoio de cabeça, pressione o botão localizado na lateral do apoio de cabeça e puxe-o para cima ou empurre o apoio de cabeça para baixo, e solte o botão. Puxe e empurre o apoio de cabeça depois que o botão for liberado, para se certificar de que ele esteja travado na posição.

Os apoios de cabeça externos do banco dianteiro não são removíveis.

### **Bancos traseiros**

#### **Ajuste do apoio de cabeça traseiro**

Os bancos traseiros do veículo têm apoios de cabeça ajustáveis nas posições externas do assento.

A altura do apoio de cabeça pode ser ajustada. Puxe o apoio de cabeça para levantá-lo. Tente mover o apoio de cabeça para se certificar de que ele está travado na posição.



Para abaixar o apoio de cabeça, pressione o botão, localizado na parte superior do encosto do banco, e pressione para baixo o apoio de cabeça. Tente mover o apoio de cabeça



## 38 Bancos e dispositivos de segurança

depois que o botão for liberado, para se certificar de que ele esteja travado na posição.



O banco traseiro do veículo tem um apoio de cabeça ajustável na posição do assento central, que pode ser ajustado da mesma forma que os apoios de cabeça externos.

Os apoios de cabeça externos do banco traseiro não são removíveis.

### Como dobrar o apoio de cabeça traseiro

O apoio de cabeça pode ser dobrado para trás, para permitir melhor visibilidade quando o banco traseiro estiver livre.



Para dobrar o apoio de cabeça, pressione o botão na lateral do apoio.



O apoio de cabeça dobrará para trás automaticamente.

Quando há um ocupante ou Dispositivo de retenção para crianças no banco, o apoio de cabeça deve ser sempre colocado na posição vertical total. Puxe o apoio de cabeça para cima para frente até que trave no lugar. Empurre e puxe o apoio de cabeça para certificar-se de que esteja travado.

Sempre ajuste o apoio de cabeça de forma que a parte superior do apoio fique na mesma altura da parte superior da cabeça do ocupante.

## Bancos dianteiros

### Ajuste do assento

#### ⚠ Atenção

É possível perder o controle do veículo caso você tente ajustar o banco do motorista com o veículo em movimento. Ajuste o banco do motorista apenas quando o veículo não estiver em movimento.



Para ajustar a posição dos bancos:

1. Puxe a alavanca na frente da almofada do banco para destravá-lo.

2. Mova o banco para frente ou para trás, e solte a alavanca.
3. Tente mover o banco para frente e para trás para se certificar de que esteja travado na posição.

### Ajuste do banco elétrico

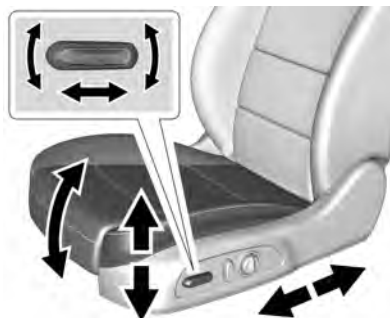

Para ajustar um banco elétrico, se equipado:

- Mova o banco para frente ou para trás deslizando o controle para frente ou para trás.
- Levante ou abaixe a parte dianteira da almofada do banco movendo a parte dianteira do controle para cima ou para baixo.

- Levante ou abaixe o banco inteiro movendo a parte traseira do controle para cima ou para baixo.

Para ajustar o encosto do banco, consulte *Reclinamento de encostos* ⇨ 40.

### Ajuste da lombar



Se equipado, mantenha pressionada a dianteira ou a traseira do controle para aumentar ou diminuir o apoio da lombar.

## 40 Bancos e dispositivos de segurança

### Reclinamento de encostos

#### ⚠ Atenção

Pode ser perigoso sentar-se em posição reclinada quando o veículo estiver em movimento. Mesmo quando afivelados, os cintos de segurança não cumprirão seu papel.

O cinto de três pontos não estará contra seu corpo. Ao invés disso, estará na sua frente. Em uma colisão você poderá bater nele, obtendo ferimentos no pescoço ou de outros tipos.

O cinto subabdominal poderá se mover para o abdome. As forças do cinto estarão lá e não em seus ossos pélvicos. Isso pode causar ferimentos internos graves.

Para obter uma proteção apropriada quando o veículo estiver em movimento, mantenha o encosto na posição vertical. Então, sente-se bem para trás no banco e use o cinto de segurança corretamente.



Não recline o encosto se o veículo estiver em movimento.

#### Encostos reclináveis manuais

#### ⚠ Atenção

Se o encosto de algum dos bancos não estiver travado, ele pode avançar em caso de parada brusca ou colisão. Isso poderia ferir a pessoa sentada no banco. Sempre empurre e puxe os encostos dos bancos para certificar-se de que estão travados.



Para reclinarm um encosto manual:

1. Levante a alavanca.
2. Mova o encosto para a posição desejada, então solte a alavanca e trave o encosto na posição.
3. Empurre e puxe o encosto para certificar-se de que esteja travado.

Para retornar o encosto para a posição vertical:

1. Levante totalmente a alavanca sem aplicar pressão ao encosto e ele voltará para a posição vertical.
2. Empurre e puxe o encosto para certificar-se de que esteja travado.

### Encostos reclináveis elétricos



Para ajustar um encosto elétrico, se disponível:



- Incline a parte superior do controle para trás para reclinarmos.
- Incline a parte superior do controle para frente para levantar.

### Bancos com função de memória



Se equipado, os bancos com memória possibilitam que dois motoristas salvem e recuperem suas posições exclusivas para dirigir o veículo, e uma posição de saída compartilhada para sair do veículo. As posições de outros recursos também poderão ser salvas, como espelhos elétricos e direção assistida, se equipado. Posições de memória são vinculadas ao transmissor RKE 1 ou 2 para recuperação automática da memória.

Antes de salvar, ajuste todas as posições do recurso de memória disponíveis. Ligue o veículo e, em

seguida, pressione e solte SET; será emitido um bipe. Então, pressione e segure 1, 2 ou  (Sair) até que soem dois bipes. Para recuperar manualmente essas posições, mantenha pressionado 1, 2 ou  até alcançar a posição salva. Siga as instruções do item "Como salvar as posições de memória".

O veículo identifica o número do transmissor RKE do motorista atual (1–8). Consulte *Operação do Acionamento remoto por radiofrequência (Remote Keyless Entry - RKE)* ⇨ 7. Somente os transmissores RKE 1 e 2 podem ser usados para recuperação automática da memória. Se disponível, uma mensagem de boas-vindas pode ser exibida no Centro de informações do motorista (DIC), indicando o número do transmissor, para os primeiros ciclos de ignição após uma alteração do transmissor. Para que a memória de entrada do banco funcione corretamente, salve as posições no botão de memória (1 ou 2) correspondente ao número do transmissor RKE exibido na mensagem de boas-vindas do DIC. Ao entrar no veículo, carregue o transmissor RKE.

## 42 Bancos e dispositivos de segurança

### Configurações de personalização do veículo

- Para que o movimento da memória de entrada do banco comece quando o veículo é ligado, selecione o menu Configurações, depois Veículo, Posição de acomodação e então Memória de entrada do banco. Selecione On ou Off (Ligar ou Desligar). Consulte "Memória de entrada do banco" mais adiante nesta seção.
- Para começar o movimento de Memória de saída do banco quando a ignição é desligada e a porta do motorista for aberta, ou quando o veículo for desligado com a porta do motorista já aberta, selecione o menu Configurações, Veículo, depois Posição de acomodação e, em seguida, Memória de saída do banco. Selecione On ou Off (Ligar ou Desligar). Consulte "Memória de saída do banco" mais adiante nesta seção.
- Consulte *Personalização do veículo* ⇨ 101 para obter informações importantes sobre configuração.

### Identificação do número do motorista (se disponível)

Para identificar o número do motorista:

1. Mova o transmissor RKE para longe do veículo.
2. Dê partida no veículo com outra chave ou transmissor RKE. O DIC deverá exibir o número do motorista para o outro transmissor RKE. Desligue o veículo e remova a chave ou o transmissor RKE do veículo.
3. Dê partida no veículo com a chave inicial ou o transmissor RKE. O DIC deverá exibir o número do motorista para o seu transmissor RKE.



### Como salvar posições na memória

Leia estas instruções na íntegra antes de salvar posições na memória.

Para salvar posições de condução 1 e 2 favoritas:

1. Ligue o veículo ou gire para ACC/ACCESSORY. A mensagem de boas-vindas do DIC poderá indicar motorista 1 ou 2.
2. Ajuste todos os recursos de memória disponíveis para a posição de condução desejada.

3. Pressione e solte SET; um bipe será emitido.
4. Imediatamente mantenha pressionado o botão de memória 1 ou 2 correspondente à mensagem de boas-vindas do DIC até dois bipes serem emitidos. Se muito tempo se passar entre soltar SET e pressionar 1, a posição da memória não será salva e os dois bipes não serão emitidos. Repita as etapas 3 e 4. 1 ou 2 corresponde ao número do motorista. Consulte "Identificação do número do motorista" anteriormente nesta seção.
5. Repita as etapas 1-4 para um segundo motorista usando 1 ou 2.

Para gravar a posição de  e dos recursos da memória de saída do banco, repita as Etapas 1–4 usando . Isso salva a posição para sair do veículo.

Salve posições favoritas do recurso de memória tanto em 1 quanto em 2 se você for o único motorista.

### Posições de memória para recuperação manual

Pressione e segure  1 ou 2 para recuperar as posições de memórias gravadas anteriormente caso seja

o motorista 1 ou 2 identificado na mensagem de boas-vindas do DIC, caso disponível.

Para parar o movimento de recuperação de memória manual, solte , 1 ou 2 ou pressione qualquer um dos seguintes controles:

- Banco elétrico
- CONFIGURAÇÃO de memória
- Espelho elétrico, com o espelho lateral do motorista ou do passageiro selecionado
- Direção assistida, se disponível

#### **Memória de entrada do banco**

O veículo identifica o número do transmissor RKE do motorista atual (1–8). Consulte *Operação do Acionamento remoto por radiofrequência (Remote Keyless Entry - RKE)* ⇨ 7. Se o transmissor RKE for 1 ou 2, e a memória de entrada do banco estiver ativada na personalização do veículo, as posições gravadas no botão número 1 ou 2 de memória serão recuperadas automaticamente quando o veículo for ligado, ou girado de desligado para ACC / ACCESSORY. Os transmissores RKE 3–8 não fornecerão recuperações automáticas da memória.

Para ativar ou desativar a Memória de entrada do banco, consulte "Configurações de personalização do veículo" anteriormente nesta seção e *Personalização do veículo* ⇨ 101.

A alavanca de mudança deve estar em P (Estacionamento) para ligar a Memória de entrada do banco. A recuperação da Memória de entrada do banco será concluída se o veículo for retirado de P (Estacionamento) antes de alcançar a posição de memória gravada.

Para parar o movimento de recuperação de Memória de entrada do banco, desligue o veículo ou pressione algum dos seguintes controles:

- Banco elétrico
- SET, 1, 2, ou  da memória
- Espelho elétrico, com o espelho lateral do motorista ou do passageiro selecionado
- Direção assistida, se equipado

Se a posição do banco salva na memória não for recuperada automaticamente ou for recuperada nas posições incorretas, o número do transmissor RKE (1 ou 2) do motorista talvez não corresponda ao número do botão de memória no qual as posições foram salvas. Tente armazenar a posição em outro botão de memória ou tente o outro transmissor RKE.

#### **Memória de saída do banco**

A Memória de saída do banco não é vinculada a um transmissor RKE. A posição salva em  é usada para todos os motoristas. Para ligar ou desligar a Memória de saída do banco, consulte "Configurações de personalização do veículo" anteriormente nesta seção e *Personalização do veículo* ⇨ 101.

Se estiver ativada, a posição salva em  é recuperada automaticamente quando ocorrer um dos seguintes:

- O veículo for desligado e a porta do motorista for aberta em um curto período.
- O veículo for desligado com a porta do motorista aberta.

Para parar o movimento de Memória de saída do banco, pressione algum dos seguintes controles de memória:

- Banco elétrico
- SET, 1, 2, ou  da memória
- Espelho elétrico, com o espelho lateral do motorista ou do passageiro selecionado
- Direção assistida, se equipado

## 44 Bancos e dispositivos de segurança

### Obstruções

Se algo bloqueou o banco do motorista e / ou a direção assistida durante a recuperação de uma posição da memória, a recuperação pode ser interrompida. Remova a obstrução e tente a recuperação novamente. Se a posição de memória ainda não estiver sendo recuperada, consulte sua concessionária.

### Bancos traseiros

#### Assentos traseiros

##### Lembrete dos bancos traseiros

Se equipado, a mensagem REAR SEAT REMINDER LOOK IN REAR SEAT (LEMBRETE DO BANCO TRASEIRO, OLHE NO BANCO TRASEIRO) é exibida em algumas condições, indicando que pode haver um item ou passageiro no banco traseiro. Verifique antes de sair do veículo.

Este recurso será ativado quando uma porta da segunda fileira for aberta enquanto o veículo estiver ligado ou até 10 minutos antes de ser ligado. Haverá um alerta quando o veículo for desligado. O alerta não detecta objetos diretamente no banco traseiro, mas, em certas condições, detecta quando uma porta traseira é aberta e fechada, indicando que pode haver algo no banco traseiro.

O recurso só fica ativo uma vez a cada vez que o veículo é ligado e desligado, e exigirá reativação por meio da abertura e fechamento das portas da segunda fila. Pode haver um alerta mesmo quando não houver nada no banco

traseiro; por exemplo, se uma criança entrou no veículo pela porta traseira e saiu dele sem ele ter sido desligado.

O recurso pode ser ligado ou desligado. Consulte *Personalização do veículo* ⇨ 101.

#### Reclinando o Encosto

Para reclinar o encosto:

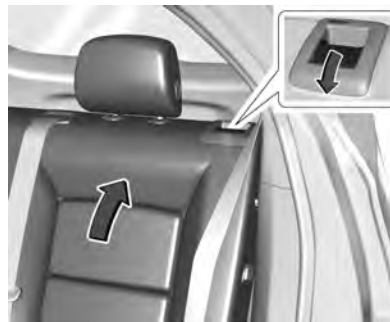

1. Puxe a alavanca do encosto do banco reclinável.
2. Mova o encosto para a posição desejada, depois, solte a alavanca para travar o encosto na posição.
3. Empurre e puxe o encosto para certificar-se de que esteja travado.

### Dobra do encosto

Um ou outro lado do encosto pode ser rebatido para aumentar o espaço de carga. Dobre o encosto apenas quando o veículo não estiver em movimento.

#### Cuidado

Rebater o banco traseiro com os cintos de segurança ainda presos às fivelas pode danificar o banco ou os cintos. Sempre solte os cintos de segurança e recolha-os em suas posições normais antes de rebater o banco traseiro.

Para rebater o encosto:

1. Dobre o apoio de cabeça. Consulte *Apoios de cabeça* ⇨ 36.



2. Puxe a alavanca na parte superior do encosto para destravá-lo. Uma lingueta próxima à alavanca do encosto do banco levanta ao destravar o encosto.
3. Dobre o encosto para frente.



4. Guarde o cinto de segurança na presilha de armazenamento do cinto. Repita as etapas para dobrar o outro encosto, se desejado.

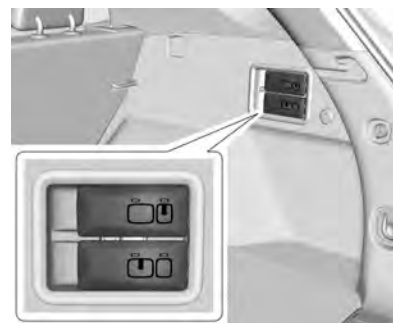



## 46 Bancos e dispositivos de segurança

Se equipado, os encostos dos bancos traseiros também podem ser rebatidos para frente, puxando as alavancas no lado do passageiro da área de carga traseira.

### Levantamento do encosto

#### ⚠ Atenção

Se o encosto de algum dos bancos não estiver travado, ele pode avançar em caso de parada brusca ou colisão. Isso poderia ferir a pessoa sentada no banco. Sempre empurre e puxe os encostos dos bancos para certificar-se de que estão travados.

#### ⚠ Atenção

Um cinto de segurança passado incorretamente, preso incorretamente ou torcido não fornecerá a proteção necessária em caso de colisão. O usuário ou usuária do cinto poderá ficar gravemente ferido. Após elevar o encosto do banco traseiro, sempre certifique-se de que os cintos de segurança estejam passados e afivelados corretamente, e que não estejam retorcidos.

Para levantar um encosto:



1. Certifique-se de que o cinto de segurança esteja na presilha de armazenamento do cinto.
2. Levante o encosto e puxe-o para trás para travar na posição. Uma lingueta próxima à alavanca do encosto do banco retrai-se quando o encosto é travado no lugar.

3. Retorne o apoio de cabeça para a posição vertical. Consulte *Apoios de cabeça* ⇨ 36.
4. Empurre e puxe a parte superior do encosto para certificar-se de que esteja travado na posição.
5. Repita as etapas para levantar o outro encosto, se necessário.

Quando o banco não está em uso ele deve ser mantido na posição vertical travada.

## Cintos de segurança

### ⚠ Atenção

Não deixe ninguém viajar quando um cinto de segurança não puder ser usado corretamente. Em uma colisão, se você ou seu(s) passageiro(s) não estiverem usando cintos de segurança, os ferimentos podem ser muito mais graves do que se estivesse usando os cintos. Pode haver ferimentos graves ou morte ao bater com força em objetos dentro do veículo ou ser ejetado do veículo. Além disso, uma pessoa que não está com o cinto afivelado pode bater nos outros passageiros do veículo.

É extremamente perigoso viajar na área de carga, dentro ou fora do veículo. Em uma colisão, os passageiros que viajam nessas áreas estão mais propensos a sofrer ferimentos graves ou mesmo morrer. Não permita que passageiros viajem em nenhuma área do veículo que não esteja equipada com bancos e cintos de segurança.

Afivê sempre seu cinto de segurança e verifique se o(s) passageiro(s) também está(ão) protegido(s) corretamente.

Os cintos de segurança são projetados para uso de uma pessoa por vez. Eles não são apropriados para pessoas menores que 150 cm. O uso de dispositivo de retenção para cadeirinha de criança apropriado é obrigatório para pessoas menores do que 150 cm.

Periodicamente, verifique todas as peças do sistema de cinto para ver se apresentam danos e a funcionalidade correta. Providencie a substituição dos componentes danificados.

Após um acidente, providencie a substituição dos cintos em uma Concessionária Chevrolet.

### Nota

Certifique-se de que os cintos não estejam danificados por sapatos, objetos pontiagudos ou desfiados. Evite entrada de sujeira no retrator do cinto.

Este veículo tem indicadores como lembrete para afivelar os cintos de segurança. Consulte *Lembretes do cinto de segurança* ⇨ 87.

## Cinto de segurança de três pontos

Todas as posições de assento no veículo têm um cinto de três pontos.

As instruções seguintes explicam como usar um cinto de três pontos corretamente.

1. Ajuste o banco, se ele for ajustável, de forma que você possa se sentar reto. Para ver como, consulte "Bancos" no Índice.



2. Pegue a lingueta do fecho e puxe o cinto transversalmente. Não deixe que o fio fique torcido. O cinto de três pontos pode travar se você o puxar muito rapidamente. Se isso acontecer, deixe o cinto voltar lentamente para destravá-lo. Então, puxe o cinto transversalmente de forma mais lenta.

## 48 Bancos e dispositivos de segurança

Roupas frouxas ou volumosas impedem que o cinto se ajuste confortavelmente. Não coloque objetos como bolsas ou telefones celulares entre o cinto e o seu corpo.

### Perigo

O cinto não deve ficar sobre objetos rígidos ou frágeis que estejam em bolsos de vestuário.



Se a correia travar na lingueta do fecho antes de chegar na fivela, incline a lingueta do fecho na horizontal para destravar.

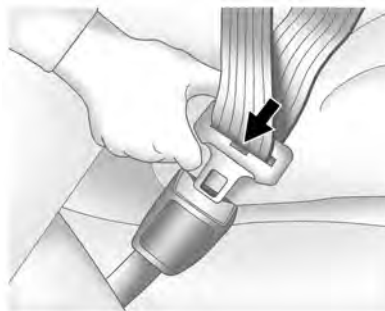

- Empurre a lingueta do fecho na fivela até perceber um clique. Puxe a lingueta do fecho para cima para se certificar de que esteja firme. Posicione o botão de liberação na fivela para que o cinto de segurança possa ser desfivelado rapidamente, se necessário.



- Para apertar a parte subabdominal, puxe o cinto diagonal.



Para destravar o cinto, pressione o botão na fivela. O cinto deve voltar à posição de armazenado.

Sempre manuseie o cinto de segurança com cuidado. Se o cinto de segurança retorna rapidamente à posição de retração, o retrator pode travar, impossibilitando puxá-lo para fora. Se isso acontecer, puxe o cinto de segurança em linha reta firmemente para destravá-lo e, em seguida, solte-o. Se o cinto permanecer travado no retrator, contate uma concessionária.

Antes de fechar a porta, verifique se o cinto de segurança está fora do caminho. Se a porta for batida contra o cinto de segurança, tanto o cinto de segurança quanto o veículo podem ficar danificados.

### **Pré-tensionadores dos cintos de segurança**

Este veículo possui pré-tensionadores dos cintos de segurança para os ocupantes dos bancos laterais dianteiros. Embora os pré-tensionadores do cinto de segurança não possam ser vistos, eles fazem parte do conjunto do cinto de segurança. Eles podem ajudar a apertar os cintos de segurança durante os estágios iniciais de colisões frontais moderadas a severas, quase frontais ou traseiras, se forem atendidas as condições-limite de ativação do pré-tensionador. E se o veículo possui airbags de impacto lateral no banco, os

pré-tensionadores do cinto de segurança podem ajudar a apertar os cintos de segurança em uma colisão lateral.

Os pré-tensionadores só funcionam uma vez. Se os pré-tensionadores forem ativados em uma colisão, estes e provavelmente outras peças do sistema de cintos de segurança do veículo deverão ser substituídos. Consulte *Substituição de peças do sistema do cinto de segurança após acidente* ⇨ 52.

Não sente sobre o cinto de segurança externo ao entrar ou sair do veículo, ou em qualquer momento enquanto estiver sentado no veículo. Sentar no cinto de segurança pode danificar a correia e o equipamento.

### **Guias de conforto dos cintos de segurança traseiros**

#### **Atenção**

Um cinto de segurança colocado incorretamente pode não fornecer a proteção necessária em caso de colisão. O usuário ou usuária do cinto poderá ficar gravemente ferido. O cinto diagonal deverá passar sobre o ombro e transversalmente ao tórax.

(Continuação)

#### **Atenção (Continuação)**

Estas partes do corpo são as mais adequadas para receber as forças dos cintos de segurança.

As guias de conforto do cinto de segurança traseiro aumentam o conforto do cinto de segurança de crianças mais velhas, que ultrapassaram o tamanho dos bancos elevatórios e para alguns adultos. Quando instaladas em um cinto de segurança de três pontos, as guias de conforto posicionam o cinto de segurança de três pontos longe do pescoço e cabeça.

Este veículo terá guias de conforto do cinto de segurança traseiro nas posições de assentos laterais traseiros.

## 50 Bancos e dispositivos de segurança

Para instalar:



1. Remova a guia do compartimento de carga na lateral do encosto do banco.



2. Coloque a guia sobre o cinto e insira as duas bordas do cinto de segurança nas ranhuras da guia.

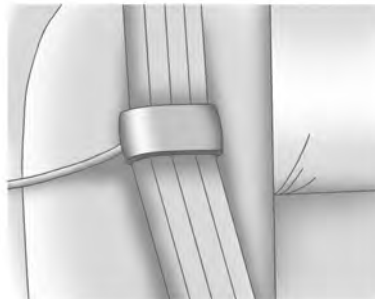

3. Certifique-se de que o cinto de segurança não está dobrado e de que está reto. O cordão elástico deve estar atrás do cinto com a guia de plástico na frente.



4. Afivele, posicione e solte o cinto de segurança como descrito anteriormente nesta seção. Certifique-se de que o cinto de segurança de três pontos passe pelo ombro. O cinto deve estar próximo ao pescoço, porém sem tocá-lo.

Para remover e armazenar a guia de conforto, aperte as bordas do cinto juntas de modo que o cinto de segurança possa ser removido da guia. Deslize a guia de volta no compartimento de carga na lateral do encosto do banco.

## Uso do cinto de segurança durante a gravidez



### ⚠ Atenção

O cinto subabdominal deve ser posicionado o mais baixo possível através da pélvis para impedir a pressão sobre o abdômen.

## Verificação do sistema de segurança

Verifique regularmente o lembrete do cinto de segurança, cintos de segurança, fivelas, linguetas do fecho, retratores, ajustadores de altura do cinto de segurança de três pontos (se

equipado) e fixações do cinto de segurança para se certificar de que estejam todos funcionando corretamente. Verifique se há outras peças frouxas ou danificadas do sistema de cinto de segurança que possam impedir o funcionamento adequado desse sistema. Vá até a concessionária para solicitar o reparo. Cintos de segurança rasgados ou desfiados podem não protegê-lo em um acidente. Eles podem se romper sob forças de impacto. Se um cinto estiver cortado ou desfiado, substitua-o imediatamente.

Certifique-se de que a luz de lembrete do cinto de segurança esteja funcionando. Consulte *Lembretes do cinto de segurança* ⇨ 87.

Mantenha os cintos de segurança limpos e secos. Consulte *Cuidados com o cinto de segurança* ⇨ 51.

## Cuidados com o cinto de segurança

Mantenha os cintos de segurança limpos e secos.

### ⚠ Atenção

Não clareie nem tinja a correia do cinto de segurança. Isso pode enfraquecer seriamente a correia. Em caso de colisão, é possível que não forneçam proteção adequada. Lave e enxágue a correia do cinto de segurança somente com sabão neutro e água morna. Deixe a correia secar.

Os cintos de segurança devem receber cuidado e manutenção adequados.

Os componentes do cinto de segurança devem ser mantidos limpos e secos. Se necessário, as superfícies rígidas externas e o cordão do cinto e segurança podem ser limpos suavemente com sabão neutro e água. Certifique-se de que não haja excesso de poeira nem detritos no mecanismo. Se houver poeira ou detritos no sistema, consulte a concessionária. As peças podem precisar ser trocadas para garantir o funcionamento adequado do sistema.

## 52 Bancos e dispositivos de segurança

### Substituição de peças do sistema do cinto de segurança após acidente

#### Atenção

Um acidente pode danificar o sistema de cinto de segurança do veículo. Um sistema de cinto de segurança danificado pode não proteger corretamente a pessoa que o utilize, o que resulta em lesão grave ou mesmo morte, em caso de acidente. Para ajudar a garantir que os sistemas de cinto de segurança estejam funcionando corretamente após um acidente, inspecione-os e providencie as substituições necessárias o mais rápido possível.

Após um acidente de pouca gravidade, a substituição dos cintos de segurança talvez não seja necessária. Mas os conjuntos de cinto de segurança que foram usados durante qualquer acidente podem ter sido forçados ou danificados. Consulte a concessionária para solicitar a inspeção ou a substituição dos conjuntos de cinto de segurança.

Podem ser necessários novas peças e reparos, mesmo que o sistema de cinto de segurança não tenha sido usado no momento do acidente.

Solicite a verificação dos pré-tensionadores do cinto de segurança caso o veículo tenha passado por acidente, ou se a luz indicadora do airbag ficar acesa depois que você der partida no veículo, ou enquanto estiver dirigindo. Consulte *Luz indicadora do airbag* ⇨ 88.

#### Atenção

Os procedimentos de segurança devem ser sempre observados ao descartar o veículo ou peças dele. O descarte deve ser realizado apenas por uma assistência técnica autorizada, para ajudar a proteger o ambiente e a sua saúde.

### Sistema de airbag

O sistema de airbag consiste em uma série de sistemas individuais.

Quando acionados, os airbags inflam em milissegundos. Eles também esvaziam tão rápido que geralmente não se nota durante a colisão.

#### Perigo

Este veículo foi projetado para oferecer segurança total a todos os ocupantes.

É por este motivo que foram instalados na linha de montagem fixadores travados quimicamente para certos componentes. Esses fixadores só deverão ser substituídos por fixadores originais com o mesmo número de peça.

Além disso, a limpeza da peça de encaixe é essencial para assegurar o aperto perfeito e a reação eficaz dos compostos de travamento físico-químico após a instalação de qualquer fixador de reposição.

No entanto, recomendamos impetuosamente que qualquer serviço envolvendo sistemas de segurança (ou seja, freios, bancos, suspensão,

(Continuação)

**Perigo  
(Continuação)**

cintos de segurança etc.) ou qualquer serviço que afete indiretamente esses sistemas, seja executado em uma Concessionária ou Oficina Autorizada Chevrolet. Entre em contato com uma Concessionária Chevrolet para obter explicações adicionais.

Os veículos equipados com o sistema de airbag têm componentes específicos, como airbags, cinto de segurança, travessas de para-choque e itens eletrônicos que só devem ser substituídos por peças originais e idênticas àquelas montadas na fábrica.

**Nota**

O controle eletrônico do sistema de airbag está localizado na área do console central. Não colocar objetos magnéticos nessa área.

Não se deve colar nada nas tampas dos airbags e nem cobri-las com outros materiais.

Cada airbag é acionado uma só vez. Substitua airbags acionados em uma Concessionária Chevrolet.

Não faça alterações nos componentes do sistema do airbag, pois isso invalidará a aprovação do veículo.

Substitua a volante, o painel de instrumentos, todas as partes do revestimento, as vedações da porta, as maçanetas e os bancos em uma Concessionária Chevrolet.

 **Perigo**

Se manuseados incorretamente, os sistemas de airbag poderão ser acionados de maneira explosiva.

O motorista deve sentar-se o mais para trás possível, sem comprometer o controle do veículo. Se estiver sentado muito próximo ao airbag, ele poderá causar morte ou ferimentos graves quando inflado.

Para uma proteção máxima em todos os tipos de colisões, todos os ocupantes, incluindo o motorista, sempre deverão usar cintos de segurança para minimizar o risco de ferimentos graves ou morte em caso de acidente. Não sente ou se encoste desnecessariamente próximo ao airbag enquanto o veículo estiver em movimento.

(Continuação)

**Perigo  
(Continuação)**

O airbag poderá causar arranhões na face ou no corpo, ferimentos devido a óculos quebrados ou queimaduras ao explodir se for deflagrado.

Quando o airbag é acionado, pode haver um ruído alto e fumaça. Essas condições são normais e não são perigosas, mas há casos em que podem irritar a pele dos ocupantes. Se a irritação persistir, procure um médico.

 **Perigo**

Nunca deixe que crianças, bebês, gestantes, idosos e deficientes sentem no banco dianteiro do passageiro equipado com airbags. Não dirija com um bebê conforto instalado nesse banco. Em caso de acidente, o impacto do airbag inflado poderá causar ferimentos na face ou morte.



## 54 Bancos e dispositivos de segurança

### Perigo

Se o veículo colidir com lombadas ou com objetos em estradas sem asfalto ou sem calçadas, os airbags poderão ser ativados. Dirija lentamente sobre superfícies que não foram projetadas para o tráfego de veículos para evitar a ativação acidental do airbag.

Consulte *Luz indicadora do airbag* ⇨ 88.

### Onde estão os airbags?



O airbag dianteiro do motorista encontra-se no centro do volante.



O airbag do passageiro dianteiro externo está no painel de instrumentos do lado do passageiro.



**Mostra do lado do motorista, lado do passageiro semelhante**

Os airbags de impacto lateral montados no banco do motorista e do passageiro da frente estão nas laterais dos encostos dos bancos mais próximos à porta.



**Mostra do lado do motorista, lado do passageiro semelhante**

Airbags de teto do motorista, do passageiro externo dianteiro e dos passageiros externos da segunda fila estão no teto acima dos vidros laterais.

**⚠ Atenção**

Se algum objeto se interpuser entre um ocupante do veículo e um airbag, o airbag pode não inflar corretamente ou pode forçar o objeto na direção da pessoa, provocando graves lesões ou mesmo a morte. Deve-se manter o caminho do airbag livre para eventual acionamento. Não coloque nada entre um ocupante e um airbag,

(Continuação)

**Atenção  
(Continuação)**

e não prenda nem coloque nada no volante ou próximo a nenhuma tampa de airbag.

Não use acessórios para os bancos que bloqueiem o caminho de acionamento de um airbag de impacto lateral montado no banco.

Jamais prenda algo ao teto do veículo com airbags de teto com uma corda passada pela porta ou abertura do vidro. Isso bloquearia o caminho do airbag de teto em caso de acionamento.

**Quando o airbag deve inflar?**

Este veículo é equipado com airbags. Consulte *Sistema de airbag* ⇨ 52. Os airbags foram projetados para inflar se o impacto excede um limite de ativação específico do sistema do airbag. Os limites de ativação são usados para prever quão severa deverá ser uma colisão a tempo de que o airbag infla e ajude a segurar os ocupantes. O veículo possui sensores eletrônicos que ajudam o sistema de airbag

a determinar a gravidade do impacto. Os limites de ativação podem variar com o design específico do veículo.

Os airbags dianteiros foram projetados para inflar em colisões frontais ou quase frontais, de moderadas a severas, para ajudar a reduzir o potencial de ferimentos graves, principalmente na cabeça e no tórax do motorista ou do passageiro do lado dianteiro externo.

A ativação ou não dos airbags não se baseia principalmente na velocidade do veículo. Ela depende do que foi atingido, da direção do impacto e da desaceleração do veículo.

Os airbags dianteiros poderão inflar a velocidades de impacto diferentes dependendo se o veículo atinge um objeto de frente ou em ângulo e se o objeto está fixo ou se movendo, rígido ou deformável, estreito ou largo.

Os airbags dianteiros não devem inflar durante capotamentos, impactos traseiros ou em muitos tipos de impactos laterais.

Os airbags de impacto lateral montados no banco são projetados para inflar em colisões laterais de moderadas a severas dependendo do local do impacto. Airbags de impacto lateral montados no banco não foram projetados para inflar em situações de

## 56 Bancos e dispositivos de segurança

impacto frontal, quase frontal, em capotagens ou em impactos traseiros. O airbag de impacto lateral montado no banco foi projetado para inflar do lado do veículo que sofreu a colisão.

Os airbags de teto são projetados para inflar em colisões laterais de moderadas a graves dependendo do local do impacto. Os airbags do trilho do teto não foram projetados para inflar em situações de impacto frontal, quase frontal, em capotagens ou em impactos traseiros. O airbag de teto deve inflar do lado do veículo que sofreu a colisão.

Em qualquer tipo de colisão, não é possível prever se um airbag deveria ter sido acionado simplesmente devido aos danos do veículo ou pelos custos de reparo.

### O que faz o airbag inflar?

Em caso de acionamento, o sistema sensor de presença envia um sinal elétrico disparando uma liberação de gás do inflador. O gás do inflador enche o airbag, fazendo que a bolsa rompa a tampa. O inflador, o airbag e as peças relacionadas fazem todos parte do módulo do airbag.

Para saber a localização dos airbags, consulte *Onde estão os airbags?* ⇨ 54.

### Como o airbag protege?

Em colisões frontais ou quase frontais de moderadas a graves, até ocupantes que estejam usando o cinto podem atingir o volante ou o painel de instrumentos. Em colisões laterais de moderadas a graves, até ocupantes que estejam usando o cinto podem atingir a parte interna do veículo.

Os airbags suplementam a proteção fornecida pelos cintos de segurança distribuindo a força do impacto mais uniformemente sobre o corpo do ocupante.

Airbags, porém, não ajudariam em vários tipos de colisões, especialmente porque o movimento do ocupante não ocorre de encontro a esses airbags. Consulte *Quando o airbag deve inflar?* ⇨ 55.

Os airbags nunca devem ser considerados algo mais que um suplemento aos cintos de segurança.

### O que você vê depois que um airbag infla?

Depois que os airbags dianteiros e de impacto lateral montados no banco inflam, eles esvaziam rapidamente, tão rápido que muitas pessoas sequer podem perceber que os airbags inflaram.

Os airbags de teto talvez ainda fiquem, pelo menos, parcialmente inflados por algum tempo após inflarem. Alguns componentes do módulo do airbag podem ficar quentes por alguns minutos. Para obter informações sobre a localização dos airbags, consulte *Onde estão os airbags?* ⇨ 54.

As peças do airbag que entram em contato com você podem ser quentes, porém não muito quentes ao toque. Pode haver um pouco de fumaça e de poeira provenientes do deslocamento de ar nos airbags esvaziados.

O acionamento do airbag não impede que o motorista enxergue o para-brisa ou seja capaz de dirigir o veículo, nem impede que as pessoas deixem o veículo.

### Atenção

Quando o airbag infla, pode haver poeira no ar. Essa poeira pode ocasionar problemas respiratórios para pessoas com histórico de asma ou de outro problema respiratório. Para evitar isso, todos no veículo devem sair o mais rápido possível, por ser mais seguro. Se você tem algum problema respiratório mas não puder sair do veículo depois que um

(Continuação)

**Atenção**  
**(Continuação)**

airbag inflar, tome ar fresco abrindo uma janela ou uma porta. Se você tiver problemas respiratórios após o desdobramento de um airbag, procure cuidados médicos.

O veículo possui um recurso que pode destravar automaticamente as portas, acender as luzes internas e o sinalizador de advertência (pisca-alerta) e desligar o sistema de combustível depois que os airbags forem inflados. A funcionalidade também pode ativar, sem inflar os airbags, após um evento que ultrapasse um limiar predeterminado. Depois de desligar e ligar a ignição novamente, o sistema de combustível retornará à operação normal; as portas podem ser travadas, as luzes internas podem ser desligadas e os sinalizadores de advertência (pisca-alertas) podem ser desligados por meio dos respectivos controles. Se algum desses sistemas for danificado em caso de acidente, talvez não funcione normalmente.

 **Atenção**

Uma colisão grave o suficiente para inflar os airbags também pode ter danificado funções importantes do veículo, como o sistema de combustível, sistemas de freios e de direção, etc. Mesmo que o veículo pareça ser capaz de ser conduzido após uma colisão moderada, podem existir danos ocultos que podem tornar difícil a condução segura do veículo.

Tenha cautela ao tentar dar novamente a partida no motor após a ocorrência de uma colisão.

Em muitas colisões graves o bastante para inflar o airbag, os para-brisas quebram pela deformação do veículo. Também pode ocorrer ruptura do para-brisa em função do acionamento airbag do passageiro do lado externo.

- Airbags são projetados para inflar apenas uma vez. Depois que um airbag inflar, você precisará de novas peças para o sistema de airbag. Se você não as providenciar, o sistema de airbag não estará apto a protegê-lo em outro acidente. Um novo sistema incluirá módulos do airbag e outras peças

possivelmente. O manual de serviço do veículo aborda a necessidade de reposição de outras peças.

- O veículo possui um módulo de sensor e de diagnóstico de colisão que registra informações após uma colisão. Consulte *Registro de dados do veículo e privacidade* ⇨ 324 e *Registradores de dados de eventos* ⇨ 324.
- Só permita que técnicos qualificados trabalhem nos sistemas de airbag. O reparo impróprio pode significar que o sistema de airbag não venha a funcionar corretamente. Consulte seu revendedor para o reparo.

## Interruptor liga-desliga do air bag

### Desativação do airbag

O airbag do passageiro dianteiro deve ser desativado no caso do dispositivo de retenção para crianças voltado para trás, no banco do passageiro dianteiro, e no caso de determinados dispositivos de retenção para crianças voltados para frente, de acordo com as instruções nas tabelas em *Onde colocar a proteção* ⇨ 64. Os demais sistemas de airbag, os pre-tensionadores do cinto de segurança e todos os sistemas de airbag do motorista permanecerão ativos.

## 58 Bancos e dispositivos de segurança



Se o painel de instrumentos possuir o interruptor mostrado na figura, então o veículo possui um interruptor de ativação-desativação do airbag que pode ser usado para desativar manualmente o airbag do passageiro externo.

Certifique-se de que o veículo esteja parado e que a ignição esteja desligada ao ativar ou desativar o airbag dianteiro do passageiro.

Insira uma chave no interruptor, pressione e mova a chave para a posição desejada:

**OFF (Desligado)** : o airbag do passageiro dianteiro é desativado e não inflará no caso de uma colisão. A palavra OFF e  acendem continuamente no console do teto.

**ON (Ligado)** : o airbag do passageiro dianteiro está ativo.

Consulte *Luz indicadora de airbag ligado-desligado* ⇨ 88.

O airbag será ativado ou desativado de acordo com a configuração até que você a altere.

### **Atenção**

Desative o airbag do passageiro dianteiro somente em combinação com o uso de um dispositivo de retenção para crianças, de acordo com as instruções das tabelas listadas neste manual. Consulte *Onde colocar a proteção* ⇨ 64.

Do contrário, haverá risco de lesão fatal para a pessoa que ocupar o banco com um airbag do passageiro dianteiro desativado.

## Reparo do veículo equipado com airbag

Airbags afetam o modo como deve ser feito o reparo do veículo. Há peças do sistema de airbag em vários locais pelo veículo. Seu revendedor e o manual de serviço têm informações sobre o reparo do veículo e do sistema de airbag.

### **Atenção**

Por até 10 segundos após o veículo ser desligado e a bateria desconectada, um airbag ainda pode inflar durante um reparo inadequado. Você pode se ferir se estiver muito próximo a um airbag quando ele inflar. Evite conectores amarelos. Eles provavelmente fazem parte do sistema de airbag. Certifique-se de seguir os procedimentos de manutenção adequados e assegure-se de que a pessoa que está executando o trabalho seja qualificada para tal.

## Adição de equipamento ao veículo equipado com airbag

Adicionar acessórios que alterem o chassi do veículo, o sistema de para-choque, a altura, a extremidade dianteira ou o friso, pode impedir o airbag de funcionar corretamente. O funcionamento do sistema de airbag também pode ser afetado pela mudança de peças nos bancos dianteiros, cintos de segurança, módulo de detecção e diagnóstico do airbag, volante, painel de instrumentos, vedações internas das portas (incluindo alto-falantes) qualquer um dos módulos do airbag, acabamento do teto ou das colunas, sensores dianteiros, sensores de impacto lateral ou fixação do airbag.

Sua concessionária tem informações sobre a posição dos sensores do airbag, do módulo de sensor e diagnóstico e da fixação do airbag.

Consulte a concessionária caso necessite alterar seu veículo devido a alguma deficiência física e tenha perguntas sobre se as alterações afetarão o sistema de airbag ou caso tenha perguntas sobre se o sistema de airbag será afetado se o veículo for alterado por qualquer outro motivo.

## Verificação do sistema de airbag

O sistema de airbag não precisa ter manutenção nem reposição programadas regularmente. Certifique-se de que a luz indicadora do airbag esteja funcionando. Consulte *Luz indicadora do airbag* ⇨ 88.

### Cuidado

Se uma tampa do airbag estiver danificada, aberta ou rompida, talvez ele não funcione corretamente. Não abra nem rompa as tampas do airbag. Se houver alguma tampa de airbag aberta ou rompida, providencie a reposição da tampa do airbag e / ou do módulo do airbag. Para obter informações sobre a localização dos airbags, consulte *Onde estão os airbags?* ⇨ 54. Consulte seu revendedor para o reparo.

## Substituição de peças do sistema de airbag após colisão

### Atenção

Um acidente pode danificar os sistemas de airbag do veículo. Um sistema de airbag danificado pode não proteger você e o(s) passageiro(s) em um acidente, o que resulta em ferimentos graves ou até morte. Para ajudar a garantir que os sistemas de airbag estejam funcionando corretamente após um acidente, inspecione-os e providencie as substituições necessárias o mais rápido possível.

Se um airbag inflar, você precisará substituir peças desse sistema. Consulte seu revendedor para o reparo.

## 60 Bancos e dispositivos de segurança

Caso a luz indicadora do airbag permaneça acesa após dar a partida no veículo ou se acenda quando você estiver dirigindo, o sistema de airbag pode não funcionar corretamente. Providencie o reparo do veículo imediatamente. Consulte *Luz indicadora do airbag* ⇨ 88.

### ⚠ Atenção

Os procedimentos de segurança devem ser sempre observados ao descartar o veículo ou peças dele. O descarte deve ser realizado apenas por uma assistência técnica autorizada, para ajudar a proteger o ambiente e a sua saúde.

## Dispositivos de retenção para crianças

### Crianças maiores



#### Uso correto do cinto de segurança para crianças mais velhas

Para verificar se uma criança pode usar um cinto de três pontos, certifique-se de que os joelhos da criança dobrem confortavelmente na borda do banco. O cinto diagonal deve estar posicionado entre o pescoço e o braço da criança, e o cinto subabdominal o mais baixo possível sobre o quadril da criança.

### ⚠ Perigo

- Estatísticas de acidentes mostram que as crianças estão mais seguras se estiverem no banco traseiro e usando o cinto de segurança de forma adequada.
- Crianças que não usem cinto de segurança podem ser lançadas para fora em um acidente.
- Sempre que uma criança estiver ocupando o banco, o cinto subabdominal deve estar em posição baixa, próximo aos quadris, tocando as coxas da criança. Isso impede a carga no abdômen em caso de acidente.



**⚠ Perigo**

Esta imagem mostra uma criança sentada em um banco com cinto de três pontos usado incorretamente. Se a criança usar o cinto dessa forma, poderá sofrer lesões e risco de morte em uma colisão.

### Dispositivos de retenção para crianças

Bebês e crianças devem ser colocados no banco traseiros e contidos corretamente, de acordo com os termos deste manual.

Os ossos do quadril de uma criança são tão pequenos que o cinto de segurança normal do veículo pode não permanecer baixo nos ossos do quadril, como deveria. Em vez disso, existe a possibilidade de ele carregar o abdômen e causar lesão grave ou fatal em caso de colisão.

**⚠ Perigo**

Se você usar um dispositivo de retenção para crianças no banco do passageiro dianteiro, o airbag do passageiro dianteiro deve ser desativado. Isso também se aplica a certos dispositivos de retenção para crianças voltados para frente, como indicado nas tabelas listadas neste manual.

Consulte *Interruptor liga-desliga do air bag* ⇨ 57.



**⚠ Perigo**

NUNCA use um dispositivo de retenção para crianças em um banco protegido por um AIRBAG ATIVO na frente dele, podem ocorrer MORTE ou FERIMENTOS GRAVES à CRIANÇA.

Quando um dispositivo de retenção para crianças estiver em uso, preste atenção nas instruções de instalação e uso seguintes e também nas fornecidas com o dispositivo de retenção para crianças.

Sempre obedeça aos regulamentos locais e nacionais. Em alguns países, o uso de dispositivos de retenção para crianças é proibido em certos bancos.

Grupo	Classe de peso
Grupo 0	Até 10 kg (22 lb)
Grupo 0+	Até 13 kg (28 lb)



## 62 Bancos e dispositivos de segurança

Grupo	Classe de peso
Grupo I	9 a 18 kg (20 a 39 lb)
Grupo II	15 a 25 kg (34 a 55 lb)
Grupo III	22 a 36 kg (49 a 79 lb)

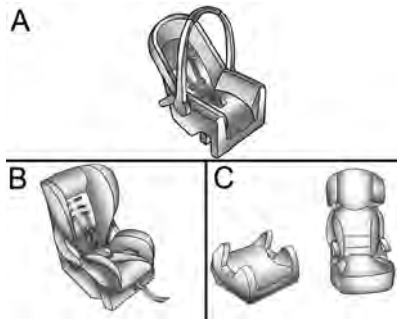

**Modelo A :** Grupo 0 e 0+ – Bebê conforto

**Modelo B :** Grupo I – Cadeirinha de criança

**Modelo C :** Grupos II e III – Banco elevatório

Dispositivos de retenção para crianças são projetados para serem afivelados com o cinto de três pontos ou os suportes ISOFIX. Alguns dispositivos de retenção para crianças também utilizam um cabo superior ou cabo de apoio.

### Classificação de mercado dos dispositivos de retenção para crianças

Para fins de referência, os dispositivos de retenção para crianças disponíveis no mercado são classificados com base no peso da criança. Observe cuidadosamente as instruções de instalação e uso fornecidas pelo fabricante do dispositivo de retenção para crianças.

Ao escolher um dispositivo de retenção para crianças, é importante considerar a altura da criança, além da idade e do peso.

#### Perigo

- Certifique-se de que o dispositivo de retenção para crianças esteja instalado adequadamente. Se o dispositivo de retenção para crianças não estiver preso

(Continuação)

#### Perigo (Continuação)

adequadamente, será maior o risco de lesões graves em caso de colisão.

- Não prenda nem coloque objetos ou outros materiais no dispositivo de retenção para crianças.
- Não deixe nenhum objeto solto no veículo. Durante um impacto, o objeto pode se mover e causar lesões nos ocupantes.
- Depois de um acidente, é necessário substituir o dispositivo de retenção para crianças, pois ele pode ter sofrido danos não visíveis.
- Sempre prenda seu filho em um dispositivo de retenção para crianças instalado corretamente, mesmo em trajetos curtos.
- Crianças devem embarcar e desembarcar do veículo apenas do lado da calçada, onde não tenha trânsito.

 **Atenção**

- Ao carregar uma criança, siga os procedimentos de transporte infantil estabelecidos pelas leis locais.
- Em alguns países, o uso de dispositivos de retenção para crianças é proibido em certos bancos.
- Depois de remover a criança do veículo, mantenha o dispositivo de retenção para crianças preso com o cinto de segurança, para evitar que ele seja lançado para frente em caso de frenagem súbita.

Certifique-se de que o dispositivo de retenção para crianças:

- Esteja instalado de acordo com as instruções fornecidas pelo fabricante do dispositivo de retenção para crianças.
- Tenha a etiqueta de aprovação de certificação das regulamentações de segurança em termos da legislação local.
- Seja adequado para seu veículo.

**Como selecionar o sistema correto**

Os bancos traseiros são o melhor local para prender um dispositivo de retenção para crianças.

A criança deve viajar olhando para a traseira do carro, pelo maior tempo possível. Isso garante que a cervical da criança, que ainda está muito frágil, seja menos afetada em caso de um acidente.

A General Motors recomenda usar o dispositivo de retenção para crianças original da GM.

Certifique-se de que o dispositivo de retenção para crianças que será instalado seja compatível com o tipo de veículo.

Assegure-se de que o local de instalação do dispositivo de retenção para crianças no veículo esteja correto, de acordo com as tabelas incluídas neste manual. Consulte *Onde colocar a proteção* ⇨ 64.

As disposições estabelecidas pela legislação têm prioridade sobre as deste manual.

 **Perigo**

Nunca use um único cinto de segurança para um adulto e uma criança. Durante um impacto, o cinto de segurança exercerá forte pressão na criança, causando ferimentos graves ou fatais.

Nunca permita que duas crianças compartilhem o mesmo cinto de segurança. Ambas podem sofrer ferimentos graves em um acidente.

 **Perigo**

Bebês e crianças nunca devem ser carregados no colo de outro ocupante.

Apesar de um bebê não pesar muito, ele será tão pesado durante uma colisão que será impossível segurá-lo, mesmo se o ocupante estiver com o cinto de segurança.

## 64 Bancos e dispositivos de segurança



### Onde colocar a proteção



### ⚠ Perigo

NUNCA use um dispositivo de retenção para crianças em um banco protegido por um AIRBAG ATIVO na frente dele, podem ocorrer MORTE ou FERIMENTOS GRAVES à CRIANÇA.

### ⚠ Perigo

Se você usar um dispositivo de retenção para crianças no banco do passageiro dianteiro, o airbag do passageiro dianteiro deve ser desativado. Isso também se aplica a certos dispositivos de retenção para crianças voltados para frente, como indicado nas tabelas listadas neste manual.

**Adequação da instalação do dispositivo de retenção para crianças**

A tabela a seguir mostra opções permitidas para fixação do dispositivo de retenção para crianças com cinto de três pontos.

Classe de idade e peso		Posições do banco			
		Banco dianteiro do passageiro		Bancos traseiros	
		Airbag ativado	Airbag desativado	Lateral na traseira	Centro na traseira
Grupo 0	Até 10 kg ou cerca de 10 meses	X	U <sup>1</sup>	U <sup>2</sup>	U <sup>3</sup>
Grupo 0+	Até 13 kg ou cerca de 2 anos	X	U <sup>1</sup>	U <sup>2</sup>	U <sup>3</sup>
Grupo I	9 a 18 kg ou cerca de 8 meses a 4 anos	X	U <sup>1</sup>	U <sup>2</sup>	U <sup>3</sup>
Grupo II	15 a 25 kg ou cerca de 3 meses a 7 anos	U <sup>1</sup>	U <sup>1</sup>	U <sup>2</sup>	U <sup>3</sup>
Grupo III	22 a 36 kg ou cerca de 6 meses a 12 anos	U <sup>1</sup>	U <sup>1</sup>	U <sup>2</sup>	U <sup>3</sup>

## 66 Bancos e dispositivos de segurança

Classe de idade e peso	Posições do banco			
	Banco dianteiro do passageiro		Bancos traseiros	
	Airbag ativado	Airbag desativado	Lateral na traseira	Centro na traseira
X: Nenhum dispositivo de retenção para crianças é permitido nessa posição de assento.				
U <sup>1</sup> = instalação permitida em conjunto com cinto de segurança de três pontos (universal). Mova o banco para trás como necessário, para evitar interferência entre a criança e o painel de instrumentos. Coloque o banco na posição totalmente vertical, se possível.				
U <sup>2</sup> = instalação permitida em conjunto com cinto de segurança de três pontos (universal). Mova o apoio de cabeça para a posição mais alta, se necessário. Mova o banco dianteiro para frente, se necessário, para garantir que não haja interferência entre o dispositivo de retenção para crianças no banco traseiro e a parte de trás do banco dianteiro.				
U <sup>3</sup> = instalação permitida em conjunto com cinto de segurança de três pontos (universal). Se o apoio de cabeça interferir na instalação correta do dispositivo de retenção para crianças, mova o apoio de cabeça para a posição mais alta ou remova-o, se necessário.				

**Adequação da instalação do dispositivo de retenção para crianças ISOFIX**

A tabela seguinte mostra opções admissíveis para instalar um dispositivo de retenção para crianças ISOFIX com os suportes ISOFIX.

Classe de idade e peso	Tipo de classe	Fixação	Posições ISOFIX do veículo		
			Banco dianteiro do passageiro	Bancos traseiros	
				Lateral na traseira	Centro na traseira
Grupo 0: Até 10 kg ou cerca de 10 meses	F	ISO/L1	X	X	X
	G	ISO/L2	X	X	X
	E	ISO/R1	X	IL <sup>1</sup>	X
Grupo 0+: Até 13 kg ou cerca de 2 anos	E	ISO/R1	X	IL <sup>1</sup>	X
	D	ISO/R2	X	IL <sup>1</sup>	X
	C	ISO/R3	X	IL <sup>1</sup>	X
Grupo I: 9 a 18 kg ou cerca de 8 meses a 4 anos	D	ISO/R2	X	IL <sup>1</sup>	X
	C	ISO/R3	X	IL <sup>1</sup>	X
	B	ISO/F2	X	IUF	X
	B1	ISO/F2X	X	IUF	X
	A	ISO/F3	X	IUF	X
Grupo II: 15 a 25 kg ou cerca de 3 a 7 anos			X	IUF	X
Grupo III: 22 a 36 kg ou cerca de 6 a 12 anos			X	IUF	X

## 68 Bancos e dispositivos de segurança

Classe de idade e peso	Tipo de classe	Fixação	Posições ISOFIX do veículo		
			Banco dianteiro do passageiro	Bancos traseiros	
				Lateral na traseira	Centro na traseira
X = Nenhum dispositivo de retenção para crianças ISOFIX é aprovado nessa classe de peso.					
IL = Adequado para sistemas de retenção ISOFIX específicos das categorias "veículo específico", "restrito" ou "semiuniversal". O dispositivo de retenção ISOFIX deve ser aprovado para o tipo específico do veículo. 1 = Mova o banco dianteiro para frente, como necessário, para garantir que não haja interferência entre o dispositivo de retenção para crianças no banco traseiro e a parte de trás do banco dianteiro.					
IUF = Adequado para dispositivos de retenção para crianças ISOFIX voltados para a frente da categoria universal aprovada para uso nessa classe de peso.					
Mova o apoio de cabeça para a posição mais alta, se necessário, para evitar interferência na instalação do dispositivo de retenção para crianças.					

Dispositivo do banco e classe de tamanho ISOFIX:

**A - ISO / F3** : Dispositivo de retenção para crianças voltado para frente para crianças de tamanho máximo na classe de peso 9 a 18 kg.

**B - ISO / F2** : Dispositivo de retenção para crianças voltado para frente para crianças menores que a classe de peso 9 a 18 kg.

**B1 - ISO / F2X** : Dispositivo de retenção para crianças voltado para frente para crianças menores que a classe de peso 9 a 18 kg.

**C - ISO / R3** : Dispositivo de retenção para crianças voltado para trás para crianças de tamanho máximo na classe de peso até 18 kg.

**D - ISO / R2** : Dispositivo de retenção para crianças voltado para trás para crianças menores que a classe de peso até 18 kg.

**E - ISO / R1** : Dispositivo de retenção para crianças voltado para trás para crianças mais novas que a classe de peso até 13 kg.

**F - ISO / L1** : Dispositivo de retenção para crianças voltado para o lado esquerdo (berço de transporte).

**G - ISO / L2** : Dispositivo de retenção para crianças voltado para o lado direito (berço de transporte).

## Dispositivo de retenção para crianças ISOFIX



### Banco traseiro

Os locais dos suportes ISOFIX estão marcados com um  no encosto do banco.

Aperte os dispositivos de retenção para crianças ISOFIX aprovados para o veículo e os suportes ISOFIX.

Posições específicas do dispositivo de retenção para crianças ISOFIX para veículos são marcadas na tabela "Adequação da instalação do dispositivo de retenção para crianças ISOFIX". Consulte *Onde colocar a proteção* ⇨ 64.

## Como prender um dispositivo de retenção para crianças nos suportes ISOFIX

1. Posicione o dispositivo de retenção para crianças na frente do banco em que ele será instalado.
2. Trave as fixações do ISOFIX nos suportes ISOFIX seguindo as instruções fornecidas com o dispositivo de retenção para crianças.
3. Certifique-se de que o dispositivo de retenção para crianças esteja firmemente montado no banco.
4. Uma faixa do cabo superior ou um cabo de apoio deve ser usado além dos suportes ISOFIX.

## Pontos de ancoragem do cabo superior do veículo



Os pontos de ancoragem do cabo superior ficam localizados na parte de trás dos encostos dos bancos da segunda fila e são sempre alinhados com os bancos traseiros, e identificados com o símbolo .

Não prenda nada além do dispositivo de retenção para crianças nos pontos de ancoragem do cabo superior do veículo.

## Instruções para fixação do dispositivo de retenção para crianças no ponto de ancoragem do cabo superior:

1. Se o fabricante do dispositivo de retenção para crianças recomendar que o cabo superior seja preso,



## 70 Bancos e dispositivos de segurança

prenda e aperte o cabo superior no ponto de ancoragem do cabo superior, se equipado. Consulte as instruções do fabricante do dispositivo de retenção para crianças e as seguintes etapas:

- 1.1. Localizar o ponto de ancoragem do cabo superior.
- 1.2. Direcione, prenda e aperte o cabo superior de acordo com as instruções do dispositivo de retenção para crianças e as seguintes instruções:

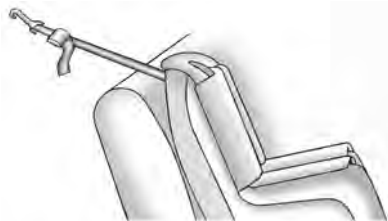

- Se a posição que você estiver usando não tiver um apoio de cabeça e você estiver usando um só cabo, direcione o cabo por cima do encosto.



- Se a posição que você estiver usando não tiver um apoio de cabeça e você estiver usando dois cabos, direcione o cabo por cima do encosto.



- Se a posição que estiver utilizando possuir uma encosto de cabeça ajustável e estiver utilizando amarração simples, eleve o encosto de cabeça

e amarre a correia abaixo do encosto e entre os postos do encosto.



- Se a posição que estiver utilizando possuir uma encosto de cabeça ajustável e você estiver utilizando cabo duplo, eleve o encosto de cabeça e direcione o cabo sob o encosto e entre os postos do encosto.

2. Certifique-se de que o gancho do cabo superior do dispositivo de retenção para crianças esteja completamente fechado e preso no ponto de ancoragem do cabo superior.

## Fixação de dispositivos de retenção para crianças

Os banco traseiros são o melhor local para prender um dispositivo de retenção para crianças. Consulte *Onde colocar a proteção* ⇨ 64.

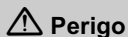

NUNCA use um dispositivo de retenção para crianças em um banco protegido por um AIRBAG ATIVO na frente dele, podem ocorrer MORTE ou FERIMENTOS GRAVES à CRIANÇA.

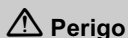

Se você usar um dispositivo de retenção para crianças no banco do passageiro dianteiro, o airbag do passageiro dianteiro deve ser desativado. Isso também se aplica a certos dispositivos de retenção para crianças voltados para frente, como indicado nas tabelas listadas neste manual.

Consulte *Interruptor liga-desliga do air bag* ⇨ 57.

Se o dispositivo de retenção para crianças usar um cabo superior, consulte *Onde colocar a proteção* ⇨ 64 para obter informações sobre os locais de ponto de ancoragem do cabo superior.

Não fixe um dispositivo de retenção para crianças em uma posição sem um ponto de ancoragem superior se uma lei nacional ou local exigir que o ponto superior seja ancorado ou se as instruções que acompanham o dispositivo de retenção para crianças indicarem que o ponto superior deve ser ancorado.

Ao usar um cinto de três pontos em um dispositivo de retenção para crianças nesta posição, siga as instruções vindas no dispositivo de retenção para crianças e as seguintes instruções:

1. Coloque o dispositivo de retenção para crianças no banco.
2. Pegue a lingueta do fecho e envolva as partes subabdominal e do ombro do cinto de segurança do veículo pela proteção ou em torno dela. As instruções do dispositivo de retenção para crianças mostrarão como fazê-lo. Incline a lingueta do fecho para ajustar o cinto se necessário.
3. Empurre a lingueta do fecho na fivela até perceber um clique.

Posicione o botão de liberação na fivela, distante do dispositivo de retenção para crianças, para que o cinto de segurança possa ser desfivelado rapidamente, se necessário.

4. Puxe o cinto diagonal totalmente para fora do retrator para ativar a trava. Quando a trava do retrator estiver ativada, o cinto poderá ser apertado, porém não puxado para fora do retrator.
5. Siga as instruções no manual do proprietário do dispositivo de retenção para crianças e trave o dispositivo de retenção para crianças usando o cinto de segurança do veículo.
6. Tente puxar o cinto para fora do retrator para se certificar de que o retrator esteja travado. Se o retrator não estiver travado, repita as Etapas 4 e 5.
7. Se o dispositivo de retenção para crianças tiver um cabo superior, siga as instruções do fabricante do dispositivo de retenção para crianças quanto ao uso do cabo superior. Consulte *Dispositivo de retenção para crianças ISOFIX* ⇨ 69.

## 72 Bancos e dispositivos de segurança

---

8. Antes de colocar a criança no dispositivo de retenção para crianças, certifique-se de que ele esteja fixado com firmeza na posição. Empurre e puxe o dispositivo de retenção para crianças em direções diferentes para se certificar de que esteja seguro.

Para remover o dispositivo de retenção para crianças, siga as instruções do manual do proprietário do dispositivo para destravá-lo. Desafivele o cinto de segurança do veículo e deixe que retorne à posição armazenada. Se o cabo superior estiver preso a um ponto de ancoragem do cabo superior, solte-o.

## Compartimentos de carga

### Porta-objetos

Porta-objetos .....	73
Porta-luvas .....	73
Porta-copos .....	73
Porta-objetos no Console Central .....	73

### Compartimento de carga

Cobertura do painel do compartimento traseiro / compartimento .....	74
Cobertura do compartimento de carga (Se equipado) .....	74
Fixações para carga .....	75
Triângulo de advertência .....	75
Extintor de incêndio .....	75

## Porta-objetos

### ⚠ Atenção

Não armazene objetos pesados ou cortantes nos compartimentos de carga. Em uma colisão, esses objetos poderão fazer com que a tampa se abra e resultar em ferimentos.

## Porta-luvas

Abra o porta-luvas levantando a alavanca.

## Porta-copos

Há dois porta-copos no console central. Os porta-copos podem se localizar no apoio de braço dos bancos da segunda fileira. Para acessá-los, empurre o apoio de braço para baixo.

## Porta-objetos no Console Central



Há um compartimento de carga no console central; levante a alavanca na frente para abrir.

## 74 Compartimentos de carga

### Compartimento de carga

#### Cobertura do painel do compartimento traseiro / compartimento

Pode haver um compartimento de carga sobre o assoalho de carga.



Levante o assoalho de carga e dobre-o para acessar o compartimento de carga.

Depois de guardar itens, certifique-se de prender adequadamente o assoalho de carga.

### Cobertura do compartimento de carga (Se equipado)

#### ⚠ Atenção

Uma tampa da carga sem proteção pode atingir pessoas em uma parada ou curva súbita, ou em caso de acidente. Armazene a tampa da carga de forma segura ou remova-a do veículo.

#### ⚠ Atenção

Não coloque objetos sobre a tampa da carga. Paradas ou curvas súbitas podem fazer com que objetos sejam lançados no veículo. Você pode se ferir ou ferir outras pessoas.

Se equipado, use a cobertura do compartimento de carga para cobrir itens na traseira do veículo.

Para remover a tampa do veículo, puxe as duas extremidades uma em direção à outra.

Para armazenar a tampa da carga:



1. Pressione os botões nas duas extremidades até travarem.



2. Insira o lado direito da tampa da carga primeiramente.



3. Armazene sob o assoalho de carga.

Para reinstalar, pressione os botões para destravar as extremidades da tampa.

Posicione cada extremidade da tampa nos furos atrás do banco traseiro.

### Fixações para carga

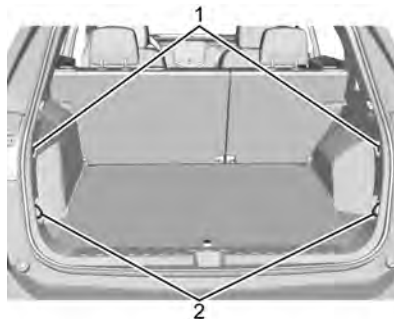

1. Retentores da rede de retenção
2. Fixações para carga

O veículo pode ser equipado com duas fixações para carga e dois retentores de rede de retenção no compartimento traseiro.

### Triângulo de advertência

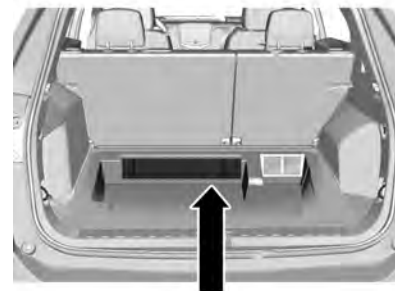

O triângulo de segurança se localiza abaixo do carpete do assoalho do compartimento de carga.

### Extintor de incêndio

De acordo com a Resolução da CONTRAN nº 556/2015, Lei nº 9.503 / 1997, o extintor de incêndio não é item obrigatório.

## 76 Compartimentos de carga

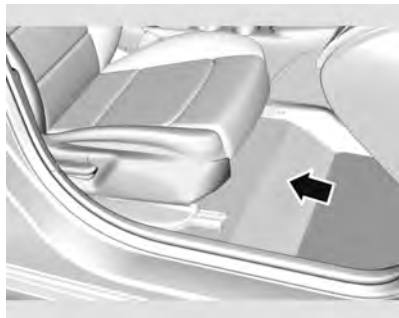

O veículo tem uma localização correta para instalar o extintor de incêndio, abaixo do banco dianteiro do passageiro, sob o tapete do piso. O extintor de incêndio e as presilhas de suporte podem ser adquiridas e instaladas em concessionárias Chevrolet.

## Comandos e controles

### Visão geral do painel de instrumentos

Visão geral do painel de instrumentos .....	78
---	----

### Controles

Ajuste de posição do volante .....	79
Controles do volante .....	80
Buzina .....	80
Limpador / Lavador do Parabrisa ...	80
Limpador / lavador da janela traseira .....	81
Tomadas elétricas .....	82
Carregamento sem fio .....	83

### Luzes de advertência, medidores e indicadores

Luzes de advertência, medidores e indicadores .....	85
Velocímetro .....	85
Odômetro .....	85
Hodômetro parcial .....	85
Tacômetro .....	85
Medidor de Combustível .....	86
Sensor do Medidor de Temperatura do Líquido de Arrefecimento do Motor .....	86
Luz de seta .....	87

Lembretes do cinto de segurança .....	87
Luz indicadora do airbag .....	88
Luz indicadora de airbag ligado-desligado .....	88
Luz indicadora do sistema de carga .....	89
Luz indicadora de funcionamento incorreto (Verificar luz do motor) .....	89
Lâmpada de advertência do sistema de freio .....	91
Luz do freio de estacionamento elétrico .....	91
Luz do freio de estacionamento elétrico de serviço (Somente nível superior) .....	92
Luz de advertência do Sistema Antitravamento do Freio (ABS) ...	92
Luz do modo reboque (Se disponível) .....	92
Luz de controle de descida de declive .....	93
Luz de Assistência à manutenção na faixa (LKA) .....	93
Indicador de veículo à frente .....	93
Indicador de pedestre à frente .....	93
Luz indicadora de tração desativada .....	94
Indicador luminoso do StabiliTrak APAGADO .....	94
Luz do sistema de controle de tração (TCS)/StabiliTrak .....	94

## Comandos e controles 77

Luz indicadora da pressão dos pneus .....	95
Luz indicadora de pressão de óleo do motor .....	95
Luz de advertência de nível de combustível baixo .....	95
Luz de Segurança .....	96
Luz indicadora de farol alto aceso .....	96
Luz do farol para neblina dianteiro .....	96
Luz indicadora da lanterna de neblina .....	97
Lembrete de luzes acesas .....	97
Luz do controle de velocidade de cruzeiro .....	97

### Visores de informações

Centro de Informações do Motorista (DIC) .....	97
--	----

### Mensagens do veículo

Mensagens do veículo .....	100
Mensagens da Potência do Motor .....	101
Mensagens de velocidade do veículo .....	101

### Personalização do veículo

Personalização do veículo .....	101
---------------------------------	-----



## 78 Comandos e controles

### Visão geral do painel de instrumentos

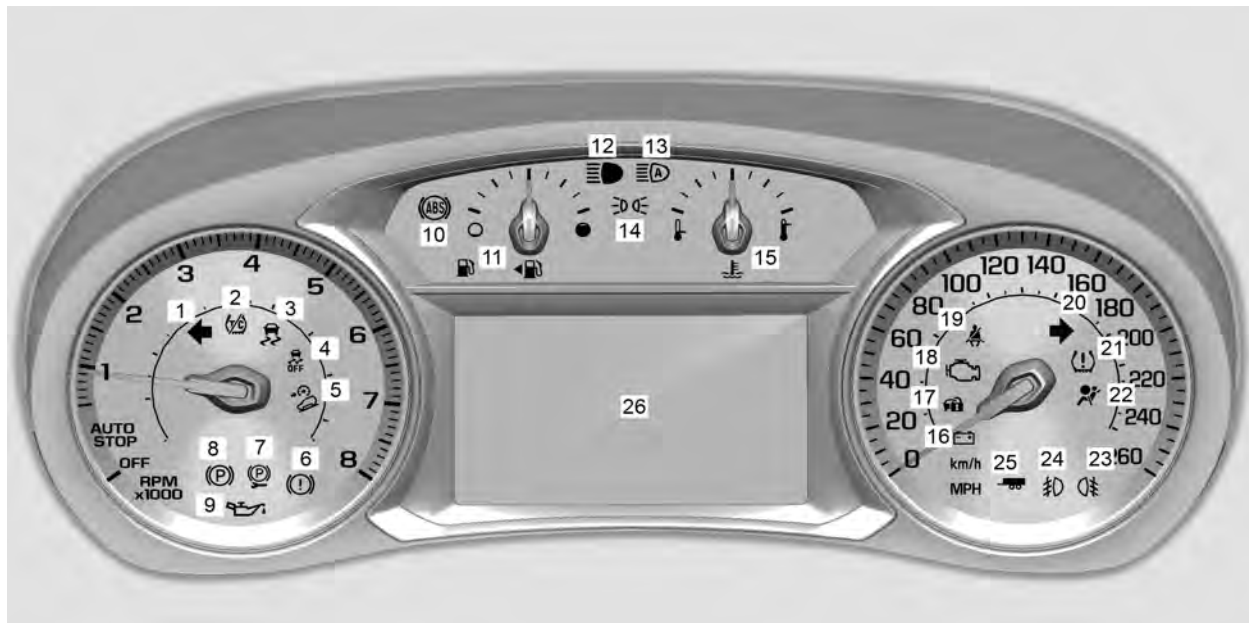

Conjunto

1. *Luz de seta* ⇨ 87
2. *Luz indicadora de tração desativada* ⇨ 94
3. *Luz do sistema de controle de tração (TCS)/StabiliTrak* ⇨ 94
4. *Indicador luminoso do StabiliTrak APAGADO* ⇨ 94
5. *Luz de controle de descida de declive* ⇨ 93
6. *Lâmpada de advertência do sistema de freio* ⇨ 91
7. *Luz do freio de estacionamento elétrico de serviço (Somente nível superior)* ⇨ 92
8. *Luz do freio de estacionamento elétrico* ⇨ 91
9. *Luz indicadora de pressão de óleo do motor* ⇨ 95
10. *Luz de advertência do Sistema Antitravamento do Freio (ABS)* ⇨ 92
11. *Medidor de Combustível* ⇨ 86
12. *Luz indicadora de farol alto aceso* ⇨ 96
13. *Luz indicadora de farol alto aceso* ⇨ 96
14. *Lembrete de luzes acesas* ⇨ 97
15. *Sensor do Medidor de Temperatura do Líquido de Arrefecimento do Motor* ⇨ 86
16. *Luz indicadora do sistema de carga* ⇨ 89
17. *Luz de Segurança* ⇨ 96
18. *Luz indicadora de funcionamento incorreto (Verificar luz do motor)* ⇨ 89
19. *Lembretes do cinto de segurança* ⇨ 87
20. *Luz de seta* ⇨ 87
21. *Luz indicadora da pressão dos pneus* ⇨ 95
22. *Luz indicadora do airbag* ⇨ 88
23. *Luz indicadora da lanterna de neblina* ⇨ 97
24. *Luz do farol para neblina dianteiro* ⇨ 96
25. *Luz do modo reboque (Se disponível)* ⇨ 92
26. *Centro de Informações do Motorista (DIC)* ⇨ 97

## Controles

### Ajuste de posição do volante



Para ajustaro volante:

1. Puxe a alavanca para baixo.
2. Movimente o volante para cima ou para baixo.
3. Puxe ou empurre o volante para perto ou longe de você.
4. Empurre a alavanca para cima para travar o volante no lugar.

Não ajuste o volante enquanto estiver dirigindo.

## 80 Comandos e controles

### Controles do volante



Se equipado, alguns controles de áudio podem ser ajustados no volante.

: Para veículos com sistema Bluetooth, pressione para interagir com este sistema. Consulte *Bluetooth (Visão geral)* ⇨ 161 ou *Bluetooth (Reconhecimento de voz)* ⇨ 165 ou *Bluetooth (Controles do Sistema de Conforto e conveniência)* ⇨ 162.

: Pressione para rejeitar uma chamada ou para terminar a chamada atual. Pressione para silenciar ou cancelar o silenciamento do sistema de conforto e conveniência quando não estiver em uma chamada.

ou : Pressione para ir para a próxima opção de menu ou para a opção anterior.

ou : Pressione para ir para a próxima seleção ou para a seleção anterior.

: Pressione para selecionar uma opção de menu realçada.



Os botões de volume e de favoritos estão na parte de trás do volante.

1. Favorito: quando estiver em uma fonte de rádio, pressione para selecionar o próximo favorito ou o favorito anterior. Quando estiver em uma fonte de mídia, pressione para selecionar a próxima faixa ou a faixa anterior.

2. Volume: pressione para aumentar ou diminuir o volume.

### Buzina

Pressione no volante para soar a buzina.

### Limpador / Lavador do Para-brisa



A alavanca do limpador / lavador do para-brisa está na lateral da coluna da direção. Com a ignição ligada ou em ACC / ACCESSORY, mova a alavanca do limpador do para-brisa para selecionar a velocidade do limpador.

**HI** : Use para velocidade alta dos limpadores.

**LO :** Use para velocidade baixa dos limpadores.



**INT :** Mova a alavanca para cima para INT para limpadores intermitentes, então gire a roda para limpar com maior frequência ou para baixo para limpar com menor frequência.

Se equipado com sensor de chuva, INT ativará a função. Girar a roda ajustará a sensibilidade do sensor de chuva. Gire a roda para cima para aumentar a sensibilidade ou para baixo para reduzi-la.

**OFF (DESLIGADO) :** Use para desligar os limpadores.

**1X :** Para limpar apenas uma vez, mova rapidamente a alavanca para baixo. Para limpar várias vezes, segure a alavanca para baixo.

As palhetas dos limpadores danificadas deverão ser substituídas. Consulte *Substituição da palheta do limpador* ⇨ 259.

#### Parada do limpador

Se a ignição for desligada enquanto os limpadores estiverem ligados, eles poderão parar imediatamente.

Se a alavanca do limpador do para-brisas for movida para a posição OFF (Desligado) antes que a porta do motorista seja aberta ou em até 10 minutos, os limpadores reiniciarão o movimento até a base do para-brisas.

Se a ignição for desligada enquanto os limpadores estiverem funcionando devido a uma lavagem do para-brisas, estes continuarão operando até atingirem a base do para-brisas.

#### Lavador do para-brisas

: Puxe a alavanca do limpador de para-brisas no sentido do motorista para borrifar fluido do lavador de para-brisas e ativar os limpadores. Os limpadores continuarão até que a alavanca seja liberada ou o tempo de lavagem máximo seja atingido. Quando a alavanca é liberada, limpezas adicionais podem ocorrer dependendo do tempo pelo qual o lavador do para-brisas ficou ativo. Consulte *Fluido do lavador* ⇨ 253 para

obter informações sobre como abastecer o reservatório do fluido do lavador do para-brisas.

#### Limpador / lavador da janela traseira

A ignição deve estar ligada ou em ACC / ACCESSORY (Acessório) para que o limpador / lavador do vidro traseiro funcione.



Gire a extremidade da alavanca do limpador do para-brisas para operar o limpador / lavador do vidro traseiro.

**OFF (DESLIGADO) :** desliga o sistema.

**INT :** limpadores no modo intermitente.

**ON (LIGADO) :** limpadores lentos.

: Pressione a alavanca do limpador do para-brisas para frente para pulverizar fluido do lavado no vidro traseiro.

## 82 Comandos e controles

Quando liberada a alavanca retorna automaticamente para a posição original.

### Proteção do conjunto do braço do limpador traseiro

Ao lavar seu veículo em um lava-rápido automático, mova o controle do limpador traseiro para a posição OFF (Desligado) para desativá-lo. Em alguns veículos, se a transmissão estiver na posição N (Neutro) e a velocidade do veículo estiver muito lenta, o limpador traseiro será interrompido automaticamente.

As operações do limpador retornarão ao normal quando a transmissão não estiver mais em N (neutro) ou se a velocidade do veículo tiver aumentado.

### Limpadores quando em marcha ré

Se o controle do limpador traseiro estiver desligado, ele funcionará continuamente de modo automático quando a transmissão estiver em R (Ré) e o limpador do para-brisa dianteiro estiver em velocidade alta ou baixa. Se o controle do limpador traseiro estiver desligado, a transmissão estiver em R (Ré) e o limpador do para-brisa dianteiro estiver em modo intermitente, o limpador traseiro funcionará automaticamente em modo intermitente.

Esse recurso pode ser ativado ou desativado. Consulte *Personalização do veículo* ⇨ 101.

O reservatório do lavador do para-brisa é usado para o para-brisa e para o vidro traseiro. Verifique o nível de fluido se algum dos lavadores não estiver funcionando. Consulte *Fluido do lavador* ⇨ 253.

### Tomadas elétricas

O veículo conta com três tomadas elétricas de 12 volts, que podem ser usadas para conectar equipamentos elétricos, como um telefone celular ou um reproduzidor MP3.

Há tomadas elétricas:

- Na pilha central, abaixo do sistema de controle de climatização.
- Na parte traseira do console do assoalho.
- Na área de carga traseira.

Para utilizar a tomada, remova a tampa.

### Cuidado

Deixar um equipamento elétrico na tomada por um período prolongado com o veículo desligado drenará a bateria. Sempre desconecte o equipamento elétrico quando não estiver em uso e não conecte equipamento elétrico que exceda 20 A.

### Atenção

A tomada elétrica da área de carga traseira sempre está energizada. Não deixe equipamentos elétricos conectados quando o veículo não estiver sendo usado, porque o veículo pode pegar fogo e causar danos ou morte.

Os conectores de alguns acessórios podem não ser compatíveis com a tomada elétrica para acessórios e podem sobrecarregar os fusíveis do adaptador e o veículo. Se um problema for observado, consulte sua concessionária.

Ao instalar equipamentos elétricos, certifique-se de seguir as instruções adequadas de instalação, incluídas com o equipamento. Consulte *Equipamento Elétrico Adicional* ⇨ 233.

### Cuidado

A conexão de equipamentos pesados na tomada elétrica pode causar danos, os quais não são cobertos pela garantia do veículo. As tomadas de alimentação foram projetadas para conectar apenas conexões de energia para acessórios, como cabos de carregamento de telefone celular.

### Carregamento sem fio

Se equipado, o veículo possui um sistema de carregamento sem fio no compartimento abaixo do Sistema de ventilação e ar condicionado. O sistema opera a 145 kHz e carrega, sem fio, um smartphone compatível com Qi. A tomada do sistema é capaz de carregar a uma taxa de até 3 A (19,5 W), como solicitado pelo smartphone compatível.

### ⚠ Atenção

O carregamento sem fio pode afetar a operação de um marca-passos ou de outros dispositivos médicos. Se você tiver um, recomenda-se consultar um médico antes de usar o sistema de carregamento sem fio.

O veículo deve estar ligado ou na posição ACC / ACCESSORY (Acessório), ou a Energia retida para acessórios (RAP) deve estar ativa. A função de carregamento sem fio pode não indicar corretamente o carregamento quando o veículo estiver em RAP. Consulte *Energia retida para acessórios (RAP)* ⇨ 200.

A temperatura de funcionamento é de -20 °C (-4 °F) a 60 °C (140 °F) para o sistema de carga e 0 °C (32 °F) a 35 °C (95 °F) para o telefone.

### ⚠ Atenção

Remova todos os objetos do suporte de carregamento antes de carregar o smartphone compatível. Objetos como moedas, chaves, anéis, cliques de papel ou cartões entre

(Continuação)

### Atenção (Continuação)

o smartphone e o suporte de carregamento ficarão muito quentes. Nas raras ocasiões em que o sistema de carga não detectar um objeto e o objeto fica alojado entre o smartphone e o carregador, remova o smartphone e deixe o objeto esfriar antes de removê-lo do suporte de carregamento para evitar queimaduras.



## 84 Comandos e controles

Como carregar um smartfone compatível:

1. Remova todos os objetos da almofada de carregamento. O sistema pode não carregar o smartfone se houver algum objeto entre ele e a almofada de carregamento.
2. Posicione o smartfone virado para cima na almofada de carregamento, alinhado com a parte traseira do compartimento. Para maximizar a taxa de carregamento, certifique-se de que o smartfone esteja totalmente encaixado e centralizado no suporte sem nada embaixo dele. Uma capa de smartfone grossa poderá impedir que o carregador sem fio funcione ou poderá reduzir o desempenho do carregamento. Consulte a concessionária para obter mais informações.
3. ⚡ será exibido no ícone na tela do sistema de conforto e conveniência. Isto indica que o smartfone está posicionado adequadamente e carregando. O smartfone poderá aquecer durante o carregamento. Isto é normal. Em temperaturas mais altas, a velocidade de carregamento poderá ser reduzida.

Se ⚡ não for exibido na tela do conforto e conveniência:

1. Remova o smartfone da almofada e aguarde três segundos.
2. Gire o smartfone 180 graus antes de colocar / alinhar o smartfone novamente na almofada.

### Notificações sobre o software

Alguns produtos do Módulo de carregamento sem fio da LG Electronics, Inc. ("LGE") contêm o software livre detalhado abaixo. Consulte as licenças de software livre indicadas (inclusas nesta notificação) quanto aos termos e condições de utilização.

### Informações de notificação de OSS

Para obter o código fonte contido neste produto, visite o <http://opensource.lge.com>. Além do código fonte, todos os termos de licença, isenções de garantia e avisos de direitos autorais estão disponíveis para download. A LG Electronics fornecerá também o código fonte livre em um CD-ROM por uma taxa que abrange o custo para executar tal distribuição (como o custo da mídia, envio e embalagem) sob pedido para [opensource@lge.com](mailto:opensource@lge.com). Esta oferta é válida por três (3) anos a contar da data em que você adquiriu o produto.

### Biblioteca Freescale-WCT

Copyright (c) 2012-2014 Freescale Semiconductor, Inc. Todos os direitos reservados.

A redistribuição e uso na forma de fonte e binário, com ou sem alterações, são permitidas desde que sejam atendidas as seguintes condições:

1. Redistribuições do código fonte devem manter o aviso de direitos autorais acima, esta lista de condições e a seguinte isenção de responsabilidade.
2. Redistribuições na forma de binário devem reproduzir o aviso de direitos autorais acima, esta lista de condições e a seguinte isenção de responsabilidade na documentação e / ou outros materiais fornecidos com a distribuição.
3. O nome do proprietário dos direitos autorais e nem o nome de seus colaboradores poderá ser usado para endossar ou promover produtos derivados deste software sem autorização prévia específica por escrito.

ESTE SOFTWARE É FORNECIDO PELOS PROPRIETÁRIOS DOS DIREITOS AUTORAIS E COLABORADORES "NO ESTADO" E

QUALQUER GARANTIA EXPRESSA OU IMPLÍCITA, INCLUINDO, MAS NÃO SE LIMITANDO A, AS GARANTIAS IMPLÍCITAS DE COMERCIALIZABILIDADE E ADEQUAÇÃO A UM PROPÓSITO ESPECÍFICO ESTÃO EXCLUÍDAS. EM NENHUMA CIRCUNSTÂNCIA O PROPRIETÁRIO DOS DIREITOS AUTORAIS E COLABORADORES SÃO RESPONSÁVEIS POR QUALQUER DANO DIRETO, INDIRETO, INCIDENTAL, ESPECIAL, EXEMPLAR OU CONSEQUENCIAL (INCLUINDO MAS NÃO SE LIMITANDO A, AQUISIÇÃO DE MERCADORIAS OU SERVIÇOS SUBSTITUTIVOS; PERDA DE USO, DADOS OU LUCROS; OU INTERRUPÇÃO DO SERVIÇO) CAUSADOS E EM QUALQUER TEORIA DE RESPONSABILIDADE, SEJA EM CONTRATO, RESPONSABILIDADE ESTRITA, OU DELITO (INCLUINDO NEGLIGÊNCIA OU OUTRO MODO) DECORRENTES DE QUALQUER FORMA DO USO DESTES SOFTWARES, MESMO SE NOTIFICADO DA POSSIBILIDADE DE TAIS DANOS.

## Luzes de advertência, medidores e indicadores

As luzes de advertência e os medidores podem sinalizar que algo está errado antes que se torne sério o suficiente de modo a causar reparos caros ou substituições. Prestar atenção nas luzes de advertência e nos medidores pode evitar ferimentos.

Algumas luzes de advertência acendem rapidamente ao ligar o motor para indicar que estão funcionando. Quando uma das luzes de advertência acende ou permanece acesa durante a condução, ou quando um dos medidores mostra que pode haver um problema, verifique a seção que explica o que fazer. Aguardar para executar os reparos pode ser caro e até perigoso.

## Velocímetro

O velocímetro mostra a velocidade do veículo em quilômetros por hora (km/h) ou milhas por hora (mph).

## Odômetro

O odômetro mostra a distância percorrida do carro, em quilômetros ou em milhas.

## Hodômetro parcial

O hodômetro parcial pode mostrar a distância percorrida pelo veículo desde que o hodômetro parcial foi zerado pela última vez.

O hodômetro parcial é acessado e zerado por meio do Centro de Informações do Motorista (DIC). Consulte *Centro de Informações do Motorista (DIC)* ⇨ 97.

## Tacômetro

O tacômetro exibe a velocidade do motor em rotações por minuto (rpm).

Para veículos com o sistema Stop / Start, quando a ignição estiver ligada, o tacômetro indicará o status do veículo. Quando estiver apontando para AUTO STOP (Parada automática), o motor estará desligado, mas o veículo estará ligado e poderá se mover. É possível dar partida no motor automaticamente a qualquer momento. Quando o indicador aponta para OFF (Desligado) o veículo está desligado.

Quando o motor está ligado, o tacômetro indica as rotações por minuto do motor (rpm). O tacômetro pode variar entre algumas centenas de rpm no modo de Parada automática, enquanto o motor está sendo desligado e religado.



## 86 Comandos e controles

Uma leve batida poderá ser sentida quando a transmissão estiver determinando a faixa de operação mais eficiente do ponto de vista do consumo de combustível.

### Medidor de Combustível



**Nível superior mostrado, o Nível básico é similar**

Quando a ignição está ligada, o medidor de combustível indica quanto de combustível ainda há no tanque.

Uma seta no indicador de nível de combustível indica o lado do veículo onde se encontra a portinhola de abastecimento.

A luz do nível de combustível baixo se acende quando o indicador se aproxima de vazio. Existe uma pequena quantidade de combustível restante, porém, o tanque de combustível deverá ser abastecido em breve.

Veja a seguir algumas perguntas que os proprietários fazem. Nenhum destes representa um problema com o medidor de combustível:

- No posto de abastecimento, a bomba de combustível desliga antes de o medidor ler cheio.
- Pode ser necessário abastecer um pouco mais, ou menos do que o mostrado no medidor. Por exemplo, o medidor indicou que o tanque estava na metade, porém foi necessário, na realidade, um pouco mais ou um pouco menos que a capacidade de meio tanque de combustível para abastecê-lo.
- O medidor se move um pouco em uma curva ou ao acelerar.
- O medidor levará alguns segundos para se estabilizar depois que a ignição for ligada, mas volta a vazio quando for desligada.

### Sensor do Medidor de Temperatura do Líquido de Arrefecimento do Motor



**Nível superior mostrado, o Nível básico é similar**

Este medidor exibe a temperatura do líquido de arrefecimento do motor.

Se o ponteiro se mover em direção à área de advertência, na parte central superior do medidor, significa que o motor está quente demais.

Se o líquido de arrefecimento do motor tiver sofrido superaquecimento, mas a operação do veículo tiver ocorrido sob condições normais de condução, saia da

estrada, pare o veículo e desligue o motor assim que possível. Consulte *Superaquecimento do motor* ⇨ 251.

## Luz de seta

⇨ pisca em verde.

O indicador do controle pisca se uma seta ou o pisca-alerta estiver ativado.

Consulte *Sinalizadores de Direção* ⇨ 113.

## Lembretes do cinto de segurança

### Luz de aviso do cinto de segurança do motorista

Há uma luz de aviso do cinto de segurança do motorista acesa no painel de instrumentos.



Ao dar a partida no veículo, essa luz pisca e um aviso sonoro pode ser acionado para lembrar o motorista de afivelar o cinto de segurança. Em

seguida, a luz permanecerá acesa até que o cinto de segurança seja afivelado. Este ciclo poderá continuar diversas vezes se o motorista permanecer ou retirar o cinto de segurança enquanto o veículo estiver se movendo.

Se o cinto de segurança do motorista estiver afivelado, nem a luz nem o aviso sonoro são ativados.

### Luz de aviso do cinto de segurança do passageiro

O veículo também pode ter uma luz de aviso do cinto de segurança do passageiro.



Ao dar a partida no veículo, essa luz pisca e um aviso sonoro pode ser acionado para lembrar o passageiro de afivelar o cinto de segurança. Em seguida, a luz permanecerá acesa até que o cinto de segurança seja afivelado.

Este ciclo continua diversas vezes se o passageiro dianteiro permanecer ou retirar o cinto de segurança enquanto o veículo estiver se movendo.

Se o cinto de segurança do passageiro dianteiro estiver afivelado, nem a luz nem o aviso sonoro serão ativados.

A luz de aviso do cinto de segurança do passageiro dianteiro poderá acender e o aviso sonoro poderá soar caso seja colocado um objeto no banco, como uma pasta, uma bolsa, um saco de supermercado, um laptop ou outro aparelho eletrônico. Para desligar o aviso de luz e / ou o aviso sonoro, remova o objeto do banco ou afivele o cinto de segurança.

### Luz de aviso do cinto de segurança do passageiro da segunda fila



O monitoramento do uso do cinto de segurança pelos passageiros da segunda fila é representado por um símbolo colorido no Centro de

## 88 Comandos e controles

informação do motorista (DIC), indicando o status do cinto. Quando é dada partida no veículo, três símbolos de cinto de segurança acendem e ficam acesos por vários segundos no painel de instrumentos, para alertar o motorista de que os passageiros precisam afivelar seus respectivos cintos. Após o cinto de segurança do passageiro ser afivelado, o símbolo de cinto de segurança correspondente no painel de instrumentos fica verde. Se um cinto não estiver afivelado inicialmente, o visor do painel de instrumentos exibirá um símbolo de cinto de segurança na cor cinza. Enquanto o veículo está em movimento, se um passageiro da segunda fila, anteriormente com o cinto afivelado, desafivelar o cinto, o símbolo do cinto de segurança correspondente mudará para vermelho piscante, e um aviso sonoro poderá soar.

### Luz indicadora do airbag

Esta luz indica que existe um problema elétrico com o sistema de airbag. A verificação do sistema inclui o(s) sensor(es) do airbag, os pré-tensionadores, os módulos do airbag, a fiação e o módulo sensor e de diagnóstico de colisões. Para obter mais informações sobre o sistema de airbag, consulte *Sistema de airbag* ⇨ 52.



A luz indicadora do airbag se acende por vários segundos ao dar a partida no veículo. Se a luz não acender nesse momento, conserte-a imediatamente.

#### ⚠ Atenção

Caso a luz indicadora do airbag permaneça acesa após dar a partida no veículo ou se acenda durante a condução, isso significa que o sistema de airbag pode não estar funcionando corretamente. Os airbags do veículo podem não inflar em caso de colisão, ou podem até mesmo inflar sem haver colisão. Para ajudar a evitar ferimentos, providencie imediatamente o reparo do veículo.

Caso haja algum problema com o sistema de airbag, também poderá aparecer uma mensagem do Centro de Informações do Motorista.

### Luz indicadora de airbag ligado-desligado



Se o veículo tiver um interruptor de desativação do airbag, ele também contará com um indicador de status do airbag do passageiro, localizado no console do teto.

Se a palavra ON e o símbolo de desativação no console do teto ficarem acesos por aproximadamente 60 segundos após a ignição ser ligada, o airbag do passageiro dianteiro será acionado em caso de colisão.

Se ambas as luzes do indicador de status estiverem acesas ao mesmo tempo, significa que há uma falha no sistema. Não será possível definir qual é o status do sistema, portanto, ninguém deverá ocupar o banco dianteiro do passageiro. Entre em contato com a sua concessionária imediatamente.

Vá até a concessionária imediatamente se nenhum dos dois indicadores de status acenderem.

Altere o status do airbag somente quando o veículo estiver parado e com a ignição desligada.

O status será mantido até a próxima alteração.

Consulte *Interruptor liga-desliga do air bag* ⇨ 57.

## Luz indicadora do sistema de carga

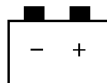

A lâmpada do sistema de carga da bateria acende rapidamente quando a ignição é ligada, mas o motor ainda não está funcionando, como uma verificação para mostrar que a lâmpada está funcionando. A luz desliga-se ao dar a partida no motor. Se não acender, leve o veículo para reparos na concessionária.

Se a lâmpada permanece acesa ou se acende durante a condução, pode existir um problema com o sistema de carga da

bateria. Verifique em uma concessionária. Dirigir com esta luz acesa poderá drenar a bateria.

Quando a lâmpada acende, o Centro de Informações do Motorista também exibe uma mensagem.

Caso seja necessário dirigir uma curta distância com esta lâmpada acesa, certifique-se de que desligou todos os acessórios, como sistema de áudio e ar condicionado.

## Luz indicadora de funcionamento incorreto (Verificar luz do motor)

Essa luz compõe o sistema de diagnóstico embarcado de controle de emissões do veículo. Se essa luz estiver acesa com o motor ligado, uma anomalia foi detectada e pode ser necessário realizar manutenção no veículo. A luz deve acender para mostrar que está funcionando quando a ignição estiver no modo de serviço. Consulte *Posições da Ignição* ⇨ 197.



As anomalias geralmente são indicadas pelo sistema antes que qualquer problema torne-se perceptível. Dar atenção à luz e procurar manutenção imediatamente quando ela acender pode evitar danos.

### Cuidado

Se o veículo for conduzido continuamente com essa luz acesa, o sistema de controle de emissões pode não funcionar como deveria, a economia de combustível pode regredir e o veículo pode não responder suavemente. DOUBT Isso poderia levar à necessidade de reparos caros e possivelmente não cobertos pela garantia do veículo.

## 90 Comandos e controles

### Cuidado

Modificações no motor, na transmissão, no escape, na admissão ou no sistema de combustível e o uso de pneus reservas que não atendam às especificações do pneu original podem resultar no acionamento desta luz. Isso poderia levar à necessidade de reparos custosos não cobertos pela garantia do veículo. Além disso, poderia dificultar a aprovação do veículo no teste de manutenção / inspeção de emissões. Consulte *Acessórios e modificações* ⇨ 235.

**Se a luz estiver piscando :** Uma anomalia que poderia danificar o sistema de controle de emissões e aumentar as emissões do veículo foi detectada. Pode ser necessário realizar diagnóstico e reparos.

Para ajudar a evitar danos, reduza a velocidade do veículo e evite acelerações bruscas e desenvolvimento em aclives. Caso esteja rebocando um trailer, reduza a quantidade de carga rebocada assim que possível.

Se a luz continuar a piscar, procure um local seguro para estacionar. Desligue o veículo e espere por pelo menos 10 segundos e antes de dar a partida no motor novamente. Se a luz continuar piscando, siga as orientações anteriores e consulte uma concessionária para realizar reparos assim que possível.

**Quando a luz fica acesa permanentemente :** Uma anomalia foi detectada. Pode ser necessário realizar diagnóstico e reparos.

Verifique o seguinte:

- Se o combustível tiver sido adicionado ao veículo usando o adaptador de funil para combustível sem tampa, certifique-se de que ele tenha sido removido. Consulte "Abastecimento do tanque com um recipiente de gasolina portátil" em *Abastecimento do Tanque (Gasolina)* ⇨ 231. O sistema de diagnóstico pode detectar se o adaptador foi esquecido instalado no veículo, permitindo que o combustível evapore para a atmosfera. Pequenos percursos com o adaptador removido podem desligar a luz.
- Baixa qualidade do combustível pode causar funcionamento ineficiente do motor e comprometer

a dirigibilidade, efeitos que podem desaparecer quando o motor aquecer. Se isso ocorrer, mude a marca de combustível. Poderá ser necessário pelo menos um tanque cheio com o combustível apropriado para apagar a luz. Consulte *Combustível* ⇨ 230.

Se a luz permanecer acesa, contate uma concessionária.

### Inspeção de Emissões e Programas de Manutenção

Se o veículo requer um teste de manutenção / inspeção de emissões, os equipamentos de teste provavelmente se conectarão ao conector de ligação de dados (DLC) do veículo.



O DLC está em baixo do painel de instrumentos, no lado esquerdo do volante. Dispositivos de conexão que não são usados para realizar um teste de manutenção / inspeção de emissões ou para reparar o veículo podem afetar

o funcionamento do veículo. Consulte *Equipamento Elétrico Adicional* ⇨ 233. Consulte sua concessionária se precisar de assistência.

O veículo poderá não passar na inspeção se:

- A luz está acesa com o motor em funcionamento.
- A luz não acende quando a ignição está no Modo de serviço.
- Sistemas críticos de controle de emissões não foram completamente diagnosticados. Se isso ocorrer, o veículo não estará pronto para a inspeção e pode requerer diversos dias de condução de rotina antes que o sistema esteja preparado para inspeção. Isso pode ocorrer se a bateria de 12 volts tiver sido substituída ou descarregada recentemente ou se o veículo recebeu manutenção recente.

Contate a concessionária se o veículo não for aprovado ou não estiver pronto para o teste.

## Lâmpada de advertência do sistema de freio



Essa luz deve acender rapidamente quando o veículo for ligado. Se a luz não acender, conserte-a pois assim ela estará pronta para alertar caso haja algum problema.

Se a luz permanecer acesa na partida, há um problema no sistema de freios. Leve o veículo para inspeção do sistema de freio imediatamente.

Se a luz acender enquanto estiver dirigindo, encoste e pare com cuidado. O pedal do freio poderá estar mais duro de acionar ou o pedal do freio poderá estar muito próximo do assoalho. Pode demorar mais para parar. Caso a lâmpada continue acesa, chame um guincho para levar o veículo à oficina. Consulte *Reboque do veículo* ⇨ 289.

### Atenção

Caso a lâmpada de advertência do sistema de freio esteja acesa, é possível que o sistema de frenagem não esteja funcionando adequadamente. Dirigir com a lâmpada de advertência do sistema de freio acesa pode ocasionar uma colisão. Caso a lâmpada continue acesa após o veículo ser cuidadosamente conduzido ao acostamento e estacionado, chame um guincho para levar o veículo à oficina.

## Luz do freio de estacionamento elétrico



Essa luz acende quando o freio de estacionamento é acionado. Se a luz continuar a piscar depois que o freio de estacionamento for liberado ou durante a condução, significa que há um problema com o sistema do Freio de

## 92 Comandos e controles

estacionamento elétrico ou com outro sistema. Uma mensagem também poderá ser exibida no Centro de Informações do Motorista (DIC).

Se a luz não ligar ou permanecer piscando, consulte a concessionária.

### Luz do freio de estacionamento elétrico de serviço (Somente nível superior)



Essa luz deve acender brevemente quando é dada partida no veículo. Se ela não acender, conserte-a, pois assim ela estará pronta para alertar caso haja algum problema.

Se essa luz permanecer acesa, leve o veículo à concessionária o mais rápido possível. Consulte as informações sobre o Freio de estacionamento elétrico, em *Freio de estacionamento elétrico* ⇨ 209.

Uma mensagem também poderá ser exibida no Centro de Informações do Motorista (DIC).

### Luz de advertência do Sistema Antitravamento do Freio (ABS)



Para veículos com o Sistema de freios antiblocantes (ABS), essa luz acende rapidamente após o motor ser ligado.

Se a luz não acender, conserte-a pois assim ela estará pronta para alertar caso haja algum problema.

Se a luz do ABS acender e permanecer acesa durante a condução, pare o veículo o quanto antes e desligue a ignição. Dê partida no motor novamente para restaurar o sistema. Se a luz permanecer acesa durante a condução em uma velocidade acima de 20 km / h (13 mph), contate a concessionária para obter reparo. Um aviso sonoro soará quando a lâmpada acender constante.

Se a luz de advertência do sistema de freio normal não estiver acesa, o veículo ainda possui freios, porém sem auxílio do sistema ABS. Se a luz de advertência do sistema de freio normal também estiver acesa, o veículo não tem auxílio do sistema ABS e existe um problema com os freios normais. Consulte *Lâmpada de advertência do sistema de freio* ⇨ 91.

### Luz do modo reboque (Se disponível)



Para veículos com o recurso modo Reboque / transporte, essa luz acende quando o modo Reboque / transporte é ativado.

Consulte *Modo Reboque / transporte (Se disponível)* ⇨ 206.

## Luz de controle de descida de declive



Se equipado, a luz do Controle automático de descida acenderá quando o sistema estiver pronto para o uso. Quando a luz piscar, o sistema está ativo.

Consulte *Controle de descida de declive (HDC)* ⇨ 213.

## Luz de Assistência à manutenção na faixa (LKA)



Após a partida do veículo, esta luz apaga se o LKA não tiver sido ativado ou se estiver indisponível.

Caso disponível, essa luz será branca se o LKA estiver ativado, porém não está pronto para auxiliar. Essa luz será verde se o LKA estiver ativado e pronto para auxiliar.

O LKA poderá auxiliar girando gentilmente o volante caso o veículo se aproxime de uma marcação de faixa detectada. A luz do LKA será amarela quando estiver auxiliando.

Essa luz pisca em amarelo como um alerta de Alerta de mudança de faixa, para indicar que a marcação de faixa foi cruzada.

O LKA não auxiliará ou alertará se a seta estiver ativa na direção da mudança de faixa, ou se o LKA detectar que você está acelerando, freando ou girando o volante.

Consulte *Assistente de permanência na faixa (LKA)* ⇨ 228.

## Indicador de veículo à frente



Se equipado, este indicador exibirá uma luz verde quando um veículo for detectado à frente.

Consulte *Sistema de alerta de colisão dianteira (FCA)* ⇨ 221.

## Indicador de pedestre à frente



Se equipado, esse indicador estará amarelo quando um pedestre próximo for detectado à frente do veículo.

Consulte *Sistema de Frenagem de pedestre na dianteira (FPB)* ⇨ 224.



## 94 Comandos e controles

### Luz indicadora de tração desativada



Essa luz acende brevemente ao dar a partida no motor. Se não acender, leve o veículo para reparos na concessionária. Se o sistema estiver funcionando normalmente, a luz indicadora se apagará.

A luz de tração desativada acende quando o Sistema de controle de tração (TCS) é desativado no Centro de informação do motorista (DIC).

Essa luz e a luz do StabiliTrak / ESC OFF acenderão quando o StabiliTrak / Controle eletrônico de estabilidade (ESC) for desligado.

Se o TCS for desativado, a velocidade da roda será limitada quando necessário, para proteger o sistema de transmissão contra danos. Ajuste a condução de acordo.

Consulte *Controle de tração / Controle eletrônico de estabilidade* ⇨ 211.

### Indicador luminoso do StabiliTrak APAGADO



Esta luz acende brevemente ao dar a partida no veículo. Se não acender, leve o veículo para reparos na concessionária.

Essa luz acende quando o sistema de StabiliTrak / Controle eletrônico de estabilidade (ESC) está desligado. Se o StabiliTrak / ESC estiver desativado, o Sistema de controle de tração (TCS) também estará desativado.

Se o sistema StabiliTrak / ESC e o TCS estiverem inativos, o sistema não auxiliará no controle do veículo. Ative os sistemas TCS e StabiliTrak / ESC e a luz de advertência se apagará.

Consulte *Controle de tração / Controle eletrônico de estabilidade* ⇨ 211.

### Luz do sistema de controle de tração (TCS)/StabiliTrak



Esta luz se acende rapidamente quando é dada partida no motor.

Se a luz não acender, leve o veículo para reparos em sua concessionária. Se o sistema estiver funcionando normalmente, a luz indicadora se apagará.

Se a luz está acesa e não pisca, o TCS e potencialmente o sistema StabiliTrak / ESC foram desabilitados. Uma mensagem pode ser exibida no Centro de Informação do Motorista (DIC). Verifique as mensagens no DIC para determinar qual recurso não está mais funcionando e se o veículo necessita de reparos.

Se a luz estiver acesa e piscando, o TCS e / ou o sistema StabiliTrak / ESC operarão ativamente.

Consulte *Controle de tração / Controle eletrônico de estabilidade* ⇨ 211.

## Luz indicadora da pressão dos pneus



Para veículos com o Sistema de monitoramento da pressão dos pneus (TPMS), essa luz acende rapidamente após ligar o motor. Ela fornece informações sobre a pressão dos pneus e do TPMS.

### Quando a luz fica acesa

Indica que um ou mais pneus estão significativamente murchos.

Uma mensagem de pressão dos pneus do Centro de Informações do Motorista (DIC) também poderá ser exibida. Pare o mais rápido possível e encha os pneus com o valor de pressão exibido na etiqueta de Informações do Pneu e de Carga. Consulte *Pressão dos pneus* ⇨ 271.

### Quando a luz pisca primeiro e depois fica acesa

Se a luz pisca por aproximadamente um minuto e depois permanece acesa, pode existir um problema com o TPMS. Se o problema não for corrigido, a luz se acenderá em todos os ciclos de ignição. Consulte *Operação de monitoramento da pressão dos pneus* ⇨ 273.

## Luz indicadora de pressão de óleo do motor

### Cuidado

A falta de manutenção adequada do óleo do motor pode danificar o motor. Conduzir com o óleo do motor baixo também pode danificar o motor. Os reparos não seriam cobertos pela garantia do veículo. Verifique o nível de óleo o mais rápido possível. Caso necessário adicione óleo, mas se o nível estiver dentro da faixa de funcionamento e a pressão do óleo continuar baixa, leve o veículo para reparos. Sempre siga a programação de manutenção para troca de óleo do motor.



Essa luz deve acender rapidamente durante a partida do motor. Se a luz não acender, leve o veículo para reparos em sua concessionária.

Se a luz acender e permanecer acesa, significa que o óleo não está fluindo através do motor corretamente. O veículo pode ter pouco óleo e pode haver outros problemas no sistema. Consulte sua concessionária.

## Luz de advertência de nível de combustível baixo



## 96 Comandos e controles

Esta luz está perto do medidor de combustível e acende brevemente quando a ignição é ligada como uma verificação para mostrar que está funcionando.

Ela também acende quando o tanque tem pouco combustível. A luz apaga quando combustível for adicionado. Se ela não apagar, leve o veículo para manutenção.

### Luz de Segurança



A luz de segurança deve acender brevemente quando é dada partida no motor. Se a luz não acender, leve o veículo para reparos em sua concessionária. Se o sistema estiver funcionando normalmente, a luz indicadora se apagará.

Se a luz permanecer acesa e o motor não ligar, pode haver um problema com o sistema antifurto. Consulte *Operação do Imobilizador* ⇨ 27 ou *Operação do Imobilizador (ANATEL)* ⇨ 28.

### Luz indicadora de farol alto aceso



Esta luz se acende quando os faróis altos estão sendo usados. Consulte *Comutador de Farol Alto / Farol Baixo* ⇨ 111.

### Luz do IntelliBeam



Esta luz acende quando o sistema IntelliBeam é ativado, se equipado. Consulte *Controle das Luzes Externas* ⇨ 109.

### Luz do farol para neblina dianteiro



A luz indicadora do farol de neblina acende quando as respectivas lanternas estão em uso.

A luz apaga quando as luzes de neblina são desligadas. Consulte *Faróis para neblina* ⇨ 114 para obter mais informações.

## Luz indicadora da lanterna de neblina



Esta luz se acende quando os faróis de neblina traseiros estão sendo usados.

Consulte *Faróis para neblina* ⇨ 114.

## Lembrete de luzes acesas



Para veículos com lâmpadas na luz de aviso, ela acende quando as luzes estão em uso.

## Luz do controle de velocidade de cruzeiro



Para veículos com controle de velocidade de cruzeiro, a luz indicadora do controle de velocidade de cruzeiro está branca quando o controle estiver ativado e pronto e fica verde quando o controle de velocidade de cruzeiro está configurado e ativo.

A luz se apaga quando o controle de velocidade de cruzeiro está desligado. Consulte *Controle de velocidade de cruzeiro* ⇨ 214.

## Visores de informações

### Centro de Informações do Motorista (DIC)

As exibições do DIC são mostradas no centro do painel de instrumentos, no aplicativo Informações. As telas mostram o status de vários sistemas do veículo.



△ ou ▽ : Pressione para mover para cima ou para baixo em uma lista.

< ou > : Pressione para navegar entre as áreas da tela interativa do painel de instrumentos.

## 98 Comandos e controles

✓ : Pressione para abrir um menu ou selecionar um item de menu. Mantenha pressionado para restaurar os valores em algumas telas.

### Opções da Página de informações

As páginas de informações no DIC podem ser ativadas ou desativadas no menu Opções.

1. Pressione ◀ para acessar os aplicativos do painel de instrumentos.
2. Pressione △ ou ▽ para rolar até o aplicativo Configurações.
3. Pressione ✓ para entrar no menu Opções.
4. Role até as Páginas de informações e pressione ▷.
5. Pressione △ ou ▽ para navegar pela lista de telas de páginas de informações.
6. Pressione ✓ quando um item estiver realçado para marcar ou desmarcar esse item. Quando um item for selecionado, uma marca de verificação será exibida ao lado dele.

### Páginas de informações

Veja a seguir a lista de todos os mostradores das Páginas de informações possíveis do DIC. Algumas

podem não estar disponíveis para o seu veículo em particular. Alguns itens podem não estar ativos por padrão, mas podem ser ativados através do aplicativo Opções. Consulte "Opções da página de informações", anteriormente nesta seção.

**Velocidade** : Exibe a velocidade do veículo em quilômetros por hora (km/h) ou milhas por hora (mph). Se equipado, pressione ✓ para abrir o menu e selecione para exibir os sinais de limite de velocidade. O símbolo mostrará "- ." quando não houver limite de velocidade detectado ou se o sistema estiver indisponível.

**Percurso A ou Percurso B** : Exibe a distância atual percorrida, tanto em quilômetros (km) quanto em milhas (mi), desde que o odômetro parcial foi reiniciado pela última vez.

Se equipado, mostra a economia de combustível desde a última redefinição. Esse número reflete somente a economia média de combustível que o veículo tem no momento e muda frequentemente, à medida que as condições de condução mudam. A economia de combustível média pode ser exibida em mpg, km/l ou l/100km quando aplicável.

Se equipado, mostra a velocidade média desde a última redefinição. Esse número reflete somente a velocidade média que o veículo tem e muda à medida que as condições de condução mudam. A velocidade média pode ser exibida em mph ou km/h quando aplicável.

Pressione ✓ enquanto esse visor estiver ativo para mostrar uma janela de confirmação para redefinir todos os valores para zero. Use ◀ ou ▷ para selecionar sim ou não e pressione ✓.

**Informações de combustível ou intervalo de combustível** : Mostra a distância aproximada que o veículo pode percorrer sem precisar ser reabastecido. BAIXO será exibido quando o veículo estiver com pouco combustível. A estimativa da autonomia se baseia no consumo médio de combustível do veículo, no histórico recente de condução e na quantidade remanescente de combustível no tanque. Se equipado, também pode mostrar a economia instantânea de combustível.

**Vida útil do óleo** : Mostra uma estimativa da vida útil restante do óleo. Se for exibido REMAINING OIL LIFE 99% (Vida útil do óleo remanescente 99%), isso significa que há 99% da vida útil do óleo.

Quando a vida útil remanescente do óleo for baixa, aparecerá na tela a mensagem CHANGE ENGINE OIL SOON (Troque o óleo do motor em breve). O óleo deverá ser trocado o mais rápido possível. Consulte *Óleo para motor* ⇨ 243. Além do sistema de vida útil do óleo do motor que monitora a vida útil do óleo, recomendamos manutenções adicionais na seção "Programação de Manutenção". Consulte *Plano de Manutenção* ⇨ 302.

A tela de vida útil do óleo deve ser reiniciada após cada troca de óleo. Ela não se reinicializará sozinha. Não reinicie a tela de vida útil do óleo em qualquer momento que não seja logo após uma troca de óleo. Ela não poderá ser reiniciada com precisão até a próxima troca de óleo. Para redefinir o sistema de vida útil do óleo do motor, pressione ✓ enquanto essa tela estiver ativa para exibir uma janela de confirmação. Use ◀ ou ▶ para selecionar sim ou não e pressione ✓. Consulte *Sistema de vida útil do óleo para motor* ⇨ 245.

**Pressão dos pneus** : Mostra as pressões aproximadas de todos os pneus. A pressão dos pneus é exibida em quilopascal (kPa) ou libra-força por polegada quadrada (psi). Se a pressão estiver baixa, o valor para aquele pneu

será mostrado em âmbar. Consulte *Sistema de monitoramento da pressão dos pneus* ⇨ 271 ou *Sistema de monitoramento da pressão dos pneus (ANATEL)* ⇨ 273 e *Operação de monitoramento da pressão dos pneus* ⇨ 273.

**Velocidade média** : Mostra a velocidade média do veículo em quilômetros por hora (km/h) ou milhas por hora (mph). Esta média é baseada nas diversas velocidades do veículo registradas desde o último reinício do valor. Redefina a velocidade média pressionando ✓ enquanto essa tela está ativa para exibir uma janela de confirmação para selecionar sim ou não e pressione ✓.

**Economia de combustível** : A parte central exibe a economia de combustível instantânea aproximada como um número e um gráfico de barras. Acima, é exibido um gráfico de barras com a economia média de combustível corrente relativa à distância percorrida mais recente selecionada. Abaixo do gráfico de barras, é exibida a melhor economia média de combustível alcançada para a distância selecionada. A distância selecionada é exibida na parte superior da página como "últimos xxx mi / km".

Pressione ✓ para selecionar a distância ou redefinir o melhor valor. Use △ e ▽ para selecionar a distância e pressione ✓. Pressione △ e ▽ para selecionar "Redefinir melhor resultado". Pressione ✓ para redefinir a melhor economia média de combustível. Após a redefinição, o melhor valor exibirá "-," até que seja percorrida a distância selecionada.

A tela fornece informações sobre como o comportamento de condução atual afeta a média corrente e como a condução recente se compara à melhor condução obtida para a distância selecionada.

**Configuração de distância / espaço do veículo à frente** : Se equipado, o tempo atual do seu veículo em relação ao veículo à frente é exibido como um valor de tempo nessa página. Quando o Controle de velocidade de cruzeiro adaptativo (ACC) foi ativado, a tela alterna para a página de configuração de espaço. Essa página exibe a configuração atual de espaço juntamente com o indicador de veículo à frente.

**Assistência ao condutor** : Se disponível, exibe informações sobre o Assistente de permanência na faixa

## 100 Comandos e controles

(LKA), o Alerta de mudança de faixa (LDW) e o Alerta de colisão frontal (FCA).

**Tendência econômica** : Mostra o histórico da Economia média de combustível dos últimos 50 km (30 mi). Cada barra representa cerca de 5 km (3 mi) de condução. Durante a condução, as barras mudarão para sempre refletir a distância mais recente no lado direito. Pressione ✓ para abrir o menu enquanto essa tela está ativa para limpar o gráfico. Selecione sim não e pressione ✓.

**Cronômetro** : Esta tela pode ser usada como cronômetro. Para iniciar o cronômetro, pressione ✓ para abrir o menu enquanto essa tela estiver ativa. Use △ e ▽ para selecionar Iniciar ou Redefinir o cronômetro. Pressione ✓. Para parar o cronômetro, pressione ✓ enquanto essa tela estiver ativa. O visor mostrará a quantidade de tempo decorrido desde que o cronômetro foi reiniciado pela última vez.

**Limite de velocidade** : Mostra informações da sinalização, fornecidas por um banco de dados rodoviários na navegação a bordo, se equipado. O símbolo mostrará "- ." quando não houver limite de velocidade detectado ou se o sistema estiver indisponível.

Pressione ✓ enquanto essa tela está ativa para ligar ou desligar o sinal de Limite de velocidade.

**Tensão da bateria** : Exibe a tensão atual da bateria, se equipado. Mudanças na tensão da bateria são normais durante a condução. Consulte *Luz indicadora do sistema de carga* ⇨ 89. Se houver um problema com o sistema de carga da bateria, o DIC exibirá uma mensagem.

**Temperatura do líquido de arrefecimento** : Exibe a temperatura atual do líquido de arrefecimento em graus Celsius (°C) ou em Fahrenheit (°F).

**Pressão do Óleo** : A pressão do óleo é exibida em quilopascal (kPa) ou libra por polegada quadrada (psi). A pressão do óleo pode variar com a rotação do motor, temperatura externa e viscosidade do óleo. Em alguns modelos, a bomba de óleo vai variar a pressão do óleo do motor de acordo com a necessidade do motor. A pressão do óleo do motor pode mudar rapidamente com a variação de carga e velocidade do motor. Isto é normal. Se a luz de advertência da pressão do óleo ou uma mensagem do DIC indicar que a pressão do óleo está fora da faixa de operação normal, verifique o óleo do veículo o quanto antes.

## Mensagens do veículo

As mensagens exibidas no DIC indicam o status do veículo ou alguma ação que pode ser necessária para corrigir uma condição. Poderão ser exibidas diversas mensagens uma após a outra.

As mensagens que não requerem medida imediata podem ser confirmadas e apagadas pressionando ✓. As mensagens que requerem ação imediata não podem ser apagadas até que a medida seja tomada.

Todas as mensagens devem ser consideradas sérias, apagá-las não corrigirá o problema.

Se a mensagem SERVICE (REPARO) for exibida, consulte sua concessionária.

Siga as instruções dadas nas mensagens. O sistema exibe mensagens relacionadas aos seguintes tópicos:

- Mensagens de manutenção
- Níveis dos fluidos
- Segurança do veículo
- Freios
- Direção
- Sistemas de controle de tração
- Sistemas de auxílio ao motorista
- Controle de velocidade de cruzeiro

- Iluminação e substituição de lâmpadas
- Sistemas do limpador / lavador do para-brisa
- Portas e vidros
- Cintos de segurança
- Sistemas de airbag
- Motor e transmissão
- Pressão dos pneus
- Bateria

## Mensagens da Potência do Motor

### POTÊNCIA DO MOTOR REDUZIDA

Esta mensagem é exibida quando a potência de propulsão do veículo é reduzida. Uma redução na potência de propulsão pode afetar a capacidade do veículo acelerar. Se esta mensagem for exibida, mas não houver redução percebida no desempenho, continue até seu destino. O desempenho poderá ser reduzido na próxima vez que o veículo for dirigido. O veículo poderá ser conduzido enquanto essa mensagem estiver ativa, porém, a aceleração e a velocidade máximas poderão ser reduzidas. Sempre que esta mensagem permanece ativa ou aparecer

repetidamente, o veículo deverá ser levado para sua concessionária para reparos assim que possível.

Em certas condições de operação, a propulsão será desativada. Tente dar partida novamente após o veículo permanecer desligado por 30 segundos.

## Mensagens de velocidade do veículo

### VELOCIDADE LIMITADA A XXX KM/H (MPH)

Esta mensagem mostra que a velocidade do veículo foi limitada à velocidade exibida. A velocidade limitada é uma proteção para vários sistemas de propulsão e do veículo, tais como lubrificação, térmico, freios, suspensão, Motorista adolescente, se equipado, ou pneus.

## Personalização do veículo

Use os controles do sistema de áudio para acessar os menus de personalização dos recursos do veículo.

Os itens a seguir são recursos de personalização possíveis. Dependendo da versão e / ou do mercado do veículo, alguns poderão não estar disponíveis.

### Controles do sistema de áudio do sistema de conforto e conveniência

Para acessar o menu de personalização:

1. Toque em AJUSTES, na Página inicial da tela do conforto e conveniência.
2. Toque no recurso desejado para exibir uma lista de opções disponíveis.
3. Toque na opção desejada.
4. Toque em ⏪ Voltar para retornar ao menu anterior.

### Menus de personalização

Veja abaixo uma lista de itens de menu que podem estar disponíveis:

- Hora e data
- Lembrete assento traseiro
- Idioma (Language)



## 102 Comandos e controles

- Modo de bloqueio
- Rádio
- Veículo
- Bluetooth
- Apple CarPlay
- Android Auto
- USB Auto Launch (Ativação automática USB) (Se disponível)
- Voz
- Tela
- Câmera de marcha ré
- Restaurar ajustes de fábrica
- Informação software
- WI-FI (Se disponível)

Cada menu é detalhado nas informações a seguir.

### Hora e data

Para ajustar data e hora manualmente.

### Lembrete assento traseiro

Permite habilitar um aviso sonoro e uma mensagem quando a porta traseira é aberta antes ou durante o funcionamento do veículo.

Selecione Desligado ou Ligado.

### Idioma (Language)

Selecione idioma e selecione a partir dos idiomas disponíveis.

O idioma selecionado será exibido no sistema e o reconhecimento de voz acompanhará o idioma selecionado.

### Modo de bloqueio

Isto travará o sistema de conforto e conveniência e os controles do volante. Ele também poderá limitar o acesso aos compartimentos de carga do veículo, se equipado.

Para ativar o modo manobrista:

1. Insira o código de quatro dígitos no teclado.
2. Selecione Confirmar para ir para a tela de confirmação.
3. Reinsira o código de quatro dígitos.

Selecione Bloquear ou Desbloquear para bloquear ou desbloquear o sistema. Toque em Voltar para voltar para o menu anterior.

### Rádio

Toque nesta opção e o seguinte poderá ser exibido:

- Administrar favoritos
- Número de favoritos exibidos
- Sinal acústico de resposta
- Rolagem de texto (Se disponível)
- Configurações de tom (Se disponível)

- Adaptação automática volume
- Volume máximo inicial

### Administrar favoritos

Isto permite que os favoritos sejam editados. Consulte "Gerenciar favoritos" em "Configurações" em "Rádio" no manual do sistema de conforto e conveniência.

### Número de favoritos exibidos

Toque para definir o número de favoritos a exibir.

Selecione o número desejado ou selecione Auto e o sistema de conforto e conveniência ajustará automaticamente o número de favoritos mostrados.

### Sinal acústico de resposta

Isto permite que o Sinal acústico de resposta seja ligado ou desligado.

Selecione Desligado ou Ligado.

### Rolagem de texto (Se disponível)

Se disponível, selecione para visualizar a rolagem de texto na tela.

Selecione Desligado ou Ligado.

### **Ajustes do som (Se disponível)**

Selecione para ajustar o tom do rádio. Consulte "Configurações de om" em "Rádio AM-FM" no manual no sistema de conforto e conveniência.

### **Adaptação automática volume**

Este recurso ajusta o volume com base na velocidade do veículo.

Selecione Desligado, Baixo, Médio baixo, Médio, Médio alto ou Alto.

### **Volume máximo inicial**

Esse recurso define o volume inicial máximo. Se o veículo for ligado e o volume estiver maior do que este nível, ele será ajustado para este nível.

Para ajustar o volume máximo inicial, toque em + ou - para aumentar ou diminuir.

### **Veículo**

Selecione e os itens a seguir podem ser exibidos:

- Qualidade e temperatura do ar
- Sistema detecção de colisão
- Conforto e conveniência
- Iluminação
- Trava elétrica de portas
- Travam., destravam., partida remota

### **Qualidade e temperatura do ar**

Selecione e os itens a seguir podem ser exibidos:

- Modo automático do ventilador
- Anti-embacamento autom.
- Aquecimen. automático vidro traseiro

### **Modo automático do ventilador**

Esta função ajustará o modo automático do ventilador.

Selecione Baixo, Médio ou Alto.

### **Anti-embacamento autom.**

Quando ativado, o desembaçamento dianteiro reagirá automaticamente às condições de temperatura e umidade que possam ocasionar embaçamento.

Selecione Desligado ou Ligado.

### **Aquecimen. automático vidro traseiro**

Se equipado, possibilita que o Aquecimen. automático vidro traseiro seja ativado ou desativado. Este recurso ligará automaticamente o desembaçador do vidro traseiro quando estiver frio do lado de fora.

Selecione Desligado ou Ligado.

### **Sistema detecção de colisão**

Selecione o menu Sistema detecção de colisão, e os itens a seguir poderão ser exibidos, se equipado:

- Tipo de alerta
- Alertas de colisão à frente
- Detecção de pedestres à frente
- Assistente de estacionamento (Se disponível)
- Alerta trânsito cruzando atrás
- Alerta de mudança de faixa

### **Tipo de alerta**

Esse recurso definirá o tipo de alerta recebido dos sistemas de auxílio ao motorista para ajudar a evitar colisões com Bipes ou pulsos de vibração do Assento de alerta de segurança.

Selecione Sinais acústicos ou Vibração no banco.

### **Alertas de colisão à frente**

Este recurso ativará ou desativará o Alarme colisão frontal (FCA) e a Frenagem automática dianteira (FAB). A configuração Desligado desativa todas as funções FCA e FAB. Com a configuração Alertar e Frear, FCA e FAB ficam ambos disponíveis.

## 104 Comandos e controles

A configuração Alerta desativa a função FAB. Consulte *Frenagem de emergência automática (AEB)* ⇨ 223.

Selecione Desligado, Alerta ou Alertar e Frear.

### Detecção de pedestres à frente

Este recurso pode ajudar a evitar ou reduzir os danos causados por colisões frontais com pedestres.

Consulte *Sistema de Frenagem de pedestre na dianteira (FPB)* ⇨ 224.

Selecione Desligado, Alerta ou Alertar e Frear.

### Assistente de estacionamento (Se disponível)

Se disponível, possibilita que o recurso seja ativado ou desativado. Consulte *Sistemas de auxílio a estacionamento ou ré* ⇨ 217.

Selecione Desligado ou Ligado.

### Alerta trânsito cruzando atrás

Isso permite ligar ou desligar o recurso. Consulte *Sistemas de auxílio a estacionamento ou ré* ⇨ 217.

Selecione Desligado ou Ligado.

### Alerta de mudança de faixa

Isso permite ligar ou desligar o recurso. Consulte *Alerta de mudança de pista (LCA)* ⇨ 226.

Selecione Desligado ou Ligado.

### Conforto e conveniência

Selecione e os itens a seguir podem ser exibidos:

- Seat Entry Memory (Memória do banco)
- Opções saída fácil
- Volume alerta sonoro
- Cont. rem. da t. do p. malas
- Sensor de chuva
- Limpador vidro tras. com marcha ré
- Partida assistida em montanha

### Seat Entry Memory (Memória do banco)

Esta função recupera automaticamente as posições do botão 1 ou do botão 2 do motorista atual, armazenadas anteriormente, quando a ignição é alterada de desligada para ligada ou ACC / ACCESSORY (Acessório). Consulte *Bancos com função de memória* ⇨ 41.

Selecione Desligado ou Ligado.

### Opções saída fácil

Esta função recupera automaticamente a posição do botão  (Saída), armazenada anteriormente, ao sair do veículo. Consulte *Bancos com função de memória* ⇨ 41.

Selecione Desligado ou Ligado.

### Volume alerta sonoro

Isso permite a seleção do nível de volume do aviso sonoro.

Toque em + ou – para ajustar o volume.

### Cont. rem. da t. do p. malas

A tampa do porta-malas pode ser operada por meio de um movimento de pontapé sob o para-choque traseiro, entre o tubo de escape esquerdo e a placa do veículo. Consulte *Tampa do porta-malas* ⇨ 16 ou *Tampa do porta-malas* ⇨ 21.

Selecione Desligado, Ligado - abrir e fechar ou Ligado - apenas abrir.

### Sensor de chuva

Ative ou desative o recurso

### Limpador vidro tras. com marcha ré

Quando ativado e com o limpador do para-brisa ligado, o limpador traseiro será automaticamente ligado quando o veículo for colocado em R (Ré).

Selecione Desligado ou Ligado.

### **Partida assistida em montanha**

Permite alterar a duração do Sistema auxiliar de partida em acrive.

Selecione Espera estendida ou Espera padrão.

### **Iluminação**

Selecione e os itens a seguir podem ser exibidos:

- Localizar veículo pela iluminação
- Iluminação de saída

### **Localizar veículo pela iluminação**

Esta função piscará as luzes externas e permite que algumas luzes externas e a maioria das luzes internas sejam ligadas brevemente quando  for pressionado no transmissor do controle de entrada remota (RKE) para localizar o veículo.

Selecione Desligado ou Ligado.

### **Iluminação de saída**

Isso permite selecionar o tempo que as luzes externas permanecerão ligadas quando sair do veículo e estiver escuro na parte externa.

Selecione Desligado, 30 segundos, 60 segundos ou 120 segundos.

### **Trava elétrica de portas**

Selecione e os itens a seguir podem ser exibidos:

- Travamento automático portas

### **Travamento automático portas**

Quando esta função estiver ligada, todas as portas travarão automaticamente quando o veículo for tirado de P (Park - Estacionamento). Todas as portas destravarão quando o veículo for colocado em P (Park) (Estacionamento).

Selecione Desligado ou Ligado.

### **Travam., destravam., partida remota**

Selecione e os itens a seguir podem ser exibidos:

- Sinal luzes após trava CR
- Aviso travamento com CR
- Destravamento remoto das portas
- Acionamento remoto dos vidros (se equipado)
- Travamento remoto das portas
- Acionamento remoto dos vidros
- Destravamento passivo de portas
- Travamento passivo de portas
- Aviso de chave deixada no veículo

### **Sinal luzes após trava CR**

Quando ligado, as luzes externas piscarão quando o veículo for destravado com o transmissor RKE.

Selecione Desligado ou Alerta luminoso.

### **Aviso travamento com CR**

Isso permite a seleção do tipo de retorno fornecido ao travar o veículo com o transmissor RKE.

Selecione Desligado, Luzes e buzina, Apenas luzes ou Apenas buzina.

### **Destravamento remoto das portas**

Isso permite a seleção de quais portas destravarão quando pressionar  no transmissor RKE.

Selecione Todas as portas ou Porta do motorista.

### **Travamento remoto das portas**

Isso permite que portas sejam novamente travadas ao destravar o veículo com o transmissor RKE e nenhuma porta é aberta.

Selecione Ligado ou Desligado.

### **Acionamento remoto dos vidros (se equipado)**

Isso permite que os vidros se movam remotamente.

## 106 Comandos e controles

Selecione Ligado ou Desligado.

### **Destramamento passivo de portas**

Isto permite a seleção de quais portas destravarão ao usar o botão na porta do motorista para destravar o veículo.

Selecione Todas as portas ou Porta do motorista.

### **Travamento passivo de portas**

Isto permite ativar ou desativar o travamento passivo e seleciona o feedback. Consulte *Operação do Acionamento remoto por radiofrequência (Remote Keyless Entry - RKE)* ⇨ 7.

Selecione Desligado, Alerta sonoro travamento passivo ou Ligado.

### **Aviso de chave deixada no veículo**

Esse recurso faz soar um alerta quando o transmissor de RKE é deixado no veículo. Este menu também ativa o Aviso de controle remoto fora do veículo.

Selecione Desligado ou Ligado.

### **Bluetooth**

Selecione e os itens a seguir podem ser exibidos:

- Informações do dispositivo (Se disponível)

- Emparelhar novo dispositivo
- Gerenciamento de dispositivos
- Alterar a senha de pareamento (Se disponível)
- Toques
- Ordem de classificação (Se disponível)
- Números da caixa postal
- Avisos de mensagem SMS

### **Informações do dispositivo (Se disponível)**

Consulte informações sobre o nome do dispositivo, endereço e código PIN.

### **Emparelhar novo dispositivo**

Selecione para parear um novo dispositivo. Consulte "Pareamento" nos "Comandos do sistema de conforto e conveniência" em "Bluetooth" no manual do sistema de conforto e conveniência.

### **Gerenciamento de dispositivos**

Selecione para conectar a um celular diferente, desconectar ou excluir um celular.

### **Alterar a senha de pareamento (Se disponível)**

Selecione para alterar o PIN de um dispositivo.

### **Toques**

Toque para alterar o toque de um telefone específico. O telefone não precisa estar conectado para que o toque seja alterado.

### **Ordem de classificação (Se disponível)**

Selecione para alterar a ordem da lista de contatos.

Selecione Nome / sobrenome ou Sobrenome / nome.

### **Números da caixa postal**

Esta função exibe o número do correio de voz para todos os telefones conectados. Para alterar o número da caixa postal, toque no símbolo de edição. Digite o número novo e, depois, toque em Salv..

### **Avisos de mensagem SMS**

Este recurso permite receber mensagens de texto. Consulte "Mensagens de texto" em "Telefone", no manual do conforto e conveniência.

Selecione Desligado ou Ligado.

### **Apple CarPlay**

Selecione e os itens a seguir podem ser exibidos:

- Apple CarPlay

- Administr. dispositivos Apple CarPlay

### **Apple CarPlay**

Esta função permite que os dispositivos Apple sejam conectados ao sistema de conforto e conveniência por uma porta USB.

Selecione Desligado ou Ligado.

### **Administr. dispositivos Apple CarPlay**

Selecione para gerenciar os dispositivos Apple. O Apple CarPlay deve estar ligado para esta função ser acessada.

### **Android Auto**

Selecione e os itens a seguir podem ser exibidos:

- Android Auto
- Administrar dispositivos Android Auto

### **Android Auto**

Esta função permite que os dispositivos Android sejam conectados ao sistema de conforto e conveniência por uma porta USB.

Selecione Desligado ou Ligado.

### **Administrar dispositivos Android Auto**

Selecione para gerenciar os dispositivos Android. O Android Auto deve estar ligado para esta função ser acessada.

### **USB Auto Launch (Ativação automática USB) (Se disponível)**

Se disponível, permite que os dispositivos Android e Apple CarPlay se conectem automaticamente quando estiverem ligados na porta USB.

Selecione Desligado ou Ligado.

### **Voz**

Selecione e os itens a seguir podem ser exibidos:

- Sensibilidade reconhecimento de voz
- Extensão do alerta
- Velocidade resposta em áudio
- Exibir "O que posso dizer?"

### **Sensibilidade reconhecimento de voz**

Este recurso permite ajustar a sensibilidade do sistema de reconhecimento de voz.

Selecione Maior sensibilidade ou Menor sensibilidade.

### **Extensão do alerta**

Esta função ajusta o comprimento do aviso de voz.

Selecione Curto ou Longo.

### **Velocidade resposta em áudio**

Esta função ajusta a velocidade da resposta em áudio.

Selecione Lento, Médio ou Rápido.

### **Exibir "O que posso dizer?"**

Este recurso fornece dicas de comandos de voz.

Selecione Desligado ou Ligado.

### **Tela**

Selecione e os itens a seguir podem ser exibidos:

- Modo dia / noite (Se disponível)
- Calibrar toque na tela
- Desligar tela

### **Modo dia / noite (Se disponível)**

Se disponível, selecione para alterar a tela do conforto e conveniência para condução durante o dia ou a noite.

Selecione Automático, Dia ou Noite.

## 108 Comandos e controles

### Calibrar toque na tela

Selecione para calibrar a tela sensível ao toque, e depois siga os comandos.

### Desligar tela

Selecione para desligar o visor. Toque em qualquer parte da área da tela do conforto e conveniência ou pressione algum dos controles na pilha central do rádio para ativar a tela.

### Câmera de marcha ré

Selecione e os itens a seguir podem ser exibidos:

- Linhas de guia
- Ícones assistente estacionamento

### Linhas de guia

Selecione para Ligar ou Desligar. Consulte *Sistemas de auxílio a estacionamento ou ré* ⇨ 217.

### Ícones assistente estacionamento

Selecione para Ligar ou Desligar. Consulte *Sistemas de auxílio a estacionamento ou ré* ⇨ 217.

### Restaurar ajustes de fábrica

Selecione e os itens a seguir podem ser exibidos:

- Restaurar ajustes do veículo

- Apagar todos dados privados
- Restaurar ajustes do rádio

### Restaurar ajustes do veículo

Isto permite a seleção de restauração das configurações do veículo.

Selecione Restaurar ou Cancelar.

### Apagar todos dados privados

Isto permite a seleção para limpar todas as informações privadas do veículo.

Selecione Apagar ou Cancelar.

### Restaurar ajustes do rádio

Isto permite a seleção para restaurar as configurações do rádio.

Selecione Restaurar ou Cancelar.

### Informação software

Toque para exibir a versão do software do Sistema de conforto e conveniência.

### WI-FI (Se disponível)

Selecione e os itens a seguir podem ser exibidos:

- WI-FI
- Administrar redes WI-FI

### WI-FI

Se disponível, este recurso permite desativar ou ativar as redes Wi-Fi.

Selecione Desligado ou Ligado.

### Administrar redes WI-FI

Se disponível, selecione para gerenciar as redes Wi-Fi. O Wi-Fi deve estar ativado para que essa função possa ser acessada.

## Iluminação

### Iluminação externa

Controle das Luzes Externas . . . . .	109
Comutador de Farol Alto / Farol Baixo . . . . .	111
Lampejador dos faróis . . . . .	111
Luzes de funcionamento diurno (DRL) . . . . .	111
Sistema Automático de Faróis . . . . .	111
Controle de nivelamento de faróis . . . . .	112
Sinalizador de advertência (pisca-alerta) . . . . .	113
Sinalizadores de Direção . . . . .	113
Faróis para neblina . . . . .	114

### Iluminação interna

Controle de Iluminação do Painel de Instrumentos . . . . .	115
Luzes de cortesia . . . . .	115
Luzes de teto . . . . .	115
Lâmpadas de leitura . . . . .	116

### Recursos de iluminação

Iluminação de entrada . . . . .	117
Iluminação de saída . . . . .	117
Gerenciamento da carga da bateria . . . . .	117
Proteção de Energia da Bateria . . . . .	118
Economizador de bateria das luzes externas . . . . .	118

## Iluminação externa

### Controle das Luzes Externas



Nível acima



Nível básico

O controle das luzes externas está localizado no painel de instrumentos, no lado esquerdo da coluna de direção.

Existem quatro posições.

☰ : apaga as luzes externas e desativa o modo AUTO. Mova para a posição ☰ novamente para reativar o modo AUTO.

**AUTOMÁTICO** : acende e apaga as luzes externas automaticamente, dependendo da iluminação do lado de fora.

☰ : Liga as luzes de presença incluindo todas as luzes, exceto os faróis.

☰ : Liga os faróis com as luzes de presença e as luzes do painel de instrumentos.



## 110 Iluminação

### Sistema IntelliBeam

Se equipado, este sistema acende e apaga os faróis altos de acordo com as condições do trânsito circundante.



O sistema acende os faróis altos quando está suficientemente escuro e não há outros veículos presentes.

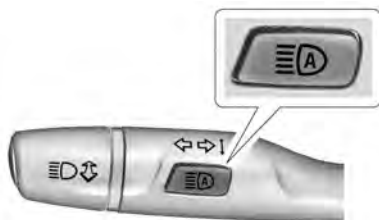

Esta luz acende no painel de instrumentos quando o sistema IntelliBeam é ativado.

### Ativação e habilitação do IntelliBeam



Para ativar o sistema IntelliBeam, pressione  na alavanca da seta quando estiver escuro do lado de fora e o controle das luzes externas estiver em AUTO ou em . A luz azul indicadora de farol alto aceso é exibida no painel de instrumentos quando os faróis altos estão acesos.



### Condução com o IntelliBeam

O sistema só ativa os faróis altos durante condução acima de 40 km/h.

Há um sensor, próximo à parte central superior do para-brisa, que controla automaticamente o sistema. Mantenha essa área do para-brisa sem detritos para permitir o melhor desempenho do sistema.

Sob o controle automático, os faróis altos permanecerão acesos até que uma das situações a seguir ocorra:

- O sistema detecta os faróis de um veículo se aproximando.
- O sistema detecta as lanternas traseiras de um veículo à frente.
- As luzes do lado de fora são suficientemente claras, de forma que o uso dos faróis altos não é necessário.
- A velocidade do veículo fica abaixo dos 20 km/h.

- O sistema IntelliBeam é desativado por meio do botão na alavanca da seta. Se isso ocorrer, pressione  na alavanca da seta, com o controle das luzes externas na posição AUTO ou , para reativar o sistema IntelliBeam. A luz do painel de instrumentos acenderá para indicar que o sistema IntelliBeam foi reativado.
- O sistema IntelliBeam será desativado se os faróis de neblina forem ligados.

É possível que os faróis altos não apaguem automaticamente se o sistema não for capaz de detectar as luzes de outro veículo nos seguintes casos:

- As luzes do outro veículo estão ausentes, danificadas, obstruídas ou não são, de outro modo, detectáveis.
- As luzes do outro veículo estão cobertas por sujeira, neve e/ou salpicos normais da estrada.
- As luzes do outro veículo não podem ser detectadas devido a emissões intensas de gases do escapamento, fumaça, neblina, neve, salpicos normais da estrada, névoa ou outras obstruções suspensas no ar.

- O para-brisa do veículo está sujo, rachado ou obstruído por algo que bloqueie o alcance do sensor de iluminação.
- O veículo está carregado de maneira que a parte dianteira aponta para cima, fazendo com que a mira do sensor de iluminação fique alta, impossibilitando a detecção dos faróis e das lanternas traseiras.
- O veículo está sendo conduzido em estradas sinuosas ou montanhosas.

É possível que seja necessário desativar o sistema IntelliBeam na presença de qualquer uma das condições anteriores.

### **Comutador de Farol Alto / Farol Baixo**

Empurre a alavanca dos sinalizadores de direção para a dianteira do veículo e solte-a, para acender os faróis altos. Para retornar para faróis baixos, empurre a alavanca novamente ou puxe-a em sua direção e solte.



Esta luz indicadora se acende no painel de instrumentos quando os faróis altos estão acesos.

### **Lampejador dos faróis**

O recurso do Lampejador de farol alto funciona com os faróis baixos ou as luzes de funcionamento diurno (DRL) acesos ou apagados.

Para piscar os faróis altos, puxe brevemente a alavanca da seta e, em seguida, solte-a temporariamente.

### **Luzes de funcionamento diurno (DRL)**

As luzes de funcionamento diurno (DRL) podem facilitar que a visualização da dianteira do veículo durante o dia.

O sistema DRL é ativado durante o dia, na presença das seguintes condições:

- A ignição está ligada.
- O controle das luzes externas está em AUTO.
- O veículo não está estacionado.
- O sensor de iluminação determina que é dia.

Quando as DRL estão acesas, as lanternas traseiras, luzes laterais, luzes do painel de instrumentos e outras luzes não ficam acesas. O painel de instrumentos ficará aceso.

As DRL são apagadas quando os faróis são colocados na posição  $\phi$  ou quando a ignição é desligada.

O sistema normal de faróis deverá ser ligado quando necessário.

### **Sistema Automático de Faróis**

Quando o controle das luzes externas estiver ajustado para AUTO e estiver escuro o suficiente do lado de fora, os faróis dianteiros serão ligados automaticamente.

## 112 Iluminação

### Nível superior

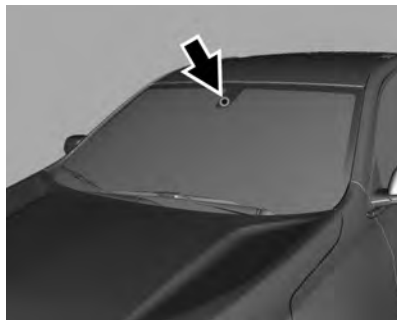

Há um sensor de luz atrás do espelho retrovisor interno. Mantenha a área do sensor limpa, caso contrário, os faróis serão ligados quando não são necessários.

### Nível básico



Há um sensor de iluminação na parte superior do painel de instrumentos. Não obstrua esse sensor, do contrário, os faróis serão acesos mesmo que não sejam necessários.

O sistema pode ligar os faróis quando estiver dirigindo em um estacionamento coberto ou túnel.

Quando estiver suficientemente claro do lado de fora, os faróis serão apagados ou o sistema de Luzes de funcionamento diurno (DRL) poderá ser ativado.

O sistema de faróis automáticos é desligado quando o controle das luzes externas é girado para  $\cup$  ou a ignição é desligada.

### Luzes acendem com os limpadores

Se os limpadores estiverem ativados durante o dia com o motor ligado e o controle de luzes externo estiver em AUTO, os faróis, as luzes de presença e outras luzes acenderão. O temporizador de transição para as luzes acende dependendo da velocidade do limpador. Quando os limpadores não estiverem funcionando, essas luzes apagarão. Mova o controle de luz externa para  $\cup$  ou  $\infty$  para desativar esse recurso.

### Controle de nivelamento de faróis

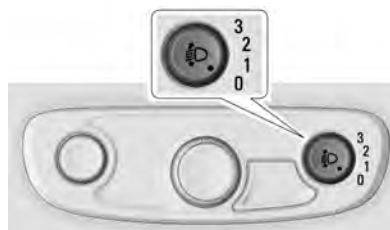

#### Nivelamento manual dos faróis

Se equipado com controle de nivelamento manual dos faróis, a respectiva manopla estará localizada

próxima ao controle das luzes externas. Essa função permite que o nível dos faróis seja ajustado para se adaptar à carga do veículo. O ajuste correto do nivelamento dos faróis pode reduzir o ofuscamentos dos outros motoristas.

Os faróis baixos devem estar ligados para o ajuste do nível dos faróis.

☛ : Gire a manopla para cima ou para baixo para ajustar os faróis.

- 0 = Banco dianteiro ocupado.
- 1 = Todos os bancos ocupados.
- 2 = Todos os bancos ocupados e carga no compartimento de bagagem.
- 3 = Banco do motorista ocupado e carga no compartimento de bagagem.

#### Alinhamento automático dos faróis

Se equipado, a inclinação dos faróis é ajustada automaticamente de acordo com a carga do veículo.

#### Sinalizador de advertência (pisca-alerta)



▲ : Pressione para piscar as setas. Isto avisa aos outros que está tendo problemas.

Pressione ▲ novamente para desligar o pisca-alerta.

#### Sinalizadores de Direção

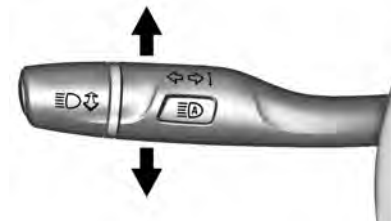

Mova a alavanca totalmente para cima ou para baixo para sinalizar uma alteração de direção.

Uma seta no painel de instrumentos piscará na direção da curva ou mudança de faixa.

Levante ou abaixe a alavanca até que a seta comece a piscar para sinalizar uma troca de faixa. Mantenha-a no lugar até que a troca de faixa de rodagem seja concluída. Se a alavanca for movida momentaneamente para a posição de mudança de faixa, a seta piscará três vezes.

A alavanca retorna à sua posição inicial sempre que for liberada.

## 114 Iluminação

Uma lâmpada pode estar queimada se, ao tentar sinalizar uma curva ou mudança de faixa, o sinalizador de direção pisca rapidamente ou não acende.

Substitua as lâmpadas queimadas. Se a lâmpada não estiver queimada, verifique o fusível. Consulte *Caixa de fusíveis do painel de instrumentos* ⇨ 267.

### Faróis para neblina

A ignição e as luzes de presença ou faróis devem estar ligados para que os faróis ou as luzes traseiras de neblina funcionem.



**Faróis de neblina — Nível superior**



**Faróis de neblina — Nível básico**

**☁** : se equipado, pressione para acender ou apagar. Uma luz indicadora no painel de instrumentos acende quando as lanternas de neblina estão acesas.



**Luz de neblina traseira — Nível superior**



#### Luz de neblina traseira — Nível básico

☁ : se equipado, pressione para acender ou apagar. Uma luz indicadora no painel de instrumentos acende quando as lanternas de neblina estão acesas.

Alguns locais têm leis que requerem que os faróis estejam acesos juntamente com as luzes de neblina.

## Iluminação interna

### Controle de Iluminação do Painel de Instrumentos

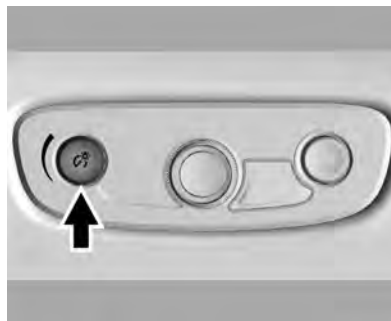

O brilho do visor do painel de instrumentos, da tela e dos controles do conforto e conveniência, dos controles do volante e de todos os outros controles iluminados, bem como dos indicadores de status dos recursos, pode ser ajustado.

A manopla dessa função está localizada no painel de instrumentos, ao lado da coluna de direção.

Empurre a manopla totalmente para dentro até que ela se projete para fora e, então, gire o botão no sentido horário ou anti-horário para aumentar ou diminuir o brilho das luzes.

### Luzes de cortesia

As luzes de cortesia acendem quando qualquer porta é aberta e a luz indicadora  OFF está apagada. Consulte *Luzes de teto* ⇨ 115.



### Luzes de teto



Os controles das luzes de teto estão localizados no console do teto.

## 116 Iluminação

Para operá-los, pressione os seguintes botões:

 **OFF** : pressione para apagar as luzes do teto quando uma porta for aberta. Uma luz indicadora no botão acenderá quando o cancelamento da luz do teto for ativado. Pressione  OFF novamente para desativar esse recurso, e a luz indicadora apagará. As luzes do teto acenderão quando as portas forem abertas.

 **ON / OFFLIGA / DESLIGA** :  
Pressione para acender as luzes do teto manualmente.

### Lâmpadas de leitura

Há luzes de leitura no console do teto e acima das portas traseiras dos passageiros. Essas luzes acendem quando alguma porta é aberta.



**Luzes de leitura dianteiras**

As luzes de leitura dianteira estão no console do teto.

Pressione as lentes das luzes para acender ou apagar as luzes de leitura dianteiras.

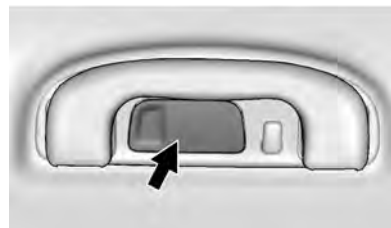

**Luzes de leitura traseiras**

Pressione as lentes das luzes para acender ou apagar as luzes de leitura traseiras dos passageiros.

## Recursos de iluminação

### Iluminação de entrada

Algumas lâmpadas externas e internas acendem brevemente à noite ou em áreas com iluminação limitada quando  for pressionado no transmissor do controle de acesso remoto (RKE). Quando uma porta for aberta, as lâmpadas internas acendem. Elas permanecem acesas por aproximadamente 20 segundos. Quando todas as portas estiverem fechadas ou a ignição for ligada, elas apagarão gradualmente.

Esse recurso pode ser alterado. Consulte "Luzes de localização do veículo" em *Personalização do veículo* ⇨ 101.

### Iluminação de saída

Algumas luzes internas e externas acendem à noite ou em áreas com luminosidade limitada quando a porta do motorista é aberta após a ignição ser desligada. A luz do teto acende após a ignição ser desligada. As luzes externas e a luz do teto permanecem

acesas por um intervalo de tempo configurado e depois se apagam automaticamente.

As luzes externas desligam imediatamente ao desligar o controle das luzes externas.

Esse recurso pode ser alterado. Consulte *Personalização do veículo* ⇨ 101.

### Gerenciamento da carga da bateria

O veículo possui Gestão de Energia Elétrica (EPM) que avalia a temperatura da bateria e o estado de carga. Então ele ajusta a voltagem para o melhor desempenho e maior vida útil da bateria.

Quando o estado de carga da bateria está baixo, a voltagem é ligeiramente aumentada para aumentar rapidamente a carga. Quando o estado da carga está alto, a voltagem é ligeiramente diminuída para evitar a sobrecarga. Se o veículo possui um voltímetro ou um visor de voltagem no Centro de Informação do motorista (DIC), você poderá visualizar a voltagem aumentando ou diminuindo. Isto é normal. Se houver algum problema, um alerta será exibido.

A bateria pode ser descarregada em marcha lenta se as cargas elétricas forem muito altas. Isto procede para todos os veículos. Isso ocorre porque o gerador (alternador) pode não estar girando rápido o bastante em marcha lenta para produzir toda a energia necessária para cargas elétricas muito altas.

Uma carga elétrica alta ocorre quando vários dos seguintes dispositivos estão ligados, como: faróis, faróis altos, desembaçador do vidro traseiro, ventilador do sistema de ventilação e ar condicionado em velocidade alta, bancos aquecidos, ventiladores de resfriamento do motor, cargas de trailer e cargas conectadas nas tomadas elétricas para acessórios.

O EPM funciona para evitar o descarregamento excessivo da bateria. Ela faz isto equilibrando a saída do alternador e as necessidades elétricas do veículo. Ele pode aumentar a velocidade de marcha lenta do motor para gerar mais energia, sempre que necessário. Ou pode reduzir temporariamente as demandas de energia de alguns acessórios.

Normalmente, estas ações ocorrem em passo ou níveis, sem que sejam notadas. Em alguns casos raros, nos níveis mais altos de ações corretivas,



## **118 Iluminação**

---

esta ação pode ser notada pelo motorista. Nesse caso, uma mensagem do DIC poderá ser exibida e é recomendado que o motorista reduza as cargas elétricas o máximo possível.

### **Proteção de Energia da Bateria**

Este recurso desliga as luzes internas caso estas sejam deixadas acesas por mais de 10 minutos quando a ignição estiver desligada. Isto ajuda a evitar o descarregamento da bateria.

### **Economizador de bateria das luzes externas**

As luzes externas desligam por cerca de 10 minutos após desligar a ignição, se as luzes de estacionamento ou faróis forem deixados acesos manualmente. Isso evita o consumo da bateria. Para reiniciar o cronômetro de 10 minutos, gire o controle das luzes externas para a posição desligado e, em seguida, retorne-o para a posição luzes de presença ou faróis.

Para manter as luzes ligadas por mais de 10 minutos, a ignição deve estar ligada ou em ACC / ACESSÓRIA.

## Sistema de conforto e conveniência

### Introdução

Introdução .....	119
Visão geral .....	120
Controles do volante .....	122
Como usar o Sistema .....	123
Atualizações de software .....	125

### Rádio

Rádio AM-FM .....	125
Recepção de Rádio .....	128
Antena multibanda .....	128

### Reprodutores de áudio

Como evitar dispositivos de mídia não confiáveis .....	129
Porta USB .....	129
Entrada auxiliar .....	132
Áudio Bluetooth .....	132

### Sistema de navegação

Como usar o Sistema de navegação .....	133
Mapas .....	140
Visão geral de símbolos .....	140
Destino .....	142
Sistema de Posicionamento Global (GPS) .....	153
Posicionamento do veículo .....	153

Problemas com a orientação de rota .....	154
Serviço para o sistema de navegação .....	155
Atualizações dos dados de mapa .....	155
Explicações sobre a cobertura do banco de dados .....	155

### Reconhecimento de voz

Reconhecimento de voz .....	155
-----------------------------	-----

### Telefone

Bluetooth (Visão geral) .....	161
Bluetooth (Controles do Sistema de Conforto e conveniência) .....	162
Bluetooth (Reconhecimento de voz) .....	165
Mensagens de texto .....	166
Apple CarPlay e Android Auto .....	167

### Configurações

Configurações .....	168
---------------------	-----

### Marcas registradas e Contratos de licença

Marcas registradas e Contratos de licença .....	171
---	-----

## Introdução



Os nomes, logotipos, emblemas, slogans, nomes de modelo de veículo e designs de carroceria de veículo exibidos neste manual, incluindo, entre outros, GM, o logotipo GM, CHEVROLET, o Emblema CHEVROLET e os nomes Equinox e MyLink, são marcas comerciais registradas da General Motors Corporation LLC, suas subsidiárias, afiliadas ou licenciadas.

As informações neste manual suplementam o manual do proprietário. Este manual inclui as informações mais recente disponíveis no momento de sua impressão. Nós nos reservamos o direito de fazer alterações no produto depois dessa ocasião sem aviso.

Este manual descreve características que podem ou não estar no veículo por causa de equipamentos opcionais que não foram adquiridos no veículo, variantes de modelos, especificações do país, recursos / aplicativos que podem

## 120 Sistema de conforto e conveniência

não estar disponíveis e sua região ou alterações subsequentes à impressão do manual.

Mantenha este manual junto com o manual do proprietário no veículo, para que estejam disponíveis se necessário. Se o veículo for vendido, deixe este manual em seu interior.

### Nota

Algumas funções do Sistema de conforto e conveniência podem não ser compatíveis com todos os celulares e smartphones disponíveis no mercado. Tais recursos também dependem de conexão com a internet, do serviço oferecido pelas operadoras de telefonia e da disponibilidade do aplicativo.

### Visão geral

Leia as páginas a seguir para se familiarizar com os recursos do sistema de conforto e conveniência.



### Atenção

Retirar os olhos da estrada por muito tempo ou com muita frequência ao usar qualquer recurso do sistema de Conforto e conveniência pode causar um acidente. Você ou outras pessoas

(Continuação)

### Atenção (Continuação)

podem sofrer ferimentos ou a morte. Não preste atenção prolongada a tarefas do sistema de Conforto e conveniência enquanto dirige. Limite os olhares aos visores do veículo e concentre a atenção ao dirigir. Use os comandos de voz sempre que possível.

O sistema de Conforto e conveniência tem recursos incorporados destinados a ajudar a evitar distrações ao desativar algumas funções durante a condução. Essas funções poderão estar esmaecidas quando estiverem indisponíveis. Muitos recursos do sistema de Conforto e conveniência também estão disponíveis no painel de instrumentos e nos controles do volante.

Antes da condução:

- Familiarize-se com a operação, controles na pilha central, controles do volante e com a tela do Conforto e conveniência.
- Configure o áudio predefinindo estações favoritas, Ajuste do som aparece na tela.
- Configure números de telefone antecipadamente para que eles possam ser discados facilmente pressionando um controle ou usando um comando de voz se estiver equipado com capacidade de telefone Bluetooth.

Consulte "Direção defensiva" no manual do proprietário.

Para usar o sistema de Conforto e conveniência com a ignição desligada, consulte "Energia retida de acessórios (RAP)" no manual do proprietário.

### Sistema de conforto e conveniência

O Sistema de conforto e conveniência é controlado pela tela do Conforto e conveniência, pelos controles na pilha central, pelos controles do volante e pelo reconhecimento de voz.

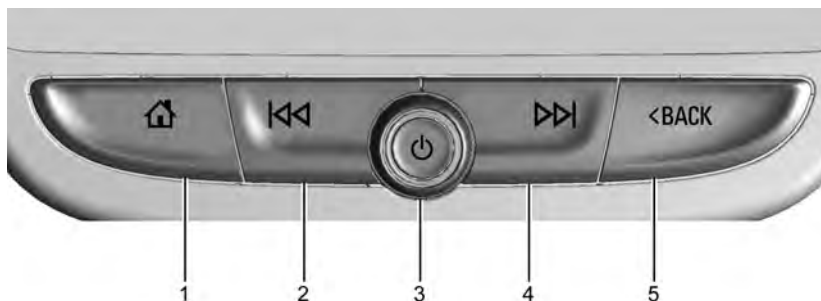

1. 🏠 (Página inicial)
2. ⏮
3. ⏻ (Energia)
4. ⏭
5. < BACK

#### LIGAR / DESLIGAR:

- Quando desligado, pressione ⏻ para ligar o sistema. Para desligar, mantenha pressionado.
- Quando ligado, pressione ⏻ para ativar a função mudo do sistema. Pressione ⏻ novamente para desativar mudo do sistema.

Quando o rádio estiver ligado e o sistema não estiver com a função mudo ativado, uma mensagem aparecerá quando ⏻ for pressionado. Pressionar ⏻ irá ativar a função mudo do sistema e exibirá uma mensagem para mostrar que um pressionar longo é necessário para de fato desativar o sistema.

#### Volume

Gire ⏻ para aumentar ou diminuir o volume.

🏠 : Pressione para ir para a Página inicial. Consulte "Página inicial" nesta seção.

⏮:

- AM ou FM: Pressione para buscar a estação anterior com sinal forte. Consulte *Rádio AM-FM* ⇨ 125.
- Áudio USB, AUX ou Bluetooth: Pressione para procurar o início da faixa atual ou anterior.
- Áudio USB, AUX ou Bluetooth: Pressione e segure para retroceder rapidamente em uma faixa. Solte para retornar à velocidade de reprodução. Consulte *Porta USB* ⇨ 129, *Entrada auxiliar* ⇨ 132 ou *Áudio Bluetooth* ⇨ 132.

⏭:

- AM ou FM: Pressione para buscar a próxima estação com sinal forte.
- Áudio USB, AUX ou Bluetooth: Pressione para procurar a próxima faixa.
- Áudio USB, AUX ou Bluetooth: Pressione e segure para avançar rapidamente em uma faixa. Solte para retornar à velocidade de reprodução. Consulte *Porta USB* ⇨ 129, *Entrada auxiliar* ⇨ 132 ou *Áudio Bluetooth* ⇨ 132.

## 122 Sistema de conforto e conveniência

< **BACK (VOLTAR)** : Pressione para retornar à tela anterior em um menu.

### Página inicial



A Página inicial é onde os ícones dos aplicativos do sistema de conforto e conveniência são acessados. Alguns aplicativos são desativados quando o veículo está em movimento.

A Página inicial pode ser configurada para ter até cinco páginas com oito ícones por página. Consulte "Gerenciamento de ícones na Página inicial" a seguir.

Toque em < ou > para acessar as páginas de ícones.

< : Toque para ir à Página inicial anterior.

> : Toque para ir à próxima Página inicial.

☰ : Toque neste seletor de interação para exibir a lista de favoritos.

Toque em uma predefinição nos favoritos para iniciar o processo de salvar um aplicativo favorito.

Toque e mantenha no aplicativo para armazenar como favorito. O nome do aplicativo será exibido nos favoritos.

### Gerenciamento de ícones na Página inicial

1. Mantenha qualquer um dos ícones da Página inicial pressionados para acessar o modo de edição.
2. Continue pressionando o ícone e arraste-o para a posição desejada.
3. Retire o dedo para soltar o ícone na posição desejada.
4. Para mover um aplicativo para outra página, arraste o ícone para a borda da tela, em direção à página desejada.
5. Continue arrastando e soltando os ícones de aplicativos conforme desejado.
6. Pressione ☰, LIGAR / DESLIGAR ou "VOLTAR" para sair do modo de edição.

## Controles do volante



Se equipado, alguns controles de áudio podem ser ajustados no volante.

☎ : Pressione para atender uma chamada recebida ou para iniciar o reconhecimento de voz.

Consulte *Bluetooth (Visão geral)* ⇨ 161 ou *Bluetooth (Reconhecimento de voz)* ⇨ 165 ou

*Bluetooth (Controles do Sistema de Conforto e conveniência)* ⇨ 162.

📞 : Pressione para rejeitar uma chamada ou encerrar a ligação atual. Pressione para desativar ou ativar o modo do Conforto e conveniência quando não estiver em uma chamada.

◀ ou ▶ : Pressione para acessar o menu anterior ou o próximo no Painel de instrumentos.

△ ou ▽ : Pressione para acessar a lista anterior ou a próxima no Painel de instrumentos.

✓ : Pressione para selecionar uma opção de menu realçada.



Os botões de favorito e volume encontram-se na parte de trás do volante.

1. Favorito: Quando em uma fonte de rádio, pressione para selecionar o favorito anterior ou o próximo. Quando em uma fonte de mídia, pressione para selecionar a faixa favorita anterior ou a próxima.

2. Volume: Pressione para aumentar ou diminuir o volume.

## Como usar o Sistema

### Recursos da tela do Conforto e conveniência

Os recursos da tela do Conforto e conveniência são mostrados na tela quando disponíveis. Quando um recurso não está disponível, a opção pode ficar esmaecida. Ao selecionar um recurso, a opção pode ficar realçada.

### Recursos da página inicial

Toque nos ícones da Página inicial para inicializar um aplicativo.

### Áudio

Toque no ícone Áudio para exibir a página da fonte de áudio ativa. As fontes disponíveis são AM, FM, MyMedia, USB, Bluetooth, e Entr. AUX.

### Telefone

Toque no ícone Telefone para exibir a página principal do Telefone. Consulte *Bluetooth (Visão geral)* ⇨ 161 ou *Bluetooth (Reconhecimento de voz)* ⇨ 165 ou *Bluetooth (Controles do Sistema de Conforto e conveniência)* ⇨ 162.

### Projeção

Toque no ícone de Projeção para ativar o Android Auto ou o Apple CarPlay (se equipado) após conectar um dispositivo compatível. Consulte *Apple CarPlay e Android Auto* ⇨ 167.

### Nav

Toque no ícone Nav para exibir o mapa de navegação. Consulte *Como usar o Sistema de navegação* ⇨ 133.

### Ajustes

Toque no ícone Ajustes para exibir o menu Configurações. Consulte *Configurações* ⇨ 168.

### Bandeja de aplicativos

A bandeja de aplicativos localiza-se na parte central superior da tela. A bandeja de aplicativos pode conter de três a cinco aplicativos.

Para adicionar um aplicativo da página inicial à bandeja de aplicativos:

1. Toque e mantenha pressionado qualquer ícone na Página inicial para entrar no modo de edição.
2. Arraste o ícone para a bandeja de aplicativos.  
Para remover um item da bandeja de aplicativos, arraste o ícone de volta à Página inicial.

## 124 Sistema de conforto e conveniência

Pressione  para sair do modo de edição.

Adicionar ou remover aplicativos da bandeja não irá removê-los da Página inicial.

### Gestos de conforto e conveniência

Use os gestos de dedo a seguir para controlar o Conforto e conveniência.

#### Tocar / Encostar



A opção Toçar / encostar é usada para selecionar um ícone ou uma opção, ativar um aplicativo ou alterar a localidade em um mapa.

#### Tocar e manter pressionado

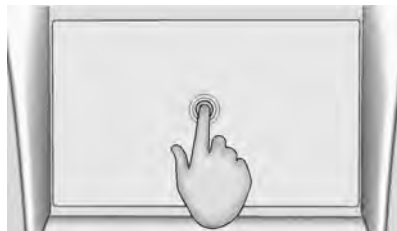

A função Toçar e manter pressionado pode ser usada para iniciar outro gesto, mover ou excluir um aplicativo.

#### Arrastar

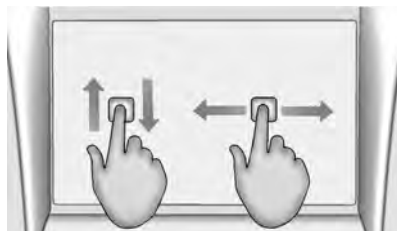

A função Arrastar é usada para mover aplicativos na página inicial ou para aplicar panorâmica no mapa. Para arrastar o item, ele deve ser mantido pressionado e movido ao longo da tela

para o novo local. Isso pode ser feito para cima, para baixo, à direita ou à esquerda.

#### Deslocar



A função Deslocar é usada para mover itens uma curta distância em uma lista ou um mapa. Para deslocar, mantenha o item selecionado pressionado e mova-o para cima ou para baixo até para um novo local.

### Passar ou deslizar

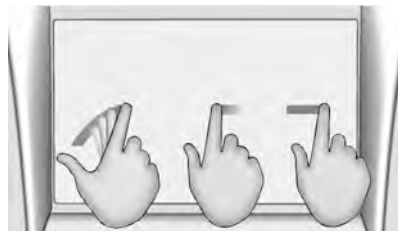

A função Passar ou deslizar é usada para percorrer uma lista, aplicar panorâmica no mapa ou alterar exibições de página. Faça isso colocando um dedo na tela e movendo-o rapidamente para cima e para baixo ou para a direita e para a esquerda.

### Gire

Pressione  para ligar o sistema. Para desligar, mantenha pressionado.

### Limpeza das superfícies de alto brilho e dos visores de informações do veículo e do rádio

Para veículos com superfícies de alto brilho ou visores, use um pano de microfibra para limpá-las. Antes de limpar a superfície com o pano de microfibra, use uma escova de cerdas macias para remover a sujeira que poderia arranhar a superfície. A seguir, use o pano de microfibra para limpar suavemente. Nunca use limpadores de vidros ou solventes. Periodicamente, lave o pano de microfibra à mão separadamente usando sabão neutro. Não use alvejante nem amaciante. Enxágue cuidadosamente e seque ao ar livre antes do próximo uso.

### Atualizações de software

Consulte sua concessionária.

## Rádio

### Rádio AM-FM

#### Reprodução do rádio

Ainda na página principal de Áudio, as fontes disponíveis são: AM, FM, MyMedia, USB, Bluetooth e Entr. AUX.

- Toque no ícone Áudio na Página inicial para percorrer AM, FM, MyMedia, USB, Bluetooth e Entr. AUX.

#### Configurações do sistema de Conforto e conveniência

Toque no ícone Menu da tela do Conforto e conveniência para exibir os seguintes menus:

#### Ajustes do som:

- Graves, Médios, Agudos, Surround (se equipado): toque em + ou - para ajustar. Surround ajusta o volume do alto-falante do apoio de cabeça somente.
- Balance (Balanço): toque nas setas à esquerda e à direita para obter mais som dos respectivos alto-falantes. A posição do meio equilibra o som entre os alto-falantes.



## 126 Sistema de conforto e conveniência

- Fade: toque nas setas para cima e para baixo e obtenha mais som dos respectivos alto-falantes. A posição do meio equilibra o som entre os alto-falantes.
- EQ: Se equipado com o sistema de som Bose, as configurações do Equalizador são selecionadas por meio do menu Configurações de tom. Toque as setas para a esquerda ou direita para alternar entre as opções de EQ. As opções disponíveis são Personaliz. ou Voz

### DSP Modos (Modos DSP) (Se equipado):

- O sistema de som surround Bose Centerpoint possui quatro modos DSP:
  - Normal: Ajusta o áudio para oferecer o melhor som para todos os bancos.
  - Motorista: Ajusta o áudio para oferecer o melhor som para o motorista.
  - Atrás: Ajusta o áudio para oferecer o melhor som para os ocupantes do banco traseiro.
  - Centerpoint: ativa a tecnologia surround Bose Centerpoint. Esta configuração cria um som surround em quase qualquer fonte de áudio: estéreos e reprodutores

MP3 existentes. Para obter mais informações sobre a tecnologia surround Bose Centerpoint, consulte [www.boseautomotive.com](http://www.boseautomotive.com).

**Categorias :** Toque em Categorias no menu Áudio para acessar a lista de categorias de AM ou FM. A lista contém nomes associados às estações AM e FM. Toque em um nome de categoria para exibir uma lista das respectivas estações. Selecionar uma estação na lista sintoniza o rádio nessa estação e retorna o visor para a Reproduzindo agora.

**Adaptação automática volume (Se equipado) :** Esse recurso ajusta o volume com base na velocidade do veículo. As opções são Desligado, Baixo, Médio baixo, Médio, Médio alto ou Alto. Toque no ícone de Voltar da tela do Conforto e conveniência para acessar o menu anterior.

**Tecnologia de compensação de ruído Bose AudioPilot (se equipado) :** Se estiver ligado, a tecnologia AudioPilot detecta o ruído ambiente e a velocidade do veículo para ajustar continuamente vários aspectos do sinal de áudio, de forma que a música soe igual em um nível de volume definido.

As opções são On (ligado) e Off (desligado).

Esse recurso é mais eficaz em ajustes mais baixos de volume do rádio, onde o ruído de fundo pode afetar a forma como se ouve a música reproduzida pelo sistema de áudio do veículo. Em uma configuração mais altas de volume, onde a música é mais alta que o ruído de fundo, pode haver pouco ou nenhum ajuste do AudioPilot.

Para obter mais informações sobre a tecnologia de compensação de ruído Bose AudioPilot, consulte [www.boseautomotive.com](http://www.boseautomotive.com).

**Atualização lista de estações :** Para AM e FM somente, toque para atualizar a lista de estações. Toque no ícone de Voltar da tela do Conforto e conveniência para acessar o menu anterior.

## Encontrando uma estação

### Procurando uma estação



Toque em << ou >> para localizar a próxima estação com sinal mais forte ou a anterior.

### Sintonizando uma estação

Toque no ícone Sinto. na tela do Conforto e conveniência para acessar a Sintonização direta.

## Sintonização direta

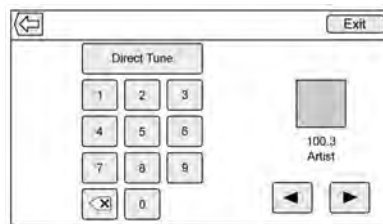

A Sintonização direta exibirá um teclado. Busque a frequência manualmente ou insira diretamente uma estação por meio do teclado. Quando uma nova estação é inserida, as informações relativas a ela são exibidas à direita. Essas informações são atualizadas com cada nova frequência válida.

O teclado desativa entradas que não contribuem para uma frequência válida e coloca uma casa decimal automaticamente no número da frequência, conforme necessário.

Uma estação válida é sintonizada automaticamente na nova frequência, mas não próximo ao intervalo de sintonização direta. Toque no cone de Voltar ou em Sair na tela do Conforto e conveniência para fechar a Sintonização direta.

As setas de sintonização do lado direito do visor de sintonização direta, sintonizam a lista de estações completa, uma estação por vez, a cada toque. Toque e manter pressionado faz avançar dez etapas de frequência por segundo.

Toque em (X) para excluir um número de cada vez. Toque e segure (X) para excluir todos os números.

Nos modos AM e FM, toque em << ou >> para que o rádio vá para a estação forte seguinte ou anterior. Toque em Sintonização direta para avançar para a frequência seguinte ou anterior no modo AM ou FM, ou entrar diretamente ou sintonizar na frequência no teclado.

## Armazenando estações de rádio predefinidas

Os favoritos são armazenados na área inferior da tela do Conforto e conveniência.

Até 60 estações predefinidas podem ser armazenadas como a seguir:

**Estações de rádio AM e FM :** Toque e mantenha em uma predefinição de favorito para salvar a estação atual como um favorito. Toque em um favorito salvo para recuperar uma estação favorita.

## 128 Sistema de conforto e conveniência

### Favoritos de áudio misto

Os favoritos que podem ser armazenados incluem estações de rádio, mídias favoritas, contatos, destinos, navegação ou aplicativos.

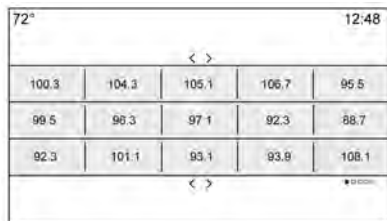

72°					12:48
< >					
100.3	104.3	105.1	106.7	95.5	
99.5	96.3	97.1	92.3	88.7	
92.3	101.1	93.1	93.9	108.1	
< >					

Para percorrer os favoritos:

- Arraste a borda superior da barra de favoritos para visualizá-los. Para fechar os favoritos, arraste-os para baixo.
- Para percorrer cada página dos favoritos, deslize o dedo para a direita ou para a esquerda.

O número de favoritos exibidos é ajustado automaticamente por padrão, mas pode ser ajustado manualmente no menu Ajustes em Rádio e, em seguida, em Número de favoritos exibidos.

### Recepção de Rádio

Se houver interferência ou estática no rádio, desligue os dispositivos eletrônicos das tomadas de alimentação.

#### FM

Sinais de FM atingem apenas aproximadamente 16 a 65 km (10 a 40 mi). Embora o rádio possua um circuito eletrônico embutido que opera automaticamente para reduzir interferência, pode ocorrer alguma estática, especialmente perto de prédios altos ou montanhas, fazendo com que o som aumente e diminua.

#### AM

O alcance da maioria das estações AM é maior que a de FM, especialmente à noite. O alcance maior pode fazer com que uma estação cause interferência em outra. Também pode ocorrer estática quando fenômenos como tempestades e cabos de energia interferem na recepção de rádio. Quando isso ocorrer, tente reduzir o agudo no rádio.

### Uso do telefone celular

O uso do telefone celular, como fazer ou receber chamadas, carregamento ou apenas ter o telefone pode causar interferência estática no rádio. Caso isso aconteça, desconecte o telefone ou desligue-o.

### Antena multibanda

A antena do teto é para o OnStar® e o GPS (Global Positioning System - Sistema de posicionamento global). Mantenha-a limpa para uma melhor recepção. A recepção também poderá ser afetada se o veículo possuir teto solar e este estiver aberto.

## Reprodutores de áudio

### Como evitar dispositivos de mídia não confiáveis

Ao usar dispositivos de mídia, como CDs, DVDs, discos Blu-ray, cartões SD, dispositivos USB e dispositivos móveis, leve em consideração a fonte. Dispositivos de mídia não confiáveis podem conter arquivos que afetam a operação ou o desempenho do sistema. Evitar usar se o conteúdo ou a origem não for confiável.

### Porta USB

Este veículo está equipado com duas portas USB no console central. Essas portas são para dados.

O veículo pode ter duas outras portas USB na parte de trás do console do assoalho central.

Não use a porta USB para carregar equipamentos acessórios USB. O calor gerado pode causar problemas de desempenho ou danos.

### Como reproduzir de um USB

Um dispositivo de armazenamento em massa USB pode ser conectado à porta USB.

Alguns dispositivos podem não ser compatíveis com a porta USB do veículo.

#### Gracenote

Ao conectar um dispositivo USB, o serviço Gracenote cria rótulos de voz para a música. Rótulos de voz permitem que artistas, álbuns com nomes difíceis de pronunciar e apelidos sejam usados para reproduzir músicas através de reconhecimento de voz.

Durante a indexação, os recursos dos serviços de Conforto e Conveniência ficam disponíveis.

#### Minha biblioteca de mídia

Permite acesso a conteúdo de todas as fontes de mídia indexadas. Toque no ícone Mídia no menu Áudio da tela do Conforto e conveniência para percorrer as opções até Minha mídia ser selecionado. Toque no visor para rolar pelo conteúdo.

#### Reprodutor de MP3 USB e unidades USB

- Os reprodutores MP3 USB e as unidades USB devem estar em conformidade com a especificação USB Mass Storage Class (USB MSC).

- Unidades de disco rígido não são suportadas.
- As seguintes restrições se aplicam aos dados armazenados em um reprodutor de MP3 USB ou dispositivo USB.
  - As extensões de áudio aplicáveis são: mp3, wma, aac, m4a e aif.
  - Arquivos sem perda WMA ou Apple não são compatíveis.
  - Os sistemas de arquivo compatíveis são FAT32 e NTFS.

Para reproduzir um dispositivo USB, faça o seguinte:

- Conecte o USB.
- Toque em Mídia no menu Áudio na tela do Conforto e conveniência até o dispositivo conectado ser mostrado.

Ao reproduzir uma fonte USB ativa, use:

► : Toque para reproduzir a fonte de mídia atual.

II : Toque para pausar a reprodução da fonte de mídia atual.

⏮:

- Pressione para procurar o início da faixa atual ou anterior. Se a faixa tiver sido reproduzida por menos de 2 segundos, a faixa anterior será reproduzida. Se estiver em

## 130 Sistema de conforto e conveniência

reprodução por mais de dois a cinco segundos, dependendo do dispositivo, a faixa atual reiniciará.

- Pressione e segure para retroceder rapidamente na reprodução. Solte para retornar à velocidade de reprodução. O tempo decorrido é exibido.

⏮:

- Pressione para procurar a próxima faixa.
- Pressione e segure para avançar rapidamente na reprodução. Solte para retornar à velocidade de reprodução. O tempo decorrido é exibido.

### Menu USB

Toque no ícone Menu para exibir o menu USB. Os itens a seguir podem estar disponíveis:

**Tom** : Toque em + ou - para ajustar as configurações de som. Consulte *Rádio AM-FM* ⇨ 125.

**Aleatório** : Toque para reproduzir as faixas aleatoriamente. Toque novamente para cancelar a reprodução aleatória.

**Adaptação automática volume (Se equipado)** : Esse recurso ajusta o volume com base na velocidade do veículo. Consulte *Rádio AM-FM* ⇨ 125.

**Tecnologia de compensação de ruído Bose AudioPilot (se equipado)** : Esse recurso ajusta o volume com base no ruído do veículo e na velocidade. Consulte *Rádio AM-FM* ⇨ 125.

### Menu de navegação do USB

Toque em alguma parte entre os menus superior e inferior, ou toque no ícone pesquisar da tela do conforto e conveniência para exibir o menu pesquisar. As opções seguintes serão mostradas perto da parte inferior da tela:

#### Voz:

1. Consulte *Reconhecimento de voz* ⇨ 155.

#### Lista de leitura:

1. Toque para visualizar as list. leitur. armazenadas no USB.
2. Toque em lista de leitura para visualizar uma lista de Todas as músicas nessa lista de leitura.
3. Toque em uma música na lista para iniciar a reprodução.

#### Artistas:

1. Toque para visualizar a lista de artistas armazenada no USB.
2. Toque em um nome de artista para visualizar uma lista de todos os álbuns deste artista.

3. Para selecionar uma música, toque em Todas as músicas ou em um álbum e, em seguida, selecione uma música na lista.

#### Álbuns:

1. Toque para visualizar os álbuns no USB.
2. Toque em álbum para visualizar uma lista de Todas as músicas no álbum.
3. Toque em uma música na lista para iniciar a reprodução.

#### Músicas:

1. Toque para exibir uma lista de Todas as Músicas no USB.
2. Para iniciar a reprodução, toque em música na lista.

#### Gêneros:

1. Toque para visualizar os gêneros no USB.
2. Toque em um gênero para exibir uma lista de artistas.
3. Toque em um artista para exibir os álbuns desse artista.
4. Toque em um álbum para exibir as músicas desse álbum.
5. Toque em uma música para inciar a reprodução.

Podcasts, Compositores, Audiolivros, Visualizar pastas (se equipado) e Vídeos são mostrados quando Mais é selecionado perto da parte inferior da tela.

#### **Podcasts:**

1. Toque para visualizar os podcasts no USB.
2. Selecione um podcast.
3. Selecione um episódio para iniciar a reprodução.

#### **Compositores:**

1. Toque para visualizar os compositores no USB.
2. Toque em Compositores para visualizar uma lista de álbuns desse compositor.
3. Toque em um álbum para visualizar uma lista de músicas.
4. Toque em uma música na lista para iniciar a reprodução.

#### **Audiolivros:**

1. Toque para visualizar as audiolivros armazenadas no USB.
2. Toque em audiolivro na lista. Selecione um capítulo para reproduzir.

#### **Visualizar pastas (Se equipado):**

1. Toque para visualizar as pastas do USB.
2. Toque em uma pasta para exibir uma lista de todos os arquivos.
3. Toque em um arquivo na lista para iniciar a reprodução.

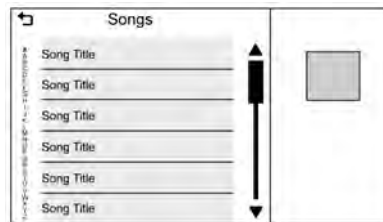

Quando uma lista de músicas, álbuns, artistas ou outros tipos de mídias é exibida, um teclado vertical poderá ser exibido de um lado da lista, e uma barra de rolagem aparecerá do outro. Ao usar o teclado vertical, toque segure e role no caractere inicial do nome desejado para exibir a lente de aumento desse caractere. Solte o dedo da tela do Conforto e conveniência e a lente de aumento desaparecerá.

Toque na barra de rolagem para mover a lista para cima e para baixo.

#### **Sistema e nomenclatura de arquivos**

As músicas, os artistas, os álbuns e os gêneros são retirados das informações da música no arquivo e só são exibidos se estiverem presentes. O rádio exibe o nome do arquivo como o nome da faixa se as informações da música não estiverem disponíveis.

#### **Dispositivos compatíveis da Apple**

Consulte sua concessionária.

#### **Perda de áudio**

Se um telefone atualmente emparelhado por Bluetooth estiver conectado por um cabo USB, o sistema automaticamente silencia o áudio do telefone. A reprodução pode ser retomada, alterando a fonte de áudio de Bluetooth para cabo USB.

Utilize o USB como fonte do ícone de Mídia na tela do Conforto e conveniência para continuar a reprodução.

#### **Transmissão de áudio por Bluetooth e reconhecimento de voz**

Consulte *Áudio Bluetooth* ⇨ 132 para obter informações sobre o uso do reconhecimento de voz com transmissão de áudio por Bluetooth.

Verifique se todos os dispositivos têm o software mais recente.

## 132 Sistema de conforto e conveniência

### Entrada auxiliar

Este veículo tem uma tomada de entrada auxiliar. Ela pode estar localizada na pilha central ou no console central embaixo do apoio de braço. Possíveis fontes de áudio auxiliares incluem:

- Computador laptop
- Reprodutor de áudio

Esta tomada não é uma saída de áudio. Não conecte fones de ouvido na tomada de entrada auxiliar. Configure um dispositivo auxiliar enquanto o veículo estiver em P (Estacionamento).

Conecte um cabo de 3,5 mm (1/8 polegadas) do dispositivo auxiliar na tomada de entrada auxiliar. Quando um dispositivo é conectado, o sistema pode reproduzir o áudio do dispositivo nos alto-falantes do veículo.

Se um dispositivo auxiliar já tiver sido conectado, mas uma fonte diferente estiver ativa no momento, toque no ícone Média da tela do Conforto e conveniência para percorrer fontes de áudio até que a fonte Entr. AUX apareça.

### Reprodução por uma porta AUX

Um dispositivo auxiliar é reproduzido pelo sistema de áudio e controlado no próprio dispositivo.

#### Menu AUX

Toque no ícone de Menu da tela do Conforto e conveniência para exibir o menu Entr. AUX; o seguinte poderá ser exibido:

**Ajustes do som** : Selecione para ajustar Graves, Médios, Agudos, equilíbrio, esmaecimento e EQ (equalizador). Consulte *Rádio AM-FM* ⇨ 125.

**Adaptação automática volume (Se equipado)** : Esse recurso ajusta o volume com base na velocidade do veículo. Consulte *Rádio AM-FM* ⇨ 125.

**Tecnologia de compensação de ruído Bose AudioPilot (se equipado)** : Esse recurso ajusta o volume com base no ruído do veículo e na velocidade. Consulte *Rádio AM-FM* ⇨ 125.

### Áudio Bluetooth

Se equipado, poderá ser reproduzida música a partir de um dispositivo Bluetooth pareado. Consulte *Bluetooth (Visão geral)* ⇨ 161 ou

*Bluetooth (Reconhecimento de voz)* ⇨ 165 ou *Bluetooth (Controles do Sistema de Conforto e conveniência)* ⇨ 162 para obter mais informações sobre como emparelhar um dispositivo.

A música pode ser controlada pelos controles do sistema de Conforto e conveniência ou pelos controles no dispositivo.

A música pode ser iniciada tocando no ícone Mídia da tela do Conforto e conveniência.

Para reproduzir música via Bluetooth:

1. Ligue o dispositivo e emparelhe-o para conectá-lo.
2. Depois de pareado, acesse o aplicativo de áudio pela Página inicial ou pela bandeja de aplicativos. Toque no ícone Mídia até Bluetooth ser exibido.

#### Menu áudio do Bluetooth

Toque no ícone Menu para exibir o menu Áudio Bluetooth. Os itens a seguir podem estar disponíveis:

**Ajustes do som** : Toque em + ou - para ajustar as configurações de tom. Consulte *Rádio AM-FM* ⇨ 125.

**Aleatório** : Toque para reproduzir as faixas aleatoriamente. Toque novamente para cancelar a reprodução aleatória..

**Adaptação automática volume (Se equipado)** : Esse recurso ajusta o volume com base na velocidade do veículo. Consulte *Rádio AM-FM* ⇨ 125.

**Tecnologia de compensação de ruído Bose AudioPilot (se equipado)** : Esse recurso ajusta o volume com base no ruído do veículo e na velocidade. Consulte *Rádio AM-FM* ⇨ 125.

Toque no ícone de Voltar da tela do Conforto e Conveniência para voltar para o menu anterior.

**Administrar dispositivos Bluetooth** : Toque para acessar a página do Bluetooth ou para adicionar ou excluir dispositivos.

Ao usar a fonte de áudio de Bluetooth, o rádio pode não ser capaz de inicializar aplicativos específicos no seu dispositivo. Use o dispositivo para iniciar a reprodução de áudio quando for seguro.

Cada dispositivo abre o reprodutor de forma diferente. Ao selecionar áudio do Bluetooth como fonte, o rádio poderá exibir pausa na tela. Toque em reproduzir no dispositivo ou toque em ► para iniciar a reprodução.

Alguns telefones suportam o envio de informações de música Bluetooth para exibição no rádio. Quando o rádio recebe essas informações, ele verifica se há alguma disponível para exibição. Para obter mais informações sobre recursos compatíveis do Bluetooth, consulte sua concessionária.

## Sistema de navegação

### Como usar o Sistema de navegação

Toque no ícone Nav na Página inicial ou no ícone Nav na bandeja de aplicativos para acessar o aplicativo de navegação.

Toque no ícone Menu na vista do mapa para exibir o Menu Navegação. Os recursos exibidos no Menu "Navegação" podem ser selecionados para ajustar preferências de navegação.

Para sair de uma lista, toque em Sair do canto superior direito do mapa para voltar à vista principal do mapa.

Quando o visor não está em uso, ele expirará e removerá os controles. Toque em qualquer ponto ao longo da parte superior ou inferior da tela para mostrar os controles.



## 134 Sistema de conforto e conveniência

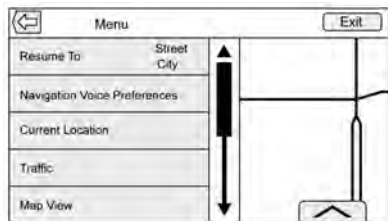

Recursos de navegação adicionais:

- Cancelar trajecto/Continuar
- Ajustes navegação por voz
- Posição atual
- Visualização do mapa
- Trânsito (se disponível)
- Opções da rota
- Exibir ícones "Pontos de interesse"
- Dados pessoais
- Waypoint (Ponto de referência) / Route Editing (Edição de rota) (se disponível)

### Cancelar trajecto/Cont.navegação

- Enquanto estiver em orientação de rota, essa opção exibirá Cancelar trajecto. Toque em Cancelar trajecto para cancelar a orientação de rota. Nenhum outro aviso será apresentado. Esta opção então mudará para Continuar naveg..

- Toque na opção Continuar naveg. para retomar a orientação de tela no último destino inserido.
- O último local sobre o qual o sistema forneceu orientação pode ser retomado tocando nessa opção.
- Se a rota incluir locais, a rota inteira poderá ser suspensa usando a opção Cancelar rota. Ao tocar em Continuar naveg, todos os locais são retomados para orientação.

### Ajustes navegação por voz

Toque na opção Ajustes navegação por voz para ajustar as preferências de voz.

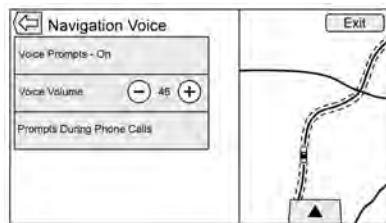

As seguintes opções podem ser ajustadas:

- Mensagens de voz Ligado-Desligado
- Volume saída áudio
- Mens. de navegação dur. cham. Ligado-Desligado

### Mensagens de voz

Toque na opção Mensagens de voz para alternar entre avisos de voz Ligado e Desligado.

### Volume saída áudio

Ajuste a intensidade do feedback de áudio tocando em - ou +. Caso esteja sendo reproduzido um aviso de manobra e o volume principal for ajustado, o volume do aviso será atualizado e gravado.

### Mens. de nav. durante cham.

Quando ativado, o sistema reproduz um aviso mais curto durante uma chamada telefônica. Essa configuração pode ser definida em relação a um aviso ser ou não ouvido durante uma conversa telefônica.

Quando essa configuração estiver Desligado, só o tom de alerta curto é exibido ao se aproximar da manobra.

### Voice Prompts Mute Icon (Ícone de silenciamento dos comandos de voz)

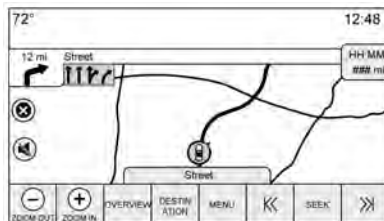

Toque no ícone mudo do lado esquerdo do mapa quando, na vista do mapa, para ligar ou desligar os avisos de voz.

### Posição atual

Toque no recurso Posição atual para exibir uma lista de Posição atual.

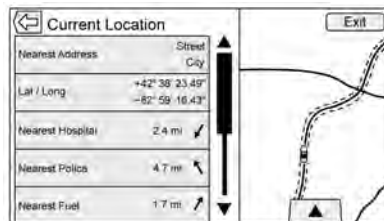

As informações a seguir são exibidas nas opções Posição atual:

- Ender. m. próx.
- Lat. / Long.
- Hospital mais perto
- Post. políc. mais perto
- P. abastec. mais perto
- A.-socorro mais perto

Toque em uma das opções para exibir a vista Detalhes do destino relativa ao local selecionado para iniciar a orientação.

Toque em Ender. m. próx. e depois na opção Salv. para gravar a posição atual nos Address Book (Agenda).

### Map View (Visual. do mapa)

Toque para selecionar a vista do mapa desejada. Uma marca de verificação é exibida para indicar que uma exibição foi selecionada.

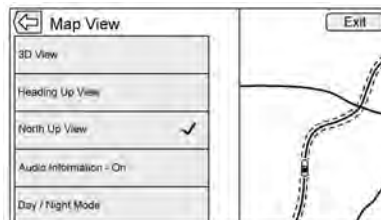

**3D View (Visual. 3D)** : A visualização 3D é uma visualização de Orientação para cima, mas inclui perspectiva. Itens do mapa são exibidos maiores conforme o veículo se aproxima.

**Visualização Orientação para cima** : A visualização Orientação para cima mantém a orientação atual do veículo na parte superior da exibição. O ícone do veículo fica sempre voltado para a parte de cima da exibição conforme o mapa gira.

**Visualização Norte para cima** : A visualização Norte para cima mantém o norte na parte de cima da exibição. O ícone do veículo é colocado no centro da exibição e gira para indicar a direção do veículo.

**Informações do áudio** : Toque para ligar ou desligar a exibição das informações de áudio da vista mapa principal.

A tela de status do áudio contém:

- Frequência da estação
- Informações sobre o artista
- Informações sobre a música
- Controles de estação e de canal ► / || ou ⏪ ou ⏩

## 136 Sistema de conforto e conveniência

Toque nos controles de estação **⏪** ou **⏩** para sintonizar na próxima estação ou na anterior, ou no canal digital com sinal forte.

Quando o painel de status do áudio exibir Informações sobre Artista e Música, toque ou **⏪** ou **⏩** para ir para a faixa seguinte ou a anterior com base no modo de mídia atual.

### Modo dia / noite

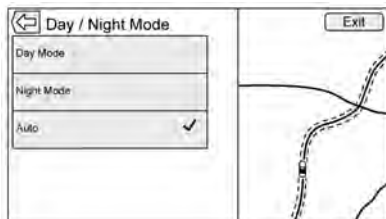

Toque para acessar o menu Modo dia / noite.

As opções são:

- Modo dia: Acende o fundo do mapa.
- Prédios 3D: Toque para ativar ou desativar os prédios 3D da vista principal do mapa.
- Zoom automático: Toque para ativar ou desativar o zoom automático da vista principal do mapa.

- Modo noite: Escurece o fundo do mapa.
- Automático: Ajusta o fundo de tela automaticamente, dependendo das condições externas de iluminação.

### Trânsito (se equipado)

Toque para procurar o trânsito na área e ajustar as configurações de trânsito. Onde informações sobre trânsito estiverem disponíveis, serão exibidas no mapa.

Onde houver dados sobre fluxo de trânsito disponíveis, serão exibidos como uma linha sólida ao lado da estrada. A estrada é exibida em cores para mostrar a velocidade de fluxo como:

- Preto – parada ou fechada
- Vermelha – Ruim
- Amarela – lenta
- Verde – normal

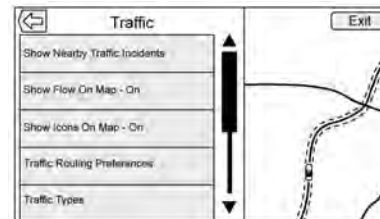

Há várias opções no menu Trânsito:

- Mostrar incidentes de trânsito nas proximidades
- Ligar / desligar Mostrar fluxo no mapa
- Ligar / desligar Mostrar ícones no mapa
- Opções desvio a congest.
- Eventos de trânsito

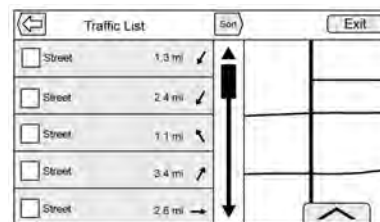

1. Toque em **Mostrar incidentes de trânsito nas proximidades** para acessar o menu **Lista de trânsito**. Este menu exibe o símbolo de incidente e o nome da rodovia, mais a distância e a orientação até o incidente.
2. Toque no incidente para exibir detalhes adicionais a respeito, além de uma opção para evitar o incidente específico se ele estiver ao longo da rota atual.

#### **Opções desvio a congest.**

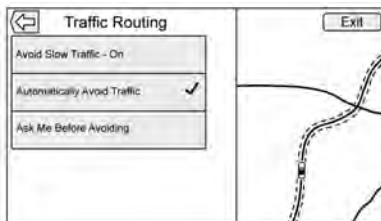

O sistema pode ser configurado em relação a como deverá reagir quando receber informações de trânsito. Toque em **Opções desvio a congest.** para acessar o menu **Preferência de rota**.

Quando esta configuração estiver desativada, o sistema nunca levará em conta as condições de trânsito ao criar rotas. Além disso, as duas opções

seguintes ficam esmaecidas. Se você tocar em uma das opções esmaecidas, ativará automaticamente o recurso de prevenção e realizará a seleção desejada.

As duas opções, **Perguntar-me antes de evitar** e **Evitar trânsito automaticamente** ajustarão o sistema da seguinte maneira:

- Se você tocar no item da lista **Evitar trânsito automaticamente**, o sistema ajustará automaticamente a rota com base no trânsito, sem notificar você.
- Se você tocar no item da lista **Perguntar-me antes de evitar**, o sistema sempre usará **Alertas** para mostrar quando há um incidente e permitira que este seja evitado, tocando em **Evitar**.

#### **Eventos de trânsito**

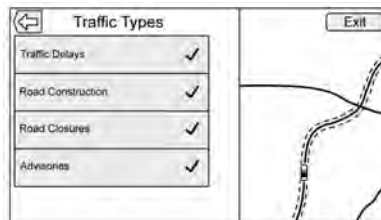

Toque para acessar o menu **Eventos de trânsito**.

O sistema pode ser configurado para filtrar alguns tipos de eventos de trânsito. Se um tipo específico tiver sido desativado, o sistema não o exibirá no mapa e não alertará o motorista.

#### **Preferências de rota**

Toque no item de lista **Preferências de rota** para acessar o menu respectivo. Opções sobre como as rotas são criadas para orientação de rota são listadas nesse menu.

#### **Tipo de trajeto**

Toque nesse item de lista para alterar as preferências de tipo de rota.

As opções são:

- Rápida (padrão)
- Ecológica (se equipado)
- Curta
- Configurar perfil Ecológico

A opção **Configurar perfil Ecológico** pode ser usada para configurar dois parâmetros para a rota Ecológica. Esses parâmetros são **Carga teto** e **Reboque**. Para cada parâmetro, as opções são **Nenhum**, **Pequeno**, **Médio** e **Grande**. Toque para percorrer a lista. O padrão para ambos é **repetição é nenhum**.

## 138 Sistema de conforto e conveniência

Essas preferências são usadas para todas as rotas geradas.

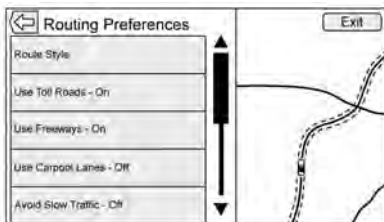

Preferências de segmento de rota são outras opções mostradas no menu Preferências de rota.

Entre elas:

- Ligar / desligar Usar estradas com pedágio
- Ligar / desligar Usar autoestradas
- Ligar / desligar Usar pista de transporte solidário
- Ligar / desligar usar barcas
- Ligar / desligar evitar tráfego lento (se disponível)
- Ligar / desligar Usar túneis
- Ligar / desligar Usar rodovias com horário restrito

### Exibir ícones "Pontos de interesse"

Ícones de locais de interesse (PDI) podem ser exibidos no mapa usando esta visualização.

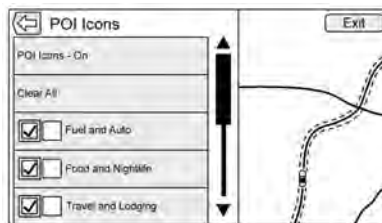

- Os ícones PDI podem ser ligados e desligados. Se ligado toque na caixa de seleção para ativar o ícone "PDI".
- Toque em Deletar todos para redefinir os ícones exibidos no mapa.
- Uma subcategoria pode ser selecionada em vez da categoria inteira. Toque no próprio item de lista em vez de na caixa de seleção. As subcategorias serão exibidas. Selecione alguma das categorias para navegar para baixo na hierarquia.
- Quando uma categoria de nível mais alto tiver algumas de suas subcategorias selecionadas,

a marca de verificação perto dela fica esmaecida. Isso indica que somente algumas das categorias abaixo são mostradas. Toque na marca de verificação colorida para ativar ou desativar todos os ícones da categoria.

### Dados pessoais

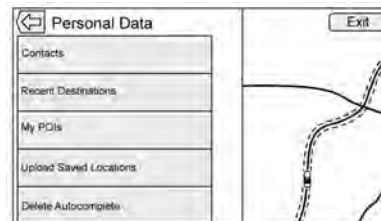

Os dados que o sistema salvar durante o uso do sistema de navegação podem ser gerenciados por meio de:

- Contatos
- Destinos recentes
- Meus PDIs (se equipado)
- Enviar destinos salvos
- Deletar autocompletar

### Contatos

1. Toque em Deletar todas as entradas para excluir uma lista inteira de contatos. Uma janela pop-up é exibida para confirmação.
2. Toque em Editar lista de contatos para exibir os Contatos para editar.

### Destinos recentes

- Toque em Excluir destinos individuais para exibir uma lista de destinos recentes. Toque na entrada individual para excluir.
- Toque em Excluir todos os destinos para excluir a lista inteira de destinos recentes. Um pop-up é exibido pedindo a confirmação da exclusão.

### Meus PDIs (Se disponível)

- Toque em Meus PDIs para exibir um menu de outras opções.
- Toque em Excluir categorias individuais. Uma lista de categorias Meus PDIs é exibida.
- Toque na entrada individual para excluir.
- Toque em Excluir todos os meus PDIs para excluir toda a lista de categorias. Um pop-up é exibido pedindo a confirmação da exclusão.

### Enviar destinos salvos (Se disponível)

Toque para carregar algum local salvo, como POIs baixados e todas as entradas da agenda do veículo para o dispositivo USB.

- Toque em Enviar destinos salvos para salvar a Lista de contatos do veículo do veículo e algum PDI que tenha sido salvo no veículo.
- Depois que locais salvos forem carregados para um USB, poderão ser transferidos para um veículo diferente ou restaurados para a agenda atual.

### Deletar autocompletar

Toque em para excluir todo o histórico de autocompletar do teclado. Um pop-up é exibido pedindo a confirmação da exclusão.

### Configurações do mapa

Use ZOOM +/- para ajustar a escala de exibição do mapa. Quando o fim do zoom for alcançado, ZOOM +/- estará esmaecido.

As escalas de zoom podem ser configuradas para unidades métricas ou inglesas. Para alterar de unidade inglesa para métrica, consulte "Painel de instrumentos" no manual do proprietário.

### Recursos de rolagem

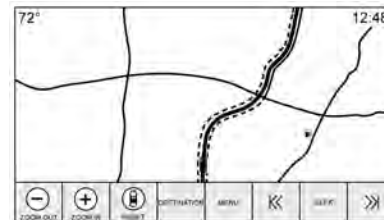

- Para percorrer o mapa, toque em algum lugar na exibição do mapa.
- Desloque ou deslize um dedo no mapa; o mapa se move na direção do dedo.
- Passe um dedo no mapa; o mapa começa a rolar em rolagem contínua curta.
- Toque na localização no mapa; ele recentralizará até o local em que foi tocado.
- Toque em um local duas vezes no mapa; ele amplia em um nível até o local em que foi tocado duas vezes.
- Quando o mapa é ampliado longe de ser bloqueado para a posição do veículo, a cruz mostrará o centro do mapa. Como o mapa continua a ser ampliado, a cruz permanecerá na tela. Quando a cruz é mostrada na

## 140 Sistema de conforto e conveniência

tela, um texto explicativo com mais informações é exibido. Se o mapa for movido do local atual, a cruz desaparecerá juntamente com o texto explicativo.

- Toque sobre o texto explicativo ao lado da cruz e serão exibidos os detalhes do destino. Nesse modo de exibição, a orientação da rota pode ser recebida ou salva na lista de contatos do veículo.
- Quando o mapa é ampliado, a distância linear entre o veículo até o ponto selecionado é exibida em texto explicativo. Além disso, a direção de uma posição sob a forma de uma seta é exibida para indicar a direção. A seta é mostrada em relação à atual posição do veículo.
- Toque em um ícone de PDI no mapa; o nome do PDI é mostrado no texto explicativo de endereço, juntamente com o nome da cidade e o estado / província. Se o texto explicativo for selecionado, a exibição de detalhes do destino do PDI será mostrada.
- Depois de distanciar o mapa para longe do veículo, toque em Resetar para retornar à posição atual no mapa.

- Toque em Vista geral para obter rapidamente uma vista de todo o percurso. O Vista geral de rota assume a posição da opção Resetar durante a orientação da rota. Toque em Resetar para retornar à posição atual no mapa.

### Mapas

O banco de dados de mapas é armazenado na memória flash interna usada no sistema de navegação.

### Áreas detalhadas

Atributos da rede rodoviária estão contidos no banco de dados de mapas para áreas detalhadas. Os atributos incluem informações como nomes de ruas, endereços de ruas e restrições de curvas. Uma área detalhada inclui todas as principais rodovias, ruas de serviço e ruas residenciais. As áreas detalhadas incluem locais de interesse (POIs), como restaurantes, aeroportos, bancos, hospitais, delegacias policiais, postos de combustível, atrações turísticas e monumentos históricos. O banco de dados de mapas poderá não incluir dados de áreas recém construídas ou correções do banco de dados que foram concluídas depois da produção.

O sistema de navegação fornece orientações totais de rota em áreas detalhadas do mapa.

### Visão geral de símbolos

A seguir estão os símbolos mais comuns que aparecem em uma exibição de mapa.

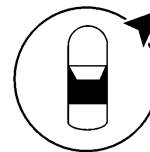

ou



O símbolo do veículo indica a posição atual e a direção da rota do veículo no mapa. Durante a orientação da rota, um círculo com uma flecha é adicionado ao símbolo do veículo para indicar a direção até o destino.

### Texto aplicativo com endereço do veículo

Toque no ícone do veículo para obter o endereço atual sobreposto no mapa próximo ao ícone do veículo em uma chamada. Outro toque oculta a informação.

Qualquer informação de endereço sobre o local atual do veículo será mostrada, incluindo a rua, a cidade e os nomes dos estados / províncias.

Toque nesse texto explicativo para salvar o endereço atual na agenda do veículo.

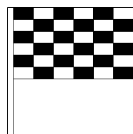

O símbolo de destino marca o destino final depois que a rota tiver sido planejada.

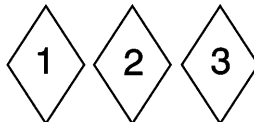

O símbolo de local indica um ou mais locais definidos.

Um local é um ponto de destino de parada adicionado à rota planejada.



O tempo estimado até o destino é exibido. Toque em Chegada para alternar entre duração e distância do destino.



Este símbolo indica que a manobra recomendada deve ser executada. Toque para exibir a lista de curvas ou a lista de locais.



O símbolo Sem GPS aparece quando não há sinal do satélite do Sistema de posicionamento global (GPS). Quando o GPS não está ligado, a posição do veículo no mapa talvez não seja precisa.

### Zoom automático

Como uma manobra está sendo conduzida, o mapa é ampliado automaticamente para dar mais detalhes.

Se a orientação da pista estiver disponível para a manobra, ela também é mostrada.

Quando o sistema inicia o zoom automático, ele amplia a seu nível mínimo. Depois que a manobra é executada, o sistema lentamente reduz de volta.



## 142 Sistema de conforto e conveniência

### Destino

Se a orientação da rota não estiver ativa, toque no ícone Nav na Página inicial para acessar a vista de mapa. Toque no ícone Destino no modo de vista mapa para inserir um destino. Os métodos disponíveis para inserir um destino são Reconhecimento de voz, Endereço, Destino recente, Contatos e PDIs. Várias opções podem ser selecionadas para planejar uma rota. Alguns itens podem estar esmaecidos se nenhum destino foi inserido ou salvo anteriormente.

Toque no ícone Destino da tela do Conforto e conveniência para acessar as exibições da entrada de destino.

#### Métodos de pesquisa disponíveis

- Endereço (entradas por hierarquia)
- Cruzamento
- Locais de interesse (PDIs)
- Recente (destinos)
- Contacts (Contatos)

Toque no ícone Destino da tela do Conforto e conveniência e a exibição do menu será mostrada. O padrão inicial é Endereço.

### Alerta de manobra para a próxima curva do sistema de navegação

O sistema de navegação pode precisar chamar a atenção do motorista em determinadas situações.

Se não for no aplicativo de navegação, quando o próximo aviso de manobra for dado, ele será mostrado como um alerta. O alerta contém o indicador de curva e a opção para exibir a vista de navegação principal ou descartar o alerta.

O alerta contém o nome da rua para virar e uma barra de contagem regressiva.

### Maiúsculas automáticas

A tecla shift é ativada automaticamente quando um ponto final é inserido no teclado. Assim que o primeiro caractere é digitado após o ponto final, o próximo caractere alternará para minúsculas.

### Teclado alfanumérico

O teclado é usado em vários locais em todo o sistema e pode ser usado junto com vários recursos. O sistema de navegação usa o teclado alfanumérico.

O teclado também pode ser modificado para incluir os caracteres apropriados da região definida nas configurações do veículo.

✓ : Toque para procurar os detalhes do destino de um endereço ou local de interesse inserido no campo de texto. Uma vez tocado em ✓, o indicador de atividade é exibido na lista de possíveis correspondências.

▽ : Toque para exibir uma lista de correspondências.

Quando houver várias correspondências, uma seta suspensa é mostrada após o preenchimento automático do texto. Essa lista suspensa exibe toda a lista de correspondências. Toque na correspondência apropriada sem ter de inserir mais texto.

X : Toque para excluir o último caractere digitado. Toque e mantenha pressionado nesse ícone para limpar todo o campo de texto. Se todo o campo de texto tiver sido excluído, este ícone torna-se uma opção Desfazer. Tocando em Desfazer restaura o texto excluído.

Sair : Toque em para retornar à vista mapa anterior.

SYM : Toque para mostrar o teclado de símbolos.

Espaço : Toque para inserir um espaço entre caracteres ou palavras de um nome.

∧ : Toque para exibir o seletor de interação.

⊕ : Se equipado, toque para alternar entre teclado alfanumérico e reconhecimento de caracteres.

### Caracteres especiais

Conforme os caracteres são digitados no teclado, um pop-up da letra digitada é exibido acima da tecla correspondente.

Continue a manter pressionado e qualquer caractere especial associado a essa letra é exibido em torno da letra atual. Para selecionar um dos caracteres especiais, pressione sobre o mesmo.

### Lista de caracteres especiais

Os caracteres a seguir contêm caracteres especiais abaixo deles:

E - É Ê Ë Ì Í Î Ï	More Characters:
Y - Ÿ	0 - °
U - Ů Ú Û Ü	! - ¡
I - Ī   f ĩ İ	\$ - ¥ £ ¢
O - Ō Ø Œ Ć Ö Ö ð Ò	& - §
A - Ā Ă Ą Ą Ą Ą Ą Ą	" - « »
S - Ŗ (for lowercase s) Š Š	? - ¿
L - Ł	{ - { {
Z - Ź Ź Ź	} - }
C - Ć Ć Ć	.com - .net .org
N - Ń Ń	
. - ...	

### Processo de pesquisa

O processo de priorização da pesquisa serve para ajudar a encurtar o tempo de localização de resultados. Quando uma

correspondência de 100% é encontrada em uma pesquisa, as pesquisas restantes são anuladas.

O sistema conduz a pesquisa na ordem seguinte:

1. Lista de contatos do veículo
2. Lista de contatos do telefone conectado
3. POIs
4. Endereços

Os Contatos são concluídos primeiro porque a lista será relativamente curta e pode ser concluída rapidamente.

PDIs vêm em seguida, pois o tempo necessário para pesquisa do PDI médio é uniforme. O menor desvio durante uma pesquisa significa uma média de menos tempo necessário.

Os Endereços vêm por último, pois o desvio padrão de uma pesquisa de endereço é muito grande. Algumas pesquisas de endereços são muito rápidas, mas outras podem levar muito tempo. Por isso, a pesquisa de endereço não seria realizada, a menos que não fosse possível encontrar uma boa correspondência em Contatos ou POIs.

### Preenchimento automático

O preenchimento automático é pré-carregado com todos os destinos e nomes de categoria de PDI recentes. Pesquisas de nomes de PDI anteriores serão lembradas.

Se for encontrado apenas um tipo de resultado, a tela de resultado de tipo único será mostrada. Em cada grupo eles são listados por ordem de confiança. Ou seja, o resultado com mais alta confiança virá em primeiro.

Se vários tipos de correspondências forem encontrados, será exibida a lista de resultados com a correspondência de mais alta confiança.

Correspondências de Endereços e Contatos são mostradas no formato de lista em largura total. Os resultados de correspondência exibirão ícones exclusivos para endereços completos, ruas, interseções, cidades e países.

POIs são mostrados em formato de lista dividida, com o mapa à direita exibindo os locais das correspondências. O ícone de marca ou o ícone de categoria é exibido para os resultados de correspondência.

Quando uma lista é exibida, os resultados de um tipo específico podem ser filtrados tocando nos filtros na parte

## 144 Sistema de conforto e conveniência

superior da tela. Quando não há nenhum resultado específico para um tipo selecionado, uma mensagem é indicada na lista.

Por exemplo:

- No caso de nenhum endereço: "Nenhum endereço encontrado no <estado / região>".
- No caso de nenhum PDI: "Nenhum PDI encontrado dentro de <75 km/ 50 mi/ 800 km/500 mi>." Essa distância é mostrada dependendo de qual raio foi concluído e quais as unidades atuais selecionadas.
- No caso de nenhum contato: "No Contacts Found" (Nenhum contato encontrado).

O sistema realiza pesquisas parciais em contatos, portanto, digitar um nome ou sobrenome localiza uma correspondência. Não é necessário digitar o nome do contato inteiro para que ele seja encontrado em uma pesquisa.

Tocar em um contato listado na lista de resultados mostra a exibição detalhada de contatos padrão para selecionar um item, como um endereço para iniciar o itinerário, ou um número de telefone para realizar uma chamada.

### Endereço

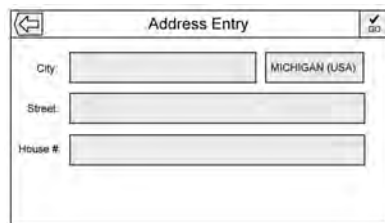

The screenshot shows a mobile application interface titled "Address Entry". It features three input fields: "City" with a dropdown menu currently showing "MICHIGAN (USA)", "Street", and "House #". There is a back arrow icon on the left and a checkmark icon on the right of the title bar.

- Um destino pode ser pesquisado digitando no teclado o endereço, a interseção, a rodovia ou pista de entrada da autoestrada. Essas informações são digitadas e exibidas no campo de informações. Toque no ícone de pesquisa para iniciar a pesquisa.  
Por exemplo:  
**Cidade:** Crawford  
**Rua:** Rua principal  
**Casa n°:** 12334
- Informações sobre o estado / província não precisam ser incluídas no campo de pesquisa se você estiver inserindo um endereço cuja localização seja no mesmo estado / província.

- Sempre que a exibição do teclado for acessada, será exibido o último texto digitado, mesmo que ele não tenha sido pesquisado.
- Um endereço parcial ou completo pode ser digitado no campo de pesquisa. Se for digitado um endereço parcial, o sistema tenta usar o conhecimento local para preencher as informações adicionais. Por exemplo, se não for informado um nome de cidade ou país, o sistema pressupõe uma pequena na cidade atual ou em uma cidade próxima no país atual. O sistema também é capaz de reconhecer formatos de endereços de acordo com outras regiões.

Se o endereço ou local de destino for fora do País, primeiro preencha o campo de País ao lado do campo de Cidade.

### Erros de ortografia

O oferece alternativas se o termo pesquisado não for encontrado com exatidão. O sistema utiliza o termo mais próximo encontrado e apresenta esses resultados.

O sistema primeiro pesquisa o termo exato inserido. Se não for encontrada nenhuma correspondência, são utilizadas palavras parciais.

### Pesquisa em andamento

Toque em Pesquisar e será exibida a tela de resultados com o indicador de atividade. Há um item na Lista que não pode ser selecionado, que diz "Buscando", para indicar que a pesquisa está em andamento.

Depois que os resultados são encontrados, a tela da lista correta é exibida.

### Nenhum resultado encontrado

Se nenhum resultado for encontrado para um termo de pesquisa inserido, será exibido um aviso indicando que nenhum resultado foi encontrado. Toque em OK para voltar à exibição do teclado.

### Exibição de resultados

Se uma única correspondência for localizada ao fim de uma pesquisa, a lista não é mostrada, mas a exibição Detalhes do destino, sim. Toque em Voltar, na exibição Detalhes do destino, para voltar à tela da lista de resultados. Se foi uma pesquisa de PDI, Continuar pesquisa de PDI estará disponível caso esse não tenha sido o PDI desejado.

### Locais de interesse (PDI)

Enquanto estiver na Página inicial, toque no ícone Nav para ver uma exibição do mapa. Toque no ícone Destino da tela do Conforto e conveniência para acessar as exibições da entrada de destino.

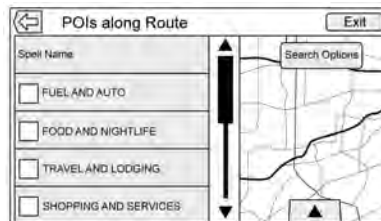

1. Toque na opção PDIs para exibir uma lista de Categorias de PDI. O primeiro item da lista em toda lista de PDI é uma função de pesquisa. Para o nível mais alto de categorias, toque em Soletar nome ou selecione uma categoria e pesquise dentro dessa seleção.
2. Selecione uma categoria de PDI para exibir subcategorias.
3. Quando uma subcategoria selecionada não tem resultados na área circundante, a pesquisa é expandida até que um resultado seja encontrado.

4. Se for selecionada uma categoria de alto nível, como restaurantes, o mapa amplia a região próxima à posição do veículo para mostrar as correspondências mais próximas. Quando uma lista é exibida, ela pode ser filtrada para um tipo específico tocando no filtro na parte superior da tela. Se não houver nenhum resultado específico para um tipo de filtro selecionado, uma mensagem é indicada na lista.
5. Aplique panorâmica ou zoom no mapa usando gestos com os dedos para minimizar a lista de POIs e para interagir com o mapa. Os ícones que foram mostrados antes continuam a ser exibidos e atualizados. A lista também é atualizada com base no local em que o mapa foi exibido em panorâmica ou ampliado. A pesquisa de POIs é restrita ao local para onde o mapa foi movido.
6. Se o mapa de pesquisa for tocado para ampliar, as cruzes são mostradas para indicar o centro do novo local de pesquisa. Se o usuário tocar no ícone de um PDI enquanto o mapa estiver totalmente expandido, um texto

## 146 Sistema de conforto e conveniência

explicativo será exibido. Toque no texto explicativo para ver a exibição de detalhes do destino.

7. Toque na opção de redefinição do mapa para que retorne ao zoom automático e à pesquisa. Ele é recentralizado em torno da posição do veículo, da rota, do destino ou de outro local especificado para a pesquisa. A opção de redefinição do mapa só é exibida se o mapa tiver sido ajustado manualmente.

Se forem encontrados vários tipos de correspondência, a lista Mostrar todos é mostrada com os resultados classificados por ordem de confiança com o resultado de mais alta confiança em primeiro lugar.

### Uso do teclado

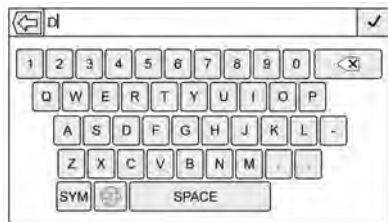

O PDI pode ser pesquisado por meio de nome do PDI, categoria, nome e categoria ou número de telefone no teclado.

Por exemplo, digite informações como:

**Nome do POI:** Gastronomia mundial

**Categoria de POI:** Restaurantes

**Nome do PDI e categoria:**  
Restaurantes de gastronomia mundial

**Número de telefone do POI:**  
0001222555

Além disso, um local pode ser digitado se o PDI não estiver próximo. Essa pesquisa será então feita em torno do local informado.

Por exemplo, digite informações como:

**Nome do PDI e localização:**  
Gastronomia mundial em Chicago, IL

Os resultados da pesquisa do teclado do PDI serão exibidos na ordem em que forem encontrados.

### POI Search Location (Localização de pesquisa de POI)

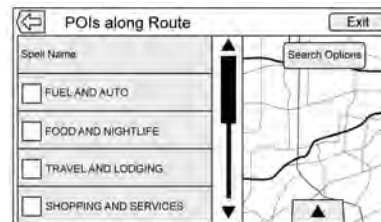

Caso esteja procurando PDIs ou pesquisando resultados no teclado em um local diferente do que foi pesquisado anteriormente, toque no botão Opções de pesquisa no modo de vista do mapa para especificar um local diferente.

Toque em uma opção exibida no menu Select Search Area (Selecionar área de pesquisa).

- POIs ao longo da rota
- POIs próximos
- Destinos próximos a POIs
- POIs em outro local

### **Favorite POIs (POIs favoritos) (se disponível)**

Se disponível para a versão e / ou o mercado de seu veículo, localizações, categorias ou um ID de sequência de POIs em particular podem ser salvos como Favoritos na vista de POIs.

Toque na seta para cima ▲ para mostrar o seletor de interação e, em seguida, arraste para cima para mostrar os locais Favoritos.

Mantenha um local favorito pressionado, depois, toque na categoria a ser salva. Sempre que um conjunto de POIs for agrupado, como em uma categoria, a categoria inteira é salva nos favoritos para ser recuperada posteriormente. Sempre que um conjunto de PDIs pertencente à mesma ID de cadeia for salvo nos favoritos, será exibida uma mensagem de aviso de salvamento da cadeia de PDI, perguntando se somente aquele local deve ser salvo ou se toda a cadeia deve ser salva. Os PDIs só são agrupados por cadeia quando a ordem de classificação for Alfabética. Toque em Classificar para alterar a ordem de classificação.

### **Recalling a POI Category or Chain (Recuperação de uma categoria ou sequência de POI) (se disponível)**

Se disponível na versão e / ou no mercado de seu veículo, se uma categoria ou cadeia de PDI favorita for recuperada, o sistema exibe uma lista de resultados correspondentes iniciando nas proximidades, mas permite uma pesquisa de outros locais. Toque em Opções de pesquisa para especificar um local diferente.

### **Criação e download de POIs predefinidos (Meus POIs) (se disponível)**

Se disponível para a versão e / ou mercado de seu veículo, além dos POIs já armazenados no sistema de conforto e conveniência, POIs predefinidos podem ser criados.

Ao criar um PDI predefinido, será preciso inserir as coordenadas do GPS para longitude e latitude da localização do PDI, além de um nome descritivo.

Após criar os PDIs predefinidos, eles poderão ser baixados para o Sistema de conforto e conveniência de um pendrive USB.

Depois de baixado, os dados do POI se tornam um destino selecionável no menu My POIs (Meus POIs).

### **Criação de um arquivo de texto com informações (se disponível)**

Se disponível para a versão e / ou mercado de seu veículo, crie um arquivo de texto usando um software simples de editor de texto. Salve o arquivo com um nome e extensão.csv, por exemplo, "TomsPOI.csv."

Insira as informações do PDI no arquivo de texto no formato a seguir:

- Coordenada de longitude, Coordenada de latitude, "Nome do POI", "Informações adicionais", "Número do telefone".  
Exemplo: 7.0350000, 50.6318040, "Casa do Michael", "123 Maple Lane", "02379234567".
- As coordenadas do GPS devem ser expressas em graus decimais e podem ser obtidas de um mapa geográfico. As sequências de informações adicionais e número de telefone são opcionais.
- O nome do PDI e a sequência de informações adicionais não podem exceder 60 caracteres.
- Informações do PDI de cada endereço de destino devem ser inseridas em uma linha única separada.

## 148 Sistema de conforto e conveniência

### Como armazenar o PDI em um dispositivo USB (se disponível)

Se disponível para a versão e / ou mercado de seu veículo, no diretório raiz de um dispositivo USB, crie uma pasta chamada "myPOIs", por exemplo. "F:\\" é o diretório raiz do dispositivo USB.

Na pasta "myPOIs", armazene o arquivo de texto com seus POIs, por exemplo, "F:\myPOIs\TomsPOIs.csv."

### Download do POI para o Sistema de conforto e conveniência (se disponível)

Se disponível para a versão e / ou mercado de seu veículo, conecte a unidade USB contendo as informações de POI à porta USB do Sistema de conforto e conveniência. Será exibida uma mensagem perguntando se deve ser feito o download das informações do PDI contidas no pendrive USB. Todos os POIs encontrados são salvos, mesmo que estejam em várias pastas.

É possível criar subpastas para organizar os POIs em categorias, por exemplo, "F:\myPOIs\Restaurants\TomsPOIs.csv."

Se a mensagem for descartada ou ignorada, não será baixada nenhuma informação de PDI. Esse aviso não ocorrerá novamente para o ciclo de ignição atual.

Quando os sistema terminar o download, um pop-up é exibido, pedindo para especificar uma categoria para o novo PDI, se desejado.

### Importação e substituição de categorias (se disponível)

Se disponível para a versão e / ou mercado de seu veículo, quando são encontrados POIs em um dispositivo de mídia, a data do arquivo é analisada e comparada à data dos arquivos que já estão no sistema. Se o arquivo que está sendo baixado for mais novo que o que está no sistema, essa categoria específica de PDI será substituída. Qualquer outro PDI que tenha sido salvo anteriormente em outras categorias não é afetado.

### Download da agenda (se disponível)

Se disponível para a versão e / ou mercado de seu veículo, se for detectada uma Agenda no dispositivo USB, o mesmo alerta é usado para indicar que foram encontrados locais e que eles podem ser baixados. Se já existir algum conteúdo na Agenda do

veículo, o sistema pergunta se o conteúdo existente deve ser substituído. Toque em Salvar para substituir as informações existentes na Agenda. Toque em Cancelar para anular a importação de informações.

### Navegar nos POIs baixados (se disponível)

Se disponível para a versão e / ou mercado de seu veículo, acesse os POIs baixados selecionando o item de lista Meus POIs na lista de POIs.

### Edição dos meus POIs (se disponível)

Se disponível para a versão e / ou mercado de seu veículo, os POIs baixados podem ser editados em um nível de categoria. Estes POIs podem ser excluídos como uma categoria inteira ou reatribuídos a outra categoria. Para editar as categorias:

- Toque em Editar na exibição da categoria principal para editar os PDIs. Os ícones para edição são exibidos próximos ao nome de cada categoria. Não há procura de POI nesse modo. Somente funções de edição estão disponíveis.
- Depois que uma ação, como exclusão ou reatribuição, for selecionada, as alterações são salvas imediatamente.

### Alteração de categorias de POIs (se disponível)

Se disponível para a versão e / ou mercado de seu veículo, as categorias de POI podem ser atribuídas a uma categoria diferente usando o mesmo método que a atribuição de categoria para uma entrada da Agenda. Ao editar, o lado direito da tela exibe o nome da categoria atual.

### Exclusão de categorias de POIs (se disponível)

Se disponível para a versão e / ou mercado de seu veículo, as categorias de POI podem ser excluídas tocando em Editar e, em seguida, em Excluir. Um pop-up é exibido para confirmação da exclusão.

### Saved Destinations (Destinos salvos)

Selecione um destino salvo nos Contatos ou em Destinos recentes.

### Contatos

Selecione Contatos para exibir a lista de contatos do veículo ou de um dispositivo Bluetooth conectado. Se um contato específico tiver um único endereço associado, esse contato terá um ícone de lista Rota rápida próximo a ele. Contatos sem esse ícone Rota rápida

têm vários endereços ou nenhum endereço. Toque em Rota rápida para acessar a exibição Detalhes do destino.

Toque em um endereço, na Rota rápida ou na lista de contatos, ou em um endereço específico da lista de detalhes do contato, para ir para a tela de destino que mostra esse endereço no mapa.

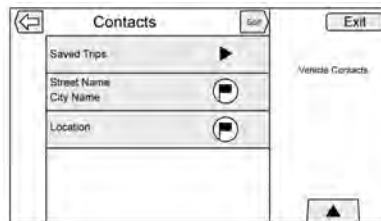

Viagens de Contatos podem ser salvas e recuperadas. A ordem se baseia em quando a viagem foi usada pela última vez. Quando as viagens são salvas, recebem um título padrão do nome do destino final. Se não houver viagens salvas, esse item de lista fica oculto.

### Favorite Destinations (Destinos favoritos)

- Os destinos podem ser salvos como Favoritos para serem recuperados posteriormente. Dependendo do favorito, quando um endereço ou

PDI favorito for recuperado, a exibição Detalhes do destino é mostrada.

- Quando um endereço favorito está sendo seguido, ele é mostrado como ativo. Para cancelar as instruções de navegação, toque na Tela de navegação e do lado esquerdo exibirá um símbolo (X - vermelho) toque neste símbolo para cancelar as instruções de navegação selecionada.
- Salve locais como Favoritos para recuperá-los mais tarde na exibição Detalhes do destino.
- Salve viagens da Agenda de endereços.

### Armazenamento de favoritos na lista Detalhes do contato

O nome de um contato ou alguma informação do contato, como telefone ou endereço em Detalhes do contato, pode ser salvo como Favorito.

- Toque e mantenha pressionado no local favorito enquanto exibe um contato na lista Detalhes do contato. O nome e todas as informações do contato podem ser armazenados.
- Toque para salvar como favorito. O rótulo do favorito será o nome do contato.



## 150 Sistema de conforto e conveniência

- Toque em Favorito para ver a tela do destino.

### Armazenamento de favoritos do mapa

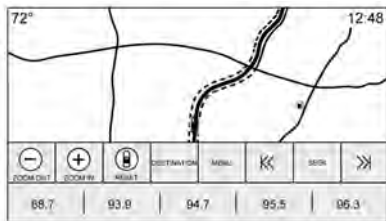

Locais favoritos podem ser armazenados no modo vista do mapa.

Se não estiver em orientação de rota, o local atual do veículo pode ser salvo como Favorito. Se estiver em orientação de rota, o destino final pode ser salvo.

Toque e arraste  para cima, para exibir os Favoritos. Toque e mantenha pressionado no local do favorito na vista do mapa para salvá-lo.

### Orientação da rota

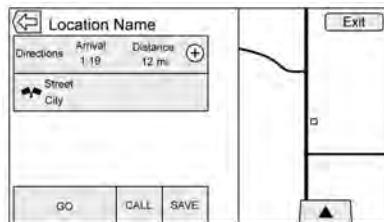

- Toque em IR para acessar a exibição de navegação principal e iniciar a orientação de rota.
- Se o sistema tiver uma rota ativa, será exibido o pop-up: "What would you like to do with this destination?" (O que deseja fazer sobre este destino?). As opções são: Adicionar como local, Definir novo destino ou Cancelar.
- Se for adicionado um local, ele é colocado na localização que conduz à rota mais eficiente.
- Há um número máximo de locais que podem ser adicionados ao sistema. Quando o número máximo de locais for alcançado, um pop-up será exibido indicando que um local deve ser excluído antes de poder adicionar outro novo. O sistema manterá esse local em uma lista

Locais pendentes e ele será adicionado automaticamente à rota quando houver uma posição disponível, seja chegando em um local ou excluindo um local.

- Para salvar um local, arraste  para cima, para exibir os Favoritos. Toque e mantenha em um local favorito para salvar o local mostrado como um Favorito.

### Tempo de chegada estimado (ETA) e distância

- Quando está em orientação de rota, o sistema mostra o Tempo de chegada estimado (ETA) ou o tempo de viagem, ou a distância do percurso.
- O ETA e o tempo do percurso são calculados usando as informações de tráfego disponíveis.
- Se estiver em um percurso de local, ETA, tempo de viagem e distância do percurso são todos mostrados em relação ao destino final.
- O ETA final é mostrado levando em conta fusos horários atravessados pelos quais a rota passou.
- Toque na área de informações do ETA para alternar entre tempo de chegada estimado, tempo total resultante da viagem e distância do percurso.

### Current Street Name (Nome da rua atual)

O nome da rua atual na qual se encontra o veículo é exibido na parte inferior central do visor.

Ao dirigir fora da estrada ou em estrada desconhecida, a mensagem "Off Road Location" (Local fora da estrada) é exibida.

### City Lane Guidance (Orientação de pista na cidade)

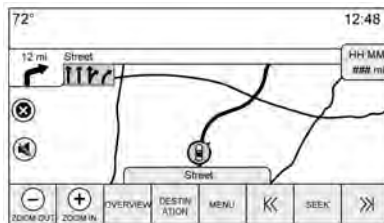

Quando uma manobra estiver próxima contendo informações sobre orientação de pista na cidade, ela substituirá o indicador de manobra normal.

As setas expandem em direção ao centro da tela para que as manobras possam ser identificadas mais facilmente.

### Highway Lane Guidance (Orientação de pista em autoestrada)

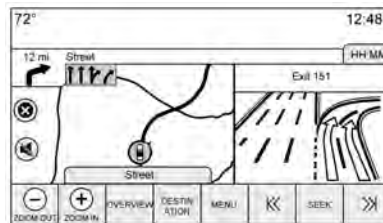

A imagem de exibição de entroncamento é exibida na margem direita da tela e cobre temporariamente as informações de distância. A posição atual do veículo e o nome da rua são movidos para a esquerda e centralizados na vista do mapa disponível quando ela é exibida.

### Off-Road Mode (Modo fora de estrada)

Quando o veículo está fora da estrada, o sistema exibe a seta de fora da estrada no indicador de curva e exibe "Off Road Location" (Local fora da estrada) no campo de nome da rua.

### Destination Arrival (Chegada ao destino)

As informações de revisão de rota são exibidas no local do indicador de curva e o endereço de destino no campo de nome da rua.

### Infos. de áudio

As informações do áudio permanecem na mesma posição, no canto inferior direito do visor.

As informações de nome da rua atual ficam no mesmo local, mas serão truncadas se necessário.

### Lista de curvas

Toque no indicador de próxima curva no mapa para exibir a lista de curvas ou a lista de locais. O seletor de interação é minimizado automaticamente. Toque na seta para cima para exibir estas opções:

### Destino

Toque no ícone Destino da tela do Conforto e conveniência para exibir um local ou alterar o destino enquanto exibe a lista de curvas. Quando você tocar em Destino, a tela mostrará os menus Destino.

### End Guidance (Encerrar orientação)

Toque em Encerrar orientação para suspender a rota atual na lista de curvas. Quando você tocar em Encerrar orientação, a lista de curvas é encerrada e o visor volta à visualização do mapa principal.

## 152 Sistema de conforto e conveniência

### Avoid Areas (Evitar áreas)

Toque em Evitar áreas para selecionar o nome da estrada que deve ser evitada. O sistema exibe uma janela pop-up perguntando quantas milhas, ou se toda a estrada, devem ser evitadas.

### Lista trajeto

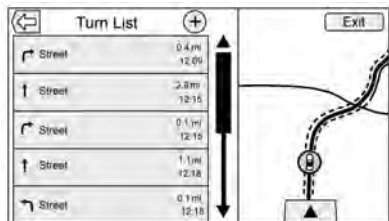

- Quando estiver em um percurso de local, toque em Lista de curvas na tela do Conforto e conveniência para mostrar a lista de curvas. Ao entrar em uma lista de curvas, a próxima instrução de manobra é falada.
- O título da lista de curvas é o nome ou o endereço do destino. Toque no ícone de informações ao lado do nome do destino para exibir as informações do destino.
- A lista de curvas é classificada na ordem, com a próxima manobra na parte de cima da lista e as manobras

subsequentes abaixo dela. A próxima manobra é sempre destacada quando após a entrada na Lista de trajetos para mostrar rapidamente qual é a próxima manobra.

- Cada manobra indica a distância entre esta e a manobra anterior, ou o local atual do veículo. A próxima manobra na parte de cima entrará em contagem regressiva até a manobra ser alcançada e, depois, próxima manobra iniciará a contagem regressiva.
- Cada manobra tem um tempo de chegada estimado com base nas condições de condução atuais.

### Percursos memorizados

Percursos de locais podem ser salvos para recuperação posterior. Toque em Adicionar na lista de locais para salvar o percurso na lista Percursos memorizados da lista de contatos do veículo. Quando os percursos são salvos, recebem um título padrão do destino final. Percursos memorizados podem ser editados tocando na opção Editar lista para acessar a tela de edição da entrada salva. O único campo que pode ser editado é o campo nome. Toque no campo nome para acessar a exibição do teclado. Digite a alteração

do nome. Essa alteração é salva automaticamente quando feita pelo teclado.

O percurso salvo também pode ser excluído do modo de edição. Toque em Excluir e será exibido o aviso de confirmação de exclusão.

### D. interm.

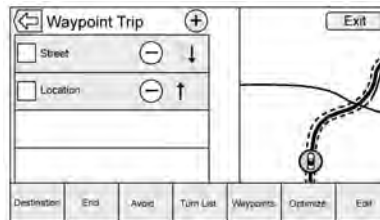

- Quando estiver em um percurso de local, toque no indicador de próxima curva para exibir a lista de locais. A exibição do último local é mostrada, que pode ser Locais, Lista de curvas ou Editar rota.
- A lista de locais é classificada na ordem, com o próximo local na parte de cima da lista. Cada local é indicado com um ícone numerado, começando com o próximo local.

- Para indicar qual o segmento da rota do próximo local e qual o restante da rota, eles aparecem em cores diferentes.

#### **Optimized Route (Rota otimizada)**

- Toque em Otimizar para otimizar o percurso de local atual.
- A otimização é feita de acordo com o modo como as preferências são definidas para novas rotas, por exemplo, rota mais rápida, distância mais curta ou ecológica.
- Enquanto o sistema está otimizando a rota, o percurso do local tem o indicador de atividade exibido acima dele. Se o sistema estiver calculando o ETA e a distância do percurso para um local, o indicador de atividade será exibido no cabeçalho da lista.
- Quando o percurso do local é criado pela primeira vez ou locais adicionais são adicionados a um percurso de local existente, eles são adicionados ao local que levaria a uma rota otimizada.
- Se um destino já estiver planejado e um local for adicionado, ele será adicionado antes ou depois do destino atual, o que resultará na rota mais ideal.

- Se estiver em um percurso de local que consista em dois ou mais destinos, qualquer local extra será adicionado ao local que resulte na rota mais ideal.

#### **Edit Route (Editar rota)**

- Toque em Editar rota para modificar a ordem ou remover um local da rota. Toque em Excluir para remover um local da rota.
- Um pop-up é exibido pedindo a confirmação da exclusão do local.

### **Sistema de Posicionamento Global (GPS)**

A posição do veículo é determinada usando sinais de satélite, vários sinais do veículo e dados do mapa.

Em certos momentos, outras interferências, como a condição do satélite, a configuração da estrada, a condição do veículo e / ou outras circunstâncias, poderão afetar a capacidade do sistema de navegação determinar a posição precisa do veículo.

O GPS mostra a posição atual do veículo usando sinais enviados pelos satélites de GPS. Quando o veículo não estiver recebendo sinais dos satélites,

um símbolo será exibido na exibição do mapa. Consulte *Visão geral de símbolos* ⇨ 140.

Este sistema poderá não estar disponível ou poderá ocorrer interferência se alguma das condições a seguir for verdadeira:

- Sinais obstruídos por prédios altos, árvores, grandes caminhões ou um túnel.
- Satélites sofrendo manutenção ou melhorias.

Para obter mais informações se o GPS não estiver funcionando adequadamente, consulte *Problemas com a orientação de rota* ⇨ 154 e *Serviço para o sistema de navegação* ⇨ 155.

### **Posicionamento do veículo**

Em alguns momentos, a posição do veículo no mapa poderá ser imprecisa devido a um ou mais dos seguintes motivos:

- O sistema rodoviário mudou.
- O veículo está trafegando em superfícies de estradas escorregadias, como areia, cascalho ou neve.

## 154 Sistema de conforto e conveniência

- O veículo está trafegando em estradas com ventos ou longas estradas retas.
- O veículo está se aproximando de um prédio alto ou um veículo grande.
- Ruas correm em paralelo a uma autoestrada.
- O veículo foi transportado por um guincho ou balsa.
- A calibragem da posição atual está definida incorretamente.
- O veículo está trafegando em alta velocidade.
- O veículo mudou de direção mais de uma vez ou está em uma via circular de estacionamento.
- O veículo está entrando e/ou saindo de um estacionamento, garagem ou terreno com um teto.
- O sinal do GPS não está sendo recebido.
- Um bagageiro de teto está instalado no veículo.
- Correntes para pneus foram instaladas.
- Os pneus foram substituídos ou estão gastos.
- A pressão dos pneus está incorreta.

- Este é o primeiro uso da navegação depois que os dados do mapa foram atualizados.
- A bateria de 12 volts ficou desconectada por vários dias.
- O veículo está em meio a trânsito pesado, sendo conduzido a baixa velocidade, parando e reiniciando o movimento repetidamente.

### Problemas com a orientação de rota

A orientação de rota inadequada pode ocorrer sob uma ou mais das seguintes condições:

- Uma curva não foi feita na rua indicada.
- A orientação de rota poderá não estar disponível ao usar novo roteamento automático para a próxima curva à direita ou à esquerda.
- A rota pode não ter sido alterada ao usar nova rota automática.
- Não há orientação de rota ao mudar de direção em uma interseção.
- Nomes plurais de lugares poderão ser ocasionalmente anunciados.

- Poderá levar um longo tempo para operar uma nova rota automática durante condução em alta velocidade.
- A nova rota automática poderá exibir uma rota retornando ao local definido ao ir para um destino sem passar por um local definido.
- A rota proíbe a entrada de um veículo devido a uma regulamentação de horário, temporada ou qualquer outra que possa ser dada.
- Algumas rotas poderão não ser pesquisadas.
- A rota ao destino poderá não ser exibida se houver novas ruas, se as ruas tiverem mudado recentemente ou se certas ruas não estiverem listadas nos dados do mapa. Consulte *Mapas* ⇨ 140.

Para recalibrar a posição do veículo no mapa, estacione com o veículo em funcionamento por dois a cinco minutos, até que a posição seja atualizada. Verifique se o veículo está estacionado em um local seguro e se tem uma vista clara do céu, longe de obstruções grandes.

## Serviço para o sistema de navegação

Se o sistema de navegação precisar de reparos e as etapas aqui listadas tiverem sido seguidas, mas ainda houver problemas, consulte *Problemas com a orientação de rota* ⇨ 154.

## Atualizações dos dados de mapa

Os dados de mapa no veículo são as informações mais atualizadas que estavam disponíveis quando o veículo foi fabricado.

## Explicações sobre a cobertura do banco de dados

Áreas de cobertura variam com relação ao nível de detalhe do mapa disponível para qualquer área determinada. Algumas áreas apresentam níveis de detalhe maiores do que outras. Se isto ocorrer, não significa que há um problema com o sistema.

## Reconhecimento de voz

O reconhecimento de voz permite a operação viva-voz em aplicações de navegação, áudio e telefone. Esse recurso pode ser iniciado pressionando **V** no volante ou tocando em **V** na tela do conforto e conveniência.

No entanto, nem todos os recursos nessas áreas são compatíveis com comandos de voz. Geralmente, somente tarefas complexas que exigem diversas interações manuais para conclusão são compatíveis com comandos de voz.

Por exemplo, tarefas que requerem o pressionar de um ou mais controles, como a seleção de uma música ou um artista a reproduzir a partir de um dispositivo de mídia, seriam compatíveis com comandos de voz. Outras tarefas, como ajustar o volume ou buscar para cima ou para baixo, são recursos de áudio facilmente executáveis pressionando um ou dois controles, e não são compatíveis com comandos de voz.

Em geral existem formas flexíveis de enunciar comandos para executar tarefas. A maioria delas, exceto entrada de destino e teclado de voz, podem ser executadas em um único comando. Se a

tarefa requer mais de um comando para ser executada, o primeiro comando deve ser para indicar o tipo de tarefa a ser executada, como "Navegação Entrada de destino". O sistema responde com avisos que conduzem você por uma caixa de diálogo para inserção das informações necessárias. Por exemplo, se um destino de orientação de rota for necessário, diga "Navegação" ou "Entrada de Destino."





Se seu idioma for compatível, tente dizer um comando pontual, como "Navegar para o endereço <número, rua, cidade, estado>." Esse tipo de comando de entrada de destino é compatível em alguns idiomas. Outro exemplo de um comando de Entrada de destino pontual: "Navegar para local de interesse – hotéis". Se esses comandos não funcionarem, tente dizer: "Navegar para ponto de interesse" ou "Navegar para endereço" e o sistema fará o resto.

O reconhecimento de voz pode ser usado quando a ignição está ligada ou quando a Energia acessória retida (RAP) está ativa. Consulte "Energia retida de acessórios (RAP)" no manual do proprietário.

## 156 Sistema de conforto e conveniência

### Uso do reconhecimento de voz

O reconhecimento de voz fica disponível depois que o sistema é inicializado. Ele inicia quando a ignição é ligada. A inicialização pode levar alguns instantes.

1. Pressione  nos controles do volante para ativar o reconhecimento de voz, ou toque em  na tela do Conforto e conveniência.
2. O sistema de áudio é silenciado e o sistema reproduz uma solicitação seguida de um bipe.
3. Aguarde até o final do bipe e fale claramente um dos comandos descritos nesta seção. Pressione  para interromper a solicitação do sistema de reconhecimento de voz. Por exemplo, se o aviso parecer estar levando muito tempo para terminar, pressione  novamente o bipe deve soar imediatamente.

Há dois modos de solicitação de voz suportados:

- Solicitações verbais longas: Os avisos mais longos apresentam mais informações sobre as ações compatíveis.

- Solicitações curtas: Os avisos curtos apresentam instruções simples sobre o que pode ser enunciado.

Se um comando não for falado, o sistema de reconhecimento de voz enuncia um aviso de ajuda.

### Solicitações e exibições na tela

Enquanto uma sessão de reconhecimento de voz está ativa, opções correspondentes são exibidas na tela. A interação manual na sessão de reconhecimento de voz é possível. A interação durante uma sessão de voz pode ser concluída inteiramente usando comandos de voz, ou algumas seleções podem agilizar uma sessão. Se for feita uma seleção usando um controle manual, a caixa de diálogo irá progredir da mesma forma se a seleção fosse feita por um comando de voz. Quando o sistema conseguir concluir a tarefa ou a sessão for encerrada, a caixa de diálogo de reconhecimento de voz é interrompida.

Um exemplo desse tipo de intervenção manual é tocar em um dado de uma lista de números exibida em vez de falar o número associado ao dado desejado.

### Para cancelar o reconhecimento de voz

- Toque no ícone de voz. Tocar nesse ícone finalizará a sessão de reconhecimento de voz que foi iniciada tocando no ícone da tela do conforto e conveniência.
- Toque ou diga “Cancel (Cancelar)” ou “Exit (Sair)” para encerrar a sessão de reconhecimento de voz e exibir a tela de onde o reconhecimento de voz foi iniciado.
- Pressione  nos comandos do volante para encerrar a sessão de voz e exibir a tela de onde o reconhecimento de voz foi iniciado.

### Dicas úteis para falar comandos

O reconhecimento de voz pode compreender comandos pronunciados naturalmente na forma de frases, ou comandos diretos que enunciem a aplicação e a tarefa.

A maioria dos idiomas não é compatível com comandos de idiomas naturais na forma de frases. Para esses idiomas, use comandos diretos, como exemplos mostrados no visor.

Para obter os melhores resultados:

- Ouça o aviso e aguarde o bipe antes de dizer um comando ou resposta.

- Diga "Ajuda" ou olhe na tela para obter exemplos de comandos.
- A solicitação do sistema de reconhecimento de voz pode ser interrompida enquanto estiver em reprodução pressionando  $\blacktriangleleft$ . Por exemplo, se a solicitação demorar a ser encerrada, para pronunciar o comando sem aguardar a conclusão da solicitação, pressione  $\blacktriangleleft$ .
- Diga o comando naturalmente, não muito rápido nem muito lento. Use comandos diretos sem muitas palavras extras.
- Normalmente comandos de telefone e de áudio podem ser falados em um só comando. Por exemplo, diga "Ligar para <name> no trabalho," "Play (Reprod.)" seguidos do nome do artista ou da música, ou "Tune (Sint.)" seguido do número da estação de rádio.
- Destinos de navegação são muito complexos para um só comando. Primeiramente, diga um comando que explique o tipo de destino desejado, como "Quero direções para um Endereço", "Navigate (Naveg.) para um Cruzamento", "Preciso encontrar um Ponto de interesse ou POI", ou "Direções para

um Contato." O sistema responderá solicitando mais detalhes. Após dizer "Ponto de interesse" só grandes cadeias estarão disponíveis por nome. Cadeias são empresas com pelo menos 20 filiais. Para outros POIs, diga o nome de uma categoria, como "Restaurantes," "Shopping centers" ou "Hospitais."

A maioria dos idiomas não é compatível com comandos de idiomas naturais na forma de frases. Para esses idiomas, use comandos diretos, como exemplos mostrados no visor.

Não é preciso memorizar termos de comandos específicos. Comandos diretos podem ser entendidos mais claramente pelo sistema. Um exemplo de comando direto seria "Call <number> (Ligar para n°)." Exemplos desses comandos diretos são exibidos na maioria das telas enquanto uma sessão de voz está ativa. Se "Telefone" ou os "Comandos do Telefone" for enunciado, o sistema entenderá que uma chamada telefônica está sendo solicitada e responderá com perguntas para obter detalhes suficientes.

Se o número de telefone tiver sido salvo com um nome e um lugar, o comando direto deverá incluir ambos, por exemplo "Ligar para <name> no trabalho."

### **Uso do reconhecimento de voz para opções de lista**

Quando uma lista é exibida, um aviso de voz solicita a confirmação ou a seleção de uma opção dessa lista. É possível fazer uma seleção manualmente selecionando o item ou falando o número da linha do item a ser selecionado.

Quando a tela contém uma lista, pode haver opções disponíveis, mas que não estejam exibidas. A lista em uma menu de reconhecimento de voz funciona da mesma maneira que a lista de outras telas. A função de rolar ou passar pode ser usada para ajudar a exibir outras entradas da lista.

Rolar manualmente ou mudar as páginas da lista em uma tela durante uma sessão de reconhecimento de voz suspenderá o evento de reconhecimento de voz atual e reproduzirá o aviso "Faça a seleção na lista usando os controles manuais ou pressione o botão < VOLTAR para tentar novamente".

Se a seleção manual levar mais de 15 segundos, a sessão termina e avisa que esgotou o tempo limite. A tela retornará à última exibição em que o reconhecimento de voz foi iniciado.



## 158 Sistema de conforto e conveniência

### O comando Voltar

Diga "Back (Voltar)" ou pressione < VOLTAR para acessar a exibição anterior.

Se estiver no reconhecimento de voz e "Back (Voltar)" for dito até a exibição inicial, e "Back (Voltar)" sendo dito mais uma vez, a sessão de reconhecimento de voz será cancelada.

### Ajuda

Diga "Ajuda" em alguma exibição de reconhecimento de voz e o aviso de ajuda da tela é exibido. Além disso, um pop-up exibe uma versão de texto do aviso da ajuda. Dependendo de como o reconhecimento de voz foi iniciado, o pop-up Ajuda será exibido no painel de instrumentos ou no visor do Conforto e conveniência. Toque em Rejeitar para dispensar o pop-up.

Pressionar  enquanto o aviso de ajuda é reproduzido encerra o aviso e faz soar um bipe. Fazer isso interrompe o aviso de ajuda para que um comando de voz possa ser usado.

### Reconhecimento de voz para o rádio

Algumas telas de áudio têm um ícone de reconhecimento de voz () para iniciar o reconhecimento de voz do áudio. Se o

ícone de voz for tocado em uma tela do Conforto e conveniência, os comandos de voz dos recursos de rádio e mídia ficam disponíveis.

**"Mudar para AM"** : Mudar faixas para AM e sintonizar na última estação de rádio AM.

**"Mudar para FM"** : Mudar faixas para FM e sintonizar na última estação de rádio FM.

**"Tune to (Sint. em) <frequência AM> AM"** : Sintonizar na estação de rádio cuja frequência seja identificada no comando (como "nine fifty" (noventa e cinco)).

**"Tune to (Sint. em) <frequência FM> FM"** : Sintonizar na estação de rádio cuja frequência seja identificada no comando (como "one o one point one" (cento e um ponto zero)).

### Reconhecimento de voz para áudio do MyMedia

Se estiver navegando em MyMedia quando o ícone de voz for selecionado, os comandos de reconhecimento de voz dos recursos de MyMedia ficam disponíveis.

**"Tocar por artista"** : Inicia um diálogo para inserir um nome de artista específico.

**"Tocar por artista <nome do artista>"** : Inicia a reprodução da seleção de mídia identificada no comando.

**"Tocar álbum"** : Inicia um diálogo para inserir um nome de álbum específico.

**"Tocar álbum <nome do álbum>"** : Inicia a reprodução do nome de álbum identificado no comando.

**"Tocar música"** : Inicia um diálogo para inserir um nome de música específico.

**"Tocar música <nome da música>"** : Inicia a reprodução do nome de música identificado no comando.

**"Play Genre (Reprod. gên.)"** : Inicia um diálogo para inserir um gênero específico.

**"Play Genre (Reprod. gên.) <nome do gênero>"** : Inicia a reprodução da seleção de mídia identificada no comando.

**"Tocar lista de reprodução"** : Inicia um diálogo para inserir um nome de lista de reprodução específico.

**"Tocar lista de reprodução <nome da lista de reprodução>"** : Inicia a reprodução da lista de reprodução identificada no comando.

**“Play (Reprod.) <nome do dispositivo>”** : Reproduz a música de um dispositivo específico identificado pelo nome. O nome do dispositivo é o nome exibido na tela quando o dispositivo é selecionado pela primeira vez como fonte de áudio.

**“Tocar capítulo”** : Inicia um diálogo para inserir um nome específico.

**“Tocar capítulo <nome do capítulo>”** : Inicia a reprodução da seleção de mídia identificada no comando.

**“Tocar audiolivro”** : Inicia um diálogo para inserir um nome específico.

**“Tocar audiolivro <nome do audiolivro>”** : Inicia a reprodução da seleção de mídia identificada no comando.

**“Play (Reprod.) Episódio”** : Inicia um diálogo para inserir um nome específico.

**“Tocar episódio <nome do episódio>”** : Inicia a reprodução da seleção de mídia identificada no comando.

**“Tocar podcast”** : Inicia um diálogo para inserir um nome específico.

**“Tocar podcast <nome do podcast>”** : Inicia a reprodução da seleção de mídia identificada no comando.

**“Reproduzir vídeo”** : Inicia um diálogo para inserir um nome específico.

**“Reproduzir vídeo <nome do vídeo>”** : Inicia a reprodução da seleção de mídia identificada no comando.

**“MyMedia”** : Inicia um diálogo para inserir o conteúdo de mídia desejado.

#### **Como lidar com grande quantidade de conteúdo de mídia**

Espera-se que o veículo receba grandes quantidades de conteúdo de mídia. Pode ser necessário lidar com grandes quantidades de conteúdo de mídia de forma diferente de quantidades menores de mídia. O sistema pode limitar as opções de reconhecimento de voz não permitindo a seleção de títulos de música por voz no nível mais alto se o número de músicas exceder o limite máximo.

As alterações de opções comando de voz por limites de conteúdo de mídia são:

- O sistema pode limitar as opções de reconhecimento de voz não permitindo a seleção de títulos de

música por voz no nível mais alto se o número de músicas exceder o limite máximo.

- Pastas de tipo de álbum incluindo tipos como álbuns e audiolivros.

Não há restrições se o número de arquivos de música e álbuns for inferior a 4.000. Quando o número de arquivos de música conectados ao sistema estiver entre 4.000 e 8.000, o conteúdo não poderá ser acessado diretamente com um comando como “Play (Reprod.) <nome da música>.”

A restrição ocorre porque o comando “Tocar música” deve ser falado primeiramente; o sistema em seguida irá perguntar o nome da música. O comando de resposta seria dizer o nome da música a ser reproduzida.

Existem limites semelhantes para conteúdo de álbum. Se houver mais de 4.000 álbuns, porém menos de 8.000, o conteúdo não poderá ser acessado diretamente com um comando, como “Play (Reprod.) <nome do álbum>.” O comando “Tocar álbum” deve ser falado primeiramente; o sistema em seguida irá perguntar o nome do álbum. A resposta seria dizer o nome do álbum a ser reproduzido.

## 160 Sistema de conforto e conveniência

Quando o número de músicas exceder cerca de 8.000, não haverá suporte para acessar as músicas diretamente por comando de voz. Ainda haverá acesso ao conteúdo de mídia usando comandos para listas de reprodução, artistas e gêneros.

Os comandos de acesso para listas de reprodução e gêneros não são permitidos depois que o número desse tipo de mídia exceder 4.000.

O sistema apresentará uma resposta na primeira vez que o reconhecimento de voz for iniciado se tiver ficado evidente que algum desses limites foi alcançado durante um processo de inicialização de dispositivo.

### Reconhecimento de voz para navegação

**"Navegação"** : Inicia um diálogo para inserir uma informação de destino específica.

**"Comandos Navegação"** : Inicia um diálogo para inserir uma informação de destino específica.

**"Endereço de destino"** : Inicie um diálogo para inserir um endereço de destino específico, que inclua o endereço inteiro consistindo em número da casa, nome da rua, cidade e estado / província.

**"Cruzamento no destino"** : Inicia um diálogo para inserir uma interseção de destino específica.

**"Ponto de interesse de destino"** : Inicia um diálogo para inserir uma categoria de Ponto de interesse de destino ou nome de marca importante (se equipado).

Nem todos os nomes de marcas de empresas estão disponíveis para entrada por voz. A maioria das grandes cadeias, como as com mais de 20 filiais, devem estar disponíveis para pesquisa por nome, mas o nome deve ser falado com exatidão. Apelidos ou nomes curtos das empresas provavelmente não serão encontrados. Empresas menos conhecidas podem precisar ser localizadas por categoria, como fast food, hotéis ou bancos.

**"Contato de destino"** : Inicia um diálogo para inserir um nome de contato de destino específico.

**"Parar Rota"** : Encerrar orientação de rota.

### Reconhecimento de voz para o telefone

**"Ligar <nome do contato>"** : Inicia uma chamada para um contato inserido. O comando pode incluir a localização se o contato tiver números de localização armazenados.

**"Ligar <nome do contato> Em casa", "No trabalho", "Em dispositivo móvel" ou "Em outro"** : Inicia uma chamada para um contato e local inseridos em casa, no trabalho, no celular ou em outro telefone.

**"Ligar <número de telefone>"** : Inicie uma ligação para um telefone comum ou número de emergência.

Se a chamada estiver sendo iniciada fora do país, diga "Ligar <número do telefone>," em seguida, depois que o sistema ler o número de volta, repita o comando "Ligar" para iniciar a chamada. Se o número não estiver correto, "Deletar" irá excluir o número e permitir que seja inserido novamente. Se o número não estiver completo, fale os dígitos restantes.

**"Emparelhar Telefone"** : Inicia o processo de pareamento Bluetooth. Siga as instruções na tela do conforto e conveniência.

“**Switch Phone (Alt. telef.)**” : Seleciona um telefone diferente para chamadas realizadas.

“**Teclado de voz**” : Inicia um diálogo para inserir números especiais, como números internacionais. Os números podem ser inseridos em grupos de dígitos, com cada grupo de dígitos sendo repetido de volta pelo sistema. Se o grupo de dígitos não estiver correto, o comando “Deletar” removerá o último grupo de dígitos e deixará que sejam reinseridos. Depois que o número inteiro tiver sido inserido, o comando “Ligar” começará a discar o número.

“**Voice Mail (Cx. correio)**” : Inicia uma chamada para números de correio de voz.

### Passagem de voz

A passagem de voz permite o acesso aos comandos de reconhecimento de voz no celular, por exemplo, Siri ou Comando de voz. Consulte o guia do usuário do fabricante do celular para ver se o aparelho suporta esse recurso. Para ativar o sistema de reconhecimento de voz do telefone, mantenha pressionado  no volante por alguns segundos.

## Telefone

### Bluetooth (Visão geral)

O sistema compatível com Bluetooth pode interagir com diversos celular, permitindo:

- Fazer e receber chamadas no modo “hands-free”.
- Compartilhar a agenda de telefones do celular ou lista de contatos com o veículo.

Para minimizar a distração do motorista, antes de dirigir e com o veículo estacionado:

- Familiarize-se com os recursos do telefone celular. Organize a agenda e as listas de contatos com clareza e exclua entradas duplicadas ou que são usadas raramente. Se possível, programe a discagem rápida ou outros atalhos.
- Revise os controles e o funcionamento do sistema de Conforto e conveniência.
- Faça o emparelhamento do(s) telefone(s) celular(es) com o veículo. O sistema pode não funcionar com todos os telefones celulares. Consulte “Como emparelhar” nesta seção.

Veículos equipados com sistema Bluetooth podem usar um telefone celular com capacidade Bluetooth com um perfil viva-voz para fazer e receber chamadas. O sistema de Conforto e conveniência e o reconhecimento de voz são usados para controlar o sistema. O sistema pode ser usado enquanto a ignição estiver ligada ou em ACC / ACCESSORY. O alcance do sistema Bluetooth pode ser de até 9,1 m (30 pés). Nem todos os telefones suportam todas as funções e nem todos os telefones funcionam com o sistema Bluetooth. Consulte sua concessionária sobre telefones compatíveis.

### Controle Bluetooth

Use os recursos no sistema de conforto e conveniência e do volante para operar o sistema Bluetooth.

### Comandos do volante

 : Pressione para atender chamadas recebidas, confirmar informações de sistema e iniciar o reconhecimento de voz.

 : Pressione para encerrar uma chamada, rejeitar uma chamada ou cancelar uma operação. Pressione para desativar ou ativar o mudo do Conforto e conveniência quando não estiver em uma chamada.

## 162 Sistema de conforto e conveniência

### Controles do sistema de conforto e conveniência

Para informações sobre como navegar pelo sistema de menus usando os controles do sistema de Conforto e conveniência, consulte *Como usar o Sistema* ⇨ 123.

**TELEFONE** : Toque na Página inicial para acessar o menu principal do celular.

### Sistema de áudio

Ao usar o sistema Bluetooth, o som é emitido nos alto-falantes do sistema de áudio dianteiro do veículo e substituí o sistema de áudio. Gire o botão de volume durante uma chamada para alterar o nível de volume. O nível do volume ajustado permanece na memória para chamadas posteriores. O sistema mantém um nível de volume mínimo.

### Bluetooth (Controles do Sistema de Conforto e conveniência)

Para informações sobre como navegar pelo sistema de menus usando os controles do sistema de Conforto e conveniência, consulte *Como usar o Sistema* ⇨ 123.

### Pareamento

Um telefone celular compatível com Bluetooth deve estar emparelhado com o sistema Bluetooth e, a seguir, conectado ao veículo antes que possa ser usado. Consulte o guia do usuário do fabricante do telefone celular para ver as funções Bluetooth antes de parear o telefone celular.

### Informações de emparelhamento

- Um telefone Bluetooth compatível com música pode ser emparelhado com um veículo como telefone e como reprodutor de música ao mesmo tempo.
- Até 10 dispositivos podem ser emparelhados com o sistema Bluetooth.
- O processo de emparelhamento é desativado quando o veículo está em movimento.
- O emparelhamento só precisa ser concluído uma vez, a não ser que tenham sido feitas alterações nas informações de emparelhamento ou se o celular for excluído do sistema.
- Somente um dispositivo Bluetooth pode ser conectado ao sistema de Bluetooth por vez.

- Se vários celulares emparelhados estiverem ao alcance do sistema, o sistema se conecta ao celular emparelhado na ordem em que foi usado pela última vez no sistema. Para vincular a um telefone emparelhado diferente, consulte “Como vincular um telefone diferente” adiante nesta seção.

### Como emparelhar um telefone

1. Toque no ícone Telefone na Página inicial.
2. Toque em Telefone e em Dispositivo Emparelh..
3. Um Número de identificação pessoal (PIN) de quatro dígitos aparece no visor. O PIN, se necessário, pode ser usado na Etapa 5.
4. Inicie o processo de emparelhamento no celular que será emparelhado com o veículo. Consulte o guia do usuário do fabricante do telefone celular para obter informações sobre este processo.
5. Localize “Chevrolet MyLink” na tela do telefone. Siga as instruções no celular para inserir o PIN fornecido no Passo 3 ou confirme o código de seis dígitos exibido na tela. Depois que o PIN é inserido com

êxito ou o código é confirmado, o sistema responde com “<Nome do dispositivo> emparelhado com sucesso” quando o processo de pareamento é concluído.

6. Se “Chevrolet MyLink” não aparecer, desligue o telefone ou remova a bateria dele e tente novamente.
7. Se o telefone solicitar que aceite a conexão ou que permita o download da agenda telefônica, selecione sempre aceitar e permitir. A agenda telefônica poderá não estar disponível se não for aceito.
8. Repita os passos 1-7 para emparelhar telefones adicionais.

#### **Como listar todos os telefones pareados e conectados**

1. Toque no ícone Telefone na Página inicial.
2. Toque em Telefones.

#### **Desconexão de um telefone conectado**

1. Toque no ícone Telefone na Página inicial.
2. Toque em Telefones.
3. Toque em X ao lado do telefone para desconectar.

#### **Como excluir um telefone emparelhado**

Somente telefones desconectados podem ser excluídos.

1. Toque no ícone Telefone na Página inicial.
2. Toque em Telefones.
3. Toque em ☹ ao lado do telefone para excluir e siga os avisos na tela.

#### **Como conectar um telefone diferente**

Para vincular a outro telefone, o novo telefone deve estar no veículo e emparelhado com o sistema Bluetooth.

1. Toque no ícone Telefone na Página inicial.
2. Toque em Telefones.
3. Toque no o novo telefone ao qual vincular na lista de dispositivos não conectados.

#### **Alternância entre os modos Handset e Viva voz**

Para alternar entre os modos handset e viva voz, toque no ícone Telefone na Página inicial para exibir o Modo de exibição de chamadas.

- Enquanto a chamada ativa estiver em viva-voz, toque na opção Handset da tela para alternar para

o modo handset. A opção da tela muda para Viva voz depois que o dispositivo Bluetooth confirma que está operando como handset.

- Enquanto a chamada ativa estiver em handset, toque na opção Viva voz da tela para alternar para o modo de viva-voz. A opção da tela muda para Handset depois que o dispositivo Bluetooth confirma que está operando como viva voz.

#### **Realização de uma chamada usando Contatos e Cham. recentes**

É possível fazer chamadas pelo sistema Bluetooth usando informações de contato do celular pessoal para todos os telefones compatíveis com o recurso Agenda. Familiarize-se com as configurações e a operação do telefone. Verifique se o celular é compatível com esse recurso.

Quando compatível, os menus Contatos e Cham. recentes ficam disponíveis imediatamente.

O menu Contatos acessa a agenda armazenada no celular.

O menu Cham. recentes acessa a(s) lista(s) de chamadas recentes do seu celular.

## 164 Sistema de conforto e conveniência

Para fazer uma chamada usando o menu Contatos:

1. Toque no ícone Telefone na Página inicial.
2. Toque em Contatos.
3. Toque no nome a chamar.
4. Toque no contato desejado a chamar.

Para fazer uma chamada usando o menu Cham. recentes:

1. Toque no ícone Telefone na Página inicial.
2. Toque em Últimos.
3. Toque no nome ou número para o qual ligar.

### Como fazer uma chamada usando o teclado

Para fazer uma chamada discando os números:

1. Toque no ícone Telefone na Página inicial.
2. Toque em Teclado e insira um número de telefone.
3. Toque Chamada para começar a discar o número.

### Aceitando ou recusando uma chamada

Quando uma chamada é recebida, o sistema de Conforto e conveniência é silenciado e um bip de toque é ouvido no veículo.

#### Como atender uma chamada

Há algumas maneiras de aceitar uma chamada:

- Pressione  nos controles do volante de direção.
- Toque em Atender no visor de Conforto e conveniência.

#### Para recusar uma chamada

Há algumas maneiras de recusar uma chamada:

- Pressione  nos controles do volante.
- Toque em Ignorar no visor de Conforto e conveniência.

### Chamada em espera

A chamada em espera deve ser suportada no telefone Bluetooth e ativada por uma prestadora de serviço de rede sem fio para que funcione.

### Como atender uma chamada

Há algumas maneiras de aceitar uma chamada:

- Pressione  nos controles do volante de direção.
- Toque em Atender no visor de Conforto e conveniência.

#### Para recusar uma chamada

Há algumas maneiras de recusar uma chamada:

- Pressione  nos controles do volante.
- Toque em Ignorar no visor de Conforto e conveniência.

### Para alternar entre chamadas (somente chamadas em espera)

Para alternar entre chamadas, toque no ícone de Telefone na Página inicial para exibir o Modo de exibição de chamadas. Enquanto estiver no Modo de exibição de chamadas, toque nas informações da chamada relativas à chamada em espera, para trocar de chamada.

### Chamada com três participantes

Para funcionar, a chamada com três participantes deve ser compatível no telefone Bluetooth e ativada pela operadora de serviço celular.

Para iniciar uma chamada com três participantes durante a chamada atual:

1. No Modo de exibição de chamadas, toque em Adicionar para adicionar outra chamada.
2. Inicia a segunda chamada selecionando em Últimos, Contatos ou Teclado.
3. Quando a segunda chamada estiver ativa, toque em "Merge" (Modo de conferência) para inserir três participantes em conferência na chamada.
4. Quando todas as chamadas estiverem mescladas, a opção Mesclar se torna uma opção Desfazer mesclagem. Toque para desfazer a mesclagem das chamadas. Algumas operadoras de serviço sem fio talvez não permitam que uma chamada mesclada se torne não mesclada.

#### Como encerrar uma chamada

- Pressione  nos controles do volante.
- Toque em Terminar no visor de Conforto e conveniência para encerrar todas as chamadas existentes ou em Terminar ao lado de uma chamada para encerrar só essa chamada.

Algumas operadoras de serviço sem fio talvez não permitam que uma chamada mesclada se torne não mesclada.

#### Tons Dual Tone Multi-Frequency (DTMF)

O sistema Bluetooth do veículo pode enviar números durante uma chamada. Isso é usado ao ligar para um sistema de telefone acionado por menu.

1. Toque no ícone Telefone na Página inicial.
2. No Modo de exibição de chamadas, toque em  para suspender o seletor de interação.
3. Toque em Teclado e insira o número.

#### Caixa postal

O número da secretária eletrônica padrão é o número do telefone conectado atualmente. O número de caixa de correio pode ser alterado nas configurações do Bluetooth.



Para discar um número e caixa de correio:

1. Toque no ícone Telefone na Página inicial.
2. Toque em Caixa postal.
3. Toque em Chamada.

4. Insira os tons DTMF usando o teclado, se necessário.

#### Bluetooth (Reconhecimento de voz)

##### Uso do reconhecimento de voz do Bluetooth

Para usar o reconhecimento de voz, pressione  nos controles do volante. Use os comandos abaixo para os vários recursos de voz. Para obter informações adicionais, diga "Ajuda" em um menu de reconhecimento de voz. Consulte *Reconhecimento de voz*  155 para obter ajuda no uso dos comandos de reconhecimento de voz.

##### Como fazer uma chamada

Chamadas podem ser feitas usando os comandos a seguir.

##### Uso do comando "Dial" (Discar) ou "Call" (Ligar)

Para chamar um número:

1. Pressione . O sistema responde "Comando" seguido de um bipe.
2. Diga "Discar" ou "Ligar" seguido pelo número de telefone completo.

Use o comando "Teclado de voz" para números internacionais ou especiais que incluam \* ou #.



## 166 Sistema de conforto e conveniência

Depois de conectado, a pessoa na ligação será ouvida nos alto-falantes.

Para chamar usando um contato da agenda:

1. Pressione **☒**. O sistema responde "Comando" seguido de um bipe.
2. Diga "Discar" ou "Ligar" e, depois, o nome do contato. Por exemplo, "Ligar <nome> em casa."

Depois de conectado, a pessoa na ligação será ouvida nos alto-falantes.

### Ligação para números de emergência locais

1. Pressione **☒**. O sistema responde "Comando" seguido de um bipe.
2. Diga "Ligar <número de emergência>."

Depois de conectado, a pessoa na ligação será ouvida nos alto-falantes.

### Como usar o comando "Switch Phone" (Mudar telefone)

1. Pressione **☒**. O sistema responde "Comando" seguido de um bipe.
2. Depois do tom, diga "Switch Phone (Alt. telef.)." O sistema exibe uma lista de telefones para selecionar.

### Uso do comando "Teclado de voz"

1. Pressione **☒**. O sistema responde "Comando" seguido de um bipe.

2. Depois do tom, diga "Teclado de voz." O sistema permite a entrada de números e caracteres especiais.

### Uso do comando "Voice Mail (Cx. correio)"

1. Pressione **☒**. O sistema responde "Comando" seguido de um bipe.
2. Depois do tom, diga "Voice Mail (Cx. correio)." O sistema discar o número da caixa de correio do telefone conectado.

### Para limpar o sistema

A não ser que as informações sejam excluídas do sistema Bluetooth do veículo, elas serão retidas. Isso inclui informações de pareamento do telefone. Para saber como excluir essas informações, consulte "Exclusão de um telefone emparelhado".

### Mensagens de texto

Se equipado, o Conforto e conveniência pode permitir que mensagens de texto sejam recebidas e respondidas. Mensagens recebidas também podem ter o texto lido por voz.

Antes de usar o recurso de mensagens de texto, verifique se o telefone é compatível.

### Menu de texto

**Inbox** : Toque para exibir mensagens recebidas. Para visualizar uma mensagem, toque no nome do remetente. Toque em **☒** para ouvir a mensagem de texto. Pressione **<** Voltar na pilha central ou toque no ícone de Voltar da tela do Conforto e conveniência para retornar ao menu anterior.

**Ajustes** : Consulte "Configurações de texto" mais adiante nesta seção.

**Responder** : Toque em responder usando uma mensagem de texto predefinida. Consulte "Configurações de texto" mais adiante nesta seção.

**Chamada** : Toque para fazer uma ligar ao remetente da mensagem de texto.

### Como visualizar uma mensagem de texto

Ao visualizar uma mensagem de texto:

- Toque em Responder para responder usando uma mensagem de texto predefinida.
- Toque em Chamada para fazer uma chamada ao remetente da mensagem de texto.

### Como visualizar informações do remetente

Se equipado, toque no nome do remetente para visualizar as informações dele se as informações coincidirem com as informações de contato já armazenadas.

**Selecionar um modelo de mensagem :** Toque para selecionar em um conjunto de mensagens rápidas. Toque na mensagem para enviar.

### Mensagens predefinidas

São mensagens de texto curtas que podem ser usadas para envio, assim as respostas não precisam ser digitadas.

As mensagens podem ser excluídas ou uma nova mensagem acrescentada.

Para adicionar uma nova mensagem:

1. Toque em Configurações de texto, depois, em Gerenciar modelos de mensagem.
2. Na exibição da lista de mensagens predefinidas, selecione Adicionar novo modelo de mensagem e um teclado será exibido.
3. Digite uma nova mensagem e toque em NEW MSG (NOVA MSG) ao concluir para adicionar uma mensagem. Pressione < VOLTAR na pilha central ou toque

no ícone de Voltar da tela do Conforto e conveniência para retornar à lista de mensagens predefinidas. Toque em X para excluir um caractere de cada vez.

### Memória cheia

Essa mensagem pode ser exibida se não houver mais espaço no telefone para armazenar mensagens.

### Configurações de texto

**Aviso ao receber mensagem sms :** Se ativo, esse recurso exibirá um alerta quando uma nova mensagem de texto for recebida. Toque para ativá-lo ou desativá-lo.

**Gerenciar modelos de mensagem :** Toque para adicionar, alterar ou excluir mensagens predefinidas.

### Apple CarPlay e Android Auto

Se equipado, o recurso Android Auto™ e / ou o Apple CarPlay™ pode estar disponível por meio de um smartphone compatível. Se disponível, um ícone PROJECTION aparecerá na Página inicial do visor do Conforto e conveniência.

Para usar o Android Auto e / ou o Apple CarPlay:

1. Baixe o aplicativo Android Auto para o telefone na loja Google™ Play. Não há aplicativo exigido para o Apple CarPlay.
2. Conecte seu telefone Android ou iPhone Apple usando o cabo USB compatível em uma porta de dados USB. Para obter o melhor desempenho, use o cabo USB fornecido de fábrica. Cabos de reposição ou de terceiros podem não funcionar.

O ícone PROJECTION na Página inicial mudará para Android Auto ou Apple CarPlay, dependendo do telefone. O Android Auto e / ou o Apple CarPlay pode ser iniciado automaticamente quando o USB for conectado. Se isso não ocorrer, pressione o ícone ANDROID AUTO e / ou APPLE CARPLAY na Página inicial para ser iniciado.

Para obter mais informações sobre o Android Auto e o Apple CarPlay no veículo, consulte [www.chevrolet.com.br](http://www.chevrolet.com.br) ou *Escritórios de assistência ao cliente*  
⇨ 323.

## 168 Sistema de conforto e conveniência

O Android Auto é fornecido pela Google e está sujeito aos termos e à política de privacidade da Google. CarPlay é fornecido pela Apple e está sujeito aos termos e à política de privacidade da Apple. Para suporte para o Android Auto, consulte <https://support.google.com/androidauto> ou para o Apple CarPlay <https://www.apple.com/br/ios/carplay/>. A Apple ou a Google podem alterar ou suspender a disponibilidade a qualquer tempo. Android Auto é uma marca comercial da Google Inc.; Apple CarPlay é uma marca comercial da Apple Inc.

Verifique as exigências mínimas para executar estes aplicativos em seu telefone celular.

Se o dispositivo do Android Auto estiver conectado enquanto outro dispositivo estava pareado, a mensagem da janela pop-up de alternar dispositivos aparecerá conforme a seguir:

"Connecting Android Auto, will disconnect Bluetooth Device (Friendly Name Bluetooth)" (Conectando Android Auto. O dispositivo Bluetooth será desconectado (Bluetooth de nome familiar)).

### Nota

Para usar a função do Android Auto, a data do sistema de conforto e conveniência deve ser a mesma que a do dispositivo Android Auto.

### Nota

Para sua segurança, alguns aplicativos são desativados enquanto o veículo está em movimento.

### Nota

Para encerrar o Android Auto, desconecte o telefone da porta USB ou altere a configuração USB do telefone.





Se o Android Auto não iniciar após conectar um dispositivo compatível, certifique-se de que as opções "Android Auto" e "USB autorun" (execução automática do dispositivo USB) no menu de configurações estejam ativas.

Em alguns casos, pode ser necessário desemparelhar o telefone do rádio antes de conectar o cabo USB para iniciar o Android Auto.

## Configurações

O menu Ajustes possibilita o ajuste de vários recursos do veículo e do rádio. O menu pode conter o seguinte:

### Hora e data

Toque em  ou  para aumentar ou reduzir horas, minutos e selecionar AM ou PM. Pressione 12 h ou 24 h para usar os formatos de 12 ou 24 horas no relógio. Toque em  ou  para aumentar ou diminuir o mês, dia ou ano.

Ative ou desative a exibição do relógio.

### Lembrete assento traseiro (se equipado)

Esse alerta pode ser ativado ou desativado.

### Idioma (Language)

Isso configurará o idioma do visor no rádio, no painel de instrumentos e no reconhecimento de voz. Toque em Idioma (Language) e selecione o idioma apropriado. Toque no ícone de Voltar da tela do Conforto e Conveniência para voltar para o menu anterior.

### Modo de bloqueio

Se equipado, isso bloqueará os comandos do Conforto e conveniência e da direção. Além disso, pode também limitar a velocidade superior e acessar locais de compartimentos de carga do veículo (se equipado).

Para ativar o modo de bloqueio:

1. Digite um código de quatro dígitos no teclado.
2. Toque em Confirmar para ir para a tela de confirmação.
3. Digite novamente o código de quatro dígitos.

Toque em Bloquear ou Desbloquear para bloquear ou desbloquear o sistema. Toque no ícone de Voltar da tela do Conforto e Conveniência para voltar para o menu anterior.

### Rádio

Toque para exibir o menu Rádio e o seguinte poderá ser exibido:

- Administrar favoritos: Toque para destacar um favorito a editar. Toque em Renomear para renomear o favorito ou em Apagar para apagar. Toque e mantenha pressionado na estação para

arrastá-la para um novo local. Toque em Fim para voltar para o menu anterior.

- Number of Favorites Shown: Toque para definir o número de favoritos a exibir. Toque em Auto, 5, 10, 15, 20, 25, 30, 35, 40, 45, 50, 55 ou 60. Auto ajustará o número de locais favoritos que podem ser vistos. Toque no ícone de Voltar da tela do Conforto e Conveniência para voltar para o menu anterior.
- Sinal acústico de resposta: Este recurso ajusta o som de retorno da tela tátil. Esse recurso pode ser ativado ou desativado.
- Adaptação automática volume (Se equipado): este recurso ajusta o volume com base na velocidade do veículo. Consulte *Rádio AM-FM* ⇨ 125.
- Bose AudioPilot Tecnologia de compensação de ruído (se equipado): este recurso ajusta o volume com base no ruído e na velocidade do veículo. Consulte *Rádio AM-FM* ⇨ 125.
- Volume máximo inicial: Esse recurso define o volume máximo inicial. Se for dada partida no veículo e o volume for mais alto do que esse nível, ele é ajustado nesse nível. Para definir o volume máximo inicial,

toque em + ou – para aumentar ou diminuir. Toque no ícone de Voltar da tela do Conforto e Conveniência para voltar para o menu anterior.

- Volume sinal acústico (se disponível): Esse recurso ajusta os sons de inicialização e de desligamento. Para ajustar o volume, toque em + ou – para aumentar ou diminuir. Esse recurso pode ser ativado ou desativado. Toque no ícone de Voltar da tela do Conforto e Conveniência para voltar para o menu anterior.

### Configurações do veículo

Consulte “Personalização do veículo” no manual do proprietário.

### Bluetooth

Em Bluetooth, na tela do Conforto e conveniência, o seguinte pode ser exibido:

- Emparelhar novo dispositivo: Toque para adicionar um novo dispositivo.
- Gerenciamento de dispositivos: Toque para conectar a uma fonte de telefone diferente, desconectar um telefone ou excluir um telefone.
- Toques: Toque para alterar o toque do telefone específico. O telefone não precisa estar conectado para ter o toque alterado.

## 170 Sistema de conforto e conveniência

- Números da caixa postal: esse recurso exibe o número da caixa de correio de todos os telefones conectados. O número da secretária eletrônica pode mudar tocando em Editar, digitando o número novo e tocando em Salv.. Toque no ícone de Voltar da tela do Conforto e Conveniência para voltar para o menu anterior.
- Avisos de mensagem SMS: esse recurso ativará ou desativará alertas de mensagem de texto. Toque em Avisos de mensagem SMS e selecione Desligado ou Ligado. Toque no ícone de Voltar da tela do Conforto e Conveniência para voltar para o menu anterior. Consulte *Mensagens de texto* ⇨ 166.

### Apple CarPlay

Consulte Apple CarPlay em *Personalização do veículo* ⇨ 101 e *Apple CarPlay e Android Auto* ⇨ 167.

### Android Auto

Consulte Android Auto em *Personalização do veículo* ⇨ 101 e *Apple CarPlay e Android Auto* ⇨ 167.

### Voz

Em Voz, na tela do Conforto e conveniência, o seguinte pode ser exibido:

- Sensibilidade reconhecimento de voz: toque em Maior sensibilidade para obter uma resposta do sistema sobre um comando. Selecione Menor sensibilidade no sistema para proceder com o comando sem resposta.
- Extensão do alerta: toque em Curto para obter feedback direto e breve ou Longo para feedback com mais informações. Toque no ícone de Voltar da tela do Conforto e conveniência para acessar o menu anterior.
- Velocidade resposta em áudio: toque em Lento, Médio ou Rápido para a velocidade de resposta. Toque no ícone de Voltar da tela do Conforto e Conveniência para voltar para o menu anterior.
- Exibir "O que posso dizer?": Toque em Desligar para desativar e em Ligar para ativar essa função. Toque no ícone de Voltar da tela do Conforto e Conveniência para voltar para o menu anterior.

### Tela

Em Tela, na tela do Conforto e conveniência, o seguinte pode ser exibido:

- Modo dia / noite (se disponível): Toque em Automático, Dia ou Noite para ajustar o visor. Toque no ícone de Voltar da tela do Conforto e conveniência para acessar o menu anterior.
- Calibrar toque na tela: toque para calibrar o visor do Conforto e conveniência e siga os avisos. Toque no ícone de Voltar da tela do Conforto e Conveniência para voltar para o menu anterior.
- Desligar tela: toque para desativar o visor. Toque em qualquer parte da área de exibição ou em qualquer controle da pilha central novamente para ativar a exibição.

### Câmera de marcha ré

Toque para exibir o menu Câmera de marcha ré. Consulte "Sistemas de auxílio a estacionamento ou ré" no manual do proprietário.

- Linhas de guia: Toque em Ligar para exibir as linhas de orientação ou em Desligar para não exibi-las. Toque

no ícone de Voltar do Conforto e Conveniência para voltar para o menu anterior.

- Ícones assistente estacionamento: Toque em Ligar para exibir símbolos de assistência ou em Desligar para não exibi-los. Toque no ícone de Voltar do Conforto e Conveniência para voltar para o menu anterior.

### Restaurar ajustes de fábrica

Toque em Restaurar ajustes de fábrica e a lista a seguir pode ser exibida:

- Restaurar ajustes do veículo: restaura as configurações de fábrica de personalização do veículo. Toque Restaurar ajustes do veículo. Toque em Cancelar ou Restaurar. Se "Continuar" for tocado, uma janela pop-up de confirmação aparecerá indicando que as configurações do veículo foram restauradas.

- Apagar todos dados privados: caso disponível, use para apagar dados pessoais antes de emprestar ou vender o veículo. Toque Apagar todos dados privados. Toque em Cancelar ou Restaurar. Se Restaurar for tocado, uma janela pop-up de confirmação aparecerá indicando que todos os dados privados foram apagados do sistema.
- Restaurar ajustes do rádio: restaura às definições de rádio. Toque Restaurar ajustes do rádio. Toque em Cancelar ou Restaurar. Se Restaurar for tocado, uma janela pop-up de confirmação aparecerá indicando que as configurações do rádio foram restauradas.

Pressione < VOLTAR na pilha central ou toque no ícone de Voltar da tela do Conforto e conveniência para retornar ao menu de configurações principais.

### Conversão de unidades inglesas e métricas

Para alterar as unidades exibidas entre unidades inglesas e métricas, consulte "Idioma" no manual do proprietário.

## Marcas registradas e Contratos de licença

### Fotos Selo Anatel

Modelo: NG 2.5 HMI



## 172 Sistema de conforto e conveniência

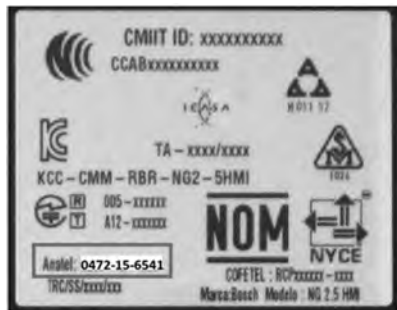

Selos que serão colocados no manual do produto final



*"Este equipamento opera em caráter secundário, isto é, não tem direito à proteção contra interferência prejudicial, mesmo de estações do mesmo tipo, e não pode causar interferência a sistemas operando em caráter primário."*

Esse dispositivo pode não causar interferência prejudicial, e

Este dispositivo deve aceitar as interferências recebidas, incluindo aquelas que possam causar uma operação indesejada.

Made for



"Made for iPod" e "Made for iPhone" significa que um acessório eletrônico foi projetado para ser conectado especificamente a iPod ou iPhone, respectivamente, e foi certificado pelo

fabricante para atender aos padrões de desempenho da Apple. A Apple não se responsabiliza pelo funcionamento deste dispositivo ou por sua conformidade com as normas de segurança e normativas. Observe que o uso deste acessório com iPod ou iPhone poderá afetar o desempenho da rede sem fio. iPhone, iPod, iPod classic, iPod nano, iPod shuffle e iPod toque são marcas comerciais da Apple Inc. registradas nos EUA e em outros países.

### Bose

Bose, AudioPilot, Centerpoint e Bose Surround são marcas comerciais registradas da Bose Corporation nos EUA e em outros países.

### Bluetooth

A marca e os logotipos Bluetooth são de propriedade da Bluetooth SIG, Inc. e quaisquer usos de tais marcas pela General Motors é sob licença. Outras marcas registradas e nomes comerciais são de propriedade de seus respectivos donos.

## Programa I: EULA da Gracenote



A tecnologia de reconhecimento de música e os dados relacionados são fornecidos pelo Gracenote. O Gracenote é o padrão do setor em tecnologia de reconhecimento de música e entrega de conteúdos relacionados. Para obter mais informações acesse [www.gracenote.com](http://www.gracenote.com).

Dados relacionados a música da Gracenote, Inc., copyright © 2000-presente Gracenote. Gracenote Software, copyright © 2000-presente Gracenote. Uma ou mais patentes de propriedade da Gracenote podem ser aplicar a este produto e serviço. Consulte o website da Gracenote para ver uma lista não exaustiva de patentes aplicáveis da Gracenote. Gracenote, CDDB, MusicID, MediaVOCS, a logo e o logotipo da Gracenote e a logo "Powered by Gracenote" são marcas comerciais ou marcas registradas da Gracenote nos Estados Unidos e / ou em outros países.

## Termos de uso da Gracenote

Esse aplicativo ou dispositivo contém software da Gracenote, Inc. de Emeryville, Califórnia ("Gracenote"). O software da Gracenote (o "Software Gracenote") possibilita que esse aplicativo execute identificação de disco e / ou arquivo e obter informações relacionadas a músicas, incluindo informações de nome, artista, faixa e título ("Dados do Gracenote") de servidores on-line ou bancos de dados embutidos (coletivamente, "Servidores do Gracenote") e realizar outras funções. Você poderá usar os Dados do Gracenote somente por meio das funções destinadas ao usuário final desse aplicativo ou dispositivo.

Este aplicativo ou dispositivo pode ter conteúdo pertencente a fornecedores do Gracenote. Nesse caso, todas as restrições aqui estabelecidas com relação aos Dados da Gracenote também devem se aplicar a tal conteúdo e tais fornecedores de conteúdo terão direito a todos os benefícios e proteções aqui estabelecidos que estejam disponíveis à Gracenote.

Você concorda que usará os Dados do Gracenote, o Software da Gracenote e os Servidores do Gracenote somente para seu próprio uso pessoal e não comercial. Você concorda em não

atribuir, copiar, transferir nem transmitir ou Software Gracenote nem Dados da Gracenote para nenhum terceiro. VOCÊ CONCORDA EM NÃO USAR NEM EXPLORAR DADOS DA GRACENOTE, O SOFTWARE GRACENOTE NEM SERVIDORES DA GRACENOTE, EXCETO SE EXPLICITAMENTE PERMITIDO SEGUNDO ESTE DOCUMENTO.

Software Gracenote e dos Servidores da Gracenote será encerrada caso você viole essas restrições. Se sua licença for encerrada, você concorda em cessar todo e qualquer uso dos Dados do Gracenote, do Software da Gracenote e dos Servidores do Gracenote. A Gracenote reserva todos os direitos sobre os Dados do Gracenote, o Software da Gracenote e os Servidores do Gracenote, incluindo todos os direitos de propriedade. Sob nenhuma circunstância a Gracenote será responsável por qualquer pagamento a você por qualquer informação fornecida. Você concorda que a Gracenote. poderá executar seus direitos sob esse Contrato contra você diretamente em seu próprio nome.

O serviço da Gracenote usa um identificador exclusivo para rastrear consultas para fins estatísticos. A finalidade de um identificador



## 174 Sistema de conforto e conveniência

numérico atribuído aleatoriamente é permitir que o serviço do Gracenote conte consultas sem ter nenhuma informação sobre quem você é. Para obter mais informações, consulte a página da web da Política de Privacidade da Gracenote do serviço Gracenote.

O Software da Gracenote e cada item dos dados do Gracenote são licenciados a você NA FORMA EM QUE SE ENCONTRAM. A Gracenote não faz representações nem garantias, expressas ou implícitas, com relação à precisão de quaisquer Dados da Gracenote. A Gracenote reserva-se o direito de excluir dados dos Servidores do Gracenote ou de alterar categorias de dados por qualquer motivo que ela considerar suficiente. Nenhuma garantia é dada de que o Software da Gracenote ou os Servidores do Gracenote estejam livres de erros ou de que seu funcionamento será ininterrupto. A Gracenote não tem obrigação de fornecer a você tipos de dados aprimorados ou adicionais que a Gracenote possa fornecer no futuro e tem a liberdade de descontinuar seus serviços a qualquer momento.

A GRACENOTE RENUNCIA A TODAS AS GARANTIAS EXPLÍCITAS OU IMPLÍCITAS, INCLUINDO, SEM SE

LIMITAR, GARANTIAS IMPLÍCITAS DE COMERCIALIZABILIDADE, ADEQUAÇÃO PARA UM FIM ESPECÍFICO, TÍTULO E NÃO INFRAÇÃO. A GRACENOTE NÃO GARANTE OS RESULTADOS QUE SERÃO OBTIDOS POR SEU USO DO SOFTWARE GRACENOTE NEM DE NENHUM SERVIDOR DA GRACENOTE. EM NENHUMA CIRCUNSTÂNCIA A GRACENOTE SE RESPONSABILIZARÁ POR DANOS CONSEQUENCIAIS OU INCIDENTAIS NEM POR LUCROS CESSANTES OU RECEITAS PERDIDAS.

© 2015. Gracenote, Inc. Todos os direitos reservados.

### **MPEG4–AVC (H.264)**

ESTE PRODUTO É LICENCIADO SOB A LICENÇA AVC PATENT PORTFOLIO PARA O USO PESSOAL E NÃO COMERCIAL DE UM CLIENTE PARA (i) CODIFICAR VÍDEO EM CONFORMIDADE COM O PADRÃO AVC (“VÍDEO AVC”) E / OU (ii) DECODIFICAR UM VÍDEO AVC QUE TENHA SIDO CODIFICADO POR UM CLIENTE ENVOLVIDO EM ATIVIDADE PESSOAL E NÃO COMERCIAL E / OU TENHA SIDO OBTIDO DE UM PROVEDOR LICENCIADO PARA FORNECER UM VÍDEO AVC. NENHUMA LICENÇA É CONCEDIDA

NEM ESTÁ IMPLÍCITA PARA NENHUM OUTRO USO. INFORMAÇÕES ADICIONAIS PODEM SER OBTIDAS DA MPEG LA, LLC. ACESSE [HTTP://WWW.MPEGLA.COM](http://WWW.MPEGLA.COM).

### **VC-1**

ESTE PRODUTO É LICENCIADO SOB A LICENÇA VC-1 PATENT PORTFOLIO PARA O USO PESSOAL E NÃO COMERCIAL DE UM CLIENTE PARA (i) CODIFICAR VÍDEO EM CONFORMIDADE COM O PADRÃO VC-1 (“VÍDEO VC-1”) E / OU (ii) DECODIFICAR UM VÍDEO VC-1 QUE TENHA SIDO CODIFICADO POR UM CLIENTE ENVOLVIDO EM ATIVIDADE PESSOAL E NÃO COMERCIAL E / OU TENHA SIDO OBTIDO DE UM PROVEDOR LICENCIADO PARA FORNECER UM VÍDEO VC-1. NENHUMA LICENÇA É CONCEDIDA NEM ESTÁ IMPLÍCITA PARA NENHUM OUTRO USO. INFORMAÇÕES ADICIONAIS PODEM SER OBTIDAS DA MPEG LA, LLC. ACESSE [HTTP://WWW.MPEGLA.COM](http://WWW.MPEGLA.COM).

### **MPEG4–Visual**

ESTÁ PROIBIDO O USO DESTA PRODUTO DE QUALQUER MANEIRA QUE ESTEJA EM CONFORMIDADE COM A NORMA MPEG-4, EXCETO

PARA USO POR UM CLIENTE ENVOLVIDO EM ATIVIDADE PESSOAL E NÃO COMERCIAL.

### **MP3**

Tecnologia de codificação de áudio MPEG camada 3 licenciada da Fraunhofer IIS and Thomson.

### **WMA**

Este produto é protegido por certos direitos de propriedade intelectual da Microsoft. O uso ou a distribuição dessa tecnologia fora deste produto está proibido sem uma licença da Microsoft.

Para obter mais informações sobre o Software, incluindo algum termo de licença de software de código aberto (e código-fonte disponível), bem como atribuições de direitos autorais aplicáveis à Configuração em tempo de execução acima indicada, contate o fabricante ou a QSSC em 175 Terence Matthews Crescent, Kanata, Ontário, Canadá K2M 1W8 (licensing qnx.com).

### **Contrato de licença de usuário final do mapa**

#### **TERMOS DO USUÁRIO FINAL**

O Disco de dados de mapa (“Dados”) é fornecido somente para seu uso pessoal e interno, e não para revenda. Eles são

protegidos por copyright e sujeitos aos seguintes termos (este “Contrato de licença de usuário final”) e condições, acordados entre você, de um lado, e a HERE North America, LLC (“HERE”) e seus licenciados (incluindo licenciados e fornecedores) de outro lado.

#### **TERMOS E CONDIÇÕES**

Somente para uso pessoal: Você concorda em usar esses Dados somente para fins pessoais e não comerciais para os quais foi licenciado, e não para centrais de serviços, compartilhamento de tempo ou outras finalidades similares. Exceto como aqui definido de forma contrária, você concorda em não reproduzir, copiar, modificar, descompilar, desmontar ou fazer engenharia reversa em qualquer porção desses Dados e não poderá transferi-los ou distribuí-los em qualquer forma, para qualquer finalidade, exceto na extensão permitida pela lei. Você poderá transferir os Dados e todo os materiais que os acompanham de forma permanente se não mantiver nenhuma cópia e se o destinatário concordar com os termos deste Contrato de licença de usuário final. Conjuntos de vários discos somente poderão ser transferidos ou vendidos como um conjunto completo, como fornecidos a você, e não como um subconjunto.

#### **Restrições**

Exceto onde você tenha sido especificamente licenciado a fazê-lo pela HERE e sem limitar o parágrafo anterior, você não poderá (a) usar esses Dados com quaisquer produtos, sistemas ou aplicativos instalados ou de outra forma conectados a ou em comunicação com veículos com capacidade de navegação do veículo, posicionamento, despacho, orientação de rota em tempo real, gerenciamento de frota ou aplicativos similares ou (b) com, ou em comunicação com, incluindo, sem limitação, telefones celulares, computadores palmtop e portáteis, pagers e assistentes digitais pessoais, ou PDAs.

#### **Atenção**

Esses Dados poderão conter informações imprecisas ou incompletas devido à passagem do tempo, circunstâncias em mudança, fontes usadas e a natureza da coleta de dados geográficos abrangentes, os quais poderão levar a resultados incorretos.

#### **Sem garantia**

Esses Dados são fornecidos a você na forma em que se encontram e você concorda em usá-los por seu próprio risco. A HERE e seus licenciados (e

## 176 Sistema de conforto e conveniência

seus licenciados e fornecedores) não fazem qualquer garantia ou representação de qualquer tipo, expressa ou implícita, que surja da lei ou de outra forma, incluindo, mas não limitado a, conteúdo, qualidade, precisão, completude, eficiência, confiabilidade, adequação a uma finalidade específica, utilidade, uso ou resultados a serem obtidos desses Dados, ou de que os Dados ou o servidor serão ininterruptos ou sem erros.

### **Isenção de responsabilidade de garantia**

O BANCO DE DADOS É FORNECIDO DO MODO COMO SE ENCONTRA, COM SUAS FALHAS, E A BOSCH (E SEUS LICENCIADOS E FORNECEDORES) EXPRESSAMENTE SE ISENTAM DE TODAS AS OUTRAS GARANTIAS, EXPRESSAS OU IMPLÍCITAS, INCLUINDO, MAS NÃO LIMITADO A, AS GARANTIAS IMPLÍCITAS DE NÃO INFRAÇÃO, COMERCIALIZABILIDADE, QUALIDADE SATISFATÓRIA, PRECISÃO, PROPRIEDADE E ADEQUAÇÃO A UMA FINALIDADE PARTICULAR. NENHUM ACONSELHAMENTO OU INFORMAÇÕES ORAIS OU POR ESCRITO FORNECIDOS PELA BOSCH (OU QUALQUER UM DE SEUS

LICENCIADOS, AGENTES, FUNCIONÁRIOS OU PROVEDORES TERCEIROS) DEVERÃO CRIAR UMA GARANTIA, E VOCÊ NÃO TEM O DIREITO DE CONFIAR EM TAL ACONSELHAMENTO OU INFORMAÇÃO. ESTA ISENÇÃO DE GARANTIAS É UMA CONDIÇÃO ESSENCIAL DESTES TERMOS.

### **Isenção de responsabilidade**

A HERE E SEUS LICENCIADOS (INCLUINDO SEUS LICENCIADOS E FORNECEDORES) NÃO SERÃO RESPONSABILIZADOS POR VOCÊ COM RELAÇÃO A QUALQUER REIVINDICAÇÃO, DEMANDA OU AÇÃO, INDEPENDENTEMENTE DA NATUREZA DA CAUSA DA REIVINDICAÇÃO, DEMANDA OU AÇÃO, ALEGANDO QUALQUER PERDA, FERIMENTOS OU DANOS, DIRETOS OU INDIRETOS, QUE PODERÃO RESULTAR DO USO OU POSSE DESSES DADOS; OU POR QUALQUER PERDA DE LUCRO, RECEITA, CONTRATOS OU ECONOMIAS, OU QUAISQUER OUTROS DANOS DIRETOS, INDIRETOS, INCIDENTAIS, ESPECIAIS OU CONSEQUENTES ADVINDOS DE SEU USO OU FALTA DE CAPACIDADE DE USO DESSES DADOS, QUAISQUER DEFEITOS NESSES

DADOS OU VIOLAÇÃO DESTES TERMOS OU CONDIÇÕES, SEJA EM UMA AÇÃO EM CONTRATO OU ATO ILÍCITO OU COM BASE EM UMA GARANTIA, MESMO QUE A HERE OU SEUS LICENCIADOS TENHAM SIDO AVISADOS DA POSSIBILIDADE DE TAIS DANOS, Alguns estados, territórios e países não permitem certas exclusões de responsabilidade ou limitações de danos, portanto o acima poderá não se aplicar a você.

### **Controle de exportação**

Você concorda em não exportar de qualquer lugar qualquer parte dos Dados fornecidos a você ou qualquer produto direto deles, exceto em conformidade com, e com todas as licenças e aprovações necessárias sob, leis e regulamentações de exportação aplicáveis. Contrato integral Esses termos e condições constituem o contrato integral entre a HERE (e seus licenciados, incluindo seus licenciados e fornecedores) e você relacionado ao assunto aqui disposto, e substitui em sua totalidade todos e quaisquer acordos orais ou por escrito previamente existentes entre nós com relação a tal assunto.

### Leis regentes

Os termos e condições acima serão regidos pelas leis do Estado de Illinois, sem dar efeito a (i) seu conflito de provisões legais ou (ii) a Convenção das Nações Unidas para Contratos de Venda Internacional de bens, que é explicitamente excluída. Você concorda em se submeter à jurisdição do Estado de Illinois para toda e qualquer disputa, reivindicação e ações advindas de ou em conexão com os Dados aqui fornecidos a você.

### Usuários finais governamentais

Se os dados forem adquiridos por ou em nome do governo dos Estados Unidos ou qualquer outra entidade buscando ou aplicando direitos similares aos costumeiramente reivindicados pelo governo dos Estados Unidos, esses Dados são um "item comercial" da forma como esse termo é definido em 48 C.F.R. ("FAR") 2.101, é licenciado de acordo com este Contrato de Licença de Usuário Final e cada cópia dos Dados entregues ou de outra forma fornecidos deverá estar marcada e incorporada conforme apropriado com o seguinte "Aviso de Uso", e ser tratada de acordo com tal Aviso:



### AVISO DE USO

CONTRATADO  
(FABRICANTE / FORNECEDOR)

NOME:

**HERE North America, LLC**

CONTRATADO  
(FABRICANTE / FORNECEDOR)

ENDEREÇO:

**425 West Randolph Street, Chicago, IL  
60606.**

Esses dados são um item comercial conforme definido em FAR 2.101 e sujeitos ao Contrato de Licença de Usuário Final sob o qual esses Dados foram fornecidos.

2015 HERE North America, LLC. Todos os direitos reservados.

Se o Executivo Contratante, agência governamental federal ou qualquer executivo federal se recusar a usar a legenda aqui fornecida, o Executivo Contratante, agência governamental federal ou qualquer executivo federal deverá notificar a HERE North America, LLC antes de buscar direitos adicionais ou alternativos sobre os Dados.

### Unicode

Copyright © 1991-2015 Unicode, Inc. Todos os direitos reservados. Distribuído sob os Termos de uso em <http://www.unicode.org/copyright.html>.

### Projeto de tipo livre

Partes deste software são direitos autorais © 2015 The FreeType Project (<http://www.freetype.org>). Todos os direitos reservados.

### Código aberto SW

Mais informações acerca das licenças OSS são exibidas no visor do Conforto e conveniência.

### QNX

Partes deste software são copyright © 2008-2015, QNX Software Systems. Todos os direitos reservados.

## 178 Sistema de conforto e conveniência

### Parte C - EULA

Copyright 2015, Software Systems GmbH & Co. KG. Todos os direitos reservados.

O produto que você adquiriu ("Produto") contém software (Runtime Configuration No. 505962; "Software") que é distribuído por ou em favor do fabricante do produto ("Fabricante") sob licença da Software Systems Co. ("QSSC"). Você só pode usar o Software no Produto e em concordância com os termos da licença abaixo.

Sujeita aos termos e condições deste Licença, a QSSC, por este meio, concede a você uma licença intransferível, não exclusiva e limitada para uso do Software no Produto para a finalidade pretendida pelo Fabricante. Se permitido pelo Fabricante, ou por lei aplicável, você pode fazer uma cópia de segurança (backup) do Software como parte do software do Produto. A QSSC e seus licenciadores reservam todas os direitos de licença+C31 não expressamente concedidos neste documento e retêm todo direito, título e vantagem em e para todas as cópias do Software, incluindo todos os direitos de propriedade intelectual relacionados. Salvo se exigido por lei aplicável, você não pode reproduzir, distribuir ou transferir ou descompilar, desmontar ou

tentar separar de outra forma, realizar engenharia reversa, modificar ou criar trabalhos derivados do Software. Você concorda em: (1) não remover, cobrir ou alterar os avisos, rótulos ou marcações do proprietário no Software e garantir que todas as cópias carregue todos os avisos contidos no original; e (2) não exportar o Produto ou o Software em transgressão às leis de controle de exportação aplicáveis.

EXCETO À EXTENSÃO EXIGIDA DE OUTRA FORMA POR LEI APLICÁVEL, A QSSC E SEUS LICENCIADORES FORNECEM O SOFTWARE "NA FORMA EM QUE SE ENCONTRAM", SEM GARANTIAS OU CONDIÇÕES DE QUALQUER ESPÉCIE, EXPRESSAS OU IMPLÍCITAS, INCLUINDO, SEM LIMITAÇÕES, AS GARANTIAS OU CONDIÇÕES DE TÍTULO, NÃO INFRINGIMENTO, COMERCIABILIDADE OU ADEQUAÇÃO A FINALIDADE PARTICULAR. AS GARANTIAS OU OUTRAS PROVISÕES OFERECIDAS PELO FABRICANTE OU SEU(S) DISTRIBUIDOR(ES) QUE DIFIRAM DESTA LICENÇA SÃO OFERECIDAS PELO FABRICANTE OU SEU(S) DISTRIBUIDOR(ES) SOMENTE, E NÃO PELA QSSC, AFILIADOS OU LICENCIADORES. VOCÊ ASSUME

TODOS OS RISCOS ASSOCIADOS AO USO DO SOFTWARE SOB ESTA LICENÇA.

EXCETO À EXTENSÃO EXIGIDA DE OUTRA FORMA POR LEI APLICÁVEL (COMO NO CASO DE ATOS DELIBERADOS OU ACINTOSAMENTE NEGLIGENTES), EM HIPÓTESE NENHUMA A QSSC, AFILIADOS OU LICENCIADORES SERÃO RESPONSABILIZADOS POR VOCÊ SOB QUALQUER TEORIA LEGAL, SEJA EM DELITO (INCLUINDO NEGLIGÊNCIA), CONTRATO OU OUTRO, POR DANOS, INCLUINDO DIRETOS, INDIRETOS, ESPECIAIS, INCIDENTAIS E CONSEQUENCIAIS, DE QUALQUER NATUREZA, DECORRENTES DA PRESENTE LICENÇA OU DO USO OU INCAPACIDADE DE USO DO PRODUTO (INCLUINDO, SEM LIMITAÇÕES, DANOS DE PERDA DE CREDIBILIDADE, INTERRUPTÃO DO TRABALHO, FALHA OU MAU FUNCIONAMENTO DO PRODUTO OU TODO E QUALQUER OUTRO DANO OU PERDA COMERCIAL), MESMO QUE A QSSC, SEUS AFILIADOS OU LICENCIADORES TENHAM SIDO NOTIFICADOS DA POSSIBILIDADE DE TAIS DANOS.

### **WMA**

Este produto é protegido por certos direitos de propriedade intelectual da Microsoft. O uso ou a distribuição dessa tecnologia fora deste produto está proibido sem uma licença da Microsoft.

Para obter mais informações sobre o Software, incluindo algum termo de licença de software de código aberto (e código-fonte disponível), bem como atribuições de direitos autorais aplicáveis à Configuração em tempo de execução acima indicada, contate o fabricante ou a QSSC em 175 Terence Matthews Crescent, Kanata, Ontário, Canadá K2M 1W8 (licensing.qnx.com).

### **Linotype**

Helvetica é uma marca comercial da Linotype Corp. registrada no Instituto de Marcas e Patentes dos EUA e pode ser registrada em certas outras jurisdições no nome da Linotype Corp. ou sua licenciada Linotype GmbH.

O uso, na forma de texto, de cada uma das marcas comerciais licenciadas é:

Os requisitos de atribuição de marca comercial das Marcas comerciais licenciadas podem ser vistos em <http://www.linotype.com/2061-19414/trademarks.html>.

### **AVISO AO USUÁRIO FINAL**

As marcas de empresas exibidas por este produto para indicar locais comerciais são as marcas de seus respectivos donos. O uso de tais marcas neste produto não implica qualquer patrocínio, aprovação ou endosso deste produto por tais empresas.

## 180 Sistema de ventilação e de ar condicionado

### Sistema de ventilação e de ar condicionado

#### Sistemas de climatização

Sistema duplo de controle automático da climatização . . . . . 180

#### Difusores de ar

Difusores de ar . . . . . 183

#### Manutenção

Filtro de ar do compartimento de passageiros . . . . . 183  
Serviço . . . . . 183

### Sistemas de climatização

#### Sistema duplo de controle automático da climatização

O aquecimento, o resfriamento e a ventilação do veículo podem ser controlados com esse sistema.

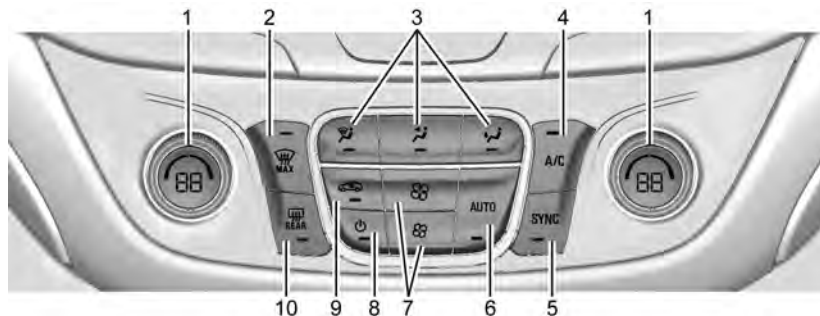

1. Controles de temperatura do passageiro e do motorista
2. Descongelamento MAX
3. Controles do modo de fornecimento do ar
4. A/C (Ar-condicionado)
5. SYNC (Temperatura sincronizada)
6. AUTO (Operação automática)
7. Controle do ventilador
8. Ligar

9. Recirculação
10. Desembaçador do vidro traseiro

#### Operação automática

O sistema aquece ou esfria o veículo automaticamente na temperatura desejada:

- Velocidade do ventilador
- Modo de fornecimento do ar
- Ar condicionado
- Recirculação

Quando AUTO está aceso, todas as quatro funções funcionam automaticamente. Cada função também pode ser definida manualmente e a configuração selecionada é exibida. Funções que não sejam definidas manualmente continuarão a ser controladas automaticamente, mesmo que o indicador AUTO não esteja aceso.

Para operação automática:

1. Pressione AUTO.
2. Acerte a temperatura. Espere o tempo do sistema estabilizar. Ajuste a temperatura conforme o necessário para obter o melhor conforto.

Para aumentar a eficiência e para esfriar o veículo mais rápido, a recirculação poderá ser selecionada automaticamente em climas quentes. A luz de recirculação não acenderá. Pressione  para selecionar a recirculação, pressione novamente para usar o ar externo.



**Controle de temperatura do passageiro e do motorista :** A temperatura pode ser selecionada separadamente para o motorista e para o passageiro. Gire a manopla no sentido horário ou anti-horário para aumentar ou diminuir a temperatura.

**SYNC (sincronização) :** Pressione para conectar todas as configurações de zona climática à configuração do motorista. A luz indicadora SYNC acenderá. Quando as configurações do passageiro são ajustadas, a luz indicadora SYNC apaga.

#### **Operação manual**

 : Pressione para ligar ou desligar o ventilador. Quando desligado, o ar não flui para dentro do veículo. Ligar a ventoinha, pressionar qualquer outro botão ou girar a manopla ligará de novo o sistema usando a configuração atual.

 : Pressione para aumentar ou diminuir a rotação do ventilador. A configuração da rotação da ventoinha aparece no visor principal. Pressionar um dos botões cancela o controle automático da ventoinha e a ventoinha passa a ser controlada manualmente. Pressione AUTO para voltar para a operação automática.

**Controles do modo de fornecimento do ar :** Pressione alguma combinação de ,  ou  para alterar o sentido do fluxo de ar. A luz indicadora do botão acenderá. O modo atual aparece na tela de exibição. Pressionar um dos três botões cancela o controle automático de fornecimento do ar e a direção do fluxo

de ar é controlada manualmente. Pressione AUTO para voltar para a operação automática.

Para alterar o modo atual, selecione um ou mais entre os itens a seguir:

 : Desembaça ou desumidifica os vidros. O ar é direcionado às saídas do para-brisa.

 : O ar é dirigido às saídas do painel de instrumentos.

 : O ar é direcionado às saídas do assoalho.

 **MAX** : O ar é direcionado para o para-brisa e a ventoinha funciona em uma rotação mais alta. O embaçamento ou a geada é removida do para-brisa mais rapidamente. Quando o botão é pressionado novamente, o sistema volta à configuração do modo anterior.

Para melhores resultados, limpe toda a neve e gelo do para-brisa antes de desembaçar.

**A/C** : Pressione para ligar e desligar o sistema de ar-condicionado. Se o sistema de ventilação e ar condicionado for desligado ou se a temperatura externa ficar abaixo de zero, o ar condicionado não funcionará.



## 182 Sistema de ventilação e de ar condicionado

Pressionar este botão cancela o ar condicionado automático e desliga o ar condicionado. Pressione AUTO para voltar para a operação automática e o ar-condicionado funcionará automaticamente conforme o necessário. Quando a luz indicadora acende, o ar-condicionado funciona automaticamente para resfriar o interior do veículo ou para secar o ar necessário para desembaçar o para-brisa mais rápido.

 : Pressione para ativar a recirculação. Uma luz indicadora acende. O ar é recirculado para resfriar a parte interna do veículo rapidamente ou para reduzir a entrada de ar e de odores externos.

**Desembaçador automático** : O sistema de ventilação e de ar condicionado pode ter um sensor para detectar automaticamente umidade alta no interior do veículo. Quando muita umidade é detectada, o sistema de ventilação e de ar condicionado pode ajustar o suprimento de ar externo e desligar o ar-condicionado. A rotação da ventoinha pode aumentar levemente para ajudar a evitar o embaçamento. Se o sistema de ventilação e de ar condicionado não detectar possível embaçamento, ele retorna para a operação normal.

Para ligar ou desligar o desembaçador automático, consulte “Climatização e qualidade do ar” em *Personalização do veículo* ⇨ 101.

### Desembaçador do vidro traseiro

 : Pressione para ligar e desligar o desembaçador do vidro traseiro. Uma luz indicadora no botão acende para mostrar que o desembaçador do vidro traseiro está ativo.

O desembaçador pode ser desligado girando a ignição para off (desligado) ou para ACC / ACCESSORY.

O desembaçador do vidro traseiro pode ser ajustado para operar automaticamente. Consulte “Climatização e qualidade do ar” em *Personalização do veículo* ⇨ 101. Quando o desembaçamento traseiro automático é selecionado, o desembaçador do vidro traseiro ativa-se automaticamente quando a temperatura interna está fria e a externa é de cerca de 7 °C (44 °F) ou menor. O desembaçador traseiro automático é desativado automaticamente.

Se o veículo for equipado com espelhos externos aquecidos, eles serão ligados quando o botão do desembaçador do vidro traseiro estiver ativo e ajudarão

a remover o embaçamento ou o gelo da superfície do espelho. Consulte *Espelhos com desembaçador* ⇨ 30.

### Cuidado

Não tente limpar o gelo nem outros materiais por dentro do para-brisa e do vidro traseiro com nenhum objeto afiado. Isso pode danificar a grade do desembaçador e afetar a capacidade da antena do rádio. Os reparos não seriam cobertos pela garantia do veículo.

### Operação do Sistema de ventilação e ar condicionado por partida remota (se equipado)

: Caso o veículo seja equipado com o recurso de partida remota, o sistema de ventilação e ar condicionado poderá funcionar quando o veículo for ligado remotamente. O sistema usa as configurações anteriores do motorista para aquecer ou resfriar o interior do veículo. O desembaçador traseiro pode ser acionado durante a partida remota caso a temperatura ambiente esteja baixa. Consulte *Partida remota do veículo* ⇨ 11.

### **Sensor**

O sensor solar na parte superior do painel de instrumentos próximo ao para-brisa monitora o calor solar.

O sistema de ventilação e de ar condicionado usa as informações do sensor para ajustar a temperatura, a rotação da ventoinha, a recirculação e o modo de distribuição do ar para o melhor conforto.

Não cubra o sensor, do contrário, o sistema de ventilação e ar condicionado pode não funcionar corretamente.

### **Difusores de ar**

Use as aletas localizadas nos difusores de ar para alterar o sentido do fluxo de ar.

Para abrir ou fechar o fluxo de ar:

- Nos difusores de ar centrais, mova as manoplas deslizantes para cima ou para baixo.
- Nos difusores de ar externos e traseiros, mova as manoplas deslizantes para a direita ou para a esquerda.

#### **Dicas de operação**

- Mantenha o espaço sob os bancos dianteiros livre de objetos, para ajudar a aumentar a eficiência da circulação de ar no interior do veículo.
- O uso de defletores do capô não aprovados pela GM poderá afetar adversamente o desempenho do sistema. Verifique com a concessionária antes de instalar qualquer equipamento ao exterior do veículo.
- Não prenda nenhum objeto às palhetas dos difusores de ar. Isso restringe o fluxo de ar e pode danificar os difusores de ar.

### **Manutenção**

#### **Filtro de ar do compartimento de passageiros**

O filtro remove poeira, pólen e outros irritantes em suspensão no ar externo que é puxado para dentro do veículo.

O filtro deve ser trocado como parte da manutenção preventiva de rotina. Consulte *Plano de Manutenção* ⇨ 302.

Para trocar o filtro antipólen, consulte sua concessionária.

#### **Serviço**

Todos os veículos tem uma etiqueta sob o capô que identifica o líquido de arrefecimento usado no veículo. O sistema de arrefecimento só deve receber manutenção de técnicos certificados e treinados. O evaporador do ar-condicionado nunca deve ser substituído por um usado. Ele só deve ser substituído por um evaporador novo para garantir uma operação segura e adequada.

## **184 Sistema de ventilação e de ar condicionado**

---

Durante o trabalho, todos os líquidos arrefecedores devem ser retornados ao equipamento adequado. Liberar líquidos arrefecedores diretamente no meio ambiente é nocivo e pode criar condições perigosas de inalação, combustão, queimaduras por frio ou outros problemas de saúde.

## **Condução e operação**

### **Informações sobre condução do veículo**

Ambiente de direção .....	186
Condução para Maior Economia de Combustível .....	187
Direção Defensiva .....	187
Controle de um Veículo .....	187
Frenagem .....	189
Direção .....	190
Direção off-road .....	191
Como Conduzir em Rodovias Molhadas .....	192
Estradas em Regiões Montanhosas .....	194
Se o veículo atolar .....	194
Limites de Carga do Veículo .....	195

### **Sistema de ignição e operação**

Amaciamento de veículo novo ....	197
Posições da Ignição .....	197
Partida do Motor .....	198
Sistema Stop / Start .....	199
Energia retida para acessórios (RAP) .....	200
Posicionamento da alavanca em Estacionamento .....	201
Desengate da marcha P (Estacionamento) .....	202

Estacionamento / parada .....	202
Estacionando sobre objetos que podem queimar .....	202
Estacionamento estendido .....	202

### **Sistema de escapamento**

Sistema de escapamento .....	203
Conversor catalítico .....	203
Veículo em funcionamento Enquanto Estiver Estacionado .....	203

### **Transmissão automática**

Transmissão automática .....	204
Manual (Modo manual) .....	206
Modo Reboque / transporte (Se disponível) .....	206

### **Sistemas de tração**

Tração nas quatro rodas .....	207
-------------------------------	-----

### **Freios**

Sistema Antitravamento do Freio (ABS) .....	208
Freio de estacionamento elétrico .....	209
Assistência de frenagem .....	210
Sistema auxiliar de partida em acive .....	210

### **Sistemas de controle de tração**

Controle de tração / Controle eletrônico de estabilidade .....	211
Controle de descida de declive (HDC) .....	213

### **Controle de velocidade de cruzeiro**

Controle de velocidade de cruzeiro .....	214
--	-----

### **Sistemas de auxílio ao motorista**

Sistemas de auxílio ao motorista .....	216
Sistemas de auxílio a estacionamento ou ré .....	217
Sistemas de auxílio para condução .....	220
Sistema de alerta de colisão dianteira (FCA) .....	221
Frenagem de emergência automática (AEB) .....	223
Sistema de Frenagem de pedestre na dianteira (FPB) .....	224
Alerta de ponto cego (SBZA) .....	226
Alerta de ponto cego (SBZA) (ANATEL) .....	226
Alerta de mudança de pista (LCA) .....	226
Assistente de permanência na faixa (LKA) .....	228

### **Combustível**

Combustível .....	230
Aditivos para Combustível .....	231
Abastecimento do Tanque (Gasolina) .....	231

### **Conversões e inclusões**

Equipamento Elétrico Adicional ...	233
------------------------------------	-----

## 186 Condução e operação

### Informações sobre condução do veículo

#### Ambiente de direção



A General Motors se preocupa constantemente com a proteção ambiental e utiliza, o máximo possível, materiais recicláveis e favoráveis ao meio ambiente no projeto e na montagem dos produtos.

Os métodos de produção também atendem aos requisitos de proteção ambiental. O uso de materiais nocivos, como amianto e cádmio, foi descontinuado. O sistema de ar condicionado utiliza um gás refrigerante sem clorofluorcarbonos.

Esta preocupação e responsabilidade com o meio ambiente é expressa na Política Ambiental da General Motors Brasil, que formaliza o comprometimento da empresa em relação ao meio ambiente e à sociedade, direcionando suas operações para a preservação do meio ambiente, responsabilidade social e sustentabilidade econômica dos negócios.

#### ISO14001 Política ambiental da General Motors

"A General Motors está comprometida com a preservação do meio ambiente e dos recursos naturais através do estabelecimento de objetivos e metas que propiciem a melhoria contínua de seu desempenho ambiental, a redução do desperdício, o cumprimento de leis e regulamentos, a prevenção da poluição e a boa comunicação com a comunidade."

Lembrando que este veículo é composto por vários materiais e componentes que ao final do seu ciclo de vida precisam ser manuseados, embalados e descartados adequadamente. Consultar abaixo os cuidados no descarte de materiais sem utilidade.

#### Conselhos Práticos de Meio Ambiente para a Manutenção do seu Chevrolet:

Para a troca dos produtos seguintes, como pneus, baterias, filtros, peças eletrônicas, óleo do motor, óleo lubrificante, fluido de freios, fluido do radiador e suas vedações, recomenda-se que o proprietário execute a revisão ou manutenção em um estabelecimento apropriado, de preferência em uma Concessionária Chevrolet.

#### Redução de emissões:

Mantenha atualizados os dispositivos que reduzem as emissões atmosféricas do seu veículo seguindo o Plano de Manutenção corretamente.

#### Nota

O descarte de materiais não reutilizáveis não pode ser feito em lixo comum, no solo, em água ou em rede de águas pluviais. Faça sua parte e preserve o ambiente!

## Condução para Maior Economia de Combustível

Informações importantes sobre consumo de combustível:

- Sempre que possível, desligue o motor. Mesmo por um curto intervalo de tempo, o consumo de combustível será reduzido.
- Evite acelerar muito o veículo. Alterações abruptas de velocidade aumentarão o consumo.
- Pressão baixa nos pneus diminuirá o desempenho, aumentará o consumo de combustível e resultará no desgaste prematuro do pneu.
- Um combustível de baixa qualidade danificará o motor e aumentará o consumo.

## Direção Defensiva

Recomendamos dirigir sempre com atitude defensiva.

Comece afivelando o cinto de segurança.

Uma atitude defensiva ao dirigir resulta em estar pronto para uma situação imprevista de qualquer tipo. Assuma que os outros motoristas ou pedestres estarão distraídos ou cometerão erros.

Tente prever qual será o comportamento dos outros motoristas e leve em consideração qualquer engano possível.

Os acidentes mais comuns envolvem a parte traseira do veículo. Manter uma distância segura é mais uma medida para evitar colisões.

Para áreas rurais ou urbanas, o melhor método é dirigir defensivamente. Uma reação imprevista do veículo da frente pode resultar em uma frenagem ou em um desvio abrupto.

## Controle de um Veículo

### Não conduza o veículo com o motor desligado

Muitos sistemas deixam de funcionar nesta condição (por exemplo, o servofreio, a direção assistida elétrica). Dirigir desta maneira é um perigo para si mesmo e para os outros.

## Pedais

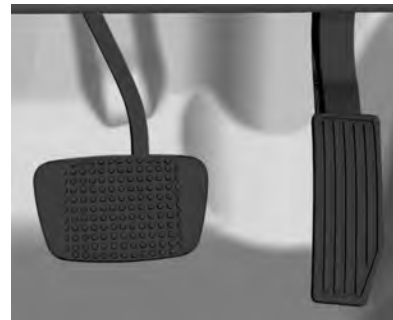

Para garantir que o curso do pedal não esteja obstruído, verifique a instalação correta do tapete.

Os pedais do freio e do acelerador têm alturas diferentes para facilitar o movimento do pé na passagem de um para o outro.

### ⚠ Atenção

Se um tapete do piso for do tamanho errado ou não estiver instalado adequadamente, poderá interferir no pedal do acelerador e/ou do freio. A interferência com os pedais poderá

(Continuação)

## 188 Condução e operação

### Atenção (Continuação)

causar aceleração não intencional e / ou aumento da distância de frenagem, o que poderá causar um acidente e ferimentos. Assegure-se de que o tapete do piso não interfira com o pedal do acelerador ou do freio.

### Pedal do acelerador

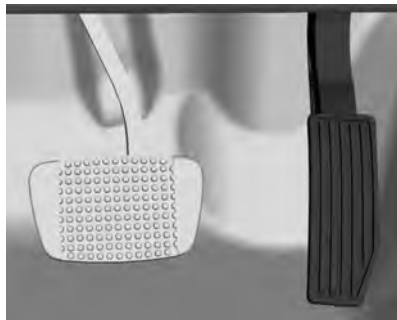

Acelerações repentinas aumentam o consumo de combustível. Sempre que a rotação do motor aumentar, procure trocar de marcha.

### Pedal do freio



Ao pressionar o pedal do freio, as luzes correspondentes acendem nas lanternas externas e na luz de freio central.

### ⚠ Atenção

- Acione o pedal do freio suave e progressivamente. Evite acionamentos bruscos, o que poderá causar derrapagens perigosas e desgaste excessivo dos pneus. Consulte *Luz de advertência do Sistema Antitravamento do Freio (ABS)* ⇨ 92.

(Continuação)

### Atenção (Continuação)

- Preste atenção nas lâmpadas indicadoras de falhas dos sistemas de freio.
- Não dirija com o motor desligado, o servofreio não funcionará, exigindo mais pressão do pé para acionar os freios.
- Se o motor parar de funcionar com o veículo em movimento, freie normalmente, pressionando e segurando o pedal do freio sem bombeá-lo, caso contrário, o vácuo na unidade do servofreio se esgotará e a assistência do freio será perdida no acionamento. Consequentemente, o pedal do freio deverá ser totalmente pressionado, com pressão maior, e a distância de frenagem necessária será maior.
- Se o pedal do freio não retornar à altura inicial ou se o seu curso aumentar, isso indicará que há uma falha no sistema de

(Continuação)

**Atenção  
(Continuação)**

freio. Consulte uma Concessionária Chevrolet imediatamente.

- O nível do fluido de freios no reservatório deve ser verificado regularmente.
- Verifique as lâmpadas do freio com frequência.

**Tapete do assoalho**

 **Atenção**

- Verifique sempre se os tapetes não interferem com os pedais.
- Se um tapete do piso for do tamanho errado ou não estiver instalado adequadamente, poderá interferir no pedal do acelerador e / ou do freio. A interferência com os pedais poderá causar uma aceleração involuntária, aumento da distância de frenagem ou dificuldade para trocar as marchas, o que pode resultar em acidente e ferimentos.

(Continuação)

**Atenção  
(Continuação)**

- Os tapetes originais foram projetados para seu veículo. Caso necessitem substituição, escolha reposições originais Chevrolet. Tapetes que não foram projetados para seu veículo podem não encaixar adequadamente e interferir com o pedal.

Siga as instruções para usar os tapetes corretamente.

- Certifique-se de que os tapetes não interfiram com os pedais.
- Use o tapete voltado para cima. Não o use voltado para baixo.
- Não coloque nada sobre o tapete do lado do motorista.
- Use apenas um tapete no lado do motorista. Nunca coloque um tapete sobre o outro.

**Frenagem**

**Uso dos freios**

O ato de frear tem um tempo de percepção e um tempo de reação. Primeiro, você tem de decidir pisar no

pedal do freio. Esse é o tempo de percepção. Depois, é preciso trazer o pé até ele. Esse é o tempo de reação.

O tempo médio de reação é de aproximadamente 3/4 de segundo, porém esta é apenas uma média. Pode demorar menos com um motorista e dois, três ou até mais segundos com outro. Idade, condição física, nível de alerta, coordenação e visão, tudo pode influenciar. o mesmo ocorrendo com álcool e drogas. Porém, mesmo em 3/4 de um segundo, um veículo movendo-se a 100 km / h percorre 20 m. Por isto, é importante manter espaço suficiente entre seu veículo e outros. Além disso, obviamente as distâncias efetivas até parar variam bastante com a superfície da via (pavimento ou cascalho), suas condições (seca, molhada), a banda de rodagem dos pneus e os freios. A maioria dos motorista toma cuidado com os freios do veículo. Mesmo assim, algumas pessoas sobrecarregam o sistema quando usam os freios de modo incorreto.

**Observe o seguinte**

- Não obstrua o curso do pedal do freio.
- Evite freadas bruscas. Algumas pessoas dirigem aos trancos - acelerando muito e logo freando muito - ao invés de fluir com



## 190 Condução e operação

o tráfego. Isto é um erro. Os freios desgastarão muito mais rápido caso sejam feitas muitas frenagens bruscas. Existe também o risco de derrapagens perigosas.

- Para aumentar a vida útil dos freios, tente seguir o fluxo do trânsito, evite frear sem necessidade e mantenha uma distância segura do carro à sua frente. Se for preciso usar os freios para reduzir a velocidade, pise de maneira suave e contínua.
- Não dirija com o motor desligado. O servofreio não funcionará, exigindo um esforço maior para que os freios funcionem.
- Se o motor parar com o veículo em movimento, freie normalmente mas não bombeie o pedal, senão o vácuo do sistema hidráulico será esgotado e o pedal ficará mais pesado, aumentando a distância de frenagem.

### Curso do pedal do freio

Leve o veículo para uma concessionária Chevrolet sempre que notar que o pedal do freio não retorna ou seu curso aumenta. Isto pode ser sinal de defeito no sistema do freio.

### Frenagem em emergências

Todos já enfrentaram situações de frenagens bruscas. Caso o veículo não esteja equipado com o Sistema Antitravamento do Freio (ABS), a primeira reação do motorista é pressionar e segurar o pedal do freio. Isto, na verdade, é um erro, pois pode fazer com que as rodas travem. Quando isso acontecer, pode ser que o veículo não siga a direção do volante e poderá seguir a direção da roda antes dela travar; poderá ser necessário deixar a via. Freie gradativamente. Este método proporciona máxima frenagem e controle da direção. Aperte o pedal do freio com firmeza gradativa. Numa emergência, o mais provável é que você queira usar os freios com vigor mas sem travar as rodas. Solte o pedal quando sentir ou ouvir que as rodas estão patinando. Isto vai ajudar a manter o controle da direção.

Se o veículo estiver equipado com o Sistema Antitravamento do Freio (ABS), consulte *Sistema Antitravamento do Freio (ABS)* ⇨ 208.

### Direção

#### Direção elétrica assistida

O veículo tem direção elétrica assistida. Não tem fluido da direção assistida. A manutenção periódica não é necessária.

Se houver falha na assistência devido a um defeito no sistema, o veículo poderá ser controlado, mas exigirá um esforço maior.

Consulte a concessionária se houver um problema.

A assistência da direção hidráulica poderá ser reduzida se o volante for girado até o final de seu curso e mantido naquela posição por um longo período.

Ao usar a direção assistida por um período extenso, a assistência pode ser reduzida.

A direção assistida retornará ao uso normal quando o sistema arrefecer.

Consulte a concessionária se houver um problema.

#### Direção de emergência

Em determinadas situações, manobrar pode ser mais eficiente do que frear.

Por exemplo, se você estiver chegando ao alto de uma ladeira e descobrir um caminhão parado na pista; ou se um veículo aparecer de repente vindo de outro lugar ou se uma criança sair correndo de trás de veículos estacionados e parar bem na sua frente.

Você pode evitar esses problemas pisando no freio, se for possível parar a tempo. Mas às vezes não é, pois não há espaço para isso. É hora de uma ação defensiva, manobrando para contornar o problema.

Primeiro aplique os freios - sem deixar que as rodas da frente travem. Com o risco de colisão, é sempre aconselhável reduzir antes a velocidade. Depois, contorne o problema manobrando pela direita ou pela esquerda conforme o espaço disponível. Uma situação de emergência como a descrita acima, exigirá atenção total do motorista e uma decisão rápida.

Se você estiver segurando o volante conforme recomendado, na posição de nove e três horas, conseguirá fazer um giro rápido de 180° sem tirar as mãos dele. Mas se tiver de agir com rapidez, esterce depressa e depois volte à linha reta assim que ultrapassar o objeto. O fato de situações de emergência serem sempre possíveis é motivo

suficiente para praticar direção defensiva e usar corretamente os cintos de segurança.

## **Direção off-road**

### **Antes de dirigir fora de estrada**

É preciso observar alguns tópicos antes de dirigir fora de estrada. Por exemplo:

- Certifique-se de que foram executados todos os serviços de reparo e manutenção.
- Confira o nível de combustível.
- Verifique a calibração do pneu reserva como especificado no capítulo de dados técnicos.
- Verifique o nível de fluidos como especificado no capítulo Cuidados com o veículo.

### **Depois de dirigir fora de estrada**

Remova todo o material aderido ao fundo do veículo, no chassi ou embaixo do capô. Alguns podem ter risco de incêndio. Depois de dirigir em lama ou em areia, limpe e verifique as lonas de freio.

Essas substâncias podem prejudicar a frenagem e vitrificar as sapatas. Verifique a carroceria, direção,

suspensão, rodas, pneus, sistema de escapamento, tubulações de combustível e sistema de arrefecimento.

Durante o uso fora de estrada, o veículo exigirá intervalos mais curtos entre os procedimentos de manutenção.

### **Familiarize-se com o método de dirigir fora de estrada**

Antes de iniciar qualquer viagem, convém praticar em um local seguro. Dirigir fora de estrada exige algumas habilidades novas e diferentes, como estar alerta aos diversos tipos de sinais. Sua visão, por exemplo, deve observar o terreno o tempo todo quanto a restrições inesperadas. Preste atenção em ruídos incomuns nos pneus e no motor.

Controlar o veículo é o fator principal para uma boa viagem fora de estrada. A melhor maneira de controlar o veículo é controlando sua velocidade. Devem ser observados alguns aspectos. Em alta velocidade:

- Os objetos se aproximam mais rápido e há menos tempo para notar as imperfeições do terreno.
- O tempo de reação fica menor.
- O veículo balança mais ao vencer obstáculos.

## 192 Condução e operação

- É preciso uma distância maior para a frenagem, principalmente em estradas de terra.

### Cuidado

Ao dirigir fora de estrada, movimentos ou manobras súbitas podem causar a perda do controle da direção. Isto poderia causar uma colisão. Portanto, ao dirigir dentro e fora de estrada, você e seus passageiros sempre devem usar cinto de segurança.

### Dirigir com neblina

Um alto nível de umidade no ar e uma geada pesada aumentam a possibilidade de neblina, que pode prejudicar a visibilidade.

Ao dirigir sob neblina, o motorista deverá reduzir a velocidade e manter uma distância segura do veículo à frente. Não subestime a alteração de densidade da neblina, evitando o risco de um acidente. A densidade da neblina pode ser melhor avaliada observando a visão embaçada das luzes dianteiras dos veículos.

### Recomendações para dirigir na neblina

- Acenda os faróis de neblina dianteiros ou os faróis baixos, mesmo durante o dia.
- Não acenda os faróis altos.
- Use o aquecedor do vidro traseiro. Ative por alguns instantes o limpador e o lavador do para-brisa. A umidade do lado externo dos vidros pode parecer neblina.
- É quase impossível ver do lado de fora e você precisa parar, porém não tem certeza se está sobre a estrada, acenda os faróis, ative o sinalizador de advertência e toque a buzina periodicamente ou quando perceber a aproximação de um veículo.
- Ao dirigir sob neblina, não ultrapasse veículos a menos que tenha uma boa visibilidade e que seja seguro fazê-la. Caso tente ultrapassar, esteja preparado para desistir caso algum veículo se aproxime.

### Dirigir na lama ou na areia

Ao dirigir sobre lama ou areia, mantenha o veículo em movimento usando uma marcha baixa.

Devido à perda de tração, é mais difícil virar, acelerar e frear. Para obter uma tração melhor ao dirigir sobre areia muito solta, libere um pouco da pressão dos pneus.

### Nota

Depois de dirigir em lama ou em areia, limpe e verifique as lonas de freio. Caso isto não seja executado, poderá causar frenagem irregular ou lonas vitrificadas. Verifique a estrutura da carroceria, direção, suspensão, rodas, pneus e sistema de escapamento.

## Como Conduzir em Rodovias Molhadas

### Dirigir em locais alagados

As áreas alagadas deverão ser evitadas em qualquer situação. Uma via coberta de água impede que o motorista avalie as condições de maneira adequada.



Dirija em baixa velocidade através de qualquer área alagada e certifique-se de que o limite de água não exceda a altura do centro da roda.

Evite dirigir próximo a veículos grandes. Eles podem criar ondas que podem causar danos.

#### **Cuidado**

A água pode entrar no motor por meio do sistema de entrada de ar. Se isso ocorrer e o veículo parar, não tente operar o motor novamente, pois isso aumentará os danos ao motor.

#### **Dirigindo na chuva**

A chuva e as estradas molhadas podem trazer problemas ao dirigir. Você não pode parar, acelerar ou fazer curvas regularmente em pista molhada, pois a aderência de seus pneus à pista não é tão boa quanto nas pistas secas. E caso a banda de rodagem de seus pneus não esteja em boas condições, a aderência será menor ainda. Se começar a chover quando você estiver ao volante, reduza a velocidade e seja mais cuidadoso.

A pista pode ficar molhada repentinamente, ao passo que os seus reflexos ainda podem estar condicionados para dirigir em pista seca. Quanto mais pesada for a chuva, mais precária será a visibilidade. Mesmo que as palhetas do limpador do para-brisa estejam em boas condições, a chuva pesada poderá dificultar a visão das placas de sinalização, semáforos, das marcações da rodovia, do limite do acostamento e até mesmo de pessoas que estejam andando na pista. Os respingos da estrada podem dificultar mais a visão do que a chuva, principalmente se a estrada estiver suja.

Portanto, é recomendável manter em boas condições o limpador do para-brisa e o seu depósito de água abastecido. Substitua as palhetas do limpador do para-brisa quando apresentarem sinais

de desgaste ou falhas no para-brisa ou quando as tiras de borracha começarem a se separar das palhetas.

A água pode afetar os freios. Tente evitar áreas alagadas, mas se não for possível, tente reduzir a velocidade antes de atingi-las. Freios úmidos podem resultar em acidentes. Os freios não funcionam bem em paradas súbitas e podem fazer o veículo puxar para um lado. Você poderá perder o controle sobre o veículo.

Após dirigir em meio a uma grande poça d'água ou após o veículo ter sido lavado num posto de serviço, pressione levemente o pedal do freio até sentir que os freios estejam funcionando normalmente.

#### **Recomendações a serem observadas em tempo chuvoso**

- Acenda os faróis baixos, mesmo durante o dia.
- Ligue o limpador do para-brisa.
- Reduza a velocidade e seja cuidadoso.
- Aumente a distância do veículo à frente.
- Caso necessário, use o aquecedor do vidro traseiro.

## 194 Condução e operação

### Nota

Quando estiver chovendo, os pneus e as palhetas do limpador têm uma carga maior. Portanto, mantenha sempre os pneus e as palhetas do limpador em boas condições.

### Aquaplanagem

O excesso de água no solo pode causar a aquaplanagem do veículo. Quando ela ocorre, o veículo perde o contato com a pista e o motorista não consegue controlá-lo.

### Nota

É possível que o motorista não se dê conta da aquaplanagem e continue a dirigir mesmo quando as rodas não estão em contato com o solo.

Para evitar a aquaplanagem, o motorista deve reduzir a velocidade do veículo ao passar através de poças de água ou quando a pista está molhada.

### Cuidado

A banda de rodagem do pneu gasta demais facilita a aquaplanagem.

### Dirigindo à noite

Ao dirigir à noite, o motorista deve:

- Manter uma distância extra do veículo à frente. Os reflexos diminuam devido à escuridão.
- Reduzir a velocidade e ser cuidadoso.
- Quando notar um veículo na pista oposta, alternar os faróis altos pelos baixos.

### Estradas em Regiões Montanhosas

Se o veículo for conduzido com frequência em encostas e montanhas, ele deve ser mantido em boas condições. Os fluidos, pneus e pastilhas dos freios devem ser verificados a intervalos específicos, consulte *Plano de Manutenção* ⇨ 302.

### Declives

Evite o uso desnecessário dos freios ao dirigir em declives. A velocidade do veículo pode ser diminuída alternando para uma marcha reduzida.

O sistema de Controle de descida de declive (HDC) pode ser ativado para evitar o declive, se estiver disponível no veículo.

### Nota

Ao dirigir em um declive, aconselha-se manter o motor funcionando e uma marcha engatada. Não dirija com o motor desligado ou com a marcha em neutro.

### Se o veículo atolou

#### Balançando o veículo

O método do balanço poderá ajudar quando o veículo está atolado. Para fazer isso, o motorista deve seguir os passos abaixo.

1. Gire o volante para a direita e para a esquerda.
2. Alterne a marcha entre a primeira, a segunda e a ré, soltando o acelerador ao mudar as marchas.
3. Depois de mudar a marcha, pressione levemente o acelerador.
4. Se o veículo continuar atolado após algumas tentativas, ele deverá ser rebocado.

### Cuidado

O movimento das rodas enquanto o veículo está atolado poderá resultar no estouro dos pneus e em superaquecimento da transmissão.

## Limites de Carga do Veículo

É muito importante saber quanto de peso seu veículo pode transportar. Esse peso é chamado de capacidade de peso do veículo e inclui o peso de todos os ocupantes, carga e opcionais instalados que não são originais de fábrica. A etiqueta de Informações sobre pneus e carga do veículo pode mostrar quanto peso ele pode transportar corretamente.

### ⚠ Atenção

Não carregue o veículo acima do Peso Bruto do Veículo (GVWR), ou o de Peso Bruto por Eixo (GAWR) dianteiro e traseiro. Isso pode fazer com que os sistemas sejam interrompidos e alterar a forma de manobrar o veículo. Pode causar perda de controle e colisões. A sobrecarga também pode reduzir a distância de parada, danificar os pneus e diminuir a vida útil do veículo.

## Etiqueta de Informações sobre Pneus e Carga

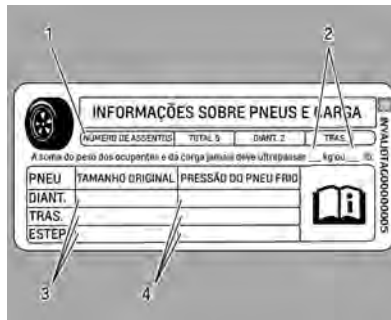

### Etiqueta de exemplo

Uma etiqueta de Informações sobre pneus e carga específica do veículo se encontra afixada na coluna central (Coluna B). A etiqueta de informações sobre pneus e carga mostra o número de bancos disponíveis (1) e o peso da capacidade máxima do veículo (2) em quilogramas e libras.

A etiqueta de Informações sobre pneus e carga mostra o tamanho dos pneus originais (3) e as pressões de calibragem recomendadas de pneus frios (4). Para obter mais informações sobre pneus e calibragem, consulte *Pressão dos pneus* ⇨ 271.

## Passos para Determinar o Limite de Carga Correto

1. Localize o enunciado "The combined weight of occupants and cargo should never exceed XXX kg or XXX lbs" (O peso combinado dos ocupantes e carga nunca deverá exceder a XXX kg ou XXX libras) na placa de identificação do veículo.
2. Determine o peso combinado do motorista e passageiros que ocuparão seu veículo.
3. Subtraia o peso combinado do motorista e passageiros de XXX kg ou XXX lbs.
4. O número resultante é igual o valor da capacidade do compartimento de cargas e do bagageiro disponível. Por exemplo, se a quantidade de "XXX" for igual a 1.400 lbs e houver cinco passageiros com 150 lbs em seu veículo, o valor da capacidade de carga e do compartimento de bagagem disponível será de 650 lbs ( $1.400 - 750 (5 \times 150) = 650$  lbs).
5. Determine o peso combinado de bagagem e carga sendo carregados no veículo. Esse peso não deverá exceder com

## 196 Condução e operação

segurança a capacidade de carga e do compartimento de bagagem calculada no Passo 4.

6. Se o veículo for rebocar um trailer, a carga do trailer será transferida para o veículo. Consulte este manual para determinar o quanto isso reduz a capacidade de carga e de bagagem disponível do veículo."

Esse veículo não foi projetado e nem destina-se a conduzir um reboque.

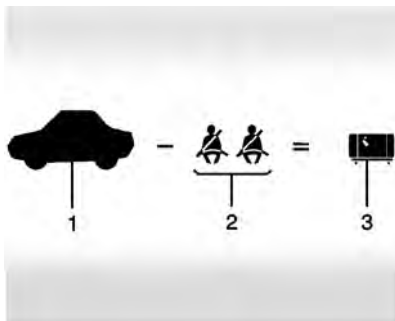

**Exemplo 1**

1. Capacidade de Peso do Veículo para o Exemplo 1 = 453 kg (1.000 lbs).
2. Subtraia o Peso dos Ocupantes em 68 kg (150 lbs) × 2 = 136 kg (300 lbs).

3. Peso de Ocupantes e Carga Disponíveis = 317 kg (700 lbs).

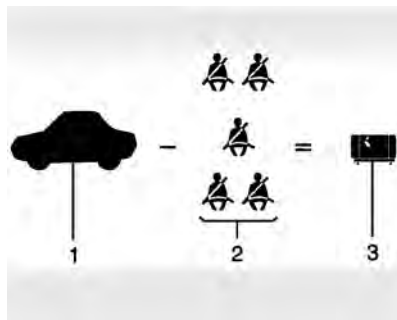

**Exemplo 2**

1. Capacidade de Peso do Veículo para o Exemplo 2 = 453 kg (1.000 lbs).
2. Subtraia o Peso dos Ocupantes em 68 kg (150 lbs) × 5 = 340 kg (750 lbs).
3. Peso de Carga Disponível = 113 kg (250 lbs).

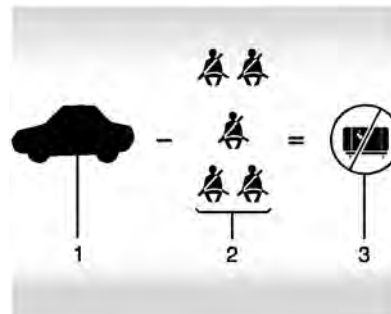

**Exemplo 3**

1. Capacidade de Peso do Veículo para o Exemplo 3 = 453 kg (1.000 lbs).
2. Subtraia o Peso dos Ocupantes em 91 kg (200 lbs) × 5 = 453 kg (1.000 lbs).
3. Peso de Carga Disponível = 0 kg (0 lbs).

Consulte a etiqueta de informações sobre pneus e carga do veículo para obter informações específicas sobre a capacidade de peso do veículo e posições de assento. O peso combinado do motorista, passageiros e carga nunca deverá exceder à capacidade de peso do veículo.

## Sistema de ignição e operação

### Amaciamento de veículo novo

Use as seguintes precauções para os primeiros cem quilômetros para melhorar o desempenho e a economia do veículo:

- Evite partidas com aceleração total.
- Não acelere o motor.
- Evite paradas bruscas, exceto em emergências. Isto permitirá que os freios funcionem corretamente.
- Evite partidas rápidas, acelerações súbitas e direção em alta velocidade, para evitar danificar o motor e para economizar combustível.
- Evite aceleração com aceleração total em marcha lenta.
- Não reboque nenhum outro veículo.

### Posições da ignição

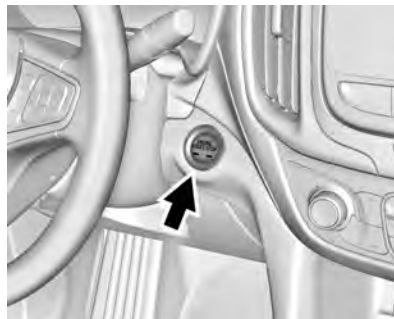

O veículo tem uma ignição por controle remoto com um botão de pressão de partida.

O transmissor do sistema da chave com controle remoto deve estar no veículo para que o sistema funcione. Se o botão de pressão de partida não estiver funcionando, o veículo pode estar próximo a um forte sinal de antena de rádio que esteja interferindo no sistema de acesso remoto. Consulte *Operação do Acionamento remoto por radiofrequência (Remote Keyless Entry - RKE)* ⇨ 7.

### Como parar / desligar o motor (sem luz indicadora)

Quando o veículo estiver parado, pressione ENGINE START / STOP (partida / parada do motor) uma vez para desligar o motor.

### Transmissão automática

Para desengatar a marcha de P (Estacionamento), é preciso que o veículo esteja ligado e que o pedal do freio esteja acionado.

Se o veículo estiver em P (estacionamento), a ignição desligará e a energia retida para acessórios (RAP) permanecerá ativa. Consulte *Energia retida para acessórios (RAP)* ⇨ 200.

Se o veículo não estiver em P (Estacionamento), a ignição retornará para ACC / ACCESSORY (energia acessória) e exibirá a mensagem TROQUE A MARCHA PARA "P" no Centro de Informação do Motorista (DIC). Quando o veículo é colocado em P (Estacionamento), o sistema da ignição muda para off (Desligado).

Não desligue o motor quando o veículo estiver em movimento. Isso irá causar a perda da assistência hidráulica nos sistemas de freios e direção e desabilitar os airbags.



## 198 Condução e operação

Se o veículo precisar ser desligado em uma emergência:

1. Freie usando uma pressão firme e constante. Não bombeie os freios repetidamente. Isso poderá esgotar a assistência hidráulica, exigindo um aumento da força do pedal dos freios.
2. Coloque a marcha do veículo em N (neutro). Isso poderá ser feito enquanto o veículo estiver em movimento. Após mudar a marcha para a posição N (neutro), acione os freios firmemente e manobre o veículo para um local seguro.
3. Pare completamente o veículo. Troque a marcha para P (Estacionamento) e desligue a ignição.
4. Acione o freio de estacionamento elétrico. Consulte *Freio de estacionamento elétrico* ⇨ 209.

### Atenção

Desligar o veículo enquanto estiver em movimento poderá causar a perda da assistência hidráulica nos sistemas de freios e direção e desativar os airbags. Enquanto estiver dirigindo, desligue o veículo somente em uma emergência.

Se o veículo não puder ser parado e tiver que ser desligado durante a condução, mantenha ENGINE START / STOP pressionado por mais de dois segundos ou pressione duas vezes em cinco segundos.

### **ACC / ACCESSORY (energia acessória) (luz indicadora âmbar)**

Esse modo permite usar alguns acessórios elétricos com o motor desligado.

Com a ignição desligada, pressionar o botão uma vez sem que o pedal do freio esteja acionado posicionará o sistema da ignição em ACC / ACCESSORY (energia acessória).

A ignição mudará de ACC / ACCESSORY (energia acessória) para OFF (desligado) após cinco minutos para evitar que a bateria descarregue.

### **ON / RUN / START (ligar / funcionamento / partida) (luz indicadora verde)**

Esse modo é para direção e partida. Com a ignição desligada e o pedal do freio acionado, pressionar o botão uma vez colocará o sistema da ignição em ON / RUN / START (ligar / funcionamento / partida). Quando

a partida iniciar, libere o botão. O acionamento do motor continuará até que o motor seja ligado. Consulte *Partida do Motor* ⇨ 198. A ignição permanecerá em ON / RUN (Ligado / Funcionando).

### **Modo de serviço**

Esse modo de potência está disponível para manutenção e diagnóstico, bem como para verificar a operação adequada da luz indicadora de funcionamento incorreto, conforme necessário para fins de inspeção de emissões. Com o veículo desligado e o pedal do freio liberado, manter pressionado o botão por mais de cinco segundos colocará o veículo no modo de serviço. Os instrumentos e o sistema de áudio operarão como em ON / RUN (Ligado / Funcionando), mas o veículo não poderá ser acionado. O motor não dará a partida no modo de serviço. Pressione o botão novamente para desligar o veículo.

### **Partida do Motor**

Mova a alavanca de mudança para P (estacionamento) ou N (neutro). Para dar a partida novamente com o veículo já em movimento, use apenas a posição N (neutro).

### Cuidado

Não tente engatar P (Estacionamento) com o veículo em movimento. Isso poderia danificar a transmissão. Engate P (Estacionamento) somente quando o veículo estiver parado.

### Cuidado

Caso você instale peças ou acessórios elétricos, isso pode alterar o funcionamento do motor. Quaisquer danos resultantes não seriam cobertos pela garantia do veículo. Consulte *Equipamento Elétrico Adicional* ⇨ 233.

### Procedimento de partida do motor

1. Com o sistema de acesso remoto, o transmissor do sistema da chave com controle remoto (RKE) deve estar no veículo. Pressione ENGINE START / STOP com o pedal do freio acionado. Quando o motor iniciar a partida, libere o botão.

A marcha lenta reduzirá conforme o motor for aquecendo. Não acelere com força demais imediatamente após dar a partida. Se o transmissor RKE não estiver no veículo, se houver interferência ou a bateria do RKE estiver baixa, o Centro de Informação do Motorista (DIC) exibirá uma mensagem. Consulte *Operação do Acionamento remoto por radiofrequência (Remote Keyless Entry - RKE)* ⇨ 7.

### Cuidado

Dar a partida no motor por períodos de tempo prolongados, tentando dar partida no motor imediatamente após ter concluído a partida, pode superaquecer e danificar o motor de partida e drenar a bateria. Espere por pelo menos 15 segundos entre cada tentativa, para permitir que o motor de partida esfrie.

2. Se o motor não der a partida após 5 ou 10 segundos, especialmente em condições de muito frio (abaixo de -18 °C ou 0 °F), ele poderá ficar encharcado de gasolina. Tente pressionar o acelerador até

o fundo e mantê-lo enquanto pressiona ENGINE START / STOP. Aguarde pelo menos 15 segundos entre cada tentativa, para permitir que o motor de partida esfrie. Quando o motor der partida, solte o acelerador. Se o motor der partida rapidamente, mas desligar novamente, repita o processo. Isso limpa a gasolina extra do motor. Não acelere com força demais imediatamente após dar a partida. Opere o motor e a transmissão delicadamente até que o óleo quente e lubrifique todas as partes móveis.

### Sistema Stop / Start

Se equipado o veículo possui um Sistema Stop / Start para desligar o motor com o objetivo de economizar combustível. Ele possui componentes projetados para o elevado número de partidas.

### Atenção

O recurso Stop / start automático faz com que o motor desligue enquanto o veículo permanece parado. Não saia do veículo antes de mudar

(Continuação)

## 200 Condução e operação

### Atenção (Continuação)

a marcha para P (Estacionamento). O veículo poderá ligar novamente e se mover de forma inesperada. Sempre troque a marcha para P (Estacionamento) e depois desligue a ignição antes de sair do veículo.

#### Parada / partida automática do motor

Quando os freios forem acionados e o veículo estiver completamente parado, o motor pode desligar. Quando parado, o tacômetro exibe AUTO STOP.

Consulte *Tacômetro* ⇨ 85. Quando o pedal do freio for liberado ou o pedal do acelerador pressionado, o motor dará partida novamente.

Para manter o desempenho do veículo, outras condições podem fazer com que o motor ligue antes do pedal do freio ser liberado.

Paradas automáticas podem não ocorrer e / ou partidas automáticas podem ocorrer devido a:

- Os ajustes do sistema de ventilação e ar condicionado exigem que o motor esteja funcionando para resfriar ou aquecer o interior do veículo.

- A carga da bateria do veículo está baixa.
- A bateria do veículo foi desconectada recentemente.
- A velocidade mínima do veículo não foi atingida desde a última parada automática.
- O pedal do acelerador é pressionado.
- O motor ou a transmissão não estiverem na temperatura de operação necessária.
- A temperatura externa não está dentro da faixa de operação necessária.
- O veículo está em qualquer outra marcha que não seja D (Drive).
- O Modo de reboque / transporte ou outros modos do motorista foram selecionados.
- O veículo está em um aclave pronunciado.
- A porta do motorista foi aberta ou o cinto de segurança do motorista foi desafivelado.
- O capô foi aberto.
- A parada automática atingiu o tempo máximo permitido.

### Energia retida para acessórios (RAP)

Quando a ignição é alternada de ligada para desligada, os seguintes recursos (se equipados) continuarão a funcionar por até 10 minutos ou até que a porta do motorista seja aberta. Esses recursos também funcionarão quando a ignição está em RUN ou ACC / ACCESSORY:

- Sistema de conforto e conveniência
- Vidros elétricos (durante o RAP esta função será perdida quando qualquer porta for aberta).
- Teto solar (durante o RAP esta função será perdida quando qualquer porta for aberta).
- Tomada elétrica auxiliar
- Sistema de áudio
- Sistema OnStar

## Posicionamento da alavanca em Estacionamento

### Atenção

É perigoso sair do veículo se a marcha P (Estacionamento) e o freio de estacionamento não estiverem completamente engatados. O veículo pode rolar.

Não deixe o veículo com o motor funcionando. Caso você deixe o motor funcionando, o veículo pode se mover bruscamente. Você pode se ferir ou ferir outras pessoas. Para certificar-se de que o veículo não se moverá, mesmo quando sobre uma superfície relativamente plana, sempre engate o freio de estacionamento e coloque a marcha em P (Estacionamento). Consulte *Posicionamento da alavanca em Estacionamento* ⇨ 201.

Para alternar para P (Estacionamento):

1. Segure o pedal do freio e acione o freio de estacionamento. Consulte *Freio de estacionamento elétrico* ⇨ 209 para obter mais informações.

2. Segure o botão na alavanca de mudança e empurre-a em direção à dianteira do veículo para P (estacionamento).
3. Desligue a ignição.

### Deixando o veículo com o motor em funcionamento

### Atenção

Pode ser perigoso deixar o veículo com o motor funcionando. Ele poderá superaquecer e pegar fogo.

É perigoso sair do veículo se a marcha P (Estacionamento) e o freio de estacionamento não estiverem completamente engatados. O veículo pode rolar.

Não deixe o veículo com o motor funcionando. Caso você deixe o motor funcionando, o veículo pode se mover bruscamente. Você pode se ferir ou ferir outras pessoas. Para certificar-se de que o veículo não se moverá, mesmo quando sobre uma superfície relativamente plana, sempre engate o freio de estacionamento e coloque a marcha em P (Estacionamento). Consulte *Posicionamento da alavanca em Estacionamento* ⇨ 201.

Se tiver que deixar o veículo com o motor em funcionamento, o veículo deverá estar em P (estacionamento) e os freios de estacionamento ajustados.

Solte o botão e verifique se a alavanca de mudança não pode ser movida para fora de P (Estacionamento).

### Travamento de torque

O travamento de torque ocorre quando o peso do veículo exerce força demais sobre a lingueta-trava da transmissão. Isso ocorre quando, ao se estacionar o veículo em um aclave, a troca da posição da alavanca para P (Estacionamento) não é feita de maneira adequada, tornando difícil sair desta posição. Para evitar o travamento de torque, acione o freio de estacionamento e então coloque a alavanca em P (Estacionamento). Para saber como, consulte "Posicionamento da alavanca em Estacionamento" acima.

Caso ocorra o travamento do torque, pode ser necessário que outro veículo empurre o veículo ladeira acima para aliviar a pressão sobre a lingueta da engrenagem de estacionamento, possibilitando desengatar a marcha P (estacionamento).

## 202 Condução e operação

### Desengate da marcha P (Estacionamento)

Para movimentar a marcha da posição P (Estacionamento):

1. Aplique o pedal do freio.
2. Gire a ignição para on (ligado).
3. Pressione o botão da alavanca de marcha.
4. Mova a alavanca de marchas.

Se ainda não conseguir tirar a marcha da posição P (Estacionamento):

1. Libere totalmente o botão da alavanca de marcha.
2. Segure o pedal do freio e pressione o botão da alavanca de marcha novamente.
3. Mova a alavanca de marchas.

Se você ainda não conseguir mover a alavanca de marchas de P (Estacionamento), consulte sua concessionária para providenciar reparos.

### Estacionamento / parada

- Não estacione o veículo em uma superfície facilmente inflamável. A temperatura alta do sistema de escape pode inflamar a superfície.

- Desligue o motor e a ignição. Se equipado com trava do volante, gire o volante até que a trava engate.
- Se o veículo estiver em uma superfície nivelada ou um aclive, engate a primeira marcha ou ajuste a alavanca seletora em **P** antes de desligar a ignição. Em um aclive, gire as rodas dianteiras na direção contrária ao meio-fio. Se o veículo estiver em uma situação de declive, engate a marcha à ré ou ajuste a alavanca seletora em **P** antes de desligar a ignição. Gire as rodas dianteiras na direção do meio-fio.
- Trave o veículo e ative o sistema de alarme antifurto.

### Estacionando sobre objetos que podem queimar

#### Atenção

Objetos que podem queimar poderão tocar nas partes quentes do escapamento sob o veículo e inflamar-se. Não estacione sobre papéis, folhas, grama seca ou outras coisas que possam queimar.

### Estacionamento estendido

É melhor não deixar o veículo estacionado funcionando. Se o veículo permanecer ligado, certifique-se de que ele não se moverá e de que há ventilação adequada.

Consulte *Posicionamento da alavanca em Estacionamento* ⇨ 201 e *Sistema de escapamento* ⇨ 203.

Se o veículo é deixado estacionado e operando com o transmissor RKE fora dele, ele continuará a operar por até meia hora.

Se o veículo é deixado estacionado e operando com o transmissor RKE dentro dele, ele continuará a operar por até uma hora.

O veículo poderá desligar antes se estiver estacionado em uma colina, devido à falta de combustível disponível.

O temporizador reiniciará se o veículo for tirado de P (Park - Estacionar) enquanto estiver funcionando.

## Sistema de escapamento

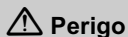

Os gases do escapamento do motor contêm monóxido de carbono venenoso, que é incolor e inodoro e pode ser fatal se for inalado. Se os gases do escapamento penetrarem no veículo, abra os vidros. Conserte a causa da falha em uma Concessionária Chevrolet. Evite conduzir com a tampa do compartimento de carga aberta, caso contrário podem entrar gases do escapamento no veículo.

### Conversor catalítico

O conversor catalítico reduz a quantidade de substâncias nocivas no gás de escapamento.

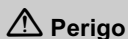

Não mantenha o motor funcionando em áreas fechadas por mais tempo que o necessário para manobrar o veículo, porque o monóxido de

(Continuação)

### Perigo (Continuação)

carbono (CO), que não tem cor ou cheiro, é mortal se inalado durante algum tempo.

Defeitos ou funcionamento irregular do motor depois de uma partida a frio, perda significativa da potência do motor e outras anomalias podem indicar defeito no sistema de ignição. O veículo precisa ser rebocado. Busque a assistência de uma Concessionária ou Oficina Autorizada Chevrolet.

### Cuidados com o conversor catalítico

Caso entre combustível não queimado no conversor catalítico, este componente poderá superaquecer e ser irreparavelmente danificado. Portanto, evite o seguinte:

- Insistir no procedimento de partida quando o motor apresentar dificuldades para ligar.
- Demorar demais com o motor de arranque.

A penetração de água na tubulação de descarga pode danificar o conversor catalítico, pois ele trabalha em alta temperatura.

Evite a aplicação de qualquer produto sob o chassi do veículo. Alguns produtos químicos aumentam o risco de incêndio.

O uso de combustível com alto teor de enxofre pode provocar, sob determinadas condições de direção, a presença de um odor desagradável e inócuo proveniente dos gases do escapamento.

Para garantir um nível baixo de emissões de poluentes e a longevidade do sistema do conversor catalítico, todos os serviços de manutenção deverão ser realizados em uma Concessionária ou Oficina Autorizada Chevrolet.

### Veículo em funcionamento Enquanto Estacionado

É melhor não estacionar com o motor funcionando.

Se o veículo for deixado com o motor funcionando, siga os passos apropriados para garantir que ele não se moverá. Consulte *Posicionamento da alavanca em Estacionamento* ⇨ 201 e *Sistema de escapamento* ⇨ 203.

## 204 Condução e operação

### Transmissão automática



**P** : Esta posição trava as rodas dianteiras. Use P (Estacionamento) ao dar partida no motor, pois o veículo não pode se mover facilmente.

#### **Atenção**

É perigoso sair do veículo se a marcha P (Estacionamento) e o freio de estacionamento não estiverem completamente engatados. O veículo pode rolar.

(Continuação)

#### **Atenção** (Continuação)

Não deixe o veículo com o motor funcionando. Caso você deixe o motor funcionando, o veículo pode se mover bruscamente. Você pode se ferir ou ferir outras pessoas. Para certificar-se de que o veículo não se moverá, mesmo quando sobre uma superfície relativamente plana, sempre engate o freio de estacionamento e coloque a marcha em P (Estacionamento). Consulte *Posicionamento da alavanca em Estacionamento* ⇨ 201.

O veículo possui um sistema de controle automático de engate de marcha. Você deve acionar totalmente o freio normal antes e, depois, pressionar o botão da alavanca de marchas antes de trocar a marcha de P (Estacionamento) quando a ignição estiver ligada. Se não conseguir desengatar de P (Estacionamento), alivie a pressão na alavanca de marchas e, em seguida, pressione a alavanca de marchas totalmente para P (Estacionamento) enquanto mantém o acionamento do freio. A seguir, pressione o botão da

alavanca de câmbio e mova a alavanca para outra marcha. Consulte *Desengate da marcha P (Estacionamento)* ⇨ 202.

**R** : Use para marcha-ré.

#### **Cuidado**

Engatar a marcha à ré (R) enquanto o veículo está andando para a frente pode danificar a transmissão. Os reparos não seriam cobertos pela garantia do veículo. Engate a marcha à ré somente após o veículo ter parado.

Para movimentar o veículo para trás e para frente para sair da neve, gelo ou areia sem danificar a transmissão, consulte *Se o veículo atolar* ⇨ 194.

**N** : Nesta posição, o motor não se conecta às rodas. Para dar a partida novamente com o veículo já em movimento, use apenas a posição N (neutro).

 **Atenção**

Engatar uma marcha motriz com o motor funcionando em alta rotação é perigoso. A menos que o seu pé esteja pisando firmemente o pedal do freio, o veículo pode mover-se rapidamente. É possível perder o controle e atropelar pessoas ou bater em objetos. Não engate uma marcha motriz com o motor funcionando em alta rotação.

**Cuidado**

Mudar de P (Estacionamento) ou N (Ponto morto) com o motor funcionando em alta rotação pode danificar a transmissão. Os reparos não seriam cobertos pela garantia do veículo. Ao trocar de marcha, certifique-se de que o motor não está funcionando em alta rotação.

**Cuidado**

Uma mensagem relativa a transmissão quente pode ser exibida se o fluido da transmissão automática estiver quente demais. Dirigir nessas condições pode danificar o veículo. Pare e deixe o motor em marcha lenta para esfriar o fluido da transmissão automática. Esta mensagem é apagada quando o fluido da transmissão esfriar o bastante.

**D** : Esta é a posição de rodagem normal do veículo. Se for necessária mais potência para passar, pressione o pedal do acelerador.

**Cuidado**

A transmissão poderá estar danificada caso o veículo não troque as marchas. Providencie o reparo do veículo imediatamente.

**Cuidado**

Girar os pneus ou segurar o veículo no lugar em um declive usando somente o pedal do acelerador pode danificar a transmissão. O conserto não será coberto pela garantia do veículo. Se o veículo estiver atolado, não gire os pneus. Quando parado em um desnível, use os freios para manter o veículo no lugar.

**L** : Esta posição permite ao motorista selecionar o intervalo de posições da marcha. Consulte *Manual (Modo manual)* ⇨ 206.

**Modos operacionais**

A transmissão pode operar em uma marcha mais baixa do que o normal para melhorar o desempenho do veículo. A rotação do motor pode ser mais alta e pode haver aumento do ruído durante as seguintes condições:

- Ao subir uma inclinação
- Ao conduzir em descidas
- Ao conduzir em temperaturas quentes ou altitude elevada



## 206 Condução e operação

### Manual (Modo manual)

#### Modo de seleção de marcha eletrônico (ERS)

O modo ERS e o manual permitem a seleção do intervalo de posições de marcha. Use esse modo ao conduzir em declives ou rebocar um trailer para limitar a marcha superior e a velocidade do veículo. O indicador de posição da marcha no Centro de Informação do Motorista (DIC) exibirá um número próximo ao L, indicando a marcha mais alta disponível no modo manual e as condições de condução quando o modo manual for selecionado.

Para usar este recurso:

1. Mova a alavanca de marchas para L (modo manual).



2. Pressione o botão de mais / menos localizado na alavanca de marchas para aumentar ou diminuir o intervalo de marchas disponíveis.

Ao mudar para L (modo manual), a transmissão mudará para um intervalo de marcha mais baixa predefinido. Para esse intervalo predefinido, a marcha mais alta disponível é exibida perto do L no DIC. Consulte *Centro de Informações do Motorista (DIC)* ⇨ 97 para obter mais informações. Todas as marchas abaixo deste número estão disponíveis. Por exemplo, quando é exibido o número 4 (quarta) próximo ao L, as marchas de 1 (primeira) a 4 (quarta) são automaticamente passadas. Para trocar para a 5 (Quinta) marcha, pressione o botão + (Mais) ou troque para D (Condução).

O L (modo manual) evitará a mudança para um intervalo de marcha mais baixa se a rotação do motor estiver muito alta. Se a velocidade do veículo não for reduzida no espaço de tempo permitido, a troca do intervalo de marcha inferior não será concluída. Desacelere o veículo e, em seguida, pressione – (sinal de menos) no intervalo de marcha mais baixa desejado.

O controle de velocidade de cruzeiro pode ser usado quando o modo ERS estiver ativo.

### Modo Reboque / transporte (Se disponível)

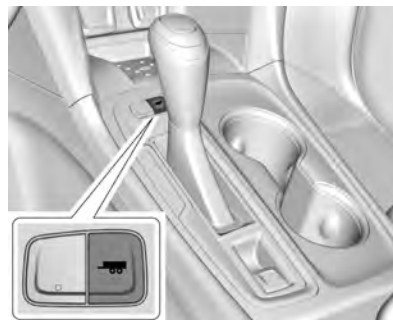

Este recurso pode ajudar ao rebocar ou transportar carga pesada.

 : Selecione o Modo

Reboque / transporte pressionando o botão no console central.

A disponibilidade do modo depende do nível de acabamento, região e recursos opcionais.

Quando Reboque / transporte está ativado, o símbolo respectivo aparece no Painel de instrumentos. Uma mensagem de Tow / Haul ON (Reboque / transporte LIGADO) também aparece no DIC. Para veículos equipados com Tração nas 4 rodas (AWD), o indicador AWD acenderá. Reboque / transporte continuará ativo até o próximo ciclo da chave.

### Frenagem automática do motor em inclinação

A frenagem automática do motor em inclinação auxilia ao conduzir em declives. A função mantém a velocidade do veículo implementando automaticamente um padrão de troca de marcha que utiliza o motor e a transmissão para desacelerar o veículo. O sistema comanda reduções de marcha automaticamente para reduzir a velocidade do veículo. O padrão normal de troca de marcha retorna depois que o veículo se encontra em inclinação baixa ou quando o pedal do acelerador é pressionado.

Enquanto estiver no modo de seleção de marcha eletrônico (ERS), a frenagem em inclinação é desativada, permitindo ao motorista selecionar um intervalo e limitar a marcha mais alta disponível. A frenagem em inclinação está disponível para condução normal e no Modo Reboque / transporte.

Consulte *Transmissão automática* ⇨ 204.

## Sistemas de tração

### Tração nas quatro rodas

Veículos com este recurso podem operar no modo Tração nas quatro rodas (AWD).

O sistema AWD fornece potência a todas as quatro rodas e ajusta-se conforme o necessário para melhorar a tração.

Pressione o interruptor de AWD no console central para ativar o sistema. A luz de AWD pisca brevemente enquanto o sistema está engatando e fica acesa para indicar que o modo AWD está ativo. Pressione o interruptor novamente para desativar o sistema. A luz pisca brevemente enquanto o sistema é desativado e, depois, fica apagada.

O modo AWD fica selecionado até ser alterado.

Quando operado na tração em duas rodas, o veículo oferece potência às rodas dianteiras somente, e pode proporcionar melhor economia de combustível.

## 208 Condução e operação

Uma mensagem de sistema desligado é exibida quando há uma condição temporária tornando o sistema AWD indisponível. O veículo funcionará no modo de tração em duas rodas.

Isso pode ser causado pelo seguinte:

- Um pneu reserva no veículo.
- Superaquecimento do sistema AWD.
- Perda de velocidade da roda ou do veículo.
- Alguma outra condição elétrica do veículo.

A mensagem é desativada quando o pneu reserva é substituído por um pneu de tamanho normal, o fluido do diferencial esfria ou as condições anteriores não estão mais presentes, e a mensagem de advertência é zerada.

Para zerar a mensagem de advertência manualmente, desligue a ignição e ligue-a novamente após 30 segundos. Se a mensagem permanecer ativa, consulte sua concessionária.

## Freios

### Sistema Antitravamento do Freio (ABS)

O Sistema antitravamento do freio (ABS) ajuda a evitar a derrapagem durante uma frenagem e a manter a direção ao frear bruscamente.

O Sistema antitravamento do freio (ABS) executa uma verificação do sistema quando o veículo é conduzido pela primeira vez. Poderá ser ouvido um ruído momentâneo de motor ou clique enquanto esse teste está em execução e o pedal do freio poderá se mover ligeiramente. Isto é normal.



Se houver um problema com o sistema ABS, a luz de advertência permanece ligada. Consulte *Luz de advertência do Sistema Antitravamento do Freio (ABS)*  
⇨ 92.

O Sistema antitravamento do freio (ABS) não altera o tempo necessário para que o pé atinja o pedal do freio e nem sempre diminui a distância até a parada. Se você chegar perto demais do veículo à frente, não haverá tempo suficiente para acionar os freios caso esse veículo pare ou reduza bruscamente. Sempre mantenha distância suficiente para frear, mesmo com o Sistema antitravamento do freio (ABS).

### Como utilizar o ABS

Não bombeie o freio. Só pressione o pedal do freio com firmeza. É normal escutar ou sentir o Sistema antitravamento do freio (ABS) funcionando.

### Frenagem em emergências

O Sistema antitravamento do freio (ABS) permite manobrar e frear ao mesmo tempo. Em muitas emergências, manobrar pode ajudar ainda mais que a frenagem.

## Freio de estacionamento elétrico

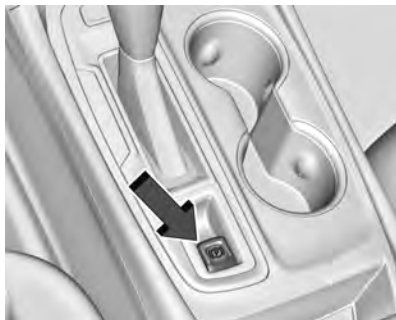

O freio de estacionamento elétrico (EPB) sempre pode ser ativado mesmo com a ignição desligada. Para evitar a drenagem da bateria, evite ciclos repetitivos do EPB quando o motor não estiver em operação.

O sistema tem uma (P) luz do freio de estacionamento elétrico e uma (P) luz ou mensagem serviço do freio de estacionamento. Consulte *Luz do freio de estacionamento elétrico* ⇨ 91 e *Luz do freio de estacionamento elétrico de serviço (Somente nível superior)* ⇨ 92. Também há mensagens relacionadas ao freio de estacionamento

no Centro de Informação do Motorista. Em caso de energia elétrica insuficiente, o EPB não pode ser acionado nem liberado.

Antes de sair do veículo, verifique a luz do (P) para garantir que o freio de estacionamento esteja acionado.

### Acionamento do EPB

Para acionar o EPB:

1. Certifique-se de que o veículo esteja totalmente parado.
2. Acione o interruptor momentaneamente.

A luz do (P) piscará e, depois, ficará acesa quando o EPB estiver totalmente acionado. Se a luz do (P) piscar continuamente, o EPB está só parcialmente acionado, o veículo está no modo de serviço ou há algum um problema com o EPB. Uma mensagem do DIC será exibida. Solte o interruptor do EPB e tente pressioná-lo novamente. Se a luz não acender ou permanecer piscando, providencie a manutenção do veículo. Não dirija o veículo se a luz do (P) estiver piscando. Consulte sua concessionária. Consulte *Luz do freio de estacionamento elétrico* ⇨ 91.

Se a luz ou mensagem (P) de serviço do freio de estacionamento estiver acesa, acione o interruptor EPB. Mantenha

o interruptor pressionado até que a luz do (P) fique acesa. Se a luz ou mensagem (P) serviço do freio de estacionamento permanecer acesa, consulte sua concessionária.

Se o interruptor do EPB for acionado enquanto o veículo estiver em movimento, o veículo desacelerará enquanto o interruptor for mantido acionado. Se o interruptor for mantido acionado até que o veículo pare, o EPB permanecerá aplicado.

O EPB é acionado automaticamente ao trocar a marcha para P (Estacionamento) em uma inclinação íngreme. O EPB é liberado assim que a marcha do veículo é desengatada de P (Estacionamento) e o veículo acelera.

Se o EPB não for acionado, as rodas traseiras devem ser bloqueadas para evitar o movimento do veículo.



### Liberação do EPB

Para liberar o EPB:

1. Ligue a ignição ou gire para ACC / ACCESSORY.
2. Aplique e segure o pedal do freio.
3. Pressione o interruptor do EPB momentaneamente.

O EPB é liberado quando a luz do (P) é desligada.

## 210 Condução e operação

Se a  luz ou mensagem de serviço do freio de estacionamento estiver acesa, solte o EPB mantendo pressionado o respectivo interruptor. Mantenha o interruptor pressionado até que a luz do  seja desligada. Se alguma das luzes ficar acesa depois de tentada a liberação, consulte sua concessionária.

### Cuidado

Dirigir com o freio de estacionamento acionado pode causar superaquecimento do sistema de freios e desgaste ou dano prematuro às peças do sistema de freios. Antes de dirigir, certifique-se de que o freio de estacionamento está completamente desengatado e que a luz de advertência do freio está apagada.

### Liberação do EPB automática

Evite uma aceleração rápida quando o EPB está acionado para aumentar a vida útil das lonas do freio de estacionamento.

O EPB é liberado automaticamente quando o motor está em funcionamento, a transmissão está engatada e há uma tentativa de arranque pressionando o pedal do acelerador.

### Assistência de frenagem

A assistência de frenagem detecta acionamentos rápidos do pedal do freio devido a situações de frenagem de emergência e fornece frenagem adicional para ativar o Sistema antitravamento do freio (ABS) caso o pedal do freio não seja pressionado com força suficiente para ativar o ABS normalmente. Poderão ocorrer ruído baixo, pulsação do pedal do freio e / ou movimento do pedal durante esse tempo. Continue a acionar o pedal do freio conforme exigido pela situação de condução. A assistência de frenagem desengata quando o pedal do freio é liberado.

### Sistema auxiliar de partida em active

#### Atenção

Não dependa do recurso HSA. O HSA não substitui a necessidade de prestar atenção e dirigir com segurança. Talvez você não ouça nem sinta alertas ou advertências apresentados por esse sistema. Deixar de tomar o cuidado adequado ao dirigir pode resultar em ferimentos, morte ou danos ao veículo. Consulte *Direção Defensiva* ⇨ 187.

Quando o veículo está parado em uma inclinação, o Sistema auxiliar de partida em active (HSA) evita que o veículo se mova em um sentido indesejado durante a transição da liberação do pedal do freio para o acionamento do pedal do acelerador. Os freios são liberados ao aplicar o pedal do acelerador. A duração da frenagem do HSA pode ser selecionável. A Retenção padrão libera automaticamente os freios após alguns segundos. A Retenção prolongada

aplica o Freio de estacionamento elétrico se o pedal do acelerador não é aplicado no intervalo de alguns minutos. Se a duração da retenção for selecionável, consulte "Sistema auxiliar de partida em acive prolongado" em *Personalização do veículo* ⇨ 101. Os freios também poderão ser liberados sob outras condições. Não dependa do HSA para segurar o veículo.

O HSA está disponível quando o veículo está em um acive em uma marcha de avanço ou em um declive em R (Ré). O veículo deverá parar completamente em uma inclinação para que o HSA seja ativado.

## **Sistemas de controle de tração**

### **Controle de tração / Controle eletrônico de estabilidade**

#### **Funcionamento do sistema**

O veículo tem um sistema de controle de tração (TCS) e StabiliTrak / Controle eletrônico de estabilidade (ESC), um sistema de controle eletrônico de estabilidade. Essas sistemas ajudam a limitar o escorregamento das rodas e auxiliam o motorista a manter o controle, principalmente em estradas escorregadias.

O TCS se ativa caso perceba que em qualquer uma das rodas motrizes está girando ou começando a perder a tração. Quando isso acontece, o TCS aplica os freios nas rodas que estão girando e reduz a potência do motor para limitar o giro das rodas.

O StabiliTrak / ESC é ativado quando o veículo detecta uma diferença entre o caminho intencionado e a direção em que o veículo está realmente se movendo. O StabiliTrak / ESC aplica seletivamente a pressão de frenagem

a qualquer um dos freios das rodas do veículo para ajudar o motorista a manter o veículo no caminho pretendido.

Se o controle de velocidade de cruzeiro estiver em uso e o TCS ou o StabiliTrak / ESC começa a limitar o giro das rodas, então o Controle de velocidade de cruzeiro será desativado. O Controle de velocidade de cruzeiro poderá ser ativado novamente quando as condições da estrada o permitir.

Os dois sistemas são ativados automaticamente quando o veículo é ligado e começa a se mover. O sistema poderá ser ouvido ou sentido enquanto em operação ou ao executar as verificações de desempenho. Isso é normal, e não significa que há um problema com o veículo.

Recomendamos manter os dois sistemas ligados para condições normais de direção, mas poderá ser necessário desligar o sistema TCS caso o veículo fique preso na areia, lama, gelo ou neve. Consulte *Se o veículo atolar* ⇨ 194 e "Como ligar e desligar os sistemas" mais adiante nesta seção.

## 212 Condução e operação



O indicador luminoso dos dois sistemas está no painel de instrumentos. Este indicador:

- piscará quando o TCS estiver limitando o giro das rodas.
- piscará quando o StabiliTrak / ESC for ativado.
- acenderá e permanecerá aceso quando algum dos sistemas não estiver funcionando.

Se qualquer dos sistemas não ligar ou ativar, será exibida uma mensagem no Centro de Informação do Motorista (DIC) e  se acende e permanece aceso para indicar que o sistema está inativo e não está ajudando o motorista a manter o controle. É seguro conduzir o veículo, porém a direção deverá ser ajustada de acordo.

Se  acender e permanecer aceso:

1. Pare o veículo.
2. Desligue o motor e aguarde 15 segundos.
3. Dê a partida do motor.

Dirija o veículo. Se  acender e permanecer aceso, o veículo poderá necessitar mais tempo para diagnosticar o problema. Se a condição persistir, consulte a concessionária.

### Como ligar a desligar os sistemas

#### Cuidado



Não freie repetidamente nem acelere demais quando o TCS estiver desligado. A linha de transmissão do veículo pode ser danificada.





Em velocidades de 56 km/h (35 mph) ou mais, essa capacidade de desligar ou ligar é desativada.



O TCS e o StabiliTrak / ESC podem ser desativados ou ativados por meio dos controles do DIC, como a seguir:





Pressione  para rolar até o aplicativo Opções.



Pressione  ou  para percorrer os itens no menu Opções.

Pressione  ou  para selecionar a página Tração e estabilidade, depois, pressione  para selecionar o menu. Use  ou  para selecionar Tração (TCS) ou Estabilidade (ESC).



Para desativar o TCS, selecione Tração, depois, pressione . O ícone do TCS no DIC mudará de On (Ligado) para Off (Desligado) e  acenderá no painel de instrumentos.

Para reativar o TCS, selecione Tração, depois, pressione . O ícone do TCS no DIC mudará de Off (Desligado) para On (Ligado) e  apagará no painel de

instrumentos. O TCS não pode estar ligado quando o StabiliTrak / ESC estiver desligado.

Para desligar o StabiliTrak / ESC, selecione Estabilidade, depois, pressione ✓. O ícone do StabiliTrak / ESC no DIC mudará de On (Ligado) para Off (Desligado). Se o TCS estava ligado quando o StabiliTrak / ESC estava desligado, ambos desligarão e  e  acenderão.

Para reativar o StabiliTrak / ESC, selecione Estabilidade, depois, pressione ✓. O ícone do StabiliTrak / ESC no DIC mudará de Off (Desligado) para On (Ligado) e  apagará no painel de instrumentos.

Para reativar o StabiliTrak / ESC e o TCS, selecione Tração e pressione ✓. Os ícones do StabiliTrak / ESC e do TCS no DIC mudará de Off (Desligado) para On (Ligado) e  e  apagará no painel de instrumentos.

Adicionar acessórios pode afetar o desempenho do veículo. Consulte *Acessórios e modificações* ⇨ 235.

## Controle de descida de declive (HDC)

O HDC pode ser usado ao dirigir em declives. Ele define e mantém a velocidade do veículo ao descer uma inclinação muito íngreme em marcha à frente ou à ré.

O interruptor do HDC fica localizado no console central.

Pressione  para ativar ou desativar o HDC. A velocidade do veículo deve estar abaixo de 50 km/h (31 mph).



A luz do HDC é exibida no painel de instrumentos quando ele é ativado.

O HDC pode manter velocidades do veículo entre 3 e 22 km/h (2 e 14 mph) em inclinações maiores ou iguais a 10%. Uma luz piscante do HDC indica que o sistema está aplicando ativamente os freios para manter a velocidade do veículo.

Quando o HDC é ativado, a respectiva velocidade inicial é definida para a velocidade de condução atual. Ela pode ser aumentada ou diminuída pressionando +RES ou -SET no volante, ou acionando o pedal do acelerador ou do freio. Essa velocidade ajustada se torna a nova velocidade definida.

O HDC permanecerá ativado entre 22 e 60 km/h (14 e 37 mph); no entanto, a velocidade do veículo não pode ser definida nem mantida neste intervalo. Ele será automaticamente desativado se a velocidade do veículo estiver acima de 80 km/h (50 mph) ou acima de 60 km/h (37 mph) por pelo menos 30 segundos. Pressione  novamente para reativar o HDC.



## 214 Condução e operação

### Controle de velocidade de cruzeiro

O controle de velocidade de cruzeiro, o veículo pode manter uma velocidade de cerca de 40 km/h (25 mph) ou mais sem que você precise manter o pé no acelerador. O controle de velocidade de cruzeiro não funciona para velocidades abaixo de 40 km/h (25 mph).

#### Atenção

O controle de velocidade de cruzeiro pode ser perigoso quando não é possível dirigir com segurança em velocidade constante. Não use controle de velocidade de cruzeiro em estradas sinuosas ou em tráfego pesado.

O controle de velocidade de cruzeiro pode ser perigoso em vias escorregadias. Em tais vias, mudanças rápidas na tração das rodas podem provocar derrapagem excessiva, e pode-se perder o controle do veículo. Não use o controle de velocidade de cruzeiro em vias escorregadias.

Com o Sistema de controle de tração (TCS) ou o StabiliTrak / Controle de estabilidade eletrônica (ESC), o sistema pode começar limitar o giro das rodas durante o uso do controle de velocidade de cruzeiro. Se isso acontecer, o controle de velocidade de cruzeiro desengatará automaticamente. Consulte *Controle de tração / Controle eletrônico de estabilidade* ⇨ 211. Caso ocorra um alerta de colisão quando o controle de velocidade de cruzeiro estiver ativado, este será desengatado. Consulte *Sistema de alerta de colisão dianteira (FCA)* ⇨ 221. Quando as condições da estrada permitirem seu uso seguro novamente, será possível ligar o controle de velocidade de cruzeiro.

O controle de velocidade de cruzeiro desengatará se o TCS ou o StabiliTrak / ESC for desativado.

Quando os freios são acionados, o controle de velocidade de cruzeiro desengata.





 : Aperte para ligar e desligar o controle de velocidade de cruzeiro. Um indicador branco acende no painel de instrumentos quando a velocidade de cruzeiro é ativada.

 : Pressione para desengatar o controle de velocidade de cruzeiro sem apagar a velocidade definida da memória.

**+RES** : Se houver uma velocidade programada na memória, pressione rapidamente para continuar nessa velocidade ou mantenha pressionado, para acelerar. Se o controle de velocidade de cruzeiro já estiver ativado, use para aumentar a velocidade do veículo.

**-SET** : Pressione rapidamente para ajustar a velocidade e ativar o controle de velocidade de cruzeiro. Se o controle de velocidade de cruzeiro já estiver ativo, use para diminuir a velocidade do veículo.

#### **Ajustando o controle de velocidade de cruzeiro**

Se  estiver ativo ou, quando não estiver em uso, -SET ou +RES pode ser ativado e acionar a velocidade de cruzeiro quando não desejado. Mantenha  desligado quando o controle de velocidade de cruzeiro não estiver em uso.

Para definir uma velocidade:

1. Pressione  para ligar o sistema de velocidade de cruzeiro.
2. Acelere até a velocidade desejada.
3. Pressione e solte -SET.  
A velocidade definida desejada aparece brevemente no painel de instrumentos.
4. Tire o pé do pedal do acelerador.

O indicador do controle de velocidade de cruzeiro no painel de instrumentos fica verde após ativar o controle de velocidade de cruzeiro na velocidade desejada.

#### **Retomando a velocidade definida**

Se o controle de velocidade de cruzeiro estiver ajustado em uma velocidade desejada e você pisar nos freios ou pressionar , o controle de velocidade de cruzeiro será desengatado sem apagar a velocidade definida na memória.

Quando a velocidade do veículo chegar a cerca de 40 km/h (25 mph) ou mais, pressione brevemente +RES. O veículo retornará à velocidade anterior definida.

#### **Acelerando enquanto o controle de velocidade de cruzeiro está em uso**

Caso o controle de velocidade de cruzeiro já esteja ativado:

- Mantenha pressionado +RES no volante até que o veículo acelere na velocidade desejada, depois, solte.
- Para aumentar a velocidade do veículo em pequenos incrementos, pressione brevemente +RES. Para cada vez que pressionar, o veículo andarà cerca de 1 km/h (1 mph) mais rápido.

A leitura do velocímetro pode ser exibida no sistema inglês ou no sistema métrico. O valor de incremento usado depende das unidades exibidas.

#### **Reduzindo enquanto o controle de velocidade de cruzeiro está em uso**

Caso o controle de velocidade de cruzeiro já esteja ativado:

- Pressione -SET e mantenha até alcançar a velocidade mais baixa desejada e, depois, solte.
- Para desacelerar em pequenos incrementos, pressione brevemente -SET. Para cada vez que pressionar, o veículo andarà cerca de 1 km/h (1 mph) mais lento.

A leitura do velocímetro pode ser exibida no sistema inglês ou no sistema métrico. O valor de incremento usado depende das unidades exibidas.

#### **Ultrapassando enquanto o controle de velocidade de cruzeiro está em uso**

Use o pedal do acelerador para acelerar a velocidade do veículo. Ao tirar o pé do acelerador, o veículo reduzirá para a velocidade de cruzeiro previamente definida. Enquanto pressiona o pedal do acelerador ou logo depois de liberar a neutralização do controle de velocidade de cruzeiro, pressionar brevemente -SET resultará na definição do controle de velocidade de cruzeiro para a velocidade atual do veículo.



## 216 Condução e operação

### Usando o controle de velocidade de cruzeiro em aclives

O desempenho do controle de velocidade de cruzeiro dependerá da velocidade do veículo, da carga e de quão íngreme é o aclive. Ao subir ladeiras íngremes, pode ser necessário pisar no acelerador para manter a velocidade do veículo. Ao descer desníveis, pode ser necessário acionar o freio ou reduzir a marcha para manter a velocidade do veículo baixa. Se o pedal do freio for acionado, o controle de velocidade de cruzeiro será desativado.

### Encerrando o controle de velocidade de cruzeiro

Há quatro maneiras de desativar o controle de velocidade de cruzeiro:

- Pise levemente no pedal do freio.
- Pressione .
- Coloque a transmissão em N (neutro).
- Para desativar o controle de velocidade de cruzeiro, pressione .

### Apagando a memória de velocidade

A velocidade ajustada do controle de velocidade de cruzeiro será apagada da memória ao pressionar  ou desligar a ignição.

## Sistemas de auxílio ao motorista

Este veículo pode ter recursos que funcionam juntos para ajudar a evitar acidentes ou reduzir danos causados por acidentes ao dirigir, engatar a ré e estacionar. Leia esta seção inteira antes de usar esses sistemas.

### Atenção

Não fique na dependência dos Sistemas de auxílio ao motorista. Esses sistemas não substituem a necessidade de estar atento e dirigir com segurança. Talvez você não ouça nem sinta alertas ou advertências apresentados por esses sistemas. Deixar de tomar o cuidado adequado ao dirigir pode resultar em ferimentos, morte ou danos ao veículo. Consulte *Direção Defensiva*  187.

Sob várias condições, esses sistemas não:

- Detectam crianças, pedestres, ciclistas ou animais.
- Detectam veículos ou objetos fora da área monitorada pelo sistema.

(Continuação)

### Atenção (Continuação)

- Funcionam em todas as velocidades de condução.
- Avisam nem dão a você tempo suficiente para evitar um acidente.
- Funcionam em situações de pouca visibilidade ou condições climáticas adversas.
- Funcionam se o sensor de detecção não estiver limpo ou se estiver coberto por gelo, neve, lama ou sujeira.
- Funcionam se o sensor de detecção estiver coberto, por exemplo, por um adesivo, ímã ou chapa metálica.
- Funcionam se a área em torno do sensor de detecção estiver danificada ou não estiver corretamente reparada.

É sempre necessário prestar atenção total ao dirigir. Esteja sempre pronto para agir e aplicar os freios e / ou conduzir o veículo para evitar acidentes.

### Banco com alerta sonoro ou de segurança

Alguns recursos de auxílio ao motorista alertam o motorista quanto a obstáculos por meio de bipes. Para alterar o volume do aviso sonoro, consulte "Conforto e conveniência" em *Personalização do veículo* ⇨ 101.

Se equipado com o Banco com alerta de segurança, a almofada do banco do motorista pode fornecer um pulso vibratório, em vez de bipe. Para alterar isso, consulte "Sistemas de colisão / detecção" em *Personalização do veículo* ⇨ 101.

### Sistemas de auxílio a estacionamento ou ré

Se equipado, recursos como Câmera de ré (RVC), Assistente de estacionamento traseiro (RPA), Assistente de estacionamento dianteiro (FPA), Alerta de tráfego cruzado traseiro (RCTA) e Assistente de estacionamento automático (APA) podem ajudar o motorista a estacionar ou a evitar objetos. Sempre confira os arredores do veículo ao estacionar ou dar ré.

### Câmera de ré (RVC)

Quando a R (Ré) é engatada no veículo, a câmera de ré (RVC) exibe uma imagem da área atrás do veículo na tela do Conforto e conveniência. A tela anterior é exibida quando o veículo tiver a marcha R (Ré) desengatada após um pequeno atraso. Para voltar à tela anterior mais rapidamente, pressione qualquer botão no Sistema de conforto e conveniência, mude para P (Estacionamento), ou alcance a velocidade de cerca de 12 km/h (8 mph). A câmera de ré fica acima da placa de licença.

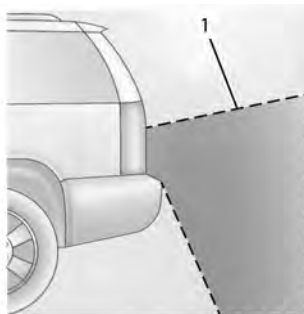

1. Vista exibida pela câmera

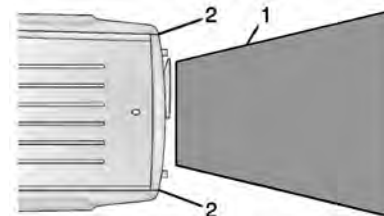

1. Vista exibida pela câmera
2. Cantos do para-choque traseiro

As imagens exibidas podem estar mais longe ou mais perto do que parece. A área exibida é limitada e objetos que estiverem próximos às laterais do para-choque ou sob o para-choque não são exibidos.

Um triângulo de segurança pode ser exibido para mostrar que o RPA detectou um objeto. Este triângulo muda de âmbar para vermelho e aumenta de tamanho de acordo com a proximidade do objeto.

#### ⚠ Atenção

A(s) câmera(s) não exibem crianças, pedestres, ciclistas, tráfego, animais nem qualquer outro objeto localizado fora do campo de visão da(s)

(Continuação)

## 218 Condução e operação

### Atenção (Continuação)

câmera(s), sob o para-choque ou sob o veículo. As distâncias exibidas podem diferir das distâncias reais. Não dirija ou estacione o veículo usando somente essa(s) câmera(s). Sempre verifique a parte de trás e o entorno do veículo antes de conduzi-lo. A falha em tomar o cuidado adequado pode resultar em ferimentos, morte ou danos ao veículo.

### Assistente de estacionamento

Com o RPA, e se equipado com o FPA, quando o veículo estiver a menos de 8 km/h (5 mph), os sensores nos para-choques podem detectar objetos até 2,5 m (8 pés) de distância atrás e 1,2 m (4 pés) na frente do veículo, dentro de uma área de 25 cm (10 pol.) de altura acima do solo e abaixo do nível do para-choques. Estas distâncias de detecção podem ser menores durante tempo quente ou úmido. Sensores bloqueados não vão detectar objetos e também podem causar detecções falsas. Mantenha os sensores livres de lama, sujeira, leve, gelo e lodo,

e limpe os sensores após uma lavação do carro em temperaturas abaixo de zero.

### ⚠ Atenção

O Sistema do auxiliar de estacionamento não detecta crianças, pedestres, ciclistas, animais nem objetos localizados sob o para-choque nem que estejam muito próximos nem muito distantes do veículo. Não está disponível a velocidades superiores a 8 km/h (5 mph). Para evitar ferimentos, morte ou danos ao veículo, mesmo com o auxiliar de estacionamento, verifique sempre a área em volta do veículo e verifique todos os espelhos ao avançar ou dar marcha à ré.



O painel de instrumentos pode ter um visor do assistente de estacionamento com barras que exibem a "distância para o objeto" e as informações de localização de objeto para o sistema do assistente de estacionamento. À medida que o objeto se aproxima, mais barras acendem e mudam de cor, passando por amarelo, âmbar e vermelho.

Quando um objeto for detectado primeiro na traseira, um bipe será ouvido da traseira, ou ambos os lados do Banco com alerta de segurança pulsarão duas vezes. Quando um objeto se encontra muito perto (<0,6 m (2 pés) da traseira do veículo, ou a <0,3 m (1 pé) da dianteira do veículo), cinco bipes são emitidos na dianteira ou na traseira, dependendo da localização do objeto, ou ambos os lados do Banco com alerta de segurança pulsam cinco vezes. Os sinais sonoros do FPA são mais agudos que os do RPA.

### Alerta de tráfego cruzado traseiro (RCTA)

Se equipado, quando o veículo é colocado em R (Ré), o RCTA exibe um triângulo de segurança vermelho com uma seta apontando para a esquerda ou para a direita na tela do Conforto e Conveniência, para alertar quanto a tráfego vindo da esquerda ou da

direita. Esse sistema detecta objetos vindo a até 20 m (65 pés) da esquerda ou da direita do veículo. Quando um objeto é detectado, três bipes são emitidos da esquerda ou da direita, ou três pulsos do Banco com alerta de segurança são emitidos do lado esquerdo ou direito, dependendo do sentido do veículo detectado.

Tenha cuidado ao conduzir em marcha à ré se estiver rebocando um trailer, já que as áreas de detecção do RCTA que estendem-se da parte de trás do veículo não são aumentadas quando um trailer é rebocado.

### Ligar ou Desligar as funções

Pressione **P** no console central para ativar ou desativar o Assistente de estacionamento dianteiro e traseiro, e o Alerta de tráfego cruzado traseiro (RCTA). A luz indicadora no botão acende quando as funções estão ligadas e apaga quando as funções estão desligadas.

Desligue o Assistente de estacionamento e o RCTA quando estiver com reboque.

Para desativar os símbolos RPA ou as linhas de orientação (em alguns modelos), consulte "Câmera de ré", em *Personalização do veículo* ⇨ 101. Em

alguns modelos, selecione o botão de linhas de orientação na tela do Conforto e Conveniência para ativar ou desativá-las.

O RCTA pode ser desativado por meio de "Sistemas de colisão / detecção", em *Personalização do veículo* ⇨ 101

### Assistente de estacionamento automático (APA)

Se equipado, o APA busca e direciona o veículo para vagas de estacionamento paralelas e perpendiculares. Ao utilizar o APA, você ainda precisa mudar as marchas e controlar freios e acelerador. Uma tela e bipes sonoros ajudam a orientar nas manobras de estacionamento.

#### Atenção

O APA não aciona os freios. O APA pode não detectar objetos na vaga de estacionamento, objetos que sejam macios ou estreitos, que estejam acima do solo, como caminhões plataforma, ou objetos abaixo do nível do solo, como buracos grandes. Verifique sempre se a vaga de estacionamento é adequada para estacionar o veículo. O APA não

(Continuação)

#### Atenção (Continuação)

reage a mudanças na vaga de estacionamento, tais como movimentos de um veículo adjacente, ou pessoa ou objeto que entre na vaga. O APA não detecta nem evita o tráfego atrás nem ao lado do veículo. Esteja sempre preparado para parar o veículo durante a manobra de estacionamento.

Pressione **P** na pilha central para ativar o sistema para procurar uma vaga de estacionamento que tenha o tamanho adequado e dentro de 1,5 m (5 pés) do veículo. A velocidade do veículo deve estar abaixo de 30 km/h (18 mph). O sistema não é capaz de:

- Detectar se a vaga de estacionamento é legal.
- Estacionar alinhado exatamente com o veículo próximo se a vaga for aproximada em ângulo ou se estiver em ângulo.
- Estacionar centralizado exatamente em uma vaga que esteja marcada como grande demais.
- Sempre detectar meio-fios curtos.

## 220 Condução e operação

Quando ativado, o APA procura vagas de estacionamento paralelas à direita do veículo. Para procurar uma vaga de estacionamento à esquerda, ligue a seta da esquerda ou, se disponível, mude para a seleção de lado na tela do Conforto e Conveniência. Para alternar o modo de estacionamento entre paralelo e perpendicular, mantenha pressionado  $\text{P}$  durante o processo de procura ou, se disponível, mude o modo de estacionamento na tela do Conforto e Conveniência.



Depois de passar completamente um espaço grande o bastante, um bipe sonoro será ouvido e um símbolo vermelho de parar será exibido.

Se o veículo estiver em R (Ré), mas não dirigir para a vaga esperada, pode ser porque o sistema o esteja manobrando para uma vaga detectada anteriormente. O sistema APA não requer manutenção.

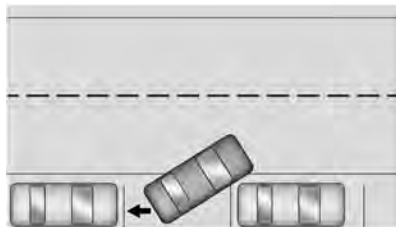

O APA instruirá o veículo a parar quando uma vaga no tamanho adequado for encontrada. Siga as instruções exibidas. Quando instruído a dirigir com a ré engatada, troque para o R (Ré) para engatar a direção automática. O volante vibrará brevemente como um lembrete para que o motorista retire as mãos de cima dele. Verifique o entorno e continue freando ou acelerando como necessário, e se prepare para parar a fim de evitar veículos, pedestres e objetos.

Se o veículo exceder 10 km/h (6 mph), o APA é desengatado automaticamente e a direção automática é desativada. Uma seta de progresso exibe o status da manobra de estacionamento. Dependendo do tamanho da vaga, podem ser necessárias manobras extras, e nesse caso haverá instruções adicionais. Ao trocar de marchas, deixe a direção automática ser concluída antes de continuar a manobra de

estacionamento. Ao concluir a manobra com sucesso, o APA emitirá um bipe e exibirá a mensagem PARKING COMPLETE (Estacionamento concluído). Coloque o veículo em P (Estacionamento).

O APA poderá desengatar automaticamente se:

- O volante for usado pelo motorista.
- A velocidade máxima permitida for excedida.
- Houver uma falha do sistema APA.
- O controle eletrônico de estabilidade ou os freios antiblocantes forem ativados.
- Uma mensagem de alta prioridade do veículo for exibida no DIC.

Para cancelar o APA, pressione  $\text{P}$  novamente.

### Quando o sistema parece não funcionar direito

O sistema APA pode exigir um curto período de condução em curvas para ser calibrado.

### Sistemas de auxílio para condução

Se equipado, ao conduzir o veículo em marcha de avanço, os recursos Alerta de colisão dianteira (FCA), Alerta de

mudança de faixa (LDW), Assistente de permanência na faixa (LKA), Assistente de pontos cegos (SBZA), Alerta de mudança faixa (LCA), o sistema Frenagem automática de emergência e / ou Frenagem de pedestre na dianteira (FAB) podem ajudar a evitar uma colisão ou reduzir danos por colisão.

### Sistema de alerta de colisão dianteira (FCA)

Se equipado, o sistema FCA pode ajudar a evitar ou reduzir o dano causado por uma colisão frontal. Ao se aproximar muito rapidamente de um veículo à frente, o FCA apresenta um alerta piscante vermelho no para-brisa e emite um bipe rápido, ou um pulso no banco do motorista. Também acende um alerta visual em âmbor se estiver seguindo outro veículo muito de perto.

O FCA detecta veículos a uma distância de aproximadamente 60 (197 pés) e funciona em velocidades acima de 8 km / h (5 mph).

#### Atenção

O FCA é um sistema de visó e não aciona os freios. Ao se aproximar de um veículo mais lento ou parado à frente muito rapidamente, ou quando estiver seguindo um veículo muito proximamente, o FCA pode não fornecer um aviso com tempo suficiente para ajudar evitar uma colisão. Ele também pode não fornecer nenhum aviso. O FCA não alerta sobre pedestres, animais, placas, balastradas, pontes, cones ou outros objetos. Esteja pronto para agir e acionar os freios. Consulte *Direção Defensiva* ⇨ 187.

O FCA pode ser desativado com o respectivo comando do volante, ou, se equipado, por meio da personalização do veículo. Consulte "Sistemas de colisão / detecção" em *Personalização do veículo* ⇨ 101.

### Detectar um veículo à frente



Os avisos do FCA não ocorrerão a menos que o sistema detecte um veículo à frente. Quando um veículo for detectado, o indicador de veículo à frente será exibido em verde. Os veículos podem não ser detectados em curvas, rampas de saída de auto-estradas ou morros, devido à baixa visibilidade, ou se um veículo à frente estiver parcialmente bloqueado por pedestres ou outros objetos. O FCA não detecta outro veículo à frente, a menos que ele esteja completamente na pista.

#### Atenção

O FCA não fornece um aviso para ajudar a evitar uma colisão, a não ser se detectar um veículo. O FCA pode não detectar um veículo à frente se o sensor estiver bloqueado por sujeira, neve ou gelo, ou se o para-brisa estiver danificado. Ele

(Continuação)



## 222 Condução e operação

### Atenção (Continuação)

também pode não detectar um veículo em estradas sinuosas ou em montanhosas ou em condições que possam limitar a visibilidade, como nevoeiro, chuva ou neve, ou se os faróis ou para-brisas não estiverem limpos ou em condições adequadas. Mantenha o para-brisa, os faróis e os sensores do FCA limpos e em bom estado.

### Alerta de colisão



Quando o veículo se aproximar de outro veículo detectado muito rapidamente, a tela vermelha do FCA piscará no para-brisa. Além disso, oito bipes altos rápidos serão emitidos da dianteira, ou os dois lados do Banco com alerta de segurança pulsarão cinco vezes. Quando ocorrer este Alerta de colisão, o sistema de freio pode se preparar para que ocorra uma frenagem mais

rapidamente, o que pode causar uma breve e leve desaceleração. Continue a pisar no pedal do freio conforme a necessidade. O Controle de velocidade de cruzeiro pode ser desligado quando ocorrer um Alerta de colisão.

### Alerta de aproximação do veículo à frente



O indicador de veículo à frente será exibido em âmbar quando você estiver seguindo o veículo da frente perto demais.

### Selecionar o tempo de alerta

O controle do Alerta de colisão está ligado no volante. Pressione  para definir o tempo do FCA para Distante, Médio ou Perto, ou, em alguns veículos, Desligado. A primeira pressionada no botão mostra a configuração atual no DIC. Continuar pressionando altera essa configuração. A configuração escolhida permanecerá até que seja alterada e afetará o tempo, tanto do Alerta de

colisão quanto do Alerta de aproximação do veículo à frente. O momento dos dois alertas varia de acordo com a velocidade do veículo. Quando mais rápido, mais longe vai ocorrer o alerta. Considere o tráfego e as condições climáticas ao selecionar o momento dos alertas. A faixa de tempos de alerta selecionáveis pode não ser adequada para todos os motoristas e condições de direção.

### Indicador de distância segura

A distância segura até um veículo em movimento à frente em seu caminho é indicada no tempo seguro, em segundos, no Centro de informações do motorista (DIC). Consulte *Centro de Informações do Motorista (DIC)* ⇨ 97. O tempo seguro mínimo é de 0,5 segundo de distância. Se nenhum veículo for detectado à frente ou se o veículo à frente estiver fora do alcance do sensor, serão exibidos traços.

### Alertas desnecessários

O FCA pode gerar alertas desnecessários para veículos fazendo curvas, veículos em outras faixas, objetos que não são veículos ou sombras. Estes alertas são normais e o veículo não precisa de manutenção.

### Limpar o sistema

Se o sistema FCA não parecer estar funcionando corretamente, isto poderá corrigir o problema:

- Limpe a parte externa do para-brisa em frente ao espelho retrovisor.
- Limpe toda a dianteira do veículo.
- Limpe os faróis.

### Frenagem de emergência automática (AEB)

Se o veículo tiver Alerta de colisão dianteira (FCA), também terá AEB, que inclui assistência de frenagem inteligente (IBA). Quando o sistema detecta um veículo à frente em seu caminho que esteja trafegando no mesmo sentido, com o qual você possa estar prestes a colidir, pode oferecer um reforço à frenagem ou frear automaticamente o veículo. Isso pode ajudar a evitar ou reduzir a gravidade de colisões ao dirigir em marcha de avanço. Dependendo da situação, o veículo pode frear automaticamente de forma moderada ou forte. Essa frenagem automática de emergência só pode ocorrer se for detectado um veículo. Isso é mostrado pelo indicador do FCA de veículo à frente, que está sendo aceso. Consulte *Sistema de alerta de colisão dianteira (FCA)* ⇨ 221.

O sistema funciona ao conduzir em marcha de avanço entre 8 km/h (5 mph) e 80 km/h (50 mph). Ele pode detectar veículos até cerca de 60 m (197 pés).

#### Atenção

O AEB é um recurso de emergência para preparação para colisão e não se destina a evitar colisões. Não confie no AEB para frear o veículo. O AEB não freará fora de seu intervalo de velocidade operacional e só reage a veículos detectados. O AEB pode não:

- Detectar um veículo à frente em rodovias sinuosas ou acidentadas.
- Detectar todos os veículos, especialmente veículos com um reboque, tratores, veículos enlameados etc.
- Detectar um veículo quando a condição meteorológica limitar a visibilidade, como em situações de nevoeiro, chuva ou neve.
- Detectar um veículo à frente se ele estiver parcialmente bloqueado por pedestres ou outros objetos.

(Continuação)

#### Atenção (Continuação)

É sempre necessário prestar atenção total ao dirigir. Esteja sempre pronto para agir e aplicar os freios e / ou conduzir o veículo para evitar acidentes.

O AEB pode desacelerar o veículo até parar completamente para tentar evitar uma colisão em potencial. Se isso acontecer, o AEB pode engatar o freio de estacionamento elétrico (EPB) para reter o veículo até que pare. Solte o EPB ou pressione firmemente o pedal do acelerador.

#### Atenção

O AEB pode frear automaticamente o veículo de forma súbita, em situações nas quais isso seja inesperado e indesejável. Ele pode responder a um veículo fazendo curva à frente, guardrails, placas e outros objetos não móveis. Para anular o AEB, pressione firmemente o pedal do acelerador, se for seguro fazê-lo.

## 224 Condução e operação

### Assistência de frenagem inteligente (IBA)

O recurso IBA pode ativar quando o pedal do freio for acionado rapidamente, oferecendo um reforço à frenagem com base na velocidade de aproximação e distância até o veículo à frente.

Pulsações menores do pedal do freio ou movimento do pedal durante esse tempo são normais, e o pedal do freio deve continuar a ser acionado conforme necessário. O recurso IBA só desengatará automaticamente quando o pedal do freio for liberado.

#### Atenção

O recurso IBA pode aumentar a frenagem do veículo nas situações em que ele talvez não seja necessário. Você pode acabar bloqueando o fluxo do tráfego. Se isso ocorrer, tire o pé do pedal do freio e, depois, acione os freios como necessário.

Os recursos AEB e IBA podem ser desativados por meio da personalização do veículo. Consulte "Sistemas de colisão / detecção" em *Personalização do veículo* ⇨ 101.

#### Atenção

Usar os recursos AEB ou IBA ao rebocar pode fazer com que você perca o controle do veículo e colida. Gire o sistema para Alerta ou desligue ao rebocar.

Uma mensagem de sistema indisponível pode ser exibida se:

- A dianteira do veículo ou o para-brisa não estiver limpo.
- Houver presença de chuva ou neve interferindo na detecção de objetos.
- Há um problema com o sistema StabiliTrak / Controle eletrônico de estabilidade (ESC).

O sistema AEB não requer manutenção.

### Sistema de Frenagem de pedestre na dianteira (FPB)

Se equipado, o FPB poderá ajudar ou reduzir os danos causados por colisões dianteiras com pedestres próximos ao conduzir em marcha de avanço. O FPB exibe um indicador amarelo, , quando é detectado um pedestre próximo à frente. Ao se aproximar de um pedestre detectado depressa demais, o FPB fornece um alerta intermitente vermelho

no para-brisa e emite um bipe repetidamente ou faz com que o banco do motorista pulse. O FPB pode fornecer um impulso de frenagem ou frear o veículo automaticamente. O sistema inclui Assistência de frenagem inteligente (IBA) e o sistema de Frenagem automática de emergência (AEB) que também podem responder a pedestres. Consulte *Frenagem de emergência automática (AEB)* ⇨ 223.

O sistema FPB pode detectar e alertar sobre pedestres em uma marcha de avanço em velocidades entre 8 km / h (5 mph) e 80 km / h (50 mph). Durante a condução diurna, o sistema detecta pedestres até uma distância de aproximadamente 40 m (131 pés). Durante a condução noturna, o desempenho do sistema é muito limitado.

#### Atenção

O FPB não fornece um alerta nem freia automaticamente o veículo, a não ser que detecte um pedestre. O FPB pode não detectar pedestres, incluindo crianças:

(Continuação)

### Atenção (Continuação)

- Quando o pedestre não está diretamente à frente, totalmente visível, não está de pé ou quando é parte de um grupo.
- Devido à visibilidade ruim, incluindo condições noturnas, neblina, chuva ou neve.
- Se o sensor do FPB está bloqueado por sujeira, neve ou gelo.
- Se os faróis ou o para-brisa não estão limpos ou em condição adequada.

Esteja pronto para agir e acionar os freios. Para obter mais informações, consulte *Direção Defensiva* ⇨ 187. Mantenha o para-brisa, os faróis e o sensor do FPB limpos e em bom estado.

O FPB pode ser configurado para Desligar, Alertar ou Alertar e Frear por meio da personalização do veículo. Consulte "Sistemas de colisão / detecção" em *Personalização do veículo* ⇨ 101.

### Detectar um pedestre à frente



Os alertas do FPB e a frenagem automática não ocorrerão a não ser que o sistema FPB detecte um pedestre. Quando um pedestre próximo é detectado à frente do veículo, o indicador de pedestre à frente ficará âmbar.

### Alerta de pedestre na dianteira



Quando o veículo se aproxima de um pedestre à frente muito depressa, o alerta vermelho do FPB piscará no para-brisa. Serão emitidos oito bipes altos rápidos da dianteira, ou os dois lados do Banco com alerta de segurança pulsarão cinco vezes. Quando ocorre

este Alerta de pedestre, o sistema de freio pode se preparar para que ocorra uma frenagem mais rapidamente, o que pode causar uma breve e leve desaceleração. Continue a pisar no pedal do freio conforme a necessidade. O Controle de velocidade de cruzeiro pode ser desligado quando ocorrer um Alerta de pedestre à frente.

### Frenagem automática

Se o FPB detectar que está prestes a colidir com um pedestre diretamente à frente e os freios não foram acionados, ele poderá frear automaticamente de leve ou frear com força. Isso pode ajudar a evitar algumas colisões com pedestres em velocidade muito baixa ou reduzir os ferimentos do pedestre. Ao detectar pedestres, o FPB pode frear automaticamente entre 8 km/h (5 mph) e 80 km/h (50 mph). Os níveis de frenagem automática poderão ser reduzidos sob certas condições, como velocidades mais altas.

Se isso acontecer, a Frenagem automática poderá engatar o freio de estacionamento elétrico (EPB) para segurar o veículo até uma parada. Libere o EPB. Um pressionar firme do pedal do acelerador também liberará a Frenagem automática e o EPB.

## 226 Condução e operação

### Atenção

O FPB pode alertar ou frear automaticamente o veículo de forma súbita, em situações nas quais seja inesperado e indesejável. Ele pode, de forma falsa, alertar ou frear para objetos com formato ou tamanho similar a pedestres, incluindo sombras. Essa é a operação normal e o veículo não precisa de manutenção. Para anular a Frenagem automática, pressione firmemente o pedal do acelerador, se for seguro fazê-lo.

A Frenagem automática pode ser desativada por meio da personalização do veículo. Consulte "Detecção de pedestre na dianteira" em "Sistemas de Colisão / Detecção" em *Personalização do veículo* ⇨ 101.

### Atenção

Usar o sistema de Frenagem de pedestre na dianteira ao rebocar pode fazer com que você perca o controle do veículo e colida. Gire o sistema para Alerta ou desligue ao rebocar.

### Limpar o sistema

Se o FPB não estiver funcionando adequadamente, limpar o exterior do para-brisa na frente do espelho retrovisor pode corrigir o problema.

### Alerta de ponto cego (SBZA)

Se equipado, o sistema de SBZA é um auxiliar de mudança de pista que assiste motoristas a evitar acidentes que podem ocorrer com veículos em movimento áreas laterais de ponto cego. Quando o veículo estiver em uma marcha superior, o visor do espelho lateral direito ou do esquerdo acenderá ao detectar um veículo em movimento naquele ponto cego. Se a seta for ativada e também for detectado um veículo no mesmo lado, o visor piscará como uma advertência extra para não mudar de pista. Como esse sistema faz parte do sistema de Alerta de mudança de pista (LCA), leia a seção LCA inteira antes de usar esse recurso.

### Alerta de ponto cego (SBZA) (ANATEL)



#### Nota

Este equipamento opera em caráter secundário, o que significa que não possui proteção contra interferências prejudiciais, ainda que de estações do mesmo tipo, e não pode causar nenhuma interferência em sistemas que funcionam em caráter primário.

### Alerta de mudança de pista (LCA)

Se equipado, o sistema de Alerta de mudança de pista (LCA) é um auxílio de mudança de pista que ajuda o motorista a evitar acidentes ocasionados por

mudança de pista que ocorrem com veículos em movimento em áreas laterais de ponto cego, ou com veículos que se aproximam rapidamente dessas áreas por trás. O visor de advertência do LCA acenderá no espelho lateral correspondente e piscará se a seta estiver ligada.

### ⚠ Atenção

O LCA não alerta o motorista acerca de veículos fora das áreas de ponto cego, bem como de pedestres, ciclistas ou animais. Ele pode não alertar ao trocar pistas sob todas as condições de condução. A falha no cuidado adequado com a mudança de pistas pode resultar em ferimentos, morte ou danos ao veículo. Antes de trocar de pista, sempre verifique os espelhos, olhe por cima dos ombros e use as setas.

### Zonas de detecção do LCA

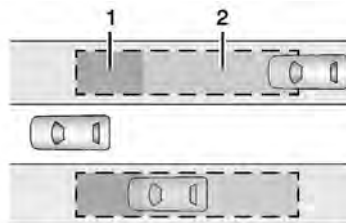

1. Zona de detecção do SBZA
2. Zona de detecção do LCA

O sensor do LCA cobre uma área de, aproximadamente, uma pista de ambos os lados do veículo, ou 3,5 m (11 pés). A altura da área fica, aproximadamente, entre 0,5 m (1,5 pés) e 2 m (6 pés) em relação ao chão. A área de advertência do Assistente de pontos cegos (SBZA) começa aproximadamente no meio do veículo e vai até 5 m (16 pés) em direção à parte traseira. O motorista também é advertido quando veículos se aproximam rapidamente até 25 m (82 pés) atrás do veículo.

### Como o sistema funciona

O símbolo do LCA acende nos espelhos laterais quando o sistema detecta um veículo em movimento na pista vizinha que esteja na área lateral de ponto cego

ou se aproximando rapidamente dessa zona por trás. Um símbolo do LCA aceso indica que pode ser perigoso mudar de pista. Antes de mudar de pista, verifique o visor do LCA e os espelhos, olhe por cima dos ombros e use as setas.



Visor do espelho  
esquerdo

Visor do espelho  
direito

Quando o veículo é ligado, o visor do LCA dos espelhos laterais acendem brevemente para indicar que o sistema está funcionando. Quando o veículo está em marcha de avanço, o visor do espelho lateral à esquerda ou à direita acende se detectar um veículo em movimento na pista vizinha que esteja nessa área de ponto cego ou se aproximando rapidamente dessa zona. Se a seta for ativada na mesma direção do veículo detectado, esse visor piscará como uma advertência extra para não mudar de pista.

O LCA pode ser desativado por meio da personalização do veículo usando a opção Assistente de pontos cegos.

## 228 Condução e operação

Consulte "Sistemas de colisão / detecção" em *Personalização do veículo* ⇨ 101. Se o LCA for desativado pelo motorista, o visor dos espelhos do LCA não acenderá.

### Quando o sistema parece não funcionar direito

O sistema LCA requer alguma condução para calibrar no desempenho máximo. Essa calibração pode ocorrer mais rapidamente se o veículo for conduzido em uma estrada com tráfego e objetos na beira da estrada (por exemplo, "guardrails" (defensas) e barreiras).

Os visores do LCA podem não acender quando um veículo passar rapidamente, quando um veículo estiver parado ou durante um reboque. As áreas de detecção do LCA que se estendem para trás a partir da lateral do veículo permanecem do mesmo tamanho quando um reboque é rebocado. Tenha cuidado ao trocar de pista enquanto rebocar. O LCA pode alertar sobre objetos ligados ao veículo, como um reboque, bicicleta ou outro objeto que se estenda em relação a um dos lados do veículo. Objetos presos também podem interferir na detecção de veículos. Isso é normal; o veículo não precisa de manutenção.

O LCA nem sempre alerta o motorista quanto a veículos na pista vizinha, especialmente em condições molhadas ou ao dirigir em curvas acentuadas. O sistema não precisa de manutenção. O sistema pode acender devido a guardrail, placas, árvores, arbustos e outros objetos que não se movimentam. Isso é normal; o veículo não precisa de manutenção.

O LCA pode não funcionar quando os sensores nos cantos direito ou esquerdo do para-choque traseiro estiverem cobertos por lama, sujeira, neve, gelo ou lodo, ou em tempestades pesadas. Para ver instruções de limpeza, consulte "Como lavar o veículo" em *Limpeza externa* ⇨ 291. Se o DIC ainda exibir a mensagem de sistema indisponível após a limpeza de ambos os lados do veículo em direção às extremidades da traseira do veículo, consulte a concessionária.

Se os visores do LCA não acenderem quando houver veículos em movimento na área lateral de ponto cego ou se aproximando rapidamente dessa área, e o sistema estiver limpo, pode ser necessário realizar manutenção. O veículo deve ser levado à concessionária.

### Assistente de permanência na faixa (LKA)

Se equipado, o LKA pode ajudar a evitar colisões resultantes de saídas de pista não intencionais. Este sistema usa uma câmera para detectar as marcações das faixas entre 70 km/h (43 mph) e 180 km/h (112 mph). Ele poderá ajudar girando gentilmente o volante se o veículo se aproxima de uma marcação de faixa detectada. Ele poderá também fornecer um Alerta de mudança de faixa (LDW) caso o veículo cruze uma marcação de faixa detectada. O LKA pode ser cancelado girando o volante. Este sistema não foi projetado para manter o veículo centralizado na faixa. O LKA não auxiliará ou alertar caso a seta esteja ativada na direção da mudança de faixa ou caso detecte que você está acelerando, freando ou girando o volante.

#### Atenção

O sistema LKA não conduz o veículo continuamente. Não pode manter o veículo na faixa de rodagem nem emitir um Alerta de mudança de faixa (LDW), mesmo que seja detectada uma marcação de faixa de rodagem.

(Continuação)

### Atenção (Continuação)

Os sistemas LKA e LDW não podem:

- Fornecer alerta ou auxílio à direção suficiente para evitar saída da pista ou colisão.
- Detectar marcação de pista sob tempo ou condições de visibilidade desfavoráveis. Isto pode ocorrer se o para-brisa ou os faróis estiverem bloqueados por sujeira, neve ou gelo, se não estiverem em condições adequadas ou se o sol estiver brilhando diretamente para a câmera.
- Detectar limites da estrada.
- Detectar faixas em estradas sinuosas ou montanhosas.

Se o LKA só detectar marcações de faixa de rodagem de um lado da estrada, só auxiliará ou apresentará um alerta de LDW quando sair da pista do lado onde detectou a marcação de faixa. Mesmo com os sistemas LKA e LDW, você deve dirigir o veículo. Mantenha sempre a atenção na estrada e mantenha o veículo dentro da pista, ou pode ocorrer danos ao veículo, lesões ou

(Continuação)

### Atenção (Continuação)

morte. Mantenha sempre o para-brisa, os faróis e os sensores da câmera limpos e em bom estado. Não use o LKA em condições de mau tempo ou em estradas com marcações de faixas pouco nítidas, como zonas de construção.





### Atenção

Usar o LKA durante um reboque ou em estradas escorregadias pode causar perda de controle do veículo e colisão. Desligue o sistema.

### Como o sistema funciona

O LKA usa um sensor de câmera instalado no para-brisa à frente do espelho retrovisor para detectar as marcações das faixas. Ele poderá fornecer um auxílio rápido caso detecte uma saída de faixa não intencional. Ele também poderá emitir um alerta sonoro ou o banco do motorista poderá pulsar indicando que uma marcação de faixa foi cruzada.

Para ligar e desligar o LKA, pressione  no volante. Se equipado, um indicador luminoso no botão acende quando o LKA está ligado e apaga quando o LKA está desativado.

Quando é ligado, o  fica branco, se equipado, indicando que o sistema não está pronto para auxiliar. O  fica verde quando o LKA está pronto para auxiliar. O LKA poderá auxiliar girando gentilmente o volante se o veículo se aproximar de uma marcação de faixa detectada. O  fica amarelo quando está auxiliando. Ele também poderá emitir um alerta de mudança de faixa (LDW) piscando  em amarelo se o veículo cruzar uma marcação de faixa detectada. Além disso, três bipes podem ser emitidos ou o banco do motorista pode pulsar três vezes, no lado esquerdo ou no direito, dependendo do sentido de saída da pista.

### Assumir a direção

O sistema LKA não conduz o veículo continuamente. Se o LKA não detectar direção ativa do motorista, poderá ser ativado um alerta e um aviso sonoro. Gire o volante para descartar. O LKA poderá ficar temporariamente indisponível após vários alertas para assumir a direção.



## 230 Condução e operação

### Quando o sistema parece não funcionar direito

O desempenho do sistema pode ser afetado pelo seguinte:

- Veículos perto à frente.
- Mudanças súbitas de iluminação, como quando estiver passando por um túnel.
- Pista inclinada.
- Estradas com marcações precárias de faixa de rodagem, como vias de mão dupla.

Se o sistema LKA não estiver funcionando adequadamente quando as marcações de faixa de rodagem estiverem claramente visíveis, limpar o para-brisa pode ajudar.

Poderá ser exibida uma mensagem de câmera bloqueada se a câmera estiver bloqueada. Alguns sistemas de auxílio ao motorista podem ter seu desempenho reduzido ou até mesmo não funcionar. Poderá ser exibida uma mensagem de LKA ou LDW indisponível se os sistemas estiverem temporariamente indisponíveis. Essa mensagem poderá ser devida à uma câmera bloqueada. O sistema LKA não precisa de manutenção. Limpe a parte externa do para-brisa atrás do espelho retrovisor.

A assistência do LKA e os alertas de LDW podem ocorrer devido a marcas no asfalto, sombras, fendas na estrada, marcações de construção ou de faixa de rodagem temporárias, ou outras imperfeições da estrada. Isso é normal; o veículo não precisa de manutenção. Desligue o LKA se essas condições persistirem.

## Combustível

**Combustível recomendado** : Gasolina premium.

Use o combustível recomendado para a manutenção adequada do veículo.

Use gasolina sem chumbo com adição de taxa de octanagem de 95 RON ou superior. Gasolina sem chumbo com taxa de octanagem de 91 RON ou superior pode ser usada, mas a aceleração e a economia de combustível serão reduzidas e um ruído de batida pode ser ouvido. Se isso ocorrer, use gasolina com taxa de 95 RON o mais rápido possível, do contrário, o motor poderá sofrer danos. Se for ouvido um ruído de batida forte ao usar gasolina sem chumbo com taxa de 95 RON, significa que o motor precisa de reparo.

### Cuidado

Não use combustível com nenhuma das condições seguintes, pois fazê-lo pode trazer danos ao veículo e anular a Garantia.

(Continuação)

### Cuidado (Continuação)

- Combustível com qualquer teor de metanol, metil e anilina. Esses combustíveis podem corroer peças metálicas do sistema de combustível ou danificar peças plásticas e de borracha.
- Combustível contendo metais, como o metilciclopentadienil manganês tricarbonil (MMT), que pode danificar o sistema de controle de emissões e as velas de ignição.
- Combustível com adição de taxa de octanagem de menos do que o combustível recomendado. O uso desse combustível reduz a economia de combustível e o desempenho, e pode encurtar a vida útil do catalisador de emissões.

### Aditivos para Combustível

A gasolina deverá conter aditivos com detergentes que ajudem a evitar a formação de depósitos no motor e no sistema de combustível. Limpar os injetores de combustível e as válvulas

de admissão irá permitir que o sistema de controle de emissões funcione adequadamente.

### Abastecimento do Tanque (Gasolina)

Uma seta no indicador de nível de combustível indica de qual lado do veículo se encontra a portinhola de abastecimento. Consulte *Medidor de Combustível* ⇨ 86.

#### Atenção

Incêndios de combustível e de vapores de combustível queimam rapidamente e podem causar ferimentos ou morte.

Siga estas orientações para ajudar a evitar ferimentos a você e a outras pessoas:

- Leia e siga todas as instruções na estação de abastecimento.
- Desligue o motor durante o abastecimento do tanque.
- Mantenha quaisquer faíscas, chamas, ou materiais inflamáveis longe do combustível.

(Continuação)

### Atenção (Continuação)

- Não deixe a bomba de combustível sem supervisão.
- Evite usar dispositivos eletrônicos ao reabastecer.
- Não entre no veículo enquanto o combustível está sendo bombeado.
- Mantenha crianças longe da bomba de combustível e jamais deixe uma criança abastecer o veículo.
- Antes de tocar no bocal de abastecimento, toque em um objeto metálico para descarregar a eletricidade estática de seu corpo.
- O combustível poderá espirrar se a tampa for aberta muito rapidamente. Esse tipo de esguicho de combustível pode ocorrer quando o tanque está quase cheio, e é mais comum em tempo quente. Abra a tampa do combustível lentamente, aguarde que o barulho de assovio pare e retire a tampa completamente.

## 232 Condução e operação

A portinhola de abastecimento destrava quando as portas do veículo são destravadas. Consulte *Operação do Acionamento remoto por radiofrequência (Remote Keyless Entry - RKE)* ⇨ 7.



Para abrir a portinhola de abastecimento, empurre e libere a extremidade central traseira da portinhola.

Gire a tampa de abastecimento do tanque no sentido anti-horário para removê-la. Ao abastecer, deixe a tampa do tanque de combustível pendurada no gancho da portinhola de combustível. Insira totalmente e trave o bocal de abastecimento, comece a abastecer.

### ⚠ Atenção

O superabastecimento do tanque de combustível por mais de três cliques ou por um bico de abastecimento padrão pode causar:

- Problemas de desempenho ao veículo, incluindo parada súbita do motor e danos ao sistema de combustível.
- Transbordamento de combustível.
- O combustível pega fogo sob algumas condições.

Tenha cuidado para não derramar combustível. Aguarde cinco segundos depois de terminar o bombeamento antes de remover o bocal de abastecimento. Limpe o combustível das superfícies pintadas o mais rápido possível. Consulte *Limpeza externa* ⇨ 291. Reinstale a tampa girando-a no sentido horário até que ela se encaixe. Pressione a portinhola de abastecimento fechada até que trave.

### ⚠ Atenção

Caso se inicie um incêndio enquanto você estiver reabastecendo, não remova o bocal de abastecimento. Desligue o fluxo de combustível através da bomba ou avisando o atendente. Deixe o local imediatamente.

### Cuidado

Caso seja necessária uma tampa de combustível nova, certifique-se de adquirir o tipo correto de tampa em sua concessionária. O tipo errado de tampa de combustível pode não se ajustar adequadamente, pode fazer com que a luz indicadora de funcionamento incorreto acenda e pode danificar o sistema de combustível e o sistema de emissões. Consulte *Luz indicadora de funcionamento incorreto (Verificar luz do motor)* ⇨ 89.

## Conversões e inclusões

### Equipamento Elétrico Adicional

#### Atenção

O conector de interligação de dados (DLC) é usado para realizar manutenção no veículo e para testes de manutenção / inspeção de emissões. Consulte *Luz indicadora de funcionamento incorreto (Verificar luz do motor)* ⇨ 89. Um dispositivo conectado ao DLC — como um dispositivo de rastreamento não oficial de frota ou do comportamento do motorista — pode interferir nos sistemas do veículo. Isso pode afetar o funcionamento do veículo e causar um acidente. Tais dispositivos também podem acessar informações armazenadas nos sistemas do veículo.

#### Cuidado

Alguns equipamentos elétricos podem danificar o veículo ou fazer com que componentes não funcionem, e não são cobertos pela garantia do veículo. Sempre consulte a concessionária antes de adicionar equipamentos elétricos.

Equipamentos adicionais podem drenar a bateria de 12 volts do veículo, mesmo se o veículo não estiver sendo operado.

O veículo possui um sistema de airbags. Antes de tentar adicionar qualquer equipamento elétrico ao veículo, consulte *Adição de equipamento ao veículo equipado com airbag* ⇨ 59.

## 234 Cuidados com o veículo

# Cuidados com o veículo

### Informações gerais

Informações gerais .....	235
Acessórios e modificações .....	235
Interruptor de desconexão da bateria .....	236
Armazenamento do veículo .....	236
Informações de emissão .....	237

### Verificações do veículo

Realizando seu próprio trabalho de reparo .....	237
Capô .....	238
Vista geral do compartimento do motor .....	240
Óleo para motor .....	243
Sistema de vida útil do óleo para motor .....	245
Fluido da transmissão automática .....	246
Limpador / Filtro de ar do motor ...	247
Sistema de arrefecimento .....	248
Superaquecimento do motor .....	251
Fluido do lavador .....	253
Freios .....	253
Fluido de freios .....	254
Bateria .....	255
Tração nas quatro rodas .....	258
Verificação do interruptor do motor de partida .....	258

Verificação do funcionamento do controle da trava do câmbio de transmissão automática .....	258
Verificação do freio de estacionamento e mecanismo P (Estacionamento) .....	259
Substituição da palheta do limpador .....	259

### Nivelamento dos faróis

Nivelamento dos faróis dianteiros .....	261
--	-----

### Substituição de lâmpadas

Substituição de lâmpadas .....	261
Lâmpadas halôgenas .....	262
Iluminação de descarga de alta intensidade (HID) .....	262
Iluminação de LED .....	262
Faróis para neblina .....	262
Lanternas traseiras .....	262
Luzes de direção .....	262
Lâmpada da placa .....	262

### Sistema elétrico

Fusíveis .....	263
Caixa de fusíveis do compartimento do motor .....	264
Caixa de fusíveis do painel de instrumentos .....	267
Caixa de fusíveis do compartimento traseiro (Se equipado) .....	269

### Rodas e pneus

Rodas e pneus .....	271
Pressão dos pneus .....	271
Sistema de monitoramento da pressão dos pneus .....	271
Sistema de monitoramento da pressão dos pneus (ANATEL) ...	273
Operação de monitoramento da pressão dos pneus .....	273
Inspeção dos pneus .....	276
Profundidade da banda de rodagem .....	276
Rotação do pneu .....	276
Quando for o momento para pneus novos .....	277
Pneus e rodas de diferentes tamanhos .....	278
Alinhamento das rodas e balanceamento dos pneus ...	278
Substituição de rodas .....	278
Se furar um pneu .....	279
Troca de pneu .....	281
Pneu reserva .....	285

### Partida com cabos auxiliares

Partida com cabos auxiliares ...	287
----------------------------------	-----

### Reboque do veículo

Reboque do veículo .....	289
--------------------------	-----

### Cuidados com a aparência

Limpeza externa .....	291
Limpeza interna .....	296
Tapetes do piso .....	298

## Informações gerais

Este manual foi impresso na data indicada na capa e contém informações baseadas em um veículo totalmente equipado com os opcionais e acessórios disponíveis nessa data. Por isto, poderá haver diferenças entre o conteúdo do Manual e a configuração do seu veículo, que pode não ter alguns dos itens ali mencionados.

A General Motors reserva-se o direito de implementar quaisquer alterações em seus produtos para atender a qualquer momento as solicitações e expectativas do cliente.

Em caso de dúvidas sobre o conteúdo do seu veículo, procure uma Rede Chevrolet para consultar o Manual de Especificação de Vendas de acordo com o Número de identificação do veículo (VIN).

## Acessórios e modificações

Visando atender seus requisitos de conforto e personalização do veículo, a General Motors desenvolve e oferece opcionais do fabricante e acessórios aprovados para instalação pela Rede de Concessionárias ou Oficinas Autorizadas Chevrolet.

Recomendamos que você procure a Rede de Concessionárias ou Oficinas Autorizadas Chevrolet para obter informações sobre as opções existentes e os acessórios disponíveis.

Recomendamos usar Peças e Acessórios Genuínos e componentes aprovados pela fábrica específicos para o seu tipo de veículo. Não podemos avaliar ou garantir a confiabilidade de outros produtos, ainda que tenham aprovação concedida por entidade reguladora ou similar.

### Cuidado

Nunca modifique o veículo. Adicionar acessórios não certificados pela GM ou fazer modificações no veículo altera sua condição original e as especificações de fábrica, deteriora a funcionalidade e o desempenho de sistemas do veículo, afetando a segurança e a durabilidade, além de levar à perda da garantia do veículo.

Por exemplos, mas não limitado a estes

O uso de combustíveis fora das especificações, instalação de gás natural comprimido, blindagem, mudanças na suspensão do veículo

e uso de pneus não originais são alguns exemplos de modificações que afetam as especificações originais do veículo, o funcionamento correto, a garantia do veículo e a segurança dos ocupantes.

### Nota

Devido à tecnologia aplicada no sistema eletrônico, não instale qualquer tipo de equipamento elétrico que não seja genuíno nos chicotes elétricos do veículo, como de alarmes, vidros elétricos, travas elétricas, ignição e / ou combustível, sistemas de áudio (por exemplo, rádio e módulos de potência), sistemas de ar-condicionado, iluminação auxiliar, dentre outros. Como consequência, o veículo poderá ser danificado e causará pane elétrica, falha de comunicação entre os componentes eletrônicos, imobilização ou até mesmo incêndio.

### **ESSAS SITUAÇÕES NÃO SÃO COBERTAS PELA GARANTIA.**

A Rede de Concessionárias ou Oficinas Autorizadas Chevrolet é qualificada e tem o conhecimento apropriado para instalar acessórios genuínos que são compatíveis com os sistemas específicos de seu veículo.

## 236 Cuidados com o veículo

Consulte uma Concessionária Chevrolet para saber quais são os acessórios aprovados para o veículo e os métodos de instalação apropriados.

### Interruptor de desconexão da bateria

#### Desconectar



1. Abra o capô.
2. Certifique-se de desligar todos os sistemas elétricos, como o sistema de áudio, faróis, lanternas traseiras, sistema de alarme

3. Feche todas as portas do veículo e não ative o alarme antifurto.
4. Remova o protetor da bateria (se equipado).
5. Retire a porca da extremidade do terminal negativo.
6. Retire o terminal do borne da bateria.

#### Conectar

1. Certifique-se de que a ignição esteja desligada e remova a chave do interruptor da ignição. Abra o capô e instale a ponta do terminal no terminal da bateria.
2. Aperte a porca da extremidade do terminal negativo.
3. Instale o protetor da bateria (se equipado).
4. Feche o capô.

#### Nota

Antes de trabalhar no veículo, consulte o item "Prevenção de danos aos componentes eletrônicos".

## Armazenamento do veículo

### Inatividade por período prolongado

Se o veículo precisar ficar guardado durante vários meses:

- Lave e encere o veículo.
- Limpe e proteja as vedações de borracha.
- Troque o óleo do motor.
- Esgote o reservatório do líquido do lavador.
- Verifique o anticongelante e a proteção anticorrosiva do líquido de arrefecimento.
- Calibre o pneu no valor especificado para carga total.
- Estacione o veículo em local seco e bem ventilado. Engate a primeira marcha ou a marcha à ré ou coloque a alavanca seletora em **P**, evitando a rolagem do veículo.
- Não acione o freio de estacionamento.
- Desconecte a bateria de acordo com o procedimento descrito em *Interruptor de desconexão da bateria* ⇨ 236.
- Feche o capô.

### Retorno à condição de atividade

Quando o veículo for recolocado em operação:

- Conecte a bateria de acordo com o procedimento descrito na *Interruptor de desconexão da bateria* ⇨ 236.
- Verifique a calibração dos pneus.
- Encha o reservatório do líquido do lavador.
- Confira o nível de óleo do motor.
- Confira o nível do líquido de arrefecimento.

### Informações de emissão



- O nível máximo de emissão de CO (monóxido de carbono) permitido para a sincronia de marcha lenta e ignição especificada (avanço inicial) é de 0,5%. Isto se aplica ao combustível padrão especificado para testes de emissão.
- A descarga de emissões pelo cárter de óleo para a atmosfera deve ser zero em qualquer condição do veículo.
- Este veículo atende os limites de emissão, como o Programa para Controle da Poluição do Ar por Veículos Motorizados (PRONCOVE), de acordo com a Resolução 18/86 do CONAMA e atualizações vigentes na data de fabricação.
- A rotação da marcha lenta não é regulável. O módulo de controle eletrônico (ECM) calcula eletronicamente a porcentagem de CO e os ajustes da marcha lenta.
- De preferência, use combustível aditivado disponível nos postos de combustível.

#### Nota

O uso de combustível que não seja o especificado poderá comprometer o desempenho do veículo, causar danos ao sistema de injeção ou até danificar o motor. Esse tipo de dano não é coberto pela garantia do veículo.

### Verificações do veículo

#### Realizando seu próprio trabalho de reparo

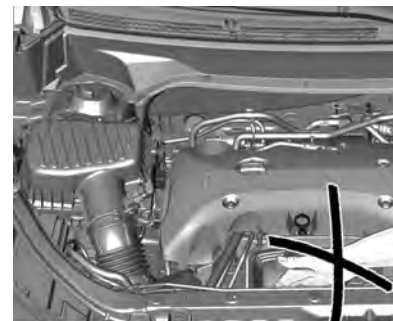

#### ⚠ Atenção

Execute verificações no compartimento do motor apenas quando a ignição estiver desligada. A ventoinha de arrefecimento pode começar a funcionar mesmo com a ignição desligada.



## 238 Cuidados com o veículo

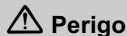

O sistema de ignição usa uma tensão extremamente alta. Não toque nele.

### Capô

Para abrir o capô:



1. Puxe a alavanca de liberação do capô que possui este símbolo. Fica no lado inferior do painel de instrumentos, entre a porta e o volante.



2. Vá para dianteira do veículo para encontrar a alavanca secundária de abertura do capô. A alavanca está sob a borda dianteira do capô, próximo ao centro. Empurre a alavanca para a direita e levante o capô.

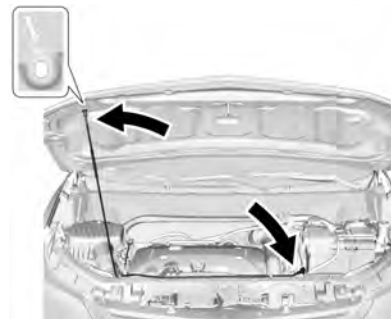

3. Solte o apoio do capô de seu retentor, localizado acima do radiador. Prenda seguramente a haste do capô na ranhura na parte inferior do capô.

Para fechar o capô:

1. Antes de fechar o capô, assegure-se de que todas as tampas estejam adequadamente instaladas.
2. Levante o capô para aliviar a pressão na haste. Remova o suporte do capô da ranhura na parte inferior do capô e recoloque-o em seu retentor. A haste do suporte deve encaixar no lugar ao ser colocada no retentor para evitar danos ao capô.
3. Abaixar o capô de modo que fique 30 cm (12 pol.) acima do veículo e solte-o para que trave completamente.
4. Verifique se o capô está fechado. Caso contrário, destrave o capô pelo lado de dentro e repita os passos 1-3.

## 240 Cuidados com o veículo

### Vista geral do compartimento do motor

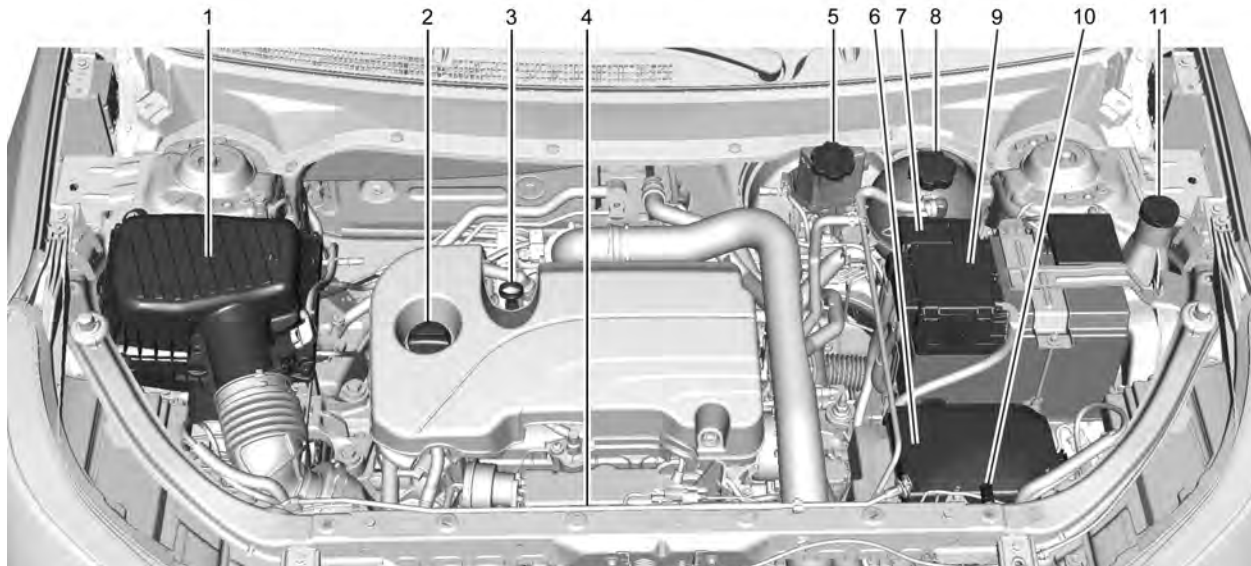

**Motor 1.5L**

1. *Limpador/Filtro de ar do motor*  
⇨ 247.
2. Tampa de abastecimento do óleo do motor. Consulte *Óleo para motor* ⇨ 243.
3. Vareta de nível de óleo do motor. Consulte *Óleo para motor* ⇨ 243.
4. Ventoinha de arrefecimento do motor. Consulte *Sistema de arrefecimento* ⇨ 248.
5. Reservatório do fluido de freios. Consulte *Fluido de freios* ⇨ 254.
6. *Caixa de fusíveis do compartimento do motor* ⇨ 264.
7. Terminal positivo (+) do controle remoto (sob a tampa). Consulte *Partida com cabos auxiliares* ⇨ 287.
8. Reservatório de expansão e tampa de pressão do líquido de arrefecimento do motor. Consulte *Sistema de arrefecimento* ⇨ 248.
9. *Bateria* ⇨ 255.
10. Terminal negativo (-) remoto. Consulte *Partida com cabos auxiliares* ⇨ 287.
11. Reservatório do líquido lavador do para-brisa. Consulte *Fluido do lavador* ⇨ 253.

## 242 Cuidados com o veículo

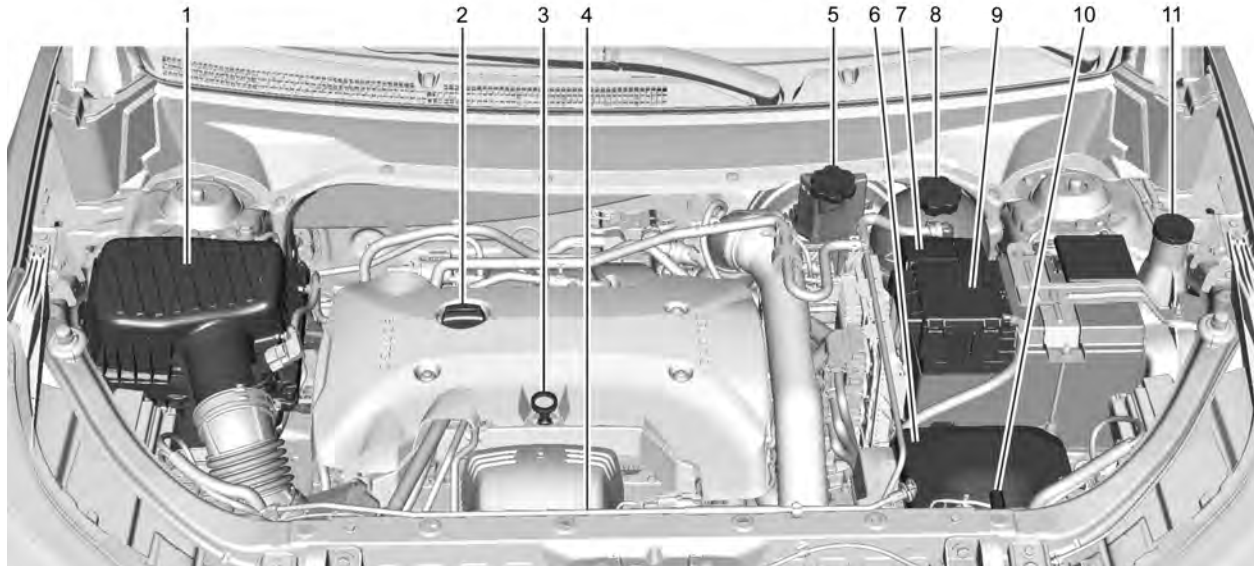

Motor 2.0L

1. *Limpador/Filtro de ar do motor* ⇨ 247.
2. Tampa de abastecimento do óleo do motor. Consulte *Óleo para motor* ⇨ 243.
3. Vareta de nível de óleo do motor. Consulte *Óleo para motor* ⇨ 243.
4. Ventoinha de arrefecimento do motor. Consulte *Sistema de arrefecimento* ⇨ 248.
5. Reservatório do fluido de freios. Consulte *Fluido de freios* ⇨ 254.
6. *Caixa de fusíveis do compartimento do motor* ⇨ 264.
7. Terminal positivo (+) do controle remoto (sob a tampa). Consulte *Partida com cabos auxiliares* ⇨ 287.
8. Reservatório de expansão e tampa de pressão do líquido de arrefecimento do motor. Consulte *Sistema de arrefecimento* ⇨ 248.
9. *Bateria* ⇨ 255.
10. Terminal negativo (-) remoto. Consulte *Partida com cabos auxiliares* ⇨ 287.
11. Reservatório do líquido lavador do para-brisa. Consulte *Fluido do lavador* ⇨ 253.

## Óleo para motor

Para garantir o desempenho adequado e a vida longa do motor, uma atenção cuidadosa deverá ser dada ao óleo do motor. Seguir estes passos simples, mas importantes, ajudará a proteger seu investimento.

- Use óleo para motor aprovado de acordo com a especificação adequada e com grau de viscosidade apropriado. Consulte "Selecionando o óleo para motor correto" nesta seção.
- Verifique o nível do óleo do motor regularmente e mantenha o nível adequado do óleo. Consulte "Verificando o óleo do motor" e "Quando adicionar óleo para motor" nesta seção.
- Troque o óleo do motor no tempo apropriado. Consulte *Sistema de vida útil do óleo para motor* ⇨ 245.
- Sempre descarte o óleo do motor de forma apropriada. Consulte "O que fazer com óleo usado" nesta seção.

### Verificando o óleo do motor

Verifique o nível do óleo para motor regularmente, a cada 650 km (400 mi), principalmente antes de viagens longas. A alça da vareta do óleo do motor é um

laço. Consulte *Vista geral do compartimento do motor* ⇨ 240 para ver o local.

### Atenção

A alça da vareta de nível de óleo do motor pode estar quente e causar queimaduras. Use uma toalha ou luva para tocar na alça da vareta de nível.

Se receber uma mensagem do Centro de Informações do Motorista (DIC), verifique o nível do óleo. Se o óleo não estiver baixo e a mensagem de óleo baixo permanecer ativa, leve o veículo até sua concessionária para providenciar reparos.

Siga estas orientações:

- Para obter uma leitura precisa, estacione o veículo sobre uma superfície plana. Verifique o nível do óleo para motor depois que o motor estiver desligado por pelo menos duas horas. Verificar o nível do óleo para motor sobre superfícies inclinadas ou logo após o motor ser desligado pode resultar em leituras incorretas. A precisão aumenta quando a verificação é feita com o motor frio, antes de dar partida. Remova a vareta e verifique o nível.

## 244 Cuidados com o veículo

- Caso não seja possível aguardar duas horas, o motor deve ficar desligado por pelo menos 15 minutos, se não estiver quente, e por 30 minutos, se estiver quente. Puxe a vareta, limpe-a com um papel toalha ou pano limpo e empurre-a de volta até o final. Remova-a novamente, mantendo a ponta para baixo, e verifique o nível.

### Quando adicionar óleo para motor



Motor 1.5L

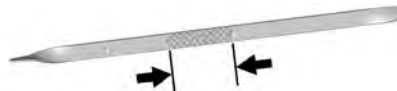

Motor 2.0L

Se o óleo estiver abaixo da área hachurada na ponta da vareta e o motor estiver desligado há pelo menos 15 minutos, adicione 1 L (1 quarto) do óleo recomendado e verifique o nível novamente. Consulte "Selecionando o óleo para motor correto" posteriormente nesta seção para obter uma explicação sobre o tipo de óleo que deve ser usado. Para ver a capacidade do cárter de óleo do motor, consulte *Capacidades e especificações* ⇨ 313.

### Cuidado

Não adicione óleo demais. Níveis de óleo acima ou abaixo do intervalo de operação aceitável mostrado na vareta são prejudiciais para o motor. O motor poderá ser danificado caso o nível do óleo esteja acima do intervalo de operação (ou seja, o motor tem tanto óleo que o nível

(Continuação)

### Cuidado (Continuação)

está acima da área hachurada, que indica o intervalo de operação adequado). Drene o excesso de óleo ou limite a condução do veículo e busque um profissional de reparos para remover o óleo em excesso.

Consulte *Vista geral do compartimento do motor* ⇨ 240 para ver o local da tampa de abastecimento do óleo do motor.

Adicione óleo suficiente para que o nível fique dentro do intervalo de operação adequado. Empurre a vareta até o final quando concluir.

### Selecionando o óleo para motor correto

Selecionar o óleo para motor correto depende da especificação e do grau de viscosidade apropriados do óleo. Consulte *Fluidos e lubrificantes recomendados* ⇨ 306.

## Especificação



Use óleos para motor totalmente sintéticos que atendam à especificação dexos1.

Os óleos para motor aprovados pela GM que atendem às especificações de dexos1 estão marcados com o logotipo de aprovação da dexos1.



## Cuidado

A falha em usar o óleo para motor recomendado ou equivalente poderá resultar em danos ao motor não cobertos pela garantia do veículo.

### Grau de viscosidade

Para motor 1.5L turbo, use óleo para motor com grau de viscosidade SAE 0W-20.

Para motor 2.0L turbo, use óleo para motor com grau de viscosidade SAE 5W-30.

Ao selecionar um óleo com grau de viscosidade adequado, é recomendável selecionar um óleo com a especificação correta. Consulte "Especificação", anteriormente nesta seção.

## Aditivos de óleo para motor / Lavadores de óleo de motor

Não adicione nenhum produto ao óleo. Os óleos recomendados que atendem às especificações da dexos são suficientes para um bom desempenho e proteção do motor.

Lavadores do sistema de óleo do motor não são recomendados e poderão causar danos ao motor não cobertos pela garantia do veículo.

## Trocando o óleo / filtro do motor

Providencie para que o óleo e o filtro de óleo sejam substituídos preferencialmente por uma concessionária Chevrolet.

## Sistema de vida útil do óleo para motor

### Quando trocar o óleo para motor

Este veículo possui um sistema computadorizado que indica quando se deve trocar o óleo do motor e o filtro de óleo. Isso se baseia em uma combinação de fatores, que incluem rotações do motor, temperatura do motor e quilômetros dirigidos. Dependendo das condições de rodagem, a quilometragem



## 246 Cuidados com o veículo

na qual há indicação de troca de óleo pode variar muito. Para que o sistema de vida útil do óleo funcione adequadamente, deve-se reiniciar o sistema a cada troca de óleo.

Quando o sistema calcula que houve uma redução na vida útil do óleo, ele indica a necessidade de troca.

A mensagem TROQUE O ÓLEO DO MOTOR EM BREVE é exibida. Troque o óleo o mais rapidamente possível, nos próximos 1 000 km. Se o veículo for conduzido apenas sob excelentes condições de rodagem, é possível que o sistema de vida útil do óleo demore até um ano para indicar que a troca de óleo é necessária. É necessário trocar o óleo do motor e o filtro de óleo ao menos uma vez por ano e, no momento da troca, deve-se reiniciar o sistema. A sua concessionária possui mecânicos treinados que farão a troca e reinicializarão o sistema. Também é importante verificar o óleo regularmente no decorrer de um intervalo de drenagem de óleo e mantê-lo no nível adequado.

Se o sistema algum dia for reiniciado acidentalmente, o óleo deverá ser trocado em 5 000 km desde a última troca de óleo. Não se esqueça de reiniciar o sistema de vida útil do óleo sempre que o óleo for trocado.

### Como reiniciar o Sistema de vida útil do óleo para motor

Reinicie o sistema sempre que o óleo para motor for trocado, de forma que o sistema possa calcular a próxima troca de óleo para motor. Para reinicializar o sistema:

1. Visualize VIDA REST DO ÓLEO no menu do DIC. Consulte *Centro de Informações do Motorista (DIC)* ⇨ 97.
2. Mantenha pressionado ✓ por alguns segundos enquanto a tela Oil Life (Vida útil do óleo) estiver ativa para reiniciar o sistema de Vida útil do óleo.
3. VIDA REST DO ÓLEO 100% será exibido quando o sistema de vida útil do óleo for reiniciado com sucesso.

O sistema da vida útil do óleo pode ser redefinido como indicado a seguir:

1. Coloque a ignição em modo de serviço. Consulte *Posições da Ignição* ⇨ 197.
2. Visualize VIDA REST DO ÓLEO no menu do DIC. Consulte *Centro de Informações do Motorista (DIC)* ⇨ 97.

3. Pressione totalmente e libere o pedal do acelerador três vezes dentro de cinco segundos.
4. Se a tela mudar para 100%, o sistema será reiniciado.

Caso a mensagem TROQUE O ÓLEO DO MOTOR EM BREVE seja exibida novamente ao dar a partida no veículo, o sistema de vida útil do óleo para motor não foi reiniciado. Repita o procedimento.

### Fluido da transmissão automática

#### Como verificar o fluido da transmissão automática

Não é necessário verificar o nível do fluido da transmissão. Um vazamento do fluido da transmissão é o único motivo para perda do fluido. Caso ocorra um vazamento, leve o veículo à concessionária e peça que seja reparado o mais rapidamente possível.

O veículo não está equipado com uma vareta de nível do fluido da transmissão. Existe um procedimento especial para verificar e trocar o fluido da transmissão. Como esse procedimento é difícil, isso deverá ser feito na concessionária.

Troque o fluido e o filtro nos intervalos listados em *Plano de Manutenção* ⇨ 302 e certifique-se de usar o fluido listado em *Fluidos e lubrificantes recomendados* ⇨ 306.

## Limpador / Filtro de ar do motor

O filtro de ar do motor fica no compartimento do motor no lado do passageiro do veículo. Consulte *Vista geral do compartimento do motor* ⇨ 240.

### Quando inspecionar o limpador / filtro de ar do motor

Para intervalos de troca e de inspeção do filtro de ar do motor / elemento, consulte *Plano de Manutenção* ⇨ 302.

### Como inspecionar o limpador / filtro de ar do motor

Não dê a partida no motor ou opere o motor com o compartimento do filtro de ar do motor / elemento aberto. Antes de remover o filtro de ar do motor / elemento, certifique-se de que a carcaça do filtro de ar do motor / elemento e componentes próximos estejam sem sujeiras e detritos. Remova o filtro de ar do motor / elemento. Bata e balance o filtro de ar do motor / elemento levemente

(longe do veículo) para retirar poeira e sujeira superficiais. Verifique se há danos no filtro de ar do motor / elemento e substitua-o se houver. Não limpe o filtro / purificador de ar do motor nem os componentes com água ou ar comprimido.

Para inspecionar ou trocar o limpador / filtro de ar do motor:

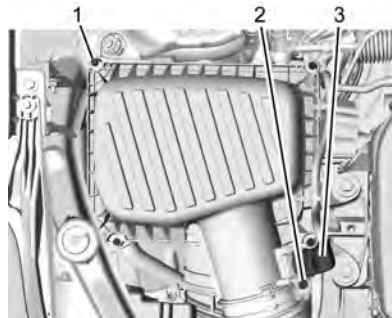

1. Parafusos
2. Braçadeira do duto de ar
3. Conector elétrico

1. Abra o capô. Consulte *Capô* ⇨ 238.
2. Afrouxe o parafuso na braçadeira do duto de ar (2) e remova a mangueira do duto de ar da tampa.

3. Remova os quatro parafusos (1) e remova a tampa do limpador / filtro de ar, mantendo o conector elétrico do chicote de fios (3) conectado ao sensor.
4. Puxe a tampa reta para cima e, enquanto a segura, remova o limpador / filtro de ar.
5. Inspeção ou troque o filtro de ar / elemento.

### Como reinstalar o limpador / filtro de ar do motor



1. Alinhe o limpador / filtro de ar com o ponto indicado na base do respectivo compartimento, e instale o limpador / filtro de ar. A vedação

## 248 Cuidados com o veículo

externa do limpador / filtro de ar deve ser instalada corretamente no respectivo compartimento.

2. Alinhe as linguetas da tampa do compartimento do limpador / filtro de ar com o respectivo compartimento.
3. Instale a tampa do compartimento do limpador / filtro de ar usando os quatro parafusos.
4. Deslize o duto de ar no conjunto da tampa e aperte o parafuso na braçadeira do duto de ar.
5. Verifique se o conector do chicote de fios está totalmente conectado no sensor do compartimento do limpador / filtro de ar.

### ⚠ Atenção

Deixar o motor funcionar com o limpador / filtro de ar desligado pode fazer com que você ou outras pessoas sofram queimaduras. O filtro não apenas limpa o ar, mas também ajuda a evitar incêndios se houver uma explosão no motor. Tenha cuidado ao trabalhar no motor e não conduza o veículo sem o limpador / filtro de ar.

### Cuidado

Se o limpador / filtro de ar não estiver instalado, poderá entrar sujeira facilmente no motor, o que poderá danificá-lo. Sempre mantenha o limpador / filtro de ar no lugar ao dirigir.

### Sistema de arrefecimento

O sistema de arrefecimento permite que o motor mantenha a temperatura correta de funcionamento.

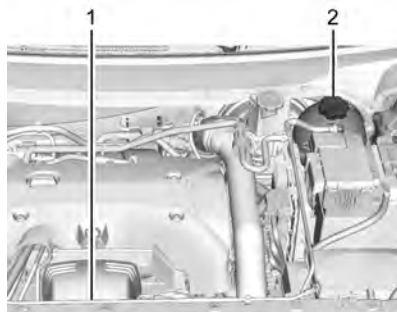

Mostrado motor 2.0L, motor 1.5L similar

1. Ventoinha de arrefecimento do motor (fora da vista)

2. Reservatório de expansão e tampa de pressão do líquido de arrefecimento do motor

### ⚠ Atenção

Uma ventoinha elétrica sob o capô poderá iniciar mesmo que o motor não esteja ligado e provocar ferimentos. Mantenha as mãos, as roupas e as ferramentas distantes de qualquer ventilador elétrico sob o capô.

Caso o líquido de arrefecimento contido no reservatório de expansão esteja fervendo, não faça mais nada até que o líquido esfrie. O veículo deve estar estacionado em uma superfície nivelada.

O nível do líquido de arrefecimento deve estar no ressalto superior do meio do tanque. Se não estiver, pode haver um vazamento nas mangueiras do radiador, nas mangueiras do aquecedor, no radiador, na bomba d'água ou em outro lugar do sistema de arrefecimento.

 **Atenção**

Não toque nas mangueiras do aquecedor ou do radiador, nem em outras partes do motor. Elas podem estar muito quentes e queimar você. Não opere o motor caso haja vazamento; todo o líquido de arrefecimento pode vazar. Isso pode ocasionar incêndio no motor e pode queimar você. Conserte algum vazamento antes de conduzir o veículo.

Se não houver vazamento aparente, com o motor ligado, verifique se a ventoinha de arrefecimento elétrica do motor está funcionando. Se o motor estiver superaquecendo, a ventoinha deverá estar em funcionamento. Caso contrário, é necessário reparar o veículo. Desligue o motor.

**Líquido de arrefecimento do motor**

O sistema de arrefecimento do motor do veículo é abastecido com uma mistura adequada de líquido de arrefecimento do motor. Esse líquido de arrefecimento precisa ser verificado e trocado em

níveis apropriados. Consulte *Fluidos e lubrificantes recomendados* ⇨ 306 e *Plano de Manutenção* ⇨ 302.

A seguinte seção explica o funcionamento dos sistemas de arrefecimento, como verificar o nível de líquido de arrefecimento e como completá-lo quando estiver baixo. Se houver um problema com superaquecimento do motor, consulte *Superaquecimento do motor* ⇨ 251.

**O que usar**

 **Atenção**

Água normal e outros líquidos, como álcool, poderão ferver antes da mistura de líquido de arrefecimento apropriada. Caso seja usada água pura ou uma mistura errada, o motor pode superaquecer, mas a advertência de superaquecimento não seria acionada. O motor poderia se incendiar, queimando você ou outras pessoas.

Use uma mistura de água limpa e potável e líquido de arrefecimento na proporção de 50:50. Usando-se esta mistura, não há necessidade de adicionar mais nada. Essa mistura:

- Oferece proteção contra congelamento até -37 °C (-34 °F), temperatura externa.
- Oferece proteção contra ebulição até 129 °C (265 °F), temperatura do motor.
- Protege contra ferrugem e corrosão
- Não danifica peças de alumínio
- Ajuda a manter a temperatura correta do motor

**Cuidado**

Não use nada além de mistura de líquido de arrefecimento e água limpa e potável. Qualquer outra coisa pode danificar o sistema de arrefecimento do motor e o veículo, o que não será coberto pela garantia do veículo.

Nunca descarte o líquido de arrefecimento do motor colocando-o no lixo, derramando-o no solo ou no esgoto, em fluxos ou corpos de água. Faça a troca do líquido de arrefecimento do motor em uma concessionária autorizada, familiarizada com requisitos legais de descarte do material. Isto ajudará a proteger o meio ambiente e sua saúde.

## 250 Cuidados com o veículo

### Verificando o nível de líquido de arrefecimento

O veículo deve estar sobre uma superfície plana para a verificação do nível de líquido de arrefecimento.



Verifique se o líquido de arrefecimento está visível no reservatório de expansão. Caso o líquido de arrefecimento contido no reservatório de expansão esteja fervendo, não faça mais nada até que o líquido esfrie. Se o líquido de arrefecimento estiver visível mas a marca do nível não estiver, adicione uma mistura na proporção de 50:50 de água limpa e potável, e líquido de arrefecimento, no reservatório de expansão até o resalto superior no meio do tanque, mas certifique-se de

que o sistema de arrefecimento esteja frio antes de fazê-lo. Consulte *Superaquecimento do motor* ⇨ 251.

O reservatório de expansão de líquido de arrefecimento localiza-se no compartimento do motor no lado do motorista do veículo. Consulte *Vista geral do compartimento do motor* ⇨ 240.

### Como adicionar líquido de arrefecimento ao reservatório de expansão

#### ⚠ Atenção

O derramamento de líquido de arrefecimento em partes quentes do motor pode queimar você. O líquido de arrefecimento contém etilenoglicol, que queimará se as peças do motor estiverem quentes o suficiente.

#### ⚠ Atenção

Vapor e líquidos escaldantes de um sistema de arrefecimento quente encontram-se sob pressão. Girar a tampa de pressão, mesmo que seja pouco, pode fazer com que saiam em

(Continuação)

#### Atenção (Continuação)

alta velocidade e você pode vir a se queimar. Jamais desrosqueie a tampa quando o sistema de arrefecimento, inclusive a própria tampa, estiver quente. Espere até que o sistema de arrefecimento e a tampa de pressão esfriem.

#### Cuidado

Deixar de seguir o procedimento específico do líquido de arrefecimento pode fazer com que o motor superaqueça, ocasionando danos ao sistema. Se o líquido de arrefecimento não estiver visível no reservatório de expansão, contate sua concessionária.



A tampa de pressão do reservatório de líquido de arrefecimento pode ser removida quando o sistema de arrefecimento, inclusive a tampa de pressão do reservatório e a mangueira superior do radiador, não estiver mais quente.

1. Lentamente, gire a tampa de pressão no sentido anti-horário. Se ouvir um silvo, aguarde até que ele pare. Um chiado significa que ainda há alguma pressão.
2. Continue girando lentamente a tampa de pressão e remova-a.
3. Abasteça o reservatório de expansão de líquido de arrefecimento com a mistura adequada até a marca indicada na frente do reservatório de expansão do líquido de arrefecimento.
4. Ainda sem a tampa de pressão do reservatório de expansão do líquido de arrefecimento, dê a partida e deixe o motor funcionar até que seja possível sentir a mangueira superior do radiador aquecendo. Tome cuidado com os ventiladores do motor. Nesse momento, é possível que o nível de líquido de arrefecimento no interior do reservatório esteja mais baixo. Se o nível estiver mais baixo, adicione mais da mistura

adequada ao reservatório de expansão do líquido de arrefecimento, até o nível alcançar a marca indicada na frente do reservatório de expansão do líquido de arrefecimento.

5. Recoloque a tampa de pressão e aperte bem.

#### **Cuidado**

Caso a tampa de pressão não esteja bem apertada, pode ocorrer perda de líquido de arrefecimento, com possível dano ao motor. Certifique-se de que a tampa está corretamente instalada e bem apertada.

### **Superaquecimento do motor**

O veículo possui um medidor de temperatura do líquido de arrefecimento no painel de instrumentos e mensagens de superaquecimento no Centro de Informação do Motorista (DIC) para advertir quanto ao superaquecimento do motor. Consulte *Sensor do Medidor de Temperatura do Líquido de Arrefecimento do Motor* ⇨ 86. O DIC também exibe mensagens de superaquecimento.

Você pode se decidir por não levantar o capô quando o medidor de temperatura do líquido de arrefecimento do motor estiver na zona de superaquecimento ou uma mensagem de superaquecimento do motor for exibida no DIC, porém, em vez disso, providencie a manutenção imediatamente.

Caso você decida abrir o capô, certifique-se de que o veículo esteja estacionado sobre uma superfície plana. Então, verifique se a ventoinha do motor está funcionando. Se o motor estiver superaquecendo, a ventoinha deverá estar em funcionamento. Se não estiver, desligue o motor e providencie a manutenção do veículo.

#### **Cuidado**

Não opere o motor se houver risco de vazamento no sistema de arrefecimento do motor. Isso pode causar a perda de todo o líquido de arrefecimento e pode danificar o sistema e o veículo. Providencie imediatamente o reparo de qualquer vazamento.

## 252 Cuidados com o veículo

### Havendo saída de vapor do compartimento do motor

Cuidado
<ul style="list-style-type: none"><li>Os vapores gerados pelo superaquecimento do motor podem causar queimaduras graves, mesmo que você só abra um pouco o compartimento do motor. Fique distante do motor ao observar a emissão de vapor. Desligue o motor, peça aos passageiros para saírem do veículo e espere que o motor esfrie. Antes de abrir o compartimento do motor, aguarde até que não haja mais sinais de vapor do líquido de arrefecimento.</li><li>Se o veículo continuar em movimento com o motor superaquecido, os líquidos poderão escapar devido à alta pressão. Você e outras pessoas poderão se queimar gravemente. Desligue o motor superaquecido, saia do veículo e espere que o mesmo esfrie.</li></ul>

### Não havendo saída de vapor do compartimento do motor

Caso uma advertência de superaquecimento do motor seja exibida mas não houver saída de vapor visível ou audível, é possível que o problema não seja tão sério. Às vezes, o motor pode superaquecer ligeiramente quando o veículo:

- Sobe uma ladeira longa em dia quente.
- Para após condução em alta velocidade.
- Passa longos períodos em marcha lenta no trânsito.
- Reboca um trailer.

Se o medidor de temperatura do líquido de arrefecimento do motor estiver na zona de superaquecimento e uma mensagem de superaquecimento for exibida no DIC sem sinal de vapor:

- Desligue o ar-condicionado.
- Ligue o aquecedor na temperatura mais alta e na maior velocidade de ventilador. Abra os vidros conforme necessário.
- Quando for seguro, encoste o veículo, coloque o câmbio em P (estacionamento) ou N (neutro) e deixe o motor em marcha lenta.

Caso o medidor de temperatura do líquido de arrefecimento do motor saia da zona de superaquecimento ou a mensagem de superaquecimento deixe de ser exibida no DIC, o veículo poderá ser conduzido. Continue conduzindo em baixa velocidade por mais ou menos 10 minutos. Mantenha uma distância segura do veículo à frente. Se o medidor de temperatura do líquido de arrefecimento do motor não voltar para a zona de superaquecimento ou uma mensagem de superaquecimento não for exibida no DIC, continue a dirigir normalmente e providencie para que o sistema de arrefecimento seja verificado quanto a abastecimento e funcionamento corretos.

Se o medidor de temperatura do líquido de arrefecimento do motor ainda estiver na zona de superaquecimento ou uma mensagem de superaquecimento ainda for exibida no DIC, dirija-se ao acostamento, pare e estacione o veículo imediatamente, peça aos passageiros que saiam do veículo e aguarde que este esfrie. Se mensagens de superaquecimento forem exibidas repetidamente, consulte sua concessionária.

Se não houver sinal de vapor, deixe o carro parado e em marcha lenta por três minutos. Se o medidor de temperatura do líquido de arrefecimento do motor ainda estiver na zona de superaquecimento ou uma mensagem de superaquecimento for exibida no DIC, desligue o motor até que esfrie.

#### **Cuidado**

Se o líquido de arrefecimento na parte interna do reservatório de expansão estiver fervendo, não faça nada e aguarde até que esfrie.

#### **Cuidado**

- As mangueiras do aquecedor e as mangueiras do radiador, bem como outras partes do motor, podem esquentar muito. Não as toque, pois poderá se queimar.
- Caso exista algum vazamento, não ligue o motor, pois o líquido de arrefecimento poderá ser perdido, causando

(Continuação)

#### **Cuidado (Continuação)**

queimaduras. Antes de dirigir o veículo, repare os vazamentos

#### **Fluido do lavador**



Encha com água limpa misturada com uma quantidade adequada de aditivo para limpeza de para-brisa.

Para encher o reservatório de fluido do lavador do para-brisa:

- Utilize apenas fluido do lavador pronto para uso disponível comercialmente para este propósito.
- Não utilize água de torneira. Os minerais presentes na água de torneira podem entupir a tubulação do lavador do para-brisa.
- Se for provável que a temperatura do ar caia abaixo do ponto de congelamento, utilize fluido do

lavador do para-brisa com propriedades anticongelantes suficientes.

#### **Freios**

As pastilhas dos freios a disco possuem indicadores embutidos de desgaste, que emitem um som estridente de advertência quando as pastilhas estão desgastadas e precisam ser substituídas. O som pode ser intermitente ou pode ser ouvido constantemente quando o veículo está em movimento, exceto ao pisar com força no pedal de freio.

#### **⚠ Atenção**

O som de advertência de desgaste dos freios significa que, em breve, os freios deixarão de funcionar adequadamente. Isso poderia provocar um acidente. Ao ouvir o som de advertência de desgaste dos freios, providencie o reparo do veículo.



## 254 Cuidados com o veículo

### Cuidado

Continuar a dirigir com as pastilhas de freio desgastadas pode levar à necessidade de reparos muito caros nos freios.

Algumas condições climáticas ou de rodagem podem provocar um chiado nos freios quando são aplicados pela primeira vez ou ao se pisar levemente no pedal de freio. Isso não significa que há algo de errado com os freios.

Para evitar pulsação dos freios, é preciso que as porcas das rodas estejam apertadas apropriadamente. Quando é feito o rodízio dos pneus, inspecione o desgaste das pastilhas de freio e aperte as porcas das rodas de maneira uniforme e na sequência adequada de acordo com as especificações de torque. Consulte *Capacidades e especificações* ⇨ 313.

As pastilhas de freio devem ser substituídas como um conjunto completo.

### Curso do pedal do freio

Consulte sua concessionária se o pedal de freio não retornar à altura normal ou se houver um aumento rápido no curso do pedal. Isto poderá ser um sinal de que é necessário um reparo no freio.

### Substituição de peças do sistema de freio

Sempre substitua as peças do sistema de freio por peças de reposição novas e aprovadas. Caso contrário, os freios podem não funcionar direito. O desempenho de frenagem esperado também pode mudar de muitas outras maneiras se forem instaladas peças erradas ou se a instalação das peças estiver incorreta.

### Fluido de freios



O reservatório do cilindro mestre do freio é abastecido com fluido de freios DOT 3 aprovado pela GM, conforme indicado

na tampa do reservatório. Consulte *Vista geral do compartimento do motor* ⇨ 240 para ver o local do reservatório.

### Verificando o fluido de freios

Com o veículo em P (Estacionamento) e sobre uma superfície plana, o nível do fluido de freios deve ficar entre as marcas de mínimo e máximo no reservatório do fluido de freios.

Há apenas dois motivos para ocorrer uma queda no nível de fluido de freios no reservatório:

- Desgaste normal da lona de freio. Após a instalação de novas pastilhas, o nível de fluido sobe novamente.
- Um vazamento de fluido no sistema hidráulico do freio. Ter reparos no sistema hidráulico do freio. Com um vazamento, os freios não funcionarão adequadamente.

Sempre limpe a tampa do reservatório e a área ao redor dela antes de removê-la.

Não complete o reservatório do fluido de freios. Adicionar fluido ao reservatório não corrige o vazamento. Caso mais fluido seja adicionado e as pastilhas de freio estejam gastas, haverá fluido demais quando as pastilhas novas forem instaladas. Adicione ou remova fluido,

conforme necessário, apenas quando algum reparo for efetuado no sistema hidráulico do freio.

### ⚠ Atenção

Caso seja adicionado fluido de freios em excesso, o fluido pode derramar no motor e pegar fogo, caso o motor esteja quente o suficiente. Você ou outras pessoas podem sofrer queimaduras, e o veículo pode ser danificado. Adicione fluido apenas quando algum reparo for efetuado no sistema hidráulico dos freios.

Quando o fluido de freios cai a um nível baixo, a luz de advertência dos freios acende-se. Consulte *Lâmpada de advertência do sistema de freio* ⇨ 91.

O fluido de freios absorve água ao longo do tempo, o que degrada sua eficácia. Substitua o fluido de freios em intervalos específicos para evitar maiores distâncias de frenagem. Consulte *Plano de Manutenção* ⇨ 302.

#### O que adicionar

Use apenas fluido de freios DOT 3 aprovado pela GM de um recipiente limpo e vedado. Consulte *Fluidos e lubrificantes recomendados* ⇨ 306.

### ⚠ Atenção

Usar fluido de freio contaminado ou incorreto pode resultar em danos ao sistema de freio. Isso pode resultar em perda de frenagem e levar a ferimentos. Sempre use o fluido de freios adequado aprovado pela GM.

### Cuidado

Se o fluido de freios for derramado nas superfícies pintadas do veículo, o acabamento da pintura poderá ser danificado. Lave qualquer superfície pintada imediatamente.

### Bateria

A bateria do equipamento original dispensa manutenção. Não remova a tampa e não adicione fluido.

Consulte o número de substituição mostrado na etiqueta original da bateria quando uma nova bateria for necessária. Consulte *Vista geral do compartimento do motor* ⇨ 240 para ver o local da bateria.

Consulte a concessionária para substituição da bateria.

#### Sistema Stop / Start

Se equipado com motor turbo 2.0I I4, o veículo possui o Sistema Stop / Start para desligar o motor e ajudar a economizar combustível. Consulte *Partida do Motor* ⇨ 198.

Veículos com motor turbo 2.0L L4 possuem uma bateria 12 V do tipo AGM (Absorbed Glass Mat). A instalação de uma bateria de 12 volts padrão resultará na redução de sua vida útil.

Alguns carregadores de baterias de 12 volts contam com uma configuração para baterias AGM de 12 volts. Se disponível, use um carregador com a configuração AGM para limitar a tensão de carregamento em 14,8 volts.

## 256 Cuidados com o veículo

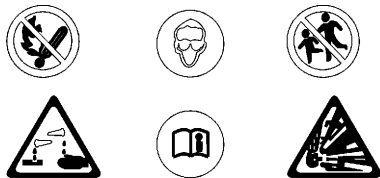

### ⚠ Atenção

Não use fósforos ou chamas próximo à bateria do veículo. Se precisar de mais luz, use uma lanterna.

Não fume próximo à bateria do veículo.

Ao trabalhar próximo à bateria do veículo, proteja os olhos com óculos protetores.

Mantenha crianças afastadas das baterias de veículos.

### ⚠ Atenção

As baterias contêm ácido que pode queimá-lo e gás que pode explodir. Você poderá se ferir gravemente se não tiver cuidado.

Siga cuidadosamente as instruções ao trabalhar próximo a uma bateria.

Polos, terminais e acessórios relacionados da bateria contêm chumbo e compostos de chumbo que podem causar câncer e problemas na reprodução. Lave as mãos antes de manusear.

### Armazenamento do veículo

Uso não frequente: Remova o cabo preto negativo (-) da bateria para evitar que a carga diminua.

Armazenamento prolongado: Remova o cabo preto negativo (-) da bateria ou use uma carga de compensação.



A bateria ACDelco que equipa o seu veículo dispensa manutenção periódica. Se o veículo não for usado durante 30 dias ou mais, desconecte o cabo do pólo negativo da bateria para não descarregá-la.

### Cuidado

- Acender fósforos perto da bateria poderá causar uma explosão de gás. Se você necessitar de mais iluminação no compartimento do motor, use uma lanterna.

(Continuação)

### Cuidado (Continuação)

- A bateria, mesmo quando selada, contém ácido que pode causar queimaduras. Se o ácido cair em sua pele ou olhos, lave as partes afetadas com água corrente e procure cuidados médicos imediatamente.
- Para minimizar o risco de contato de gotas da solução com os olhos, use óculos de proteção ao manusear baterias.
- A General Motors não se responsabiliza por acidentes causados por negligência ou pelo manuseio incorreto de baterias.

### Reciclagem obrigatória da bateria



Sempre que trocar a bateria, deixe a antiga no revendedor (resolução CONAMA 401/08, de 04/11/08):

- Todo consumidor / usuário final deve devolver a bateria usada do veículo. Ela não deve ser jogada fora no lixo comum.
- A Concessionária ou Oficina Autorizada Chevrolet onde você comprou a bateria do veículo deve aceitar a devolução da bateria usada e depois enviá-la ao fabricante para fins de reciclagem.

### Cuidado

Riscos ao entrar em contato com a solução ácida e o chumbo:

- Composição básica: chumbo, ácido sulfúrico diluído e plástico.
- Caso a solução ácida e o chumbo contidos na bateria sejam descartados no ambiente de uma maneira incorreta, poderão contaminar o solo, o subsolo e a água, bem como causar riscos à saúde de seres humanos.
- Se houver contato acidental com os olhos ou a pele com esses produtos, as partes afetadas deverão ser lavadas imediatamente com água e será necessário procurar cuidados médicos.
- Sempre que a bateria for carregada, mantenha-a na posição horizontal para evitar vazamento pelo respiro.

## 258 Cuidados com o veículo

### Prevenção de danos aos componentes eletrônicos



Para evitar a pane de componentes eletrônicos, nunca desconecte a bateria com o motor ligado. Remova a chave da ignição antes de efetivar a desconexão.

Sempre que for desconectá-la, solte primeiro o cabo negativo e depois o positivo. Não inverta a posição dos cabos.

Ao reconectar, remova a chave da ignição, conecte o cabo positivo primeiro e, em seguida, o negativo.

### Tração nas quatro rodas

#### Caixa de transferência

Em condições de condução normais, o fluido da caixa de transferência não requer manutenção, a menos que haja um vazamento deste ou ruído anormal. Se necessário, providencie para que a caixa de transferência passe por reparos em sua concessionária.

#### Verificação do interruptor do motor de partida

##### ⚠ Atenção

Ao fazer esta inspeção, o veículo poderá se mover subitamente. Se o veículo se mover, você ou outras pessoas poderão se ferir.

1. Antes de iniciar esta verificação, assegure-se de que haja espaço suficiente à volta do veículo.
2. Acione o freio de estacionamento e o freio normal. Não use o pedal do acelerador e esteja pronto para desligar o motor imediatamente se for dada a partida.

3. Tente dar a partida no motor em cada marcha. O veículo deverá dar a partida somente em P (estacionamento) ou N (neutro). Se o veículo der a partida em qualquer outra posição, entre em contato com sua concessionária para obter reparo.

### Verificação do funcionamento do controle da trava do câmbio de transmissão automática

##### ⚠ Atenção

Ao fazer esta inspeção, o veículo poderá se mover subitamente. Se o veículo se mover, você ou outras pessoas poderão se ferir.

1. Antes de iniciar esta verificação, assegure-se de que haja espaço suficiente à volta do veículo. Deverá estar estacionado em uma superfície plana.
2. Acione o freio de estacionamento. Esteja pronto para aplicar o freio regular imediatamente se o veículo começar a se mover.

- Com o motor desligado, ligue a ignição, mas não dê a partida no motor. Sem aplicar o freio regular, tente mover a alavanca do câmbio para fora da posição P (estacionamento) com esforço normal. Se a alavanca do câmbio mover-se para fora da posição P (estacionamento), entre em contato com a concessionária para obter reparo.

### **Verificação do freio de estacionamento e mecanismo P (Estacionamento)**

#### **Atenção**

Ao fazer esta verificação, o veículo poderá começar a se mover. Você ou outras pessoas poderão sofrer ferimentos e a propriedade poderá ser danificada. Assegure-se de que haja espaço à frente do veículo caso ele comece a se mover. Esteja pronto para aplicar o freio regular imediatamente se o veículo começar a se mover.

Estacione em uma ladeira razoavelmente inclinada, com o veículo virado para a parte inferior. Mantendo o pé no freio regular, aplique o freio de estacionamento.

- Para verificar a capacidade de retenção do freio de estacionamento: Com o motor funcionando e a transmissão em N (neutro), remova lentamente a pressão do pé do pedal do freio regular. Faça isto até que o veículo seja retido somente pelo freio de estacionamento.
- Para verificar a capacidade de retenção do mecanismo P (Estacionamento): Com o motor funcionando, mude o câmbio para P (Estacionamento). A seguir, solte o freio de estacionamento seguido do freio regular.

Entre em contato com a concessionária se forem necessários reparos.

### **Substituição da palheta do limpador**

As palhetas do limpador de parabrisa deverão ser inspecionadas em busca de desgaste e rachaduras. Consulte *Plano de Manutenção* ⇨ 302.

Palhetas de reposição vêm em diferentes tipos e são removidas de diferentes formas. Para o tipo e tamanho adequados, procure a assistência de uma concessionária Chevrolet.

#### **Cuidado**

Permitir que o braço do limpador encoste no para-brisa quando não houver uma palheta instalada poderá danificar o para-brisa. Eventuais danos não são cobertos pela garantia do veículo. Não permita que o braço do limpador encoste no para-brisa.

### **Substituição da palheta do limpador dianteiro**

Para substituir a palheta do limpador:

- Puxe o conjunto do limpador do para-brisa.

## 260 Cuidados com o veículo

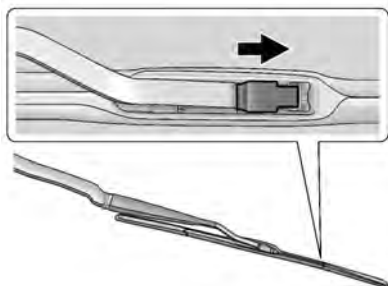

2. Levante a trava no meio da palheta do limpador, onde o braço do limpador é fixado.
3. Com a trava aberta, puxe a palheta do limpador para baixo em direção ao para-brisa, o suficiente para soltá-la da extremidade em gancho em forma de J do braço do limpador.
4. Remova a palheta do limpador.
5. Realize as etapas 1 a 3 de forma inversa para substituir a palheta do limpador.

### Substituição da palheta do limpador traseiro

A palheta e o braço do limpador traseiro têm uma cobertura para proteção.

Para remover a cobertura:



1. Deslize uma ferramenta de plástico sob a tampa e empurre para cima para destravar.
2. Deslize a cobertura em direção à ponta da palheta do limpador para soltá-la do conjunto da palheta.
3. Remova a tampa.
4. Depois da substituição da palheta do limpador, verifique se o gancho da cobertura deslizou para dentro da ranhura no conjunto da palheta.
5. Empurre a cobertura para baixo para prendê-la.

Para substituir a palheta do limpador:

1. Erga o braço do limpador para longe do para-brisa.

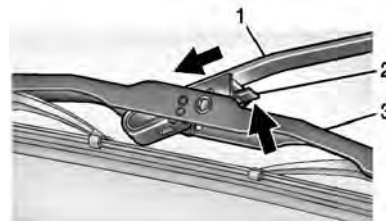

2. Empurre a alavanca de liberação (2) para desengatar o gancho e empurre o braço do limpador (1) para fora do conjunto da palheta (3).
3. Empurre o novo conjunto da palheta seguramente sobre o braço do limpador até que a alavanca de liberação encaixe no lugar.

## Nivelamento dos faróis

### Nivelamento dos faróis dianteiros

O nivelamento do farol foi predefinido e não deverá precisar de ajustes adicionais.

Se o veículo for danificado em um acidente, o nivelamento do farol poderá ser afetado. Se for necessário ajustar os faróis dianteiros, consulte a concessionária.

## Substituição de lâmpadas

Desligue a ignição e o interruptor relevante.

Segure uma lâmpada nova apenas pela base. Não toque no vidro da lâmpada com as mãos nuas.

Utilize apenas o mesmo tipo de lâmpada para troca.

Troque as lâmpadas do farol pela parte interna do compartimento do motor.

Aplicação	Potência (W)
Compartimento de passageiros - Todas as luzes internas	LED
Farol alto	LED / HID
Farol baixo	LED / HID
DRL (Luz diurna)	LED
Farol de neblina	35
Luz de freio / lanterna traseira	LED
Lanterna de neblina	LED
Placa	5
Luz de ré	16

Aplicação	Potência (W)
Luz do sinalizador de direção	21
Luzes indicadoras dos sinalizadores de direção traseiras	LED

### Nota

Depois de dirigir em chuva pesada ou de uma lavagem, as lentes dos faróis dianteiros e das lanternas traseiras podem ficar embaçadas.

Essa condição é causada pela diferença de temperatura entre a parte interna e externa da lâmpada.

Isso é similar à condensação dos vidros dentro do veículo durante a chuva e não indica um problema com o veículo.

Se água vazar para dentro do circuito da lâmpada, leve o veículo para ser verificado em uma Concessionária Chevrolet.



## 262 Cuidados com o veículo

### Lâmpadas halogêneas

#### ⚠ Atenção

A lâmpadas halógenas contêm gás pressurizado e podem explodir se arranhadas ou deixadas cair. Você pode se ferir ou ferir outras pessoas. Não esqueça de ler e seguir as instruções da embalagem da lâmpada.

### Iluminação de descarga de alta intensidade (HID)

#### ⚠ Atenção

O sistema de luzes de Descarga de alta intensidade (HID) opera em uma tensão muito alta. Se tentar reparar algum dos componentes do sistema, você poderá se ferir gravemente. Peça para sua concessionária ou técnico qualificado repará-los.

Após uma lâmpada de farol de HID ser substituída, o farol pode ter uma tonalidade ligeiramente diferente do que era originalmente. Isto é normal.

### Iluminação de LED

Este veículo tem várias lâmpadas LED. Para substituição de qualquer conjunto de iluminação de LED, entre em contato com sua concessionária.

### Faróis para neblina

Para substituição de alguma luz de neblina, entre em contato com a concessionária.

### Lanternas traseiras

Para substituição de alguma lanterna traseira, entre em contato com a concessionária.

### Luzes de direção

Para substituição de alguma luz indicadora dos sinalizadores de direção, entre em contato com a concessionária.

### Lâmpada da placa

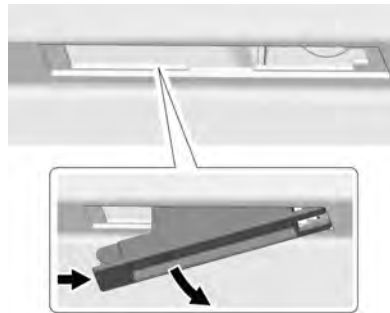

Conjunto da lâmpada

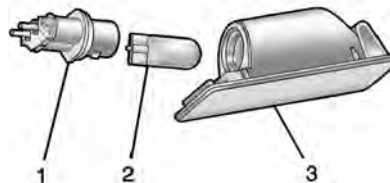

Conjunto da lâmpada

1. Soquete da lâmpada
2. Lâmpada

### 3. Conjunto da lâmpada

Para trocar uma dessas lâmpadas:

1. Abra a tampa do porta-malas parcialmente. Consulte *Tampa do porta-malas* ⇨ 16 ou *Tampa do porta-malas* ⇨ 21.
2. Empurre para fora o conjunto da lâmpada para removê-lo.
3. Puxe para baixo o conjunto da lâmpada para removê-lo da tampa do porta-malas.
4. Gire o soquete da lâmpada (1) no sentido anti-horário para removê-lo do conjunto da lâmpada (3).
5. Empurre a lâmpada (2) para fora do soquete (1).
6. Empurre a lâmpada de reposição para dentro do soquete e gire o soquete no sentido horário para instalá-lo no conjunto da lâmpada.
7. Empurre o conjunto da lâmpada na tampa do porta-malas, engatando primeiro a lateral da braçadeira.
8. Empurre o lado da lâmpada oposto ao do grampo até que o conjunto da lâmpada encaixe no lugar.

## Sistema elétrico

### Fusíveis

Substitua o fusível com falha por um novo do mesmo tamanho e classificação.

Há três caixas de fusíveis no veículo:

- Na parte dianteira esquerda do compartimento do motor.
- No painel de instrumentos, próximo à alavanca de liberação do capô.
- No lado esquerdo do compartimento traseiro.

Existe um porta-fusível principal conectado ao terminal positivo da bateria. Caso necessário substitua-os em uma concessionária Chevrolet.

Antes de substituir um fusível, desligue o interruptor e a ignição.

Um fusível queimado pode ser reconhecido por seu filamento derretido. Não substitua o fusível até que a causa do defeito tenha sido consertada.

Algumas funções são protegidas por vários fusíveis.

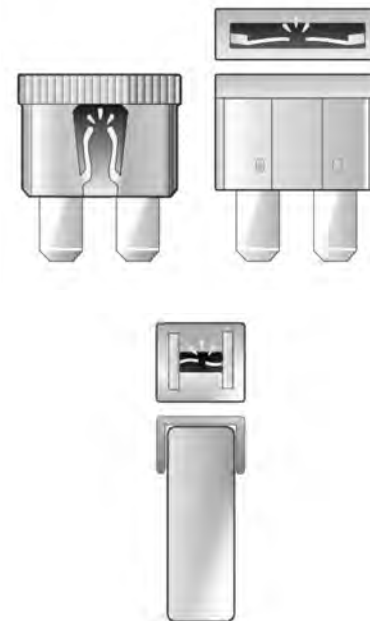

### Extrator de fusível

O extrator de fusível pode estar localizado na caixa de fusíveis do compartimento do motor.

## 264 Cuidados com o veículo

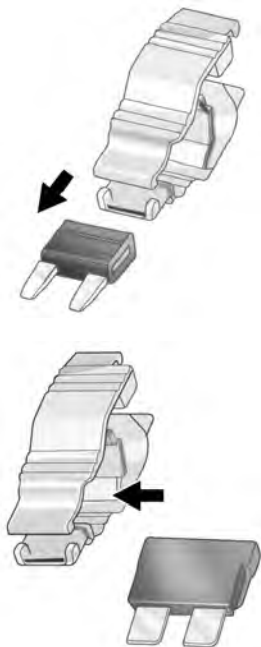

Coloque o extrator de fusível sobre os vários tipos de fusíveis pela parte superior ou pela lateral e remova o fusível.

### Caixa de fusíveis do compartimento do motor

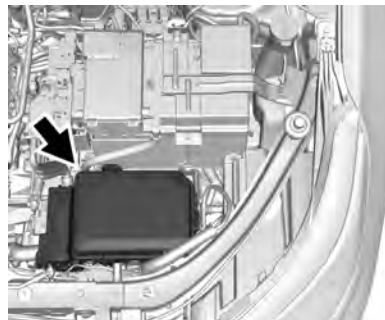

Para remover a tampa da caixa de fusíveis, aperte os grampos na tampa e levante-a na vertical. Consulte *Vista geral do compartimento do motor* ⇨ 240.

#### Cuidado

Derramar líquido sobre qualquer componente elétrico do veículo poderá provocar danos. Sempre mantenha qualquer componente elétrico tampado.

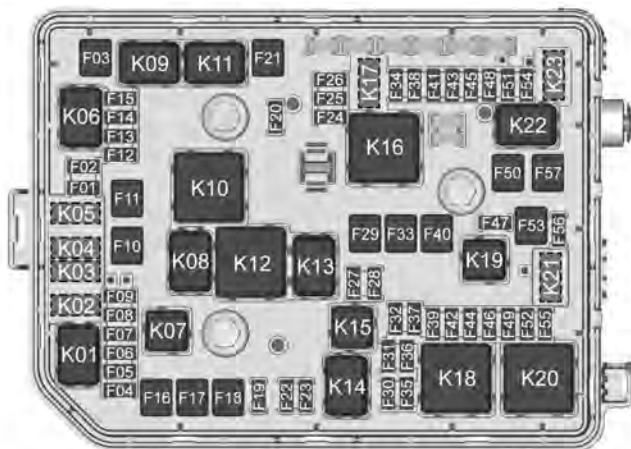

É possível que o veículo não possua todos os fusíveis, relés e funções exibidos.

Fusíveis	Uso
F01	Bomba do lavador dianteiro / traseiro
F02	Embreamento do compressor do ar condicionado
F03	Solenóide do motor de partida 1

Fusíveis	Uso
F04	Nivelamento automático dos faróis
F05	Farol alto esquerdo
F06	Farol alto direito
F07	-
F08	Buzina
F09	-
F10	-

Fusíveis	Uso
F11	Aquecedor de combustível diesel (somente diesel)
F12	Módulo de controle do motor
F13	Bobinas de ignição
F14	Sensor lambda 2
F15	Sensor lambda 1
F16	-
F17	-
F18	-
F19	Controle de velocidade do limpador dianteiro
F20	Módulo de controle do motor
F21	Solenóide da partida 2
F22	Luzes para uso diurno lado direito
F23	Luzes para uso diurno lado esquerdo
F24	Módulo de controle do motor
F25	-
F26	Módulo de controle da transmissão

## 266 Cuidados com o veículo

Fusíveis	Uso	Fusíveis	Uso	Fusíveis	Uso
F27	Faróis de neblina	F41	Módulo de redução catalítica seletiva (somente diesel)	F54	Bomba de água auxiliar
F28	-	F42	Espelho retrovisor interno	F55	Degelador dos espelhos
F29	Controle de mudança	F43	-	F56	Limpador do vidro traseiro
F30	Volante aquecido (se disponível)	F44	Banco ventilado do passageiro (se disponível)	F57	Bomba do sistema antitravamento do freios
F31	Módulo de controle do motor / Módulo de controle da transmissão	F45	Solenoide de ventilação do canister	<b>Relés</b>	<b>Uso</b>
F32	Módulo de controle de marchas da transmissão	F46	Banco ventilado do motorista (se disponível)	K01	Faróis altos
F33	Válvulas do sistema antitravamento dos freios	F47	-	*K02	Buzina
F34	Sensor de combustível flex	F48	Sistema de combustível	*K03	-
F35	-	F49	Conjunto da trava da coluna de direção	*K04	Bomba do lavador dianteiro
F36	Funções variáveis	F50	Conversor CC CC 2	*K05	Bomba do lavador traseiro
F37	Faróis motorizados	F51	Bancos dianteiros aquecidos (se disponível)	K06	Controle do ar condicionado
F38	Sensor de fuligem NOx (somente diesel)	F52	-	K07	-
F39	-	F53	Desembaçador do vidro traseiro	K08	Velocidade do limpador dianteiro
F40	Reboque LD (se disponível)			K09	Solenoide da partida

Relés	Uso
K10	Aquecedor de combustível (somente diesel)
K11	Pinhão do motor de partida
K12	-
K13	-
K14	Faróis / Luzes de condução diurna
K15	Luzes de neblina
*K16	Módulo de controle do motor
*K17	Redução catalítica seletiva (somente diesel)
K18	Funcionamento / acionamento
K19	-
K20	Desembaçador do vidro traseiro
*K21	Controle do limpador traseiro
*K22	Controle do limpador dianteiro
*K23	Bomba do líquido de arrefecimento

\* Relés da placa de circuito impresso não reutilizáveis.

### Caixa de fusíveis do painel de instrumentos



A caixa de fusíveis do painel de instrumentos se encontra embaixo do painel de instrumentos no lado do motorista.

Para acessar os fusíveis, pressione e solte a trava perto do quadrado central.

Aplique pressão nas duas linguetas de retenção dos lados da tampa, até que as duas se soltem dos lados do painel de instrumentos. Deixe o painel se mover para baixo e fora do caminho.

Para reinstalar a tampa, inverta as etapas.

O veículo pode não estar equipado com todos os fusíveis e relés mostrados.

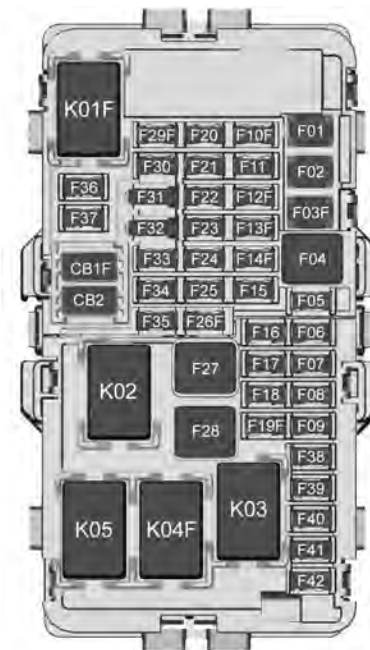

## 268 Cuidados com o veículo

<b>Fusíveis</b>	<b>Uso</b>	<b>Fusíveis</b>	<b>Uso</b>	<b>Fusíveis</b>	<b>Uso</b>
F01	Inversor CC / CA	F16	Bancos dianteiros aquecidos (se disponível)	F32	Módulo de controle da carroceria 8
F02	Vidros dianteiros	F17	Conector de link de dados da esquerda	F33	Aquecimento, ventilação e ar condicionado
F03	Freio do reboque (se disponível)	F18	Módulo de controle da carroceria 7	F34	Entrada passiva, partida passiva
F04	Ventilador do aquecimento, ventilação e ar condicionado	F19	Espelho externo	F35	Trava da tampa do porta-malas
F05	Módulo de controle da carroceria 2	F20	Módulo de controle da carroceria 1	F36	Módulo do carregador sem fio / acessório USB
F06	CGM	F21	Módulo de controle da carroceria 4	F37	Acendedor de cigarros
F07	-	F22	Módulo de controle da carroceria 6	F38	OnStar
F08	Módulo de controle da carroceria 3	F23	Trava elétrica da coluna de direção	F39	USB do painel de instrumentos
F09	Amplificador	F24	Módulo do sensor e diagnóstico	F40	Módulo da câmera / módulo da tampa do porta-malas
F10	-	F25	Sensor de ocupação	F41	Módulo do auxiliar de estacionamento
F11	-	F26	-	F42	Rádio
F12	-	F27	Bancos elétricos		
F13	-	F28	Vidros traseiros	<b>Relés</b>	<b>Uso</b>
F14	-	F29	-	K01	-
F15	Módulo de controle da transmissão	F30	-	K02	Energia retida para acessórios
		F31	Controles do volante		

Relés	Uso
K03	Tampa do porta-malas
K04	-
K05	Logística

Disjuntores	Uso
CB1	-
CB2	Console da tomada auxiliar

### Caixa de fusíveis do compartimento traseiro (Se equipado)



A caixa de fusíveis do compartimento traseiro fica atrás de um painel de acabamento na lateral do compartimento traseiro.



Remova a placa de acabamento para acessar a caixa de fusíveis.  
O veículo pode não estar equipado com todos os fusíveis e relés mostrados.

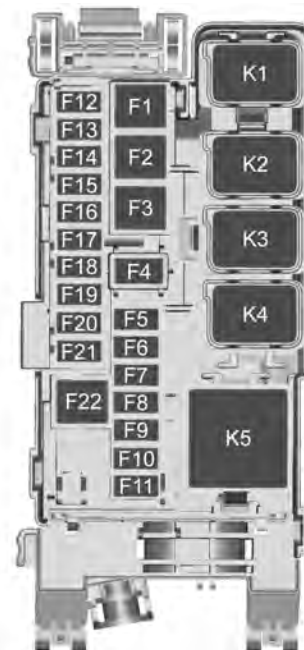



## 270 Cuidados com o veículo

Fusíveis	Uso	Fusíveis	Uso	Fusíveis	Uso
F1	Aquecedor de combustível do escapamento / módulo de potência de redução catalítica seletiva (somente diesel)	F11	Banco traseiro aquecido 2 (se disponível)	F22	Unidade de tração traseira
F2	Tampa do porta-malas	F12	-	<b>Relés</b>	<b>Uso</b>
F3	Energia auxiliar do reboque (se disponível)	F13	Luzes de presença do reboque (se disponível)	K1	Luz de freio / lâmpada da seta direita do reboque (se disponível)
F4	Banco elétrico do passageiro (se disponível)	F14	Luz de freio / lâmpada da seta direita do reboque (se disponível)	K2	Luzes de ré do reboque (se disponível)
F5	Módulo do banco com memória	F15	Luz de presença esquerda	K3	Luz de freio / lâmpada da seta esquerda do reboque (se disponível)
F6	Teto solar	F16	Luz de presença direita	K4	Luzes de presença
F7	Alerta de ponto cego lateral	F17	Módulo de processamento de voz	K5	Aquecedor de combustível do escapamento / módulo de potência de redução catalítica seletiva (somente diesel)
F8	Luzes de ré do reboque (se disponível)	F18	Luz de freio / lâmpada da seta esquerda do reboque (se disponível)		
F9	Banco traseiro aquecido 1 (se disponível)	F19	Tração nas quatro rodas		
F10	Luzes de presença	F20	Lombar		
		F21	Tomada traseira para acessórios		

## Rodas e pneus

### Condições dos pneus e rodas

Dirigir sobre bordas cortantes pode causar danos nos pneus e rodas. Não prenda os pneus no meio-fio ao estacionar.

Verifique regularmente se há danos nas rodas. Procure a assistência de uma concessionária Chevrolet na eventualidade de danos ou desgaste incomum.

### Pressão dos pneus

Verifique a calibração dos pneus frios pelo menos a cada 2 semanas e antes de qualquer viagem longa. Verifique também o pneu reserva.

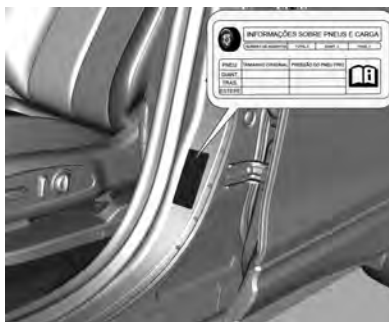

Consulte *Pressão dos pneus* ⇨ 314 e a etiqueta da moldura da porta dianteira direita.

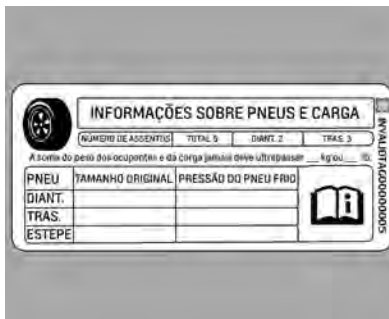

Os dados de calibração dos pneus referem-se a pneus frios.

Sempre infle o pneu reserva até a pressão especificada para carga total.

A calibração incorreta do pneu prejudicará a segurança, o manuseio do veículo, o conforto e o consumo de combustível e aumentará o desgaste do pneu.

### ⚠ Atenção

Se a pressão for muito baixa, pode causar o superaquecimento e danos internos nos pneus, resultando na separação da banda de rodagem e mesmo na ruptura do pneu a altas velocidades.

## Sistema de monitoramento da pressão dos pneus

### Cuidado

Modificações realizadas ao Sistema de monitoramento da pressão dos pneus (TPMS) por qualquer pessoa além do serviço autorizado poderá anular sua autorização para uso do sistema.

## 272 Cuidados com o veículo

Manter a pressão dos pneus recomendada pelo fabricante faz parte das boas práticas para otimizar o consumo de combustível do veículo.

O Sistema de monitoramento da pressão do pneu (TPMS) usa tecnologia de rádio e sensoriamento para verificar os níveis de pressão dos pneus. Os sensores do TPMS monitoram a pressão do ar nos pneus e transmitem as leituras de pressão a um receptor localizado no veículo.

Todos os pneus, inclusive o reserva (se fornecido) deverão ser verificados mensalmente, quando frios, e enchidos até a pressão recomendada pela montadora, que se encontra na etiqueta de pressão dos pneus ou na etiqueta do veículo. (Caso os pneus do seu veículo sejam de tamanho diferente do indicado na etiqueta de pressão dos pneus ou na etiqueta do veículo, determine a pressão de enchimento adequada para os pneus.)

Como um dispositivo adicional de segurança, o seu veículo está equipado com um Sistema de monitoramento da pressão dos pneus (TPMS) que acende uma luz indicadora de pressão baixa quando um ou mais pneus do veículo estão muito baixos.

Por conseguinte, quando a luz indicadora de pressão baixa do pneu se acender, você deve parar o carro para verificar os pneus o mais rapidamente possível e inflá-los até a pressão adequada. Dirigir com o pneu descalibrado provoca superaquecimento do pneu, e pode levar a uma falha do pneu. A perda de pressão do pneu também reduz a eficiência de consumo e a vida útil dos sulcos do pneu, e pode afetar a dirigibilidade e a frenagem do veículo.

### Cuidado

O TPMS não substitui a manutenção adequada dos pneus.  
É responsabilidade do motorista manter a pressão dos pneus correta, mesmo que a falta de pressão não tenha atingido nível suficiente para acionar a luz indicadora de pressão baixa do TPMS.

### Cuidado

Selantes de pneu podem danificar os sensores TPMS. Danos ao sensor TPMS causados pelo uso de selantes de pneu não são cobertos pela garantia do veículo.

O seu veículo também possui um indicador de falha do TPMS, para indicar quando o sistema não estiver funcionando adequadamente. O indicador de falha do TPMS usa a luz indicadora de baixa pressão dos pneus. Quando o sistema detecta uma falha, a luz indicadora piscará durante aproximadamente um minuto e então permanecerá acesa continuamente. Essa sequência continuará cada vez que for dada a partida, até que a falha seja solucionada.

Quando o indicador de falha está aceso, é possível que o sistema não detecte ou não indique baixa pressão nos pneus como deveria. As falhas do TPMS podem ocorrer por vários motivos, inclusive pela utilização de pneus ou rodas não originais do veículo. Após trocar um ou mais pneus ou rodas, sempre verifique se a luz de falha do TPMS está acesa, para certificar-se de

que os pneus e rodas novos permitem que o TPMS continue funcionando adequadamente.

Consulte *Operação de monitoramento da pressão dos pneus* ⇨ 273 para obter informações adicionais.

## Sistema de monitoramento da pressão dos pneus (ANATEL)



### Nota

Estes equipamentos operam em caráter secundário, o que significa que eles não têm proteção contra interferências prejudiciais, mesmo de estações do

mesmo tipo, e não podem causar interferência nos sistemas que trabalham em caráter primário.

## Operação de monitoramento da pressão dos pneus

Este veículo poderá ter um Sistema de monitoramento da pressão dos pneus (TPMS). O TPMS foi projetado para avisar ao motorista quando houver uma condição de baixa pressão dos pneus. Os sensores do TPMS estão montados em cada conjunto de pneu e roda, exceto o conjunto do pneu reserva. Os sensores do TPMS monitoram a pressão do ar nos pneus e transmitem as leituras de pressão a um receptor localizado no veículo.



Quando uma condição de baixa pressão do pneu é detectada, o TPMS acende a luz de aviso de baixa pressão, localizada no painel de instrumentos. Se a luz de aviso se acender, pare

o mais rápido possível e encha os pneus com a pressão recomendada mostrada na etiqueta de Informações sobre Pneus e Carga. Consulte *Limites de Carga do Veículo* ⇨ 195.

Uma mensagem para verificar a pressão em um pneu específico é exibida no Centro de Informações do Motorista (DIC). A luz de advertência de baixa pressão do pneu e a mensagem de advertência do DIC acenderão a cada ciclo de ignição até que os pneus sejam calibrados com a pressão correta. Usando o Centro de informação do motorista (DIC), é possível visualizar os níveis de pressão dos pneus. Para obter informações e detalhes adicionais sobre a operação e mostradores do DIC, consulte *Centro de Informações do Motorista (DIC)* ⇨ 97.

A luz de advertência de baixa pressão dos pneus poderá acender em clima frio, ao ligar o veículo pela primeira vez, e apagar ao conduzir o veículo. Isso pode ser um indicador preliminar de que a pressão dos pneus está ficando baixa e precisa ser calibrada na pressão correta.

Uma etiqueta de Informações sobre pneus e cargas, fixada em seu veículo, mostra o tamanho dos pneus do equipamento original e a pressão de calibragem correta dos pneus quando

## 274 Cuidados com o veículo

frios. Consulte *Limites de Carga do Veículo* ⇨ 195 para obter um exemplo da etiqueta de Informações sobre pneus e cargas e sua localização. Consulte também *Pressão dos pneus* ⇨ 271.

O TPMS pode avisar sobre uma condição de pressão baixa do pneu mas não substitui a manutenção normal dos pneus. Consulte *Inspeção dos pneus* ⇨ 276 e

*Rotação do pneu* ⇨ 276.

### Cuidado

Materiais selantes de pneus não são todos iguais. Um selante de pneu não aprovado pode danificar os sensores TPMS. Danos ao sensor TPMS causados pelo uso de um selante de pneu incorreto não são cobertos pela garantia do veículo. Sempre use somente o selante de pneus aprovado pela GM, disponível em sua concessionária ou incluído no veículo.

### Luz de funcionamento incorreto do TPMS e mensagem

O TPMS não funcionará corretamente caso um dos sensores do TPMS estiver faltando ou inoperante. Quando o sistema detecta um funcionamento

incorreto, a luz de aviso de pressão baixa dos pneus pisca por cerca de um minuto, depois fica ativada pelo restante do ciclo de ignição. Uma mensagem de aviso do Centro de informação do motorista (DIC) também é exibida. A luz de funcionamento incorreto e a mensagem de aviso do Centro de informação do motorista (DIC) são ativadas em cada ciclo de ignição até que o problema seja corrigido. Algumas condições que podem ocasionar isso são:

- Um dos pneus foi substituído por um pneu reserva. O pneu reserva não possui um sensor TPMS. A luz de funcionamento incorreto e a mensagem do Centro de informação do motorista (DIC) deverão apagar depois que o pneu de estrada for substituído e o processo de correspondência do sensor for executado com sucesso. Consulte "Processo de correspondência do sensor do TPMS" posteriormente nesta seção.
- O processo de correspondência do sensor TPMS não foi realizado ou não foi concluído com sucesso após o rodízio dos pneus. A luz de funcionamento incorreto e a mensagem do Centro de informação do motorista (DIC)

devem apagar após a conclusão do processo de correspondência do sensor. Consulte "Processo de correspondência do sensor do TPMS" posteriormente nesta seção.

- Um ou mais sensores TPMS estão faltando ou estão danificados. A luz de funcionamento incorreto e a mensagem do Centro de informação do motorista (DIC) devem apagar quando os sensores TPMS são instalados e o processo de correspondência do sensor é executado com sucesso. Consulte sua concessionária para obter reparo.
- Pneus ou rodas substitutos não correspondem aos pneus ou rodas originais. Pneus e rodas além dos recomendados podem impedir que o TPMS funcione corretamente.
- Operar dispositivos eletrônicos ou estar próximo de instalações que utilizam frequências de ondas de rádio similares ao TPMS pode causar o funcionamento incorreto dos sensores do TPMS.

Se o TPMS não estiver funcionando corretamente ele não poderá detectar nem sinalizar uma condição de pneu vazio. Consulte a concessionária para reparo caso a luz de funcionamento

incorreto do TPMS e a mensagem do DIC sejam ativadas e permaneçam ativas.

### **Alerta de enchimento do pneu (se equipado)**

Este recurso oferece alertas visuais e sonoros fora do veículo para ajudar ao encher um pneu com baixa pressão na pressão de pneu frio recomendada.

Quando a luz de advertência de pressão baixa do pneu acender:

1. Estacione o veículo em local seguro e nivelado.
2. Aplique o freio de estacionamento firmemente.
3. Coloque o veículo em P (Estacionamento).
4. Abasteça com ar o pneu com baixa pressão. A lâmpada da seta piscará. Quando a pressão recomendada for alcançada, a buzina tocará uma vez e a lâmpada da seta parará de piscar e ficará brevemente sólida.

Repita estas etapas para todos os pneus com baixa pressão que tenham aceso a luz de advertência de baixa pressão do pneu.

Se o pneu for enchido em excesso em mais de 35 kPa (5 psi), a buzina tocará várias vezes e a lâmpada da seta continuará a piscar por oito segundos depois que o enchimento parar. Para soltar e corrigir a pressão, enquanto a lâmpada da seta ainda estiver piscando, pressione brevemente o centro da haste da válvula. Quando a pressão recomendada for alcançada, a buzina tocará uma vez.

Se a lâmpada da seta não piscar dentro de 15 segundos depois do início do enchimento do pneu, o alerta de enchimento de pneu não foi ativado ou não está funcionando.

Se os pisca-alertas estiverem acesos, a resposta visual do alerta de enchimento do pneu não funcionará corretamente.

O TPMS não ativará o alerta de enchimento do pneu corretamente nas seguintes condições:

- Quando houver interferência de um dispositivo externo ou transmissor.
- A pressão do ar do dispositivo de enchimento não for suficiente para encher o pneu.
- Quando houver um defeito no TPMS.

- Quando houver um defeito na buzina ou nas lâmpadas da seta.
- Quando o código de identificação do sensor TPMS não estiver registrado no sistema.
- Quando a bateria do sensor TPMS estiver baixa.

Se o alerta de enchimento do pneu não funcionar devido a interferência do TPMS, mova o veículo cerca de 1 m (3 pés) para trás ou para frente, e tente novamente. Se o recurso de alerta de enchimento do pneu não estiver funcionando, use um manômetro.

### **Processo de combinação do sensor TPMS**

Cada sensor TPMS possui um código de identificação específico. O código de identificação precisa corresponder a uma posição do novo pneu / roda após o rodízio dos pneus do veículo ou substituição de um ou mais sensores TPMS. O sensor TPMS correspondente ao processo que também deverá ser executado após a substituição de um pneu reserva por um pneu de estrada contendo o sensor TPMS. A luz de funcionamento incorreto e a mensagem do DIC devem apagar no próximo ciclo de ignição. Os sensores correspondem às posições de pneu / rodam usando uma ferramenta de gravação do TPMS,

## 276 Cuidados com o veículo

na ordem seguinte: pneu dianteiro lado do motorista, pneu dianteiro lado do passageiro, pneu traseiro lado do passageiro, pneu traseiro lado do motorista. Consulte sua concessionária para obter reparo.

### Inspeção dos pneus

Recomendamos que os pneus, incluindo o pneu reserva, caso o veículo tenha um, sejam inspecionados quanto a sinais de desgaste ou danos, pelo menos uma vez por mês.

Troque o pneu se:

- Puder ver os indicadores em três ou mais lugares em torno do pneu.
- Houver fio ou tecido aparecendo pela borracha do pneu.
- O sulco ou parede lateral está rachada, cortada ou rasgada o suficiente para mostrar corda ou tecido.
- O pneu tem uma saliência, ressalto ou divisão.
- O pneu tem um furo, corte ou outro dano que não pode ser reparado por causa do tamanho ou local do dano.

### Profundidade da banda de rodagem

Verifique a profundidade da banda de rodagem em intervalos regulares.

Os pneus deverão ser substituídos quando o Indicador de desgaste da banda de rodagem mostrar uma profundidade de 1,6 mm.



A profundidade mínima legalmente admissível da banda de rodagem (1,6 mm) foi alcançada quando a banda ficar desgastada até um dos indicadores de desgaste (TWI). Suas posições são indicadas por marcas na parede lateral.

Pneus envelhecem, mesmo se não forem usados. Recomendamos a substituição dos pneus a cada 6 anos.

### Rotação do pneu

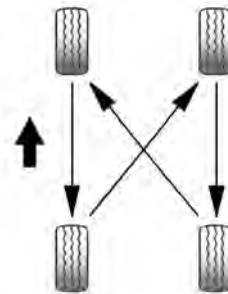

Forças diferentes nos pneus dianteiros e traseiros fazem com que eles se desgastem de forma diferente, dependendo de vários fatores, como a superfície da pista, a forma de condução, o alinhamento da suspensão, o balanceamento das rodas, a pressão dos pneus etc.

O proprietário deve realizar uma avaliação do desgaste do veículo, e isso inclui o rodízio dos pneus, que não deve exceder 10.000 km. O rodízio dos pneus é essencial para obter o desgaste regular e a vida útil longa do pneu.

O rodízio dos pneus deve ser efetuado como indicado na figura.

A condição dos pneus é um item verificado durante uma revisão periódica em uma concessionária Chevrolet de sua preferência, que pode diagnosticar sinais de desgaste desiguais, o que poderá comprometer a segurança e o desempenho de seu veículo.

Nunca inclua o pneu reserva de uso temporário no rodízio de pneus em função das diferenças de medidas.

Providencie para que o processo de correspondência do sensor seja realizado por uma Concessionária ou Oficina Autorizada Chevrolet.

#### Cuidado

- A borracha do pneu se deteriora devido ao envelhecimento. Isto também é válido para o pneu reserva, mesmo que não tenha sido usado.
- O envelhecimento dos pneus depende de muitas condições de uso, incluindo temperatura, condições de carga e pressão de enchimento.

(Continuação)

#### Cuidado (Continuação)

- Os pneus devem ser levados regularmente ao serviço de assistência técnica do fabricante para que se avalie as condições de uso.
- Um pneu reserva que não tenha sido usado por um período de 6 anos deverá ser usado somente em emergências. Se for necessário usar esse pneu, dirija em baixa velocidade.

#### Quando for o momento para pneus novos

O pneu deve ser substituído quando apresentar cortes, calombos nas laterais ou qualquer outro tipo de deformação.



Os pneus devem ser substituídos quando a profundidade da banda de rodagem estiver desgastada até próximo de 3 mm. A figura mostra onde pode ser encontrada a profundidade da banda de rodagem.

#### Cuidado

- A profundidade da banda de rodagem deve ser superior a 1,6 mm. Essas informações podem ser encontradas na lateral do pneu, após a abreviação TWI (indicadores de desgaste da banda).

(Continuação)



## 278 Cuidados com o veículo

### Cuidado (Continuação)

- O risco de aquaplanagem e deslizamento são maiores quando os pneus estão desgastados.

#### Nota

Ao substituir, use sempre pneus com as mesmas dimensões e da mesma marca. Substitua, de preferência, todos os pneus do mesmo eixo ao mesmo tempo.

### Pneus e rodas de diferentes tamanhos

#### Atenção

Não utilize tamanho e tipos diferentes de pneus e rodas daqueles instalados originalmente. Em caso da necessidade de substituir um ou mais pneus, certifique-se de que todos possuam as mesmas especificações dos originais de fábrica. Caso contrário, esta condição poderá afetar a dirigibilidade, causando até mesmo acidentes graves. Além disso, poderá afetar os termos de garantia do

(Continuação)

### Atenção (Continuação)

veículo. As condições citadas acima não se aplicam ao uso do pneu reserva de uso temporário e aos acessórios da Chevrolet desenvolvidos especificamente para o seu veículo. Para maiores informações, consulte a Concessionária ou Oficina Autorizada Chevrolet.

Caso substitua as rodas e pneus originais por Acessório Chevrolet disponível para o seu veículo, poderá haver a necessidade de reprogramar o velocímetro em função do raio dinâmico de rodagem. Consulte a Concessionária ou Oficina Autorizada Chevrolet.

### Alinhamento das rodas e balanceamento dos pneus

Os pneus e as rodas foram alinhados e balanceados na fábrica para oferecer o máximo em vida útil para o pneu e o melhor desempenho geral. Ajustes ao alinhamento das rodas e ao balanceamento dos pneus não serão necessários de forma regular. Considere a realização de uma verificação de

alinhamento se houver desgaste incomum dos pneus ou se o veículo estiver puxando para um dos lados. Um puxar de leve para a esquerda ou para a direita, dependendo da inclinação da estrada e/ou outras variações em sua superfície, como valas ou sulcos, é normal. Caso o veículo esteja vibrando ao ser conduzido em uma rua ou estrada em boas condições, pode haver necessidade de refazer o balanceamento das rodas e dos pneus. Consulte sua concessionária para obter um diagnóstico apropriado.

### Substituição de rodas

Substitua qualquer roda que esteja torta, rachada ou muito enferrujada ou corroída. Se as porcas da roda ficarem soltando, a roda, parafusos da roda e porcas da roda deverão ser substituídos. Se houver vazamento de ar da roda, substitua-a. Algumas rodas de alumínio podem ser reparadas. Consulte sua concessionária se alguma destas condições existir.

A concessionária saberá o tipo de roda necessária.

Cada roda nova deverá ter a mesma capacidade de carga, diâmetro, largura e deslocamento e ser montada da mesma forma que aquela que estiver substituindo.

Substitua rodas, parafusos da roda, porcas da roda ou sensores do Sistema de monitoramento da pressão do pneu (TPMS) por novas peças de equipamentos originais da GM.

 **Atenção**

O uso de rodas, parafusos das rodas ou porcas das rodas substituídos incorretos pode ser perigoso. Isso pode afetar a frenagem e o manuseio do veículo. Os pneus podem perder ar e ocasionar a perda de controle, causando um acidente. Sempre use a roda, os parafusos e porcas corretas para a troca.

**Cuidado**

A roda errada também poderá causar problemas com a vida útil do rolamento, resfriamento do freio, calibragem do velocímetro ou

(Continuação)

**Cuidado  
(Continuação)**

odômetro, nivelamento dos faróis, altura do para-choque, folga do veículo ao solo e folga do pneu ou corrente do pneu à carroceria e ao chassi.

**Rodas de substituição usadas**

 **Atenção**

Substituir a roda por uma roda usada é perigoso. Não se sabe como ela foi usada ou por quanto tempo foi usada. Ela poderá falhar subitamente e causar um acidente. Ao substituir as rodas, use uma nova roda de equipamento original da GM.

**Se furar um pneu**

É incomum que um pneu estoure durante a condução, especialmente se receberem a manutenção apropriada. Se o ar sair de um pneu, é mais provável que vaze lentamente. Mas se ocorrer um estouro, eis algumas dicas sobre o que esperar e o que fazer:

Se um pneu dianteiro falhar, o pneu furado criará um arrasto que puxará o veículo para aquele lado. Tire o pé do pedal do acelerador e segure o volante de direção firmemente. Gire o volante para manter a posição na pista e, a seguir, freie gentilmente até parar, se possível fora da estrada.

Um estouro traseiro, particularmente em uma curva, atua como uma derrapagem e poderá exigir a mesma correção que seria usada naquele caso. Pare de pressionar o pedal do acelerador e vire a direção para endireitar o veículo. Poderá haver solavancos e ruídos. Gentilmente freie até parar, se possível fora da estrada.

 **Atenção**

Dirigir com um pneu furado causará danos permanentes ao pneu. Encher novamente um pneu depois de conduzir o veículo com o pneu muito baixo ou furado poderá causar um estouro e um acidente sério. Nunca tente encher novamente um pneu que tenha sido rodado enquanto estava baixo ou furado. Peça a sua concessionária ou centro autorizado de reparo de pneus que repare ou substitua o pneu furado o mais rápido possível.

## 280 Cuidados com o veículo

### ⚠ Atenção

Erguer um veículo e ficar sob ele para fazer manutenção ou reparos é perigoso sem os equipamentos de segurança e treinamento adequados. Se um macaco for fornecido com o veículo, ele é projetado somente para trocar um pneu furado. Se for usado para qualquer outra finalidade, você ou outras pessoas poderão sofrer ferimentos graves se o veículo escapar do macaco. Se um macaco for fornecido com o veículo, use-o somente para trocar um pneu furado.

Se um pneu furar, evite danos adicionais ao pneu e à roda dirigindo lentamente até um local plano, se possível fora da estrada. Ligue o sinalizador de advertência (pisca-alerta). Consulte *Sinalizador de advertência (pisca-alerta)* ⇨ 113.

### ⚠ Atenção

Trocar um pneu pode ser perigoso. O veículo pode escorregar do macaco e virar ou cair, causando ferimento ou

(Continuação)

### Atenção (Continuação)

morte. Encontre um local plano para trocar o pneu. Para ajudar a evitar que o veículo se mova:

1. Aplique o freio de estacionamento firmemente.
2. Coloque a transmissão automática em P (Estacionamento) ou R (Ré).
3. Desligue o motor e não o ligue novamente enquanto o veículo estiver erguido.
4. Não permita que os passageiros permaneçam no veículo.
5. Coloque blocos nas rodas, se equipados, dos dois lados do pneu, no ângulo oposto do pneu que está sendo trocado.

Quando o veículo tem um pneu furado (2), use o seguinte exemplo como um guia para ajudá-lo a posicionar os blocos da roda (1), se equipados.

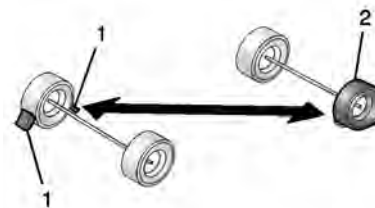

1. Bloco da roda (se equipado)
2. Pneu furado

As informações a seguir explicam como reparar ou trocar um pneu.

## Troca de pneu

### Removendo o pneu reserva e as ferramentas

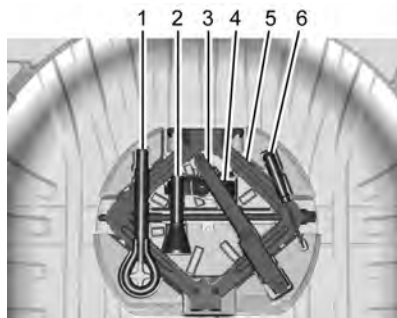

1. Gancho de reboque (se equipado)
2. Adaptador do funil sem tampa (se equipado)
3. Chave de roda
4. Faixa
5. Macaco
6. Chave de fenda (se equipado)

Para acessar o pneu reserva e as ferramentas:

1. Abra a tampa do porta-malas.  
Consulte *Tampa do porta-malas*  
⇨ 16 ou  
*Tampa do porta-malas* ⇨ 21.

2. Dobre a parte traseira do assoalho de carga para a frente, puxe-a para trás para desengatar as braçadeiras e, depois, puxe para frente para remover.
3. Puxe a tampa do pneu reserva para frente e para cima, e remova-a.
4. Gire a porca do retentor no sentido anti-horário para remover o pneu reserva. Coloque o pneu reserva próximo ao pneu que está sendo trocado.
5. O macaco e as ferramentas são armazenadas abaixo do pneu reserva. Remova-os do contentor e coloque-os perto do pneu que está sendo trocado.

### Removendo o pneu furado e instalando o pneu reserva

1. Faça uma verificação de segurança antes de prosseguir. Consulte *Se furar um pneu* ⇨ 279 para obter mais informações.
2. Para veículos com calota de roda ou tampa central, remova a calota ou tampa central da roda para removê-la. Guarde a calota na área de carga até que o pneu furado seja reparado ou substituído.



3. Gire a chave de roda no sentido anti-horário para soltar todas as porcas da roda, mas ainda sem removê-las.

### Cuidado

Certifique-se de que a cabeça de elevação do macaco esteja na posição correta, ou você poderá danificar seu veículo. Os reparos não seriam cobertos pela garantia.

## 282 Cuidados com o veículo

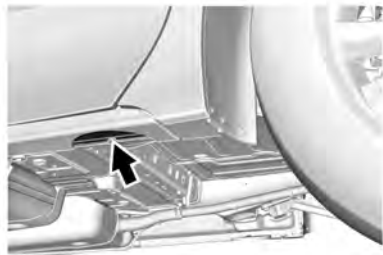

Traseira mostrada, dianteira similar

4. Posicione a cabeça do macaco no local mais próximo ao pneu furado.

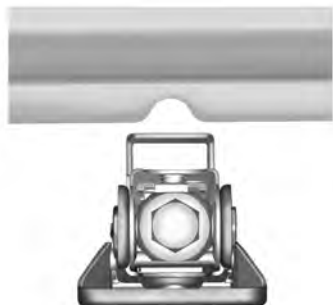

Localize a ranhura no flange de soldagem da chapa metálica. Coloque o centro da cabeça do macaco no centro da ranhura da chapa metálica.

O macaco não deve ser usado em nenhuma outra posição.

### ⚠ Atenção

Ficar sob o veículo quando ele está levantado sobre um macaco é perigoso. Se o veículo escapar do macaco, você poderá sofrer ferimentos graves ou morrer. Nunca coloque-se sob um veículo que esteja apoiado somente em um macaco.

### ⚠ Atenção

Erguer o veículo com o macaco posicionado de forma inadequada poderá danificar o veículo e, até mesmo, fazer com que o veículo caia. Para ajudar a evitar ferimentos pessoais e danos ao veículo, assegure-se de que a cabeça do macaco esteja encaixada no local adequado antes de erguer o veículo.

### ⚠ Atenção

Erguer um veículo e ficar sob ele para fazer manutenção ou reparos é perigoso sem os equipamentos de segurança e treinamento adequados. Se um macaco for fornecido com o veículo, ele é projetado somente para trocar um pneu furado. Se for usado para qualquer outra finalidade, você ou outras pessoas poderão sofrer ferimentos graves se o veículo escapar do macaco. Se um macaco for fornecido com o veículo, use-o somente para trocar um pneu furado.

5. Prenda a chave de roda no macaco encaixando as duas extremidade uma sobre a outra.

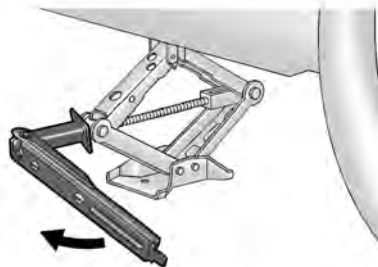

6. Erga o veículo girando a chave de roda no sentido horário. Erga o veículo do chão o suficiente para que haja espaço para retirar o pneu de estrada do contato com o chão.

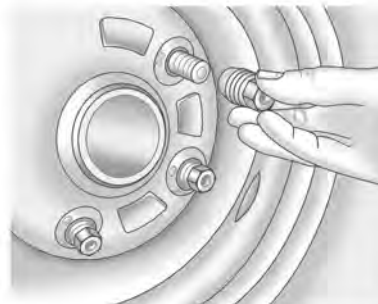

7. Remova todas as porcas da roda.
8. Remova o pneu furado.

**⚠ Atenção**

Ferrugem ou sujeira em uma roda, ou nas partes à qual ela é presa, poderão fazer com que as porcas das rodas fiquem soltas depois de algum tempo. A roda poderá se soltar e causar uma colisão. Ao trocar uma roda, remova qualquer sujeira ou ferrugem dos locais onde a roda é presa ao veículo. Em caso de emergência, um pano ou um papel toalha pode ser usado; no entanto, use um raspador ou uma escova de aço posteriormente, para remover toda a ferrugem ou a sujeira.

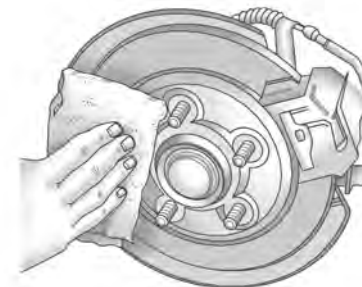

9. Remova ferrugem ou sujeira dos parafusos da roda, das superfícies de montagem e do pneu reserva.
10. Coloque o pneu reserva compacto na superfície de montagem da roda.

**⚠ Atenção**

Jamais use óleo ou graxa nas porcas e parafusos, pois isto pode fazer com que as porcas se afrouxem e caiam. A roda do veículo poderá cair, causando um acidente.

11. Reinstale as porcas da roda. Aperte as porcas manualmente até que a roda esteja presa ao cubo.

## 284 Cuidados com o veículo

12. Abaixe o veículo girando a alavanca do macaco no sentido anti-horário.

### ⚠ Atenção

Porcas de roda apertadas inadequadamente ou incorretamente poderão fazer com que as rodas fiquem frouxas ou se soltem. As porcas da roda deverão ser apertadas com uma chave de torque até a especificação adequada de torque depois da substituição. Siga a especificação de torque fornecida pelo fabricante ao usar porcas acessórias de travamento das rodas. Consulte *Capacidades e especificações* ⇨ 313 para ver as especificações de torque das porcas de roda do equipamento original.

### Cuidado

Porcas de roda apertadas inadequadamente poderão levar a pulsações no freio e danos ao rotor. Para evitar reparos caros ao freio, aperte de forma uniforme as porcas de roda na sequência adequada

(Continuação)

### Cuidado (Continuação)

e com a especificação de torque apropriada. Consulte *Capacidades e especificações* ⇨ 313 para ver a especificação de torque da porca de roda.



13. Aperte as porcas da roda firmemente em sequência cruzada, conforme mostrado.
14. Abaixe o macaco completamente e remova-o de debaixo do veículo.
15. Aperte as porcas da roda firmemente com a chave de roda.

Ao reinstalar a calota ou a tampa central no pneu de tamanho normal, aperte todas as tampas de plástico firmemente com as mãos com auxílio da chave de roda e aperte-as com a chave de roda adicionalmente em um quarto de giro.

### Cuidado

As calotas não cabem no pneu reserva compacto do veículo. Caso você tente colocar a calota no reserva compacto, tanto a calota central quanto o pneu poderão ser danificados.

### Armazenando um pneu furado ou reserva e as ferramentas

### ⚠ Atenção

Armazenar um macaco, um pneu ou outros equipamentos no compartimento do passageiro do veículo poderá causar ferimentos. Em uma parada súbita ou colisão, equipamentos soltos poderão atingir alguém. Armazene-os no local adequado.

Para guardar o pneu furado:

1. Recoloque o macaco e as ferramentas em seu local original de armazenamento.
2. Substitua a tampa do pneu reserva.
3. Substitua o assoalho de carga.
4. Coloque o pneu furado deitado no compartimento de carga traseiro.

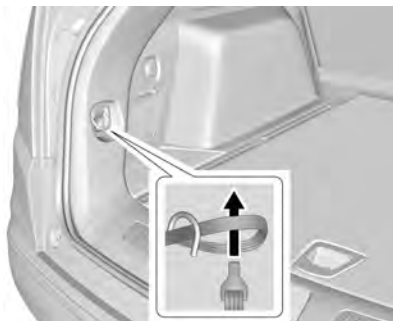

5. Direcione a extremidade do laço da faixa por uma das amarrações de carga na traseira do veículo. Em seguida, direcione o gancho pelo laço e puxe a faixa para apertá-la em torno da amarração de carga.

6. Direcione a extremidade do gancho da faixa pela roda.
7. Prenda uma das extremidades da faixa na amarração de carga na parte traseira do veículo.



8. Passe a faixa pela roda, como mostrado.
9. Prenda a outra extremidade da faixa na outra amarração de carga na parte traseira do veículo.
10. Aperte a faixa.

O pneu reserva compacto é somente para uso temporário. Substitua o pneu reserva compacto por um pneu de tamanho normal assim que possível.

## Pneu reserva

Este veículo é equipado com pneu reserva de uso temporário, que possui dimensões, pressão e vida útil diferentes dos pneus de rodagem de seu veículo (uso normal).

Por isso, utilize-o somente em situações emergenciais e substitua-o o mais breve possível, tão logo o pneu de rodagem seja reparado ou substituído. Não é recomendada que a utilização de pneu reserva de uso temporário exceda 100 km de distância até a substituição por um pneu normal. A utilização do pneu reserva de uso temporário pode alterar o comportamento dinâmico do veículo, principalmente em curvas e frenagens, porém não afetam a segurança, desde que utilizado em velocidades inferiores a 80 Km/h.

Caso esteja instalando um pneu reserva, que é diferente dos outros pneus, ele poderá ser classificado como pneu reserva temporário e os limites de velocidade correspondentes se aplicam, mesmo se nenhuma etiqueta indicar isso. Consulte uma Concessionária ou oficina autorizada Chevrolet para verificar o limite de velocidade aplicável.

O pneu reserva de uso temporário sempre tem roda de aço.



## 286 Cuidados com o veículo



O pneu reserva está localizado no compartimento de carga sob o revestimento do assoalho.

Para remover:

1. Abra a tampa do assoalho.
2. O pneu reserva está preso por uma porca borboleta. Solte a porca para retirar o pneu reserva.
3. Embaixo do pneu reserva existe uma caixa com as ferramentas do veículo.

**Como guardar um pneu de tamanho normal danificado na cavidade do pneu reserva.**



Prenda o pneu danificado com a parte interna para cima com a porca borboleta na cavidade do pneu reserva em cima da caixa de ferramentas.

A tampa do assoalho pode ser colocada sobre o pneu saliente.



**Perigo**

Sempre use o pneu reserva de uso temporário em velocidades abaixo de 80 km/h.

A distância recomendada até sua substituição por um pneu normal é de até 100 km.

### **Pneu reserva temporário**

Monte apenas um pneu reserva temporário. Não dirija com velocidade superior a 80 km/h. Faça curvas lentamente. Não utilize por período prolongado.

Caso um pneu traseiro fure ao rebocar outro veículo, instale o pneu reserva na dianteira e o pneu comum na traseira.

### **Roda reserva com pneu direcional**

Se possível, instale pneus direcionais de modo que eles girem na direção do deslocamento. A direção do deslocamento é indicada por um símbolo (por exemplo, uma seta) na parede lateral.

Para pneus instalados em direção oposta à de giro, aplica-se o seguinte:

- A dirigibilidade pode ser afetada. Troque ou repare o pneu danificado assim que possível e instale-o no lugar do pneu reserva.
- Não dirija com velocidade superior a 80 km/h.
- Dirija com cuidado especial em estradas com superfícies molhadas ou cobertas com neve.
- Nunca inclua o pneu reserva de uso temporário no rodízio de pneus em função das diferenças de medidas.

## Partida com cabos auxiliares

Para obter mais informações sobre a bateria do veículo, consulte *Bateria* ⇨ 255.

Se a bateria tiver acabado, tente usar outro veículo e alguns cabos auxiliares para dar a partida em seu veículo. Assegure-se de seguir estas etapas para fazê-lo com segurança.

### ⚠ Atenção

Baterias podem causar ferimentos. Elas podem ser perigosas porque:

- Elas contêm ácido que podem causar queimaduras.
- Elas contêm gás que poderá explodir ou incendiar.
- Elas contêm eletricidade suficiente para causar queimaduras.

Se não seguir estas etapas de forma exata, algumas ou todas estas coisas poderão causar ferimentos.

### Cuidado

Ignorar estas etapas poderá resultar em danos caros ao veículo que não serão cobertos pela garantia. Tentar dar a partida no veículo empurrando-o ou puxando-o não funcionará e poderá danificar o veículo.

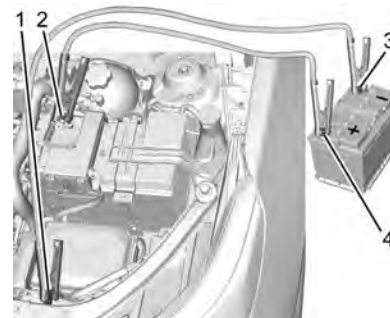

1. Pino de aterramento negativo da bateria descarregada
2. Terminal positivo da bateria descarregada
3. Terminal negativo da bateria boa
4. Terminal positivo da bateria boa

## 288 Cuidados com o veículo

O pino de aterramento negativo (1) de partida auxiliar da bateria descarregada está localizado à esquerda do reservatório do fluido do lavador de para-brisa.

O terminal positivo de partida auxiliar na bateria descarregada (2) está localizado no compartimento do motor no lado do motorista do veículo.

O terminal positivo de partida auxiliar (3) e o terminal negativo (4) ficam na bateria do veículo que dará a partida auxiliar.

A conexão positiva de partida auxiliar da bateria descarregada fica sob uma tampa de acabamento. Abra a tampa para expor o terminal.

1. Verifique o outro veículo. Ele deverá ter uma bateria de 12 volts com um sistema terra negativo.

### Cuidado

Se o outro veículo não tiver um sistema de 12 volts com um terra negativo, ambos os veículos poderão ser danificados. Use somente um veículo que tenha um sistema de 12 volts com um terra negativo para partida do motor com cabos auxiliares.

2. Posicione os dois veículos para que não encostem um no outro.
3. Engate o freio de estacionamento. Consulte *Posicionamento da alavanca em Estacionamento* ⇨ 201.

### Cuidado

Se quaisquer acessórios permanecerem ligados ou conectados durante o procedimento de partida auxiliar, eles poderão ser danificados. Os reparos não serão cobertos pela garantia do veículo. Sempre que possível, desligue ou desconecte todos os acessórios nos dois veículos durante a partida do motor com cabos auxiliares.

4. Desligue a ignição. Desligue todas as luzes e acessórios em ambos os veículos, exceto os sinalizadores de advertência (pisca-alerta), se necessário.

### ⚠ Atenção

Uma ventoinha elétrica poderá iniciar mesmo que o motor não esteja ligado e provocar ferimentos. Mantenha as mãos, as roupas e as ferramentas distantes de qualquer ventilador elétrico sob o capô.

### ⚠ Atenção

Usar um fósforo próximo a uma bateria poderá fazer com que o gás da bateria exploda. Pessoas foram feridas ao fazerem isto, e algumas ficaram cegas. Use uma lanterna se precisar de mais luz.

O fluido da bateria contém ácido que poderá causar queimaduras. Não encoste nele. Se o fluido entrar em contato acidentalmente com seus olhos ou pele, lave o local com água e procure um médico imediatamente.

 **Atenção**

Ventoinhas ou outras partes móveis do motor poderão causar ferimentos graves. Mantenha as mãos afastadas de peças móveis quando o motor estiver funcionando.

5. Conecte uma extremidade do cabo positivo (+) vermelho ao terminal positivo (+) da bateria descarregada.
6. Conecte a outra extremidade do cabo positivo (+) vermelho ao terminal positivo (+) da bateria boa.
7. Conecte uma extremidade do cabo negativo (-) preto ao terminal negativo (-) da bateria boa.
8. Conecte a outra extremidade do cabo negativo preto (-) no pino de aterramento negativo (-) da bateria descarregada.
9. Dê a partida no motor do veículo com a bateria boa e deixe-o funcionar em ponto morto por pelo menos quatro minutos.
10. Tente dar a partida no veículo que tem a bateria descarregada. Se ele não der a partida depois de algumas tentativas, provavelmente precisará de reparo.

**Cuidado**

Se os cabos auxiliares forem conectados ou removidos na ordem errada, um curto-circuito elétrico poderá ocorrer e danificar o veículo. Os reparos não serão cobertos pela garantia do veículo. Sempre conecte e remova os cabos auxiliares na ordem correta, assegurando-se de que os cabos não se toquem nem toquem outro metal.

**Remoção do cabo auxiliar**

Siga a sequência exata na ordem inversa ao remover os cabos auxiliares.

Após dar a partida no veículo desabilitado e remover os cabos de ligação, deixe-o em ponto morto por alguns minutos.

**Reboque do veículo**

**Cuidado**

Rebocar incorretamente um veículo inoperante poderá causar danos. Os danos não seriam cobertos pela garantia do veículo.

Não amarre ou enganche componentes da suspensão. Use as correias adequadas em volta dos pneus para fixar o veículo.

Use somente veículos de reboque de plataforma para rebocar veículos com problemas. Nunca use reboques com elevação por correias, pois poderá haver danos. Utilize rampas para ajudar a reduzir ângulos de aproximação, se necessário. As rodas de tração do veículo rebocado não devem tocar o solo.

Consulte um serviço profissional de reboque se o veículo com problemas precisar ser rebocado.

O veículo é equipado com um gancho de reboque. Só use o gancho de reboque para puxar o veículo para um transportador de veículos tipo plataforma em uma superfície de estrada plana.

## 290 Cuidados com o veículo

Não use o gancho de reboque para puxar o veículo na neve, lama, areia. Use-o apenas para puxar o veículo para um transportador de veículos tipo plataforma.

O gancho de reboque fica armazenado embaixo do assoalho de carga, perto do pneu reserva ou do kit do compressor, se equipado.

### Gancho de reboque dianteiro

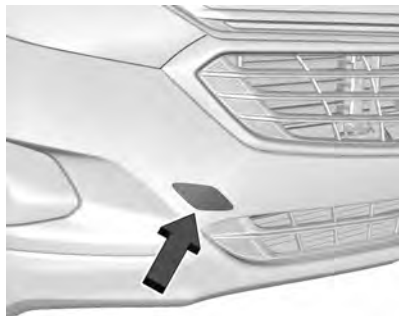

Abra cuidadosamente a tampa usando a pequena ranhura que oculta o soquete do gancho do reboque.

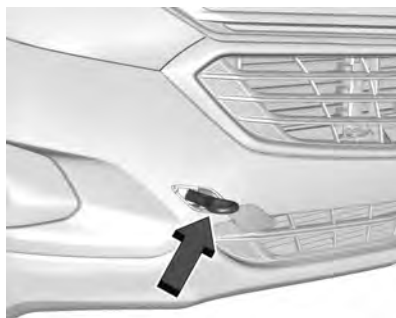

Instale o gancho do reboque no soquete e gire-o até estar totalmente apertado.

Quando o gancho de reboque for removido, recoloque a tampa com a ranhura na posição original.

### Gancho de reboque traseiro

Se o veículo for equipado com um engate, não haverá gancho de reboque na traseira do veículo. O engate pode ser usado para carregar o veículo em um caminhão de reboque tipo plataforma.

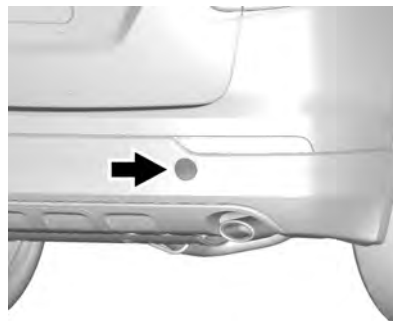

Se equipado, abra cuidadosamente a tampa usando a pequena ranhura que oculta o soquete do gancho do reboque.



Instale o gancho do reboque no soquete e gire-o até estar totalmente apertado.

Quando o gancho de reboque for removido, recoloque a tampa com a ranhura na posição original.

## **Cuidados com a aparência**

### **Limpeza externa**

#### **Travas**

As travas são lubrificadas na fábrica. Use um agente descongelante somente quando absolutamente necessário e providencie para que sejam engraxadas por uma Concessionária Chevrolet após o uso.

#### **Lavando o veículo**

Para preservar o acabamento do veículo, lave-o com frequência, e fora da luz direta do sol.

#### **Cuidado**

Não use agentes de limpeza à base de petróleo, ácidos ou abrasivos, pois danificam a pintura e as peças metálicas ou plásticas do veículo. Caso ocorram danos, eles não seriam cobertos pela garantia do veículo. Produtos de limpeza aprovados poderão ser obtidos em sua concessionária. Siga todas as

(Continuação)

#### **Cuidado (Continuação)**

instruções do fabricante relacionadas ao uso correto do produto, precauções de segurança necessárias e descarte adequado de produtos de cuidados com o veículo.

#### **Cuidado**

Evite usar lavadores de alta pressão a distâncias inferiores a 30 cm (12 pol) da superfície do veículo. O uso de lavadores elétricos que excedam 8.274 kPa (1.200 psi) poderá resultar em danos ou na remoção da pintura e decalques.

#### **Cuidado**

Não é recomendável lavar o compartimento do motor, pois isso pode danificar alguns componentes, como: alternador, reservatório do

(Continuação)

## 292 Cuidados com o veículo

### Cuidado (Continuação)

cilindro mestre, componentes elétricos e eletrônicos, conectores elétricos, caixa de fusíveis, radiador e outros.

Não lave qualquer componente sob o capô que contenha este símbolo .

Isso poderia causar danos que não serão cobertos pela garantia do veículo.

Se necessário, limpe o motor usando um pano úmido.

Ao usar um lava-rápido, siga as instruções de lavagem do veículo. O limpador do para-brisa e do vidro traseiro, se equipado, devem estar desligados. Remova qualquer acessório que possa ser danificado ou que interfira com o equipamento de lavagem de carros.

Enxague bem o veículo, antes e depois de lavá-lo, para remover completamente todos os agentes de limpeza. Se deixar que sequem na superfície, ela poderá ficar manchada.

Seque o acabamento com um pano macio e limpo ou uma toalha de algodão para evitar arranhões na superfície e manchas de água.

### Cuidados com o acabamento

A aplicação de materiais de vedação transparente / cera pós-venda não é recomendada. Se as superfícies pintadas forem danificadas, consulte a concessionária para avaliar e consertar o dano. Materiais estranhos, como cloreto de cálcio e outros sais, agentes para derretimento de gelo, óleo e piche de estrada, secreções vegetais, secreções de pássaros, produtos químicos de chaminés industriais etc. poderão danificar o acabamento do veículo se permanecerem em superfícies pintadas. Lave o veículo assim que possível. Se necessário, use limpadores não abrasivos que são marcados como seguros para superfícies pintadas para remover materiais estranhos.

Uma aplicação de cera manual ou polimento brando deve ser feito ocasionalmente, para remover resíduos do acabamento da pintura. Consulte a concessionária para saber os produtos de limpeza aprovados.

Não aplique ceras ou polidores em plástico não revestido, vinil, borracha, decalques, madeira simulada ou tinta plana, pois poderão ocorrer danos.

### Cuidado

Compostos de máquina ou polimento agressivo em um acabamento de pintura base / de acabamento poderão danificá-lo. Use somente ceras e polidores não abrasivos feitos para um acabamento de pintura base / de acabamento no veículo.

Para manter o acabamento da pintura com aparência de novo, mantenha o veículo em uma garagem ou coberto sempre que possível.

### Como proteger molduras de metal brilhante externas

### Cuidado

Caso as molduras de metal brilhante não sejam limpas e protegidas poderá resultar em um acabamento branco turvo ou aparecimento de furos. Os danos não seriam cobertos pela garantia do veículo.

As molduras de metal brilhante do veículo são cromadas, de alumínio ou de aço inoxidável. Siga sempre as instruções de limpeza para evitar danos.

- Certifique-se de que a moldura está fria antes de aplicar qualquer solução de limpeza.
- Use apenas soluções de limpeza aprovadas para alumínio, aço cromado ou inoxidável. Alguns limpadores são altamente ácidos ou contêm substâncias alcalinas e podem danificar as molduras.
- Dilua sempre um limpador concentrado de acordo com as instruções do fabricante.
- Não use limpadores que não são indicados para uso automotivo.
- Use cera não abrasiva no veículo após lavar para proteger e estender o acabamento da moldura.

### **Como limpar as luzes / lentes, emblemas, adesivos e tiras externos**

Use somente água morna ou fria, um pano macio e um sabão para lavagem de carros para limpar luzes, lentes, emblemas, adesivos e faixas externos. Siga as instruções em "Como lavar o veículo" anteriormente nesta seção.

As coberturas das lâmpadas são de plástico e algumas possuem um revestimento protetor UV. Não as limpe nem as esfregue se estiverem secas.

Não use qualquer um dos seguintes nas coberturas das luzes:

- Agentes abrasivos ou cáusticos.
- Fluido do lavador ou outros agentes de limpeza em concentrações mais altas que as sugeridas pelo fabricante.
- Solventes, álcool, combustíveis ou outros limpadores ácidos.
- Raspadores de gelo ou outros itens duros.
- As tampas ou coberturas de aparência pós-venda enquanto as luzes estão acesas, devido ao excesso de calor gerado.

### **Cuidado**

Caso as luzes não sejam limpas corretamente poderão ocorrer danos à cobertura da luz que não seriam cobertos pela garantia do veículo.

### **Cuidado**

Usar cera ou tiras de acabamento pretas com baixo brilho pode aumentar o nível de brilho e criar um acabamento não uniforme. Limpe tiras de baixo brilho somente com água e sabão.

### **Entradas de ar**

Ao lavar o veículo, retire os detritos das entradas de ar, entre o capô e o para-brisa.

### **Sistema do obturador**





## 294 Cuidados com o veículo

O veículo pode ter um sistema de obturador projetado para auxiliar na economia de combustível. Mantenha o sistema do obturador limpo para que funcione adequadamente.

### Parabrisa e Palhetas dos limpadores dos vidros

Limpe a parte externa do parabrisa com limpador de vidros.

Limpe palhetas de borracha usando um pano sem fiapos ou papel toalha embebido com fluido do lavador do para-brisas ou um detergente neutro. Lave o parabrisa cuidadosamente ao limpar as palhetas. Insetos, sujeira da estrada, secreções de árvores e um acúmulo de tratamentos de lavagem / enceramento do veículo poderão causar riscos no limpador.

Substitua as palhetas do limpador se estiverem gastas ou danificadas. Danos podem ser causados por condições extremas de poeira, areia, sal, calor, sol, neve e gelo.

### Guarnições

Aplique graxa de silicone dielétrica nas guarnições para aumentar a durabilidade, melhorar a vedação e não prender nem apresentar rangido. Lubrifique as guarnições pelo menos

uma vez ao ano. Climas quentes e secos podem exigir uma aplicação mais frequente. Marcas pretas de material de borracha em superfícies pintadas podem ser removidas esfregando um pano limpo.

### Pneus

Use uma escova dura com limpador de pneus para limpar os pneus.

#### Cuidado

O uso de produtos de limpeza de pneus à base de petróleo poderá danificar o acabamento da pintura e / ou os pneus. Ao aplicar uma solução para pneus, sempre limpe o excesso das superfícies pintadas do veículo.

### Rodas e acabamento - Alumínio ou cromado

Use um pano macio e limpo com sabão neutro e água para limpar as rodas. Após enxaguar totalmente com água limpa, seque com uma toalha macia e limpa. Uma cera poderá, então, ser aplicada.

#### Cuidado

Rodas cromadas e outros acabamentos cromados poderão ser danificados se o veículo não for lavado depois de dirigir em estradas que foram aspergidas com magnésio, cálcio ou cloreto de sódio. Estes cloretos são usados em estradas em condições de gelo e poeira. Sempre lave os cromados com sabão e água depois da exposição.

#### Cuidado

Para evitar danos à superfície, não use sabões fortes, produtos químicos, polidores abrasivos, limpadores, escovas ou limpadores que contêm ácido em rodas de alumínio ou com chapas cromadas. Use somente limpadores aprovados. Além disso, nunca leve um veículo que tenha rodas de alumínio ou com chapas cromadas em uma máquina lavadora automática que use escovas de limpeza de pneu de carboneto de

(Continuação)

<b>Cuidado (Continuação)</b>
----------------------------------

silicone. Pode ocorrer dano e os reparos não seriam cobertos pela garantia do veículo.
--

### **Sistema de Freio**

Inspecione visualmente as linhas de freio e mangueiras em relação a fixação correta, conexões, emperramentos, vazamentos, rachaduras, atritos etc. Verifique a condição da superfície dos rotores e se as pastilhas de freio estão desgastadas. Certifique-se de que não haja desgaste ou rachaduras nas sapatas e linhas de freio. Inspecione todas as demais peças do freio.

### **Componentes da direção, suspensão e chassi**

Inspecione visualmente a direção, a suspensão e os componentes do chassi para ver se apresentam danos, peças ausentes ou frouxas ou sinais de desgaste pelo menos uma vez por ano.

Inspecione se a direção assistida apresenta fixações, conexões adequadas, dobras, vazamentos, rachaduras, atrito etc.

Verifique visualmente se as bases das juntas de velocidade constante e as vedações do eixo apresentam vazamentos.

### **Lubrificação de componente da carroceria**

Lubrifique todos os cilindros de trava principais, dobradiças do capô, da tampa do porta-malas, da porta do tanque de combustível em aço e do degrau elétrico auxiliar, a menos que os componentes sejam de plástico. Aplicar graxa de silicone em guarnições com um pano limpo fará com que durem mais, vedem melhor e não prendam nem apresentem rangido.

### **Manutenção sob a carroceria**

Pelo menos duas vezes ao ano, na primavera e no outono, use água pura para lavar os materiais corrosivos sob a carroceria. Cuidado para limpar totalmente as áreas que possam acumular lama e outros detritos.

Não lave com alta pressão diretamente a caixa de transferência e / ou as vedações de saída do eixo dianteiro / traseiro. A água com alta pressão pode remover as vedações e contaminar o fluido. O fluido

contaminado reduzirá a vida útil da caixa de transferência e / ou dos eixos e deverá ser substituído.

### **Danos a chapas de metal**

Se o veículo for danificado e exigir reparo ou substituição de chapas de metal, assegure-se de que a oficina aplique material anti-corrosão às peças reparadas ou substituídas para restaurar a proteção contra corrosão.

Peças de reposição originais do fabricante fornecerão a proteção contra corrosão, ao mesmo tempo em que mantêm a garantia do veículo.

### **Danos ao acabamento**

Repare rapidamente lascas e arranhões menores com materiais de retoque disponíveis na concessionária, a fim de evitar a corrosão. Áreas maiores de danos no acabamento poderão ser corrigidas em sua concessionária.

### **Manchas químicas na pintura**

Poluente transportado pelo ar podem cair sobre o veículo e afetar superfícies pintadas, causando descolorações manchadas em forma de anéis, além de pequenos pontos escuros irregulares entalhados na superfície pintada. Consulte "Cuidados com o acabamento" anteriormente nesta seção.

## 296 Cuidados com o veículo

### Limpeza interna

Para impedir abrasões de partículas de sujeira, limpe regularmente o interior do veículo. Remova imediatamente alguma sujeira. Jornal ou roupas escuras podem transferir cor para a parte interna do veículo.

Use uma escova de cerdas macias para remover a poeira de botões e fendas no painel de instrumentos. Com uma solução de sabão neutro, remova imediatamente loções para as mãos, protetor solar e repelente contra insetos de todas as superfícies internas, ou poderá haver dano permanente.

Use limpadores especificamente desenvolvidos para as superfícies que estão sendo limpas, para evitar dano permanente. Aplique todos os limpadores diretamente ao pano de limpeza. Não borrife limpadores nos interruptores nem nos controles. Remova os limpadores rapidamente.

Antes de usar limpadores, leia e siga todas as instruções de segurança no rótulo. Ao limpar a parte interna, abra as portas e vidros para obter ventilação adequada.

Para evitar danos, não limpe o interior usando os seguintes limpadores ou técnicas:

- Nunca use uma navalha nem qualquer outro objeto afiado para remover sujeira de alguma superfície interna.
- Nunca use escova com cerdas rígidas.
- Nunca esfregue nenhuma superfície de forma agressiva ou com pressão excessiva.
- Não use detergentes para lavar louça ou sabões enxaguantes com desengordurante. Para limpadores líquidos, use aproximadamente 20 gotas por 3,8 L (1 galão) de água. Uma solução de sabão concentrado criará vestígios que atraem poeira. Não use soluções que contenham sabão forte ou cáustico.
- Não sature demais o estofamento ao limpar.
- Não use solventes nem limpadores que contenham solventes.

### Vidro interno

Para limpar, use um tecido atalhado embebido em água. Limpe as gotas restantes com um pano limpo seco. Se necessário, use um limpador de vidro comercial após a limpeza com água corrente.

### Cuidado

Para evitar arranhões, nunca use limpadores abrasivos em vidro automotivo. Limpadores abrasivos e limpeza agressiva podem danificar o desembaçador do vidro traseiro.

Limpar o para-brisa com água durante os primeiros três a seis meses reduzirá a tendência ao embaçamento.

### Tampas dos alto-falantes

Aspire em torno da tampa dos alto-falantes gentilmente, de forma a não danificar os alto-falantes. Limpe manchas com água e sabão neutro.

### Molduras revestidas

Molduras revestidas devem ser limpas.

- Quando estiver com pouca sujeira, limpe com uma esponja ou um pano macio sem fiapos umedecido em água.
- Quando estiver com muita sujeira, use água morna com sabão.

### Tecido / carpete / camurça

Comece aspirando a superfície usando um bocal de escova macio. Se um bocal com escova à vácuo giratório estiver

sendo usado, use-o apenas no tapete do assoalho. Antes da limpeza, remova com cuidado o máximo de sujeira possível:

- Remova líquidos delicadamente com um papel toalha. Continue a remoção até que nenhuma sujeira seja mais removida.
- Para sujeira sólida, remova o máximo possível antes de limpar com aspirador de pó.

Para limpar:

1. Embebede um pano limpo e sem fiapos com água. Tecido de microfibras é recomendado para evitar transferir fiapos para o tecido ou o tapete.
2. Remova o excesso de umidade comprimindo delicadamente até não pingar mais água do pano de limpeza.
3. Comece pela borda externa da sujeira e esfregue gentilmente em direção ao centro. Dobre o pano de limpeza em uma área de limpeza com frequência, para evitar forçar a sujeira no tecido.
4. Continue esfregando delicadamente a área que apresenta sujeira, até não haver mais nenhuma transferência de cor da sujeira para o pano de limpeza.

5. Se a sujeira não for completamente removida, use uma solução de sabão neutro seguida apenas de água pura.

Se a sujeira não for completamente removida, pode ser necessário usar um limpador de estofamento comercial ou removedor de manchas. Teste a remoção da cor em uma pequena área oculta antes de usar um limpador de tecidos comercial ou removedor de manchas. Se ocorrer formação de anéis, limpe o tecido ou o tapete inteiro.

Após a limpeza, use uma toalha de papel para remover o excesso de umidade.

#### **Para limpar superfícies de alto brilho e os visores de informações do veículo e do rádio**

Use um pano de microfibras em superfícies de alto brilho ou em telas do veículo. Primeiro, use uma escova de cerdas suaves para remover poeira que possa arranhar a superfície. Em seguida, limpe com cuidado esfregando com um pano de microfibras. Nunca use limpa-vidros nem solventes. Lave periodicamente o pano de microfibras separadamente usando sabão neutro. Não use alvejante nem amaciante. Lave cuidadosamente e deixe secar ao ar livre antes de usar novamente.

#### **Cuidado**

Não prenda um dispositivo com ventosa no visor. Isso pode causar danos que não serão cobertos pela garantia do veículo.

#### **Painel de instrumentos, couro, vinil, outras superfícies de plástico, superfícies com tinta de baixo brilho e superfícies de madeira com poros naturalmente abertos**

Use um tecido de microfibras embebido em água para remover poeira e sujeira solta. Para uma limpeza mais completa, use um tecido de microfibras embebido em solução de sabão neutro.

#### **Cuidado**

Ensopar ou saturar o couro, especialmente o couro perfurado, bem como outras superfícies internas, pode causar danos permanentes. Após a limpeza, retire a umidade em excesso dessas superfícies e deixe-as secar naturalmente. Nunca

(Continuação)

## 298 Cuidados com o veículo

### Cuidado (Continuação)

use calor, vapor, ou removedores de manchas. Não use limpadores que contêm produtos à base de silicone ou de cera. Limpadores que contêm esses solventes podem alterar permanentemente a aparência e a sensação do couro ou do acabamento macio e não são recomendados.

Não use limpadores que aumentam o brilho, especialmente no painel de instrumentos. O brilho refletido pode diminuir a visibilidade pelo parabrisa em certas condições.

### Cuidado

O uso de refrescantes de ar pode causar dano permanente a superfícies pintadas e plásticas. Se um refrescante de ar entrar em contato com alguma superfície plástica ou pintada no veículo, remova imediatamente e limpe com um pano macio umedecido com uma solução

(Continuação)

### Cuidado (Continuação)

de sabão neutro. Os danos causados por refrescantes de ar não são cobertos pela garantia do veículo.

### Cobertura do compartimento de carga e rede de retenção

Se equipado, lave com água morna e detergente neutro. Não use alvejante de cloro. Lave com água fria e seque completamente.

### Cuidado com os cintos de segurança

Mantenha os cintos limpos e secos.

### ⚠ Atenção

Não clareie nem tinja a correia do cinto de segurança. Isso pode enfraquecer gravemente a correia. Em caso de colisão, é possível que não forneçam proteção adequada. Limpe e enxágue a correia do cinto de segurança somente com sabão suave e água morna. Deixe a correia secar.

## Tapetes do piso

### ⚠ Atenção

Se um tapete do piso possuir o tamanho incorreto ou não estiver instalado adequadamente, poderá interferir com nos pedais. A interferência com os pedais poderá causar aceleração não intencional e / ou aumento da distância de frenagem, o que poderá causar um acidente e ferimentos. Assegure-se de que o tapete do piso não interfira com os pedais.

Use as seguintes orientações para uso adequado do tapete do piso.

- Os tapetes originais foram projetados para o veículo. Caso seja necessário substituir os tapetes, recomendamos a aquisição de tapetes certificados GM. Tapetes de piso que não sejam da GM não encaixarão de forma adequada e poderão interferir no pedal do acelerador ou do freio. Verifique sempre se os tapetes não interferirão com os pedais.

- Não use um tapete de assoalho caso o veículo esteja equipado com um retentor de tapete no assoalho do lado do motorista.
- Use o tapete com o lado certo para cima. Não o vire.
- Não coloque nada na parte de cima do tapete do lado do motorista.
- Use somente um único tapete do piso no lado do motorista.
- Não coloque um tapete em cima do outro.

#### Removendo e substituindo o tapete do piso

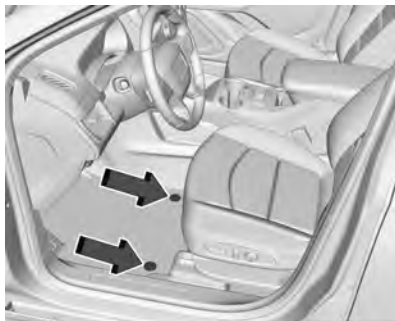

O tapete do assoalho do lado do motorista é preso no lugar por dois retentores.

1. Puxe para cima a parte traseira do tapete para soltar cada um dos retentores e removê-los.
2. Reinstale-o alinhando as aberturas dos retentores do tapete sobre os retentores e encaixe-os na posição.
3. Certifique-se de que o tapete do assoalho esteja preso no lugar corretamente. Verifique se o tapete do piso não interfere nos pedais.

## 300 Serviços e manutenção

# Serviços e manutenção

### Informações gerais

Informações gerais ..... 300

### Agendamento de manutenção

Plano de Manutenção ..... 302

### Serviços de aplicações especiais

Serviços de aplicações especiais ..... 305

### Fluidos, lubrificantes e peças recomendados

Fluidos e lubrificantes recomendados ..... 306

## Informações gerais

### Informações de serviço

Para garantir o funcionamento econômico e seguro do veículo e conservar o seu valor, é de vital importância que todas as tarefas de manutenção sejam realizadas dentro dos intervalos especificados.

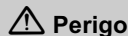

Nunca efetue nenhum reparo ou ajuste no motor, no chassi ou em componentes de segurança do veículo por conta própria. Você poderá infringir as leis de proteção ao ambiente ou de segurança. Se o reparo não for realizado de forma adequada, poderá colocar você e outras pessoas em perigo.

## Efetuada pelo proprietário

### Inspeções semanais recomendadas:

- Verifique o nível do líquido de arrefecimento. Consulte *Sistema de arrefecimento* ⇨ 248.
- Confira o nível de óleo do motor. Consulte *Óleo para motor* ⇨ 243.
- Verifique a pressão do pneu, incluindo o pneu reserva.
- Verifique o funcionamento do freio de estacionamento.
- Verifique o nível do reservatório do lavador do para-brisa e complete, se necessário. Consulte *Fluido do lavador* ⇨ 253

### **Condições de uso severo**

As seguintes condições são consideradas severas:

- Quando a maioria dos percursos exige marcha lenta durante longo período ou funcionamento contínuo em condições de rotação baixa frequentes (como no "anda e para" do tráfego urbano denso).
- Quando a maioria dos percursos não excede 6 km (percurso curto) enquanto o motor não está aquecido com a temperatura operacional.
- Operação frequente em estradas de terra e de areia.

- Operação frequente como trailer ou puxando reboque.
- Usado como táxi, veículo policial ou atividade similar.
- Quando o veículo permanece, com frequência, parado por mais de dois dias.
- Operação em variações extremas de temperatura.
- Superfícies irregulares.
- Inclinações acentuadas e / ou grandes altitudes.

### **Confirmações**

O registro de manutenção é efetuado no Manual do Proprietário. A data e quilometragem são preenchidas com o carimbo e assinatura da concessionária Chevrolet que executou o reparo.

Certifique-se de que o Manual do Proprietário esteja preenchido corretamente como prova contínua do reparo. Isto é essencial no caso de qualquer solicitação de garantia.



## 302 Serviços e manutenção

### Agendamento de manutenção

#### Plano de Manutenção

Atividades na revisão	a cada 10.000 km ou 1 ano (1)	1	2	3	4	5	6	7	8	9	10
<b>Motor e transmissão (3)</b>											
Pesquisar possíveis vazamentos no motor e na transmissão.		●	●	●	●	●	●	●	●	●	●
Velas de ignição: trocar.											●
Óleo do motor: trocar.		Consulte o intervalo recomendado em <i>Fluidos e lubrificantes recomendados</i> ⇨ 306.									
Filtro de óleo: troque o elemento.		●	●	●	●	●	●	●	●	●	●
Óleo da transmissão automática: trocar. * Item considerado para uso em condições rigorosas (reboque e / ou uso comercial).									●		
Óleo da transmissão automática: verifique se há eventuais vazamentos e abasteça até o nível correto, se for preciso.		●	●	●	●	●	●	●	●	●	●
Verifique a base da junta do semieixo.		●	●	●	●	●	●	●	●	●	●
Filtro de ar: Inspeção o estado, limpe e / ou substitua caso necessário.			●	●			●	●			●
Filtro de ar: troque o elemento (5).					●				●		
<b>Sistema de arrefecimento</b>											
Troque o líquido de arrefecimento e conserte possíveis vazamentos.		Consulte o intervalo recomendado em <i>Fluidos e lubrificantes recomendados</i> ⇨ 306.									
Verifique quanto a eventuais vazamentos.		●	●	●	●	●	●	●	●	●	●

Atividades na revisão	a cada 10.000 km ou 1 ano (1)									
	1	2	3	4	5	6	7	8	9	10
<b>Sistema de ar condicionado</b>										
Sistema de ar-condicionado: verifique o funcionamento.	●	●	●	●	●	●	●	●	●	●
Filtro de limpeza do ar condicionado: trocar*.		●		●		●		●		●
<b>Freios (3)</b>										
Pastilhas e discos de freio: verificar desgaste.	●	●	●	●	●	●	●	●	●	●
Tubos e mangueiras do freio: verifique e repare eventuais vazamentos.		●		●		●		●		●
Freio de estacionamento: inspeção e ajuste. Lubrificar cabos e ligações.	●	●	●	●	●	●	●	●	●	●
Fluido de freios / Fluido da embreagem: verifique o nível e, se estiver abaixo do mínimo no reservatório, o vazamento deverá ser corrigido e o fluido trocado.	●	●	●	●	●	●	●	●	●	●
Fluido de freios / Fluido da embreagem: troque.	Consulte o intervalo recomendado em <i>Fluidos e lubrificantes recomendados</i> ⇨ 306.									
<b>Direção (3), suspensão (dianteira e traseira) e pneus.</b>										
Sistema de direção: verifique os torques dos parafusos. Verifique os protetores de poeira da caixa de direção.		●		●		●		●		●
Amortecedores: conferir fixação e possível vazamento.	●	●	●	●	●	●	●	●	●	●
Guarnições e protetor de poeira: verifique a condição, a posição e se há vazamentos.	●	●	●	●	●	●	●	●	●	●
Pneus: inspecione a pressão, desgastes e possível dano, faça o rodízio de pneus e o balanceamento, caso necessário.	●	●	●	●	●	●	●	●	●	●
Inspeção o torque das porcas de fixação das rodas.	●	●	●	●	●	●	●	●	●	●

## 304 Serviços e manutenção

Atividades na revisão	a cada 10.000 km ou 1 ano (1)	1	2	3	4	5	6	7	8	9	10
<b>Carroceria</b>											
Carroceria e parte inferior do assoalho: verificar quanto a danos na pintura ou corrosão (6).		●			●			●			●
Cintos de segurança: verifique a condição, torque e funcionamento dos tecidos, fivelas e parafusos de fixação.		●	●	●	●	●	●	●	●	●	●
<b>Sistema elétrico</b>											
Sistema elétrico: verificar com a ferramenta de diagnóstico se existem códigos de falhas.		●	●	●	●	●	●	●	●	●	●
Inspeção do equipamento de iluminação e sinalização.		●	●	●	●	●	●	●	●	●	●
Limpadores e lavadores do para-brisa e do vidro traseiro: verifique a condição da palheta e lave-as, se necessário.		●	●	●	●	●	●	●	●	●	●
Lavadores e limpadores do para-brisa e vidro traseiro: verifique o nível do reservatório e o funcionamento.		●	●	●	●	●	●	●	●	●	●
Ajuste dos faróis: verificar regulagem.			●				●				●
(1) O que ocorrer primeiro. (2) A cada 100.000 km ou 8 anos (o que ocorrer primeiro). (3) Verificar o nível dos líquidos e completar, se necessário, no final de todos os serviços. (4) Inspeção: 50.000 km ou 2 anos (o que ocorrer primeiro). (5) Para condições rígoras de uso: a cada 20.000 km. (6) Para a primeira inspeção: 10.000 km ou 6 meses (o que ocorrer primeiro).											

\*: O filtro de ar pode ser trocado mais frequentemente no caso de tráfego intenso, má qualidade do ar ou alto grau de poeira.

## Serviços de aplicações especiais

- Somente para veículos de uso comercial severo: Lubrifique os componentes do chassi a cada troca de óleo.
- Execute a lavagem do chassi. Consulte "Manutenção do chassi" em *Limpeza externa* ⇨ 291.

## 306 Serviços e manutenção

### Fluidos, lubrificantes e peças recomendados

#### Fluidos e lubrificantes recomendados

Uso	Fluido / Lubrificante	Inspeção do nível	Troca
Transmissão automática	Fluido da transmissão automática DEXRON-VI. <sup>(1)</sup>	Consulte do cronograma de manutenção preventiva.	Sob condições severas a cada 80.000 km. <sup>(2)</sup>
Líquido de arrefecimento do motor	Água potável e aditivo para radiador (longa vida - cor laranja) (proporção de 50% de aditivo). <sup>(1)</sup>	Semanal	A cada 150.000 km ou 5 anos.
Óleo para motor	Para motor 2.0T: Dexos 1 SAE 5W30; 2ª geração. <sup>(1)</sup>	Semanal	A cada 10.000 km ou 12 meses. Em condições severas a cada 5.000 km ou 6 meses. <sup>(2)</sup> O que ocorrer primeiro. Não se esqueça de reiniciar o sistema de vida útil do óleo sempre que o óleo for trocado. Consulte <i>Sistema de vida útil do óleo para motor</i> ⇨ 245.
	Para motor 1.5T: Óleo especificado Dexos 1 ou equivalente de qualidade API SN, ILSAC GF5 ou superior e viscosidade SAE 0W20 grau <sup>(1)</sup>		
Sistema de freios hidráulicos	Fluido de freios hidráulicos DOT 3. <sup>(1)</sup>	Mensalmente	A cada 20.000 km ou 2 anos. O que ocorrer primeiro.
Unidade de transferência de potência — PTU (Tração em todas as rodas)	DEXRON-VI <sup>(1)</sup>	Verificar quanto a vazamentos.	Não requer troca.

**Serviços e manutenção 307**

<b>Uso</b>	<b>Fluido / Lubrificante</b>	<b>Inspeção do nível</b>	<b>Troca</b>
Sistema de ar condicionado	R134a gasolina	A eficiência do ar condicionado é verificada em todas as inspeções.	Não requer troca.
<sup>(1)</sup> A General Motors usa e recomenda fluidos e produtos químicos ACDelco ou Peças genuínas GM. <sup>(2)</sup> Consulte <i>Uso em condições severas</i> em <i>Informações gerais</i> ⇨ 300.			

## 308 Especificações

### Especificações

#### Identificação do veículo

Número de identificação do veículo (VIN) .....	308
Identificação das peças de reposição .....	308

#### Dados do veículo

Dados do motor .....	309
Peso do veículo .....	311
Dimensões do veículo .....	312
Capacidades e especificações ....	313
Pressão dos pneus .....	314

### Identificação do veículo

#### Número de identificação do veículo (VIN)



Este identificador legal encontra-se no canto dianteiro do painel de instrumentos, do lado do motorista do veículo. Ela pode ser vista de fora, através do para-brisa. O Número de identificação do veículo (VIN) também aparece nas etiquetas Certificação do veículo e Peças de reparo, em etiquetas na coluna central (B) do veículo e certificados de título e registro.

### Identificação das peças de reposição

Pode existir um código de barras grande na etiqueta de certificação na coluna central que você pode escanear para obter as seguintes informações:

- Número de identificação do veículo (VIN)
- Identificação do modelo
- Informação a respeito da tinta
- Opcionais de produção

Caso não exista um código de barras grande nessa etiqueta, será possível encontrar as mesmas informações em uma etiqueta dentro do porta-luvas,

## Dados do veículo

### Dados do motor

<b>MOTOR</b>	<b>2.0L TURBO</b>	<b>1.5L TURBO</b>
Combustível	Gasolina (E22)	
Número de cilindros	4 em linha	4 em linha
Cilindrada (cm³)	1998	1490
Válvulas / Eixo de comando	16/DOHC	16/DOHC
Injeção de combustível	Injeção direta	Injeção direta
Velocidade de marcha lenta (rpm)	650	810
Taxa de compressão	9.5:1	10:1
Potência máxima líquida (ABNT - NBR ISO 1585)	262 cv a 5.500 rpm	172 CV a 5.600 rpm
Torque máximo líquido (ABNT - NBR ISO 1585)	363 N.m a 4.500 rpm	275 N.m a 2.000 rpm
Velocidade máx. permitida (rpm)	6.900 rpm	6.500 rpm

<b>SISTEMA ELÉTRICO</b>	<b>2.0L TURBO</b>	<b>1.5L TURBO</b>
Bateria	12V 70 Ah	12V 60 Ah
Alternador	150 A	130 A



### 310 Especificações

TRANSMISSÃO	Transmissão automática Relação (9 marchas)	Transmissão automática Relação (6 marchas)	
1ª marcha	4.69:1	4.584:1	
2ª marcha	3.31:1	2.964:1	
3ª marcha	3.01:1	1.912:1	
4ª marcha	2.45:1	1.446:1	
5ª marcha	1.92:1	1:1	
6ª marcha	1.45:1	0.746:1	
7ª marcha	1:1	—	
8ª marcha	0.75:1	—	
9ª marcha	0.62:1	—	
Marcha à ré	2.96:1	2.94:1	
Relação de transmissão final	3.17:1	3,5:1 para FWD	3,87:1 para AWD

Para veículos equipados com transmissão automática, para dirigir com baixo consumo de combustível, o motorista deve utilizar o modo de condição "Condução" (alavanca de mudança na posição "D").

FREIOS		
Dianteiros	Para veículos 2.0 turbo, freio a disco 17"	Para veículos 1.5 turbo, freio a disco 16"
Traseiros	16" Freio a disco	
Fluido	Consulte <i>Fluidos e lubrificantes recomendados</i> ⇨ 306.	

GEOMETRIA DA DIREÇÃO		FWD	AWD
Cambagem	Dianteiros	$-0,50^{\circ} \pm 0,70^{\circ}$	$-0,35^{\circ} \pm 0,70^{\circ}$
	Traseiros	$-0,50^{\circ} \pm 0,80^{\circ}$	
Cambagem cruzada (E-D)	Dianteiros	$0,0^{\circ} \pm 0,80^{\circ}$	
	Traseiros	—	
Câster	Dianteiros	$4,50^{\circ} \pm 0,80^{\circ}$	
	Traseiros	—	
Convergência total	Dianteiros	$0,20^{\circ} \pm 0,20^{\circ}$	
	Traseiros	$0,10^{\circ} \pm 0,20^{\circ}$	
Ângulo de cambagem/2	Dianteiros	—	
	Traseiros	$0,0^{\circ} \pm 0,30^{\circ}$	
Diâmetro do círculo de giro (m)		11,7	12,7

### Peso do veículo

PESO DO VEÍCULO (kg)	2.0L TURBO - AWD	1.5L TURBO - FWD	1.5L TURBO - AWD
Peso em ordem de marcha	1.693	1.551	1.673
Peso bruto total	2.200	2.025	2.100
Peso máximo permitido no eixo (dianteiro)	1.061	1.175	1.175
Peso máximo permitido no eixo (traseiro)	1.144	1,200	1,200
Carga útil	507	474	427

## 312 Especificações

### Dimensões do veículo

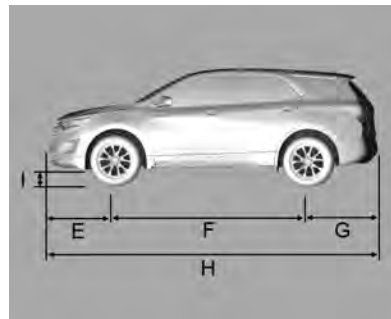
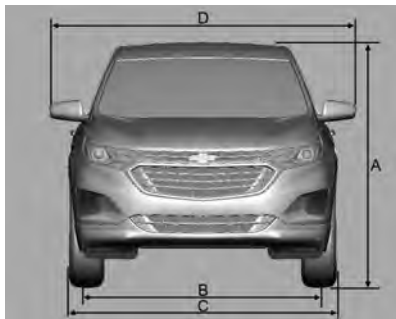

**Dimensões (mm)**

A (Sem bagageiro de teto)	1.661	E	947	
A (Com bagageiro de teto)	1.697	F	2.725	
B	1580	G	980	
C	1.843	H	4.652	
D	2.105	I	133	146

### Capacidades e especificações

Aplicação	Capacidades	
Refrigerante do ar-condicionado	0.540 kg	
Sistema de refrigeração do motor		
Motor 2.0L	7,8 L	
Motor 1.5L	6,6 L	
Óleo do motor com filtro		
Motor 2.0L AWD	5,7 L	
Motor 1.5L AWD	5,0 L	
Motor 1.5L FWD	4,0 L	
Tanque de combustível		
FWD	56,3 L	
AWD	59,0 L	
Fluido da caixa de transferência	0,8 L	
Abastecimento da transmissão automática para caixa de engrenagens desmontada (9 marchas)	9,5 L para AWD	
Abastecimento da transmissão automática para caixa de engrenagens desmontada (6 marchas)	8,0 L para FWD	8,5 L para AWD
Módulo de acionamento traseiro (RDM)	0,95 L	
Sistema de freio	0,462 L	
Todas as capacidades são aproximadas. Ao adicionar, assegure-se de encher até o nível aproximado, conforme recomendado neste manual. Verifique novamente o nível do fluido depois de enchê-lo.		

## 314 Especificações

Capacidade de bagagem
848 L

## Pressão dos pneus

Pressão dos pneus		
Tamanho do pneu / roda	Dianteiros	Traseiros
225/60 R18 SL 100V BW AL3 7.0J x 18" - Roda de alumínio	35 psi (240 kPa)	35 psi (240 kPa)
235/50 R19 SL 99H BW AL3 7.5J x 19" - Roda de alumínio	35 psi (240 kPa)	35 psi (240 kPa)

### Nota

A pressão de calibragem do pneu mostrada na tabela é para pneus frios. As pressões de calibragem dos pneus aumenta durante a condução do veículo e não deve ser reduzida.

PNEU RESERVA DE USO TEMPORÁRIO	
T125/70 R17 SL 98M BW 4.0J x 17" - Aço	60 psi (420 kPa)
T135/70 R16 SL 100M BW 4.0J x 16" - Aço	

### Nota

Em veículos equipados com pneus reserva temporários (diferentes dos pneus de rodagem), recomenda-se usá-los em distâncias menores que 100 km e em velocidades abaixo de 80 km/h, e trocá-los pelo pneu de rodagem (novo ou reparado) assim que possível. O pneu reserva de uso temporário não deve ser incluído no rodízio dos pneus.

## **Informações sobre a garantia**

### **Informações sobre a garantia**

Informações de garantia .....	315
Certificado de garantia internacional .....	316
Garantia do veículo .....	316
Mensagem importante aos proprietários .....	317
Visão geral da cobertura da garantia .....	317
Garantia limitada para veículos novos .....	319
Garantia limitada das peças e acessórios .....	320
Operação de cobertura de garantia em país estrangeiro .....	322

## **Informações sobre a garantia**

### **Informações de garantia**

#### **Certificado de garantia e Plano de Manutenção Preventiva\***

Leia com cuidado as instruções incluídas nesta seção, pois se relacionam diretamente à garantia do veículo.

Exija da sua Concessionária vendedora o preenchimento correto e completo do Quadro de Identificação localizado no final deste Manual, uma vez que dos informes nele registrados dependerá o processamento da Garantia, em suas várias fases.

Encontram-se nesta seção as definições das responsabilidades da Concessionária vendedora e da General Motors do Brasil Ltda. em relação ao veículo adquirido; também encontram-se as responsabilidades do comprador em relação ao uso e a manutenção do veículo, para ter direito à garantia oferecida.

Nesta seção, encontra-se o Quadro de controle das revisões coberta pelo Plano de Manutenção Preventiva. Após cada revisão, a Concessionária ou a Oficina

Autorizada Chevrolet deverá carimbar, datar e assinar o quadro correspondente. Certifique-se de que o procedimento mencionado anteriormente tenha sido executado para poder comprovar, a qualquer momento, que o veículo recebeu os cuidados devidos.

Na seção "Serviços e Manutenção" deste manual encontram-se os itens a serem revisados, de acordo com o Plano de Manutenção Preventiva, assim como sua frequência.

Ao executar os serviços de manutenção descritos nesta seção, a Concessionária ou a Oficina Autorizada Chevrolet procederá como explicado no tópico anterior.

Nesta seção, encontra-se o cupom da 1ª revisão, a ser destacado somente ao executar o serviço correspondente. Não aceite o manual com as vias do cupom previamente destacadas.

#### **Plano de Manutenção Preventiva\***

Nas páginas da seção "Serviços e Manutenção" deste Manual do proprietário, apresentamos um Plano de Manutenção Preventiva, que é oferecido como uma recomendação para que

## 316 Informações sobre a garantia

o proprietário possa conservar seu veículo em perfeitas condições de funcionamento.

Em relação à primeira revisão, leia com cuidado as informações aqui descritas sobre os itens e os serviços não cobertos pela Garantia.

Esclarecemos que o Plano de Manutenção Preventiva foi concebido para um veículo utilizado em condições normais de funcionamento.

Para outras condições consideradas severas, os intervalos entre as revisões devem ser proporcionalmente reduzidos, de acordo com a frequência e a intensidade do serviço severo ao qual se submete o veículo. Sob condições consideradas severas, é necessário revisar, limpar e / ou trocar com mais frequência os seguintes itens:

- Óleo lubrificante do motor e filtro do óleo  
Consulte *Fluidos e Lubrificantes recomendados* ⇨ 306.
- Elemento do filtro de ar do motor  
Consulte *Limpador/Filtro de ar do motor* ⇨ 247.

Por exemplo, as condições de funcionamento a seguir são consideradas severas:

- Funcionamento constante em tráfego urbano lento com paradas e partidas excessivas.
- Tração e reboque.
- Serviços de táxi e similares.
- Viagens frequentes de curta distância, sem que o motor alcance a temperatura de funcionamento normal.
- Viagens longas em estradas de terra e / ou areia (estradas irregulares, com areia ou lama excessiva).
- Funcionamento prolongado em marcha lenta.
- Quando o veículo permanece, com frequência, parado por mais de dois dias.

*\* O Plano de Manutenção Preventiva é explicado em mais detalhes no Manual do Proprietário e só é mencionado aqui devido ao seu vínculo com o processo de garantia. Devemos destacar que esse Plano aplica-se a veículos sob condições de operação normais. Veículos operando sob condições de trabalho severas exigem uma redução proporcional na quilometragem indicada.*

## Certificado de garantia internacional

A General Motors do Brasil, procurando sempre maneiras melhores de servir seus clientes, conta com um programa de cobertura de garantia para os países da América do Sul. Assim, se o veículo se encontrar ainda dentro do período de garantia, a Rede de Concessionárias Chevrolet dos países participantes oferecerão serviços sem nenhum custo.

Os países participantes deste programa são Argentina, Paraguai e Uruguai.

## Garantia do veículo

A Concessionária ou a Oficina Autorizada Chevrolet concede ao proprietário de um veículo Chevrolet, os seguintes direitos:

**Garantia:** De acordo com os termos do respectivo certificado inserido neste Manual.

**Revisão de manutenção preventiva:** Uma delas é executada antes da entrega do veículo e a outra é executada no final do primeiro ano de uso ou a 10.000 km (o que ocorrer primeiro), sem nenhum custo para o proprietário (à exceção dos itens normais de desgaste - consulte *Mensagem importante aos proprietários* ⇨ 317). A primeira revisão

especial será executada na Concessionária ou Oficina Autorizada Chevrolet, mediante a apresentação do cupom encontrado no final desta seção, e respeitados os limites de quilometragem indicados (consulte *Garantia limitada para veículos novos* ⇨ 319).

Se o veículo pertence ao programa exclusivo de frotas e/ou a empresas de aluguel de veículos, consulte o livreto "Guia de Revisões Específico para Frotas". Para obter mais informações entre em contato com uma Concessionária Chevrolet.

**Assistência técnica:** Na seção de Informações ao cliente deste manual, encontram-se as diretrizes para garantir a máxima satisfação nos serviços e perguntas relacionadas à Concessionária ou Oficina Autorizada Chevrolet.

**Orientação:** Na entrega de um veículo novo, a concessionária explicará:

- A. Itens de responsabilidade do proprietário, *Garantia limitada* do veículo novo e Termos da garantia.
- B. Manutenção preventiva.
- C. Uso correto dos comandos, dos indicadores e dos acessórios do veículo.

**Para adquirir estes direitos, é necessário**

1. Que a Concessionária vendedora preencha corretamente a nota fiscal de venda, um documento que concede a garantia oferecida pela General Motors do Brasil Ltda.
2. O preenchimento correto do Quadro de identificação, que pode ser encontrado no final deste manual. Certifique-se de que a Concessionária vendedora assine, date e carimbe a tabela para conceder os direitos na Concessionária ou a Oficina Autorizada Chevrolet.  
A data da entrega do veículo ao proprietário, como preenchido na tabela de identificação, é a data de início da garantia e prevalece sobre qualquer outra data.

### **Mensagem importante aos proprietários**

Para poder usufruir a garantia oferecida pela General Motors do Brasil Ltda. para o veículo, o proprietário deverá observar com atenção as instruções aqui indicadas, relativas à manutenção do veículo.

Durante a vigência desta garantia, as revisões de manutenção preventiva previstas no Plano de Manutenção Preventiva contido neste Manual do Proprietário deverão, obrigatoriamente, ser executadas em uma Concessionária Chevrolet ou Oficina Autorizada Chevrolet.

### **Visão geral da cobertura da garantia**

Não existem quaisquer garantias com relação ao veículo adquirido, expressas ou inferidas, declaradas pela Concessionária na condição de vendedora e prestadora de serviços, ou pela General Motors do Brasil Ltda., na condição de fabricante ou importadora, a não ser aquelas contra defeitos de material ou de manufatura estabelecidas no presente Termo de Garantia. Toda e qualquer reclamação do comprador quanto a falhas, defeitos e omissões verificados no veículo, durante a vigência desta garantia, somente será atendida mediante a apresentação da nota fiscal respectiva emitida pela Rede de Concessionárias Chevrolet, junto com o Manual do Proprietário preenchido corretamente, sendo estes os únicos documentos



## 318 Informações sobre a garantia

competentes para assegurar o atendimento, com exclusão de qualquer outro.

A General Motors do Brasil Ltda., garante que cada veículo novo de sua fabricação ou importação e entregue ao primeiro comprador por uma Concessionária Chevrolet, incluindo todo o equipamento e acessórios nele instalados na fábrica - é isento de defeitos de material ou de manufatura, em condições normais de uso, transferindo-se automaticamente todos os direitos cobertos por esta garantia, no caso de o veículo vir a ser revendido, ao(s) proprietário(s) subsequente(s), até o término do prazo previsto neste termo.

A obrigação da General Motors do Brasil Ltda. limita-se ao conserto ou substituição de quaisquer peças que, dentro do período normal da Garantia a que aludem estes Termos, conforme a discriminação observada no tópico abaixo, sejam devolvidas a uma Concessionária ou uma Oficina Autorizada Chevrolet, em seu estabelecimento comercial, e cujo

a inspeção revele satisfatoriamente a existência do defeito reclamado. O conserto ou substituição das peças defeituosas, de acordo com esta Garantia, será feito pela Concessionária ou a Oficina Autorizada Chevrolet, sem débito das peças e mão-de-obra por ela empregadas.

**A presente garantia inclui as garantias legais e a garantia contratual, e é concedida nas seguintes situações:**

- A. 36 meses ao comprador, se pessoa física ou jurídica, que use o veículo como destinatário final, à exceção daqueles que usem o veículo para serviços de transporte remunerado de pessoas ou bens; e
- B. 36 meses ou 100.000 km, o que ocorrer primeiramente, ao comprador, pessoa jurídica, que use o veículo para seu próprio negócio ou produção, ou ao comprador, pessoa física, que use o veículo em serviços de transporte remunerados de pessoas ou bens.

Esta garantia substitui definitivamente quaisquer outras garantias, expressas ou inferidas, incluindo quaisquer garantias implícitas quanto à comercialização ou à adequação do veículo para um fim específico, e quaisquer outras obrigações ou responsabilidades por parte do fabricante.

A General Motors do Brasil Ltda. reserva-se o direito de modificar as especificações ou de introduzir melhorias nos veículos, a qualquer momento, sem incorrer na obrigação de executar os mesmos procedimentos para veículos vendidos anteriormente.

**Os termos desta garantia não se aplicam nos seguintes casos:**

- A um veículo Chevrolet submetido a uso incorreto, negligência ou acidente;
- A veículo reparado ou modificado fora da Concessionária ou a Oficina Autorizada Chevrolet, de modo que, no julgamento do fabricante, tenha seu desempenho e sua segurança afetados negativamente;

- A serviço de manutenção regular (como: ajuste do motor, limpeza do sistema de combustível, alinhamento do volante, balanceamento das rodas e ajustes dos freios e da embreagem);
- Substituição de itens de manutenção normal (como: velas de ignição, filtros, correias, escovas do alternador e do motor de partida, discos e pastilhas de freio, sistema da embreagem (platô, discos e rolamentos), buchas da suspensão, amortecedores, rolamentos de uso geral e vedadores), quando tal reposição seja executada junto com serviços de manutenção regulares;
- Desgaste normal de itens de estofamentos e de guarnições, devido a desgaste ou a exposição a intempéries.
- Riscos, descoloração, manchas, perfurações, descamações, entre outros, que atingem peças recobertas por couro ou outras coberturas (volante, alavancas em geral, estofamentos) devido ao uso de acessórios nas mãos (anéis, alianças, etc), contato com ácidos, suor, produtos químicos, protetor

solar, repelentes, soluções a base de álcool e também devido à exposição frequente ao sol.

### Garantia limitada para veículos novos

1. **Preparação antes da entrega:**  
Para certificar-se de obter a máxima satisfação com o veículo novo, a Concessionária vendedora submeteu o veículo a uma revisão de entrega cuidadosa, de acordo com o programa de inspeção de veículos novos, como recomendado pelo fabricante.
2. **Identificação do proprietário:** O Quadro de identificação do veículo e do proprietário, que pode ser encontrado no final deste manual, preenchido de maneira correta e assinado pela Concessionária vendedora, é usado para apresentar o proprietário à Rede de Concessionárias ou Oficinas Autorizadas Chevrolet em todo o território nacional e, junto com o Aviso de Venda, emitido pela Concessionária vendedora, permite receber todos os serviços indicados nestas regras.

3. **Garantia:** De acordo com os termos da garantia indicados, o proprietário receberá os serviços cobertos pela garantia na Concessionária ou a Oficina Autorizada Chevrolet.
4. **Primeira revisão (especial) do Plano de manutenção preventiva relacionada a 1 ano de uso ou 10.000 km:** O cupom correspondente autoriza o proprietário a receber todos os serviços correspondentes, em qualquer Concessionária ou Oficina Autorizada Chevrolet, apresentando o Manual do Proprietário. A 1ª revisão deve ser executada dentro de 12 meses a partir da data da venda ao primeiro comprador, com uma tolerância de 30 dias a mais ou a menos, ou dentro da faixa de 9.000 a 11.000 km, o que ocorrer primeiro. A mão de obra é gratuita para o proprietário, que é responsável somente pelos custos relacionados aos itens de desgaste normal (ver instruções detalhadas em *Mensagem importante aos proprietários* ⇨ 317).

## 320 Informações sobre a garantia

5. **É responsabilidade do proprietário:** Proporcionar manutenção apropriada para o veículo, o que não somente reduz os custos operacionais, mas também ajuda a impedir mau funcionamento devido a negligência, que não é coberto pela garantia. Assim, para a própria proteção do proprietário, procurar sempre a Concessionária ou a Oficina Autorizada Chevrolet para executar a revisão programada, como descrito no Plano de Manutenção Preventiva, porque a garantia somente será aplicável com a apresentação do Manual do Proprietário, com todos os quadros correspondentes das revisões devidamente preenchidos de maneira correta e assinados pela Concessionária ou a Oficina Autorizada Chevrolet que executar os serviços.

### Garantia limitada das peças e acessórios

#### Itens e serviços não cobertos pela Garantia

Para os itens previstos na primeira revisão de Manutenção Preventiva, a mão-de-obra de verificação é gratuita, desde que seja executada dentro do período de garantia ou da quilometragem estipulada como indicado nas Regras da Garantia, à exceção das despesas, incluindo-se as de mão-de-obra, relacionadas aos itens normais de desgaste, danos e outras falhas de funcionamento causados por terceiros.

Os itens e os serviços contidos nesta categoria são descritos abaixo:

- Óleos e fluidos em geral
- Filtros em geral
- Serviços relacionados ao Plano de Manutenção Preventiva
- Vidros

### Peças e componentes com desgaste natural

Algumas partes e componentes podem sofrer desgaste natural (em diferentes níveis), independentemente do uso do veículo, de acordo com a operação à qual o veículo é submetido, e tem cobertura da garantia complementar à garantia legal de 90 dias (vide tabela a seguir) para defeitos de fabricação a partir da data ou compra. Em caso de defeito de fabricação (após confirmação de que não foram sujeitos a uso abusivo), as peças ou os componentes serão substituídos. Em qualquer outra situação, a substituição seguirá a orientação específica do fabricante e todas as despesas serão de responsabilidade do proprietário.

## Informações sobre a garantia 321

Item	Cobertura total da garantia (garantia legal de 90 dias inclusa)
Lâmpadas / Palhetas do limpador dos vidros	6 meses
Bateria	12 meses
Pastilhas de freio / Lonas de freio / Discos de freio Sistema de embreagem (platô, disco e rolamento) Rolamentos de roda	6 meses (destinatário final) <sup>1</sup> 6 meses ou 5.000 km, o que ocorrer primeiro (uso comercial) <sup>2</sup>
Amortecedores / Buchas da suspensão / Pneus	12 meses (destinatário final) <sup>1</sup> 12 meses ou 10.000 km, o que ocorrer primeiro (uso comercial) <sup>2</sup>
Correias / Velas de ignição	6 meses ou até a manutenção preventiva (vide tabela na seção Serviços e manutenção), o que ocorrer primeiro
S10: protetor de para-choque / capota marítima	12 meses
<sup>1</sup> - ao comprador, se pessoa física ou jurídica, que use o veículo como destinatário final, à exceção daqueles que usem o veículo para serviços de transporte remunerado de pessoas ou bens. <sup>2</sup> - ao comprador, pessoa jurídica, que use o veículo para seu próprio negócio ou para produção, ou ao comprador, pessoa física, que use o veículo em serviços de transporte remunerado de pessoas ou bens.	

A lâmpada de LED não é um item de desgaste normal e, assim, segue os termos de garantia do veículo.

### Bateria

A bateria tem garantia de doze (12) meses, independentemente do tipo de uso do veículo. Não são cobertos pela garantia casos caracterizados como uso inadequado, como mencionado no item "Os termos desta garantia não são aplicáveis nos seguintes casos", consulte *Visão geral da cobertura da garantia* ⇨ 317.

### OnStar

O módulo OnStar terá garantia estendida pelo tempo em que o serviço estiver ativo.

## 322 Informações sobre a garantia

---

### **Operação de cobertura de garantia em país estrangeiro**

Para desfrutar os direitos da garantia nos países mencionados anteriormente, deverão ser obedecidos todos os procedimentos listados em *Garantia limitada para veículos novos* ⇨ 319 e em *Visão geral da cobertura da garantia* ⇨ 317 neste manual.

A revisão de Manutenção Preventiva deve ser executada em Concessionárias localizadas em território brasileiro.

## Informações ao consumidor

### Informações ao consumidor

Escritórios de assistência ao cliente ..... 323

### Registro de dados do veículo e privacidade

Registro de dados do veículo e privacidade ..... 324  
Registradores de dados de eventos ..... 324

## Informações ao consumidor

### Escritórios de assistência ao cliente

#### CRC - Central de relacionamento Chevrolet



Você poderá entrar em contato diretamente com a General Motors, sem custo, de qualquer lugar no país, por telefone ou redes sociais:

- **Brasil 0800-702-4200**  
f chevrolet (BR), t @chevroletbrasil, @chevroletbr.

- **Argentina 0800-888-2438**  
f chevroletArgentina, t @chevroletArg, @chevroletarg.
- **Uruguai 0800-2438**
- **Paraguai 009-800-542-0087**

Para acelerar a assistência do CRC, tenha em mãos as seguintes informações:

- Número de identificação do veículo - VIN (número do chassi).
- Número do CPF / CNPJ do cliente.

#### Chevrolet Road Service

O manual das condições gerais do programa Road Service está no final deste Manual.



Para obter mais informações sobre as Revisões Chevrolet, acesse [www.chevrolet.com.br/revisao](http://www.chevrolet.com.br/revisao) e programe a revisão on-line.

## 324 Informações ao consumidor

### Nível de ruído

Este veículo está em conformidade com as Resoluções CONAMA 01/93, 08/93 e 272/00, e com a Instrução Normativa do IBAMA n° 28/02, de controle da poluição sonora para veículos automotores. Limite máximo de ruído para fiscalização (com o veículo parado):

Veículo	dB(A)
2.0L Turbo — Modelo Premier	84,93 a 4.000 rpm
1.5L Turbo — Modelo Premier	82,47 a 4.000 rpm
1.5L Turbo — Modelo LT	84,03 a 4.000 rpm

É importante que todo o serviço de manutenção seja executado de acordo com as **Manutenções preventivas** para que o veículo permaneça dentro dos padrões antipoluentes.

### Registro de dados do veículo e privacidade

O veículo tem uma série de computadores que registram informações sobre o desempenho do veículo e como ele é conduzido. Por exemplo, o veículo usa módulos de computador para monitorar e controlar o desempenho do motor e da transmissão, para monitorar as condições de acionamento do airbag e acioná-los em um acidente e, se equipado, para fornecer frenagem antiblocante para ajudar o motorista a controlar o veículo. Estes módulos poderão armazenar dados para ajudar o técnico do revendedor a reparar o veículo. Alguns módulos também poderão armazenar dados sobre como o veículo é operado, como taxa de consumo de combustível ou velocidade média. Estes módulos também retêm preferências pessoais, como pré-configurações do rádio, posições dos bancos e configurações de temperatura.

### Registradores de dados de eventos

Este veículo está equipado com um registro de dados de evento (EDR). A finalidade principal de um EDR é

registrar, em certas situações de acidente ou quase acidente, como um acionamento do airbag ou colisão com um obstáculo na estrada, dados que ajudarão a entender o desempenho dos sistemas do veículo. O EDR foi projetado para registrar dados relacionados à dinâmica e sistemas de segurança do veículo por um curto período de tempo, tipicamente 30 segundos ou menos. O EDR neste veículo foi projetado para registrar dados como:

- Como os vários sistemas de seu veículo estavam operando.
- Se os cintos de segurança do motorista e do passageiro estavam afivelados;
- Que pressão (se alguma) estava sendo exercida pelo motorista nos pedais do acelerador e / ou freio; e,
- A velocidade com que o veículo estava sendo conduzido.

Estes dados podem ajudar a fornecer um melhor entendimento das circunstâncias em que acidentes e ferimentos ocorrem.

### Observação

Os dados do EDR são registrados pelo veículo somente se uma situação de acidente não trivial ocorrer. Nenhum dado é registrado pelo EDR sob

condições normais de condução e nenhum dado pessoal (por exemplo, nome, sexo, idade e local do acidente) é registrado. No entanto, outras partes, como agentes da lei, poderão combinar os dados de EDR com o tipo de dados de identificação pessoal rotineiramente obtidos durante uma investigação de acidente.

Para ler os dados registrados por um EDR, é necessário equipamento especial e é preciso acesso ao veículo ou ao EDR. Além do fabricante do veículo, outras partes, como agentes da lei, que possuam o equipamento especial, poderão ler as informações se tiverem acesso ao veículo ou ao EDR.

A GM não acessará nem compartilhará estes dados com outros exceto se: houver consentimento do proprietário do veículo; o veículo for alugado; houver consentimento do locatário; em resposta a uma solicitação oficial pela polícia ou por agente governamental similar; como parte da defesa da GM em litígio durante o processo de descoberta ou; conforme exigido por lei. Os dados que a GM coletar ou receber também poderão ser usados para necessidades de pesquisa da GM ou disponibilizados a terceiros para fins de pesquisa, onde uma

necessidade seja mostrada e os dados não estejam vinculados a um veículo ou proprietário de veículo específico.



## 326 OnStar

# OnStar

### Visão geral do OnStar

Visão geral do OnStar ..... 326

### Serviços do OnStar

Emergência ..... 327

Segurança ..... 328

Sistema de navegação ..... 328

Aplicativo para dispositivos móveis  
da OnStar ..... 328

### Informações adicionais do OnStar

Informações adicionais do  
OnStar ..... 330

## Visão geral do OnStar

Este veículo pode estar equipado com um sistema interno e abrangente que pode se conectar ao Centro de Atendimento do OnStar e a um Assessor que ajudará o usuário com serviços de Emergência, Proteção, Conveniência e outros. O OnStar exige que os sinais dos sistemas elétrico e da bateria do veículo, do serviço de comunicação do celular e do Sistema de Posicionamento Global (GPS) estejam disponíveis e funcionando. Com a permissão anterior dada pelo proprietário do veículo, o OnStar pode coletar informações sobre o veículo, como hábitos de direção e localização.

Lembre-se de que, para desfrutar dos benefícios do OnStar, é essencial solicitar a ativação do sistema, que é realizada na concessionária em que o veículo foi comprado. Consulte os Termos e condições e a Declaração de privacidade do OnStar para obter mais detalhes, inclusive características do sistema, em [www.chevrolet.com.br/onstar](http://www.chevrolet.com.br/onstar).

Os serviços OnStar estão disponíveis pelo período definido em contrato no ato da compra do veículo. Após este período, para continuar desfrutando dos serviços OnStar, é necessário renovar

o contrato. Para tanto, contate 0800-702-4200. Os serviços OnStar podem solicitar uma assinatura paga.



1 — Botão do comando de voz

2 — Botão OnStar

3 — Botão de emergência

Pressione o botão de comando de voz (botão número 1) para:

- Atender uma chamada recebida do centro de chamadas do OnStar.
- Inicie o mecanismo de reconhecimento de voz do OnStar, que permitirá ao usuário dizer comandos de voz para executar serviços relacionados ao OnStar.

Pressione o botão OnStar (botão número 2) para conectar-se a um Assessor do OnStar, disponíveis 24 horas por dia e 7 dias por semana, para:

- Inscrição, verificar informações da conta ou atualizar informações de contato.
- Serviços de navegação (se equipado com uma tecnologia de conforto e conveniência compatível).
- Monitoramento de rota.
- Assistente de localização de pontos de interesse.
- Serviços de concierge.
- Informações gerais.

Pressione o botão de Emergência (botão número 3) para estabelecer uma conexão prioritária com um Assessor do OnStar, disponível 24 horas por dia e 7 dias por semana, para:

- Obter ajuda em uma emergência.
- Obter assistência em caso de acidentes relacionados à colisão do veículo.
- Encerrar uma chamada com o centro de chamadas do OnStar.

**Nota:** Lembre-se de que o OnStar não oferece serviços privados, como ambulância ou reboque. O OnStar age como um intermediário para alguns serviços públicos emergenciais. A disponibilidade e qualidade dos serviços públicos pode variar de acordo com os fornecedores do serviço e a região do Brasil.

## Serviços do OnStar

### Emergência

Com a resposta de colisão automática, os sensores embutidos podem alertar automaticamente um assessor treinado do OnStar, que será conectado automaticamente ao veículo para ajudar em caso de acidente. Os dados do acidente do veículo (como a localização, a severidade da colisão, etc) serão enviados automaticamente para o assessor do OnStar para permitir que ele forneça a assistência necessária.

Pressione o botão de Emergência (botão número 3) para estabelecer conexão prioritária com um Assessor do OnStar, que poderá contatar fornecedores de serviços públicos emergenciais, direcioná-los ao seu local e transmitir informações importantes. A tecnologia do Sistema de Posicionamento Global (GPS) é usada para localizar o veículo e fornecer informações importantes ao pessoal de emergência.

Pressione o botão OnStar (botão número 2) para ligar para a linha OnStar de emergência quando vir um acidente crítico, mesmo que o seu veículo não esteja envolvido (Serviço Bom samaritano OnStar)

## 328 OnStar

O OnStar pode entrar em contato com o Serviço da rodovia dentro do período de garantia do veículo.

### Nota

Lembre-se de que todos os serviços, incluindo os de emergência, dependem da disponibilidade dos sinais do celular e do GPS. Lembre-se de que o OnStar não oferece serviços privados como Ambulância ou Reboque. O OnStar age como um intermediário para alguns serviços públicos emergenciais. A disponibilidade e qualidade dos serviços públicos pode variar de acordo com os fornecedores do serviço e a região do Brasil.

### Segurança

O OnStar fornece os seguintes serviços de segurança:

- Com o Assistente de roubo do veículo, os Assessores do pacote de serviços do OnStar podem usar o Sistema de Posicionamento Global (GPS) para monitorar o veículo e ajudar as autoridades públicas a recuperá-lo. Adicionalmente, o OnStar vai monitorar o sistema de alarme do veículo e tomar as medidas necessárias para que ele seja acionado.

- O OnStar pode desbloquear ou bloquear as portas do veículo remotamente em caso de emergência.
- Com o monitoramento de rota, o OnStar pode monitorar a rota do veículo até a chegada ao destino definido, caso o cliente solicite.

Com o Destino seguro, você pode solicitar ao atendente da OnStar que informe quando o seu veículo chegar a algum lugar específico (por exemplo, ao emprestar o veículo para o seu filho).

A eficácia dos serviços depende da disponibilidade dos sinais do celular e do GPS. O OnStar não é responsável por acessórios ou itens pessoais roubados, como computadores, rádios, pneus reservas e outros. Lembre-se de que a OnStar não é uma empresa de seguros.

Se o veículo tiver sido roubado, contate **0800-702-4200** para falar com um Assessor e seguir o procedimento de segurança.

É fundamental relatar o evento o mais rápido possível. O atraso no relato de um veículo roubado pode diminuir a eficácia da localização e da recuperação.

Para obter mais informações sobre os serviços de segurança, acesse [www.chevrolet.com.br/onstar](http://www.chevrolet.com.br/onstar).

### Sistema de navegação

- Download de POI / Destino para rádios com navegação integrada.
- Navegação ponto a ponto para rádios sem navegação integrada. (Consulte a disponibilidade e os detalhes em [www.chevrolet.com.br/onstar](http://www.chevrolet.com.br/onstar))

Você pode obter orientação de direções contactando um consultor OnStar.

### Aplicativo para dispositivos móveis da OnStar

Baixe o aplicativo do OnStar para dispositivos Apple® ou Android™. Os assinantes da OnStar podem acessar os seguintes serviços de um dispositivo móvel:

- Travamento / destravamento de portas, se equipado com travas automáticas. Este recurso não abre nem fecha os vidros.
- Ativar a buzina e o pisca-alerta.
- Envie um ponto de destino ou ponto de interesse ao sistema de navegação do veículo quando

o rádio do veículo estiver ligado, se equipado com uma tela de navegação compatível.

- Siga-me.
- Alertas de velocidade e movimento.
- Valet alerta.
- Localização do veículo.
- Alerta de emergência para um Assessor do OnStar.
- Conexão com o Centro de Atendimento da Chevrolet.
- Link para o site da Chevrolet.
- Informações sobre conta e planos do OnStar.
- Informações sobre renovação (é possível renovar no fim do período de avaliação diretamente pelo aplicativo OnStar)
- Diagnóstico remoto do veículo (consulte a disponibilidade e os detalhes em [www.chevrolet.com.br/onstar](http://www.chevrolet.com.br/onstar)).

Alguns dispositivos podem não ser compatíveis com o aplicativo para dispositivos móveis. Para obter informações e verificar a compatibilidade do aplicativo do OnStar, acesse [www.chevrolet.com.br/onstar](http://www.chevrolet.com.br/onstar).

Lembre-se de que todos os serviços dependem da disponibilidade dos sinais do celular e do GPS.

### Outros serviços

A OnStar fornece Alerta de Rodízio. Para obter mais informações sobre o alerta de Rodízio, a cobertura das cidades e o modo de operação, visite o site [www.chevrolet.com.br/onstar](http://www.chevrolet.com.br/onstar).

Diagnóstico remoto do veículo (consulte a disponibilidade e os detalhes em [www.chevrolet.com.br/onstar](http://www.chevrolet.com.br/onstar)).

### Nota

O Alerta de Rodízio não assume a responsabilidade do cliente, e é responsabilidade do motorista estar ciente dos dias e horários de rodízio. A Chevrolet e o OnStar não se responsabilizam por veículos que circulam dentro da área de Rodízio.

Outro serviço OnStar é a Chegada no destino. Contate um assessor e defina um destino. Após a chegada, o proprietário do veículo será contatado para receber a informação de que o veículo chegou no destino final informado.

### Concierge

Os Assessores do OnStar podem realizar serviços como agendar reservas em restaurantes e hotéis ou até localizar estabelecimentos de interesse como supermercados, postos de gasolina, hospitais e outros próximos ao veículo.

Para saber mais sobre os serviços Concierge e suas características, acesse [www.chevrolet.com.br/onstar](http://www.chevrolet.com.br/onstar).

## 330 OnStar

### Informações adicionais do OnStar

#### Serviço de transferência

Pressione o botão OnStar (botão número 2) ou ligue para 0800-702-4200 para solicitar a transferência da conta para outro veículo. O Assessor pode cancelar ou remover as informações da conta.

#### Observação

Alguns documentos podem ser solicitados.

#### Venda / transferência do veículo

Pressione o botão OnStar (botão número 2) ou ligue para 0800-702-4200 para solicitar a um Assessor o encerramento dos serviços OnStar se o veículo tiver sido descartado, vendido, transferido ou se o contrato tiver acabado.

#### Reativação para proprietários subsequentes

Pressione o botão OnStar (botão número 2) ou ligue para 0800-702-4200 para falar com um Assessor. O Assessor atualizará os registros do veículo e apresentará os planos de assinatura da OnStar.

#### Observação

Alguns documentos podem ser solicitados e alguns encargos podem ser aplicados.

#### Funcionalidade da OnStar

- Acesse [www.chevrolet.com.br/onstar](http://www.chevrolet.com.br/onstar).
- Ligue para 0800-702-4200.
- Pressione o botão OnStar (botão número 2) para falar com um Assessor.

Os serviços da OnStar estão sujeitos à disponibilidade de sinal do celular e do GPS. O fornecedor de serviço de telefonia também deve ter cobertura, capacidade de rede, recepção e tecnologia compatíveis com os serviços da OnStar. Os serviços que envolvem informações de localização do veículo não podem funcionar a menos que estejam disponíveis sinais GPS não obstruídos e compatíveis com o hardware OnStar. Os serviços OnStar poderão não funcionar se os equipamentos da OnStar não estiverem instalados corretamente ou se não forem mantidos adequadamente. Os serviços OnStar podem não funcionar se equipamentos ou software forem adicionados, conectados ou alterados. Outros problemas fora do controle da OnStar podem impedir a prestação do

serviço, como montanhas, edifícios altos, túneis, clima, projeto e arquitetura do sistema elétrico do veículo, danos ao veículo em uma colisão ou congestionamento ou obstrução da rede de telefone sem fio.

#### Identificação pessoal da OnStar

Uma resposta de segurança a uma pergunta, fornecida pelo cliente durante o processo de inscrição, é necessária para acessar alguns serviços da OnStar. Para alterar a pergunta e a resposta de segurança, acesse [www.chevrolet.com.br/onstar](http://www.chevrolet.com.br/onstar), contate um Assessor do OnStar pressionando o botão OnStar (botão número 2) ou ligue para **0800-702-4200**.

#### Problemas em potencial

Se o veículo não estabelecer conexão continuamente por mais de dez dias, a eficácia do serviço pode ser reduzida. Após dar a partida no veículo e mantê-lo ligado por alguns minutos, o sistema retomará o trabalho.

#### Sistema de Posicionamento Global (GPS)

- Poderão ocorrer obstruções ao GPS em uma cidade grande com edifícios altos, em garagens, nos arredores de aeroportos, em túneis, em

passagens subterrâneas, em uma área de mata densa e em outros locais. Más condições climáticas também podem afetar o desempenho do GPS. Se o sinal do GPS não estiver disponível, o sistema da OnStar ainda deverá funcionar para contatar a OnStar. Entretanto, o OnStar poderá ter dificuldade em identificar a localização exata.

- Em situações de emergência, o OnStar poderá usar a última posição do GPS armazenada para enviar equipes de primeiros socorros.

Uma perda temporária de sinal de celular e GPS pode causar perda da capacidade do assessor da OnStar de realizar determinados serviços.

### **Sinal de celular**

O sinal do celular é necessário para estabelecer comunicação entre o veículo e o centro de atendimento do OnStar.

### **Não foi possível contatar a OnStar**

Se houver uma cobertura de sinal limitada ou a rede do celular tiver atingido a capacidade máxima, o serviço poderá ser afetado. Pressione o botão OnStar (botão número 2) para tentar

realizar a chamada novamente ou tente novamente após dirigir alguns quilômetros até outra área de sinal.

### **Problemas com o veículo e energia**

Os serviços da OnStar precisam que o sistema elétrico do veículo esteja em operação para os recursos para funcionar corretamente. Esses sistemas podem não funcionar se a bateria estiver descarregada ou desconectada.

### **Equipamento elétrico adicional**

O sistema OnStar é integrado na arquitetura elétrica do veículo e é projetado para o equipamento original instalado. Qualquer modificação ao sistema elétrico ou aos equipamentos elétricos adicionados pode prejudicar o funcionamento do sistema OnStar e até impedi-lo. A GM não se responsabiliza pelo não funcionamento do sistema e isto pode não estar coberto na garantia. Nem todos os produtos da GM são compatíveis com o OnStar, certifique-se de instalar produtos validados e compatíveis com o OnStar em concessionárias Chevrolet.

### **Atualizações de software do veículo**

O OnStar pode fornecer atualizações ou alterações de software remotamente ao veículo sem aviso prévio ou consentimento. Estas atualizações ou alterações podem aprimorar ou manter a segurança, a proteção ou a operação do veículo ou dos sistemas do veículo.

As atualizações ou alterações do software podem afetar ou apagar dados ou configurações que estiverem armazenadas no veículo. Estas atualizações ou alterações podem também coletar informações pessoais.

Tais coletas são descritas na declaração de privacidade da OnStar ou divulgadas separadamente no ato da instalação.

Tais atualizações ou alterações também podem fazer com que o sistema comunique-se automaticamente com os servidores do OnStar para coletar informações sobre o status do sistema do veículo, identificar a disponibilidade de atualizações ou mudanças ou fornecê-las. Um contrato ativo com o OnStar constitui anuência a essas atualizações ou alterações de software e concordância relativa ao fornecimento destas, remotamente pelo OnStar, ao veículo.

## 332 Índice

### Índice

<b>A</b>	
Acessórios e modificações .....	235
Acionamento remoto por radiofrequência	
Acionamento remoto por	
radiofrequência (RKE) .....	7
Advertência	
Luz do Sistema de Freio .....	91
Agendamento de manutenção .....	302
Fluidos e lubrificantes	
recomendados .....	306
Airbag	
Adição de equipamento ao	
veículo .....	59
Interruptor de desativação .....	57
Luz .....	88
Luz Indicadora .....	88
Luz indicadora de desativação .....	88
Reparo de veículos equipados	
com airbag .....	58
Verificação do sistema .....	52
Ajuste da lombar .....	39
Bancos dianteiros .....	39
Ajustes	
Lombar, bancos dianteiros .....	39
Alarme	
Sistema antifurto .....	26
Alerta	
Mudança de pista .....	226
Ponto cego lateral (SBZA) .....	226
Alerta de mudança de	
pista (LCA) .....	226
Alerta de ponto cego	
lateral (SBZA) .....	226
Amaciamento de Veículo Novo .....	197
Amaciamento, Veículo Novo .....	197
Antena	
Multibanda .....	128
Antena multibanda .....	128
Aplicativo para dispositivos móveis	
OnStar .....	328
Aplicativo para dispositivos	
móveis da OnStar .....	328
Apoios de cabeça .....	36
Apple CarPlay e Android Auto .....	167
Aquecimento .....	180
Ar Condicionado .....	180
Áreas de armazenamento	
Console central .....	73
Porta-luvas .....	73
Tampa do compartimento de	
carga .....	74
Tampa do painel do	
compartimento de	
carga / compartimento de carga	
traseiro .....	74
Armazenamento do veículo .....	236
Assentos	
Ajuste da lombar, dianteiro .....	39
Ajuste elétrico, dianteiro .....	39
Ajuste, dianteiro .....	39
Apoios de cabeça .....	36
Memória .....	41

Assentos (Continuação)	
Reclinamento de encostos .....	40
Traseira .....	44
Assistência à manutenção na faixa (LKA) .....	228
Assistência ao cliente	
Escritórios .....	323
Atenção	
Cuidado e perigo .....	2
Ativar auxiliar, aative .....	210
Atualizações	
Dados de mapa .....	155
Software .....	125
Atualizações de software .....	125
Atualizações dos dados de mapa ...	155
Áudio	
Bluetooth .....	132
Áudio Bluetooth .....	132
Automático	
Fluido .....	246
Frenagem de emergência (AEB) .....	223
Sistema de Faróis .....	111
Transmissão .....	204
Travas das portas .....	14
Auxiliar de estacionamento .....	217
Auxiliar de partida em aative (HSA) .....	210
Avisos	
Pisca-alerta .....	113

<b>B</b>	
Bancos com memória .....	41
Bancos dianteiros	
Ajuste .....	39
Bancos traseiros .....	44
Barra de suporte do capô .....	238
Bateria .....	255
Economizador de bateria das luzes externas .....	118
Gestão de Carga .....	117
Interruptor de desconexão .....	236
Partida com cabos auxiliares .....	287
Proteção de Energia .....	118
Bluetooth	
Visão geral .....	161, 162, 165
Buzina .....	80
<b>C</b>	
Câmera retrovisora (RVC) .....	217
Capacidades e especificações .....	313
Carga	
Fixações .....	75
Sem fio .....	83
Tampa .....	74
Carregamento sem fio .....	83
Centro de informações do motorista (Driver Information Center - DIC) .....	97
Certificado de garantia internacional .....	316
Chaves .....	5

Cinto de segurança de três pontos ...	47
Cintos de segurança .....	47
Avisos .....	87
Cuidados .....	51
Substituição após acidente .....	52
três pontos .....	47
Uso durante a gravidez .....	51
Cobertura	
Carga .....	74
Cobertura de operação em outros países .....	322
Combustível .....	230
Abastecimento do Tanque .....	231
Aditivos .....	231
Economia, Condução para Maior .....	187
Luz de advertência de nível de combustível baixo .....	95
Medidor .....	86
Como evitar dispositivos de mídia não confiáveis .....	129
Como usar o Sistema .....	123
Como usar o Sistema de navegação .....	133
Como utilizar este Manual .....	2
Compartimentos	
Compartimentos de carga .....	73
Compartimentos de carga	
Extintor de Incêndio .....	75
Veículo .....	236



## 334 Índice

Condução		Controles		Elétrico (Continuação)	
Ambiente .....	186	Direção .....	122	Energia Retida para	
Defensiva .....	187	Controles da direção .....	122	Acessórios (RAP) .....	200
Estradas em Regiões		Conversor catalítico .....	203	Espelhos .....	29
Montanhosas .....	194	Crianças maiores, proteções .....	60	Proteção, Bateria .....	118
Fora de estrada .....	191	Cuidado, perigo e atenção .....	2	Tomadas .....	82
Limites de Carga do Veículo .....	195	Cuidados com a aparência		Travas das portas .....	14
Maior Economia de		Externa .....	291	Vidros .....	31
Combustível .....	187	Interior .....	296	Emergência	
Rodovias Molhadas .....	192	Cuidados com o veículo		OnStar .....	327
Se o Veículo Atolar .....	194	Pressão dos pneus .....	271	Emergência do OnStar .....	327
Sistemas de auxílio .....	220	<b>D</b>		Energia do acessório .....	200
Configurações .....	168	Dados do motor .....	309	Energia retida para	
Contratos		Destino .....	142	acessórios (RAP) .....	200
Marcas registradas e licenças .....	171	Dimensões		Entrada	
Controle		Veículo .....	312	Auxiliar .....	132
Descida de declive .....	213	Dimensões do veículo .....	312	Entrada auxiliar .....	132
Tração e estabilidade eletrônica .....	211	Direção .....	190	Equipamento Elétrico Adicional .....	233
Controle das Luzes Externas .....	109	Ajuste da Roda .....	79	Equipamento Elétrico, Adicional .....	233
Controle de alinhamento		Controles da Roda .....	80	Especificações	
Faróis .....	112	Direção Defensiva .....	187	Pressão dos pneus .....	314
Controle de alinhamento dos		Direção, Sinalizadores .....	113	Especificações e Capacidades .....	313
faróis .....	112	Dispositivo de retenção para		Espelho retrovisor .....	31
Controle de descida de		crianças ISOFIX .....	69	Eletrocromico .....	31
declive (HDC) .....	213	<b>E</b>		Espelhos	
Controle de tração / Controle		Economizador de bateria das		Aquecido .....	30
eletrônico de estabilidade .....	211	luzes externas .....	118	Convexo .....	29
Controle de um Veículo .....	187	Elétrico		Elétrico .....	29
Controle de velocidade de		Ajuste do banco .....	39	Espelhos escamoteáveis .....	29
cruzeiro .....	214			Retrovisor eletrocromico .....	31
Luzes .....	97			Retrovisor manual .....	31

Espeelhos aquecidos .....	30	Faróis (Continuação)		Fluidos e lubrificantes	
Espeelhos convexos .....	29	Lampejador de Farol Alto .....	111	recomendados .....	306
Espeelhos escamoteáveis .....	29	Lembrete de luzes acesas .....	97	Fora da Pista .....	191
Espeelhos retrovisores internos .....	31	Luz Indicadora de Faróis Altos		Condução .....	191
Espeelhos, Retrovisores internos .....	31	Ligados .....	96	Freio de estacionamento elétrico .....	209
Estacionamento .....	202	Luzes de descarga de alta		Freios .....	253
Desengatando a Marcha Park		intensidade (HID) .....	262	Antiblocante .....	208
(Estacionamento) .....	202	Luzes de funcionamento		Assistência .....	210
Estendido .....	202	diurno (DRL) .....	111	Fluido .....	254
Sobre Materiais Combustíveis .....	202	Substituição da lâmpada .....	261	Frenagem .....	189
Verificação do freio		Faróis de milha .....	114	Emergência automática (AEB) .....	223
e mecanismo P		Substituição da lâmpada .....	262	Fusíveis .....	263
(Estacionamento) .....	259	Faróis de neblina		Caixa de fusíveis do	
Estacionamento estendido .....	202	Luzes .....	96	compartimento do motor .....	264
Estacionamento ou ré		Filtro de ar do compartimento de		Caixa de fusíveis do	
Sistemas de auxílio .....	217	passageiros .....	183	compartimento traseiro .....	269
Estepe		Filtro de ar, compartimento de		Caixa de fusíveis do painel de	
Compacto .....	285	passageiros .....	183	instrumentos .....	267
Estepe compacto .....	285	Filtro,		<b>G</b>	
Estradas em Regiões		Limpador de ar do motor .....	247	Garantia do veículo .....	316
Montanhosas .....	194	Fixação de sistemas de proteção		Garantia limitada	
Explicações sobre a cobertura .....	155	infantil .....	71	Peças e acessórios .....	320
Explicações sobre a cobertura		Fluido		Garantia limitada de peças	
do banco de dados .....	155	Freios .....	254	e acessórios .....	320
Extintor de Incêndio .....	75	Lavador .....	253	Garantia limitada do	
<b>F</b>		Transmissão automática .....	246	veículo novo .....	319
Faróis		Fluído de arrefecimento		Gravidez, uso de cintos de	
Automático .....	111	Medidor de Temperatura do		segurança .....	51
Comutador de Farol Alto / Baixo .....	111	Motor .....	86		
Faróis dianteiros visados .....	261	Fluido do lavador .....	253		
Lâmpadas das setas .....	262				

## 336 Índice

### H

Hodômetro parcial .....	85
HVAC .....	180

### I

Identificação do veículo .....	183
Acessórios e modificações .....	235
Identificação de peças .....	308
Manutenção, Informações gerais .....	300
Realizando seu próprio trabalho .....	237
Iluminação	
Controle de iluminação .....	115
Entrada .....	117
LED .....	262
Saída .....	117
Iluminação de entrada .....	117
Iluminação de LED .....	262
Iluminação de saída .....	117
Indicador	
Pedestre à frente .....	93
Veículo à frente .....	93
Indicador de pedestre à frente .....	93
Indicador de veículo à frente .....	93
Informações adicionais	
OnStar .....	330
Informações adicionais do OnStar .....	330
Informações gerais	
Cuidados com o veículo .....	235

### Informações gerais (Continuação)

Serviços e manutenção .....	300
Informações sobre a garantia .....	315
Certificado de garantia internacional .....	316
Cobertura de operação em outros países .....	322
Garantia limitada de peças e acessórios .....	320
Garantia limitada do veículo novo .....	319
Mensagem importante aos proprietários .....	317
Resumo da cobertura .....	317
Veículo .....	316
Informações sobre emissões .....	237
Interruptor de desconexão da bateria .....	236
Interruptores	
Desativação do airbag .....	57
Introdução .....	2, 119

### L

Lâmpada de Aviso do Sistema de Freios	
Estacionamento, elétrico .....	209
Luz de advertência do sistema .....	91
Lâmpada Indicadora de Falhas .....	89
Lâmpadas	
Controles Externos .....	109
Cortesia .....	115
Economizador de bateria das luzes externas .....	118

### Lâmpadas (Continuação)

Funcionamento diurno (DRL) .....	111
Indicador de falha (Verifique o motor) .....	89
Lanternas traseiras .....	262
Leitura .....	116
Lembrete .....	97
Placa de licença .....	262
Teto .....	115
Lâmpadas de leitura .....	116
Lâmpadas halógenas .....	262
Lampejador de Farol Alto .....	111
Lanterna de neblina .....	97
Lanternas	
Advertência do Sistema de Freio .....	91
Advertência do Sistema de Freios Antilock (ABS) .....	92
Assistente de permanência na faixa .....	93
Comutador de Farol Alto / Baixo .....	111
Controle de descida de declive .....	93
Controle de velocidade de cruzeiro .....	97
Desativação do airbag .....	88
Faróis Altos Ligados .....	96
Farol de neblina .....	96
Freio de estacionamento elétrico .....	91
Freio de estacionamento elétrico de serviço .....	92
Indicação do Airbag .....	88
Lampejador de Farol Alto .....	111

Lanternas (Continuação)	Luz de controle	Medidores (Continuação)
Lanterna de neblina ..... 97	Descida de declive ..... 93	Tacômetro ..... 85
Lembretes do cinto de segurança ..... 87	Luz de controle de descida de declive ..... 93	Temperatura do Líquido de Arrefecimento do Motor ..... 86
Luz de advertência de nível de combustível baixo ..... 95	Luz do freio de estacionamento elétrico ..... 91	Velocímetro ..... 85
Modo Reboque / transporte ..... 92	Luz do freio de estacionamento elétrico de serviço ..... 92	Mensagem importante
Pressão do Óleo do Motor ..... 95	Luz do modo Reboque / transporte ... 92	Proprietários ..... 317
Pressão dos pneus ..... 95	Luz do Sistema de Carga da Bateria ..... 89	Mensagens
Segurança ..... 96	Luz indicadora da lanterna de neblina ..... 97	Potência do Motor ..... 101
Sistema de Carga ..... 89	Luz Indicadora de Faróis Altos	Texto ..... 166
Sistema de controle de tração (TCS)/StabiliTrak ..... 94	Ligados ..... 96	Veículo ..... 100
StabiliTrak desativado ..... 94	Luzes de advertência, medidores e indicadores ..... 85	Velocidade do veículo ..... 101
Tração desativada ..... 94	Luzes de cortesia ..... 115	Mensagens de texto ..... 166
Verifique o motor (Indicador de falha) ..... 89	Luzes internas ..... 115	Mídia
Lanternas traseiras ..... 262	Luzes para Uso Diurno (DRL) ..... 111	Como evitar dispositivos não confiáveis ..... 129
Lavador / limpador do vidro traseiro ..... 81	<b>M</b>	Modo de reboque ..... 206
Limpador / Filtro de ar, Motor ..... 247	Manual (Modo manual) ..... 206	Monóxido de carbono
Limpadores	Mapas ..... 140	Exaustão do motor ..... 203
Lavador traseiro ..... 81	Marcas registradas e Contratos de licença ..... 171	Tampa do compartimento traseiro ..... 16, 21
Limpeza	Medidores	Mudança de Marcha
Limpeza externa ..... 291	Aviso de luzes e indicadores ..... 85	Desengatado da Marcha Park (Estacionamento) ..... 202
Limpeza interna ..... 296	Combustível ..... 86	Para a Posição Park (Estacionamento) ..... 201
Luz de advertência de nível de combustível baixo ..... 95	Hodômetro ..... 85	<b>N</b>
Luz de Assistência à manutenção na faixa ..... 93	Hodômetro parcial ..... 85	Navegação do OnStar ..... 328
	Sinalizador de direção ..... 87	<b>O</b>
		Odômetro ..... 85

## 338 Índice

Odômetro (Continuação)	
Percurso .....	85
Óleo	
Luz Indicadora de Pressão .....	95
Motor .....	243
Sistema de vida útil do óleo para motor .....	245
Óleo para motor	
Em funcionamento Enquanto	
Estiver Estacionado .....	203
Escapamento .....	203
Limpador / Filtro de ar .....	247
Luz de verificação (Indicador de falha) .....	89
Luz indicadora de pressão do óleo do motor .....	95
Medidor de Temperatura do Líquido de Arrefecimento do Motor .....	86
Mensagens da Potência .....	101
Partida .....	198
Sistema de arrefecimento .....	248
Sistema de vida útil .....	245
Superaquecimento .....	251
Vista geral do compartimento .....	240
Onde colocar a proteção .....	64
Operação	
Faróis de neblina .....	114
Orientação	
Problemas com a rota .....	154

<b>P</b>	
Para-brisa	
Limpador / Lavador .....	80
Para-sóis .....	33
Parada automática	
Sistema de parada / partida .....	199
Partida com cabos auxiliares .....	287
Partida do Motor .....	198
Partida do veículo, Remota .....	11
Partida remota do veículo .....	11
Peças de reposição	
Airbags .....	59
Perigo, atenção e cuidado .....	2
Personalização	
Veículo .....	101
Peso do veículo .....	311
Pesos	
Veículo .....	311
Pisca-alerta, Sinalizador de Advertência .....	113
Pneu furado .....	279
Trocando .....	281
Pneus	
Alinhamento das rodas e balanceamento dos pneus .....	278
Estepe compacto .....	285
Inspeção .....	276
Luz Indicadora de Pressão .....	95
Operação de monitoramento da pressão .....	273
Pressão .....	271

Pneus (Continuação)	
Quando é o momento para pneus novos .....	277
Rodízio .....	276
Se furar um pneu .....	279
Sistema de monitoramento da pressão .....	271, 273
Substituição das rodas .....	278
Tamanhos diferentes .....	278
Trocando .....	281
Pneus e rodas .....	271
Porta	
Travas .....	12
Travas elétricas .....	14
USB .....	129
Porta USB .....	129
Porta-objetos .....	73
Porta-copos .....	73
Porta-luvas .....	73
Porta-objetos no Console Central .....	73
Posicionamento	
Veículo .....	153
Posicionamento do veículo .....	153
Posições da Ignição .....	197
Pressão	
Pneu .....	314
Pressão dos pneus .....	314
Privacidade	
Registro de dados do veículo .....	324
Problemas com a orientação de rota .....	154

Profundidade da banda de rodagem.....	276	Rodas e pneus .....	271	Sistema de airbag	
Proteções		Rodízio, pneus .....	276	Como o airbag protege? .....	56
Onde colocar .....	64	Rodovias		O que faz o airbag inflar? .....	56
<b>Q</b>		Como Conduzir, Molhadas .....	192	O que você vê depois que um airbag infla? .....	56
Quando é o momento para pneus novos .....	277	<b>S</b>		Onde estão os airbags? .....	54
<b>R</b>		Saídas de ar .....	183	Quando o airbag deve inflar? .....	55
Rádio AM-FM .....	125	Segurança		Verificação .....	59
Rádios		Alarme do veículo .....	26	Sistema de alerta de colisão frontal (FCA) .....	221
Rádio AM-FM .....	125	Luzes .....	96	Sistema de arrefecimento .....	248
Reboque		OnStar .....	328	Sistema de Freios	
Veículo .....	289	Veículo .....	26	Antiblocantes (ABS) .....	208
Recepção de Rádio .....	128	Segurança do OnStar .....	328	Luz de Advertência .....	92
Reclinamento de encostos .....	40	Segurança do veículo		Sistema de frenagem	
Reconhecimento		Trava da coluna de direção .....	27	Pedestre na dianteira (FPB) .....	224
Voz .....	155	Serviço para o sistema de navegação .....	155	Sistema de Frenagem de pedestre na dianteira (FPB) .....	224
Reconhecimento de voz .....	155	Serviços		Sistema de manutenção .....	155
Registradores de dados de eventos .....	324	Aplicações especiais .....	305	Sistema de monitoramento, Pressão dos pneus .....	271, 273
Registradores de dados, Eventos .....	324	Serviços de aplicações especiais .....	305	Sistema de navegação	
Registro de dados do veículo e privacidade .....	324	Seta .....	87	Como usar o Sistema .....	133
Reparo do airbag .....	58	Símbolos		Destino .....	142
Resfriamento .....	180	Sistema de navegação .....	140	OnStar .....	328
Rodas		Sinalizador de Advertência (Pisca-alerta) .....	113	Sistema de parada / partida .....	199
Alinhamento e balanceamento dos pneus .....	278	Sinalizadores de Direção .....	113	Sistema de posicionamento global (GPS) .....	153
substituição .....	278	Sistema		Sistema duplo de controle automático da climatização .....	180
Tamanhos diferentes .....	278	Alerta de colisão frontal (FCA) .....	221		
		Posicionamento global .....	153		
		Sistema de Acionamento remoto por radiofrequência (Remote Keyless Entry - RKE) .....	6, 7		

## 340 Índice

Sistema elétrico		Substituição da lâmpada (Continuação)		Teto	
Caixa de fusíveis do		Lâmpadas da placa de licença ....	262	Teto solar .....	33
compartimento do motor .....	264	Lâmpadas das setas .....	262	Teto solar .....	33
Caixa de fusíveis do		Lâmpadas halógenas .....	262	Tomadas	
compartimento traseiro .....	269	Lanternas traseiras .....	262	Elétrico .....	82
Caixa de fusíveis do painel de		Luzes de descarga de alta		Tração	
instrumentos .....	267	intensidade (HID) .....	262	Luz do Sistema de controle	
Fusíveis .....	263	Nivelamento dos faróis .....	261	(TCS)/StabiliTrak .....	94
Sistemas		Substituição da palheta do		Luz indicadora de desativação .....	94
Assistência ao condutor .....	216	limpador .....	259	Tração nas quatro rodas .....	207, 258
Sistemas antifurto .....	27, 28	Substituição da palheta,		Transmissão	
Sistemas de auxílio		Limpador .....	259	Automático .....	204
a estacionamento e ré .....	217	Substituição de peças do sistema		Fluido, Automática .....	246
Sistemas de auxílio ao motorista ....	216	do cinto de segurança após		Transmissão automática	
Sistemas de auxílio para		acidente .....	52	Manual (Modo manual) .....	206
condução .....	220	Substituição do sistema de airbag ...	59	Verificação da função de	
Sistemas de climatização		Superaquecimento, Motor .....	251	controle do bloqueio do	
Automático duplo .....	180	<b>T</b>		câmbio .....	258
Sistemas de proteção infantil		Tacômetro .....	85	Trava da coluna de direção .....	27
Crianças maiores .....	60	Tampa do painel do		Travamento	
Fixação .....	71	compartimento de		Coluna de direção .....	27
ISOFIX .....	69	carga / compartimento de carga		Travas	
Sistemas .....	61	traseiro .....	74	Porta .....	12
Sistemas de tração		Tampas		Porta automática .....	14
Tração nas quatro rodas .....	207, 258	Painel do compartimento de		Porta elétrica .....	14
StabiliTrak		carga / compartimento de carga		Proteção contra travamento .....	15
Luz indicadora de desativação .....	94	traseiro .....	74	Segurança .....	15
Substituição da estrutura .....	16, 21	Tapetes do piso .....	298	Travas de segurança .....	15
Substituição da lâmpada		Telefone		Triângulo de Segurança .....	75
Faróis .....	261	Apple CarPlay e Android Auto ....	167	Triângulo, Segurança .....	75
Faróis de neblina .....	262	Bluetooth .....	161, 162, 165		

**V**

Veículo

Controle .....	187
Limites de Carga .....	195
Mensagens .....	100
Mensagens de velocidade .....	101
Número de identificação (VIN) ....	308
Partida remota .....	11
Personalização .....	101
Reboque .....	289
Segurança .....	26
Sistema de alarme .....	26
Veículo Atolado .....	194
Veículo em funcionamento	
Enquanto Estiver Estacionado .....	203
Velocímetro .....	85
Ventilação, Ar .....	183
Verificação	
Luz do motor (Indicador de falha) .....	89
Verificação da função de controle do bloqueio do câmbio, Transmissão automática .....	258
Verificação do interruptor do motor de partida .....	258
Verificação do sistema de segurança .....	51
Vidros .....	31
Elétrico .....	31
Visão geral .....	120
Painel de instrumentos .....	3, 78

Visão geral de símbolos .....	140
Visão geral do OnStar .....	326
Visão geral do painel de instrumentos .....	3, 78
Visores .....	33



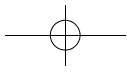
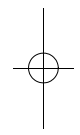
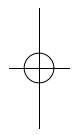
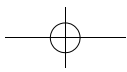



### Bem vindo ao Chevrolet Road Service!

O **Chevrolet Road Service** é válido durante os primeiros 12 meses de garantia após a compra do veículo.

Ao adquirir este novo veículo **Chevrolet**, você passa a fazer parte de um seleto grupo de pessoas privilegiadas com direito a serviços exclusivos que irão lhe garantir tranquilidade em todo o território brasileiro e Mercosul, Argentina, Uruguai e Paraguai.

#### Definições:

*Proprietário:* Titular da propriedade do veículo.

*Usuário:* O condutor do veículo no momento de ocorrência da pane, podendo ser ou não seu proprietário.

*Passageiro(s):* Pessoa(s) que se encontra(m) no interior do veículo no momento da ocorrência da pane, observado o limite máximo de ocupação do veículo determinado por lei.

*Beneficiário:* Proprietário, Usuário e/ou passageiro(s).

*Veículo:* Veículos novos automotores de passageiros ou comerciais leves, que sejam industrializados e/ou comercializados pela General Motors do Brasil Ltda., vendidos por uma Concessionária Chevrolet no Brasil.

*Domicílio:* Lugar onde a pessoa estabelece a sua residência com ânimo definitivo.

*Veículo Turista:* Veículo comercializado pela Rede de Concessionária do Brasil em Viagem pelo Paraguai, Uruguai ou Argentina.

*Pane:* Defeito de fabricação de origem mecânica ou elétrica que: (i) impeça a locomoção do veículo por seus próprios meios ou a utilização do cinto de segurança, (ii) provoque trincas e/ou quebras nos vidros dos veículos, bem como afetem os seus mecanismos de acionamento, impedindo o fechamento dos mesmos. Não se considera pane os casos de atolamento (seja em lama, areia ou valas) bem como problemas decorrentes da instalação de acessórios e equipamentos não

genuínos como, por exemplo, alarmes, que possam levar ao consumo mais elevado da corrente de bateria podendo causar diversos problemas tais quais: mal funcionamento de componentes eletrônicos, curto-circuito, falhas no funcionamento do motor, entre outros.

### 1 - O que é o Chevrolet Road Service?

É um programa de assistência 24 horas (inclusive sábados, domingos e feriados) que oferece tranquilidade e segurança em casos de pane elétrica ou mecânica, dentre outros benefícios.

### 2 - Cobertura Nacional

O Chevrolet Road Service abrange todo o território nacional e é válido para todos os Veículos, de acordo com as condições previstas neste manual. Consulte Serviços Oferecidos em Caso de Pane\* na página X.

### **Cobertura de Veículo Turista nos países do Mercosul: Brasil, Argentina, Uruguai e Paraguai**

Esta cobertura garante os benefícios nas condições previstas neste manual para clientes que adquiriram um veículo através de uma concessionária Chevrolet no Brasil e estejam em viagem pela Argentina, Uruguai ou Paraguai. Não sendo possível a solução do problema na Argentina, Uruguai ou Paraguai o veículo será transportado para a concessionária Chevrolet mais próxima no território brasileiro.

Consulte Serviços Oferecidos em Caso de Pane\* no item 5.

### **3 - Período de Validade do Programa**

O **Chevrolet Road Service** é válido durante os primeiros 12 meses de garantia após a compra do veículo, conforme as regras no Manual do Proprietário. Este período é contado

a partir da data de emissão da Nota Fiscal pela concessionária contra o adquirente do Veículo pela Rede de Serviços Chevrolet.

### **4 - Como Utilizar os Serviços**

Comunique-se com a Central de Atendimento **Chevrolet Road Service** no país de ocorrência da pane e solicite o atendimento no seu idioma (português/espanhol), pelos telefones:

**Brasil: 0-800-702-42-00**

**Argentina: 0-800-5-55-11-15**

**Uruguai: 0-800-5-55-11-153**

**Paraguai:**

**(contatar a telefonista): 0010**

**(chamada a cobrar):**

**0054-11-47-88-11-15**

**A ligação é gratuita em qualquer ponto do país da chamada**

Durante a comunicação com a Central de Atendimento Chevrolet Road Service o proprietário e/ou usuário deverá informar à referida

Central as seguintes informações:

- a) número de Chassis (VIN)
- b) Placa do veículo
- c) Nome completo do proprietário
- d) Nome completo do condutor
- e) Telefone para contato
- f) Lugar preciso onde se encontra veículo
- g) motivo da chamada e;
- h) quilometragem do veículo

### **5 - Serviços Oferecidos em Caso de Pane**

#### **5.1 Conserto no Local**

Na ocorrência de panes passíveis de reparos no local, o **Chevrolet Road Service** providenciará o envio de socorro mecânico, desde que não demande troca de peças, utilização de ferramentais e/ou equipamentos específicos. São considerados tecnicamente impossíveis de serem realizados no local todos e quaisquer reparos, mesmo que de fácil execução, que ponham em risco a garantia de fábrica do veículo ou a segurança dos passageiros.

### 5.2 Reboque/Guincho

Não sendo possível o Conserto no Local, o **Chevrolet Road Service** enviará um reboque que direcionará o veículo para a Concessionária Chevrolet mais próxima, desde que localizada a uma distância de até 200 km do local da pane do veículo, ficando a critério do **Chevrolet Road Service** a escolha da concessionária. Nos casos em que o reboque até a Concessionária mais próxima exceda o limite de até 200 km e o proprietário e/ou usuário ainda assim opte pela utilização dos Serviços Road Service arcará o proprietário e/ou usuário com o valor correspondente à quilometragem excedente; ou seja, este terá direito a gratuidade do transporte por até 200 (duzentos) quilômetros contados do local do evento, devendo arcar com os quilômetros excedentes até seu destino final. Ao optar por esse serviço, deverá o proprietário e/ou usuário negociar, antecipadamente, os valores a serem despendidos e a forma de pagamento, através da

Central de Relacionamentos do **Chevrolet Road Service**. Ocorrendo a pane em veículos enquadrado na categoria comercial leve, o proprietário e/ou usuário deverá providenciar previamente a remoção de eventual carga que prejudique ou impeça o seu reboque. O **Chevrolet Road Service** não se responsabilizará em momento algum pela carga. O **Chevrolet Road Service** também não se responsabilizará por objetos deixados no interior do veículo. Caso a pane ocorra fora do horário comercial e a concessionária não puder receber o veículo, este será levado a um local seguro (estacionamento/base do prestador) às custas da Chevrolet, até que possa ingressar em uma concessionária Chevrolet (no primeiro dia útil após a ocorrência).

### 5.3 Veículo Emergencial

Para veículos que ingressarem em uma Concessionária Chevrolet, exclusivamente através do **Chevrolet Road Service**, em decorrência de defeito que o impeça de se

locomover por meios próprios por mais de três dias úteis (prazo confirmado pela concessionária ao **Chevrolet Road Service**), o **Chevrolet Road Service** colocará à disposição do proprietário e/ou usuário autorizado, um veículo emergencial, 1.0l, com ar condicionado e direção hidráulica, preferencialmente da marca Chevrolet, escolhido a critério do **Chevrolet Road Service**, por um período máximo de 4 dias corridos e desde que haja disponibilidade nas empresas locadoras de automóveis localizadas em um raio de até 100 km do local onde estiver o proprietário. O fornecimento do veículo emergencial está sujeito à disponibilidade de horário de funcionamento das locadoras credenciadas e respeitará as regras nacionais de locação de veículos. Caso haja uma pane numa sexta-feira e o veículo não seja reparado pela Concessionária Chevrolet, o **Chevrolet Road Service** localará um veículo emergencial na segunda-feira subsequente. Para panes ocorridas no sábado e domingo, poderá ser

## Road Service

oferecido um meio de transporte alternativo de acordo com o item 5.7 deste manual (panes ocorridas acima de 50 km do município do domicílio do usuário) e posteriormente, na segunda-feira subsequente, o veículo emergencial de acordo com as condições previstas no primeiro e segundo parágrafo deste item.

**Não será permitido ao proprietário e/ou usuário autorizado escolher o modelo do veículo emergencial.**

Apenas poderá usufruir do benefício do veículo emergencial o proprietário e/ou usuário autorizado que se enquadrar nos requisitos dispostos nas normas nacionais de locação de veículos, principalmente a obrigatoriedade de possuir e portar: habilitação há mais de dois anos, ser maior de 21 anos, ter em mãos carteira de identidade, CPF, cartão de crédito válido e com limite disponível para caução e se comprometer a devolver o veículo emergencial na mesma agência e localidade onde o retirou, ao término das diárias a que tem direito, ou

antes, se for o caso, sob pena de ser responsabilizado pelos custos e prejuízos decorrentes de sua omissão.

Para efetiva liberação do veículo emergencial é obrigatório a caução da quantia exigida pela locadora. Para sua comodidade, verifique junto à locadora as condições e valores obrigatórios a serem caucionados. O **Chevrolet Road Service** se responsabilizará apenas pelas despesas referentes às diárias de locação, quilômetros rodados e seguro básico do veículo. Os gastos com combustível, despesas cobradas pela locadora em casos de roubo, furto e acidentes, bem como despesas inerentes à circulação do veículo (pedágios, multas, estacionamento, etc.) serão suportadas pelo proprietário e/ou usuário autorizado, obrigando-se ainda este a cumprir todas as demais exigências feitas pela locadora com relação à retirada, à entrega e a utilização do veículo emergencial que vier a ser locado. Eventuais danos de qualquer natureza, incluindo material ou

moral, inclusive a terceiros, decorrentes de mau uso e/ou acidentes de trânsito, serão de exclusiva responsabilidade do proprietário e/ou usuário autorizado.

**ATENÇÃO: este serviço não é disponível à proprietário e/ou usuário autorizado de veículo adquirido por pessoa jurídica e/ou de uso comercial (taxistas, locadoras de veículos, frotistas, autoescolas, produtor rural, entre outros).**

**Em caso de dúvidas quanto à elegibilidade do programa consulte o canal de atendimento específico para Frotistas no site da Chevrolet.**

### 5.4 Troca de Pneus

Para os casos de problemas com pneus furados ou quebra de roda, o **Chevrolet Road Service** enviará um prestador de serviços para efetuar a substituição do mesmo pelo estepe do veículo. Este serviço não cobre o reparo do pneu ou da roda.

### 5.5 Pane por falta de Combustível (Pane Seca)

Em caso de Pane por Falta de Combustível, não sendo este um fato decorrente de negligência do proprietário, o **Chevrolet Road Service** enviará um reboque para levar o veículo até o posto de abastecimento mais próximo.

### 5.6 Abertura da Porta do Veículo

Em caso de perda ou quebra de chave fora do veículo ou na fechadura da porta, ou ainda, de esquecimento dentro do veículo, o **Chevrolet Road Service**, enviará um prestador de serviço para proceder exclusivamente a abertura da porta do veículo. Para clientes ONSTAR: no caso de destravamento das portas, o proprietário do veículo deverá acionar a Central OnStar através do 0800 ou do aplicativo para solicitar o destravamento das portas.

Este serviço só será executado mediante a apresentação do documento do veículo ou algum documento que comprove a propriedade do mesmo.

### 5.7 Serviços prestados no caso de panes ocorridas a uma distância maior de 50 Km do limite do município onde reside o proprietário do veículo

Caso a Pane ocorra em município diferente da residência do proprietário e/ou usuário e a uma distância maior que 50 km contados do limite do Município no qual reside o proprietário e/ou usuário e ainda assim este opte pela utilização do **Chevrolet Road Service** arcará o mesmo com o valor correspondente à quilometragem excedente, ou seja, o proprietário e/ou usuário autorizado terá direito à gratuidade do transporte por 50 (cinquenta) quilômetros contados a partir do local do evento. Ao optar por esse serviço, deverá o proprietário e/ou usuário autorizado negociar, antecipadamente, os valores a serem despendidos e a forma de

pagamento através da Central de Relacionamento do **Chevrolet Road Service**.

### 5.8 Transporte Alternativo

Caso o veículo necessite permanecer em uma Concessionária Chevrolet para conserto em razão de pane devidamente atendida pelo **Chevrolet Road Service**, será providenciado o retorno dos beneficiários até o município da residência do usuário ou até seu destino, desde que a distância até o destino seja igual ou inferior a distância até seu domicílio. A definição do meio de transporte alternativo ficará a critério do **Chevrolet Road Service** em função da disponibilidade de transporte e da distância, podendo ser realizado por via aérea (linha regular, classe econômica), rodoviária (táxi ou ônibus, sendo leito quando possível), fluvial e marítima. O retorno dos beneficiários poderá envolver a combinação de mais de um meio de transporte alternativo.

### 5.9 Hospedagem

Se, em virtude de falha na estrutura do transporte local ou de possíveis dificuldades devido ao horário da ocorrência da pane, e não sendo possível, por estes motivos, o fornecimento de transporte alternativo para o retorno ao domicílio dos beneficiários do veículo, o **Chevrolet Road Service** oferecerá 1 (uma) diária de hospedagem, acomodação tipo standard, em hotel mais próximo de sua rede credenciada para todos os beneficiários do veículo no momento da pane, de acordo com as disponibilidades da infraestrutura hoteleira local. Será coberta apenas a diária do hotel, correndo as demais despesas por conta dos beneficiários.

### 5.10 Retirada do Veículo Reparado

Após efetuado o conserto do veículo, sem que o proprietário e/ou usuário esteja nas proximidades da Concessionária Chevrolet responsável pelo reparo, o

**Chevrolet Road Service** colocará à disposição do proprietário e/ou usuário ou da pessoa por ele designada (através de autorização por escrito), uma alternativa para retirada do veículo reparado. A definição do transporte ficará a critério do **Chevrolet Road Service** em função da disponibilidade de transporte e da distância, podendo ser realizado por via aérea (linha regular, classe econômica), rodoviária (táxi ou ônibus, sendo leito quando possível), fluvial e marítima. O meio de Transporte utilizado obedecerá as condições descritas neste manual.

Condição Especial: para as panes ocorridas no domicílio do usuário ou a menos de 50 km do domicílio, o usuário terá direito aos benefícios da condição de retirada do veículo consertado somente se:

A concessionária esteja localizada a mais de 50 km do domicílio.

### 6 - Veículo Turista

O **veículo turista** será atendido de acordo com as condições previstas neste manual **Chevrolet Road Service**.

A General Motors sediada no local onde ocorrer a pane, absorverá o custo da mão-de-obra e peças, objeto de garantia (Veja o Manual do Proprietário - item: Funcionamento da cobertura da garantia em país estrangeiro).

Ao viajar, certifique-se sobre as condições regulamentadas de tráfego de veículos em cada país, bem como toda a documentação necessária. Também não se esqueça de levar o Manual do Proprietário devidamente atualizado.



### 7 - Exclusões

Além dos casos já relacionados, os serviços do **Chevrolet Road Service** não serão oferecidos nas seguintes condições:

- Caso ocorra fato de força maior, de acordo com o Código Civil Brasileiro, que impeçam a prestação dos Serviços Road Service.
- Inconveniente mecânico ou elétrico resultante de colisão, incêndio, roubo ou furto do veículo, utilização do veículo em competições esportivas e/ou em treinos preparatórios.
- Qualquer ocorrência que não se caracterize como pane mecânica e/ou elétrica envolvendo o veículo, exceto os serviços e suas respectivas condições que estão previstas neste manual.
- Comprovada a utilização indevida do veículo.

- Danos oriundos da instalação de peças e/ou acessórios não genuínos.

- Veículos transformados e/ou descaracterizados.

- Serviços solicitados diretamente pelo proprietário e/ou usuário autorizado, sem a prévia autorização do **Chevrolet Road Serviço**.

A não utilização dos benefícios disponíveis neste programa, pelo proprietário e/ou usuário autorizado, não lhe dará o direito de pleitear seu ressarcimento a qualquer título ou eventuais atendimentos alternativos de qualquer espécie.

A Chevrolet reserva-se o direito de, a qualquer momento, sem aviso e/ou comunicação prévia, modificar, alterar, cancelar e/ou substituir os serviços e benefícios aqui oferecidos, no todo ou em parte, seja por motivos técnicos ou comerciais, sem incorrer em qualquer responsabilidade ou obrigação para a rede autorizada, comprador adquirente ou terceiros,

não assumindo nenhuma outra responsabilidade além daquelas expressas neste manual.

### 8 - Veículo com tecnologia OnStar ativada

As solicitações de serviços descritas neste manual podem ser solicitados através do OnStar, pois as mesmas serão devidamente direcionados ao Chevrolet Road Service.

## Quadro de Controle das Revisões

### Instruções para uso

A Concessionária deverá carimbar e assinar o quadro correspondente a cada revisão que efetuar, indicando a quilometragem, o nº da Ordem de Serviço e a data em que o serviço foi executado. Caso o veículo pertença ao programa exclusivo para frotas e/ou locadoras de veículos, consulte o livreto "Guia de Revisões Específico para Frotas". Para maiores informações, entre em contato com uma concessionária Chevrolet.

### Revisão de Entrega

Data: ..... / ..... / .....

Carimbo Concessionária

O. S.: ..... km: .....

### 1ª Revisão Especial aos 10.000 km

Data: ..... / ..... / .....

Carimbo Concessionária

O. S.: ..... km: .....

### 2ª Revisão aos 20.000 km

Data: ..... / ..... / .....

Carimbo Concessionária

O. S.: ..... km: .....

### 3ª Revisão aos 30.000 km

Data: ..... / ..... / .....

Carimbo Concessionária

O. S.: ..... km: .....

### 4ª Revisão aos 40.000 km

Data: ..... / ..... / .....

Carimbo Concessionária

O. S.: ..... km: .....

### 5ª Revisão aos 50.000 km

Data: ..... / ..... / .....

Carimbo Concessionária

O. S.: ..... km: .....

### 6ª Revisão aos 60.000 km

Data: ..... / ..... / .....

Carimbo Concessionária

O. S.: ..... km: .....

### 7ª Revisão aos 70.000 km

Data: ..... / ..... / .....

Carimbo Concessionária

O. S.: ..... km: .....

## Quadro de Controle das Revisões

<p><b>8ª Revisão aos 80.000 km</b></p> <p>Data: ..... / ..... / .....</p> <p>Carimbo Concessionária</p> <p>O. S.: ..... km: .....</p>	<p><b>9ª Revisão aos 90.000 km</b></p> <p>Data: ..... / ..... / .....</p> <p>Carimbo Concessionária</p> <p>O. S.: ..... km: .....</p>	<p><b>10ª Revisão aos 100.000 km</b></p> <p>Data: ..... / ..... / .....</p> <p>Carimbo Concessionária</p> <p>O. S.: ..... km: .....</p>
<p><b>11ª Revisão aos 110.000 km</b></p> <p>Data: ..... / ..... / .....</p> <p>Carimbo Concessionária</p> <p>O. S.: ..... km: .....</p>	<p><b>12ª Revisão aos 120.000 km</b></p> <p>Data: ..... / ..... / .....</p> <p>Carimbo Concessionária</p> <p>O. S.: ..... km: .....</p>	<p><b>13ª Revisão aos 130.000 km</b></p> <p>Data: ..... / ..... / .....</p> <p>Carimbo Concessionária</p> <p>O. S.: ..... km: .....</p>
<p><b>14ª Revisão aos 140.000 km</b></p> <p>Data: ..... / ..... / .....</p> <p>Carimbo Concessionária</p> <p>O. S.: ..... km: .....</p>	<p><b>15ª Revisão aos 150.000 km</b></p> <p>Data: ..... / ..... / .....</p> <p>Carimbo Concessionária</p> <p>O. S.: ..... km: .....</p>	<p><b>16ª Revisão aos 160.000 km</b></p> <p>Data: ..... / ..... / .....</p> <p>Carimbo Concessionária</p> <p>O. S.: ..... km: .....</p>

## Quadro de Controle das Trocas de Óleo do Motor

### Instruções para uso

A Concessionária deverá carimbar e assinar o quadro correspondente a cada Troca de Óleo que efetuar, indicando a quilometragem, o nº da Ordem de Serviço e a data em que o serviço foi executado. Caso o veículo pertença ao programa exclusivo para frotas e/ou locadoras de veículos, consulte o livreto "Guia de Revisões Específico para Frotas". Para maiores informações, entre em contato com uma concessionária Chevrolet.

### Troca de Óleo aos 5.000 km

Data: ..... / ..... / .....

Carimbo Concessionária

O. S.: ..... km: .....

### Troca de Óleo aos 10.000 km

Data: ..... / ..... / .....

Carimbo Concessionária

O. S.: ..... km: .....

### Troca de Óleo aos 15.000 km

Data: ..... / ..... / .....

Carimbo Concessionária

O. S.: ..... km: .....

### Troca de Óleo aos 20.000 km

Data: ..... / ..... / .....

Carimbo Concessionária

O. S.: ..... km: .....

### Troca de Óleo aos 25.000 km

Data: ..... / ..... / .....

Carimbo Concessionária

O. S.: ..... km: .....

### Troca de Óleo aos 30.000 km

Data: ..... / ..... / .....

Carimbo Concessionária

O. S.: ..... km: .....

### Troca de Óleo aos 35.000 km

Data: ..... / ..... / .....

Carimbo Concessionária

O. S.: ..... km: .....

## Quadro de Controle das Trocas de Óleo do Motor

<p><b>Troca de Óleo aos 40.000 km</b></p> <p>Data: ..... / ..... / .....</p> <p>Carimbo Concessionária</p> <p>O. S.: ..... km: .....</p>	<p><b>Troca de Óleo aos 45.000 km</b></p> <p>Data: ..... / ..... / .....</p> <p>Carimbo Concessionária</p> <p>O. S.: ..... km: .....</p>	<p><b>Troca de Óleo aos 50.000 km</b></p> <p>Data: ..... / ..... / .....</p> <p>Carimbo Concessionária</p> <p>O. S.: ..... km: .....</p>
<p><b>Troca de Óleo aos 55.000 km</b></p> <p>Data: ..... / ..... / .....</p> <p>Carimbo Concessionária</p> <p>O. S.: ..... km: .....</p>	<p><b>Troca de Óleo aos 60.000 km</b></p> <p>Data: ..... / ..... / .....</p> <p>Carimbo Concessionária</p> <p>O. S.: ..... km: .....</p>	<p><b>Troca de Óleo aos 65.000 km</b></p> <p>Data: ..... / ..... / .....</p> <p>Carimbo Concessionária</p> <p>O. S.: ..... km: .....</p>
<p><b>Troca de Óleo aos 70.000 km</b></p> <p>Data: ..... / ..... / .....</p> <p>Carimbo Concessionária</p> <p>O. S.: ..... km: .....</p>	<p><b>Troca de Óleo aos 75.000 km</b></p> <p>Data: ..... / ..... / .....</p> <p>Carimbo Concessionária</p> <p>O. S.: ..... km: .....</p>	<p><b>Troca de Óleo aos 80.000 km</b></p> <p>Data: ..... / ..... / .....</p> <p>Carimbo Concessionária</p> <p>O. S.: ..... km: .....</p>

## 1ª REVISÃO (ESPECIAL)

### VEÍCULO VIN

Proprietário: .....  
Executada aos: ..... km    Data: ..... / ..... / .....  
Concessionária: .....  
Cidade: .....    Estado: .....

Declaro ter sido atendido quanto aos serviços de revisão especial previstos no "Plano de Manutenção Preventiva" deste Manual.

1ª VIA

.....  
Assinatura do proprietário

Sr. Concessionário Vendedor:

Este cupom é comprovante de que a Revisão Especial foi executada a contento. Portanto, em seu interesse, peça ao cliente para assiná-lo e guardá-lo em seu arquivo.

Os serviços correspondentes a esta revisão estão indicados no "Plano de Manutenção Preventiva", deste Manual.

**IMPORTANTE:** Caso o veículo atendido tenha sido vendido por outra Concessionária, envie-lhe a 1ª via deste cupom e guarde a 2ª como comprovante.

### 1ª REVISÃO (ESPECIAL)

#### VEÍCULO VIN

Proprietário: .....

Executada aos: ..... km      Data: ..... / ..... / .....

Concessionária: .....

Cidade: .....      Estado: .....

Declaro ter sido atendido quanto aos serviços de revisão especial previstos no "Plano de Manutenção Preventiva" deste Manual.

2ª VIA

Assinatura do proprietário

Sr. Concessionário Vendedor:

Vimos informar a V. Sa. que executamos os serviços de Revisão Especial ao término do primeiro ano de uso ou aos 10.000 km (o que ocorreu primeiro) no veículo identificado no verso, pelo que lhe solicitamos, através deste, providenciar o correspondente reembolso.

Atenciosamente,

Carimbo da  
Concessionária  
Atendadora

Assinatura da Concessionária Atendadora

## Termo de Recebimento e Ciência

Declaro por intermédio do presente que recebi da Concessionária \_\_\_\_\_  
\_\_\_\_\_ o Manual do Proprietário e toda literatura  
relativa ao veículo modelo \_\_\_\_\_  
\_\_\_\_\_, chassi \_\_\_\_\_, que adquiri  
nesta data.

Declaro também que fui informado (a) que as condições da Revisão Chevrolet estão disponíveis no site [www.chevrolet.com.br](http://www.chevrolet.com.br) e li e estou ciente dos termos e condições constantes do Certificado de Garantia, Condições Gerais do Chevrolet Road Service e demais literaturas.

Local: \_\_\_\_\_ Data: \_\_\_\_ / \_\_\_\_ / \_\_\_\_

Nome do comprador: \_\_\_\_\_

R.G. ou C.P.F. \_\_\_\_\_

Endereço: \_\_\_\_\_

Telefone: ( \_\_\_\_\_ ) \_\_\_\_\_

Assinatura:



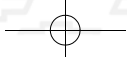
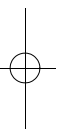

## QUADRO DE IDENTIFICAÇÃO DO PROPRIETÁRIO

NÚMERO DE IDENTIFICAÇÃO DO VEÍCULO

DATA DE ENTREGA

VALIDADE DE GARANTIA

DE

À

OU

KM

NOME DO 1º PROPRIETÁRIO

NOME DO 2º PROPRIETÁRIO

NOME DO 3º PROPRIETÁRIO

FINALIDADE DE UTILIZAÇÃO

Destinatário final

Comercial

VELOCÍMETRO SUBSTITUÍDO EM

COM

KM

Carimbo da  
Concessionária

CONCESSIONÁRIA VENDEDORA

Nº

ENDEREÇO

CEP

CIDADE

ESTADO

CNPJ

INSCR. EST.

TELEFONE

NOTA FISCAL DE VENDA

DATA

ASSINATURA

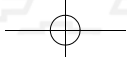
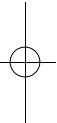

## QUADRO DE INFORMAÇÕES GERAIS – EQUINOX

Este quadro de informações foi elaborado para facilitar a consulta das especificações mais utilizadas.

### Pneus

**Calibragem:** Deve ser feita com os pneus frios

Pressão dos pneus em condições de carga Psi (kPa)		
Pneus	Dianteiros	Traseiros
225/60 R18	35 (240)	35 (240)
235/50 R19	35 (240)	35 (240)

### Especificação de pneu reserva de uso temporário

Medida	Pressão Psi (kPa)
T125/70 R17 98M	60 (420)
T135/70 R16 100M	

### Óleo do motor

#### Período de troca

- A cada **5.000 km** ou **6 meses**, o que ocorrer primeiro, se o veículo estiver sujeito a **CONDIÇÕES SEVERAS DE USO** (verifique maiores detalhes no manual do proprietário).
- A cada **10.000 km** ou **12 meses**, o que ocorrer primeiro, se nenhuma das condições de uso severo ocorrerem.

#### Tipos de óleos especificados

2.0L - Óleo especificado Dexos 1 SAE 5W30; 2ª geração.

1.5L - Óleo especificado Dexos 1 SAE 0W20

**Quantidade de óleo no cárter do motor:** 2.0L AWD 5,70 litros (com a troca do filtro)

1.5L FWD 4,00 litros (com a troca do filtro)

1.5L AWD 5,00 litros (com a troca do filtro)

MY20\_Equinox\_98551892\_POR\_20191220\_V0.2