

As informações e descrições dos equipamentos, contidas neste Manual, tomaram como base um veículo totalmente equipado com os opcionais e acessórios disponíveis na data da publicação indicada na lombada.



Brasil 0800-702-4200
Argentina 0800-555-11-15
Uruguai 0800-1115
Paraguai 0010 (a cobrar)
0054-11-478-81-115



CONGRATULAÇÕES

Omega 07/07

Você acaba de fazer uma excelente escolha na aquisição deste veículo Chevrolet. Isso nos dá muita satisfação porque você acreditou no nosso trabalho. Os veículos Chevrolet são produzidos pela primeira montadora da América do Sul a conquistar a Certificação QS9000 3ª edição, em complemento à Certificação ISO 9001 conquistada anteriormente. Todo esse empenho existe para lhe oferecer o que há de melhor em matéria de conforto, segurança, alta tecnologia e o prazer de dirigir um veículo Chevrolet.

O Chevrolet Omega incorpora muitos itens, que certamente irão satisfazer o seu elevado nível de exigência, principalmente no que diz respeito ao desempenho e ao estilo.

Este Manual foi feito para auxiliá-lo a conhecer melhor o seu veículo, para que você possa desfrutar ao máximo todas as vantagens e benefícios que os equipamentos do seu Chevrolet Omega têm a lhe oferecer. Leia atentamente e descubra como manuseá-los corretamente, quanto ao seu funcionamento e aos cuidados necessários para que o seu veículo tenha vida longa. Recomendamos uma leitura atenta do *Certificado de Garantia, na Seção 14* e do *Plano de Manutenção Preventiva, na Seção 13* deste Manual.

Algumas instruções deste Manual são mostradas em destaque, em razão da importância das mesmas. Confira as ilustrações abaixo:

 **Atenção!** Este símbolo aparece junto a um texto que alerta sobre cuidados para evitar danos pessoais.

 **Nota** Este símbolo aparece junto a um texto que alerta sobre cuidados necessários para o bom funcionamento do veículo ou evitar danos ao mesmo.

 Este símbolo indica um procedimento proibido, que pode causar danos pessoais ou ao veículo.

Após a leitura deste Manual, esperamos que você desfrute de todas as vantagens que o seu Chevrolet Omega tem a lhe oferecer.

General Motors do Brasil Ltda.

Você pode conhecer um pouco mais sobre a GM e os produtos Chevrolet, acessando o site:

www.chevrolet.com.br



Índice alfabético	Seção 1
Índice ilustrado	Seção 2
Serviços e facilidades	Seção 3
Opcionais e acessórios	Seção 4
Proteção ao meio ambiente	Seção 5
Comandos e controles	Seção 6
Cinto de segurança e "Air bag"	Seção 7
Dirigindo em condições adversas	Seção 8
Em caso de emergência	Seção 9
Conforto e conveniência	Seção 10
Limpeza e cuidados com o veículo	Seção 11
Especificações	Seção 12
Serviços e manutenção	Seção 13
Certificado de garantia	Seção 14

SEÇÃO 1

ÍNDICE ALFABÉTICO

Este índice foi elaborado de tal forma a facilitar uma consulta rápida e, por isso, o mesmo item poderá aparecer mais de uma vez com nomes diferentes. (Exemplo: "Espelho retrovisor externo", encontrado na letra "E", poderá aparecer também na letra "R" como "Retrovisor externo")

A

ABS (sistema de freio antiblocante).....	6-73
Aviso de falha	6-6, 6-74
Luz indicadora.....	6-3
Acendedor de cigarros	10-35
Acessórios do veículo	4-1
Tomada de energia.....	10-36
"Air bag"	
De cortina	7-10
Frontal	7-7
Indicador de falha do "Air bag".....	6-1, 7-6
Lateral.....	7-9
Luz indicadora do "Air bag".....	7-6
Recomendações importantes sobre o sistema "Air bag".....	7-6
Alarme antifurto	6-52
Em caso de abertura forçada	6-53
Ligar e desligar o sistema.....	6-52
Movimento sem-fim das fechaduras	6-54
Notas sobre o sistema de alarme	6-53
Travamento e destravamento das portas com a chave	6-54
Travamento e destravamento das portas pelo interior do veículo	6-51
Trava de segurança para crianças....	6-55
Alças.....	10-38

Alternador	
Ficha técnica	12-3
Antena do rádio.....	10-19
Ao carregar o veículo	6-68
Avisos e advertências.....	6-5
Alarme ativado.....	6-14
Alternador	6-5
Baixo nível ou pressão de óleo	6-6
Carga baixa da bateria	6-13
Controle de estabilidade.....	6-9
Controle de velocidade constante....	6-13
Descanso	6-13
Freio de estacionamento e falha do sistema hidráulico do freio	6-7
Manutenção do veículo.....	6-12
Manutenção requerida.....	6-11
Modo de segurança	6-11
Modo esportivo	6-10
Muito pouco combustível.....	6-10
Pouco combustível	6-9
Pré-tensionadores dos cintos de segurança ou sistema "Air bag".....	6-8
Seleção ativa	6-10
Serviço	6-12
Sistema de freio antiblocante (ABS) ...	6-6
Superaquecimento	6-7
Velocidade máxima	6-8
Verificar motor.....	6-11

B

Bancos	
Ajuste do encosto	6-66
Ajustes do encosto central do banco traseiro	6-67
Descansa-braço do banco traseiro ...	6-67
Encosto de cabeça ativo	6-65
Programação de ajuste do banco do motorista e retrovisores externos.....	6-66
Regulagem do apoio lombar	6-65
Regulagem dos assentos dos bancos dianteiros	6-64
Bateria	9-11
Ficha técnica	12-3
Luz indicadora de carga da bateria	6-1, 6-13
Partida com bateria descarregada....	9-13
Partida com cabos auxiliares.....	9-13
Prevenção e cuidados com componentes eletrônicos	9-12
Reciclagem obrigatória.....	9-11
Sistema de proteção contra descarga.....	6-39, 9-12
Substituição.....	9-11
Bolsa porta-objetos dos bancos dianteiros	10-38
Bluetooth.....	10-33
Botão bluetooth.....	10-34
Definições.....	10-34

Funcionamento do telefone celular	10-33
Buzina	6-31

C

Caixa de fusíveis	9-14
Caixa de fusíveis e relés do compartimento de carga (capacidade e circuito elétrico protegido)	9-20
Caixa de fusíveis e relés do compartimento do motor (capacidade e circuito elétrico protegido)	9-18
Caixa de fusíveis e relés do painel de instrumentos (capacidade e circuito elétrico protegido)	9-16
Capacidades de lubrificantes e fluidos ...	12-6
Capô do motor	9-5
Carroceria	
Ficha técnica	12-4
Certificado de garantia	14-1
Chassi	
Localização do número	12-1
Chave com controle remoto	6-47
Chave de identificação personalizada	6-47
Chave do porta-luvas	6-47
Cópia da chave	6-47
Chave de roda	9-1
Chevrolet Road Service	3-2
Cintos de segurança	
Ajuste da altura do cinto de três pontos	7-3
Como usar corretamente	7-2

Luz de advertência do cinto do motorista	6-2
Luz indicadora de falha	6-1, 6-8
Posição correta dos encostos dos bancos	7-2
Pré-tensionadores do cinto	7-3
Uso correto durante a gestação	7-3
Uso correto em crianças maiores	7-5
Uso correto em crianças pequenas	7-4
Cinzeiro dianteiro	10-35
Cinzeiro traseiro	10-36
Combustível	
Abastecimento	13-5
Aditivo	13-6
Indicador do nível de combustível	6-3
Tanque de combustível	13-5
Computador de bordo	6-25
Interruptores	6-4
Personalização	6-15
Condicionador de ar	
Controle de temperatura	6-42
Controles	6-42
Difusores de saídas de ar	6-41
Direcionamento do ar	6-41
Finalidade do controle de climatização	6-45
Informações sobre o uso	6-45
Modo automático	6-43
Recirculação interna do ar	6-44
Sensor solar	6-45
Sistema de ventilação	6-41
Temperatura externa	6-44

Condições severas de uso	13-16
Console central	10-36
Conta-giros (tacômetro)	6-2
Controle eletrônico de estabilidade (ESP)	6-9, 6-70
Controle de emissões	5-2
Controles remotos no volante de direção	6-3
Controle de velocidade de cruzeiro	6-33
Cuidados com o veículo	
Cuidados adicionais	11-2
Cuidados com a aparência	11-1
Limpeza externa	11-1
Limpeza interna	11-1

D

Desembaçador do vidro traseiro	6-44
Difusores de saídas de ar	6-41
Dimensões gerais do veículo	12-2
Direção hidráulica	
Nível de óleo	13-8
Troca de óleo	13-7
Dirigindo ecologicamente	5-1
Dirigindo em condições adversas	
À noite	8-3
Ao estacionar o veículo	8-7
Aquaplanagem	8-4
Em trechos alagados	8-2
Na chuva	8-3
Na lama ou areia	8-1
Na neblina	8-5

SEÇÃO 1

ÍNDICE ALFABÉTICO

E

Eixo traseiro	
Nível de óleo	13-7
Troca de óleo	13-7
Encosto de cabeça ativo	6-65
Especificações do veículo	12-2
Espelho retrovisor interno	6-57
Espelhos retrovisores externos	6-57
Estepe (roda reserva)	9-1
Etiquetas de identificação	12-1
Extintor de incêndio	9-28

F

Faróis	
Farol alto	6-36
Lampejador	6-37
Luz indicadora de farol alto/lampejador	6-2
Farol baixo	6-36
Substituição das lâmpadas	9-22
Farol de neblina	
Interruptor	6-36
Luz indicadora	6-1
Substituição da lâmpada	9-27
Ferramentas (macaco, chave de roda) ...	9-1
Ficha técnica do veículo	12-3
Filtro de ar	13-3
Filtro de óleo do motor	13-3
Fluidos	
Capacidades	12-6
Recomendação, verificações e trocas	12-6

Freios

ABS (sistema de freio antibloqueante)	6-73
De estacionamento	6-73
De serviço	6-72
Ficha técnica	12-4
Fluido	13-8
Luz indicadora do freio de estacionamento	6-2
Luz indicadora do sistema de freio antibloqueante (ABS)	6-3
Pastilhas	13-9
Fusíveis	9-14
Substituição	9-15

G

Garantia	
Certificado	14-1
Geometria da direção	12-5

H

Hodômetro	6-15
Hodômetro parcial	6-16

I

Identificações no veículo	12-1
Ignição e partida	6-28
Iluminação	6-25
Indicador de temperatura do líquido de arrefecimento do motor	6-1
Indicador do nível de combustível	6-3
Índice ilustrado	2-1
INFOCARD	3-3
Intervalo máximo para troca de óleo do motor	13-16

L

Lâmpadas	
Especificações	9-27
Substituição	9-21
Lanternas	
Substituição das lâmpadas	9-22
Lanterna de freio elevada	
Substituição da lâmpada	9-23
Lavador do pára-brisa	13-9
Palhetas	13-10
Verificação do nível do fluido	13-9
Levantamento do veículo na oficina	9-4
Limpadores e lavadores dos vidros	6-32
Intermitência variável	6-32
Lubrificantes	
Capacidades	12-6
Recomendação, verificações e trocas	12-6
Luz da placa de licença	
Substituição da lâmpada	9-24
Luz de ré	
Substituição da lâmpada	9-24
Luz do compartimento de passageiros ...	6-38
Luz de cortesia dos retrovisores externos	
Substituição da lâmpada	9-26
Luz de freio	
Substituição da lâmpada	9-24
Luzes do painel de instrumentos	
Botão dos faróis e lanternas	6-36
Indicadora de anomalia do sistema de injeção eletrônica	6-2

Indicadora de carga da bateria.....	6-13
Indicadora de falha do sistema de pré-tensionadores dos cintos de segurança de "Air bag".....	6-1, 6-8
Indicadora do farol alto/lampejador ..	6-2
Indicadora do farol de neblina	6-2
Indicadoras dos sinalizadores de direção	6-2
Luzes da região dos pés	
Substituição das lâmpadas	9-27
Luzes de iluminação do porta-luvas, do console, do porta-malas	
Substituição das lâmpadas	9-26
Luzes de iluminação interna	6-38
Luzes de lanternas traseiras	
Substituição das lâmpadas	9-24
Luzes de leitura dianteiras	6-39
Substituição das lâmpadas.....	9-25
Luzes de leitura traseiras	6-39
Substituição das lâmpadas.....	9-26
M	
Macaco	9-1
Manutenção preventiva	13-13
Motor	
Capô	9-5
Como adicionar líquido de arrefecimento ao radiador.....	9-8
Ficha técnica.....	12-3
Filtro de ar.....	13-3
Filtro de óleo	13-3
Indicador de temperatura do líquido de arrefecimento	6-1

Reservatório do líquido de arrefecimento	9-7
Sangria do sistema de arrefecimento ..	9-9
Sistema de arrefecimento.....	13-4
Sistema de imobilização do motor ..	6-28
Superaquecimento.....	9-6
Superaquecimento sem formação de vapor	9-7
Superaquecimento com formação de vapor	9-10
Troca de óleo	13-1
Ventilador do motor	9-9
Verificação do nível de óleo.....	13-2

O

Óleo da transmissão automática	13-6
Óleo do motor	
Filtro	13-3
Pressão de óleo do motor baixa	6-6
Troca	13-1
Verificação do nível.....	13-2
Opcionais	4-1
Opções personalizadas.....	6-22

P

Painel de instrumentos	6-1
Conjunto de visores	6-4
Iluminação reduzida	6-37
Indicadores de aviso e advertência	6-4
Interruptores do computador de bordo	6-4
Luminosidade	6-37

Substituição da lâmpada de iluminação	9-27
Pára-brisa (limpador e lavador)	6-32
Nível do fluido do lavador.....	13-9
Palhetas.....	13-10
Pisca-alerta (sinalizador de advertência).....	6-31
Plano de manutenção preventiva	13-13
Pneus	
Exame da pressão	13-10
Ficha técnica.....	12-5
Reposição.....	13-12
Roda reserva.....	9-1
Rodízio	13-11
Substituição	9-2
Verificação do estado	13-11
Política ambiental da GMB.....	13-2
Porta-copos dianteiros	10-37
Porta-copos traseiros	10-37
Porta-luvas	10-37
Porta-óculos	10-38
Porta-malas	
Destramento manual.....	6-55
Destramento elétrico	6-55
Travamento/destramento com o controle remoto	6-50
Portas	
Trava de segurança para crianças ...	6-55
Travamento/destramento com o controle remoto	6-49
Travamento/destramento pelo interior do veículo.....	6-51

SEÇÃO 1

ÍNDICE ALFABÉTICO

Pré-tensionadores dos cintos	7-3
Luz indicadora de falha	6-1
Proteção ao meio ambiente.....	5-1
Controle de emissões	5-2
Dicas	5-1
Dirigindo ecologicamente.....	5-1
Ruídos veiculares	5-2
Q	
Quadro de controle das revisões.....	14-6
Quadro de manutenção preventiva... ..	13-17
R	
Rádio	10-1
Ajuste do sistema de áudio.....	10-5
Antena	10-19
Chave de identificação personalizada.....	10-5
Controle remoto do rádio no volante.....	10-3
Equalizador.....	10-6
Rádio AM/FM stereo.....	10-3
Recepção de áudio	10-9
Reboque do veículo	9-4
Rede de Concessionárias e Oficinas Autorizadas Chevrolet	3-1
Relés	9-14
Retrovisores externos (espelhos).....	6-57
Retrovisor interno (espelho).....	6-57
Roda reserva	9-1
Rodas	
Balanceamento	13-11
Ficha técnica	12-5

Verificação do estado	13-11
Ruídos veiculares.....	5-2

S

SAC – Serviço de Atendimento Chevrolet	3-2
Segurança.....	6-23
Sensor solar e sensores de temperatura	6-45
Sensor de aproximação à ré.....	6-68
Funcionamento	6-69
Sensor de estacionamento à ré.....	6-28
Serviços na parte elétrica	9-10, 13-1
Sinalizador lateral de direção.....	6-31
Substituição da lâmpada	9-23
Sinalizador de direção traseiro.....	6-31
Substituição da lâmpada	9-24
Luzes indicadoras	6-2
Sinalizadores de advertência (pisca-alerta)	6-31
Sistema de arrefecimento do motor.....	13-4
Sistema de áudio	
Ajuste do relógio e calendário	10-4
Ajuste do sistema	10-5
Antena do rádio.....	10-19
Chave de identificação personalizada.....	10-5
Controle remoto do rádio no volante	10-3
Controles do DVD no console do teto e no controle remoto	10-21
Ligar ou desligar	10-4
Operação do CD <i>player</i>	10-11

Rádio AM/FM stereo / relógio / reproduutor DVD/CD para seis discos	10-3
Recepção de rádio	10-9
Visor de informações do CD	10-10
Visor de informações do CD-MP3 ..	10-17
Sistema de entretenimento no banco traseiro (DVD)	
Carregar / ejetar um disco	10-23
Controle remoto do DVD	10-24
Fones de ouvido.....	10-25
Tela de vídeo.....	10-23
Tipos de discos executáveis	10-22
Sistema de ignição e partida e imobilização do motor	6-28
Sistema de iluminação	6-36
Sistema de proteção de três estágios "Air bag".....	7-7
Cintos de segurança.....	7-1
Pré-tensionadores dos cintos	7-3
Sistema de proteção infantil.....	7-11
Assento para bebê	7-12
Assento para criança	7-12
Pontos de ancoragem do sistema (opcional)	7-13
Sistema de ventilação e condicionador de ar	6-41
Controle de temperatura.....	6-42
Controles	6-42
Difusores de saídas de ar.....	6-41
Direcionamento do ar	6-41
Finalidade do controle de climatização.....	6-45

Informações sobre o uso.....	6-45
Modo automático.....	6-43
Recirculação interna do ar.....	6-44
Sensor solar.....	6-45
Sistema de ventilação.....	6-41
Temperatura externa.....	6-44
Sistema de travamento das portas e alarme antifurto.....	6-48, 6-52
Sistema elétrico.....	
Ficha técnica.....	12-3
Substituição das lâmpadas.....	9-21

T

Tacômetro (conta-giros).....	6-2
Tampa do porta-malas.....	
Travamento/destravamento com o controle remoto.....	6-50
Destravamento manual.....	6-55
Destravamento elétrico.....	6-55
Tanque de combustível.....	13-5
Abastecimento.....	13-5
Aditivo.....	13-6
Indicador do nível de combustível.....	6-3
Tomada de acessórios.....	10-36
Transmissão automática.....	
Alavanca seletora de marchas.....	6-58
Desbloqueio da alavanca de marchas.....	6-62
Ficha técnica.....	12-4
Indicador de posição da alavanca.....	6-59
Modos de funcionamento.....	6-61
Movimentação do veículo.....	6-60

Mudanças de posição da alavanca seletora.....	6-60
Nível de óleo.....	13-6
Troca de óleo.....	13-6
Trava de segurança para crianças.....	6-55
Triângulo de segurança.....	9-2

V

Velas.....	
Ficha técnica.....	12-3
Velocidade de cruzeiro.....	6-33
Velocidade máxima.....	
Aviso.....	6-8
Velocímetro.....	6-2
Ventilação.....	6-41
Verificações periódicas.....	13-15
Vidros das portas.....	
Abertura automática dos vidros das portas dianteiras.....	6-56
Abertura automática dos vidros das portas traseiras.....	6-56
Acionamento elétrico.....	6-56
Desativação dos vidros traseiros.....	6-56
Temporizador dos vidros elétricos.....	6-57
Visores do painel de instrumentos.....	6-14
Controles.....	6-15
Opções personalizadas.....	6-22
Volante de direção.....	
Ajuste de posição.....	6-30
Sistema de proteção contra impactos.....	6-30

SEÇÃO 2

ÍNDICE ILUSTRADO

Este índice ilustrado tem a finalidade de facilitar a localização da descrição e função de cada comando ou equipamento do seu veículo. Todos os itens relacionados na tabela estão numerados na ilustração e podem ser encontrados na página indicada.

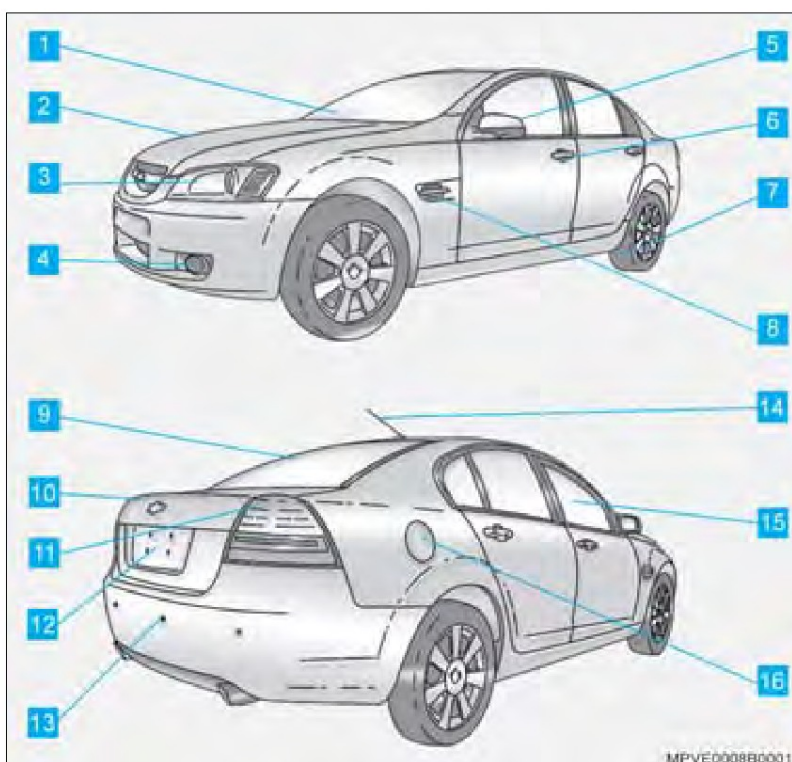

Página

1 Limpador e lavador do pára-brisa.....	6-32
2 Capô.....	9-5
3 Sinalizador de direção, farol baixo, lanterna e farol alto.....	6-31, 6-36, 6-37
4 Faróis de neblina.....	6-36
5 Espelho retrovisor.....	6-57
6 Travamento das portas e alarme..	6-48
7 Rodas e pneus.....	13-10
8 Sinalizador lateral de direção.....	9-23
9 Desembaçador do vidro traseiro..	6-44
10 Tampa do porta-malas.....	6-55
11 Sinalizador de direção, lanterna, luz de ré e luz de freio.....	6-31, 6-36, 6-59, 6-72
12 Luz da placa de licença.....	6-36
13 Sensor de aproximação à ré.....	6-68
14 Antena do rádio.....	10-19
15 Vidros elétricos.....	6-56
16 Portinhola do tanque de combustível.....	13-5

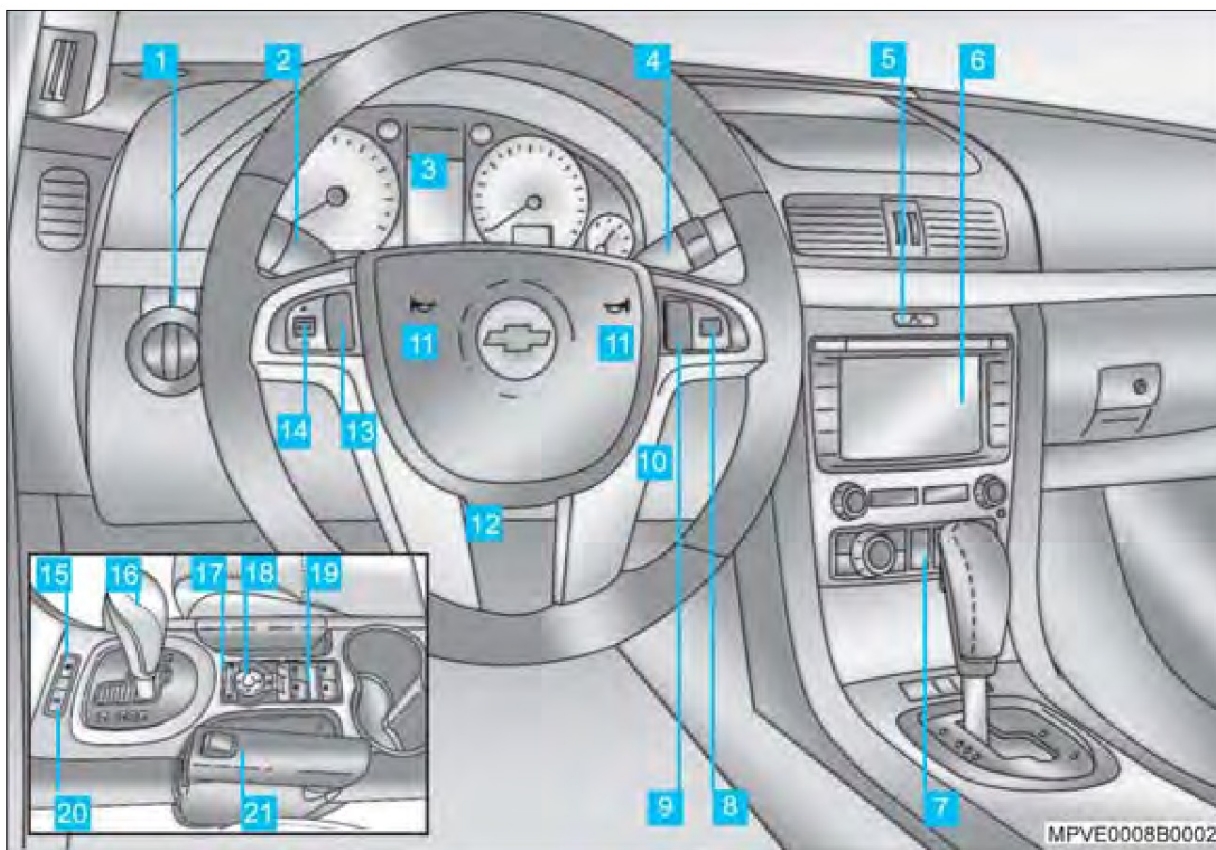

SEÇÃO 2

ÍNDICE ILUSTRADO

	Página		Página
1 Sistema de iluminação	6-36	14 Controle remoto de estação do rádio e confirmação de programação do computador de bordo.....	6-3, 6-4, 10-3
2 Alavanca acionadora: sinalizador de direção, controle de velocidade de cruzeiro e lampejador do farol e farol alto	6-31, 6-33, 6-37	15 Tecla de acionamento do modo esportivo (transmissão automática)	6-61
3 Painel de instrumentos	6-1	16 Alavanca seletora de marchas	6-60
4 Alavanca acionadora: limpador/lavador do pára-brisa	6-32	17 Botão de travamento/destravamento das portas	6-51
5 Interruptor do sinalizador de advertência (pisca-alerta).....	6-31	18 Interruptor de ajuste dos retrovisores externos	6-57
6 Visor	6-42	19 Botões de acionamento elétrico dos vidros das portas	6-56
7 Controle de ventilação e condicionador de ar	6-41	20 Tecla de acionamento do controle de estabilidade	6-71
8 Controle remoto do volume do rádio.....	6-3, 10-3	21 Alavanca do freio de estacionamento	6-73
9 Controle mudo do rádio e telefone	6-3, 10-3		
10 Interruptor de ignição (não visível)	6-28		
11 Buzina	6-31		
12 Alavanca de ajuste de posição do volante (não visível)	6-30		
13 Botão de programação do computador de bordo e mudança de faixa do rádio.....	6-3, 6-4, 10-3		

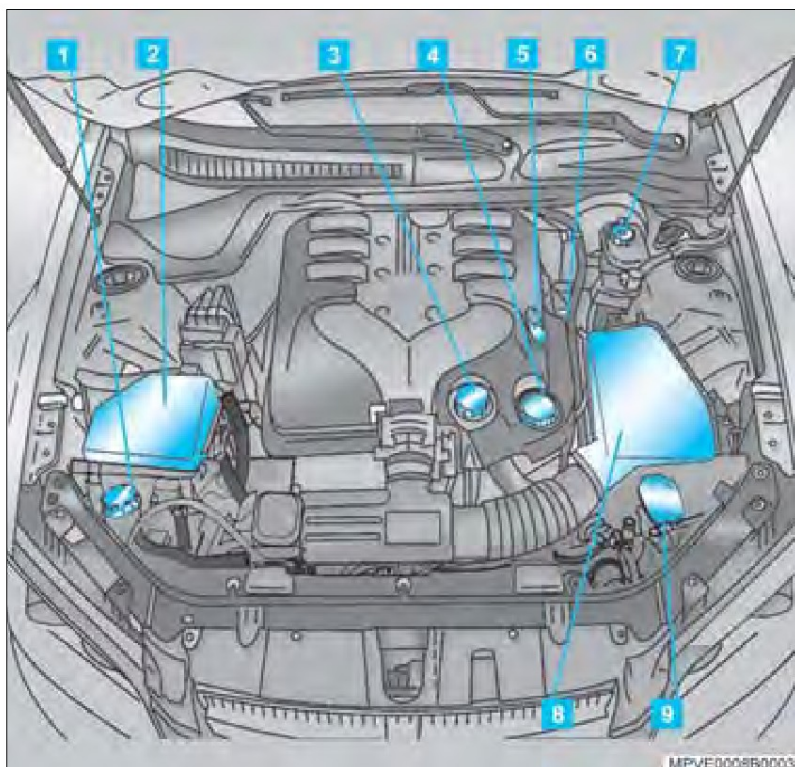

Página

1	Reservatório do líquido de arrefecimento	13-4
2	Caixa de fusíveis e relés	9-14
3	Tampa para manutenção do sistema de arrefecimento	13-4
4	Reservatório do fluido de direção hidráulica	13-8
5	Abastecimento de óleo do motor	13-2
6	Vareta de medição do nível de óleo do motor	13-2
7	Reservatório do fluido de freio	13-8
8	Filtro de ar	13-3
9	Reservatório do líquido do lavador do pára-brisa	13-9

SEÇÃO 3

SERVIÇOS E FACILIDADES

Omega, 07/07 3-1

Além das informações contidas neste Manual, você tem à sua disposição:

- Rede de Concessionárias e Oficinas Autorizadas Chevrolet
- SAC – Serviço de Atendimento Chevrolet
- Chevrolet Road Service
- INFOCARD



Rede de Concessionárias e Oficinas Autorizadas Chevrolet

É importante você saber que, se o seu veículo apresentar alguma anomalia, pode levá-lo a qualquer Concessionária ou Oficina Autorizada Chevrolet para repará-lo, dentro ou fora do período de garantia, onde será atendido por profissionais altamente qualificados. Caso julgue necessário algum esclarecimento adicional, procure o Gerente de Serviço.

⚠ Atenção! Este veículo foi desenvolvido visando, dentre outros aspectos, a total segurança de seus ocupantes. Por essa razão, sua montagem na linha de produção utiliza parafusos com travamento químico, que, se por qualquer razão forem removidos, deverão ser necessariamente substituídos por parafusos originais novos de mesmo número. Além disso, é também indispensável uma limpeza adequada na contraparte com o objetivo de assegurar um perfeito torque e uma efetiva reação físico-química dos compostos químicos que compõem o referido travamento quando utilizado um novo parafuso.

Portanto, recomendamos que serviços em sistemas de segurança do veículo (freios, bancos, suspensão, cintos de segurança, etc.), ou ainda serviços que indiretamente afetem tais sistemas, sejam efetuados sempre pela Rede de Concessionárias e Oficinas Autorizadas Chevrolet. Para maiores esclarecimentos, fale com a Concessionária ou Oficina Autorizada Chevrolet de sua preferência.

SAC – Serviço de Atendimento Chevrolet



Você pode entrar em contato diretamente com a General Motors gratuitamente de qualquer parte do país através do telefone 0800-702-4200.

Para agilizar o atendimento com o SAC, tenha em mãos os seguintes dados:

- Número de Identificação do Veículo – VIN (número do chassi).
- Nome da Concessionária ou Oficina Autorizada que lhe atendeu.
- Data da venda e quilometragem atual do veículo.

Chevrolet Road Service



O Chevrolet *Road Service* é um serviço de apoio, via telefone, exclusivo para clientes Chevrolet, atendendo 24 horas por dia, 7 dias por semana, o ano inteiro (inclusive sábados, domingos e feriados), na eventualidade de ocorrer uma **pane*** ou **acidente*** no veículo durante o seu período de garantia.

O Chevrolet *Road Service* é válido em todo território nacional e países do Mercosul (Paraguay, Uruguay e Argentina), oferecendo os seguintes serviços:

Para os casos de **Pane**: Conserto no local, reboque/guincho, carro reserva, transporte alternativo, hospedagem, retirada do veículo consertado, troca de pneus, abertura da porta do veículo e transmissão de mensagens.

Entende-se por **Pane*** os defeitos de fabricação, de origem mecânica ou elétrica que:

- Impeçam a locomoção do veículo por seus próprios meios, ou a utilização do cinto de segurança;
- Provoquem trincas e/ou quebras nos vidros dos veículos, bem como afetem os seus mecanismos de acionamento, impedindo o fechamento dos mesmos;
- Impeçam o deslocamento por falta de combustível não decorrente de negligência do proprietário (Pane seca).

Para os casos de **Acidente**: Reboque/guincho, transporte alternativo.

Entende-se por **Acidente*** colisão, abalroamento ou capotagem envolvendo direta ou indiretamente o veículo e que impeça o mesmo de se locomover por seus próprios meios.

O cliente que estiver viajando pelo Mercosul terá à sua disposição os mesmos serviços oferecidos pelo programa aqui no Brasil, com a vantagem de ter a cobertura em garantia de mão-de-obra e peças de reposição (conforme item Garantia – Veículo Turista), para somar ainda mais tranquilidade e vantagens para os que viajam a negócios ou como turistas.

Para utilizar os serviços comunique-se com a Central de Atendimento Chevrolet *Road Service* no país de ocorrência da pane e solicite o atendimento no seu idioma (português/espanhol), pelos telefones:

Brasil 0800-702-4200
Argentina 0800-555-11-15
Uruguay 0800-1115
Paraguay 0010 a cobrar
 0054-11-478-81-115

No ato da entrega do seu veículo novo você receberá o cartão *INFOCARD* que, além de ajudá-lo a identificar os códigos do seu veículo (VIN, segurança BCM, chave, rádio, porta-luvas e código de segurança), servirá também como cartão Chevrolet *Road Service*.

Para maiores detalhes, leia o Manual de Condições Gerais do Programa, que vem inserido no envelope de informações gerais que é entregue ao proprietário Chevrolet.



INFOCARD

O *INFOCARD* é um cartão senha fornecido com o veículo que contém códigos de

segurança para acesso às informações e programações de seu veículo.

Este cartão é fundamental em reparos eletro-eletrônicos junto às Concessionárias e Oficinas Autorizadas Chevrolet.

O cartão apresenta 4 diferentes informações:

- Número de Identificação do Veículo (VIN)
- Chaves
- Porta-luvas
- Código de segurança

Não deixe o *INFOCARD* no interior do veículo.



Para atender as suas exigências de conforto e personalização do veículo, a General Motors desenvolve e oferece equipamentos opcionais originais de fábrica e acessórios aprovados para instalação nas Concessionárias e Oficinas Autorizadas Chevrolet.

Este Manual foi publicado na data indicada na capa e contém informações com base num veículo totalmente equipado com opcionais e acessórios disponíveis nesta data. Portanto, poderá haver discrepância entre o conteúdo deste Manual e a configuração do veículo observado nos seus opcionais e acessórios, ou ainda, você não encontrar no seu veículo alguns dos itens aqui mencionados.

Caso haja discrepância entre os itens identificados e o conteúdo deste Manual, informamos que todas as Concessionárias possuem Manual de Vendas com informações, ilustrações e especificações vigentes na época da produção do veículo e que estão à sua disposição para consulta, visando esclarecer quaisquer dúvidas.

A Nota Fiscal emitida pela Concessionária identifica os itens, opcionais e acessórios instalados originalmente em seu veículo. Essa Nota Fiscal, em conjunto com o Manual de Vendas mencionado no parágrafo anterior, serão os documentos considerados no que se refere à garantia oferecida pela General Motors do Brasil Ltda. para seus produtos.

A General Motors do Brasil Ltda., reserva-se o direito de, a qualquer momento, introduzir modificações em seus produtos para melhor atender as necessidades e expectativas dos seus consumidores.

Nota Devido à tecnologia do sistema eletrônico utilizado, não instale qualquer tipo de equipamento elétrico que não seja genuíno nos chicotes do veículo, tais como alarme, vidros e travas elétricas, inibidor de ignição e/ou combustível, sistema de áudio, como rádio e módulo de potência, sistema de ar-condicionado, iluminação auxiliar entre outros, pois, como consequência, sérios danos poderão ser causados ao veículo, como pane elétrica, falhas de comunicação entre os componentes eletrônicos, a sua imobilização ou até mesmo incêndio do veículo devido a sobrecargas do sistema. **SITUAÇÕES QUE NÃO SÃO COBERTAS PELA GARANTIA.** As Concessionárias e Oficinas Autorizadas Chevrolet estão aptas e detêm o conhecimento adequado à instalação de acessórios originais, os quais são compatíveis com o sistema eletrônico do veículo.



Proteja e respeite o meio ambiente, recorrendo a uma Concessionária ou Oficina Autorizada Chevrolet para reparos e instalação de equipamentos no seu veículo.

A General Motors tem uma preocupação constante com o meio ambiente, tanto no desenvolvimento como na fabricação dos seus produtos. Os materiais utilizados são compatíveis com o meio ambiente e em grande parte recicláveis. Os métodos de produção também se subordinam às regras da proteção ao meio ambiente. Materiais nocivos como o cádmio e o amianto, não são mais utilizados e o ar-condicionado funciona com um gás refrigerante isento de CFC (hidrocarbonetos fluorclorídricos). A porcentagem de poluentes nos gases do escapamento também foi reduzida.

Dirigindo ecologicamente

Dependendo da forma como dirige o veículo, você assume uma postura compatível com o meio ambiente, mantendo os níveis de ruído e de emissão de gases em limites razoáveis, proporcionando economia e melhoria na qualidade de vida. Acelerações bruscas aumentam consideravelmente o consumo de combustível. O barulho gerado nas arrancadas, com o arraste dos pneu e as rotações elevadas, aumentam o nível de ruído em até quatro vezes. Sempre que a rotação se elevar, procure passar para a marcha seguinte. Procure manter distâncias de segurança suficientes, evitando arrancadas e paradas bruscas frequentes, causadoras de poluição sonora, sobrecarga de gases do escapamento e consumo de combustível.

Dicas

Marcha lenta: também consome combustível e produz ruído, por isso, quando tiver que esperar alguém desligue o motor.

Alta velocidade: quanto mais alta, maior o consumo de combustível e o nível de ruído provocado pelos pneus e pelo vento.

Pressão dos pneus: devem estar sempre dentro do recomendado. Pneus com pressão baixa aumentam o consumo de combustível e o desgaste dos pneus.

Cargas desnecessárias: também contribuem para aumentar o consumo de combustível, principalmente ao acelerar em tráfego urbano.

Bagageiro do teto: podem aumentar o consumo em 1 litro/100 km, devido à maior resistência que oferecem ao ar. Desmonte o bagageiro do teto sempre que não for necessária a sua utilização.

Revisões e reparações: como a General Motors utiliza materiais compatíveis com o meio ambiente, não execute reparações sozinho, nem trabalhos de regulagem e revisão do motor, porque você poderia entrar em conflito com a legislação sobre proteção do meio ambiente e também, os componentes recicláveis poderiam não ser mais recuperados para reutilização, além do risco do contato com certos materiais, que poderiam acarretar perigos para a saúde.



Controle de emissões

- A emissão máxima de CO (monóxido de carbono), na rotação de marcha lenta e ponto de ignição (avanço inicial) especificados, deve ser até 0,5%. Estes valores são válidos para combustível padrão especificado para teste de emissões.
- A emissão de gases do cárter do motor para atmosfera deve ser nula em qualquer regime do veículo.
- Este veículo possui um sistema antipoluinte de gases evaporados do tanque de combustível (cânister – veículos à gasolina).
- Este veículo atende aos limites de emissões de poluentes, conforme o Programa de Controle de Poluição do Ar por Veículos Automotores (PROCONVE), de acordo com a Resolução CONAMA nº 18/86 e suas atualizações vigentes na data de sua fabricação.

- Não existe ajuste externo da rotação da marcha lenta. O ajuste da porcentagem de CO e da rotação da marcha lenta são feitos eletronicamente através do módulo de controle eletrônico — ECM.
- Os motores a gasolina foram projetados para utilizar gasolina do tipo C sem chumbo e comercializada nos postos de abastecimento brasileiros, aprovada conforme legislação vigente.
- Procure usar sempre gasolina aditivada à venda nos postos de abastecimento.



Nota O uso de gasolina diferente do especificado poderá comprometer o desempenho do veículo, bem como causar danos aos componentes do sistema de alimentação e do próprio motor, danos estes que não serão cobertos pela garantia.

Ruídos veiculares

Este veículo está em conformidade com as Resoluções CONAMA 01/93, 08/93 e 272/00 e Instrução Normativa do IBAMA nº 28/02 de controle da poluição sonora para veículos automotores.

Limite máximo de ruído para fiscalização de (com o veículo parado):

Veículo	db(A)
3.6L V6 gasolina	81,2 a 4.000 rpm

É importante que todo o serviço de manutenção seja executado de acordo com o **Plano de Manutenção Preventiva** para que o veículo permaneça dentro dos padrões anti-poluentes.

SEÇÃO 6

COMANDOS E CONTROLES

Omega, 07/07 6-1

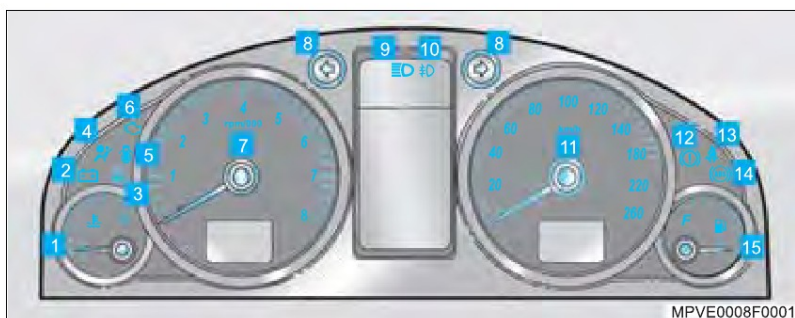

Painel de instrumentos

1 Indicador de temperatura do líquido de arrefecimento do motor

Esta luz deve acender-se quando a chave de ignição está ligada.

Ponteiro na posição C: o motor ainda não atingiu a temperatura normal de trabalho.

Nota Enquanto o motor não atingir a temperatura normal de trabalho (escala branca) evite elevar a rotação do motor com acelerações bruscas. C = Frio H = Quente.

Ponteiro na escala branca: temperatura normal de trabalho.

Ponteiro na escala vermelha: motor superaquecido. Pare o motor imediatamente e observe o nível do líquido de arrefecimento. *Não abra o sistema com o motor aquecido!* (Consulte "Serviços e Manutenção", na Seção 13).

2 Luz indicadora de carga da bateria

Nota Esta luz deve acender-se ao ligar a ignição e apagar-se logo após o funcionamento do motor. Caso isto não ocorra, procure uma Concessionária ou Oficina Autorizada Chevrolet para substituição da lâmpada.

Se a luz permanecer acesa durante o funcionamento do motor, há falha no sistema de carga da bateria. Procure uma Concessionária ou Oficina Autorizada Chevrolet para verificação e reparos.

3 Lâmpada de atenção de segurança

A lâmpada de advertência irá piscar (aproximadamente uma vez por segundo) quando o sistema de segurança do veículo for ativado.

4 Luz indicadora de falha do sistema de tensionadores dos cintos de segurança no sistema de "Air bag"

Nota Esta luz deve piscar ao ligar a ignição e apagar-se em seguida. Caso isto não ocorra, procure uma Concessionária ou Oficina Autorizada Chevrolet para reparos. Se a luz acender-se com o motor em funcionamento, poderá haver falha nos sistemas.

Atenção! Na situação acima, o sistema não funcionará. Procure imediatamente uma Concessionária ou Oficina Autorizada Chevrolet para reparos.

5 Luz de advertência de porta aberta ou entreaberta

Acende-se sempre quando uma ou mais portas estão abertas ou entreabertas.

6 Luz indicadora de anomalia no sistema de injeção eletrônica

Nota Esta luz deve acender-se ao ligar a ignição e se apagar após a partida do motor. Caso isto não ocorra, procure uma Concessionária ou Oficina Autorizada Chevrolet para reparos.

Nota Se a luz se acender com o motor em funcionamento, há falha no sistema de injeção eletrônica. Neste caso o sistema aciona automaticamente um programa de emergência que permite a continuação do percurso. Não dirija muito tempo com esta luz acesa para não danificar o catalisador e aumentar o consumo de combustível. Procure uma Concessionária ou Oficina Autorizada Chevrolet para verificação e reparos.

Se a luz piscar durante a condução do veículo, reduza a velocidade e a carga do veículo, até que a lâmpada se apague e a seguir, leve o veículo a uma Concessionária ou Oficina Autorizada Chevrolet assim que possível.

7 Tacômetro (conta-giros)

Indica o número de rotações do motor. Para a leitura, multiplique por 1.000 o valor indicado.

Nota A rotação crítica deve ser considerada a partir de 6.700 rpm. Não ultrapasse esta rotação para não danificar o motor.

Nota Para uma condução econômica, dirija o veículo, se possível, em cada marcha a uma baixa rotação do motor (entre aproximadamente 2.000 e 3.000 rpm) e mantenha velocidade uniforme.

Para se obter o melhor rendimento do motor deve-se dirigir dentro da faixa que fica entre a rotação do torque máximo líquido e a rotação da potência máxima líquida (consulte "Especificações", na Seção 12).

8 Luzes indicadoras dos sinalizadores de direção

Piscam enquanto as luzes indicadoras de direção estão acionadas, para a direita ou esquerda e/ou quando o sinalizador de advertência (pisca-alerta) é acionado.

Nota Se esta luz piscar com frequência maior que a normal, isto indica o não funcionamento de uma das lâmpadas.

9 Luz indicadora de farol alto/lampejador

Acende-se quando o farol alto está aceso e quando a alavanca do lampejador é acionada.

10 Luz indicadora do farol de neblina

Acende-se quando o farol de neblina está acionado, desde que as lanternas também estejam acesas e a ignição ligada.

11 Velocímetro

Indica a velocidade do veículo em quilômetros por hora.

12 Luz indicadora do freio de estacionamento e nível baixo do fluido do sistema hidráulico de freio

Atenção! Se a luz não apagar-se com o motor em funcionamento e o freio de estacionamento desaplicado, conduza o veículo cuidadosamente até uma Concessionária ou Oficina Autorizada Chevrolet mais próxima. Nessa situação poderá haver a necessidade de pressionar o pedal de freio além do que ocorre em condições normais e a distância de frenagem será maior. Evite correr riscos desnecessários em situações como essa e, caso a eficiência do sistema de freio tenha diminuído, estacione o veículo e chame o Chevrolet Road Service.

13 Luz de advertência do cinto de segurança do motorista

Quando a ignição é ligada com o cinto de segurança do motorista desafivelado, esta luz se acende por um período curto soando também um sinal sonoro. Após este tempo a luz de advertência pisca por aproximadamente 50 segundos com o sinal sonoro desativado. Ao final dessa lógica de funcionamento a luz de advertência se apaga. Se o cinto de segurança do motorista for afivelado antes de ligar a ignição, não haverá o acendimento da luz de advertência e o sinal sonoro.

14 Luz indicadora do sistema de freio antibloqueante (ABS)

Nota Esta luz deve acender-se ao ligar a ignição e se apagar em seguida. Caso isto não ocorra, procure uma Concessionária ou Oficina Autorizada Chevrolet para reparos.

Se a luz acender-se com o motor em funcionamento, o sistema ABS pode estar com problemas. No entanto, o sistema de freio do veículo continuará funcionando. Procure uma Concessionária ou Oficina Autorizada Chevrolet para verificação e reparo.

Atenção! Durante a frenagem de emergência, ao sentir uma pulsação no pedal do freio e um ruído no processo de controle, não desaplique o pedal do freio, pois tais ocorrências são características normais de funcionamento do sistema.

15 Indicador do nível de combustível

Quando o ponteiro atingir a faixa vermelha da escala do indicador de combustível (E), o tanque estará quase vazio (reserva). Abasteça o veículo assim que possível. Quando o ponteiro atingir a extremidade da escala (F), o tanque estará cheio.

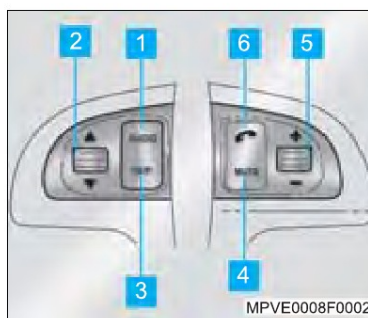

Controles remotos no volante de direção

Através destes comandos é possível controlar as funções do rádio, DVD e funções do computador de bordo.

1 Áudio

Seleciona: FM1 → FM2 → AM → CD → AUX Dianteiro → AUX Traseiro (disponível somente após a habilitação no menu).

Nota As opções AUX dianteiro e AUX traseiro funcionará somente quando algum dispositivo AUX estiver conectado. O modo CD funcionará somente quando algum CD estiver inserido.

2 Disco de rolagem/ENTER

Modo rádio

Gire o disco de rolagem para cima ou para baixo para sintonizar as estações de rádio, se a função ASM estiver ativa, somente poderão ser selecionadas as faixas de sintonia de rádio ASM.

Modo CD

Gire o disco de rolagem para cima ou para baixo para selecionar a faixa seguinte ou anterior do CD. Pressione o disco de rolagem (2) para mudar o disco no CD.

3 TRIP

Altera as funções dos conjuntos dos visores do painel de instrumentos.

4 Mute

Pressione o botão uma vez para reduzir o volume, pressione novamente para retornar ao volume estabelecido.

5 Disco de rolagem de volume

Aumenta ou diminui o volume girando o disco de rolagem para cima ou para baixo.

6 Sistema de telefonia móvel

Para atender a chamadas telefônicas do sistema Bluetooth.

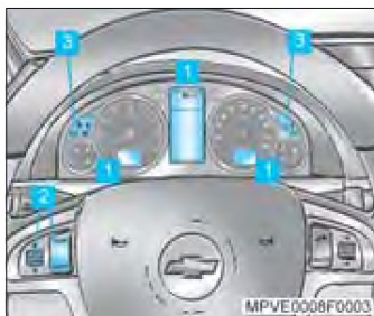

1 Conjunto de visores

O conjunto de visores do painel de instrumentos proporciona informação visual ao motorista referente a um número de informações do veículo, como computador de bordo, rádio, indicadores e de advertência, etc.

Nota Os indicadores de aviso e de advertência são apresentados ao motorista através do painel de instrumentos como ícones iluminados, símbolos animados ou pela combinação de ambos. A iluminação dos indicadores é ajustada através de duas teclas localizadas na parte superior do interruptor do farol, consulte “Sistema de iluminação”, nesta Seção.

2 Interruptores do computador de bordo

Nota O controle do conjunto de visores do computador de bordo é feito através dos interruptores TRIP e disco de rolagem localizados do lado esquerdo do volante de direção.

3 Indicadores de aviso e de advertência

Os ícones iluminados aparecem ao longo da parte superior do painel de instrumentos, e os símbolos animados aparecem no visor central. A maioria dos indicadores de aviso e de advertência são acompanhados de sinal sonoro.

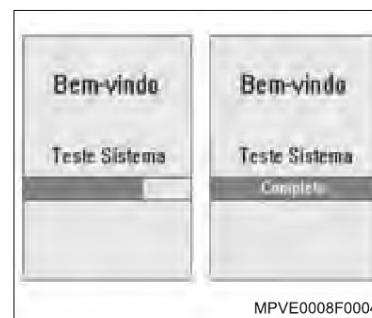

Sistema de verificação

Quando a chave de ignição for ligada será feita uma verificação dos sistemas do veículo e o status será indicado no visor. Se não houver advertências ou lembretes de serviço, o visor indicará uma série de telas de saudação. Se a verificação de sistemas detectar alguma falha, a advertência correspondente será indicada imediatamente. Se houver apresentação de alguma advertência, pressione o botão TRIP para acessar as mensagens (uma para cada advertência). A seguir a tela irá retornar à indicação original TRIP.

Nota

- Pressionar o botão TRIP a qualquer momento durante a verificação do sistema fará o visor avançar à última tela do computador de bordo mostrada antes do último desligamento da chave de ignição. A verificação do sistema continuará sendo executada ao fundo.
- Para apresentar a tela do hodômetro, se já não tiver sido apresentada, pressione o botão TRIP até que a tela esteja visível.

Ignição desligada

Quando a chave de ignição for desligada, o hodômetro será apresentado no visor exceto se houver um lembrete de serviço ativo. Os lembretes de serviço ativos são apresentados durante 10 segundos antes da apresentação do hodômetro.

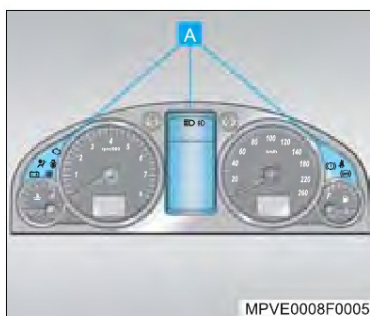



Avisos e advertências

São apresentadas na forma de ícones acesos **A**, símbolos com animação no visor central do painel ou combinação dos dois modos. A maioria das indicações e lembretes de advertência é seguida de um sinal sonoro.



Lâmpada de advertência do alternador

O ícone de advertência do alternador  acenderá durante um período curto quando a chave de ignição for ligada para verificar se a lâmpada está funcionando.

Se o ícone  da lâmpada de advertência e a animação no visor central acenderem durante a condução do veículo, indica que o alternador não está funcionando corretamente. Neste caso procure uma Concessionária ou Oficina Autorizada Chevrolet. A animação 'Alternador' será apresentada no visor central do painel de instrumentos até que o botão TRIP ou o disco de rolagem ENTER seja pressionado.

A lâmpada de advertência  permanecerá acesa até que o problema seja reparado.



MPVE0008F0007

Baixo nível ou pressão de óleo

Se a animação 'Verificar Óleo' aparecer no visor central do painel durante a condução do veículo, a pressão de óleo ou o nível do óleo estará baixo.

Atenção! Continuar dirigindo poderá resultar em danos ao motor. Pare em um local seguro, desligue o motor e verifique o nível de óleo do motor. Consulte "Nível de óleo do motor", na Seção 12. Não acione o motor quando esta advertência estiver acesa. Se o nível de óleo estiver normal, chame o Chevrolet Road Service. A animação 'Verificar Óleo' será apresentada até que o botão TRIP ou o interruptor 'ENTER' seja pressionado. A indicação 'CHECAR ÓLEO' apresentada na parte inferior do visor permanecerá acesa até que o problema seja reparado.



MPVE0008F0008

Sistema de freio antiblocante (ABS)

Nota O ícone (ABS) deve acender ao ligar a ignição e apagar em seguida. Caso isto não ocorra, a lâmpada poderá estar queimada. Procure uma Concessionária ou Oficina Autorizada Chevrolet para substituição da lâmpada.

Se o ícone (ABS) e a animação 'Falha do ABS' acenderem durante o trajeto, o sistema ABS pode estar danificado. No entanto, o sistema de freio do veículo continuará funcionando. A animação 'Falha do ABS' será apresentada até que o botão TRIP ou o disco de rolagem ENTER seja pressionado. O ícone (ABS) permanecerá aceso até que a falha seja corrigida. Procure uma Concessionária ou Oficina Autorizada Chevrolet para verificação e reparo.

Nota Durante a frenagem de emergência, ao sentir uma pulsação no pedal do freio e um ruído no processo de controle, não desaplique o pedal do freio, pois tais ocorrências são características normais de funcionamento do sistema.



MPVE0008F0100

Luz indicadora do freio de estacionamento e falha do sistema hidráulico do freio

Nota A luz (P) deve acender-se ao ligar, pela primeira vez, a ignição com o freio de estacionamento aplicado. O alarme sonoro irá disparar se houver movimento do veículo, para avisar o motorista que o freio de estacionamento está aplicado.

Atenção! Se o ícone (P) e a animação 'Freio' (P) acenderem durante o trajeto e o freio de estacionamento estiver desaplicado, conduza o veículo cuidadosamente até uma Concessionária ou Oficina Autorizada Chevrolet mais próxima. Nessa situação poderá haver a necessidade de pressionar o pedal de freio, além do que ocorre em condições normais, e a distância de frenagem será maior. Evite correr riscos desnecessários em situações como essa e, caso a eficiência do sistema de freio tenha diminuído, estacione o veículo e chame o Chevrolet Road Service.

Atenção! A animação 'Freio' (P) será apresentada até que o botão TRIP ou o disco de rolagem ENTER seja pressionado. O ícone (P) permanecerá aceso até que a falha seja corrigida.



MPVE0008F0010

Superaquecimento

Atenção! Se a animação 'Temperatura Alta do Motor' acender durante a condução do veículo, a temperatura do líquido de arrefecimento do motor estará excessivamente alta. Pare o veículo em um local seguro.

A animação 'Temperatura Alta do Motor' será apresentada até que o botão TRIP ou o interruptor ENTER seja pressionado. O visor a seguir irá retornar à indicação original do computador de bordo.

O símbolo (E) 'Temperatura Alta do Motor' irá aparecer na parte inferior do visor e permanecerá aceso até que o problema seja reparado.





MPVE0008F0011

Sistema de pré-tensionadores dos cintos de segurança ou sistema de "Air bag"

O ícone de advertência  acenderá durante um período curto quando a chave de ignição for ligada para verificar se a lâmpada está funcionando.

Se o ícone  de advertência e a animação 'Falha do Airbag' acenderem durante a condução do veículo, o sistema do "Air bag" ou sistema do pré-tensionador do cinto de segurança poderá não funcionar corretamente. Em caso de acidente procure uma Concessionária ou Oficina Autorizada Chevrolet.

 **Nota** O ícone de advertência  irá acender após um acidente se o(s) "Air bag"(s) e/ou pré-tensionadores forem ativados.

A animação 'Falha do Airbag' será apresentada até que o botão TRIP ou o interruptor ENTER seja pressionado. O visor a seguir irá retornar à indicação original do computador de bordo.

A lâmpada de advertência  permanecerá acesa até que o problema seja reparado.



MPVE0008F0012

Velocidade máxima

A animação 'Velocidade Máxima' irá acender e uma sineta irá soar para alertar o motorista quando a velocidade do veículo ultrapassar um valor pré-selecionado.

A animação 'Velocidade Máxima' permanecerá acesa até que:

- Retorne automaticamente após 10 segundos.
- A velocidade do veículo seja reduzida ao valor pré-selecionado.
- O interruptor ENTER seja pressionado.

O visor retornará à indicação original do computador de bordo enquanto a mensagem 'Velocidade Máxima' ficará indicada na parte inferior do visor enquanto o veículo estiver acima do valor pré-selecionado. Consulte "Computador de bordo", nesta Seção.



MPVE0008F0013

Controle de estabilidade

Ativado

Se a animação 'Controle de Estabilidade' acender durante a condução do veículo, o Programa Eletrônico de Estabilidade (ESP) estará auxiliando o veículo com aderência e estabilidade na pista.

A indicação ESP CTRL será apresentada na parte inferior do visor e permanecerá acesa enquanto o Programa Eletrônico de Estabilidade (ESP) estiver auxiliando ativamente com aderência na pista e estabilidade.

Desativado

Se a animação 'Controle de Estabilidade' acender durante a condução do veículo e o mesmo não foi desligado pressionando o interruptor no console central, o sistema ESP não estará funcionando. Procure uma Concessionária ou Oficina Autorizada Chevrolet.

A animação 'Controle de Estabilidade Desativado' será apresentada até que o botão TRIP ou o interruptor ENTER seja pressionado. A seguir retornará à indicação original do computador de bordo, consulte "Controle de estabilidade" nesta Seção.



MPVE0008F0014

Pouco combustível

Se a animação 'Pouco Combustível' acender durante a condução do veículo, o nível do combustível estará baixo.

A animação 'Pouco Combustível' será apresentada até que o botão TRIP ou o interruptor ENTER seja pressionado.

Durante 10 segundos, o computador de bordo apresenta a autonomia aproximada do tanque de combustível, antes de retornar à indicação original do computador de bordo.

A indicação  'Pouco Combustível' irá aparecer na parte inferior do visor e permanecerá acesa até que o tanque seja abastecido.



Muito pouco combustível

Se a animação 'Muito Pouco Combustível' acender durante a condução do veículo, o nível do tanque de combustível estará excessivamente baixo.

A animação 'Muito Pouco Combustível' será apresentada até que o botão TRIP ou o interruptor ENTER seja pressionado.

A indicação  'Muito Pouco Combustível' irá aparecer na parte inferior do visor e permanecerá acesa até que o tanque seja abastecido.



Modo esportivo

Ao selecionar o 'Modo Esportivo' a animação irá acender durante alguns segundos no visor central; após este período ficará indicada SPT na parte inferior do visor até que o 'Modo Esportivo' seja desabilitado. Consulte "Transmissão automática", nesta Seção.



Seleção ativa

A animação 'Seleção Ativa Ligada' irá acender durante alguns segundos no visor central; quando o modo de seleção ativo da transmissão automática estiver habilitado, será apresentado na parte inferior do visor o número da marcha selecionado, consulte "Transmissão automática", nesta Seção.



Manutenção requerida

Se a animação 'Manutenção Requerida' acender durante a condução do veículo, haverá falha no painel de instrumentos. Contacte a sua Concessionária ou Oficina Autorizada Chevrolet assim que possível.

A animação será apresentada até que o botão TRIP ou o interruptor ENTER seja pressionado. A seguir retornará à indicação original do computador de bordo.

A animação 'X Serviço' irá aparecer na parte inferior do visor e permanecerá acesa até que o problema seja reparado.

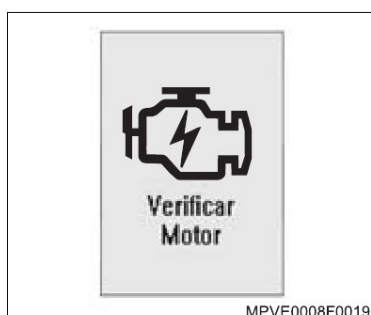

Verificar motor

Se a animação 'Verificar Motor' e o ícone 'Indicador de Falhas'  acenderem e permanecerem acesas durante a condução do veículo, o sistema poderá exigir manutenção. Embora o veículo possa ser dirigido e não exija serviço de reboque, leve-o a uma Concessionária ou Oficina Autorizada Chevrolet assim que possível.

Se a animação 'Verificar Motor' acender e o ícone  piscar durante a condução do veículo, reduza a velocidade e a carga do veículo, até que a lâmpada deixe de piscar, a seguir leve o veículo a uma Concessionária ou Oficina Autorizada Chevrolet assim que possível.

A animação 'Verificar Motor' será apresentada até que o botão TRIP ou o interruptor ENTER seja pressionado. A seguir retornará à indicação original do computador de bordo. Veja "Lâmpada indicadora de falhas", nesta Seção.



Modo de segurança

Se as animações 'Modo de Segurança' e 'Potência Reduzida' acenderem alternadamente durante a condução do veículo, haverá falha no sistema de controle do motor. Embora seja possível dirigir o veículo, as entradas de dados poderão não ser completas, resultando em potência reduzida. Providencie o reparo em uma Concessionária ou Oficina Autorizada Chevrolet assim que possível. As animações 'Modo de Segurança' e 'Potência Reduzida' serão apresentadas até que o botão TRIP ou o interruptor ENTER seja pressionado. A seguir irá retornar à indicação original do computador de bordo.

A indicação  'Segurança' irá aparecer na parte inferior do visor e permanecerá acesa até que o problema seja reparado.



Manutenção do veículo

Se a animação 'Manutenção do Veículo' acender durante a condução do veículo, haverá falha em um dos sistemas complementares do veículo. Embora possa ser dirigido, leve o veículo à uma Concessionária ou Oficina Autorizada Chevrolet, assim que possível.

⚠ Atenção!

- A condução excessiva poderá resultar em danos ao veículo.
- A animação 'Manutenção do Veículo' será apresentada até que o botão TRIP seja pressionado. O símbolo animado a seguir irá retornar à indicação original do computador de bordo. A indicação 'Serviço' irá aparecer na parte inferior do visor e permanecerá acesa até que o problema seja reparado.



Serviço

A animação 'Serviço' será apresentada inicialmente na forma de uma chave de aperto piscando 1.000 km antes do limite da programação de serviço, permitindo algum tempo para que seja executado o serviço. A mensagem será apresentada durante 10 segundos ou até que o botão TRIP seja pressionado sempre que a ignição estiver ligada ou desligada. Isto irá acontecer até que o computador de bordo seja zerado. Quando o serviço estiver vencido, o ícone inteiro irá piscar durante 10 segundos quando a ignição estiver ligada ou desligada.

⚠ Atenção! Este lembrete é calculado somente com base em distância. Lembre-se de que a condução não frequente poderá exigir serviço especial. Consulte "Condições severas de uso", na Seção 13.

📄 Nota A mensagem 'Serviço' será zerada após a conclusão do serviço em uma Concessionária ou Oficina Autorizada Chevrolet.



Sistema de controle de velocidade constante

A animação 'Cruise Ligado' – Sistema de Controle de Velocidade Constante Ativo irá acender quando o sistema de controle de velocidade constante for ativado e estiver pronto para ser usado.

Veja "Sistema de controle de velocidade constante", nesta Seção.



Aviso de carga baixa da bateria

Se a animação 'Baixa Carga da Bateria' acender, a carga da bateria estará baixa.



Descanso

Este dispositivo irá alertar o motorista após um período longo de condução sem intervalo. Quando a chave de ignição for ligada, um temporizador começará a contar o tempo. Após duas horas de condução contínua, o ícone de lembrete de descanso irá piscar para alertar o motorista. A animação 'Descanso' será apresentada até que o botão TRIP ou o interruptor ENTER seja pressionado. A seguir irá retornar à indicação original do computador de bordo. O lembrete de descanso será reapresentado após 20 minutos seguintes, acompanhado de um sinal sonoro, exceto se a ignição tiver sido desligada antes deste período. Para informações sobre ativar e desativar o lembrete de descanso, consulte "Opções personalizadas", nesta Seção.



MPVE0008F0026

Alarme ativado

Se o alarme tiver sido ativado, a animação 'Alarme Ativado' será apresentada durante aproximadamente um segundo seguido de uma animação indicando o ponto de disparo do alarme. Se houver mais de um ponto de disparo, haverá uma animação para cada ponto. Cada animação será apresentada durante aproximadamente um segundo antes que o visor retorne à animação de 'Alarme Ativado'. As animações serão apresentadas em ciclo contínuo até que o botão TRIP seja pressionado.

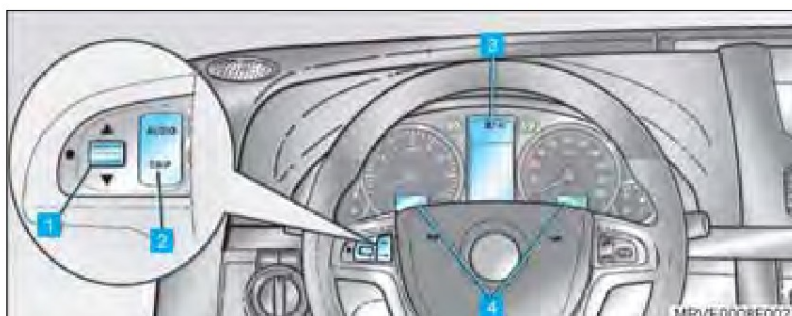

MPVE0008F0027

Visores do painel de instrumentos

O seu veículo está equipado com um painel de instrumentos com três visores de informações.

As informações do computador de bordo serão mostradas no visor central **3** e nos visores menores **4**.

Controles

Pressione o botão TRIP **2** no raio esquerdo do volante de direção para mudar as telas dos visores do computador de bordo e para realce de valores. Quando os valores estiverem realçados, pressione o interruptor ENTER **1** (disco de rolagem) à esquerda do botão ou TRIP para zerar os valores.

Nota

- Durante a apresentação das telas, os valores são realçados durante um período curto. Para zerar os valores, pressione o interruptor ENTER **1** enquanto os valores estiverem realçados. Os valores realçados irão desaparecer se o interruptor ENTER **1** não for pressionado. Pressione o botão TRIP **2** novamente para realçar os valores e pressione o interruptor ENTER **1** para zerá-los.
- Quando a chave de ignição for ligada, o computador de bordo irá apresentar as funções que foram ativadas antes da mesma ter sido desligada.

Personalização

O computador de bordo pode ser personalizado para adequar às suas necessidades. As funções e dispositivos que permitem a personalização estão disponíveis no menu de 'Opções Personalizadas' do computador de bordo. Consulte 'Opções personalizadas', nesta Seção.



MPVE0008F0028

Velocidade média

Exibe a velocidade média (enquanto o motor está funcionando) desde que o computador de bordo foi zerado.

Hodômetro

O hodômetro registra os quilômetros percorridos desde a fabricação do veículo.

Consumo médio de combustível

Apresenta a média de combustível utilizado desde que o computador de bordo foi zerado. Após zerar, poderá aparecer inicialmente um alto consumo de combustível devido à pequena distância percorrida e grande quantidade de combustível utilizado durante a aceleração.

Nota Para zerar 'Velocidade Média' e 'Consumo Médio de Combustível', realce os valores, pressione e mantenha pressionado o disco de rolagem ENTER durante mais de três segundos.

**Tempo de viagem**

Apresenta o tempo de 'Funcionamento do Motor' desde que o computador foi zerado. Se este valor exceder a 99 horas e 59 minutos, o tempo de viagem será exibido somente em horas.

Distância de viagem (hodômetro parcial)

Apresenta os quilômetros percorridos pelo veículo, desde o início de um determinado trajeto.

Consumo total

Apresenta o total de litros de combustível utilizado desde que o computador de bordo foi zerado.

**Nota**

Para zerar o 'Tempo de Viagem', 'Consumo Total' e o 'Distância de Viagem' realce os valores e pressione brevemente o disco de rolagem ENTER.

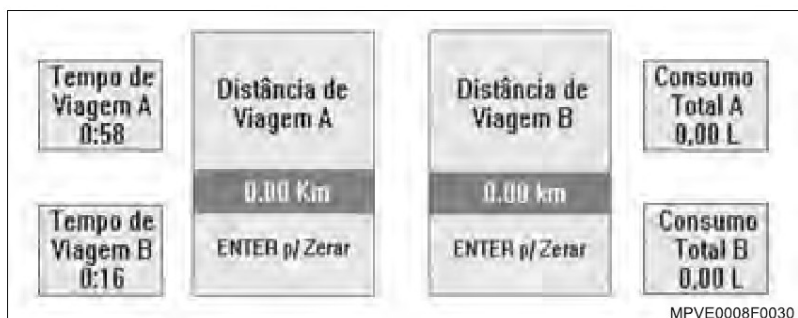
**Distância de viagem A e B**

Para ativar 'Distância de Viagem A e B', selecione em 'Opções Personalizadas' no menu 'Computador de Bordo', em seguida 'Viagem A B'.

Os conjuntos de indicações 'Tempo de Viagem' e 'Consumo Total' serão apresentados em dois conjuntos diferentes de contagem no computador de bordo. Um conjunto poderá ser usado para o trajeto completo e o outro para percursos curtos durante o trajeto.

**Nota**

Se a função 'Computador de Bordo A e B' for selecionada, os visores 'Velocidade Média' e 'Consumo Médio de Combustível' indicarão o 'Computador de Bordo A'. Para informações sobre seleção do 'Computador de Bordo A' ou 'Computador de Bordo A e B', veja menu de "Personalização de Funções", nesta Seção.

**Nota**

Para zerar os valores, da 'Distância A e B' realce-os e pressione o disco de rolagem ENTER.

**Atenção!**

Se a 'Distância de Viagem A' for zerada, os visores 'Velocidade Média' e 'Consumo Médio de Combustível' também serão zerados.

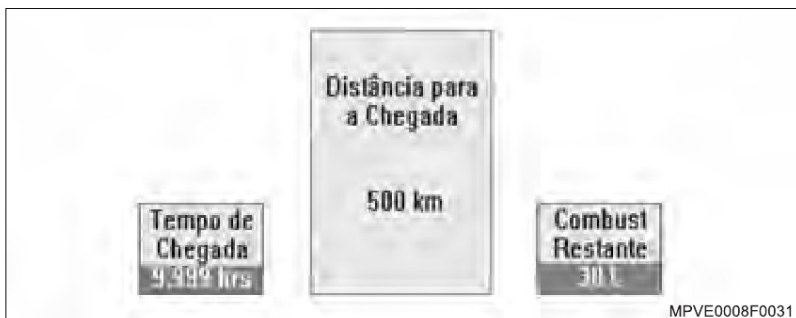

Tempo de chegada

Indica o tempo até a chegada em horas e minutos, com base em distância a ser percorrida. Se este valor exceder 99 horas e 59 minutos, o tempo de percurso será apresentado somente em horas.

Distância para a chegada

Indica a distância até a chegada em quilômetros. No início de um percurso, calcule a distância que será percorrida (use mapas, indicadores de estradas, etc.).

Atenção! A distância de chegada só será ativada se somente a distância de viagem A estiver ativada.

Desativação e ativação

Selecione no menu 'Opções Personalizadas' a opção 'Computador de Bordo', em seguida 'Distância para a Chegada'; selecione a opção 'Ativar ou Desativar' e pressione o disco de rolagem ENTER.

Ajuste da distância de chegada padrão

Selecione no menu 'Opções Personalizadas' a opção 'Computador de Bordo', em seguida 'Distância Padrão'; gire o disco de rolagem para cima ou para baixo, ajustando a distância desejada, pressione o disco de rolagem ENTER para confirmar.

Após a partida do motor o computador atualizará constantemente a distância a ser percorrida baseando-se nas alterações de velocidade do veículo.

Combustível restante

Indica em litros a quantidade de combustível restante no tanque com valor arredondado para os 5 litros seguintes. Quando o nível de combustível estiver baixo, a indicação será 'BAIXO'.

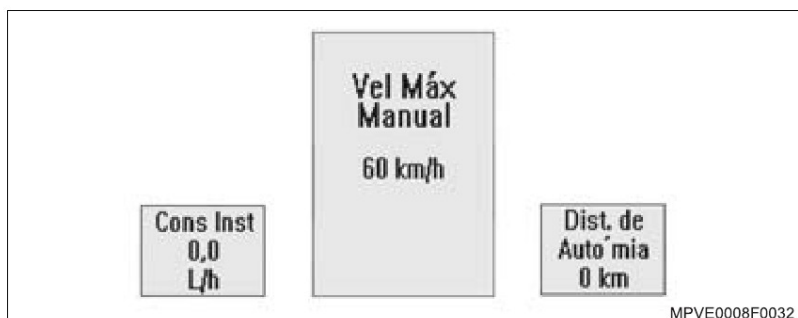

Consumo instantâneo

Apresenta o consumo instantâneo de combustível em litros por 100 km durante a condução do veículo. Quando a velocidade for reduzida a abaixo de 10 km/h, o consumo será indicado em litros por hora.

Distância de autonomia

Autonomia é uma estimativa da distância que o veículo pode trafegar com o volume atual de combustível. Este valor está baseado em seu consumo anterior de combustível, sendo frequentemente atualizado. Portanto, à medida em que as condições de dirigibilidade tornam-se mais apropriadas para uma condução econômica, o valor da autonomia poderá aumentar.

Nota O movimento do combustível no tanque poderá causar flutuação no valor indicado quando o nível de combustível estiver baixo.

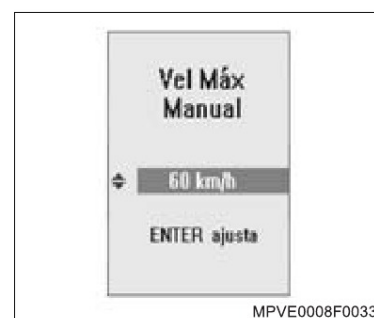

Advertência de velocidade máxima

A indicação de 'Velocidade Máxima' permite que o motorista defina o limite de velocidade a ser ultrapassada. A animação 'Velocidade Máxima' irá acender no visor e uma sineta irá soar para indicar velocidade igual ou acima do valor pré-selecionado. Durante um aviso de advertência de 'Velocidade Máxima', a indicação será mostrada no visor, permitindo que o motorista faça ajustes.

Ajuste da advertência de velocidade máxima

Quando a indicação de 'Velocidade Máxima' for apresentada, pressione o botão TRIP para realçar o modo de excesso de velocidade.

- Desligado
- Manual
- Pré-ajuste 1
- Pré-ajuste 2
- Pré-ajuste 3
- Pré-ajuste 4

O valor correspondente será apresentado no visor central.

Para desligar a advertência de 'Velocidade Máxima', gire o disco de rolagem ENTER para cima ou para baixo para realçar 'Desligado'.



Nota Os valores de excesso de velocidade podem ser ajustados à velocidade de 20 km/h ou acima. O ajuste à velocidade abaixo de 20 km/h irá desativar o aviso de 'Velocidade Máxima'.

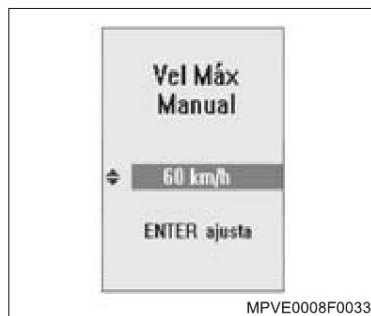

Ajuste manual do valor de velocidade máxima

1. Gire o interruptor ENTER para cima ou para baixo para realçar 'Manual' e pressione o interruptor ENTER para realçar o valor atual.
2. Gire o disco de rolagem ENTER para cima ou para baixo para selecionar o valor desejado em incrementos de 5 km/h.
3. Pressione o interruptor ENTER para confirmar o ajuste.

Ajuste do valor de velocidade manual à velocidade atual do veículo

1. Gire o disco de rolagem ENTER para cima ou para baixo para realçar 'Manual' e pressione o interruptor ENTER para realçar o valor atual.
2. Pressione e mantenha pressionado o interruptor ENTER durante mais de 3 segundos para ajustar o valor na faixa seguinte de 5 km/h acima da velocidade atual do veículo.
3. A seleção será fixada automaticamente após alguns segundos.



Pré-ajuste de velocidade máxima

Gire o disco de rolagem ENTER para cima ou para baixo para realçar o ajuste desejado.



Nota Enquanto velocidade do veículo for 10 km/h ou abaixo, cada ajuste pode ser alterado e os valores podem ser memorizados para uso posterior.

Para alterar o ajuste:

1. Gire o disco de rolagem ENTER para cima ou para baixo para realçar o ajuste desejado (1, 2, 3 ou 4) e pressione o disco de rolagem ENTER.
2. Gire o disco de rolagem ENTER para cima ou para baixo para selecionar o valor.
3. Pressione o disco de rolagem ENTER para confirmar o ajuste.



Nota Os ajustes são dispostos automaticamente em ordem crescente.



Ajuste de velocidade máxima durante o aviso de atenção

Quando o aviso de advertência de velocidade máxima for apresentado:

1. Gire o disco de rolagem ENTER para cima ou para baixo.
 - para ajustar o valor no modo manual
 - para selecionar um ajuste diferente no modo
2. Pressione e mantenha pressionado o interruptor ENTER durante mais de 3 segundos para alterar o valor à faixa seguinte de 5 km/h acima da velocidade atual do veículo. Se tiver sido selecionado o modo 'Pré-ajuste' o sistema irá passar ao modo 'Manual'.

Aviso de velocidade abaixo do limite

Se uma advertência de excesso de velocidade tiver sido apresentada e a velocidade do veículo for reduzida abaixo do valor ajustado, será ouvido um sinal sonoro para indicar que a velocidade está abaixo do limite. Esta função de velocidade abaixo do limite poderá ser ativada e desativada no menu de 'Personalização'. Consulte "Menu de personalização de funções", nesta Seção.



Nota

- Se os botões incorretos forem pressionados acidentalmente, resultando em indicação anormal, desligue e ligue a ignição (somente quando o veículo estiver parado).
- Diversas lâmpadas de advertência são conectadas às telas de apresentação do visor do painel de instrumentos. Consulte *Aviso e Advertência*, nesta Seção.
- Quando o símbolo de advertência de 'Excesso de Velocidade' for apresentado inicialmente, a indicação de excesso de velocidade será apresentada automaticamente durante 10 segundos. Isto representa a velocidade pré-selecionada e permite que o motorista faça ajustes se desejar. Após 10 segundos, o computador de bordo retornará à indicação anterior.

Nota

- Alguns visores alteram as unidades de medição ao longo do tempo. Por exemplo, se o tempo até a chegada exceder 99 horas e 59 minutos, somente horas será indicado. O tempo até a chegada também indica unidades de 10 minutos acima de 2 horas, unidades de 5 minutos abaixo de 2 horas e unidades de 1 minuto abaixo de 10 minutos.
- O sistema de chave com identidade personalizada memoriza diferentes ajustes usados em chaves diferentes, e o computador de bordo irá gravar os últimos ajustes selecionados. Quando o botão na chave for pressionado, o último conjunto de indicações e ajustes de excesso de velocidade serão acessados. Consulte "Chave com identificação personalizada", nesta Seção.

Opções personalizadas

Para acessar o menu de 'Opções Personalizadas', pressione o interruptor TRIP até que a tela 'Opções Personalizadas' seja apresentada no visor central, em seguida pressione o disco de rolagem ENTER.



Nota O menu de 'Opções Personalizadas' não poderá ser aberto quando a velocidade do veículo estiver acima de 10 km/h.

- Para selecionar e realçar dados no menu, gire o disco de rolagem ENTER para cima ou para baixo.
- Para selecionar uma opção, pressione o disco de rolagem ENTER.
- Para sair do menu, role até o símbolo ◀ no canto superior esquerdo do visor central e pressione o disco de rolagem ENTER ou pressione o botão TRIP a qualquer momento para retornar às indicações do computador de bordo.

Telas de ajuda

As telas de ajuda explicam os dispositivos. Ao selecionar um item do menu, aguarde alguns segundos e a tela de ajuda será aberta com a respectiva explicação.

**Configurações iniciais**

Retorna todos os ajustes do modo de 'Opções Personalizadas' aos ajustes originais de fábrica:

- Selecione 'Configurações Iniciais' no modo de 'Opções Personalizadas' e pressione o disco de rolagem ENTER.
- Selecione sim ou não e pressione o disco de rolagem ENTER.



Nota Ao retornar as configurações originais de fábrica, as telas de apresentações do computador de bordo serão apresentadas em INGLÊS. Para retornar a versão PORTUGUÊS, consulte "Linguagem", nesta Seção.

**Segurança**

No modo 'Segurança' várias opções de travamento e destravamento das portas poderão ser personalizadas como a seguir:

Destramento automático

O destravamento automático das portas pode ser programado de várias maneiras ou desligado como a seguir:

- Desligado.
- Porta do motorista ao remover a chave da ignição.
- Porta do motorista ao estacionar (ao colocar a alavanca da transmissão na posição "P").
- Todas as portas ao remover a chave da ignição.
- Todas as portas ao estacionar (ao colocar a alavanca da transmissão na "P").

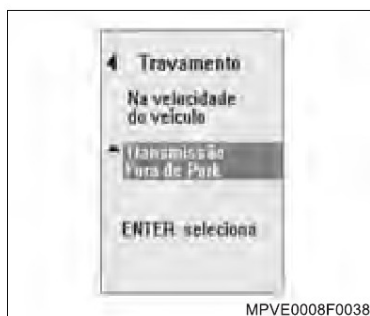
**Travamento automático**

O travamento automático das portas pode ser programado de várias maneiras ou desligado como a seguir:

- Desligado.
- À velocidade do veículo. As portas irão travar quando a velocidade do veículo for igual ou superior a 13 km/h.
- Ao tirar a alavanca da transmissão da posição "P".

**Travamento sinal visual**

Ao travar o veículo através do controle remoto da chave as luzes dos indicadores de direção irão piscar uma vez, confirmando o travamento das portas.

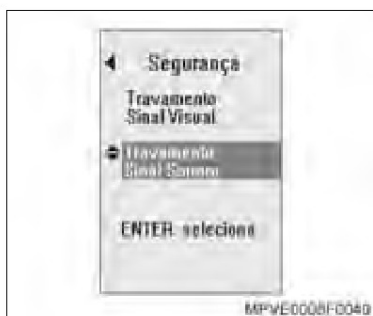

MPVE0008F0040

Travamento sinal sonoro

Nesta opção ao travar o veículo através do controle remoto da chave a buzina irá soar brevemente confirmando o travamento das portas.

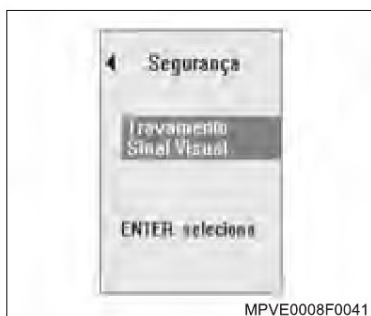

MPVE0008F0041

Destravamento sinal visual

Ao destravar o veículo através do controle remoto da chave as luzes dos indicadores de direção irão piscar duas vezes, alertando o motorista que as portas foram destravadas.



MPVE0008F0042

Destravamento das portas em dois estágios

Esta função é utilizada para configurar o modo de destravamento das portas:

Destravar em dois estágios

Ao pressionar uma vez o botão do controle remoto da chave, somente a porta do motorista irá destravar. Pressione outra vez para destravar as demais portas. Para ativar esta função, selecione **ligar**.

Destravar em um estágio

Pressionando uma vez o botão do controle remoto da chave, todas as portas destravarão.

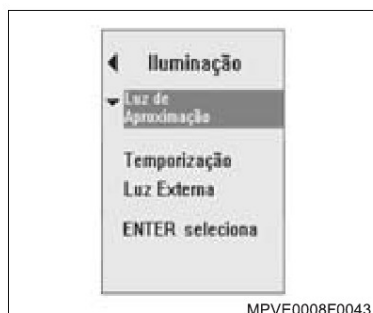

MPVE0008F0043

Iluminação

Luz de aproximação

Esta função é utilizada para habilitar ou desabilitar o acendimento dos faróis quando as portas são destravadas através do controle remoto.

Para desligar esta função, selecione a função desabilitada.

Para ligar esta função, selecione a função habilitada.



Nota A luz de aproximação irá acender somente se o veículo estiver em local com pouca iluminação.

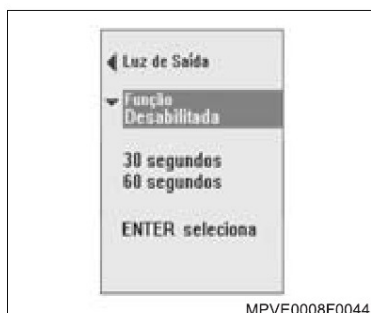

MPVE0008F0044

Temporização da luz externa

Os faróis podem permanecer acesos por um tempo programado para facilitar a saída do veículo em locais sem iluminação. Esta função poderá ser ajustada da seguinte maneira:

- Desabilitar
- 30 segundos
- 60 segundos
- 90 segundos
- 180 segundos

O tempo de permanência dos faróis acesos passará a ser contado após o fechamento da porta do motorista.



Nota Para que a função 'Temporização da Luz Externa' possa funcionar, os faróis devem acender com o interruptor das luzes na posição AUTO.

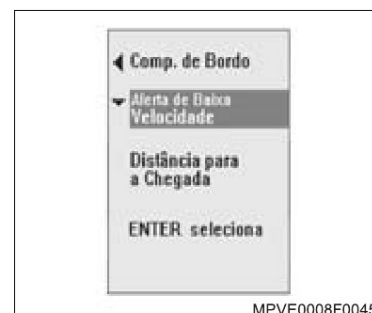

MPVE0008F0045

Computador de bordo

Alerta de velocidade baixa

Esta opção é utilizada para habilitar/desabilitar o sinal sonoro de baixa velocidade. A função 'Velocidade Máxima' emitirá um sinal sonoro, quando o veículo estiver acima da velocidade ajustada e outro sinal sonoro para indicar quando a velocidade retornar abaixo da velocidade ajustada. Use o disco de rolagem para selecionar entre:

- Desligar
- Ligar

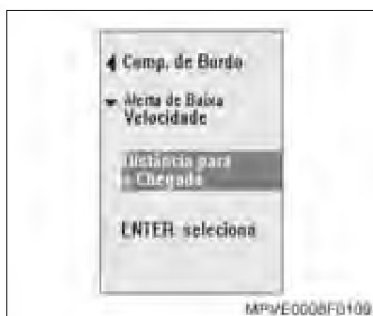

Distância para a chegada

A distância para a chegada pode ser ativada ou desativada, no menu do computador de bordo, conforme a seguir:

- Pressione o disco de rolagem ENTER para acessar '*Distância para a Chegada*'.
- Gire o disco de rolagem para selecionar:
 - Desligar
 - Ligar
- Pressione o disco de rolagem para confirmar a opção desejada.

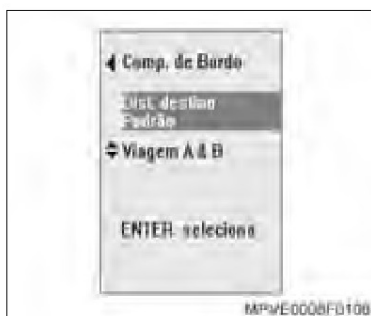

Distância de destino padrão

A distância de destino padrão vem ajustada de fábrica em 500 km, podendo ser alterada conforme a seguir:

- Pressione o disco de rolagem ENTER para acessar.
- Gire o disco de rolagem para cima ou para baixo ajustando o valor desejado.
- Pressione o disco de rolagem para confirmar a distância desejada.

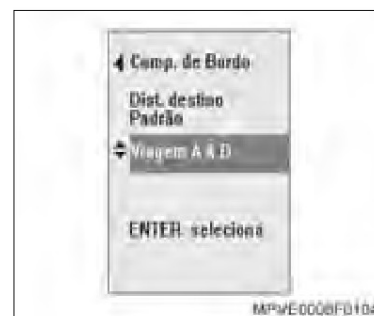

Distância de viagem A e B

Ao selecionar '*Distância de Viagem A e B*', dois conjuntos diferentes de contagem serão ativados no computador de bordo. Um conjunto poderá ser usado para o trajeto completo e o outro para percursos curtos durante o trajeto.

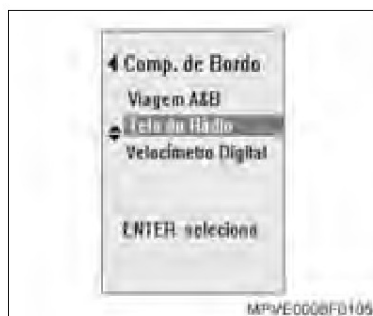

Tela do rádio

Esta opção permite que as estações de rádio sejam apresentadas na parte superior do visor central do painel de instrumentos e poderá ser programada em:

- Desligar
- Ligar

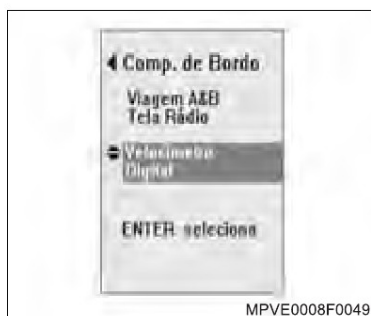

Velocímetro digital

O painel de instrumentos possui a opção de mostrar o velocímetro digital no visor central do painel de instrumentos, podendo ser ativado ou desativado em seu menu como a seguir:

- Pressione o disco de rolagem ENTER para acessar '*Velocímetro Digital*'.
- Gire o disco de rolagem para selecionar:
 - Desligar
 - Ligar
- Pressione o disco de rolagem para confirmar a opção desejada.



Lembrete de descanso

O lembrete de descanso pode ser habilitado ou desabilitado através do menu do computador de bordo como a seguir:

Pressione o disco de rolagem ENTER para acessar '*Lembra descanso*'.

- Gire o disco de rolagem para selecionar:
 - Desligar
 - Ligar
- Pressione o disco de rolagem para confirmar a opção desejada.

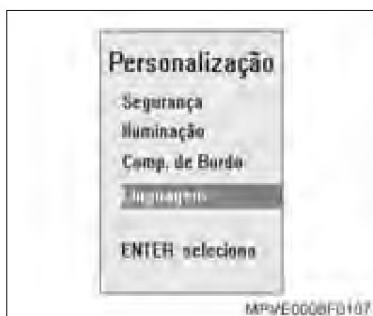

Linguagem

Para alterar a exibição dos visores do computador de bordo entre inglês ou português, selecione a opção desejada, girando o disco de rolagem para cima ou para baixo e pressione ENTER.

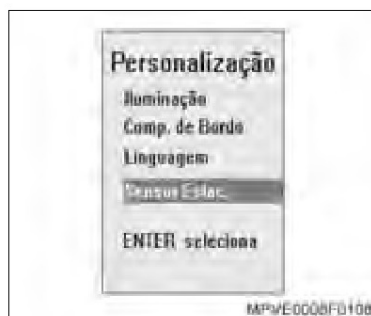

Sensor de estacionamento à ré

Ajuste do sensor de estacionamento



Nota

Esta opção não se aplica a veículos comercializados no Brasil.

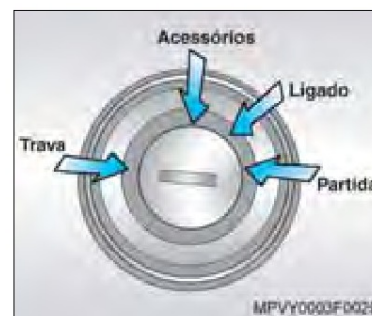

Sistema de ignição e partida e imobilização do motor



Atenção!

Não desligue o motor enquanto o veículo estiver em movimento, uma vez que não haverá assistência para os freios ou direção.



Nota

A chave não poderá ser removida da ignição, exceto se a alavanca seletora estiver posicionada em Park (P).

Travar

Quando a chave estiver posicionada em 'Trava' alguns acessórios elétricos e também o motor serão desligados. A chave somente poderá ser introduzida e removida na posição 'Trava'. Para aumentar a proteção antifurto, o motor do veículo é desabilitado automaticamente após a chave ser posicionada em 'Trava'. Ao remover a chave do interruptor de ignição, o volante de direção será travado. Para destravar a direção e habilitar o motor, introduza a chave e gire-a no sentido horário.

Em caso de dificuldade ao girar a chave e destravar a direção, esterce o volante de direção levemente para a direita ou para a esquerda ao girar a chave.

Acessórios

Quando a chave estiver posicionada em 'Acessórios', o motor não irá funcionar. Entretanto os acessórios como rádio e limpadores funcionarão.

Ligado

Quando a chave estiver posicionada em 'Ligado', o motor estará pronto para a partida (ou após a partida) e todos os sistemas elétricos estarão ativos.



Nota

As lâmpadas de advertência, que foram projetadas para acender na posição de ignição ligada, indicam que os sistemas estão funcionando.



Atenção!

Não mantenha o interruptor posicionado em 'Ligado' durante um período longo, exceto se o motor estiver funcionando, caso contrário a bateria irá descarregar.

Partida

A chave somente deverá ser posicionada em 'Partida' durante um período curto e a seguir, liberada uma vez que a partida do motor será automática. Ao ser liberada a chave irá retornar automaticamente à posição 'Ligado'.



Nota

Se o veículo desligar após 5 segundos, retorne a chave à posição 'Trava'. Gire lentamente a chave à posição 'Partida'. Se a lâmpada de advertência piscar, contacte uma Concessionária ou Oficina Autorizada Chevrolet.

Nota

- O veículo está equipado com um sistema de segurança de partida, o qual evita que haja uma tentativa de partida com o motor em funcionamento, preservando a integridade do sistema.
- O sistema também evita o afogamento do motor do veículo durante a partida. Se o motorista acionar a partida por um período muito curto e insuficiente, o sistema manterá o motor de partida funcionando por alguns segundos a mais até que o motor do veículo comece a funcionar.

Atenção!

- Se por algum motivo ocorrer o encharcamento do motor (muito combustível injetado no motor), mantenha pressionado totalmente o pedal do acelerador enquanto mantém a chave de ignição na posição de partida.
- Quando o motor funcionar, libere o pedal do acelerador lentamente.

Volante de direção**Sistema de proteção contra impactos**

Um conjunto de componentes deslizantes e absorventes de impactos, combinados com um elemento sujeito à ruptura, proporcionam uma desaceleração controlada do esforço sobre o volante, em consequência de impacto, oferecendo maior proteção ao motorista.

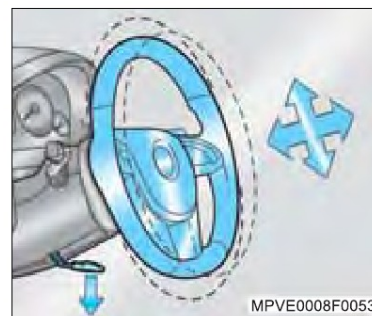
**Ajuste de posição**

Empurre a alavanca de ajuste situada abaixo da coluna do volante de direção e mova o volante verticalmente ou afastando e aproximando em sua direção até atingir a posição mais confortável, em seguida levante a alavanca para a sua posição original e trave-a.

Atenção! Não ajuste a posição do volante com o veículo em movimento.

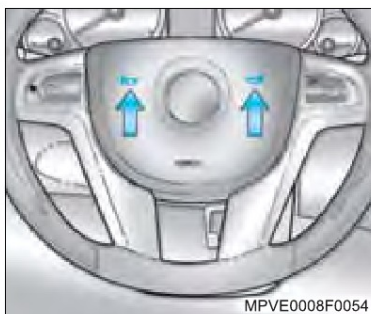
**Buzina**

Para acioná-la, pressione qualquer dos pontos indicados com o símbolo .

Nota Evite pressionar a alavanca central do volante de direção, para não deformar e afundar a cobertura do "Air bag".

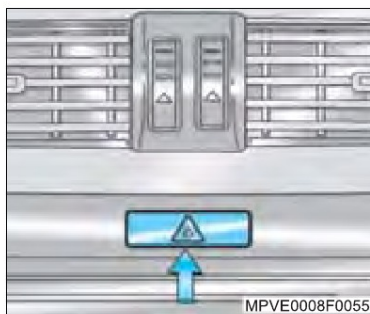
**Sinalizadores de advertência (pisca-alerta)**

Pressionando-se a tecla do interruptor , ligam-se todas as luzes dos indicadores de direção. Ao ser novamente pressionada a tecla, as luzes dos sinalizadores de direção se desligam.

Atenção!

- Utilize o sinalizador de advertência para avisar os outros motoristas todas às vezes que o veículo se encontrar parado em uma condição insegura, durante o dia ou à noite.
- É proibido o uso do sinalizador de advertência com o veículo em movimento.

**Sinalizadores de direção**

Movendo-se a alavanca dos indicadores de direção para cima, acendem-se as luzes que sinalizam conversão à direita. Movendo-se a alavanca para baixo, passam a atuar os indicadores de conversão à esquerda. O retorno da alavanca dos indicadores de direção à posição normal é feito automaticamente quando o volante de direção volta à posição inicial. Este retorno automático não se verificará ao realizar uma curva aberta ou em uma mudança de faixa de rodagem. Nestas situações, basta retornar manualmente a alavanca até à posição normal.

Atenção! Se a luz indicadora de direção  no painel de instrumentos, piscar com frequência maior que a normal, isto indica que uma ou mais lâmpadas indicadoras de direção estão queimadas.

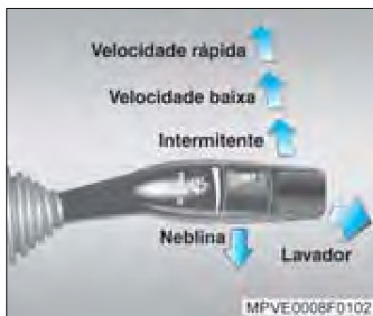

Limpadores e lavadores dos vidros

Pára-brisa 🌧️ :

A alavanca de acionamento do limpador do pára-brisa possui cinco posições:

o Desligado.

INT. Funcionamento intermitente.

1 Funcionamento contínuo.

2 Funcionamento contínuo rápido.

MIST Neblina (os limpadores irão funcionar enquanto a alavanca for mantida nesta posição).

Para esguichar água do reservatório no pára-brisa, puxe a alavanca. Enquanto a alavanca é acionada, ocorre o movimento das palhetas e o esguicho da água. Se a alavanca for acionada por mais de 2 segundos, ao ser liberada, ocorrem ainda alguns movimentos das palhetas. Funciona somente quando a chave de ignição está na posição 'Ligado' ou 'Acessórios'.

Evite utilizar os limpadores dos vidros com os mesmos secos ou sem que os esguichos dos lavadores sejam acionados.

Nota Consulte a Seção 13 para abastecimento do reservatório do lavador.



Intermitência variável

A frequência da intermitência do limpador pode ser variada, movendo-se a luva central da alavanca 'INT'. Gire para cima para aumentar a frequência do limpador, ou para baixo para diminuir a frequência do limpador.

Nota A velocidade de intermitência pode-se ajustar com a velocidade do veículo, o que significa que conforme o veículo acelera, a frequência do limpador aumenta.



Controle de velocidade de cruzeiro

O sistema de controle de velocidade de cruzeiro mantém a velocidade de seu veículo constante sem que seja necessário usar o pedal do acelerador.

A alavanca do sistema de controle de velocidade está localizada no lado esquerdo da coluna da direção. A alavanca possui duas teclas.

A tecla ON/CANCEL (liga-desliga/cancela) está na extremidade da alavanca e é ativada pressionando-a no sentido da coluna da direção.

A luva central da alavanca é usada para ajuste de velocidade. A posição SET/DECEL é usada para o ajuste da velocidade inicial e reduzir a velocidade.

A posição RES/ACCEL é usada para retornar à velocidade desativada temporariamente e aumentar a velocidade.

Nota O sistema de controle de velocidade constante somente irá funcionar em velocidades acima de 33 km/h.



Para ajustar a velocidade inicial

1. Ligue a ignição.
2. Pressione o interruptor ON-OFF/CANCEL (LIGAR-DESLIGAR/CANCELAR) na extremidade da alavanca. A animação 'Cruise Ligado' estará visível no visor de informação para indicar que o sistema de controle de velocidade de cruzeiro está habilitado.
3. Durante a condução à velocidade desejada, gire o anel para baixo à posição AJUSTAR-DESACELERAR (SET/DECEL).

A animação 'Cruise Ligado' estará visível no visor de informação. Isto indica que o sistema de controle de velocidade constante agora está controlando a velocidade do veículo. Solte o pedal do acelerador e o anel.

Nota A animação somente será apresentada durante alguns segundos. A seguir o visor irá retornar à indicação original do computador de bordo. 'Cruise Ligado' ou 'Cruise Ativo' irá aparecer na parte superior do visor.

Para ajustar a velocidade desejada

- Para reduzir a velocidade programada, gire o anel para baixo à posição AJUSTAR-DESACELERAR (SET-DECEL).
- Para aumentar a velocidade programada, gire o anel para cima à posição RETOMAR-ACELERAR (RES-ACCEL).
- Após a liberação do anel, a nova velocidade será mantida.

Nota Pequenas alterações de velocidade (2 km/h) poderão ser feitas, girando momentaneamente a luva central da alavanca.

- Quando estiver desacelerando, lembre-se que o sistema de controle de velocidade não foi projetado para funcionar em velocidades abaixo de 33 km/h.



MPVE0008F0057

Desativação temporária do sistema de controle de velocidade de cruzeiro

Pressione o pedal de freio, ou pressione o interruptor LIGAR-DESLIGAR/CANCELAR uma vez. Isto irá desativar o sistema de controle de velocidade de cruzeiro. A animação 'Cruise Inativo' será apresentada no visor, mas o sistema de controle de velocidade de cruzeiro manterá a velocidade na memória.

Para retomar a velocidade gravada, durante um período curto, gire o anel à posição RETOMAR-ACELERAR (RES ACCEL).

Nota Manter o anel na posição RETOMAR-ACELERAR (RES ACCEL) resultará na aceleração do veículo.



MPVE0008F0058

Desativação do sistema de controle de velocidade de cruzeiro

Pressione o interruptor LIGAR-DESLIGAR/CANCELAR (ON-OFF/CANCEL) duas vezes.

A animação 'Cruise Desligado' irá aparecer.

Nota

- Pressionar o interruptor LIGAR-DESLIGAR/CANCELAR (ON-OFF/CANCEL) uma vez resultará em pausa do sistema de controle de velocidade de cruzeiro, mas manterá o sistema pronto e a velocidade na memória.
- Pressionar o interruptor uma segunda vez irá desligar o sistema totalmente e apagar a velocidade na memória.

- Pressionar o interruptor pela terceira vez irá habilitar o sistema sem qualquer velocidade na memória.
- Desligar a ignição irá desativar o sistema de controle de velocidade de cruzeiro e apagar a memória de velocidade.

Atenção!

- Não use o sistema de controle de velocidade quando as condições da condução ou da pista exigirem variação na velocidade. Não é prático usar a velocidade de cruzeiro no trânsito intenso ou variável ou em estradas escorregadias ou não pavimentadas.
- Lembre, caso 'Cruise Ativo' estiver sendo apresentado, o sistema de controle de velocidade de cruzeiro irá manter a velocidade do veículo. Retirar o pé do acelerador não irá reduzir a velocidade. Para desativar o sistema de controle de velocidade de cruzeiro, pressione o pedal de freio, ou pressione o interruptor LIGADO-DESLIGADO/CANCELAR (ON-OFF/CANCEL).
- O sistema de controle de velocidade de cruzeiro não aplica os freios do veículo. A velocidade poderá aumentar nos declives acentuados.

- Nos aclives acentuados (particularmente nas operações de rebocamento), a velocidade poderá diminuir. Neste caso, use o pedal do acelerador. Solte o pedal do acelerador quando a velocidade retornar ao valor programado.
- O sistema de controle de velocidade de cruzeiro será cancelado se o 'Programa Eletrônico de Estabilidade (ESP)' for ativado, indicado pela advertência animada 'Assistência no Controle de Estabilidade' no visor do painel de instrumentos.

Modo de 'Mudança Cruise'

Se o sistema de controle de velocidade de cruzeiro estiver mantendo a velocidade do veículo, a transmissão automática irá cancelar a seleção do modo esportivo/normal e funcionar no modo de 'Mudança Cruise', proporcionando excelente dirigibilidade. O modo de 'Mudança Cruise' não é o padrão esportivo ou o normal e o símbolo 'SPT' irá apagar quando o sistema de controle de velocidade de cruzeiro mantiver a velocidade do veículo.

**Sistema de iluminação****Botão dos faróis e lanternas**

- Desligado.
- Acendem-se as lanternas, luzes da placa de licença e luz de iluminação do painel de instrumentos.
- Farol baixo:** com a alavanca do sinalizador de direção na posição normal.
- AUTO:** Os faróis e lanternas acendem e apagam automaticamente, conforme as condições de iluminação do ambiente, sinal da chave de ignição ou através da função "Acendimento automático dos faróis ao aproximar do veículo".

Farol de neblina: Com as lanternas ou faróis acesos, puxe o interruptor de luzes, para ligar os faróis de neblina e empurre para desligar. A iluminação do interruptor e a luz indicadora no painel de instrumentos se acendem.

Nota O sensor solar está localizado na parte superior central da almofada do painel. Tome cuidado para não cobrir o sensor, o que poderá afetar o seu funcionamento. Limpe o sensor periodicamente.

**Luminosidade do painel de instrumentos**

Os instrumentos são automaticamente iluminados quando as luzes de lanterna são acesas. A luminosidade pode ser ajustada até a posição desejada, pressionando o interruptor para diminuir a intensidade ou para aumentar a intensidade.

Iluminação reduzida

Esta opção pode ser usada para dirigir em locais onde não existe iluminação externa ou em locais pouco iluminados.

Pressione os botões simultaneamente aproximadamente por 2 segundos para habilitar a iluminação reduzida do painel.

Nota Ao habilitar a iluminação reduzida:

- O visor do rádio e a iluminação do console central irão apagar, mas o rádio se ligado continuará funcionando.
- No painel de instrumentos somente os medidores que estiverem acesos estarão ativos.

Para retornar a iluminação, pressione ou .



Farol alto: acende-se movendo a alavanca do indicador de direção para frente. A luz indicadora de farol alto permanece acesa no painel de instrumentos.

Lampejador do farol alto: puxando-se a alavanca do sinalizador de direção no sentido do volante, o farol alto permanece aceso enquanto a alavanca estiver acionada. É usado para dar sinais de luz com os facho de farol alto.

Nota A seleção farol alto/baixo necessita ser controlada manualmente.

⚠ Atenção!

- Os faróis de neblina proporcionam iluminação auxiliar e melhoram a visibilidade em condições adversas de visibilidade. Dependendo da densidade da neblina a visibilidade pode ser melhorada, desligando os faróis e deixando acesas somente as lanternas e os faróis de neblina.
- A velocidade de condução do veículo em neblina deve ser reduzida.

Chave de identificação personalizada

Quando a chave de ignição é inserida e ligada, o sistema identifica e retorna aos últimos ajustes de luminosidade e tempo de espera para apagar os faróis, utilizados para aquela chave. Consulte também "Sistema de travamento", nesta Seção.

Desligamento automático dos faróis

Os faróis e lanternas serão desligados automaticamente quando a chave de ignição for desligada e a porta do motorista aberta. As luzes permanecerão apagadas até que a chave de ignição seja ligada novamente ou quando o interruptor de luzes for desligado e ligado manualmente.

📄 Nota

- Na posição AUTO, os faróis podem ser ajustados para acender automaticamente quando diminuir as condições de iluminação do ambiente, consulte "Opções personalizadas", nesta Seção.
- Os faróis podem ser ajustados para após sair do veículo permanecerem acesos durante um tempo programado e desligar automaticamente, o que pode ser útil para iluminar o caminho enquanto se distancia do veículo. Para ajustar o tempo de espera para apagar os faróis após a abertura da porta do motorista, consulte "Temporizador da luz de espera para apagar os faróis no modo opções personalizadas", nesta Seção.

Acendimento automático dos faróis ao aproximar do veículo

Esta característica foi desenvolvida para proporcionar uma segurança adicional ao retornar ao veículo à noite. Ao pressionar o botão  (Desbloqueio) da chave de ignição, as luzes externas do veículo se acenderão por um tempo pré-definido ou até que o veículo seja travado novamente.

📄 Nota

As luzes somente irão se acender se o interruptor do farol estiver posicionado em AUTO. Para habilitar/desabilitar a função, consulte "Opções personalizadas", nesta Seção.

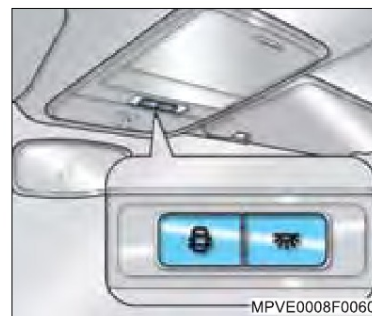
**Luzes de iluminação interna****Luz do compartimento de passageiros**

A luz dianteira e traseira do teto poderá se acender da seguinte forma:

 Pressione uma vez a luz ficará acesa, pressione uma vez para apagar.

 A luz irá se acender automaticamente quando a porta for aberta e o veículo estiver destravado, ou a chave for removida da ignição. A intensidade da luz irá diminuir até apagar, após o fechamento de todas as portas. Ao ligar a ignição, a intensidade irá diminuir até apagar (exceto se uma porta permanecer aberta).

📄 Nota

Se o veículo estiver em local com boa luminosidade o acendimento automático não irá ocorrer; para acender a iluminação pressione o botão .

**Luzes de leitura dianteiras**

As luzes de leitura dianteiras estão incorporadas ao conjunto de luzes do console do teto dianteiro. Pressione os interruptores individuais para acender ou apagar as luzes, conforme desejado.

**Luzes de leitura traseiras**

As luzes de leitura traseiras estão incorporadas ao conjunto de luzes do console do teto traseiro. Pressione os interruptores individuais para acender ou apagar as luzes, conforme desejado.

Sistema de proteção contra descarga da bateria

Para economizar a carga da bateria foi projetado o dispositivo de proteção contra descarga da bateria no veículo. O dispositivo será ativado quando não houver alteração elétrica (nada tenha sido ligado ou desligado) durante uma hora após o desligamento da chave de ignição.

Neste momento, todas as luzes internas irão se apagar: luz do teto, lâmpada de leitura, compartimento dos pés, chave de ignição, porta, porta-luvas e porta-malas. O sistema de luz é "despertado" por diversos fatores, por exemplo, abrir uma porta ou ligar a chave de ignição. Entretanto, se a luz do teto se apagar após uma hora (ainda que deva permanecer acesa), o sistema não será "despertado" se a lâmpada da cabine for acesa. Para acender a luz do teto deve-se manter a chave de ignição posicionada em ACC (Acessórios) e a seguir OFF (Desligada).

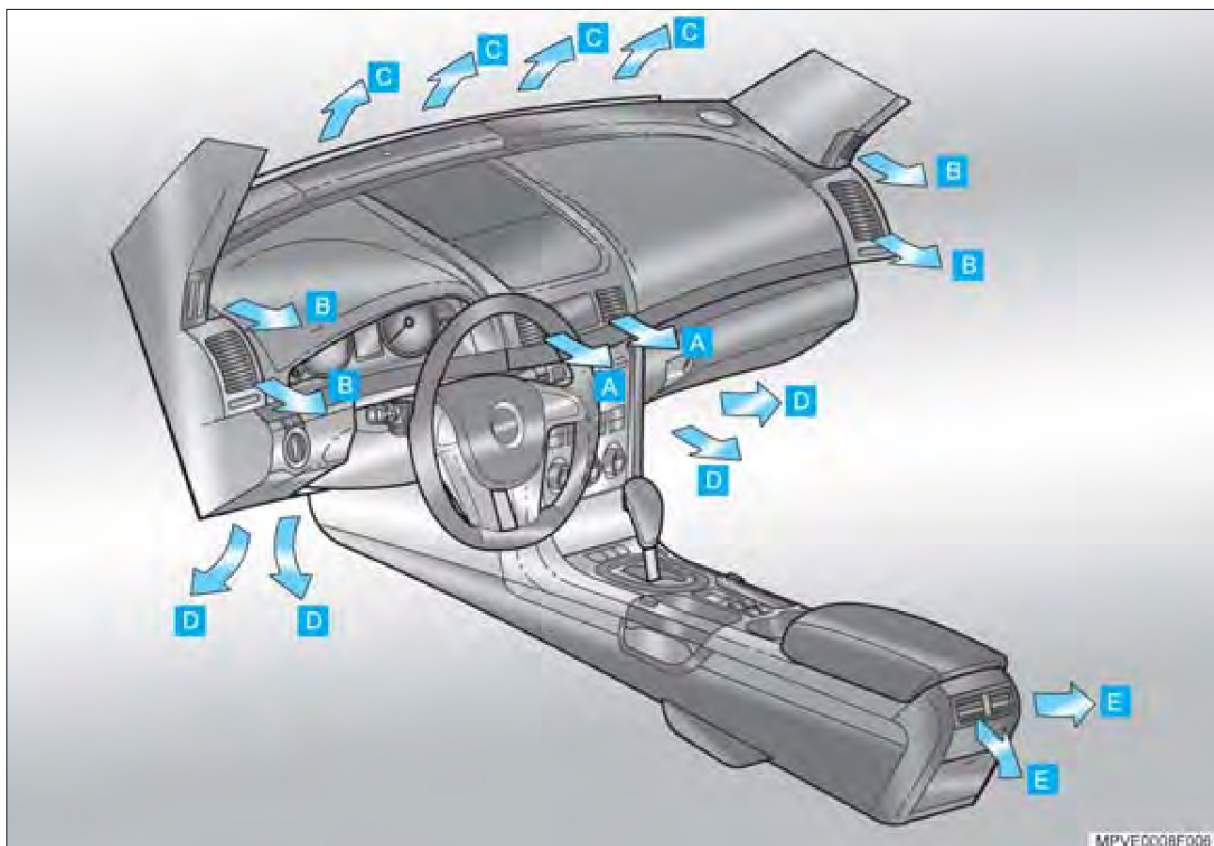

MPVE0008F008.1

SEÇÃO 6

COMANDOS E CONTROLES

Omega, 07/07 6-41

Sistema de ventilação e condicionador de ar

Além do fluxo de ar natural que entra no interior do veículo pelas entradas de ar (setas na figura ao lado) no painel dianteiro, quando o veículo está em movimento, pode ser acionado também o ventilador para aumentar o fluxo de ar. Para maior conforto, este ar pode ser aquecido ou refrigerado.

Nota O condicionador de ar só funciona com o motor em funcionamento. Para maior eficiência do sistema, os vidros devem estar fechados. Caso o interior do veículo tenha se aquecido demasiadamente após longo período sob luz solar direta, abra os vidros das portas por alguns instantes para acelerar a saída do ar quente.

Difusores de saídas de ar

Dois difusores de ar ajustáveis (A) na parte frontal do painel, duas saídas laterais (B), saídas para o pára-brisa (C) e saídas na parte inferior do painel (D), dois difusores de ar ajustáveis (E) na parte traseira do console central proporcionam ventilação agradável, com ar na temperatura ambiente, aquecido ou refrigerado.

Nota Os difusores de ar centrais, laterais e do banco traseiro possuem palhetas ajustáveis que poderão ser movidas para cima ou para baixo, para a direita ou para a esquerda, permitindo o controle direcional do fluxo de ar.

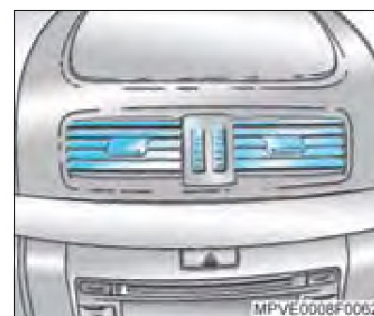

MPVE0008F008.2

Direcionamento do ar

A regulação do volume de ar desejado é feita por meio do disco recartilhado. Com os discos recartilhados dos difusores centrais girados para baixo, ou dos difusores laterais girados para a direita os difusores estarão fechados. Por exemplo, o fluxo de ar nos difusores centrais poderá ser reduzido para aumento do fluxo nos difusores do banco traseiro. Os difusores da região dos pés e desembaçador são fixos, uma vez que direcionam de modo ideal o ar para o pára-brisa, pés e vidros laterais. Os difusores incluem palhetas com ajustes para cima ou para baixo e para a direita ou para a esquerda para permitir o controle de direção do fluxo de ar.



Controles

- 1 Visor
- 2 Desembaçador do vidro traseiro
- 3 Controle de temperatura – lado esquerdo
- 4 Desembaçador do pára-brisa
- 5 Botão de seleção de fluxo de ar (-)
- 6 Controle de temperatura – lado direito
- 7 Botão para ligar e seleção do condicionador de ar ou ventilação
- 8 Botão (OFF) – desliga o condicionador de ar ou ventilação
- 9 Botão AUTO
- 10 Botão de seleção de fluxo de ar (+)
- 11 Velocidade do ventilador
- 12 Botão de recirculação
- 13 Botão (ZONE) controla a temperatura direita ou esquerda
- 14 Visor de temperatura externa

Botão A/C (condicionador de ar e/ou ventilação)

Pressione o botão A/C para alternar entre condicionador de ar ou somente ventilação. A/C irá aparecer no visor quando o condicionador de ar estiver ligado. A/C OFF irá aparecer no visor quando o condicionador de ar estiver desligado.

Nota

- Para economizar combustível, o condicionador de ar poderá ser desligado quando a temperatura estiver baixa. O controle de temperatura mantém o controle automático de todas as demais funções, mas não irá acionar o condicionador de ar, mesmo que a temperatura na cabine esteja excessivamente alta.
- Quando for acionado, o condicionador de ar irá remover a umidade e o calor do ar.
- O condicionador de ar deverá ser acionado durante no mínimo 5 a 10 minutos uma vez a cada duas semanas para lubrificação dos vedadores, mesmo durante o inverno.
- Para proteger o compressor, o motor poderá desligar o condicionador de ar durante aceleração severa ou rebocamento. A/C continuará sendo apresentado.

Controle de temperatura

O painel de controle de temperatura está localizado no centro do painel de instrumentos. Foi projetado para manter a temperatura desejada no interior do veículo.

A temperatura pode ser ajustada independentemente para o lado do motorista e lado do passageiro.

Temperatura mínima e máxima

Gire os controles de temperatura no sentido horário (mais aquecido) ou no sentido anti-horário (mais resfriado).

A temperatura poderá ser ajustada entre 17°C e 30°C.

Os ajustes de temperatura para cada lado são indicados no canto superior direito e esquerdo do visor.

Nota Posicionando-se o controle de temperatura além de 30°C, o visor irá indicar "H" (quente máximo) e para menos de 17°C, o visor irá indicar "C" (frio máximo).

Botão ZONE

Pressione o botão ZONE para ajustar o controle de temperatura no modo de zona única (SZ) ou zona dupla (DZ). SZ ou DZ será apresentado no visor indicando o modo selecionado.

Modo de zona única (SZ)

Na operação em zona única, todas as zonas são ajustadas à mesma temperatura. A temperatura será indicada no visor. Ajuste usando o controle de temperatura.

SEÇÃO 6

COMANDOS E CONTROLES

Omega, 07/07 **6-43**

Modo de zona dupla (DZ)

O modo de zona dupla permite o ajuste de temperaturas diferentes para o lado esquerdo e lado direito ou correspondente entre os lados. Para ajustar uma temperatura diferente para o lado direito, ajuste o controle de temperatura.

Para ajustar uma temperatura diferente para o lado esquerdo, ajuste o controle de temperatura.

Para o ajuste correspondente da temperatura no lado do passageiro e motorista, pressione e mantenha pressionado o botão AUTO durante no mínimo três segundos; a mesma temperatura será ajustada para ambos os lados, tomando como base a temperatura do lado esquerdo.

Nota Caso o veículo seja desligado, ao ligar novamente, as temperaturas ajustadas antes do desligamento ficarão memorizadas.

AUTO (automático)

Pressionar o botão AUTO fará com que o sistema de condicionador de ar controle automaticamente o sistema.

1. Ligue o motor.
2. Pressione o botão AUTO.
3. Use o controle de temperatura para ajustar a temperatura desejada.
4. Aguarde alguns minutos para a estabilização do sistema.
5. Ajuste o ângulo dos difusores de ar conforme desejado.

Nota

- O sistema deverá estar ligado para que os ajustes sejam feitos.
- O ajuste é alterado quando a ignição é desligada ou ligada (exceto após a seleção de aquecimento máximo e resfriamento máximo). O ajuste somente exigirá alteração para ajuste de nível de conforto.

Ventilador

Pressione + ou - no botão do ventilador para aumentar ou diminuir a velocidade do ventilador. A velocidade do ventilador será indicada no visor.

Nota

- O controle de temperatura ajusta a velocidade do ventilador automaticamente. Ao ajustar a velocidade do ventilador, o sistema irá retornar à operação em modo semi-automático. A animação de velocidade do ventilador será apresentada no visor.
- Quando o motor não estiver funcionando, a velocidade do ventilador será limitada para economia da carga da bateria.
- Para retornar à operação totalmente automática, pressione o botão AUTO.

Botões de modo

Pressione o botão de seleção de fluxo de ar ou para selecionar as seguintes opções:

	Fluxo de ar é direcionado para os difusores centrais e laterais do painel de instrumentos.
	Fluxo de ar mais frio para a região da cabeça e banco traseiro e o ar mais aquecido é direcionado para a região dos pés.
	A maior parte do fluxo de ar é direcionado para os defletores do assoalho, e parte do ar direcionado para os difusores dos vidros laterais dianteiros e difusores do pára-brisa.
	Fluxo de ar para desembaçar o pára-brisa, vidros laterais e para a região dos pés.

Nota O modo selecionado será apresentado no visor por aproximadamente 2 segundos; após este período ficará indicado como um ícone na parte superior do visor.

Nota

- A seleção manual de qualquer modo irá retornar o sistema à operação semi-automática.
- Para retornar à operação totalmente automática, pressione o botão AUTO.

Recirculação do ar

Para alternar entre ar externo e recirculação de ar, pressione o botão .

Nota

- A recirculação reutiliza o ar interno e portanto não é recomendada durante períodos longos.
- Se o modo de recirculação for usado durante períodos longos, o sistema irá automaticamente permitir a entrada de ar fresco na cabine para ventilação.

Modo poluição

O sistema poderá ser ajustado no modo poluição que seleciona a recirculação quando a velocidade do veículo estiver abaixo de 15 km/h. Isto ajuda a impedir a entrada de fumaça de escapamento na cabine.

Para ativar ou desativar o modo poluição, pressione e mantenha pressionado o botão  durante quatro segundos.

Quando o modo poluição estiver ativo, o visor indicará modo 'Poluição Ligado'. Quando estiver desligado, o visor indicará modo 'Poluição Desligado'.

Desembaçador do pára-brisa e vidros laterais

O controle de temperatura não é capaz de determinar a necessidade de desembaçamento do pára-brisa.

Pressione o botão  para desembaçar o pára-brisa e os vidros laterais. O sistema irá alternar os defletores para o desembaçamento e ligar o condicionador de ar.

O símbolo  irá aparecer no visor.

Pressione o botão novamente para desligar o desembaçador.



Nota Após a seleção de , o condicionador de ar será ligado automaticamente para otimizar o desempenho de desembaçamento. Neste modo o condicionador de ar não poderá ser desligado e o modo recirculação não poderá ser ligado.

Desembaçador do vidro traseiro

Pressione o botão  para ligar o desembaçador traseiro. Pressione o botão novamente para desligar o desembaçador traseiro.

O símbolo  irá aparecer no visor.



Nota Para evitar o consumo desnecessário de eletricidade, o desembaçador traseiro será desligado automaticamente após alguns minutos.

Temperatura externa

Pressione o botão O/S TEMP para alternar o visor entre temperatura externa e indicação das funções do A/C.



Nota Pressionar outros botões para ajustar o controle de temperatura também fará alterar o visor entre temperatura externa e indicação normal.

Botão OFF (desligado)

Pressione o botão OFF para desligar o sistema.

Pressione qualquer botão para ligar o sistema novamente.



Nota Quando o sistema estiver desligado, a recirculação e o desembaçador do vidro traseiro poderão permanecer ligados.



Nota O cancelamento manual de todos os controles poderá impedir que o sistema mantenha a temperatura estabelecida. O sistema está projetado para funcionar com o mínimo de ajuste manual. A indicação AUTO apagará quando o sistema não estiver no modo totalmente automático.

Finalidade do controle de climatização

O sistema de controle de climatização no modo automático propicia máximo conforto, seja qual for a condição atmosférica, a temperatura exterior ou a estação do ano.

O sistema funcionando no modo automático poderá:

- ligar e desligar o condicionador de ar,
- alterar automaticamente a temperatura do ar que entra no compartimento de passageiros,
- recircular o ar interno ou utilizar o ar externo,
- alterar a velocidade do ventilador interno,
- selecionar os difusores para distribuição de ar.

Por exemplo, em uma manhã fria, o ar poderá ser direcionado para o pára-brisa, então com o aquecimento do motor, o ar será direcionado para os pés, e mais adiante o sistema muda para nível duplo. O ventilador diminui a velocidade e muda o fluxo para os difusores da face e dos pés.

Você precisará apenas ajustar manualmente o ângulo dos difusores para as diferentes condições, por exemplo, direcionar o ar refrigerado no seu corpo em dias quentes ou passar pelo corpo em dias amenos.



Atenção! Se o seu veículo estiver parado durante períodos longos em temperatura alta, com o motor funcionando em marcha lenta e o condicionador de ar ligado, selecione a alavanca de mudanças em N (neutro) ou P (estacionamento).

Informações sobre o uso do condicionador de ar**Ajuste de temperatura**

Quando o sistema de controle de temperatura estiver estabilizado e você desejar fazer ajustes, é recomendado que o ajuste seja feito em incrementos de um grau até que o nível desejado de conforto seja alcançado. Os ajustes de conforto dependem das roupas, climatização e ângulo de posição dos difusores.

Resfriamento rápido

Para facilitar o controle de temperatura ao entrar no veículo em um dia quente, abra os vidros e deixe sair o ar quente. Após um ou dois minutos, feche os vidros para que o funcionamento do sistema seja mais eficiente.

Chaves de ignição

Seu veículo está equipado com sistemas de travamento com chave de identidade personalizada capaz de memorizar os ajustes individuais para chaves diferentes.

Transmissão automática

Se o veículo permanecer estacionado durante períodos longos em temperatura alta com o motor funcionando e o condicionador de ar ligado, selecione 'Neutro' ou 'Park' usando o seletor da transmissão.

Água

Haverá formação de condensação de água quando o condicionador de ar estiver funcionando; esta condensação será descarregada sob o veículo. Portanto, os vestígios de água limpa sob o veículo são normais nestas circunstâncias.

Pistas não pavimentadas

Ao dirigir atrás de outro veículo em pistas não pavimentadas, selecione o modo recirculação. Se não houver poeira suspensa no ar, selecione ar externo e velocidade alta do ventilador. Isto irá aumentar a pressão positiva do ar para evitar a penetração de poeira. Em ambos os casos, mantenha fechados todos os vidros.



Nota A recirculação reutiliza o ar interno e portanto não é recomendada durante períodos longos.

Sensores

O controle de temperatura utiliza três sensores diferentes para manter a temperatura desejada.

O sensor solar do veículo monitora a radiação solar e utiliza a informação para manter a temperatura selecionada durante a operação no modo AUTO, acionando os ajustes necessários de temperatura, a velocidade do ventilador e o sistema de descarga de ar.

O sistema poderá também fornecer ar mais frio no lado do veículo que está voltado para o sol. O modo de recirculação também será ativado, conforme necessário. Não cubra o sensor solar, localizado na parte superior do painel. O sensor de temperatura externa está localizado na frente do radiador e depende do movimento de ar no sensor. O sensor poderá ser afetado pela radiação do calor quando o veículo estiver parado. Para impedir valores incorretos de temperatura, a indicação de temperatura não será alterada antes que:

- A velocidade do veículo esteja acima de 16 km/h durante 5 minutos.
- A velocidade do veículo esteja acima de 40 km/h durante 2,5 minutos. Se o veículo permanecer desligado durante menos de 3 horas, a temperatura indicada na partida será a mesma da operação anterior.
- O sensor de temperatura interna do veículo está localizado no painel de instrumentos. O sensor mede a temperatura interna do veículo.

O controle automático de temperatura utiliza este sensor para receber informação. É importante não cobrir o sensor (por exemplo, usar etiquetas) para garantir que o mesmo irá funcionar corretamente.

Ao desligar o condicionador de ar

Após o desligamento do condicionador de ar ruídos de fundo ainda poderão ser ouvidos no sistema. O sistema continuará funcionando para garantir que após nova ativação do sistema, a temperatura esteja o mais próximo possível do valor ajustado antes do desligamento, o ar externo continuará sendo selecionado. Isto poderá resultar em temperatura interna excessivamente alta ou excessivamente baixa. Neste caso, selecione o modo recirculação.

Fumaça de cigarro

Se os ocupantes estiverem fumando, é recomendado não usar a posição de recirculação.

Funcionamento normal

É importante que uma vez a cada duas semanas, com o motor funcionando, ligar o condicionador de ar durante 5 a 10 minutos (mesmo no inverno) para lubrificação dos vedadores do sistema do condicionador de ar.

Filtro de pólen/poeira

O filtro de ar do compartimento dos passageiros poderá ser montado para filtrar o ar que penetra no veículo. O filtro remove contaminantes como pólen e poeira, e pode ser adquirido em uma Concessionária Chevrolet mediante pedido.



Nota Troque o filtro de ar do compartimento dos passageiros a cada 30.000 km.

Desempenho do motor/economia do combustível

O condicionador de ar utiliza a potência do motor do veículo. Uma redução pequena na potência do motor e um aumento pequeno no consumo do combustível será observado quando o condicionador de ar estiver sendo usado. Durante a condução do veículo em velocidades altas, o compressor do condicionador de ar poderá ser desligado durante um período curto para que haja potência total do motor disponível.

O sistema é protegido por interruptores de proteção contra cargas anormais e perda de refrigerante. O compressor poderá desligar permanentemente. Neste caso, solicite a inspeção do sistema em uma Concessionária ou Oficina Autorizada Chevrolet.



Chave com controle remoto

Esta chave aciona todas as fechaduras e a ignição, exceto o porta-luvas. A chave inclui os botões abaixo:

- Ao pressionar, trava as portas e ativa o sistema de alarme.
- Ao pressionar, destrava as portas e desativa sistema de alarme.
- Ao pressionar, a tampa do porta-malas é destravada.
- Botão de pânico funciona quando a chave de ignição estiver desligada e a chave for posicionada na faixa de alcance do veículo. Pressionar a tecla brevemente fará piscar as luzes externas e soar a buzina três vezes. Isto ajuda a localizar o veículo.



Atenção! Em condição de emergência, pressione e mantenha pressionada a tecla durante no mínimo 2 segundos. A buzina irá soar e os indicadores de direção irão piscar. Isto irá continuar até que a tecla seja pressionada novamente, ou a chave seja posicionada na trava da ignição e posicionada em ON.

Chave do porta-luvas

Uma única chave é utilizada para travar e destravar o porta-luvas. Ela é útil, por exemplo, quando o veículo e a chave principal foram deixados em um estacionamento. Objetos poderão ser trancados no porta-luvas e a chave que será mantida com o motorista.

Cópia da chave

A solicitação de uma cópia da chave, só será possível com o código de identificação da mesma, que se encontra no 'INFOCARD' ou na etiqueta da chave de reserva.



Nota Somente a chave feita na Concessionária ou Oficina Autorizada Chevrolet garante o funcionamento correto do sistema de imobilização do motor, evitando possíveis despesas e problemas relacionados à segurança e danos ao veículo, além de evitar problemas decorrentes de reclamações em garantia.

Caso seja necessária a aquisição de um novo controle remoto, dirija-se a uma Concessionária ou Oficina Autorizada Chevrolet.

Chave de identificação personalizada

Este sistema proporciona diferentes ajustes de memória dos equipamentos eletrônicos, para as diferentes chaves. Ao pressionar a tecla (Destravar), o veículo identifica a chave e retorna às programações dos sistemas às condições em que estavam quando foram desligadas.

As características armazenadas para cada uma das diferentes chaves são:

- Ajuste de posição do banco do motorista.
- Ajuste de posição dos retrovisores externos.
- Luminosidade do painel.
- Ajustes do sistema de climatização (A/C)
- Seleção do modo 'Econômico/Esportivo' da transmissão automática.
- Ajustes do rádio.
- Ajustes do computador de bordo no painel de instrumentos.
- Tempo de espera para apagar os faróis.
- Todos os outros itens de 'Opções Personalizadas', nesta Seção. As características serão revertidas ao último ajuste efetuado para cada chave.

Nota Estão disponíveis apenas dois tipos diferentes de memória: memória 1 e memória 2. Se for feita uma terceira chave, esta chave passará a utilizar a memória 1 e as outras duas chaves, a memória 2.

- Se as portas não forem destravadas através da tecla  (Destravar) da chave remota. O rádio não irá retornar os ajustes de memória até que a chave de ignição seja ligada.
- Se a bateria for desconectada, as chaves poderão perder alguns ajustes.

Sistema de travamento das portas e alarme antifurto

Atenção! Na eventualidade de um acidente, as portas são automaticamente destravadas (estando a ignição ligada), para facilitar o socorro.

Nota

- O sistema de alarme antifurto monitora as portas, tampa do porta-malas, capô do motor e ignição.
- O seu veículo está equipado com um sistema de travamento automático das portas o qual é ativado quando o motor estiver em funcionamento e com a alavanca da transmissão automática na posição "D". Esta função de travamento das portas poderá ser alterada através do 'Menu de Opções Personalizadas', nesta Seção.

Nota O sistema Imobilizador será acionado 30 segundos após a chave de ignição ser desligada, impedindo o funcionamento do motor. A ativação do alarme passivo é indicada através do ícone  piscando no painel de instrumentos.

Imobilizador

Protege o veículo contra furtos através de um sistema eletrônico que inibe a partida do motor. Sua ativação é automática e ocorre sempre que se desliga o motor e retira-se a chave da ignição. Somente utilizando uma chave programada é possível dar partida ao motor, portanto, mantenha a chave reserva em um local seguro.

O sistema de imobilização do motor não trava as portas. Desta forma, após deixar o veículo, trave sempre as portas.

Se a luz  pisca quando a chave de ignição é colocada na posição "ON", significa que há algo errado com a chave ou com o sistema imobilizador. Procure uma Concessionária ou Oficina Autorizada Chevrolet para verificação e reparos.

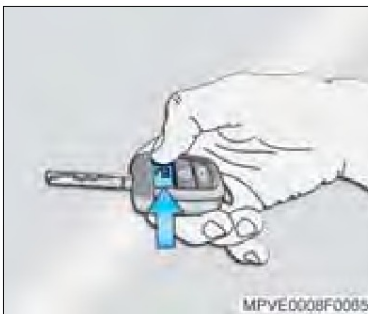

MPVE0008F0085

Travamento das portas e ativação do alarme antifurto com o controle remoto

Direcione a chave para o veículo e pressione o botão  (Travar).

Ao ser acionado ocorrem as seguintes funções:

- As luzes de sinalização do veículo piscam uma vez, confirmando o acionamento.
- Travamento das portas.
- Apagam-se as luzes de cortesia.
- Os vidros elétricos são desativados.
- O alarme é ativado.

Atenção! Se ao travar pressionando o botão  (Travar) e a buzina soar cinco vezes, isto significa que alguma porta está aberta, feche a porta e repita a operação.

Nota A indicação de travamento das portas poderá ser alterada. Consulte "Opções personalizadas", nesta Seção.

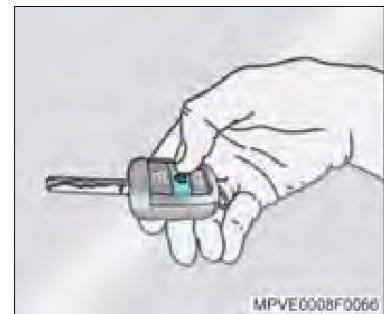

MPVE0008F0086

Destravamento das portas e desativação do alarme antifurto com o controle remoto

Direcione a chave para o veículo e pressione a tecla  (Destravar) uma só vez. Ao ser acionada ocorrem as seguintes funções:

- As luzes de sinalização do veículo piscam duas vezes, confirmando o acionamento.
- Os faróis se acendem (se programado).
- O sistema de alarme antifurto é desativado.
- Destravamento da porta do motorista, as demais portas permanecem travadas.
- As luzes de cortesia se acendem por alguns segundos.
- Pressionando o botão novamente, as demais portas irão se destravar.

Nota Se você preferir esta função poderá ser alterada para destravar todas as portas, pressionando uma vez a tecla . Consulte "Opções personalizadas", nesta Seção.

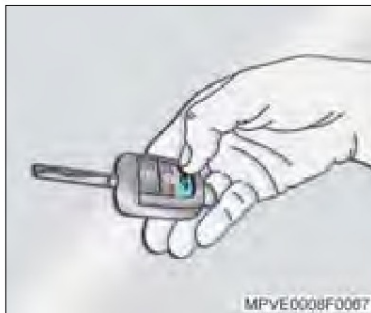

Tampa do porta-malas

Direcione a chave para o veículo e pressione a tecla para destravar a tampa.

Levante a tampa do porta-malas, o dispositivo pneumático atuará automaticamente para manter a tampa do porta-malas na posição totalmente aberta. O porta-malas fechará automaticamente quando a tampa for pressionada para baixo.

Atenção!

- Evite usar muitas chaves no chaveiro.
- Evite manter as chaves de outro veículo com a chave de ignição.
- Não desmonte a chave.
- As chaves de reposição somente podem ser programadas em uma Concessionária ou Oficina Autorizada Chevrolet.
- Em caso de perda da chave do veículo, informe uma Concessionária ou Oficina Autorizada Chevrolet imediatamente para que a chave do veículo possa ser reprogramada e não reconheça como válida a chave perdida.
- No máximo 4 chaves podem ser programadas para o veículo.
- Não remova o sistema de áudio ou componentes do sistema de entretenimento do banco traseiro uma vez que isto poderá imobilizar o veículo.
- Não tente dar a partida usando uma chave não seja a do veículo.

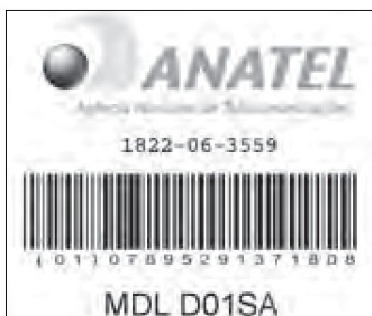

Nota Este equipamento opera em caráter secundário, isto é, não tem direito a proteção contra interferência prejudicial, mesmo de estações do mesmo tipo, e não pode causar interferência a sistemas operando em caráter primário.



Travamento/destravamento das portas pelo interior do veículo

As portas do veículo podem ser travadas ou destravadas através do interruptor localizado no console central.

Para travar, pressione no interruptor, todas as portas irão travar.



Para destravar, pressione no interruptor, todas as portas irão destravar.

Nota Ao travar as portas as lingüetas de travamento localizadas junto à maçaneta interna de abertura da porta ficarão rente à maçaneta. Ao destravar uma indicação em vermelho aparecerá na lingüeta indicando o destravamento.

Nota As portas poderão ser travadas ou destravadas individualmente movendo a lingüeta de travamento à qualquer momento.

Sistema de alarme antifurto



Ligar e desligar o sistema

Quando a tecla  na chave for pressionada ou quando o veículo for travado usando a chave na fechadura da porta do motorista, o alarme será ativado automaticamente (aproximadamente após 30 segundos). A lâmpada de advertência de segurança  começará a piscar no painel de instrumentos.

O sistema de alarme será desativado automaticamente quando a tecla  na chave for pressionada.

Enquanto o sistema de alarme estiver ativado, o porta-malas poderá ser aberto sem o disparo do alarme, pressionando-se a tecla  na chave.

Pressionar a tecla  irá desativar o sistema de alarme somente para o porta-malas. Fechar o porta-malas irá reativar o sistema de alarme para o porta-malas após um período curto.

 **Nota** Se alguma porta, capô do motor ou porta-malas for aberta sem o uso da tecla  na chave, enquanto o sistema de alarme estiver ativado, fará com que o alarme seja disparado.

O alarme também será disparado, se a bateria for desconectada de alguma forma ou tentativa de ligação elétrica direta. Se o alarme for disparado irá soar a buzina e os sinalizadores de direção irão piscar.

Para desativar o alarme, quando disparado:

- Pressione a tecla  na chave.
- Ligue a ignição.
- Aguarde aproximadamente 30 segundos até que o alarme seja zerado, e volte a impedir tentativas de abertura forçada.



Substituição da bateria do controle remoto

Substitua a bateria tão logo o raio de atuação do controle remoto comece a ficar reduzido.

1. Desprenda o controle remoto da chave utilizando uma chave de fenda adequada.
2. Abra o controle remoto através do furo retangular na parte frontal utilizando uma chave de fenda.
3. Remova a bateria de seu alojamento.
4. Substitua a bateria, respeitando a posição de montagem.
5. Feche as duas metades do controle remoto e encaixe-o na chave.

 **Nota** A bateria utilizada no controle remoto é do tipo CR2032 de 3V.



Em caso de abertura forçada

Se a tecla  na chave for pressionada e a buzina soar, terá havido tentativa de abertura forçada enquanto o sistema de alarme estava armado.

Se o alarme for ativado, o texto 'Alarme Ativado' irá aparecer no visor central durante animação, indicando qual o ponto de disparo acionou o alarme. Se houver mais de um ponto de disparo, haverá uma animação para cada ponto.

Cada animação será apresentada durante aproximadamente um segundo antes que o visor retorne à mensagem original do computador de bordo.







As mensagens abaixo serão indicadas no visor central indicando o ponto de abertura forçada para a ativação do alarme.

Origem:

- Pelo capô do motor – se o capô do motor foi aberto.
- Pelo porta-malas – se o porta-malas foi aberto.
- Pela porta do passageiro – se uma porta de passageiro foi aberta.
- Pela porta do motorista – se a porta do motorista foi aberta.
- Pelo cabo de alimentação – se a bateria foi desconectada.
- Ligação elétrica direta – se houve tentativa de ligação direta (ligar o veículo sem usar a chave de ignição).

Notas sobre o sistema de alarme

- Lembre-se de que o sistema de alarme será desligado e ligado quando as teclas  e  na chave forem pressionadas.
- Quando o sistema de alarme estiver ligado, girar a chave na fechadura e a seguir, abrir as portas fará disparar o alarme. O sistema de alarme interpretará a seqüência como "tentativa de abertura forçada".
- Quando o sistema de alarme estiver ativado, você poderá abrir o porta-malas pressionando a tecla  na chave. Isto não fará disparar o alarme, mas deixará o sistema de alarme ligado e desarmado.
- Fechar o porta-malas fará 'rearmar' o alarme.
- A tecla  na chave não funcionará quando a chave de ignição estiver ligada ou se a porta do motorista estiver aberta.



MPVE0008F0071

Travamento das portas com a chave

Gire a chave na fechadura da porta do motorista no sentido horário, a seguir retorne-a à posição vertical e remova a chave.



Nota Isto irá travar todas as portas e armar o sistema de alarme.

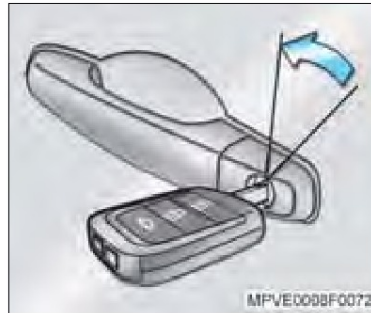

MPVE0008F0072

Destravamento das portas com a chave

Gire a chave na fechadura da porta do motorista no sentido anti-horário, a seguir retorne-a à posição vertical e remova a chave.

Se a opção destravar em dois estágios estiver habilitada somente a porta do motorista irá destravar. Para destravar as demais portas, gire a chave novamente; caso a função não esteja habilitada todas as portas destravarão. Consulte "Destravamento das portas em dois estágios", nesta Seção.



Nota No caso de destravamento das portas pela fechadura e, estando o veículo com o alarme ativado, por motivos de segurança, o alarme não será desativado, sendo disparado no momento da abertura da porta e desligado através do controle remoto ou ao girar a chave no contato.

Movimento sem-fim das fechaduras das portas

O cilindro da fechadura da porta foi projetado para 'girar sem-fim' se o movimento for forçado sem a chave correta ou se a chave correta não estiver introduzida totalmente.

Para desativar, gire a fechadura usando a chave correta até que a abertura esteja na posição vertical, remova a chave e introduza novamente. Se a fechadura ainda estiver 'girando sem-fim', gire a chave 180° e repita a operação.

Este dispositivo é uma função de proteção antifurto, para evitar que a fechadura seja aberta à força. O esforço necessário para fazer a chave girar em falso diminui gradualmente. Como cada 'girar em falso' torna-se gradualmente mais fácil, não faça demonstração ou teste o dispositivo e lembre-se de introduzir a chave totalmente para travar e destravar as portas.



Nota Em caso de falha, procure uma Concessionária ou Oficina Autorizada Chevrolet para verificação e reparo.



MPVE0008F0073

Trava de segurança para crianças

O travamento de segurança para crianças evita que as portas traseiras sejam abertas acidentalmente por crianças pequenas no veículo. As travas são montadas no canto traseiro das portas, e são acessíveis quando a porta estiver aberta.

Para evitar que as portas sejam abertas por dentro, use a chave de ignição para girar o dispositivo no sentido anti-horário de maneira que o rasgo fique na horizontal e para destravar, faça a operação inversa.



Atenção! Por medida de segurança, verifique sempre se a trava está funcionando corretamente após o ajuste, tentando abrir a porta pelo interior do veículo.



MPVY0003F0027

Tampa do porta-malas

Destravamento manual

Em caso de emergência, a tampa do porta-malas poderá ser aberta através do cabo de acionamento manual.

Pressione o botão de destravamento do encosto do banco traseiro central e desloque o encosto.

Puxe a argola do cabo na direção central do veículo para abrir a tampa do porta-malas.



MPVY0003F0028

Destravamento elétrico

Pressione o botão que se localiza no porta-luvas para destravar o porta-malas.

A seguir, por fora, levante a tampa do porta-malas.



Nota

- Por medida de segurança adicional, o botão de destravamento elétrico do porta-malas será desativado quando todas as portas forem travadas pelo controle remoto.
- O destravamento também será desabilitado se a velocidade do veículo for superior a 15 km/h.

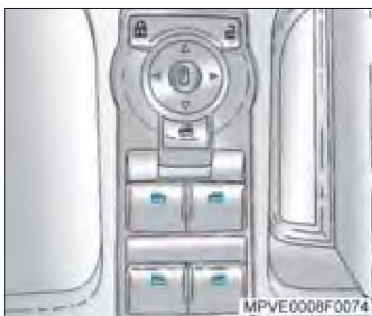

Vidros das portas

Acionamento elétrico

Os interruptores principais dos vidros estão localizados no console central. Os interruptores estarão operacionais quando a chave de ignição estiver ligada.

Para levantar o vidro, puxe o interruptor para cima; para abaixar, empurre o interruptor para baixo.

Abertura automática dos vidros das portas dianteiras

Mantenha o interruptor pressionado por um breve instante; para interromper a abertura automática, pressione ou puxe o interruptor novamente.

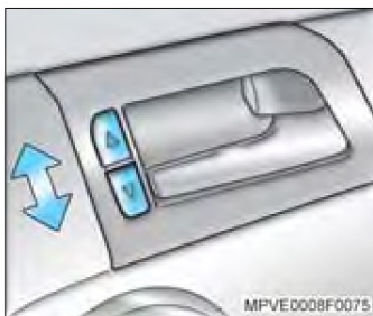

Abertura dos vidros elétricos das portas traseiras

Os vidros traseiros também podem ser acionados através de interruptores individuais localizados nas portas traseiras.

Para levantar os vidros das portas traseiras, pressione o interruptor ▲.

Para abaixar os vidros das portas traseiras, pressione o interruptor ▼.

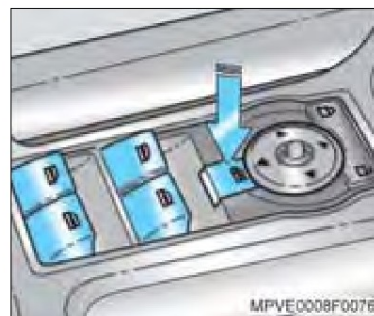

Desativação dos vidros traseiros

Os interruptores das portas traseiras poderão ser desativados/reactivados, pressionando-se o interruptor do sistema de segurança infantil no console central. Os interruptores do vidro traseiro estarão desativados quando o interruptor estiver abaixado.

Temporizador dos vidros elétricos

Os vidros podem ser acionados durante aproximadamente uma hora após desligar a chave de ignição, desde que nenhuma porta for aberta. A partir do momento que uma porta for aberta, os vidros somente poderão ser acionados se a ignição for ligada novamente.

Pressionar na chave do veículo imediatamente desativará os vidros.

⚠ Atenção!

- Ao acionar os comandos elétricos dos vidros existe o perigo de ferimentos, particularmente em crianças. Partes do corpo humano ou objetos poderão ficar presos entre o vidro e a porta na ocasião do fechamento.
- Tenha certeza de que todos os ocupantes do veículo saibam como se operam os vidros corretamente.
- Feche os vidros somente depois de ter certeza que não existe nenhum objeto impedindo o fechamento.
- Antes de deixar o veículo, retire a chave de ignição.

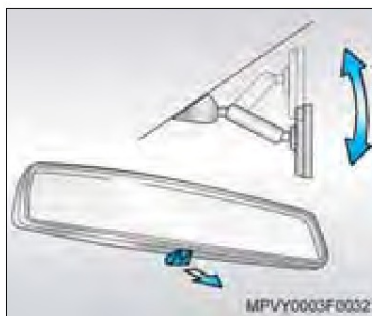

Espelhos retrovisores

Espelho retrovisor interno

O ajuste de posição do espelho retrovisor interno é feito manualmente. Para torná-lo antiofuscante em viagens noturnas, mova a alavanca situada na sua parte inferior na direção do pára-brisa. Note que a claridade da imagem no retrovisor será reduzida quando o espelho for ajustado para a posição noturna.



Espelhos retrovisores externos

Acionando-se o interruptor **A** para a esquerda, o interruptor de quatro posições **B** ajusta o espelho do lado esquerdo; acionando-se o interruptor **A** para a direita, o interruptor de quatro posições **B** ajusta o espelho do lado direito.

⚠ Atenção! O espelho no lado direito é convexo para permitir visibilidade mais ampla. Os objetos neste espelho estão mais próximos do que aparentam.

Auxílio em manobras à ré

A função "Auxílio de manobra à ré" permite que o espelho externo no lado do passageiro seja movido automaticamente a um ajuste pré-determinado quando a alavanca de seleção de marchas é colocada na posição "R".

Ajuste:

1. Posicione a alavanca da transmissão em "P" ou "N".
2. Ligue a ignição.
3. Posicione a alavanca seletora em "R". O retrovisor externo direito irá mover em alguma posição gravada anteriormente. Isso significa que o auxílio de manobras à ré do retrovisor externo direito pode ser ajustado.
4. Ajuste o espelho à posição de visibilidade desejada.
5. Mova a alavanca seletora para "P" ou "N".
6. Para gravar o ajuste, pressione o botão "M" durante um período curto, um bip irá soar uma vez confirmando o ajuste da memória.

Agora o espelho no lado do passageiro irá mover sempre que a alavanca seletora for posicionada novamente em "R".

Nota O ajuste do retrovisor externo do lado do passageiro pode ser alternado entre auxílio de manobras à ré e posição normal, quando a alavanca de seleção de marchas estiver na posição "R", pressionando brevemente o botão "M" no lado externo do banco do motorista.

Nota Os espelhos dos retrovisores externos serão aquecidos automaticamente quando o desembaçador do vidro traseiro for acionado.

Nota O ajuste de manobras à ré pode ser gravado em conjunto com as memórias de posição do banco do motorista, consulte "Programação de ajuste do banco do motorista e retrovisores externos", nesta Seção.

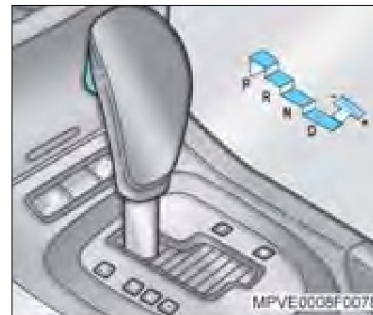
**Transmissão automática**

A alavanca seletora de marchas da transmissão automática de seu veículo pode ser colocada em cinco posições:

- P** = Estacionamento
R = Marcha à ré
N = Ponto neutro
D = Marchas à frente (de 1ª a 5ª marcha)
+/- = Seleção ativa

Nota

- Para mudar a alavanca da posição "P", ligue a chave de ignição e pressione o pedal do freio.
- O veículo somente permitirá partida do motor se a alavanca estiver na posição "P" ou "N".

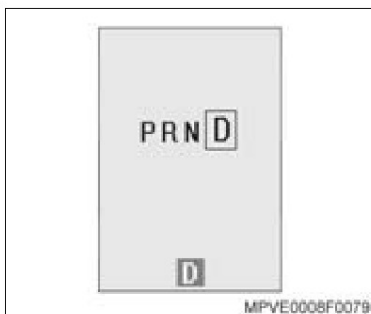
**Indicador de posição da alavanca de marcha**

Quando a alavanca seletora de marchas for mudada de posição, uma animação é apresentada no visor central do painel de instrumentos. A marcha selecionada será ampliada e será alterada conforme o movimento da alavanca seletora. As marchas apresentadas são 'P R N D'.

Nota A animação será apresentada durante 2 segundos após a mudança de posição e a seguir irá reverter à indicação central do computador de bordo em uma indicação na parte inferior do visor central permanecendo até que a alavanca seja movida. Se houver algum aviso de advertências ativo no visor, a animação não será apresentada e somente a indicação na parte inferior do visor será alterada quando o seletor de marcha for movido.

Posições da alavanca seletora:**'P' (estacionamento)**

Tem a finalidade de travar o movimento do veículo.

Nota Esta posição só deve ser aplicada após a parada total do veículo e o acionamento do freio de estacionamento.

É a posição recomendada para dar partida ao motor.

'R' (marcha à ré)

Nesta posição não é possível dar partida ao motor.

As lanternas de ré acenderão quando a posição 'R' for selecionada. Após a operação em ré, antes de selecionar outra marcha, certifique-se de que o veículo esteja totalmente parado. Após selecionar 'R', aguarde um instante antes de acelerar, para que a transmissão acople a ré.

Atenção! Jamais selecione 'R' antes que o veículo esteja totalmente parado.

'N' (ponto morto)

Esta posição permite dar partida ao motor.

Não deve ser usada com o veículo em movimento, estando o motor funcionando ou não. Excepcionalmente, pode ser usada para dar partida ao motor com o veículo em movimento, quando o motor "morrer". Pode ser aplicada nas paradas em congestionamentos, em conjunto com os freios.

Nota Esta é a posição obrigatória no caso de posicionamento para o reboque do veículo. Consulte instruções sobre *Reboque do veículo*, na Seção 9.

'D' (marchas à frente, de 1ª a 5ª marcha)

Nesta posição não é possível dar partida ao motor.

Esta posição deve ser mais efetiva para condução normal ou em rodovias. A posição 'D' proporciona eficiência máxima do combustível, uma vez que a transmissão poderá selecionar a marcha correta (1 a 5) conforme as condições de carga e condução. Após selecionar 'D', a partir de 'P' ou 'N', aguarde um instante antes de acelerar, para que a transmissão acople a marcha para frente. Nas operações de reboque, use esta posição.

‘+/-’ (seleção ativa)

Mova a alavanca seletora à posição ‘D’ e pressione a alavanca para o lado direito para selecionar o modo ‘Seleção Ativa’.

- Para marcha ascendente, puxe brevemente a alavanca para trás (+) e solte-a.
- Para marcha descendente, pressione brevemente a alavanca para frente (-) e solte-a.

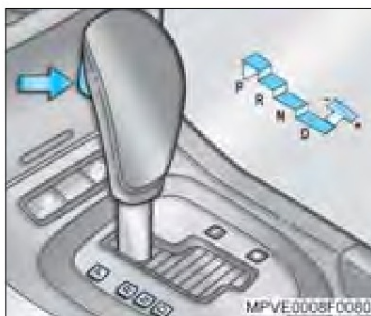

Nota Para maiores informações e condução do veículo utilizando esta seleção, consulte “Seleção ativa”, nesta Seção.

**Mudanças de posição da alavanca seletora de marchas**

- Para as posições ‘P’, ‘R’, aperte o botão da manopla antes de mover a alavanca.
- Para as posições de ‘R’ para ‘N’ e ‘D’, mova simplesmente a alavanca.
- Para as posições de ‘D’ para ‘R’ ou ‘P’, aperte o botão da manopla antes de mover a alavanca.

Movimentação do veículo com transmissão automática

Nota Nunca acione os pedais do freio e do acelerador ao mesmo tempo.

1. Com a alavanca seletora de marchas na posição ‘P’, dê partida ao motor.



Atenção! Após a partida do motor, pressione o pedal do freio para evitar que o veículo comece a se mover.

2. Mantendo-se o pedal do freio pressionado, coloque a alavanca seletora de marchas em uma das seguintes posições, conforme a necessidade: ‘R’, ‘N’, ‘D’ ou ‘A/S’ (Seleção Ativa).
3. Solte o freio de estacionamento e mantenha o pedal do freio pressionado.
4. Solte o pedal do freio lentamente, o veículo entrará em movimento. Pise no pedal do acelerador progressivamente para atingir uma velocidade maior.

Modos de funcionamento da transmissão automática

A transmissão automática funciona em quatro modos de operação: Normal, Esportivo (‘PDR’), ‘Cruise’ (controle de velocidade de cruzeiro) e ‘Seleção Ativa’ (Seleção de Marchas Manual).

Normal: É recomendado para condução normal ou em rodovias, proporcionando uma maior economia de combustível.

Esportivo: O padrão de mudanças de marcha é alterado para proporcionar o máximo do desempenho do veículo.



Nota Quando estiver no modo Esportivo, a transmissão manterá a marcha mais tempo e permitirá as mudanças para marcha mais baixa mais cedo, de modo que as marchas mais baixas/rotações mais altas sejam usadas tipicamente na maioria das condições de condução, para que haja melhor desempenho e aceleração.

O modo de mudança esportivo também inclui características de adaptação de mudança que são ativadas quando o motorista usa a abertura total da borboleta de aceleração, após uma desaceleração rápida, para indicar que está dirigindo de forma mais esportiva.

A transmissão também faz mudança para marcha mais baixa em rotações mais altas para aumentar o nível do freio-motor disponível. Por exemplo, se a velocidade do veículo for diminuída antes de curva, a transmissão fará a mudança para marcha mais baixa em velocidade mais alta do que o normal para auxiliar o freio-motor.

‘Cruise’: Este modo é ativado quando o controle de velocidade de cruzeiro está controlando a velocidade do veículo, consulte “Controle de Velocidade de Cruzeiro”, nesta Seção. A transmissão automática cancela o modo Normal/Esportivo e passa a operar no modo ‘Cruise’ proporcionando uma melhor dirigibilidade.

‘Seleção Ativa’: Neste modo, o veículo pode ser conduzido de forma esportiva, utilizando mais efetivamente o freio-motor e a aceleração, consulte “Seleção Ativa”, nesta Seção.

**Modo esportivo**

A tecla (Modo Esportivo) está localizada à frente da alavanca seletora de marcha no console central. Ao pressionar a tecla a transmissão opera no modo ‘Esportivo’, pressione novamente para retornar ao modo ‘Normal’.



Um símbolo animado e o ícone 'PDR' são mostrados no visor central quando o modo 'Esportivo' é selecionado. Após 2 segundos o símbolo animado reverte para a tela convencional de trajeto no visor central, mantendo um pequeno ícone no canto inferior direito.

Ao selecionar modo 'Normal', o ícone 'PDR' do canto inferior direito do visor central apagará e será apresentado o símbolo animado 'Modo Esporte Desligado'. Após 2 segundos, o símbolo animado reverte para a tela convencional de trajeto no visor central.



Desbloqueio da alavanca seletora de marcha

Por razões de segurança, a transmissão automática possui um sistema de bloqueio da alavanca de mudanças na posição 'P' (Estacionamento), o qual requer que a chave de ignição esteja ligada e o pedal do freio acionado antes de liberar a movimentação da alavanca de mudanças da posição 'P'. Se a bateria estiver descarregada, a alavanca não poderá ser destravada para movimentar o veículo como, por exemplo, para ser rebocado.

Para liberar a alavanca:

1. Aplique o freio de estacionamento.
2. Abra o cinzeiro localizado no console central.
3. Puxe cuidadosamente a extremidade dianteira da moldura do console, o necessário para ter acesso a alavanca de desbloqueio.

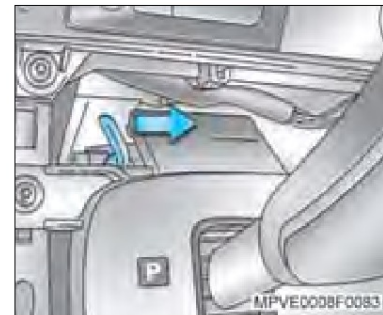

4. Empurre a alavanca de desbloqueio para a direita, e ao mesmo tempo com a outra mão, pressione o botão na parte frontal da manopla da alavanca de mudanças e a seguir, mova a alavanca.
5. Posicione a alavanca de marchas na posição 'N' (Neutro) para preparar o veículo para ser rebocado, a seguir libere os dois botões.

Nota A alavanca de marcha será bloqueada novamente se a alavanca for movimentada para a posição 'P'.



Modo seleção ativa (A/S)

O modo A/S permite que o motorista selecione as marchas manualmente, para que o veículo possa ser dirigido de forma esportiva. Também permite o uso do freio-motor selecionando a marcha mais baixa apropriada em declives.

Quando o modo A/S estiver habilitado, a animação 'Seleção Ativa Ligada' irá acender no visor central do painel de instrumentos. Após 2 segundos irá reverte à indicação original do computador de bordo, mantendo uma indicação na parte inferior do visor central da marcha selecionada no momento com uma seta em cada lado que será apresentada enquanto o modo A/S estiver selecionado.

Nas mudanças para marcha mais alta ou mais baixa a marcha selecionada (1, 2, 3, 4 ou 5) também será animada no visor central. Esta indicação de marcha será apresentada durante 2 segundos após a seleção da marcha e a seguir irá reverte à indicação original do computador de bordo.



Para habilitar o modo de 'Seleção Ativa' (A/S), posicione a alavanca seletora de marchas em 'D' e desloque para a direita. Para mudar para marcha mais alta, pressione brevemente a alavanca para trás (+) e solte-a. Para mudar para marcha mais baixa, pressione brevemente a alavanca para frente (-) e solte-a. Após a mudança de marcha a alavanca seletora irá retornar à posição original no centro.

Nota Não mantenha a alavanca seletora posicionada em + ou -.



Desativação do modo seleção ativa (A/S)

Para desabilitar o modo de seleção ativa (A/S), desloque a alavanca seletora de marchas para a esquerda, automaticamente o modo normal da transmissão será ativado.

Nota

- Dispositivos de segurança foram programados no 'Modo Seleção Ativa' para evitar a mudança para marcha mais baixa se a velocidade do veículo ultrapassar a especificação máxima para a marcha selecionada pelo motorista.
- A transmissão não passará para marcha mais alta se a velocidade do veículo estiver excessivamente baixa para a marcha selecionada.
- A transmissão somente passará para marcha mais alta ou mais baixa após a seleção de uma marcha válida.
- Após a seleção de uma marcha inválida, a transmissão não irá para marcha mais alta ou mais baixa e somente a última marcha válida será apresentada no visor central do painel de instrumentos.

Atenção!

- O módulo de controle do motor possui um sistema de segurança que dentre outras características evita danos decorrentes de rotações acima do limite especificado.
- No 'Modo Seleção Ativa' as marchas não mudam automaticamente, mesmo que a rotação esteja próximo da rotação de corte. Neste caso, o sistema de injeção limita a rotação do motor evitando danos. O sistema só mudará de marchas se o condutor acionar a alavanca de mudanças.
- Recomenda-se cautela nas ultrapassagens ou manobras onde o motor seja severamente exigido.
- A marcha selecionada deve sempre ser compatível com a velocidade do veículo.

**Bancos****Regulagem dos assentos dos bancos dianteiros****Ajuste de altura:**

- Mova o interruptor **2** totalmente para cima ou para baixo para o ajuste de altura do assento.

Ajuste da inclinação:

- Para ajustar o ângulo de inclinação do assento/encosto, mova para cima a parte dianteira do interruptor **2** para levantar a frente do assento. Da mesma forma, incline para baixo a parte traseira do interruptor para abaixar a parte traseira do assento. Ao ajustar o ângulo de inclinação do assento, o encosto também se moverá num movimento sincronizado.

Ajuste para frente e para trás:

- Mova o interruptor **2** dianteiro totalmente para a frente ou para trás, conforme desejado. O banco moverá na direção do movimento do interruptor.

Ajuste do encosto do banco:

- Incline o interruptor **1** para regular o ângulo do encosto do banco. O encosto moverá no sentido em que o interruptor for inclinado.

**Regulagem do apoio lombar**

Gire o regulador circular até atingir a posição mais adequada. Ajuste o apoio lombar de acordo com as suas necessidades.

- **Atenção!** Nunca regule a posição do assento do motorista enquanto estiver dirigindo. O deslocamento do banco pode causar a perda de controle do veículo.

**Encosto de cabeça ativo**

Os bancos dianteiros dispõem de encostos de cabeça ativos. Este sistema visa a proteção da cabeça e do pescoço dos ocupantes. Equipada com uma articulação, a estrutura do encosto de cabeça ativo juntamente com o encosto, move-se na direção do ocupante, suportando e limitando o movimento da cabeça para trás, reduzindo o risco de ferimentos.



Atenção! Os encostos de cabeça são dispositivos de segurança. Dirija sempre com os mesmos corretamente ajustados. A parte superior do encosto de cabeça deve ficar sempre junto à cabeça, alinhada com o topo da mesma, nunca ao nível do pescoço.



Ajuste do encosto de cabeça

Para subir o encosto de cabeça, puxe-o para cima. Para abaixar, pressione a trava (A) na guia do encosto e empurre para baixo.

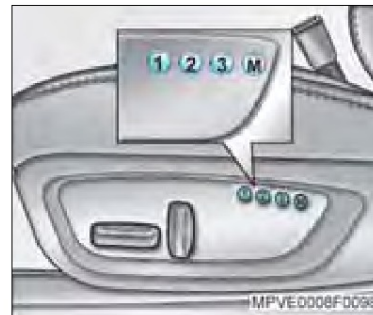

Programação de ajuste do banco do motorista e retrovisores externos

O banco do motorista e os retrovisores externos estão equipados com memória e permite até 3 ajustes diferentes de posição para cada chave e poderão ser gravados da seguinte maneira:

1. Posicione a alavanca da transmissão em "P" ou "N".
2. Ligue a ignição.
3. Ajuste o banco do motorista na posição desejada.
4. Ajuste os retrovisores externos.
5. Posicione a alavanca seletora em "R". O retrovisor externo direito irá mover em alguma posição gravada anteriormente. Isso significa que o auxílio de manobras à ré do retrovisor externo direito pode ser ajustado.

SEÇÃO 6

COMANDOS E CONTROLES

6. Ajuste o retrovisor direito para auxiliar nas manobras como por exemplo, visualizar o meio fio ou outra posição desejada.
7. Mova a alavanca seletora para "P" ou "N".
8. Para gravar os ajustes dos bancos retrovisores externos e auxílio de manobra à ré, pressione brevemente o botão "M" em seguida, o botão de posição da memória desejada (1, 2 ou 3) dois bips irão soar confirmando a programação.

Nota Para gravar diferentes posições de ajustes dos bancos e retrovisores para as outras memórias, repita os procedimentos descritos anteriormente, para cada memória.

Para acessar as memórias dos bancos e retrovisores, pressione e mantenha pressionado o botão desejado da memória (1, 2 ou 3) até que o banco esteja na posição gravada. A seguir, solte o botão.

Se o botão for solto, durante a execução da memória gravada, o banco deixará de mover, independentemente da posição em que estiver.

Nota Ao pressionar o botão "M" pressione o botão (1, 2 ou 3) de posição da memória num período menor que 5 segundos. Se esse período for ultrapassado, o ajuste não será gravado na memória sendo necessário refazer o ajuste.



Ajustes do encosto central do banco traseiro

A parte central do banco traseiro poderá ser dobrada para a frente para permitir o acesso à área do porta-malas ou para transportar cargas de grande volumes e formatos irregulares. Também poderá ser usada como porta-copos.

Para dobrar para frente, empurre para baixo a trava da extremidade superior da parte central.

Para retornar à posição vertical, basta retornar à posição original e verificar se a trava está travada e se o cinto de segurança está livre.

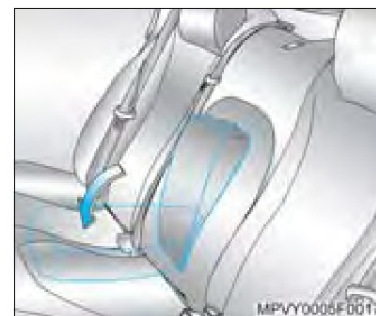

Descansa-braço do banco traseiro

O descanso-braço é embutido na posição central do encosto do banco traseiro. Para utilizá-lo, puxe-o para frente até a posição horizontal.

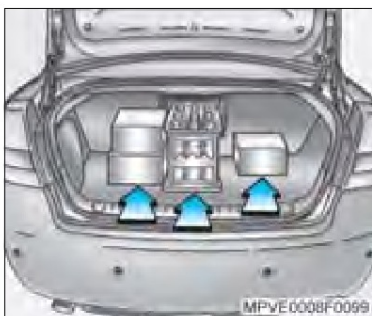

Ao carregar o veículo

- Objetos pesados no porta-malas devem ser colocados o mais à frente possível sobre o encosto do banco traseiro, caso esteja escamoteado, ou atrás do encosto, caso não esteja escamoteado. Se os objetos forem empilhados, colocar os objetos mais pesados embaixo dos mais leves. Objetos soltos no porta-malas podem ser jogados para frente pela força da gravidade quando o veículo estiver em alta velocidade.
- Objetos soltos no porta-malas devem ser firmemente presos a fim de não deslizarem.

- A carga não deve ficar acima da extremidade superior do encosto do banco traseiro, ou acima da extremidade superior do encosto do banco dianteiro, se os encostos do banco traseiro forem escamoteados.
- Nenhum objeto deve ser colocado de maneira que prejudique a visibilidade do vidro traseiro ou do painel de instrumentos. Eles refletem no vidro, bloqueiam a visibilidade do espelho retrovisor e irão ser atirados no veículo em caso de frenagem brusca.
- Objetos volumosos não devem ser transportados com a tampa do porta-malas aberta, pois os gases de escape irão entrar no veículo. Além disso, a placa de licença do veículo apenas será claramente identificada com a tampa do porta-malas fechada.
- Dirigir com carga sobre o bagageiro do teto do veículo aumenta a sensibilidade do veículo para vento cruzado, tendo um efeito prejudicial ao manuseio do veículo devido ao centro mais alto da gravidade.

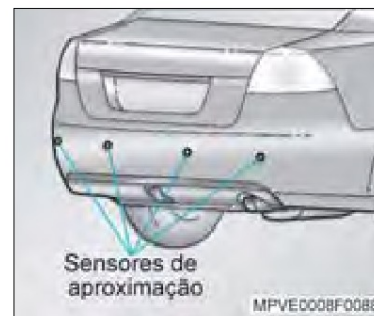

Sensor de aproximação à ré

O sistema de assistência de estacionamento é capaz de detectar e indicar obstáculos na extremidade traseira do veículo durante a condução à ré. O sistema consiste de sensores no pára-choque traseiro, módulo de controle e alto-falante instalado na extremidade traseira do veículo.

⚠ Atenção!

- O motorista é sempre responsável pelo cuidado e atenção ao manobrar o veículo. O sistema de assistência de estacionamento é somente um suporte.
- Os sensores de estacionamento poderão não detectar alguns objetos dependendo das condições, por exemplo, objetos muito próximos ou abaixo dos sensores, ou objetos cuja superfície absorve as ondas ultrassônicas. Adicionalmente, algumas condições ambientais como ondas ultrassônicas ou chuva pesada podem causar reflexos na superfície de objetos. Estes objetos poderão não ser detectados.

Sempre manobre o veículo lentamente para que haja tempo suficiente para reação. Os alarmes de advertência irão soar somente enquanto a velocidade do veículo estiver abaixo de 15 km/h.

Funcionamento

Um sinal de confirmação irá soar, ao engatar a ré, caso isso não ocorra haverá falha no sistema. Durante uma falha você deverá ser extremamente cauteloso ao manobrar o veículo. Verifique os sensores e limpe-os se necessário.

Se a falha persistir, providencie a inspeção do sistema em uma Concessionária ou Oficina Autorizada Chevrolet.

O sistema será ativado automaticamente quando:

- a ignição estiver ligada,
- após a seleção de ré,
- após a liberação do freio de estacionamento.

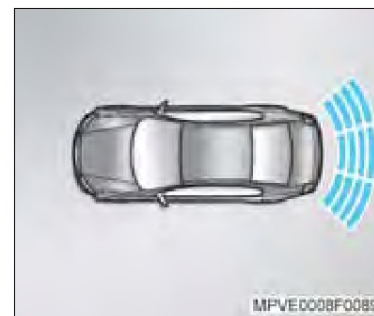

A faixa de ação dos sensores traseiros é de aproximadamente 240 cm. Um objeto detectado será indicado pelo alarme de advertência emitindo um bipe no alto-falante traseiro.

Assim que um objeto for detectado na faixa dos sensores, o alarme de advertência irá soar. A frequência de repetição do alarme irá aumentar conforme a distância entre o pára-choque e o objeto diminuir. Se a distância for aproximadamente 30 cm ou menos, o alarme de advertência irá soar continuamente.

O alarme de advertência irá cessar após aproximadamente 5 segundos, se a distância até o objeto permanecer constante ou irá cessar imediatamente se a distância até o objeto aumentar.

Uma animação de 'Auxílio de Estacionamento' será indicada na tela do visor do rádio quando os sensores forem ativados. Se um objeto entrar na faixa dos sensores, o setor correspondente no visor irá acender na cor verde. Quando o objeto estiver mais próximo, outros setores irão acender e a cor destes setores passará a ser amarela, laranja e finalmente vermelha.

Nota

- Para facilitar ouvir o alarme de advertência durante as manobras, use a função 'Mute' do sistema de áudio, pressionando o botão no volante de direção.
- Durante as manobras, algumas vezes poderá ser ouvido um alarme curto se não houver obstáculos visíveis ao motorista. Isto poderá ser devido por exemplo, reflexos na pista, crianças ou animais. Nestes casos, seja especialmente cuidadoso.
- Para a operação eficiente, mantenha os sensores do pára-choque livres de sujeira, riscos, fuligem. Para evitar danos aos sensores, não use objetos rígidos ou afiados para a limpeza.
- Quando qualquer dispositivo for fixado à extremidade traseira do veículo, por exemplo, um trailer ou suporte para bicicleta, os sensores não irão detectar como objeto fixado.

 **Nota** Quando um dispositivo for fixado à extremidade traseira do veículo, por exemplo suporte para bicicleta, os sensores irão detectar como objeto fixado. Nesse caso o sistema será desativado automaticamente 10 segundos após a velocidade do veículo exceder 15 km/h para frente. O "Auxílio no estacionamento" será reativado automaticamente quando o objeto for removido, a ignição for desligada e ligada novamente e a velocidade do veículo ultrapassar os 15 km/h para frente.

Controle eletrônico de estabilidade (ESP)

O controle eletrônico de estabilidade (ESP) é um dispositivo avançado que atua junto com o sistema de freio antibloqueante (ABS) do veículo e inclui o sistema de controle de tração (TCS). Quando necessário, o ESP melhora a estabilidade da condução em qualquer condição de condução. O sistema ESP ajuda a manter a estabilidade do veículo intervindo quando o nível de aderência do veículo é excedido (como em uma mudança de pista, patinação ou condições inesperadas da pista). O sistema ESP processa as informações recebidas dos diversos sensores do veículo e pode intervir alterando a potência do motor e/ou frenagem em rodas específicas conforme necessário. Isto poderá melhorar o controle direcional do veículo e a potência em pistas molhadas ou escorregadias.

 **Atenção!** Não permita que este dispositivo especial de segurança o leve à tentação de assumir riscos na condução. A segurança no trânsito somente poderá ser obtida através da condução responsável. Sempre ajuste o veículo às condições da pista e do trânsito. Sempre mantenha as distâncias recomendadas em relação ao veículo que estiver à frente.



Ativação

Quando o sistema ESP estiver contribuindo para a estabilidade do veículo, a animação 'Estabilidade Ctrl Ligado' será apresentada no visor central do painel de instrumentos e ESP CTRL irá acender na parte inferior do visor. Isto é um lembrete para você adequar a velocidade do veículo às condições da pista.

ESP CTRL permanecerá aceso enquanto a assistência for mantida. A animação 'Assistência no Controle de Estabilidade' será apresentada junto com ESP CTRL até que o botão TRIP no volante de direção seja pressionado, retornando a indicação anterior do computador de bordo.

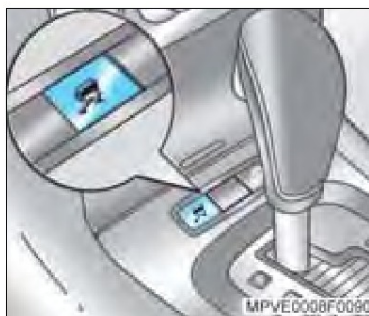

Ativação e desativação do sistema ESP

Em determinadas circunstâncias poderá ser útil desabilitar o sistema ESP. Por exemplo, em aclives íngremes com pedriscos, ou se o veículo estiver atolado, é possível obter maior tração em uma roda que esteja patinando levemente.

Para desligar o sistema ESP, pressione o botão  localizado na frente da alavanca seletora de marcha.

Pressione o botão  novamente para ativar o sistema ESP.

O sistema ESP será ativado automaticamente sempre que a ignição for ligada.

Se o botão  for pressionado enquanto o sistema estiver ligado, a animação 'Estabilidade Ctrl Desligado' será apresentada no visor central do painel de instrumentos. Após 2 segundos, a animação retornará à indicação original do computador de bordo. ESP FORA irá acender na parte inferior do visor enquanto o sistema ESP estiver desligado.

Se o botão for pressionado enquanto o sistema estiver ligado, ESP FORA irá desaparecer e a animação 'Estabilidade Ctrl Ligado' será apresentada no visor central do painel de instrumentos. Após 2 segundos, retornará à indicação original no computador de bordo.

Indicação de falha

Se o botão  for pressionado para desligar o sistema e a animação 'Estabilidade Ctrl Desligado' não for apresentada terá havido falha e o sistema não irá funcionar. Procure uma Concessionária ou Oficina Autorizada Chevrolet.

Se a animação 'Estabilidade Ctrl Desligado' for apresentada, pressione o botão TRIP no volante de direção para retornar à indicação no visor do computador de bordo. 'ESP FORA' irá acender na parte inferior do visor e permanecerá acesa até o reparo do problema.

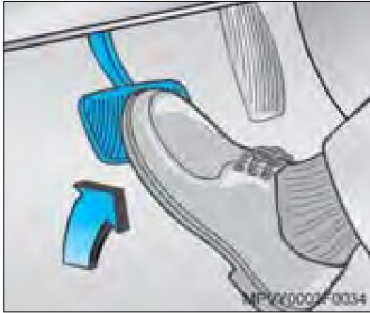

Freio de serviço

Ao pressionar o pedal do freio, as luzes de freio nas lanternas e a luz de freio elevada, se acendem.

⚠ Atenção!

- Aplique o pedal do freio com suavidade e progressivamente. Aplicações violentas no pedal do freio, poderão provocar derrapagens, além de excessivo desgaste nos pneus.
- Esteja sempre atento às luzes indicadoras de falhas nos sistemas de freios.
- Não dirija com o motor desligado, o servofreio não atuará, sendo necessário maior pressão para acionar os freios.

- Se o motor deixar de funcionar, com o veículo em movimento, freie normalmente, acionando constantemente o pedal do freio, sem bombeá-lo; caso contrário, o vácuo do servofreio se esgotará, deixando de haver auxílio na aplicação do freio e, conseqüentemente o pedal do freio ficará mais duro e as distâncias de frenagens serão maiores.
- Se o pedal do freio não retornar à altura normal ou se houver aumento rápido no curso do pedal, isto pode ser um indicador de falha no sistema de freios. Procure imediatamente uma Concessionária ou Oficina Autorizada Chevrolet.
- O nível do fluido de freio no reservatório deve ser verificado com frequência.
- Verificar com frequência as luzes dos freios.



⚠ Atenção!

- A lâmpada de advertência (ⓘ) de falha de freio/freio de estacionamento irá se acender durante um período curto quando a chave de ignição for ligada e o freio de estacionamento estiver desaplicado para verificar se não há defeitos do freio monitorados presentes e para verificar se a lâmpada está funcionando.
- Se a lâmpada de advertência (ⓘ) e a animação 'Freio' não apagarem ou se acenderem durante a condução do veículo, haverá falha no sistema de freios. Cuidadosamente pare o veículo em um local seguro. Não continue a dirigir antes da falha ser reparada.

SEÇÃO 6

COMANDOS E CONTROLES

📄 Nota

- A animação 'Freio' será apresentada até que o botão TRIP ou o interruptor ENTER seja pressionado.
- A lâmpada de advertência (ⓘ) permanecerá acesa até que o problema seja reparado.
- Se a animação 'Freio' de estacionamento acender e uma sineta soar durante a condução do veículo, o freio de estacionamento estará aplicado. Desaplique o freio de estacionamento.

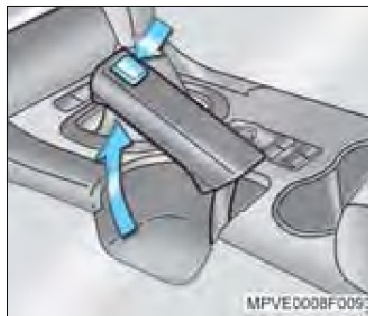

Freio de estacionamento

O freio de estacionamento atua mecanicamente nas rodas traseiras e permanece aplicado enquanto a alavanca de acionamento estiver na posição superior de seu curso. A luz indicadora (ⓘ) permanece acesa no painel de instrumentos, enquanto o freio de estacionamento estiver aplicado.

- ⚠ **Atenção!** Nunca aplique o freio de estacionamento com o veículo em movimento. Isto poderá causar rodopio do veículo e conseqüentes danos pessoais.

Para liberação do freio de estacionamento, force ligeiramente a alavanca para cima, comprima o botão na extremidade superior da alavanca (seta) e empurre-a para baixo até que a luz indicadora (ⓘ) do painel se apague.

Sistema de freio antibloqueante (ABS)

O sistema de freio antibloqueante (ABS) mantém um controle do sistema de freio do veículo e evita que as rodas se travem, independentemente das condições das estradas e da aderência dos pneus. Atua regulando o efeito de frenagem logo que uma roda mostre tendência para travar.

O veículo mantém-se sempre controlável, mesmo ao fazer uma curva ou desviar-se de um obstáculo. Quando se torna inevitável uma frenagem de emergência, o ABS permite contornar um obstáculo sem aliviar o freio.

Contudo, não é aconselhável, em hipótese alguma, com base nesta característica de segurança, correr deliberadamente riscos de condução desnecessários. A segurança no tráfego só poderá ser conseguida através de um estilo de condução responsável.

O efeito de frenagem é controlado pelo sistema ABS em cada milésimo de segundo durante o processo de frenagem. Esta ação é sentida através de "pulsação no pedal de freio" e "ruído no processo de controle". O veículo está agora numa situação de emergência; o sistema ABS permite manter o controle do veículo e avisa o motorista sobre a necessidade de adaptar a velocidade do veículo às condições da estrada.

Atenção! Durante a frenagem de emergência, ao sentir uma pulsação no pedal do freio e um ruído no processo de controle, não desaplique o pedal do freio, pois tais ocorrências são características normais de funcionamento do sistema.



Aviso de falha do sistema de freio antiblocante (ABS)

Nota O ícone (ABS) deve acender ao ligar a ignição e apagar em seguida. Caso isto não ocorra, a lâmpada poderá estar queimada. Procure uma Concessionária ou Oficina Autorizada Chevrolet para substituição da lâmpada.

Se o ícone (ABS) e animação 'Falha do ABS' acenderem durante o trajeto, o sistema ABS pode estar danificado. No entanto, o sistema de freio do veículo continuará funcionando. A animação 'Falha do ABS' será apresentada até que a botão TRIP do interruptor do computador de bordo seja pressionado, o ícone (ABS) permanecerá aceso até que a falha seja corrigida. Procure uma Concessionária ou Oficina Autorizada Chevrolet para verificação e reparo.

SEÇÃO 7

CINTO DE SEGURANÇA E AIR BAG

Omega, 07/07 7-1



Cintos de segurança

Atenção!

- Todos os ocupantes do veículo devem usar cintos de segurança. Os ferimentos causados por colisão poderão ser muito piores se você não estiver usando o cinto de segurança. Você poderá colidir com objetos no interior do veículo ou ser atirado para fora dele.
- Um cinto que tenha sido sujeito a esforços como, por exemplo, num acidente, deverá ser substituído por um novo.

Nota Antes de fechar a porta, certifique-se de que o cinto esteja fora do curso desta. Se o cinto ficar preso na porta, poderá haver danos a ele e ao veículo.

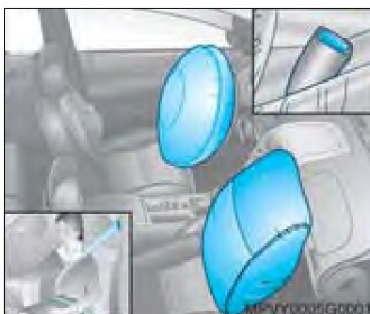

Sistema de proteção de três estágios

Este sistema compreende:

- **Primeiro estágio (cintos de segurança de três pontos):** em pequenos acidentes envolvendo impacto frontal e durante frenagem brusca os dispositivos automáticos do cinto de segurança prendem ao banco os ocupantes que estiverem utilizando os cintos de segurança.
- **Segundo estágio (pré-tensionadores dos cintos de segurança do motorista e passageiro dianteiro):** em seqüência ao acionamento dos cintos de segurança os pré-tensionadores dos cintos dos bancos dianteiros são acionados, puxando os fechos dos cintos para baixo, reduzindo ou eliminando folgas entre o cadarço do cinto e o corpo dos ocupantes dos bancos dianteiros.

- **Terceiro estágio ("Air bag" para o motorista e passageiro dianteiro):** em colisões frontais e laterais sérias, quando ocorre o acionamento do sistema "Air bag", reduz as chances de colisão dos ocupantes dos bancos dianteiros com o volante, painel de instrumentos, pára-brisa e colisões laterais.

Atenção! O sistema de "Air bag" serve para completar o sistema de cintos de segurança de três pontos e pré-tensionadores do cinto. Portanto, os cintos de segurança devem sempre ser usados pelos ocupantes do veículo, independente do veículo ser equipado ou não com o sistema de "Air bag".

Como usar corretamente o cinto retrátil de três pontos

- Ajuste o encosto do banco de forma que você possa sentar-se em posição vertical.
- Puxe suavemente a fivela deslizante para fora do dispositivo de recolhimento e ajuste o cinto sobre o corpo sem torcê-lo.
- Encaixe a fivela do cinto no fecho, até perceber o ruído característico de travamento.
- Puxe o cadarço diagonal para ajustar o cadarço subabdominal.
- Para soltar o cinto, pressione o botão no fecho. O cinto será recolhido automaticamente.

⚠ Atenção!

- A parte subabdominal do cinto deverá estar em posição baixa e rente aos quadris, tocando as coxas. O cinto diagonal deverá passar sobre o ombro e transversalmente ao tórax. Estas partes do corpo são as adequadas para receber os esforços dos cintos de segurança.
- Os cintos não devem ficar apoiados contra objetos nos bolsos das roupas, tais como canetas, óculos, etc., visto que estes podem causar ferimentos ao usuário.
- Cintos cortados ou desfiados podem não proteger você numa colisão. Sob impacto, os cintos poderão rasgar-se totalmente. Se o cinto estiver cortado ou desfiado, substitua-o imediatamente.



Posição correta dos encostos dos bancos

- ⚠ **Atenção!** Mesmo que travados, os cintos de segurança poderão não ser eficazes se você estiver em posição reclinada. O cinto diagonal pode não ser eficaz, pois não estará apoiado no corpo. Em caso de colisão, você poderá deslizar, recebendo ferimentos no pescoço ou em outros locais. O cinto subabdominal também pode não ser eficaz. Em caso de colisão, o cinto poderá estar acima de seu abdômen. As forças do cinto estarão concentradas naquele local e não sobre seus ossos pélvicos. Isto poderá causar sérios ferimentos internos. Para obter proteção adequada enquanto o veículo estiver em movimento, mantenha o encosto em posição vertical, sente-se bem encostado e use o cinto de segurança corretamente.



Uso correto do cinto de segurança durante a gestação

- ⚠ **Atenção!** Os cintos de segurança funcionam para todas as pessoas, inclusive para as gestantes. Como todos os demais ocupantes, haverá maior chance de que gestantes sejam feridas se não estiverem usando o cinto de segurança. A parte da cintura deverá ser usada na posição mais baixa possível.

Lembre-se, a melhor maneira de proteger o feto é proteger a mãe. Em caso de colisão, existem maiores possibilidades de que o feto não seja atingido se o cinto de segurança estiver sendo usado corretamente. Para as gestantes, bem como para as demais pessoas, a palavra-chave para tornar efetivos os cintos é usá-los corretamente.



Ajuste da altura do cinto de três pontos

Para fazer o ajuste, puxe um pouco o cinto de seu alojamento e pressione a guia na fixação superior (setas).

Ajuste a altura de acordo com a sua estatura. Isto é particularmente importante se o usuário que utilizou o cinto anteriormente era de estatura mais baixa.

- ⚠ **Atenção!** Não faça o ajuste de altura enquanto dirige.



Pré-tensionadores do cinto

O sistema do cinto de segurança dos bancos dianteiros incorpora pré-tensionadores do cinto.

Na eventualidade de uma colisão frontal os fechos do cinto são puxados para baixo; os cadarços diagonal e subabdominal são instantaneamente esticados.

A ativação dos pré-tensionadores é percebida através do ícone  e a animação "Falha do Air bag" no painel de instrumentos.

Os cintos de segurança permanecem totalmente em funcionamento mesmo quando os pré-tensionadores do cinto tenham sido ativados.

⚠ Atenção!

- Caso os pré-tensionadores tenham sido ativados, eles deverão ser substituídos em uma Concessionária ou Oficina Autorizada Chevrolet.
- Não é permitida a instalação ou colocação de acessórios não previstos para seu veículo ou de outros objetos dentro do raio de atuação dos pré-tensionadores.
- O sistema eletrônico que controla os pré-tensionadores do cinto e do sistema "Air bag" está localizado no console central. Para evitar mau funcionamento, não se deve colocar nenhum objeto imantado nas proximidades deste console.

**Uso correto dos cintos de segurança em crianças pequenas**

- ⚠ Atenção!** Os bebês e as crianças devem ocupar sempre o banco traseiro e, serem protegidos por sistemas de proteção infantil. Os ossos dos quadris de uma criança muito nova são tão pequenos que um cinto normal não permanecerá na posição baixa dos quadris, conforme necessário. Ao contrário, haverá possibilidade de que o cinto fique sobre o abdômen da criança. Em caso de colisão, o cinto forçará diretamente o abdômen, o que poderá causar ferimentos sérios. Portanto, certifique-se de que toda criança ainda pequena para utilizar o cinto normal seja protegida por um sistema adequado para a criança.



- ⚠ Atenção!** Nunca segure um bebê no colo com o veículo em movimento. Um bebê não é tão pesado enquanto não ocorre uma colisão, mas, no momento em que esta ocorrer, ele tornar-se-á tão pesado que você não poderá retê-lo. Por exemplo, numa colisão a apenas 40 km/h, um bebê de 5,5 kg poderá ser lançado com uma força representada pelo peso de uma pessoa de 110 kg. Será quase impossível segurá-lo.

**Uso correto dos cintos de segurança em crianças maiores**

Crianças maiores, para as quais o sistema de proteção infantil tornou-se pequeno, deverão usar os cintos de segurança do veículo.

⚠ Atenção!

- As estatísticas de acidentes indicam que as crianças estarão mais seguras se ocuparem o banco traseiro e estiverem usando os cintos corretamente.
- Crianças que não estejam usando cintos de segurança podem ser atiradas para fora do veículo, ou podem atingir outras pessoas que estejam usando os cintos, em caso de colisões.
- Se a criança for muito pequena e o cinto diagonal ficar muito próximo do seu rosto ou pescoço, coloque a criança numa posição que tenha cinto subabdominal, isto é, no banco traseiro.
- Onde quer que a criança sente no interior do veículo, o cinto subabdominal deverá ser usado em posição baixa, acomodado abaixo dos quadris.



- ⚠ Atenção!** Nunca permita isto! A ilustração mostra uma criança sentada no banco equipado com o cinto retrátil de três pontos, mas o cinto diagonal está passando atrás da criança. Se o cinto for usado desta forma, a criança, poderá deslizar sob o cinto em caso de colisão.



Luz indicadora do "Air bag"

Quando a ignição é ligada, o ícone  acende, apagando-se em seguida. Se o ícone não acender ou não apagar após o sistema de verificação de falha do painel ou mesmo se acender com o veículo em movimento, é evidência de uma avaria no sistema de "Air bag" ou nos pré-tensionadores do cinto de segurança.

Atenção! Nestes casos o sistema de "Air bag" ou os pré-tensionadores do cinto de segurança não funcionarão em caso de acidente. Procure uma Concessionária ou Oficina Autorizada Chevrolet para reparar o problema.



O visor central do painel apresentará a animação "Falha do Airbag" até que a tecla "TRIP" do interruptor do computador de bordo seja pressionada.



Nota
corrigida.

O ícone  permanecerá aceso até que a falha seja corrigida.

Recomendações importantes sobre o sistema "Air bag"

- Não mantenha nenhum tipo de objeto entre as bolsas e os ocupantes dos bancos dianteiros.
- Não instale acessórios não originais no volante ou no painel.
- Nunca faça alterações nos componentes do sistema "Air bag".
- O sistema eletrônico que controla o sistema "Air bag" e os pré-tensionadores do cinto de segurança está localizado no console central. Para evitar falhas, nenhum objeto imantado deve ser colocado nas proximidades do console.
- Caso o veículo sofra inundação ou alagamento, solicite a assistência de uma Concessionária ou Oficina Autorizada Chevrolet.
- A desmontagem do volante e do painel de instrumentos, somente deverá ser executada em uma Concessionária ou Oficina Autorizada Chevrolet.
- O "Air bag" foi projetado para disparar somente uma única vez. Uma vez disparado, deverá ser substituído imediatamente em uma Concessionária ou Oficina Autorizada Chevrolet.
- Não cole nada no volante e na cobertura do "Air bag" do lado do passageiro, nem aplique neles qualquer material. Limpe sua superfície somente com um pano úmido.

- Quando você transferir o veículo para outro proprietário, solicitamos que você alerte o novo proprietário que o veículo está equipado com "Air bag" e que ele deve consultar as informações descritas neste manual.
- No caso de desmanche total do veículo equipado com "Air bag", solicite a assistência de uma Concessionária ou Oficina Autorizada Chevrolet.



"Air bag" frontal (sistema suplementar de retenção)

Este sistema é identificado pela inscrição "Air bag" no volante (para o motorista) e acima do porta-luvas (para o passageiro).

O sistema "Air bag" frontal é composto de:

- Bolsas infláveis com geradores de gás alojados no interior do volante e do painel.
- Controle eletrônico com sensor de desaceleração integrado.
- Luz indicadora  no painel de instrumentos.

Atenção! Os cintos de segurança, cujo o uso é obrigatório por lei, são os mais importantes equipamentos de retenção dos ocupantes e devem ser utilizados sempre. Somente com a utilização dos cintos de segurança, o sistema "Air bag" pode contribuir para a redução da gravidade de possíveis ferimentos aos ocupantes do veículo em caso de colisão.

Os "Air bags" frontais são dispositivos complementares de segurança que, em conjunto aos cintos de segurança dianteiros e seus pré-tensionadores, aumentam a eficiência da proteção aos ocupantes em colisões com desacelerações muito bruscas do veículo. Sua função é a de proteger a cabeça e o tórax do ocupante contra choques violentos no volante de direção ou painel em acidentes em que a proteção oferecida somente pelos cintos de segurança não for suficiente para se evitar lesões graves e/ou fatais.

O "Air bag" não será acionado em impactos frontais de baixa severidade em que o cinto de segurança for o bastante para proteger os ocupantes, em impactos laterais, traseiros, capotamentos, derrapagens e outras situações cujo ocupante não é projetado para frente com severidade.

Um módulo eletrônico com um sensor de desaceleração gerencia a ativação dos pré-tensionadores dos cintos de segurança e dos "Air bags". Havendo necessidade, dispara inicialmente os pré-tensionadores dos cintos de segurança dianteiros para segurar ainda mais os ocupantes nos bancos e, dependendo do nível de desaceleração, também ativa os geradores de gás que inflam as bolsas em aproximadamente 30 milésimos de segundo, amortecendo o contato do corpo dos ocupantes com o volante de direção ou painel.

A explosão do dispositivo gerador de gás provocada para inflar as bolsas de ar não é prejudicial para o sistema auditivo humano e a nuvem semelhante à fumaça formada durante o disparo do sistema "Air bag" nada mais é do que talco (não tóxico) cuja a função é a de minimizar o atrito entre o corpo do ocupante e as bolsas de ar.

Nota O acionamento dos pré-tensionadores do cinto de segurança ocorre em circunstâncias menos severas que os "Air bags", ou seja, podem ocorrer casos de ativação dos pré-tensionadores sem que os "Air bags" sejam acionados.

Atenção! A bolsa do "Air bag" é projetada para que os ocupantes toquem nela somente quando estiver totalmente inflada. Por isso, antes de dirigir, é aconselhável regular adequadamente os bancos dianteiros.

Ajuste o assento do banco do motorista de modo que consiga, pressionar os pedais sem tirar as costas do encosto do banco e o encosto tal que, com os ombros encostados e os braços esticados, os pulsos fiquem apoiados sobre a parte superior do volante de direção.

Regule também o banco do passageiro o mais para trás possível, sem prejudicar o espaço para as pernas do ocupante do banco traseiro.

Atenção!

- Os cintos de segurança devem estar corretamente afivelados.
- Em caso de colisão em que ocorra o acionamento do sistema "Air bag" sem que os ocupantes do veículo estejam usando os cintos de segurança, o risco de ferimento grave poderá aumentar consideravelmente.
- Crianças menores de 10 anos devem sempre ser transportadas no banco traseiro, especialmente em veículos equipados com sistema "Air bag". Além de ser exigência legal, a força do inflamento do "Air bag" irá empurrá-las de encontro ao encosto do banco, podendo causar graves ferimentos.



"Air bag" lateral

Este sistema é indicado pela inscrição "Air bag" – etiquetas na lateral dos encostos de bancos. Este sistema atua independentemente dos "Air bag" frontais.

Sua função é aumentar a proteção do motorista e passageiro dianteiro em caso de colisão lateral severa na região das portas dianteiras, diminuindo o risco de lesão no tronco, através de deflagração de bolsas infláveis laterais. Ao contrário dos frontais, a atuação dos "Air bags" laterais é independente, isto é, o acionamento de um dos lados não implica no do outro.



A velocidade, direção do movimento e deformação do veículo, além do obstáculo atingido, determinam a severidade do acidente e o acionamento ou não do "Air bag" lateral. O sistema não será acionado em casos de capotamento, colisão traseira ou colisão frontal.

O grau de deformação do veículo e os custos de reparo resultantes não são indicativos de que os critérios para o acionamento do "Air bag" lateral foram atingidos.

Da mesma forma que os "Air bag" frontais, os "Air bag" laterais são um complemento ao sistema de cintos de segurança. Em toda e qualquer situação, os ocupantes do veículo devem utilizar os cintos de segurança corretamente, pois estes garantem a retenção necessária para que o "Air bag" atue com eficácia.

Atenção!

- Não instale capas para bancos.
- Não posicione seu corpo ou qualquer objeto (inclusive travesseiros) entre os bancos dianteiros e as portas. Os ocupantes do banco dianteiro não deverão inclinar-se ou dormir apoiados na porta. Sente-se sempre no centro do banco.



“Air bags” de cortina

Este sistema é indicado pela inscrição “Air bag” nas colunas dianteiras e traseiras.

Os “Air bags” de cortina estão acondicionados na área do teto, acima das portas dianteiras e traseiras.

O “Air bag” de cortina disparará apenas no lado submetido a impacto lateral severo.



Nota O “Air bag” de cortina irá disparar em casos de impactos laterais severos. Mas não foi projetado para disparar se o veículo for submetido a impacto frontal, traseiro ou capotamento. Sempre use o cinto de segurança.

⚠ Atenção!

- Não posicione o corpo ou objetos (inclusive almofadas) na área de inflação do “Air bag”. Veja a ilustração.
- Use os ganchos acima das portas somente para pendurar roupas leves.
- Não coloque objetos nos bolsos das roupas penduradas.
- Não segure nas alças (acima das portas) enquanto o veículo estiver em movimento.
- Sempre use o cinto de segurança.
- Não incline ou adormeça apoiado nas portas dianteiras ou traseiras. Ocupe sempre o centro do banco.

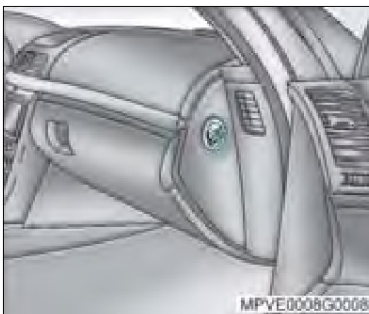

Uso do sistema de proteção infantil no banco dianteiro do acompanhante em veículos com sistema “Air bag”

Veículos com “Air bag” no lado do passageiro:



Atenção! Nos veículos equipados com “Air bag” no lado do passageiro dianteiro, não se deve instalar o sistema de proteção infantil no banco dianteiro.



Sistema de proteção infantil

Muitas empresas fabricam sistemas de proteção infantil para bebês e crianças.

Certifique-se de que o sistema de proteção infantil a ser utilizado em seu veículo, possui etiqueta de aprovação do cumprimento das normas de segurança.

O sistema de proteção infantil proporciona ótima segurança para a criança em caso de impacto e deve ser escolhido para ajustar-se ao tamanho e peso da criança.

- Para bebês até 9 meses de idade ou pesando até 9 kg.
- Para crianças até 12 anos de idade ou pesando até 36 kg.



Nota

- Crianças com menos de 12 anos ou abaixo de 150 cm de altura devem viajar somente no assento de segurança apropriado.
- Ao transportar crianças, use o sistema de proteção apropriado ao peso da criança.
- Assegure-se de que o sistema de segurança esteja fixado apropriadamente.
- Você deve observar as instruções de instalação e de utilização fornecidas junto com o sistema de proteção infantil.
- Não prenda objetos no sistema de proteção infantil e não cubra com outros materiais.
- Um sistema de proteção infantil que tenha sido submetido a um acidente deverá ser substituído.

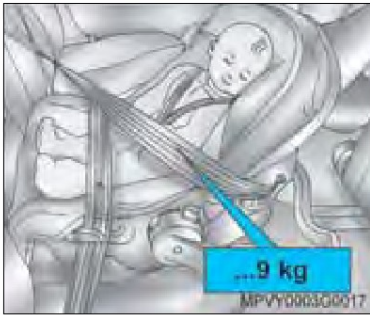

Assento para bebê

- Faixas de peso 0 e I: somente instalado com a criança voltada para a traseira do veículo. Desde recém-nascido até 9 kg.

Em veículos com "Air bag" no lado do passageiro ou "Air bag" lateral, o assento de segurança não deve ser instalado no banco dianteiro do acompanhante, pois existe perigo de morte.

Instale o assento de segurança nas posições laterais do banco traseiro.

Atenção! Após a instalação do assento de segurança infantil, tente movimentá-lo em todas as direções para certificar-se de que está seguramente instalado.



Assento para criança

Sistema modular para várias faixas de peso:

- Faixa de peso I: de 9 até 15 kg.
- Faixa de peso II e III: de 15 kg a 36 kg.

Deve sempre ser instalado com a criança voltada para a frente do veículo.

Nota O assento para criança deve ser instalado nas laterais do banco traseiro.

Atenção! Não permita que a parte diagonal do cinto de segurança fique em contato com o rosto ou pescoço da criança. Há risco da criança ser seriamente ferida em caso de uma colisão.

Atenção!

- Após remover a criança do veículo, fixe o assento com o cinto de segurança do veículo, a fim de evitar que o mesmo seja lançado para frente em caso de uma frenagem brusca.
- Caso não seja necessário manter o assento no compartimento de passageiros, remova e coloque-o no compartimento de cargas, fixando-o com uma rede de retenção.
- Em caso de impacto com o veículo o assento deverá ser substituído.
- Antes de instalar um sistema de proteção infantil, leia com atenção as instruções fornecidas pelo fabricante do sistema.
- A não observação destas instruções sobre os sistemas de proteção infantil e das instruções fornecidas pelo fabricante do sistema poderá aumentar o risco e/ou severidade de ferimentos em caso de um acidente.
- Se o assento para criança não estiver apropriadamente fixado, o risco da criança ser seriamente ferida em uma colisão aumenta enormemente.

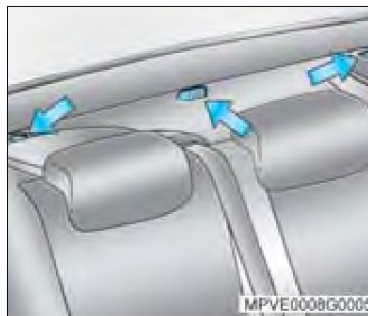

Pontos de ancoragem do sistema de proteção infantil (opcional)

O seu veículo é equipado com três pontos de fixação para ancoragem dos sistemas de proteção infantil (setas) localizados atrás do banco traseiro e na posição central.

A posição central é ocultada por uma tampa dotada de dobradiça. Puxe a tampa para cima e para a frente para ter acesso à fixação.



Dirigindo na lama ou areia

Quando você dirige na lama ou areia, as rodas não têm boa tração. Você não pode acelerar rapidamente, é mais difícil esterçar e são necessárias maiores distâncias de frenagem.

Na lama é melhor usar marcha reduzida – quanto mais espessa a lama, mais baixa deve ser a marcha. Em camadas espessas de lama, mantenha o veículo em movimento para não atolado.

Ao dirigir na areia muito solta (como nas praias ou dunas) os pneus tendem a afundar. Isto causa efeito sobre a direção, aceleração e frenagem. Para melhorar a tração, reduza levemente a pressão de ar dos pneus ao dirigir sobre a areia.

Nota Após dirigir sobre lama ou areia, limpe e verifique os sistemas de freio. Estas substâncias podem causar frenagem irregular. Verifique a estrutura da carroçaria, direção, suspensão, rodas, pneus e sistema do escapamento quanto a danos.

Se o veículo atolado

Jamais gire as rodas se o veículo estiver atolado. O método conhecido por balanço pode ajudar a desatolar, porém seja cuidadoso.

Atenção! Em caso de atolamento, se as rodas girarem em alta velocidade, os pneus poderão estourar, resultando em ferimentos a você e a outras pessoas. Poderá haver superaquecimento da transmissão automática e outros componentes do veículo. Em caso de atolamento, gire as rodas o mínimo possível. Não gire as rodas a mais de 55 km/h, conforme indicado no velocímetro.

Nota Girar as rodas pode resultar em destruição de componentes de seu veículo, bem como dos pneus. Girar as rodas em velocidades altas durante as mudanças para a frente e para trás pode destruir a transmissão.

Balançar o veículo para desatolar

Primeiramente, gire o volante da direção para a esquerda e para a direita. Isto fará liberar a área ao redor das rodas dianteiras. A seguir, alterne a transmissão automática entre 'D' e ré, girando as rodas o mínimo possível. Solte o pedal do acelerador durante as mudanças e pressione levemente o pedal quando a transmissão automática estiver engrenada. Se algumas tentativas não forem suficientes para desatolar, você precisará ser rebocado. Consulte "Reboque do veículo", na Seção 9.



Dirigindo em trechos alagados

Esta é uma situação que deve ser evitada tanto quanto possível, mesmo nas vias pavimentadas das cidades. Além de não ser possível avaliar com precisão o estado da pista à frente, devido à água, o veículo pode vir a se danificar seriamente, pois não foi projetado para essa utilização.

É recomendável não passar pelo trecho alagado se a lâmina d'água for superior à altura do centro da roda, para minimizar riscos de dano ao veículo.



Se realmente for preciso atravessar um trecho alagado, fazê-lo sempre em baixa velocidade, em torno de 10 km/h. É preciso ficar atento aos veículos de grande porte trafegando nas proximidades, pois podem ser produzidas marolas de grandes proporções, aumentando as probabilidades de danos.

O problema mais sério ao passar por trechos alagados é a possibilidade de entrada de água no interior do motor pelo sistema de captação do ar de admissão. Quando isso ocorre, há o "calço hidráulico", em que a água impede o movimento dos pistões e conseqüentemente a deformação de componentes do motor. Nesse caso, o motor sofre avarias de grande monta e o veículo pode vir a parar imediatamente ou posteriormente, dependendo do grau da avaria.

Não tente colocar o motor em funcionamento novamente. Tal atitude poderá aumentar os danos ao veículo. Avarias de motor por entrada de água não são cobertas pela Garantia.

Atenção! Dirigir em correnteza pode ser perigoso. A água poderá arrastar o veículo causando afogamentos. Até mesmo uma correnteza com alguns centímetros de água pode impedir o contato dos pneus com a pista, causando a perda de tração e capotagem do veículo. Não dirija em correntezas.



Dirigindo à noite

É difícil avaliar a velocidade de um veículo que está em movimento à sua frente apenas observando suas lanternas traseiras. Dirigir à noite é mais perigoso do que durante o dia. Uma razão é que alguns motoristas podem estar sob o efeito de álcool, drogas, fadiga ou com a visão limitada pela escuridão.

Recomendações para dirigir à noite

- Dirija na defensiva. Lembre-se de que este é o período mais perigoso.
- Não beba antes de dirigir.
- Como a visão pode ser limitada, reduza a velocidade e mantenha maior distância entre o seu e os demais veículos.

- Reduza a velocidade, especialmente nas auto-estradas, mesmo que seus faróis possam iluminar muito bem a pista adiante.
- Em áreas desertas, esteja atento a animais na pista.
- Se estiver cansado, saia da pista em local seguro e descanse.
- Mantenha limpos interna e externamente o pára-brisa e todos os vidros de seu veículo. O reflexo da sujeira à noite é muito pior do que durante o dia. Mesmo a parte interna pode ficar embaçada devido à sujeira. A fumaça de cigarros também embaça as superfícies internas dos vidros, dificultando a visão.
- Lembre-se de que os faróis iluminam menos a pista nas curvas.
- Mantenha os olhos em movimento; desta forma, é mais fácil identificar objetos mal iluminados.
- Assim como seus faróis devem ser inspecionados e ajustados com frequência, consulte um oftalmologista periodicamente. Alguns motoristas sofrem de cegueira noturna – a incapacidade de enxergar com luz pouco intensa – e nem mesmo sabem disso.



Dirigindo na chuva

A chuva e as estradas molhadas podem trazer problemas ao dirigir. Você não pode parar, acelerar ou fazer curvas regularmente em pista molhada, pois a aderência de seus pneus à pista não é tão boa quanto nas pistas secas. E caso a banda de rodagem de seus pneus não esteja em boas condições, a aderência será menor ainda.

Se começar a chover quando você estiver ao volante, reduza a velocidade e seja mais cuidadoso. A pista pode ficar molhada repentinamente, ao passo que os seus reflexos ainda podem estar condicionados para dirigir em pista seca.

Quanto mais pesada a chuva, mais precária será a visibilidade. Mesmo que as palhetas do seu limpador de pára-brisa estejam em boas condições, a chuva pesada poderá dificultar a visão das placas de sinalização, semáforos, das marcações da pavimentação, do limite do acostamento e até mesmo de pessoas que estejam andando na pista. Borrifos da estrada podem dificultar mais a visão do que a chuva, principalmente se forem em estrada suja.

Portanto, é recomendável manter em boas condições o limpador do pára-brisa e abastecido o seu depósito de água. Substitua as palhetas do limpador do pára-brisa quando apresentarem falhas, estiverem lascadas ou quando elas estiverem soltando fragmentos de borracha. Dirigir em alta velocidade em meio a grandes poças d'água, ou mesmo após o veículo ter sido lavado em auto-posto, também pode trazer problemas. A água pode afetar os freios. Tente evitar as poças, mas se não for possível, tente reduzir a velocidade antes de atingi-las.

Os freios molhados podem resultar em acidentes. Os freios não funcionam bem em paradas súbitas e podem fazer o veículo puxar para o lado, levando você a perder o controle sobre ele.

Após dirigir em meio a uma grande poça d'água ou após o veículo ter sido lavado num posto de serviço, pressione levemente o pedal de freio até sentir que os freios estão funcionando normalmente.

Recomendações sobre tempo chuvoso

- Acenda os faróis, para tornar-se mais visível aos outros motoristas.
- Fique atento aos veículos pouco visíveis que trafegam atrás de você. Se estiver chovendo forte, use os faróis mesmo durante o dia.
- Após reduzir a velocidade, mantenha distância adequada. Seja cuidadoso especialmente quando ultrapassar outro veículo. Espere que a pista esteja livre a sua frente e esteja preparado para enfrentar a má visibilidade causada por borrisos de água na pista. Se os jatos forem muito fortes a ponto de dificultar a visão, recue. Não ultrapasse se as condições não forem ideais. Trafegar em velocidade mais baixa é melhor do que sofrer um acidente.
- Se for conveniente, use o desembaçador.
- Verifique periodicamente a espessura correta das bandas de rodagem dos pneus.



Aquaplanagem

O excesso de água sob os pneus cria condições para a ocorrência da aquaplanagem, que é muito perigosa. Isto poderá acontecer se houver muita água na pista e se você estiver em alta velocidade. Quando o veículo está aquaplanando, há pouco ou nenhum contato do pneu com a pista.

Pode ser que você não perceba a aquaplanagem, e até mesmo dirija durante algum tempo sem notar que os pneus não estão em contato constante com a pista. Você talvez perceba a aquaplanagem quando tentar reduzir a velocidade, fizer curvas, mudar de pista nas ultrapassagens ou se for atingido por uma rajada de vento. De repente, você se dará conta de que não consegue controlar o veículo.

A aquaplanagem não é comum, mas poderá acontecer se a banda de rodagem dos pneus estiver excessivamente gasta. Poderá ocorrer quando houver grande quantidade de água na pista. Se você notar reflexos das árvores, dos fios da rede elétrica ou de outros veículos, ou se as gotas de chuva formarem ondulações na superfície da água, isto é sinal de que pode haver condições para ocorrência da aquaplanagem.

A aquaplanagem geralmente acontece em velocidades altas e não obedece a nenhuma regra definida. A melhor recomendação é reduzir a velocidade quando estiver chovendo e permanecer atento.



Dirigindo na neblina

A neblina pode ocorrer quando há muita umidade do ar ou geada forte. A neblina pode ser tão leve que permita enxergar a centenas de metros adiante, ou pode ser tão espessa que limite a visão a apenas alguns metros. A neblina pode aparecer de repente numa estrada normal e tornar-se um potencial de perigo.

Quando você dirige na neblina, sua visibilidade é rapidamente reduzida. Os maiores perigos são a colisão com o veículo à sua frente ou a colisão por trás. Tente perceber a densidade da neblina na estrada. Se for difícil enxergar o veículo à sua frente (ou, à noite, se for difícil perceber-lhe as lanternas traseiras), é sinal de que a neblina está tornando-se espessa. Diminua a velocidade para que o veículo que vem atrás de você também diminua a sua.

A frente de neblina espessa poderá estender-se apenas a alguns metros ou a muitos quilômetros; você só poderá saber quando estiver atravessando-a. Tudo que você tem a fazer é enfrentar a situação com o máximo cuidado. Mesmo quando o tempo parece bom, às vezes pode haver neblina, principalmente à noite ou durante a madrugada, em estradas que atravessam vales ou áreas baixas e úmidas. Repentinamente você poderá ser envolvido por uma neblina espessa que pode até obstruir a visibilidade através do pára-brisa. Frequentemente os faróis tornam possível notar estas ondas de neblina. Mas algumas vezes você é apanhado no alto de uma subida ou no fundo de algum vale. Acione o lavador e o limpador do pára-brisa para ajudar a limpar a sujeira proveniente da estrada. Reduza a velocidade.

Recomendações para dirigir na neblina

- Quando estiver dirigindo sob neblina, acenda o farol baixo, mesmo durante o dia. Você enxergará melhor e será mais visível aos demais motoristas.
- Não use farol alto. A luminosidade será refletida em você pelas gotas de água que formam a neblina.
- Use o desembaçador. Quando a umidade for alta, mesmo a leve formação de umidade dentro dos vidros diminuirá sua já limitada visibilidade. Acione algumas vezes o lavador e limpador do pára-brisa. Pode haver formação de umidade fora dos vidros, e o que parece neblina na verdade talvez seja umidade fora do pára-brisa. Considere como elemento de alto risco a neblina espessa. Tente encontrar um local para sair da pista.
- Se a visibilidade estiver próxima de zero e você precisar parar, mas não tiver certeza de estar fora da pista, acenda os faróis, acione o sinalizador de emergência e a buzina periodicamente ou quando notar aproximação de outro veículo.
- Em condições de neblina, ultrapasse somente se tiver ampla visibilidade à frente e a ultrapassagem for segura. Mesmo assim, esteja preparado para recuar se perceber que a neblina à sua frente está mais espessa. Se outros veículos tentarem ultrapassar você, facilite a operação para eles.

⚠ Atenção! Antes de pôr o motor em movimento, tome as medidas de precaução recomendadas, a fim de não inalar seus gases tóxicos:

- Não funcione o motor em áreas fechadas — garagem, por exemplo — por tempo maior que o necessário para manobrar o veículo, pois os motores de combustão interna produzem gases com produtos altamente tóxicos, tais como monóxido de carbono, que, embora incolor e inodoro, é mortífero.
- Havendo a suspeita de entrada de gases de escapamento no compartimento de passageiros, dirija somente com as janelas abertas e, assim que possível, verifique as condições do sistema de escapamento, assoalho e carroçaria.

⚠ Atenção! Seu veículo está equipado com um módulo eletrônico que, dentre outras características, ajuda a evitar danos ao motor decorrentes de rotações acima do limite especificado de trabalho. No modo "Active Select" – Seleção Ativa ao aproximar-se do limite, o sistema reduz a emissão de combustível, impedindo o aumento da rotação do motor, e fazendo com que a potência gerada e a velocidade do veículo permaneçam estáveis. No modo "Active Select" – Seleção Ativa recomenda-se cautela nas ultrapassagens ou manobras onde o motor seja severamente exigido, pois a redução da injeção de combustível impedirá o aumento da velocidade do veículo. Consulte "Active Select" – Seleção Ativa na Seção 6.

Recomendações ao estacionar o veículo

1. Aplique o freio de estacionamento.
2. Sem acelerar o motor, desligue-o e retire a chave.
3. Posicione a alavanca seletora de marchas em 'P'.
4. Vire a direção no sentido da guia se estacionar em ruas de declive acentuado, fazendo com que a parte anterior do pneu fique voltada para a calçada. Se estacionar em rua de aclive, vire a direção no sentido contrário à da guia, isto é, de modo que a parte posterior do pneu fique voltada para a calçada.
5. Feche todas as portas, vidros e defletores de ventilação.



Roda reserva

A roda reserva encontra-se no porta-malas. Abra o porta-malas e levante o carpete através da extremidade.

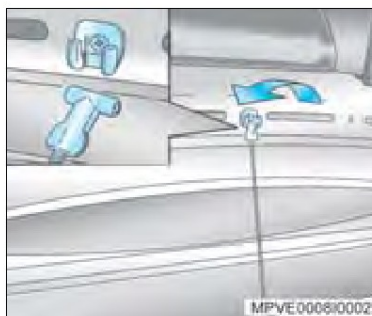

Fixe a tira elástica da sustentação do carpete no gancho da tampa traseira (detalhe). A roda reserva é fixada por um parafuso-borboleta.



Nota Não esqueça de soltar a tira elástica antes de fechar o compartimento de bagagem.



Macaco e chave de roda

Remova a roda reserva, o macaco, a chave de roda e a alavanca do macaco conforme as instruções a seguir:

- Solte a porca do centro da roda reserva (sentido anti-horário) e remova a roda.
- Solte a porca de fixação do suporte das ferramentas (sentido anti-horário) e remova o suporte superior; as ferramentas encontram-se alojadas em um compartimento, sob o painel de acabamento do assoalho.

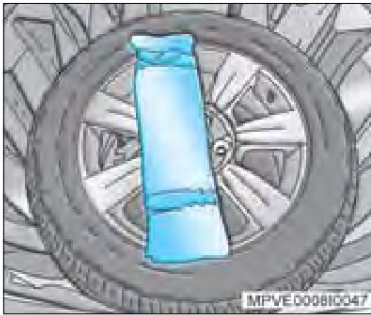

Triângulo de segurança

O triângulo de segurança encontra-se fixado junto a roda reserva, no compartimento de cargas.

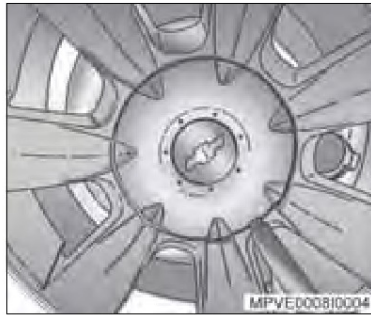

Substituição de pneu

Ao substituir um pneu, tome as seguintes precauções:

- Não fique debaixo do veículo enquanto ele estiver sobre o macaco.
- Durante a substituição, não deixe o motor ligado nem dê partida.
- Use o macaco somente para substituir rodas.

Proceda à substituição do pneu do seguinte modo:

1. Estacione numa superfície plana, se possível.
2. Ligue o sinalizador de advertência e aplique o freio de estacionamento.
3. Posicione a alavanca seletora de marchas em P.
4. Coloque o triângulo de segurança a uma distância conveniente atrás do veículo.



5. Utilizando um bloco de madeira ou uma pedra, calce a roda diagonalmente oposta à que vai ser substituída.
6. Retire a roda reserva e o porta-ferramentas.
7. Remova a calota através do rebaixo existente na roda, utilizando a extremidade da chave de roda.
8. Com a chave de roda, afrouxe as porcas meia-volta a uma volta, mas não as remova.

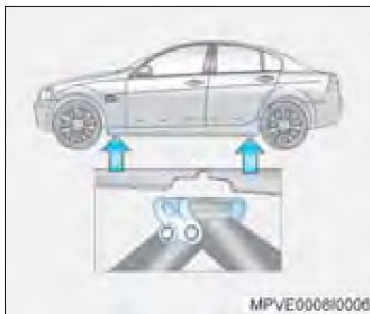

9. Na parte dianteira e traseira inferior da carroceria existem rebainhos para fixação do macaco.
10. Posicione o braço do macaco no encaixe mais próximo da roda a ser substituída, de modo que a garra do macaco envolva a lâmina vertical e encaixe no rebainho da lâmina.

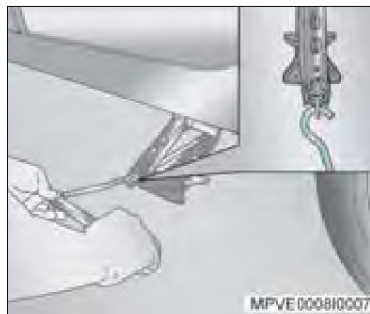

11. Introduza a chave de acionamento do macaco no orifício do fusos e acione normalmente.
12. Ao girar a manivela do macaco, certifique-se de que a base do macaco esteja tocando o chão e se encontre diretamente sob o rebainho da lâmina.
13. Levante o veículo, acionando a manivela do macaco.
14. Remova as porcas da roda.
15. Substitua a roda.



16. Reinstale as porcas da roda, apertando-as parcialmente.
17. Abaixe o veículo.
18. Aperte as porcas na seqüência indicada na ilustração.
19. Reinstale a calota.
20. Guarde a roda removida, o macaco, a chave de roda e o triângulo.
21. Mandar reparar o pneu avariado, faça o seu balanceamento e reinstale-o no veículo tão logo quanto possível.

Atenção! O não posicionamento correto conforme descrito acima poderá fazer com que o veículo escorregue do macaco.

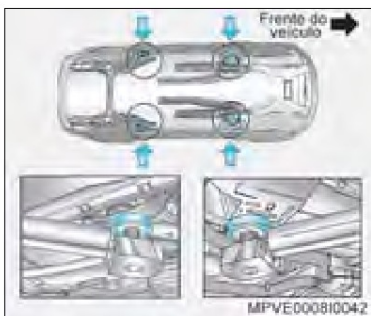

Levantamento do veículo na oficina

Os pontos de apoio do elevador ou macaco de oficina estão localizados na parte dianteira e traseira, nas áreas entre os rebaixos para colocação do macaco e o alojamento das rodas, conforme indicado na ilustração. Nunca posicione o macaco sob os braços de controle da suspensão.

Nota Se os pontos de apoio dos elevadores ou macacos forem metálicos, deverá ser utilizada proteção de borracha para evitar danos ao veículo.



Reboque do veículo

Em situações de emergência que requeiram o rebocamento do veículo, recorrer preferivelmente às empresas especializadas em guinchos ou socorros rodoviários oficiais, que utilizem reboque tipo plataforma.

Atenção!

- O veículo não poderá ser rebocado com as rodas traseiras em contato com o solo. Transportar o veículo girando as rodas traseiras causará graves danos na transmissão, que não são cobertos pela garantia.
- O veículo não deve ser suspenso pelo sistema de suspensão sob pena de avarias no mesmo.

Quando da colocação de cordas ou cintas para fixação do veículo cuidados devem ser dispensados para não danificar as tubulações ou chicotes elétricos.

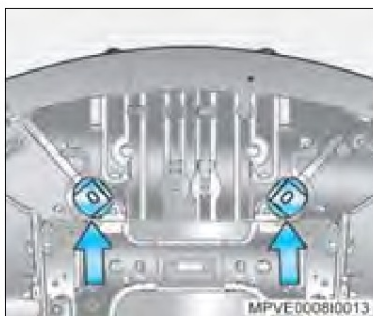

Para posicionar o veículo sobre a plataforma o equipamento de reboque deverá ser instalado nos furos da extremidade dianteira do veículo em formato oval (seta). É recomendado usar dois ganchos com carga distribuída regularmente, ao invés de um. Não faça fixação nos pára-choques ou suportes.

Coloque a alavanca de mudanças em Neutro (N) e solte o freio de estacionamento.

Coloque a chave de ignição na posição Ligado para destravar a direção.

Evite movimentos violentos do veículo.

Feche todas as janelas e difusores de ar para evitar a entrada de gases de escapamento.

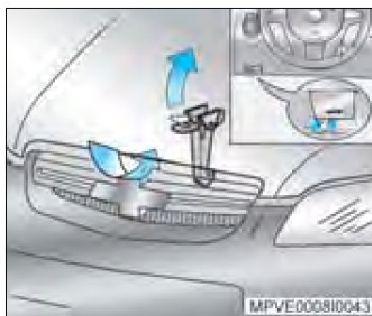

Capô do motor

Para abrir o capô, puxe a alavanca de comando da trava, situada do lado esquerdo, por baixo do painel de instrumentos (certifique-se de que a alavanca retornou à posição inicial). O capô ficará parcialmente aberto e preso apenas no trinco de segurança.

Para abrir completamente, levante a trava do trinco de segurança e eleve o capô que permanecerá aberto através das molas a gás.

Nota Antes de fechar o compartimento do motor, certifique-se de que todas as tampas de enchimento estejam posicionadas.

Para fechar o capô, abaixe-o gradualmente, deixando-o finalmente cair por ação do próprio peso. Verifique sempre se o capô ficou bem fechado, procurando erguê-lo. Se não estiver travado, repita a operação de fechamento.



MPVE000810014

⚠️ Atenção!

- Os ventiladores ou outras peças móveis do motor podem causar ferimentos graves. Mantenha as mãos e roupas distantes de peças móveis quando o motor estiver em funcionamento.
- Produtos inflamáveis em contato com as peças aquecidas do motor podem incendiar-se.



MPVE000810009

Superaquecimento do motor

Você encontrará no painel de instrumentos de seu veículo o medidor de temperatura do líquido de arrefecimento. Este medidor indica a elevação da temperatura do motor.



Nota

Se o motor funcionar sem o líquido de arrefecimento, seu veículo poderá ser seriamente danificado. Os reparos, nestes casos, não serão cobertos pela garantia.



MPVE000810045

Se a animação  "Temperatura Alta do Motor" acender durante a condução do veículo, a temperatura do líquido de arrefecimento do motor estará excessivamente alta. Pare o veículo em um local seguro.

A animação  "Temperatura Alta do Motor" será apresentada até que o botão TRIP ou o interruptor ENTER seja pressionado. O visor a seguir irá retornar à indicação original do computador de bordo.

O símbolo  "Temperatura Alta" irá aparecer na parte inferior do visor e permanecerá aceso até que o problema seja reparado.

Superaquecimento sem formação de vapor

Se você perceber a advertência de superaquecimento e não houver indícios de formação de vapores, o problema poderá não ser muito sério. Algumas vezes pode ocorrer excesso de aquecimento do motor quando você:

- Dirige em subida íngreme a temperaturas ambientes muito altas.
- Pára após ter dirigido em altas velocidades.
- Dirige em marcha lenta durante trajetos longos.

Se perceber advertência de superaquecimento e não houver indícios de formação de vapores, observe durante aproximadamente um minuto o seguinte procedimento:

- Desligue o ar-condicionado.
- Tente manter o motor sob carga (use uma marcha em que o motor funcione mais lentamente).

Para efeito de segurança, dirija mais devagar durante aproximadamente dez minutos. Se o ponteiro do indicador de temperatura voltar ao normal, continue dirigindo.

Caso a temperatura do líquido de arrefecimento não abaixe, pare e estacione seu veículo imediatamente.



Atenção!

Continuar dirigindo mesmo durante um período curto poderá resultar em incêndio, ferimentos pessoais ou danos ao veículo.

Se ainda não houver indícios de formação de vapores, acione o motor em marcha lenta durante aproximadamente dois a três minutos, com o veículo parado, e observe se a advertência de superaquecimento desaparece.

Se continuar a advertência de superaquecimento, desligue o motor, peça aos passageiros que desocupem o veículo e espere esfriar. Você pode decidir não abrir o compartimento do motor, mas procure assistência técnica imediatamente.



Atenção!

Não abra o capô do motor se perceber ou ouvir vapores ou líquido de arrefecimento vazando do compartimento do motor. Espere até que não haja mais vapores ou ruídos.

Verifique quanto a vazamentos as mangueiras do radiador, mangueiras do aquecedor, radiador e bomba d'água. Seja cauteloso ao verificar estes itens uma vez que estas áreas provavelmente estarão aquecidas.

Se identificar algum vazamento grande ou outros problemas que possam ter resultado em superaquecimento do motor, não acione o motor antes de corrigir as falhas.

Se não identificar alguma irregularidade, verifique o nível do líquido de arrefecimento.

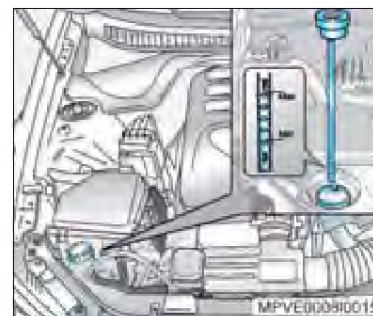

MPVE000810015

Reservatório do líquido de arrefecimento

A tampa do reservatório do líquido de arrefecimento é amarela e traz a gravação "COOLANT".

Para verificar o nível do líquido de arrefecimento:

- Verifique se a chave de ignição está desligada.
- Gire a tampa 1/8 de volta no sentido anti-horário e lentamente remova a vareta.

Na vareta existem dois símbolos  que representam os níveis máximo e mínimo do fluido.

- Quando o motor estiver frio, o nível da vareta deverá estar na marca "MIN" na vareta ou acima dela. Após o veículo ser dirigido e o motor atingir a temperatura operacional normal, o nível deverá estar entre a marca "MAX" e metade da capacidade.
- Se o nível do líquido de arrefecimento estiver correto, reinstale a vareta e gire a tampa 1/8 de volta no sentido horário.

Atenção! Não remova a tampa do radiador se o motor e o radiador estiverem aquecidos. O fluido e o vapor escaldante poderão sair sob pressão, resultando em queimaduras graves.

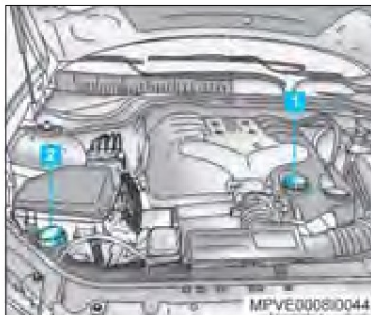

Como adicionar líquido de arrefecimento ao radiador

Quando o motor estiver suficientemente frio, verifique o nível do radiador, conforme segue:

Usando um pedaço de tecido, cubra a tampa do radiador (1) e gire-a lentamente no sentido anti-horário.

Se for necessário reabastecer o sistema de arrefecimento, faça-o observando sempre as marcas "MAX" e "MIN", com o motor frio, removendo a tampa, e adicionando aditivo para radiador de longa duração ACDelco (alaranjado), na proporção especificada, isto é: água potável + aditivo para radiador, na proporção de 50%, se o nível estiver baixo devido a vazamentos no sistema de arrefecimento.

Coloque a tampa, apertando-a firmemente.

1. Remova a vareta de nível do líquido de arrefecimento no tanque de expansão (2).

Complete o nível do líquido de arrefecimento conforme a especificação na vareta.

Lembre-se de fixar devidamente a vareta após completar o nível.

2. Com o motor funcionando em marcha lenta, complete o nível do radiador (se necessário) e reinstale a tampa do radiador.

Se o medidor de temperatura não mais indicar excesso de aquecimento, dirija novamente em velocidade baixa. Retome a velocidade normal após dez minutos, se o medidor de temperatura não indicar condição de superaquecimento. Se houver recorrência de superaquecimento, procure uma Concessionária ou Oficina Autorizada Chevrolet.

Sangria do sistema de arrefecimento

O motor possui tampões de sangria que permitem a retirada de ar do sistema de arrefecimento. A sangria de ar deverá ser feita sempre que houver uma quantidade significativa de ar no sistema de arrefecimento, caso contrário o motor poderá superaquecer, procure uma Concessionária ou Oficina Autorizada Chevrolet.

Se for realmente necessário dirigir o veículo antes de efetuar a sangria de ar, verifique se o líquido de arrefecimento no radiador está no nível máximo. Isto envolve verificar e completar constantemente o nível. Reduza a carga do conjunto de tração, por exemplo, reduza a velocidade, não reboque cargas pesadas ou transporte cargas em excesso.

Ventilador do motor

Se não houver indício de vazamentos, verifique se o ventilador está funcionando. Seu veículo está equipado com ventilador elétrico. Se houver superaquecimento do motor, o ventilador deverá funcionar. O não funcionamento do ventilador significa necessidade de reparos. Desligue o motor.

Se não for possível identificar o problema, mas o nível do líquido de arrefecimento não estiver no máximo, complete o nível, veja como adicionar líquido de arrefecimento ao radiador, nesta Seção.

Dê partida ao motor quando o nível do líquido de arrefecimento estiver no ponto de abastecimento máximo. Se o sinal de advertência de superaquecimento continuar, procure uma Concessionária ou Oficina Autorizada Chevrolet.



Atenção! Os vapores e líquidos escaldantes provenientes do sistema de líquido de arrefecimento em ebulição podem explodir e causar queimaduras graves. Eles estão sob pressão, e se a tampa do radiador for aberta mesmo que parcialmente, os vapores poderão ser expelidos a alta velocidade. Nunca gire a tampa do radiador enquanto o motor e o sistema de arrefecimento estiverem quentes. Se houver necessidade de girar a tampa, espere o motor esfriar.



Superaquecimento com formação de vapor

⚠ Atenção!

- Os vapores gerados pelo superaquecimento do motor podem causar queimaduras graves, mesmo que você apenas abra o compartimento do motor. Mantenha-se distante do motor se notar a emissão de vapores.
- Desligue o motor, desocupe o veículo e espere que ele esfrie. Antes de abrir o compartimento do motor, aguarde até que não haja mais indícios de vapores ou líquido de arrefecimento.

- Se o veículo continuar em movimento enquanto o motor estiver superaquecido, os líquidos poderão vazar devido a alta pressão. Você e outras pessoas poderão ser gravemente queimadas. Desligue o motor superaquecido e aguarde até que o motor esfrie.

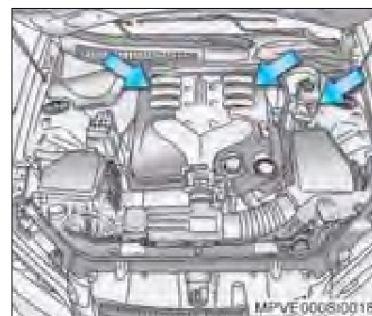

Serviços na parte elétrica

⚠ Atenção! A não observância desta recomendação poderá causar acidente grave. O perigo de acidente está nos seguintes pontos: bobinas de ignição, velas de ignição e terminal para auxílio de partida de emergência (setas). Se você usa marca-passo, não realize trabalhos no motor com este em funcionamento.

Assim, sempre que necessitar efetuar algum trabalho nesses sistemas, recorra a uma Concessionária ou Oficina Autorizada Chevrolet.

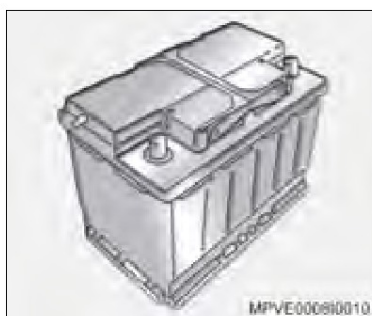

Bateria

Se o veículo não for utilizado por 30 dias ou mais, desconecte o cabo negativo da bateria para não descarregá-la.

⚠ Atenção! Este veículo exige uma bateria especificamente desenvolvida com um sistema de ventilação. Qualquer outra bateria padrão poderá causar a penetração de gases explosivos no compartimento traseiro ou na cabine dos passageiros.

- Não remova as capas da extremidade superior da bateria.
- A bateria fornecida no veículo é livre de manutenção e não exige inspeção ou abastecimento.
- O tubo de ventilação da bateria deverá ser instalado corretamente para garantir a descarga dos gases explosivos.

Substituição da bateria

A bateria está localizada do lado esquerdo do compartimento de carga. Remova a cobertura do acabamento lateral para ter acesso a bateria. Consulte "Especificações técnicas" na Seção 12, para as especificações corretas da bateria em caso de substituição.

⚠ Atenção!

- Acender fósforos próximo à bateria poderá fazer explodir os gases nela contidos. Use uma lanterna se precisar de mais iluminação no compartimento do motor.
- A bateria contém ácido que causa queimaduras. Não entre em contato com o ácido. Se houver contato acidental do ácido com os olhos ou a pele, lave a superfície com água em abundância e procure assistência médica imediatamente.
- Para minimizar o perigo de atingir os olhos, sempre que manipular baterias, utilize óculos de proteção.
- A GM não se responsabilizará por acidentes causados por negligência ou manipulação incorreta das baterias.



Reciclagem obrigatória da bateria

Devolva a bateria usada ao revendedor no ato da troca (resolução CONAMA 257/99 de 30/06/99):

- Todo consumidor/usuário final é obrigado a devolver a bateria usada a um ponto de venda. Não descarte-a no lixo.
- Os pontos de venda são obrigados a aceitar a devolução de sua bateria usada e a devolvê-la ao fabricante para reciclagem.

Atenção! Riscos do contato com a solução ácida e com o chumbo:

- Composição básica: chumbo, ácido sulfúrico diluído e plástico.
- A solução ácida e o chumbo contidos na bateria, se descartados na natureza de forma incorreta, poderão contaminar o solo, o subsolo e as águas, bem como causar riscos à saúde do ser humano.
- No caso de contato acidental com os olhos ou com a pele, lavar imediatamente com água corrente e procurar orientação médica.
- Ao transportar a bateria, mantenha a mesma sempre na posição horizontal para não ocorrer vazamento da solução ácida através do respiro.

Sistema de proteção contra descarga da bateria

Para economizar a carga da bateria foi projetado o dispositivo de proteção contra descarga da bateria no veículo. O dispositivo será ativado quando não houver alteração elétrica (nada tenha sido ligado ou desligado) durante uma hora após o desligamento da chave de ignição.

Neste momento, todas as luzes internas irão apagar: luz do teto, lâmpada de leitura, compartimento dos pés, chave de ignição, porta, porta-luvas e porta-malas. O sistema de luz é "despertado" por diversos fatores, por exemplo, abrir uma porta ou ligar a chave de ignição. Entretanto, se a luz do teto apagar após uma hora (ainda que deva permanecer acesa), o sistema não será "despertado" se a lâmpada da cabine for acesa. Para acender novamente a luz, gire a chave de ignição para 'ACC' (Acessórios) e a seguir 'OFF' (Desligado).

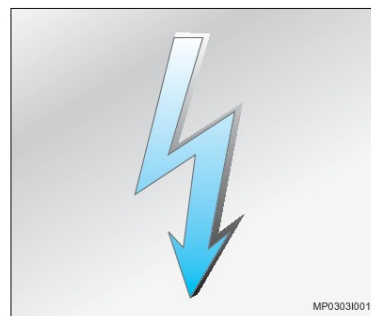

Prevenção e cuidados com os componentes eletrônicos

Para evitar avarias nos componentes eletrônicos da instalação elétrica, não se deve desligar a bateria com o motor funcionando.

Ao desligar a bateria, desligue primeiramente o cabo negativo e depois o cabo positivo. Tenha cuidado para não inverter a posição dos cabos.

Ao voltar a ligar, instale primeiro o cabo positivo e depois o negativo.

Partida com bateria descarregada

Nota

- Nunca ponha o motor em funcionamento utilizando um carregador de baterias. Isto danificará os componentes eletrônicos.
- Não se deve dar partida ao motor empurrando ou rebocando o veículo sob pena de danos na transmissão e catalisador.

Estes símbolos são encontrados na bateria original do seu veículo:

- Proteja os olhos, gases explosivos.
- Evite: fumar, faíscas, chamas.
- Mantenha fora do alcance das crianças.
- Cuidado: material explosivo.
- Corrosivo: ácido sulfúrico.
- Consulte.
- Cuidado: Chumbo (Pb).
- Reciclável.

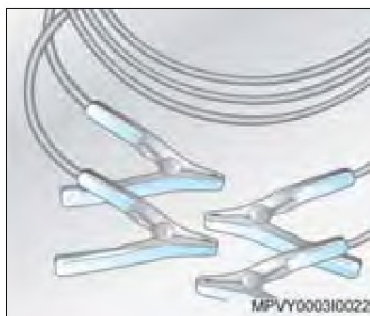

Partida do motor com cabos auxiliares

Com a ajuda de cabos auxiliares, o motor de um veículo com a bateria descarregada pode ser posto em movimento transferindo-se para ele energia da bateria de outro veículo. Isto deverá ser realizado com cuidado e obedecendo às instruções que a seguir se indicam.

Atenção! O não cumprimento destas instruções pode causar avarias no veículo e danos pessoais resultantes da explosão da bateria, bem como queima da instalação elétrica.

Execute as operações na seqüência indicada:

1. Verifique se a bateria auxiliar para a partida é da mesma voltagem que a bateria do veículo cujo motor deve ser acionado.
2. Durante esta operação de partida, não se aproxime da bateria.
3. Estando a bateria auxiliar instalada em outro veículo, não deixe os veículos encostarem um no outro.
4. Verifique se os cabos auxiliares não apresentam isolamentos soltos ou faltantes.
5. Não permita que os terminais dos cabos entrem em contato um com o outro ou com partes metálicas dos veículos.
6. Desligue a ignição e todos os circuitos elétricos que não necessitem permanecer ligados.

Nota

Se ligado, o rádio poderá ser seriamente danificado. Os reparos não serão cobertos pela garantia.

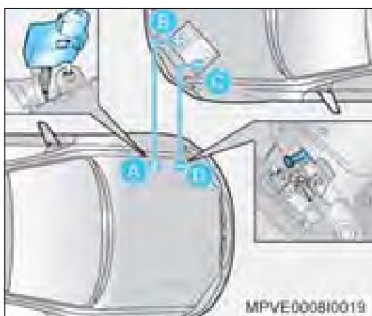

7. Ligue os cabos na seqüência indicada:
 - **+ com +:** pólo positivo de bateria auxiliar (B) com pólo positivo da bateria descarregada (A).
 - **- com massa:** pólo negativo da bateria auxiliar (C) com um ponto de massa do veículo (D).
8. Ligue o motor do veículo em que a bateria está carregada e mantenha o motor funcionando em marcha lenta durante no mínimo 4 minutos.
9. Ligue o motor do veículo em que a bateria está descarregada.
10. Acenda os faróis, ligue o desembaçador traseiro, condicionador de ar e rádio do veículo em que a bateria está descarregada.

Nota Acionar os acessórios elétricos irá aumentar a proteção dos sistemas elétricos do veículo.

11. Mantenha os veículos funcionando durante no mínimo 4 minutos ainda conectados para estabilização da voltagem da bateria.
12. Mantenha os motores funcionando para remover os cabos auxiliares da seguinte forma:
 - Primeiro o cabo auxiliar negativo (C e D).
 - Segundo o cabo auxiliar positivo (A e B).

Atenção! Certifique-se de reinstalar a capa de proteção vermelha no terminal positivo de partida com bateria auxiliar após remover os cabos auxiliares. Durante a remoção de cada terminal auxiliar, esteja atento para que não haja contato em qualquer outro componente metálico enquanto a extremidade oposta estiver conectada.

Atenção! Os ventiladores e outras peças móveis do motor podem causar ferimentos graves. Mantenha as mãos e roupas distantes de peças móveis quando o motor estiver em funcionamento.

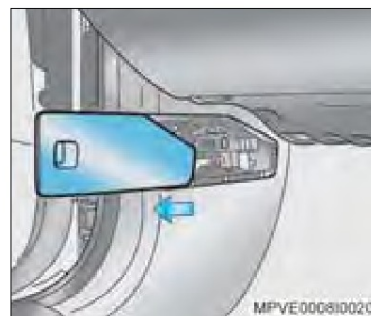

Fusíveis e relés

Caixa de fusíveis no interior do veículo

A caixa de fusíveis está localizada do lado esquerdo sob o painel de instrumentos, no painel da cobertura da coluna.

Para ter acesso aos fusíveis e relés, deslize a tampa para trás.

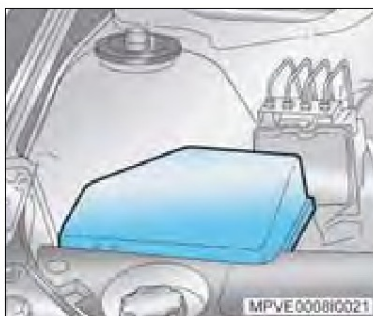

Caixa de fusíveis no compartimento do motor

A caixa de fusíveis e relés do compartimento do motor está localizada do lado direito atrás do farol. Para abri-la, pressione as duas travas de retenção e remova a tampa.

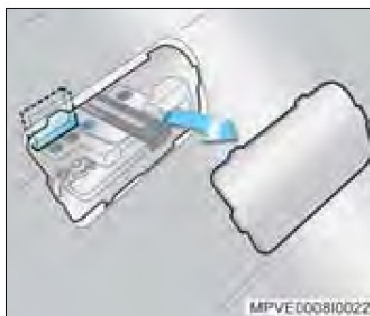

Caixa de fusíveis no compartimento de carga

A caixa de fusíveis e relés do compartimento de carga está localizada do lado direito no compartimento da bateria, fixada em um suporte. Para abri-la, pressione as duas travas de retenção e retire a tampa.

As tampas das caixas de fusíveis e relés possuem os diagramas indicativos das posições dos fusíveis e respectiva amperagem em etiquetas coladas em cada tampa.

Atenção! Antes de substituir um fusível, desligue o interruptor do respectivo circuito.

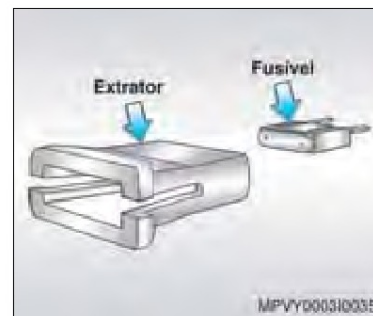

Substituição de fusíveis

Um fusível queimado é visualmente identificado pelo seu filamento interno partido.

O fusível só deve ser trocado após descoberta a causa da sua queima (sobrecarga, curto-circuito, etc.) e por outro original de igual capacidade.

Para facilitar a remoção e instalação do fusível, utilize o extrator localizado na caixa de fusíveis.

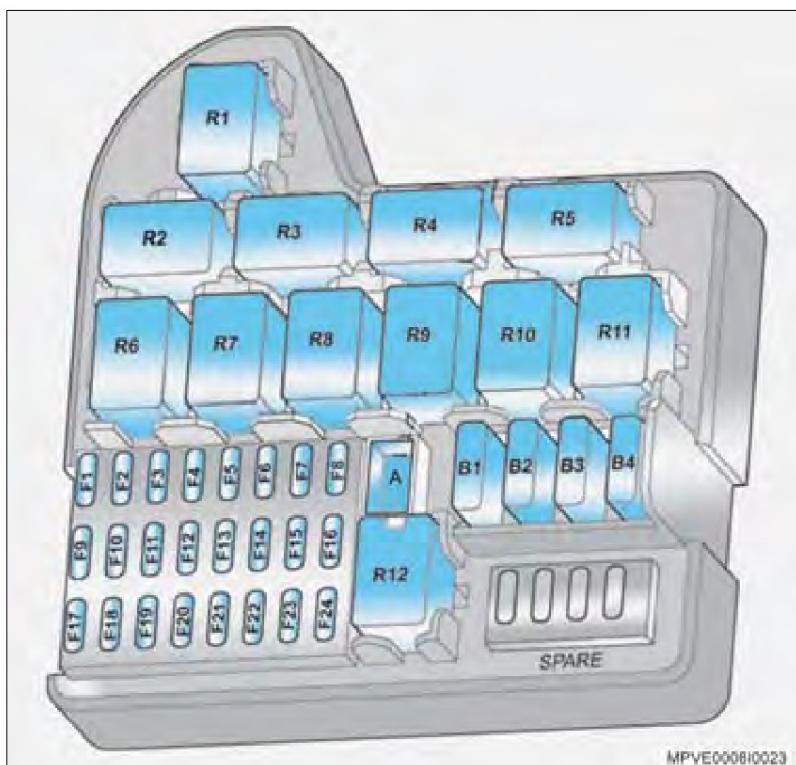
Caixa de fusíveis e relés do painel de instrumentos – capacidades (ampère) e circuitos elétricos protegidos

Posição	Ampère	Circuito
F1	10A	Air bag
F2	10A	Destrramento do porta-malas
F3	25A	Travas elétricas das portas
F4	15A	Luzes de leitura, luz do porta-luvas, luz do compartimento do console e luz do compartimento de cargas
F5	15A	Luzes de cortesia
F6	15A	Sinalizadores de direção LD
F7	10A	Painel de instrumentos
F8	15A	Sinalizadores de direção LE
F9	10A	BCM
F10	15A	Lâmpada de freio e sensor de estacionamento
F11	15A	Luz do cinzeiro dianteiro e traseiro

SEÇÃO 9

EM CASO DE EMERGÊNCIA

Posição	Ampère	Circuito
F12	2A	Interruptor de ignição
F13	20A	Acendedor de cigarros dianteiro e traseiro
F14	20A	Tomada de acessórios
F15	2A	Retrovisores externos
F16	10A	Trava da ignição
F17	–	Reserva
F18	–	Reserva
F19	–	Reserva
F20	–	Reserva
F21	–	Reserva
F22	–	Reserva
F23	2A	Iluminação do volante
F24	2A	Interruptor dos vidros dianteiros

Posição	Ampère	Circuito
A	–	Extrator de fusíveis
B1	–	Reserva
B2	20A	Vidros elétricos
B3	20A	Bancos elétricos
B4	–	Reserva
R1	–	Relé de alimentação dos acessórios RAP
R2	–	Relé de travamento das portas
R3	–	Relé de destrramento das portas dos passageiros
R4	–	Reserva
R5	–	Relé de destrramento do compartimento de cargas
R6	–	Relé de destrramento da porta do motorista
R7	–	Reserva
R8	–	Relé de alimentação dos acessórios
R9	–	Relé do ventilador
R10	–	Reserva

Posição	Ampère	Circuito
R11	–	Reserva
R12	–	Relé da bomba de combustível

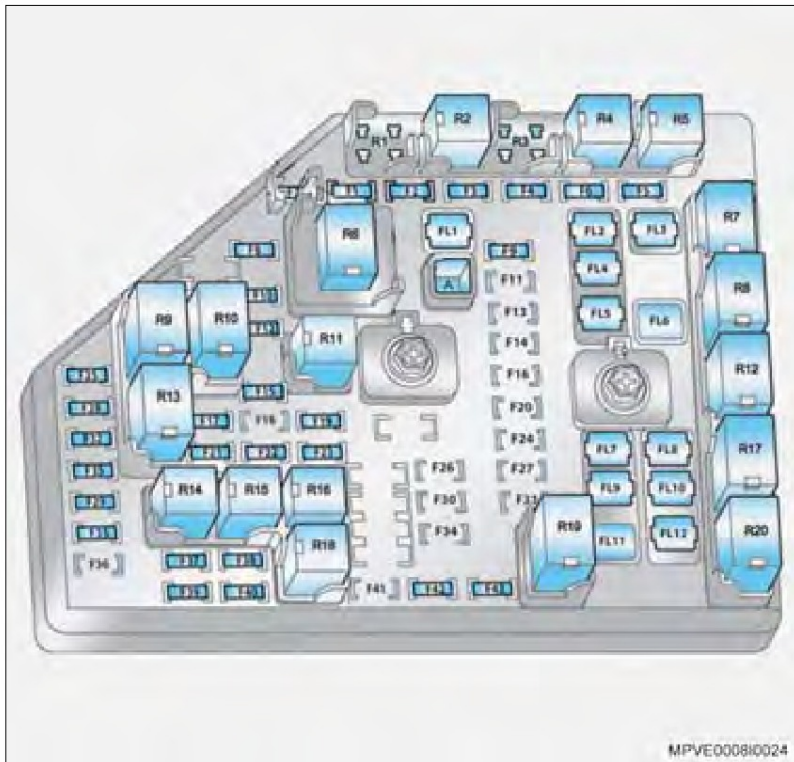

Caixa de fusíveis e relés do compartimento do motor – capacidades (ampère) e circuitos elétricos protegidos

Posição	Ampère	Circuito
FL1	50A	Principal da bateria 4
FL2	40A	Desembaçador do vidro traseiro
FL3	40A	Motor do ABS
FL4	50A	Principal da bateria 3
FL5	50A	Principal da bateria 1
FL6	–	Reserva
FL7	50A	Principal da bateria 2
FL8	40A	Motor de partida
FL9	40A	Motor da ventilação interna
FL10	30A	Ventilador 1 do radiador
FL11	–	Reserva
FL12	30A	Ventilador 2 do radiador
F1	10A	Módulo do ABS
F2	10A	Módulo de controle do condicionador de ar
F3	15A	Luz de ré
F4	15A	Farol de neblina

Posição	Ampère	Circuito
F5	25A	ABS
F6	–	Reserva
F7	–	Reserva
F8	15A	Buzina
F9	15A	Módulo de controle de estabilidade / módulo esportivo
F10	10A	Farol baixo LE
F11	–	Reserva
F12	10A	Farol baixo LD
F13	–	Reserva
F14	–	Reserva
F15	30A	Limpador do pára-brisa
F16	–	Reserva
F17	10A	Buzina do sistema antifurto
F18	–	Reserva
F19	10A	Farol alto LD
F20	–	Reserva
F21	21A	Lavador do pára-brisa
F22	–	Reserva
F23	10A	Farol alto LE

Posição	Ampère	Circuito
F24	–	Reserva
F25	15A	Bloqueio da ré
F26	–	Reserva
F27	–	Reserva
F28	15A	Embreagem do compressor do condicionador de ar
F29	20A	Bobinas de ignição e injetores de combustível 2,4,6
F30	–	Reserva
F31	–	Reserva
F32	15A	Sistema de arrefecimento
F33	15A	Sistema de emissões de combustível
F34	–	Reserva
F35	20A	Bobinas de ignição e injetores de combustível 1,3,5
F36	–	Reserva
F37	10A	Condicionador de ar
F38	10A	Controle de velocidade de cruzeiro
F39	10A	Ignição
F40	10A	"Air bag"

Posição	Ampère	Circuito
F41	–	Reserva
F42	10A	Lanternas LD
F43	10A	Lanternas LE
A	–	Extrator de fusíveis
R1	–	Reserva
R2	–	Relé do módulo do ABS
R3	–	Reserva
R4	–	Relé das luzes de ré
R5	–	Relé do farol de neblina
R6	–	Relé do farol baixo
R7	–	Reserva
R8	–	Relé do desembaçador do vidro traseiro
R9	–	Relé da 2ª velocidade do limpador do pára-brisa
R10	–	Relé da 1ª velocidade do limpador do pára-brisa
R11	–	Relé do farol alto
R12	–	Relé do motor de partida
R13	–	Relé do módulo ECM

Posição	Ampère	Circuito
R14	–	Relé principal da ignição
R15	–	Relé da bomba do lavador do pára-brisa
R16	–	Relé da buzina
R17	–	Relé da 1ª velocidade do sistema de arrefecimento do motor
R18	–	Relé das luzes das lanternas
R19	–	Relé da 2ª velocidade do sistema de arrefecimento do motor
R20	–	Relé da 3ª velocidade do sistema de arrefecimento do motor

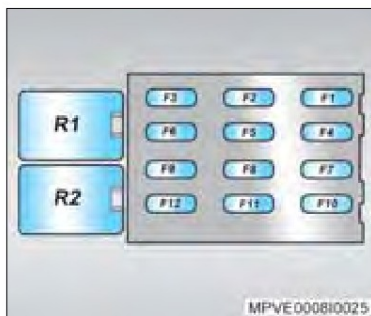

Caixa de fusíveis e relés do compartimento de carga – capacidades (ampère) e circuitos elétricos protegidos

Posição	Ampère	Circuito
F1	10A	Sistema de entretenimento do banco traseiro
F2	30A	Amplificador do som
F3	10A	Telefone
F4	15A	Rádio CD player
F5	–	Reserva
F6	20A	Auxiliar traseiro
F7	30A	Engate traseiro
F8	–	Reserva
F9	–	Reserva
F10	15A	ECM

Posição	Ampère	Circuito
F11	7,5A	Módulo de controle da carroçaria (BCM)
F12	20A	Bomba de combustível
R1	–	Reserva
R2	–	Reserva

Substituição das lâmpadas

Ao substituir uma lâmpada, desligue o interruptor do respectivo circuito.

Evite tocar no bulbo da lâmpada com as mãos. Suor ou gordura nos dedos causarão manchas que, ao evaporar, poderão embaçar a lente.

Lâmpadas que tenham sido inadvertidamente manchadas podem ser limpas com um pano que não solte fios, embebido em álcool.

As lâmpadas de substituição devem ter as mesmas características e capacidades da lâmpada avariada.

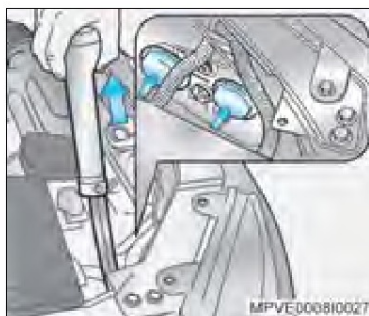

Substituição das lâmpadas dianteiras direita

Para o acesso às lâmpadas dianteiras do lado direito:

- Puxe o gargalo de abastecimento do reservatório do líquido de arrefecimento e deixe-o de lado.

Nota Coloque um tecido limpo na abertura do reservatório do líquido de arrefecimento após remover o gargalo de abastecimento para evitar que sujeira ou algum objeto caia no reservatório.

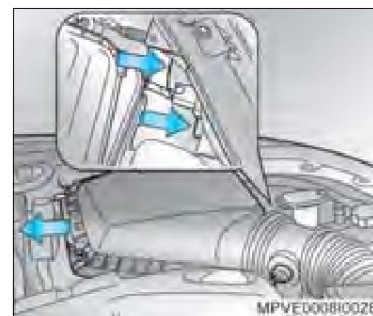

Substituição das lâmpadas dianteiras esquerda

Para o acesso às lâmpadas dianteiras do lado esquerdo:

- Solte as presilhas de fixação da tampa da caixa do filtro de ar e desloque-a para trás.

Nota Ao reinstalar a tampa da caixa de ar certifique-se de que o elemento do filtro e a tampa estejam assentados corretamente. Fixe a tampa com suas presilhas.

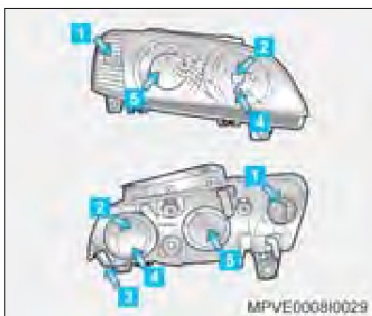

- 1 Lâmpada do sinalizador de direção
- 2 Lâmpada do farol alto
- 3 Conector do conjunto do farol
- 4 Lâmpada da lanterna
- 5 Lâmpada do farol baixo

Nota Se você preferir, esta operação poderá ser realizada em uma Concessionária ou Oficina Autorizada Chevrolet.

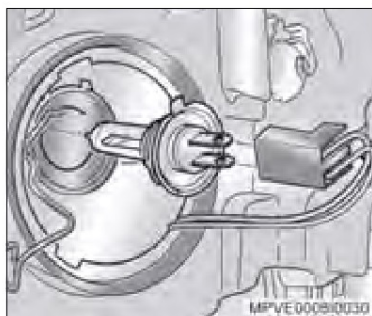

Lâmpada do farol baixo

1. Gire o guarda-pó externo no sentido anti-horário e remova-o.
2. Remova o conector do chicote elétrico da lâmpada.
3. Remova a mola de retenção da lâmpada e retire a lâmpada.
4. Instale a nova lâmpada e os componentes removidos na ordem inversa da remoção.

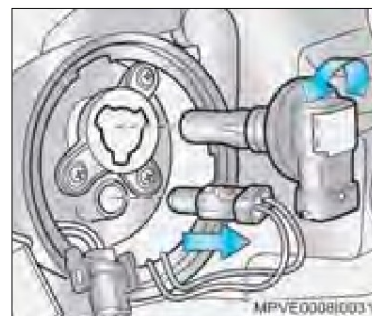

Lâmpada do farol alto/lanterna

1. Gire o guarda-pó externo no sentido anti-horário e remova-o.
2. Remova o conector do chicote elétrico da lâmpada.
3. Gire a lâmpada no sentido anti-horário e remova-a.

Nota As lingüetas posicionadoras localizadas na base da lâmpada permitem o encaixe da lâmpada no farol apenas em uma posição.

4. Remova o suporte da lâmpada da lanterna puxando-o.
5. Remova a lâmpada da lanterna, puxando-a do suporte.
6. Instale a nova lâmpada e os componentes removidos na ordem inversa da remoção.

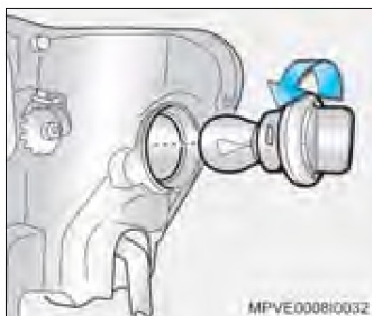

Lâmpada do sinalizador de direção

1. Pressione levemente o soquete e gire-o no sentido anti-horário para remover do suporte.
2. Introduza a lâmpada nova e instale o suporte da lâmpada, realizando a operação inversa da remoção.

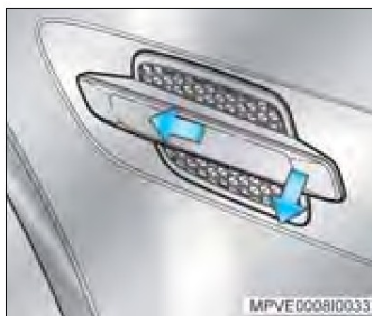

Sinalizador lateral de direção

1. Segure a extremidade traseira da lente, pressione para frente e puxe-a para fora da carroçaria do veículo.
2. Desconecte o soquete da lâmpada, girando-o no sentido anti-horário.
3. Puxe a lâmpada para removê-la do soquete.
4. Instale a nova lâmpada no soquete. O soquete da lâmpada encaixa somente em uma posição na carcaça da lente; gire-o até que haja o encaixe e o aperto seja possível.
5. Ao reinstalar a lâmpada, primeiramente posicione a extremidade dianteira da carcaça na carroçaria, antes de pressionar para o interior, a extremidade traseira.
6. Verifique o funcionamento das luzes.

Lanterna de freio elevada

Nota A luz de freio elevada é constituída de uma placa de circuito com LEDs, para a sua substituição é necessária a remoção do forro do teto e deverá ser realizada em uma Concessionária ou Oficina Autorizada Chevrolet.

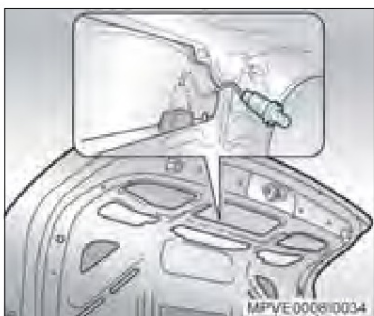
**Luz da placa de licença**

1. Abra o porta-malas.
2. Remova o suporte da lâmpada, do alojamento da lâmpada, girando o suporte no sentido anti-horário.
3. Puxe a lâmpada para fora do suporte da lâmpada.
4. Instale a lâmpada nova no suporte da lâmpada.
5. Instale o suporte da lâmpada na carcaça da lâmpada, girando o suporte no sentido horário.
6. Verifique o funcionamento da lâmpada.

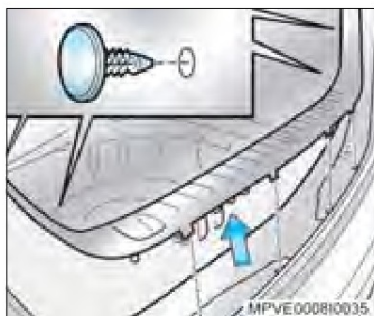
**Sinalizador de direção traseiro, luz de freio, luzes de lanternas traseiras e luz de ré**

1. Abra o porta-malas.
2. Levante a cobertura da roda reserva; fixe no suporte na tampa do porta-malas.
3. Usando uma chave de fenda de ponta plana, cuidadosamente alavanque os 4 pinos de retenção de fixação do acabamento plástico do porta-malas.
4. Puxe para cima o acabamento plástico do porta-malas, solte suas travas de retenção e remova-o.



5. Abaixe a cobertura da roda reserva.
6. Remova os pinos de fixação do revestimento do porta-malas, girando no sentido anti-horário e puxando ao mesmo tempo.
7. Desloque o revestimento do porta-malas para permitir o acesso à parte traseira das lanternas.

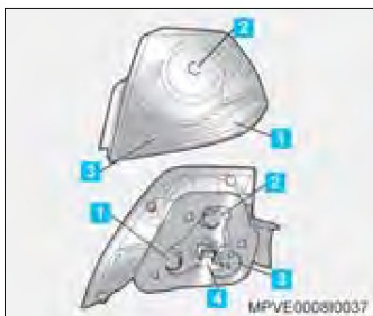

1. Lâmpada do sinalizador de direção traseiro.
2. Luz da lanterna traseira/freio.
3. Luz de ré.
4. Conector do chicote elétrico do conjunto da lanterna traseira.
8. Remova o respectivo soquete da lâmpada, girando-o no sentido anti-horário.
9. Remova a lâmpada do soquete, pressionando e girando no sentido anti-horário.
10. Introduza a lâmpada nova no soquete e reinstale o soquete no conjunto da lanterna traseira.
11. Verifique o funcionamento da lâmpada.
12. Monte o revestimento do porta-malas e o painel plástico, realizando a operação inversa da desmontagem.

Nota Se você preferir, esta operação poderá ser realizada em uma Concessionária ou Oficina Autorizada Chevrolet.

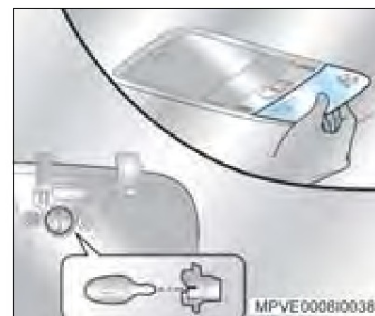
**Luzes de leitura interna dianteira**

1. Alavanque cuidadosamente para baixo a extremidade dianteira do console do teto, usando somente os dedos.
2. Pela parte traseira, remova o suporte da lâmpada do alojamento; gire o suporte no sentido anti-horário.
3. Puxe a lâmpada para fora do seu suporte.
4. Instale a nova lâmpada no suporte.
5. Instale o suporte da lâmpada na carcaça, girando-o no sentido horário.
6. Reinstale o console, encaixando as lingüetas da parte traseira do console, em seguida encaixe a parte dianteira até obter o travamento do console em seu alojamento.
7. Verifique o funcionamento da lâmpada.

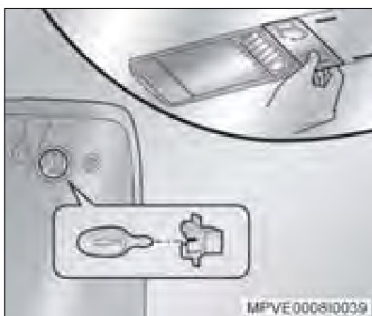

Luzes de leitura interna traseira

1. Puxe o conjunto das luzes pela borda direita ou esquerda cuidadosamente do console do teto, usando somente os dedos.
2. Pela parte traseira, remova o suporte da lâmpada do alojamento, girando o suporte no sentido anti-horário.
3. Puxe a lâmpada para fora do suporte da lâmpada.
4. Instale a nova lâmpada no suporte.
5. Instale o suporte da lâmpada na carcaça, girando o suporte no sentido horário.
6. Reinstale o conjunto das luzes em seu alojamento; observe o perfeito encaixe das travas de retenção.
7. Verifique o funcionamento da lâmpada.

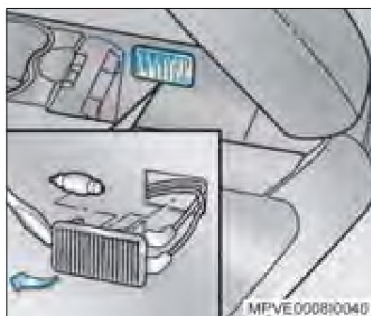

Luzes de iluminação do porta-luvas, do console, do porta-malas

1. Usando uma chave de fenda de ponta fina, force suavemente a carcaça da lente para desencaixá-la de seu alojamento.
2. Puxe para trás a lingüeta de fixação da lâmpada (extremidade contrária à fixação elétrica) e remova a lâmpada.
3. Para instalar a lâmpada nova, primeiramente puxe para trás a lingüeta. Após colocar a lâmpada, reinstale a fixação elétrica na cavidade e pressione para encaixar a carcaça da lente.

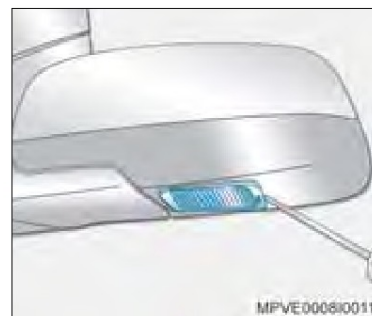

Luz de cortesia dos retrovisores externos

1. Usando uma chave de fenda de ponta fina, force suavemente a extremidade externa da carcaça da lente para desencaixá-la de seu alojamento.
2. Remova o suporte da lâmpada do alojamento, girando o suporte no sentido anti-horário.
3. Puxe a lâmpada para fora do suporte da lâmpada.
4. Instale a nova lâmpada no suporte.
5. Instale o suporte da lâmpada na carcaça, girando o suporte no sentido horário.
6. Reinstale a carcaça da lente no retrovisor, observando o encaixe da trava de retenção.

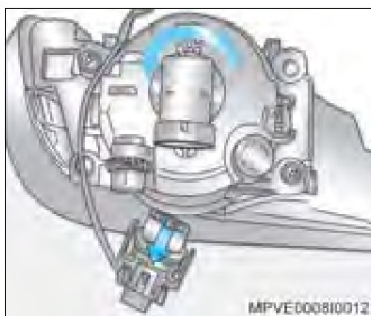

Lâmpadas do farol de neblina

1. Remova o conector do chicote elétrico da lâmpada.
2. Gire a lâmpada no sentido anti-horário e remova.



Nota As lingüetas posicionadas localizadas na base da lâmpada permitem o encaixe da lâmpada no farol apenas em uma posição.

Para instalar, repita a operação inversa da remoção.

Iluminação do painel de instrumentos

Estas lâmpadas deverão ser substituídas em uma Concessionária ou Oficina Autorizada Chevrolet.

Luzes da região dos pés

As luzes da região dos pés estão localizadas em soquetes fixados no painel inferior do painel de instrumentos onde se faz necessária a remoção destes painéis; para a substituição destas lâmpadas procure uma Concessionária ou Oficina Autorizada Chevrolet.

Lâmpadas indicadoras e de iluminação

Aplicação	Potência (W)
Compartimento do console	5
Farol alto H9	65
Farol baixo/alto H7	55
Farol de neblina H11	55
Lanterna de freio elevada	LED
Lanterna traseira/freio	21/5
Lanternas dianteiras	5
Luz de ré	21
Luzes de leitura interna dianteira	5
Luzes de leitura interna traseira	5
Luzes do compartimento dos pés	2,7
Porta-luvas	5
Porta-malas	10
Placa de licença	5
Sinalizador de direção traseiro PY	21
Sinalizador de direção dianteiro PY	21
Sinalizador lateral	5

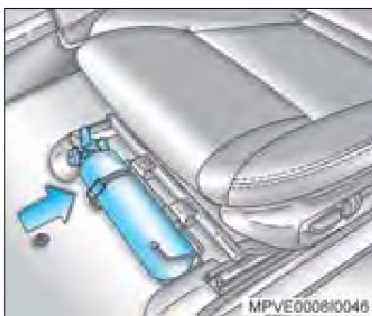

Extintor de incêndio

Para utilizar o extintor de incêndio:

1. Pare o veículo e desligue o motor imediatamente.
2. Abra a cobertura de proteção do extintor que se encontra em um suporte, sob o banco do motorista, solte a presilha (seta) e remova-o.
3. Acione o extintor conforme instruções do fabricante impressas no próprio extintor.

⚠ Atenção! A manutenção do extintor de incêndio é responsabilidade do proprietário, devendo ser executada impreterivelmente nos intervalos especificados pelo fabricante conforme instruções impressas no rótulo do equipamento. O proprietário deve verificar periodicamente o estado do extintor: se sua pressão interna ainda é indicada pela faixa verde do manômetro, se o lacre não está rompido ou se a validade do extintor não está expirada (note que a partir de 01/01/2005 com a introdução do pó ABC – que pode ser utilizado em materiais sólidos, líquidos inflamáveis e equipamentos elétricos energizados – a validade passou a ser de 5 anos da data de fabricação do equipamento).

Caso exista alguma irregularidade ou após o seu uso, o extintor deve ser substituído por um novo, fabricado conforme a legislação vigente.

SEÇÃO 10

CONFORTO E CONVENIÊNCIA

Omega, 07/07 10-1



Sistema de áudio

O sistema de áudio é composto por rádio AM/FM stereo, relógio e reproduzidor CD para seis discos, com controle remoto para rádio e CD, operado através de botões localizados no volante.

O rádio através do sistema de identificação personalizado proporciona duas diferentes memórias dos ajustes eletrônicos do rádio para as diferentes chaves de ignição. Consulte "Chave de identificação personalizada em sistema de travamento", na Seção 6.

Para o sistema de som, os seguintes ajustes são individualmente memorizados e se tornam específicos para uma chave em particular:

- Último nível do volume utilizado
- Último modo utilizado (AM, FM ou CD)
- FM1, FM2, AM – Teclas de pré-ajuste de memorização de emissoras.

- Ajustes de balance e equilíbrio dos alto-falantes.
- Sinal sonoro de confirmação.
- Ajustes do equalizador (estilos de som) e elevar os estilos de som (EQUALIZER BOOST).
- Ajustes de música e disco no modo CD.

Nota As emissoras armazenadas no modo de automemorização das emissoras serão comuns para ambas as chaves de identificação personalizadas. Consulte "Automemorização das emissoras (ASM)", nesta Seção.

Quando acessar as teclas de pré-ajuste de memorização das emissoras pela primeira vez, elas serão armazenadas para ambas as chaves de ignição personalizadas, quando estes ajustes forem alterados, eles se tornarão específicos para aquela chave de ignição com a velocidade do veículo.

O rádio possui um sistema que limita a quantidade de distorção do som.

As informações do sistema de áudio são apresentadas no visor central do painel de instrumentos.

O reproduzidor de CD possui também execução aleatória dos discos compactos e das músicas, simultaneamente.

Todas estas características do sistema de áudio serão explicadas em detalhes, nesta Seção.

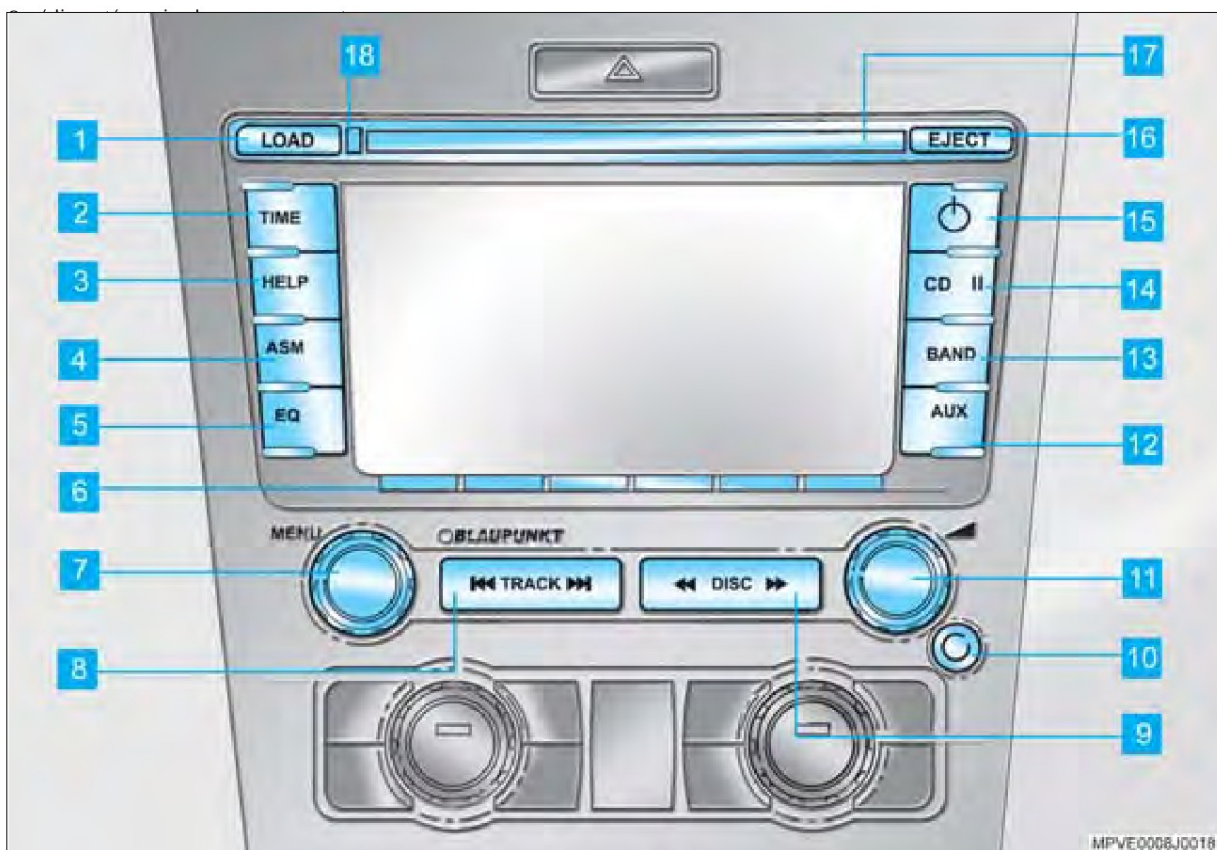

SEÇÃO 10

CONFORTO E CONVENIÊNCIA

Omega, 07/07 10-3

Rádio AM/FM stereo / relógio / reproduzidor DVD / CD para seis discos

- 1 Carregar CD
- 2 Relógio – ajuste / relógio – liga / desliga
- 3 Acessa o menu de ajuda
- 4 Armazenamento da memória automática de estações
- 5 Equalizador (estilos de som) – liga / desliga / ajuste
- 6 Teclas de função (as funções dependem do menu mostrado no visor)
- 7 Controle de seleção do menu
- 8 Rádio: Seleção automática de frequência
- 9 Rádio: Seleção manual de frequência
CD: Seleção de disco
- 10 Entrada para fonte AUX
- 11 Volume / Mudo – controle de volume / mudo
- 12 Acessar a fonte AUX (quando AUX estiver conectada)
Alternar entre fonte AUX dianteira e traseira
- 13 Seleção de faixa do rádio (FM1, FM2 e AM se ASM não estiver ativo)
- 14 CD: pausa a execução do CD
- 15 Botão liga / desliga
- 16 CD: Ejetar CD
- 17 Abertura para carregar / remover CD
- 18 Luz indicadora para carregar CD

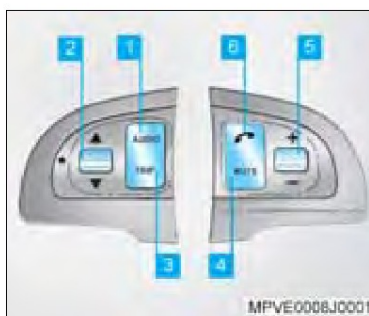

Controle remoto do rádio no volante

- 1 **Áudio**
 - Seleciona: FM1 → FM2 → AM → CD → AUX dianteiro → AUX traseiro

Nota

- As fontes AUX somente poderão ser selecionadas quando o dispositivo AUX estiver conectado.
- O modo CD somente poderá ser selecionado quando um CD estiver inserido.
- Quando ASM estiver ativo, somente poderão ser selecionadas as faixas de sintonia de rádio ASM.
- AUX traseiro somente disponível após habilitação no menu.

- 2 **Disco de rolagem**

- **Rádio:** Selecione a estação seguinte/anterior girando o disco de rolagem para cima/para baixo.
- **CD:** Selecione a faixa seguinte/anterior girando o disco de rolagem para cima/para baixo; pressione o disco de rolagem para selecionar o próximo CD.

- 3 **Trip**

- Altera o visor no conjunto do painel de instrumentos.

- 4 **MUTE**

- Reduz o volume.

- 5 **Disco de rolagem**

- **Volume:** aumenta / diminui girando o disco de rolagem para cima / para baixo.

- 6 **Sistema de telefonia móvel**

- Para atender a chamadas telefônicas do sistema *Bluetooth*.

⚠ Atenção!

- Não use produtos químicos ou solventes, para limpar a unidade do rádio e CD player uma vez que isto poderá causar danos ao visor ou em seus componentes eletrônicos, o que acarretará em perda da garantia.
- Introduza somente CDs na porta de CD (não introduza objetos estranhos) uma vez que isto poderá causar danos ao mecanismo do CD. A garantia será invalidada se objetos estranhos forem encontrados no rádio.
- Não introduza CDs contendo etiquetas. As etiquetas poderão soltar e danificar o mecanismo do CD.
- CDs excessivamente riscados ou sujos poderão não ser executados corretamente.
- Sob luz solar direta poderá ser difícil a leitura do visor do rádio.

Ajuste do relógio e calendário

Nota O relógio e o calendário podem ser ajustados quando o rádio estiver ligado ou desligado.

Ajuste do relógio

1. Pressione e mantenha pressionado o botão TIME durante mais de 2 segundos.
2. O visor irá apresentar o menu de opções de ajustes de data e hora.
3. Escolha a opção desejada girando o botão MENU, de modo que a opção fique realçada no visor.
4. Pressione o botão MENU na opção desejada e ajuste girando o botão de menu. Ao finalizar o ajuste, pressione o botão MENU.
5. Para sair do modo de ajuste, gire o botão MENU até a opção sair e pressione o botão MENU.

Sistema de áudio ligar ou desligar**Com a chave fora da ignição**

O rádio poderá ser ligado e desligado com a chave de ignição desligada, pressionando-se o botão Φ . O rádio irá funcionar durante aproximadamente 1 hora. Após este período o rádio será desligado, podendo ser ligado novamente pressionando o botão Φ .

Com a chave de ignição na posição acessórios ou ignição

O rádio pode ser ligado pressionando qualquer um dos botões Φ , CD, BAND ou AUDIO (no interruptor do volante).



Nota Se a chave de ignição estiver na posição desligada ou fora da ignição ao abrir a porta do motorista o rádio se ligará automaticamente. Ao colocar a chave de ignição na posição acessórios ou ignição, o rádio irá ligar nos ajustes estabelecidos anteriormente.

Chave de identificação personalizada

Este rádio inclui memórias com identidade personalizada, que permitem duas memórias diferentes de ajustes eletrônicos para chaves de ignição diferentes.

Para o sistema de áudio, os ajustes abaixo são memorizados individualmente pelo sistema da chave e serão exclusivos para a respectiva chave

- Rádio ligado ou desligado.
- Último nível de volume usado.
- Último modo usado (AM, FM ou CD).
- FM1, FM2, AM, FM ASM, AM ASM – ajustes de memória do rádio.
- Ajustes de tonalidades graves (*Bass*) e tonalidades agudas (*Treble*).
- Ajustes de balanço de alto-falante e fader (balanço dos alto-falantes dianteiros e traseiros).
- Dispositivos adicionais: volume variável conforme a velocidade, bipes, ajustes DDL, prioridade do visor e sensibilidade para busca de sintonia.
- Ajustes de equalizador e reforço (*Boost*).



Nota Ao acessar o veículo pela primeira vez, os pré-ajustes da memória do rádio serão gravados automaticamente para ambas as chaves com identidade personalizada. Se estes pré-ajustes forem alterados posteriormente, os ajustes passarão a ser específicos somente para aquela chave.

Ajustes do sistema de áudio**Volume**

Gire o botão de controle de volume no sentido horário para aumentar o volume, gire no sentido anti-horário para reduzir o volume, ou no disco de rolagem do lado direito do volante.

Memórias independentes de tonalidade

Este rádio é equipado com memórias independentes de tonalidade. As tonalidades graves e tonalidades agudas podem ser ajustadas independentemente para cada modo de áudio como AM, FM, CD. Após a gravação individual de todos os ajustes preferidos de tonalidade usando uma determinada chave de ignição, o mesmo procedimento poderá ser repetido com ajustes diferentes enquanto outra chave de ignição estiver sendo usada.

Tonalidades graves

Ligue o rádio e acesse o menu de "Opções", pressionando o botão de controle de menu, a opção AUDIO será realçada.

- Pressione o botão MENU novamente para acessar o menu de áudio.
- O item de menu "Tonalidades graves" (*BASS*) será realçado.
- Pressione o botão de controle de menu para acessar o ajuste de tonalidades graves.

- Gire o botão de controle de menu no sentido horário ou no sentido anti-horário para alterar o ajuste de tonalidades graves, as tonalidades graves poderão ser alteradas de -6 a +6 passando por 0 (STD).
- Para sair do menu, selecione a opção "Retornar" ou aguarde 8 segundos.

Tonalidades agudas

Ligue o rádio e acesse o menu de opções, pressionando o botão de controle de menu, a opção AUDIO será realçada.

- Pressione o botão novamente para acessar o menu de áudio.
- O item de menu "Tonalidades graves" (*Bass*) será realçado.
- Gire o botão de controle de menu no sentido horário para realçar "Tonalidades agudas".
- Pressione o botão de controle de menu para acessar o ajuste de tonalidades agudas.
- Gire o botão de controle de menu no sentido horário ou no sentido anti-horário para alterar o ajuste de tonalidades agudas. As tonalidades agudas poderão ser alteradas de -6 a +6 passando por 0 (STD).
- Para sair do Menu, selecione a opção "Retornar" ou aguarde 8 segundos.

Atenuador

Para alterar a recepção de áudio entre extremidade traseira ou dianteira:

- Ligue o rádio e acesse o menu de Opções pressionando o botão de controle de menu.
- Pressione o botão MENU novamente para acessar o menu de áudio.
- Realce o item de menu atenuador girando o botão de controle de menu no sentido horário.
- Pressione o botão de controle de menu para acessar o ajuste atenuador.
- Gire o botão de controle de menu no sentido horário ou no sentido anti-horário para alterar o ajuste atenuador. Os ajustes atenuador poderão ser alterados entre F6 (dianteiro) e T6 (traseiro) passando por 0 (STD).
- Para sair do Menu, selecione a opção "Retornar" ou aguarde 8 segundos.

Balanceamento

Para alternar a recepção de áudio entre lado direito e lado esquerdo:

- Ligue o rádio e acesse o menu de opções, pressionando o botão de controle de menu, a opção "AUDIO" será realçada. Pressione o botão MENU novamente para acessar "Balanço".
- Gire o botão de controle de menu no sentido horário para realçar "Balanço".
- Pressione o botão de controle de menu para acessar o ajuste de balanceamento.

- Gire o botão de controle de menu no sentido horário ou no sentido anti-horário para alterar o ajuste de balanceamento.
- Os ajustes de balanceamento poderão ser alterados entre E6 (esquerdo) e D6 (direito) passando por 0 (STD).
- Para sair do Menu, selecione a opção "Retornar" ou aguarde 8 segundos.

Equalizador

A unidade de áudio é equipada com cinco curvas de equalizador pré-programadas. Cada curva foi programada na fábrica para salientar um determinado estilo de música. Entretanto poderá ser usada em qualquer tipo. Para ativar e desativar esta função, ou para selecionar uma das cinco curvas, pressione o botão EQ uma ou mais vezes e escolha entre:

- Rock
- Pop
- Jazz
- Classic
- Vocal
- Desligado

Equalizador desligado

A função do equalizador pode ser desativada pressionando-se o botão EQ uma ou mais vezes até que a mensagem "EQ DESLIGADO" seja apresentada no visor. Também poderá ser desativada pressionando-se e mantendo-se pressionado o botão EQ durante mais de dois segundos.



Nota O equalizador também poderá ser ajustado através do item "Equalizador" no menu "AUDIO".

Reforço do equalizador

Enquanto qualquer estilo do equalizador (exemplo:, Rock, Pop, etc.) estiver sendo usado, a quantidade de reforço daquele estilo poderá ser alterada como segue:

- Ligue o rádio e acesse o menu de opções, pressionando o botão de controle de menu.
- Pressione o botão de controle de menu para acessar o menu de áudio novamente.
- Gire o botão de controle de menu no sentido horário realçando a opção AMPLIFICA EQ.
- Pressione o botão de controle de menu para acessar ajuste de AMPLIFICA EQ.
- Gire o botão de controle de menu no sentido horário ou no sentido anti-horário para alterar o ajuste de AMPLIFICA EQ.
- Os ajustes de AMPLIFICA EQ poderão ser alterados de -2 (mínimo) a +2 (máximo) através de STD.
- Para sair do menu, selecione a opção "Retornar" ou aguarde 8 segundos.



Nota Ajustes diferentes de AMPLIFICA EQ podem ser selecionados para cada uma das cinco curvas EQ.

Sonoridade

Sonoridade é uma opção que pode ser selecionada pelo usuário para realçar a resposta de tonalidades graves (e tonalidades agudas), poderá ser ativado se você julgar que o sistema de áudio precisa de mais tonalidades graves e agudas em baixos níveis de audição.

Para ativar:

- Ligue o rádio e acesse o menu de opções, pressionando o botão de controle de menu, a opção "AUDIO" será realçada.
- Pressione o botão de controle de menu para acessar o menu de áudio.
- Gire o botão de controle de menu no sentido horário para realçar a opção "Sonoridade".
- Pressione o botão de controle de menu para acessar ajuste de "Sonoridade".
- Gire o botão de controle de menu no sentido horário ou no sentido anti-horário para alterar ajuste de "Sonoridade".
- Para sair do menu, selecione a opção "Retornar" ou aguarde 8 segundos.

Seleção de faixa de sintonização do rádio

Pressione o botão BAND repetidamente para selecionar entre faixa AM e duas faixas FM (FM1 e FM2). A faixa selecionada será indicada no visor.

Se o modo ASM estiver ativo ("ASM" será apresentado no visor), uma faixa AM e uma faixa FM poderão ser selecionadas.

Para informações adicionais sobre o modo ASM, veja "Memória Automática de Estações", nesta Seção.

Sintonização manual

Pressione o botão ◀◀ ou ▶▶ para sintonizar a faixa de frequência seguinte ou anterior. A frequência será alterada em incrementos de 10 kHz para AM e 0,2 MHz para FM.

Sintonização de busca automática

Esta função procura estações de rádio automaticamente.

- Pressione o botão ▶▶ para selecionar automaticamente a estação de rádio na frequência seguinte mais alta.
- Pressione o botão ◀◀ para selecionar automaticamente a estação de rádio na frequência seguinte mais baixa.

Como acessar os modos de busca

- Ligue o rádio e acesse o menu de opções pressionando o botão de controle de menu, a opção "Audio" será realçada.
- Gire o botão de controle de menu no sentido horário para realçar PROCURAR SENS.
- Pressione o botão de controle de menu para acessar o ajuste de sensibilidade de realçar PROCURAR SENS.
- Gire o botão de controle de menu no sentido horário ou no sentido anti-horário para selecionar um dos ajustes "Local", "Remoto" ou "Automát".
- Para sair, pressione o botão de controle de menu ou aguarde 8 segundos.



Nota O rádio pode procurar estações distantes, ruidosas e fracas. É aconselhável optar pelo modo "Local" exceto se não for possível encontrar nenhuma estação.

Local

Quando o rádio estiver ajustado em "Local", o visor indicará BUSCA ESTAÇÕES LOCAL ao pressionar o botão ◀◀ ou ▶▶.

Remoto

Quando o rádio estiver ajustado em PROCURAR SENS DX, ao pressionar o botão ◀◀ ou ▶▶ o visor indicará "BUSCA TODAS AS ESTAÇÕES —".

Se estiver executando a função de "Busca" em uma área em que poucas ou nenhuma estação possa ser encontrada quando a função "Remoto" estiver ativada serão sintonizadas as estações mais fracas.

Automático

Quando o rádio estiver ajustado em PROCURAR SENS AUTOMAT, ao pressionar o botão ◀◀ ou ▶▶ o visor indicará BUSCA ESTAÇÕES LOCAL isto fará com que a sintonização de "BUSCA AUTOMÁTICA" pare somente nas estações em que o sinal estiver forte.



Nota As opções "Local/Remoto" não terão efeito quando o dispositivo de procura ASM estiver sendo usado.

Gravação de estações

O rádio é equipado com 30 estações pré-ajustadas

- 6 em FM1
- 6 em FM2
- 6 em AM
- 6 em FM ASM (Memória Automática de Estações – Estações FM)
- 6 em AM ASM (Memória Automática de Estações – Estações AM)

Gravação de estação de rádio em um pré-ajuste:

1. Selecione a faixa desejada de sintonia de rádio, AM, FM1 ou FM2 usando o botão BAND.
2. Sintonize a estação desejada conforme segue:
 - Sintonização de busca automática ou
 - Sintonização manual
3. Pressione e mantenha pressionada a tecla de função desejada 1 a 6 até que o número do ajuste desejado seja apresentado. O rádio irá emudecer durante um período curto e um bipe irá soar (se os bipes estiverem ligados. (Veja "Bipes de Confirmação", nesta Seção), indicando que a estação de rádio selecionada foi memorizada no ajuste. Se houver alguma estação memorizada anteriormente esta será substituída.
4. Repita o procedimento para gravar as demais teclas de função.
5. Repita o procedimento para as demais faixas de rádio AM, FM1, e FM2.

Acessar estações gravadas

Selecione uma faixa de sintonia de rádio, AM ou FM.

Pressione a tecla de função desejada 1 a 6 durante um período curto.

Para selecionar uma das estações gravadas na Memória Automática de Estações (ASM), selecione a faixa de sintonia de rádio AM ou FM, a seguir pressione o botão ASM durante um período curto. Agora pressione a tecla de função desejada.

Memória automática de estações (ASM)

Este dispositivo permite a gravação de estações adicionais de rádio, sendo 6 em AM e 6 em FM.

Isto é muito bom durante viagens longas, por exemplo, em férias, quando você poderá gravar as estações de rádio mais fortes sem conhecer a frequência. Isto não irá apagar as estações gravadas anteriormente para FM1, FM2 ou AM.

Uso da memória automática de estações

1. Selecione a faixa desejada de sintonia de rádio usando o botão BAND.
2. Pressione o botão ASM durante no mínimo dois segundos até que o som desapareça durante um período curto ou um bipe soe (se os bipes estiverem ligados, veja "Bipes de Confirmação", nesta Seção). A sintonização de procura será iniciada e a indicação de "ESTAÇÕES ENCONTRADAS" seguidas do número de estações gravadas será apresentada no visor. Isto depende do ajuste de sensibilidade de procura (veja "Seleção Local/Remoto", nesta Seção).

Após o término do processo ASM, as seis estações mais fortes encontradas na área serão gravadas. O rádio irá executar a estação gravada no pré-ajuste 1.

Após conduzir além do alcance das estações gravadas, você poderá repetir o processo para gravar novas estações mais fortes.

Para alternar entre as estações de rádio ASM e as estações de rádio normalmente gravadas (FM1, FM2 ou AM), pressione o botão ASM durante um período curto.

Sempre que você estiver usando as faixas AM ASM ou FM ASM, "ASM" também será indicado no visor.

Você também poderá gravar estações manualmente nos ajustes de estação ASM (veja "Sintonização Manual", nesta seção).

Recepção de rádio

Devido às variações de locais de recepção, os rádios de veículos apresentam limitações quanto ao desempenho que algumas vezes poderão dar a impressão de defeito do rádio. Para ajudá-lo a compreender melhor, indicamos abaixo como a recepção pode variar de um momento para outro e em determinadas condições.

AM e FM

Existem dois tipos de transmissão de rádio, AM (*Amplitude Modulada*), onde a amplitude de sinal varia para produzir o som e FM (*Frequência Modulada*) em que a frequência varia para produzir o som.

Alcance

As transmissões AM tendem a acompanhar a curvatura da terra e também refletir a partir das camadas mais altas da atmosfera, o que permite a recepção a longa distância, especialmente após o por do sol.

As transmissões FM consistem basicamente de "linha de visão" (semelhantes a sinais de TV) e são refletidas por prédios, montanhas, etc., mas não por camadas mais altas da atmosfera.

Interferência

A interferência é causada por distúrbios elétricos naturais ou gerados. Isto poderá afetar a amplitude do sinal sendo recebido, e portanto, a recepção AM é susceptível a interferência das linhas de força, luzes fluorescentes, sinais de néon, circuitos de controle de semáforos, cabos elétricos suspensos (trolleybus) e descargas elétricas (relâmpagos). Na recepção FM, estas variações de amplitude são filtradas, deixando um sinal relativamente limpo o que representa uma das maiores vantagens das transmissões FM.

Peculiaridades da recepção móvel FM

Não se deve esperar que um receptor FM móvel forneça continuamente a qualidade de recepção FM que você recebe em sua casa. Contrariamente à opinião geral, as transmissões FM não são livres de estática, e embora seu rádio inclua um circuito integrado de absorção de interferências eletrônicas, algumas vezes haverá um pouco de estática, especialmente nas áreas sem linha direta de visão para o transmissor.

Existem dois fenômenos que são característicos da recepção FM:

Oscilação: Uma vez que os sinais FM são refletidos em objetos sólidos, é possível que passem através de áreas de "sombra" causadas por prédios altos e/ou terreno montanhoso, o que efetivamente obstrui o sinal.

Como o veículo transita por áreas de sombra, o nível de sinal apresentará variações rápidas, criando uma interferência do tipo oscilação de sinal.

Distorção: A distorção poderá ocorrer quando o sinal direto do transmissor e o sinal refletido atingirem a antena ao mesmo tempo, e tanto pode um cancelar ou ampliar o outro, como o efeito fantasma em TV. Isto resultará em distorção intermitente do sinal, seja em movimento ou em distorção constante quando o veículo estiver parado, como em um semáforo ou em estacionamento. Se esta distorção ocorrer quando estacionado, movimentar o veículo um ou dois metros na maior parte das vezes será a solução.

Para reduzir os efeitos de interferência e/ou intensidade de fração do sinal, diversos dispositivos foram incluídos no rádio que funcionam automaticamente quando necessário.

Este rádio foi equipado com supressão de interferência de FM para redução da interferência de pulso.

- O *circuito supressão de interferência integrado* irá reduzir a separação FM stereo e a resposta das tonalidades agudas de sinal da estação de rádio deteriorar. Este efeito reduz a quantidade de assobio e ruídos de fundo que geralmente são ouvidos nos sinais FM mais fracos.
- *Circuito de detecção:* Se houver a recepção repetida de sinais *Detecção*, o circuito irá comutar o rádio para o modo *MONO* e reduzir levemente a resposta das *Tonalidades Agudas*. A recepção irá gradualmente retornar à *STEREO* com resposta total das *Tonalidades Agudas* quando as condições *Detecção* enfraquecerem.

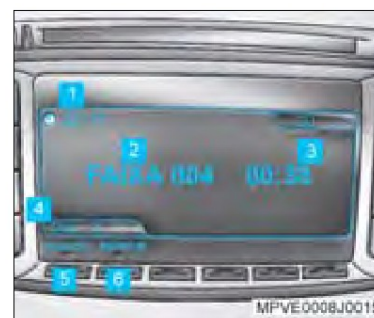

Visor de informações do CD

- 1 Hora
- 2 Número da faixa executada
- 3 Tempo de execução
- 4 Número do CD em execução
- 5 Executar faixa aleatoriamente
- 6 Repetir a faixa

Operação do CD Player

O CD player com MP3 comporta até seis CDs simultaneamente. É integrado no rádio, e os CDs são carregados através de uma porta única na face dianteira do rádio, após pressionar o botão "LOAD" (Veja "Carregar um CD", nesta Seção).

Nota O CD player MP3 foi projetado somente para CDs padrão de 12 cm. O uso de CDs incorretamente dimensionados (por exemplo 8 cm ou 3 pol.) poderá danificar o equipamento ou o disco, mesmo que seja usado um adaptador.

O CD player pode operar em diferentes modos, como descritos abaixo:

- Modo normal com número de faixa e duração da execução.
- Modo de informação de faixa com número de faixa, duração da execução, e nome da faixa. O nome da faixa somente poderá ser apresentado quando o dado apropriado for gravado no CD (texto de CD).
- Modo de informação de disco com número de faixa, duração da execução, e nome do CD. O nome do CD somente poderá ser apresentado quando os dados apropriados forem gravados no CD (texto de CD).
- Modo de informação de disco e faixa com nome da faixa e nome do CD. O nome da faixa e o nome do CD somente poderão ser apresentados quando os dados corretos estiverem gravados no CD (texto do CD).

Símbolos de CD display

O visor indicará **DISC** e os seis números que representam os seis locais de estocagem de CD no CD Player. Quando não houver disco no local de estocagem do CD será apresentado '-'.

Quando o CD for carregado, o número correspondente ao CD será apresentado para indicar que existe um CD instalado. Quando um CD estiver sendo executado, o número correspondente será apresentado na tela.

Carregar um CD

Para carregar um CD, pressione o botão "LOAD" (1) durante um período curto. Quando o dispositivo estiver pronto para aceitar o CD, a indicação "INSERIR DISCO" será apresentada.

A lâmpada indicadora de carga irá piscar na cor verde, e o bipe do rádio irá soar duas vezes (se houver bipes ativados). Introduza o CD, mantendo a superfície da etiqueta voltada para cima, na abertura de CDs até que o mecanismo puxe o CD para dentro e a execução seja iniciada. A função "CARREGANDO DISCO" poderá ser cancelada, pressionando-se o botão "EJECT" durante um período curto, desligando-se o rádio ou por cancelamento automático, se não houver introdução de disco no período de 10 segundos após a apresentação do texto "CARREGANDO DISCO".

Carregar todos os CDs

Uma função foi incluída para permitir carregar até seis CDs sem a necessidade de pressionar repetidamente o botão "LOAD".

Para acionar a função "Carregar Todos os Discos", pressione e mantenha pressionado o botão "LOAD" durante mais de 2 segundos até que um bipe soe (se a função bipe estiver ativada) e o visor indicará "Carr Todos os Discos". Um comando no visor, bipes e lâmpada indicadora de carga serão indicados quando for o momento para introduzir cada CD.

Esta função será cancelada automaticamente quando nenhum CD for introduzido durante 10 segundos, pressionando-se o botão "EJECT" durante um período curto, ou se o rádio for desligado.

Nota É possível introduzir e carregar CDs enquanto a chave de ignição estiver desligada. O rádio irá desligar após os CDs serem carregados.

Ejetar CD

Para remover um CD selecionado, pressione o botão "EJECT" durante um período curto. Quando o CD estiver pronto para remoção da porta de CD, a mensagem "EJETANDO DISCO" será apresentada. A lâmpada indicadora *EJECT* irá piscar e o bipe do rádio irá soar duas vezes (se a função bipe estiver ativa). Para ejetar um CD que não esteja sendo executado, pressione o botão "EJECT" durante um período curto seguido da tecla de função designada para o CD que você deseja ejetar dentro do período de 3 segundos.

A função "EJECT" poderá ser cancelada pressionando-se o botão "LOAD" durante um período curto ou desligando-se o rádio.



Nota Se não for removido no período de 10 segundos, um CD ejetado será recarregado automaticamente para proteção contra danos acidentais.

Ejetar todos os CDs

Todos os CD que estiverem no CD player poderão ser ejetados pressionando-se e mantendo pressionado o botão "EJECT" durante mais de 2 segundos até que a mensagem "EJETANDO TODOS DISCOS" apareça no visor e um bipe soe (se a função bipe estiver habilitada). Haverá indicação no visor, bipe e lâmpada indicadora EJECT quando for o momento para remoção de cada CD.

A função "EJETANDO TODOS DISCOS" poderá ser cancelada pressionando-se o botão "LOAD" durante um período curto ou se o rádio for desligado.



Nota É possível ejetar um ou mais CDs quando a chave de ignição estiver desligada, mas o rádio será desligado após a remoção dos CDs.

Execução de CDs

- Pressione o botão \oplus se o modo anterior era CD.
- Pressione o botão CD se o veículo estiver no modo *Acessórios* ou a ignição estiver ligada.
- Pressione o botão CD se o veículo estiver no modo *Acessórios* ou a ignição estiver desligada para ligar o rádio no modo CD.

Interrupção de um CD

- Pressione o botão "BAND" para interromper a execução de um CD e retornar ao modo "Rádio".
- Pressione o botão "AUX" para interromper a execução do CD e retornar ao modo AUX.
- Pressione o botão \oplus para desligar o CD *Player*.

Pausa de execução do CD

Pressione o botão CD II para pausa na execução do CD. A mensagem "PAUSED" será apresentada no visor. Pressione novamente para retomar a execução do CD.

Execução contínua de CD

Quando atingir o final da reprodução de um CD, o CD seguinte será automaticamente carregado e a execução será iniciada.

Se não houver CD disponível, o mesmo CD será executado novamente.

Seleção de disco

Quando mais de um disco for carregado no CD *player*, selecione um disco a ser executado, conforme segue:

- Pressione o botão DISC \gg para selecionar o disco seguinte.
- Pressione o botão DISC \ll para selecionar o disco anterior.

Seleção de faixa

- Pressione o botão \gg para passar à faixa seguinte do CD sendo executado, ou pressione repetidamente até que a faixa desejada seja alcançada.
- Pressione o botão \ll para retornar ao início da faixa que estiver sendo executada, ou pressione o repetidamente até que a faixa desejada seja alcançada.

Avanço/retrocesso rápido na faixa

Pressione e mantenha pressionado o botão \ll ou \gg para avançar ou retroceder rapidamente a faixa sendo executada.

CD aleatório

Você poderá selecionar a execução aleatória de modos diferentes:

- Faixa aleatória de CD.
 - Disco aleatório de CD.
 - CD aleatório no disco para CD/MP3.
 - Aleatório na pasta para CD/MP3.
1. Pressione a tecla de função ALEATO.
 2. Pressione uma das teclas de função "ALEATO FAIXA" ou "ALEATO DISCO". Para cancelar esta função, pressione novamente a tecla de função do modo aleatório.
Pressionar os botões \ll ou \gg durante o modo de execução aleatória, passará imediatamente à seleção aleatória seguinte ou anterior.

Memória do CD *player*

Sob vibração severa, o CD laser poderá não ser capaz de manter o foco extremamente preciso necessário para a leitura dos orifícios minúsculos na superfície do CD. Quando o foco laser for temporariamente perdido, os dados que forem lidos do CD também serão temporariamente interrompidos. O seu CD *player* é, portanto, equipado com uma memória de reserva que retém aproximadamente sete segundos de música que é usada para impedir a interrupção resultante de superfícies excessivamente irregulares. Se a vibração severa for mantida além de sete segundos, a memória de reserva poderá esvaziar e a execução será interrompida ou irá parar até que o mecanismo tenha tempo para recuperar o foco, ler o disco e reabastecer a memória de reserva. Esta situação deverá ocorrer muito raramente em condições normais de condução.

Execução de CDs (CD-R ou CD-RW)

É possível executar CD-R/RW neste rádio. Entretanto, conforme o tipo/condição do equipamento de gravação e o disco virgem usado, alguns CD-Rs poderão não ser executados com perfeição. Alguns CDs de cópia controlada poderão não ser executados com perfeição ou não executados.

Mensagem de erro do CD player

Em alguns casos, o CD player poderá apresentar problemas de execução, recarga ou ejeção de alguns CDs. Se isto acontecer, uma mensagem de erro poderá aparecer no visor, e o equipamento irá passar ao modo "RÁDIO" após apresentar a mensagem de erro durante vários segundos.

Operação do auxiliar

Esta unidade é equipada com soquete de entrada "AUX" na frente na unidade principal de áudio.

Você poderá conectar qualquer fonte de áudio apropriada ao soquete de entrada "AUX", ou MP3 player portátil. Existe também um conector de entrada "AUX" secundária na extremidade traseira da unidade de áudio para ser usado com DVD player. Este é chamado "AUXILIAR TRASEIRO" e poderá ser habilitado/desabilitado através do Menu. Você poderá selecionar a indicação de fonte DVD no rádio e áudio usando os alto-falantes do rádio.

Atenção!

A exibição de vídeo no visor do rádio será desligada enquanto o veículo estiver em movimento.

Modo auxiliar

Pressione o botão do modo "AUX". Quando uma fonte "AUX" for usada no "AUX" dianteiro e o dispositivo permanecer conectado na tomada será selecionado "AUX" dianteiro.

Se "AUX" traseiro for habilitado e não houver dispositivo conectado na tomada "AUX" dianteira, o rádio passará a DVD player. Se não houver dispositivo conectado na tomada "AUX" dianteira, a operação "AUX" será encerrada e a última fonte usada será usada novamente. Se você desabilitar "AUX" traseiro (veja "Habilitar/desabilitar "AUX" traseiro" neste capítulo) o rádio sempre passará a "AUX" dianteiro.

Para alternar entre "AUX" dianteiro e traseiro:

- Pressione o botão de modo "AUX" para alternar entre tomada de entrada "AUX" dianteiro (somente aplicável se o dispositivo estiver conectado) e "AUX" traseiro.

Habilitar/desabilitar entrada "AUX traseira"

Você poderá desabilitar a tomada de entrada "AUX" traseira como fonte de áudio.

1. Acesse o menu de "Opções", pressionando o botão de *Controle de Menu* com o rádio ligado.
2. Realce o item do menu "AUX Traseiro", girando o botão de *Controle de Menu* no sentido horário.
3. Pressione o botão de *Controle de Menu*.
4. Gire o botão de *Controle de Menu* para alternar entre ajuste *Ligado* ou *Desligado*.
5. Pressione o botão de *Controle de Menu* para confirmar o seu ajuste.
6. Para sair do *Menu*, selecione a opção "Retornar" ou aguarde 8 segundos.

**Nota**

A sensibilidade da tomada de entrada "AUX" será ajustada para adequar às fontes de áudio. Portanto, as fontes de áudio não terão volume muito alto. Para informações adicionais sobre DVD player, veja "Operação do DVD", nesta Seção.

Menu ajuda (Help)

O sistema de áudio possui o menu de ajuda (HELP) para facilitar a operação das respectivas funções.

Botão "Ajuda" (Help)

Você poderá acessar os textos de ajuda para cada botão do rádio.

1. Pressione o botão "HELP" para acessar o menu de ajuda.
2. Realce o item de menu "O QUE FAZ CADA BOTÃO", girando o botão de controle de menu no sentido horário.
3. Pressione o botão de controle de menu.
4. Pressione qualquer botão do rádio para apresentar o texto de ajuda.
5. Para retornar um item no menu, pressione novamente o botão "HELP".

Itens de ajuda

Você poderá acessar textos de ajuda para cada função do rádio.

1. Pressione o botão "HELP" para acessar o menu de ajuda.
2. Realce o item de menu "TÓPICOS DE AJUDA", girando o botão de controle de menu no sentido horário.
3. Pressione o botão de controle de menu.
4. Realce o item de menu "TÓPICOS DE AJUDA" desejado, girando o botão de controle de menu no sentido horário ou sentido anti-horário.

5. Para retornar um item no Menu, pressione novamente o botão "HELP". O texto será apresentado.

Limitador dinâmico de distorção (DDL)

O rádio é equipado com um sistema que limita a distorção do amplificador. Quando for acionado este dispositivo irá monitorar continuamente a qualidade do sinal para os alto-falantes. Quando a distorção do sinal exceder os limites pré-ajustados, o rádio irá limitar automaticamente ou reduzir o volume até que a distorção diminua. O sistema é dinâmico e portanto monitora o áudio constantemente para proporcionar o nível de volume selecionado sem distorção. Em alguns casos, a distorção poderá ser ouvida durante um período muito curto até que execute as etapas necessárias para limitá-la.

Ajuste:

1. Ligue o rádio.
2. Acesse o menu de "OPÇÕES", pressionando o botão de controle de menu.
3. Realce o item de menu "CONF AUDIO", girando o botão de controle de menu no sentido horário.
4. Pressione o botão de controle de menu.
5. O menu de áudio será apresentado com item de menu "DDL" realçados.
6. Pressione o botão de controle de menu.
7. Gire o botão de controle de menu para comutar entre "Desligado", "Curva 1", "Curva 2" e "Curva 3".

8. Pressione o botão de controle de menu para confirmar o ajuste.
9. Para sair do menu, selecione a opção "Retornar" ou aguarde 8 segundos.

**Nota**

A principal fonte de distorção em música são as tonalidades de baixa frequência causadas por tambores ou instrumentos grandes. As faixas com tonalidades muito graves poderão disparar o sistema de limitação de distorção que irá reduzir o volume para minimizar a distorção. O aumento no controle de graves ou "EQ BOOST" poderá também resultar em redução no nível de volume devido à ênfase nos graves. Se desejado o "DDL" poderá ser desativado nestes casos para que o rádio produza nível de volume mais alto, naturalmente a distorção também será maior.

Bipes de confirmação

Os bipes são usados para confirmar diversas ações do rádio, como memória de estação de rádio.

O rádio fará soar um bipe ao gravar estações de rádio, para introduzir ou para remover um CD do CD *player* ou para confirmar se as funções "LOAD" ou "EJECT" foram iniciada.

Somente CD: O rádio fará soar um bipe como comando para introdução ou remoção de CD do CD *Changer*.

OFF: Não haverá bipes.

Ligar ou desligar Bipes

1. Ligue o rádio.
2. Acesse o menu de "Opções" pressionando o botão de controle de menu.
3. Realce o item de menu "CONF. AUDIO", girando o botão de controle de menu no sentido horário.
4. Pressione o controle de menu.
5. Realce o item de menu "Bipes", girando o controle de menu no sentido horário.
6. Pressione o botão de controle de menu.
7. Gire o botão de controle de menu para direita ou esquerda para optar entre "Ligado", "só CD" ou "Desligado".
8. Pressione o botão de controle de menu para confirmar o ajuste.
9. Para sair do menu, selecione a opção "Retornar" ou aguarde 8 segundos.

Volume dependente da velocidade (SDV)

O sistema "SDV" ajusta o volume do rádio conforme a velocidade do veículo. Quando a velocidade do veículo aumentar, o volume do rádio também irá aumentar para compensar os ruídos durante a condução.

Você poderá selecionar a taxa de compensação entre 0 (*desligado*) e 5 (*compensação máxima*).

1. Ligue o rádio.
2. Acesse o menu de "Opções" pressionando o botão de controle de menu.
3. Realce o item de menu "CONF. AUDIO", girando o botão de controle de menu no sentido horário.
4. Pressione o botão de controle de menu.
5. Realce o item de menu "Vol Velocidade", girando o botão de controle de menu no sentido horário.
6. Pressione o botão de controle de menu.
7. Gire o botão de controle de menu para selecionar um dos cinco níveis de compensação ou desligar.
8. Pressione o botão de controle de menu para confirmar o ajuste.
9. Para sair do menu, selecione a opção "Retornar" ou aguarde 8 segundos.

Nota Este dispositivo nunca irá compensar totalmente os ruídos da condução. Outros fatores como superfície da pista, ruído de vento, vidros abertos, rotação do motor, etc., que poderão alterar o ruído interno para uma determinada velocidade de condução. Por esta razão, existem cinco níveis diferentes de compensação disponível para as condições ideais de condução.

Ajuste do visor do rádio

Você poderá ajustar o brilho do visor para adequar às suas necessidades. O brilho permite ajuste entre -5 e +5.

Ajuste:

1. Ligue o rádio.
2. Acesse o menu de "Opções" pressionando o botão de controle de menu.
3. Realce o item de menu "Visor", girando o botão de controle de menu no sentido horário.
4. Pressione o botão de controle de menu.
5. Gire o botão de controle de menu para a direita ou para esquerda para ajustar o nível desejado de intensidade.
6. Pressione o botão de controle de menu para confirmar o ajuste.
7. Para sair do menu, selecione a opção "Retornar" ou aguarde 8 segundos.

**Visor de informações do CD-MP3**

1. Hora
2. Número da pasta
3. Número da faixa executada
4. Número do CD em execução
5. Tempo de execução
6. Executar faixa aleatoriamente
7. Repetir a faixa
8. Modo de pesquisa de pasta
9. Modo de visualização do visor

Operação do CD-MP3

Para a operação de CD-MP3, são disponíveis os modos abaixo:

- Modo normal com número de pasta, número de faixa, e duração da execução.
- Modo de informação de pasta com número de pasta, número de faixa, e nome de pasta. O nome da pasta somente poderá ser apresentado quando os dados corretos forem gravados no CD.
- Modo de informação de artista com número de pasta, número de faixa, e nome de artista. O nome de artista somente poderá ser apresentado quando os dados apropriados forem gravados no CD.
- Modo de título de música com número de pasta, número de faixa, e nome de pasta.

Nota Existem limitações no número de subdiretórios que podem ser lidos. Nem todos os CDs MP3 são compatíveis.

Selecionar um dos modos de apresentação

Pressione a tecla de função (9) designada ao item de menu Modo de visualização do visor repetidamente até que o modo de indicação desejado seja indicado.

Nota Para apresentar o nome do artista e informação de título de música, esta informação deverá ser gravada no CD-MP3.

Seleção de faixa e pasta MP3

Para ouvir CD-MP3, você poderá selecionar diretórios (pastas) e faixas de um CD-MP3 para encontrar a faixa mais facilmente.

Para selecionar uma faixa na pasta que estiver sendo executada:

Seleção de pasta pode ser feita de dois modos:**Primeiro**

1. Pressione e mantenha pressionado o botão ►► DISC durante mais de 2 segundos para selecionar a pasta seguinte no CD-MP3.
2. Pressione e mantenha pressionado o botão ◀◀ DISC durante mais de 2 segundos para selecionar a pasta anterior.

Segundo

1. Pressione a tecla de função "MODO PESQUISA".
2. Gire o botão de *Controle de Menu* para selecionar a pasta desejada.
3. Pressione o botão de *Controle de Menu* para confirmar a pasta. A pasta selecionada será executada.
4. Para sair da função "MODO PESQUISA", pressione a tecla de função "SAIR".

Para selecionar uma faixa em uma pasta em execução:

1. Pressione a tecla de função "MODO PESQUISA".
2. Gire o botão MENU para selecionar a faixa desejada.
3. Pressione o botão MENU para confirmar, a faixa selecionada será executada.

**Nota**

Você pode mudar a faixa da pasta selecionada uma a uma pressionando o botão ◀◀ ou ►►.

Para selecionar uma faixa em uma pasta diferente:

1. Pressione a tecla de função "MODO DE PESQUISA". Os arquivos da pasta em execução serão apresentados, e a faixa executada será realçada.
2. Pressione o botão "Lista de Pastas". As pastas do CD serão apresentadas no visor.
3. Pressione o botão MENU. A lista de pastas no CD atual será apresentada.
4. Realce a pasta desejada, girando o botão de MENU.
5. Pressione o botão MENU, os arquivos na pasta selecionada serão apresentados.
6. Realce a faixa desejada, girando o botão MENU.
7. Pressione o botão MENU, a faixa selecionada será executada.
8. Para sair do modo de seleção, pressione a tecla de função SAIR.
9. Repetir CD.

Diferentes modos de repetição podem ser selecionados:

- Repetir Faixa
- Repetir Disco
- Repetir Pasta

1. Pressione a tecla de função "REPETIR".
2. Pressione uma das teclas de função "REPETIR FAIXA", "REPETIR DISCO" ou "REPETIR PASTA". Para cancelar esta função, pressione a tecla de função REPETIR novamente.

Notas sobre a operação do CD

Os ajustes de grave e agudo no modo CD, não afetarão os ajustes feitos em outros modos.

- Para um funcionamento livre de problemas, assegure-se de que não sejam inseridos objetos estranhos na abertura para inserir o CD, visto que qualquer dano não será coberto em garantia.
- Não insira ou force ao mesmo tempo dois discos compactos (CD) pela abertura. Eles irão travar o mecanismo e não vão tocar, e qualquer dano não será coberto em garantia.
- Como todos os reprodutores de CD, o aparelho não funcionará no modo CD se a temperatura do ar estiver superior a 55°C, caso contrário poderão ocorrer danos permanentes ao laser.

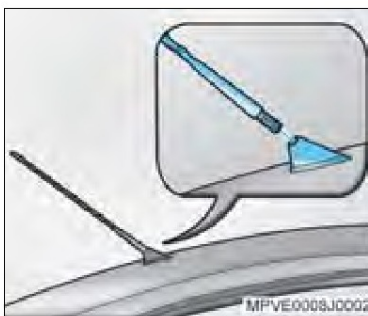
**Antena do rádio**

A antena do rádio está localizada na parte traseira do teto. Para removê-la, gire-a no sentido anti-horário.

Para instalar a antena, gire-a no sentido horário.

**Nota**

Usar o lava-rápido automático com a antena instalada, poderá resultar em danos à antena ou ao painel do teto. Remova a antena antes de usar o lava-rápido.

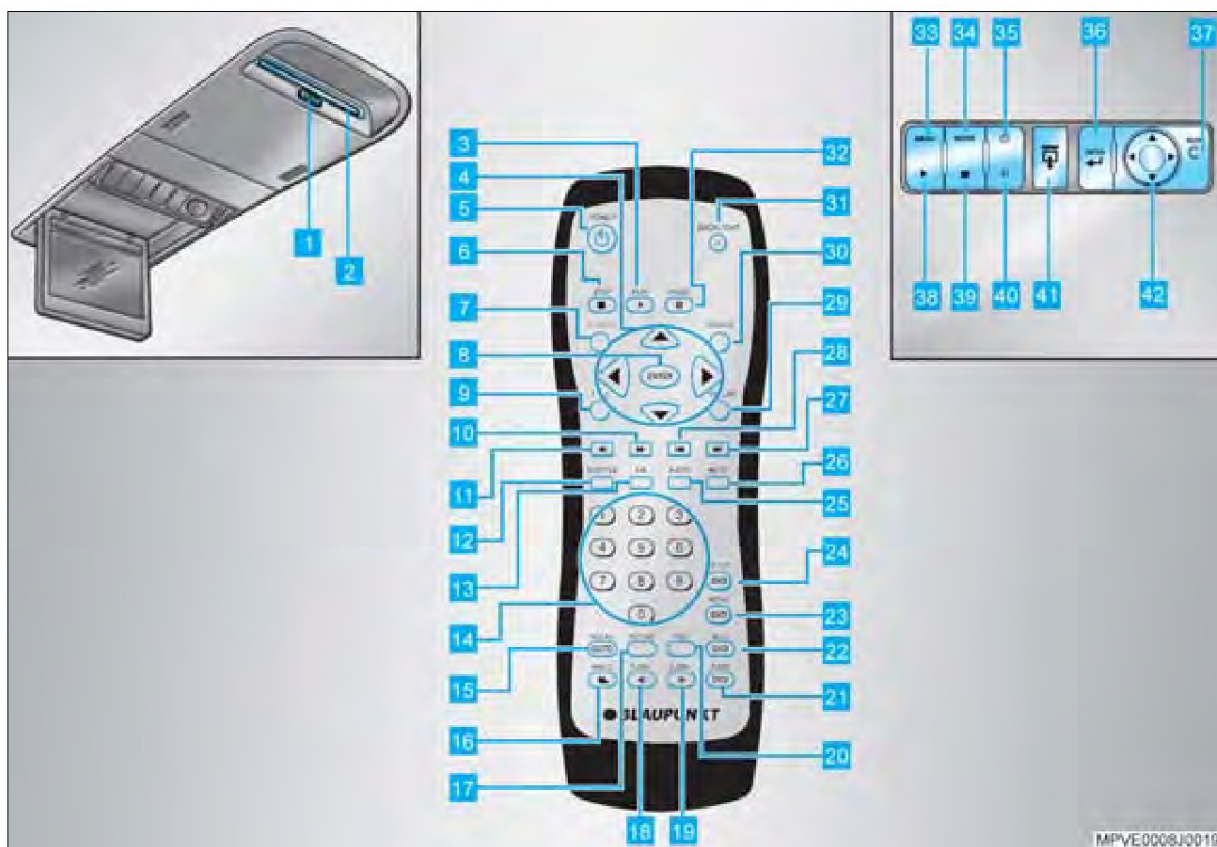

SEÇÃO 10

CONFORTO E CONVENIÊNCIA

Omega, 07/07 10-21

Controles do DVD no console do teto

- 1** Eject para remover DVD/CD
- 2** Abertura para inserir ou remover DVD/CD
- 33** Para acessar o menu do DVD
- 34** Seleciona DVD/AUX Source
- 35** Ligar e desligar
- 36** Enter confirma opções
- 37** Soquete de entrada AUX
- 38** Inicia a reprodução do DVD/CD
- 39** Parar a reprodução de DVD/CD
- 40** Pausa a reprodução de DVD/CD
- 41** Destravar o visor
- 42** Seleciona funções do menu e avança ou retrocede um DVD/CD em execução

Controles do DVD no controle remoto

- 3** Inicia a reprodução do DVD
- 4** Menu de navegação
- 5** Ligar e desligar
- 6** Parar a reprodução de DVD/CD
- 7** Menu do visor...
- 8** Menu entra/seleciona...
- 9** Menu de título do DVD
- 10** Avanço rápido...
- 11** Retrocesso rápido...
- 12** Seleção de subtítulo do DVD
- 13** A-B repete/seleciona...
- 14** Teclado numérico
- 15** Ir para
- 16** Seleção de ângulo DVD...
- 17** Repetir...
- 18** Retrocesso lento...
- 19** Avanço lento...
- 20** Liga/desliga VCD PBC
- 21** Seleção de zoom
- 22** Informação DVD
- 23** Menu principal do DVD
- 24** Nenhuma função associada

- 25** Seleção de áudio
- 26** Mudo
- 27** Próxima faixa/capítulo
- 28** Faixa/capítulo anterior
- 29** Menu de retorno
- 30** Seleção de fonte DVD/AUX
- 31** Luzes do DVD
- 32** Pausa

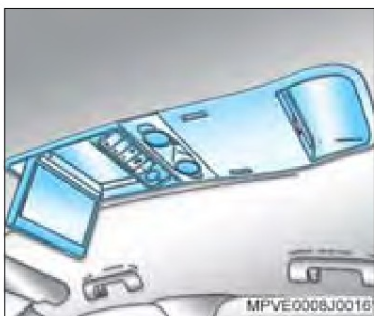

Sistema de entretenimento no banco traseiro (DVD)

O DVD *player* está localizado no console do teto acima do banco traseiro. O sistema permite a execução de DVDs que podem ser assistidos na tela de vídeo. O DVD *player* pode ser controlado através de botões localizados no console do teto ou através de botões do controle remoto.

⚠ Atenção!

- O DVD *player* é para ser assistido somente pelos passageiros do banco traseiro. O motorista não poderá assistir a tela de vídeo com segurança enquanto estiver dirigindo e não deverá fazê-lo.
- O uso prolongado do sistema DVD enquanto o motor estiver desligado, poderá ocasionar a descarga da bateria do veículo e impedir a partida do motor.

Tipos de discos executáveis

- DVD vídeo, DVD-R/RW
- Vídeo CD (VCD)
- SVCD
- CD-DA, CD-R, CD-RW (a execução não pode ser garantida devido às características dos discos ou condição de gravação)
- MP3
- JPEG

📄 Nota

- O número máximo de pastas (MP3 e JPEG) por disco é 1.000. O número máximo de pastas é 99 e o número máximo de sub-pastas é 10. Se estes números forem excedidos não haverá execução de MP3 ou JPEG.
- O DVD *player* somente irá executar DVDs com código de zona/região correta no país em que o veículo for comercializado.
- O código zona/região de DVD está impresso na embalagem da maioria dos DVDs.

Região de DVD, Código (Zona)	Zona/Região
1	Estados Unidos, Canadá
2	Japão, Europa, África do Sul e Oriente Médio (inclusive Egito)
3	Sudeste da Ásia e Leste da Ásia (inclusive Hong Kong)
4	Austrália, Nova Zelândia, Ilhas do Pacífico, América Central, México, América do Sul, e Caribe
5	Europa Oriental (antiga União Soviética), Índia sub-continental, África, Coréia do Norte e Mongólia
6	China

Tela de vídeo

A tela de vídeo está localizada no DVD *player* no console do teto, e inclui receptor e transmissor infra-vermelho para a utilização do controle remoto e fones de ouvido sem fio.

Para abaixar a tela de vídeo no console do teto, pressione o botão  para destravar, a seguir puxe-a totalmente para baixo. Para fechar a tela, levante-a totalmente até travar.

📄 Nota

- Evite tocar diretamente a tela de vídeo, para evitar danos à mesma. Para limpar a tela de vídeo, use tecido macio úmido em água.
- Não introduza CDs ou DVDs contendo etiquetas. As etiquetas poderão soltar e danificar o mecanismo.
- Não introduza qualquer outro objeto que não seja CDs ou DVDs no DVD *player*.
- A execução de CDs ou DVDs excessivamente riscados ou sujos poderá danificar o sistema.

Para carregar um disco no DVD

Para carregar um disco no DVD *player*, introduza-o lentamente mantendo a etiqueta voltada para cima, na abertura para carregar/remover DVD.

Ejetar um disco

Para remover um disco do DVD *player*, pressione o botão EJECT.

📄 Nota

Se um disco for ejetado, mas não removido, o DVD *player* irá recarregar o disco após 10 a 15 segundos. O disco será mantido no DVD *player* como proteção contra danos acidentais. O sistema não irá reiniciar a execução automaticamente se estiver no modo "Auxiliar".

Controle remoto do DVD

Para usar o controle remoto do DVD, direcione-o para a "Tela de Vídeo" e pressione o botão desejado.

A luz solar direta ou intensidade excessiva de luz poderá afetar a capacidade do sistema DVD para recepção de sinais do controle remoto do DVD. Se houver dúvida sobre o funcionamento correto do controle remoto do DVD, poderá ser necessário substituir as baterias. A obstrução da linha de visão por objetos também poderão afetar o funcionamento do controle remoto do DVD.

Para iluminar todos os botões no controle remoto do DVD, pressione o botão ☼ no controle. A iluminação do botão irá apagar automaticamente após um período curto.

Substituição da bateria do controle remoto

Para trocar as baterias do controle remoto do DVD, proceda conforme segue:

1. Remova a tampa do compartimento da bateria localizada na parte traseira do controle remoto do DVD.
2. Substitua as duas baterias AAA no compartimento. Certifique-se de instalar corretamente.
3. Feche firmemente a tampa da bateria.

Nota Não mantenha o controle remoto do DVD ao calor ou luz solar direta. Isto poderá danificar o controle remoto do DVD o que não será coberto pela garantia do seu veículo. Se for necessário guardar o controle remoto do DVD durante um período longo, remova as baterias e mantenha-as em um local fresco e seco.

Para ligar ou desligar o DVD

Para ligar o DVD pressionando o botão Φ no controle do console do teto ou o botão Φ no controle remoto do DVD.

A tela sempre irá desligar quando a ignição e o rádio forem desligados, e deverá ser acionada novamente para retomar a operação.

Ouvir o áudio de DVD através dos alto-falantes

1. Ligue o rádio, pressionando o botão Φ .
2. Selecione o modo DVD, pressionando o botão "AUX" no rádio ou pressionando o botão de áudio TRIP no controle remoto do volante de direção até que o modo DVD seja selecionado.

Nota

- O auxiliar traseiro deverá ser habilitado no sistema do menu do rádio para permitir a audição do DVD através dos alto-falantes. Consulte "Habilitar/Desabilitar entrada "AUX" traseira, nesta Seção.
- Estando o sistema de áudio do DVD sendo transmitido nos alto-falantes através do "AUX", o vídeo também será transmitido no visor do rádio desde que o veículo esteja parado. Ao mover o veículo, automaticamente o vídeo será reproduzido somente no visor do banco traseiro e o áudio nos alto-falantes.

**Fones de ouvido**

Para usar os fones de ouvido infra-vermelhos, ligue o botão **A** no fone.

O indicador vermelho **B** irá acender. Ajuste o volume para um nível adequado usando o controle de volume **D** no fone.

Ao usar os fones de ouvido mantenha o indicador vermelho **B** voltado para trás ou o desempenho poderá ser afetado.

Ao ligar o DVD, o sinal infra-vermelho do fone de ouvido será transmitido automaticamente.

Nota A luz solar direta, a luz muito intensa ou a carga baixa da bateria poderá afetar o desempenho. A obstrução por objetos na linha de visão entre a tela e os fones de ouvido também poderão afetar o desempenho. Se não houver recepção de sinal durante aproximadamente 20 segundos, os fones de ouvido irão desligar automaticamente. Se o indicador não acender ou houver má qualidade de áudio, poderá ser necessário substituir as baterias.

Substituição da bateria do fone de ouvido

Para trocar as baterias do fone de ouvido, proceda conforme segue:

1. Remova a tampa **C** do compartimento da bateria, localizada na parte traseira do fone.
2. Substitua as duas baterias AAA no compartimento. Certifique-se de instalar corretamente.
3. Feche firmemente a tampa da bateria.

Nota Não mantenha o fone de ouvido ao calor ou luz solar direta. Isto poderá danificar o fone o que não será coberto pela garantia do seu veículo. Se for necessário guardar o fone durante um período longo, remova as baterias e mantenha-as em um local fresco e seco.

Executar um DVD



Pressione o botão \blacktriangleright nos controles do DVD player ou o botão \blacktriangleright no controle remoto para iniciar a execução do DVD.



Nota Alguns DVDs não permitem avançar rapidamente ou saltar os dizeres sobre direitos autorais ou introduções. Alguns DVDs irão iniciar a execução após completar as visualizações. Se o DVD não iniciar a execução no título principal, veja as instruções da tela, uma vez que o DVD poderá estar apresentando o seu menu principal de título.

Interromper a execução de DVD



Para interromper a execução do DVD, pressione e solte o botão  no controle remoto do DVD, ou o botão no console do DVD *player*.



Retomar a execução

Pressione o botão  no controle do console ou o botão  no controle remoto do DVD para iniciar a execução do DVD.

Desde que o disco DVD não seja ejetado e o botão  no controle remoto do DVD não tenha sido pressionado duas vezes, a execução será reiniciada a partir do ponto em que foi interrompido. Se o disco tiver sido ejetado, ou se o botão  tiver sido pressionado duas vezes, a execução será reiniciada no início.

Pausa

Para uma pausa no DVD durante a execução, pressione o botão  no console ou o botão  no controle remoto do DVD.

Para continuar a execução DVD, pressione o botão  novamente no console ou o botão  no controle remoto do DVD.

Seleção de capítulo/faixa/duração

Enquanto um CD de áudio consiste de “faixas” e um disco VCD consiste de “Capítulos”, um DVD consiste de “Títulos”. Cada título poderá ser subdividido em “capítulos”.

Você poderá selecionar um capítulo ou tempo desejado em um DVD conforme segue:

Pressionando o botão **GOTO** no controle remoto do DVD, uma vez para seleção de capítulo/faixa – seleção. Pressione o botão **GOTO** novamente para selecionar tempo. A “Tela de Vídeo” irá apresentar o modo de seleção correspondente.

Durante a seleção de capítulo/faixa, use o teclado numérico no controle remoto para acessar o número desejado de capítulo/faixa e confirme pressionando o botão **ENTER** no controle remoto do DVD.





Durante a seleção de tempo, use o teclado numérico no controle remoto do DVD para acessar o tempo desejado e confirme pressionando o botão **ENTER** no controle remoto do DVD.



 **Nota**

- Para zerar número, pressione o botão **GOTO** no controle remoto do DVD uma vez.
- Se o número da *faixa/capítulo* ou tempo fixados excederem o limite do disco, um símbolo inválido será apresentado na *Tela de Vídeo*. A seleção não será executada.
- Para CD/VCDs há somente as funções de seleção de tempo quando o botão **GOTO** for pressionado no controle remoto do DVD. Pressione o teclado numérico no controle remoto do DVD para passar à seleção desejada de *capítulo/faixa*.

Anterior/seguinte







Para saltar ao capítulo/faixa seguinte:

- Pressione o botão  (*Anterior*) Faixa/Capítulo ou botão  (*Seguinte*) no controle remoto do DVD.
- Pressione o botão  (*Anterior*) Faixa/Capítulo ou botão  (*Seguinte*) no console do DVD ou no controle remoto.

 **Nota** Pressionar o botão (*Seguinte*)  na última faixa/capítulo do disco fará interromper a execução do DVD, e retornar ao menu do DVD.







Avanço/retrocesso rápido

Para retornar ou avançar rapidamente no capítulo sendo executado:

- Pressione o botão  ou o botão  no controle remoto do DVD.
- Pressione o botão  ou o botão  no controle do DVD. Pressionar os mesmos botões novamente fará aumentar a velocidade na seqüência 2X > 4X > 8X > 16X > retornar à velocidade normal. Para retomar a execução em velocidade normal, pressione o mesmo botão repetidamente até que a velocidade de execução retorne ao normal, ou pressione o botão  no console do DVD ou o botão  no controle remoto do DVD.

 **Nota** Após o avanço rápido até o final do capítulo sendo executado, o capítulo seguinte será executado em velocidade normal. Após o retrocesso rápido ao início do capítulo sendo executado, o capítulo será executado em velocidade normal.

Avanço/retrocesso lento

Para retornar ou avançar lentamente no capítulo sendo executado, pressione o botão  ou botão  no controle remoto do DVD. Pressionar o mesmo botão novamente irá reduzir a velocidade na seqüência 1/8X > 1/4X > 1/2X > retorno à velocidade normal. Para retomar a execução em velocidade normal, pressione o botão  ou botão  repetidamente até que a velocidade de execução retorne ao normal, ou pressione o botão  no console do DVD ou o botão  do controle remoto do DVD.

 **Nota** A função “Retorno lento” é disponível somente no modo DVD, enquanto que o “Avanço Lento” é disponível para os modos DVD e VCDs.

Ampliar imagem de execução VCD/DVD



Esta função somente é disponível para os modos de execução DVD e VCD.

Para selecionar relações diferentes de ampliação, pressione o botão **ZOOM** no controle remoto do DVD uma vez ou várias vezes. As taxas de ampliação serão alteradas na seqüência 1.5x > 2x > 3x > retorno ao normal.

Execução A–B

Para ajustar dois pontos de uma faixa/capítulo para repetir a execução:

- Pressionar o botão A–B no controle remoto do DVD pela primeira vez irá determinar o primeiro ponto. Pressionar o botão A–B novamente irá determinar o segundo ponto do filme. Após o ajuste dos pontos A e B, a execução do filme será repetida entre os dois pontos.
- Para cancelar esta função e retornar à operação normal do filme, pressione o botão A–B novamente.
- Pressione o botão  no controle remoto do DVD para cancelar o primeiro ponto se tiver sido ajustado incorretamente.

 **Nota** Pressionar o botão  enquanto o modo A–B estiver sendo executado não irá cancelar a função.

Repetição

Para repetir a execução CD/VCD/DVD/MP3, pressione o botão **REPEAT** no controle remoto DVD ou tantas vezes quanto necessário para ativar o modo de repetição.

Se a mídia do disco for VCD (e PBC estiver desligado) ou Audio CD, a função será executada conforme segue:

Pressione o botão REPEAT	Modo/Visor	Descrição
Primeira vez	Repete uma	Repetir o capítulo que está sendo executado
Segunda vez	Repete todas	Repetir o disco
Terceira vez	Desliga	Desligar esta função

Se a mídia de disco for -- -- DVD, a função será executada conforme segue:

Pressione o botão REPEAT	Modo/Visor	Descrição
Primeira vez	Repete o título	Repetir o capítulo que está sendo executado
Segunda vez	Repete todas	Repetir o disco
Terceira vez	Desliga	Desligar esta função

Se a mídia de disco for MP3, a função será executada conforme segue:

Pressione o botão REPEAT	Modo/Visor	Descrição
Primeira vez	Repete uma	Repetir pista/arquivos
Segunda vez	Repete todas	Repetir todas as faixas/arquivos na pasta que está sendo executada
Terceira vez	Executa todas	Executar todas as faixas/arquivos deste disco uma vez e pára
Quarta vez	Repete todas	Repetir todas as faixas/arquivos no disco
Quinta vez	Busca	Executar os primeiros 10 segundos de todas as faixas/arquivos
Sexta vez	Único	Executar uma vez a faixa/arquivo que está sendo executado e pára
Sétima vez	Desliga	Desligar a função repetir

PBC ligar/desligar em execução VCD

Esta função somente é disponível durante a execução de um disco formatado VCD 2.0. Para ativar ou desativar PBC, pressione o botão PBC no controle remoto do DVD.

- Quando PBC estiver ligado, o VCD não irá executar imediatamente o modo. Pressione o botão **▶** no console do DVD ou o botão **▶** no controle remoto do DVD ou o botão **ENTER** no controle remoto do DVD, para executar o disco DVD. Alternadamente, pressione os botões numéricos no controle remoto do DVD e a seguir, o botão **ENTER** no controle remoto do DVD para executar o capítulo desejado.
- Quando PBC estiver ligado, e o disco estiver sendo executado, pressione o botão **MENU** no controle remoto do DVD para passar ao menu da lista de catálogo.
- Quando PBC estiver desligado, você poderá imediatamente executar o modo, mas o sistema irá executar um capítulo após outro em ordem crescente. Não é permitida a seleção de capítulo.



Nota Esta função depende de VCD.

SEÇÃO 10

CONFORTO E CONVENIÊNCIA

Omega, 07/07 10-29

Para execução do menu MP3

Este menu MP3 somente é disponível durante a execução de disco MP3.

O menu MP3 traz a lista de pastas no lado esquerdo e a lista de arquivos e/ou pastas no lado direito.

Para selecionar uma pasta ou um arquivo, use os botões de navegação no menu do controle remoto do DVD para realçar a pasta ou arquivos desejados no menu inteligente, e confirme a seleção, pressionando o botão **ENTER** no controle remoto do DVD.

Também é possível navegar no menu, usando o controle do console do DVD.

Você poderá selecionar uma pasta ou arquivo diretamente, pressionando o botão numérico no controle remoto do DVD correspondente ao número apresentado ao lado da pasta ou arquivo.

Durante o modo para interromper MP3, pressione o botão **▶▶** Anterior ou o botão **◀◀** Seguinte no controle remoto do DVD para visualizar os 8 itens anteriores ou seguintes.

Durante a execução MP3, pressione o **▶▶** Anterior ou o **◀◀** Seguinte no controle remoto do DVD para executar o arquivo MP3 anterior ou seguinte.

Mensagens de erro do DVD player

Em alguns casos, poderá haver falha na operação de executar, carregar ou ejetar DVDs.

Se isto acontecer, uma das mensagens de erro abaixo poderá ser apresentada na Tela de Vídeo:

- "**DISC ERROR**": Esta mensagem será apresentada se um disco for introduzido na posição incorreta (de cabeça para baixo), se não for possível a leitura do disco ou se o formato do disco não for compatível com o DVD player, ou o DVD player não puder executar o disco. Discos excessivamente danificados resultarão neste erro.
- "**LOAD/EJECT ERROR**": Esta mensagem será apresentada se o disco não for carregado ou ejetado corretamente.
- "**REGION CODE ERROR**": Esta mensagem será apresentada se o código de região do DVD não for compatível com o DVD player.
- "**NO DISC**": Esta mensagem será apresentada se o botão **▶** for pressionado e não houver disco no sistema.
- "**SAFETY ERROR**": Esta mensagem será apresentada na tela se o usuário tentar acionar um DVD player travado por medida de segurança. Procure uma Concessionária Chevrolet.
- "**DTS NOT SUPPORT**": Esta mensagem será apresentada se o módulo de áudio "DTS" for selecionado. Selecione outro modo de áudio.

**Menus na tela**

O sistema fornece diversos menus de tela, que podem ser usados para seleção de preferências ou ajustes. A apresentação na tela irá apagar automaticamente após alguns segundos ou pressionando um dos botões no console.

A navegação e ajuste de preferências neste menu podem ser feitos conforme segue:

- Usando os botões de navegação no controle remoto do DVD e **ENTER** para confirmar.
- Usando os botões de navegação no console do DVD no teto e **ENTER** para confirmar.

Menu do visor

O menu do visor pode ser usado para modificar diversas características de mensagem na tela de vídeo como: brilho, matiz, cor e contraste.

Para acessar o menu, pressione o botão **DISPLAY** no controle remoto do DVD ou pressione o botão **MENU** e selecione a opção desejada utilizando o botão **MENU** do console do DVD. As opções serão apresentadas na tela de vídeo.

Ajuste de brilho

Para ajustar o brilho da tela, use os botões de navegação no menu do controle remoto para realçar "Brilho" no menu do visor.

Pressione o botão **ENTER** no controle remoto do DVD, e a indicação será apresentada na tela de vídeo.

Pressione os botões "Esquerdo" ou "Direito" no controle remoto do DVD para ajustar o brilho da tela de vídeo.



Nota Pressionar o botão *Direito* fará aumentar o brilho e pressionar o botão *Esquerdo* fará reduzir o brilho.

O brilho da tela de vídeo será ajustado conforme os botões sejam pressionados. Quando o brilho desejado for atingido, pressione o botão **ENTER** no controle remoto do DVD, ou espere a tela apagar.

Ajuste de matiz

Para ajustar matiz (realçar vermelho ou verde) da tela, use os botões de navegação no Menu do controle remoto do DVD para realçar "Matiz" no menu do visor. Pressione o botão **ENTER** no controle remoto do DVD, e a mensagem será apresentada na tela de vídeo.

Pressione os botões de direção "Esquerdo" ou "Direito" no controle remoto do DVD para ajustar a matiz da tela de vídeo.



Nota Pressionar o botão *Direito* fará aumentar a matiz (diminuir a polarização verde), e pressionar o botão *Esquerdo* fará diminuir a matiz (aumentar a polarização verde).

A matiz da tela de vídeo será ajustada conforme os botões sejam pressionados. Quando a matiz desejada for alcançada, pressione o botão **ENTER** no controle remoto do DVD, ou espere a indicação da tela apagar.

Ajuste de cores

Para ajustar cores da tela, use os botões de navegação no menu no controle remoto do DVD para realçar "Cor" no menu. Pressione o botão **ENTER** no controle remoto do DVD, e a indicação será apresentada na tela de vídeo.

Pressione os botões de sentido "Esquerdo" ou "Direito" no controle remoto do DVD para ajustar as cores na tela de vídeo.



Nota Pressionar o botão *Direito* fará aumentar a cor (vermelha), e pressionar o botão *Esquerdo* fará diminuir a cor.

A cor da tela de vídeo será ajustada conforme os botões pressionados. Quando a cor desejada for obtida, pressione o botão **ENTER** no controle remoto do DVD, ou espere a tela apagar.

Ajuste de contraste

Para ajustar contraste da tela, use os botões de navegação no menu no controle remoto do DVD para realçar "CONTRAS" no menu. Pressione o botão **ENTER** no controle remoto do DVD, e a mensagem será apresentada na tela de vídeo.

Pressione os botões de sentido "Esquerdo" ou "Direito" no controle remoto do DVD para ajustar o contraste da tela de vídeo.



Nota Pressionar o botão "Direito" fará aumentar o contraste, e pressionar o botão "Esquerdo" fará diminuir o contraste.

O contraste na tela de vídeo é ajustado conforme os botões pressionados. Quando o contraste desejado for obtido, pressione o botão **ENTER** no controle remoto do DVD, ou espere a tela apagar.

Ajuste de modo do visor

Os filmes de DVD podem ser gravados em diversos formatos (por exemplo 16:9, 4:3 P/S, 4:3 L/B). O visor poderá ser ajustado conforme o formato desejado. Para ajustar o modo de visualização da tela, use os botões de navegação no menu no controle remoto do DVD para realçar "DISPLAY" no menu de visualização.

Pressione o botão **ENTER** no controle remoto do DVD, e a indicação será apresentada na tela de vídeo.

Pressione os botões de sentido "Esquerdo" ou "Direito" no controle remoto do DVD para ajustar o modo de visualização na tela de vídeo.

Role nas três opções de modo de visualização disponíveis de 16:9, 4:3 L/B ou 4:3 P/S. O modo de visualização da tela de vídeo será ajustado conforme os botões pressionados.

Quando o modo desejado for obtido, pressione o botão **ENTER** no controle remoto do DVD, ou espere a tela apagar.

Informação sobre o DVD executado

A informação sobre o disco sendo executado (DVD, CD, MP3 ou VCD) poderá ser visualizada na tela de vídeo, pressionando-se o botão **INFO** no controle remoto do DVD.

Para apagar a informação de "Faixa/Capítulo" da tela de vídeo, pressione o botão **INFO** no controle remoto do DVD repetidamente até que a informação desapareça da tela de vídeo.

Ícone de operação inválida

Algumas funções não estarão disponíveis em alguns DVDs ou algumas vezes durante a execução. Se um botão for pressionado para uma função que não esteja incluída no DVD, o ícone  de operação inválida será apresentado na tela de vídeo.

Menu de título de DVD

Alguns DVDs poderão conter mais de um "Título" e poderão incluir um menu de "Título", listando todos os títulos no disco. Neste caso, o menu de título poderá ser visualizado na tela de vídeo, pressionando-se o botão **SUBTITLE** no controle remoto do DVD.

Se o símbolo  for apresentado na tela de vídeo após a ativação do botão **SUBTITLE**, o disco não terá um menu de título.

Menu de DVD

Os DVDs geralmente incluem opções de menus de índice do disco, língua e subtítulo, informação sobre o artista e dispositivos adicionais.

Para acessar o menu de DVD, pressione o botão **MENU** no controle remoto do DVD. O menu do DVD será apresentado na tela de vídeo. Use os botões de navegação no menu no controle remoto do DVD para realçar um item desejado. Pressione o botão **ENTER** no controle remoto do DVD para selecionar o item.

Para sair do menu atual e retornar à tela anterior, pressione o botão **ENTER DE RETORNO** no controle remoto do DVD novamente.

Como alternativa, para acessar o menu DVD usando os controles do console, pressione o botão  e pressione o botão de navegação para realçar "DISC MENU". Pressione o botão **ENTER**. A seguir, use os botões de navegação para realçar um item desejado. Pressione o botão **ENTER** para selecionar o item de navegação.

Se o ícone  for apresentado na tela de vídeo após a ativação do botão "DVD MENU", o disco não terá um menu DVD.

Seleção de ângulo de cena no DVD vídeo

Diversos ângulos de cena podem ser selecionados se o DVD incluir cenas tipo "ângulo múltiplo", onde diversas câmeras foram usadas para a tomada de uma mesma cena em ângulos diferentes.

Para selecionar um ângulo de cena, pressione o botão **SUBTITLE** no controle remoto do DVD. A visualização será apresentada na tela de vídeo.

Pressione o botão **ANGLE** repetidamente até que o ângulo desejado seja selecionado. Sempre que o botão **ANGLE** for pressionado, haverá avanço no número de ângulo. A visualização na tela irá apagar automaticamente após alguns segundos.

Seleção de subtítulos

Os DVDs poderão conter opções de subtítulo. Os subtítulos poderão ser ativados ou desativados e vistos em várias línguas.

Para alterar a língua de subtítulo durante a execução de um DVD, pressione o botão **ANGLE** no controle remoto do DVD.

Pressione o botão **ANGLE** repetidamente até que a língua de subtítulo desejada seja selecionada.

Sempre que o botão **ANGLE** for pressionado o número de subtítulo irá avançar. A indicação na tela irá apagar automaticamente após alguns segundos.

Os subtítulos poderão ser ativados ou desativados, pressionando-se o botão **ANGLE** repetidamente até que o "SUBTITULO DESLIGADO" apareça na tela de vídeo.

Seleção de língua de áudio

Os DVDs podem conter áudio em várias línguas. Para alterar a língua de áudio durante a execução de um DVD, pressione o botão **ÁUDIO** no controle remoto do DVD.

Nota O modo de áudio DTS não está incluído neste DVD player, você não ouvirá áudio quando este modo de áudio DTS for selecionado. Pressione o botão **ÁUDIO** repetidamente até que a língua de áudio desejada seja selecionada. Sempre que o botão **ÁUDIO** for pressionado, haverá avanço no número de língua de áudio. A visualização na tela irá apagar automaticamente após alguns segundos.

Entrada auxiliar

A tomada de entrada auxiliar localizada no painel de controle do console do teto DVD, contém o soquete para tomada 3,5 mm tipo AV aux. Isto permite conectar áudio e vídeo de um dispositivo auxiliar como camcorder ou unidade de videogame ao DVD player, como em uma televisão padrão.

Os cabos 3,5 mm AV são necessários para conexão do dispositivo auxiliar nas tomadas de entrada. Veja as instruções do fabricante sobre a conexão correta do seu dispositivo auxiliar.

Para usar as entradas auxiliares no DVD player, conecte um dispositivo auxiliar externo à tomada de entrada auxiliar de 3,5 mm e ligue o dispositivo auxiliar e o DVD player. Se o DVD player já estiver no modo DVD player, será preciso pressionar o botão ► no console do DVD ou o botão **SOURCE** no controle remoto do DVD. A visualização será apresentada na tela de vídeo.

Pressionar o botão ► irá alternar entre o sistema de entretenimento do banco traseiro e o dispositivo auxiliar e DVD player.

Formato de vídeo no modo auxiliar

O formato de vídeo de entrada auxiliar é pré-ajustado para NTSC. Em alguns casos, o formato de vídeo poderá ser sistema PAL. O DVD player irá detectar o formato de vídeo e ajustar a tela de vídeo automaticamente.

**Cuidados com o CD/DVD**

- A** Segure o CD/DVD pela borda e evite tocar a superfície de execução.
- B** Não cole etiqueta, fita, etc., ou escreva em qualquer uma das superfícies do CD.
- C** Não exponha o CD/DVD à luz solar direta ou fonte de aquecimento como dutos de ar quente.
- D** Antes de introduzir o CD/DVD, limpe-o com tecido macio, do centro para fora ao invés de usar movimento circular. Não use solventes como gasolina, thinner, etc. Use produtos de limpeza convencionais disponíveis para CD/DVD.

Bluetooth

O dispositivo *Bluetooth* faz a comunicação através de ondas de rádio com telefones celulares que dispõem da tecnologia *Bluetooth*.

O telefone celular e o sistema *Bluetooth* do veículo não precisam estar próximos para funcionar, por exemplo, o telefone celular poderá estar dentro de uma bolsa enquanto estiver conectado ao *Bluetooth* do veículo, a distância máxima de funcionamento entre os dois dispositivos é de 10 metros.

Funcionamento do telefone celular

Os telefones celulares diferem no método de navegação no menu, além disso, as versões de software para telefones celulares com o mesmo projeto podem apresentar variações significativas, portanto, leia atentamente as instruções do manual do telefone celular referentes a *Bluetooth*.

A capacidade da bateria de um telefone celular pode diminuir rapidamente quando a função *Bluetooth* estiver ativa.

Nota Algumas funções descritas nesta Seção podem não estar disponíveis em todos os telefones celulares.

Definições

Emparelhado: O módulo *Bluetooth* e o telefone armazenam as "IDs" um do outro na memória e estarão disponíveis para conexão quando houver a distância de 10 metros entre os mesmos.

Conectado: É a condição em que o aparelho do telefone celular está conectado ao kit *Bluetooth* do veículo. Todas as funções do kit *hands-free Bluetooth* estão ativas.

**Botão Bluetooth**

O botão *Bluetooth* está localizado no raio direito do volante de direção.

Microfone

O microfone está localizado no lado direito do console do teto.

Emparelhamento de um telefone celular

O emparelhamento entre o telefone celular com capacidade *Bluetooth* e o kit *Bluetooth* do veículo pode ser estabelecido conforme segue:

1. Ligue o telefone celular.
2. Ligue a ignição.
3. Execute as etapas abaixo no telefone celular:
 - a) Acesse o menu *Bluetooth*.
 - b) Acione a função *Bluetooth*.
 - c) Faça a busca dos dispositivos *Bluetooth*.

- d) Selecione o dispositivo "Vehicle BT".
- e) Digite o PIN: 1234. A conexão entre o telefone celular e o kit *Bluetooth* será estabelecida.
- f) Ajuste o telefone celular para aceitar a conexão *Bluetooth*, a solicitação será automática sem permissão.

Nota Se for usado um telefone *Blackberry/PDA*, poderão ser necessários alguns segundos para que haja o emparelhamento. Não interrompa este processo caso contrário o emparelhamento não será completado.

Emparelhamento de diversos telefones celulares

O *Bluetooth* do veículo poderá ser emparelhado no máximo com seis telefones celulares, mas somente poderá ser conectado a um telefone celular por vez. Quando a ignição for ligada, o *Bluetooth* do veículo irá buscar o último telefone celular emparelhado.

Conexão do telefone celular (após o emparelhamento inicial)

Para conectar um telefone celular ao *Bluetooth* do veículo:

1. Certifique-se de que o telefone celular esteja ligado e a função *Bluetooth* no telefone celular esteja habilitada.
2. Ligue a ignição.
3. Para alguns telefones celulares poderá ser necessário acionar o botão no volante de direção.

Sistema de áudio do veículo

O volume do sistema de áudio (rádio e CD) do veículo será cancelado automaticamente enquanto uma chamada estiver sendo feita ou recebida. A voz do locutor será ouvida nos alto-falantes do sistema de áudio e a mensagem "ENTRADA DE VOZ" será indicada no visor do sistema de áudio.

Ajuste do sistema de áudio

1. Faça a chamada usando o kit *Bluetooth*.
2. Ajuste volume, balance e fader para *Bluetooth*.
3. Encerre a chamada.

Conforme necessário, o volume do sistema de áudio poderá ser ajustado para compensar as variações na qualidade de sinal do telefone ou as alterações no ruído de fundo no interior do veículo.

Nota Os ajustes no sistema de áudio do *Bluetooth* não irão afetar os ajustes do sistema de áudio do rádio e CD, ou seja, é possível diferentes ajustes de volume, fader e balanço para o sistema de áudio e *Bluetooth*.

**Acendedores de cigarros e cinzeiros**

Seu veículo possui dois conjuntos de acendedores de cigarros e cinzeiros. O conjunto dianteiro está logo abaixo do rádio, e o traseiro está localizado atrás do console central.

Acendedor de cigarros

O acendedor de cigarros funcionará quando a chave de ignição estiver na posição ligada ou acessórios. Pressione a tecla do acendedor de cigarros; quando o elemento estiver aquecido o acendedor saltará automaticamente, pronto para ser usado.

Nota O acendedor de cigarros não deverá ser usado como soquete de força. Neste caso, utilize a tomada de energia para acessórios elétricos localizada dentro do console central.

Cinzeiro dianteiro

Para abrir: pressione a tampa na parte inferior.

Para fechar: empurre a tampa na parte inferior até fechar e solte.

Atenção! Poderá ser necessário mover a alavanca de mudanças para trás para puxar o cinzeiro dianteiro, portanto mantenha o freio de estacionamento aplicado.



Cinzeiro traseiro

Localiza-se na parte traseira do console central.

Para abrir: empurre a tampa na parte superior, e o cinzeiro se projetará para trás.

Para fechar: empurre a tampa na parte superior até fechar e solte.



Tomada de energia para acessórios elétricos

Todos os veículos possuem um soquete instalado dentro do console central.

O soquete estará operacional quando a chave de ignição estiver na posição ligada ou acessórios.

Nota O consumo de corrente de todo acessório conectado ao soquete de força não deverá ser superior a 10 ampères.



Console central

O compartimento do console se localiza entre os bancos dianteiros. Para abrir, pressione a trava de retenção localizada na extremidade inferior da tampa e puxe a tampa para cima.

Nota A tampa do compartimento do console não deve ser forçada para trás.

Quando necessário, retire o revestimento interno de borracha do console para limpeza. O revestimento interno foi projetado para acomodar porta-CD, moedas e cassetes. Também proporciona um espaço para acomodar o telefone celular e carregador, o qual deverá ser conectado na tomada para acessórios localizada dentro do console.



Porta-copos dianteiros

Os porta-copos dianteiros estão localizados no console central; possuem revestimento de borracha que pode ser removido para limpeza.

Atenção!

- Não se esqueça que copos cheios poderão derramar durante acelerações ou frenagens. Para evitar derramamento, é recomendado que qualquer copo posicionado no porta-copos tenha tampa.
- Os porta-copos foram desenvolvidos para refrigerantes em lata de tamanho padrão e garrafas pequenas. Garrafas ou copos maiores não devem ser forçados para se encaixarem nos porta-copos, pois poderão se deformar.



Porta-copos traseiros

Os porta-copos traseiros estão instalados na almofada central rebatível do encosto do banco traseiro. Estão encaixados na parte interna da almofada.

Nota Deve-se tomar o cuidado de remover os copos do suporte antes de levantar a almofada para a posição vertical (recolhida).

Atenção! Não se esqueça que copos cheios poderão derramar durante acelerações ou frenagens. Para evitar derramamento, é recomendado que qualquer copo posicionado no porta-copos tenha tampa.



Porta-luvas

O porta-luvas está equipado com chave própria. Por razões de segurança, a chave principal não abrirá o porta-luvas.

Para travar e destravar o porta-luvas, use a chave.

Para abrir, puxe o fecho em sua direção.

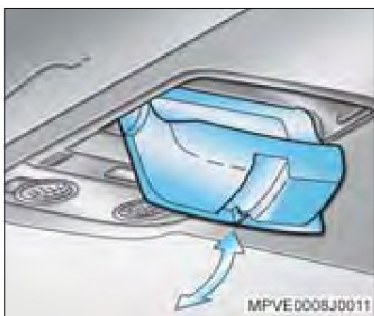

Porta-óculos

O porta-óculos está localizado no conjunto de luz do teto. Foi projetado para acomodar um par de óculos e utiliza o mecanismo tipo empurra, ou seja, empurra para abrir e fechar.

Para abrir: pressione uma vez sobre a superfície da tampa.

Para fechar: pressione novamente.



Bolsa porta-objetos dos bancos dianteiros

Este porta-objetos está localizado na parte traseira dos bancos dianteiros.

Atenção! Não coloque objetos quebráveis ou cortantes nas bolsas porta-objetos. Se ocorrer um acidente, os objetos poderão ferir os ocupantes do assento traseiro.

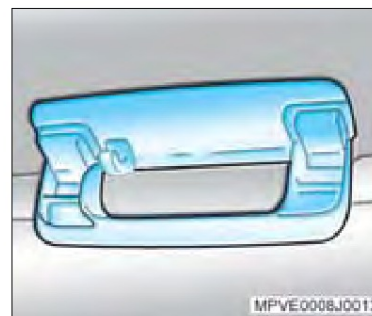

Alças

As alças estão instaladas acima das portas. Quando liberadas, as alças retraem na posição recolhida rente ao teto.

Atenção! Use os ganchos acima das portas somente para pendurar roupas leves.

Cuidados com a aparência

Cuidados regulares contribuem para manter a aparência e a valorização do veículo. São também um pré-requisito para atendimento em garantia de reclamações sobre os acabamentos interno, externo e pintura. As recomendações a seguir servem para prevenir danos resultantes das influências do meio ambiente às quais o veículo está sujeito.

Limpeza externa

A melhor maneira para preservar a aparência do seu veículo é mantê-lo limpo através de freqüentes lavagens.

Lavagem

- Não deve ser feita diretamente sob o sol.
- Primeiramente, afaste os limpadores do pára-brisa.
- Em seguida, jogue água em abundância em toda a carroceria para remover a poeira.
- Não aplique jatos d'água diretamente no radiador, para não deformar a colmeia e, conseqüentemente, provocar perda de eficiência do sistema. A limpeza deve ser feita apenas com jatos de ar.
- Aplique, se quiser, sabão ou xampu neutro na área a ser lavada e, utilizando esponja ou pano macio, limpe-a enquanto enxágua. Remova a película de sabão ou xampu antes que seque.

- Use esponja ou pano diferente para a limpeza dos vidros para evitar que fiquem oleosos.
- Limpe o perfil da borracha das palhetas dos limpadores com sabão neutro e bastante água.
- Eventuais manchas de óleo, asfalto ou de tintas de sinalização de ruas podem ser removidas com querosene. Não se recomenda a lavagem total da carroceria com este produto.
- Seque bem o veículo após a lavagem.

Aplicação de cera

Se durante a lavagem se observar que a água não se acumula em gotas na pintura, o veículo poderá ser encerado após a secagem. De preferência, a cera a ser utilizada deve conter silicone. Entretanto, peças de acabamento plástico, assim como vidros, não devem ser tratadas com cera, já que as suas manchas são dificilmente removíveis.

Polimento

Sendo a maioria dos polidores e massas para polimento existentes abrasivas, este serviço deve ser executado por postos de prestação de serviços especializados.

Limpeza interna

Atenção! Muitos agentes de limpeza podem ser venenosos ou inflamáveis, e seu uso impróprio pode causar danos pessoais ou ao veículo. Portanto quando for limpar os itens de acabamento do veículo, não use solventes voláteis, tais como acetona, *thinner* ou materiais de limpeza, como branqueadores, água-de-lavadeira ou agentes redutores. Nunca use gasolina para qualquer propósito de limpeza.

Nota É importante observar que as manchas devem ser removidas o mais rápido possível, antes que se tornem permanentes.

Carpets e estofamentos

- Obtém-se uma boa limpeza empregando-se aspirador de pó ou escova para roupa.
- No caso de pequenas manchas ou sujeira leve, passe uma escova ou esponja umedecida com água e sabão de coco.
- Para manchas de gordura, de graxa ou óleo, retire o excesso usando uma fita adesiva. Depois, passe um pano umedecido em benzina.
- Nunca exagere na quantidade do líquido para limpeza, pois ele pode penetrar no estofamento, o que é prejudicial.

- Para limpeza de estofamento de couro use somente pano úmido e enxugue-o a seguir com pano seco. Use sabão neutro, se necessário. Não use produtos químicos, pois poderão danificar o estofamento de couro.

Painéis das portas, peças plásticas e peças revestidas com vinil

- Limpe-as somente com pano úmido e enxugue-as a seguir com pano seco.
- Em caso de necessidade de limpeza de gorduras ou óleos, que eventualmente tenham manchado as peças, limpe-as com pano umedecido em sabão neutro dissolvido em água e a seguir, enxugue-as com pano seco.

Interruptores do console

Nunca aplique produtos de limpeza na região dos interruptores. A limpeza deve ser feita utilizando-se aspirador e pano úmido.

Visores e painéis de controle

Limpe-os com pano seco, pois produtos químicos ou mesmo água poderão causar danos aos sistemas eletrônicos.

Cintos de segurança

Examine periodicamente os cadarços, as fivelas e os suportes de ancoragem quanto ao estado e conservação. Se estiverem sujos, lave-os com uma solução de sabão neutro e água morna. Mantenha-os limpos e secos.

Vidros

- Limpe-os frequentemente com um pano macio limpo umedecido com água e sabão neutro, a fim de remover a película de fumaça de cigarros, poeira e eventualmente de vapores provenientes de painéis plásticos.
- Nunca use produtos de limpeza abrasivos, já que eles riscam os vidros e danificam os filamentos do desembaçador do vidro traseiro.

Cuidados adicionais

Avarias na pintura e deposição de materiais estranhos

Mesmo avarias provenientes de batidas de pedra e riscos profundos na pintura devem ser reparados o mais cedo possível pela sua Concessionária Chevrolet, já que a chapa de metal, quando exposta à atmosfera, entra num processo acelerado de corrosão.

Quando forem notadas manchas de óleo e asfalto, resíduos de tintas de sinalização das ruas, pingos de seiva de árvores, detritos de pássaros, agentes químicos de chaminés de indústrias, sal marítimo e outros elementos estranhos depositados na pintura do veículo, este deverá ser imediatamente lavado para sua remoção.

Manchas de óleo, asfalto e resíduos de tintas requerem o uso de querosene (*consulte Lavagem, sobre Limpeza externa, nesta Seção*).

Painel dianteiro

⚠ Atenção! A parte superior do painel de instrumentos e a parte interior do porta-luvas, quando expostas ao sol por tempo prolongado, podem atingir temperaturas próximas a 100°C. Portanto, nunca deixe nesses locais objetos, tais como isqueiros, fitas, disquetes de computador, compact discs, óculos de sol, etc., que possam se deformar ou até mesmo entrar em auto-combustão quando expostos a altas temperaturas. Você correrá o risco de danificar não só os objetos, como também o próprio veículo.

Manutenção da parte inferior do veículo

A água salgada e outros agentes corrosivos podem provocar o aparecimento prematuro de ferrugem ou a deterioração de componentes da parte inferior do veículo, como linha de freio, assoalho, partes metálicas em geral, sistema de escapamento, suportes, cabos de freio de estacionamento, etc.

Além disso, terra, lama e sujeira acumuladas em determinados locais, especialmente em cavidades dos para-lamas, são pontos retentores de umidade.

Os efeitos danosos podem, entretanto, ser reduzidos mediante lavagem periódica da parte inferior do veículo.

Pulverização

Não pulverize com óleo a parte inferior do veículo. O óleo pulverizado danifica os coxins, buchas de borracha, mangueiras etc., além de reter o pó quando o veículo circula em regiões poeirentas.

Portas

Lubrifique os tambores das fechaduras com pó de grafite.

Lubrifique as dobradiças das portas, tampa traseira, capô do motor e limitadores das portas.

As aberturas localizadas na região inferior das portas servem para permitir a saída de água proveniente de lavagens ou chuvas. Devem ser mantidas desobstruídas para evitar a retenção de água, que ocasiona ferrugem.

Rodas de alumínio

As rodas de alumínio recebem uma camada de proteção semelhante à pintura do veículo. Não use produtos químicos, polidores, produtos abrasivos para limpeza ou escovas abrasivas, pois os mesmos poderão danificar a camada de proteção das rodas.

Compartimento do motor

Não o lave desnecessariamente. Antes da lavagem, proteja o alternador, o módulo da injeção eletrônica e o reservatório do cilindro-mestre com plásticos.

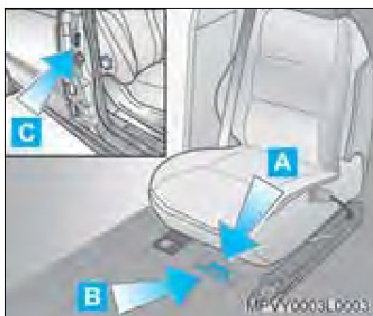

Identificações no veículo

Número de identificação do veículo (VIN) A

Estampado no assoalho, abaixo do banco dianteiro do passageiro e na plaqueta na parte inferior esquerda do pára-brisa.

Etiqueta do VIN parcial B

As etiquetas do VIN parcial mostram os primeiros nove caracteres do Número de Identificação do Veículo (VIN) e estão localizadas na torre da suspensão lado esquerdo, coluna "A" lado direito e abaixo do banco dianteiro, lado direito.

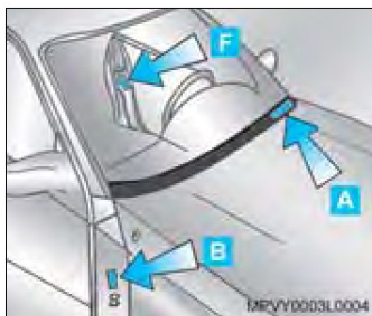

Plaqueta de identificação do ano de fabricação C

A plaqueta de identificação do ano de fabricação do veículo se encontra na coluna da porta dianteira direita.

Plaqueta de opcionais e da carroçaria D

Esta plaqueta mostra a identificação do modelo, número de identificação do veículo (VIN), pintura e acabamento interno, número da cor, motor, transmissão automática, relação do eixo traseiro, tipo de suspensão e data de fabricação.

Etiqueta do óleo E

Esta etiqueta contém informações sobre o óleo lubrificante do motor.

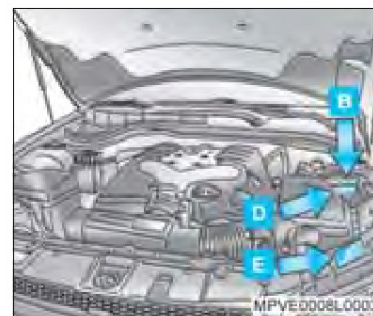

Etiqueta de pintura F

Mostra a combinação da cor do veículo e do acabamento interno e o número da cor do veículo.

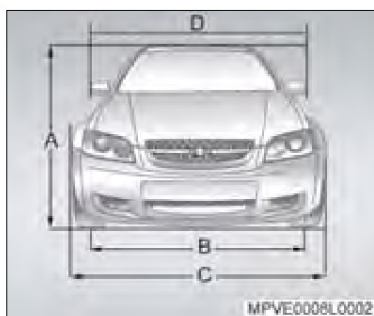

Dimensões gerais do veículo

As dimensões estão indicadas em mm.

A	Altura total	1.476
B	Bítola Dianteira	1.602
	Traseira	1.618
C	Largura total (excluindo o espelho)	1.899
D	Largura total (incluindo o espelho)	2.100

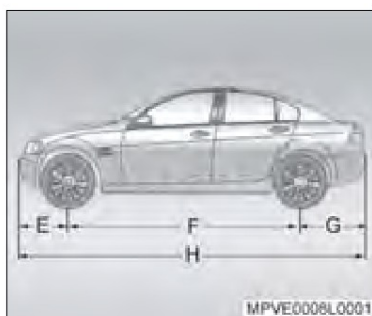

E	Distância entre o centro da roda dianteira e o pára-choque dianteiro	846
F	Distância entre eixos	2.915
G	Distância entre o centro da roda traseira e o pára-choque traseiro	1.133
H	Comprimento total	4.894

Ficha técnica

MOTOR	3.6L V6
Combustível	Gasolina
Tipo	Longitudinal dianteiro
Número de cilindros	6, em V
Número de mancais principais	4
Ordem de ignição	1 – 2 – 3 – 4 – 5 – 6
Diâmetro interno do cilindro	94 mm
Curso do êmbolo	85,6 mm
Cilindrada	3.565 cm ³
Rotação de marcha lenta	600 rpm (A/C desligado)
Relação de compressão	10,2:1
Potência máxima líquida (NBR ISO 1585)	254 CV (187 kW) a 6.000 rpm
Torque máximo líquido (NBR ISO 1585)	350 N.m (35 kgf.m) a 2.600 rpm
Rotação de corte de combustível	6.700 rpm

SISTEMA ELÉTRICO	3.6L V6
Bateria	12 V, 70 Ah (com sistema de ventilação)
Alternador	120 A
Velas	HR7ME2
Folga dos eletrodos	1,1 – 1,2 mm (sem ajuste)
Sistema de ignição (característica do avanço)	Mapeado

TRANSMISSÃO	3.6L V6
	Automática
Redução: 1ª marcha	3,42:1
Redução: 2ª marcha	2,21:1
Redução: 3ª marcha	1,60:1
Redução: 4ª marcha	1,00:1
Redução: 5ª marcha	0,75:1
Redução: Marcha à ré	3,03:1
Diferencial	2,92:1
Tração	Traseira

CARROCERIA	Sedan
Carga útil (passageiros e bagagem) (kg)	408
Capacidade do porta-malas (litros)	496
Peso máximo permissível por eixo (dianteiro)	1.060
Peso permissível por eixo (traseiro)	1.300
Peso em ordem de marcha	1.770

FREIOS	
Tipo	Hidráulico, com 2 circuitos independentes cruzado e auxiliar a vácuo
Dianteiro	A disco
Traseiro	A disco
Fluido utilizado	DOT 4 ACDelco
Freio de estacionamento	Mecânico, atuante nas rodas traseiras

GEOMETRIA DA DIREÇÃO			
	Dianteiro	Traseiro	Diâmetro de giro
Queda das rodas (câmbor)*	+ 0.18° ± 0.33°	-0.16° + 0.35° / -0.55°	—
Câster*	6° ± 1.25°	—	—
Convergência por roda*	08° ± 0.08°	+ 0.17° + 0.1°, -0.17°	—
Convergência total	+ 0.17° ± 0.17°	+ 0.33° + 0.2°, -0.33°	—
Diâmetro de giro	—	—	11.4 m

* Valores verificados em veículos com 2 pessoas no banco dianteiro e totalmente abastecido com óleo, água e combustível.

RODAS E PNEUS				
		Normais de Produção		
Rodas	7x17 (Alumínio)			
Pneus	225/55 R17 97 V			
Pressão dos pneus*				
Pneus	Veículo com até 3 passageiros		Veículo lotado	
	Dianteiro	Traseiro	Dianteiro	Traseiro
225/55 R17	250 (36)	250 (36)	250 (36)	270 (39)

* Válido para calibragem de pneus a frio. A primeira especificação é em kPa e a segunda, entre parênteses é em psi.

CAPACIDADES DE LUBRIFICANTES E FLUIDOS	
Cárter do motor (com o filtro de óleo)	6,7 litros
Transmissão automática	9,1 litros
Sistema de arrefecimento (inclusive reservatório)	Aprox. 10 litros
Sistema de freio	0,9 litro
Sistema de direção hidráulica	650 ml
Tanque de combustível	73,0 litros
Sistema do condicionador de ar	580 ± 20g
Eixo traseiro	1,125 litros

LUBRIFICANTES E FLUIDOS RECOMENDADOS – VERIFICAÇÕES E TROCAS			
	Lubrificante / Fluido	Verificação do nível	Troca
Motor	Óleo de especificação SAE 5/10W-30 ILSAC GF3; API SL ou SAE 5/10W-30 ILSAC GF4; API SM	Semanalmente	Veja instruções na Seção 13, sobre <i>Motor</i>
Eixo traseiro	Óleo sintético com modificador de carbono (Castrol SAF Carbon Mod (SYNTHETIC))	Em todas as revisões	Veja instruções na Seção 13, sobre <i>Eixo traseiro</i>
Transmissão automática	Óleo Dexron VI ACDelco	Em todas as revisões	Veja instruções na Seção 13, sobre <i>Transmissão automática</i>
Freios	Fluido para freio DOT 4 ACDelco	—	Veja instruções na Seção 13, sobre <i>Freios</i>
Caixa de direção hidráulica	Óleo Dexron VI ACDelco	Em todas as revisões	Veja instruções na Seção 13, sobre <i>Caixa de direção hidráulica</i>
Sistema de arrefecimento	Água potável e aditivo para radiador de longa duração (alaranjado) ACDelco na proporção de 50%	Semanalmente	Veja instruções na Seção 13, sobre <i>Sistema de arrefecimento</i>
Sistema do condicionador de ar	Gás R134a	—	—

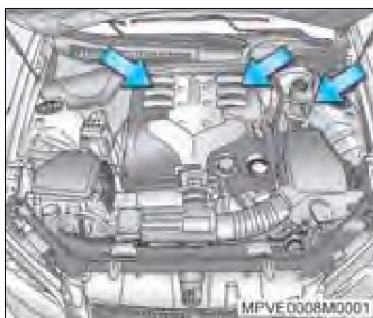

Serviços na parte elétrica

Tome os seguintes cuidados, quanto a segurança, ao executar qualquer serviço em veículos equipados com ignição eletrônica.

- Desligue a ignição e o cabo negativo da bateria. A não observância poderá causar acidente grave nos seguintes pontos: bobinas de ignição, velas de ignição, bateria e conexão da bateria (setas).
- Se você usa marcapasso, não realize trabalhos com o motor em funcionamento.

⚠ Atenção! Os veículos são equipados com um ventilador por trás da grade do radiador. Este ventilador é controlado pelo módulo de controle do motor que, poderá fazê-lo funcionar inesperadamente.

Motor

Troca de óleo do motor

Troque o óleo com o motor quente a cada 7.500 km ou 6 meses, o que ocorrer primeiro, se o veículo estiver sujeito a qualquer das condições severas de uso; consulte esta Seção, sob "Condições severas de uso".

Se nenhuma das condições severas de uso ocorrer, troque o óleo a cada 15.000 km ou 12 meses, o que ocorrer primeiro, sempre com o motor quente.

Nota As trocas de óleo deverão ser executadas de acordo com os intervalos de tempo ou quilometragem percorrida, dado que os óleos perdem as suas propriedades de lubrificação não só devido ao trabalho do motor, mas também por envelhecimento. Realize as trocas de óleo preferencialmente em uma Concessionária ou Oficina Autorizada Chevrolet, isto garantirá a utilização do óleo especificado, mantendo a integridade dos componentes do motor. Danos causados por utilização de óleo fora das especificações não serão cobertos pela garantia.

O tipo de óleo especificado é de classificação SAE 5/10W-30 ILSAC GF3; API SL ou SAE 5/10W-30 ILSAC GF4; API SM ou superior.

Verifique o nível de óleo semanalmente ou antes de iniciar uma viagem.

O nível de óleo deve ser verificado com o veículo nivelado e com o motor (que deverá estar à temperatura normal de funcionamento) desligado.

Espera pelo menos dois minutos antes de verificar o nível, para dar tempo ao óleo que percorre o motor retornar todo ao cárter. Se o motor estiver frio, o óleo poderá demorar mais tempo para voltar ao cárter.

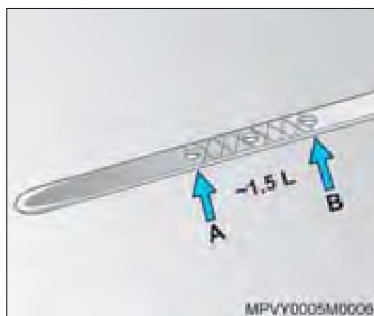

Verificação do nível de óleo do motor

Para verificar o nível, puxe a vareta do óleo e retire-a.

Limpe-a completamente e introduza-a totalmente, retire-a novamente e verifique o nível de óleo, que deve estar entre as marcas Superior (B) e Inferior (A) da vareta.

Adicione óleo somente se o nível atingir a marca Inferior (A) na vareta ou estiver abaixo dela.

O nível de óleo não deverá ficar acima da marca Superior (B) da vareta. No caso de isto acontecer, ocorrerão, por exemplo, um aumento do consumo de óleo, o isolamento das velas e a formação excessiva de resíduos de carvão.

Adição de óleo

Para adicionar óleo, remova a tampa de abastecimento, girando-a no sentido anti-horário.



Se precisar completar o nível, use sempre o óleo especificado.

Instale a tampa de abastecimento girando no sentido horário.

A estabilização de consumo de óleo só terá lugar depois de o veículo ter percorrido alguns milhares de quilômetros. Só então o coeficiente de consumo poderá ser estabelecido.



Política ambiental da General Motors do Brasil

A General Motors do Brasil se compromete a preservar o meio ambiente e os recursos naturais, por meio do estabelecimento de objetivos e metas que possibilitem a melhoria contínua do seu desempenho ambiental, visando a redução dos resíduos, o cumprimento das leis e normas, a prevenção da poluição, e a boa comunicação com a comunidade.

Saiba que:

- O uso do óleo lubrificante resulta na sua deterioração parcial, que se reflete na formação de compostos carcinogênicos, resinas, entre outros.
- A ABNT (NBR 10004) classifica o óleo lubrificante usado como resíduo perigoso por apresentar toxicidade.

- O descarte de óleos lubrificantes usados no solo ou em cursos d'água é proibido por lei, além de gerar graves danos ambientais.
- A combustão não controlada dos óleos lubrificantes gera gases residuais nocivos ao meio ambiente.
- A reciclagem é instrumento prioritário para a destinação deste resíduo.

Reciclagem obrigatória

De acordo com a Resolução n° 9 do Conselho Nacional do Meio Ambiente – CONAMA de 31/08/93, os óleos lubrificantes deverão ser destinados a reciclagem ou regeneração. Quando necessitar efetuar troca de óleo, procure um estabelecimento que respeite estes requisitos, dê preferência, que façam parte da Rede de Serviços Autorizados Chevrolet.

Filtro de óleo – troca

O filtro de óleo deve ser trocado a cada troca de óleo do motor.

 **Nota** Recomendamos que esta operação seja executada em uma Concessionária ou Oficina Autorizada Chevrolet.

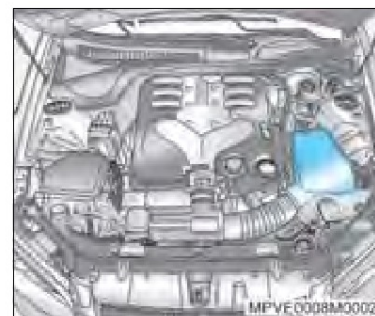

Filtro de ar

O filtro de ar deve ser verificado e limpo a cada 15.000 km e substituído a cada 45.000 km, para condições normais e com maior frequência se o veículo for utilizado em estradas com muita poeira.

 **Nota** Recomendamos que esta operação seja executada em uma Concessionária ou Oficina Autorizada Chevrolet.

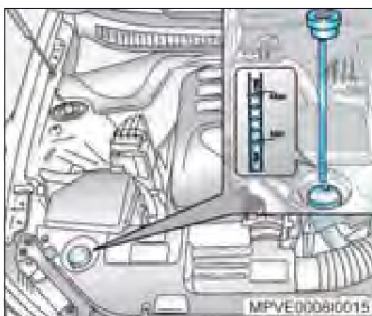



Sistema de arrefecimento

Troca do líquido de arrefecimento

O sistema de arrefecimento do motor contém o líquido protetor para radiador à base de etilenoglicol (aditivo de longa duração), com propriedades anticorrosivas e que protege contra o congelamento e a ebulição da mistura.

O líquido de arrefecimento deverá ser substituído a cada 5 anos ou 150.000 km.

 **Nota** O trabalho de substituição do líquido de arrefecimento deverá ser executado por uma Concessionária ou Oficina Autorizada Chevrolet, pois é necessário eliminar todo o ar do sistema durante o reabastecimento.

 **Nota** O aditivo para radiador de longa duração (coloração alaranjada) não pode ser misturado ao aditivo convencional (coloração esverdeada) ou outros produtos, tais como óleo solúvel C, pois as misturas reagem formando borras que podem ocasionar o entupimento do sistema e conseqüente superaquecimento do veículo. Em caso de trocas de tipo de aditivo, é necessária a lavagem do sistema.

Nível do líquido do sistema de arrefecimento

Difícilmente ocorrem quaisquer perdas no sistema de arrefecimento de circuito fechado, sendo muito raro ter que completar o nível, porém este deve ser verificado semanalmente, com o veículo nivelado e o motor frio.

Para verificar, remova a tampa do reservatório, girando no sentido anti-horário, puxe a vareta lentamente. Há dois traços na vareta representando os níveis *máximo* e *mínimo*.

Se for necessário reabastecer o sistema de arrefecimento faça-o observando sempre as marcas "MAX" e "MIN" e adicionando aditivo para radiador de longa duração ACDelco (alaranjado) na proporção especificada, isto é: água potável + aditivo para radiador na proporção de 50% se o nível estiver baixo devido a vazamentos no sistema de arrefecimento.

Coloque o fluido através do gargalo (a mesma abertura da vareta). Verifique novamente o nível na vareta e se necessário, adicione fluido. Quando o nível estiver correto, reinstale a vareta e gire a tampa 1/8 de volta no sentido horário para travar. A palavra "COOLANT" na tampa deverá estar legível na frente do veículo. Se a palavra "COOLANT" estiver voltada para trás, gire a vareta 180° e fixe.

 **Nota** Se o nível tiver que ser completado constantemente, dirija-se a uma Concessionária ou Oficina Autorizada Chevrolet, para verificar o sistema.



Atenção! Sistema Pressurizado! Não abra a tampa do radiador com o motor aquecido!

Se for notada alguma irregularidade na temperatura do motor — se, por exemplo, o ponteiro do indicador no painel de instrumentos alcançar a área **H** da escala ou a animação "Temperatura Alta do Motor" for mostrada no visor central, consulte "Superaquecimento do motor", na Seção 9.

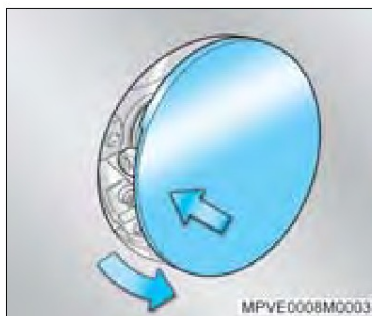

Tanque de combustível

Abertura da portinhola de abastecimento

Nota Para abrir a portinhola de abastecimento do tanque as portas do veículo devem estar destravadas.

Para abrir, pressione e solte a borda traseira da portinhola para destravar sua trava de retenção.

Para fechar, pressione a borda traseira da portinhola travando-a.

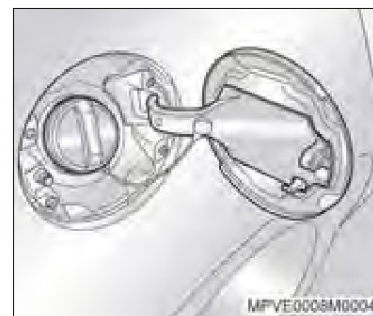

Abastecimento

Faça o abastecimento antes do indicador de combustível atingir o aviso de reserva.

Para abastecer, proceda como segue:

1. Desligue o motor e abra a portinhola de acesso ao bocal de abastecimento.
2. Gire a tampa no sentido anti-horário até removê-la.
3. Abasteça.
4. Recoloque a tampa e gire-a no sentido horário até ouvir o ruído característico (clique).

Nota Para evitar danos ao reservatório de vapores que coleta os gases provenientes do tanque de combustível e conseqüentemente contribuir para a redução da poluição do meio ambiente, abasteça lentamente e após o primeiro desligamento automático da pistola de enchimento da bomba, interrompa o abastecimento.

Nota Procure usar sempre gasolina aditivada.

Aditivo ACDelco para gasolina

Se o veículo costuma permanecer imobilizado por mais de duas semanas ou se é utilizado apenas em pequenos percursos e com frequência não diária, recomendamos o uso de um frasco do aditivo para gasolina ACDelco (frasco branco), a cada 4 tanques completos ou 200 L de combustível.

Transmissão automática

Troca de óleo

Troque o óleo e o filtro da transmissão automática a cada 80.000 km se o veículo estiver sujeito a qualquer destas **condições severas de uso**:

- Uso de marcha lenta por longos períodos ou operação contínua em baixas rotações (andá e pára do tráfego).
- Operação freqüente como reboque de trailer ou carreta.
- Operação com veículo carregado, em altas velocidades por longos períodos com temperatura externa acima de 35°C.

Se nenhuma destas condições ocorrer, troque o óleo da transmissão com 150.000 km.

Nota Recomendamos que esta operação seja executada em uma Concessionária ou Oficina Autorizada Chevrolet.

Inspecção e complementação do nível de óleo

Verifique o nível de acordo com o "Plano de Manutenção Preventiva", no final desta Seção.

Nota Recomendamos que esta operação seja executada em uma Concessionária ou Oficina Autorizada Chevrolet.

Eixo traseiro

Troca de óleo

Troque o óleo do eixo traseiro a cada 20.000 km se o veículo estiver sujeito a qualquer destas **condições severas de uso**:

- Operação freqüente como reboque de trailer ou carreta.
- Operação com veículo carregado, em altas velocidades por longos períodos com temperatura externa acima de 35°C.

Se nenhuma destas condições ocorrer, não há necessidade da troca de óleo.

Nota Recomendamos que esta operação seja executada em uma Concessionária ou Oficina Autorizada Chevrolet.

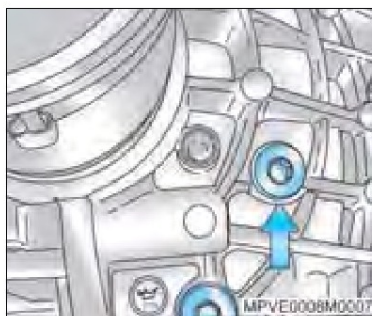

Inspeção e complementação do nível de óleo

Verifique o nível de acordo com o *Plano de manutenção preventiva* no final desta Seção. O veículo deve estar nivelado e frio.

O nível poderá ser verificado removendo-se o bujão (seta) de abastecimento. O nível estará correto quando o óleo for mantido na extremidade inferior do orifício de abastecimento.

Nota Se for necessário corrigir o nível de óleo, leve o seu veículo a uma Concessionária ou Oficina Autorizada Chevrolet a fim de ser determinada a causa da perda de nível, bem como efetuar a sua reparação.

Direção hidráulica

Troca de óleo

Troque o óleo do sistema de direção hidráulica a cada 60.000 km se o veículo estiver sujeito a qualquer destas **condições severas de uso**:

- Operação freqüente como reboque de trailer ou carreta.
- Operação com veículo carregado, em altas velocidades por longos períodos com temperatura externa acima de 35°C.

Se nenhuma destas condições ocorrer, não há necessidade da troca de óleo.

Nota Recomendamos que esta operação seja executada em uma Concessionária ou Oficina Autorizada Chevrolet.



Verificação do nível de fluido da direção hidráulica

O nível deverá ser verificado quando o fluido estiver aquecido (após o veículo ter percorrido aproximadamente 20 quilômetros). O momento adequado são as paradas para abastecimento de combustível. A verificação quando o fluido estiver frio somente deverá ser usada quando o veículo não tiver sido dirigido no mínimo durante 5 horas. Entretanto, é sempre recomendada a verificação quando o fluido estiver aquecido. Para verificar o nível do fluido da direção hidráulica.

1. Desligue a chave de ignição.
2. Limpe as laterais da tampa.
3. Destrave a tampa no sentido anti-horário até o batente de segurança, pressione a tampa e gire-a no sentido anti-horário até soltar. As marcas de nível "MIN" (frio) e "MAX" (quente) estão gravadas na vareta fixada na tampa.

Para adicionar fluido da direção hidráulica, consulte "*Especificações*" na Seção 12, para a especificação do fluido da direção hidráulica.

1. Complete com fluido para direção hidráulica. Não abasteça excessivamente.
2. Trave a tampa e limpe todos os respingos de fluido.

Nota Se for necessário corrigir freqüentemente o nível de fluido, leve o seu veículo a uma Concessionária ou Oficina Autorizada Chevrolet a fim de ser determinada a causa da perda de nível, bem como efetuar a sua reparação.

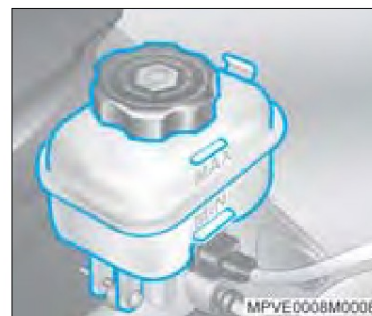

Freios

Fluido de freio

Substitua o fluido de freio a cada 24 meses em condições normais de uso e com 12 meses caso seja utilizado reboque com 1600 kg ou mais.

Verifique o nível de fluido semanalmente. O nível de fluido deve estar entre as marcas "MAX" e "MIN" gravadas no reservatório.

O nível do fluido é visível através do reservatório transparente. Verifique se o nível está entre as marcas "MIN" e "MAX".

Se o fluido estiver entre estes níveis não remova a tampa do reservatório, uma vez que o contato com o ar resultará em rápida absorção de umidade, contaminando o fluido de freio.

Caso esteja abaixo do nível deverá ser efetuada uma inspeção no sistema, pois há uma relação entre o nível do fluido e o desgaste das pastilhas de freio, procure uma Concessionária ou Oficina Autorizada Chevrolet.

Se for realmente necessário completar o nível, primeiramente verifique se a chave de ignição está desligada. Limpe as laterais da tampa superior. A seguir, remova a tampa. Complete com fluido de freio tipo DOT 4 e instale a tampa novamente.

Use somente fluido de freio novo. Usar fluido usado ou de qualidade inferior poderá comprometer o funcionamento do sistema de freio.

A necessidade de abastecimento freqüente do cilindro mestre poderá significar falha ou vazamento no sistema; procure uma Concessionária ou Oficina Autorizada Chevrolet imediatamente.

⚠ Atenção!

- Se for necessário corrigir freqüentemente o nível de fluido no reservatório, procure uma Concessionária ou Oficina Autorizada Chevrolet.
- A utilização do veículo com as pastilhas desgastadas ou com vazamentos no sistema de freio podem comprometer a integridade do sistema de freio do veículo e devem ser reparados imediatamente em uma Concessionária ou Oficina Autorizada Chevrolet, pois colocam em risco a sua segurança.
- O fluido de freio é tóxico e corrosivo, o contato poderá causar danos na pintura do veículo.

Cuidados com as pastilhas de freio novas

Quando são instaladas pastilhas de freio novas, é recomendável não frear de maneira violenta desnecessariamente durante os primeiros 300 km.

O desgaste das pastilhas de freio não deve exceder um certo limite. A manutenção regular conforme está indicada no *Plano de Manutenção Preventiva* é, por consequência, da maior importância para a sua segurança.



Lavador do pára-brisa

Verificação do nível do fluido do lavador do pára-brisa

O reservatório do lavador do pára-brisa está identificado em azul e está localizado no compartimento do motor, próximo da caixa do filtro de ar. O reservatório possui um tampão superior de pressão.

Se o consumo do fluido do lavador for constante, complete o nível semanalmente.

Para uma limpeza eficiente, recomendamos que se adicione à água um frasco de "Optikleen". Não use sabão ou detergente comuns, uma vez que formarão espuma e também causarão danos à borracha dos limpadores.

Lembre-se de travar o tampão.

O jato do lavador não é ajustável e poderá ser danificado se for adulterado.

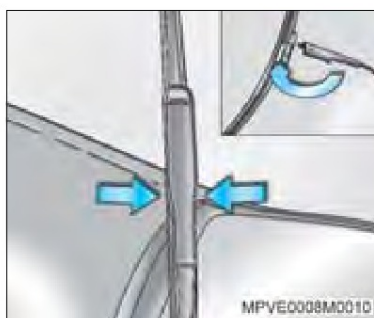

Palhetas do limpador do pára-brisa

Evite utilizar os limpadores dos vidros com os mesmos secos ou sem que os esguichos dos lavadores sejam acionados. Verifique a condição das palhetas com freqüência; limpe-as com sabão neutro diluído em água.

Substituição das palhetas do limpador do pára-brisa

Substitua as palhetas pelo menos uma vez por ano ou sempre que a sua eficiência diminua a visibilidade sob chuva. Para isso pressione as lingüetas de retenção (setas), desloque a parte inferior da palheta desencaixando da extremidade do braço do limpador. Para instalar faça o processo inverso. Certifique-se do travamento das lingüetas no braço do limpador.

⚠ **Atenção!** As palhetas do limpador tem tamanhos diferentes, monte a de maior tamanho do lado esquerdo (lado do motorista).

Rodas e pneus

Os pneus originais de produção são adequados às características técnicas do seu veículo e proporcionam o máximo de conforto e segurança.

📄 **Nota** No caso de precisar substituir os pneus ou rodas por outros com diferentes características, antes de o fazer procure uma Concessionária ou Oficina Autorizada Chevrolet. A utilização de pneus ou rodas inadequadas poderá determinar a perda da garantia.

Exame da pressão dos pneus

É essencial para o conforto, segurança e duração dos pneus, mantê-los inflados à pressão recomendada.

Verifique a pressão dos pneus, incluindo o pneu da roda reserva, semanalmente, antes de iniciar viagens ou ainda se for usar o veículo carregado. Os pneus devem ser verificados a frio utilizando-se um manômetro bem aferido.

As pressões dos pneus estão indicadas em uma etiqueta, situada na porta do motorista ou consulte "Rodas e pneus" – Especificações, na Seção 12.

Pressões incorretas nos pneus aumentam o desgaste e comprometem o desempenho do veículo, o conforto dos passageiros e o consumo do combustível.



Não deve ser reduzida a pressão de enchimento após uma viagem, pois é normal o aumento de pressão devido ao aquecimento dos pneus.

Após a verificação da pressão dos pneus, coloque novamente as tampas de proteção das válvulas dos bicos de enchimento.

Balanceamento das rodas

As rodas do seu veículo devem ser balanceadas para evitar vibrações no volante, proporcionando um rodar seguro e confortável.

Balanceie as rodas sempre que surgirem vibrações e na ocasião da troca de pneus.

⚠ Atenção! Após o rodízio dos pneus, é recomendada a verificação do balanceamento dos conjuntos rodas/pneus.

Verificação do estado dos pneus e das rodas

Os impactos contra guias de calçada podem causar estragos nas rodas e no interior dos pneus. Estes danos nos pneus, invisíveis exteriormente, ao revelarem-se mais tarde podem ser a causa de acidentes a altas velocidades. Em consequência, se precisar subir numa guia, faça-o bem devagar e se possível em ângulo reto.

Ao estacionar, tome o cuidado de verificar se os pneus não ficaram pressionados contra a guia. Periodicamente, verifique os pneus quanto ao desgaste (altura da banda de rodagem) ou estragos visíveis. O mesmo deverá ser feito em relação às rodas.

Em caso de desgaste ou estragos anormais, procure uma Concessionária ou Oficina Autorizada Chevrolet para que estes sejam reparados e o alinhamento da suspensão e da direção seja aferido.

Rodízio dos pneus

Pneus dianteiros e traseiros exercem fenômenos de trabalho distintos e podem apresentar desgaste diferente dependendo diretamente da utilização nos diversos tipos de pavimentos, maneiras de dirigir, alinhamento da suspensão, balanceamento de rodas, pressão de pneus, etc.

A recomendação para o proprietário é efetuar uma auto-avaliação na condição de uso do veículo, e praticar o rodízio dos pneus em intervalos curtos de quilometragem, não devendo exceder 10.000 km rodados. O resultado será obter maior regularidade no desgaste da banda de rodagem e consequentemente maior alcance quilométrico.

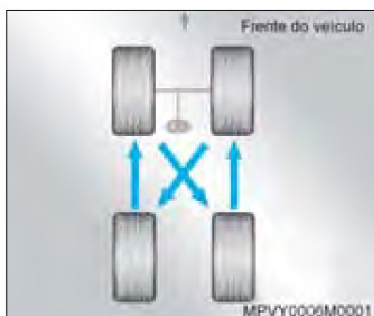

Para o veículo equipado com pneus radiais multidirecionais que possuem um desenho da banda de rodagem assimétrico, o qual permite rodar em ambos os sentidos, o rodízio de pneus deverá ser executado como indicado na figura acima.

A condição dos pneus é item de verificação nas revisões periódicas nas Concessionárias ou Oficinas Autorizadas Chevrolet, as quais estão capacitadas para diagnosticar sinais de desgaste irregular ou qualquer outra avaria que comprometa o produto.

⚠ Atenção!

- A borracha dos pneus **degrada-se** com o tempo. Isso é válido também para o **pneu reserva**, mesmo que não tenha sido utilizado.
- O **envelhecimento** dos pneus depende das mais variadas condições de uso, incluindo a temperatura, as condições de carga e a manutenção da pressão de enchimento.
- Os pneus devem ser regularmente levados a uma assistência técnica do seu fabricante, para avaliação de suas condições de uso.
- O **pneu reserva** sem uso por um período de **seis anos** só deve ser utilizado em caso de emergência; dirija em baixa velocidade quando estiver utilizando este pneu.



Reposição dos pneus

Por motivo de segurança recomenda-se substituir os pneus quando a profundidade dos sulcos, da banda de rodagem estiver próximo de 3 mm.

⚠ Atenção!

- A profundidade mínima para os sulcos é de 1,5 mm. Esta informação é identificada pelo triângulo na área do "ombro" dos pneus, conforme mostrado na figura.
- O perigo de aquaplanagem é maior quanto menor for a profundidade dos sulcos nos pneus.

O pneu deve ser substituído também quando apresentar: cortes, bolhas na lateral ou qualquer outro tipo de deformação.

Nota Na reposição, use pneus da mesma marca e medida substituindo, de preferência, todo o jogo num mesmo eixo, dianteiro ou traseiro.



Plano de manutenção preventiva

Aviso de manutenção

Nota Os primeiros 1.000 km são determinantes para garantir maior durabilidade e alta performance do motor, portanto não dirija prolongadamente a velocidades constantes muito alta ou muito baixa.

Para obter uma utilização econômica e segura e garantir um bom preço de revenda do seu veículo, é de importância vital que todo serviço de manutenção seja executado com a frequência recomendada.

O *Plano de Manutenção Preventiva* prevê inspeções a cada 15.000 km. Se, porém, o veículo é pouco utilizado e este limite não for atingido no decorrer de um ano, então devem-se efetuar os serviços de manutenção em bases anuais, e não em função da quilometragem.

Atenção! Nunca efetue você mesmo quaisquer reparações ou regulagem no motor, chassi e componentes de segurança. Por falta de conhecimento, poderá infringir leis de proteção ao meio ambiente ou de segurança. A execução do trabalho de forma inadequada poderá comprometer a sua própria segurança e a de outros.

Nota

- Uma mensagem de aviso de manutenção está incorporada ao computador de bordo.
- As mensagens de serviço são apresentadas em intervalos de 15.000 km.
- A mensagem é exibida no visor central do painel de instrumentos pela primeira vez 1.000 km antes da necessidade real de serviço, para permitir que você disponha de um tempo para agendar uma visita à Concessionária ou Oficina Autorizada Chevrolet e efetuar o serviço.

A mensagem é exibida no visor central por 10 segundos sempre que a chave de ignição for ligada ou desligada, até que o computador de bordo seja reajustado. Veja o exemplo abaixo. Quando o período de serviço é ultrapassado, a mensagem piscará por 10 segundos, ao ser ligada ou desligada a ignição.

“Serviço aos 15.000 km” indica que o veículo percorreu 14.000 km desde a sua fabricação.

A mensagem de “*Manutenção do Veículo*” será apagada do computador de bordo pela Concessionária ou Oficina Autorizada Chevrolet quando o veículo passar pelo serviço.

Nota Esta mensagem é calculada apenas em função da distância percorrida. Não se esqueça de que, caso seu veículo não seja dirigido frequentemente, poderão ser necessários serviços especiais; para isto consulte as páginas a seguir.

Revisão especial

Deve ser executada ao término do primeiro ano de uso ou aos 15.000 km rodados (o que ocorrer primeiro), sem ônus para você – com exceção dos itens de consumo normal que constam no *Certificado de Garantia* – consulte instruções sobre “*Responsabilidade do Proprietário*”. Esta revisão poderá ser feita em qualquer Concessionária ou Oficina Autorizada Chevrolet mediante a apresentação do cupom existente no final do *Certificado de Garantia*, respeitados os limites de quilometragem indicados (consulte instruções sobre “*Normas de Garantia*”).

Teste de rodagem

Este teste é parte integrante do *Plano de Manutenção Preventiva* e deve ser, preferencialmente, executado depois de toda revisão, pois assim, eventuais irregularidades ou necessidades de ajustes serão percebidas e poderão ser corrigidas.

Antes do teste de rodagem:

- **No compartimento do motor**
- 1. Verificar quanto a eventuais vazamentos, corrigir ou completar:
 - Reservatório do lavador do pára-brisa.
 - Reservatório do sistema de arrefecimento do motor.
- 2. Verificar e corrigir, se necessário:
 - Conexões e encaminhamento dos fios elétricos.
 - Fixação e encaminhamento das mangueiras de vácuo, de combustível e do sistema de arrefecimento.
- 3. Verificar quanto a elementos soltos e corrigir, se necessário.
- **Com o veículo no chão**
- Verificar, ajustar ou corrigir, se necessário:
 - Aperto dos parafusos das rodas.
 - Pressão e estado dos pneus (inclusive pneu reserva).
 - Funcionamento de todos os acessórios e opcionais.
- **Por baixo do veículo**
- Examinar e corrigir, se necessário:
 - Parte inferior do veículo quanto a eventuais danos e elementos faltantes, soltos ou danificados.

Durante o teste de rodagem:

1. Efetuar o teste de rodagem percorrendo, de preferência, vias com condições variadas e mais representativas possível das condições reais de utilização do veículo (asfalto, paralelepípedo, subidas íngremes, curvas fechadas etc.).
2. Verificar e corrigir, se necessário:
 - Funcionamento dos instrumentos do painel e luzes indicadoras.
 - Alavanca de sinalização de direção quanto ao retorno automático à posição de repouso, após as curvas.
 - Volante de direção quanto à inexistência de folga na posição central, retorno automático após as curvas e o seu alinhamento durante deslocamento em linha reta.
 - Motor e conjunto de transmissão (transmissão e diferencial) quanto ao desempenho durante as acelerações e desacelerações, marcha lenta, marcha constante e nas reduções de marcha.
 - Transmissão automática quanto ao desempenho em acelerações, nas reduções de marcha, em marcha lenta ou em marcha constante e a suavidade nas trocas de marcha.
 - Eficiência dos freios de serviço e estacionamento.
 - Estabilidade do veículo em curvas e pistas irregulares.
3. Eliminar os eventuais ruídos constatados durante o teste.

Verificações periódicas**Realizadas pelo proprietário:**

Verificar semanalmente o nível do líquido do sistema de arrefecimento no reservatório do sistema e completar, se necessário com aditivo ACDelco, na proporção adequada.

Verificar semanalmente o nível de óleo do motor e completar, se necessário.

Verificar semanalmente o nível do reservatório do lavador do pára-brisa e completar, se necessário.

Verificar semanalmente o nível de fluido de freio, caso esteja abaixo do nível, procure uma Concessionária ou Oficina Autorizada Chevrolet.

Verificar semanalmente a calibragem dos pneus, inclusive do pneu reserva.

Verificar ao parar o veículo se o freio de estacionamento está funcionando corretamente.

Intervalo máximo para troca de óleo do motor

Trocar com o motor quente, consulte *Lubrificantes recomendados – Especificações*, na Seção 12.

A cada 7.500 km ou 6 meses, o que primeiro ocorrer, se o veículo estiver sujeito a qualquer destas **condições severas de uso**:

A cada 15.000 km ou 12 meses, o que primeiro ocorrer, se nenhuma das condições acima descritas ocorrer.

Examinar quanto a vazamentos.

Trocar o filtro de óleo do motor a cada troca de óleo do motor.

Condições severas de uso

É considerado uso severo, as seguintes condições:

- Quando a maioria dos percursos exige o uso de marcha lenta por longo tempo ou a operação contínua em baixa rotação freqüente (como o "anda e pára" do tráfego urbano).
- Quando a maioria dos percursos não excede 6 km (percurso curto) com o motor não completamente aquecido.
- Operação freqüente em estradas de poeira, areia e trechos alagados.
- Operação freqüente como reboque de trailer ou carreta.
- Utilização como táxi, veículo de polícia ou atividade similar.

Quadro de manutenção preventiva

Revisões (a cada 15.000 km ou 1 ano)

1ª	2ª	3ª	4ª	5ª	6ª	7ª	8ª	9ª	10ª	Serviços a serem executados
										Teste de rodagem
●	●	●	●	●	●	●	●	●	●	Verificar quanto a eventuais irregularidades. Fazer o teste de rodagem depois da revisão.
										Motor e transmissão*
●	●	●	●	●	●	●	●	●	●	Motor e transmissão: verificar quanto a eventuais vazamentos.
							●			Velas de ignição: substituir.
●	●	●	●	●	●	●	●	●	●	Correia de acessórios: verificar o estado.
										<i>Verifique intervalo nesta Seção</i>
●	●		●	●		●	●		●	Óleo do motor e filtro de óleo: substituir.
										Filtro de ar: verificar o estado e limpar, se necessário.
		●			●				●	Filtro de ar: substituir.
●	●	●	●	●	●	●	●	●	●	Sistema de arrefecimento: verificar o nível e corrigir eventuais vazamentos.
										<i>Verifique intervalo nesta Seção</i>
●	●	●	●	●	●	●	●	●	●	Sistema de arrefecimento; substituir o líquido e corrigir eventuais vazamentos (consulte "Sistema de arrefecimento", nesta Seção).
●	●	●	●	●	●	●	●	●	●	Óleo da transmissão automática: verificar o nível.
●	●	●	●	●	●	●	●	●	●	Coxins do motor e do sistema de escapamento: verificar quanto a fixação e eventuais danos.
		●			●				●	Cânister: verificar quanto a vazamentos ou obstruções.
	●		●		●		●		●	Verificar o vácuo: funcionamento da válvula de ventilação positiva do cárter.
●	●	●	●	●	●	●	●	●	●	Verificar o funcionamento da alavanca seletora na posição "P" – travamento das rodas.
		●			●				●	Eixo traseiro: verificar o nível de óleo.
										<i>Verifique intervalo nesta Seção</i>
										Óleo e filtro da transmissão automática: substituir.
										Sistema do condicionador de ar / ventilação e climatização
●	●	●	●	●	●	●	●	●	●	Condicionador de ar: verificar o sistema quanto ao funcionamento.

* Verificar nível dos fluidos e completar, se necessário, ao final de todas as revisões.

Quadro de manutenção preventiva

Revisões (a cada 15.000 km ou 1 ano)

1ª	2ª	3ª	4ª	5ª	6ª	7ª	8ª	9ª	10ª	Serviços a serem executados
										Sistema do condicionador de ar / ventilação e climatização (continuação)
	●		●		●		●		●	Tela de proteção de entrada de ar: verificar quanto a obstrução.
	●		●		●		●		●	Linhas de drenagem do ar: limpar.
										Freios
●	●	●	●	●	●	●	●	●	●	Pastilhas e disco de freio: verificar quanto a desgaste.
●	●	●	●	●	●	●	●	●	●	Tubulações e mangueiras de freio: verificar quanto a vazamento.
●	●	●	●	●	●	●	●	●	●	Freios de estacionamento: verificar e regular, se necessário. Lubrificar as articulações dos liames e cabos.
										<i>Verifique intervalo nesta Seção</i>
										Fluido de freio: substituir.
										Direção, suspensão (dianteira e traseira)* e pneus
●	●	●	●	●	●	●	●	●	●	Óleo do reservatório da direção hidráulica: verificar o nível e completar, se necessário. Verificar quanto a eventuais vazamentos.
●	●	●	●	●	●	●	●	●	●	Mangueiras e conexões da direção: verificar quanto a vazamentos e aperto.
●	●	●	●	●	●	●	●	●	●	Amortecedores: verificar quanto a fixação e eventuais vazamentos.
	●		●		●		●		●	Sistema de direção: verificar quanto a folga e torque nos parafusos. Verificar os protetores de pó da cremalheira da caixa de direção quanto a vazamentos.
●	●	●	●	●	●	●	●	●	●	Guarnições e protetores de pó: verificar o estado, posicionamento e eventuais vazamentos.
●	●	●	●	●	●	●	●	●	●	Pneus: verificar pressão de enchimento, quanto ao desgaste e eventuais avarias, executar rodizio, se necessário. Verificar o torque das porcas de fixação das rodas.
●	●	●	●	●	●	●	●	●	●	Correia da direção hidráulica e/ou compressor do condicionador de ar: verificar o estado e, se necessário, corrigir a tensão.
●	●	●	●	●	●	●	●	●	●	Junta homocinética: inspecionar quanto a coifas danificadas ou cortadas.

* Verificar nível dos fluidos e completar, se necessário, ao final de todas as revisões.

Quadro de manutenção preventiva

Revisões (a cada 15.000 km ou 1 ano)

1ª	2ª	3ª	4ª	5ª	6ª	7ª	8ª	9ª	10ª	Serviços a serem executados
										Carroceria
●	●	●	●	●	●	●	●	●	●	Cintos de segurança: verificar cadarços, fivelas e parafusos de fixação quanto ao estado de conservação, torque e funcionamento.
●	●	●	●	●	●	●	●	●	●	Inspeccionar o escapamento na parte inferior da carroceria. Observe quanto a equipamentos danificados, faltantes ou mal posicionados.
										Sistema elétrico
●	●	●	●	●	●	●	●	●	●	Sistema elétrico: verificar com o equipamento "TECH 2" a ocorrência de código de falhas.
●	●	●	●	●	●	●	●	●	●	Equipamentos de iluminação e sinalização: verificar o funcionamento.
●	●	●	●	●	●	●	●	●	●	Palheta dos limpadores dos vidros: verificar o estado e limpar.
		●			●			●		Foco nos faróis: verificar a regulagem.
●	●	●	●	●	●	●	●	●	●	Sistema de controle de velocidade: verificar o funcionamento.
●	●	●	●	●	●	●	●	●	●	Interruptor de partida posição "N" e "P": verificar.
●	●	●	●	●	●	●	●	●	●	Controle remoto do sistema de alarme: verificar o alcance.
●	●	●	●	●	●	●	●	●	●	"Reset" o aviso de inspeção do painel de instrumentos.

Garantias Concedidas pelas Concessionárias Chevrolet

As Concessionárias Chevrolet garantem a você, como proprietário de um veículo Chevrolet, os seguintes direitos:

- Garantia:** Conforme os termos do respectivo Certificado inserido neste manual.
- Revisões de Manutenção Preventiva:** Uma é executada antes da entrega do veículo e a outra, ao término do primeiro ano de uso ou aos 15.000 km rodados (o que ocorrer primeiro), sem ônus para você (com exceção dos itens de consumo normal – veja *instruções sobre Responsabilidade do Proprietário*). A primeira revisão especial será feita em qualquer Concessionária ou Oficina Autorizada Chevrolet mediante a apresentação do cupom existente no final desta Seção, respeitados os limites de quilometragem indicados (veja *instruções sobre Normas de Garantia*).
- Assistência Técnica:** No início deste Manual, sobre Serviço de Atendimento Chevrolet, você encontrará o procedimento para que seja garantida a sua satisfação no atendimento e no esclarecimento de dúvidas junto à Rede Autorizada Chevrolet.

- Orientação:** quando da entrega do veículo novo, sobre:

- Itens de Responsabilidade do Proprietário, Normas de Garantia e Termos de Garantia.
- Manutenção Preventiva.
- Correta utilização dos comandos, instrumentos e acessórios do veículo.

A aquisição destes direitos requer

- O preenchimento correto pela Concessionária vendedora, do Aviso de Venda, documento que assegura a garantia oferecida pela General Motors do Brasil Ltda.
- Preenchimento correto do Quadro de Identificação existente no final deste Manual. Certifique-se de que a Concessionária vendedora assine, date e carimbe o quadro para que você tenha assegurados os seus direitos junto a qualquer Concessionária Chevrolet.

Veículo turista

A General Motors do Brasil procurando uma vez mais atender os seus clientes, está com um programa de cobertura de garantia em países da América do Sul. Desta forma, se o seu veículo estiver dentro do período de garantia, você será atendido sem ônus por uma Concessionária Autorizada Chevrolet nos países indicados.

Os países participantes do programa são Argentina, Paraguai e Uruguai.

Para que se possa usufruir dos direitos da garantia nos países acima citados, deverão ser seguidos todos os procedimentos contidos em "*Normas de Garantia*" e os "*Termos de Garantia*" deste manual.

As revisões da Manutenção Preventiva devem ser efetuadas em Concessionárias no território brasileiro.

Certificado de Garantia e Plano de Manutenção Preventiva*

Instruções gerais

Leia com máxima atenção as instruções contidas nesta Seção, pois elas estão diretamente ligadas à Garantia do veículo.

Exija da sua Concessionária vendedora o preenchimento correto e completo do Quadro de Identificação localizado no final deste Manual, uma vez que dos informes nele registrados dependerá o processamento da Garantia, em suas várias fases.

Você encontrará nesta Seção a definição das responsabilidades da Concessionária vendedora e da General Motors do Brasil Ltda. quanto ao veículo que você adquiriu; encontrará também a definição de suas próprias responsabilidades em relação ao uso e manutenção do veículo, a fim de que possa fazer jus à Garantia que lhe é oferecida.

Nesta seção, acha-se o Quadro de Controle das Revisões cobertas pelo Plano de Manutenção Preventiva. Depois de cada

* O Plano de Manutenção Preventiva se encontra discriminado neste Manual do Proprietário, sendo aqui mencionado em virtude de sua vinculação aos processos de garantia. Ressaltamos que este Plano se entende para veículos que trabalham sob condições normais de funcionamento. Condições severas requerem uma redução proporcional em relação às quilometragens indicadas.

revisão, a Concessionária ou Oficina Autorizada Chevrolet deverá carimbar, datar e visar o quadro correspondente. Certifique-se de que isso seja feito, para poder comprovar, a qualquer momento, como seu veículo é bem cuidado em suas mãos.

Na **Seção 13 deste Manual** encontram-se os itens de revisão referentes ao Plano de Manutenção Preventiva, com indicação de sua frequência.

Ao executar os serviços de manutenção ali descritos, a Concessionária ou Oficina Autorizada Chevrolet procederá como foi explicado no tópico anterior.

Nesta Seção está o cupom correspondente à 1ª revisão, o qual só deverá ser destacado quando da execução do respectivo serviço. Não aceite o manual com as vias do cupom previamente destacadas.

Normas de Garantia

- 1. Preparação antes da entrega:** Para assegurar-se de que você obtenha a máxima satisfação com seu novo veículo, sua Concessionária vendedora submeteu-o a cuidadosa revisão de entrega de acordo com o programa de inspeção de veículo novo recomendado pelo fabricante.
- 2. Identificação do Proprietário:** O Quadro de Identificação do Proprietário e do veículo, apresentado no final deste Manual, quando devidamente preenchido e assinado pela Concessionária vendedora, serve para apresentação do

proprietário a qualquer Concessionária ou Oficina Autorizada Chevrolet em todo o território nacional e, juntamente com a Nota Fiscal de venda emitida pela Concessionária vendedora, capacita-o ao recebimento dos serviços descritos nestas normas.

- 3. Garantia:** Dentro das condições estipuladas nos Termos de Garantia, você obterá atendimento em garantia em qualquer Concessionária ou Oficina Autorizada Chevrolet.
- 4. Primeira Revisão (Especial) da Manutenção Preventiva relativa a 1 ano de uso ou aos 15.000 km rodados:** O respectivo cupom autoriza o proprietário a receber todos os serviços correspondentes em qualquer Concessionária ou Oficina Autorizada Chevrolet, mediante a apresentação do Manual do Proprietário. A 1ª revisão deve ser executada aos 12 meses a partir da data de venda ao primeiro comprador com tolerância de 30 dias para mais ou menos, ou entre os 14.000 e 16.000 km rodados, prevalecendo o que ocorrer primeiro. A mão-de-obra é gratuita para o proprietário, ao qual caberão apenas as despesas referentes aos itens de consumo normal (*veja instruções detalhadas sobre Responsabilidade do Proprietário*).

- 5. É de responsabilidade do Proprietário:** A manutenção adequada do veículo, além de reduzir os custos operacionais, ajudará a evitar falhas por negligência, as quais não são cobertas pela Garantia. Assim, para sua proteção, você deve sempre procurar uma Concessionária ou Oficina Autorizada Chevrolet para as revisões periódicas estipuladas no Plano de Manutenção Preventiva, pois a Garantia só terá validade mediante a apresentação do Manual do Proprietário com todos os quadros correspondentes às revisões já vencidas devidamente preenchidos e assinados pela Concessionária ou Oficina Autorizada Chevrolet executante do serviço.

Termos de Garantia

Não existem quaisquer garantias com relação ao veículo adquirido, expressas ou inferidas, declaradas pela Concessionária na condição de vendedora e prestadora de serviços, ou pela General Motors do Brasil Ltda., na condição de fabricante ou importadora, a não ser aquelas contra defeitos de material ou de manufatura estabelecidas no presente Termo de Garantia.

Toda e qualquer reclamação do comprador quanto a falhas, defeitos e omissões verificados no veículo durante a vigência desta garantia só será atendida mediante a apresentação da respectiva Nota Fiscal de venda emitida pela Concessionária Chevrolet, juntamente com o Manual do Proprietário

devidamente preenchido, sendo estes os únicos documentos competentes para assegurar o atendimento, com exclusão de qualquer outro.

A General Motors do Brasil Ltda., garante que cada veículo novo de sua fabricação ou importação e entregue ao primeiro comprador por uma Concessionária Chevrolet, incluindo todo o equipamento e acessórios nele instalados na fábrica – é isento de defeitos de material ou de manufatura, em condições normais de uso, transferindo-se automaticamente todos os direitos cobertos por esta garantia, no caso de o veículo vir a ser revendido, ao(s) proprietário(s) subsequente(s), até o término do prazo previsto neste termo.

A obrigação da General Motors do Brasil Ltda. limita-se ao conserto ou substituição de quaisquer peças que, dentro do período normal da Garantia a que aludem estes Termos, conforme a discriminação observada no tópico a seguir, sejam devolvidas a uma Concessionária ou Oficina Autorizada Chevrolet, em seu estabelecimento comercial, e cujo exame revele satisfatoriamente a existência do defeito reclamado. O conserto ou substituição das peças defeituosas, de acordo com esta Garantia, será feito pela Concessionária ou Oficina Autorizada Chevrolet, sem débito das peças e mão-de-obra por ela empregadas.

A presente garantia compreende a garantia legal e a garantia contratual e é concedida nas seguintes condições:

- 24 meses ao adquirente pessoa física ou jurídica que utilizará o veículo como destinatário final, excetuando-se aqueles que utilizarão o veículo para transporte remunerado de pessoas ou bens; e
- 12 meses ou 50.000 km de rodagem, o que primeiro ocorrer, ao adquirente pessoa jurídica que utilizará o veículo para seus negócios ou produção, ou ao adquirente pessoa física que utilizará o veículo para transporte remunerado de pessoas ou bens.

Os termos desta Garantia não serão aplicáveis nos seguintes casos:

- Ao veículo Chevrolet que tenha sido sujeito a uso inadequado, negligência ou acidente;
- Ao veículo que tenha sido reparado ou alterado fora de uma Concessionária ou Oficina Autorizada Chevrolet, de modo que, no julgamento do fabricante, seja afetado seu desempenho e segurança;
- Aos serviços de manutenção normal (tais como: afinação de motor, limpeza do sistema de alimentação, alinhamento da direção, balanceamento de rodas e ajustagem dos freios e embreagem);

- À substituição de itens de manutenção normal (tais como: velas, filtros, correias, escovas do alternador e do motor de partida, pastilhas e discos de freio, sistema de embreagem (platô, disco e rolamento), buchas da suspensão, amortecedores, rolamentos em geral e vedadores em geral) quando tal substituição é feita em conexão com serviços de manutenção normal;
- A deterioração normal de estofados e itens de aparência em consequência de desgaste ou exposição ao tempo.

Esta garantia substitui definitivamente quaisquer outras garantias, expressas ou inferidas, incluindo quaisquer garantias implícitas quanto à comercialização ou adequação do veículo para um fim específico, e quaisquer outras obrigações ou responsabilidades por parte do fabricante.

A General Motors do Brasil Ltda. reserva-se o direito de modificar as especificações ou introduzir melhoramentos nos veículos em qualquer época, sem incorrer na obrigação de efetuar o mesmo nos veículos anteriormente vendidos.

Responsabilidade do Proprietário

Para fazer jus à Garantia que a General Motors do Brasil Ltda. oferece ao seu veículo, o proprietário deve observar com rigor as instruções aqui contidas, no que diz respeito à manutenção.

Durante o período em que vigorar a Garantia, as revisões de manutenção preventiva previstas no Plano de Manutenção Preventiva contido neste Manual do Proprietário deverão, obrigatoriamente, ser executadas em uma Concessionária Chevrolet ou Oficina Autorizada Chevrolet.

Itens e serviços não cobertos pela Garantia

Para os itens previstos na primeira revisão de Manutenção Preventiva, a mão-de-obra para verificação será gratuita, desde que sua execução ocorra dentro do período de tempo ou de quilometragem estipulados em Normas da Garantia, exceto para as despesas, inclusive a mão-de-obra, referentes a itens de consumo, avarias e quebras provocadas por terceiros. Os itens e serviços pertencentes a esta categoria estão descritos a seguir:

- Óleo e fluidos em geral;
- Filtros em geral;
- Serviços conforme Plano de Manutenção Preventiva;
- Vidros.

Peças que sofrem desgaste natural

Algumas peças podem sofrer desgaste natural (em diferentes níveis), conforme o tipo de operação a que o veículo está sujeito, e estão cobertas pela Garantia Legal de 90 dias para defeitos de fabricação, a partir da data de compra do veículo. Na ocorrência de defeitos de fabricação (constatando-se que não houve uso abusivo) as peças deverão ser substituídas. Em qualquer outro caso, a substituição deverá seguir orientação específica de fabricante, correndo todas as despesas por conta do proprietário.

São elas:

- Buchas da suspensão;
- Sistema de embreagem (platô, disco e rolamento);
- Discos de freio;
- Pastilhas e lonas de freio;
- Amortecedores;
- Rolamentos em geral;
- Vedadores em geral;
- Velas de ignição;
- Fusíveis;
- Lâmpadas;
- Palhetas dos limpadores dos vidros;
- Pneus;
- Correias;
- Escovas do alternador e motor de partida.

Plano de Manutenção Preventiva

Nas páginas da Seção 13 deste Manual do Proprietário, apresentamos um Plano de Manutenção Preventiva, que é oferecido como uma recomendação para que o proprietário possa conservar seu veículo e mantê-lo em perfeitas condições de funcionamento. No tocante à primeira revisão, leia atentamente as informações contidas sobre Itens e Serviços não Cobertos pela Garantia.

Esclarecemos que o Plano de Manutenção Preventiva foi elaborado para um veículo utilizado sob condições normais de funcionamento.

Para condições consideradas severas, a periodicidade deverá ser proporcionalmente reduzida, de acordo com a frequência e intensidade que os serviços severos são impostos ao veículo.

Nas condições consideradas severas, impõem-se a revisão e/ou limpeza e/ou troca mais frequentes dos seguintes itens:

- Óleo lubrificante do motor e filtro de óleo lubrificante do motor (veja instruções na Seção 13 deste Manual).
- Elemento do filtro de ar do motor (veja instruções na Seção 13 deste Manual).

São considerados serviços severos, exemplificativamente:

- Operação constante no lento trânsito urbano, com excessivo regime de anda-e-pára.
- Tração de reboque.
- Serviços de táxi e similares.
- Freqüentes corridas de curta distância, sem dar ao motor tempo suficiente para que ele atinja sua temperatura normal de funcionamento.
- Longos percursos em estradas poeirentas (sem calçamento ou com muita incidência de terra ou areia).
- Uso prolongado do regime de marcha lenta.

Quadro de Controle das Revisões e das Trocas de Óleo do Motor

Instruções para uso

A Concessionária executante do trabalho deverá carimbar e aplicar o visto no quadro correspondente a cada revisão que efetuar, indicando a quilometragem, o nº da O.S. e a data em que o serviço foi executado.

A troca do óleo lubrificante é extremamente importante para o bom funcionamento do motor pois, dentre outros fatores, contribui decisivamente para sua maior durabilidade. E é por isso que a General Motors do Brasil Ltda., recomenda que sejam seguidas as orientações contidas neste manual (Seção 13). As Concessionárias e Oficinas Autorizadas Chevrolet estão preparadas para promover o gerenciamento do plano de lubrificação de seu veículo, segundo os padrões e normas técnicas estabelecidos pela General Motors do Brasil Ltda. Para tanto, cada troca de óleo realizada nas Concessionárias Chevrolet será indicada nos campos ao lado, relativos ao Plano de Lubrificação. Este procedimento permite um acompanhamento do histórico das trocas de óleo efetuadas em seu veículo.

A General Motors do Brasil Ltda. acredita que desta forma estará colaborando para um melhor desempenho do motor do seu veículo, prolongando sua vida útil e, assim, contribuindo para proteger e valorizar o patrimônio de seus consumidores.

Revisão de Entrega

Data: / /

Carimbo Concessionária

O. S.: km:

Troca de Óleo aos 7.500 km

Data: / /

Carimbo Concessionária

O. S.: km:

1ª Revisão Especial aos 15.000 km com Troca de Óleo

Data: / /

Carimbo Concessionária

O. S.: km:

Troca de Óleo aos 22.500 km

Data: / /

Carimbo Concessionária

O. S.: km:

Quadro de Controle das Revisões e das Trocas de Óleo do Motor

2ª Revisão aos 30.000 km com Troca de Óleo

Data: / /

Carimbo Concessionária

O. S.: km:

Troca de Óleo aos 37.500 km

Data: / /

Carimbo Concessionária

O. S.: km:

3ª Revisão aos 45.000 km com Troca de Óleo

Data: / /

Carimbo Concessionária

O. S.: km:

Troca de Óleo aos 52.500 km

Data: / /

Carimbo Concessionária

O. S.: km:

4ª Revisão aos 60.000 km com Troca de Óleo

Data: / /

Carimbo Concessionária

O. S.: km:

Troca de Óleo aos 67.500 km

Data: / /

Carimbo Concessionária

O. S.: km:

Quadro de Controle das Revisões e das Trocas de Óleo do Motor

5ª Revisão aos 75.000 km com Troca de Óleo

Data: / /

Carimbo Concessionária

O. S.: km:

Troca de Óleo aos 82.500 km

Data: / /

Carimbo Concessionária

O. S.: km:

6ª Revisão aos 90.000 km com Troca de Óleo

Data: / /

Carimbo Concessionária

O. S.: km:

Troca de Óleo aos 97.500 km

Data: / /

Carimbo Concessionária

O. S.: km:

7ª Revisão aos 105.000 km com Troca de Óleo

Data: / /

Carimbo Concessionária

O. S.: km:

Troca de Óleo aos 112.500 km

Data: / /

Carimbo Concessionária

O. S.: km:

Quadro de Controle das Revisões e das Trocas de Óleo do Motor

8ª Revisão aos 120.000 km com Troca de Óleo

Data: / /

Carimbo Concessionária

O. S.: km:

Troca de Óleo aos 127.500 km

Data: / /

Carimbo Concessionária

O. S.: km:

9ª Revisão aos 135.000 km com Troca de Óleo

Data: / /

Carimbo Concessionária

O. S.: km:

Troca de Óleo aos 142.500 km

Data: / /

Carimbo Concessionária

O. S.: km:

10ª Revisão aos 150.000 km com Troca de Óleo

Data: / /

Carimbo Concessionária

O. S.: km:

Troca de Óleo aos 157.500 km

Data: / /

Carimbo Concessionária

O. S.: km:

Quadro de Controle das Revisões e das Trocas de Óleo do Motor

11ª Revisão aos 165.000 km com Troca de Óleo

Data: / /

Carimbo Concessionária

O. S.: km:

Troca de Óleo aos 172.500 km

Data: / /

Carimbo Concessionária

O. S.: km:

12ª Revisão aos 180.000 km com Troca de Óleo

Data: / /

Carimbo Concessionária

O. S.: km:

Troca de Óleo aos 187.500 km

Data: / /

Carimbo Concessionária

O. S.: km:

13ª Revisão aos 195.000 km com Troca de Óleo

Data: / /

Carimbo Concessionária

O. S.: km:

Troca de Óleo aos 202.500 km

Data: / /

Carimbo Concessionária

O. S.: km:

1º REVISÃO (ESPECIAL)

VEÍCULO VIN

Proprietário:
 Executada aos: km Data: / /
 Concessionária: Estado:

Declaro ter sido atendido quanto aos serviços de revisão especial previstos no "Plano de Manutenção Preventiva" deste Manual.

1ª VIA

.....
 Assinatura do proprietário

Sr. Concessionário Vendedor:

Este cupom é comprovante de que a Revisão Especial foi executada a contento. Portanto, em seu interesse, peça ao cliente para assiná-lo e guarde-o em seu arquivo.

Os serviços correspondentes a esta revisão estão indicados no "Plano de Manutenção Preventiva", deste Manual.

IMPORTANTE: Caso o veículo atendido tenha sido vendido por outra Concessionária, envie-lhe a 1ª via deste cupom e guarde a 2ª como comprovante.

1ª REVISÃO (ESPECIAL)

VEÍCULO VIN

Proprietário:
Executada aos: km Data: / /
Concessionária:
Cidade: Estado:

Declaro ter sido atendido quanto aos serviços de revisão especial previstos no "Plano de Manutenção Preventiva" deste Manual.

2ª VIA

Assinatura do proprietário

Sr. Concessionário Vendedor:

Vimos informar a V. Sa. que executamos os serviços de Revisão Especial ao término do primeiro ano de uso ou aos 15 000 km (o que ocorreu primeiro) no veículo identificado no verso, pelo que lhe solicitamos, através deste, providenciar o correspondente reembolso.

Atenciosamente,

Carimbo da
Concessionária
Atendadora

Assinatura da Concessionária Atendadora

Termo de Recebimento e Ciência

Declaro por intermédio do presente que recebi da Concessionária _____
_____ o Manual do Proprietário e toda a literatura
de porta-luvas relativos ao veículo modelo _____
_____, chassi _____, que adquiri
nesta data.

Declaro também que li e estou ciente dos termos e condições constantes do Certificado de Garantia, Folheto de Condições Gerais do Chevrolet *Road Service* e demais literaturas de porta-luvas.

Local: _____ Data: ____ / ____ / ____

Nome do comprador: _____

R.G. ou C.P.F. _____

Endereço: _____

Telefone: (_____) _____

Assinatura: _____

QUADRO DE INFORMAÇÕES GERAIS

Este quadro de informações foi elaborado para facilitar a consulta das especificações mais utilizadas.

Pneus				
Calibragem: Deve ser feita com os pneus frios.				
Especificação de pneu				
Medida				
225/55 R17 97V				
Pressão dos pneus kPa (psi)				
Pneus	Veículo com até 3 passageiros		Veículo lotado	
	Dianteiros	Traseiros	Dianteiros	Traseiros
225/55 R17 97V	250 (36)	250 (36)	250 (36)	270 (39)

Óleo do motor - Câter: 6,7L

Verifique o nível do óleo semanalmente ou antes de iniciar uma viagem (espere pelo menos 2 minutos após desligar o motor). O veículo deverá estar em local plano e com o motor quente. Caso tenha adicionado ou substituído o óleo, funcionar o motor por alguns segundos e desligá-lo para verificar o nível.

Período para troca

- **A cada 7.500 km ou 6 meses**, o que ocorrer primeiro, se o veículo estiver sujeito a qualquer destas **CONDIÇÕES SEVERAS DE USO**:
 - Uso da marcha lenta por longos períodos ou operação contínua em baixas rotações ("anda e pára" do tráfego).
 - Quando a maioria dos percursos não exceder 6 km (percurso curto) com o motor não completamente aquecido.
 - Operação freqüente em estradas de poeira, areia e trechos alagados.
 - Operação freqüente como reboque de trailer ou carreta.
 - Utilização como táxi, veículo de polícia ou atividade similar.
- **A cada 15.000 km ou 12 meses**, o que ocorrer primeiro, se nenhuma destas condições severas de uso, acima descritas ocorrer.

Tipos de óleos especificados

Classificação: ILSAC GF3; API SL ou ILSAC GF4; API SM.

Viscosidade: SAE 5/10W-30

Quantidade de óleo no câter do motor: 6,7 litros (com filtro).

Combustível - Tanque: 73L

Procure usar sempre gasolina aditivada. Se o veículo permanecer imobilizado por mais de duas semanas ou ser utilizado apenas em pequenos percursos, adicionar um frasco de aditivo para gasolina ACDelco (frasco branco) a cada 4 tanques completos ou 200 L de combustível.

Fluido de freio

Verifique o nível semanalmente, caso esteja abaixo do nível, deverá ser efetuada uma inspeção no sistema e nunca completar o nível, pois há uma relação entre o nível do fluido e o desgaste das pastilhas de freio.