



REVISÃO CHEVROLET

MELHOR ATÉ NO PREÇO

AGENDE.
ACOMPANHE.
COMPROVE.

Para maiores informações sobre a Revisão Chevrolet, acesse o site www.chevrolet.com.br e aproveite para agendar sua revisão on-line.

PEÇAS GENUÍNAS **GM**

ACDelco

CRCCENTRAL DE
RELACIONAMENTO
CHEVROLET

0800 702 4200

Argentina 0800-888-2438
www.chevrolet.com.ar
0810-777-7526
www.planchevrolet.com.ar

Brasil 0800-702-4200
www.chevrolet.com.br

Uruguai 0800 2438
www.chevrolet.com.uy

Paraguai 0098-00542-0087
www.chevrolet.com.py



Brasil 0800-702-4200

Argentina 0800-555-11-15

Uruguai 0800-555-11-153

Paraguai 0010 (a cobrar)
0054-11-478-81-115

Manual do Proprietário

As informações e descrições dos equipamentos, contidas neste Manual do Proprietário, tomaram como base um veículo totalmente equipado com os opcionais e acessórios disponíveis na data da publicação indicada na lombada. Entretanto, esses equipamentos dependerão da versão, das opções escolhidas e do país de comercialização.

Para mais informações, consulte a Concessionária Chevrolet de sua preferência, entre em contato com a Central de Relacionamento Chevrolet (CRC) ou acesse o nosso site.

Todas as informações, ilustrações e especificações contidas neste Manual baseiam-se em dados existentes na época de sua publicação. Reservamo-nos o direito de introduzir modificações a qualquer momento, tanto no produto quanto no Manual, sem prévio aviso.

Reprodução ou tradução, no todo ou em parte, não é permitida sem prévia autorização por escrito da General Motors do Brasil Ltda.

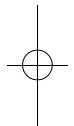
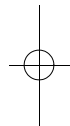
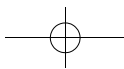

Índice

Introdução	1
Chaves, portas e janelas	5
Bancos e dispositivos de segurança	18
Compartimentos de carga	45
Comandos e controles	50
Iluminação	72
Sistema de conforto e conveniência	78
Sistema de ventilação e de ar condicionado	102
Condução e operação	107
Cuidados com o veículo	136
Serviços e manutenção	175
Especificações	184
Informações sobre a garantia	198
Informações ao consumidor	205
OnStar	206
Índice	212

Introdução

O pacote com a literatura do cliente deverá ser mantido sempre à mão no veículo. Ele encontra-se dentro do porta-luvas.

Sempre que o indicador de controle  aparecer em combinação com outro indicador de controle no painel de instrumentos ou em uma etiqueta, consulte o Manual do Proprietário.

Siga sempre as leis e normas específicas do país em que se encontra. Essas leis podem diferir das informações contidas neste manual.

Perigo

Nunca execute nenhum reparo ou regulagem no motor, chassi ou componentes relacionados com a segurança do veículo. Você pode estar infringindo leis ambientais e / ou de segurança.

Todas as concessionárias Chevrolet fornecem serviço de primeira classe, usando mecânicos treinados que trabalham de acordo com instruções específicas.

Você poderá conhecer um pouco mais sobre a GM e os produtos Chevrolet acessando o site:

www.chevrolet.com.br

Como Utilizar este Manual

- Este manual descreve todas as opções e as funções disponíveis para esse modelo. **Certas descrições, incluindo aquelas para o visor e funções do menu, podem não se aplicar ao seu veículo devido à variação de modelo, especificações do país, equipamentos especiais ou acessórios.**
- O índice, no início deste manual, mostra onde estão as informações em cada capítulo.
- O índice permite procurar informações específicas.
- O Manual do Proprietário usa as designações de fábrica, que podem ser encontradas no capítulo "Especificações".
- As direções indicadas, por ex. esquerda ou direita, dianteira ou traseira, sempre se relacionam ao sentido de condução.
- As telas de exibição do veículo poderão não suportar seu idioma específico.

2 Introdução

Perigo, atenção e cuidado

Perigo

Textos marcados com  **Perigo** fornecem informações sobre o risco de ferimentos fatais. Ignorar essas informações pode colocar a vida em risco.

Atenção

Textos marcados com  **Atenção** fornecem informações sobre o risco de acidentes ou ferimentos. Ignorar essas informações pode acarretar ferimentos.

Cuidado

Textos marcados com **Cuidado** fornecem informações sobre possíveis danos ao veículo. Ignorar essas informações pode acarretar danos ao veículo.



Este símbolo indica um procedimento proibido que pode causar ferimentos ou danos ao veículo.

Visão geral do painel de instrumentos



4 Introdução

1. *Difusores de ar ajustáveis* ⇨ 105
2. *Sinalizadores de Direção* ⇨ 75
Computador de Farol Alto / Farol Baixo
⇨ 73
Lampejador dos faróis ⇨ 74
Centro de Informações do Motorista (DIC)
⇨ 65
3. *Controle de velocidade de cruzeiro (Se equipado)* ⇨ 127
4. *Visão geral do painel de instrumentos*
⇨ 51
Centro de Informações do Motorista (DIC)
⇨ 65
5. *Controles do volante* ⇨ 53
6. *Limpador / Lavador do Parabrisa* ⇨ 54
7. *Difusores de ar ajustáveis* ⇨ 105
8. *Armazenagem do painel de instrumentos*
⇨ 45
9. *Sistema de air bag dianteiro* ⇨ 33
10. *Transmissão manual (Se equipado)* ⇨ 122
11. *Porta-luvas* ⇨ 46
12. *Conforto e Conveniência* ⇨ 78
13. *Sistemas de climatização* ⇨ 102
14. *Sinalizador de advertência (pisca-alerta)*
⇨ 74
15. *Sistema central de travamento* ⇨ 8
16. **Pedal do acelerador:** *Controle de um Veículo* ⇨ 108
17. *Partida do Motor* ⇨ 117
18. **Pedal do freio:** *Controle de um Veículo*
⇨ 108
19. *Buzina* ⇨ 53
Sistema de air bag dianteiro ⇨ 33
20. **Pedal da embreagem:** *Controle de um Veículo* ⇨ 108
21. *Ajuste de posição do volante* ⇨ 52
22. *Caixa de fusíveis do painel de instrumentos* ⇨ 161
23. *Controle das Luzes Externas* ⇨ 72
24. *Capô* ⇨ 140
25. *Transmissão automática* ⇨ 120
26. *Controle de tração / Controle eletrônico de estabilidade* ⇨ 126

Chaves, portas e janelas

Chaves e travas

Chaves	5
Controle remoto	5
Controle remoto (ANATEL)	7
Travas manuais de portas	7
Sistema central de travamento	8
Travas automáticas de portas	8
Proteção contra travamento	9

Portas

Tampa do porta-malas	9
----------------------------	---

Segurança do veículo

Sistema de alarme antifurto	11
Imobilizador	12
Imobilizador (ANATEL)	12

Espelhos externos

Espelhos elétricos	12
Espelhos escamoteáveis	13

Espelhos internos

Espelho retrovisor manual	13
---------------------------------	----

Vidros

Vidros elétricos	14
Desembaçador do vidro traseiro	16
Para-sóis	16

Chaves e travas

Chaves

Chaves de reposição

Caso necessite de um transmissor substituto e dos respectivos códigos de ativação, eles poderão ser solicitados a uma concessionária Chevrolet.

Caso solicite uma chave de reposição, o custo desta é de responsabilidade do proprietário.

Chave com perfil dobrável



Pressione o botão para estendê-la. Para dobrar a chave, pressione primeiro o botão e depois gire a chave para a posição original.

Nota

Este veículo poderá ter uma chave reserva rígida.

Controle remoto



Usado para operar:

- Sistema central de travamento
- Sistema de alarme antifurto
- Tampa do porta-malas
- Portinhola elétrica do tanque de combustível

6 Chaves, portas e janelas

Destravamento

Pressione o botão .

Todas as portas, a tampa do porta-malas e a portinhola elétrica do tanque de combustível serão destravadas e o pisca-alerta piscará brevemente por padrão.

Manter o botão  pressionado por alguns segundos abrirá todos os vidros elétricos.

Travamento

Pressione o botão .

Todas as portas, a tampa do porta-malas e a portinhola elétrica do tanque de combustível serão travadas, todos os vidros elétricos serão fechados e as luzes do pisca-alerta, por padrão, acenderão brevemente uma vez.

Se a porta do motorista não estiver fechada adequadamente, todas as portas serão destravadas e o sistema de alarme antifurto não será ativado. Se qualquer porta de passageiro, capô, vidros elétricos ou tampa do porta-malas não estiver fechada corretamente, todas as portas se travarão e o sistema de alarme antifurto não estará totalmente funcional.

Nota

Dois avisos de alerta soarão caso qualquer porta ou tampa do porta-malas não esteja fechada corretamente ou se qualquer vidro elétrico não fechar após o comando de travamento.

O controle remoto tem um alcance de aproximadamente 20 metros. Esse alcance pode ser afetado por influências externas.

Manuseie com cuidado, proteja-o contra umidade e contra altas temperaturas e evite uma operação desnecessária.

O controle remoto não funcionará quando inserido na ignição como uma precaução de acionamento involuntário do controle remoto.

Falha

Se o sistema central de travamento não puder ser operado com o controle remoto, talvez seja devido ao seguinte:

- Alcance ultrapassado.
- Tensão da bateria muito baixa.
- Operação frequente e repetida do controle remoto enquanto estava fora de alcance, o que exigirá uma nova sincronização.

- Sobrecarga do travamento central ao operar em intervalos frequentes, a fonte de alimentação é interrompida por um período curto.
- Interferência de ondas de rádio de potência elevada provenientes de outras fontes.

Consulte *Travas manuais de portas* ⇨ 7

Substituição da bateria do controle remoto

Substitua a bateria assim que o alcance diminuir.

As baterias devem ser descartadas em um ponto de coleta de reciclagem adequado.

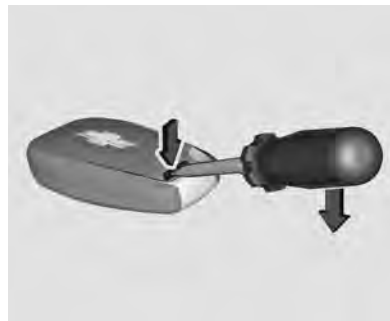

1. Insira uma chave de fenda na ranhura e separe a tampa traseira do controle remoto.

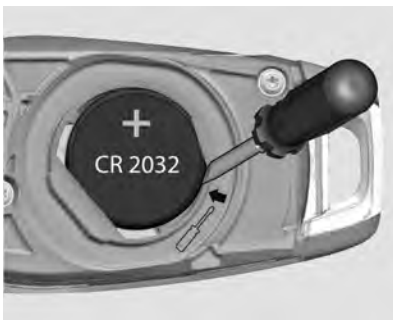

2. Remova a bateria com uma chave de fenda pequena na marca, veja a figura.
3. Substitua a bateria. Use bateria CR 2032 (ou equivalente). Preste atenção na posição de instalação, com terminal positivo (mais) para cima.
4. Instale a tampa traseira no controle remoto e engate pressionando a tampa.
5. Verifique a operação do transmissor com seu veículo.

Cuidado

Evite tocar as superfícies planas da bateria com os dedos descobertos, pois isso encurtará a vida útil da bateria.

Nota

Baterias de lítio usadas podem causar danos ao meio ambiente.

Siga as leis de reciclagem locais para descarte.

Não descarte com o lixo doméstico.

Nota

Para manter o funcionamento correto do transmissor, siga estas orientações:

- Evite deixar o transmissor cair.
- Não coloque objetos pesados sobre o transmissor.
- Mantenha o transmissor longe de água e luz do sol direta. Se o transmissor molhar, seque-o com um pano macio.

Controle remoto (ANATEL)

Inclui produto homologado pela Anatel sob o número 03247-14-07520



Este equipamento não está habilitado a proteção contra interferências prejudiciais e pode não causar interferência em sistemas devidamente autorizados.

Travas manuais de portas

Travamento interno



As portas podem ser travadas de duas formas:

8 Chaves, portas e janelas

1. Pressione a maçaneta da porta do motorista para dentro. Todas as portas serão travadas.
2. Empurre a maçaneta das portas dos passageiros para dentro dos respectivos recessos na porta. A porta será travada.

A porta do motorista só poderá ser travada depois de ser fechada. Evitando assim, a possibilidade de esquecer as chaves dentro do carro.

Travamento externo

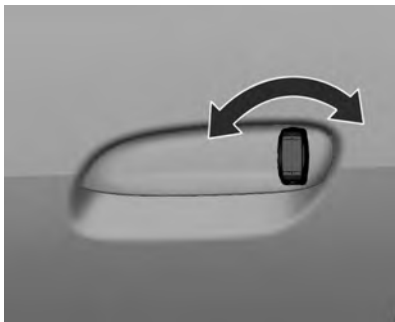

Gire a chave no sentido anti-horário.
Todas as portas serão travadas.

Destravamento

Gire a chave no sentido horário.

A porta do motorista será destravada.

Antes de levantar a maçaneta, remova a chave do cilindro.

Sistema central de travamento

Botões de travamento central



Pressione o botão  para travar.

Pressione o botão  para destravar.

Trava ou destrava todas as portas, a tampa do porta-malas e a portinhola elétrica do tanque de combustível.

Puxe a maçaneta interna da porta para destravar e abrir a respectiva porta.

Travas automáticas de portas

Travamento automático de portas por velocidade

Este recurso de segurança trava automaticamente todas as portas assim que o veículo atinge a velocidade de 15 km / h.

As configurações podem ser alteradas no menu de Conforto e conveniência.

Consulte "Travamento remoto" em *Personalização do veículo* ⇨ 70 (Travamento, Destravamento, Partida Remota).

Esse travamento será desativado automaticamente ao retirar a chave do interruptor da ignição após dirigir.

Nota

Esta função poderá ser exibida em veículos especiais.

Perigo

Não destrave a porta enquanto estiver dirigindo. Se um passageiro abrir a porta acidentalmente, poderá resultar em ferimentos graves ou morte em caso de um acidente inesperado.

Retravamento automático de portas

Depois de um comando de destravamento com o controle remoto, todas as portas travarão automaticamente de novo depois de alguns minutos sem abrir nenhuma das portas e se não girar a chave da ignição para a posição 1 ou 2.

Consulte *Partida do Motor* ⇨ 117.

Essa função se ativa por padrão. As configurações podem ser alteradas no menu de Conforto e conveniência.

Consulte "Travamento remoto" em *Personalização do veículo* ⇨ 70 (Travamento, Destravamento, Partida Remota).

Proteção contra travamento

Travas de segurança para crianças



Atenção

Use as travas de segurança para crianças sempre que crianças ocuparem os assentos traseiros.

Para ativar as travas de segurança, empurre a alavanca na direção da seta. As portas não abrem pelo lado de dentro.

Para desativar as travas de segurança para crianças, empurre a alavanca na direção oposta. As portas abrem pelo lado de dentro.

Portas

Tampa do porta-malas

Atenção

Não dirija com a tampa do porta-malas aberta ou entreaberta, por exemplo, ao transportar objetos grandes, pois gases tóxicos do escapamento poderão entrar no veículo.

Nota

A montagem de determinados acessórios pesados na tampa do porta-malas pode afetar sua capacidade de se manter aberta.

10 Chaves, portas e janelas

Abertura



Após destravar, pressione o interruptor sob a maçaneta e abra a tampa do porta-malas.

Destravamento de emergência da tampa do porta-malas

Remova primeiro a tampa localizada na porção da tampa do porta-malas, como mostrado na figura abaixo.



Usando a chave de fenda adequada, acesse a trava e gire-a no sentido anti-horário.



Fechamento da tampa do porta-malas



Utilizar o puxador interno.

Não pressione o interruptor sob a maçaneta enquanto fecha pois isto destravar a tampa do porta-malas novamente.

Cuidado

Tenha certeza de que suas mãos ou outras partes do corpo, bem como de outras pessoas, estejam completamente fora da área de fechamento da tampa do porta-malas.

Segurança do veículo

Sistema de alarme antifurto

O sistema de alarme antifurto monitora:

- Portas.
- Tapa do porta-malas.
- Capô.
- Ignição.

Ativação

O sistema de alarme antifurto se ativo com o controle remoto:

- Automaticamente em 30 segundos após travar o veículo (inicialização do sistema).
- Pressionando  duas vezes no controle remoto.

Nota

O sistema antifurto não pode ser acionado enquanto a porta do motorista estiver aberta.

Cuidado
Não se esqueça de verificar se todos os vidros estão fechados para garantir a eficiência do sistema de alarme antifurto.

LED de Status



O LED de status é integrado com o botão de travamento central, próximo ao centro do painel de instrumentos.

Status durante os primeiros 30 segundos da ativação do sistema de alarme antifurto:

LED acende : teste, retardo na armação.

LED pisca rapidamente : portas, tampa do porta-malas ou capô não está completamente fechado ou falha do sistema.

Status após a ativação do sistema:

LED pisca lentamente : sistema está armado.

Procure a ajuda de uma Concessionária Chevrolet em caso de falhas.

Desativação



Destruar as portas pressionando o botão  no controle remoto desativa o sistema de alarme antifurto.

Se a porta do motorista for destravada usando a fechadura e aberta com o sistema antifurto ativado, o motorista tem 10 segundos para colocar a chave na ignição e evitar a ativação do alarme. Durante esse período serão emitidos curtos toques de buzina.

Se houve o acionamento do alarme durante o período em que o sistema antifurto esteve acionado, na desativação a buzina soará 3 vezes e o pisca-alerta piscará 3 vezes, como um aviso de violação.

12 Chaves, portas e janelas

Alarme

A buzina soará e o pisca-alerta piscará por 30 segundos quando o alarme for acionado.

Se alguma porta, tampa do porta-malas, capô ou outra fonte acionar o alarme, ele só estará pronto novamente após 30 segundos.

O alarme pode ser silenciado ao pressionar qualquer botão do controle remoto ou ao ativar a ignição.

Reativação automática do alarme

Se nenhuma porta for aberta ou a chave de ignição não for girada para a posição 1 ou posição 2 dentro de alguns minutos após a desativação do alarme com o controle remoto, o sistema antifurto será reativado automaticamente.

Consulte *Partida do Motor* ⇨ 117.

Imobilizador

O sistema está integrado ao interruptor de ignição e verifica se o veículo pode dar a partida com a chave em uso. Se o transponder na chave for reconhecido, o veículo poderá dar partida.

O imobilizador se ativa automaticamente após retirar a chave do interruptor da ignição.

Se o indicador de controle  piscar ou acender quando a ignição estiver ligada, há uma falha no sistema e não se poderá ligar o motor. Desligue a ignição e, em seguida, faça uma nova tentativa de partida.

Se o indicador de controle continuar a piscar ou acender, tente dar partida no motor usando a chave reserva e procure a ajuda de uma Concessionária Chevrolet.

Nota

O imobilizador não trava as portas. Ao sair do veículo, sempre se deve travá-lo e ativar o sistema de alarme antifurto. Consulte *Travas manuais de portas* ⇨ 7 e *Sistema de alarme antifurto* ⇨ 11.

Consulte *Luz indicadora do imobilizador* ⇨ 64.

Imobilizador (ANATEL)

Inclui produto homologado pela Anatel sob o número 01855-18-05297



Este equipamento não está habilitado a proteção contra interferências prejudiciais e pode não causar interferência em sistemas devidamente autorizados.

Espelhos externos

Espelhos elétricos



O controle para os espelhos elétricos se localiza no acabamento da porta do lado do motorista.

Selecione o espelho externo esquerdo ou direito com o interruptor do seletor e ajuste-o com o interruptor de quatro posições.

Espelhos escamoteáveis



Para segurança do pedestre, os espelhos externos sairão da posição de montagem normal caso alguém colida com eles com força suficiente para isso. Reposicione o espelho ao aplicar uma leve pressão na caixa do espelho. Essa função é útil também para reduzir a largura total do veículo e evitar danos quando o veículo estiver estacionado. Coloque o espelho de volta na posição funcional antes de dirigir.

⚠ Atenção

Mantenha sempre os espelhos regulados adequadamente e use-os ao dirigir para aumentar a visibilidade de objetos e de outros veículos à sua volta. Não dirija com qualquer um dos espelhos retrovisores dobrados.

A superfície dos espelhos é convexa para aumentar o campo de visão do motorista e, devido a isso, os objetos refletidos estão mais próximos do que parecem estar. Não subestime a distância real dos veículos refletidos nos espelhos. Além disso, sempre verifique o retrovisor no espelho retrovisor interno antes de mudar de faixa.

Espelhos internos

Espelho retrovisor manual

Antiofuscamento manual

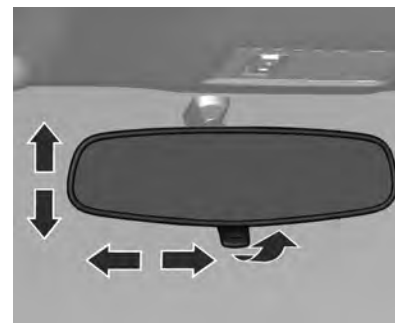

Ajuste inclinando o espelho para uma posição adequada.

Ajuste a alavanca sob o espelho para reduzir o ofuscamento.

⚠ Atenção

Sua visão através do espelho pode perder um pouco de nitidez quando ele está ajustado para visão noturna.

(Continuação)

14 Chaves, portas e janelas

Atenção (Continuação)

Tenha cuidado especial ao usar o espelho retrovisor interno quando ele estiver ajustado para visão noturna.

O espelho retrovisor interno deverá ser ajustado antes de conduzir o veículo, com o para-sol desdobrado para evitar o contato entre eles. Isso ocorre porque o espelho retrovisor interno é biarticulado.

A falha em garantir uma visibilidade traseira nítida para dirigir pode resultar em colisão, causando danos ao seu veículo ou ao de outra pessoa e / ou ferimentos.

Se equipado com OnStar, o veículo pode ter três botões de controle na parte inferior do espelho. Para obter mais informações, consulte Visão geral do OnStar.

Vidros

Vidros elétricos

Perigo

Tome cuidado ao operar os vidros elétricos. Risco de lesão, principalmente para crianças. Se houver crianças sentadas no banco traseiro, ative o sistema de segurança dos vidros elétricos. Tome cuidado ao fechar os vidros. Assegure-se de que não fique nada preso nos vidros durante o movimento deles.

É possível comandar os vidros elétricos

- com a ignição ligada.
- dentro de 10 minutos após o desligamento da ignição.

Após desligar a ignição, o funcionamento do vidro será desativado ao abrir qualquer porta.



Opere o interruptor do vidro respectivo, apertando-o para abrir ou puxando-o para fechar.

Perigo

Partes do corpo fora do veículo poderão ser atingidas por objetos passantes. Mantenha todas as partes do corpo dentro do veículo.

Crianças podem operar e ficar presas nos vidros elétricos.

Não deixe as chaves nem crianças sem supervisão no carro.

(Continuação)

Perigo (Continuação)

O uso indevido dos vidros elétricos poderá resultar em ferimentos graves ou morte.

Funcionamento do vidro

Você pode utilizar os vidros elétricos acionando os controles dos vidros elétricos no painel de cada porta. Para abrir o vidro, pressione o interruptor para baixo. Para fechar o vidro, puxe o interruptor para cima.

Solte o interruptor quando o vidro atingir a posição desejada.

Operação de movimento expresso do vidro

Subir / descer automático

Para abrir automaticamente um vidro, pressione o interruptor totalmente para baixo. Para fechar automaticamente um vidro, pressione o interruptor totalmente para cima. Em uma operação automática, o vidro abrirá totalmente ou fechará totalmente até mesmo após a liberação do interruptor.

Para parar o vidro na posição desejada enquanto ele está se movimentando automaticamente, puxe ou empurre o interruptor no sentido oposto do movimento e libere-o.

Programação dos vidros elétricos

Se a bateria do veículo foi recarregada, desconectada ou substituída, os vidros com o recurso expresso deverão ser reprogramados para que este recurso funcione novamente. Para programar o vidro:

1. Feche as portas.
2. Ligue o interruptor de ignição.
3. Feche o vidro que está sendo programado e mantenha o interruptor pressionado por pelo menos 5 segundos depois do fechamento.
4. Repita o procedimento para cada vidro.

Função antiesmagamento

Caso haja a detecção de um obstáculo enquanto o vidro da porta do motorista estiver fechando-se automaticamente, o vidro será aberto automaticamente por segurança.

Perigo

A função antiesmagamento poderá não funcionar depois de ser usada várias vezes. Não opere o interruptor do vidro sem necessidade.

Perigo

Se o anti-esmagamento não funcionar devido ao uso sequencial, como mencionado acima em "Perigo", o vidro pode fechar com um objeto no caminho. Certifique-se de que não haja pessoas ou objetos obstruindo o caminho do vidro.

O uso indevido dos vidros elétricos ou a desativação do antiesmagamento pode resultar em ferimentos graves ou morte.

16 Chaves, portas e janelas

Sistema de segurança dos vidros traseiros para crianças



Pressione o interruptor  para desativar os vidros elétricos traseiros. Para ativar, pressione  novamente.

Sobrecarga

Se os comandos dos vidros forem ativados repetidamente em intervalos curtos, o funcionamento do vidro se desativará por um tempo.

Alívio da pressão

Para reduzir o esforço no fechamento das portas frontais, quanto qualquer uma das portas frontais for aberta, o seu respectivo

vidro poderá abrir automaticamente alguns centímetros para reduzir o esforço para fechar.

Desembaçador do vidro traseiro



Operado ao pressionar o botão .

O aquecimento funciona com o motor em operação e é desligado automaticamente após algum tempo ou pressionando o botão novamente.

O LED acenderá para indicar que está ligado.

Cuidado

Não utilize objetos cortantes ou limpadores de vidro abrasivos no vidro traseiro do veículo.

Não arranhe ou danifique os fios do desembaçador ao limpar ou trabalhar ao redor do vidro traseiro.

Para-sóis



Os para-sóis têm espelhos integrados (se equipado) e podem ser baixado ou girados para o lado, para evitar o ofuscamento.

 **Atenção**

Não coloque o para-sol de forma a obscurecer a visibilidade da estrada, do tráfego ou de outros objetos.

18 Bancos e dispositivos de segurança

Bancos e dispositivos de segurança

Apoios de cabeça

Apoios de cabeça 18

Bancos dianteiros

Posição do assento 19

Ajuste do assento 19

Bancos traseiros

Assentos da segunda fileira 21

Assentos da terceira fileira (Se equipado) 25

Cintos de segurança

Cintos de segurança 28

Cinto de segurança de três pontos 29

Uso do cinto de segurança durante a gravidez 31

Sistema de airbag

Sistema de airbag 31

Sistema de air bag dianteiro 33

Dispositivos de retenção para crianças

Dispositivos de retenção para crianças 35

Locais de instalação de dispositivos de retenção para crianças 37

Dispositivo de retenção para crianças ISOFIX 40

Sistemas de proteção para crianças 42

Apoios de cabeça

Posição

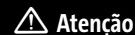

Dirija somente com o apoio de cabeça colocado na posição apropriada.

Em caso de colisão, apoios de cabeça removidos ou ajustados incorretamente poderão resultar em graves ferimentos na cabeça e no pescoço.

Certifique-se de que o apoio de cabeça esteja ajustado antes de dirigir.



A borda superior do apoio de cabeça deve estar no nível superior da cabeça. Se isso não for possível para pessoas muito altas, ajuste na posição mais alta, e ajuste na posição mais baixa para pessoas baixas.



Ajuste de altura

Puxe o apoio de cabeça para cima.

Para mover para baixo, pressione o botão de travamento e empurre o apoio de cabeça para baixo.

Remoção

Eleve o encosto de cabeça para a altura máxima.

Pressione o botão de travamento ao mesmo tempo.

Puxe o encosto de cabeça para cima.

Bancos dianteiros

Posição do assento

⚠ Atenção

Conduza o veículo somente com o banco ajustado corretamente.



- Sente o mais distante possível para trás contra o encosto. Ajuste a distância entre o banco e os pedais para que suas pernas fiquem levemente dobradas ao pressionar os pedais.

- Sente com os ombros o mais distante possível para trás contra o encosto. Ajuste o ângulo do encosto para poder alcançar facilmente a direção com os braços levemente dobrados. Mantenha o contato entre os ombros e o encosto ao girar a direção. Não incline o encosto muito para trás. Recomendamos um ângulo máximo de cerca de 25°.
- Ajuste a direção. Consulte *Ajuste de posição do volante* ⇨ 52.
- Ajuste a altura do banco alta o bastante para ter um campo de visão nítido em todos os lados e de todos os instrumentos do display.
- Ajuste o apoio de cabeça. Consulte *Apoios de cabeça* ⇨ 18.
- Ajuste a altura do cinto de segurança. Consulte *Cinto de segurança de três pontos* ⇨ 29.

Ajuste do assento

⚠ Perigo

Para permitir o acionamento seguro do airbag, não se sente a menos de 25 cm do volante.

(Continuação)

20 Bancos e dispositivos de segurança

Perigo (Continuação)

Nunca coloque objetos de qualquer tamanho ou formato sob os bancos dianteiros, pois eles podem interferir no mecanismo de movimentação, em outras partes da estrutura do banco ou em componentes elétricos quando disponíveis, reduzindo ou anulando o desempenho correto desses componentes e dos sistemas de segurança. Ainda assim, caso seja necessário colocar algum objeto sob os bancos dianteiros, é recomendável colocar primeiramente os bancos na posição mais afastada para trás e, assim, facilitar o acesso.

Não ajuste o assento usando mãos, dedos, pés ou outras partes do corpo embaixo do assento, pois ele tem mecanismo de metal e peças móveis que podem causar ferimentos.

⚠ Perigo

Nunca ajuste os bancos ao conduzir, uma vez que poderão mover-se de forma incontrolável.

Sempre que precisar ajustar o banco, certifique-se de sentar confortavelmente e use a alavanca para destravar, ou os botões de ajuste elétricos, quando disponíveis.

Depois de ajustar a posição dos bancos, tente movê-los para frente e para trás para se certificar de que estejam travados na posição.

Quando estiver ajustando um banco, cuide para não atingir um passageiro ou bagagem.

Mantenha as mãos, dedos, pés e outras partes do corpo longe das áreas de funcionamento do mecanismo de ajuste, trava dos bancos e outros componentes metálicos.

(Continuação)

Perigo (Continuação)

Caso seja necessário pegar algum objeto embaixo do banco do passageiro dianteiro, é recomendável colocar os bancos na posição mais afastada para trás.

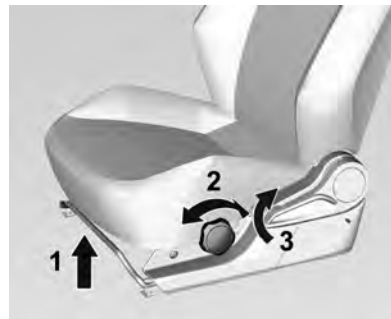

Posição dos bancos

Puxe a alavanca (1), deslize o banco, solte a alavanca.

Certifique-se de que o banco esteja travado no lugar.

Encostos dos bancos

Puxe a alavanca (3), ajuste a inclinação e solte a alavanca. Deixe o banco engatar de forma audível.

Altura dos bancos

O ajuste de altura do banco somente é possível para o banco do motorista.

Gire a manopla (2) na parte externa do assento do banco para ajustar a posição desejada.

Bancos traseiros

Assentos da segunda fileira

Perigo

Mantenha as mãos longe das dobradiças e da área dos trilhos quando a fila de bancos ou os encostos forem ajustados.

Quando os bancos da segunda fila são ajustados, dobrados ou manuseados, mantenha as mãos, os braços, as pernas e os pés distantes da área de movimento.

(Continuação)

Perigo (Continuação)

Dirija apenas com os bancos bem presos. Nunca deixe objetos no banco quando dobrar o encosto.

Ajuste da segunda fila de bancos



Puxe a alavanca para frente, ajuste a inclinação na posição deseje e solte a alavanca. Deixe o banco engatar de forma audível.

Posição da almofada dos bancos da segunda fila

Perigo

Todos os movimentos dos bancos devem ser realizados com o veículo parado.

Ao ajustar os bancos da segunda fila, nunca coloque as mãos, os pés nem nenhuma parte do corpo entre eles, pois podem ficar presos e causar ferimentos graves aos ocupantes.

Deixe o banco engatar de forma audível.

Tenha cuidado ao mover os bancos da segunda fila para frente / para trás quando houver ocupantes nos bancos da terceira fila. Não ajuste os bancos da segunda fila quando o veículo estiver em movimento.

22 Bancos e dispositivos de segurança

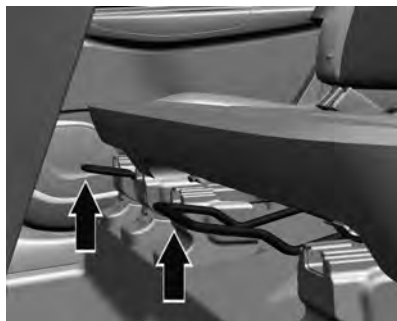

Para mover os bancos para frente / para trás, a alavanca sob o banco deve ser puxada para cima.

Puxe a alavanca, deslize o banco, solte a alavanca até engatar com um clique. Certifique-se de que o banco esteja travado no lugar.



Os bancos podem ser movidos individualmente (lado direito para um ocupante / lado esquerdo para dois ocupantes).

Dobrando os bancos para baixo

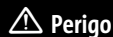

Perigo

Não dobre a fila de bancos para cima ou para baixo com o veículo em movimento.

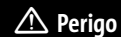

Perigo

Rebater o banco traseiro com os cintos de segurança ainda presos às fivelas pode danificar o banco ou os cintos. Sempre solte os cintos de segurança e recolque-os em suas posições normais antes de rebater o banco traseiro.

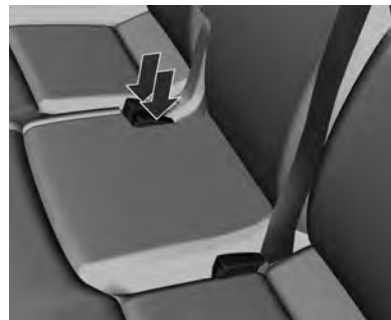

Posicione as fivelas do cinto de segurança nos bolsos do banco. (Se disponível)

Para dobrar o encosto do banco, todos os apoios de cabeça devem ser abaixados e os cintos não devem estar afivelados.



Depois disso, gire a alavanca para frente ou a tira para trás e dobre o encosto do banco.

Nota

O banco não possui uma trava nesta posição com encosto abaixado.



Então, puxe a alavanca ou a tira para trás e o banco será levantado.

Nota

Apenas o banco do lado direito possui a função de elevação.

Há um gancho localizado sob o banco direito da segunda fila.

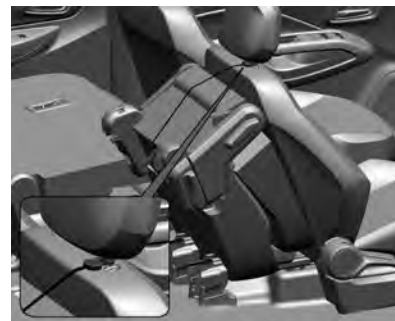

Após levantar o banco do lado direito, prenda o gancho a uma das barras do apoio de cabeça do passageiro.

Não faça muita pressão no banco do passageiro enquanto manuseia os bancos da segunda fila.

⚠ Perigo

Nunca sente nem deixe objetos acima dos bancos quando estiver na posição rebatida.

24 Bancos e dispositivos de segurança

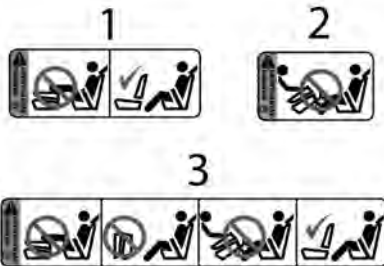
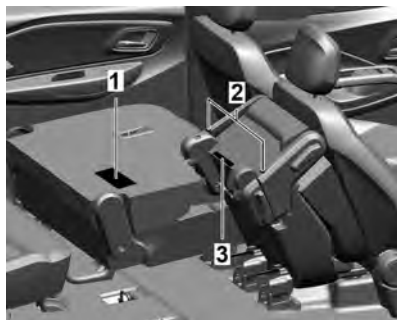

Essa posição destina-se à função de entrada fácil dos passageiros sentados na terceira fila de bancos.

Nota

O acesso aos bancos da terceira fila só deve ser feito pelo lado direito do veículo.



- A. Não encoste os pés e as pernas contra o banco dobrado.
- B. Não mantenha a segunda fila dobrada com passageiros sentados na terceira fila ou com o veículo em movimento.
- C. Tome cuidado ao dobrar o banco da segunda fila quando alguém estiver sentado na terceira fila.
- D. A posição correta dos bancos da segunda e terceira filas para condução.

Perigo

Os ocupantes só poderão viajar em um banco se seu encosto estiver encaixado adequadamente na posição correta.

Dobrando os bancos para cima



Para desdobrar o banco para sua posição original, pressione o banco para baixo até encaixar.

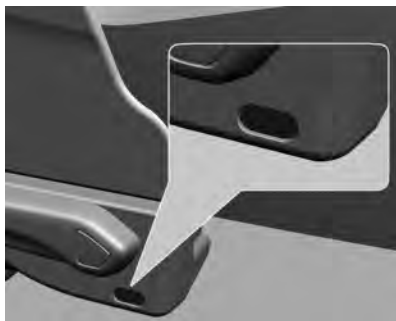

Quando o banco estiver devidamente travado, uma bandeira verde aparece próximo à alavanca. Se uma bandeira vermelha ainda estiver visível, repita os movimentos de dobrar e cair até que o banco esteja travado e a bandeira verde esteja visível.



Depois, mova o encosto para a posição vertical até que engate.

Assentos da terceira fileira (Se equipado)

⚠ Atenção

Quando os bancos da segunda fila estão sendo ajustados, dobrados ou manuseados, mantenha as mãos, os braços, as pernas e os pés distantes da área de montagem.

Só dirija com os bancos encaixados.

Ajuste da terceira fila de bancos

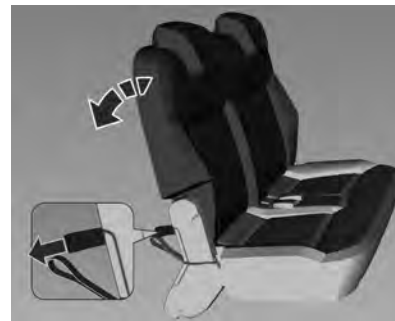

Puxe a tira, ajuste a inclinação e solte-a. Deixe o banco engatar de forma audível.

Dobrando os bancos para baixo

⚠ Atenção

Não dobre a fila de bancos para cima ou para baixo com o veículo em movimento.

Guie os cintos de segurança através dos suportes dos cintos para assegurar que os bancos da terceira fila não fiquem presos durante a arrumação dos bancos e / ou para facilitar a entrada nos bancos da terceira fila.

26 Bancos e dispositivos de segurança

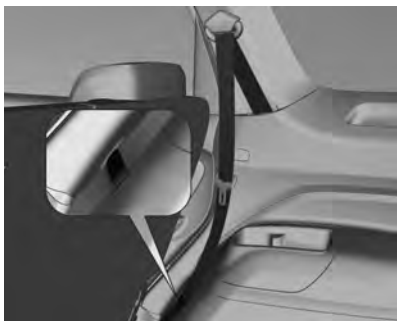

Cuidado

Nunca dobre o encosto do banco quando os cintos de segurança estiverem afivelados ou puxados para fora.



A partir do compartimento de carga, do lado direito, puxe a tira 1 e pressione o encosto do banco para dobrá-lo.

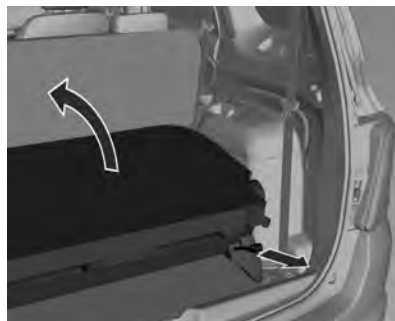

Puxe a tira 2 para levantar o banco.

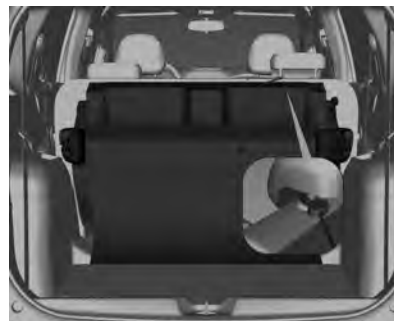

Após levantar os bancos da terceira fila, prenda o gancho localizado sob o banco às barras do apoio de cabeça do passageiro direito.

Dobrando os bancos para cima

⚠ Atenção

Os ocupantes só poderão viajar em um banco se seu encosto estiver engatado adequadamente na posição correta.

Uma etiqueta na parte inferior dos bancos da segunda fila mostra a posição segura para sentar.

Bancos e dispositivos de segurança 27

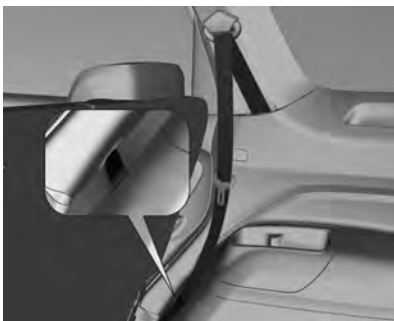

Guie os cintos de segurança através dos fixadores dos cintos para garantir que os bancos de terceira fila não fiquem presos ao serem regulados.

⚠ Atenção

O cinto não deve ser encaminhado através do suporte quando o cinto de segurança está em uso.

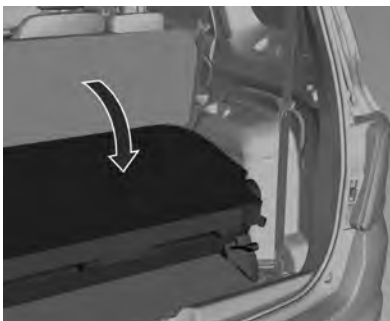

Para desdobrar o banco para sua posição original, pressione o banco para baixo até encaixar.

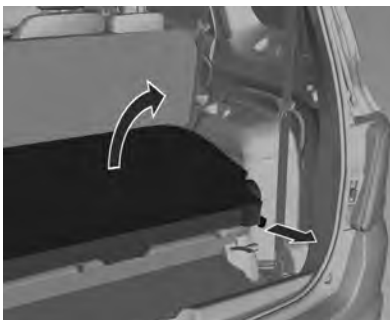

Então, puxe a tira e mova o encosto para uma posição vertical até que encaixe.

⚠ Atenção

Se um banco estiver ocupado, o respectivo apoio de cabeça deve ser regulado para o passageiro.

⚠ Atenção

Não recomendamos remover os bancos da segunda e / ou terceira fila. Caso necessite remover os bancos da segunda e / ou terceira fila, leve o veículo a uma concessionária para a remoção. A desmontagem incorreta dos bancos pode causar ferimentos graves nas mãos.

28 Bancos e dispositivos de segurança

Posição dos bancos

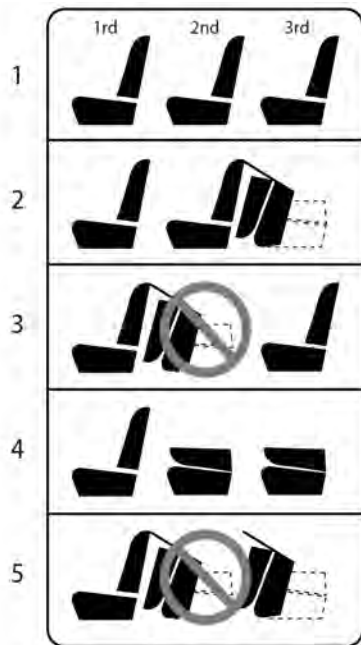

A imagem anterior mostra as posições apropriadas para uso dos bancos traseiros.

1. A configuração correta para passageiros.

2. A configuração correta para bagagens. Não se esqueça de prender os ganchos à barra dos apoios de cabeça.
3. Esta configuração deverá ser usada somente para acessar o banco da terceira fila (lado direito).
4. A configuração correta para carga.
5. Nunca use a segunda e a terceira fila de bancos na posição dobrada. A posição dobrada dos bancos da segunda fila só deve ser usada para acessar os bancos da terceira fila.

Cuidado

Nunca sente ou apoie objetos sobre os bancos na posição dobrada.

Cintos de segurança



Os cintos são travados durante uma forte aceleração ou desaceleração do veículo, para segurança dos ocupantes.

⚠ Perigo

Prenda o cinto de segurança antes de cada viagem e mantenha-o apertado. Em caso de acidente, os ocupantes que não usam cintos de segurança põem em perigo a vida dos outros ocupantes e a sua própria integridade física.

Os cintos de segurança são projetados para uso de uma pessoa por vez. Eles não são apropriados para pessoas menores que

150 cm. O uso de dispositivo de retenção para cadeirinha de criança apropriado é obrigatório para pessoas menores do que 150 cm.

Consulte *Dispositivos de retenção para crianças* ⇨ 35.

Periodicamente, verifique todas as peças do sistema de cinto para ver se apresentam danos e a funcionalidade correta.

Providencie a substituição dos componentes danificados. Após um acidente, providencie para que cintos e pré-tensionadores de cintos acionados sejam substituídos em uma Concessionária Chevrolet.

Nota

Certifique-se de que os cintos não estejam danificados por sapatos, objetos pontiagudos ou desfiados. Os componentes do cinto de segurança devem ser mantido limpos e secos. Se necessário, as superfícies rígidas externas e o cordão do cinto de segurança podem ser limpos suavemente com sabão neutro e água. Certifique-se de que não haja excesso de poeira nem detritos no mecanismo. Se houver poeira ou detritos no sistema, consulte a concessionária. As peças podem precisar ser trocadas para garantir o funcionamento adequado do sistema.

Limitadores de força dos cintos em veículos equipados com sistemas de airbag

No banco do motorista, a tensão sobre o corpo é reduzida pela liberação gradual do cinto durante uma colisão.

Pré-tensionadores em veículos equipados com sistemas de airbag

No caso de uma colisão dianteira ou traseira com alguma severidade, os cintos de segurança do motorista e do passageiro (se equipado) são tensionados.

⚠ Perigo

O manuseio incorreto (por exemplo, remoção ou montagem dos cintos ou fivelas) pode acionar o pretensionador, o que pode causar ferimentos.

O acionamento do pré-tensionador do cinto de segurança é indicado pelo indicador de controle  aceso.

Consulte *Luz do airbag e do tensionador do cinto de segurança* ⇨ 60.

Pré-tensionadores acionados devem ser substituídos em uma Concessionária Chevrolet. Pré-tensionadores só podem ser acionados uma vez.

Nota

Não prenda ou instale acessórios ou outros objetos que possam interferir com o funcionamento dos pré-tensionadores do cinto de segurança. Não faça alterações nos componentes do pré-tensionador do cinto, pois isso invalidará a aprovação do veículo.

Cinto de segurança de três pontos

Ajuste



30 Bancos e dispositivos de segurança

Puxe o cinto, conduza-o pelo corpo, sem torcer, e empurre a lingueta de acoplamento na fivela até que encaixe. Tensione o cinto subabdominal regularmente ao dirigir puxando o cinto diagonal sobre o ombro.



Roupas frouxas ou volumosas impedem que o cinto se ajuste confortavelmente. Não coloque objetos como bolsas ou telefones celulares entre o cinto e o seu corpo.

Perigo

O cinto não deve ficar sobre objetos rígidos ou frágeis que estejam em bolsos de vestuário.

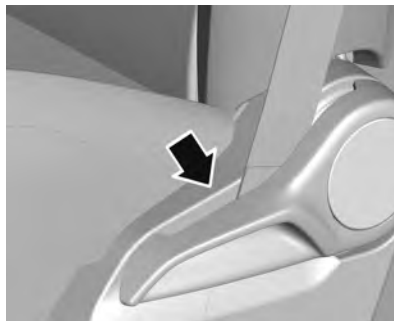

Posição correta do cinto de segurança.



Posição incorreta do cinto de segurança.

Assegure-se de que o cordão do cinto de segurança dos bancos dianteiros esteja sempre instalado na posição correta. A posição incorreta do cordão do cinto de segurança reduz a eficiência da proteção dos ocupantes em caso de colisão.

Ajuste de altura



1. Puxe o cinto para fora levemente.
2. Pressione o botão.
3. Ajuste a altura e trave.

Ajuste a altura para que o cinto fique sobre o ombro. Ele não deve trespassar sobre a garganta ou a parte superior do braço.

⚠ Perigo

Não ajuste o cinto de segurança enquanto estiver dirigindo.

Remoção



Para liberar o cinto, pressione o botão na fivela do cinto. O cinto de segurança automaticamente volta à posição original. Se for necessário, puxe a fivela do cinto para baixo e depois solte para permitir que o cinto seja completamente recolhido.



Quando o cinto de segurança não estiver em uso, coloque a lingueta como mostra a figura para evitar ruído devido ao contato com o acabamento plástico da coluna.

Uso do cinto de segurança durante a gravidez



⚠ Atenção

O cinto subabdominal deve ser posicionado o mais baixo possível através da pélvis para impedir a pressão sobre o abdômen.

Sistema de airbag

O sistema de airbag consiste em uma série de sistemas individuais.

32 Bancos e dispositivos de segurança

Quando acionados, os airbags inflam em milissegundos. Eles também esvaziam tão rápido que geralmente não se nota durante a colisão.

Perigo

Se manuseados incorretamente, os sistemas de airbag poderão ser acionados de maneira explosiva.

O motorista deve sentar-se o mais para trás possível, sem comprometer o controle do veículo. Se estiver sentado muito próximo ao airbag, ele poderá causar morte ou ferimentos graves quando inflado.

Para uma proteção máxima em todos os tipos de colisões, todos os ocupantes, incluindo o motorista, sempre deverão usar cintos de segurança para minimizar o risco de ferimentos graves ou morte em caso de acidente. Não sente ou se encoste desnecessariamente próximo ao airbag enquanto o veículo estiver em movimento.

(Continuação)

Perigo (Continuação)

O airbag poderá causar arranhões na face ou no corpo, ferimentos devido a óculos quebrados ou queimaduras ao inflar se for acionado.

Nota

Os sistemas eletrônicos dos airbags e dos pré-tensionadores encontram-se na área do console central. Não colocar objetos magnéticos nessa área.

Não se deve colar nada nas tampas dos airbags e nem cobri-las com outros materiais.

Cada airbag é acionado uma só vez. Substitua os airbags acionados em uma Concessionária Chevrolet.

Não faça alterações nos componentes do sistema do airbag, pois isso invalidará a aprovação do veículo. Remova a direção, o painel de instrumentos, todas as partes do revestimento, as vedações da porta, as maçanetas e os bancos em uma Concessionária Chevrolet.

Quando os airbags inflam, os gases aquecidos podem causar queimaduras.

Perigo

Não recomendamos que se sentem no banco dianteiro do passageiro equipado com airbag: crianças, bebês, mulheres grávidas, idosos e pessoas fracas.

Não dirija com um bebê conforto instalado nesse banco. Em caso de acidente, o impacto do airbag inflado poderá causar ferimentos na face ou morte.

Cuidado

Se o veículo colidir com lombadas ou objetos em estradas sem asfalto ou calçadas, os airbags poderão ser ativados. Dirija lentamente sobre superfícies que não foram projetadas para o tráfego de veículos para evitar a ativação acidental do airbag.

Consulte *Luz do airbag e do tensionador do cinto de segurança* ⇨ 60.

Sistema de air bag dianteiro

O sistema de airbags dianteiros consiste em um airbag no volante e um no painel de instrumentos do lado do passageiro. Eles podem ser identificados pela palavra **AIRBAG**.

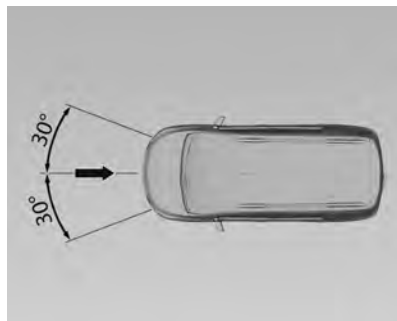

O sistema de airbag dianteiro é acionado em caso de acidente de certa gravidade na área descrita. A ignição deve estar ligada.

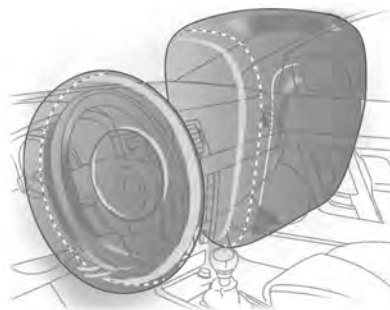

Os airbags dianteiros são dispositivos de segurança complementares que, em conjunto com os cintos de segurança, aumentam a proteção dos passageiros dianteiros em uma colisão frontal com desaceleração muito abrupta. Sua função é proteger a cabeça e o tórax de impacto violento contra o volante ou painel de instrumentos em acidentes nos quais os cintos de segurança não seriam suficientes para evitar lesões graves e / ou morte.

O sistema de airbag não acionará em uma colisão frontal de gravidade inferior, em que o cinto de segurança é suficiente para proteger os passageiros, nem nas colisões das partes laterais e traseiras, em

capotamentos, derrapadas e outras situações em que o ocupante não é projetado à frente de forma intensa.

É importante enfatizar que a velocidade do veículo e a desaceleração imposta aos ocupantes são os fatores determinantes para o acionamento do airbag.

Um módulo eletrônico gerencia a ativação do sistema.

Sendo necessária, a ignição dos geradores de gás e inflagem dos airbags será acionada, acolchoando o contato do ocupante dianteiro com o volante e com o painel de instrumentos.

O som gerado pelo sistema de ativação dos airbags, através do gerador de gases, não é prejudicial ao sistema auditivo humano.

⚠ Atenção

A proteção máxima só é obtida quando o banco está na posição adequada, consulte Posição do banco. Mantenha a área onde o airbag infla livre de obstruções. Ajuste o cinto de segurança corretamente e prenda-o adequadamente. Só assim o airbag poderá fornecer proteção.

34 Bancos e dispositivos de segurança

Recomendações importantes

- Não mantenha nenhum tipo de objeto entre o airbag e os ocupantes dos bancos, pois caso as bolsas inflam estes objetos podem ser lançados contra os ocupantes causando ferimentos.
- Não instale acessórios não originais no volante ou no painel de instrumentos, pois poderão interferir no curso do airbag quando inflar, evitando a operação do sistema ou mesmo sendo lançados contra os ocupantes causando ferimentos.
- Nunca altere os componentes do sistema do airbag. O manuseio incorreto pode fazer com que o airbag infla inadvertidamente causando ferimentos no motorista e no passageiro.
- O sistema eletrônico que controla o airbag se localiza no console dianteiro. Para evitar falhas, nenhum objeto imantado deve ser colocado nas proximidades do console.
- No caso de veículos expostos a enchentes, procure a assistência de uma Concessionária Chevrolet.
- A desmontagem do volante e do painel de instrumentos somente deverá ser executada em uma Concessionária Chevrolet.

- O airbag foi projetado para disparar apenas uma vez. Depois de disparado, ele deverá ser substituído imediatamente em uma Concessionária Chevrolet.
- Não carregue nem mantenha nenhum objeto em sua boca enquanto estiver dirigindo. No caso do airbag inflar, o risco de uma lesão ou acidente fatal aumenta consideravelmente.
- Ao vender o veículo para um novo dono, informe-o de que o veículo está adaptado com sistema de airbag e de que as instruções deste manual devem ser lidas e seguidas.
- Desmontar um veículo com airbag não inflado pode ser muito perigoso. Ao descartar um veículo, procure a assistência de uma Concessionária Chevrolet.

Instalação do dispositivo de retenção para crianças no banco do passageiro de um veículo equipado com airbag

Veículos equipados com sistema de airbag podem ser identificados pela palavra airbag na etiqueta adesiva na lateral do painel de instrumentos. Visível quando a porta do passageiro estiver aberta.

⚠ Atenção

Nos veículos equipados com airbag no lado do passageiro, não se deve instalar o dispositivo de retenção para crianças no banco dianteiro.



⚠ Atenção

- Este veículo foi projetado para oferecer segurança total a todos os ocupantes.
- É por este motivo que foram instalados na linha de montagem parafusos travados quimicamente após

(Continuação)

Atenção (Continuação)

qualquer remoção, eles deverão ser substituídos por parafusos originais com o mesmo número de peça.

- No entanto, recomendamos veementemente que qualquer serviço envolvendo sistemas de segurança (ou seja, freios, bancos, suspensão, cintos de segurança etc.) ou qualquer serviço que afete indiretamente esses sistemas, seja executado em uma Concessionária ou em uma Oficina Autorizada Chevrolet. Entre em contato com uma Concessionária ou com uma Oficina Autorizada Chevrolet para obter explicações adicionais.
- Os veículos equipados com o sistema de "Airbag" têm componentes específicos, como airbags, cintos de segurança, travessas de para-choque e itens eletrônicos que só devem ser substituídos por peças originais e idênticas àquelas montadas na fábrica.

⚠️ Atenção

Nunca instale uma barra de impacto frontal (por ex. quebra-mato) em um veículo equipado com airbag. Esse acessório poderá afetar a operação do sistema de airbag.

Dispositivos de retenção para crianças

Dispositivos de retenção para crianças

Os bancos traseiros são o melhor local para prender um dispositivo de retenção para crianças. Bebês e crianças devem estar adequadamente contidos por sistemas de retenção, nos termos deste manual.

Os quadris de um bebê são muito pequenos e um cinto de segurança comum não permanecerá no local correto, conforme necessário. Em vez disso, há a possibilidade de que o cinto de segurança permaneça no abdômen do bebê, forçando-o diretamente, e isso pode causar ferimentos graves em caso de colisão.

Classificação dos dispositivos de retenção para crianças

Para fins de referência, os dispositivos de retenção para crianças disponíveis no mercado são classificados com base no peso da criança. Observe cuidadosamente as instruções de instalação e uso fornecidas pelo fabricante do dispositivo de retenção para crianças.

Grupo	Classe de peso
Grupo 0	Até 10 kg (22 lb.)
Grupo 0+	Até 13 kg (28 lb.)
Grupo I	9 a 18 kg (20 a 39 lb.)
Grupo II	15 a 25 kg (34 a 55 lb.)
Grupo III	22 a 36 kg (49 a 79 lb.)

36 Bancos e dispositivos de segurança

A



B



C

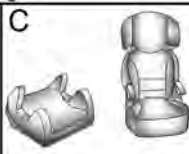

a) Grupo 0 e 0+ (Bebê conforto)

Perigo

Não coloque o bebê conforto em um banco com o airbag dianteiro do passageiro ativado, caso contrário, em caso de colisão, o airbag poderá causar ferimentos graves à criança, pois a cabeça dela estaria muito próxima dele ao ser acionado.



b) Grupo I (Cadeira de criança)

c) Grupos II e III (Assento de elevação)

Nota

Para escolher o dispositivo de retenção para crianças correto, é importante considerar a altura da criança, além da idade e do peso.

A General Motors recomenda usar o dispositivo de retenção para crianças original da GM.



Nota

Antes de adquirir um dispositivo de retenção para crianças, verifique se ele é adequado para o cinto de segurança e para o banco.

Atenção

- Ao carregar uma criança, siga os procedimentos de transporte infantil estabelecidos pelas leis locais.
- Em alguns países, o uso de dispositivos de retenção para crianças é proibido em certos bancos.
- Certifique-se de que o dispositivo de retenção para crianças esteja instalado adequadamente. Se a cadeirinha de criança não estiver presa adequadamente, o risco de ferimentos sérios em caso de colisão aumenta.
- Não prenda nem coloque objetos ou outros materiais no dispositivo de retenção para crianças.
- Não deixe nenhum objeto solto no veículo. Durante um impacto, esse objeto pode causar ferimentos aos ocupantes.

(Continuação)

Atenção (Continuação)

- Depois de remover a criança do veículo, mantenha o dispositivo de retenção para crianças preso com o cinto de segurança ou ISOFIX, para evitar que ele seja lançado para frente em caso de frenagem súbita.
- Se não for necessário manter o dispositivo de retenção para crianças no banco traseiro, remova-o do veículo e guarde-o.
- Depois de um acidente, é necessário substituir o dispositivo de retenção para crianças, pois ele deverá ter sofrido danos não visíveis.

Nota

Certifique-se de que o dispositivo de retenção para crianças:

- Esteja de acordo com as instruções fornecidas pelo fabricante do dispositivo de retenção para crianças.
- Tenha a etiqueta de aprovação de cumprimento das regulamentações de segurança em termos de leis locais.
- Seja adequado ao veículo.

Locais de instalação de dispositivos de retenção para crianças

Opções admissíveis para a fixação do dispositivo de retenção para crianças com um cinto de segurança de três pontos.

38 Bancos e dispositivos de segurança

Grupo de massa	Banco dianteiro do passageiro	Nos bancos das extremidades da segunda fila	No banco central da segunda fila	Nos bancos da terceira fila (se equipado)
0: até 10 kg	X	U / L ¹	X	X
0+: até 13 kg	X	U / L ¹	X	X
I: 9 a 18 kg	X	U / L ^{1,2}	X	X
II: 15 a 25 kg	X	U / L ^{1,2}	X	X
III: 22 a 36 kg	X	U / L ^{1,2}	X	X

X: Nenhum dispositivo de retenção para crianças é permitido nessa posição e classe de peso.

U: Adequação universal em conjunto com um cinto de segurança de três pontos

L: Adequado para alguns dispositivos de retenção para crianças das categorias 'veículo específico', 'restrito' ou 'semi-universal'.

^{1:} Mova o banco da segunda fila para trás ou o banco dianteiro para frente, ajustando a inclinação do encosto para garantir que não haja interferência entre o dispositivo de retenção para crianças e o encosto do banco dianteiro.

^{2:} Mova o apoio de cabeça até a posição mais alta. Se ele interferir com a instalação correta do dispositivo de retenção para crianças, remova o apoio de cabeça.

Perigo

EXTREMAMENTE PERIGOSO

NUNCA use um dispositivo de retenção para crianças em um banco protegido por um AIRBAG ATIVO na frente dela, podem ocorrer MORTE ou FERIMENTOS GRAVES à CRIANÇA.

Nota

As disposições estabelecidas por leis se sobrepõe à disposições deste Manual.

Como prender os dispositivos de retenção para crianças com o cinto de segurança

Ao usar um cinto de três pontos em um dispositivo de retenção para crianças, siga as instruções fornecidas com o dispositivo de retenção para crianças e as seguintes instruções:

1. Coloque o dispositivo de retenção para crianças no banco.

2. Pegue a lingueta do fecho e envolva as partes subabdominal e do ombro do cinto de segurança do veículo através ou em torno do dispositivo de retenção para crianças. As instruções do dispositivo de retenção para crianças mostrarão como fazê-lo.

3. Empurre a lingueta do fecho na fivela até perceber um clique.

4. Posicione o botão de liberação na fivela, afastado do dispositivo de retenção para crianças, para que o cinto de segurança possa ser desafivelado rapidamente, se necessário.

O botão usado para soltar a placa da trava deve estar visível e não escondido pelo dispositivo de retenção para crianças. Não deverá haver contato direto entre o botão e o dispositivo de retenção para crianças.

Siga as instruções no manual do proprietário do dispositivo de retenção para crianças e trave o dispositivo de retenção para crianças ao usar o cinto de segurança do veículo.

Antes de colocar a criança no dispositivo de retenção para crianças, certifique-se de que ele esteja fixado com firmeza na posição.

Empurre e puxe o dispositivo de retenção para crianças em direções diferentes para se certificar de que esteja seguro.

Para remover o dispositivo de retenção para crianças, siga as instruções do manual do proprietário do dispositivo para destravá-lo. Desafivele o cinto de segurança do veículo e deixe que retorne à posição armazenada.

Perigo

Nunca use um único cinto de segurança para um adulto e uma criança. Durante um impacto, o cinto de segurança provavelmente exercerá muita pressão na criança, causando ferimentos graves ou fatais.

Nunca deixe que duas crianças compartilhem o mesmo cinto de segurança. Ambas podem sofrer ferimentos graves em uma colisão.



Perigo

Bebês e crianças nunca devem ser carregados no colo de outro ocupante.

Apesar de um bebê não pesar muito, ele será tão pesado durante uma colisão que será impossível segurá-lo, mesmo se o ocupante estiver com o cinto de segurança.

Crianças mais velhas

Uso correto do cinto de segurança.

40 Bancos e dispositivos de segurança



Para verificar se uma criança pode usar um cinto de três pontos, certifique-se de que os joelhos da criança dobrassem confortavelmente na borda do banco, o cinto transversal passa no peito da criança (entre o pescoço e o braço) e o cinto subabdominal está o mais baixo possível sobre os quadris.

Perigo

- Estatísticas de acidentes mostram que as crianças estão mais seguras se estiverem no banco traseiro e usando o cinto de segurança de forma adequada.

(Continuação)

Perigo (Continuação)

- Crianças sem cinto de segurança podem ser jogadas para fora em um acidente.
- Sempre que uma criança estiver sentada, o cinto subabdominal deverá estar em posição baixa, tocando as coxas da criança. Em um acidente, é aplicada força do cinto nos ossos pélvicos da criança.



Perigo

Essa imagem mostra uma criança sentada em um banco com cinto de três pontos usado incorretamente.

Se uma criança usar o cinto dessa forma, poderá sofrer ferimentos e risco de acidente fatal em uma colisão.

Dispositivo de retenção para crianças ISOFIX

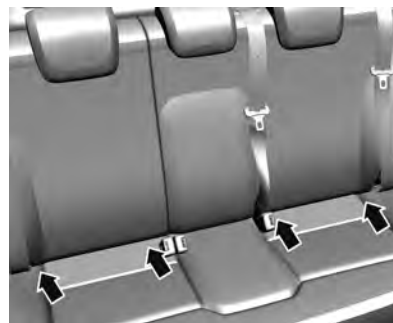

Para instalar um dispositivo de retenção para crianças equipado ISOFIX com pontos de ancoragem inferiores, siga as instruções fornecidas com o dispositivo de retenção para crianças.

Instalação dos dispositivos de retenção para crianças ISOFIX:

1. Selecione uma das posições externas do banco traseiro para a instalação do dispositivo de retenção para crianças.



2. Localize as duas posições de ancoragem inferiores. A localização de cada fixação inferior é identificada por uma marcação circular na porção traseira da almofada do banco.
3. Dobre as abas de fixação, segurando-as entre a almofada e o encosto do banco.

4. Verifique se não existem objetos estranhos em volta das âncoras inferiores, incluindo presilhas ou cintos de segurança. Objetos estranhos podem interferir com o travamento do dispositivo de retenção para crianças às âncoras.
5. Coloque o dispositivo de retenção para crianças no banco sobre as duas âncoras inferiores e prenda-a às âncoras seguindo as instruções fornecidas com a cadeira.
6. Ajuste e aperte o dispositivo de retenção para crianças de acordo com as instruções fornecidas com o dispositivo.

Nota

Como o cinto de segurança e o dispositivo de retenção para crianças podem ficar muito quentes se deixados em um veículo fechado, certifique-se de conferir a capa e as fivelas do banco antes de colocar ali uma criança.

Perigo

Use o ISOFIX apenas para o seu propósito original.

Pontos de ancoragem inferiores ISOFIX são projetados apenas para prender o dispositivo de retenção para crianças que vem equipado com pontos de ancoragem inferiores.

Não use ancoragens inferiores ISOFIX para prender cintos de segurança de adultos, alças ou outros itens de equipamentos em seu veículo.

Usar os pontos de ancoragem inferior ISOFIX para prender cintos de segurança de adultos, alças ou outros itens de equipamentos em seu veículo não fornecerá proteção adequada caso haja uma colisão, e pode resultar em ferimentos ou mesmo morte.

42 Bancos e dispositivos de segurança

Sistemas de proteção para crianças

Pontos de ancoragem do veículo TOP TETHER.

Os pontos de fixação TOP TETHER para dispositivos de retenção para crianças estão localizados na traseira dos bancos da segunda fila identificados com o símbolo .

Nota

Use somente os pontos de ancoragem TOP TETHER para fixar dispositivos de retenção para crianças.



Instruções para fixar dispositivos de retenção para crianças na ancoragem TOP TETHER:

1. Eleve o apoio de cabeça e direcione a amarração sob o dispositivo de retenção para crianças por dentro e entre os suportes do apoio de cabeça.
2. Conecte o fecho da correia de amarração do dispositivo de retenção para crianças à âncora de amarração superior, certificando-se de eliminar quaisquer torções da correia de amarração.
3. Aperte a correia do dispositivo de retenção para crianças de acordo com as instruções fornecidas com o dispositivo.
4. Puxe e empurre o dispositivo de retenção para crianças após a instalação para garantir que ele esteja seguro no lugar.
5. Caso o dispositivo de retenção para crianças esteja instalado próximo a um banco central, certifique-se de que a fixação não interfira com o cinto / retrator do ombro da posição central do banco. Caso interfira, encontre outra posição para instalar o dispositivo.

Perigo

Certifique-se de que o grampo na faixa da correia do dispositivo de retenção para crianças esteja preso corretamente na ancoragem da correia superior.

A fixação incorreta pode tornar ineficazes a faixa da correia e a ancoragem da correia superior.

Opções admissíveis para encaixar um dispositivo de retenção para crianças ISOFIX com os suportes ISOFIX

Esta tabela refere-se a todos os Dispositivos de retenção para crianças ISOFIX.

Bancos e dispositivos de segurança 43

Grupo de massa	Classe de tamanho	Fixação	No banco do passageiro dianteiro	Nos bancos das extremidades da segunda fila	No banco central da segunda fila	Nos bancos da terceira fila
0: até 10 kg	E	ISO / R1	X	IL ¹	X	X
0+: até 13 kg	E	ISO / R1	X	IL ¹	X	X
	D	ISO / R2	X	IL ¹	X	X
	C	ISO / R3	X	IL ¹	X	X
I: 9 a 18 kg	D	ISO / R2	X	IL ^{1,2}	X	X
	C	ISO / R3	X	IL ^{1,2}	X	X
	B	ISO / F2	X	IL, IUF ^{1,2}	X	X
	B1	ISO / F2X	X	IL, IUF ^{1,2}	X	X
	A	ISO / F3	X	IL, IUF ^{1,2}	X	X
II: 15 a 25 kg			X	IL ^{1,2}	X	X
III: 22 a 36 kg			X	IL ^{1,2}	X	X

IL: Adequado para dispositivo de retenção ISOFIX específico das categorias "veículo específico", "restrito" ou "semiuniversal". O dispositivo de retenção ISOFIX deve ser aprovado para o tipo específico do veículo.
IUF: Adequado para dispositivo de retenção para crianças ISOFIX voltados para a frente da categoria universal aprovado para uso nessa classe de peso.
X: Não há dispositivo de retenção para crianças ISOFIX aprovado para essa classe de peso.
¹: Mova o banco da segunda fila para trás ou o banco dianteiro para frente, ajustando a inclinação do encosto para garantir que não haja interferência entre o dispositivo de retenção para crianças e o encosto do banco dianteiro.
²: Mova o apoio de cabeça até a posição mais alta. Se ele interferir com a instalação correta do dispositivo de retenção para crianças, remova o apoio de cabeça.

44 Bancos e dispositivos de segurança

Dispositivo do banco e classe de tamanho ISOFIX

A - ISO / F3 : Dispositivo de retenção para crianças voltado para frente para crianças de tamanho máximo na classe de peso 9 a 18 kg.

B - ISO / F2 : Dispositivo de retenção para crianças voltado para frente para crianças menores que a classe de peso 9 a 18 kg.

B1 - ISO / F2X : Dispositivo de retenção para crianças voltado para frente para crianças menores que a classe de peso 9 a 18 kg.

C - ISO / R3 : Dispositivo de retenção para crianças voltado para trás para crianças de tamanho máximo na classe de peso até 18 kg.

D - ISO / R2 : Dispositivo de retenção para crianças voltado para trás para crianças menores que a classe de peso até 18 kg.

E - ISO / R1 : Dispositivo de retenção para crianças voltado para trás para crianças mais novas que a classe de peso até 13 kg.

Compartmentos de carga

Porta-objetos

Armazenagem do painel de instrumentos	45
Porta-luvas	46

Compartmento de carga

Triângulo de segurança	47
Extintor de incêndio (Se equipado)	47

Sistema de bagageiro do teto

Sistema de bagageiro	48
----------------------------	----

Informações sobre disposição de cargas no veículo

Informações sobre como carregar o veículo	48
-------------------------------------------------	----

Porta-objetos

Armazenagem do painel de instrumentos

Com rádio



Sem rádio

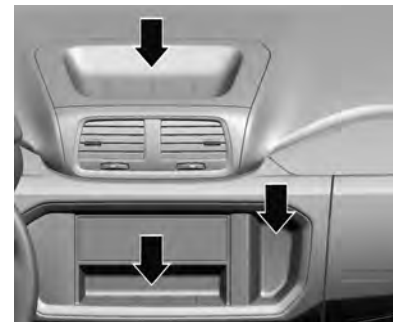

Os compartimentos de carga estão localizados no painel de instrumentos. Eles podem ser utilizados para guardar pequenos objetos.

46 Compartimentos de carga



O console central pode ser equipado com um USB.

Compartimentos de carga no console central

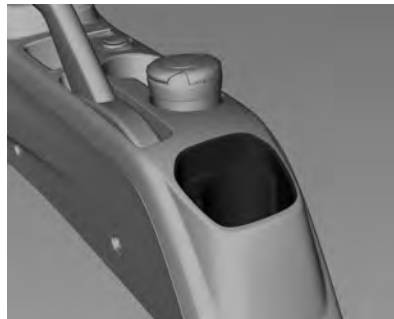

O console central entre os bancos dianteiros possui um compartimento de carga para objetos maiores.

Porta-luvas



Para abrir, apoie o polegar e puxe a alavanca.

Atenção

Para reduzir o risco de ferimentos em um acidente ou em uma parada brusca, sempre mantenha o porta-luvas fechado enquanto dirige.

Compartimento de carga

Triângulo de segurança



O triângulo de segurança é armazenado em um alojamento no compartimento de carga, sob a cobertura do assoalho.

Nota: para Veículos especiais, o triângulo está armazenado atrás da segunda fileira de bancos do lado esquerdo.

Extintor de incêndio (Se equipado)

De acordo com a Resolução da CONTRAN nº 556/2015, Lei nº 9.503 / 1997, o extintor de incêndio não é item obrigatório.

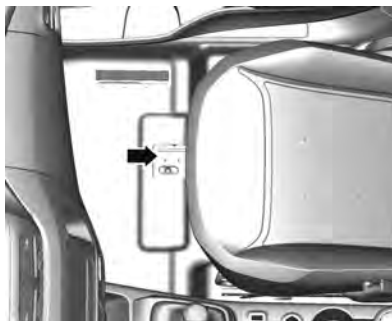

O veículo tem uma localização correta para instalar o extintor de incêndio, abaixo do banco dianteiro do passageiro, sob o tapete do piso. O extintor de incêndio e as presilhas de suporte podem ser adquiridas e instaladas em concessionárias Chevrolet.

⚠ Atenção

A manutenção do extintor de incêndio é de responsabilidade do proprietário, e deve ser executada rigorosamente nos intervalos especificados pelo fabricante, de acordo com as instruções impressas na etiqueta do equipamento. O dono deve, periodicamente, verificar se:

(Continuação)

Atenção (Continuação)

- Sua pressão interna ainda está indicada na zona de operação verde do manômetro.
- O selo de chumbo não é violado.
- A validade do extintor não está expirada.

Em caso de alguma irregularidade ou depois de usá-lo, o extintor deverá ser substituído por um novo, fabricado de acordo com a legislação em vigor.

Nota

Note que, desde 01.01.05, com a introdução do pó ABC, que pode ser usado em materiais sólidos, em líquidos inflamáveis e em equipamentos elétricos sob tensão, a validade é de 5 anos a partir da data de fabricação do equipamento.

48 Compartimentos de carga

Sistema de bagageiro do teto

Sistema de bagageiro

Por questões de segurança e para evitar danos ao teto, é recomendado o sistema aprovado do bagageiro do teto. A carga máxima do bagageiro é de 45 kg com a carga distribuída de forma uniforme.

Para veículos com bagageiro, o mesmo poderá ser usado para carregar itens. Para bagageiros que não possuam os trilhos cruzados incluídos, poderão ser adquiridos trilhos cruzados certificados pela GM como acessórios. Entre em contato com uma Concessionária Chevrolet para obter informações adicionais.

Cuidado

Evite cargas penduradas sobre a traseira ou de um lado do veículo para evitar danos a ele. Carregue a carga de modo que esteja disposta uniformemente entre os trilhos laterais, certificando-se de prender a carga firmemente.

Atenção

Certifique-se de que as barras transversais e a carga estão bem presas para evitar danos ou perda da carga enquanto dirige. A carga no bagageiro do teto aumentará a altura do centro de gravidade do veículo. Evite velocidades altas, partidas súbitas, curvas acentuadas, frenagens súbitas ou manobras abruptas, caso contrário poderá acarretar a perda de controle.

Caso dirija uma distância longa em vias mal feitas ou a altas velocidades, pare ocasionalmente o veículo para se certificar de que a carga permanece em seu lugar.

Não exceda a capacidade máxima do veículo ao carregá-lo.

Informações sobre disposição de cargas no veículo

Informações sobre como carregar o veículo

- Objetos pesados dentro do compartimento de carga devem ser acondicionados contra o encosto do banco

traseiro. Certifique-se de que os encostos estejam seguramente presos. Se os objetos podem ser empilhados, os objetos mais pesados devem ser colocados por baixo.

- Prenda os objetos dentro do compartimento de carga para evitar escorregamentos.
- Quando estiver transportando objetos no compartimento de cargas, os encostos dos bancos traseiros não devem estar inclinados para a frente.
- Não permita que a carga ultrapasse a altura das bordas superiores dos encostos.
- Use o compartimento de carga apropriado.
- A carga não deve obstruir a operação dos pedais, freio de estacionamento ou alavanca do câmbio, nem impedir a liberdade de movimentos do motorista. Não coloque objetos soltos no interior do veículo.
- Não dirija com o compartimento de carga aberto.
- A carga útil é a diferença entre o peso bruto permitido do veículo e o peso embarcado.

Para calcular o peso embarcado sem ocupação, insira os dados do seu veículo na tabela de pesos.

Consulte *Peso do veículo* ⇨ 188.

O peso do veículo sem ocupação inclui todos os fluidos (tanque 90% cheio) e não inclui os pesos do motorista, ocupantes e bagagem.

Equipamentos opcionais e acessórios aumentam o peso do veículo sem passageiros.

50 Comandos e controles

Comandos e controles

Visão geral do painel de instrumentos

Visão geral do painel de instrumentos	51
---------------------------------------------	----

Controles

Ajuste de posição do volante	52
Controles do volante	53
Buzina	53
Limpador / Lavador do Parabrisa	54
Limpador / lavador da janela traseira ...	55
Temperatura externa	55
Relógio	56
Tomadas elétricas	57

Luzes de advertência, medidores e indicadores

Velocímetro	57
Hodômetro	57
Hodômetro parcial	57
Tacômetro	58
Medidor de Combustível	58
Indicadores de controle	59
Luz de seta	59
Lembretes do cinto de segurança	59
Luz do airbag e do tensionador do cinto de segurança	60
Luz indicadora do sistema de carga	60

Luz indicadora de funcionamento incorreto	60
Luz de manutenção em breve do veículo	60
Luz de advertência do sistema de freio e embreagem	60
Luz de advertência do Sistema Antitravamento do Freio (ABS)	61
Luz de opere o pedal	61
Luz de aviso de mudança de marcha (Se equipado)	61
Luz de advertência da direção elétrica	61
Luz do sensor de estacionamento ultra-sônico	62
Luz indicadora de tração desativada	62
Indicador luminoso do Sistema de controle de tração / Controle eletrônico de estabilidade	62
Luz do Controle eletrônico de estabilidade (ESC) desligado	63
Luz de aviso de temperatura do líquido de arrefecimento do motor	63
Luz do pré-aquecimento	63
Luz indicadora de pressão de óleo do motor	63
Luz de advertência de nível de combustível baixo	64
Luz indicadora do imobilizador	64
Luz de energia do motor reduzida	64

Luz indicadora de farol alto aceso	64
Luz do farol para neblina dianteiro (Se equipado)	64
Lembrete de luzes acesas	64
Luz do controle de velocidade de cruzeiro (Se equipado)	65
Luz do capô entreaberto	65
Luz indicadora de porta aberta	65

Visores de informações

Centro de Informações do Motorista (DIC)	65
Visor de informações gráfico (GID)	66

Mensagens do veículo

Mensagens do veículo	66
Avisos sonoros de advertência	67
Mensagens do sistema de direção	68

Computador de bordo

Computador de bordo	68
---------------------------	----

Personalização do veículo

Personalização do veículo	70
---------------------------------	----

Visão geral do painel de instrumentos

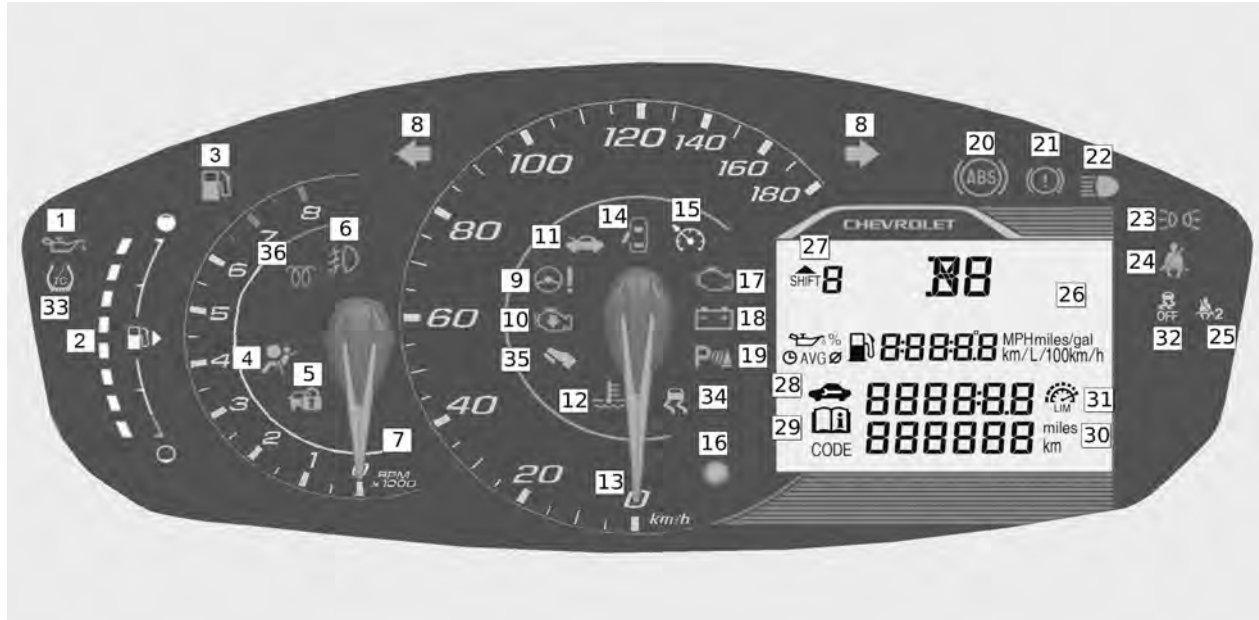

Indicadores de controle no instrumento

52 Comandos e controles

1. Luz indicadora de pressão de óleo do motor ⇨ 63
2. Medidor de Combustível ⇨ 58
3. Luz de advertência de nível de combustível baixo ⇨ 64
4. Luz do airbag e do tensionador do cinto de segurança ⇨ 60
5. Luz indicadora do imobilizador ⇨ 64
6. Luz do farol para neblina dianteiro (Se equipado) ⇨ 64
7. Tacômetro ⇨ 58
8. Luz de seta ⇨ 59
9. Luz de advertência da direção elétrica ⇨ 61
10. Luz de energia do motor reduzida ⇨ 64
11. Luz do capô entreaberto ⇨ 65
12. Luz de aviso de temperatura do líquido de arrefecimento do motor ⇨ 63
13. Luz indicadora de porta aberta ⇨ 65
14. Velocímetro ⇨ 57
15. Luz do controle de velocidade de cruzeiro (Se equipado) ⇨ 65
16. Botão de controle (se equipado)
17. Luz indicadora de funcionamento incorreto ⇨ 60
18. Luz indicadora do sistema de carga ⇨ 60
19. Luz do sensor de estacionamento ultra-sônico ⇨ 62
20. Luz de advertência do Sistema Antitravamento do Freio (ABS) ⇨ 61
21. Luz de advertência do sistema de freio e embreagem ⇨ 60
22. Luz indicadora de farol alto aceso ⇨ 64
23. Lembrete de luzes acesas ⇨ 64
24. Lembretes do cinto de segurança ⇨ 59
25. Lembretes do cinto de segurança ⇨ 59
26. Centro de Informações do Motorista (DIC) ⇨ 65
27. Luz de aviso de mudança de marcha (Se equipado) ⇨ 61
28. Luz de manutenção em breve do veículo ⇨ 60
29. Como Utilizar este Manual ⇨ 1
30. Computador de bordo ⇨ 68
31. Limitador de velocidade ⇨ 128
32. Luz do Controle eletrônico de estabilidade (ESC) desligado ⇨ 63
33. Luz indicadora de tração desativada ⇨ 62
34. Indicador luminoso do Sistema de controle de tração / Controle eletrônico de estabilidade ⇨ 62

35. Luz de opere o pedal ⇨ 61
36. Luz do pré-aquecimento ⇨ 63

Controles

Ajuste de posição do volante



Destrave a alavanca, ajuste o volante e trave-a novamente, e assegure-se de que esteja totalmente travada.

Não ajuste o volante a menos que o veículo esteja parado.

Consulte Sistema de airbag ⇨ 31

Controles do volante

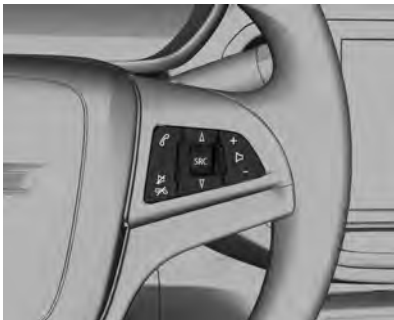

O sistema de conforto e conveniência pode ser usado pelos controles do volante.

Consulte *Bluetooth (Visão geral)* ⇨ 91 ou *Bluetooth (Controles do Sistema de Conforto e conveniência)* ⇨ 92 ou *Bluetooth (ANATEL)* ⇨ 96 (Controles do volante).

⚠ Atenção

De acordo com a Lei 11291/2006, eventualmente pode ocorrer lesão do sistema auditivo quando ele é exposto a som potente acima de 85 (oitenta e cinco) decibéis.



O Controle de velocidade de cruzeiro e o limitador de velocidade podem ser operados pelos controles do volante.

Consulte *Controle de velocidade de cruzeiro (Se equipado)* ⇨ 127.

Consulte *Limitador de velocidade* ⇨ 128.

Buzina



Pressione o ponto  no centro do volante.

54 Comandos e controles

Limpador / Lavador do Parabrisa



Limpador do para-brisa

2 : Rápido

1 : Lento

 : Limpeza com intervalo de tempo ou limpeza automática com sensor de chuva (se equipado)

 : Desligado

Para um ciclo único quando os limpadores de para-brisa estiverem desativados, puxe a alavanca para baixo.

Não utilize se o para-brisa estiver congelado.

Desligue em lavadores de carro.

Limpador automático com sensor de chuva (se equipado)

 : limpeza automática com sensor de chuva

O sensor de chuva detecta a quantidade de água no para-brisa e regula automaticamente a frequência do limpador.

Sensibilidade ajustável do sensor de chuva (se equipado)

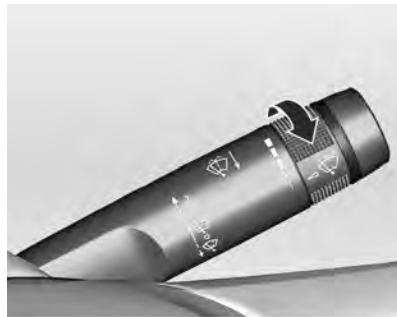

Gire o botão de ajuste para ajustar a sensibilidade:

Baixa sensibilidade : Gire o botão de ajuste para baixo

Alta sensibilidade : Gire o botão de ajuste para cima

Cuidado

Desligue o limpador do para-brisa e a operação automática com o sensor de chuva em lavajatos.

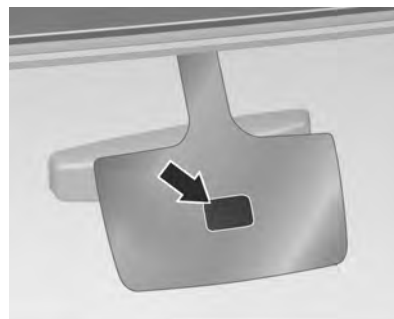

Mantenha o sensor livre de poeira, sujeira e gelo.

Se você passar o limpador para o modo de sensor de chuva ou mudar o botão de ajuste de baixa sensibilidade para alta sensibilidade quando a ignição estiver ligada, os limpadores operarão uma vez para verificar o sistema.

Lavador do para-brisa

Puxe a alavanca. O fluido do lavador é borrifado no para-brisa e o limpador se move algumas vezes.

Cuidado

Uma visão pouco nítida para o motorista pode levar a um acidente, resultando em ferimentos e em danos ao veículo ou outra propriedade.

Não ligue os limpadores do para-brisa quando ele estiver seco ou obstruído, com lama, com neve ou com gelo. Utilizar os limpadores em um para-brisa obstruído poderá danificar as palhetas e o motor do limpador e o vidro.

Não opere o lavador do para-brisa continuamente mais que alguns segundos ou se o tanque de fluido do lavador estiver vazio. Isso poderá fazer com que o motor do lavador superaqueça.

Limpador / lavador da janela traseira

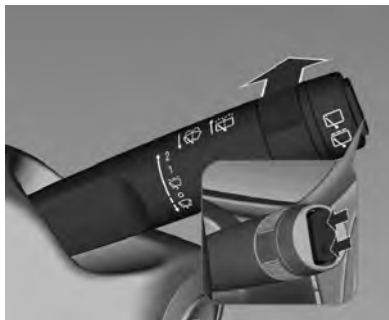

Pressione o interruptor de duas posições para ativar o lavador do vidro traseiro:

posição superior : funcionamento contínuo

posição inferior : funcionamento intermitente

posição do meio : desligado

Empurre a alavanca. O fluido do lavador é borrifado no vidro traseiro e os limpadores se movimentam várias vezes.

Não utilize se o vidro traseiro estiver congelado.

Não ligue os limpadores durante lavagens do carro.

O lavador do vidro traseiro é acionado automaticamente quando o lavador do para-brisa é ativado e a marcha à ré é engatada.

A ativação ou desativação desta função pode ser alterada no Sistema de conforto e de conveniência.

Conforto e conveniência *Operação* ⇨ 81

O sistema do lavador do vidro traseiro é desativado quando o nível de fluido está baixo.

Temperatura externa

Uma queda de temperatura é imediatamente indicada no Sistema de conforto e conveniência ou no Centro de Informação do Motorista e uma elevação de temperatura é indicada depois de um atraso.

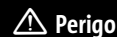

Pode já haver gelo na estrada, apesar de o visor indicar alguns graus acima dos 0 °C.

56 Comandos e controles

Relógio

Modelo A



Modo nível A: sem botão do painel de instrumentos.

Painéis modelo A não fornecem informações do relógio no painel de instrumentos. O tempo é mostrado no display do sistema de conforto e conveniência.

As configurações de data e de hora podem ser ajustadas. Consulte "Data e hora" no item Personalização em Operação (MyLink).

Modelo B



Modo nível B: com botão do painel de instrumentos

Veículos equipados com MyLink

O tempo é mostrado no display do sistema de conforto e conveniência. As configurações de data e de hora podem ser ajustadas. Consulte "Data e hora" no item Personalização em Operação (MyLink).

Veículos não equipados com MyLink

Se o veículo não for equipado com o MyLink, a hora é exibida no Centro de Informação do Motorista.

Para ajustar as horas / minutos:

- Pressione o botão de controle localizado na lente do painel de instrumentos por menos de dois segundos até que a hora e o hodômetro principal sejam visíveis.
- Pressione o botão do painel por mais de 2 segundos até que a hora pisque.
- Pressione o botão do painel por menos de 2 segundos para aumentar as horas.
- Pressione novamente por mais de 2 segundos para selecionar o ajuste dos minutos até que pisquem.
- Pressione o botão do painel por menos de 2 segundos para aumentar os minutos.
- Pressione o botão do painel de instrumentos por mais de dois segundos para confirmar.

Tomadas elétricas



Uma tomada de energia de 12 Volts está localizada no console central.

Não exceda o consumo máximo de energia de 120 Watts.

A tomada é desativada com a ignição desligada. Além disso, a tomada se desativa no caso de baixa tensão da bateria.

Cuidado

Não conecte qualquer acessório de transferência de corrente, por exemplo, carregadores elétricos ou baterias.

(Continuação)

Cuidado (Continuação)

Não danifique os soquetes usando plugues inadequados.

Luzes de advertência, medidores e indicadores

Velocímetro

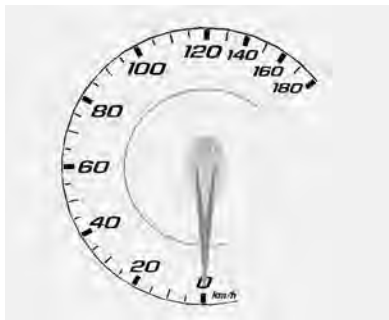

Indica a velocidade do veículo.

Hodômetro

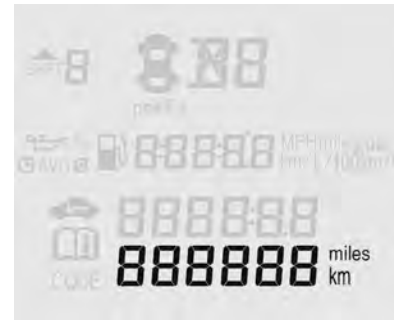

O hodômetro mostra a distância registrada.

É possível alternar entre o hodômetro e o hodômetro parcial.

Consulte *Centro de Informações do Motorista (DIC)* ⇨ 65

Hodômetro parcial

Há um hodômetro parcial independente, que mostra a distância registrada desde a última redefinição.

Modelo A (sem botão do painel de instrumentos)

58 Comandos e controles

Para reiniciar o hodômetro parcial, é necessário selecioná-lo e então manter pressionado o botão SET / CLR (definir / limpar) na alavanca da seta por alguns segundos com ignição ligada.

Modelo B (com botão do painel de instrumentos)

Para reiniciar o hodômetro parcial, é necessário selecioná-lo e então manter pressionado o botão do painel de instrumentos por alguns segundos com ignição ligada.

Consulte *Centro de Informações do Motorista (DIC)* ⇨ 65

Tacômetro



Exibe as rotações por minuto (RPM) do motor.

Dirija com o motor em baixa rotação, o máximo possível, para cada marcha tanto quanto possível.

Cuidado

Se o ponteiro estiver na zona vermelha de alerta, a rotação máxima permitida do motor foi ultrapassada. Risco para o motor.



Medidor de Combustível



O medidor de combustível indica a quantidade de combustível restante quando a ignição está na posição ON / RUN (ligado / funcionando).

Nunca deixe o tanque vazio.

Devido ao combustível que sobra no tanque, a quantidade total de enchimento pode ser menor que a capacidade especificada do tanque.

A luz de advertência de nível de combustível baixo  acende em amarelo quando o indicador de nível de combustível tiver somente uma barra indicadora restante. Quando a luz de advertência de nível de combustível baixo  pisca e a mensagem de advertência **FILL FUEL** (abastecer) for exibida no Centro de Informações do Motorista (DIC), você deverá reabastecer imediatamente.

Consulte *Centro de Informações do Motorista (DIC)* ⇨ 65.

Perigo

Antes de abastecer o tanque, pare o veículo e desligue o motor.

Indicadores de controle

Os indicadores de controle descritos não estão presentes em todos os veículos. A descrição se aplica a todas as versões de instrumentos. Ao ligar a ignição, a maioria dos indicadores de controle acenderá brevemente como teste de funcionalidade.

As cores do indicador de controle significam:

Vermelho : perigo, lembrete importante

Amarelo : aviso, informação, falha

Verde : confirmação da ativação

Azul : confirmação da ativação

Branco : confirmação da ativação

Luz de seta

↔ pisca em verde.

Pisca enquanto os sinalizadores de direção estão ligados e / ou quando o pisca-alerta está ligado.

Pisca rapidamente : falha de uma luz indicadora dos sinalizadores de direção ou do fusível associado.

Consulte *Substituição de lâmpadas* ⇨ 153, *Fusíveis* ⇨ 157 e *Sinalizadores de Direção* ⇨ 75.

Lembretes do cinto de segurança

Luz de aviso do cinto de segurança do motorista

Há uma luz de aviso do cinto de segurança do motorista no conjunto de instrumentos.



Ao dar a partida no veículo, essa luz pisca e um aviso sonoro pode ser acionado para lembrar o motorista de afivelar o cinto de segurança. Em seguida, a luz permanecerá acesa até que o cinto de segurança seja afivelado. Este ciclo poderá continuar diversas vezes se o motorista permanecer ou retirar o cinto de segurança enquanto o veículo estiver se movendo.

Se o cinto de segurança do motorista estiver afivelado, nem a luz nem o aviso sonoro são ativados.

Luz de aviso do cinto de segurança do passageiro

Há uma luz de aviso do cinto de segurança do passageiro no conjunto de instrumentos.



Ao dar a partida no veículo, se o banco do passageiro estiver ocupado, essa luz pisca e um aviso sonoro pode ser acionado para lembrar o passageiro de afivelar o cinto de segurança. Em seguida, a luz permanecerá acesa até que o cinto de segurança seja afivelado. Este ciclo continua diversas vezes se o passageiro permanecer ou retirar o cinto de segurança enquanto o veículo estiver se movendo.

Se o cinto de segurança do passageiro estiver afivelado, nem o aviso sonoro nem a luz são ativados.

A luz de aviso do cinto de segurança do passageiro dianteiro poderá acender e o aviso sonoro poderá soar caso seja colocado um objeto no banco, como uma pasta, uma bolsa, um saco de supermercado, um laptop

60 Comandos e controles

ou outro aparelho eletrônico. Para desligar o aviso de luz e / ou o aviso sonoro, remova o objeto do banco ou afivele o cinto de segurança.

Luz do airbag e do tensionador do cinto de segurança

 acende em vermelho

Ao ligar a ignição, a luz indicadora do controle acende por alguns segundos. Se ela não acender, não apagar após alguns segundos ou acender durante a condução, existe um defeito no sistema de airbag. Procure assistência de uma Concessionária Chevrolet. O sistema pode falhar em disparar no caso de um acidente ou desdobramento em colisão.

A aplicação dos pré-tensionadores dos cintos ou dos airbags é indicada pelo acendimento contínuo de .

Perigo

Conserte imediatamente a causa da falha em uma Concessionária Chevrolet.

Consulte *Cintos de segurança* ⇨ 28 e *Sistema de airbag* ⇨ 31.

Luz indicadora do sistema de carga

 acende em vermelho.

Acende ao acionar a ignição e apaga logo após a partida do motor.

Se acender enquanto o motor estiver funcionando, pare o veículo e desligue o motor. A bateria não está carregando. O resfriamento do motor pode ser interrompido. Procure assistência de uma concessionária Chevrolet.

Luz indicadora de funcionamento incorreto

 acende em amarelo.

A luz indicadora de falhas liga quando o veículo detecta uma falha no sistema de controle de emissões ou em sensores eletrônicos importantes.

Se a luz indicadora de falhas estiver piscando, poderão ocorrer danos no conversor catalítico. Reduzir a velocidade do motor pode evitar danos ao conversor catalítico e fazer com que a luz indicadora de falha pare de piscar.

Se a luz indicadora de falha estiver acesa ao dirigir o veículo, o veículo necessita de manutenção em uma concessionária Chevrolet.

Luz de manutenção em breve do veículo

 acende no Centro de Informações do Motorista (DIC).

Acende em conjunto com o indicador de controle  e um código de aviso para a mensagem de potência reduzida do motor quando o veículo precisa de manutenção.

Leve o veículo a uma concessionária Chevrolet imediatamente para verificação.

Consulte *Mensagens do veículo* ⇨ 66.

Luz de advertência do sistema de freio e embreagem

 acende em vermelho.

Acende quando o freio de estacionamento é acionado, o nível do fluido de freio / embreagem está muito baixo ou se houver um defeito no sistema.

Consulte *Freios* ⇨ 149.

Atenção

Se a luz de advertência do sistema de freio acender, verifique o nível do fluido de freios e entre em contato imediatamente com uma Concessionária Chevrolet.

Se o nível do fluido de freios no reservatório estiver baixo, não dirija o veículo.

Isso poderá significar que os freios não estão funcionando corretamente. Dirigir com os freios em má condição poderá causar ferimentos e danificar o veículo e outra propriedade.

Acende após a ignição ser ligada se o freio de estacionamento for acionado.

Consulte *Freio de estacionamento* ⇨ 125.

Luz de advertência do Sistema Antitravamento do Freio (ABS)

 acende em amarelo

Acende por alguns segundos após a ignição ser ligada. O sistema está pronto para operar quando o indicador do controle desligar.

Se o indicador do controle não apagar após alguns segundos ou se acender durante a condução, existe um defeito no ABS. O sistema de freio permanece operacional mas sem a regulagem do ABS.

Consulte *Sistema Antitravamento do Freio (ABS)* ⇨ 124.

Luz de opere o pedal



Essa luz acende quando o pedal da embreagem precisa ser acionado para dar a partida no veículo, se equipado com uma transmissão manual, ou o pedal do freio, se equipado com uma transmissão automática.

Luz de aviso de mudança de marcha (Se equipado)

Aumento de marcha

 acende no Centro de Informações do Motorista (DIC).

Para veículo com transmissão manual, o indicador de aumento de marcha acende quando uma marcha mais alta é recomendada para economizar combustível, evitando manter uma alta rotação no motor. A baixa rotação do motor permite maior economia de combustível.

Perigo

A recomendação para aumento de marcha é somente um auxílio para o motorista, não substitui a atenção do motorista. Escolher a marcha certa é responsabilidade do motorista e depende da situação, como ultrapassagens, reboques ou trechos íngremes.

Luz de advertência da direção elétrica

Direção elétrica

! acende em amarelo.

Ao ligar a ignição, a luz indicadora do controle acende por alguns segundos (se equipado).

62 Comandos e controles

Acende com a direção elétrica reduzida

O auxílio da direção elétrica é reduzido devido ao superaquecimento do sistema. A luz indicadora do controle se apagará quando o sistema esfriar.

Acende com a direção elétrica desativada

Falha do sistema de direção elétrica. Consulte uma Concessionária ou Oficina Autorizada Chevrolet.

Luz do sensor de estacionamento ultra-sônico

 acende em amarelo.

A luz indicadora do auxiliar de estacionamento ultrassônico se acende quando detecta:

- Falha no sistema.
- Falha devido à sujeira nos sensores ou que estes estejam cobertos por gelo ou neve.
- Interferência devido a fontes externas de ultrassom. O sistema funcionará normalmente assim que a fonte de interferência for eliminada.

Acende juntamente com um código de advertência.

Consulte *Mensagens do veículo* ⇨ 66

Solucione a causa da falha em uma Concessionária ou Oficina Autorizada Chevrolet.

Nota

Este equipamento pode não estar disponível em seu país ou modelo de veículo.

Consulte *Sistema auxiliar de estacionamento (Se equipado)* ⇨ 130 (se equipado).

Luz indicadora de tração desativada



Essa luz acende brevemente ao dar a partida no motor. Se não acender, leve o veículo para reparos na concessionária. Se o sistema estiver funcionando normalmente, a luz indicadora se apagará.

O indicador de tração desativada acende quando o Sistema de controle de tração (TCS) foi desativado pressionando e soltando o botão TCS / StabiliTrak / Controle eletrônico de estabilidade (ESC).

Essa luz e a luz de desativação do Stabilitrak acendem ao desativar o StabiliTrak / ESC.

Se o TCS for desativado, a velocidade da roda será limitada quando necessário, para proteger o sistema de transmissão contra danos. Ajuste a condução de acordo.

Consulte *Controle de tração / Controle eletrônico de estabilidade* ⇨ 126.

Indicador luminoso do Sistema de controle de tração / Controle eletrônico de estabilidade



Esta luz se acende rapidamente quando é dada partida no motor.

Se a luz não acender, leve o veículo para reparos em sua concessionária. Se o sistema estiver funcionando normalmente, a luz indicadora se apagará.

Se a luz está acesa e não pisca, o TCS e potencialmente o sistema StabiliTrak / ESC foram desabilitados. Uma mensagem pode ser exibida no Centro de Informação do Motorista (DIC). Verifique as mensagens no DIC para determinar qual recurso não está mais funcionando e se o veículo necessita de reparos.

Se a luz estiver acesa e piscando, o TCS e / ou o sistema StabiliTrak / ESC operará ativamente.

Consulte *Controle de tração / Controle eletrônico de estabilidade* ⇨ 126.

Luz do Controle eletrônico de estabilidade (ESC) desligado



Essa luz acende brevemente ao dar a partida no motor. Se não acender, leve o veículo para reparos na concessionária.

Essa luz acende quando o sistema de StabiliTrak / Controle eletrônico de estabilidade (ESC) está desligado. Se o StabiliTrak / ESC estiver desativado, o Sistema de controle de tração (TCS) também estará desativado.

Se o sistema StabiliTrak / ESC e o TCS estiverem inativos, o sistema não auxiliará no controle do veículo. Ative os sistemas TCS e StabiliTrak / ESC e o indicador de advertência se apagará.

Consulte *Controle de tração / Controle eletrônico de estabilidade* ⇨ 126.

Luz de aviso de temperatura do líquido de arrefecimento do motor

 acende em vermelho.

Acende quando o líquido de arrefecimento do motor está superaquecido.

Se o veículo foi operado e dirigido em condições normais, saia da estrada, pare o veículo e o deixe em marcha lenta por alguns minutos.

Se a luz não apagar, desligue o motor e consulte uma Concessionária Chevrolet tão logo quanto possível.

Luz do pré-aquecimento



Essa luz acende quando o sistema de partida a frio está ativo. Consulte *Partida do Motor* ⇨ 117 para obter mais informações.

Luz indicadora de pressão de óleo do motor

 acende em vermelho.

Acende quando a ignição é acionada e apaga em alguns segundos após a partida do motor. Se permanecer aceso, consulte uma Concessionária Chevrolet.

O indicador de controle poderá piscar quando o motor estiver aquecendo em marcha lenta, mas deverá apagar quando as rotações do motor aumentarem. Se o indicador de controle acender quando o veículo estiver sendo conduzido, pare

64 Comandos e controles

o veículo assim que possível e desligue o motor. O sistema de lubrificação pode estar interrompido e causar danos ao veículo e travamento das rodas.

Atenção

Se as rodas estiverem travando com o veículo em movimento, pressione o pedal da embreagem, coloque a alavanca de câmbio em ponto morto para transmissão manual ou na posição N para transmissão automática e desligue a ignição. Será necessária uma força maior para frear o veículo e mover a direção. Consulte uma Concessionária Chevrolet.

Luz de advertência de nível de combustível baixo

 acende em amarelo.

Acende quando o nível do tanque de combustível está muito baixo.

Acende por alguns segundos quando a ignição é ligada.

Cuidado

Não deixe que o veículo fique sem combustível. Isso pode danificar o conversor catalítico.

Consulte *Conversor catalítico* ⇨ 119.

Luz indicadora do imobilizador

 acende em amarelo.

Se o indicador continuar aceso ou piscando quando a ignição estiver ligada, existe uma falha no sistema. O motor não pode ser ligado.

Conserte a causa da falha em uma Concessionária Chevrolet.

Luz de energia do motor reduzida

 acende em amarelo.

Cuidado

Acende com a luz indicadora de funcionamento incorreto quando o veículo necessita de reparos com urgência.

O veículo pode ser dirigido em baixas velocidades

Leve o veículo a uma concessionária Chevrolet imediatamente para verificação.

Luz indicadora de farol alto aceso

 acende em azul.

Acende quando os faróis altos estão acesos e durante o lampejar do farol alto.

Consulte *Comutador de Farol Alto / Farol Baixo* ⇨ 73.

Luz do farol para neblina dianteiro (Se equipado)

 acende em verde.

Acende quando os faróis de neblina estão ligados.

Consulte *Lâmpadas para neblina dianteiras (Se equipado)* ⇨ 75.

Lembrete de luzes acesas

 acende em verde.

Acende quando as luzes externas estão acesas.

Consulte *Controle das Luzes Externas* ⇨ 72.

Luz do controle de velocidade de cruzeiro (Se equipado)

 acende em branco ou verde.

Acende em branco

O sistema está ligado.

Acende em verde

O controle de velocidade de cruzeiro está ativo.

Consulte *Controle de velocidade de cruzeiro (Se equipado)* ⇨ 127.

Luz do capô entreaberto

 acende em amarelo.

Ele acende quando o capô é aberto.

Acende ao acionar a ignição e apaga logo após a partida do motor.

Luz indicadora de porta aberta

 acende em vermelho.

Acende quando uma porta ou a tampa do porta-malas é aberta.

Acende ao acionar a ignição e apaga logo após a partida do motor.

Visores de informações

Centro de Informações do Motorista (DIC)



O Centro de Informações do Motorista (DIC) fica localizado no Painel de instrumentos, o que pode variar em modelos A ou B, dependendo da versão do veículo.

Modelo A (se equipado)



Sem botão do painel de instrumentos.

O computador de bordo está localizado no Centro de Informações do Motorista (DIC).

Cada vez que você girar o botão da seta no sentido anti-horário, o modo troca na seguinte ordem:

1. Hodômetro parcial
2. Tempo de condução
3. Consumo médio
4. Velocidade média
5. Distância estimada para o combustível restante

66 Comandos e controles

Pressionando o botão Menu, o modo altera para outro menu.

Cada vez que você girar o botão da seta no sentido anti-horário, o modo troca na seguinte ordem:

1. Índice da vida útil do óleo

Consulte *Computador de bordo* ⇨ 68.

Modelo B (se equipado)



Com botão do painel de instrumentos.

A cada vez que o botão do painel de instrumentos for pressionado por menos de dois segundos, o modo muda na seguinte ordem:

1. Hodômetro parcial

2. Temperatura do ar externo (se equipado)

3. Relógio (se equipado)

Visor de informações gráfico (GID)

A data, a hora, a temperatura externa e o sistema de conforto e de conveniência são exibidos.

Quando o sistema de conforto e de conveniência está ligado, são exibidas as configurações de personalização do veículo.

Consulte *Personalização do veículo* ⇨ 70.

Mensagens do veículo

O ⓘ acende com os códigos de mensagens do veículo.

Mensagens são fornecidas por meio do Centro de Informações do Motorista (DIC) ou como um alarme de advertência.

Dependendo do equipamento e da personalização do veículo, algumas das funções descritas abaixo podem não estar disponíveis.



Cuidado

O veículo ou o motor podem ser danificados gravemente caso continue dirigindo com a mensagem no DIC acesa. Entre em contato imediatamente com a seção de reparos de uma Concessionária Chevrolet.

As mensagens do veículo são exibidas como números de código.

Nota

Algumas mensagens podem não estar disponíveis no modelo de seu veículo.

Comandos e controles 67

N°	Mensagem do veículo
04	Ar-condicionado desligado devido à alta temperatura do motor
15	Falha da luz de freio auxiliar (Brake light)
16	Manutenção de luzes de freio
18	Falha no farol baixo esquerdo
20	Falha no farol baixo direito
21	Falha na luz de posição esquerda
22	Falha na luz de posição direita
23	Falha na luz de ré
24	Falha na luz da placa de licença
25	Falha na seta dianteira esquerda
26	Falha na seta traseira esquerda
27	Falha na seta dianteira direita
28	Falha na seta traseira direita
35	Substitua a bateria do controle remoto da chave.

N°	Mensagem do veículo
59	Abra e depois feche o vidro do motorista
60	Abra e depois feche o vidro do passageiro
61	Abra e depois feche o vidro traseiro esquerdo
62	Abra e depois feche o vidro traseiro direito
65	Tentativa de furto detectado
66	Falha do alarme antifurto
68	Repare o EPS / direção assistida, dirija com cuidado
75	Verifique o sistema do ar-condicionado
79	Verifique o óleo do motor
81	Verifique a transmissão automática
82	Troque o óleo do motor em breve
84	A potência do motor está reduzida
89	Luz indicadora de anomalia

N°	Mensagem do veículo
94	Coloque a alavanca da transmissão na posição "P" (Estacionamento)
95	Falha do airbag
128	Capô aberto
134	Falha no assistente de estacionamento — limpe o para-choque
136	Reparar o Assistente de estacionamento
174	Bateria fraca
258	Assistente de estacionamento desligado

Avisos sonoros de advertência

Quando ligar o motor ou enquanto dirige

- Se um código de aviso aparecer no Mostrador digital com funções múltiplas.
- Quando o veículo está se movendo a mais de 5 km / h com o freio de estacionamento aplicado.

68 Comandos e controles

- Quando o veículo tiver percorrido aproximadamente 1 km (0,6 milhas) com o sinalizador de direção ativado.

Quando o veículo estiver estacionado e / ou uma porta for aberta

- O aviso sonoro para após alguns segundos quando a chave for inserida na ignição.
- Com as luzes exteriores ligadas.

Mensagens do sistema de direção

Steering Assist is Reduced Drive with Care (Assistência para direção está reduzida. Dirija com cuidado)

Esta mensagem pode ser exibida se ocorrer um problema com o sistema de direção elétrica assistida. Se esta mensagem aparecer, o esforço para dirigir pode ser levemente maior do que o normal. O veículo ainda está seguro para dirigir. Tenha cuidado enquanto estiver no modo de direção assistida reduzida. Se esta mensagem permanecer ou aparecer repetidamente, leve o veículo à concessionária para manutenção. Consulte *Direção* ⇨ 111.

Service Power Steering (Reparo da direção assistida)

Esta mensagem é exibida quando existe um problema com o sistema da direção elétrica assistida. Busque a assistência de uma Concessionária ou Oficina Autorizada Chevrolet. Consulte *Direção* ⇨ 111.

Computador de bordo



O computador de bordo está localizado no Centro de Informações do Motorista (DIC).

O computador de bordo fornece ao motorista informações de condução, como velocidade média, distância estimada para o combustível restante, consumo médio e tempo de condução.



Cada vez que você girar o botão da alavanca de seta no sentido horário, o modo troca na seguinte ordem:

1. Hodômetro parcial
2. Tempo de condução
3. Consumo médio
4. Velocidade média
5. Distância estimada para o combustível restante
6. Índice da vida útil do óleo (se equipado)

Alguns modos podem ser restaurados pressionando o botão **SET / CLR** por alguns segundos.

Tempo de condução



Esse modo indica o tempo total de condução do veículo.

O tempo de condução começa a acumular quando o botão **SET / CLR** é pressionado rapidamente e pausa se o botão **SET / CLR** é pressionado rapidamente novamente mesmo se o veículo não é conduzido.

Para restaurar o tempo de condução para zero, pressione o botão **SET / CLR** durante alguns segundos.

Durante a contagem do primeiro minuto, a indicação do tempo será exibida como MM:SS (min: seg) mudando para HH:MM (hora: min) depois disso.

A ignição deve estar na posição 2.

Consumo médio



Esse modo indica o consumo médio.

O consumo médio é acumulado enquanto o motor estiver funcionando, mesmo que o veículo não esteja em movimento.

Para restaurar o consumo médio, pressione o botão **SET / CLR** durante alguns segundos.

Velocidade média



Esse modo indica a velocidade média.

A velocidade média é acumulada enquanto o motor estiver funcionando, mesmo se o veículo não estiver se movendo.

A faixa de velocidade média não é limitada.

Para restaurar a velocidade média, pressione o botão **SET / CLR** durante alguns segundos.

70 Comandos e controles

Distância estimada para o combustível restante



Esse modo indica a distância estimada de direção para esvaziar o tanque de combustível.

O intervalo de distância é de 30-999 km.

Se for efetuado o reabastecimento com a bateria desconectada ou com o carro inclinado, o computador de bordo poderá não exibir os valores corretos.

Quando a distância estimada para o combustível restante for menor do que 30 km, a mensagem **FILL FUEL** (abastecer) será exibida no Centro de Informações do Motorista (DIC). Reabasteça imediatamente.

A distância pode ser diferente dependendo dos padrões de condução do veículo.

Consulte *Centro de Informações do Motorista (DIC)* ⇨ 65.

Nota

Como um dispositivo auxiliar, o computador de bordo pode ter diferenças com a distância real do combustível restante, de acordo com as circunstâncias.

A distância estimada para o combustível restante pode ser influenciada pelo motorista, pela estrada e pela velocidade do veículo pois é calculada de acordo com as alterações de eficiência do combustível.

Índice da vida útil do óleo



Este modo indica o índice da vida útil do óleo.

Enquanto visualiza a página do índice da vida útil do óleo, o usuário pode reiniciar o índice pressionando o botão **SET / CLR** durante algum tempo.

Consulte *Sistema de vida útil do óleo para motor (Se equipado)* ⇨ 145 para obter mais detalhes.

Personalização do veículo

Os parâmetros do veículo podem ser personalizados alterando as configurações na tela do conforto e conveniência.

Dependendo do equipamento do veículo, algumas das funções descritas abaixo podem não estar disponíveis.

Pressione o botão **CONFIG** quando a ignição estiver **ligada** e o sistema de conforto e conveniência será ativado.

Menus de configuração são exibidos.

Para alternar entre os menus de configuração, gire o botão **MENU-TUNE** (ajuste do menu) do sistema de conforto e conveniência.

Para confirmar a seleção, pressione o botão **MENU-TUNE** (ajuste do menu).

Os seguintes menus poderão ser exibidos:

- Configurações de idioma.
- Configurações de hora e de data.
- Configurações do rádio.
- Configurações de Bluetooth®.
- Configurações do veículo.

Para fechar ou voltar a uma página anterior, pressione o botão **BACK** (voltar).

Configurações de hora e de data

Sistema de conforto e conveniência

Configurações do rádio

Sistema de conforto e conveniência

Configurações de Bluetooth®

Sistema de conforto e conveniência

Configurações do veículo

Conforto e conveniência

- **Volume do alerta sonoro:** Altera o volume dos avisos sonoros.
- **Limpadores com sensor de chuva (se equipados):** ativa ou desativa os limpadores automáticos com sensor de chuva.

- **Limpador automático em marcha à ré (se equipado):** Ativa ou desativa a ligação automática do limpador do vidro traseiro quando a marcha à ré é engatada. Essa função funcionará corretamente apenas quando o limpador dianteiro estiver ligado.

Iluminação

- **Iluminação para saída:** Ativa ou desativa a luz de saída e altera a duração da iluminação.

Travas elétricas das portas

- **Travamento automático de portas:** Ativa ou desativa a função de travamento de todas as portas após o veículo atingir a velocidade de 15 km / h.

Travamento, destravamento e partida remotos

- **Resposta do travamento remoto:** Ativar ou desativar as luzes, a buzina ou ambos durante o travamento. O usuário pode escolher a resposta do travamento remoto.
 - Nenhum
 - Somente luzes
 - Somente buzina
 - Horn and Lights (Luzes e buzina)

Nota

Para as opções “Somente buzina” e “Horn and Lights (Luzes e buzina)”, um aviso sonoro breve soará somente depois que o botão  for pressionado pela segunda vez, confirmando o travamento bem-sucedido.

- **Feedback de luz de destravamento remoto:** Ative ou desative o retorno de luz ao destravar.
- **Retravar porta destravada à distância:** Ativa ou desativa a função de retravamento automático de portas quando a porta não é aberta após ter sido destravada.

Restaurar definições de fábrica

Todas as configurações retornam aos padrões de fábrica.

72 Iluminação

Iluminação

Iluminação externa

Controle das Luzes Externas	72
Controle de luz automático (Se equipado)	73
Comutador de Farol Alto / Farol Baixo	73
Lampejador dos faróis	74
Controle de nivelamento de faróis (Se equipado)	74
Sinalizador de advertência (pisca-alerta)	74
Sinalizadores de Direção	75
Lâmpadas para neblina dianteiras (Se equipado)	75
Luzes de marcha à ré	75
CoBERTuras de luzes obscurecidas	75

Iluminação interna

Controle de Iluminação do Painel de Instrumentos	75
Luzes de cortesia	76
Lâmpadas de leitura	76
Luzes do porta-luvas (Se equipado)	76

Recursos de iluminação

Iluminação de entrada	77
Iluminação de entrada / saída	77
Iluminação de saída	77
Proteção de Energia da Bateria	77

Iluminação externa

Controle das Luzes Externas



O controle das luzes externas está à esquerda da coluna da direção no painel de instrumentos.

Existem quatro posições:

 (Luzes de posição) : Liga as luzes de posição, incluindo todas as luzes, exceto os faróis.

 (**Faróis**) : Acende os faróis junto com as lanternas dianteiras e as luzes do painel de instrumentos. Um alarme sonoro soará se a porta do motorista estiver aberta quando o interruptor de ignição estiver desligado e os faróis ligados.

 (**Faróis de neblina dianteiros se equipado**) : Pressione para acender ou apagar os faróis.

Consulte *Lâmpadas para neblina dianteiras (Se equipado)* ⇨ 75.

Quando as luzes de presença ou os faróis dianteiros estão acesos,  estará aceso. Consulte *Lembrete de luzes acesas* ⇨ 64.

Controle de luz automático (Se equipado)



Quando a função de iluminação automática **AUTO** for ligada, o sistema liga automaticamente os faróis dianteiros e as lanternas traseiras, dependendo das condições de iluminação externa.

Esta função opera com um pequeno retardo, dependendo das condições de iluminação.

Se o limpador de para-brisa operar continuamente por 8 ciclos quando estiver escuro o suficiente na parte externa, as lâmpadas externas acenderão automaticamente.

Comutador de Farol Alto / Farol Baixo

Farol alto



Os faróis altos só podem ser ligados se os faróis baixos estiverem ligados.

Para trocar os faróis baixos para faróis altos, empurre a alavanca do sinalizador de direção.

A luz  no painel de instrumentos acenderá se os faróis altos forem ligados enquanto a ignição estiver ligada.

Para trocar os faróis altos para faróis baixos, puxe ou empurre a alavanca do sinalizador de direção.

74 Iluminação

Consulte *Luz indicadora de farol alto aceso*
⇨ 64.

⚠ Atenção

Sempre alterne os faróis altos para baixos quando se aproximar de veículos na direção contrária ou quando outros veículos se aproximarem. Os faróis altos podem cegar temporariamente outros motoristas, o que pode resultar em uma colisão.

Lampejador dos faróis

Para ativar o lampejador de farol alto, puxe a alavanca.

A alavanca retornará à posição normal quando for liberada. O farol alto permanecerá ligado enquanto a alavanca for mantida puxada para trás.

Controle de nivelamento de faróis (Se equipado)

Regulagem manual do alcance dos faróis



Para adaptar o alcance do farol à carga do veículo e evitar ofuscamento, gire o botão para a posição necessária.

- 0 : assentos dianteiros ocupados
- 1 : todos os assentos ocupados
- 2 : todos os assentos ocupados e compartimento de carga cheio.
- 3 : assento do motorista ocupado e compartimento de carga cheio.

Sinalizador de advertência (pisca-alerta)



Acionado com o botão ⚠.

Pressione o botão ⚠ para ligar o sinalizador de advertência (pisca-alerta). Para desligar o pisca-alerta, pressione novamente o botão.

Quando o sinalizador de advertência (pisca-alerta) é ativado, a superfície vermelha do botão também pisca.

No caso de ativação do airbag, o pisca-alerta é ativado automaticamente.

Sinalizadores de Direção



Alavanca para cima : Indicador direito

Alavanca para baixo : Indicador esquerdo

Se a alavanca for movida além do ponto de resistência, o indicador permanecerá ligado. Quando o volante é movido de volta, o indicador é desativado automaticamente.

Para piscar algumas vezes, como ao trocar de pista, pressione a alavanca até sentir resistência e solte-a.

Mova a alavanca para o ponto de resistência e segure-a para indicação por mais tempo.

Desligue o indicador manualmente movendo a alavanca para a posição original.

Lâmpadas para neblina dianteiras (Se equipado)



Acionado com o botão ☼.

Para desligar, pressione o botão novamente.

Nota

Para operar os faróis de neblina, a ignição deverá estar ligada e as luzes de presença ou os faróis acesos.

Consulte *Luz do farol para neblina dianteiro (Se equipado)* ⇨ 64.

Luzes de marcha à ré

As luzes de ré acendem quando a ignição está ligada e a marcha à ré é selecionada.

Coberturas de luzes obscurecidas

A parte interna do compartimento das luzes pode embaçar brevemente em condições de tempo molhado e frio, em chuva pesada ou após a lavagem. O embaçamento desaparece rapidamente sozinho, acenda os faróis para ajudar.

Iluminação interna

Controle de Iluminação do Painel de Instrumentos



O painel de instrumentos acende quando a ignição é ligada.

76 Iluminação

O brilho pode ser ajustado quando as luzes externas estiverem ligadas.

Gire o botão para cima ou para baixo até que o brilho desejado tenha sido obtido.

Luzes de cortesia



Uso do interruptor basculante:

 : Automaticamente acende ou apaga gradativamente as luzes ao abrir as portas, retirar a chave da ignição ou após um comando remoto de destravamento das portas.

| : Sempre ligada.

○ : Sempre desligada.



Atenção

Evite utilizar as luzes de cortesia ao dirigir no escuro.

Um compartimento de passageiro iluminado reduz a visibilidade no escuro e poderá causar uma colisão.

Lâmpadas de leitura



Operadas com os botões  e .

Atenção

Evite utilizar as luzes internas ao dirigir no escuro. Um compartimento de passageiro iluminado reduz a visibilidade no escuro e poderá causar uma colisão.

Luzes do porta-luvas (Se equipado)



A luz é ligada quando o porta-luvas é aberto e desliga quando ele é fechado.

Recursos de iluminação

Iluminação de entrada

Iluminação de boas vindas

As luzes internas se acendem por um tempo curto ao destravar o veículo com o controle remoto. Esta função facilita a localização do veículo quando está escuro.

A iluminação desliga imediatamente ao girar a ignição para a posição acessória.

Consulte *Partida do Motor* ⇨ 117.

Iluminação de entrada / saída

Algumas luzes e interruptores internos também acenderão ao abrir a porta do motorista.

Iluminação de saída

As luzes iluminam a área ao redor por um tempo ajustável após sair do veículo.

Ligando

Ativação, desativação e duração das luzes nessa função podem ser alteradas no menu de Conforto e de conveniência.

Consulte *Operação* ⇨ 81.

A luz de saída, na configuração padrão, permanece ativada por 30 segundos após a porta do motorista ser fechada.

1. Desligue a ignição.
2. Remova a chave de ignição.
3. Abra a porta do motorista.
4. Puxe a alavanca dos sinalizadores de direção.
5. Feche a porta do motorista.

A luz será desligada imediatamente se a alavanca do sinalizador de direção for puxado novamente.

Proteção de Energia da Bateria

Desligando as luzes elétricas

Para evitar a descarga da bateria quando a ignição está desligada, algumas das luzes internas são desligadas automaticamente após algum tempo.

Se for desligada a ignição com as luzes externas ligadas, elas automaticamente apagarão após alguns minutos.

As luzes externas acenderão novamente se forem acesas com a ignição desligada.

78 Sistema de conforto e conveniência

Sistema de conforto e conveniência

Introdução

Conforto e Conveniência	78
Dispositivo antifurto	79
Visão geral	79
Página inicial	80
Operação	81

Rádio

Rádio AM-FM	84
Mastro fixo da antena	85

Reprodutores de áudio

Porta USB	85
Porta USB (Sistema de áudio)	86
Porta USB (Sistema de fotos)	89
Porta USB (Sistema de filmes)	90

Telefone

Bluetooth (Visão geral)	91
Bluetooth (Controles do Sistema de Conforto e conveniência)	92
Bluetooth (ANATEL)	96
Apple CarPlay e Android Auto	96
Fone viva-voz	97

Marcas registradas e Contratos de licença

Marcas registradas e Contratos de licença	100
-------------------------------------------------	-----

Introdução

Conforto e Conveniência

Nota

O modelo de rádio e os recursos podem mudar de acordo com o país e o nível do veículo.

Nota

Algumas funções do Sistema de conforto e conveniência podem não ser compatíveis com todos os celulares e smartphones disponíveis no mercado. Tais recursos também dependem de conexão com a internet e do serviço oferecido pelas operadoras de telefonia e da disponibilidade dos aplicativos.

Leia as páginas a seguir para se familiarizar com esses recursos.

Perigo

Retirar os olhos da estrada por muito tempo ou com muita frequência ao usar qualquer recurso do sistema de Conforto e conveniência pode causar um acidente. Você ou outras pessoas podem sofrer ferimentos ou a morte. Não preste

(Continuação)

Perigo (Continuação)

atenção prolongada a tarefas do sistema de Conforto e conveniência enquanto dirige. Limite os olhares aos visores do veículo e concentre a atenção ao dirigir. Use os comandos de voz sempre que possível.

O sistema de Conforto e conveniência tem recursos incorporados destinados a ajudar a evitar distrações ao desativar algumas funções durante a condução. Essas funções poderão estar esmaecidas quando estiverem indisponíveis. Muitos recursos do sistema de conforto e conveniência também estão disponíveis nos controles do volante.

Antes da condução:

- Familiarize-se com a operação, com os botões do painel e com os botões da tela.
- Configure o áudio predefinindo as estações favoritas, definindo o tom e ajustando os alto-falantes.
- Configure números de telefone antecipadamente para que eles possam ser discados facilmente tocando em um

único botão ou usando um comando de voz se estiver equipado com o recurso de Bluetooth do telefone.

Dispositivo antifurto

O sistema de Conforto e conveniência tem um sistema de segurança eletrônico instalado para impedir furtos.

O sistema de Conforto e conveniência só funciona no veículo em que foi primeiramente instalado e não pode ser usado em outro veículo.

Visão geral



Nota

O modelo de rádio e os recursos podem mudar de acordo com o país e o nível do veículo.

1.
 - Pressione para ligar.
 - Mantenha pressionado para desligar.
 - Pressione para silenciar o sistema quando estiver ligado.
 - Gire para aumentar ou diminuir o volume.
2.
 - Rádio: Pressione para buscar estações de rádio disponíveis com boa recepção automaticamente.
 - USB / Música por Bluetooth / Vídeos / Imagens: pressione para acessar o próximo conteúdo. Mantenha pressionado para avançar rápido.
3.
 - Rádio: Pressione para buscar estações de rádio disponíveis com boa recepção automaticamente.

80 Sistema de conforto e conveniência

- USB / Música por Bluetooth / Vídeos / Imagens: pressione para acessar o conteúdo anterior. Mantenha pressionado para retroceder rapidamente.

4.

- Pressione para ir para a Página inicial. Consulte *Página inicial* ⇨ 80.

Página inicial

Botões da tela tátil

Os botões da tela tátil são exibidos na tela quando disponíveis. Quando uma função não está disponível, o botão pode ficar esmaecido. Ao selecionar uma função, o botão pode ficar iluminado.

Recursos da página inicial

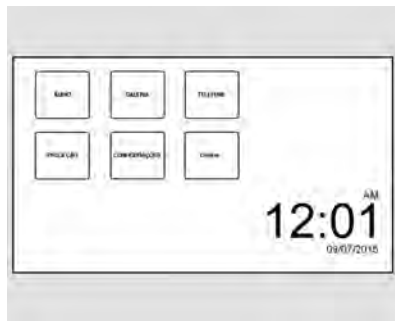

Pressione  para ir para a Página inicial.

Áudio : Toque para selecionar áudio AM, FM ou USB / iPod / Bluetooth.

Gallery (Galeria) : Toque para visualizar uma imagem ou assistir a um vídeo.

Telefone : Toque para ativar os recursos do telefone (se equipado). Consulte *Bluetooth (Visão geral)* ⇨ 91 ou *Bluetooth (Controles do Sistema de Conforto e conveniência)* ⇨ 92 ou *Bluetooth (ANATEL)* ⇨ 96.

Projection (Projeção) : Toque para acessar dispositivos compatíveis ao conectar-se. Consulte *Porta USB* ⇨ 85 ou



Porta USB (Sistema de áudio) ⇨ 86 ou *Porta USB (Sistema de filmes)* ⇨ 90 ou *Porta USB (Sistema de fotos)* ⇨ 89.

Configurações : Toque para acessar o menu Configurações. Consulte *Personalização do veículo* ⇨ 70.

Onstar : Toque para acessar o OnStar quando disponível.

Modo de edição

No modo de edição, a página inicial pode ser reorganizada.

1. Pressione  no painel de controle.
2. Mantenha qualquer menu pressionado para acessar o modo de edição.
3. Arraste e solte o menu desejado para alterar a posição.
4. Pressione  para sair do modo de edição.

Nota

- O modo de edição encerra-se após um tempo de inatividade de 30 segundos.
- Ao arrastar e soltar o menu na seta, o menu será posicionado na página seguinte ou na anterior.
- O número máximo de páginas do modo de edição é 3.

Operação

Controles do rádio

O sistema de Conforto e conveniência é operado por meio de botões, menus exibidos na tela e comandos do volante.

Como ligar e desligar o sistema.

 : Pressione para ligar o rádio. Mantenha pressionado para desligar o rádio.

Desligamento automático

Se o sistema de Conforto e conveniência estiver ligado após desligar a ignição, ele se desligará automaticamente após 10 minutos.

Se a ignição for desligada e o usuário abrir a porta do motorista do veículo, o sistema será desligado automaticamente.

Controle do volume



 : Gire para aumentar ou diminuir. Pressione quando o sistema estiver ligado para silenciar ou cancelar o silenciamento do sistema.

Configurações do rádio

Volume automático

Esse recurso ajusta automaticamente o volume do rádio para compensar o ruído do vento e da rua.

O nível de compensação de volume pode ser selecionado ou o recurso pode ser desligado.

1. Pressione  e, em seguida, toque em Configurações.
2. Toque Rádio.
3. Selecione Volume automático.
4. Selecione a configuração desejada.
5. Toque em  para voltar à tela de fonte.

Ajuste de tom

1. Pressione  e, em seguida, toque em Configurações.
2. Toque Rádio.
3. Toque Config. de tom.
4. Selecione um ajuste de tonalidade predefinido ou um personalizado e o atenuador / equalizador:

Ajustes predefinidos

- Talk, Rock, Jazz, Pop, Country, Clássica ou Custom (Personalizado).





Personalizado

- Grave, Midrange (Médio) ou Agudo: Toque em - ou +.

Atenuador (fader) ou equalização (balance)



- Ajuste os alto-falantes dianteiro / traseiro ou esquerdo / direito arrastando o ponto na imagem do veículo na tela.
5. Toque em  para voltar à tela de fonte.

Ajuste de Time and Date (Data e hora)



1. Pressione  e, em seguida, toque em Configurações.
2. Toque em Time and Date (Data e hora) e, em seguida em Set Time (Ajustar hora) ou Set Date (Ajustar data).
3. Toque em + ou - para ajustar o valor.
4. Toque em  ou  para ajustar AM ou PM em formato de 12 horas.
5. Toque em .

82 Sistema de conforto e conveniência

Ajuste do formato de hora 12/24

1. Pressione  e, em seguida, toque em Configurações.
2. Toque em Time and Date (Data e hora) e, em seguida, selecione o formato 12h ou 24h.
3. Toque em .

Ajuste do formato de Month (Mês) e Day (Dia)

1. Pressione  e, em seguida, toque em Configurações.
2. Toque em Time and Date (Data e hora) e, em seguida, em Definir formato de data.
3. Selecione o formato DD / MM / YYYY (dia / mês / ano), MM / DD / YYYY (mês / dia / ano), ou YYYY / MM / DD (ano / mês / dia).
4. Toque em .

Gerenciar favoritos

1. Pressione  e, em seguida, toque em Configurações.
2. Toque Rádio.

3. Toque em Manage Favorites (Gerenciar favoritos) e, em seguida, selecione o número da lista de favoritos na tela do rádio.

Feedback de toque audível

1. Pressione  e, em seguida, toque em Configurações.
2. Toque Rádio.
3. Ative ou desative o Audible Touch Feedback (Resposta de toque audível).

Rolagem de texto

1. Pressione  e, em seguida, toque em Configurações.
2. Toque Rádio.
3. Ative ou desative o Rolagem de texto.

Nível máximo de volume inicial

1. Pressione  e, em seguida, toque em Configurações.
2. Toque Rádio.
3. Toque em Maximum Startup Volume (Nível máximo do volume inicial) e, em seguida, ajuste entre 13 e 37.

Idioma

1. Pressione  e, em seguida, toque em Configurações.
2. Toque Idioma.
3. Selecione o idioma a ser exibido no sistema de conforto e conveniência.

Veículo

1. Pressione  e, em seguida, toque em Configurações.
2. Toque Vehicle (Veículo).
3. Toque no item desejado.

Consulte *Personalização do veículo* ⇨ 70.

Bluetooth

1. Pressione  e, em seguida, toque em Configurações.
2. Toque Bluetooth.
3. Toque no item desejado.
 - Device Information (Informações do dispositivo): verificar as informações do dispositivo.
 - Device management (Gerenciamento do dispositivo): selecionar o dispositivo desejado e conectar / desconectar ou excluí-lo.

- Change Pairing PIN (Alterar PIN de pareamento): alterar / definir manualmente o código PIN.
- Ringtones (Toques): alterar o toque audível.
- Sort Order (Ordem de classificação): alterar a ordem de classificação dos contatos (primeiro/último ou último / primeiro)
- Voice Mail Numbers (Números do correio de voz): alterar o número do correio de voz.

Apple CarPlay

1. Pressione  e, em seguida, toque em Configurações.
2. Toque Apple CarPlay.
3. Selecione "on" (ativar) ou "off" (desativar).

Android Auto

1. Pressione  e, em seguida, toque em Configurações.
2. Toque Android Auto.
3. Selecione "on" (ativar) ou "off" (desativar).

Nota

Mesmo ao desativar o recurso de projeção, conectar o dispositivo e pressionar o recurso de projeção na tela inicial exibirá a seguinte mensagem em janela pop-up: "While active, New device will be displayed on this screen" (Enquanto ativo, o novo dispositivo será exibido nesta tela).

Inicialização automática do dispositivo USB

1. Pressione  e, em seguida, toque em Configurações.
2. Toque USB Auto Launch (Inicialização automática do dispositivo USB).
3. Selecione "on" (ativar) ou "off" (desativar).
 - On: ao conectar o dispositivo por uma porta USB, ele será inicializado automaticamente.
 - Off: ao conectar o dispositivo por uma porta USB, ele não será inicializado automaticamente.

Câmera Traseira

O menu Rear Camera (Câmera traseira) está disponível apenas em veículos que têm a opção de câmera de ré (RVC) (veículos produzidos com câmera de ré).

1. Pressione  e, em seguida, toque em Configurações.
2. Toque Rear Camera (Câmera traseira).
 - Guidance Lines (Linhas de orientação): selecionar a ativação ou desativação do recurso de linhas de orientação.
 - Rear Park Assist Symbols (Símbolos do assistente de estacionamento traseiro): selecionar a ativação ou desativação do recurso de Rear Park Assist Symbols (Símbolos do assistente de estacionamento traseiro).

Restaurar configurações de fábrica

1. Pressione  e, em seguida, toque em Configurações.
2. Toque Retornar às configurações de fábrica.
 - Restore Vehicle Settings (Restaurar configurações do veículo): restaurar todas as configurações do veículo.
 - Clear All Private Data (Apagar todos os dados privados): apagar todos os dados privados do sistema.
 - Restore Radio Settings (Restaurar configurações do rádio): restaurar todas as configurações do rádio.

84 Sistema de conforto e conveniência

Rádio

Rádio AM-FM

Reprodução do rádio

 : Pressione para ir para a Página inicial.

 : Pressione para ativar, silenciar ou cancelar o silenciamento do sistema. Mantenha pressionado para desativar o sistema.

Como selecionar uma banda

1. Pressione .
2. Toque ÁUDIO.
3. Toque Source.
4. Selecione AM ou FM.

A última estação reproduzida começa a reproduzir novamente.

Como selecionar uma estação

Procurando sintonia

Se a estação de rádio for desconhecida:



Pressione  ou  para buscar estações de rádio disponíveis automaticamente.

Sintonização direta



A partir do menu AM ou FM:

1. Toque Sintonia.
2. Insira o número da estação.
3. Toque Go (Confirmar).

Favorito

1. Toque em  ou  para rolar pelas páginas de favoritos.
2. Toque na estação para selecioná-la.

Lista de estações

1. A partir do menu AM ou FM, toque em Menu.
2. Selecione Station List (Lista de estações).
3. Toque em  ou  para rolar pela lista. Toque na estação para selecioná-la.

Atualização lista de estações

- A partir do menu AM ou FM, toque em Menu e, em seguida, toque em "Update Station List" (Atualizar lista de estações). A atualização da lista de transmissão será iniciada.
- Durante a atualização da lista de transmissão AM ou FM, toque em Cancelar para parar as atualizações.

RDS

Ajuste da função RDS no RDS compatível do rádio FM.

- A partir do menu FM, ative ou desative o RDS.

Menu

Toque para escolher entre os menus disponíveis para a fonte atual.



Como memorizar uma estação como favorita

As estações de todas as bandas podem ser armazenadas em qualquer ordem nas páginas de favoritos.

Até 25 estações podem ser armazenadas.

Como armazenar estações

Para armazenar a estação em uma posição na lista, toque no botão correspondente de 1 a 5 até que soe um bipe.

1. Selecione a estação desejada.
2. Toque em  ou  para selecionar a página de favoritos salvos desejada.
3. Mantenha pressionado qualquer um dos botões de predefinição para armazenar a estação de rádio atual naquele botão da página de favoritos selecionada.

Para alterar um botão de predefinição, sintonize a nova estação de rádio e mantenha o botão de predefinição pressionado.

Mastro fixo da antena

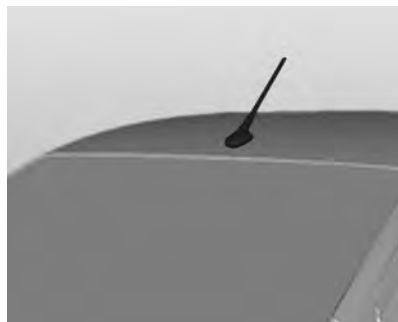

Para remover a antena do teto, gire-a no sentido anti-horário. Para instalar a antena do teto, gire-a no sentido horário.

Cuidado

Para evitar danos à antena ou ao painel do teto, certifique-se de remover a antena antes de entrar em um lava-jato ou em um local com teto baixo.

Instale a antena com firmeza.

Sempre que usar o sistema de bagageiro do teto, verifique se a antena não está obstruindo a área que está sendo usada pelo sistema ou pela carga.

Consulte *Sistema de bagageiro* ⇨ 48.

Reprodutores de áudio

Porta USB

Como Usar a Porta USB

O sistema de conforto e conveniência pode reproduzir músicas ou vídeos ao conectar-se um dispositivo na porta USB.

Compatível com USB

Se equipado, o conector USB está na parte frontal do console central e usa o padrão de USB 2.0.

Nem todos os iPods e unidades USB são compatíveis com a porta USB.

Verifique se o iPod tem o firmware mais recente da Apple® para funcionamento correto. O firmware do iPod pode ser atualizando usando o aplicativo iTunes® mais recente. Consulte www.apple.com/br/itunes.

Para obter ajuda com a identificação do seu iPod, acesse www.apple.com/br/support.

A porta USB pode reproduzir arquivos .mp3, .wma, .ogg, e .wav, em letras maiúsculas ou minúsculas, armazenados em um dispositivo de armazenamento USB.

Estrutura de pastas compatível do dispositivo USB

O sistema de conforto e conveniência é compatível com até 15 estágios de estrutura de pastas.

Como conectar um dispositivo de armazenamento USB ou iPod / iPhone

Para conectar um dispositivo de armazenamento USB, conecte o dispositivo na porta USB.

Para conectar um iPod / iPhone, conecte uma extremidade do cabo do dispositivo ao iPod / iPhone e a outra extremidade à porta USB.

O iPod / iPhone carrega a bateria quando está conectado ao veículo se a ignição estiver na posição 1 ou 2. Consulte *Partida do Motor* ⇨ 117. Quando o veículo estiver OFF (Desligado), o iPod / iPhone é desligado automaticamente e não irá carregar ou utilizar energia da bateria do veículo.

86 Sistema de conforto e conveniência

Para obter mais informações sobre o uso do dispositivo USB, consulte "Informações do sistema de áudio" mais abaixo nesta seção.

Porta USB (Sistema de áudio)

O sistema de conforto e conveniência pode reproduzir arquivos de música contidos em dispositivos de armazenamento USB ou produtos iPod / iPhone.

Informações do sistema de áudio

Como usar arquivos MP3/WMA / OGG / WAV

- Arquivos de música com as extensões .mp3, .wma, .ogg e .wav podem ser reproduzidos.
- Arquivos MP3 que podem ser reproduzidos: Taxa de bits: 8 kbps a 320 kbps. Frequência de amostragem: 48 kHz, 44,1 kHz, 32 kHz, 24 kHz, 22,05 kHz e 16 kHz.
- Arquivos com taxa de bits acima de 128 kbps resultarão em som de qualidade superior.
- As informações da etiqueta ID3 para arquivos MP3, como o nome do álbum e o artista, podem ser exibidas.

- Para exibir informações do título do álbum, título da faixa e artista, o arquivo deverá ser compatível com os formatos de etiqueta ID3 V1 e V2.

Como usar dispositivos de armazenamento USB e iPod / iPhone

- Utilize um dispositivo de armazenamento USB ou do tipo memória flash. Não conecte usando um adaptador USB.
- Não conecte e reconecte o dispositivo USB repetidamente em um curto período, pois isso pode provocar eletricidade estática e problemas no uso do dispositivo.
- Use o dispositivo USB com um terminal de conexão de metal.
- A conexão com dispositivos de armazenamento USB do tipo i-Stick pode falhar devido a vibração do veículo.
- Não toque no terminal de conexão USB.
- O tempo necessário para processar os arquivos dependerá do tipo e da capacidade do dispositivo de armazenamento USB e do tipo de arquivos armazenados.
- Alguns arquivos do dispositivo de armazenamento USB podem não ser compatíveis.

- Até dois dispositivos USB e um iPod podem ser reproduzidos por meio de um hub USB. Nem todos os dispositivos podem ser compatíveis, dependendo do desempenho do hub USB. Se não houver fonte de alimentação suficiente, ele pode não funcionar normalmente.
- Não desconecte o dispositivo de armazenamento USB enquanto ele estiver sendo reproduzido. Isso poderá causar danos ao produto ou afetar o desempenho do dispositivo USB.
- Desconecte o dispositivo de armazenamento USB quando a ignição estiver desligada. Se a ignição for ligada enquanto o dispositivo USB estiver conectado, o dispositivo USB poderá ser danificado ou não funcionar normalmente.
- Dispositivos de armazenamento USB só podem ser conectados para reprodução de músicas / vídeos e visualização de arquivos de foto.
- Não use o terminal USB para carregar equipamentos acessórios de USB. O calor gerado pode causar problemas de desempenho ou danos.
- Arquivos de música nos quais foi aplicado Digital Right Management (DRM) não podem ser reproduzidos.

- Alguns modelos de produtos para iPod / iPhone podem não ser compatíveis com a conectividade ou funcionalidade desse produto.
- Só conecte o iPod / iPhone com cabos de conexão suportados pelos produtos iPod / iPhone. Outros cabos de conexão não podem ser utilizados.
- O iPod / iPhone pode ser danificado se for conectado ao veículo com a ignição ligada. Quando não estiver em uso, desconecte o iPod / iPhone.
- Quando o iPod / iPhone está conectado à porta USB por meio do cabo do iPod / iPhone, não é suportada música através do dispositivo Bluetooth.
- As funções de reprodução do iPod / iPhone e as informações exibidas podem ser diferentes quando reproduzidas no sistema de conforto e conveniência.

	Etapa 1	Etapa 2	Etapa 3	Etapa 4
Lista de músicas	Lista de músicas	Músicas		
Artistas	Artistas	Álbuns	Músicas	
Álbuns	Álbuns	Músicas		
Músicas	Músicas			
Gêneros	Gêneros	Artistas	Álbuns	Músicas
Compositor	Compositor	Álbuns	Músicas	
Audiotextos	Fitas			

- Consulte a tabela para ver os itens de classificação relacionados à função de procura fornecida pelo iPod / iPhone.

Reprodutor de USB

Como reproduzir música de um dispositivo USB

- Conecte o dispositivo USB à porta USB.
- A reprodução começará automaticamente após o sistema terminar a leitura do dispositivo USB.
- Se um dispositivo USB que não possa ser lido for conectado, uma mensagem de erro é exibida e o sistema alternará para a função de áudio anterior.





Se o dispositivo USB já estiver conectado:

- Pressione .
- Toque ÁUDIO.
- Toque Source.
- Toque USB.

Para parar o dispositivo USB e selecionar outra fonte de mídia, toque em Source e, em seguida, selecione a outra fonte.

Para remover o dispositivo USB, selecione outra função e, em seguida, remova o dispositivo USB.

Pausa

- Toque em  para pausar.
- Toque em  para continuar.

88 Sistema de conforto e conveniência

Como alterar para os próximos arquivos / arquivos anteriores

- Toque em ►► para ir para o próximo arquivo.
- Toque em ◀◀ dentro de cinco segundos após o início da reprodução para reproduzir o arquivo anterior.

Como retornar para o início do arquivo atual

Toque em ◀◀ após cinco segundos do tempo de reprodução.

Como pesquisar para frente ou para trás

Mantenha ◀◀ ou ►► pressionado durante a reprodução para avançar ou retroceder rapidamente. Libere o botão para continuar a reprodução na velocidade normal.

Como reproduzir o arquivo aleatoriamente

Toque em ⌘ durante a reprodução.

- ON: reproduz todos os arquivos aleatoriamente.
- OFF: retorna à reprodução normal.

Como usar o menu USB Music (Música do USB)

- Toque em "Menu" durante a reprodução.
- Toque no menu desejado.

Browse Music (Buscar música)

1. Toque Browse Music (Buscar música).
2. Toque na música desejada.

Config. de tom

- Toque Config. de tom. Será exibido o menu Tone Settings (Configurações de tom). Consulte "Ajustes de tonalidade" no item "Controles do rádio" em *Operação* ⇨ 81.

Volume automático

- Toque Volume automático. O menu "Auto Volume" (Volume automático) é exibido. Consulte "Volume automático" no item "Controles do rádio" em *Operação* ⇨ 81.

MTP (protocolo de transferência de mídia)

- Conecte um dispositivo compatível com MTP.
- A reprodução começará automaticamente após o sistema finalizar a leitura do dispositivo MTP.
- Se um dispositivo MTP que não pode ser lido for conectado, uma mensagem de erro será exibida e o sistema alternará para a função de áudio anterior.

Reprodutor iPod / iPhone

Este recurso é limitado a modelos compatíveis com a conexão iPod / iPhone.

Como reproduzir arquivos de música

- Conecte o iPod / iPhone na porta USB.
- A reprodução iniciará do ponto reproduzido anteriormente após o sistema terminar a leitura do dispositivo USB.
- Se um dispositivo USB que não possa ser lido for conectado, uma mensagem de erro é exibida e o sistema alternará para a função de áudio anterior.

Se o iPod / iPhone já estiver conectado:

1. Pressione .
2. Toque ÁUDIO.
3. Toque Source.
4. Toque iPod.

Para parar o dispositivo e selecionar outra fonte de mídia, toque em "Source" (Fonte) e, em seguida, selecione a outra fonte.

Para remover o dispositivo, selecione outra função e, em seguida, remova o dispositivo.

Pausa

- Toque em || para pausar.
- Toque em ► para continuar.

Como mudar para a próxima música / música anterior

- Toque em ►► para mudar para a próxima música.
- Toque em ◀◀ dentro de três segundos após o início da reprodução para reproduzir o arquivo anterior.

Como retornar para o início do arquivo atual

Toque em ◀◀ após três segundos do tempo de reprodução.

Como pesquisar para frente ou para trás

Mantenha ◀◀ ou ►► pressionado durante a reprodução para avançar ou retroceder rapidamente. Libere o botão para continuar a reprodução na velocidade normal.

Como reproduzir o arquivo aleatoriamente

Toque em ↻ durante a reprodução.

- ON (LIGADO): reproduz todos os arquivos aleatoriamente.
- OFF (DESLIGADO): volta para a reprodução normal.

Como usar o menu iPod

- Toque em "Menu" durante a reprodução.
- Toque no modo de reprodução adequado.

Browse music (buscar música)

1. Toque Browse music (buscar música).
2. Toque na música desejada.

Config. de tom

- Toque Config. de tom. Será exibido o menu Tone Settings (Configurações de tom). Consulte "Ajustes de tonalidade" no item "Controles do rádio" em *Operação* ⇨ 81.

Volume automático

- Toque Volume automático. O menu "Auto Volume" (Volume automático) é exibido. Consulte "Volume automático" no item "Controles do rádio" em *Operação* ⇨ 81.

Porta USB (Sistema de fotos)

É possível visualizar arquivos de imagens armazenados em um dispositivo de armazenamento USB ou em dispositivos compatíveis com o protocolo de transferência de mídia (MTP) no sistema de conforto e conveniência.

Nota

Por motivos de segurança, filmes não serão exibidos enquanto o veículo estiver em movimento.



Informações do sistema de foto

- Extensões de arquivo compatíveis: .jpg, .bmp, .png e .gif.
- Arquivos GIF animados não são compatíveis.
- Alguns arquivos podem não funcionar devido ao formato de gravação diferente ou estado do arquivo.

Como visualizar fotos

1. Conecte o dispositivo USB à porta USB.
2. Toque na tela para abri-la em tela cheia. Toque na tela novamente para voltar para a tela anterior.

Se o dispositivo USB compatível já estiver conectado:

1. Pressione .
2. Toque GALERIA.
3. Toque em .

Alguns recursos são desativados enquanto o veículo está em movimento.

Como visualizar uma apresentação de slides

1. Toque em  na tela de imagens.
2. Toque na tela para cancelar a apresentação de slides durante a reprodução.

90 Sistema de conforto e conveniência

Como visualizar a foto anterior ou a próxima foto

Toque em < ou > na tela de imagens.

Como girar uma foto

Toque em  na tela de imagens.

Como ampliar uma foto

Toque em  na tela de imagens.

Como usar o menu USB Picture (Foto do USB)

1. Toque em MENU na tela de imagens.
2. Toque no menu adequado:
 - Tempo da apresentação de slides: Permite a seleção do intervalo da apresentação de slides.
 - Visor de relógio e temperatura: Permite a seleção de Ligado ou Desligado para apresentar o relógio e a temperatura na tela cheia.
 - Configurações do visor: Ajusta brilho e contraste.
3. Toque em  para sair.

Porta USB (Sistema de filmes)

É possível reproduzir arquivos de vídeo armazenados em um dispositivo de armazenamento USB ou em dispositivos

compatíveis com o protocolo de transferência de mídia (MTP) no sistema de conforto e conveniência.

Nota

Por motivos de segurança, filmes não serão exibidos enquanto o veículo estiver em movimento.

Informações do sistema de filme



- Resolução disponível: Inferior a 1.280 x 720 (W x H) pixels.
- Taxa de quadros: Menos de 30 fps.
- Arquivo de filme reproduzível: .mp4. O arquivo de vídeo reproduzível pode não ser executado dependendo do formato do codec.
- Formato de codec reproduzível: H.264.
- Formato de áudio que pode ser reproduzido: MP3, AC3, AAC, WMA.
- Taxa máxima de bits de vídeo:
 - mpeg-1: 8 Mbps
 - mpeg-4 (mpg4, mp42, mp43): 4 Mbps
- Taxa máxima de bits de áudio:
 - mp3: 320 kbps
 - wma: 320 kbps
 - ac-3: 640 kbps
 - aac: 449 kbps

- Arquivos de filme nos quais foi aplicado Digital Right Management (DRM) podem não ser reproduzidos.

Como reproduzir um arquivo de filme



1. Conecte o dispositivo USB à porta USB.
2. Toque na tela para abri-la em tela cheia. Toque na tela novamente para voltar para a tela anterior.

Se o dispositivo USB já estiver conectado:



1. Pressione .
2. Toque GALERIA.
3. Toque em .

O filme não está disponível enquanto você dirige.

Pausa

- Toque em  para pausar.
- Toque em  para continuar.



Como alterar para o próximo filme / filme anterior

- Toque em  para ir para o próximo arquivo.
- Toque em  dentro de cinco segundos após o início da reprodução para reproduzir o arquivo anterior.



Como retornar para o início do filme atual

Toque em  após cinco segundos do tempo de reprodução.

Como pesquisar para frente ou para trás

Mantenha  ou  pressionado durante a reprodução para avançar ou retroceder rapidamente. Libere o botão para continuar a reprodução na velocidade normal.

Como visualizar em tela cheia

Toque em  na tela de vídeos. Toque em  novamente para voltar à tela anterior.

Como usar o menu USB movie (Filme do USB)

1. Toque em MENU na tela de vídeos.
2. Toque no menu adequado:
 - Configurações de tom: exibe a configuração do som. Consulte "Ajustes de tonalidade" em *Operação* ⇨ 81.
 - Volume automático: Ajusta automaticamente o volume de acordo com a velocidade do veículo. Consulte "Volume automático" em *Operação* ⇨ 81.

- Mostrador de relógio e temp. Permite a seleção de Ligado ou Desligado para apresentar o relógio e a temperatura na tela cheia.
 - Configurações do visor: Ajusta brilho e contraste.
3. Toque em  para sair.

Telefone

Bluetooth (Visão geral)

Se equipado com o recurso de Bluetooth®, o sistema pode interagir com muitos telefones Bluetooth, PDAs ou outros dispositivos para:

- Realize e receba chamadas por comando de voz.
- Transmita dados por comando de voz.
- Reproduza arquivos de transmissão de áudio.

O dispositivo deve estar pareado primeiro. Consulte "Pareamento" adiante nesta seção.

Para minimizar a distração do motorista, antes de dirigir e com o veículo estacionado:

- Familiarize-se com os recursos do telefone celular. Organize a agenda e as listas de contatos com clareza e exclua entradas

duplicadas ou que são usadas raramente. Se possível, programe a discagem rápida ou outros atalhos.

- Revise os controles e o funcionamento do sistema de Conforto e conveniência.
- Faça o pareamento do(s) telefone(s) celular(es) com o veículo. O sistema pode não funcionar com todos os telefones celulares. Consulte "Pareamento" adiante nesta seção.

Atenção

Ao usar um telefone celular, você pode se distrair ao olhar por muito tempo ou muito frequentemente para a tela do telefone ou do sistema de Conforto e conveniência. Tirar os olhos da estrada por períodos prolongados ou com muita frequência pode provocar uma colisão resultando em ferimentos ou morte. Concentre sua atenção na condução.

Veículos equipados com sistema Bluetooth podem usar um telefone celular com capacidade Bluetooth com um perfil viva-voz para fazer e receber chamadas. O sistema de Conforto e conveniência é usado para controlar o sistema. O sistema pode ser usado quando a ignição está na posição 1 ou

92 Sistema de conforto e conveniência

2. Consulte *Partida do Motor* ⇨ 117. Nem todos os telefones suportam todas as funções e nem todos os telefones funcionam com o sistema Bluetooth.

Podem existir restrições quanto ao uso da tecnologia sem fio do Bluetooth em alguns locais.

Devido à variedade de dispositivos Bluetooth e de suas versões de firmware, o dispositivo pode responder de modo diferente ao operar com o Bluetooth.

Controle Bluetooth

Se equipado com o recurso de Bluetooth, use os botões no sistema de conforto e conveniência e do volante para operar o sistema.

Comandos do volante

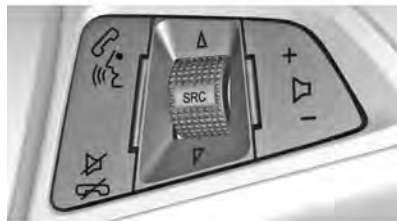

 : Pressione para interagir com Bluetooth ou realizar uma chamada para a OnStar, se equipado. Consulte "Comandos do volante" em *Fone viva-voz* ⇨ 97 ou *Visão geral do OnStar (Se equipado)* ⇨ 206.

 : Pressione para recusar uma chamada recebida ou encerrar a chamada atual. Pressione para desativar ou ativar o mudo do Conforto e conveniência quando não estiver em uma chamada.

Bluetooth (Controles do Sistema de Conforto e conveniência)

Para usar controles de conforto e conveniência para acessar o sistema de menus, consulte *Visão geral* ⇨ 79.

Pareamento

Um telefone celular compatível com Bluetooth deve estar emparelhado com o sistema Bluetooth e, a seguir, conectado ao veículo antes que possa ser usado. Consulte o guia do usuário do fabricante do telefone celular para ver as funções Bluetooth antes de emparelhar o telefone celular.

Informações de emparelhamento



- Um telefone Bluetooth com capacidade para MP3 não pode ser pareado com o veículo como telefone e como reproduzidor de MP3, via porta USB, ao mesmo tempo.
- Até 10 celulares podem ser emparelhados com o sistema Bluetooth.
- O emparelhamento só precisa ser concluído uma vez, a não ser que tenham sido feitas alterações nas informações de emparelhamento ou se o celular for excluído do sistema.

- Somente um celular emparelhado pode ser conectado ao sistema Bluetooth de cada vez.
- Se vários celulares pareados estiverem dentro do alcance do sistema, o sistema se conectará ao primeiro celular pareado disponível na ordem em que foram pareados primeiro.

Quando o dispositivo Bluetooth e o sistema de conforto e conveniência forem emparelhados com êxito, a agenda é descarregada automaticamente. Isto depende do tipo de telefone pareado. Se o download automático não ocorrer, continue com o download da lista telefônica no telefone.

Parear telefone – SSP e sem dispositivo pareado

Quando não há um dispositivo pareado no sistema de conforto e conveniência e o pareamento seguro simples (SSP) é compatível:

1. Pressione .
2. Toque em PHONE (TELEFONE) ou pressione  no volante.
3. Toque em Search Device (Procurar dispositivo).

4. Toque no dispositivo desejado para parear na tela da lista de itens pesquisados.
5. Toque em Yes (Sim) na tela pop-up do dispositivo Bluetooth e do sistema de conforto e conveniência.
6. Quando o dispositivo Bluetooth e o sistema de conforto e conveniência estiverem pareados com sucesso, as funções do telefone serão exibidas no sistema de conforto e conveniência.





Parear telefone – SSP e dispositivo pareado

Quando um dispositivo pareado estiver no sistema de conforto e conveniência e o SSP for compatível:

1. Pressione .
2. Toque em Settings (Configurações).
3. Toque em Bluetooth e, em seguida, em Device Management (Gerenciamento de dispositivos).
4. Toque no dispositivo desejado para parear. Quando o dispositivo Bluetooth e o sistema de conforto e conveniência estiverem pareados com sucesso, o nome do dispositivo será destacado na tela de

parear dispositivo. Se nenhum dispositivo desejado estiver disponível, vá para a etapa 5.

5. Toque em Search Device (Procurar dispositivo) para buscar o dispositivo desejado.
6. Toque no dispositivo desejado para parear na tela da lista de itens pesquisados.
7. Toque em Yes (Sim) na tela pop-up do dispositivo Bluetooth e do sistema de conforto e conveniência.

- O telefone conectado é destacado por .
-  /  indica que as funções de viva-voz e de música do telefone estão ativas.
-  indica que apenas a função de viva-voz está ativa.
-  indica que somente a função de música por Bluetooth está ativa.

Parear telefone – sem SSP e sem dispositivo pareado

Quando não houver um dispositivo pareado com o sistema de conforto e conveniência e o SSP não for compatível:

1. Pressione .

94 Sistema de conforto e conveniência

1. Toque em PHONE (TELEFONE) ou pressione  no volante.
2. Toque em Search Device (Procurar dispositivo).
3. Toque no dispositivo desejado para parear na tela da lista de itens pesquisados.
4. Insira o código do número de identificação pessoal (PIN, padrão: 1234) no dispositivo Bluetooth. Quando o dispositivo Bluetooth e o sistema de conforto e conveniência estiverem pareados com sucesso, as funções do telefone serão exibidas no sistema de conforto e conveniência.

Se a conexão falhar, será exibida uma mensagem de falha no sistema de conforto e conveniência.





Se um dispositivo Bluetooth foi conectado anteriormente, o sistema de conforto e conveniência executa a conexão automática. No entanto, se a configuração Bluetooth no dispositivo Bluetooth estiver desligada, será exibida uma mensagem de falha no sistema de conforto e conveniência.

Parar telefone – sem SSP e com dispositivo pareado

Quando um dispositivo pareado estiver no sistema de conforto e conveniência e o SSP não for compatível:

1. Pressione .
2. Toque em Settings (Configurações).
3. Toque em Bluetooth e, em seguida, em Device Management (Gerenciamento de dispositivos).
4. Toque no dispositivo desejado para parear. Quando o dispositivo Bluetooth e o sistema de conforto e conveniência estiverem pareados com sucesso, o nome do dispositivo será destacado na tela de parear dispositivo. Se nenhum dispositivo desejado estiver disponível, vá para a etapa 5.
5. Toque em Search Device (Procurar dispositivo) para buscar o dispositivo desejado.
6. Toque no dispositivo desejado para parear na tela da lista de itens pesquisados.
7. Insira o código do número de identificação pessoal (PIN, padrão: 1234) no dispositivo Bluetooth. Quando o dispositivo Bluetooth e o sistema de

conforto e conveniência estiverem pareados com sucesso, o nome do dispositivo será destacado na tela de parear dispositivo.

-  /  ndica que as funções de viva-voz e de música do telefone estão ativas.
-  ndica que apenas a função de viva-voz está ativa.
-  ndica que somente a função de música por Bluetooth está ativa.

Conectar um dispositivo Bluetooth pareado

1. Pressione .
2. Toque em Settings (Configurações).
3. Toque em Bluetooth e, em seguida, em Device Management (Gerenciamento de dispositivos).
4. Toque no dispositivo a ser conectado.



Verificar a conexão Bluetooth

1. Pressione .
2. Toque em Settings (Configurações).
3. Toque em Bluetooth e, em seguida, em Device Management (Gerenciamento de dispositivos).
4. O dispositivo pareado será exibido em destaque.

Desconectar um dispositivo Bluetooth

1. Pressione .
2. Toque em Settings (Configurações).
3. Toque em Bluetooth e, em seguida, em Device Management (Gerenciamento de dispositivos).
4. Toque no nome do dispositivo a ser desconectado.
5. Toque em Disconnect (Desconectar).

Excluir um dispositivo Bluetooth

1. Pressione .
2. Toque em Settings (Configurações).
3. Toque em Bluetooth e, em seguida, em Device Management (Gerenciamento de dispositivos).
4. Toque no dispositivo a ser excluído.
5. Toque em .
6. Toque em Delete (Excluir).

Nota

Se o dispositivo a ser excluído estiver conectado, o procedimento de desconexão precisa ser realizado antes do procedimento de exclusão.

Música com dispositivo Bluetooth

Antes de reproduzir música do dispositivo Bluetooth, leia as informações a seguir:

- Um celular ou dispositivo Bluetooth que suporte Advanced Audio Distribution Profile (A2DP) com versões superiores a 1.2 deverá ser registrado e conectado ao veículo.
- No celular ou dispositivo Bluetooth, encontre o tipo de dispositivo Bluetooth para definir / conectar o item como um fone de ouvido estéreo.
-  aparecerá na tela se os fones de ouvido estéreo forem conectados com êxito.
- O som reproduzido pelo dispositivo Bluetooth é fornecido por meio do sistema de conforto e conveniência.
- A música com dispositivo Bluetooth poderá ser reproduzida quando o dispositivo Bluetooth estiver conectado. Para reproduzir música com dispositivo Bluetooth, conecte o telefone Bluetooth ao sistema de conforto e conveniência.
- Se o dispositivo Bluetooth for desconectado enquanto está reproduzindo música do telefone, a música parará. A função de transmissão de áudio pode

não ser suportada em alguns telefones Bluetooth. Só poderá ser usada uma função por vez entre o viva-voz ou a função de música do Bluetooth. Por exemplo, caso você converta para viva-voz enquanto reproduz música do telefone, a música parará. Não é possível reproduzir música quando não houver arquivos de música armazenados no telefone celular.

Nota

Verifique o volume do telefone e do seu reproduzidor de música. Se estiver muito baixo, pode não ser possível ouvir a música do dispositivo Bluetooth.

Nota

Dependendo do telefone ou do dispositivo reproduzidor usado, o nome da música pode não ser exibido enquanto ela é reproduzida.

Reproduzir música com dispositivo Bluetooth

1. Pressione .
2. Toque em AUDIO (ÁUDIO).
3. Toque em Source (Fonte).
4. Toque em Bluetooth.

Pausa

Toque em  para pausar.

Toque em  para continuar.

96 Sistema de conforto e conveniência

Reproduzir a próxima música

Toque em ►►.

Reproduzir a música anterior

Toque em ◀◀ dentro de, aproximadamente, 2 segundos após o início da reprodução para reproduzir a música anterior.

Retornar ao início da música atual

Toque em ◀◀ após aproximadamente 2 segundos de reprodução.

Pesquisar

Mantenha ◀◀ ou ►► pressionado para avançar ou retroceder rapidamente.

Reproduzir músicas aleatoriamente

Toque em ↻ durante a reprodução. Toque novamente para retornar à reprodução normal.

Esta função pode não ser compatível dependendo do dispositivo Bluetooth.

Não troque de faixa muito rapidamente ao reproduzir música com dispositivo Bluetooth.

Condições que podem ocorrer ao reproduzir música com dispositivo Bluetooth:

- Leva tempo para que os dados sejam transmitidos do dispositivo Bluetooth para o sistema de conforto e conveniência.
- Se o celular ou o dispositivo Bluetooth não estiver no modo de tela de espera, ele pode não reproduzir automaticamente.
- O sistema de conforto e conveniência transmite a ordem para reproduzir do dispositivo Bluetooth no modo de reprodução de música com dispositivo Bluetooth. Se isto for feito em um modo diferente, o dispositivo transmite a ordem para parar. Dependendo das opções do dispositivo Bluetooth, esta ordem de reproduzir / parar poderá levar tempo para ser ativada.
- Se a reprodução de música com dispositivo Bluetooth não estiver funcionando, verifique se o dispositivo está no modo de tela de espera.
- O som poderá ser cortado durante a reprodução de música com dispositivo Bluetooth.
- O sistema de conforto e conveniência reproduz o áudio do celular ou do dispositivo Bluetooth à medida que ele é transmitido.

Bluetooth (ANATEL)

Inclui produto homologado pela Anatel sob o número 01363-15-09946



Este equipamento não tem o objetivo de proteger contra interferências danosas e não pode causar interferências em sistemas devidamente autorizados.

Apple CarPlay e Android Auto

Se equipado, o recurso Android Auto™ e / ou o Apple CarPlay™ pode estar disponível por meio de um smartphone compatível. Se disponível, um ícone PROJECTION aparecerá na Página inicial do visor do Conforto e conveniência.

Para usar o Android Auto e / ou o Apple CarPlay:

1. Baixe o aplicativo Android Auto para o telefone na loja Google™ Play. Não há aplicativo exigido para o Apple CarPlay.

2. Conecte seu telefone Android ou iPhone Apple usando o cabo USB compatível em uma porta de dados USB. Para obter o melhor desempenho, use o cabo USB fornecido de fábrica. Cabos de reposição ou de terceiros podem não funcionar.

O ícone PROJECTION na Página inicial mudará para Android Auto ou Apple CarPlay, dependendo do telefone. O Android Auto e / ou o Apple CarPlay pode ser iniciado automaticamente quando o USB for conectado. Se isso não ocorrer, pressione o ícone ANDROID AUTO e / ou APPLE CARPLAY na Página inicial para ser iniciado.

Para obter mais informações sobre o Android Auto e o Apple CarPlay no veículo, consulte www.chevrolet.com.br ou *Escritórios de assistência ao cliente* ⇨ 205.

O Android Auto é fornecido pela Google e está sujeito aos termos e à política de privacidade da Google. CarPlay é fornecido pela Apple e está sujeito aos termos e à política de privacidade da Apple. Para suporte para o Android Auto, consulte <https://support.google.com/androidauto> ou para o Apple CarPlay <https://www.apple.com/br/ios/carplay/>. A Apple ou a Google podem alterar ou suspender a disponibilidade a qualquer

tempo. Android Auto é uma marca comercial da Google Inc.; Apple CarPlay é uma marca comercial da Apple Inc.

Verifique as exigências mínimas para executar estes aplicativos em seu telefone celular.

Se o dispositivo do Android Auto estiver conectado enquanto outro dispositivo estava pareado, a mensagem da janela pop-up de alternar dispositivos aparecerá conforme a seguir:

“Connecting Android Auto, will disconnect Bluetooth Device (Friendly Name Bluetooth)” (Conectando Android Auto. O dispositivo Bluetooth será desconectado (Bluetooth de nome familiar)).

Nota

Para usar a função do Android Auto, a data do sistema de conforto e conveniência deve ser a mesma que a do dispositivo Android Auto.

Nota

Para sua segurança, alguns aplicativos são desativados enquanto o veículo está em movimento.

Nota

Para encerrar o Android Auto, desconecte o telefone da porta USB ou altere a configuração USB do telefone.

Se o Android Auto não iniciar após conectar um dispositivo compatível, certifique-se de que as opções "Android Auto" e "USB autorun" (execução automática do dispositivo USB) no menu de configurações estejam ativas.

Em alguns casos, pode ser necessário desemparelhar o telefone do rádio antes de conectar o cabo USB para iniciar o Android Auto.

Fone viva-voz

Informações gerais

Veículos equipados com sistema telefone viva-voz podem usar um telefone celular com capacidade Bluetooth com um perfil viva-voz para fazer e receber chamadas. O sistema de Conforto e conveniência e o controle de voz são usados para operar o sistema. Nem todos os telefones suportam todas as funções e nem todos funcionam com o sistema Telefone "hands free".

98 Sistema de conforto e conveniência

Controles do telefone "hands-free"

Use os botões localizados no sistema de conforto e conveniência e no volante para operar o sistema Telefone "hands free".

Controles do volante de direção



Os controles do volante podem ser usados para:



- Atender chamadas recebidas.
- Confirmar informações do sistema.
- Encerrar uma chamada.
- Recusar uma chamada.
- Cancelar uma operação.
- Fazer chamadas usando a lista de chamadas.

 : Pressione para atender uma chamada.

 : Pressione para encerrar uma chamada, rejeitar uma chamada ou cancelar uma operação.

Como fazer uma chamada inserindo o número do telefone

- Pressione  e, em seguida, toque em TELEFONE na tela.
- Pressione  no volante.



Caso insira o número errado, toque em  para excluir o número, um dígito por vez, ou mantenha  pressionado para excluir todos os dígitos do número.

Nota

É possível inserir um número de telefone com até 52 caracteres.

Como alternar uma chamada para o celular (modo privado)

Para alternar uma chamada do celular para o viva-voz:



1. Toque em .
2. Toque em  novamente para alternar para o comando de voz.

Como ligar e desligar o microfone

Toque em  para ligar e desligar o microfone.

Como realizar uma chamada por rediscagem



Para realizar uma chamada usando a rediscagem:



- Pressione  nos controles do volante para exibir a tela de orientação de rediscagem.
- Toque em  na tela do telefone.

Não é possível rediscar quando não existe histórico de chamadas.



Recebendo chamadas

Ao receber uma chamada pelo celular Bluetooth conectado, o sistema de áudio será silenciado ou pausado e o telefone tocará com exibindo as informações relevantes.

Pressione  nos controles do volante ou toque em  na tela.

Para recusar a chamada, pressione  nos controles do volante ou toque em  na tela.

Usar o menu "Contacts" (Contatos)

1. Toque em Contatos na tela do telefone.
2. Toque em  ou  para rolar pela lista.
3. Toque no registro da agenda para o qual deseja ligar.
4. Se houver mais de um número associado ao nome, toque no número para discar.

Nota

Quando o Bluetooth de seu celular e o rádio estiverem pareados adequadamente, a agenda telefônica será baixada automaticamente. Porém a agenda pode não

ser descarregada automaticamente dependendo do tipo de telefone. Neste caso, use a agenda em seu telefone. Recomendamos que "Sempre" aceite a solicitação de conexão com a agenda do telefone no emparelhamento inicial do telefone.

Caso um dispositivo Bluetooth tenha sido conectado anteriormente, o sistema de conforto e conveniência executa a conexão automática. Porém se a configuração Bluetooth em seu dispositivo estiver desligada, será exibida uma mensagem de falha no sistema de conforto e conveniência.

Buscar registros de contatos

1. Toque em Contatos na tela do telefone.
2. Toque em  na tela de contatos.
3. Use o teclado para inserir o nome que deseja pesquisar. Para obter detalhes, consulte "Buscar um nome" a seguir.
4. Toque no registro da agenda para o qual deseja ligar.
5. Se houver mais de um número associado ao nome, toque no número para discar.

Quando o dispositivo Bluetooth e o sistema de conforto e conveniência estiverem pareados com sucesso, a agenda telefônica

será baixada automaticamente. Alguns telefones podem não baixar automaticamente. Se isso ocorrer, conecte novamente ou siga com o download no telefone.

Como procurar um nome

Selecione os caracteres usando o teclado na tela da agenda telefônica. Conforme os caracteres são selecionados, os nomes que incluem aqueles caracteres serão exibidos na tela da agenda telefônica. À medida que mais caracteres do nome são inseridos, a lista de nomes possíveis diminui.





Para procurar por Alex:

1. Toque em (abc) para selecionar o primeiro caractere.
2. Toque em (jkl) para selecionar o segundo caractere.
3. Toque em (def) para selecionar o terceiro caractere.
4. Toque em (wxy) para selecionar o quarto caractere.

Como fazer uma chamada a partir do histórico de chamadas

1. Toque em Histórico de chamadas na tela do telefone.

2. Toque em um dos itens a seguir para:

-  Histórico de todas as chamadas.
-  Dialed calls (chamadas realizadas).
-  Missed calls (chamadas perdidas).
-  Received calls (chamadas recebidas).

3. Selecione o registro de contato para o qual deseja ligar.

Como fazer uma chamada com os números de discagem rápida

Mantenha o número de discagem rápida pressionado usando o teclado na tela do telefone.

Só poderão ser usados números de discagem rápida já armazenados no telefone celular para fazer as chamadas de discagem rápida. São suportados números de discagem rápida com até 2 dígitos.

Para números de discagem rápida com 2 dígitos, pressione e segure o segundo dígito para fazer uma chamada para o número de discagem rápida.

100 Sistema de conforto e conveniência

Marcas registradas e Contratos de licença



A marca e os logotipos Bluetooth são de propriedade da Bluetooth® SIG, Inc. e quaisquer usos de tais marcas pela General Motors é sob licença. Outras marcas registradas e nomes comerciais são de propriedade de seus respectivos donos.



DivX Certified® para reproduzir vídeo DivX® video, incluindo conteúdo premium.

Coberto por uma ou mais das seguintes patentes americanas: 7,295,673; 7,460,668; 7,515,710; 7,519,274.

DivX®, DivX Certified® e logotipos associados são marcas registradas da Rovi Corporation e suas subsidiárias e são usados sob licença.



"Made for iPod" e "Made for iPhone" significa que um acessório eletrônico foi projetado para ser conectado especificamente para iPod ou iPhone respectivamente e foi certificado pelo fabricante para atender aos padrões de desempenho da Apple. A Apple não se responsabiliza pelo funcionamento deste dispositivo ou por sua conformidade com as normas de segurança e normativas. Note que o uso deste acessório com iPod ou iPhone pode afetar o desempenho sem fio.

iPod e iPhone são marcas registradas da Apple Computer, Inc., registradas nos E.U.A. e outros países.

Android Auto é uma marca comercial da Google Inc.; Apple CarPlay é uma marca comercial da Apple Inc.

102 Sistema de ventilação e de ar condicionado

Sistema de ventilação e de ar condicionado

Sistemas de climatização

Sistemas de climatização 102

Difusores de ar

Difusores de ar ajustáveis 105

Respiros de ar fixos 105

Manutenção

Funcionamento normal do ar condicionado 106

Sistemas de climatização

⚠ Atenção

Não durma em um veículo com o sistema de ar condicionado ou de aquecimento ligado. Isso poderá causar sérios danos ou a morte devido a uma queda no teor de oxigênio e / ou temperatura do corpo.

Nota

Este equipamento pode não estar disponível em seu país ou modelo de veículo.

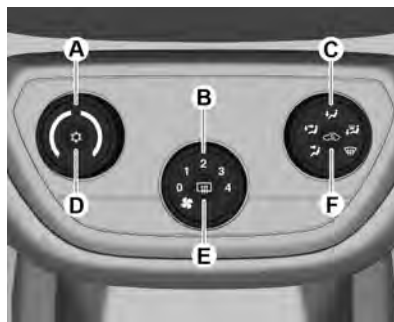

Controles de:

- Temperatura (A)
- Velocidade do ventilador (B)

- Distribuição de ar (C)
- Resfriamento (D)
- Desembaçador do vidro traseiro (E)
- Recirculação de ar (F)
- Desembaçamento, degelo 

Quando o botão de distribuição de ar (C) está na posição de desembaçamento , não é possível ativar a recirculação de ar (F), já que é necessário permitir a entrada de ar fresco no compartimento dos passageiros para remover a umidade, aumentando a eficiência do descongelamento do para-brisa.

Indicação de configurações

As funções selecionadas são indicadas pelo LED do botão ativado.

Temperatura

Ajuste a temperatura girando o botão (A).

Vermelho : Quente (mais quente à direita)

Azul : Frio (mais frio à esquerda)

Velocidade do ventilador

Ajuste o fluxo de ar alternando o botão do ventilador (B) para a velocidade desejada. Girar o botão do ventilador (B) para 0 desliga o ventilador.

Distribuição de ar

Selecione a saída de ar girando o botão (C) para:

 : Área da cabeça e do compartimento dos pés

 : Compartimento dos pés

 : Área da cabeça via difusores de ar ajustáveis

 : Para-brisa e compartimento dos pés

 : O para-brisa e os vidros das portas dianteiras com um pequeno volume de ar sendo direcionado aos difusores de ar laterais.

Resfriamento

Pressione o botão  para ligar e desligar o ar-condicionado. O ar condicionado só funciona quando o motor e o ventilador estão funcionando.

O sistema de condicionamento de ar resfria e desumidifica (seca) quando a temperatura externa está um pouco acima do ponto de congelamento. Portanto, pode haver formação de condensação e gotejamento embaixo do veículo.

Se não for necessário resfriamento nem secagem, desligue o sistema de resfriamento para economizar combustível.

O ar-condicionado não funcionará quando o botão de controle do ventilador (B) estiver na posição 0.

Mesmo que o ar condicionado esteja ligado (D), o veículo produzirá ar quente se o botão de temperatura estiver na área vermelha.

Para desligar o sistema de ar condicionado, pressione o botão  novamente ou coloque o botão do ventilador (B) em 0.

Se o sistema de resfriamento (D) estiver ligado e o botão do ventilador (B) estiver em 0, o sistema de resfriamento permanecerá ligado, mas inativo, já que o ventilador está em 0. Ao colocá-lo novamente em movimento, o ar condicionado voltará a funcionar.

Cuidado

Use somente o refrigerante correto.

Atenção

É recomendada a manutenção dos sistemas de controle e climatização por uma Rede de concessionárias Chevrolet ou Oficina autorizada. Métodos de reparo incorretos poderão causar ferimentos.

Resfriamento normal

- Opere o sistema de ar condicionado (D).
- Gire o botão de controle da temperatura (A) para a área azul para obter resfriamento.
- Gire o botão de distribuição de ar (C) para a posição desejada.
- Ajuste o botão de controle do ventilador (B) para a velocidade desejada.

Resfriamento máximo

Abra brevemente os vidros para que o ar quente possa se dispersar rapidamente.

- Ative o resfriamento (D).
- Ative o sistema de recirculação de ar (F).
- Gire o botão de distribuição de ar (C) para .
- Ajuste o controle de temperatura (A) para o nível mais frio.
- Abra todos os difusores.

104 Sistema de ventilação e de ar condicionado

- Ajuste a velocidade do ventilador (B) para o nível mais alto.

Aquecimento

- Gire o botão de controle da temperatura (A) para a área vermelha para aquecimento.
- Gire o botão de distribuição de ar (C) para a posição desejada.
- Gire o botão de controle do ventilador (B) para a velocidade desejada.

Aquecimento máximo

Use o modo de aquecimento máximo para obter aquecimento rápido.

- Gire o botão de controle da temperatura (A) totalmente para a área vermelha para aquecimento.
- Gire o botão de controle do ventilador (B) para a velocidade máxima.

Nota

Não o utilize por longos períodos. Isto poderá resultar em acidentes, pois o ar interno poderá ficar viciado e os vidros embaçarão, causando perda de visibilidade do motorista.

Sistema de recirculação de ar

O modo de recirculação do ar é operado com o botão  (F).

Use o sistema de recirculação sempre que precisar resfriar o ar mais rapidamente e para obter resfriamento máximo. Use também sempre que conduzir em pistas empoeiradas ou com mau cheiro para evitar que partículas e odores penetrem no compartimento de passageiros.



Atenção

Dirigir no modo de recirculação durante um longo período poderá torná-lo sonolento. Mude periodicamente para o modo de ar externo para receber ar fresco.

O movimento de ar fresco é reduzido no modo de recirculação. No funcionamento sem refrigeração, a umidade do ar aumenta, favorecendo o embaçamento dos vidros. A qualidade do ar do compartimento de passageiros se deteriora e os ocupantes podem se sentir sonolentos.

Sistema de recirculação de ar automático

Para acelerar o resfriamento e alcançar a temperatura desejada mais rapidamente, o sistema de recirculação será ativado automaticamente ao selecionar todas as funções a seguir:



- O botão de distribuição de ar (C) na posição ,  ou .
- Velocidade do ventilador (B) na posição 3 ou 4.
- Resfriamento (D) ligado.

O LED do botão  acenderá.

Após atingir a temperatura desejada, o modo de recirculação poderá ser desativado a qualquer momento ao pressionar o botão de recirculação (F) ou ao retornar a velocidade do ventilador (B) para a posição 1 ou 2.

Caso a recirculação não seja desativada pelo cliente, ela será desativada automaticamente após 30 minutos para permitir que ar fresco entre no compartimento de passageiros novamente.

Desembaçamento e degelo dos vidros

- Gire o botão de distribuição de ar (C) para  e o resfriamento será ligado automaticamente, embora o LED do botão de controle da temperatura  não acenderá. Para aumentar a eficiência, o resfriamento permanecerá ligado enquanto o botão de distribuição de ar (C) estiver na posição  e o ventilador estiver ligado.
- Ajuste o controle de temperatura (A) para o nível de temperatura desejado.
- Ligue o desembaçador do vidro traseiro (E).
- Abra os difusores de ar laterais como necessário e direcione-os para os vidros das portas.

Consulte *Desembaçador do vidro traseiro*
⇨ 16.

Difusores de ar

Difusores de ar ajustáveis

Os difusores de ar não deverão ser totalmente fechados quando o sistema de resfriamento estiver ligado.



Direcione o fluxo de ar inclinando as aletas e a roda do ajustador.



Para abrir os difusores laterais, vire as aletas para cima e a roda do ajustador para a esquerda e a direita até que a direção desejada seja atingida.

Se não quiser o fluxo de ar, vire as aletas para baixo.

Perigo

Não prenda qualquer objeto às aletas dos difusores de ar. Risco de danos e de ferimentos em caso de acidente.

Respiros de ar fixos

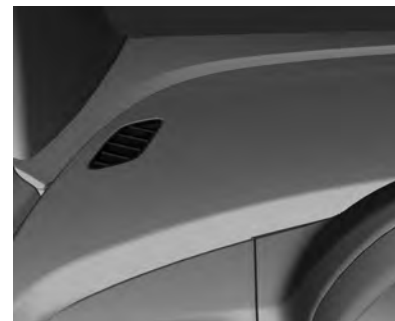

Difusores de ar adicionais estão localizados abaixo do para-brisas e dos vidros das janelas, e nos compartimentos dos pés.

106 Sistema de ventilação e de ar condicionado

Manutenção

Funcionamento normal do ar condicionado

O resfriamento deverá ser acionado pelo menos uma vez por mês durante pelo menos 10 minutos para assegurar o desempenho contínuo e eficiente, seja qual for o clima ou estação do ano. A operação de resfriamento não é possível quando a temperatura externa estiver baixa.

Nota

Este veículo não está equipado com o filtro de particulados do ar-condicionado, o que não interfere com a operação do sistema de ar-condicionado.

De acordo com a Resolução CONTRAN nº 14/1998, lei nº 11.910/2009, esse item não é obrigatório e pode ser adquirido separadamente e instalado em concessionárias Chevrolet.

No caso de exposição do veículo a condições de poeira excessiva, como em estradas de terra, a forma mais eficiente de prevenir a entrada de poeira é utilizando a função de recirculação de ar do sistema , evitando temporariamente a entrada de ar do exterior.

Condução e operação

Informações sobre condução do veículo

Ambiente de direção	107
Condução para Maior Economia de Combustível	108
Controle de um Veículo	108
Frenagem	110
Direção	111
Como Conduzir em Rodovias Molhadas	112
Estradas em Regiões Montanhosas	114
Se o veículo atolou	115

Sistema de ignição e operação

Posições da Ignição	115
Partida do Motor	117
Estacionamento / parada	118
Estacionando sobre objetos que podem queimar	119

Sistema de escapamento

Sistema de escapamento	119
Conversor catalítico	119

Transmissão automática

Transmissão automática	120
Visor da transmissão	120
Alavanca seletora	120
Manual (Modo manual)	121
Programas eletrônicos de direção	122

Falha	122
Interrupção da fonte de energia	122

Transmissão manual

Transmissão manual (Se equipado)	122
---------------------------------------	-----

Freios

Freios	123
Sistema Antitravamento do Freio (ABS)	124
Freio de estacionamento	125
Assistência de frenagem	125
Sistema auxiliar de partida em acive	125

Sistemas de controle de tração

Controle de tração / Controle eletrônico de estabilidade	126
----------------------------------------------------------------	-----

Controle de velocidade de cruzeiro

Controle de velocidade de cruzeiro (Se equipado)	127
Limitador de velocidade	128

Sistemas de detecção de objetos

Sistema auxiliar de estacionamento (Se equipado)	130
Câmera de ré (RVC) (Se equipado)	132

Combustível

Combustível Recomendado	133
Aditivos para Combustível	135

Informações sobre condução do veículo

Ambiente de direção



A General Motors se preocupa constantemente com a proteção ambiental e utiliza, o máximo possível, materiais recicláveis e favoráveis ao meio ambiente no projeto e na montagem dos produtos.

Os métodos de produção também atendem aos requisitos de proteção ambiental. O uso de materiais nocivos, como amianto e cádmio, foi descontinuado. O sistema de ar condicionado utiliza um gás refrigerante sem clorofluorcarbonos.

108 Condução e operação

Esta preocupação e responsabilidade com o meio ambiente é expressa na Política Ambiental da General Motors Brasil, que formaliza o comprometimento da empresa em relação ao meio ambiente e à sociedade, direcionando suas operações para a preservação do meio ambiente, responsabilidade social e sustentabilidade econômica dos negócios.

ISO14001 Política ambiental da General Motors

"A General Motors está comprometida com a preservação do meio ambiente e dos recursos naturais através do estabelecimento de objetivos e metas que propiciem a melhoria contínua de seu desempenho ambiental, a redução do desperdício, o cumprimento de leis e regulamentos, a prevenção da poluição e a boa comunicação com a comunidade."

Lembrando que este veículo é composto por vários materiais e componentes que ao final do seu ciclo de vida precisam ser manuseados, embalados e descartados adequadamente. Consultar abaixo os cuidados no descarte de materiais sem utilidade.

Conselhos Práticos de Meio Ambiente para a Manutenção do seu Chevrolet:

Para a troca dos produtos seguintes, como pneus, baterias, filtros, peças eletrônicas, óleo do motor, óleo lubrificante, fluido de freios, fluido da direção assistida, fluido do radiador e suas vedações, recomenda-se que o proprietário execute a revisão ou manutenção em um estabelecimento apropriado, de preferência em uma Concessionária Chevrolet.

Redução de emissões:

Mantenha atualizados os dispositivos que reduzem as emissões atmosféricas do seu veículo seguindo o Plano de Manutenção corretamente.

Nota

O descarte de materiais não reutilizáveis não pode ser feito em lixo comum, no solo, em água ou em rede de águas pluviais. Faça sua parte e preserve o ambiente!

Condução para Maior Economia de Combustível

Informações importantes sobre consumo de combustível:

- Evite acelerar muito o veículo. Alterações abruptas de velocidade aumentarão o consumo.
- Pressão baixa nos pneus diminuirá o desempenho, aumentará o consumo de combustível e resultará no desgaste prematuro do pneu.
- Um combustível de baixa qualidade danificará o motor e aumentará o consumo.

Controle de um Veículo

Nunca desligue o motor enquanto o veículo estiver em movimento

Muitos sistemas deixam de funcionar nesta condição (por exemplo, o servofreio, a direção hidráulica). Dirigir desta maneira é um perigo para si mesmo e para os outros.

Pedais

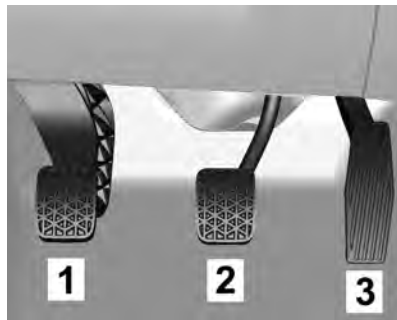

Para garantir que o curso do pedal não sofra restrições, não deve haver tapetes no local.

Tapete do assoalho

⚠ Atenção

- Verifique sempre se os tapetes não interferem com os pedais.
- Use sempre um tapete de tamanho adequado e instalado corretamente; caso contrário, ele poderá obstruir os pedais do acelerador, freio ou embreagem. A obstrução dos pedais poderá causar uma aceleração

(Continuação)

Atenção (Continuação)

involuntária, aumento da distância de frenagem ou dificuldade para trocar as marchas, o que pode levar a um acidente e ferimentos.

- Os tapetes originais foram projetados para seu veículo. Caso necessitem substituição, escolha os tapetes originais Chevrolet. Tapetes que não foram projetados para seu veículo podem não encaixar adequadamente e interferir com o pedal.

Siga as instruções para usar os tapetes corretamente.

- Verifique sempre se os tapetes não estão interferindo com os pedais.
- Use o tapete voltado para cima. Não o use voltado para baixo.
- Não coloque nada sobre o tapete do lado do motorista.
- Use apenas um tapete no lado do motorista. Nunca coloque um tapete sobre o outro.

Pedal da embreagem (1)

Nota

Não dirija apoiando o pé no pedal da embreagem. Esse hábito poderá danificar o sistema do motor e da embreagem, além de aumentar o consumo de combustível.

⚠ Perigo

Não engate uma marcha baixa repentinamente ao dirigir em estradas escorregadias. Isto poderá causar um efeito de frenagem nas rodas motrizes e provocar uma derrapagem.

Pedal do freio (2)

Quando se aperta o pedal do freio, a luz correspondente se acende nas lanternas externas e na auxiliar do vidro traseiro.

⚠ Perigo

Ao descer uma ladeira, mantenha a ignição ligada e use uma marcha apropriada. Dirigir em ponto morto ou com a ignição desligada é muito perigoso. Os freios terão que fazer um trabalho extra. Eles ficarão excessivamente quentes e não serão eficazes.

110 Condução e operação

Pedal do acelerador (3)

Acelerações repentinas aumentam o consumo de combustível. Sempre que a rotação do motor aumentar, procure trocar de marcha.

Frenagem

Perigo

- Acione o pedal do freio suave e progressivamente. Evite acionamentos bruscos, o que poderá causar derrapagens perigosas e desgaste excessivo dos pneus. Consulte *Luz de advertência do Sistema Antitravamento do Freio (ABS)* ⇨ 61.
- Preste atenção nas lâmpadas indicadoras de falhas dos sistemas de freio.
- Não dirija com o motor desligado, o servofreio não funcionará, exigindo mais pressão do pé para acionar os freios.
- Se o motor parar de funcionar com o veículo em movimento, freie normalmente, pressionando

(Continuação)

Perigo (Continuação)

e segurando o pedal do freio sem bombeá-lo, caso contrário, o vácuo na unidade do servofreio se esgotará e a assistência do freio será perdida no acionamento. Consequentemente, o pedal do freio deverá ser totalmente pressionado, com pressão maior, e a distância de frenagem necessária será maior.

- Se o pedal do freio não retornar à altura inicial ou se o seu curso aumentar, isso indicará que há uma falha no sistema de freio. Consulte uma Concessionária Chevrolet imediatamente.
- O nível do fluido de freios no reservatório deve ser verificado regularmente.
- Verifique as lâmpadas do freio com frequência.

Uso dos freios

O ato de frear tem um tempo de percepção e um tempo de reação. Primeiro, você tem de decidir pisar no pedal do freio. Esse é

o tempo de percepção. Depois, é preciso trazer o pé até ele. Esse é o tempo de reação. O tempo médio de reação é de aproximadamente 3/4 de segundo, porém esta é apenas uma média. Pode demorar menos com um motorista e dois, três ou até mais segundos com outro. Há influência da idade, das condições físicas, da atenção, da coordenação e da visão, bem como de álcool e de drogas. Porém, mesmo em 3/4 de um segundo, um veículo movendo-se a 100 km / h percorre 20 m. Por isto, é importante manter espaço suficiente entre seu veículo e outros. Além disso, obviamente as distâncias efetivas até parar variam bastante com a superfície da via (pavimento ou cascalho), suas condições (seca, molhada), a banda de rodagem dos pneus e dos freios. Mesmo assim, algumas pessoas sobrecarregam o sistema quando usam os freios de modo incorreto.

Observe o seguinte

- Não obstrua o curso do pedal do freio.
- Evite freadas bruscas. Algumas pessoas dirigem aos trancos - acelerando muito e logo freando muito - ao invés de fluir com o tráfego. Isto é um erro. Os freios

desgastarão muito mais rápido caso sejam feitas muitas frenagens bruscas. Existe também o risco de derrapagens perigosas.

- Para aumentar a vida útil dos freios, tente seguir o fluxo do trânsito, evite frear sem necessidade e mantenha uma distância segura do carro à sua frente. Se for preciso usar os freios para reduzir a velocidade, pise de maneira suave e continua.
- Não dirija com o motor desligado. O servofreio não funcionará, exigindo um esforço maior para que os freios funcionem.
- Se o motor parar com o veículo em movimento, freie normalmente mas não bombeie o pedal, senão o vácuo do sistema hidráulico será esgotado e o pedal ficará mais pesado, aumentando a distância de frenagem.
- Certas condições climáticas ou de direção podem causar rangidos no freio, mesmo quando aplicados com suavidade ou usados pela primeira vez. Isto não é um defeito.

Curso do pedal do freio

Leve o veículo para uma concessionária Chevrolet sempre que notar que o pedal do freio não retorna ou seu curso aumenta. Isto pode ser sinal de defeito no sistema do freio.

Direção

Direção elétrica

O veículo tem direção elétrica assistida. Não tem fluido da direção assistida. A manutenção periódica não é necessária.

Se houver falha na assistência da direção assistida devido a um defeito no sistema, o veículo poderá fazer curvas, mas exigirá um esforço maior.

Consulte a concessionária se houver um problema.

A assistência da direção hidráulica poderá ser reduzida se o volante for girado até o final de seu curso e mantido naquela posição por um longo período.

Ao usar a direção assistida por um período extenso, a assistência pode ser reduzida.

A direção assistida retornará ao uso normal quando o sistema arrefecer.

Consulte as mensagens específicas da direção do veículo em *Mensagens do sistema de direção* ⇨ 68. Consulte a concessionária se houver um problema.

Direção de emergência

Em determinadas situações, manobrar pode ser mais eficiente do que frear.

Por exemplo, se você estiver chegando ao alto de uma ladeira e descobrir um caminhão parado na pista; ou se um veículo aparecer de repente vindo de outro lugar ou se uma criança sair correndo de trás de veículos estacionados e parar bem na sua frente.

Você pode evitar esses problemas pisando no freio, se for possível parar a tempo. Mas às vezes não é, pois não há espaço para isso. É hora de uma ação defensiva, manobrando para contornar o problema.

Primeiro aplique os freios - sem deixar que as rodas da frente travem. Com o risco de colisão, é sempre aconselhável reduzir antes a velocidade. Depois, contorne o problema manobrando pela direita ou pela esquerda conforme o espaço disponível. Uma situação de emergência como a descrita acima, exigirá atenção total do motorista e uma decisão rápida.

112 Condução e operação

Se você estiver segurando o volante conforme recomendado, na posição de nove e três horas, conseguirá fazer um giro rápido de 180° sem tirar as mãos dele. Mas se tiver de agir com rapidez, esterce depressa e depois volte à linha reta assim que ultrapassar o objeto.

O fato de situações de emergência serem sempre possíveis é motivo suficiente para praticar direção defensiva e usar corretamente os cintos de segurança.

Como Conduzir em Rodovias Molhadas

Dirigir em locais alagados

As áreas alagadas deverão ser evitadas em qualquer situação. Uma via coberta de água impede que o motorista avalie as condições de maneira adequada. As avarias causadas no motor e em outras partes do veículo pela entrada de água não são cobertas pela garantia.



Dirija em baixa velocidade através de qualquer área alagada e certifique-se de que o limite de água não exceda a altura do centro da roda.

Se realmente for preciso atravessar um trecho alagado, fazê-lo sempre em baixa velocidade, em torno de 10 km / h, utilizando a primeira marcha.

É preciso ficar atento aos veículos de grande porte trafegando nas proximidades e mantenha-se longe de marolas de grandes proporções, que aumentam as probabilidades de danos. O problema mais sério ao passar por trechos alagados é a possibilidade de entrada de água no interior do motor pelo sistema de captação do ar de admissão.

Isto é conhecido como "calço hidráulico". A água impede o movimento dos pistões e, conseqüentemente, ocorrerão danos nos componentes do motor. Nesse caso, o motor sofre sérios danos e o veículo pode vir a parar imediatamente ou posteriormente, dependendo do grau da avaria.

Não tente colocar o motor em funcionamento novamente. Tal atitude poderá aumentar os danos ao veículo.

Avarias de motor por entrada de água não são cobertas pela garantia.

Perigo

Dirigir através de um curso d'água pode ser perigoso. A água pode arrastar o veículo, causando afogamento. Mesmo um córrego pouco profundo pode impedir o contato do pneu com a superfície, causando a perda de tração. Não dirija em cursos d'água.

Dirigindo na chuva

A chuva e as estradas molhadas podem trazer problemas ao dirigir. Em uma pista molhada não é possível parar, acelerar ou fazer curvas tão bem, pois a aderência do pneu à pista não é tão boa quanto seria em

pistas secas e, se os pneus tiverem pouca banda de rodagem, a tração será ainda menor. Se começar a chover quando você estiver ao volante, reduza a velocidade e seja mais cuidadoso.

A pista pode ficar molhada repentinamente, ao passo que os seus reflexos ainda podem estar condicionados para dirigir em pista seca. Quanto mais pesada for a chuva, mais precária será a visibilidade. Mesmo que as palhetas do limpador do para-brisa estejam em boas condições, a chuva pesada poderá dificultar a visão das placas de sinalização, dos semáforos, das marcações da pavimentação, do limite do acostamento e até mesmo de pessoas que estejam andando na pista. Os respingos da estrada podem dificultar mais a visão do que a chuva, principalmente se a estrada estiver suja.

Portanto, é recomendável manter o limpador do para-brisa em boas condições e o seu reservatório de água abastecido. Substitua as palhetas do limpador do para-brisa quando apresentarem sinais de desgaste ou de falhas no para-brisa ou quando as tiras de borracha começarem a se separar das palhetas.

A água pode afetar os freios. Tente evitar áreas alagadas, mas se não for possível, tente reduzir a velocidade antes de atingi-las. Freios úmidos podem resultar em acidentes. Os freios não funcionam bem em paradas súbitas e podem fazer o veículo puxar para um lado. Você poderá perder o controle sobre o veículo.

Após dirigir em áreas alagadas ou após o veículo ter sido lavado em um posto de serviço, pressione levemente o pedal do freio até sentir que os freios estejam funcionando normalmente.

Recomendações a serem observadas em tempo chuvoso

- Acenda os faróis baixos, mesmo durante o dia.
- Ligue o limpador do para-brisa.
- Reduza a velocidade e seja cuidadoso.
- Aumente a distância do veículo à frente.
- Caso necessário, use o aquecedor do vidro traseiro.

Nota

Quando estiver chovendo, os pneus e as palhetas do limpador têm uma carga maior. Portanto, mantenha sempre os pneus e as palhetas do limpador em boas condições.

Aquaplanagem

Uma grande quantidade de água pode acumular sob os pneus e eles poderão derrapar na água. Esta é uma situação muito perigosa. Isto poderá acontecer quando houver muita água na pista e você estiver em alta velocidade. Quando o veículo está aquaplanando, há pouco ou nenhum contato do pneu com a pista.

Pode ser que você não perceba a aquaplanagem, e até mesmo dirija durante algum tempo sem notar que os pneus não estão em contato constante com a pista. Talvez perceba a aquaplanagem quando tentar reduzir a velocidade, fizer curvas, mudar de pista nas ultrapassagens ou se for atingido por uma rajada de vento.

Ela pode ocorrer quando seus pneus não têm sulcos profundos ou se a pressão em um ou mais pneus estiver baixa. Poderá ocorrer quando houver grande quantidade de água na pista. Se você notar reflexos das árvores, dos postes de telefone ou de outros veículos, ou se as gotas de chuva formarem ondulações na superfície da água, isto é sinal de que pode haver aquaplanagem.

A aquaplanagem geralmente acontece em velocidades altas.

114 Condução e operação

Não existe uma regra rígida e rápida sobre aquaplanagem. A melhor recomendação é reduzir a velocidade quando estiver chovendo e permanecer atento.

Dirigindo à noite

Ao dirigir à noite, o motorista deve:

- Dirigir na defensiva.
- Diminuir a velocidade e deixar uma distância maior entre seu veículo e outros.
- Estar atento a animais na pista em áreas desertas.
- Sair da pista em local seguro e descansar, se estiver cansado.
- Mantenha limpos o para-brisa e todos os vidros do veículo, por dentro e por fora. O reflexo da sujeira à noite é muito pior que durante o dia. Mesmo a parte interna pode ficar embaçada devido à sujeira. A fumaça de cigarros também embaça as superfícies internas dos vidros, dificultando a visão.
- Lembrar-se de que os faróis iluminam menos a pista nas curvas.

Estradas em Regiões Montanhosas

Dirigir em encostas ou em montanhas é diferente de dirigir em terreno plano ou ondulado. Se você dirigir regularmente em

terreno íngreme, ou se estiver pensando em visitar este tipo de território, deverá tomar algumas precauções.

Estas são algumas sugestões que podem tornar suas viagens mais seguras e agradáveis

- Mantenha o veículo em bom estado. Verifique o nível de todos os fluidos, bem como os freios, os pneus e o sistema de arrefecimento.
- Aprenda a descer ladeiras. Não confie só nos freios. Deixe também o motor ajudar na redução da velocidade. Passe para uma marcha mais reduzida; assim você reduzirá a velocidade sem abusar dos freios.

Perigo

Se você não reduzir a marcha, os freios poderão ficar tão quentes que não funcionarão bem. Reduza a marcha para que o motor auxilie os freios ao descer uma ladeira íngreme. Dirigir em ponto morto ou com a ignição desligada é muito perigoso. Os freios terão que fazer um trabalho extra. Ficarão excessivamente quentes e não serão

(Continuação)

Perigo (Continuação)

eficazes. Ao descer uma ladeira, mantenha a ignição ligada e use uma marcha apropriada.

- Aprenda a subir ladeiras. Engate uma marcha mais reduzida. Para fins de arrefecimento, mantenha a marcha menos acelerada que lhe permita trafegar na velocidade desejada sem esquentar demais o motor. Mantenha-se na sua mão em rodovias de mão dupla em ladeiras ou montanhas. Não ultrapasse a faixa divisória das pistas no centro da estrada. Mantenha a velocidade que lhe permita ficar em sua própria direção. Assim você estará ciente de motoristas que venham na direção oposta. A ultrapassagem em acíves é mais demorada. Mantenha distâncias seguras em ultrapassagens. Facilite a ultrapassagem de outros veículos.
- Ao dirigir em acíves, fique atento a bloqueios resultantes de acidentes ou veículos em situações de emergência.
- Estradas montanhosas podem carecer de sinalização adequada. Indicações de longo trecho em acíve / declive, proibido

ultrapassar, risco de queda de pedras ou vento transversal são alguns exemplos. Fique alerta e dirija com atenção.

Se o veículo atolou

Nunca gire as rodas se o veículo atolou. O método conhecido como balanço pode ajudar a desatolá-lo, mas tenha cuidado.

Perigo

Se girarem a alta velocidade, os pneus poderão estourar, causando ferimentos a você e a outras pessoas. A transmissão ou outros componentes podem superaquecer. Em caso de atolamento, gire as rodas o menos possível. Não gire a velocidades superiores a 55 km / h, como indicado no velocímetro.

Nota

Girar as rodas poderá causar avarias em componentes do veículo e também dos pneus. A transmissão pode ser danificada se as rodas giram em alta velocidade ao alternar para marchas mais altas ou mais baixas.

Balançar o veículo para soltá-lo

O método do balanço poderá ajudar quando o veículo está atolado. Para fazer isso, o motorista deve seguir os passos abaixo.

1. Gire o volante para a direita e para a esquerda.
2. Alterne a marcha entre a primeira, a segunda e a ré, soltando o acelerador ao mudar as marchas.
3. Depois de mudar a marcha, pressione levemente o acelerador.
4. Se o veículo continuar atolado após algumas tentativas, ele deverá ser rebocado.

Sistema de ignição e operação

Posições da Ignição

Posições do interruptor de ignição

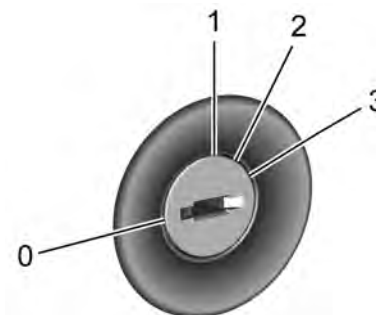

O interruptor de ignição possui quatro posições da chave:

0 : Lock / Off (Travar / Desligar)

Esta posição desliga o motor, trava a ignição e, para veículos equipados com trava do volante, esta posição também trava o volante. Ela também trava a transmissão em veículos com transmissão automática. A chave pode ser removida apenas nesta

116 Condução e operação

posição. Se o veículo for equipado com trava do volante, a direção pode ser limitada quando as rodas forem tiradas do centro e a ignição estiver nesta posição, o que pode evitar ligar o veículo [ou remover a chave]. Se isto acontecer, mova o volante da esquerda para a direita enquanto gira a chave para Accessory (Acessório). Se isto não funcionar, o veículo precisa de reparo.

1 : Accessory (Acessório)

Esta posição permite que funções como o Sistema de conforto e conveniência e os limpadores de para-brisa operem enquanto o motor está desligado. Ela também destrava o volante e a transmissão, em veículos com transmissão automática. Use essa posição se o veículo precisar ser empurrado ou rebocado.

2 : Ligado / Funcionando

A chave permanece nesta posição quando o motor foi ligado e está funcionando. Esta posição também pode ser usada quando o motor está desligado para operar os acessórios elétricos e exibir algumas luzes de advertência e indicadores do painel de instrumentos. Essa posição também pode ser usada para manutenção e diagnóstico, bem como para verificar a operação adequada da luz indicadora de funcionamento incorreto,

conforme necessário para fins de inspeção de emissões. Se o veículo for equipado com trava do volante, ele será destravado nesta posição. A transmissão automática é destravada nessa posição nos veículos com transmissão automática.

Se a chave for deixada na posição Accessory (Acessório) ou On / Run (Ligado / Funcionando) com o motor desligado pode drenar a bateria. O veículo pode não dar a partida se a bateria estiver exposta a drenagem por um longo período de tempo.

3 : Partida

Essa é a posição que dá partida no motor. Quando o motor der partida, solte a chave. A chave retornará para On / Run (Ligado / Funcionando) para dirigir.

Desengatar a marcha P (Park) (Estacionamento) - Se equipado

Para desengatar a marcha P (Park) (Estacionamento), é preciso que o interruptor da ignição esteja em On / Run (Ligado / Funcionando) ou Accessory (Acessório) e que o pedal do freio esteja acionado.

Desligar o motor

Quando o veículo estiver parado, pressione a chave na direção da coluna de direção e gire-a para Lock / Off (Travar / Desligar) para desligar o motor.

Não desligue o motor quando o veículo estiver em movimento. Isso poderá causar a perda da assistência hidráulica nos sistemas de freios e direção e desabilitar os airbags.

Se o veículo não puder ser impulsionado e o motor precisar estar desligado enquanto o veículo estiver se movendo em uma emergência:

1. Pressione a chave na coluna de direção e gire para Accessory (Acessório).
2. Freie usando uma pressão firme e constante. Não bombeie os freios repetidamente. Isso poderá esgotar a assistência hidráulica, exigindo um aumento da força do pedal dos freios.
3. Coloque a marcha do veículo em N (neutro). Isso poderá ser feito enquanto o veículo estiver em movimento. Após mudar a marcha para a posição N (neutro), acione os freios firmemente e manobre o veículo para um local seguro.

4. Pare completamente o veículo. Alterne para P (estacionamento) com uma transmissão automática ou neutro com uma transmissão manual. Pressione a chave na coluna de direção e gire para Lock / Off (Travar / Desligar).
5. Acione o freio de estacionamento. Consulte *Freio de estacionamento* ⇨ 125.

Recomendação: Em veículos equipado com transmissão automática, primeiro engate a alavanca de mudança em P (Park) (Estacionamento) para girar a chave para Lock / Off (Travar / Desligar).

Perigo

Desligar o motor enquanto o veículo está em movimento poderá causar a perda da assistência hidráulica nos sistemas de freios e direção e desativar os airbags. Enquanto estiver dirigindo, desligue o motor somente em uma emergência.

Cuidado

Use a chave correta, certifique-se de que ela está dentro - ou pressionada na coluna de direção ao desligar o motor - e gire-a apenas manualmente.

Partida do Motor

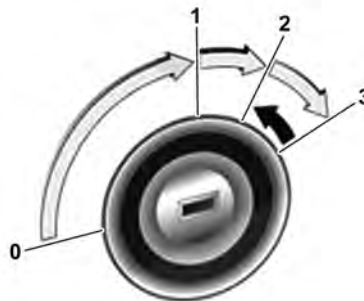

Posições da ignição

- 0 : Lock / Off (Travar / Desligar)
- 1 : Accessory (Acessório)
- 2 : Ligado / Funcionando
- 3 : Partida

Perigo

Não gire a chave para a posição 0 ou 1 enquanto dirige.

O veículo e o auxílio de frenagem não funcionarão, causando danos ao veículo, ferimentos ou até mesmo a morte.

Cuidado

Não deixe a chave na ignição por intervalos de tempo extensos enquanto o motor não estiver em operação. Isto pode descarregar a bateria.

Partida do motor com o interruptor de ignição

- Gire a chave para a posição 1.
- Transmissão manual: pressionar o pedal da embreagem.
- Transmissão automática: pise o freio e mova a alavanca seletora para P ou N.
- Não acelere.
- Gire a chave para a posição 3.

Antes de dar nova partida ou para desligar o motor, gire a chave de volta para 0.

Cuidado

Não opere o motor de partida por mais de 10 segundos por vez. Isto poderá danificar o motor de partida ou descarregar a bateria.

118 Condução e operação

Sistema de partida a frio

Este veículo está equipado com um sistema de aquecimento de combustível que auxilia a dar partida em certas condições, sem necessidade de um reservatório auxiliar de gasolina.

Operação

O aquecimento de combustível é necessário para garantir a partida do motor em situações de baixa temperatura e redução de emissões de poluentes. Sua ativação é automática e se baseia na combinação de baixa temperatura e combustível utilizado.

A luz indicadora  do sistema de aquecimento de combustível está localizada no painel de instrumentos. Para obter detalhes sobre localização, consulte *Visão geral do painel de instrumentos* ⇨ 51. Quando o preaquecimento é ativado, a luz indicadora é exibida e a partida do motor fica indisponível durante todo o processo. O usuário deve aguardar que a luz apague e, depois, dar partida no motor.

Atenção

Não toque no sistema de galeria de injeção e nos injetores antes, durante ou depois da operação de preaquecimento. Existe risco de queimaduras devido às altas temperaturas durante o processo.

Procedimento

1. Depois de solicitar a partida do motor, observe a luz indicadora no painel de instrumentos. Se a luz indicadora  acender, isso indicará que o aquecimento está em andamento e que o usuário deve aguardar.
2. O tempo de aquecimento é variável e depende da combinação de temperatura e combustível.
3. Quando a luz indicadora apagar, o motor estará pronto para dar partida.

Se o motor não der partida, o usuário deverá girar a chave para a posição 2 (Ligar), depois que a luz indicadora  apagar.

Nota

O sistema poderá identificar a necessidade de reaquecer o combustível caso o usuário atrase a partida do motor por mais de

30 segundos depois do processo de aquecimento. Nesse caso, o processo ocorrerá como descrito anteriormente.

O veículo atingirá seu estado de desempenho máximo dentro de alguns instantes após a partida do motor. O intervalo inicial de aquecimento depende das condições ambientes. Em dias mais frios e a altitudes mais elevadas, recomendamos que o veículo seja conduzido com o motor funcionando inicialmente em sua rotação normal, evitando rotações altas e acelerador totalmente pressionado logo após dar partida no motor.

Estacionamento / parada

- Não estacione o veículo em uma superfície facilmente inflamável. A temperatura alta do sistema de escape pode inflamar a superfície.
- Acione sempre o freio de estacionamento sem pressionar o botão de liberação. Acione o mais firmemente possível em situações de declive ou de active. Pressione o pedal do freio ao mesmo tempo para reduzir a força operacional.
- Desligue o motor e a ignição.

- Se o veículo estiver em uma superfície nivelada ou em um acive, para transmissão manual, engate a primeira marcha ou, para transmissão automática, ajuste a alavanca seletora para **P** antes de desligar a ignição. Em um acive, gire as rodas dianteiras para fora do meio-fio.

Se o veículo estiver em um declive, para transmissão manual, engate a marcha à ré ou, para transmissão automática, ajuste a alavanca seletora para **P** antes de desligar a ignição. Gire as rodas dianteiras na direção do meio-fio.

- Feche os vidros.
- Trave o veículo e ative o sistema de alarme antifurto.

Estacionando sobre objetos que podem queimar

Antes de estacionar o veículo, certifique-se de que o terreno não possua qualquer material inflamável como grama, arbustos, gotas de combustível etc. O escapamento é quente e poderá causar um incêndio.

Cuidado

Objetos inflamáveis poderão tocar em partes do escapamento sob o veículo e queimar. Não estacione sobre papéis, folhas, grama seca ou outras coisas que poderiam queimar.

Sistema de escapamento

⚠ Perigo

Os gases do escapamento do motor contêm monóxido de carbono venenoso, que é incolor e inodoro e pode ser fatal se for inalado. Se os gases do escapamento penetrarem no veículo, abra os vidros. Conserte a causa da falha em uma oficina. Evite conduzir com a tampa do compartimento de carga aberta, caso contrário podem entrar gases do escapamento no veículo.

Conversor catalítico

O conversor catalítico reduz a quantidade de substâncias nocivas no gás de escapamento.

⚠ Atenção

Não mantenha o motor funcionando em áreas fechadas por mais tempo que o necessário para manobrar o veículo, porque o monóxido de carbono (CO), que não tem cor nem cheiro, é mortal se for inalado.

Defeitos ou funcionamento irregular do motor depois de uma partida a frio, perda significativa da potência do motor e de outras anomalias podem indicar defeito no sistema de ignição. O veículo precisa ser rebocado. Procure assistência de uma concessionária Chevrolet.

Cuidados com o conversor catalítico

Caso entre combustível não queimado no conversor catalítico, este componente poderá superaquecer e ser irreparavelmente danificado. Portanto, evite o seguinte:

- Insistir no procedimento de partida quando o motor apresentar dificuldades para ligar.
- Demorar demais com o motor de arranque.

120 Condução e operação

A penetração de água na tubulação de descarga pode danificar o conversor catalítico, pois ele trabalha em alta temperatura.

Evite a aplicação de qualquer produto sob o chassi do veículo. Alguns produtos químicos aumentam o risco de incêndio.

O uso de combustível com alto teor de enxofre pode provocar, sob determinadas condições de direção, a presença de um odor desagradável e inócuo proveniente dos gases do escapamento.

Para garantir um nível baixo de emissões poluentes e a longevidade do sistema do conversor catalítico, todos os serviços de manutenção deverão ser realizados em uma concessionária Chevrolet.

Transmissão automática

A transmissão automática permite a troca de marcha manual (modo manual) ou automática (modo automático).

Visor da transmissão



O modo ou a marcha selecionada é mostrado no visor da transmissão.

Alavanca seletora



P : Posição estacionamento, as rodas estão travadas, só engate quando o veículo estiver parado e o freio de estacionamento acionado

R : Marcha à ré, só engate quando o veículo estiver parado

N : Neutro

D : Modo automático com todas as marchas

M : Modo manual

O movimento entre certas posições de marchas exigem que o botão de liberação, na parte frontal da alavanca seletora, seja pressionado.

Pressione o pedal do freio e empurre o botão de liberação para liberar a alavanca da posição **P**.

Para mudar para as posições **P**, **M** e **R**, pressione o botão de liberação.

Para ligar o motor, a alavanca seletora deve estar na posição **P** ou **N**.

Não acelere ao engatar a marcha. Nunca pressione o pedal do acelerador e o pedal do freio ao mesmo tempo.

Quando uma marcha é engatada, o veículo começa a se mover lentamente quando o freio é liberado.

⚠ Perigo

Não mude para neutro enquanto o veículo estiver se movendo. Isso poderá causar danos à transmissão e ferimentos pessoais.

Manual (Modo manual)



Mova a alavanca seletora para a posição **M**.

Pressione o botão de troca de marcha localizado na alavanca seletora.

UP (+) : para mudar para uma marcha mais alta

DOWN (-) : para mudar para uma marcha mais baixa

Para manter os níveis necessários de desempenho e de segurança do veículo, o sistema poderá não executar certas trocas de marcha quando a alavanca seletora for operada.

No modo manual, as reduções de marcha são feitas automaticamente quando o veículo reduz a velocidade. Quando o veículo para, a 1ª é selecionada automaticamente.

Para fornecer mais torque de motor em uma situação de emergência, reduções de marcha também podem ocorrer se o pedal do acelerador for totalmente pressionado. Aumentos de marcha também são possíveis se a rotação do motor atinge a velocidade máxima permitida (corte).

Cuidado

Mude de marcha de acordo com as condições da pista.

Freio do motor

Para utilizar o efeito de frenagem do motor, selecione uma marcha mais baixa ao dirigir em declives.

Balançar o veículo

Balançar o veículo só é permitido se ele atolar na areia, lama ou neve. Mova a alavanca seletora entre **D** e **R** repetidamente. Não acelere o motor.

122 Condução e operação

Estacionamento

Acione o freio de estacionamento, engate P e remova a chave da ignição.

Programas eletrônicos de direção

- Após uma partida a frio, o programa de temperatura operacional aumenta a velocidade do motor para trazer o conversor catalítico rapidamente à temperatura necessária.

Kickdown

Se o pedal do acelerador for totalmente pressionado, dependendo da rotação do motor, a transmissão muda para uma marcha menor.

Falha

Em caso de falha, a luz indicadora de funcionamento incorreto  acenderá. A transmissão não muda mais automaticamente nem manualmente, pois está travada em uma determinada marcha.

Conserte a causa da falha em uma concessionária Chevrolet.

Interrupção da fonte de energia

Caso haja uma interrupção no fornecimento de energia, a alavanca seletora não poderá ser movida da posição P. A chave da ignição não pode ser retirada da fechadura da ignição.

Se a bateria estiver descarregada, dê a partida no veículo usando cabos auxiliares, consulte *Partida com cabos auxiliares* ⇨ 168.

Se a bateria não for a causa da falha, libere a alavanca seletora e remova a chave de ignição da trava da ignição.

Liberação da alavanca seletora

1. Aplique o freio de mão.



2. Abra a tampa à direita da alavanca seletora.
3. Insira uma chave de fenda no orifício até que a alavanca destrave, mova a alavanca seletora da posição P para a posição N.
4. Feche a tampa.

Transmissão manual

Transmissão manual (Se equipado)

6 marchas



Posições da alavanca de mudança:

● : Neutro

1 a 6 : Primeira a sexta marchas

R : Marcha à ré

Marchas para frente

Aperte o pedal da embreagem e movimente a alavanca de acordo com o esquema. Ao engatar uma reduzida, não acelere demais o motor.

Marcha à ré

Pressione o pedal da embreagem, puxe o anel para cima e pressione a alavanca de câmbio na direção da posição R.

Nota

Coloque a alavanca de câmbio na posição R (marcha à ré) somente quando o veículo estiver parado e alguns segundos após pressionar o pedal da embreagem.

Se a marcha não engatar com facilidade, retorne a alavanca de volta ao neutro e retire o pé da embreagem, pressione novamente e mova a alavanca de mudança.

Nota

O módulo eletrônico não evita danos ao motor devido a picos de alta rotação no caso de reduções de marcha inadequadas. Por exemplo:

- Ao tentar alternar da 4ª para 5ª marcha é engatada a 3ª marcha por engano.
- Desengatar o motor em um declive longo (e ao engatar novamente, usar uma marcha muito baixa).

Sob essas hipóteses, independentemente do funcionamento do módulo eletrônico, a rotação do motor aumentará seja qual for a quantidade de injeção de combustível. Isto poderá ultrapassar os limites de tolerância e levar a danos graves aos componentes internos do motor.

Freios

O sistema de frenagem compreende dois circuitos de frenagem independentes.

Em caso de falha do circuito de frenagem, o veículo ainda pode ser freado usando o outro circuito de frenagem. Contudo, o efeito de frenagem só é obtido quando o pedal de freio é pressionado firmemente. É necessário muito mais força para isso. A distância de frenagem é ampliada. Procure a assistência de uma concessionária Chevrolet antes de continuar sua viagem.

Quando o motor não está funcionando, o suporte da unidade do servofreio desaparece depois que o pedal do freio é

pressionado uma ou duas vezes. O efeito de frenagem não é reduzido, mas a frenagem requer uma força significativamente maior. É especialmente importante lembrar-se disso ao ser rebocado.

Cuidado

Se um dos circuitos falhar, o pedal do freio deverá ser pressionado com pressão maior, e a distância de frenagem poderá aumentar. Verifique e conserte o sistema de freio em uma Concessionária Chevrolet.

Se o pedal do freio puder ser pressionado mais do que o normal, os freios podem estar precisando de reparo.

Consulte uma concessionária Chevrolet.

Cuidado

Não dirija com o pé apoiado no pedal do freio. Isto acelerará o desgaste dos componentes do freio. Os freios poderão superaquecer, resultando em uma distância de frenagem mais longa e condições inseguras.

124 Condução e operação

Atenção

Após dirigir em locais alagados, lavar o veículo ou usar excessivamente os freios ao descer uma ladeira acentuada, os freios poderão perder temporariamente seu poder de frenagem. Isto poderá ocorrer devido a componentes do freio molhados ou superaquecidos.

Caso os freios percam temporariamente o poder de frenagem devido ao superaquecimento: Alterne para uma marcha mais lenta ao descer ladeiras. Não aplique os freios continuamente.

Se seus freios perderem a potência temporariamente devido à umidade nos componentes, o procedimento abaixo ajudará a restaurar o desempenho normal:

1. Verifique se há outros veículos atrás de você.
2. Mantenha uma velocidade segura, com bastante espaço para trás e para os lados.
3. Acione os freios levemente até que o desempenho seja restaurado.

Consulte *Luz de advertência do sistema de freio e embreagem* ⇨ 60.

Sistema Antitravamento do Freio (ABS)

O sistema de freios antibloqueantes (ABS) evita o travamento das rodas.

O ABS começa a regular a pressão do freio assim que uma roda mostra uma tendência a travar. O veículo permanece dirigível, mesmo durante uma frenagem difícil.

O controle do ABS é notado por meio de um pulso no pedal do freio e do ruído do processo de ajuste.

Para conseguir a frenagem ideal, mantenha o pedal do freio totalmente pressionado por todo o processo de frenagem, apesar do fato de o pedal estar pulsando. Não reduza a pressão no pedal.

Não diminua a força de acionamento do pedal de freio.

Ao dar a partida depois que a ignição for ligada, sons mecânicos poderão ser ouvidos.

Falha

Atenção

Se houver uma falha no ABS, as rodas podem travar em caso de uma frenagem mais brusca que o normal. Os benefícios oferecidos pelo ABS deixam de estar disponíveis. Enquanto as rodas estiverem travadas, o controle de direção do veículo será perdido e ele poderá desviar de sua rota.

Dependendo da gravidade da frenagem de emergência, o veículo poderá piscar as luzes de freio como um aviso para os outros veículos.

Conserte a causa da falha em uma concessionária Chevrolet.

Freio de estacionamento

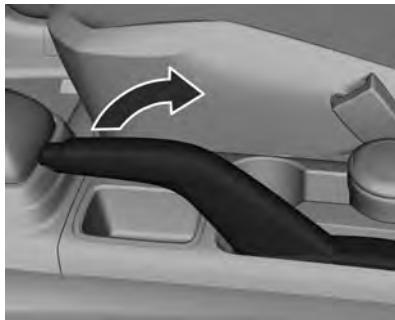

Acione sempre o freio de estacionamento com firmeza, sem operar o botão de liberação, e acione o mais firmemente possível em declives ou em aclives.

Para soltar o freio de estacionamento, puxe um pouco a alavanca, pressione o botão de liberação e abaixe totalmente a alavanca.

Para reduzir as forças operacionais do freio de estacionamento, pressione o pedal de freio ao mesmo tempo.

Consulte *Luz de advertência do sistema de freio e embreagem* ⇨ 60.

Perigo

Nunca aplique o freio de estacionamento com o veículo em movimento. Isto poderá fazer o veículo rodar e causar ferimentos.

Assistência de frenagem

Se o pedal do freio for pressionado de forma rápida e energética, a força máxima de frenagem será aplicada automaticamente.

A operação da Assistência de frenagem pode se tornar aparente por um pulso no pedal do freio e uma resistência maior ao pisar no pedal do freio.

Mantenha uma pressão contínua no pedal do freio pelo tempo necessário para a frenagem total. A força máxima de frenagem é reduzida automaticamente quando o pedal do freio é liberado.

Sistema auxiliar de partida em active

Atenção

Não confie no recurso HSA, pois ele não substitui a necessidade de prestar atenção e conduzir com segurança. Talvez você não ouça nem sinta alertas ou advertências apresentados por esse sistema. Deixar de tomar o cuidado adequado ao dirigir pode resultar em ferimentos, morte ou danos ao veículo.

Este recurso foi projetado para evitar que o veículo se movimente, seja para frente ou para trás, durante uma parada do veículo. O HSA será ativado automaticamente após o veículo parar completamente em uma inclinação. Durante o intervalo de transição entre quando o pedal do freio é liberado e o pedal do acelerador pressionado, o HSA mantém a pressão de frenagem para assegurar que não haja movimento. Os freios serão liberados automaticamente quando o pedal do acelerador for aplicado ou liberados automaticamente após alguns segundos. Ele não será ativado se o veículo estiver em uma marcha de condução

126 Condução e operação

e virado para baixo em um declive ou se o veículo estiver virado para cima em um aclive e em R (Marcha à ré).

Sistemas de controle de tração

Controle de tração / Controle eletrônico de estabilidade

Funcionamento do sistema

O veículo tem um sistema de controle de tração (TCS) e StabiliTrak / Controle eletrônico de estabilidade (ESC), um sistema de controle eletrônico de estabilidade. Essas sistemas ajudam a limitar o escorregamento das rodas e auxiliam o motorista a manter o controle, principalmente em estradas escorregadias.

O TCS se ativa caso perceba que em qualquer uma das rodas motrizes está girando ou começando a perder a tração. Quando isso ocorre, o TCS aciona os freios das rodas que patinam e reduz a potência do motor para limitar o giro da roda.

O StabiliTrak / ESC é ativado quando o veículo detecta uma diferença entre o caminho intencionado e a direção em que

o veículo está realmente se movendo. O StabiliTrak / ESC aplica seletivamente a pressão de frenagem a qualquer um dos freios das rodas do veículo para ajudar o motorista a manter o veículo no caminho pretendido.

Se o Controle de velocidade de cruzeiro estiver em uso e o controle de tração ou o StabiliTrak / ESC começa a limitar o giro das rodas, então o Controle de velocidade de cruzeiro será desativado. O Controle de velocidade de cruzeiro poderá ser ativado novamente quando as condições da estrada o permitir.

Os dois sistemas são ativados automaticamente quando o veículo é ligado e começa a se mover. Os sistemas podem apresentar ruídos ou vibração quando estão operando ou durante a realização de verificações de diagnóstico. Isso é normal, e não significa que há um problema com o veículo.

Recomendamos manter os dois sistemas ligados para condições normais de direção, mas poderá ser necessário desligar o sistema TCS caso o veículo fique preso na areia, lama, gelo ou neve. Consulte *Se o veículo atolar* ⇨ 115 e "Como ligar e desligar os sistemas" mais adiante nesta seção.



O indicador luminoso dos dois sistemas está no painel de instrumentos. Este indicador:

- piscará quando o TCS estiver limitando o giro das rodas.
- piscará quando o StabiliTrak / ESC for ativado.
- acenderá e permanecerá aceso quando algum dos sistemas não estiver funcionando.

Se qualquer dos sistemas não ligar ou ativar, será exibida uma mensagem no Centro de Informação do Motorista (DIC) e  se acende e permanece aceso para indicar que o sistema está inativo e não está ajudando o motorista a manter o controle. É seguro conduzir o veículo, porém a direção deverá ser ajustada de acordo.

Se  acender e permanecer aceso:

1. Pare o veículo.
2. Desligue o motor e aguarde 15 segundos.
3. Dê a partida do motor.

Dirija o veículo. Se  acender e permanecer aceso, o veículo poderá necessitar mais tempo para diagnosticar o problema. Se a condição persistir, consulte a concessionária.



Como ligar a desligar os sistemas







Para desligar o sistema, pressione .



Cuidado

Não freie repetidamente nem acelere demais quando o TCS estiver desligado. A linha de transmissão do veículo pode ser danificada.

Pressione e solte  para desligar apenas o TCS. A luz de tração desligada  será exibida no painel de instrumentos.

Pressione e solte  para ligar o TCS novamente. A luz de tração desligada  exibida no painel de instrumentos será desligada.

Para desligar o TCS e o StabiliTrak / ESC, pressione  e mantenha até que os indicadores de tração desligada  e StabiliTrak / ESC desligado  acendam e permaneçam acesos no painel de instrumentos.

Pressione e solte  para ligar o TCS e o StabiliTrak / ESC novamente. O indicador de tração desligada  e o indicador do StabiliTrak / ESC desligado  exibidos no painel de instrumentos desligarão.

Adicionar acessórios pode afetar o desempenho do veículo. Consulte *Acessórios e modificações* ⇨ 137.

Controle de velocidade de cruzeiro

Controle de velocidade de cruzeiro (Se equipado)

O controle de velocidade de cruzeiro pode armazenar e manter velocidades de cerca de 40 a 140 km / h. Desvios das velocidades armazenadas podem ocorrer ao dirigir em aclives ou em declives.

Por motivos de segurança, o controle de velocidade de cruzeiro não pode ser ativado até que o pedal do freio seja acionado pelo menos uma vez.



Acionar em primeira marcha não é possível

128 Condução e operação

Não use o controle de velocidade de cruzeiro se não for prudente manter uma velocidade constante.

Com a transmissão automática, só ative o controle de velocidade de cruzeiro no modo automático.

Consulte *Luz do controle de velocidade de cruzeiro (Se equipado)* ⇨ 65.

Ligando

Pressione o botão de travamento **ON OFF**.

O indicador de controle  se acende em branco.

Ativação

Acelere para a velocidade desejada e empurre a alavanca para baixo para **SET/-**. A velocidade atual é armazenada e mantida. O indicador de controle  passa de branco para verde para indicar que o controle de velocidade de cruzeiro está ativo. O pedal do acelerador pode ser liberado.

A velocidade do veículo pode ser aumentada pressionando o pedal do acelerador. Quando o pedal do acelerador é liberado, a velocidade armazenada anteriormente é retomada.

Aumentar a velocidade

Com o controle de velocidade de cruzeiro ativo, mantenha a alavanca pressionada para **RES/+** ou pressione rapidamente para **RES/+** repetidamente; a velocidade aumenta de forma contínua ou em pequenos incrementos.

Acelere gradativamente até a velocidade desejada e armazene girando para **SET/-**.

Reduzir a velocidade

Com o controle de velocidade de cruzeiro ativo, mantenha a alavanca pressionada para **SET/-** ou pressione rapidamente para **SET/-** repetidamente; a velocidade diminui de forma contínua ou em pequenos incrementos.

Desativação

Pressione o botão de travamento Cancel .

O indicador de controle  se acende em branco. O controle de velocidade de cruzeiro é desativado. A velocidade armazenada é memorizada.

Desativação automática:

- A velocidade do veículo é inferior a aproximadamente 40 km / h.
- O pedal do freio é pressionado.

- A alavanca seletora está em N.

Retomar velocidade armazenada

Mova a alavanca para **RES/+** a uma velocidade acima de 40 km / h. Será atingida a velocidade armazenada. O indicador de controle  passa de branco para verde para indicar que o controle de velocidade de cruzeiro está ativo. Se a diferença entre a velocidade atual e a velocidade armazenada for superior a 40 km / h, o veículo não poderá retomar a velocidade armazenada.

Para desligar

Pressione o botão de travamento **ON OFF**.

O indicador de controle  se apaga. A velocidade armazenada é apagada. Desligar a ignição também apaga a velocidade armazenada.

Limitador de velocidade

Se equipado, o sistema limitador de velocidade permite que o motorista defina um limite máximo de velocidade para o veículo. O motorista deverá manter o pedal do acelerador totalmente pressionado para exceder a velocidade máxima configurada. Se o motorista permitir

que a velocidade exceda a configuração de limitação de velocidade atual, o valor da velocidade ao lado do indicador do limitador de velocidade no painel de instrumentos mostrará um aviso visual e / ou sonoro.

O limitador de velocidade não pode ser usado ao mesmo tempo com o controle de velocidade de cruzeiro ou com o controle de velocidade de cruzeiro adaptável, se equipado.

Nota

O veículo não freará automaticamente para manter o limite de velocidade.



O botão do limitador de velocidade fica no volante.



: Pressione para ligar e desligar o limitador de velocidade.

 : Pressione para desengatar o limitador de velocidade sem apagar a velocidade definida da memória.

RES+ : Empurre RES+ para cima para retomar um limite de velocidade definido anteriormente ou aumentar o limite de velocidade definido.

SET- : Empurre SET- para baixo para definir a velocidade atual como limite de velocidade ou para reduzir o limite de velocidade definido. A velocidade também pode ser definida quando o veículo está parado, mas o padrão seria de cerca de 25 km / h de limite de velocidade.

Configuração do limitador de velocidade

Para configurar o limitador de velocidade:

1. Pressione  para ativar o limitador de velocidade.
2. Pressione brevemente SET- para baixo para ativar o limitador de velocidade. A velocidade definida atual aparece brevemente no painel de instrumentos.

Retomada de uma limitação de velocidade definida

Se o botão de cancelar for pressionado, o limitador de velocidade será desengatado sem apagar a limitação de velocidade definida da memória.

Empurre brevemente RES+ para cima para retomar a limitação de velocidade definida anteriormente.

Aumento do limite de velocidade

Se o limitador de velocidade já estiver ativado:

- Para aumentar o limite de velocidade em pequenos incrementos, empurre brevemente RES+ para cima e solte-o.
- Para aumentar o limite de velocidade em grandes incrementos, empurre longamente RES+ para cima e solte-o.

Redução do limite de velocidade



Se o limitador de velocidade já estiver ativado:

- Para reduzir o limite de velocidade em pequenos incrementos, empurre brevemente SET- para baixo e solte-o.
- Para reduzir o limite de velocidade em grandes incrementos, empurre longamente SET- para baixo e solte-o.

130 Condução e operação

Desligamento do limitador de velocidade

Há duas formas de desligar o limitador de velocidade.

- Pressione  para desligar o limitador de velocidade.
- Pressione  para desligar completamente o sistema do limitador de velocidade.

Apagar a memória configurada de limitação de velocidade

A velocidade configurada do limitador de velocidade será apagada da memória ao pressionar o botão  ou se o veículo for desligado.

Sistemas de detecção de objetos

Sistema auxiliar de estacionamento (Se equipado)

Se equipados, a câmera de ré (RVC) e / ou o assistente de estacionamento (RPA) poderão ajudar o motorista a estacionar ou evitar objetos. Sempre confira os arredores do veículo ao estacionar ou dar ré.



1. Se equipado, o assistente de estacionamento (RPA) usa sensores no para-choque traseiro para auxiliar no estacionamento e evitar objetos durante a ré. Ele funciona em velocidades inferiores a 8 km / h. O RPA poderá exibir um triângulo de segurança na tela da câmera de ré (se equipada) para fornecer a distância do objeto. Além disso, podem ocorrer bipes de acordo com a aproximação ao objeto.
2. Com o RPA, com a movimentação do veículo em velocidades inferiores a 8 km / h, os sensores nos para-choques poderão detectar objetos a até 1,5 m atrás do veículo, dentro de uma área de 25 cm de altura do chão e abaixo do

nível do para-choque. Estas distâncias de detecção podem ser menores durante tempo quente ou úmido. Sensores bloqueados podem não detectar objetos e também causar detecções falsas. Mantenha os sensores livres de lama, sujeira, leve, gelo e lodo, e limpe os sensores após uma lavagem do carro em temperaturas abaixo de zero.

3. Serão ouvidos bipes com um intervalo mais longo na parte traseira a primeira vez que o objeto for detectado. O intervalo entre bipes torna-se mais curto à medida que o veículo se aproxima do obstáculo. Soará um bipe contínuo quando um objeto estiver muito próximo da traseira do veículo.
4. Mensagens dos sistemas de detecção de objetos:
 - PARK ASSIST OFF (ASSISTENTE DE ESTACIONAMENTO DESLIGADO) (Número 258 exibido no conjunto do painel de instrumentos)Esta mensagem é exibida quando o assistente de estacionamento tiver sido desligado ou quando houver uma condição temporária causando a desativação do sistema.

- SERVICE PARK ASSIST (REPARAR ASSISTENTE DE ESTACIONAMENTO) (Número 136 exibido no conjunto do painel de instrumentos)

Esta mensagem é exibida se existir um problema com o assistente de estacionamento. Consulte sua concessionária para obter reparo. Não use este sistema para ajudá-lo a estacionar.

- PARK ASSIST FAULT (FALHA NO ASSISTENTE DE ESTACIONAMENTO) (Número 134 exibido no conjunto do painel de instrumentos)

Esta mensagem será exibida se houver um ou mais sensores bloqueados com poeira, lama e o para-choque precisar ser limpo.

Pode haver situações em que um ou mais sensores fiquem bloqueados e essa mensagem não seja exibida. Portanto, certifique-se sempre de que os sensores estejam limpos.

O sensor de estacionamento facilita estacionar medindo a distância entre o veículo e obstáculos na parte traseira do mesmo fornecendo avisos sonoros.

Entretanto, o motorista é totalmente responsável pela manobra de estacionamento.

O sistema consiste em três sensores de estacionamento ultrassônicos no para-choque traseiro.

Nota

Este equipamento pode não estar disponível em seu país ou modelo de veículo.

Falha

No caso de uma falha no sistema, a luz indicadora  se acende.

Além disso, se o sistema não funciona devido a condições temporárias como sensores cobertos de neve, a luz indicadora  se acende.

Pode haver situações em que o sistema não funcione e a luz  não acenda. Portanto, certifique-se sempre de que os sensores estejam limpos.

Informações importantes sobre o uso do assistente de estacionamento

Perigo

Sob certas circunstâncias, várias superfícies reflexivas sobre objetos ou sobre roupas, bem como fontes externas de ruído podem fazer com que o sistema não detecte os obstáculos corretamente.

Perigo

O sistema auxiliar de estacionamento não detecta crianças, pedestres, ciclistas, animais nem objetos localizados sob o para-choque nem que estejam muito próximos nem muito distantes do veículo. Não está disponível a velocidades superiores a 8 km / h. Para prevenir ferimentos, mortes ou danos ao veículo, mesmo com o auxiliar de estacionamento, sempre verifique a área ao redor do veículo e verifique todos os espelhos antes de movimentar-se para frente ou para trás.

132 Condução e operação

Cuidado

Cuidado:

- A sensibilidade do sensor poderá ser reduzida por influências externas, como camadas sobre a superfície do sensor (gelo, neve, lama, sujeira, envernizamentos / pinturas múltiplas, etc.).
- O sensor poderá detectar um objeto inexistente (distúrbio de eco) causado por distúrbios acústicos externos, por exemplo, outro sistema de estacionamento.
- O sensor poderá detectar um objeto inexistente (distúrbio de eco) causado por distúrbios mecânicos externos, por exemplo, lavagem de carros, chuva, condições de vento extremas, granizo, etc.
- O desempenho do assistente de estacionamento pode ser reduzido pela alteração da posição do sensor por alterações externas do veículo como rebaixamento do para-choque durante a vida útil devido a: mudanças de

(Continuação)

Cuidado (Continuação)

temperatura, troca de pneus, carregamento do veículo, rebaixar / tuning do veículo, etc.

- Condições específicas se aplicam a veículos altos (por exemplo, veículos off-road, minivans, transportadores). A identificação de objetos na parte superior do veículo não poderá ser garantida.
- O desempenho do assistente de estacionamento poderá ser reduzido pelo acoplamento acústico do veículo causado pelo congelamento. Objetos com uma secção transversal muito pequena podem não ser detectados.

Câmera de ré (RVC) (Se equipado)

A câmera de ré auxilia o motorista ao dar marcha à ré exibindo uma vista da área atrás do veículo.

A vista da câmera é exibida no sistema de conforto e conveniência.

Perigo

A câmera de ré não substitui a visão do motorista. Observe que objetos fora do campo de visão da câmera e dos sensores do auxiliar de estacionamento avançado, ou seja, abaixo do para-choque ou sob o veículo, não são exibidos.

Não dê marcha à ré no veículo olhando somente no visor gráfico, e verifique os arredores atrás e em torno do veículo antes de dar marcha à ré.

1. Quando equipado, a RVC exibe uma imagem da área atrás do veículo no visor do console central quando a ré é engatada no veículo, auxiliando no estacionamento e em manobras em baixa velocidade.
2. Quando a ré é engatada no veículo, a RVC exibe uma imagem da área atrás do veículo no visor do console central. A tela anterior é exibida quando a marcha ré é desengatada após um pequeno atraso.
3. As imagens exibidas podem estar mais longe ou mais perto do que parece. A área exibida é limitada e objetos que

estiverem próximos às laterais do para-choque ou sob o para-choque não são exibidos.

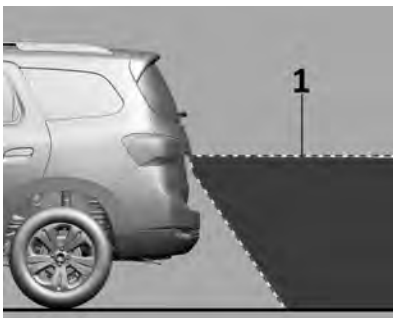

1 - Vista exibida pela câmera

A localização da RVC está no para-choque traseiro, a imagem pode ser considerada como uma referência, mas a visualização exibida identificada com 1 precisa ser adaptada.

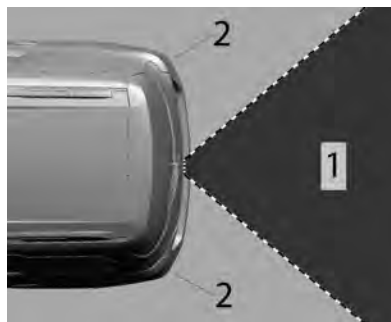

1 - Vista exibida pela câmera

2 - Cantos do para-choque traseiro

Nota

Este equipamento pode não estar disponível em seu país ou modelo de veículo.

Ativação

Um triângulo de segurança pode ser exibido na tela da câmera de ré para mostrar que o sistema auxiliar de estacionamento traseiro detectou um objeto. Este triângulo muda de âmbar para vermelho e aumenta de tamanho de acordo com a proximidade do objeto.

Falha

Mensagens de falha são exibidas com um  na linha superior do sistema de conforto e conveniência.

A câmera de ré poderá não operar adequadamente quando:

- estiver escuro nos arredores,
- o sol ou o feixe dos faróis dianteiros estiver brilhando diretamente na lente da câmera,
- gelo, neve, lama ou qualquer outra coisa cobrir a lente da câmera. Limpe a lente, lave-a com água e seque-a com um pano macio,
- o veículo sofreu um acidente na parte traseira,
- houver mudanças extremas de temperatura.

Solucione a causa da falha em uma Concessionária ou Oficina Autorizada Chevrolet.

Combustível

Combustível Recomendado

Gasolina regular, etanol ou qualquer mistura dos dois combustíveis.

134 Condução e operação

Cuidado

Utilizar combustível com um índice de octanas demasiadamente baixo pode provocar combustão descontrolada e danos no motor.

O uso de combustível de baixa qualidade pode reduzir a potência do motor, o torque do motor e aumentar ligeiramente o consumo de combustível.

O uso contínuo de combustíveis de baixa qualidade pode resultar em combustão não controlada e danos ao motor.

Abastecimento do tanque

⚠ Perigo

Antes de reabastecer, desligue o motor e todos os aquecedores externos com câmaras de combustão. Desligue todos os telefones celulares.

Ao reabastecer siga as instruções operacionais e de segurança do posto de gasolina.

⚠ Perigo

O combustível é inflamável e explosivo. Não fume. Não provoque chamas nem faíscas.

Se você sentir cheiro de combustível no veículo, conserte a causa imediatamente em uma Concessionária.

Cuidado

Se utilizar um combustível de grau inadequado ou colocar aditivos para combustível incorretos no tanque de combustível, o motor e o conversor catalítico poderão ser seriamente danificados.

Ao abastecer o tanque, certifique-se de utilizar o combustível correto (gasolina ou etanol) correspondente ao veículo. O veículo poderá ser seriamente danificado caso abasteça diesel em um veículo flex.

Cuidado

Em caso de combustível inadequado, não ligue a ignição.

A portinhola elétrica do tanque de combustível está localizada na parte traseira direita do veículo.

Solte a portinhola elétrica do tanque de combustível pressionando o botão  do sistema de travamento central ou o controle remoto e puxe a porta para abri-la.



Cuidado

Limpe imediatamente todo combustível que transbordar.

Tampa do tanque de combustível

Somente uma tampa genuína oferece funcionalidade total.

Combustível para o sistema ECO SPE/4 - motores a etanol e gasolina

Pode-se usar gasolina regular, etanol ou qualquer mistura dos dois combustíveis.

O sistema de injeção eletrônica de combustível, através de sinais recebidos de diversos sensores, ajusta o funcionamento do motor de acordo com o combustível a ser usado. Tenha certeza da origem do combustível. O uso de combustível com especificação inadequada pode causar danos irreversíveis ao motor.

Depois de reabastecer, dirija o veículo por aproximadamente 10 minutos, especialmente se o combustível predominante tiver sido alterado.

Ao dar a partida no motor com etanol pela manhã, segure a chave por cerca de 3 segundos. Se o motor não der a partida na primeira tentativa, aguarde cerca de 10 segundos e tente novamente. Depois de três tentativas, segure o pedal do acelerador

totalmente pressionado até que o motor dê a partida. Retire o pé do pedal do acelerador imediatamente.

A etiqueta adesiva contém uma indicação do tipo de combustível, e se localiza na portinhola do bocal de enchimento de combustível do veículo.

Evite danos

Nunca use um combustível que não atenda as recomendações de qualidade ou que contenha aditivos metálicos à base de manganês. Nunca adicione um aditivo ao tanque de combustível de seu veículo recomendado para combustíveis diferentes, pois o motor, os injetores de combustível, o catalisador e todos os sensores do sistema anticontaminação provavelmente sofrerão danos graves que não serão cobertos pela garantia do veículo.

Aditivos para Combustível

Etanol e gasolina

Recomendamos adicionar uma garrafa de aditivo ACDelco Flexpower a cada quatro abastecimentos completos ou a cada 200 litros de combustível, apenas nas seguintes condições:

- Veículos não utilizados por mais de duas semanas em um mês e / ou
- Veículos usados apenas em condições leves (uso continuado abaixo de 20 minutos por dia).

Cuidado

- Não é recomendado o uso deste produto em combustíveis que já contenham aditivos.
- Nunca use um aditivo específico para gasolina no etanol e vice-versa.
- Para maior eficiência do aditivo, recomenda-se que assim que ocorrer a adição, o veículo seja conduzido por no mínimo 20 minutos de forma constante.

136 Cuidados com o veículo

Cuidados com o veículo

Informações gerais

Informações gerais	137
Acessórios e modificações	137
Levantamento do veículo	138
Interruptor de desconexão da bateria	138
Armazenamento do veículo	138
Informações de emissão	139

Verificações do veículo

Realizando seu próprio trabalho de reparo	140
Capô	140
Vista geral do compartimento do motor	142
Óleo para motor	143
Sistema de vida útil do óleo para motor (Se equipado)	145
Filtro de ar do motor	146
Líquido de resfriamento do motor	146
Superaquecimento do motor	147
Ventilador do motor	148
Fluido do lavador	149
Freios	149
Fluido de freios	149
Bateria	150
Substituição da palheta do limpador ...	152

Substituição de lâmpadas

Substituição de lâmpadas	153
Faróis	153
Luzes de funcionamento diurno (DRL) (Se equipado)	154
Faróis para neblina (Se equipado)	154
Luzes de direção dianteiras	154
Luzes de posição dianteiras (Se equipado)	155
Lanternas traseiras	155
Luzes de seta	156
Lâmpada de freio superior central (CHMSL)	156
Lâmpada da placa	157
Luzes internas	157
Iluminação do painel de instrumentos	157

Sistema elétrico

Fusíveis	157
Caixa de fusíveis do compartimento do motor	159
Caixa de fusíveis do painel de instrumentos	161

Ferramentas do veículo

Ferramentas	164
-------------------	-----

Rodas e pneus

Especificação dos pneus	164
Pressão dos pneus	165

Inspeção dos pneus	165
Rodízio dos pneus	165
Coberturas de rodas	166
Substituição de rodas	166

Partida com cabos auxiliares

Partida com cabos auxiliares	168
------------------------------------	-----

Reboque

Reboque do veículo	170
--------------------------	-----

Cuidados com a aparência

Limpeza externa	171
Limpeza interna	173

Informações gerais

Este manual foi impresso na data indicada na capa e contém informações baseadas em um veículo totalmente equipado com os opcionais e acessórios disponíveis nessa data. Por isto, poderá haver diferenças entre o conteúdo do Manual e a configuração do seu veículo, que pode não ter alguns dos itens ali mencionados.

A General Motors reserva-se o direito de implementar quaisquer alterações em seus produtos para atender a qualquer momento as solicitações e expectativas do cliente.

Em caso de dúvidas sobre o conteúdo do seu veículo, procure uma Rede Chevrolet para consultar o Manual de Especificação de Vendas de acordo com o Número de identificação do veículo (VIN).

Acessórios e modificações

Visando atender seus requisitos de conforto e personalização do veículo, a General Motors desenvolve e oferece opcionais do fabricante e acessórios aprovados para instalação pela Rede de Concessionárias ou Oficinas Autorizadas Chevrolet.

Recomendamos que você procure a Rede de Concessionárias ou Oficinas Autorizadas Chevrolet para obter informações sobre as opções existentes e os acessórios disponíveis.

Recomendamos usar Peças e Acessórios Genuínos e componentes aprovados pela fábrica específicos para o seu tipo de veículo. Não podemos avaliar ou garantir a confiabilidade de outros produtos, ainda que tenham aprovação concedida por entidade reguladora ou similar.

Cuidado

Nunca modifique o veículo. Adicionar acessórios não certificados pela GM ou fazer modificações no veículo altera sua condição original e as especificações de fábrica, deteriora a funcionalidade e o desempenho de sistemas do veículo, afetando a segurança e a durabilidade, além de levar à perda da garantia do veículo.

Por exemplos, mas não limitado a estes:

O uso de combustíveis fora das especificações, instalação de gás natural comprimido, blindagem, mudanças na suspensão do veículo e uso de pneus não originais são alguns exemplos de modificações que afetam as especificações originais do veículo, o funcionamento correto, a garantia do veículo e a segurança dos ocupantes.

Nota

Devido à tecnologia aplicada no sistema eletrônico, não instale qualquer tipo de equipamento elétrico que não seja genuíno nos chicotes elétricos do veículo, como alarmes, vidros elétricos, travas elétricas, ignição e / ou inibidores de combustível, sistemas de áudio (por exemplo, rádio e módulos de potência), sistemas de ar condicionado, iluminação auxiliar entre outros. Como consequência, o veículo poderá ser danificado e causará pane elétrica, falha de comunicação entre os componentes eletrônicos, imobilização ou até mesmo incêndio.

138 Cuidados com o veículo

ESSAS SITUAÇÕES NÃO SÃO COBERTAS PELA GARANTIA.

A Rede de Concessionárias ou Oficinas Autorizadas Chevrolet é qualificada e tem o conhecimento apropriado para instalar acessórios genuínos que são compatíveis com os sistemas específicos de seu veículo.

Consulte uma Concessionária Chevrolet para saber quais são os acessórios aprovados para o veículo e os métodos de instalação apropriados.

Levantamento do veículo

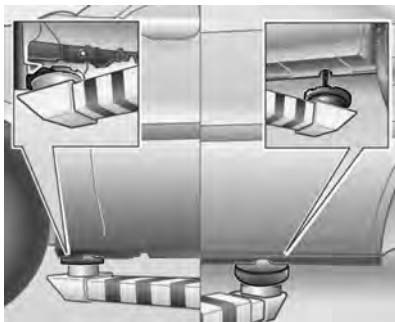

A figura mostra onde deverão ser instalados os suportes para um guincho ou macaco.

Nota

Se os apoios dos elevadores ou o macaco forem metálicos, use uma proteção de borracha para evitar danos ao veículo.

Interruptor de desconexão da bateria

Desconectar

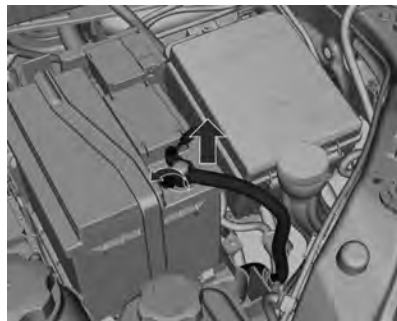

1. Abra o capô.
2. Retire a porca da extremidade do terminal.
3. Retire o terminal do borne da bateria.

Conectar

1. Instale o terminal no borne da bateria.

2. Aperte a porca da extremidade do terminal.
3. Feche o capô.

Armazenamento do veículo

Inatividade por período prolongado

Se o veículo precisar ficar guardado durante vários meses:

- Lave e encere o veículo.
- Limpe e proteja as vedações de borracha.
- Troque o óleo do motor.
- Esgote o reservatório do líquido do lavador.
- Verifique o anticongelante e a proteção anticorrosiva do líquido de arrefecimento.
- Calibre a pressão dos pneus para o valor especificado para carga total.
- Estacione o veículo em local seco e bem ventilado. Engate a primeira ou a marcha à ré para evitar que o veículo se desloque.
- Não acione o freio de estacionamento.
- Abra o capô, feche todas as portas e tranque o veículo.

- Desconecte a garra do borne negativo da bateria. Cuide para que todos os sistemas sejam desligados, por exemplo, o sistema de alarme antifurto.

Consulte *Interruptor de desconexão da bateria* ⇨ 138.

- Feche o capô.

Retorno à condição de atividade

Quando o veículo for recolocado em operação:

- Conecte a garra do borne negativo da bateria. Ative o sistema eletrônico dos vidros elétricos.
- Verifique a pressão dos pneus.
- Encha o reservatório do líquido do lavador.
- Confira o nível de óleo do motor.
- Confira o nível de líquido de arrefecimento do motor.

Informações de emissão



- O nível máximo de emissão de CO (monóxido de carbono) permitido para a sincronia de marcha lenta e ignição especificada (avanço inicial) é de 0,5%. Isto se aplica ao combustível padrão especificado para testes de emissão.
- A descarga de emissões pelo cárter de óleo para a atmosfera deve ser zero em qualquer condição do veículo.
- Veículos equipados com o sistema **SPE/4 ECO** têm um sistema antipoluição de gás evaporativo do tanque de combustível (cânister).

- Este veículo atende aos limites de emissões, de acordo com o Programa para controle da poluição do ar por veículos motorizados (PROCONVE), de acordo com a Resolução nº 18/86 do CONAMA e atualizações vigentes na data de fabricação.
- Este veículo atende aos limites de emissões definidos pela legislação atual na data da fabricação para controlar a poluição do ar de veículo motorizado.
- A rotação da marcha lenta não é regulável. O módulo de controle eletrônico (ECM) calcula eletronicamente a porcentagem de CO e os ajustes da marcha lenta.
- Nos veículos com sistema **SPE/4 ECO** - etanol e gasolina - qualquer mistura de etanol e de gasolina, em qualquer relação, pode ser usada. O sistema de injeção eletrônica de combustível, através de sinais recebidos de diversos sensores, ajusta o funcionamento do motor de acordo com o combustível a ser usado. Certifique-se da origem do combustível, pois se estiver adulterado poderá causar danos irreversíveis ao motor.

140 Cuidados com o veículo

Nota

O uso de combustível que não seja o especificado poderá comprometer o desempenho do veículo, causar danos ao sistema de injeção ou até danificar o motor. Esse tipo de dano não é coberto pela garantia do veículo.

Verificações do veículo

Realizando seu próprio trabalho de reparo



⚠ Atenção

Execute verificações no compartimento do motor apenas quando a ignição estiver desligada.

A ventoinha do motor pode começar a funcionar mesmo com a ignição desligada.

⚠ Perigo

O sistema de ignição usa uma tensão extremamente alta. Não toque nele.

Capô

Abertura



Puxe a alavanca de liberação e devolva-a à posição original.



Puxe o engate de segurança para a direita e abra o capô.

⚠ Perigo

Quando o motor estiver quente, certifique-se de tocar apenas no isolamento de espuma do suporte do capô para evitar queimaduras.

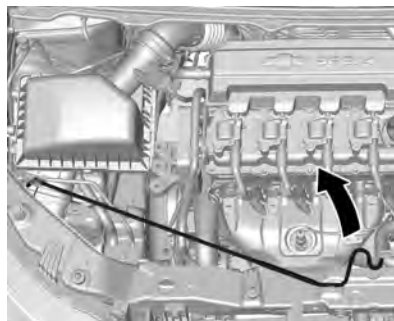

Para manter o capô aberto, encaixe a haste de sustentação em seu furo na tampa.

Fechamento

Antes de fechar o capô, pressione a haste de sustentação para dentro do prendedor.

Baixe o capô e deixe-o engatar no trinco. Verifique se o capô ficou totalmente fechado.

⚠ Perigo

Sempre observe as seguintes precauções:

- Não puxe a alavanca de destravamento do capô enquanto o veículo estiver em movimento.
- Não dirija o veículo com o capô aberto. Um capô aberto atrapalhará a visão do motorista.
- Operar o veículo com o capô aberto poderá levar a uma colisão, resultando em danos ao veículo ou a outras pessoas, ferimentos ou até mesmo a morte.

142 Cuidados com o veículo

Vista geral do compartimento do motor

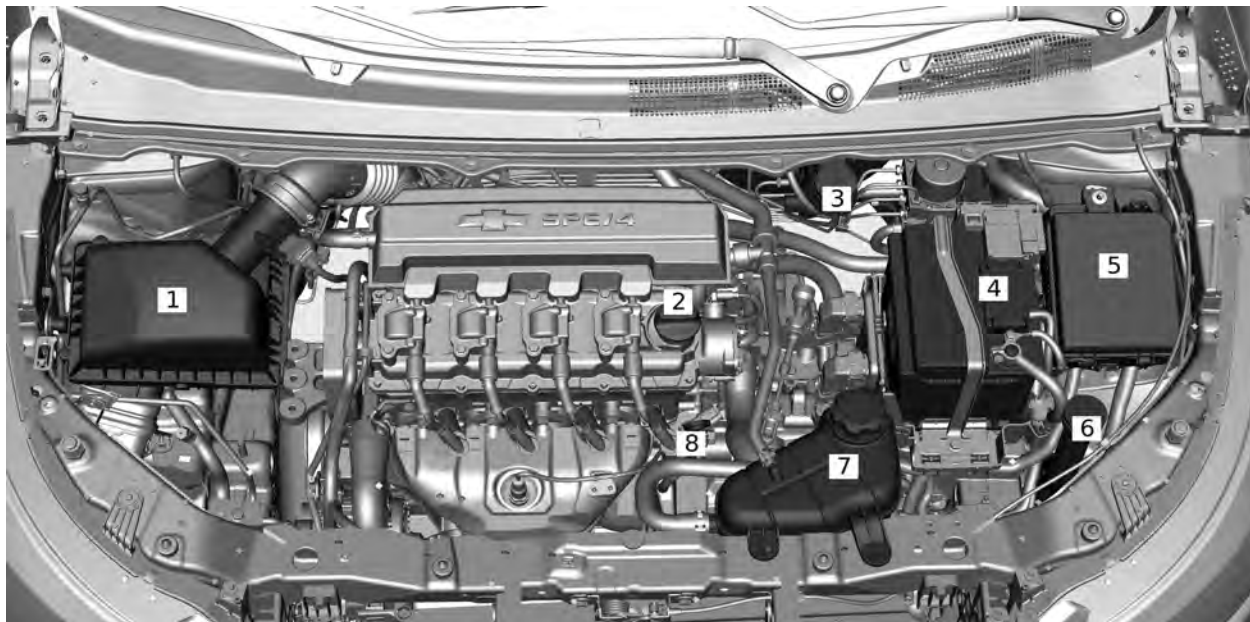

Motor ECO SPE/4

1. Filtro de ar do motor
Consulte *Filtro de ar do motor* ⇨ 146
2. Tampa de abastecimento do óleo do motor.
Consulte *Óleo para motor* ⇨ 143
3. Reservatório do fluido de freios. Consulte *Fluido de freios* ⇨ 149.
4. Bateria.
Consulte *Bateria* ⇨ 150
5. Caixa de fusíveis do compartimento do motor.
Consulte *Caixa de fusíveis do compartimento do motor* ⇨ 159
6. Reservatório do fluido do lavador.
Consulte *Fluido do lavador* ⇨ 149.
7. Reservatório do líquido de arrefecimento do motor.
Consulte *Líquido de resfriamento do motor* ⇨ 146.
8. Vareta do nível de óleo do motor.
Consulte *Óleo para motor* ⇨ 143.

Óleo para motor

Troca do óleo do motor

Nota

Troque o óleo de acordo com os intervalos de tempo ou a quilometragem percorrida (consulte *Fluidos e lubrificantes recomendados* ⇨ 181), pois os óleos perdem suas propriedades de lubrificação não apenas devido ao funcionamento do motor, mas também ao envelhecimento. A troca de óleo deve ser feita com o motor em temperatura operacional normal. Preferivelmente, troque o óleo em uma Concessionária Chevrolet, assegurando assim o uso do óleo especificado para manter a integridade dos componentes do motor. Os danos causados por óleo não especificado não são cobertos pela garantia.

ACDelco

PEÇAS GENUÍNAS 

Deve-se conferir o nível do óleo com o veículo nivelado e o motor (que deve estar na temperatura normal de operação) desligado.

Espere pelo menos 10 minutos antes de conferir o nível, para que o acúmulo normal do óleo no motor escorra para o cárter. Se o óleo estiver frio, poderá demorar um pouco mais para voltar ao cárter.

144 Cuidados com o veículo

Verificação do nível de óleo do motor

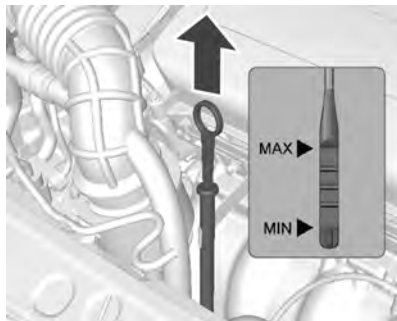

Para verificar o nível do óleo, remova a vareta de nível.

Limpe-a bem, introduza até o fim e torne a retirar. O nível do óleo tem de estar entre as posições inferior (MIN) e superior (MAX) da vareta.

Adicione óleo somente se o nível atingir a posição inferior (MIN) na vareta de nível ou se estiver abaixo desta, máximo de 1 litro, então verifique novamente o nível.

Cuidado

Nunca misture tipos diferentes de qualidades de óleo. Use somente a qualidade e a viscosidade do óleo especificadas neste manual. O uso de outro óleo diferente do especificado poderá causar danos ao motor e cancelar a garantia.

O nível do óleo não deve ficar acima da posição superior (MAX) da vareta. Se isto ocorrer, haverá, por exemplo, aumento no consumo do óleo, encharcamento das velas e formação excessiva de resíduos de carbono.

Cuidado

Óleo do motor em excesso deverá ser drenado ou retirado por sucção.

Consulte *Capacidades e especificações* ⇨ 194.

Coloque a tampa e aperte-a.

⚠ Atenção

O óleo do motor é um agente irritante e, se ingerido, poderá causar doenças ou a morte.

Mantenha-o longe do alcance de crianças.

Evite o contato repetitivo ou prolongado com a pele.

Lave as áreas expostas com água e sabão ou um limpador de mãos.

Tome muito cuidado ao drenar o óleo do motor, pois ele poderá estar quente suficiente para queimá-lo.

Troca do filtro de óleo

Providencie para que o filtro de óleo seja substituído preferencialmente por uma concessionária Chevrolet.

Consulte *Manutenção programada* ⇨ 177

Sistema de vida útil do óleo para motor (Se equipado)

O sistema de vida útil do óleo calcula a vida útil do óleo do motor com base no uso do veículo e exibe Troque o óleo do motor em breve no Centro de Informação do Motorista quando é necessário trocar o óleo do motor e o filtro. O sistema deverá ser reinicializado para 100% somente após uma troca de óleo.

Como reinicializar o sistema de vida útil do óleo do motor

Reinicie o sistema sempre que o óleo para motor for trocado, de forma que o sistema possa calcular a próxima troca de óleo para motor.

1. Gire a ignição para a posição ON (ligado), mas não dê partida no motor.
2. Pressione o botão MENU para exibir o menu do Centro de Informação do Motorista.
3. Caso necessário, gire a roda para ver a opção Vida útil do óleo remanescente.
4. Pressione o botão SET / CLR até que seja exibido 100%.
5. Desligue a ignição.

Tenha cuidado para não reinicializar acidentalmente a vida útil do óleo em outro momento que não o da troca do óleo. Ele não poderá ser redefinido com precisão.

Caso a mensagem código 82 do DIC seja exibida novamente ao dar a partida no veículo, o sistema de vida útil do óleo do motor não foi reinicializado. Repita o procedimento.

Quando trocar o óleo para motor

Este veículo poderá estar equipado com um sistema computadorizado que indica quando se deve trocar o óleo do motor e o filtro de óleo. Isso se baseia em uma combinação de fatores, que incluem rotações do motor, temperatura do motor e quilômetros dirigidos. Dependendo das condições de rodagem, a quilometragem na qual há indicação de troca de óleo pode variar muito. Para que o sistema de vida útil do óleo funcione adequadamente, deve-se reiniciar o sistema a cada troca de óleo. Quando o sistema calcula que houve uma redução na vida útil do óleo, ele indica a necessidade de troca. Uma mensagem código 82 (Troque o óleo do motor em breve) é exibida no DIC. Consulte *Mensagens do veículo* ⇨ 66. Troque o óleo o mais rapidamente possível, nos próximos

1000 km. Se o veículo for conduzido apenas sob excelentes condições de rodagem, é possível que o sistema demore mais de um ano para indicar que a troca de óleo é necessária. É necessário trocar o óleo do motor e o filtro de óleo ao menos uma vez por ano e, no momento da troca, deve-se reiniciar o sistema.

A sua concessionária Chevrolet possui mecânicos treinados que farão a troca e reinicializarão o sistema. Também é importante verificar o óleo regularmente no decorrer de um intervalo de drenagem de óleo e mantê-lo no nível adequado.

Se o sistema algum dia for reiniciado acidentalmente, o óleo deverá ser trocado em 5000 km ou 6 meses (o que ocorrer primeiro) desde a última troca de óleo. Não se esqueça de reiniciar o sistema de vida útil do óleo sempre que o óleo for trocado.

146 Cuidados com o veículo

Filtro de ar do motor

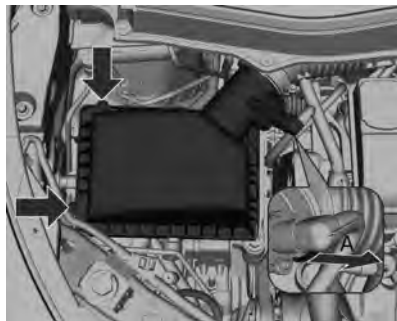

Limpeza ou troca do elemento

1. Abra o capô.
2. Afrouxe os prendedores.
3. Puxe cuidadosamente a trava do conector A.
4. Depois que a trava A for desengatada, empurre a trava A junto com o conector, empurrando simultaneamente para fora.
5. Solte o grampo de metal da mangueira.
6. Remova a mangueira.
7. Remova a tampa da caixa de ar cuidadosamente.

8. Remova o elemento **filtrante** de ar e limpe-o ou troque-o, se necessário.
9. Limpe também a parte interna do purificador.

Líquido de resfriamento do motor

Substituição do líquido de arrefecimento

O sistema de arrefecimento do motor é abastecido com um aditivo para radiador de longa duração (etilenoglicol), cujas propriedades conferem proteção adequada contra congelamento, ebulição e corrosão.

Troque o líquido de arrefecimento do motor de acordo com os intervalos de tempo ou a quilometragem percorrida, (consulte *Fluidos e lubrificantes recomendados* ⇨ 181).

⚠ Atenção

Deixe o motor esfriar antes de abrir a tampa. Abra a tampa com cuidado, liberando a pressão lentamente.

Nível do líquido de arrefecimento do motor



Se o sistema de resfriamento estiver frio, o nível do líquido de arrefecimento deve estar acima da marca de enchimento. Complete se o nível estiver baixo. Portanto, adicione ao reservatório de expansão uma mistura de água desmineralizada e aditivo para radiador (longa duração - 35% a 50% de aditivo).

Nota

Se o veículo for usado em uma região muito fria (em torno de -20 °C), recomenda-se o uso de líquido arrefecedor na relação de 50% de aditivo e 50% de água potável.

Nota

Não misture o aditivo para radiador com qualquer outro tipo de aditivo que não seja do tipo orgânico de vida estendida. As misturas reagem formando lama que pode levar ao entupimento do sistema e consequente superaquecimento do motor. Em caso de troca do tipo de aditivo, o sistema deverá ser lavado cuidadosamente.

Instale a tampa e aperte-a bem. Procure uma concessionária Chevrolet para verificar a concentração do líquido de arrefecimento e consertar a causa da perda de líquido de arrefecimento.

Cuidado
Reservatório de expansão e sua tampa têm limitadores de fixação. Para fechar a tampa, aperte-a lentamente e, quando houver resistência, pare de girá-la. Se a tampa exceder o limitador, a tampa e o reservatório de expansão serão danificados, causando problemas de funcionamento no sistema de arrefecimento que, por sua vez, podem causar danos ao motor. Esses danos não são cobertos pela garantia.

Superaquecimento do motor

A luz do indicador de temperatura do líquido de arrefecimento do veículo está localizada no painel de instrumentos. Ela indica o aumento da temperatura do motor.

Nota

Se o motor funcionar sem líquido de arrefecimento, seu veículo poderá sofrer danos sérios. Neste caso, os reparos não serão cobertos pela garantia.

Superaquecimento do motor sem vapor

Se você notar o aviso de superaquecimento e não houver sinais de vapor, o problema poderá não ser tão sério. O motor poderá superaquecer quando:

- O veículo é conduzido em uma subida acentuada em altas temperaturas ambiente.
- O veículo é parado depois de dirigir em alta velocidade.
- O veículo foi conduzido em marcha lenta durante um percurso longo.

Se não houver mudanças ou sinais de vapor, observe o seguinte procedimento durante aproximadamente um minuto:

1. Desligue o ar condicionado (se equipado)

2. Tente manter o motor sob carga (use uma marcha na qual o motor fique em baixa rotação).

Se o aviso de superaquecimento desaparecer, continue dirigindo. Por questões de segurança, dirija lentamente por aproximadamente 10 minutos.

Se a escala do indicador de temperatura baixar para a posição normal, continue dirigindo.

Se a temperatura do líquido de arrefecimento não cair, estacione o veículo imediatamente e desligue o motor.

Caso não haja vapor visível, ligue o motor em marcha lenta por aproximadamente 2 ou 3 minutos com o veículo parado e observe se o aviso de superaquecimento apaga.

Se o aviso de superaquecimento continuar aceso, desligue o motor, peça aos passageiros que saiam do veículo e aguarde até que ele esfrie. Fica a seu critério abrir ou não o compartimento do motor, mas procure assistência técnica imediatamente. Se abrir o compartimento do motor, verifique o reservatório de expansão do líquido de arrefecimento.

148 Cuidados com o veículo

Perigo

Se o líquido de arrefecimento na parte interna do reservatório de expansão estiver fervendo, não faça nada e aguarde até que esfrie.

O nível do líquido de arrefecimento deverá estar conforme especificado. Se estiver baixo, significa que pode haver vazamento nas mangueiras do radiador, do aquecedor, no próprio radiador ou na bomba d'água.

Perigo

- As mangueiras do aquecedor e as mangueiras do radiador, bem como outras partes do motor, podem esquentar muito. Não as toque, pois poderá se queimar.
- Caso exista algum vazamento, não ligue o motor, pois o líquido de arrefecimento poderá se perder, causando queimaduras. Antes de dirigir o veículo, repare os vazamentos.

Superaquecimento com vapor

Perigo

- Os vapores gerados pelo superaquecimento do motor podem causar queimaduras graves, mesmo que você só abra um pouco o compartimento do motor. Fique distante do motor ao observar a emissão de vapor. Desligue o motor, peça aos passageiros para saírem do veículo e espere que o motor esfrie. Antes de abrir o compartimento do motor, aguarde até que não haja mais sinais de vapor do líquido de arrefecimento.
- Se o veículo continuar em movimento com o motor superaquecido, os líquidos poderão escapar devido à alta pressão. Você e outras pessoas poderão se queimar gravemente. Desligue o motor superaquecido, saia do veículo e espere que ele esfrie.

Ventilador do motor

Se não houver vazamento visível, verifique o funcionamento da ventoinha do motor. Se houver superaquecimento do motor, ela

terá de ser acionada automaticamente. Se isto não acontecer, será preciso efetuar o conserto.

Atenção

Os ventiladores e outras partes móveis do motor podem causar ferimentos sérios. Mantenha mãos e roupas afastadas de partes móveis quando o motor estiver funcionando.

Perigo

- Os vapores e os líquidos muito quentes que saem do sistema de arrefecimento em ebulição podem explodir e causar queimaduras graves. Eles estão sob pressão, e se a tampa do reservatório de expansão for aberta mesmo que parcialmente, os vapores poderão ser expulsos em alta velocidade. Nunca remova a tampa do reservatório de expansão quando o motor e o sistema de arrefecimento estiverem quentes. Se for necessário

(Continuação)

Perigo (Continuação)

remover a tampa do reservatório de expansão, aguarde até que o motor esfrie.

- O aditivo longa vida para o sistema de arrefecimento é venenoso e deve ser manuseado com cuidado.

Fluido do lavador

Encha com água limpa misturada com uma quantidade adequada de aditivo para limpeza de para-brisa.

Para encher o reservatório de fluido do lavador do para-brisa:

- Utilize apenas fluido do lavador pronto para uso disponível comercialmente para este propósito.
- Não utilize água de torneira. Os minerais presentes na água de torneira podem entupir a tubulação do lavador do para-brisa.
- Se for provável que a temperatura do ar caia abaixo do ponto de congelamento, utilize fluido do lavador do para-brisa com propriedades anticongelantes suficientes.

Freios

Caso seja atingida a espessura mínima da lona de freio, será ouvido um rangido durante a frenagem.

É possível continuar dirigindo, mas substitua a pastilha do freio assim que possível.

Quando as novas pastilhas do freio forem instaladas, não freie bruscamente sem necessidade nas primeiras viagens.

Fluido de freios

⚠ Atenção

O fluido de freio é venenoso e corrosivo. Evite contato com os olhos, a pele, tecidos e superfícies pintadas.



O nível do fluido de freios precisa estar entre as marcas **MIN** e **MAX**.

Quando trocar o fluido de freios, assegure a máxima limpeza, pois a contaminação do fluido pode levar a defeitos no sistema de freios. Peça a uma concessionária Chevrolet para consertar a causa da perda de fluido. Use somente fluido de freios de alto desempenho aprovado para o veículo.

Consulte *Fluidos e lubrificantes recomendados* ⇨ 181.

150 Cuidados com o veículo

Cuidado

Certifique-se de limpar completamente em torno da tampa do reservatório do fluido de freios antes de remover a tampa.

A contaminação do sistema do fluido de freios pode afetar o desempenho dele.

Fluido de freios em demasia no motor pode fazer com que o fluido queime.

Não encha demais o reservatório.

Incêndio no motor pode ocasionar ferimentos e danificar seu veículo e outra propriedade.

Cuidado

Não descarte o fluido de freio usado com o lixo doméstico.

Use uma instalação autorizada de gestão de refugos local.

Fluido de freios usado e seus recipientes podem ser perigosos. Eles podem prejudicar a sua saúde e o meio ambiente.

(Continuação)

Cuidado (Continuação)

O fluido de freios é acre e pode irritar a pele e os olhos.

Não deixe que o fluido de freio entre em contato com sua pele ou olhos. Se isso acontecer, lave imediatamente a área afetada com sabão e água ou um produto de limpeza para as mãos.

Bateria

A bateria no veículo não requer manutenção, desde que o perfil de condução permita seu carregamento suficiente. Condução por curtas distâncias e partidas frequentes do motor poderão descarregar a bateria. Evite o uso de consumidores elétricos desnecessários. Deixar o carro inativo por mais de 4 semanas pode fazer com que a bateria seja descarregada. Desconecte a bateria de acordo com o procedimento descrito em *Interruptor de desconexão da bateria* ⇨ 138, evitando, assim, o descarregamento.

Cuidado

- Acender fósforos perto da bateria poderá causar uma explosão de gás. Se você necessitar de mais iluminação no compartimento do motor, use uma lanterna.
- A bateria, mesmo quando selada, contém ácido que pode causar queimaduras. Se o ácido cair em sua pele ou olhos, lave as partes afetadas com água corrente e procure cuidados médicos imediatamente.
- Para minimizar o risco de contato de gotas da solução com os olhos, use óculos de proteção ao manusear baterias.
- A General Motors não se responsabiliza por acidentes causados por negligência ou pelo manuseio incorreto de baterias.

Reciclagem obrigatória da bateria



As baterias devem ser descartadas em um ponto de coleta de reciclagem adequado. Ao trocar a bateria, observe as regulamentações e os cuidados ambientais que estes elementos exigem.

Sempre que trocar a bateria, deixe a antiga no revendedor (resolução CONAMA 401/08, de 04/11/08):

- Todo consumidor / usuário final deve devolver a bateria usada do veículo. Ela não deve ser jogada fora no lixo comum.

- A Concessionária ou Oficina Autorizada Chevrolet onde você comprou a bateria do veículo deve aceitar a devolução da bateria usada e depois enviá-la ao fabricante para fins de reciclagem.

Perigo

Mantenha materiais que emitem calor longe da bateria para evitar explosão. A explosão da bateria poderá resultar em danos ao veículo e ferimentos graves ou morte.

Cuidado

Riscos ao entrar em contato com a solução ácida e com o chumbo:

- Composição básica: chumbo, ácido sulfúrico diluído e plástico.
- Caso a solução ácida e o chumbo contidos na bateria sejam descartados no ambiente de uma maneira incorreta, poderão contaminar o solo, o subsolo e a água, bem como causar riscos à saúde de seres humanos.

(Continuação)

Cuidado (Continuação)

- Se houver contato acidental com os olhos ou a pele com esses produtos, as partes afetadas deverão ser lavadas imediatamente com água e será necessário procurar cuidados médicos.
- Sempre que a bateria for carregada, mantenha-a na posição horizontal para evitar vazamento pelo respiro.
- Mantenha-o longe do alcance de crianças.
- Não incline uma bateria aberta.
- Mantenha materiais que emitem calor longe da bateria para evitar explosão.

Prevenção de danos aos componentes eletrônicos

Para evitar a falha dos componentes eletrônicos, nunca desconecte a bateria com o motor funcionando, desligue o veículo e remova a chave da ignição antes de desconectar a bateria.

Sempre que for desconectá-la, solte primeiro o cabo negativo e depois o positivo. Não inverta a posição dos cabos.

152 Cuidados com o veículo

Ao reconectar, ligue primeiro o cabo positivo e depois o negativo.

Substituição da palheta do limpador

O funcionamento correto das palhetas do limpador do para-brisa e uma boa visibilidade são condições essenciais para uma direção segura. Verifique as palhetas do limpador com frequência. Limpe as palhetas do limpador com sabão neutro diluído em água. Evite usar os limpadores do para-brisa a seco ou sem acionar os lavadores. Por motivos de segurança, recomendamos que as palhetas dos limpadores sejam substituídas pelo menos uma vez ao ano ou sempre que sua eficiência esteja reduzida prejudicando a visibilidade sob chuva.

Inspecção: inspecione regularmente o estado da palheta. Limpe-as com sabão neutro diluído em água.

Substituição: substitua as palhetas no mínimo uma vez ao ano ou quando sua eficiência esteja reduzida prejudicando a visibilidade sob chuva.

Substituição da palheta do limpador do para-brisa

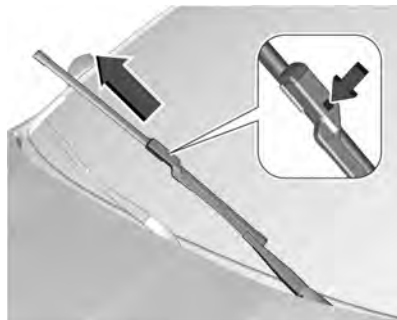

1. Puxe o conjunto do limpador do para-brisa para fora do para-brisa.
2. Pressione o botão na parte central do conector do braço do limpador e puxe a palheta para longe do conector do braço.
3. Remova a palheta do limpador:
4. Realize as etapas 1 a 3 de forma inversa para substituir a palheta do limpador.

Substituição da palheta do limpador traseiro

Palheta do limpador no vidro traseiro

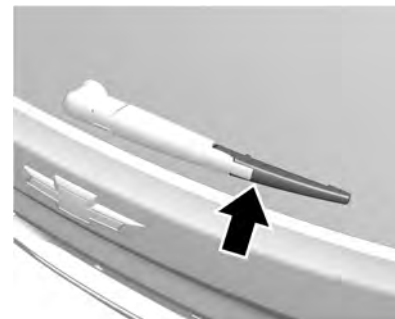

Levante a alavanca do limpador. Pressione a palheta do limpador, levemente inclinada para o braço do limpador, para baixo até que ela desencaixe.

Fixe a palheta do limpador, levemente inclinada no braço do limpador, e empurre-a até encaixar.

Abaixe a haste do limpador com cuidado.

Substituição de lâmpadas

A substituição de lâmpadas deverá ser realizada, preferencialmente, em uma concessionária Chevrolet. Quando for trocar uma lâmpada, desligue o respectivo interruptor. Evite tocar o vidro da lâmpada com as mãos. Para limpar uma lâmpada manchada, use álcool e um pano limpo sem fiapos. A nova lâmpada deve ter as mesmas características e capacidades da defeituosa.

Aplicação	Potência (W)
Luz de cortesia	10
Leitura (dianteira - leitura)	5
Porta-luvas	8
Farol alto	60
Farol baixo	55
Setas dianteiras	21
Setas traseiras	21
Luz de posição Premier e Activ)	LED
Lâmpada da lanterna (LS e LT)	5
Luz de freio / lanterna traseira - freio	21

Aplicação	Potência (W)
Faróis de neblina	27
Luz de ré	21
Placa de licença	5
Compartimento de carga	8

Faróis

Farol baixo e farol alto

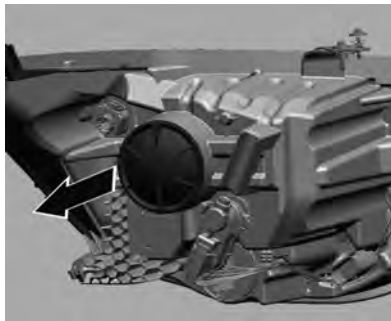

1. Remova a tampa de proteção girando-a no sentido anti-horário.



2. Solte o conector da tomada da lâmpada.

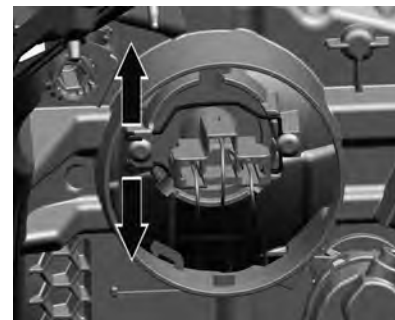

3. Pressione o grampo de mola e desengate-o.

154 Cuidados com o veículo

4. Remova a lâmpada do alojamento do refletor.
5. Remova a lâmpada para fora do bocal.
6. Quando instalar uma nova lâmpada, engate os apoios nos ressaltos do refletor.
7. Engate o clipe de mola.
8. Ligue o conector na lâmpada.
9. Posicione corretamente a tampa de proteção do farol dianteiro e feche-a.

Regulagem dos faróis

Cuidado

Se os faróis dianteiros precisarem ser regulados, recomenda-se que o veículo seja levado a uma Concessionária ou Oficina Autorizada Chevrolet para reparo, pois esse é um item relacionado à segurança.

Luzes de funcionamento diurno (DRL) (Se equipado)

Em caso de falha nas luzes LED (DRL) do farol, dirija-se a uma Concessionária ou Oficina Autorizada Chevrolet.

Faróis para neblina (Se equipado)

Substitua as lâmpadas em uma concessionária Chevrolet.

Nivelamento do farol de neblina dianteiro

A regulagem do farol de neblina dianteiro pode ser ajustada com o parafuso localizado acima do farol de neblina.

Cuidado

Se os faróis luzes de neblina precisarem ser regulados, recomenda-se que o veículo seja levado a uma Concessionária ou Oficina Autorizada Chevrolet para reparo, pois esse é um item relacionado à segurança.

Luzes de direção dianteiras

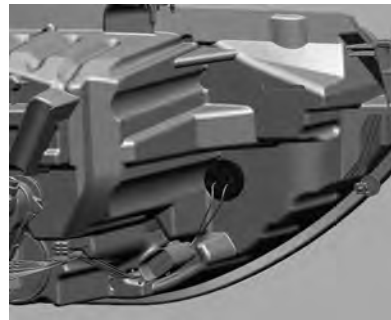

1. Gire o soquete da lâmpada no sentido anti-horário e desengate-o.
2. Solte o conector da tomada da lâmpada.
3. Remova a lâmpada do soquete.
4. Insira a nova lâmpada.
5. Ligue o conector na lâmpada.
6. Insira o soquete no refletor.
7. Gire o soquete da lâmpada no sentido horário e engate-o.

Luzes de posição dianteiras (Se equipado)



1. Gire o soquete da lâmpada no sentido anti-horário e desengate-o.
2. Remova o soquete da lâmpada da luz lateral do refletor.
3. Solte o conector da tomada da lâmpada.
4. Remova a lâmpada do soquete.
5. Insira a nova lâmpada.
6. Ligue o conector na lâmpada.
7. Insira o soquete no refletor.
8. Gire o soquete da lâmpada no sentido horário e engate-o.

Lanternas traseiras

Peça principal

1. Abrir a tampa do porta-malas



2. Retire os parafusos.

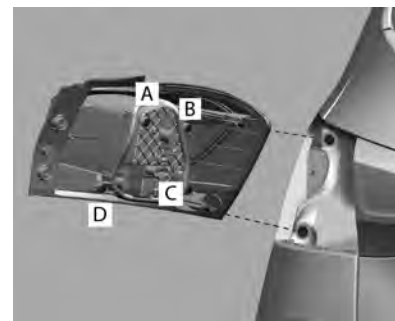

3. Solte ambos os pinos e remova os parafusos (A, B, C, D).

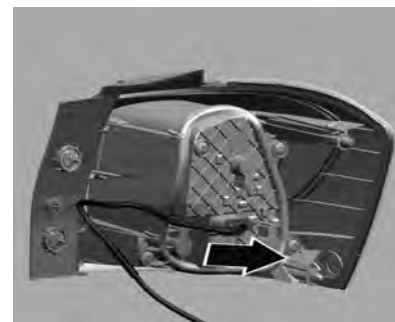

4. Solte o conector da tomada da lâmpada.

156 Cuidados com o veículo

5. Remova a unidade da lanterna traseira. Tome cuidado para que o duto do cabo permaneça em posição.

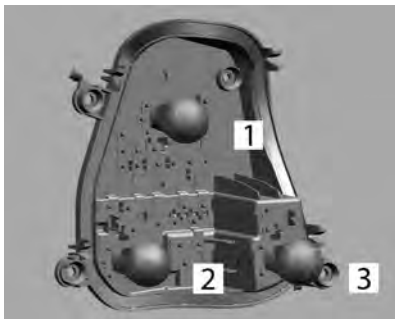

6. Luz de freio (1)
Luz do sinalizador de direção (2)
Luz de ré (3)
7. Pressione levemente a lâmpada no soquete, gire-a no sentido anti-horário, remova e substitua a lâmpada.
8. Insira a lâmpada no conjunto da lanterna traseira.
9. Instale o conjunto da lanterna traseira na carroceria e aperte os prendedores. Feche as tampas e encaixe-as.

10. Ligue a ignição, opere e verifique todas as lâmpadas.

Lanternas traseiras da tampa do porta-malas

Em caso de falha nas lanternas traseiras da tampa do porta-malas, dirija-se a uma Concessionária ou Oficina Autorizada Chevrolet.

Luzes de seta



1. Empurre a luz na direção da parte dianteira do veículo e remova-a.
2. Gire o suporte da lâmpada no sentido anti-horário.

3. Puxe a lâmpada para fora do suporte e substitua-a.
4. Reinstale na ordem inversa.

Nota

Recomendamos realizar esse serviço em uma Concessionária ou Oficina Autorizada Chevrolet.

Lâmpada de freio superior central (CHMSL)



Substitua a luz em uma concessionária Chevrolet.

Lâmpada da placa

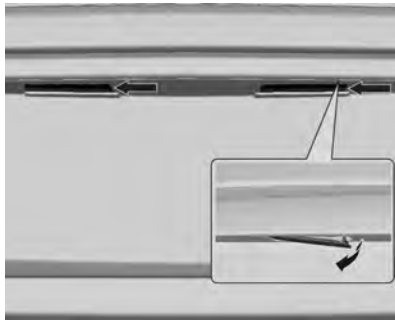

1. Alavanque o soquete com uma ferramenta adequada e remova-o para baixo, tomando cuidado para não puxar o cabo.
2. Remova a lâmpada do suporte e substitua-a.
3. Insira o suporte da lâmpada no alojamento e gire-o no sentido horário.
4. Insira o alojamento da lâmpada e prenda-o.

Luzes internas

Luz de cortesia

1. Para removê-la, erga o lado oposto do interruptor da lâmpada usando uma chave de fenda com lâmina chata.
Tenha cuidado para não arranhar as luzes de cortesia.
2. Remova a lâmpada.
3. Substitua a lâmpada.
4. Reinstale o conjunto da lâmpada.

Iluminação do painel de instrumentos

Substitua as lâmpadas em uma concessionária Chevrolet.

Sistema elétrico

Fusíveis

Os dados sobre o fusível substituído devem corresponder aos do fusível defeituoso.

Existem duas caixas de fusíveis no veículo:

- Na parte dianteira esquerda do compartimento do motor.
- Na parte inferior do painel de instrumentos do lado do motorista.

Alguns dos fusíveis principais estão em uma caixa acima do terminal positivo da bateria. Se necessário, faça a troca em uma Concessionária ou Oficina Autorizada Chevrolet.

Antes de trocar um fusível, desligue o respectivo interruptor e a ignição.

Um fusível queimado pode ser reconhecido por seu filamento derretido. Não substitua o fusível até que a causa do defeito tenha sido consertada.

Algumas funções são protegidas por vários fusíveis.

Fusíveis também podem ser inseridos sem a existência de uma função.

158 Cuidados com o veículo

Exemplo de um fusível queimado

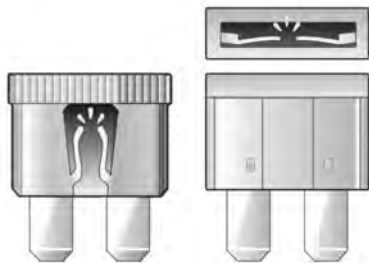

: risco de incêndio elétrico.

Atenção

A instalação ou o uso de fusíveis que não atendem às especificações de fusíveis originais da GM é perigoso. Os fusíveis podem falhar e resultar em um incêndio. Você ou outras pessoas podem sofrer ferimentos ou morte, e o veículo pode ser danificado.

Consulte *Acessórios e modificações* ⇨ 137 para obter mais informações.

Tipos de fusíveis



1. Minifusível
2. Fusível micro 2
3. Fusível JCase
4. Fusível MCase

Extrator de fusível

O extrator de fusível está localizado na caixa de fusíveis do compartimento do motor.

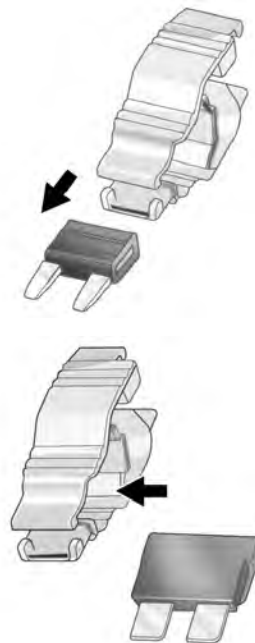



Coloque o extrator de fusível sobre os vários tipos de fusíveis pela parte superior ou pela lateral e remova o fusível.

Caixa de fusíveis do compartimento do motor

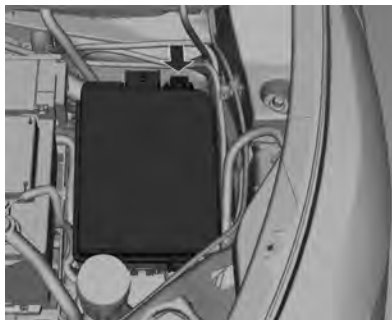

A caixa de fusíveis está na parte dianteira esquerda do compartimento do motor.

Solte a tampa, levante e remova-a.

Algumas descrições da caixa de fusíveis deste manual podem não se aplicar ao seu veículo. Elas eram válidas quando este manual foi impresso. Quando inspecionar a caixa de fusíveis, consulte sua etiqueta.



Minifusíveis	Uso
1	25 A - Não usado

160 Cuidados com o veículo

Minifusíveis	Uso
2	7,5 A – Espelhos retrovisores externos
3	5 A - Não usado
4	25 A - Não usado
5	30 A - Módulo ABS
6	5 A - Não usado
7	15 A - Não usado
8	15 A – Módulo da transmissão automática
9	5 A – Regulador de tensão
10	10A - Nivelamento dos faróis / câmera de ré
11	20 A – Limpador traseiro
12	30 A - Desembaçador traseiro
13	10 A - Não usado
14	7,5 A - Não usado
15	20 A - Não usado
16	25 A - Não usado
17	10 A – Sobressalente

Minifusíveis	Uso
18	10 A – Módulo de controle do motor / Módulo da transmissão automática
19	20 A – Bomba de combustível
20	15 A - Não usado
21	10 A - Módulo de controle do motor / Bobina do relé da ventoinha do motor / Bobina do relé do ar condicionado
22	10 A - Não usado
23	10 A – Módulo de controle do motor
24	10 A – Lavador dianteiro e traseiro
25	10 A – Sobressalente
26	10 A - Módulo de controle do motor / Fluxo de massa de ar
27	10 A - Não usado

Minifusíveis	Uso
28	10 A - Módulo de controle do motor / Sensor de oxigênio
29	20 A – Módulo de controle do motor
30	15 A - Controle da ignição e injeção
31	10 A – Farol alto (lado esquerdo)
32	10 A – Farol alto (lado direito)
33	15 A – Módulo de controle do motor
34	15 A – Buzina
35	10 A – Compressor do ar-condicionado
36	10 A – Farol de neblina dianteiro

J Caixa de fusíveis	Uso
1	40 A - Módulo ABS

J Caixa de fusíveis	Uso
2	30 A - Limpador do para-brisa
3	40 A - Controle do aquecimento, ventilação e ar-condicionado
4	30 A - Airbag / Destroamento automático / Painel de instrumentos / Pedal da embreagem
5	40 A - Não usado
6	30 A - Não usado
7	40 A - Não usado
8	40 A - Ventilador do radiador
9	40 A - Não usado
10	20 A - Bomba de vácuo
11	30 A - Não usado

Relés	Uso
RLY1	Relé de partida
RLY2	Bomba de combustível



Relés	Uso
RLY3	Sem uso
RLY4	Sem uso
RLY5	Relé de alimentação sensores de motor
RLY6	Sem uso
RLY7	Sem uso
RLY8	Sem uso

Caixa de fusíveis do painel de instrumentos

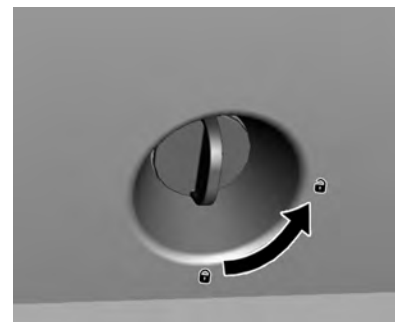

A caixa de fusíveis está localizada no lado esquerdo do painel de instrumentos.



Para abrir a tampa, gire a trava no sentido anti-horário  e puxe a parte de baixo para removê-la. Para instalar a tampa, primeiro instale a porção superior e pressione as áreas próximas das abas até que estejam encaixadas corretamente. Gire a trava no sentido horário  para travar no lugar.

Algumas descrições da caixa de fusíveis deste manual podem não se aplicar ao seu veículo. Elas eram válidas quando este manual foi impresso.

162 Cuidados com o veículo

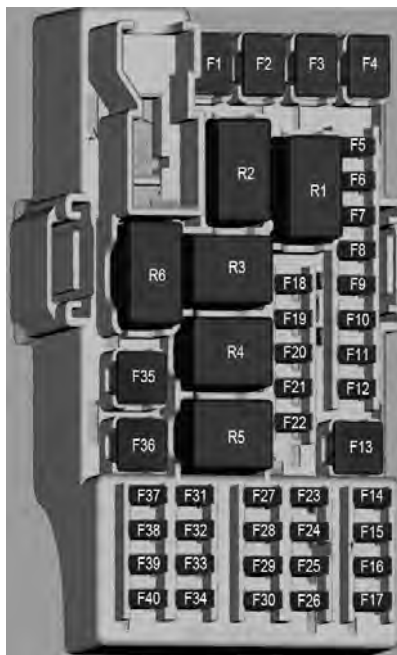

Fusíveis	Uso
F1 JCase	30 A – Motor de partida
F2 JCase	Sem uso

Fusíveis	Uso
F3 JCase	25 A – Levantador elétrico dos vidros dianteiros com módulo conforto.
F4 JCase	Sem uso
F5 Minifusível	20 A - Luz indicadora do pisca-alerta / Luz indicadora do desembaçador traseiro / Luz de freio / Luz da placa de licença / Controle do relé do sistema do limpador / Controle do relé da ignição / Sinal da ignição para o módulo de controle do motor / Controle do relé do módulo de travamento da tampa do porta-malas / Ativação do sistema de freio / Luz indicadora do sistema de ar condicionado
F6 Minifusível	20A - Luz indicadora do interruptor de perigo / controle de relé dos acessórios

Fusíveis	Uso
F7 Minifusível	30A - Farol baixo lado esquerdo / lanterna traseira externa lado esquerdo / lanterna traseira interna lado direito / lanterna dianteira lado direito / Luz de freio lado esquerdo / seta lado esquerdo
F8 Minifusível	30 A – Farol baixo do lado direito / Lanterna traseira externa do lado direito / Lanterna traseira interna lado esquerdo / Luz de posição dianteira do lado esquerdo / Luz de freio do lado direito / Seta do lado direito
F9 Minifusível	25A - Luz indicadora do módulo de ventilação, ar condicionado e aquecimento/ Controle do relé do limpador traseiro / Controle do relé do aquecimento, ventilação e ar condicionado

Fusíveis	Uso
F10 Minifusível	20 A - Iluminação do painel / Sinalizador de direção lateral direito / Luz da alavanca de transmissão automática / Luz de marcha à ré
F11 Minifusível	20 A - Seta traseira do lado esquerdo / luz de cortesia / trava do câmbio da transmissão automática
F12 Minifusível	30 A - Sistema de travamento das portas / portinhola elétrica do tanque de combustível
F13 JCase	25 A - Levantador elétrico dos vidros traseiros com módulo conforto
F14 Minifusível	10 A - Sistema de travamento da tampa do porta-malas
F15 Minifusível	10 A - Sistema de airbag / Destravamento automático
F16 Minifusível	15 A - Conector do link de dados (DLC)

Fusíveis	Uso
F17 Minifusível	2 A - Interruptor de ignição
F18 Minifusível	10 A - Módulo de aquecimento, de ventilação e de ar condicionado
F19 Minifusível	7,5 A - interruptor do vidro elétrico com fechamento remoto nas quatro portas
F20 Minifusível	10A - SERVIÇOS TELEMÁTICOS (Módulo OnStar)
F21 Minifusível	10A - CGM
F22 Minifusível	15 A - Sistema de conforto e conveniência
F23 Minifusível	5A - Sensor de chuva / sensor de iluminação automático (se equipado)
F24 Minifusível	10 A - Sensor de estacionamento
F25 Minifusível	Sem uso
F26 Minifusível	10 A - Painel de instrumentos

Fusíveis	Uso
F27 Minifusível	10 A - Sistema de airbag / Destravamento automático
F28 Minifusível	10 A - Painel de instrumentos
F29 Minifusível	7,5 A - Interruptor do pedal da embreagem
F30 Minifusível	10A - Nivelamento do farol
F31 Minifusível	Sem uso
F32 Minifusível	10 A - Módulo de aquecimento, de ventilação e de ar condicionado
F33 Minifusível	Sem uso
F34 Minifusível	2 A - Iluminação dos controles do volante
F35 JCase	Sem uso
F36 JCase	Sem uso
F37 Minifusível	Sem uso
F38 Minifusível	20 A - Tomada elétrica / Acendedor de cigarro

164 Cuidados com o veículo

Fusíveis	Uso
F39 Minifusível	10 A – Sistema de conforto e de conveniência
F40 Minifusível	Sem uso

Relés	Uso
R1 Relé	Sem uso
R2 Relé	Sem uso
R3 Relé	Sistema de travamento da tampa do porta-malas
R4 Relé	Arranque
R5 Relé	Módulo de aquecimento, de ventilação e de ar condicionado
R6 Relé	Rádio / Tomada 12V / Acendedor de cigarros

Ferramentas do veículo

Ferramentas

Spin



O macaco e as ferramentas são armazenadas em um encaixe no compartimento de carga, abaixo da cobertura do assoalho.

Consulte "Pneu reserva" em *Coberturas de rodas* ⇨ 166.

Veículos especiais

O macaco e as ferramentas são armazenadas atrás do lado esquerdo da segunda fila de bancos.

Rodas e pneus

Especificação dos pneus

Por exemplo, **195/65 R15 91H**

195 : Largura do pneu, mm

65 : Relação transversal (altura x largura do pneu), porcentagem

R : Tipo de banda: Radial

15 : Diâmetro da roda, polegadas

91 : Índice de carga, por exemplo, 91 é equivalente a 610 kg

H : Letra do código de velocidade

Letra do código de velocidade:

Q : até 160 km / h

S : até 180 km / h

T : até 190 km / h

H : até 210 km / h

V : até 240 km / h

W : até 270 km / h

Pressão dos pneus

Verifique a pressão dos pneus frios quinzenalmente e antes de viagens longas. Verifique também o pneu reserva.

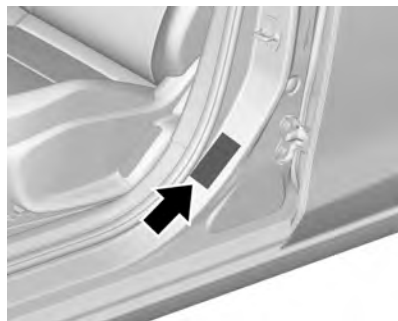

Consulte *Pressão dos pneus* ⇨ 197 na etiqueta da moldura da porta dianteira esquerda.

Os dados de pressão dos pneus referem-se a pneus frios.

Sempre infle o pneu reserva até a pressão especificada para carga total.

Pressão incorreta do pneu prejudicará a segurança, o manuseio do veículo, o conforto e a economia de combustível e aumentará o desgaste do pneu.

⚠ Atenção

Se a pressão for muito baixa, pode causar o superaquecimento e danos internos nos pneus, resultando na separação da banda de rodagem e mesmo na ruptura do pneu a altas velocidades.

Inspeção dos pneus

Os impactos contra o meio-fio podem causar danos na parte interna das rodas e dos pneus. Pode haver risco de acidente em alta velocidade devido aos danos do pneu ocultos. Portanto, se for preciso subir em um meio-fio, faça-o lentamente e no ângulo reto, se possível.

Ao estacionar, verifique se os pneus não ficam pressionados contra o meio-fio. Verifique regularmente o desgaste dos pneus (profundidade dos sulcos) ou danos visíveis. Verifique também possíveis danos às rodas.

Em caso de dano ou de desgaste anormal, consulte uma concessionária Chevrolet para repará-los e calibrar a suspensão dianteira e o alinhamento da direção.

Rodizio dos pneus

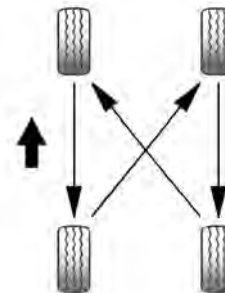

Forças diferentes nos pneus dianteiros e traseiros fazem com que eles se desgastem de forma diferente, dependendo de vários fatores, como a superfície da pista, a forma de condução, o alinhamento da suspensão, o balanceamento das rodas, a pressão dos pneus etc.

O proprietário deve realizar uma avaliação do desgaste do veículo, e isso inclui o rodizio dos pneus, que não deve exceder 10.000 km. O rodizio dos pneus é essencial para obter o desgaste regular e a vida útil longa do pneu.

O rodizio dos pneus deve ser efetuado como indicado na figura.

166 Cuidados com o veículo

A condição dos pneus é um item verificado durante uma revisão periódica em uma concessionária Chevrolet de sua preferência, que pode diagnosticar sinais de desgaste desiguais, o que poderá comprometer a segurança e o desempenho de seu veículo.

Nunca inclua o pneu reserva de uso temporário no rodízio de pneus em função das diferenças de medidas.

Após efetuar um rodízio de pneus, procure a Rede de Concessionárias Chevrolet ou uma oficina de reparos autorizada para fazer um reaprendizado do sistema TPMS.

Cuidado

- A borracha do pneu se deteriora devido ao envelhecimento. Isto também é válido para o pneu reserva, mesmo que não tenha sido usado.
- O envelhecimento dos pneus depende de muitas condições de uso, incluindo temperatura, condições de carga e pressão de enchimento.
- Os pneus devem ser levados regularmente ao serviço de assistência técnica do fabricante para que se avalie as condições de uso.

(Continuação)

Cuidado (Continuação)

- Um pneu reserva que não tenha sido usado por um período de 6 anos deverá ser usado somente em emergências. Se for necessário usar esse pneu, dirija em baixa velocidade.

Coberturas de rodas

Calotas e pneus são aprovados na fábrica para o respectivo veículo, devendo atender a todos os requisitos de conjugação com a respectiva roda onde serão usados.

Se as calotas e os pneus usados não foram os aprovados pela fábrica, os pneus podem não ter uma borda de proteção do aro.

As calotas não podem impedir a refrigeração dos freios.

⚠ Atenção

A utilização de pneus e rodas inadequados poderá causar a perda súbita de pressão e, acidentés.

Substituição de rodas

Todos os veículos são equipados com um pneu reserva.

Faça os seguintes preparativos e observe as seguintes informações:

- Estacione o veículo em uma superfície plana, firme e não escorregadia. Os pneus dianteiros devem ficar posicionados para frente.
- Aplique o freio de estacionamento e, para a transmissão manual, engate a primeira marcha, ou a marcha à ré, e, para a transmissão automática, engate P.
- Remover o pneu reserva.
- Nunca troque mais de um pneu de cada vez.
- Use o macaco somente para trocar pneus que estiverem furados.
- Se o terreno onde o veículo está estacionado for macio, deve-se colocar uma tábua sólida (espessura máxima de 1 cm) sob o macaco.
- Nenhuma pessoa ou animal deve ficar dentro do veículo quando ele for levantado com o macaco.
- Nunca entre embaixo de um veículo suspenso no macaco.
- Não ligue o veículo quando ele estiver levantado no macaco.
- Limpe as rosas das porcas das rodas com um pano limpo antes de montar a roda.

⚠ Atenção

A troca das rodas é uma tarefa que pode causar ferimentos. Nunca coloque o corpo ou parte dele sob o carro ou no mecanismo do macaco.

⚠ Perigo

Não engraxe a porca e o cone da porca da roda.

1. O pneu reserva está localizado no compartimento de carga sob o revestimento do assoalho. Remova a porca borboleta e o pneu reserva. Fechar a tampa do porta-malas.

2. Rodas de liga leve e calotas:



Instale a chave de roda assegurando-se de que ela esteja assentada de forma segura e afrouxe cada porca da roda meia volta.

3. Assegure-se de que o macaco esteja posicionado corretamente nos pontos de levantamento do veículo.

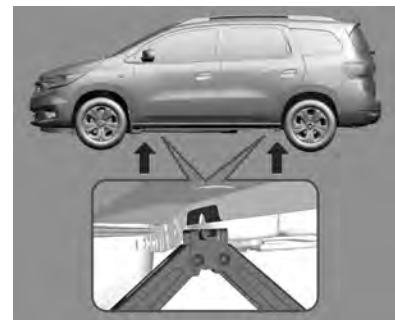

4. Ajuste o macaco até a altura necessária. Posicione-o diretamente sob o ponto de levantamento para evitar que escorregue.

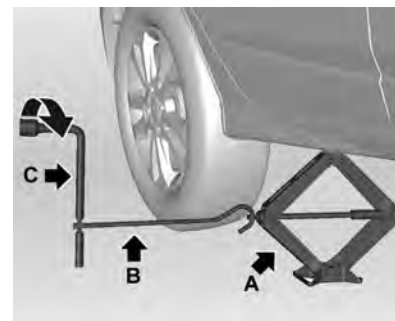

Prenda a alavanca (B) no macaco (A).

168 Cuidados com o veículo

Conecte a chave de roda (C) e, com a alavanca (B) do macaco corretamente alinhado, gire-a até que o pneu se erga do chão.

5. Retire as porcas da roda.
6. Troque a roda.
7. Alinhar o orifício da válvula da calota com a válvula de ar do pneu antes de instalar.
8. Instale as porcas da roda.
9. Abaix o veículo.
10. Instale a chave de roda assegurando-se de que esteja assentada de forma segura e aperte cada porca em sequência cruzada.
11. Guarde o pneu substituído e as ferramentas do veículo.
12. Verifique a pressão do pneu instalado e o torque da porca da roda assim que possível. Troque ou repare o pneu defeituoso.

Pneu reserva

Este veículo é equipado com pneu reserva de uso temporário, que possui dimensões, pressão e vida útil diferentes dos pneus de rodagem de seu veículo (uso normal).

Por isso, utilize-o somente em situações emergenciais e substitua-o o mais breve possível, tão logo o pneu de rodagem seja reparado ou substituído. Não é recomendada que a utilização de pneu reserva de uso temporário exceda 100 km de distância até a substituição por um pneu normal. A utilização do pneu reserva de uso temporário pode alterar o comportamento dinâmico do veículo, principalmente em curvas e frenagens, porém não afetam a segurança, desde que utilizado em velocidades inferiores a 80 Km / h.

O pneu reserva de uso temporário tem roda de aço.

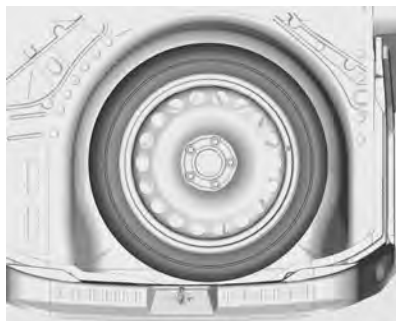

O pneu reserva está localizado no compartimento de carga sob o revestimento do assoalho.

O compartimento do pneu reserva não foi projetado para todos os tamanhos permitidos de pneus. Se um pneu mais largo que o pneu reserva precisar ser armazenado no compartimento após a troca, o revestimento do assoalho deve ser colocado sobre o pneu protuberante.

Não é permitida a utilização de mais de um pneu reserva de uso temporário simultaneamente.

Perigo

Sempre use o pneu reserva de uso temporário em velocidades abaixo de 80 km / h.

A distância recomendada até sua substituição por um pneu normal é de até 100 km.

Partida com cabos auxiliares

Não ligue o veículo com carregador rápido.

Para dar partida em um veículo com a bateria descarregada, ligue os cabos auxiliares na bateria de outro veículo.

Para ligar a ignição de um veículo com a bateria descarregada, conecte os cabos auxiliares de outro veículo na bateria. Isso deve ser feito com extremo cuidado e de acordo com as instruções a seguir.

⚠ Perigo

Tome muito cuidado ao dar a partida com cabos auxiliares. A inobservância das seguintes instruções poderá causar danos ou ferimentos pela explosão da bateria ou danos aos sistemas elétricos de ambos os veículos.

⚠ Perigo

Evite contato com os olhos, a pele, os tecidos e as superfícies pintadas. O fluido contém ácido sulfúrico, que pode causar ferimentos e danos em caso de contato direto.

- Nunca exponha a bateria a chamas ou a faíscas.
- Uma bateria descarregada pode congelar a temperaturas de 0 °C. Descongele a bateria antes de conectar os cabos auxiliares.

- Use proteção para os olhos e roupas de proteção quando manusear uma bateria.
- Utilize uma bateria auxiliar com a mesma tensão (12 Volts). Sua capacidade (Ah) não deve ser muito menor que a da bateria descarregada.
- Utilize cabos auxiliares com terminais isolados e espessura de pelo menos 16 mm² (25 mm² para motor diesel).
- Não desconecte a bateria descarregada do veículo.
- Desligue todos os aparelhos consumidores de eletricidade desnecessários.
- Não se incline sobre a bateria durante a partida do motor com cabos auxiliares.
- Não permita que os terminais de um cabo toquem os de outro cabo.
- Os veículos não precisam entrar em contato durante o processo de partida do motor com cabos auxiliares.
- Acione o freio de estacionamento, com a transmissão em neutro ou com a transmissão automática em P.

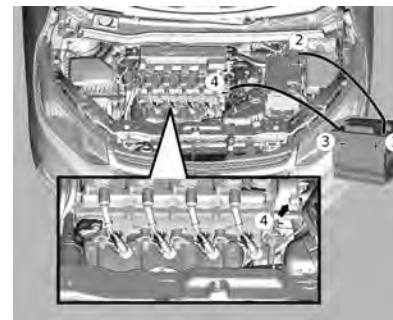

Conecte os cabos auxiliares na sequência indicada:

1. + com +: terminal positivo da bateria auxiliar (1) com o terminal positivo da bateria descarregada (2).
2. - com terra: terminal negativo da bateria auxiliar (3) com o ponto de aterramento do veículo (4).

⚠ Perigo

Os ventiladores e outras partes móveis do motor podem causar ferimentos sérios. Mantenha as mãos e as roupas afastadas das partes móveis quando o motor estiver funcionando ou mesmo com o motor ligado.

170 Cuidados com o veículo

Direcione os cabos de modo que não possam ser pegos por peças giratórias do compartimento do motor.

Para dar partida no motor:

1. Ligue o motor do veículo que fornece a alimentação auxiliar.
2. Após 5 minutos, ligue o outro motor. Se o motor não der a partida depois de algumas tentativas, podem ser necessários alguns reparos.
3. Deixe ambos os motores em marcha lenta por aproximadamente 3 minutos com os cabos conectados.
4. Ligue os aparelhos consumidores de eletricidade (por exemplo: faróis, desembaçador do vidro traseiro) do veículo que está recebendo a partida com cabos auxiliares.
5. Inverta a sequência acima com exatidão quando remover os cabos.

Reboque

Reboque do veículo

Em situações de emergência que exijam que o veículo seja rebocado, procure empresas especializadas que tenham veículos de reboque com plataforma plana.

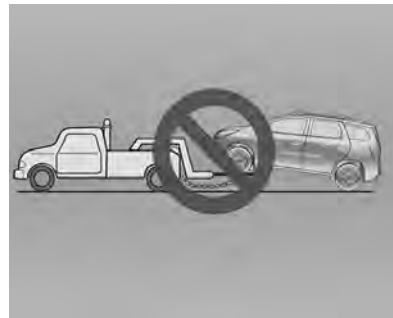
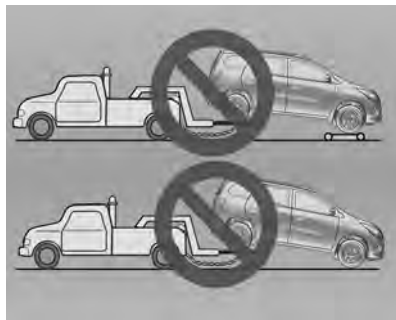
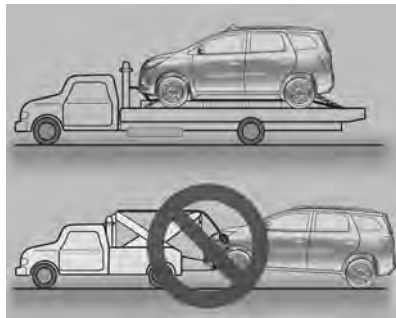

A rebocagem com duas rodas fora do solo não é adequada para este veículo.

Nota

Seja cuidadoso quando o veículo estiver fixo à plataforma; cuide para não danificar tubulações ou chicotes de fios.

Observe os seguintes procedimentos quando rebocar o veículo:

- Nenhum passageiro deve permanecer no veículo que está sendo rebocado.
- Gire a ignição para permitir a operação das luzes de freio, buzina e limpadores de para-brisa.
- Solte o freio de estacionamento do veículo rebocado e coloque a transmissão em neutro.

- Ligue as luzes de aviso de emergência.
 - Mantenha os limites de velocidade.
- Procure assistência de uma concessionária Chevrolet.

Cuidados com a aparência

Limpeza externa

Travas

As fechaduras são lubrificadas na fábrica com uma graxa de cilindro de fechadura de alta qualidade. Utilize agente descongelante apenas quando absolutamente necessário, pois ele tem um efeito desengraxante e prejudica a função da fechadura. Após usar o agente descongelante, peça a uma Concessionária Chevrolet para engraxar novamente as fechaduras.

Lavagem

A pintura do seu veículo é exposta a condições ambientais. Lave e encere o veículo regularmente. Quando usar lavadores automáticos de veículos, selecione um programa que inclua enceramento.

Detritos de pássaros, insetos mortos, resina, pólen, etc., podem causar danos à pintura e deverão ser limpos imediatamente.

Se usar um lavador de veículos, obedeça às instruções do seu fabricante.

Nunca use um lava-rápido que exija que algo toque na pintura (além de água).

Os limpadores devem ser desligados. Remova a antena e os acessórios externos.

Nunca use um lava-rápido quando o veículo está destravado, a portinhola do tanque de combustível poderá abrir e ser danificada pelo lava-rápido.

Certifique-se de que travou a portinhola de abastecimento de combustível usando o botão de travamento central.

Se você lavar seu veículo manualmente, certifique-se de que as partes internas dos para-lamas também sejam completamente enxaguadas.

Engraxe as dobradiças de todas as portas em uma Concessionária Chevrolet.

Cuidado

Não é recomendável lavar o compartimento do motor, pois isso pode danificar alguns componentes, como: alternador, reservatório do cilindro

(Continuação)

Cuidados com o veículo 171

Cuidado (Continuação)

mestre, componentes elétricos e eletrônicos, conectores elétricos, caixa de fusíveis, radiador e outros.

Não lave qualquer componente sob o capô que contenha este símbolo .

Isso poderia causar danos que não serão cobertos pela garantia do veículo.

Se necessário, limpe o motor usando um pano úmido.

Enxágue completamente e esfregue o veículo com camurça. Enxágue a camurça frequentemente. Utilize camurças separadas para superfícies pintadas e de vidro: restos de cera nos vidros prejudicarão a visão.

Não utilize objetos rígidos para remover manchas de piche. Utilize spray de remoção de piche em superfícies pintadas.

Cuidado

Tenha cuidado ao conduzir o veículo após a lavagem, caso a água tenha afetado os freios. Acionar os freios levemente

(Continuação)

172 Cuidados com o veículo

Cuidado (Continuação)

indicará se eles foram afetados. Para secá-los rapidamente, acione levemente os freios enquanto mantém uma velocidade lenta de avanço lenta com uma área livre à frente até que o desempenho dos freios volte ao normal.

A lavagem do veículo com água à alta pressão pode fazer que a água entre no veículo. Evite usar lavadoras de jato pressurizado a uma distância inferior a 30 cm da superfície do veículo. O uso de lavadoras com pressão superior a 8.274 kPa pode levar a danos ou à remoção da pintura e adesivos.

Luzes externas

As tampas do farol e de outras luzes são feitas de plástico. Não utilize agentes abrasivos ou cáusticos, não utilize raspador de gelo, e não as limpe a seco.

Entradas de ar

Retire os detritos das entradas de ar, entre o capô e o para-brisa e sob o para-choque dianteiro.

Polimento e enceramento

Encere o veículo regularmente.

De outro modo, a pintura ressecará.

O polimento é necessário apenas se a pintura tornar-se opaca ou se depósitos sólidos ficarem presos a ela.

O polimento da pintura com silicone forma um filme protetor, tornando a cera desnecessária.

Peças de plástico não devem ser tratadas com cera ou agentes polidores.

Vidros e palhetas dos limpadores do para-brisa

Use um pano macio sem fiapos ou camurça com limpa-vidros.

Quando limpar o vidro traseiro, certifique-se de que o elemento aquecedor dentro dele não esteja danificado.

Para a remoção mecânica de gelo, utilize um raspador de gelo afiado. Pressione o raspador firmemente contra o vidro para que nenhuma sujeira possa entrar por baixo dele e riscar o vidro.

Limpe as palhetas do limpador de para-brisa com um pano limpo e limpador de vidro.

Rodas e pneus

Não use limpadores com jato de alta pressão.

Limpe os aros com um limpador de roda de pH neutro.

Os aros são pintados e podem ser tratados com os mesmos agentes que a carroceria.

Danos na pintura

Retifique danos menores na pintura com uma caneta de retoque antes que se forme ferrugem.

Repare danos mais extensos ou áreas enferrujadas em uma Concessionária Chevrolet.

Embaixo do veículo

Algumas áreas da parte de baixo do veículo têm uma camada protetora, ao passo que outras áreas críticas têm uma cobertura em cera de proteção durável.

Depois que a parte de baixo do veículo for lavada, verifique-a e providencie para que seja aplicada cera, se necessário.

Betume / borracha podem danificar o revestimento de PVC. Execute o serviço em uma Concessionária Chevrolet.

Antes e após o inverno, lave a parte de baixo do veículo e providencie a verificação da cobertura em cera.

Limpeza interna

Com uma solução de sabão neutro, remova imediatamente loções para as mãos, protetor solar e repelente contra insetos de todas as superfícies internas, ou poderá haver dano permanente.

Perigo

Muitos produtos de limpeza podem ser perigosos ou inflamáveis, ou também podem causar ferimentos ou danos ao seu veículo. Assim, ao limpar o interior de seu carro, não use solventes voláteis, como acetona, tiner, alvejante ou agentes redutores. Nunca use derivados de petróleo para limpeza.

Nota

Lembre-se de remover o mais rápido possível as manchas antes que permaneçam.

Carpets e estofamento

- Para bons resultados, passe o aspirador e escove o local.

- Para remover manchas ou sujeira leve, use uma escova ou uma esponja molhada em água com sabão neutro.
- Primeiro, use fita adesiva para remover o excesso de sujeira em manchas de gordura ou de óleo. Depois, esfregue com um pano úmido com benzina.
- Nunca aplique solvente de limpeza em excesso; ele vai penetrar no estofamento e causar estragos.

Painéis das portas, peças de plástico e vinil

- Use apenas um pano úmido e depois outro seco.
- Para remover manchas de graxa ou de óleo, use um pano úmido e sabonete dissolvido em água; depois, seque com um pano limpo.

Botões do console

Nunca use produtos de limpeza na região dos botões. Limpe-os com aspirador e um pano úmido.

Painel de instrumentos

Limpe com um pano seco, pois produtos químicos e mesmo a água podem danificar o sistema.

Cintos de segurança

Mantenha-os sempre longe de objetos cortantes ou pontiagudos. Inspeção periodicamente as alças, as fivelas e os pontos de ancoragem. Se estiverem sujos, lave-os com sabão neutro e água morna. Mantenha-os limpos e secos.

Vidros

- Para remover tabaco, camadas de poeira e vapores dos painéis de plástico, lave-os com frequência e passe uma flanela com uma solução de água e sabão neutro.
- Nunca use limpadores abrasivos no vidro, pois eles podem riscar e danificar os vidros.

Painel frontal

Perigo

Quando exposta ao calor do sol por períodos prolongados, a região superior do painel de instrumentos e o interior do porta-luvas podem alcançar temperaturas de até 100°C. Assim, nunca use essas áreas para armazenar isqueiros, fitas adesivas, discos de computador, CDs,

(Continuação)

174 Cuidados com o veículo

**Perigo
(Continuação)**

óculos escuros, etc. que possam distorcer ou mesmo se inflamar quando expostos a altas temperaturas. Também há risco de danos aos próprios objetos e ao veículo.

Serviços e manutenção

Informações gerais

Informação de manutenção 175

Manutenção preventiva

Manutenção programada 177

Fluidos, lubrificantes e peças recomendados

Fluidos e lubrificantes recomendados 181

Informações gerais

Informação de manutenção

Informações de serviço

Para garantir o funcionamento econômico e seguro do veículo e conservar o seu valor, é de vital importância que todo o plano de manutenção seja realizado dentro dos intervalos especificados.

Atenção

Nunca efetue nenhum reparo ou ajuste no motor, no chassi ou em componentes de segurança do veículo por conta própria. Você poderá infringir as leis de proteção ao ambiente ou de segurança. Se o reparo não for realizado de forma adequada, poderá colocar você e outras pessoas em perigo.

Injetores de combustível

Os injetores de combustível são autolimpantes e não precisam de limpeza periódica.

Inspeção especial

Deverá ser executada no final do primeiro ano de uso ou a 10.000 km (o que ocorrer primeiro), sem qualquer custo - exceto por itens normais de desgaste que estão descritos no Certificado de garantia - consulte as instruções sobre "Responsabilidades do proprietário".

Essa inspeção pode ser realizada por qualquer Concessionária ou Oficina Autorizada Chevrolet apresentando a etiqueta encontrada no final do certificado de garantia, levando em consideração os limites de quilometragem indicados (consulte as instruções sobre as regras de garantia).

176 Serviços e manutenção

Nota

Se o veículo pertence ao programa exclusivo de frotas e / ou a empresas de aluguel de veículos, consulte o livreto "Guia de Revisões Específico para Frotas". Para obter mais informações entre em contato com uma Concessionária Chevrolet.

Efetuada pelo proprietário

Inspeções semanais recomendadas:

- Verifique o nível do líquido de arrefecimento. Consulte *Líquido de resfriamento do motor* ⇨ 146.
- Confira o nível de óleo do motor. Consulte *Óleo para motor* ⇨ 143.

- Verifique a pressão do pneu, incluindo o pneu reserva.
- Verifique o funcionamento do freio de estacionamento.
- Verifique o nível do reservatório do lavador do para-brisa e complete, se necessário. Consulte *Fluido do lavador* ⇨ 149

Condições de uso severo

As seguintes condições são consideradas severas:

- Quando a maioria dos percursos exige marcha lenta durante longo período ou funcionamento contínuo em condições de rotação baixa frequentes (como no "anda e para" do tráfego urbano denso).

- Quando a maioria dos percursos não excede 6 km (percurso curto) enquanto o motor não está aquecido com a temperatura operacional.
- Operação frequente em estradas de terra e de areia.
- Operação frequente como trailer ou puxando reboque.
- Usado como táxi, veículo policial ou atividade similar.
- Quando o veículo permanece, com frequência, parado por mais de dois dias.

Manutenção preventiva

Manutenção programada

Operações de serviço ¹	anualmente ou 10.000 km ²	1	2	3	4	5	6	7	8	9	10
Motor e transmissão³		SPE/4 ECO Sistema									
Motor e transmissão: verifique possíveis vazamentos.		●	●	●	●	●	●	●	●	●	●
Velas de ignição: trocar.				●			●			●	
Correia sincronizadora: inspecione o estado e o funcionamento do pré-tensionador automático.				●						●	
Correia sincronizadora: trocar.							●				
Correia de acessórios: inspecionar a condição.		●	●	●	●	●		●	●	●	●
Correia de acessórios: substituir.							●				
Óleo do motor: trocar.		Consulte o intervalo recomendado em <i>Fluidos e lubrificantes recomendados</i> ⇨ 181.									
Filtro de óleo: troque o elemento.		A cada duas trocas de óleo para motor e obrigatório na primeira troca.									
Óleo da transmissão manual: remova o bujão, verifique o nível e abasteça até o nível necessário, limpe o ímã e reinstale o bujão.		●									
Óleo da transmissão manual: verificar quanto a vazamentos e completar, se for preciso.			●	●	●	●	●	●	●	●	●

178 Serviços e manutenção

Operações de serviço ¹	anualmente ou 10.000 km ²	1	2	3	4	5	6	7	8	9	10
Óleo da transmissão automática: inspecione se há vazamentos e complete o nível, se for preciso.		●	●	●	●	●	●	●	●	●	●
Óleo da transmissão automática: trocar.	Consulte o intervalo recomendado em <i>Fluidos e lubrificantes recomendados</i> ⇨ 181.										
Verifique a base da junta do semieixo.		●	●	●	●	●	●	●	●	●	●
Filtro de ar do motor: Inspeccionar condição e limpar, se necessário.			●			●			●		
Filtro de ar do motor: substituir o elemento.				●			●			●	
Sistema de arrefecimento											
Sistema de arrefecimento: trocar o líquido de arrefecimento e consertar possíveis vazamentos.	Consulte o intervalo recomendado em <i>Fluidos e lubrificantes recomendados</i> ⇨ 181.										
Sistema de arrefecimento: Verifique quanto a eventuais vazamentos.		●	●	●	●	●	●	●	●	●	●
Sistema de ar condicionado											
Sistema de ar-condicionado: verifique o funcionamento.		●	●	●	●	●	●	●	●	●	●
Freios³											
Pastilhas e discos de freio: verificar desgaste.		●	●	●	●	●	●	●	●	●	●
Lonas e tambores: verificar desgaste.			●		●		●		●		●
Tubos e mangueiras do freio: verificar vazamentos.			●		●		●		●		●

Operações de serviço ¹	anualmente ou 10.000 km ²	1	2	3	4	5	6	7	8	9	10
Freio de estacionamento: inspecionar e regular, se for preciso. Lubrificar cabos e ligações.		●	●	●	●	●	●	●	●	●	●
Fluido de freios: verifique o nível e, se estiver abaixo do mínimo no reservatório, o vazamento deverá ser corrigido e o fluido trocado.		●	●	●	●	●	●	●	●	●	●
Fluido de freios: trocar.		Consulte o intervalo recomendado em <i>Fluidos e lubrificantes recomendados</i> ⇨ 181.									
Direção ³, suspensão (dianteira e traseira) e pneus											
Amortecedores: verifique a fixação e se há vazamentos.		●	●	●	●	●	●	●	●	●	●
Sistema de direção: verifique a folga e os torques dos parafusos - verifique o protetor contra pó da cremalheira da caixa de direção.				●			●			●	
Guarnições e protetor contra pó: verifique a condição, a posição e se há vazamentos.		●	●	●	●	●	●	●	●	●	●
Pneus: inspecione a pressão, desgastes e possível dano, faça o rodizio de pneus e o balanceamento, caso necessário.		●	●	●	●	●	●	●	●	●	●
Inspeção o torque das porcas de fixação das rodas.		●	●	●	●	●	●	●	●	●	●
Carroceria											
Carroceria e parte inferior do assoalho: verificar quanto a danos na pintura ou corrosão.		●			●			●			●
Cintos de segurança: verificar cadarços, fivelas e parafusos de fixação quanto ao estado de conservação, torque e funcionamento.		●	●	●	●	●	●	●	●	●	●

180 Serviços e manutenção

Operações de serviço ¹	anualmente ou 10.000 km ²	1	2	3	4	5	6	7	8	9	10
Sistema elétrico											
Sistema elétrico: verificar com a ferramenta de diagnóstico se existem códigos de falhas.		●	●	●	●	●	●	●	●	●	●
Inspeção do equipamento de iluminação e sinalização.		●	●	●	●	●	●	●	●	●	●
Limpador e lavador do para-brisa: verificar condição das palhetas e lavá-las, se necessário.		●	●	●	●	●	●	●	●	●	●
Lavadores e limpadores do para-brisa e vidro traseiro: verifique o nível do reservatório e o funcionamento.		●	●	●	●	●	●	●	●	●	●
¹ Se o veículo pertence ao programa exclusivo de frotas e / ou a empresas de aluguel de veículos, consulte o livreto "Guia de Revisões Específico para Frotas". Para obter mais informações entre em contato com uma Concessionária Chevrolet. ² O que ocorrer primeiro. ³ Verificar o nível dos fluidos e completar, se necessário, no final de todos os serviços.											

Fluidos, lubrificantes e peças recomendados

Fluidos e lubrificantes recomendados

	Lubrificante / fluido	Inspeção do nível	Troca
Óleo do motor ¹	Óleo especificado Dexos 1 ou equivalente de qualidade API SN, ILSAC GF5 ou superior, e viscosidade SAE 0W20 ¹ .	Semanalmente — Verificar o nível de óleo semanalmente ou antes de uma viagem. Considera-se consumo normal de óleo do motor até 0,75 L de óleo para cada 1,000 km rodados.	A cada 5.000 km ou 6 meses, o que ocorrer primeiro, se o veículo trabalhar em qualquer das condições severas. A cada 10.000 km ou 12 meses, o que ocorrer primeiro, se não ocorrer nenhuma das condições severas. Ou de acordo com o Sistema de vida útil do óleo do motor. Consulte <i>Sistema de vida útil do óleo para motor (Se equipado)</i> ⇨ 145. Consulte <i>Uso em condições severas em Informação de manutenção</i> ⇨ 175.
Transmissão manual	Óleo sintético para transmissão SAE 75W85 (especificação B0402071), engrenagem helicoidal, cor vermelha ⁴	Na primeira revisão	Não requer troca.
Transmissão automática	Óleo Dexron VI [®]	Somente se houver sinais de vazamento.	A cada 80.000 km, se o veículo operar em alguma das condições severas. Consulte <i>Uso em condições severas em Informação de manutenção</i> ⇨ 175.
Freios	Fluido de freio DOT 4 LV ²	Em todas as inspeções	Obrigatória a cada 2 anos.

182 Serviços e manutenção

	Lubrificante / fluido	Inspeção do nível	Troca
Sistema de arrefecimento	65% de água potável e 35% de aditivo concentrado para radiador ACDelco ou adicione aditivo para radiador pronto para uso ACDelco ³ .	Semanal	A cada 150.000 km ou 5 anos, o que ocorrer primeiro.
Sistema de ar condicionado	Gás R134a	Eficiência do A / C verificada nas inspeções. Se necessário, dar nova carga de gás.	Não requer troca.

¹ O veículo é abastecido na fábrica com óleo DEXOS 1. Consulte "Óleo do motor".

² A General Motors desenvolveu um fluido de freio otimizado para o sistema de freios de seu veículo. Para o funcionamento aprimorado do sistema de freios, a General Motors recomenda expressamente o uso do fluido de freio em conformidade com a norma de qualidade GMW3356. Caso este fluido de freio específico não esteja disponível, é possível, sob essas circunstâncias, utilizar outro fluido de freio de alta qualidade que esteja em conformidade com a ISO 4925, CLASS 6 ou ABNT NBR 9292 TIPO 4LV. Observe, entretanto, que nem todos os fluidos de freio em conformidade com a ISO 4925 CLASS 6 ou ABNT NBR 9292 TIPO 4LV possuem a mesma composição química. Alguns desses fluidos de freio podem conter produtos químicos que poderão, ao longo do tempo, degradar ou danificar peças internas do sistema de freios do veículo. Um fluido de freio segundo a norma GMW3356 atende aos requisitos da ISO 4925 CLASS 6, FMVSS116 DOT4, ABNT NBR 9292 TIPO 4LV, SAE J1704.

³ Se o veículo for usado em uma região muito fria (cerca de -20 °C), recomenda-se usar líquido de arrefecimento na proporção de 50% de aditivo e 50% de água potável.

⁴ A General Motors usa e recomenda fluidos e produtos químicos ACDelco ou Peças genuínas GM.

 **Atenção**

Os lubrificantes e fluidos são perigosos e podem ser tóxicos. Manuseie com cuidado e siga com atenção as informações fornecidas na embalagem.

184 Especificações

Especificações

Identificação do veículo

Número de identificação do veículo (VIN)	184
Placa de identificação	184

Dados do veículo

Dados do motor	185
Peso do veículo	188
Dimensões do veículo	192
Capacidades e especificações	194
Pressão dos pneus	197

Identificação do veículo

Número de identificação do veículo (VIN)

Estampagem

O número de identificação do veículo está estampado no painel do assoalho, no lado direito do banco do passageiro dianteiro sob a cobertura do assoalho, visível sob uma capa.

Etiquetas autoadesivas

O número de identificação do veículo está gravado em etiquetas auto-adesivas:

- Etiqueta VIN no painel dianteiro direito no compartimento do motor.
- Etiqueta VIN na coluna da porta dianteira direita.
- Etiqueta VIN no assoalho, no lado direito do banco do passageiro dianteiro, sob a tampa.

Vidros

O número de identificação do veículo está gravado no para-brisa, no vidro traseiro e nos vidros laterais.

Placa de identificação

Plaqueta de identificação do ano de fabricação



Localizada na coluna da porta dianteira direita.

Dados do veículo

Dados do motor

MOTOR	SPE/4 ECO Sistema
Combustível	Etanol / Gasolina
Número de cilindros	4
Número de mancais	5
Sequência de ignição	1 - 3 - 4 - 2
Diâmetro do cilindro	80,5 mm
Curso do cilindro	88,2 mm
Cilindrada	1.796 cm ³
Marcha lenta (MT / AT)	725 rpm +/- 50 (Ar-condicionado desligado) 850 rpm +/- 50 (Ar-condicionado ligado)
Taxa de compressão	12,3
Potência máxima	106 CV (78 kW) a 5.200 rpm (gasolina) 111 CV (82,0 kW) a 5.200 rpm (etanol)
Torque máximo	165 Nm (16,8 mkg.f) a 2.800 rpm (gasolina) 174 Nm (17,7 mKg.f) a 2.600 rpm (etanol)
Rotação máxima permitida (gerenciamento do motor)	Transmissão manual para versões LS / LT = 6300 rpm Transmissão manual para versões Premier = 6300 rpm (4000 rpm com pedal da embreagem acionado e veículo parado) Transmissão automática = 6.300 rpm (ou 3.000 rpm na posição N / P/R)

186 Especificações

SISTEMA ELÉTRICO	SPE/4 ECO Sistema
Bateria	12 V 50 Ah
Alternador	100 A
Velas	BR7ES-D
Abertura dos eletrodos	0,8 – 0,9 mm

TRANSMISSÃO	Sistema Econoflex (6 marchas manuais)*	Sistema (6 marchas automáticas)
	MT	AT
1ª marcha	3,91	4,449
2ª marcha	2,14	2,908
3ª marcha	1,41	1,893
4ª marcha	1,12	1,446
5ª marcha	0,89	1,00
6ª marcha	0,76	0,742
Marcha à ré	3,77	2,871
Relação de transmissão do diferencial	3,94 (rodas 15") 4,19 (rodas 16")	3,37
* - Se equipado		

FREIOS	
Tipo	Sistema de freios de circuito duplo hidráulico com divisão diagonal
Dianteiros	Freio de disco com pinça flutuante
Traseiros	Sistema de freio a tambor
Freio de estacionamento	Freio de serviço traseiro

GEOMETRIA DA DIREÇÃO		SPE/4 ECO Sistema
Cambagem	Dianteiros	-1,55 a -0,05° ou -1°33'00" a -0°03'00"
	Traseiros	-1,50° a -0,5° ou -1°30' a -0°30'
Câmbler transversal (esquerdo - direito)	Dianteiros	-0,75° a 0,75° ou -0° 45' a 0° 45'
	Traseiros	-0,75° a 0,75° ou -0° 45' a 0° 45'
Cáster	Dianteiros	3,69° a 5,19° ou 3°41'24" a 5°11'24"
Convergência	Dianteiros	0,2° to 0,6° ou 0° 12' to 0° 36'
	Traseiros	-0,06° a 0,94° ou -0°3'36" a 0°56'24"
Diâmetro do círculo de giro		10,88 m

188 Especificações

Peso do veículo

PESO DO VEÍCULO (kg)	MODELO	SPE/4 ECO Sistema	
		MT ^{1*}	AT ²
Peso bruto total	LS1	1.712	1.718
	LT	1.712	1.712
	LT 7	—	1787
	LTZ	—	1778
	Premier	1.761	1.800
	Activ	—	1.741
	Activ 7	—	1.808
	Veículos especiais	1.707	—
Peso máximo permitido no eixo (dianteiro)	LS1	874	874
	LT	874	874
	LT 7	—	874
	LTZ	—	874
	Premier	874	874
	Activ	—	874
	Activ 7	—	874
	Veículos especiais	874	—

PESO DO VEÍCULO (kg)	MODELO	SPE/4 ECO Sistema	
		MT ^{1*}	AT ²
Peso máximo permitido no eixo (traseiro)	LS1	960	960
	LT	960	960
	LT 7	—	960
	LTZ	—	960
	Premier	960	960
	Activ	—	960
	Activ 7	—	960
	Veículos especiais	960	—
Peso em ordem de marcha (total)	LS1	1.204	1.210
	LT	1.224	1.250
	LT 7	—	1272
	LTZ	—	1260
	Premier	1.251	1.282
	Activ	—	1.271
	Activ 7	—	1.293
	Veículos especiais	1.199	—

190 Especificações

PESO DO VEÍCULO (kg)	MODELO	SPE/4 ECO Sistema	
		MT ^{1*}	AT ²
Peso em ordem de marcha (dianteiro)	LS1	698	714
	LT	710	738
	LT 7	—	750
	LTZ	—	731
	Premier	713	744
	Activ	—	763
	Activ 7	—	750
	Veículos especiais	695	—
Peso em ordem de marcha (traseiro)	LS1	506	496
	LT	514	513
	LT 7	—	522
	LTZ	—	529
	Premier	538	538
	Activ	—	521
	Activ 7	—	530
	Veículos especiais	504	—

PESO DO VEÍCULO (kg)	MODELO	SPE/4 ECO Sistema	
		MT ¹ *	AT ²
Carga útil	LS1	508	508
	LT	488	462
	LT 7	—	462
	LTZ	—	510
	Premier	510	518
	Activ	—	470
	Activ 7	—	515
	Veículos especiais	508	—
¹ MT — Transmissão manual ² AT — Transmissão automática * = Se equipado			

192 Especificações

Dimensões do veículo

Spin

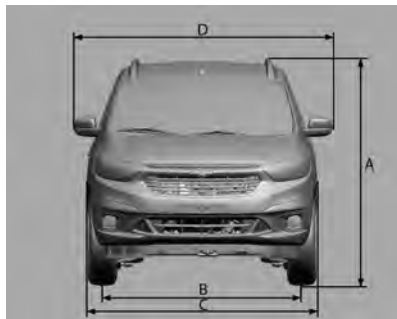

- A. Altura total até o teto (sem bagageiro do teto)
- MT - 1668 mm
 - AT - 1662 mm
 - Veículos especiais (suspensão normal) - 1668 mm
 - Veículos especiais (suspensão alta) - 1674 mm

- A. Altura total até o teto (com bagageiro do teto)
- MT - 1687 mm
 - AT - 1682 mm
 - Veículos especiais (suspensão normal) - 1687 mm
 - Veículos especiais (suspensão alta) - 1694 mm
- B. Bitola:
- Parte dianteira - 1.506 mm
 - Parte traseira - 1.509 mm
- C. Largura total - 1.735 mm
- D. Largura total (entre retrovisores) - 1.953 mm

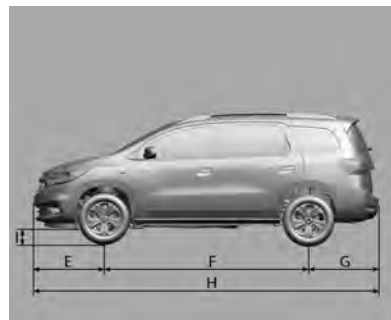

- E. Distância entre o centro da roda dianteira e o para-choque dianteiro - 902 mm
- F. Distância entre eixos - 2.620 mm
- G. Distância entre o centro da roda traseira e o para-choque traseiro - 894 mm
- H. Comprimento total - 4416 mm
- I. Distância até o solo - 129 mm
- Veículos especiais (suspensão normal) - 129 mm
 - Veículos especiais (suspensão alta) - 174 mm

Spin Activ

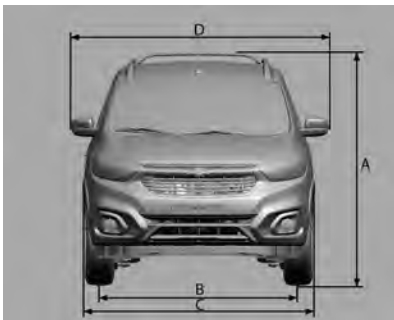

- A. Altura total até o teto (sem bagageiro do teto) - 1666 mm
- A. Altura total até o teto (com bagageiro do teto) - 1685 mm
- B. Bitola:
 - Parte dianteira – 1.502 mm
 - Parte traseira – 1504 mm
- C. Largura total – 1.764 mm
- D. Largura total (entre retrovisores) – 1.953 mm

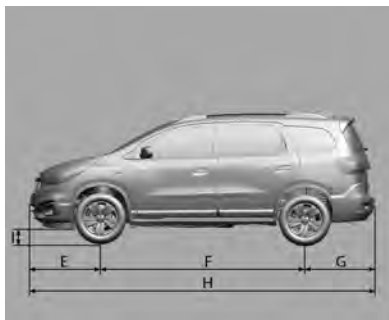

- E. Distância entre o centro da roda dianteira e o para-choque dianteiro – 902 mm
- F. Distância entre eixos – 2.620 mm
- G. Distância entre o centro da roda traseira e o para-choque traseiro – 893 mm
- H. Comprimento total – 4415 mm
- I. Distância até o solo - 136 mm

194 Especificações

Capacidades e especificações

CAPACIDADES DE FLUIDOS E LUBRIFICANTES	Spin / Spin Activ
Cárter (incluindo substituição do filtro)	3,50 l
Cárter (sem substituição do filtro)	3,25 l
Transmissão manual, incluindo diferencial	1,60 l
Transmissão automática (volume total - caixa de engrenagens totalmente vazia)	8,25 l
Sistema de arrefecimento	5,10 l
Sistema de freio (AT)	0,620 l
Sistema de freio (MT)	0,670 l
Reservatório do fluido do lavador (igual para dianteiro e para traseiro)	2,00 l
Tanque de combustível	53 l
Refrigerante do ar condicionado	420 G

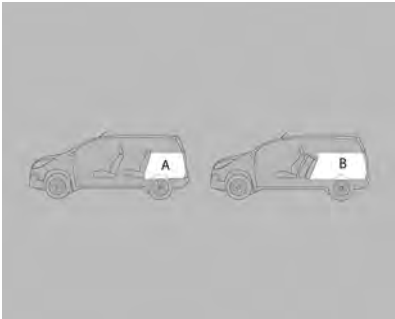
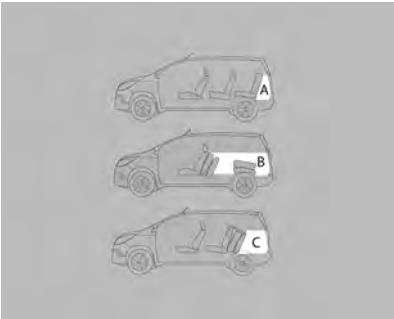
Carroceria			
Capacidade de carga (em litros)*			
Bancos de segunda fila		Terceira fila de bancos	
			
A	Até a altura do encosto do assento traseiro - 710	A	Até a altura do encosto do assento da terceira fila - 162
B	Com o assento traseiro dobrado e até a altura do encosto do assento dianteiro - 1068	B	Com os bancos da segunda e da terceira fila rebatidos e até a altura do encosto do banco dianteiro - 952
		C	Com o banco da terceira fila rebatidos e até a altura do banco - 553
*Padrão ISO 3832			

196 Especificações

Bancos traseiros

Atenção

Tome cuidado com bagagem que não está presa. No caso de uma colisão, ela pode ser lançada contra os passageiros causando ferimentos.

Segunda fila de bancos

Consulte "Traseira - Bancos de segunda fila - Rebatendo bancos" em *Assentos da segunda fileira* ⇨ 21.

Terceira fila de bancos

Consulte "Traseira - Bancos de terceira fila - Rebatendo bancos" em *Assentos da terceira fileira (Se equipado)* ⇨ 25.

Nível de ruído

Este veículo está em conformidade com as Resoluções CONAMA 01/93, 08/93 e 272/00 e com a Instrução Normativa do IBAMA nº 28/02 sobre controle da poluição sonora para veículos automotores. Limite máximo de ruído para fiscalização (com o veículo parado):

Veículo	dB(A)
Spin SPE/4 ECO (MT)*	79,5 a 3.900 rpm
Spin LT / LS (AT)	75,97 a 3.000 rpm
Spin LT 7/ LTZ (AT)	74,27 a 3.000 rpm
Spin Activ / Premier (AT)	74,27 a 3.000 rpm
MT — Transmissão manual AT — Transmissão automática * - Se equipado	

É importante que todo o serviço de manutenção seja executado de acordo com o **Plano de manutenção preventiva** para manter o veículo dentro dos padrões antipoluentes.

Pressão dos pneus

Sistema Spin SPE/4 ECO (6 marchas Auto / Manual)				
Pneu	Até 3 pessoas		Carga total	
	Dianteiros	Traseiros	Dianteiros	Traseiros
195/65 R15 91H	35 psi (240 kPa)			
205/60 R16 92H				
Pneu reserva: 195/65 R15 91H Veículos especiais				
Pneu reserva de uso temporário: T115/70 R16 92M	60 psi (420 kPa)			
psi=Lbf / pol2				

Cuidado

Em veículos equipados com pneu reserva de uso temporário (diferente dos pneus de rodagem), recomenda-se utilizá-los em distâncias inferiores a 100 km e velocidades inferiores a 80 km / h, e não incluí-los no rodizio de pneus, devido à diferença de dimensões.

198 Informações sobre a garantia

Informações sobre a garantia

Informações sobre a garantia

Informações de garantia	198
Certificado de garantia internacional	199
Garantia do veículo	199
Mensagem importante aos proprietários	200
Visão geral da cobertura da garantia	200
Garantia limitada para veículos novos	202
Garantia limitada das peças e acessórios	203
Operação de cobertura de garantia em país estrangeiro	204

Informações sobre a garantia

Informações de garantia

Certificado de garantia e Plano de Manutenção Preventiva*

Leia com cuidado as instruções incluídas nesta seção, pois se relacionam diretamente à garantia do veículo.

Exija da sua Concessionária vendedora o preenchimento correto e completo do Quadro de Identificação localizado no final deste Manual, uma vez que dos informes nele registrados dependerá o processamento da Garantia, em suas várias fases.

Encontram-se nesta seção as definições das responsabilidades da Concessionária vendedora e da General Motors do Brasil Ltda. em relação ao veículo adquirido; também encontram-se as responsabilidades do comprador em relação ao uso e a manutenção do veículo, para ter direito à garantia oferecida.

Nesta seção, encontra-se o Quadro de controle das revisões coberta pelo Plano de Manutenção Preventiva. Após cada revisão, a Concessionária ou a Oficina Autorizada Chevrolet deverá carimbar, datar e assinar o quadro correspondente. Certifique-se de que o procedimento mencionado anteriormente tenha sido executado para poder comprovar, a qualquer momento, que o veículo recebeu os cuidados devidos.

Na seção "Serviços e Manutenção" deste manual encontram-se os itens a serem revisados, de acordo com o Plano de Manutenção Preventiva, assim como sua frequência.

Ao executar os serviços de manutenção descritos nesta seção, a Concessionária ou a Oficina Autorizada Chevrolet procederá como explicado no tópico anterior.

Nesta seção, encontra-se o cupom da 1ª revisão, a ser destacado somente ao executar o serviço correspondente. Não aceite o manual com as vias do cupom previamente destacadas.

Plano de Manutenção Preventiva*

Nas páginas da seção "Serviços e Manutenção" deste Manual do proprietário, apresentamos um Plano de Manutenção Preventiva, que é oferecido como uma recomendação para que o proprietário possa conservar seu veículo em perfeitas condições de funcionamento.

Em relação à primeira revisão, leia com cuidado as informações aqui descritas sobre os itens e os serviços não cobertos pela Garantia.

Esclarecemos que o Plano de Manutenção Preventiva foi concebido para um veículo utilizado em condições normais de funcionamento.

Para outras condições consideradas severas, os intervalos entre as revisões devem ser proporcionalmente reduzidos, de acordo com a frequência e a intensidade do serviço severo ao qual se submete o veículo. Sob condições consideradas severas, é necessário revisar, limpar e / ou trocar com mais frequência os seguintes itens:

- Óleo lubrificante do motor e filtro do óleo
Consulte *Óleo para motor* ⇨ 143.
- Elemento do filtro de ar do motor

Consulte *Filtro de ar do motor* ⇨ 146.

Por exemplo, as condições de funcionamento a seguir são consideradas severas:

- Funcionamento constante em tráfego urbano lento com paradas e partidas excessivas.
- Serviços de táxi e similares.
- Viagens frequentes de curta distância, sem que o motor alcance a temperatura de funcionamento normal.
- Viagens longas em estradas de terra e / ou areia (estradas irregulares, com areia ou lama excessiva).
- Funcionamento prolongado em marcha lenta.
- Quando o veículo permanece, com frequência, parado por mais de dois dias.

** O Plano de Manutenção Preventiva se encontra discriminado neste Manual do Proprietário, sendo aqui mencionado em virtude de sua vinculação com o processo de garantia. Ressaltamos que este Plano aplica-se a veículos que trabalham em condições normais de funcionamento. Veículos que funcionam sob condições severas de trabalho exigem uma redução proporcional nos quilômetros indicados. (Se*

o veículo pertence ao programa exclusivo de frotas e / ou a empresas de aluguel de veículos, consulte o livreto "Guia de Revisões Específico para Frotas". Para obter mais informações entre em contato com uma Concessionária Chevrolet.)

Certificado de garantia internacional

A General Motors do Brasil, procurando sempre maneiras melhores de servir seus clientes, conta com um programa de cobertura de garantia para os países da América do Sul. Assim, se o veículo se encontrar ainda dentro do período de garantia, a Rede de Concessionárias Chevrolet dos países participantes oferecerão serviços sem nenhum custo.

Os países participantes deste programa são Argentina, Paraguai e Uruguai.

Garantia do veículo

A Concessionária ou a Oficina Autorizada Chevrolet concede ao proprietário de um veículo Chevrolet, os seguintes direitos:

Garantia: De acordo com os termos do respectivo certificado inserido neste Manual.

200 Informações sobre a garantia

Revisão de manutenção preventiva: Uma delas é executada antes da entrega do veículo e a outra é executada no final do primeiro ano de uso ou a 10.000 km (o que ocorrer primeiro), sem nenhum custo para o proprietário (à exceção dos itens normais de desgaste - consulte *Mensagem importante aos proprietários* ⇨ 200).

A primeira revisão especial será executada na Concessionária ou Oficina Autorizada Chevrolet, mediante a apresentação do cupom encontrado no final desta seção, e respeitados os limites de quilometragem indicados (consulte *Garantia limitada para veículos novos* ⇨ 202).

Se o veículo pertence ao programa exclusivo de frotas e / ou a empresas de aluguel de veículos, consulte o livreto "Guia de Revisões Específico para Frotas". Para obter mais informações entre em contato com uma Concessionária Chevrolet.

Assistência técnica: Na seção de Informações ao cliente deste manual, encontram-se as diretrizes para garantir a máxima satisfação nos serviços e perguntas relacionadas à Concessionária ou Oficina Autorizada Chevrolet.

Orientação: Na entrega de um veículo novo, a concessionária explicará:

- A. Itens de responsabilidade do proprietário, Garantia limitada do veículo novo e Termos da garantia.
- B. Manutenção preventiva.
- C. Uso correto dos comandos, dos indicadores e dos acessórios do veículo.

Para adquirir estes direitos, é necessário

1. Que a Concessionária vendedora preencha corretamente a nota fiscal de venda, um documento que concede a garantia oferecida pela General Motors do Brasil Ltda.
2. O preenchimento correto do Quadro de identificação, que pode ser encontrado no final deste manual. Certifique-se de que a Concessionária vendedora assine, date e carimbe a tabela para conceder os direitos na Concessionária ou a Oficina Autorizada Chevrolet.

A data de entrega do veículo ao proprietário, conforme preenchida no quadro de identificação é a data de início da garantia e prevalece sobre qualquer outra data.

Mensagem importante aos proprietários

Para poder usufruir a garantia oferecida pela General Motors do Brasil Ltda. para o veículo, o proprietário deverá observar com atenção as instruções aqui indicadas, relativas à manutenção do veículo.

Durante a vigência desta garantia, as revisões de manutenção preventiva previstas no Plano de Manutenção Preventiva contido neste Manual do Proprietário deverão, obrigatoriamente, ser executadas em uma Concessionária Chevrolet ou Oficina Autorizada Chevrolet.

Visão geral da cobertura da garantia

Não existem quaisquer garantias com relação ao veículo adquirido, expressas ou inferidas, declaradas pela Concessionária na condição de vendedora e prestadora de serviços, ou pela General Motors do Brasil Ltda., na condição de fabricante ou importadora, a não ser aquelas contra defeitos de material ou de manufatura estabelecidas no presente Termo de Garantia. Toda e qualquer reclamação do comprador quanto a falhas, defeitos

e omissões verificados no veículo, durante a vigência desta garantia, somente será atendida mediante a apresentação da nota fiscal respectiva emitida pela Rede de Concessionárias Chevrolet, junto com o Manual do Proprietário preenchido corretamente, sendo estes os únicos documentos competentes para assegurar o atendimento, com exclusão de qualquer outro.

A General Motors do Brasil Ltda., garante que cada veículo novo de sua fabricação ou importação e entregue ao primeiro comprador por uma Concessionária Chevrolet, incluindo todo o equipamento e acessórios nele instalados na fábrica - é isento de defeitos de material ou de manufatura, em condições normais de uso, transferindo-se automaticamente todos os direitos cobertos por esta garantia, no caso de o veículo vir a ser revendido, ao(s) proprietário(s) subsequente(s), até o término do prazo previsto neste termo.

A obrigação da General Motors do Brasil Ltda. limita-se ao conserto ou substituição de quaisquer peças que, dentro do período normal da Garantia a que aludem estes Termos, conforme a discriminação observada no tópico abaixo, sejam devolvidas a uma

Concessionária ou uma Oficina Autorizada Chevrolet, em seu estabelecimento comercial, e cujo a inspeção revele satisfatoriamente a existência do defeito reclamado. O conserto ou substituição das peças defeituosas, de acordo com esta Garantia, será feito pela Concessionária ou a Oficina Autorizada Chevrolet, sem débito das peças e mão-de-obra por ela empregadas.

A presente garantia inclui as garantias legais e a garantia contratual, e é concedida nas seguintes situações:

- A. 36 meses ao comprador, se pessoa física ou jurídica, que use o veículo como destinatário final, à exceção daqueles que usem o veículo para serviços de transporte remunerado de pessoas ou bens; e
- B. 36 meses ou 100.000 km, o que ocorrer primeiramente, ao comprador, pessoa jurídica, que use o veículo para seu próprio negócio ou produção, ou ao comprador, pessoa física, que use o veículo em serviços de transporte remunerados de pessoas ou bens.

Esta garantia substitui definitivamente quaisquer outras garantias, expressas ou inferidas, incluindo quaisquer garantias implícitas quanto à comercialização ou à adequação do veículo para um fim específico, e quaisquer outras obrigações ou responsabilidades por parte do fabricante.

A General Motors do Brasil Ltda. reserva-se o direito de modificar as especificações ou de introduzir melhorias nos veículos, a qualquer momento, sem incorrer na obrigação de executar os mesmos procedimentos para veículos vendidos anteriormente.

Os termos desta garantia não se aplicam nos seguintes casos:

- A um veículo Chevrolet submetido a uso incorreto, negligência ou acidente;
- A veículo reparado ou modificado fora da Concessionária ou a Oficina Autorizada Chevrolet, de modo que, no julgamento do fabricante, tenha seu desempenho e sua segurança afetados negativamente;
- A serviço de manutenção regular (como: ajuste do motor, limpeza do sistema de combustível, alinhamento do volante, balanceamento das rodas e ajustes dos freios e da embreagem);

202 Informações sobre a garantia

- Substituição de itens de manutenção normal (como: velas de ignição, filtros, correias, escovas do alternador e do motor de partida, discos e pastilhas de freio, sistema da embreagem (platô, discos e rolamentos), buchas da suspensão, amortecedores, rolamentos de uso geral e vedadores), quando tal reposição seja executada junto com serviços de manutenção regulares;
- Desgaste normal de itens de estofamentos e de guarnições, devido a desgaste ou a exposição a intempéries.
- Riscos, descoloração, manchas, perfurações, descamações, entre outros, que atingem peças recobertas por couro ou outras coberturas (volante, alavancas em geral, estofamentos) devido ao uso de acessórios nas mãos (anéis, alianças, etc), contato com ácidos, suor, produtos químicos, protetor solar, repelentes, soluções a base de álcool e também devido à exposição frequente ao sol.

Garantia limitada para veículos novos

1. **Preparação antes da entrega:** Para certificar-se de obter a máxima satisfação com o veículo novo, a Concessionária vendedora submeteu o veículo a uma revisão de entrega cuidadosa, de acordo com o programa de inspeção de veículos novos, como recomendado pelo fabricante.
2. **Identificação do proprietário:** O Quadro de identificação do veículo e do proprietário, que pode ser encontrado no final deste manual, preenchido de maneira correta e assinado pela Concessionária vendedora, é usado para apresentar o proprietário à Rede de Concessionárias ou Oficinas Autorizadas Chevrolet em todo o território nacional e, junto com o Aviso de Venda, emitido pela Concessionária vendedora, permite receber todos os serviços indicados nestas regras.

3. **Garantia:** De acordo com os termos da garantia indicados, o proprietário receberá os serviços cobertos pela garantia na Concessionária ou a Oficina Autorizada Chevrolet.
4. **Primeira revisão (especial) do Plano de manutenção preventiva relacionada a 1 ano de uso ou 10.000 km:** O cupom correspondente autoriza o proprietário a receber todos os serviços correspondentes, em qualquer Concessionária ou Oficina Autorizada Chevrolet, apresentando o Manual do Proprietário. A 1ª revisão deve ser executada dentro de 12 meses a partir da data da venda ao primeiro comprador, com uma tolerância de 30 dias a mais ou a menos, ou dentro da faixa de 9.000 a 11.000 km, o que ocorrer primeiro. A mão de obra é gratuita para o proprietário, que é responsável somente pelos custos relacionados aos itens de desgaste normal (ver instruções detalhadas em *Mensagem importante aos proprietários* ⇨ 200).

5. **É responsabilidade do proprietário:** Proporcionar manutenção apropriada para o veículo, o que não somente reduz os custos operacionais, mas também ajuda a impedir mau funcionamento devido a negligência, que não é coberto pela garantia. Assim, para a própria proteção do proprietário, procurar sempre a Concessionária ou a Oficina Autorizada Chevrolet para executar a revisão programada, como descrito no Plano de Manutenção Preventiva, porque a garantia somente será aplicável com a apresentação do Manual do Proprietário, com todos os quadros correspondentes das revisões devidamente preenchidos de maneira correta e assinados pela Concessionária ou a Oficina Autorizada Chevrolet que executar os serviços.

Garantia limitada das peças e acessórios

Itens e serviços não cobertos pela Garantia

Para os itens previstos na primeira revisão de Manutenção Preventiva, a mão-de-obra de verificação é gratuita, desde que seja executada dentro do período de garantia ou da quilometragem estipulada como indicado nas Regras da Garantia, à exceção das despesas, incluindo-se as de mão-de-obra, relacionadas aos itens normais de desgaste, danos e outras falhas de funcionamento causados por terceiros.

Os itens e os serviços contidos nesta categoria são descritos abaixo:

- Óleos e fluidos em geral
- Filtros em geral
- Serviços relacionados ao Plano de Manutenção Preventiva
- Vidros

Peças e componentes com desgaste natural

Algumas partes e componentes podem sofrer desgaste natural (em diferentes níveis), independentemente do uso do veículo, de acordo com a operação à qual o veículo é submetido, e tem cobertura da garantia complementar à garantia legal de 90 dias (vide tabela a seguir) para defeitos de fabricação a partir da data ou compra. Em caso de defeito de fabricação (após confirmação de que não foram sujeitos a uso abusivo), as peças ou os componentes serão substituídos. Em qualquer outra situação, a substituição seguirá a orientação específica do fabricante e todas as despesas serão de responsabilidade do proprietário.

204 Informações sobre a garantia

Item	Cobertura total da garantia (garantia legal de 90 dias inclusa)
Lâmpadas / Palhetas do limpador dos vidros	6 meses
Bateria	12 meses
Pastilhas de freio / Lonas de freio / Discos de freio Rolamentos de roda	6 meses (destinatário final) ¹ 6 meses ou 5.000 km, o que ocorrer primeiro (uso comercial) ²
Amortecedores / Buchas da suspensão / Pneus	12 meses (destinatário final) ¹ 12 meses ou 10.000 km, o que ocorrer primeiro (uso comercial) ²
Sistema de embreagem (platô, disco e atuador)	12 meses ou 10.000 km, o que ocorrer primeiro (cliente final) ¹ 6 meses ou 5.000 km, o que ocorrer primeiro (uso comercial) ²
Correias / Velas de ignição	6 meses ou até a manutenção preventiva (vide tabela na seção Serviços e manutenção), o que ocorrer primeiro
S10: protetor de para-choque / capota marítima	12 meses

¹ - ao comprador, se pessoa física ou jurídica, que use o veículo como destinatário final, à exceção daqueles que usem o veículo para serviços de transporte remunerado de pessoas ou bens.
² - ao comprador, pessoa jurídica, que use o veículo para seu próprio negócio ou para produção, ou ao comprador, pessoa física, que use o veículo em serviços de transporte remunerado de pessoas ou bens.

A lâmpada de LED não é um item de desgaste normal e, assim, segue os termos de garantia do veículo.

Bateria

A bateria tem garantia de doze (12) meses, independentemente do tipo de uso do veículo. Não são cobertos pela garantia casos caracterizados como uso inadequado, como mencionado no item "Os termos desta garantia não são aplicáveis nos seguintes casos", consulte *Visão geral da cobertura da garantia* ⇨ 200.

OnStar

O módulo OnStar terá garantia estendida pelo tempo em que o serviço estiver ativo.

Operação de cobertura de garantia em país estrangeiro

Para desfrutar dos direitos da garantia nos países mencionados anteriormente, deverão ser obedecidos todos os procedimentos listados em *Garantia limitada para veículos novos* ⇨ 202 e em *Visão geral da cobertura da garantia* ⇨ 200 neste manual.

A revisão de Manutenção Preventiva deve ser executada em Concessionárias localizadas em território brasileiro.

Informações ao consumidor

Informações ao consumidor

Escritórios de assistência ao cliente ... 205

Informações ao consumidor

Escritórios de assistência ao cliente

CRC - Central de relacionamento Chevrolet



Você poderá entrar em contato diretamente com a General Motors, sem custo, de qualquer lugar no país, por telefone ou redes sociais:

- **Brasil 0800-702-4200**

 [chevrolet \(BR\)](#),  [@chevroletbrasil](#),
 [chevroletbr](#).

- **Argentina 0800-888-2438**

 [chevroletArgentina](#), 
[@chevroletArg](#),  [chevroletarg](#).

- **Uruguai 0800-2438**
- **Paraguai 009-800-542-0087**

Para acelerar a assistência do **CRC**, tenha em mãos as seguintes informações:

- Número de identificação do veículo - VIN (número do chassi).
- Número do CPF / CNPJ do cliente.

Chevrolet Road Service

O manual das condições gerais do programa Road Service está no final deste Manual.



Para obter mais informações sobre as Revisões Chevrolet, acesse [www.chevrolet.com.br / revisao](http://www.chevrolet.com.br/revisao) e programe a revisão on-line.

206 OnStar

OnStar

Visão geral do OnStar

Visão geral do OnStar (Se equipado) 206

Serviços do OnStar

Emergência 207
Segurança 207
Sistema de navegação 208
Aplicativo para dispositivos móveis da OnStar 208

Informações adicionais do OnStar

Informações adicionais do OnStar 209
Informações adicionais do OnStar (ANATEL) 211

Visão geral do OnStar

Visão geral do OnStar (Se equipado)

Este veículo pode estar equipado com um sistema interno e abrangente que pode se conectar ao Centro de Atendimento do OnStar e a um Assessor que ajudará o usuário com serviços de Emergência, Proteção, Conveniência e outros. O OnStar exige que os sinais dos sistemas elétrico e da bateria do veículo, do serviço de comunicação do celular e do Sistema de Posicionamento Global (GPS) estejam disponíveis e funcionando. Com a permissão anterior dada pelo proprietário do veículo, o OnStar pode coletar informações sobre o veículo, como hábitos de direção e localização.

Lembre-se de que, para desfrutar dos benefícios do OnStar, é essencial solicitar a ativação do sistema, que é realizada na concessionária em que o veículo foi comprado. Consulte os Termos e Condições e Declaração de privacidade do OnStar para obter detalhes incluindo as características do sistema e o serviço disponível para o seu veículo em www.chevrolet.com.br/onstar.

Os serviços OnStar estão disponíveis pelo período definido em contrato no ato da compra do veículo. Após este período, para continuar desfrutando dos serviços OnStar, é necessário renovar o contrato. Para tanto, contate 0800-702-4200. Os serviços OnStar podem solicitar uma assinatura paga.



- 1 - Botão Menu do rádio
- 2 - Botão OnStar (se equipado)
- 3 — Botão de emergência

Pressione o botão Menu do rádio (botão número 1) para:

- Atender uma chamada recebida do centro de chamadas do OnStar.

- Abra o menu OnStar no Sistema de conforto e conveniência.

Pressione o botão OnStar (botão número 2) (se equipado) para se conectar a um Assessor do OnStar, disponíveis 24 horas por dia e 7 dias por semana, para:

- Inscrição, verificar informações da conta ou atualizar informações de contato.
- Serviços de navegação (se equipado com uma tecnologia de conforto e conveniência compatível).
- Monitoramento de rota.
- Assistente de localização de pontos de interesse.
- Serviços de concierge.
- Informações gerais.

Pressione o botão de Emergência (botão número 3) para estabelecer uma conexão prioritária com um Assessor do OnStar, disponível 24 horas por dia e 7 dias por semana, para:

- Obter ajuda em uma emergência.
- Obter assistência em caso de acidentes relacionados à colisão do veículo.
- Encerrar uma chamada com o centro de chamadas do OnStar.

Nota: Lembre-se de que o OnStar não oferece serviços privados como Ambulância ou Reboque. O OnStar age como um intermediário para alguns serviços públicos emergenciais. A disponibilidade e qualidade dos serviços públicos pode variar de acordo com os fornecedores do serviço e a região do Brasil.

Serviços do OnStar

Emergência

Com a resposta de colisão automática, os sensores embutidos podem alertar automaticamente um assessor treinado do OnStar, que será conectado automaticamente ao veículo para ajudar em caso de acidente. Os dados do acidente do veículo (como a localização, a severidade da colisão, etc) serão enviados automaticamente para o assessor do OnStar para permitir que ele forneça a assistência necessária.

Pressione o botão de Emergência (botão número 3) para estabelecer conexão prioritária com um Assessor do OnStar, que poderá contatar fornecedores de serviços públicos emergenciais, direcioná-los ao seu local e transmitir informações importantes.

A tecnologia do GPS é usada para localizar o veículo e fornecer informações importantes ao pessoal de emergência.

Observação

Lembre-se de que todos os serviços, incluindo os de emergência, dependem da disponibilidade dos sinais do celular e do GPS. Lembre-se de que o OnStar não oferece serviços privados como Ambulância ou Reboque. O OnStar age como um intermediário para alguns serviços públicos emergenciais. A disponibilidade e qualidade dos serviços públicos pode variar de acordo com os fornecedores do serviço e a região do Brasil.

Segurança

O OnStar fornece os seguintes serviços de segurança:

- Com o Assistente de roubo do veículo, os Assessores do pacote de serviços do OnStar podem usar o Sistema de Posicionamento Global (GPS) para monitorar o veículo e ajudar as autoridades públicas a recuperá-lo. Adicionalmente, o OnStar vai monitorar o sistema de alarme do veículo e tomar as medidas necessárias para que ele seja acionado.

208 OnStar

- O OnStar pode desbloquear ou bloquear as portas do veículo remotamente em caso de emergência.
- Com o monitoramento de rota, o OnStar pode monitorar a rota do veículo até a chegada ao destino definido.
- O OnStar pode entrar em contato com o Road Service dentro do período de garantia do veículo.

A eficácia dos serviços depende da disponibilidade dos sinais de celular e do GPS. O OnStar não é responsável por acessórios ou itens pessoais roubados, como computadores, rádios, pneus reservas e outros. Lembre-se de que a OnStar não é uma empresa de seguros.

Se o veículo tiver sido roubado, contate **0800-702-4200** para falar com um Assessor e seguir o procedimento de segurança.

É fundamental relatar o evento o mais rápido possível. O atraso no relato de um veículo roubado pode diminuir a eficácia da localização e da recuperação.

Para obter mais informações sobre os serviços de segurança, acesse www.chevrolet.com.br/onstar.

Sistema de navegação

- Download de POI / Destino para rádios com navegação integrada.

Você pode obter orientação de direções contatando um consultor OnStar.

Aplicativo para dispositivos móveis da OnStar

Baixe o aplicativo do OnStar para dispositivos Apple® ou Android™. Os assinantes da OnStar podem acessar os seguintes serviços de um dispositivo móvel:

- Travamento / destravamento de portas, se equipado com travas automáticas. Este recurso não abre nem fecha os vidros.
- Ativar a buzina e o pisca-alerta.
- Envie um ponto de destino ou ponto de interesse ao sistema de navegação do veículo quando o rádio do veículo estiver ligado, se equipado com uma tela de navegação compatível.
- Siga-me.
- Alertas de velocidade e movimento.
- Valet alerta.
- Localização do veículo.
- Alerta de emergência para um Assessor do OnStar.

- Conexão com o Centro de Atendimento da Chevrolet.
- Link para o site da Chevrolet.
- Compartilhar localização (do celular).
- Diagnóstico remoto do veículo (consulte a disponibilidade e os detalhes em www.chevrolet.com.br/onstar).

Alguns dispositivos podem não ser compatíveis com o aplicativo para dispositivos móveis. Para obter informações e verificar a compatibilidade do aplicativo do OnStar, acesse www.chevrolet.com.br/onstar.

Lembre-se de que todos os serviços dependem da disponibilidade dos sinais de celular e do GPS.

Outros serviços

- Alerta de Rodízio

A OnStar fornece Alerta de Rodízio. Para obter mais informações sobre o alerta de Rodízio, a cobertura das cidades e o modo de operação, visite o site www.chevrolet.com.br/onstar.

Diagnóstico remoto do veículo (consulte a disponibilidade e os detalhes em www.chevrolet.com.br/onstar).

Nota

O Alerta de Rodizio não assume a responsabilidade do cliente, e é responsabilidade do motorista estar ciente dos dias e horários de rodizio. A Chevrolet e o OnStar não se responsabilizam por veículos que circulam dentro da área de Rodizio.

- Diagnóstico remoto do veículo

Consulte a disponibilidade e os detalhes em www.chevrolet.com.br/onstar.

- Chegada ao destino

Outro serviço OnStar é a Chegada no destino. Contate um assessor e defina um destino. Após a chegada, o proprietário do veículo será contatado para receber a informação de que o veículo chegou no destino final informado.

- Lembrete dos bancos traseiros

O Lembrete do banco traseiro é usado para soar um alerta sonoro e exibir um texto na tela do rádio para o usuário verificar os bancos traseiros do veículo depois de um ciclo de ignição de ON (LIGADO) para OFF (DESLIGADO) (se equipado com um sistema de conforto e conveniência compatível).

Concierge

Os Assessores do OnStar podem realizar serviços como agendar reservas em restaurantes e hotéis ou até localizar estabelecimentos de interesse como supermercados, postos de gasolina, hospitais e outros próximos ao veículo.

Para saber mais sobre os serviços Concierge e suas características, acesse www.chevrolet.com.br/onstar.

Informações adicionais do OnStar

Serviço de transferência

Pressione o botão OnStar (botão número 2) ou ligue para 0800-702-4200 para solicitar a transferência da conta para outro veículo. O Assessor pode cancelar ou remover as informações da conta.

Nota

Alguns documentos podem ser solicitados.

Venda / transferência do veículo

Pressione o botão OnStar (botão número 2) ou ligue para 0800-702-4200 para solicitar a um Assessor o encerramento dos serviços

OnStar se o veículo tiver sido descartado, vendido, transferido ou se o contrato tiver acabado.

⚠ Atenção

Proprietário de veículos seminovos deverão entrar em contato com a central OnStar por meio do botão OnStar para verifique o período de conectividade de seu Chevrolet, bem como para alterar a propriedade da conta OnStar, caso isso ainda não tenha sido feito pelo proprietário anterior

Reativação para proprietários subsequentes

Pressione o botão OnStar (botão número 2) ou ligue para 0800-702-4200 para falar com um Assessor. O Assessor atualizará os registros do veículo e apresentará os planos de assinatura da OnStar.

Nota

Alguns documentos podem ser solicitados e alguns encargos podem ser aplicados.

Funcionalidade da OnStar

- Acesse www.chevrolet.com.br/onstar.
- Ligue para 0800-702-4200.

210 OnStar

- Pressione o botão OnStar (botão número 2) para falar com um Assessor.

Os serviços da OnStar estão sujeitos à disponibilidade de sinal do celular e do GPS. O fornecedor de serviço de telefonia também deve ter cobertura, capacidade de rede, recepção e tecnologia compatíveis com os serviços da OnStar. Os serviços que envolvem informações de localização do veículo não podem funcionar a menos que estejam disponíveis sinais GPS não obstruídos e compatíveis com o hardware OnStar. Os serviços OnStar poderão não funcionar se os equipamentos da OnStar não estiverem instalados corretamente ou se não forem mantidos adequadamente. Os serviços OnStar podem não funcionar se equipamentos ou software forem adicionados, conectados ou alterados. Outros problemas fora do controle da OnStar podem impedir a prestação do serviço, como montanhas, edifícios altos, túneis, clima, projeto e arquitetura do sistema elétrico do veículo, danos ao veículo em uma colisão ou congestionamento ou obstrução da rede de telefone sem fio.

Identificação pessoal da OnStar

Uma resposta de segurança a uma pergunta, fornecida pelo cliente durante o processo de inscrição, é necessária para acessar alguns serviços da OnStar. Para alterar a pergunta e a resposta de segurança, acesse www.chevrolet.com.br/onstar, contate um Assessor do OnStar pressionando o botão OnStar (botão número 2) ou ligue para **0800-702-4200**.

Problemas em potencial

Se o veículo não estabelecer conexão continuamente por mais de dez dias, a eficácia do serviço pode ser reduzida. Após dar a partida no veículo e mantê-lo ligado por alguns minutos, o sistema retomará o trabalho.

Sistema de Posicionamento Global (GPS)

- Poderão ocorrer obstruções ao GPS em uma cidade grande com edifícios altos, em garagens, nos arredores de aeroportos, em túneis, em passagens subterrâneas, em uma área de mata densa e em outros locais. Más condições climáticas também podem afetar o desempenho do GPS. Se o sinal do GPS não estiver disponível, o sistema da OnStar ainda deverá funcionar para

contatar a OnStar. Entretanto, o OnStar poderá ter dificuldade em identificar a localização exata.

- Em situações de emergência, o OnStar poderá usar a última posição do GPS armazenada para enviar equipes de primeiros socorros.

Uma perda temporária de sinal de celular e GPS pode causar perda da capacidade do assessor da OnStar de realizar determinados serviços.

Sinal de celular

O sinal do celular é necessário para estabelecer comunicação entre o veículo e o centro de atendimento do OnStar.

Não foi possível contatar a OnStar

Se houver uma cobertura de sinal limitada ou a rede do celular tiver atingido a capacidade máxima, o serviço poderá ser afetado. Pressione o botão OnStar (botão número 2) para tentar realizar a chamada novamente ou tente novamente após dirigir alguns quilômetros até outra área de sinal.

Problemas com o veículo e energia

Os serviços do OnStar requerem que o sistema elétrico do veículo esteja em modo de operação para funcionar corretamente. Esses sistemas podem não funcionar se a bateria estiver descarregada ou desconectada.

Equipamento elétrico adicional

O sistema OnStar é integrado na arquitetura elétrica do veículo e é projetado para o equipamento original instalado. Qualquer modificação ao sistema elétrico ou aos equipamentos elétricos adicionados pode prejudicar o funcionamento do sistema OnStar e até impedi-lo. A GM não se responsabiliza pelo não funcionamento do sistema e isto pode não estar coberto na garantia. Nem todos os produtos da GM são compatíveis com o OnStar, certifique-se de instalar produtos validados e compatíveis com o OnStar em concessionárias Chevrolet.

Atualizações de software do veículo

O OnStar pode fornecer atualizações ou alterações de software remotamente ao veículo sem aviso prévio ou consentimento. Estas atualizações ou alterações podem aprimorar ou manter a segurança, a proteção ou a operação do veículo ou dos

sistemas do veículo. As atualizações ou alterações do software podem afetar ou apagar dados ou configurações que estiverem armazenadas no veículo. Estas atualizações ou alterações podem também coletar informações pessoais. Tais coletas são descritas na declaração de privacidade da OnStar ou divulgadas separadamente no ato da instalação. Tais atualizações ou alterações também podem fazer com que o sistema comunique-se automaticamente com os servidores do OnStar para coletar informações sobre o status do sistema do veículo, identificar a disponibilidade de atualizações ou mudanças ou fornecê-las. Um contrato ativo com o OnStar constitui anuência a essas atualizações ou alterações de software e concordância relativa ao fornecimento destas, remotamente pelo OnStar, ao veículo.

OnStar - reconhecimentos do software

Visite o <https://www.onstarcliente.com.br> para obter as licenças de fonte aberta contidas neste produto.

Informações adicionais do OnStar (ANATEL)

Inclui produtos homologados pela Anatel sob o número 00434-18-03498



Este equipamento não protege contra interferências negativas e não pode causar interferência em sistemas devidamente autorizados.

212 Índice

Índice

A		
Acessórios e modificações	137	
Adicional		
Informações do OnStar	209, 211	
Agendamento de manutenção		
Fluidos e lubrificantes		
recomendados	181	
Manutenção preventiva	177	
Airbag		
Dianteiro	33	
Luz indicadora do tensionador do		
cinto de segurança	60	
Ajustes		
Banco, condução inicial	19	
Alavanca seletora	120	
Antena		
Suporte fixo	85	
Antifurto		
Sistema de alarme	11	
Ao carregar o veículo	48	
Aplicativo para dispositivos móveis		
OnStar	208	
Apoios de cabeça	18	
Apple CarPlay e Android Auto	96	
Aquecimento	102	
Ar		
Filtro, Motor	146	
Operação regular do condicionado	106	
Ar Condicionado	102	
Assentos		
Ajuste, dianteiro	19	
Apoios de cabeça	18	
Posição, dianteira	19	
Segunda fila	21	
Terceira fila de bancos	25	
Assistência ao cliente		
Escritórios	205	
Assistente de estacionamento	130	
Atenção		
Cuidado e perigo	2	
Indicadores sonoros	67	
Pisca-alerta	74	
Triângulo	47	
Ativar auxiliar, active	125	
Áudio		
Recurso do Alarme Antifurto	79	
Automático		
Controle de iluminação	73	
Transmissão	120	
Travas das portas	8	
Auxiliar de partida em active (HSA)	125	
B		
Bancos de segunda fila	21	
Bancos dianteiros		
Ajuste	19	

Barra de suporte do capô 140	Combustível	Controle
Bateria 150	Aditivos 135	Tração e estabilidade eletrônica 126
Interruptor de desconexão 138	Economia, Condução para Maior 108	Controle de alinhamento
Partida com cabos auxiliares 168	Luz de advertência de nível de	Faróis 74
Proteção de Energia 77	combustível baixo 64	Controle de um Veículo 108
Bluetooth	Medidor 58	Controle de velocidade de cruzeiro 127
Visão geral 91, 92, 96	Recomendado 133	Luzes 65
Buzina 53	Compartimento do painel de instrumentos	Controlo remoto
C	Porta-Objetos 45	Controle do rádio 5, 7
Calota da roda 166	Compartimentos de carga	Conversor catalítico 119
Câmera	Áreas do painel de instrumentos 45	Corte de corrente 122
Visão traseira 132	Extintor de Incêndio 47	Cuidado, perigo e atenção 2
Capacidades e especificações 194	Observações sobre como carregar	Cuidados com a aparência
Carga	o veículo 48	Externa 171
Luz do Sistema 60	Porta-luvas 46	Interior 173
Centro 156	Sistema de bagageiro do teto 48	Cuidados com o veículo
Certificado de garantia internacional 199	Veículo 138	Pressão dos pneus 165
Chaves 5	Computador de bordo 68	D
Cinto de três pontos 29	Computador, hodômetro parcial 68	Difusores de ar fixos 105
Cintos de segurança 28	Condução	Dimensões
Avisos 59	Ambiente 107	Veículo 192
Dispositivo de retenção para	Estradas em Regiões Montanhosas 114	Direção 111
crianças 37	Maior Economia de Combustível 108	Ajuste da Roda 52
três pontos 29	Programas eletrônicos 122	Controles da Roda 53
Uso durante a gravidez 31	Rodovias Molhadas 112	Hidráulica, luzes de advertência 61
Cobertura de operação em outros	Se o Veículo Atolar 115	Mensagens do Sistema 68
países 204	Contratos	Direção, Sinalizadores 75
	Marcas registradas e licenças 100	

214 Índice

Dispositivo de retenção para crianças			
Faixa superior	42		
Dispositivo de retenção para crianças			
com correia superior	42		
Dispositivo de retenção para crianças			
ISOFIX	40		
E			
Elétrico			
Espelhos	12		
Luzes de advertência da direção	61		
Potência do motor reduzida	64		
Proteção, Bateria	77		
Tomadas	57		
Vidros	14		
Eletrônico			
Programas de direção	122		
Embaçamento dos faróis	75		
Emergência			
OnStar	207		
Emergência do OnStar	207		
Especificações			
Pressão dos pneus	197		
Especificações e Capacidades	194		
Espelho retrovisor	13		
Espelhos			
Elétrico	12		
Espelhos escamoteáveis	13		
Espelhos (Continuação)			
Retrovisor manual	13		
Espelhos aquecidos			
Vidro traseiro	16		
Espelhos escamoteáveis	13		
Estacionamento	118		
Freio	125		
Luz indicadora do auxiliar			
ultrassônico	62		
Sobre Materiais Combustíveis	119		
Estradas em Regiões Montanhosas	114		
Externa			
Controles das luzes	72		
Extintor de Incêndio	47		
F			
Falha, Transmissão automática	122		
Faróis	153		
Comutador de Farol Alto / Baixo	73		
Controle automático de iluminação	73		
Controle de alinhamento	74		
Lampejador de Farol Alto	74		
Lembrete de luzes acesas	64		
Luz Indicadora de Faróis Altos			
Ligados	64		
Luzes de funcionamento			
diurno (DRL)	154		
Substituição da lâmpada	153		
Faróis de milha			
Dianteiro	75		
Substituição da lâmpada	154		
Ferramentas	164		
Filtro			
de ar do motor	146		
Fluido			
Freios	149		
Lavador	149		
Fluido de arrefecimento			
Luz de Advertência da Temperatura			
do Motor	63		
Motor	146		
Fluido do lavador	149		
Fluidos e lubrificantes recomendados	181		
Freio			
Fluido	149		
Freios	123, 149		
Antiblocante	124		
Assistência de frenagem	125		
Freio de estacionamento	125		
Frenagem	110		
Frente			
Faróis de neblina	75		
Fusíveis	157		
Caixa de fusíveis do			
compartimento do motor	159		

Fusíveis (Continuação)			Informações sobre a garantia (Continuação)	
Caixa de fusíveis do painel de instrumentos.....	161		Mensagem importante aos proprietários.....	200
G			Resumo da cobertura.....	200
Garantia limitada			Veículo.....	199
Peças e acessórios.....	203		Informações sobre emissões.....	139
Garantia limitada de peças e acessórios.....	203		Interruptor de desconexão da bateria.....	138
Garantia limitada do veículo novo.....	202		Introdução.....	1
Gravidez, uso de cintos de segurança.....	31			
H			L	
Hodômetro parcial.....	57		Lâmpada da lanterna dianteira.....	155
Hora.....	56		Lâmpada de Aviso do Sistema de Freios	
HVAC.....	102		Luz de advertência do sistema de freios e embreagem.....	60
I			Lâmpada Indicadora de Falhas.....	60
Identificação de veículo			Lâmpadas	
Placa.....	184		Comutador de Farol Alto / Baixo.....	73
Identificação do veículo			Controles Externos.....	72
Acessórios e modificações.....	137		Cortesia.....	76
Fazer revisão em breve.....	60		Embaçamento dos faróis.....	75
Realizando seu próprio trabalho.....	140		Farol de neblina.....	75
Sistema de Ventilação e Ar Condicionado.....	102		Funcionamento diurno (DRL).....	154
Iluminação			Indicador de falha (Verifique o motor).....	60
Controle de Iluminação.....	75		Interior.....	157
Entrada.....	77		Lampejador de Farol Alto.....	74
			Lanternas traseiras.....	155
			Leitura.....	76
Iluminação (Continuação)				
Entrada / Saída.....	77			
Saída.....	77			
Iluminação de entrada.....	77			
Iluminação de entrada / saída.....	77			
Iluminação de saída.....	77			
Iluminação do painel de instrumentos.....	157			
Imobilizador.....	12			
Luzes.....	64			
Indicadores				
Controle.....	59			
Indicadores de controle.....	59			
Indicadores sonoros				
Atenção.....	67			
Informações				
Manutenção.....	175			
Informações de serviço.....	175			
Informações gerais				
Cuidados com o veículo.....	137			
Informações sobre a garantia.....	198			
Certificado de garantia internacional.....	199			
Cobertura de operação em outros países.....	204			
Garantia limitada de peças e acessórios.....	203			
Garantia limitada do veículo novo.....	202			

216 Índice

Lâmpadas (Continuação)			
Lembrete	64	Lanternas (Continuação)	
Marcha à ré	75	Faróis Altos Ligados	64
Placa de licença	157	Farol de neblina	64
Porta-luvas	76	Imobilizador	64
Posição dianteira	155	Indicador luminoso do Sistema de controle de tração / Controle eletrônico de estabilidade	62
Setas dianteiras	154	Lembrete do cinto de segurança	59
Sinalizadores de direção laterais	156	Luz de advertência de nível de combustível baixo	64
Lâmpadas de leitura	76	Luz do controle de velocidade de cruzeiro	65
Lampejador de Farol Alto	74	Luz indicadora de anomalia	60
Lanternas		Opere o pedal	61
Advertência da Temperatura do Líquido de Arrefecimento do Motor	63	Porta entreaberta	65
Advertência do Sistema de Freios Antiblocantes (ABS)	61	Potência do motor reduzida	64
Advertência, direção hidráulica	61	Pré-aquecimento	63
Airbag e tensionador do cinto de segurança	60	Pressão do Óleo do Motor	63
Aumento de marcha	61	Sistema de Carga	60
Auxiliar de estacionamento ultrassônico	62	Tração desativada	62
Aviso de Atenção do Sistema de Freios e de Embreagem	60	Verifique o motor (Indicador de falha)	60
Capô aberto	65	Lanternas traseiras	155
Controle automático	73	Levantamento do veículo, pneus	138
Controle eletrônico de estabilidade (ESC), desligado	63	Limitador de velocidade	128
		Limpador	
		Lavador traseiro	55
		Substituição da lâmina	152
		Limpeza	
		Limpeza externa	171
		Limpeza interna	173
		Locais de montagem do dispositivo de retenção para crianças	37
		Luz de advertência de nível de combustível baixo	64
		Luz de aumento de marcha	61
		Luz de opere o pedal	61
		Luz de pré-aquecimento	63
		Luz do capô aberto	65
		Luz do Controle eletrônico de estabilidade (ESC) desligado	63
		Luz do farol de neblina Frente	64
		Luz Indicadora de Faróis Altos Ligados	64
		Luz indicadora do auxiliar de estacionamento ultrassônico	62
		Luz Verificar o motor (indicador de funcionamento incorreto)	60
		Luzes de cortesia	76
		Luzes de ré	75
		Luzes dos sinalizadores de direção laterais	156
		Luzes para Uso Diurno (DRL)	154

<p>M</p> <p>Manual</p> <p> Modo 121</p> <p> Transmissão 122</p> <p>Manutenção</p> <p> Operação regular do ar condicionado 106</p> <p>Manutenção preventiva 177</p> <p>Marcas registradas e Contratos de licença 100</p> <p>Medidores</p> <p> Combustível 58</p> <p> Hodômetro 57</p> <p> Hodômetro parcial 57</p> <p> Sinalizador de direção 59</p> <p> Tacômetro 58</p> <p> Velocímetro 57</p> <p>Mensagem importante</p> <p> Proprietários 200</p> <p>Mensagens</p> <p> Sistema de direção 68</p> <p> Veículo 66</p> <p>Monóxido de carbono</p> <p> Exaustão do motor 119</p> <p> Tampa do compartimento traseiro 9</p> <p>Mostrador digital de informação (GID) 66</p> <p>Motorista</p> <p> Centro de Informações (DIC) 65</p>	<p>N</p> <p>Navegação do OnStar 208</p> <p>O</p> <p>Observações sobre como carregar o veículo 48</p> <p>Odômetro 57</p> <p>Percurso 57</p> <p>Óleo</p> <p> Luz Indicadora de Pressão 63</p> <p> Motor 143</p> <p> Sistema de vida útil do óleo para motor 145</p> <p>Óleo para motor</p> <p> Dados 185</p> <p> Escapamento 119</p> <p> Filtro de ar 146</p> <p> Líquido de arrefecimento 146</p> <p> Luz de Advertência da Temperatura do Líquido de Arrefecimento 63</p> <p> Luz de verificação (Indicador de falha) 60</p> <p> Luz indicadora de pressão do óleo do motor 63</p> <p> Partida 117</p> <p> Potência do motor reduzida 64</p> <p> Sistema de vida útil 145</p> <p> Superaquecimento 147</p>	<p>Óleo para motor (Continuação)</p> <p> Ventoinha 148</p> <p> Vista geral do compartimento 142</p> <p>OnStar</p> <p> Aplicativo para dispositivos móveis 208</p> <p> Informações adicionais 209, 211</p> <p> Visão geral 206</p> <p>Operação</p> <p> Sistema de Conforto e conveniência 81</p> <p>P</p> <p>Página inicial 80</p> <p>Painel 3</p> <p>Para-brisa</p> <p> Limpador / Lavador 54</p> <p>Para-sóis 16</p> <p>Partida do Motor 117</p> <p>Perigo, atenção e cuidado 2</p> <p>Personalização</p> <p> Veículo 70</p> <p>Pesos</p> <p> Veículo 188</p> <p>Pisca-alerta, Sinalizador de Advertência ... 74</p> <p>Plaqueta de identificação 184</p> <p>Pneus</p> <p> Designações 164</p> <p> Inspeção 165</p> <p> Levantamento do veículo 138</p>
---------------------------------------------------------------------------------------------------------------------------------------------------------------------------------------------------------------------------------------------------------------------------------------------------------------------------------------------------------------------------------------------------------------------------------------------------------------------------------------------------------------------------------------------------------------------------------------------------------------------------------------------------------------------------------------------------------------------------------------------------------------------------------------------------------------------------------------------------------------------------------------------------------------	--------------------------------------------------------------------------------------------------------------------------------------------------------------------------------------------------------------------------------------------------------------------------------------------------------------------------------------------------------------------------------------------------------------------------------------------------------------------------------------------------------------------------------------------------------------------------------------------------------------------------------------------------------------------------------------------------------------------------------------------------------------------------------------------------------------------------------------------------------------------------------------------------------------------	-----------------------------------------------------------------------------------------------------------------------------------------------------------------------------------------------------------------------------------------------------------------------------------------------------------------------------------------------------------------------------------------------------------------------------------------------------------------------------------------------------------------------------------------------------------------------------------------------------------------------------------------------------------------------------------------------------------------------------------------------------------------------------------------------------------------------------------------------------------------------------------------------------------------

218 Índice

Pneus (Continuação)		Recomendado		Sistema (Continuação)	
Pressão	165	Combustível	133	Bagageiro	48
Rodízio	165	Regulável		Serviços de informação	
Substituição das rodas	166	Difusores de ar	105	e entretenimento	78
Porta		Relógio	56	Sistema central de travamento	8
Luz indicadora de porta aberta	65	Resfriamento	102	Sistema de airbag	31
Sistema central de travamento	8	Rodas		Sistema de airbags dianteiros	33
Travas manuais das portas	7	substituição	166	Sistema de alarme	
USB	85, 86, 89, 90	Rodízio, pneus	165	Antifurto	11
Porta USB	85, 86, 89, 90	Rodovias		Sistema de Freios Antiblocantes (ABS)	124
Porta-luvas	46	Como Conduzir, Molhadas	112	Luz de Advertência	61
Porta-luvas		S		Sistema de navegação	
Lâmpadas	76	Salto		OnStar	208
Posição dos bancos dianteiros		Partida	168	Sistema elétrico	
Ajuste	19	Segurança		Caixa de fusíveis do	
Posições da Ignição	115	OnStar	207	compartimento do motor	159
Potência do motor reduzida	64	Segurança do OnStar	207	Caixa de fusíveis do painel de	
Pressão		Serviços de informação		instrumentos	161
Pneu	197	e entretenimento	78	Fusíveis	157
Pressão dos pneus	197	Serviços e manutenção		Sistemas antifurto	
R		Informações de serviço	175	Imobilizador	12
Rádio		Seta	59	Sistemas de climatização	102
Controle remoto	5, 7	Sinalizador de Advertência (Pisca-		Aquecimento	102
Rádio AM-FM	84	alerta)	74	Ar condicionado	102
Rádio AM-FM	84	Sinalizadores de Direção	75	Sistemas de proteção infantil	
Reboque		Sistema		ISOFIX	40
Veículo	170	Airbag	31	Locais de instalação	37
				Sistemas	35

Substituição da estrutura 9	Temperatura	Traseiro
Substituição da lâmpada153	Externo 55	Câmera de visão (RVC) 132
Faróis 153	Temperatura exterior55	Lavador / limpador do vidro 55
Faróis de neblina 154	Terceira fila de bancos25	Vidro aquecido 16
Iluminação do painel de	Termômetro	Travas
instrumentos157	Temperatura exterior 55	Porta automática 8
Lâmpadas da placa de licença157	Teto	Porta manual 7
Lanternas traseiras 155	Sistema de bagageiro 48	Proteção contra travamento 9
Luz de freio elevada (CHSL) 156	Tomadas	Sistema central de travamento 8
Luzes dos sinalizadores de direção	Elétrico 57	Triângulo, Segurança 47
laterais 156	Tração	U
Luzes internas157	Controle / Controle eletrônico de	Usando
Setas dianteiras 154	estabilidade 126	Este manual1
Substituição da palheta, Limpador152	Indicador luminoso do Sistema de	V
Superaquecimento, Motor147	controle (TCS)/Controle eletrônico	Veículo
Suporte de antena fixo 85	de estabilidade 62	Compartimentos de carga 138
T	Luz indicadora de desativação 62	Controle 108
Tacômetro 58	Transmissão	Dimensões 192
Tampas	Automático 120	Fazer revisão em breve 60
Embaçamento dos faróis 75	Manual 122	Garantia 199
Roda 166	Visor 120	Mensagens 66
Telefone	Transmissão automática	Número de identificação (VIN) 184
Apple CarPlay e Android Auto 96	Alavanca seletora 120	Personalização 70
Bluetooth 91, 92, 96	Corte de corrente 122	Peso 188
Viva-voz 97	Falha 122	Reboque 170
Telefone viva-voz 97	Manual (Modo manual)121	Veículo Atolado115
	Programas eletrônicos de condução 122	Velocímetro57
	Visor da transmissão 120	

220 Índice

Ventilação	
Difusores de ar fixos	105
Regulagem do ar	105
Ventoinha	
Motor	148
Vidros	
Aquecido, traseiro	16
Elétrico	14
Visão geral	79
Painel de instrumentos	3, 51
Visão geral do painel de instrumentos	3, 51
Visor	
Informações gráficas (GID)	66
Visores	16
Transmissão automática	120



Bem vindo ao Chevrolet Road Service!

O **Chevrolet Road Service** é válido durante os primeiros 12 meses de garantia após a compra do veículo.

Ao adquirir este novo veículo **Chevrolet**, você passa a fazer parte de um seleto grupo de pessoas privilegiadas com direito a serviços exclusivos que irão lhe garantir tranquilidade em todo o território brasileiro e Mercosul, Argentina, Uruguai e Paraguai.

Definições:

Proprietário: Titular da propriedade do veículo.

Usuário: O condutor do veículo no momento de ocorrência da pane, podendo ser ou não seu proprietário.

Passageiro(s): Pessoa(s) que se encontra(m) no interior do veículo no momento da ocorrência da pane, observado o limite máximo de ocupação do veículo determinado por lei.

Beneficiário: Proprietário, Usuário e/ou passageiro(s).

Veículo: Veículos novos automotores de passageiros ou comerciais leves, que sejam industrializados e/ou comercializados pela General Motors do Brasil Ltda., vendidos por uma Concessionária Chevrolet no Brasil.

Domicílio: Lugar onde a pessoa estabelece a sua residência com ânimo definitivo.

Veículo Turista: Veículo comercializado pela Rede de Concessionária do Brasil em Viagem pelo Paraguai, Uruguai ou Argentina.

Pane: Defeito de fabricação de origem mecânica ou elétrica que: (i) impeça a locomoção do veículo por seus próprios meios ou a utilização do cinto de segurança, (ii) provoque trincas e/ou quebras nos vidros dos veículos, bem como afetem os seus mecanismos de acionamento, impedindo o fechamento dos mesmos. Não se considera pane os casos de atolamento (seja em lama, areia ou valas) bem como problemas decorrentes da instalação de acessórios e equipamentos não

genuínos como, por exemplo, alarmes, que possam levar ao consumo mais elevado da corrente de bateria podendo causar diversos problemas tais quais: mal funcionamento de componentes eletrônicos, curto-circuito, falhas no funcionamento do motor, entre outros.

1 - O que é o Chevrolet Road Service?

É um programa de assistência 24 horas (inclusive sábados, domingos e feriados) que oferece tranquilidade e segurança em casos de pane elétrica ou mecânica, dentre outros benefícios.

2 - Cobertura Nacional

O Chevrolet Road Service abrange todo o território nacional e é válido para todos os Veículos, de acordo com as condições previstas neste manual. Consulte Serviços Oferecidos em Caso de Pane* no item 5.

Cobertura de Veículo Turista nos países do Mercosul: Brasil, Argentina, Uruguai e Paraguai

Esta cobertura garante os benefícios nas condições previstas neste manual para clientes que adquiriram um veículo através de uma concessionária Chevrolet no Brasil e estejam em viagem pela Argentina, Uruguai ou Paraguai. Não sendo possível a solução do problema na Argentina, Uruguai ou Paraguai o veículo será transportado para a concessionária Chevrolet mais próxima no território brasileiro.

Consulte Serviços Oferecidos em Caso de Pane* no item 5.

3 - Período de Validade do Programa

O **Chevrolet Road Service** é válido durante os primeiros 12 meses de garantia após a compra do veículo, conforme as regras no Manual do Proprietário. Este período é contado

a partir da data de emissão da Nota Fiscal pela concessionária contra o adquirente do Veículo pela Rede de Serviços Chevrolet.

4 - Como Utilizar os Serviços

Comunique-se com a Central de Atendimento **Chevrolet Road Service** no país de ocorrência da pane e solicite o atendimento no seu idioma (português/espanhol), pelos telefones:

Brasil: 0-800-702-42-00

Argentina: 0-800-5-55-11-15

Uruguai: 0-800-5-55-11-153

Paraguai:

(contatar a telefonista): 0010

(chamada a cobrar):

0054-11-47-88-11-15

A ligação é gratuita em qualquer ponto do país da chamada

Durante a comunicação com a Central de Atendimento Chevrolet Road Service o proprietário e/ou usuário deverá informar à referida

Central as seguintes informações:

- a) número de Chassis (VIN)
- b) Placa do veículo
- c) Nome completo do proprietário
- d) Nome completo do condutor
- e) Telefone para contato
- f) Lugar preciso onde se encontra veículo
- g) motivo da chamada e;
- h) quilometragem do veículo

5 - Serviços Oferecidos em Caso de Pane

5.1 Conserto no Local

Na ocorrência de panes passíveis de reparos no local, o **Chevrolet Road Service** providenciará o envio de socorro mecânico, desde que não demande troca de peças, utilização de ferramentais e/ou equipamentos específicos. São considerados tecnicamente impossíveis de serem realizados no local todos e quaisquer reparos, mesmo que de fácil execução, que ponham em risco a garantia de fábrica do veículo ou a segurança dos passageiros.

5.2 Reboque/Guincho

Não sendo possível o Conserto no Local, o **Chevrolet Road Service** enviará um reboque que direcionará o veículo para a Concessionária Chevrolet mais próxima, desde que localizada a uma distância de até 200 km do local da pane do veículo, ficando a critério do **Chevrolet Road Service** a escolha da concessionária. Nos casos em que o reboque até a Concessionária mais próxima exceda o limite de até 200 km e o proprietário e/ou usuário ainda assim opte pela utilização dos Serviços Road Service arcará o proprietário e/ou usuário com o valor correspondente à quilometragem excedente; ou seja, este terá direito a gratuidade do transporte por até 200 (duzentos) quilômetros contados do local do evento, devendo arcar com os quilômetros excedentes até seu destino final. Ao optar por esse serviço, deverá o proprietário e/ou usuário negociar, antecipadamente, os valores a serem despendidos e a forma de pagamento, através da

Central de Relacionamentos do **Chevrolet Road Service**. Ocorrendo a pane em veículos enquadrado na categoria comercial leve, o proprietário e/ou usuário deverá providenciar previamente a remoção de eventual carga que prejudique ou impeça o seu reboque. O **Chevrolet Road Service** não se responsabilizará em momento algum pela carga. O **Chevrolet Road Service** também não se responsabilizará por objetos deixados no interior do veículo. Caso a pane ocorra fora do horário comercial e a concessionária não puder receber o veículo, este será levado a um local seguro (estacionamento/base do prestador) às custas da Chevrolet, até que possa ingressar em uma concessionária Chevrolet (no primeiro dia útil após a ocorrência).

5.3 Veículo Emergencial

Para veículos que ingressarem em uma Concessionária Chevrolet, exclusivamente através do **Chevrolet Road Service**, em decorrência de defeito que o impeça de se

locomover por meios próprios por mais de três dias úteis (prazo confirmado pela concessionária ao **Chevrolet Road Service**), o **Chevrolet Road Service** colocará à disposição do proprietário e/ou usuário autorizado, um veículo emergencial, 1.0l, com ar condicionado e direção assistida, preferencialmente da marca Chevrolet, escolhido a critério do **Chevrolet Road Service**, por um período máximo de 4 dias corridos e desde que haja disponibilidade nas empresas locadoras de automóveis localizadas em um raio de até 100 km do local onde estiver o proprietário. O fornecimento do veículo emergencial está sujeito à disponibilidade de horário de funcionamento das locadoras credenciadas e respeitará as regras nacionais de locação de veículos. Caso haja uma pane numa sexta-feira e o veículo não seja reparado pela Concessionária Chevrolet, o **Chevrolet Road Service** localará um veículo emergencial na segunda-feira subsequente. Para panes ocorridas no sábado e domingo, poderá ser

Road Service

oferecido um meio de transporte alternativo de acordo com o item 5.7 deste manual (panes ocorridas acima de 50 km do município do domicílio do usuário) e posteriormente, na segunda-feira subsequente, o veículo emergencial de acordo com as condições previstas no primeiro e segundo parágrafo deste item.

Não será permitido ao proprietário e/ou usuário autorizado escolher o modelo do veículo emergencial.

Apenas poderá usufruir do benefício do veículo emergencial o proprietário e/ou usuário autorizado que se enquadrar nos requisitos dispostos nas normas nacionais de locação de veículos, principalmente a obrigatoriedade de possuir e portar: habilitação há mais de dois anos, ser maior de 21 anos, ter em mãos carteira de identidade, CPF, cartão de crédito válido e com limite disponível para caução e se comprometer a devolver o veículo emergencial na mesma agência e localidade onde o retirou, ao término das diárias a que tem direito, ou

antes, se for o caso, sob pena de ser responsabilizado pelos custos e prejuízos decorrentes de sua omissão.

Para efetiva liberação do veículo emergencial é obrigatório a caução da quantia exigida pela locadora. Para sua comodidade, verifique junto à locadora as condições e valores obrigatórios a serem caucionados. O **Chevrolet Road Service** se responsabilizará apenas pelas despesas referentes às diárias de locação, quilômetros rodados e seguro básico do veículo. Os gastos com combustível, despesas cobradas pela locadora em casos de roubo, furto e acidentes, bem como despesas inerentes à circulação do veículo (pedágios, multas, estacionamento, etc.) serão suportadas pelo proprietário e/ou usuário autorizado, obrigando-se ainda este a cumprir todas as demais exigências feitas pela locadora com relação à retirada, à entrega e a utilização do veículo emergencial que vier a ser locado. Eventuais danos de qualquer natureza, incluindo material ou

moral, inclusive a terceiros, decorrentes de mau uso e/ou acidentes de trânsito, serão de exclusiva responsabilidade do proprietário e/ou usuário autorizado.

ATENÇÃO: este serviço não é disponível à proprietário e/ou usuário autorizado de veículo adquirido por pessoa jurídica e/ou de uso comercial (taxistas, locadoras de veículos, frotistas, autoescolas, produtor rural, entre outros).

Em caso de dúvidas quanto à elegibilidade do programa consulte o canal de atendimento específico para Frotistas no site da Chevrolet.

5.4 Troca de Pneus

Para os casos de problemas com pneus furados ou quebra de roda, o **Chevrolet Road Service** enviará um prestador de serviços para efetuar a substituição do mesmo pelo estepe do veículo. Este serviço não cobre o reparo do pneu ou da roda.

5.5 Pane por falta de Combustível (Pane Seca)

Em caso de Pane por Falta de Combustível, não sendo este um fato decorrente de negligência do proprietário, o **Chevrolet Road Service** enviará um reboque para levar o veículo até o posto de abastecimento mais próximo.

5.6 Abertura da Porta do Veículo

Em caso de perda ou quebra de chave fora do veículo ou na fechadura da porta, ou ainda, de esquecimento dentro do veículo, o **Chevrolet Road Service**, enviará um prestador de serviço para proceder exclusivamente a abertura da porta do veículo. Para clientes ONSTAR: no caso de destravamento das portas, o proprietário do veículo deverá acionar a Central OnStar através do 0800 ou do aplicativo para solicitar o destravamento das portas.

Este serviço só será executado mediante a apresentação do documento do veículo ou algum documento que comprove a propriedade do mesmo.

5.7 Serviços prestados no caso de panes ocorridas a uma distância maior de 50 Km do limite do município onde reside o proprietário do veículo

Caso a Pane ocorra em município diferente da residência do proprietário e/ou usuário e a uma distância maior que 50 km contados do limite do Município no qual reside o proprietário e/ou usuário e ainda assim este opte pela utilização do **Chevrolet Road Service** arcará o mesmo com o valor correspondente à quilometragem excedente, ou seja, o proprietário e/ou usuário autorizado terá direito à gratuidade do transporte por 50 (cinquenta) quilômetros contados a partir do local do evento. Ao optar por esse serviço, deverá o proprietário e/ou usuário autorizado negociar, antecipadamente, os valores a serem despendidos e a forma de

pagamento através da Central de Relacionamento do **Chevrolet Road Service**.

5.8 Transporte Alternativo

Caso o veículo necessite permanecer em uma Concessionária Chevrolet para conserto em razão de pane devidamente atendida pelo **Chevrolet Road Service**, será providenciado o retorno dos beneficiários até o município da residência do usuário ou até seu destino, desde que a distância até o destino seja igual ou inferior a distância até seu domicílio. A definição do meio de transporte alternativo ficará a critério do **Chevrolet Road Service** em função da disponibilidade de transporte e da distância, podendo ser realizado por via aérea (linha regular, classe econômica), rodoviária (táxi ou ônibus, sendo leito quando possível), fluvial e marítima. O retorno dos beneficiários poderá envolver a combinação de mais de um meio de transporte alternativo.

5.9 Hospedagem

Se, em virtude de falha na estrutura do transporte local ou de possíveis dificuldades devido ao horário da ocorrência da pane, e não sendo possível, por estes motivos, o fornecimento de transporte alternativo para o retorno ao domicílio dos beneficiários do veículo, o **Chevrolet Road Service** oferecerá 1 (uma) diária de hospedagem, acomodação tipo standard, em hotel mais próximo de sua rede credenciada para todos os beneficiários do veículo no momento da pane, de acordo com as disponibilidades da infraestrutura hoteleira local. Será coberta apenas a diária do hotel, correndo as demais despesas por conta dos beneficiários.

5.10 Retirada do Veículo Reparado

Após efetuado o conserto do veículo, sem que o proprietário e/ou usuário esteja nas proximidades da Concessionária Chevrolet responsável pelo reparo, o

Chevrolet Road Service colocará à disposição do proprietário e/ou usuário ou da pessoa por ele designada (através de autorização por escrito), uma alternativa para retirada do veículo reparado. A definição do transporte ficará a critério do **Chevrolet Road Service** em função da disponibilidade de transporte e da distância, podendo ser realizado por via aérea (linha regular, classe econômica), rodoviária (táxi ou ônibus, sendo leito quando possível), fluvial e marítima. O meio de Transporte utilizado obedecerá as condições descritas neste manual.

Condição Especial: para as panes ocorridas no domicílio do usuário ou a menos de 50 km do domicílio, o usuário terá direito aos benefícios da condição de retirada do veículo consertado somente se:

A concessionária esteja localizada a mais de 50 km do domicílio.

6 - Veículo Turista

O **veículo turista** será atendido de acordo com as condições previstas neste manual **Chevrolet Road Service**.

A General Motors sediada no local onde ocorrer a pane, absorverá o custo da mão-de-obra e peças, objeto de garantia (Veja o Manual do Proprietário - item: Funcionamento da cobertura da garantia em país estrangeiro).

Ao viajar, certifique-se sobre as condições regulamentadas de tráfego de veículos em cada país, bem como toda a documentação necessária. Também não se esqueça de levar o Manual do Proprietário devidamente atualizado.

7 - Exclusões

Além dos casos já relacionados, os serviços do **Chevrolet Road Service** não serão oferecidos nas seguintes condições:

- Caso ocorra fato de força maior, de acordo com o Código Civil Brasileiro, que impeçam a prestação dos Serviços Road Service.
- Inconveniente mecânico ou elétrico resultante de colisão, incêndio, roubo ou furto do veículo, utilização do veículo em competições esportivas e/ou em treinos preparatórios.
- Qualquer ocorrência que não se caracterize como pane mecânica e/ou elétrica envolvendo o veículo, exceto os serviços e suas respectivas condições que estão previstas neste manual.
- Comprovada a utilização indevida do veículo.

- Danos oriundos da instalação de peças e/ou acessórios não genuínos.
- Veículos transformados e/ou descaracterizados.
- Serviços solicitados diretamente pelo proprietário e/ou usuário autorizado, sem a prévia autorização do **Chevrolet Road Serviço**.

A não utilização dos benefícios disponíveis neste programa, pelo proprietário e/ou usuário autorizado, não lhe dará o direito de pleitear seu ressarcimento a qualquer título ou eventuais atendimentos alternativos de qualquer espécie.

A Chevrolet reserva-se o direito de, a qualquer momento, sem aviso e/ou comunicação prévia, modificar, alterar, cancelar e/ou substituir os serviços e benefícios aqui oferecidos, no todo ou em parte, seja por motivos técnicos ou comerciais, sem incorrer em qualquer responsabilidade ou obrigação para a rede autorizada, comprador adquirente ou terceiros,

não assumindo nenhuma outra responsabilidade além daquelas expressas neste manual.

8 - Veículo com tecnologia OnStar ativada

As solicitações de serviços descritas neste manual podem ser solicitados através do OnStar, pois as mesmas serão devidamente direcionadas ao Chevrolet Road Service.

Quadro de Controle das Revisões

Instruções para uso

A Concessionária deverá carimbar e assinar o quadro correspondente a cada revisão que efetuar, indicando a quilometragem, o nº da Ordem de Serviço e a data em que o serviço foi executado. Caso o veículo pertença ao programa exclusivo para frotas e/ou locadoras de veículos, consulte o livreto "Guia de Revisões Específico para Frotas". Para maiores informações, entre em contato com uma concessionária Chevrolet.

Revisão de Entrega

Data: / /

Carimbo Concessionária

O. S.: km:

1ª Revisão Especial aos 10.000 km

Data: / /

Carimbo Concessionária

O. S.: km:

2ª Revisão aos 20.000 km

Data: / /

Carimbo Concessionária

O. S.: km:

3ª Revisão aos 30.000 km

Data: / /

Carimbo Concessionária

O. S.: km:

4ª Revisão aos 40.000 km

Data: / /

Carimbo Concessionária

O. S.: km:

5ª Revisão aos 50.000 km

Data: / /

Carimbo Concessionária

O. S.: km:

6ª Revisão aos 60.000 km

Data: / /

Carimbo Concessionária

O. S.: km:

7ª Revisão aos 70.000 km

Data: / /

Carimbo Concessionária

O. S.: km:

Quadro de Controle das Revisões

<p>8ª Revisão aos 80.000 km</p> <p>Data: / /</p> <p>Carimbo Concessionária</p> <p>O. S.: km:</p>	<p>9ª Revisão aos 90.000 km</p> <p>Data: / /</p> <p>Carimbo Concessionária</p> <p>O. S.: km:</p>	<p>10ª Revisão aos 100.000 km</p> <p>Data: / /</p> <p>Carimbo Concessionária</p> <p>O. S.: km:</p>
<p>11ª Revisão aos 110.000 km</p> <p>Data: / /</p> <p>Carimbo Concessionária</p> <p>O. S.: km:</p>	<p>12ª Revisão aos 120.000 km</p> <p>Data: / /</p> <p>Carimbo Concessionária</p> <p>O. S.: km:</p>	<p>13ª Revisão aos 130.000 km</p> <p>Data: / /</p> <p>Carimbo Concessionária</p> <p>O. S.: km:</p>
<p>14ª Revisão aos 140.000 km</p> <p>Data: / /</p> <p>Carimbo Concessionária</p> <p>O. S.: km:</p>	<p>15ª Revisão aos 150.000 km</p> <p>Data: / /</p> <p>Carimbo Concessionária</p> <p>O. S.: km:</p>	<p>16ª Revisão aos 160.000 km</p> <p>Data: / /</p> <p>Carimbo Concessionária</p> <p>O. S.: km:</p>

Quadro de Controle das Trocas de Óleo do Motor

Instruções para uso

A Concessionária deverá carimbar e assinar o quadro correspondente a cada Troca de Óleo que efetuar, indicando a quilometragem, o nº da Ordem de Serviço e a data em que o serviço foi executado. Caso o veículo pertença ao programa exclusivo para frotas e/ou locadoras de veículos, consulte o livreto "Guia de Revisões Específico para Frotas". Para maiores informações, entre em contato com uma concessionária Chevrolet.

Troca de Óleo aos 5.000 km

Data: / /

Carimbo Concessionária

O. S.: km:

Troca de Óleo aos 10.000 km

Data: / /

Carimbo Concessionária

O. S.: km:

Troca de Óleo aos 15.000 km

Data: / /

Carimbo Concessionária

O. S.: km:

Troca de Óleo aos 20.000 km

Data: / /

Carimbo Concessionária

O. S.: km:

Troca de Óleo aos 25.000 km

Data: / /

Carimbo Concessionária

O. S.: km:

Troca de Óleo aos 30.000 km

Data: / /

Carimbo Concessionária

O. S.: km:

Troca de Óleo aos 35.000 km

Data: / /

Carimbo Concessionária

O. S.: km:

Quadro de Controle das Trocas de Óleo do Motor

<p>Troca de Óleo aos 40.000 km</p> <p>Data: / /</p> <p>Carimbo Concessionária</p> <p>O. S.: km:</p>	<p>Troca de Óleo aos 45.000 km</p> <p>Data: / /</p> <p>Carimbo Concessionária</p> <p>O. S.: km:</p>	<p>Troca de Óleo aos 50.000 km</p> <p>Data: / /</p> <p>Carimbo Concessionária</p> <p>O. S.: km:</p>
<p>Troca de Óleo aos 55.000 km</p> <p>Data: / /</p> <p>Carimbo Concessionária</p> <p>O. S.: km:</p>	<p>Troca de Óleo aos 60.000 km</p> <p>Data: / /</p> <p>Carimbo Concessionária</p> <p>O. S.: km:</p>	<p>Troca de Óleo aos 65.000 km</p> <p>Data: / /</p> <p>Carimbo Concessionária</p> <p>O. S.: km:</p>
<p>Troca de Óleo aos 70.000 km</p> <p>Data: / /</p> <p>Carimbo Concessionária</p> <p>O. S.: km:</p>	<p>Troca de Óleo aos 75.000 km</p> <p>Data: / /</p> <p>Carimbo Concessionária</p> <p>O. S.: km:</p>	<p>Troca de Óleo aos 80.000 km</p> <p>Data: / /</p> <p>Carimbo Concessionária</p> <p>O. S.: km:</p>

1ª REVISÃO (ESPECIAL)

VEÍCULO VIN

Proprietário:
Executada aos: km Data: / /
Concessionária:
Cidade: Estado:

Declaro ter sido atendido quanto aos serviços de revisão especial previstos no "Plano de Manutenção Preventiva" deste Manual.

1ª VIA

.....
Assinatura do proprietário

Sr. Concessionário Vendedor:

Este cupom é comprovante de que a Revisão Especial foi executada a contento. Portanto, em seu interesse, peça ao cliente para assiná-lo e guardá-lo em seu arquivo.

Os serviços correspondentes a esta revisão estão indicados no "Plano de Manutenção Preventiva", deste Manual.

IMPORTANTE: Caso o veículo atendido tenha sido vendido por outra Concessionária, envie-lhe a 1ª via deste cupom e guarde a 2ª como comprovante.

1ª REVISÃO (ESPECIAL)

VEÍCULO VIN

Proprietário:

Executada aos: km Data: / /

Concessionária:

Cidade: Estado:

Declaro ter sido atendido quanto aos serviços de revisão especial previstos no "Plano de Manutenção Preventiva" deste Manual.

2ª VIA

Assinatura do proprietário

Sr. Concessionário Vendedor:

Vimos informar a V. Sa. que executamos os serviços de Revisão Especial ao término do primeiro ano de uso ou aos 10.000 km (o que ocorreu primeiro) no veículo identificado no verso, pelo que lhe solicitamos, através deste, providenciar o correspondente reembolso.

Atenciosamente,

Carimbo da
Concessionária
Atendadora

Assinatura da Concessionária Atendadora

Termo de Recebimento e Ciência

Declaro por intermédio do presente que recebi da Concessionária _____
_____ o Manual do Proprietário e toda literatura
relativa ao veículo modelo _____
_____, chassi _____, que adquiri
nesta data.

Declaro também que fui informado (a) que as condições da Revisão Chevrolet estão disponíveis no site www.chevrolet.com.br e li e estou ciente dos termos e condições constantes do Certificado de Garantia, Condições Gerais do Chevrolet Road Service e demais literaturas.

Local: _____ Data: ____ / ____ / ____

Nome do comprador: _____

R.G. ou C.P.F. _____

Endereço: _____

Telefone: (_____) _____

Assinatura:

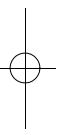

QUADRO DE IDENTIFICAÇÃO DO PROPRIETÁRIO

NÚMERO DE IDENTIFICAÇÃO DO VEÍCULO

DATA DE ENTREGA

VALIDADE DE GARANTIA

DE

À

OU

KM

NOME DO 1º PROPRIETÁRIO

NOME DO 2º PROPRIETÁRIO

NOME DO 3º PROPRIETÁRIO

FINALIDADE DE UTILIZAÇÃO

Destinatário final

Comercial

VELOCÍMETRO SUBSTITUÍDO EM

COM

KM

Carimbo da
Concessionária

CONCESSIONÁRIA VENDEDORA

Nº

ENDEREÇO

CEP

CIDADE

ESTADO

CNPJ

INSCR. EST.

TELEFONE

NOTA FISCAL DE VENDA

DATA

ASSINATURA

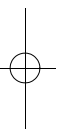

QUADRO DE INFORMAÇÕES GERAIS – SPIN

Este quadro de informações foi elaborado para facilitar a consulta das especificações mais utilizadas

Calibragem: Deve ser feita com os pneus frios.

Pneu	Até 3 pessoas		Carga total	
	Dianteiros	Traseiros	Dianteiros	Traseiros
195/65 R15 91H	35 psi (240 kPa)	35 psi (240 kPa)	35 psi (240 kPa)	35 psi (240 kPa)
205/60 R16 92H				
Pneu reserva:195/65 R15 91H (veículos especiais)	35 psi (240 kPa)			
Pneu reserva de uso temporário: T115/70 R16 92M	60 psi (415 kPa)			

Óleo do motor**Período de troca**

- A cada **5.000 km** ou **6 meses**, o que ocorrer primeiro, se o veículo estiver sujeito a **CONDIÇÕES SEVERAS DE USO** (verifique maiores detalhes no manual do proprietário).
- A cada **10.000 km** ou **12 meses**, o que ocorrer primeiro, se nenhuma das condições de uso severo ocorrerem.
- Ou conforme sistema de vida útil do óleo do motor.

Tipos de óleos especificados

Óleo especificado Dexos 1 ou equivalente de qualidade API SN, ILSAC GF5 ou superior e de viscosidade SAE 0W20.

Quantidade de óleo no cárter do motor: 3,25 litros (sem a troca do filtro)
3,50 litros (com a troca do filtro)