

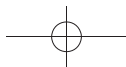

Para maiores informações sobre a Revisão Chevrolet, acesse o site www.chevrolet.com.br e aproveite para agendar sua revisão on-line.

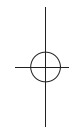

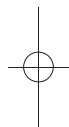

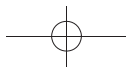

Argentina 0800-888-2438
www.chevrolet.com.ar
0810-777-7526
www.planchevrolet.com.ar

Brasil 0800-702-4200
www.chevrolet.com.br

Uruguai 0800-2438
www.chevrolet.com.uy

Paraguai 0098-00542-0087
www.chevrolet.com.py



Brasil 0800-702-4200

Argentina 0800-555-11-15

Uruguai 0800-555-11-153

Paraguai 0010 (a cobrar)
0054-11-478-81-115

Manual do Proprietário

As informações e descrições dos equipamentos, contidas neste Manual do Proprietário, tomaram como base um veículo totalmente equipado com os opcionais e acessórios disponíveis na data da publicação indicada na lombada. Todas as informações, ilustrações e especificações contidas neste Manual baseiam-se em dados existentes na época de sua publicação. Reservamo-nos o direito de introduzir modificações a qualquer momento, tanto no produto quanto no Manual, sem prévio aviso.

Reprodução ou tradução, no todo ou em parte, não é permitida sem prévia autorização por escrito da General Motors do Brasil Ltda.

Para localizar uma Concessionária Chevrolet, entre em contato com a CRC, acesse o nosso site ou consulte o app meuChevrolet disponível apenas para smartphones.

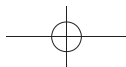
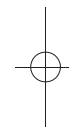
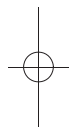
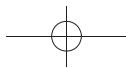

2015 Manual do proprietário Chevrolet Trailblazer

Resumo	1-1	Compartimentos de carga ...	4-1	Iluminação	6-1
Painel de instrumentos	1-2	Porta-objetos	4-1	Luzes externas	6-1
Informações básicas de condução	1-4	Posição de bagagens/ cargas	4-7	Iluminação interior	6-5
Recursos do veículo	1-20	Recursos adicionais de carga	4-8	Comandos das luzes	6-7
Chaves, portas e vidros	2-1	Sistema de bagageiro do teto	4-12	Sistema de conforto e conve- niência	7-1
Chaves e travas	2-1	Informações sobre disposição de cargas no veículo	4-13	Introdução	7-2
Portas	2-9	Comandos e controles	5-1	Rádio	7-11
Sistema antifurto	2-10	Visão geral do painel de instru- mentos	5-3	Leitores de áudio	7-25
Espelhos externos	2-13	Controles	5-7	Sistema de navegação	7-39
Espelhos internos	2-14	Luzes de advertência, medidores e indicadores	5-12	Telefone/dispositivos Bluetooth	7-63
Vidros	2-15	Mostrador digital de infor- mação	5-24	Marcas registradas e Contratos de licença	7-76
Bancos e dispositivos de segurança	3-1	Mensagens do veículo	5-25	Sistema de ventilação e de ar condicionado	8-1
Apoios de cabeça	3-1	Computador de bordo	5-33	Sistema de ventilação e de ar condicionado	8-1
Bancos dianteiros	3-3	Personalização do veículo	5-35	Difusores de ar	8-6
Bancos traseiros	3-7			Manutenção	8-8
Cintos de segurança	3-14				
Sistema de airbag	3-17				
Dispositivo de retenção para crianças	3-24				

2015 Manual do proprietário Chevrolet Trailblazer

Condução e operação 9-1	Ferramentas do veículo 10-44	Informações ao consumidor 14-1
Informações de condução 9-2	Rodas e pneus 10-46	Informações ao consumidor 14-1
Partida e operação 9-14	Partida do motor com cabos auxiliares 10-56	Registro de dados do veículo e privacidade 14-3
Sistema de escapamento 9-17	Reboque 10-57	Índice i-1
Transmissão automática 9-17	Cuidados com a aparência 10-65	
Sistemas de tração 9-21	Serviços e manutenção 11-1	
Freios 9-25	Informações gerais 11-1	
Sistemas de controle de tração 9-27	Manutenção preventiva 11-2	
Controle de velocidade de cruzeiro 9-31	Fluidos, lubrificantes e peças recomendadas 11-12	
Sistemas de detecção de objetos 9-33	Especificações 12-1	
Combustível 9-37	Identificação do veículo 12-1	
Como Rebocar um Trailer 9-39	Especificações do veículo 12-3	
Cuidados com o veículo 10-1	Informações sobre a garantia 13-1	
Informações gerais 10-2	Informações sobre a garantia 13-1	
Verificações no veículo 10-7		
Substituição de lâmpadas 10-26		
Sistema elétrico 10-37		

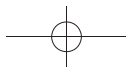
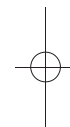
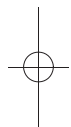
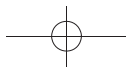

iii Introdução

Introdução

Seu veículo foi projetado usando uma combinação de tecnologia avançada, segurança, cuidado com o meio ambiente e economia.

Este Manual do proprietário fornece todas as informações necessárias para permitir a condução do veículo com segurança e eficiência.

Certifique-se de que seus passageiros conheçam o possível risco de acidentes e ferimentos que podem ocorrer devido ao uso inadequado deste veículo.

Siga sempre as leis e normas específicas do país em que se encontra. Essas leis podem diferir das informações contidas neste Manual do proprietário.

Todas as concessionárias Chevrolet fornecem serviço de primeira classe, usando mecânicos que trabalham de acordo com instruções específicas.

Mantenha o manual do proprietário dentro do porta-luvas para referência.



www.chevrolet.com.br

Como utilizar este manual

- Este manual descreve todas as opções e as funções disponíveis para esse modelo. **Certas descrições, incluindo aquelas para o visor e funções do menu, podem não se aplicar ao seu veículo devido à variação de modelo, especificações do país, equipamentos especiais ou acessórios.**
- A seção "Resumo" fornecerá uma visão geral inicial.
- O índice, no início deste manual, mostra onde estão as informações em cada capítulo.
- O índice permite procurar informações específicas.

- Este manual do proprietário é para veículos com direção do lado direito.
- O Manual do Proprietário usa as designações de fábrica, que podem ser encontradas no capítulo "Especificações".
- As direções indicadas, por ex. esquerda ou direita, dianteira ou traseira, sempre se relacionam ao sentido de condução.
- As telas de exibição do veículo poderão não suportar seu idioma específico.
- As mensagens exibidas e funções internas estão escritas em **negrito**.

Perigo, atenção e cuidado

Perigo

Textos marcados com  **Perigo** fornecem informações sobre o risco de ferimentos fatais. Ignorar essas informações pode colocar a vida em risco.

Atenção

Textos marcados com  **Atenção** fornecem informações sobre o risco de acidentes ou ferimentos. Ignorar essas informações pode acarretar ferimentos.

v Introdução

Cuidado

Textos marcados com **Cuidado** fornecem informações sobre possíveis danos ao veículo. Ignorar essas informações pode acarretar danos ao veículo.

Símbolos

As referências de páginas são indicadas com ⇨, ⇨ significa "consulte a página".

Resumo

Painel de instrumentos

Visão geral do painel de instrumentos 1-2

Informações básicas de condução

Informações básicas de condução 1-4
Destravamento do veículo 1-6
Vidros 1-8
Ajuste do banco 1-9
Ajuste do apoio de cabeça 1-12
Cintos de segurança 1-12
Ajuste do espelho 1-12
Ajuste de posição do volante 1-13
Iluminação interior 1-13
Luzes externas 1-14
Buzina 1-15
Limpadores e lavadores dos vidros 1-15
Sistema de ventilação e de ar condicionado 1-17

Estacionamento 1-17
Transmissão 1-18
Início 1-19

Recursos do veículo

Controle de velocidade de cruzeiro 1-20
Mostrador digital com funções múltiplas (DIC) 1-21
Tomadas elétricas 1-22

1-2 Resumo

Painel de instrumentos

Visão geral do painel de instrumentos



Resumo 1-3

- | | | |
|---|--|---|
| <p>1. <i>Controle de luzes externas na página 6-1</i></p> <p>2. Difusores laterais de ar. Consulte <i>Difusores de ar ajustáveis na página 8-6</i></p> <p>3. <i>Comandos do volante na página 5-7</i></p> <p>4. <i>Sinalizadores de direção na página 6-3</i>
<i>Comutador farol alto/baixo na página 6-2</i>
<i>Lampejador de farol alto na página 6-2</i>
<i>Centro de informação do motorista (DIC) na página 5-24</i></p> <p>5. <i>Visão geral do painel de instrumentos na página 5-3</i></p> <p>6. <i>Buzina na página 5-8</i>
<i>Sistema de airbag na página 3-17</i></p> <p>7. <i>Centro de informação do motorista (DIC) na página 5-24</i></p> <p>8. <i>Controle de velocidade de cruzeiro na página 9-31</i></p> | <p>9. <i>Limpador/lavador do para-brisa na página 5-8</i></p> <p>10. Difusores centrais de ar. Consulte <i>Difusores de ar ajustáveis na página 8-6</i></p> <p>11. Sistema de conforto e conveniência</p> <p>12. <i>Sinalizador de advertência (pisca-alerta) na página 6-3</i></p> <p>13. <i>Porta-objetos do painel de instrumentos na página 4-1</i></p> <p>14. Sistema de conforto e conveniência</p> <p>15. <i>Sistema de airbags dianteiros na página 3-19</i></p> <p>16. <i>Porta-copos na página 4-3</i></p> <p>17. <i>Porta-luvas na página 4-2</i>
<i>Porta-objetos do painel de instrumentos na página 4-1</i></p> <p>18. <i>Tomadas elétricas na página 5-11</i></p> | <p>19. <i>Sistema de controle de tração (TCS) na página 9-27</i>
<i>Controle Eletrônico de Estabilidade (ESC) na página 9-28</i></p> <p>20. <i>Controle em declives (HDC) na página 9-29</i></p> <p>21. <i>Alavanca seletora na página 9-18</i>
<i>Transmissão automática na página 9-17</i></p> <p>22. <i>Ajuste de posição do volante na página 5-7</i></p> <p>23. <i>Porta-objetos do painel de instrumentos na página 4-1</i></p> <p>24. Pedais. Consulte <i>Controle de um veículo na página 9-4</i></p> <p>25. Pedais. Consulte <i>Controle de um veículo na página 9-4</i></p> <p>26. Alavanca de liberação do capô. Consulte <i>Capô na página 10-8</i></p> |
|---|--|---|

1-4 Resumo

27. *Porta-objetos do painel de instrumentos na página 4-1*
Caixa de fusíveis do painel de instrumentos na página 10-41
28. Alavanca de destravamento da portinhola de abastecimento de combustível. Consulte *Como Abastecer o Tanque*. na página 9-37
29. *Posições da ignição na página 9-14*
30. *Sistema de controle eletrônico de ventilação e ar-condicionado na página 8-1*

Informações básicas de condução

Capacidades e especificações do óleo do motor

Cárter do motor (com filtro de óleo) para motor diesel 2,8L:
5,6 litros

Cárter do motor (com filtro de óleo) para motor gasolina 3,6L V6: 5,7 litros

Especificação do óleo do motor

Especificações de óleo para 3,6L V6 a gasolina Dexos 1, API-SN, ILSAC GF-5 ou superior e SAE grau 5W30.

Especificações de óleo para motor 2.8L diesel Dexos 2 ou qualidade equivalente API C14 ou superior e SAE viscosidade 5W30.

Óleo do motor - troca

Com o motor a diesel 2.8L quente, troque o óleo Dexos 2 5W30 a cada 10.000 km ou 6 meses, o que ocorrer primeiro, se o veículo for dirigido em "Condições de uso severas".

Se o veículo não for dirigido em condições severas, troque o óleo Dexos 2 5W30 a cada 20.000 km ou 12 meses, o que ocorrer primeiro. Troque-o sempre com o motor aquecido.

Com o motor a diesel 2.8L quente, troque o óleo API C14 15W40 a cada 5.000 km ou 6 meses, o que ocorrer primeiro, se o veículo for dirigido em "Condições de uso severas".

Se o veículo não for dirigido em condições severas, troque o óleo API C14 15W40 a cada 10.000 km ou 12 meses, o que ocorrer primeiro. Troque-o sempre com o motor aquecido.

Resumo 1-5

Com o motor a gasolina 3.6L V6 aquecido, troque o óleo Dexos 1, API-SN, ILSAC GF-5 ou superior e SAE grau 5W30 a cada 5.000 km se o veículo for dirigido sob as "condições de uso severas".

Se o veículo não for usado sob condições severas, troque o óleo Dexos 1, API-SN, ILSAC GF-5 ou superior e SAE grau 5W30 a cada 10.000 km. Troque-o sempre com o motor aquecido.

O uso severo considera as seguintes condições:

- Quando a maioria dos percursos exige marcha lenta durante muito tempo ou funcionamento contínuo com baixa rotação frequente (como no "anda e para" do tráfego urbano denso).
- Quando a maioria dos percursos não passa de 6 km (trajeto curto) com o motor pouco aquecido.
- Operação frequente em estradas de terra e de areia.

- Operação frequente como trailer ou puxando reboque.
- Usado como táxi, como veículo policial ou como alguma atividade similar.
- Quando o veículo permanece, com frequência, parado por mais de dois dias.

Pedais

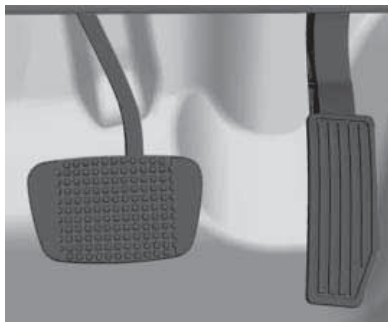

Para garantir que não haja interferência no curso do pedal, verifique a instalação correta dos tapetes do assoalho.

Os pedais do freio e do acelerador têm alturas diferentes para facilitar o movimento do pé na passagem de um para o outro.

Motor

Um pequeno aumento na rotação da marcha lenta com o motor frio é normal, que se estabiliza em breve.

O ventilador elétrico do motor sob o capô pode ligar mesmo quando o motor não estiver funcionando, e pode causar ferimento. Mantenha as mãos, roupas e ferramentas distantes do ventilador elétrico sob o capô.

1-6 Resumo

Reabastecimento



Para motor diesel 2.8L





Para motor a gasolina 3.6L V6

Reabasteça antes que o indicador de baixa no painel de instrumentos acenda ou o indicador de nível de combustível alcance a indicação de limite mais baixo.

Destravamento do veículo

Controle remoto



Destrave a porta do motorista e a tampa do porta-malas pressionando o botão  uma vez e destrave todas as portas pressionando o botão  duas vezes.

Consulte *Controle remoto do rádio* na página 2-3 e *Sistema central de travamento* na página 2-5.

Travamento

Controle remoto

Feche as portas e a tampa do porta-malas.



Pressione o botão .

Caso alguma porta ou a tampa do porta-malas não esteja bem fechada, o sistema central de travamento não funcionará e como aviso será emitido um sinal sonoro duplo.

Consulte *Controle remoto do rádio na página 2-3* e *Sistema central de travamento na página 2-5*.

Trava externa

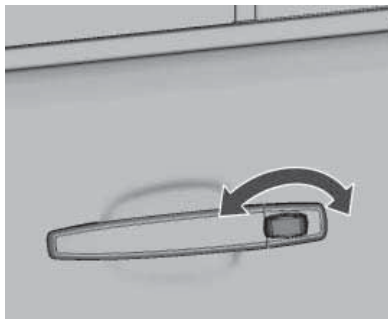

Para travar a porta do motorista, gire a chave no sentido anti-horário.

Para travar a porta do passageiro, gire a chave no sentido horário.

Destruvar

Para destravar a porta do motorista, gire a chave no sentido horário.

Para destravar a porta do passageiro, gire a chave no sentido anti-horário.

Ao destravar a porta do motorista, somente ela será destravada.

As outras portas deverão ser destravadas puxando o botão de travamento para fora.

Botões de travamento central

Trava ou destrava todas as portas e a porta do porta-mala.



Pressione a parte superior do interruptor  para travar.

Pressione a parte inferior do interruptor  para destravar.

1-8 Resumo

Travas de segurança para crianças



A trava de segurança está disponível nas portas traseiras.

Para ativar a trava de segurança, insira a ponta da chave e gire a ranhura na direção da seta. As portas não abrem pelo lado interno.

Para desativar a trava de segurança, insira a ponta da chave e gire a ranhura na direção oposta. As portas podem ser abertas pelo lado interno.

Vidros

Vidros elétricos

⚠ Atenção

Tenha cuidado ao operar os vidros elétricos. Risco de ferimentos, particularmente para crianças.

Se houver crianças nos bancos traseiros, ligue o sistema de proteção infantil dos vidros elétricos.

Cuidado ao fechar a janela. Assegure-se de que não fica nada preso nos vidros durante o movimento deles.

É possível comandar os vidros elétricos

- com a ignição ligada.
- dentro de 10 minutos após alternar para a posição 1 - ignição desligada.

Após desligar a ignição, o funcionamento do vidro será desativado ao abrir qualquer porta.





Opere o interruptor do respectivo vidro ao pressioná-lo para abrir ou puxá-lo para fechar. O interruptor do vidro do motorista possui um indicador luminoso que sinaliza a prontidão para funcionamento.

⚠ Atenção

Partes do corpo fora do veículo podem ser colididos por objetos ou por obstáculo parado ou em trânsito.

Sistema de segurança dos vidros traseiros para crianças



Pressione o interruptor  para desativar todos os vidros elétricos das portas dos passageiros. Para ativar, pressione  novamente.

Ajuste do banco

Ajuste do banco manual

Posição dos bancos



Puxe a alavanca, deslize o banco, solte a alavanca.

Consulte *Ajuste do banco na página 3-5* e *Posição dos bancos na página 3-3*.

Encostos dos bancos



Puxe a alavanca, ajuste a inclinação e solte a alavanca. O banco deverá travar na posição.

O encosto do banco não deve estar demasiadamente inclinado para trás (aproximadamente 25° no máximo).

Consulte *Ajuste do banco na página 3-5* e *Posição dos bancos na página 3-3*.

1-10 Resumo

Cuidado

Não se incline no encosto enquanto puxar a alavanca. O sistema de ajuste do encosto pode ser danificado.

Altura dos bancos

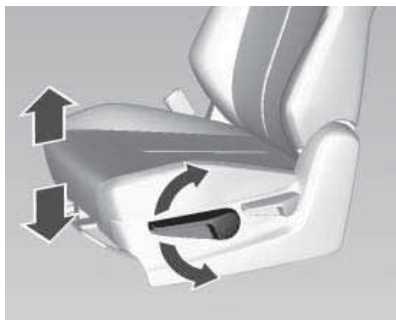

Para ajustar um banco manual:

- Bombeie a alavanca para cima para levantar o banco.
- Bombeie a alavanca para baixo para abaixar o banco.

Consulte *Ajuste do banco na página 3-5* e *Posição dos bancos na página 3-3*.

Posicionamento do banco do passageiro



Puxe a alavanca, deslize o banco, solte a alavanca.

Encostos dos bancos dos passageiros

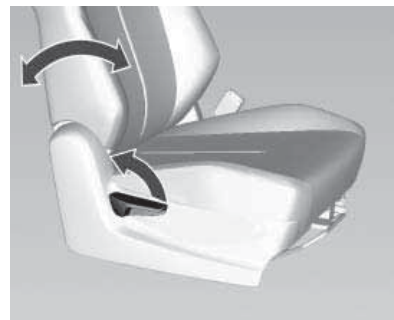

Puxe a alavanca, ajuste a inclinação e solte a alavanca. O banco deverá travar na posição.

O encosto do banco não deve estar demasiadamente inclinado para trás (aproximadamente 25° no máximo).

⚠ Cuidado

Não se incline no encosto enquanto puxar a alavanca. O sistema de ajuste do encosto pode ser danificado.

Ajuste do banco elétrico

Opere os interruptores.

Posição dos bancos



A posição pode ser ajustada movendo o interruptor para frente ou para trás.

Encostos dos bancos



O encosto pode ser ajustado movendo o interruptor para frente ou para trás.

O encosto do banco não deve estar demasiadamente inclinado para trás (aproximadamente 25° no máximo).

Altura dos bancos

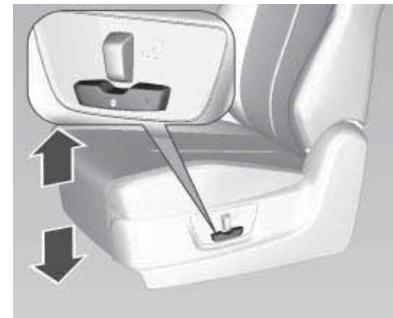

A altura pode ser ajustada movendo o interruptor para cima e para baixo.

1-12 Resumo

Ajuste do apoio de cabeça



Para mover para baixo, pressione o botão e empurre o apoio de cabeça para baixo. Para ajustar a altura, puxe o apoio de cabeça para cima.

Consulte *Apoios de cabeça* na página 3-1.

Cintos de segurança



Puxe o cinto de segurança e encaixe-o na fivela. O cinto de segurança não deve estar torcido e deve estar ajustado ao corpo e preso na fivela. O encosto do banco não deve estar demasiadamente inclinado para trás (aproximadamente 25° no máximo).

Para soltar o cinto, pressione o botão vermelho na fivela do cinto.

Consulte *Cintos de segurança* na página 3-14, *Sistema de airbag* na página 3-17 ou *Posição dos bancos* na página 3-3.

Ajuste do espelho

Espelho interno

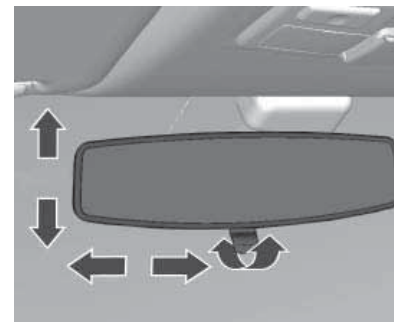

Ajuste inclinando o espelho para uma posição adequada.

Ajuste a alavanca sob o espelho para reduzir o ofuscamento.

Consulte *Antiofuscamento manual* na página 2-14.

Espelhos externos



O controle para os espelhos elétricos se localiza no acabamento da porta do lado do motorista.

Selecione o espelho externo relevante e ajuste-o.

Consulte *Espelhos elétricos na página 2-13*, *Espelhos convexos na página 2-13* e *Espelhos escamoteáveis na página 2-13*.

Ajuste de posição do volante

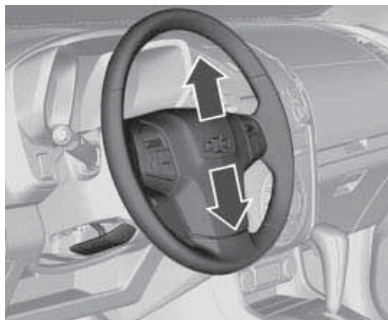

Destrave a alavanca para ajustar o volante, depois trave-a novamente e assegure-se de que esteja totalmente travada. Regule o volante apenas quando o veículo estiver parado e a coluna de direção destravada.

Consulte *Sistema de airbag na página 3-17* e *Posições da ignição na página 9-14*.

Iluminação interior

Luz de cortesia

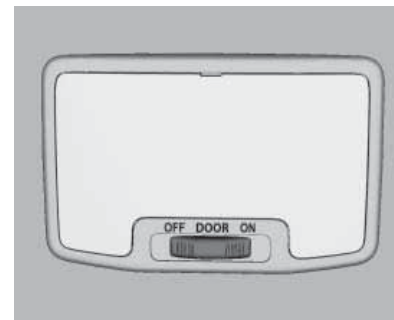

Ao entrar ou sair do veículo, as luzes de cortesia acendem automaticamente e, após um curto período, apagam novamente. Elas acendem por um curto período mesmo se a chave for removida da ignição.

Uso do interruptor basculante:

PORTAS: Ligar e desligar automaticamente.

ON (Ligado): Sempre ligada.

1-14 Resumo

OFF (Desligado): Sempre desligada.

Luzes externas

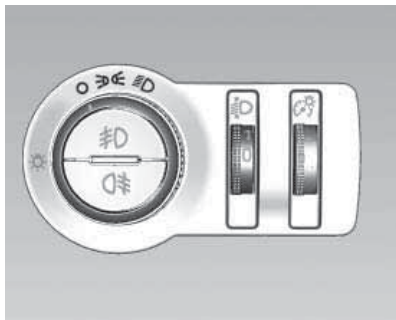

Gire o interruptor das luzes:

- : Desligado
 - ☾☽ : Luzes de lanterna
 - ☾☽ : Faróis
- Pressione
- ☾☽ : Faróis de neblina dianteiros
 - ☾☽ : Luzes traseiras

Consulte *Controle de luzes externas* na página 6-1.

Lampejador do farol alto, farol alto e farol baixo

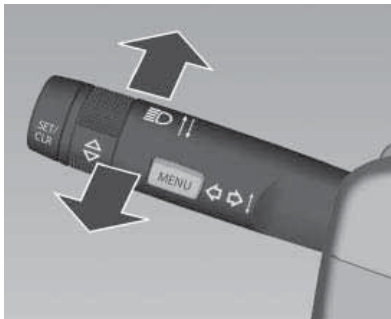

Lampejador do farol alto: Puxe a alavanca

Farol alto: Empurre a alavanca

Farol baixo: Puxe a alavanca

Consulte *Comutador farol alto/baixo* na página 6-2 e *Lampejador de farol alto* na página 6-2.

Sinalizadores de direção

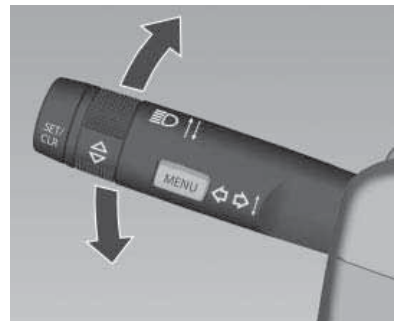

Direita: Alavanca para cima

Esquerda: Alavanca para baixo

Consulte *Sinalizadores de direção* na página 6-3.

Sinalizador de advertência (pisca-alerta)



Acionado com o botão .

Consulte *Sinalizador de advertência (pisca-alerta)* na página 6-3.

Buzina



Pressione o botão .

Limpadores e lavadores dos vidros

Limpadores do parabrisa

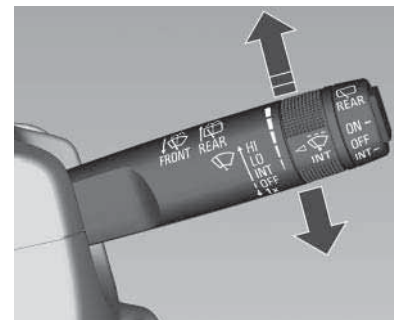

HI: Rápido

LO: Lento

INT: Funcionamento intermitente

OFF (Desligado): Desligado

Para uma secagem única quando os limpadores de para-brisa estão desativados, pressione a alavanca para baixo.

1-16 Resumo

Consulte *Limpador/lavador do para-brisa na página 5-8* e *Substituição da palheta do limpador na página 10-25*.

Sistema do lavador do para-brisa

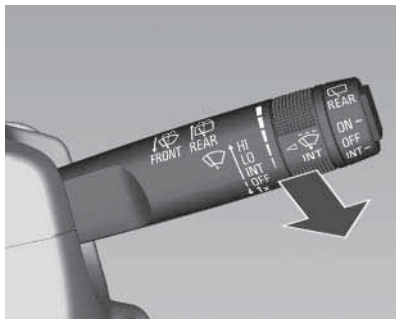

Puxe a alavanca.

Consulte *Limpador/lavador do para-brisa na página 5-8* e *Fluido do lavador na página 10-22*.

Limpador/lavador do vidro traseiro

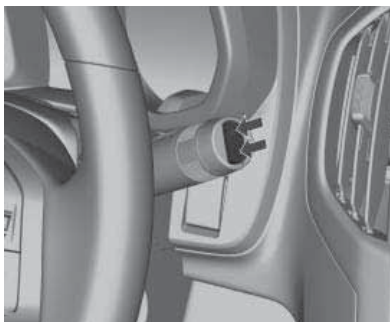

Pressione o interruptor de duas posições para ativar o lavador do vidro traseiro:

Posição superior: funcionamento contínuo

Posição inferior: funcionamento intermitente

Posição do meio: desligado

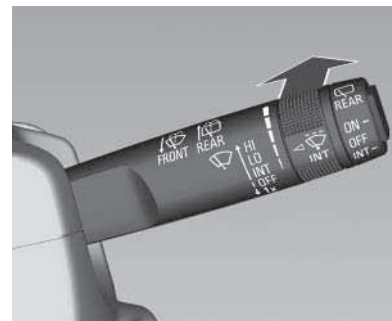

Empurre a alavanca. O fluido do lavador é borrifado no vidro traseiro e os limpadores se movimentam algumas vezes.

Não utilize se o vidro traseiro estiver congelado.

Desligue em lavadores de carro.

Sistema de ventilação e de ar condicionado

Desembaçador do vidro traseiro



Controle eletrônico

Ao pressionar o botão  se ativa o desembaçador.

Consulte *Desembaçador do vidro traseiro* na página 2-17.

Desembaçamento e degelo dos vidros



Pressione o botão .

O ar condicionado  ligará automaticamente.

Pressione o botão  do desembaçador do vidro traseiro para ligar.

Consulte *Sistema de controle eletrônico de ventilação e ar-condicionado* na página 8-1.

Estacionamento

- Acione sempre o freio de estacionamento sem pressionar o botão de liberação. Acione o mais firme possível em um declive ou um active. Acione o pedal do freio antes de aplicar o freio de estacionamento para reduzir a força necessária.
- Desligue o motor e a ignição. Gire a chave da ignição para **LOCK** (0.), remova-a e gire a direção até sentir a trava da direção engatar.

Para veículos com transmissão automática, mova a alavanca seletora para a posição **P** e remova a chave.

Nota: É possível remover a chave de ignição com a alavanca seletora na posição **N**.

1-18 Resumo

- Se o veículo estiver em uma superfície nivelada ou um acrive, engate a primeira marcha ou ajuste a alavanca seletora em **P** antes de desligar a ignição. Em um acrive, gire as rodas dianteiras na direção contrária ao meio-fio.

Se o veículo estiver em uma situação de declive, engate a marcha à ré ou ajuste a alavanca seletora em **P** antes de desligar a ignição. Gire as rodas dianteiras na direção do meio-fio.

- Feche os vidros.
- Trave o veículo.

- Ative o sistema de alarme antifurto, se disponível, consulte *Sistema de alarme antifurto na página 2-10*.
- Não estacione o veículo em uma superfície inflamável. A temperatura alta do sistema de escape pode inflamar a superfície.
- Para veículos com motor diesel, depois de funcionar em rotações altas do motor ou com o motor em cargas elevadas, opere o motor diesel brevemente em carga baixa ou em neutro por cerca de 1 a 2 minutos em marcha lenta antes de desligar, para proteger o turbocompressor.

Consulte *Chaves na página 2-1*.

Transmissão

Transmissão automática



P: Estacionamento

R: Marcha à ré

N: Ponto morto

D: Engrenagem de acionamento

A alavanca seletora só pode ser movida fora de **P** quando a ignição estiver ligada e o pedal do freio estiver acionado. Para engatar **P** ou **R**, pressione o botão de liberação.

Modo manual: mova a alavanca seletora de **D** para a esquerda.

+: marcha mais alta

-: marcha mais baixa

Consulte *Transmissão automática* na página 9-17.

Cuidado

Não troque de marcha entre **D** (Condução) e **R** (Marcha à ré) ou **P** (Estacionamento) enquanto o veículo estiver em movimento. Isso causará danos à transmissão e poderá causar ferimentos pessoais.

Tração nas quatro rodas

A tração nas quatro rodas transfere potência do motor para as quatro rodas a fim de aumentar a tração. O interruptor de controle de ativação da caixa de transferência está localizado na lateral da alavanca do freio de estacionamento. Use esse interruptor para ativar e desativar a

tração nas quatro rodas. A posição de tração 4x2 deverá ser usada na maior parte das situações de condução em ruas e estradas.

2Δ (Tração em duas rodas alta): Use para dirigir na maior parte das situações de condução em ruas e estradas.

N (Ponto morto): Use a posição N (Neutro) somente ao rebocar o veículo.

4Δ (Tração em quatro rodas alta): Use quando for necessária tração extra na maior parte das situações fora de estrada.

4∇ (Tração em quatro rodas baixa): Use esta posição para fornecer torque extra para as quatro rodas. Usada para condições fora de estrada extremas.

Início

Antes de dar partida no motor, verifique

- Se todos os vidros, espelhos, iluminação externa e placas de licença estão livres de sujeira.
- Condições e pressão dos pneus, consulte *Pressão dos pneus* na página 10-46 e *Pressão dos pneus* na página 12-11.
- Nível do óleo do motor e níveis dos fluidos, consulte *Óleo para motor* na página 10-13.
- Posição correta dos bancos, cintos e espelhos, consulte *Posição dos bancos* na página 3-3, *Cinto de segurança de três pontos* na página 3-15 e *Espelhos elétricos* na página 2-13.
- Verifique o funcionamento dos freios em baixa velocidade, principalmente se os freios estiverem molhados.

1-20 Resumo

Partida do motor com a chave de ignição

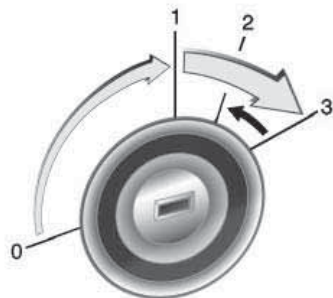

- Gire a chave para **ACC** (1).
- Mova a direção levemente para soltar a trava.
- Para a transmissão manual pressione a embreagem, para a transmissão automática pressione o freio e mova a alavanca seletora para **P** ou **N**.
- Não acelere.

- Gire a chave para a posição **Ligado** (2) para pré-aquecimento até que o indicador de controle se apague. Se o indicador de controle acender, aguarde até que ele apague.
- Gire a chave para a posição **START** (3) e solte quando o motor estiver funcionando

Antes de dar a partida novamente ou desligar o motor, gire a chave de volta para **ACC** (1).

Recursos do veículo

Controle de velocidade de cruzeiro

O controle de velocidade de cruzeiro pode armazenar e manter velocidade de cerca de 40 a 180 km/h para os motores diesel. Podem ocorrer desvios das velocidades armazenadas ao dirigir em declives ou em aclives.

Por motivos de segurança, o controle de velocidade de cruzeiro não pode ser ativado até que o pedal do freio seja acionado pelo menos uma vez.



Não use o controle de velocidade de cruzeiro se não for prudente manter uma velocidade constante.

Com a transmissão automática, só ative o controle de velocidade de cruzeiro no modo automático.

Consulte *Indicadores de controle na página 5-15*.

Mostrador digital com funções múltiplas (DIC)

O Centro de Informações do Motorista, localizado no painel de instrumentos, exibe informações sobre o veículo. Ele exibe também mensagens de advertência caso seja detectado algum problema no sistema. Consulte *Centro de informação do motorista (DIC) na página 5-24*.

Seleção de funções

Os menus e funções podem ser selecionados com os botões da alavanca do sinalizador de direção.

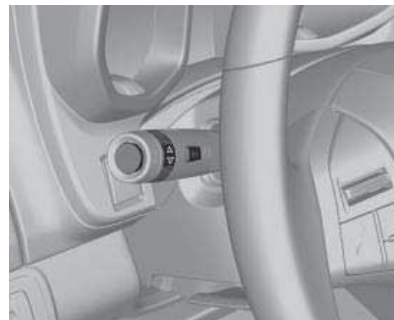

Pressione o botão Menu para alternar entre os menus.

Os seguintes menus poderão ser selecionados:

- Personalização do veículo (Menu de informações do veículo)
- Computador de bordo (Menu de informações de percurso/combustível)
- Menu ECO (para veículos equipados com motor a diesel)

1-22 Resumo

Gire o botão de ajuste para alternar entre os itens em cada menu ou para ajustar um valor numérico.

Pressione o botão SET/CLR para selecionar uma função ou para confirmar uma mensagem.

Consulte *Mensagens do veículo na página 5-25*.

Tomadas elétricas

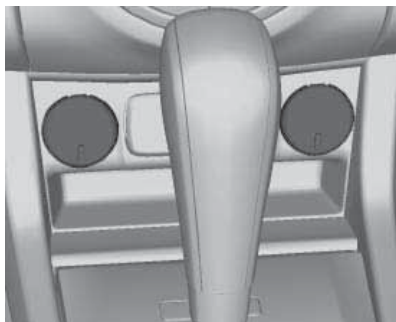

Existem tomadas 12V localizadas no painel dianteiro.

Não exceda o consumo máximo de energia de 120 Watts.

A tomada é desativada com a ignição desligada. Além disso, a tomada é desativada no caso de baixa bateria.

Cuidado

Não conecte qualquer acessório de transferência de corrente, por exemplo, carregadores elétricos ou baterias.

Não danifique os soquetes usando plugues inadequados.

Chaves, portas e vidros 2-1

Chaves, portas e vidros

Chaves e travas

Chaves	2-1
INFOCARD	2-2
Controle remoto	2-3
Sistema central de trava- mento	2-5
Proteção contra bloqueio	2-8

Portas

Compartimento de Carga	2-9
-----------------------------	-----

Sistema antifurto

Sistema de alarme antifurto	2-10
Imobilizador	2-12

Espelhos externos

Espelhos convexos	2-13
Espelhos elétricos	2-13
Espelhos escamoteáveis	2-13

Espelhos internos

Espelho retrovisor manual ...	2-14
-------------------------------	------

Vidros

Vidros elétricos	2-15
Desembaçador do vidro traseiro	2-17
Para-sóis	2-18

Chaves e travas

Chaves

Chaves de reposição

O número de código da chave deve ser mantido em local seguro. Caso as chaves originais sejam perdidas, as chaves de reposição poderão ser elaboradas em uma Concessionária Chevrolet usando as informações do código da chave.

Consulte "Travamentos" em *Limpeza Externa na página 10-65*

2-2 Chaves, portas e vidros

Chave com seção de chave dobrável



Pressione o botão para estendê-la. Para dobrar a chave, pressione primeiro o botão e depois gire a chave para a posição inicial.

Perigo

Não deixa as chaves na ignição ou mesmo no veículo se houverem crianças desacompanhadas. Esta falta de responsabilidade pode causar diversas situações de risco para crianças e a outros. As chaves proporcionam a possibilidade de controlar vários recursos do veículo, até colocá-lo em movimento.

INFOCARD



Esse cartão fornece as principais senhas, que são necessárias para uma manutenção eventual ou reparo dos seguinte equipamento:

- Número de identificação do veículo (VIN)
- Imobilizador
- Chave

Chaves, portas e vidros 2-3

Cuidado

O Infocard não deve ser deixado no veículo, particularmente quando visitar uma concessionária da Chevrolet. Especialmente nesses casos, o cartão deve estar em mãos.

Controle remoto



Ativa a operação por controle remoto das seguintes funções:

- *Sistema de central de travamento na página 2-5*
- *Sistema de alarme antifurto na página 2-10*

O controle remoto tem um alcance aproximado de 20 metros e pode ser modificado devido a influências externas.

O sinalizador de advertência confirma o travamento acendendo uma vez e o destravamento acendendo duas vezes.

Manuseie com cuidado, proteja-o contra umidade e altas temperaturas e evite uma operação desnecessária.

Falha

Se o sistema central de travamento não puder ser operado com o controle remoto, talvez seja devido ao seguinte:

- Alcance ultrapassado.
- Tensão da bateria muito baixa.

2-4 Chaves, portas e vidros

- Quando o controle remoto é operado várias vezes enquanto estiver distante do veículo, o sincronismo do BCM poderá ser perdido. O sincronismo será restabelecido quando a chave for inserida e girada para a posição **RUN**.
- Sobrecarga do travamento central ao operar em intervalos frequentes, a fonte de alimentação é interrompida por um período curto.
- Interferência devido a ondas de rádio de potência elevada provenientes de outras fontes.

Consulte *Sistema de central de travamento* na página 2-5.

Substituição da bateria do controle remoto

Substitua a bateria assim que o alcance diminuir. A necessidade de troca da bateria é indicada como uma mensagem do veículo no *Centro de informação do motorista (DIC)* na página 5-24.



1. Abra a tampa do transmissor.

2. Remova a bateria usada. Evite tocar a placa do circuito em outros componentes.
3. Instale a nova bateria. Certifique-se de que o lado negativo (-) esteja virado para a base.
4. Feche a tampa do transmissor.
5. Verifique a operação do transmissor com seu veículo.

As baterias devem ser descartadas em um ponto de coleta de reciclagem adequado.

Use baterias CR2032 (ou equivalentes).

Chaves, portas e vidros 2-5

Modelo: Huf Flip Key Bosch 433 MHz 2 Button



Nota: Este equipamento opera em caráter secundário, ou seja, ele não tem proteção contra interferências prejudiciais, mesmo de estações do mesmo tipo, e não pode causar interferência em sistemas que funcionam em caráter primário.

Unidade de controle remoto de reposição

O número da unidade do controle remoto é especificado no Infocard.

Este número é necessário ao solicitar uma unidade de controle remoto de reposição pois é um componente do sistema do imobilizador.

Sistema central de travamento

Destrava e trava as portas e a tampa do porta-malas.

Puxar a maçaneta interna da porta não destravará a mesma a menos que o botão de travamento esteja destravado.

Destravamento

Controle remoto



Pressione o botão .

Destrave todas as portas e a tampa do porta-malas pressionando uma vez o botão .

2-6 Chaves, portas e vidros

Travamento

Controle remoto

Feches as portas e a tampa do porta-malas.



Pressione o botão .

Caso alguma porta ou a tampa do porta-malas não esteja bem fechada, o sistema central de travamento não funcionará e como aviso será emitido um sinal sonoro duplo.

Botões de travamento central

Trava ou destrava todas as portas e a tampa do porta-malas.





Pressione a parte superior do interruptor  para travar.

Pressione a parte inferior do interruptor  para destravar.

Falha do controle remoto ou do sistema eletrônico de chave

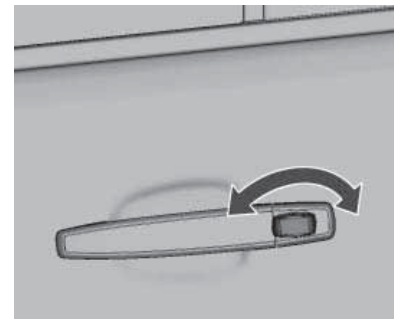
Destravamento



Destrave manualmente a porta do motorista ao girar a chave no sentido horário. Ligue a ignição para desativar o sistema de alarme antifurto e pressione o botão  de travamento central para destravar todas as portas e a tampa do porta-malas.

Chaves, portas e vidros 2-7

Travamento

Com todas as portas fechadas, pressione a parte superior do botão central de travamento  para travar todas as portas e a tampa do compartimento de carga. Em seguida, destrave manualmente somente a porta do motorista e trave-a pelo lado externo usando a chave.

Falha do sistema central de travamento

Destravamento

Destrave manualmente a porta do motorista ao girar a chave no sentido horário. As outras portas poderão ser abertas usando a maçaneta interna após puxar o botão de travamento para fora.

Destrave manualmente a porta do passageiro ao girar a chave no sentido anti-horário. As outras portas poderão ser abertas usando a maçaneta interna após puxar o botão de travamento para fora.

O compartimento de carga pode ser aberto seguindo a descrição da seção de falhas da tampa do porta-malas.

Consulte *Compartimento de carga na página 4-7*.

Travamento

Pressione o botão de travamento de cada porta, exceto o da porta do motorista. Em seguida, feche a porta do motorista e trave-a pelo lado externo usando a chave. Se os botões de travamento forem pressionados com as portas dianteiras abertas, o sistema de travamento inverterá a trava de modo que o travamento não ocorrerá. Evitando assim, a possibilidade de esquecer as chaves dentro do carro.

Travamento automático

Travamento automático de portas por velocidade - veículos com transmissão manual

Este recurso de segurança trava automaticamente todas as portas assim que o veículo atinge uma velocidade de 15 km/h.

Esse travamento será desativado automaticamente ao retirar a chave da ignição após dirigir.

Retravamento automático de portas

Todas as portas serão travadas novamente de modo automático dentro de 3 minutos se nenhuma porta for aberta ou a chave de ignição não for girada para a posição **ACC** ou **RUN**.

2-8 Chaves, portas e vidros

Proteção contra bloqueio



A trava de segurança está disponível nas portas traseiras.

Atenção

Use as travas de segurança para crianças sempre que alguma criança ocupar os bancos traseiros.

Para ativar a trava de segurança, insira a chave e gire a ranhura na direção da seta. As portas não abrem pelo lado interno.

Para desativar a trava de segurança, insira a chave e gire a ranhura na direção oposta. As portas podem ser abertas pelo lado interno.

Degraus laterais

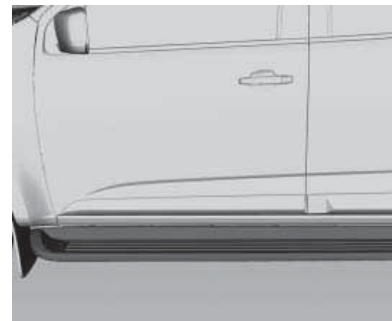

Os degraus auxiliares estão disponíveis apenas para alguns modelos.

Eles fornecem um apoio extra para acessar a porta dianteira ou traseira.

Chaves, portas e vidros 2-9

Portas

Compartimento de Carga

Tampa do porta-malas

Abertura



Opere o botão abaixo da placa de licença e levante a tampa do porta-malas.

Se a tampa do porta-malas estiver aberta quando a ignição for ligada, uma mensagem será exibida no Centro de Informações ao Motorista e o alarme sonoro soará.

Consulte *Mensagens de porta entreaberta na página 5-27* e *Sistema de central de travamento na página 2-5*.

Cuidado

Certifique-se que não há obstruções e que existe espaço suficiente quando abrir a tampa do porta-malas.

Perigo

Não dirija com a tampa do porta-malas aberta ou entreaberta, por exemplo, quando transportar objetos volumosos, já que gases tóxicos que podem não ser vistos ou cheirados, podem entrar no veículo. Isto poderá causar desmaios e até mesmo a morte.

Nota: A montagem de determinados acessórios pesados na tampa do porta-malas pode afetar sua capacidade de se manter aberta.

Fechamento

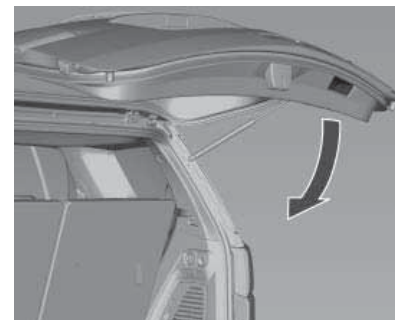

Utilizar o puxador interno.

Não opere o botão abaixo da placa de licença ao fechar a tampa do porta-malas, pois isso a destravará novamente.

Consulte *Sistema de central de travamento na página 2-5*.

2-10 Chaves, portas e vidros

Falha



Para abrir a tampa do porta-malas em caso de interrupção do fornecimento de energia, remova a cobertura do acabamento interno da área da trava central. Empurre uma ferramenta adequada para dentro o máximo possível e gire-a no sentido horário para abrir a tampa do porta-malas.

Sistema antifurto

Sistema de alarme antifurto

O sistema de alarme antifurto monitora:

- Portas
- Ignição
- Capô
- Tampa do porta-malas

Ativando



- Ativação automática em 30 segundos depois de travar o veículo (inicialização do sistema) ou;
- Com o controle remoto do rádio, diretamente ao pressionar  uma vez após o travamento.

Chaves, portas e vidros 2-11

LED de Status



O LED de Status está integrado ao sensor na parte superior do painel de instrumentos.

Status durante os primeiros 30 segundos da ativação do sistema de alarme antifurto:

LED acende: teste, retardo na armação.

LED pisca rapidamente: portas, tampa do porta-malas ou capô não estão completamente fechados ou falha do sistema.

Status após a ativação do sistema:

LED pisca lentamente: sistema está armado.

Procure a ajuda de uma concessionária Chevrolet em caso de falhas.

Desativando



Destrua o veículo pressionando o botão .

Alarme

A buzina soará e o sinalizador de advertência piscará por 30 segundos quando o alarme for acionado.

Se a porta do motorista for destravada usando a fechadura e aberta com o sistema antifurto ativado, o motorista tem 10 segundos para colocar a chave na ignição e evitar a ativação do alarme. Durante esse período serão emitidos curtos toques de buzina.

Se houve o acionamento do alarme durante o período em que o sistema antifurto esteve acionado, na desativação a buzina soará 3 vezes e o sinalizador de advertência piscará 3 vezes, como um aviso de violação.

O acionamento do alarme por meio de qualquer porta ou origem poderá ser reativado apenas 30 segundos após o cancelamento da origem do acionamento.

2-12 Chaves, portas e vidros

O sistema de alarme antifurto pode ser desativado bastando pressionar o botão  ou ligando a ignição.

Reativação automática do alarme

Se nenhuma porta for aberta ou a chave de ignição não for girada para **ACC** ou **Funcionamento** dentro de 3 minutos após a desativação do alarme com o controle remoto, o sistema antifurto será reativado automaticamente.

Imobilizador

O sistema está integrado ao interruptor de ignição e verifica se o veículo pode dar a partida com a chave em uso. Se o transponder na chave for reconhecido, o veículo poderá dar partida.

O sistema do imobilizador é armado automaticamente quando a chave é removida da ignição.

Se o indicador de controle  piscar ou acender quando a ignição estiver ligada, há uma falha no sistema e não se poderá ligar o motor. Desligue a ignição e, em seguida, faça uma nova tentativa de partida.

Se o indicador de controle continuar a piscar ou acender, tente dar partida no motor usando a chave reserva e procure a ajuda de uma Concessionária Chevrolet.

Nota: O imobilizador não trava as portas. Ao sair do veículo, sempre se deve travá-lo e ativar o sistema de alarme antifurto. Consulte *Sistema de central de travamento na página 2-5* e *Sistema de alarme antifurto na página 2-10*.

Consulte *Indicadores de controle na página 5-15*.



Nota: Este equipamento opera em caráter secundário, ou seja, ele não tem proteção contra interferências prejudiciais, mesmo de estações do mesmo tipo, e não pode causar interferência em sistemas que funcionam em caráter primário.

Chaves, portas e vidros 2-13

Espelhos externos

Espelhos convexos



Cuidado

Um espelho convexo pode fazer que coisas, como outros veículos, pareçam estar mais longe do que realmente estão.

O espelho convexo externo reduz os pontos cegos. O formato do espelho faz com que os objetos pareçam menores, o que afetará a capacidade de estimar as distâncias.

Espelhos elétricos



Mova o seletor para **L** (esquerda) ou **R** (direita) para escolher o espelho do lado do motorista ou do passageiro. Mova o espelho para a direção desejada pressionando o interruptor de quatro posições.

Espelhos escamoteáveis

Espelhos elétricos dobráveis



Pressione o seletor (L / R) para a posição central ●, e depois empurre o interruptor de quatro posições para baixo. Os espelhos externos dobrarão.

Pressione novamente o interruptor de quatro posições para baixo - os espelhos externos retornam à posição original.

2-14 Chaves, portas e vidros

Se o espelho foi estendido ou dobrado manualmente, o outro espelho poderá ser estendido ou dobrado eletronicamente pressionando o interruptor de quatro posições para baixo.

⚠ Atenção

Mantenha sempre os espelhos regulados adequadamente e use-os ao dirigir para aumentar a visibilidade de objetos e de outros veículos à sua volta. Não dirija com qualquer um dos espelhos retrovisores dobrados.

Espelhos internos

Espelho retrovisor manual

Antiofuscamento manual

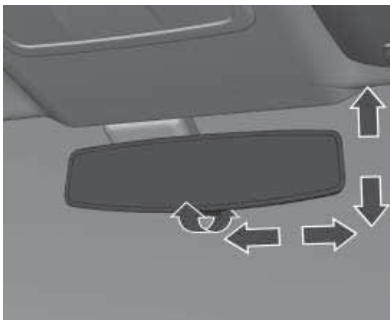

⚠ Cuidado

O espelho retrovisor traseiro interno pode ser movido em quatro direções, portanto, tenha cuidado e evite o contato com os para-sóis. Ajuste todos os espelhos da maneira mais eficaz antes de começar a dirigir o veículo.

Para reduzir o ofuscamento, puxe a alavanca existente na parte inferior da moldura do espelho.

Chaves, portas e vidros 2-15

Vidros

Vidros elétricos

⚠ Atenção

Tome cuidado ao operar os vidros elétricos. Risco de lesão, principalmente para crianças.

Se houver crianças sentadas no banco traseiro, ative o sistema de segurança dos vidros elétricos.

Cuidado ao fechar a janela. Assegure-se de que não fica nada preso nos vidros durante o movimento deles.

Os vidros elétricos podem ser operados com a ignição ligada.

- Com a ignição ligada.
- Dentro de 10 minutos após alternar para a posição **1** ignição desligada.

Após desligar a ignição, o funcionamento do vidro será desativado ao abrir qualquer porta.



Opere o interruptor do respectivo vidro ao pressioná-lo para abrir ou puxá-lo para fechar. O interruptor do vidro do motorista possui um indicador luminoso que sinaliza a prontidão para funcionamento.

Funcionamento da janela do motorista

Empurrar ou puxar levemente a primeira trava: o vidro desce ou sobe conforme o interruptor é operado.

Empurrar ou puxar até a segunda trava e, em seguida, liberá-la: o vidro desce ou sobe automaticamente com a função de segurança. Para interromper o movimento, opere o interruptor mais uma vez na direção contrária.

Função de segurança

Se o vidro do motorista encontrar alguma resistência acima da metade do vidro durante o fechamento automático, ele parará imediatamente e abrirá novamente.

2-16 Chaves, portas e vidros

Desativação da função de segurança.



Em caso de dificuldade de fechamento devido a congelamento ou algo parecido, mantenha o interruptor para cima. O vidro sobe sem a função de segurança. Para interromper o movimento, libere e opere o interruptor mais uma vez na mesma direção.

Atenção

Partes do corpo fora do veículo podem ser colididos por objetos ou por obstáculo parado ou em trânsito. Mantenha todas as partes do corpo dentro do veículo.

Sistema de segurança para crianças nos vidros



Pressione o interruptor  para desativar todos os vidros elétricos das portas dos passageiros. Para ativar, pressione  novamente.

Inicialização dos vidros elétricos

Se o vidro do motorista não puder ser fechado automaticamente (por exemplo, depois de desconectar a bateria do veículo), ative o sistema eletrônico do vidro como segue:

1. Ligue a ignição.
2. Pressione o botão durante 2 segundos para mover o vidro para baixo.
3. Pressione o botão para mover o vidro para cima e fechá-lo totalmente. Mantenha o interruptor puxado por mais 2 segundos depois do regulador do vidro parar na posição superior.

Chaves, portas e vidros 2-17

Desembaçador do vidro traseiro



Controle eletrônico



Controle manual

Operado ao pressionar o botão .

O aquecimento funciona com o motor em operação e é desligado automaticamente após um curto período ou pressionando o botão novamente.

O **LED** acenderá para indicar que está ligado.

Cuidado

Não utilize objetos cortantes ou limpadores de vidro abrasivos no vidro traseiro do veículo.

Não arranhe ou danifique os fios do desembaçador ao limpar ou trabalhar ao redor do vidro traseiro.

2-18 Chaves, portas e vidros

Para-sóis

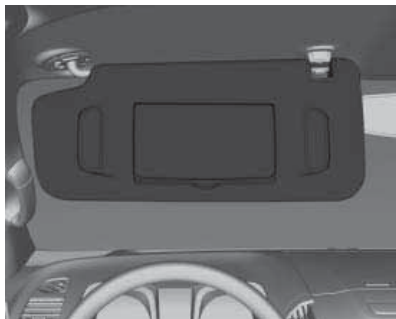

Se pode baixar ou girar os para-sóis para o lado para evitar o ofuscamento.

Os para-sóis têm espelhos. Quando as tampas do espelho são abertas, a luz do para-sol acende.

As tampas dos espelhos devem estar fechadas durante a condução.

Atenção

Não coloque o para-sol de forma a obscurecer a visibilidade da estrada, do tráfego ou de outros objetos.

Bancos e dispositivos de segurança 3-1

Bancos e dispositivos de segurança

Apoios de cabeça

Apoios de cabeça 3-1

Bancos dianteiros

Posição dos bancos 3-3

Ajuste do banco 3-5

Ajuste do banco elétrico 3-5

Bancos traseiros

Apoio de braço do banco

traseiro 3-7

Segunda fila de bancos 3-7

Terceira fila de bancos 3-10

Cintos de segurança

Cintos de segurança 3-14

Cinto de três pontos 3-15

Uso do cinto de segurança

durante a gestação 3-16

Cuidados com o cinto de

segurança 3-17

Sistema de airbag

Sistema de airbag 3-17

Sistema de airbags

dianteiros 3-19

Sistema de airbags

laterais 3-23

Dispositivo de retenção para crianças

Crianças mais velhas 3-24

Bebês e crianças novas 3-26

Dispositivo de retenção para

crianças 3-29

Dispositivo de retenção para

crianças ISOFIX 3-30

Olhais de fixação com correia

superior 3-31

Apoios de cabeça

Posição



Atenção

Dirija somente com o apoio de cabeça colocado na posição apropriada.

Em caso de colisão, apoios de cabeça removidos ou ajustados incorretamente poderão resultar em graves ferimentos na cabeça e no pescoço.

Certifique-se de que o apoio de cabeça esteja ajustado antes de dirigir.

3-2 Bancos e dispositivos de segurança

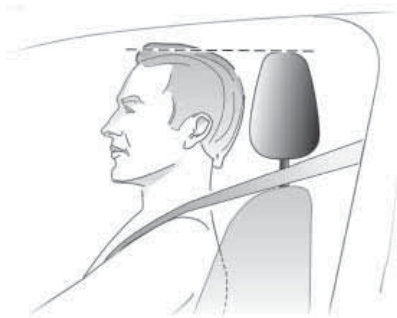

A borda superior do apoio de cabeça deve estar no nível superior da cabeça. Se isso não for possível para pessoas muito altas, ajuste na posição mais alta, e ajuste na posição mais baixa para pessoas baixas.

Apoios de cabeça nos bancos dianteiros

Ajuste de altura



Puxe o apoio de cabeça para cima.
Para mover para baixo pressione o botão e empurre o apoio de cabeça para baixo.
Para ajustar a altura, puxe o apoio de cabeça para cima.

Apoios de cabeça nos bancos traseiros

Ajuste de altura dos bancos de segunda fila

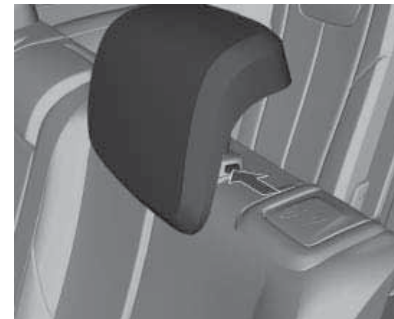

Puxe o apoio de cabeça para cima.
Para mover para baixo, pressione o botão de travamento e empurre o apoio de cabeça para baixo.

Bancos e dispositivos de segurança 3-3



Puxe o apoio de cabeça para cima.
Para mover para baixo, pressione o botão de travamento e empurre o apoio de cabeça para baixo.

Ajuste de altura dos bancos de terceira fila



Puxe o apoio de cabeça para cima.
Para mover para baixo, pressione o botão de travamento e empurre o apoio de cabeça para baixo.

Bancos dianteiros

Posição dos bancos

⚠ Atenção

Conduza o veículo somente com o banco ajustado corretamente.



- Sente o mais distante possível para trás contra o encosto. Ajuste a distância entre o banco e os pedais para que suas pernas fiquem levemente

3-4 Bancos e dispositivos de segurança

dobradas ao pressionar os pedais. Deslize o banco do passageiro para trás o mais distante possível.

- Sente com os ombros o mais distante possível para trás contra o encosto. Ajuste o ângulo do encosto para poder alcançar facilmente a direção com os braços levemente dobrados. Mantenha o contato entre os ombros e o encosto ao girar a direção. Não incline o encosto muito para trás. Recomendamos um ângulo máximo de cerca de 25°.
- Ajuste a direção, consulte *Ajuste de posição do volante na página 5-7*.
- Ajuste a altura do banco alta o bastante para ter um campo de visão nítido em todos os lados e de todo o painel de instrumentos. Deve haver pelo menos uma mão de distância entre sua cabeça e o forro do teto. Suas

coxas devem tocar levemente o banco sem exercer pressão sobre ele.



⚠ Atenção

Pode ser perigoso sentar-se em posição reclinado quando o veículo estiver em movimento. Mesmo com o sinto de segurança, você não estará devidamente protegido quando estiver em posição reclinado.

(Continuação)

Atenção (Continuação)

O cinto diagonal não poderá protegê-lo devidamente, pois não estará contra seu corpo. Ao invés disso, estará na sua frente. Em uma colisão você poderá bater nele, obtendo ferimentos no pescoço ou de outros tipos.

O cinto pode se mover até seu abdômen e causar lesões internas.

Para uma proteção apropriada, quando o veículo estiver em movimento, mantenha o encosto na posição vertical. Então, sente-se bem para trás no banco e use o cinto de segurança corretamente.

Bancos e dispositivos de segurança 3-5

Ajuste do banco

⚠ Atenção

Nunca ajuste os bancos ao conduzir, uma vez que poderão mover-se de forma incontrolável.

Posicionamento do banco do passageiro



Puxe a alavanca, deslize o banco, solte a alavanca.

Encostos dos bancos dos passageiros

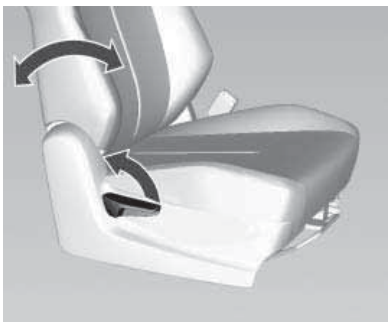

Puxe a alavanca, ajuste a inclinação e solte a alavanca. O banco deverá travar na posição.

O encosto do banco não deve estar demasiado inclinado para trás (aproximadamente 25° no máximo).

⚠ Cuidado

Não se apoie no encosto enquanto puxar a alavanca. O sistema de ajuste do encosto pode causar danos.

Ajuste do banco elétrico

⚠ Atenção

Deve se ter cuidado quando operar os bancos elétricos. Há riscos de lesões, particularmente para crianças. Objetos podem ficar presos. Mantenha os olhos atentos nos bancos quando ajustá-los. Os passageiros do veículo devem ser informados conformemente.

3-6 Bancos e dispositivos de segurança



A posição pode ser ajustada movendo o interruptor para frente ou para trás.

Altura dos bancos



A altura pode ser ajustada movendo o interruptor para cima ou para baixo.

Encostos dos bancos



O encosto pode ser ajustado movendo o interruptor para frente ou para trás.

O encosto do banco não deve estar demasiado inclinado para trás (aproximadamente 25° no máximo).

Bancos e dispositivos de segurança 3-7

Bancos traseiros

Apoio de braço do banco traseiro

Apoio de braço

Apoio de braço nos bancos da segunda fila

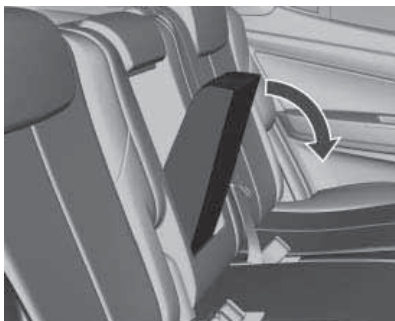

Desdobre o apoio de braço puxando a parte de cima do mesmo para baixo.

Gancho para roupas



O gancho para roupas está sob a alça de segurança.

Segunda fila de bancos

Bancos de base

Encostos dos bancos

A inclinação do encosto está ajustada.

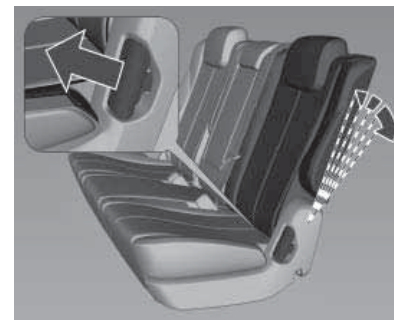

Puxe a alavanca, ajuste a inclinação, solte a alavanca e deixe o encosto engatar.

3-8 Bancos e dispositivos de segurança

⚠ Atenção

Use a posição vertical do encosto somente para aumentar o volume de bagagem e não como uma posição para sentar.

Consulte "Bancos traseiros" no *Compartimento de carga* na página 4-7.

Função de entrada fácil

⚠ Atenção

Não dobre a fila de bancos para cima ou para baixo com o veículo em movimento.



⚠ Atenção

Quando os bancos da segunda fila estão sendo ajustados, dobrados ou manuseados, mantenha as mãos, braços, pernas e pés distantes da área de montagem.

Só dirija com os bancos encaixados.

Para permitir a entrada fácil para os bancos de terceira fila, sobre os bancos de segunda fila.

Os apoios de cabeça devem estar na posição mais baixa.

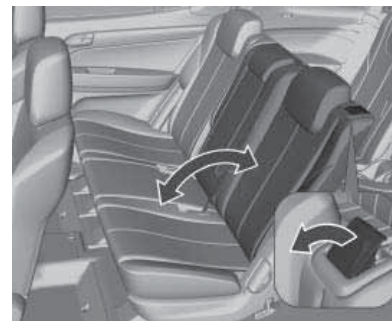

Puxe a alavanca de liberação e dobre o encosto.

Bancos e dispositivos de segurança 3-9

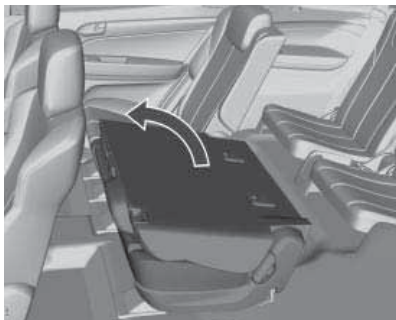

Mova o banco para a frente.

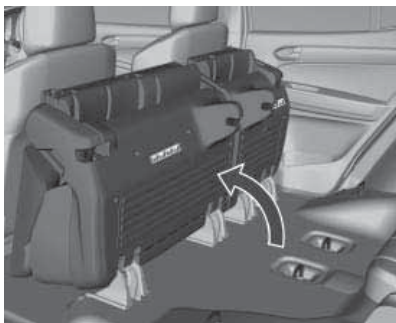

Essa posição destina-se à função de entrada fácil dos passageiros sentados na terceira fila de bancos.

⚠ Atenção

Mantenha as mãos longe da área de dobradiças quando a fila de bancos ou os encostos estiverem sendo ajustados.

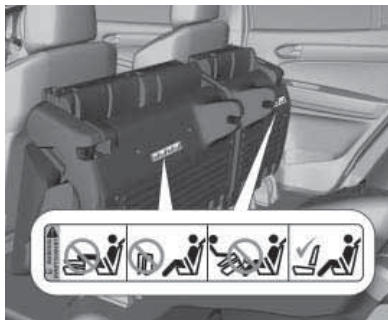

A instrução de posição dos bancos está exibida em uma etiqueta na parte traseira do banco.



1. Não encoste os pés e as pernas contra o banco dobrado.
2. Não mantenha a segunda fila dobrada com passageiros sentados na terceira fila ou com o veículo em movimento.
3. Tenha cuidado ao dobrar os bancos de segunda fila quando houver passageiros sentados na terceira fila.
4. A posição correta dos bancos de segunda e terceira fila para condução.

3-10 Bancos e dispositivos de segurança

Cuidado

Nunca dobre o encosto do banco quando os cintos de segurança estiverem afivelados ou puxados para fora.

Entrada fácil com encosto dobrado

Atenção

Os ocupantes só poderão viajar em um banco se seu encosto estiver engatado adequadamente na posição correta.

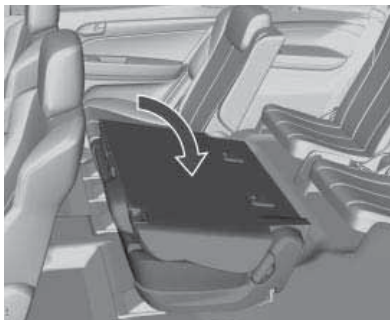

Mova o encosto do banco para a posição vertical.

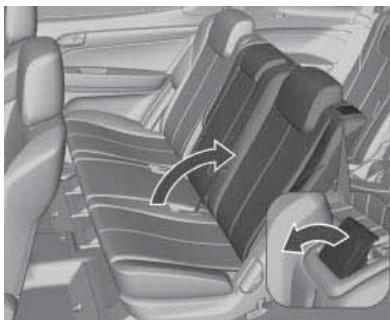

Puxe a alavanca próxima ao apoio de cabeça para cima e levante o encosto do banco até que ele engate.

Assegure-se de que o banco esteja engatado na posição.

Atenção

Quando os bancos da segunda fila estão sendo ajustados, dobrados ou manuseados, mantenha as mãos, os braços, as pernas e os pés distantes da área de montagem.

Só dirija com os bancos encaixados.

Terceira fila de bancos

Atenção

Não dobre a fila de bancos para cima ou para baixo com o veículo em movimento.

Bancos e dispositivos de segurança 3-11

Antes de dobrar os bancos, ajuste os apoios de cabeça.

Mantenha o botão pressionado e empurre os apoios de cabeça para baixo.

Cuidado

Nunca dobre o encosto do banco quando os cintos de segurança estiverem afivelados ou puxados para fora.

Nota: Rebater o banco traseiro com os cintos de segurança presos às fivelas pode danificar o banco ou os cintos. Sempre solte os cintos de segurança e recolque-os em suas posições normais antes de rebater o banco traseiro.



Guie os cintos de segurança através dos fixadores dos cintos para garantir que os bancos de terceira fila não fiquem presos ao serem armazenados.

Se não houver nenhum ocupante em um assento, guiar os cintos de segurança através dos fixadores dos cintos poderá evitar ruídos durante a condução.

Dobrando os bancos para baixo



No compartimento de carga, puxe as fitas e solte-as.

3-12 Bancos e dispositivos de segurança

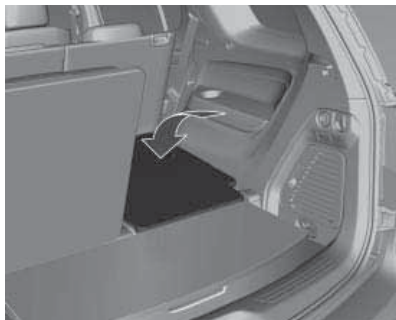

Empurre o encosto do banco para dobrá-lo.

⚠ Atenção

Nunca pendure nem coloque objetos sobre as cintas dos bancos da terceira fila.

Dobrando os bancos para cima

⚠ Atenção

Os ocupantes só poderão viajar em um banco se seu encosto estiver engatado adequadamente na posição correta.

⚠ Atenção

Quando os bancos estiverem sendo dobrados, mantenha as mãos longe das áreas que podem causar algum dano.



Guie os cintos de segurança através dos fixadores dos cintos para garantir que os bancos de terceira fila não fiquem presos ao serem levantados.

⚠ Atenção

O cinto não deve ser encaminhado através do suporte do cinto quando o cinto de segurança está em uso.

Bancos e dispositivos de segurança 3-13

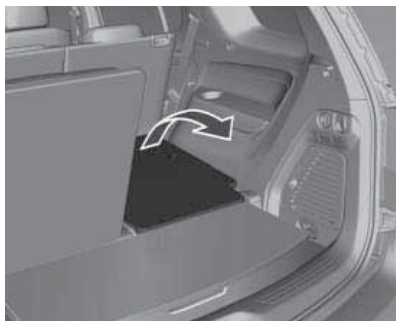

Empurre a fita para levantar o banco até que ele engate

⚠ Atenção

Se um banco estiver ocupado, o respectivo apoio de cabeça deve ser regulado para o passageiro.

⚠ Cuidado

Nunca sente ou apoie objetos sobre os bancos na posição dobrada.

⚠ Atenção

Cuidado com bagagens não fixas. Em caso de colisão, elas podem ser jogadas contra os passageiros.

⚠ Atenção

Remova a segunda e/ou terceira fila de bancos não é recomendado. Se os bancos tiverem que ser removidos, o trabalho deve ser feito apenas por uma concessionária. A desmontagem incorreta dos bancos pode causar ferimentos graves nas mãos.

Posição dos bancos

A imagem abaixo mostra as posições apropriadas para uso dos bancos traseiros.

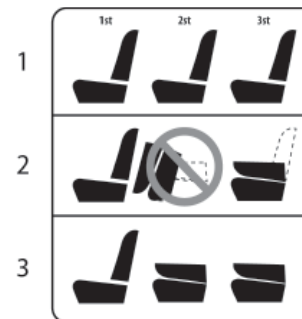

1. A configuração correta para os passageiros.
2. Essa não é a configuração apropriada para condução. Essa configuração deverá ser usada somente para acesso aos bancos de terceira fila.
3. A configuração correta para carga.

3-14 Bancos e dispositivos de segurança

Cintos de segurança

Aviso de cinto de segurança para o banco do motorista, consulte *Avisos do cinto de segurança* na página 5-16.



Os cintos são travados durante uma forte aceleração ou desaceleração do veículo, para segurança dos ocupantes.

⚠ Atenção

Prenda o cinto de segurança antes de cada viagem e mantenha-o apertado. Em caso de acidente, os ocupantes que não usam cintos de segurança põem em perigo a vida dos outros ocupantes e a sua própria integridade física.

Os cintos de segurança são projetados para uso de uma pessoa por vez. Eles não são adequados para pessoas com menos de 12 anos de idade ou menores do que 150 cm.

Periodicamente, verifique todas as peças do sistema de cinto para ver se apresentam danos e a funcionalidade correta. Providencie a substituição dos componentes danificados.

Após um acidente, providencie a substituição dos cintos em uma Concessionária Chevrolet.

Nota: Certifique-se de que os cintos não estejam danificados por sapatos, objetos pontiagudos ou desfiados. Evite entrada de sujeira no retrator do cinto.

Limitadores de força do cinto

Nos bancos dianteiros, com limitadores de força dos cintos, a tensão sobre o corpo é reduzida pela liberação moderada do cinto durante uma colisão.

Pretensionadores dos cintos de segurança

Em caso de colisão frontal ou traseira de certa gravidade, os cintos de segurança dianteiros são apertados.

⚠ Atenção

O manuseio incorreto (por exemplo, remoção ou montagem dos cintos ou fivelas) pode acionar o pretensionador, o que pode causar ferimentos.

Bancos e dispositivos de segurança 3-15

O acionamento dos pretensionadores dos cintos de segurança é indicado pelo indicador de controle , consulte *Luz indicadora do airbag e do tensionador do cinto de segurança na página 5-17*.

Pretensionadores do cinto acionados devem ser substituídos em uma concessionária Chevrolet. Pretensionadores do cinto só podem ser acionados uma vez.

Nota: Não prenda ou instale acessórios ou outros objetos que possam interferir com o funcionamento dos pretensionadores do cinto de segurança. Não faça nenhuma mudança nos componentes do pretensionador do cinto de segurança.

Cinto de três pontos

Ajuste



Puxe o cinto para fora do carretel, oriente-o destorcido pelo corpo e insira a trava na fivela. Tensione o cinto subabdominal regularmente ao dirigir puxando o cinto diagonal sobre o ombro.

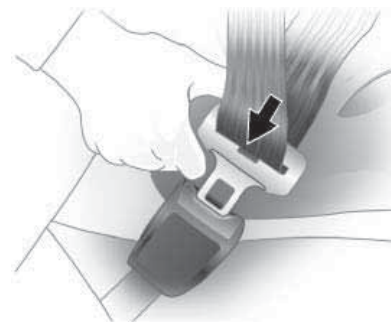

Roupas frouxas ou volumosas impedem que o cinto se ajuste confortavelmente. Não coloque objetos como bolsas ou telefones celulares entre o cinto e o seu corpo.

Atenção

O cinto não deve ficar sobre objetos rígidos ou frágeis que estejam em bolsos de vestuário.

3-16 Bancos e dispositivos de segurança

Ajuste de altura

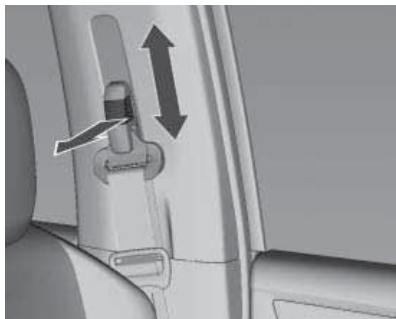

1. Puxe o cinto para fora levemente.
2. Puxe o botão.
3. Ajuste a altura e trave.

Ajuste a altura para que o cinto fique sobre o ombro. Ele não deve ficar sobre a garganta nem o braço.

Não ajuste ao dirigir.

Remoção

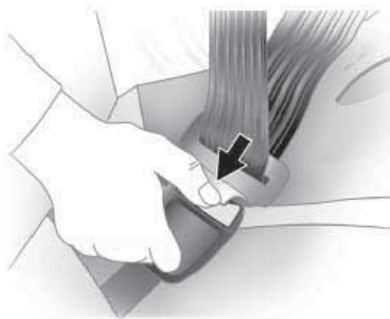

Para soltar o cinto, pressione o botão vermelho na fivela do cinto.

Uso do cinto de segurança durante a gestação



Atenção

O cinto subabdominal deve ser posicionado o mais baixo possível através da pélvis para impedir a pressão sobre o abdômen.

Bancos e dispositivos de segurança 3-17

Cuidados com o cinto de segurança

Mantenha o cinto seco e limpo. Lave o cinto apenas com água e sabão. Verifique se os cintos não possuem sinais de deterioração ou não estão comprimidos contra objetos afiados. Não faça qualquer alteração no sistema de cintos de segurança. Certifique-se de que o botão de liberação esteja na posição mais elevada para um travamento rápido do cinto de segurança.

Cuidado

- O sistema completo de cintos deve ser inspecionado e verificado por um técnico ou em uma base regular.
- O cinto de segurança que for exposto a um acidente deve ser substituído por um novo.

Sistema de airbag

O sistema de airbag consiste em uma série de sistemas individuais.

Quando acionados, os airbags inflam em milissegundos. Eles também esvaziam tão rápido que geralmente não se nota durante a colisão.

Atenção

Este veículo foi projetado para oferecer segurança total a todos os ocupantes.

É por este motivo que foram instalados na linha de montagem fixadores travados quimicamente para certos componentes. Esses fixadores só deverão ser substituídos por fixadores originais com o mesmo número de peça.

Além disso, a limpeza da peça de encaixe é essencial para assegurar o aperto perfeito e a

(Continuação)

Atenção (Continuação)

reação eficaz dos compostos de travamento físico-químico após a instalação de qualquer fixador de reposição.

No entanto, recomendamos impetuosamente que qualquer serviço envolvendo sistemas de segurança (ou seja, freios, bancos, suspensão, cintos de segurança etc.) ou qualquer serviço que afete indiretamente esses sistemas, seja executado em uma Concessionária ou Oficina Autorizada Chevrolet. Entre em contato com uma Concessionária Chevrolet para obter explicações adicionais.

Os veículos equipados com o sistema de airbag têm componentes específicos, como airbags, cinto de segurança, travessas de para-choque e itens eletrônicos

(Continuação)

3-18 Bancos e dispositivos de segurança

Atenção (Continuação)

que só devem ser substituídos por peças originais e idênticas àquelas montadas na fábrica.

Nota: O controle eletrônico do sistema de airbag está localizado na área do console central. Não colocar objetos magnéticos nessa área.

Não se deve colar nada nas tampas dos airbags e nem cobri-las com outros materiais.

Cada airbag é acionado uma só vez. Substitua airbags acionados em uma Concessionária Chevrolet.

Não faça alterações nos componentes do sistema do airbag, pois isso invalidará a aprovação do veículo.

Substitua a direção, o painel de instrumentos, todas as partes do revestimento, as vedações da porta, as maçanetas e os bancos em uma Concessionária Chevrolet.

⚠️ Atenção

Se manuseados incorretamente, os sistemas de airbag poderão ser acionados de maneira explosiva.

O motorista deve sentar-se o mais para trás possível,, sem comprometer o controle do veículo. Se estiver sentado muito próximo ao airbag, ele poderá causar morte ou ferimentos graves quando inflado.

Para uma proteção máxima em todos os tipos de colisões, todos os ocupantes, incluindo o motorista, sempre deverão usar cintos de segurança para minimizar o risco de ferimentos

(Continuação)

Atenção (Continuação)

graves ou morte em caso de acidente. Não sente ou se encoste desnecessariamente próximo ao airbag enquanto o veículo estiver em movimento.

O airbag poderá causar arranhões na face ou no corpo, ferimentos devido a óculos quebrados ou queimaduras ao explodir se for acionado.

Quando o airbag é acionado, pode haver um ruído alto e fumaça. Essas condições são normais e não são perigosas, mas há casos em que podem irritar a pele dos ocupantes. Se a irritação persistir, procure um médico.

Bancos e dispositivos de segurança 3-19

⚠ Atenção

Nunca deixe que crianças, bebês, gestantes, idosos e deficientes sentem no banco dianteiro do passageiro equipado com airbags. Não dirija com um assento de bebê instalado nesse banco. Em caso de acidente, o impacto do airbag inflado poderá causar ferimentos na face ou morte.

⚠ Cuidado

Se o veículo colidir com lombadas ou com objetos em estradas sem asfalto ou sem calçadas, os airbags poderão ser ativados. Dirija lentamente sobre superfícies que não foram projetadas para o tráfego de veículos para evitar a ativação acidental do airbag.

Consulte *Luz indicadora do airbag e do tensionador do cinto de segurança na página 5-17.*

Sistema de airbags dianteiros

O sistema de airbags dianteiros consiste em um airbag no volante e um no painel de instrumentos do lado do passageiro. Eles podem ser identificados pela palavra **AIRBAG**.

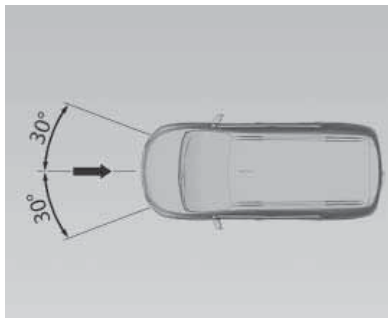

O sistema de airbag dianteiro é acionado em caso de acidente de certa gravidade na área descrita. A ignição deve estar ligada.

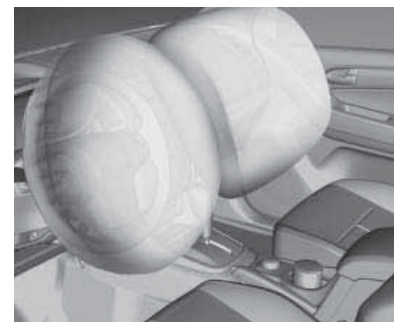

Os airbags dianteiros são dispositivos adicionais de segurança que, juntamente com os cintos de segurança dianteiros, aumentam a eficiência da proteção aos ocupantes em caso de colisões com a desaceleração súbita do veículo.

Sua função é proteger a cabeça e o peito do ocupante contra choques violentos na direção ou no painel de instrumentos em acidentes em que

3-20 Bancos e dispositivos de segurança

a proteção oferecida pelo cinto de segurança não é suficiente para evitar ferimentos graves e/ou fatais.

O sistema de airbag não será adicionado em impactos frontais de baixa gravidade, nos quais o cinto de segurança é suficiente para proteger os ocupantes em impactos laterais e traseiros, capotamentos e outras situações em que o ocupante não seja projetado para a frente com gravidade.

O sistema de airbag deve ser acionado somente em impactos frontais, pois a desaceleração imposta ao ocupante em direção à frente é tal que o cinto de segurança não será capaz de segurá-lo, evitando um choque contra as partes dianteiras do veículo.

É importante saber que a velocidade de impacto não é um fator determinante para a ativação do airbag, mas sim a desaceleração imposta ao ocupante. Um módulo

eletrônico com um sensor de desaceleração gerencia a ativação do sistema de airbag.

Se necessário, ele inicialmente dispara geradores de ar que inflam os airbags, amortecendo o contato do corpo dos ocupantes com a direção ou o painel de instrumentos.

A explosão causada pelo dispositivo do gerador de gás para inflar os airbags não é prejudicial ao sistema auditivo humano.

Recomendações importantes:

- Nunca mantenha qualquer objeto entre o airbag e o ocupante do banco. Caso o airbag infle estes objetos podem ser lançados contra os ocupantes causando ferimentos.
- Não instale acessórios não originais no volante ou no painel de instrumentos. Eles poderão interferir no curso do airbag quando inflar, evitando a operação do sistema.

- Nunca altere os componentes do sistema do airbag. O manuseio incorreto pode fazer com que o airbag infle inadvertidamente causando ferimentos no motorista e no passageiro.
- O sistema eletrônico que controla o airbag se localiza no console dianteiro. Para evitar falhas, nenhum objeto imantado deve ser colocado nas proximidades do console.
- No caso de veículos expostos a enchentes, procure a assistência de uma concessionária Chevrolet.
- A desmontagem do volante e do painel de instrumentos somente deverá ser executada em uma concessionária Chevrolet.
- O airbag foi projetado para disparar apenas uma vez. Depois de disparado, ele deverá ser substituído imediatamente em uma concessionária Chevrolet.

Bancos e dispositivos de segurança 3-21

- Não carregue nem mantenha nenhum objeto em sua boca enquanto estiver dirigindo. No caso do airbag inflar, o risco de uma lesão ou acidente fatal aumenta consideravelmente.
- Ao vender o veículo para um novo dono, informe-o de que o veículo está adaptado com sistema de airbag e que as instruções deste manual devem ser lidas e seguidas.
- Desmontar um veículo com airbag não inflado pode ser muito perigoso. Ao descartar um veículo, procure a assistência de uma concessionária Chevrolet.

Instalação do Dispositivo de retenção para crianças no Banco do passageiro de um veículo equipado com um Airbag

Veículos equipados com sistema de airbag podem ser identificados pela palavra airbag na etiqueta adesiva

na lateral do painel de instrumentos. Visível quando a porta do passageiro estiver aberta.

⚠ Atenção

Nos veículos equipados com airbag no lado do passageiro, não se deve instalar o dispositivo de retenção para crianças no banco dianteiro.



⚠ Atenção

Este veículo foi projetado para oferecer segurança total a todos os ocupantes.

É por este motivo que foram instalados na linha de montagem fixadores travados quimicamente para certos componentes. Esses fixadores só deverão ser substituídos por fixadores originais com o mesmo número de peça.

Além disso, a limpeza da peça de encaixe é essencial para assegurar o aperto perfeito e a reação eficaz dos compostos de travamento físico-químico após a instalação de qualquer fixador de reposição.

No entanto, recomendamos impetuosamente que qualquer serviço envolvendo sistemas de segurança (ou seja, freios, bancos, suspensão, cintos de

(Continuação)

3-22 Bancos e dispositivos de segurança

Atenção (Continuação)

segurança etc.) ou qualquer serviço que afete indiretamente esses sistemas, seja executado em uma Concessionária ou Oficina Autorizada Chevrolet. Entre em contato com uma Concessionária Chevrolet para obter explicações adicionais.

Os veículos equipados com o sistema de airbag têm componentes específicos, como airbags, cinto de segurança, travessas de para-choque e itens eletrônicos que só devem ser substituídos por peças originais e idênticas àquelas montadas na fábrica.

⚠️ Atenção

Nunca instale uma barra de impacto frontal (quebra-mato) em um veículo equipado com airbag. Esse acessório poderá afetar a operação do sistema de airbag.

Sistema de airbag "cortina"



O sistema de airbag "cortina" consiste em um airbag na estrutura do teto em cada lado. Ele pode ser identificado pela palavra AIRBAG nas colunas do teto.

O sistema de airbag "cortina" se ativa em caso de acidente de certa gravidade. A ignição deve estar ligada.

O risco de ferimento na cabeça, em caso de impacto lateral, é consideravelmente reduzido.

⚠️ Atenção

Mantenha a área onde o airbag infla livre de obstruções.

Os ganchos nas alças próximas às janelas são apenas adequados para pendurar roupas leves, sem o uso de cabides. Não mantenha nenhum item nestas roupas.

Bancos e dispositivos de segurança 3-23

Sistema de airbags laterais

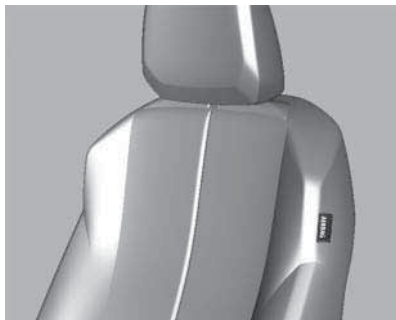

O sistema de airbags laterais consiste em um airbag em cada encosto do banco dianteiro. Ele pode ser identificado pelas palavras SRS SIDE AIRBAG.

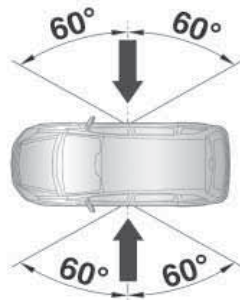

30035

O sistema de airbags laterais é acionado em caso de acidente de certa gravidade na área descrita. A ignição deve estar ligada.

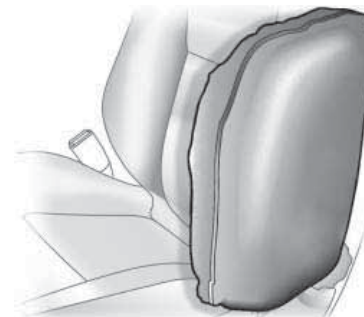

O risco de ferimento na parte superior do corpo e na pelve, em caso de impacto lateral, é consideravelmente reduzido.

Cuidado

- Não instale coberturas de banco.
- Não coloque seu corpo ou qualquer objeto (incluindo travesseiros) entre os bancos dianteiros e as portas. Os passageiros dos bancos

(Continuação)

3-24 Bancos e dispositivos de segurança

Cuidado (Continuação)

dianteiros não devem apoiar-se ou dormir nas portas. Sempre sente no centro do banco.

- Sempre use seu cinto de segurança.

⚠ Atenção

Crianças sentadas bem próximas a um Airbag lateral podem ser vítimas de lesões fatais se o Airbag acionar, especialmente se a cabeça, pescoço ou peitoral da criança estiver próxima ao airbag na hora do impacto.

Nunca deixe seu filho apoiado na porta ou próximo do módulo do airbag lateral.

Dispositivo de retenção para crianças

Crianças mais velhas

Uso correto do cinto de segurança em crianças mais velhas



Para verificar se uma criança pode usar um cinto de três pontos, certifique-se de que os joelhos da criança dobram-se confortavelmente na borda do banco, o cinto transversal passa entre o pescoço e o braço da

criança, e o cinto subabdominal está o mais baixo possível sobre os quadris.

⚠ Perigo

- Estatísticas de acidentes mostram que as crianças estão mais seguras se estiverem em segurança no banco traseiro e usando o cinto de segurança de forma adequada.
- Crianças sem cinto de segurança podem ser jogadas para fora em um acidente.
- Se uma criança for muito pequena e o cinto de segurança diagonal passar muito perto do rosto ou do pescoço, posicione a criança na posição lateral no banco traseiro, onde há guias de conforto que posicionam o

(Continuação)

Bancos e dispositivos de segurança 3-25

Perigo (Continuação)

cinto de segurança de forma adequada para crianças pequenas.

- Sempre que uma criança estiver sentada, o cinto subabdominal deverá estar em posição baixa, tocando as coxas da criança. Em um acidente, é aplicada força do cinto nos ossos pélvicos da criança.



⚠ Perigo

Essa imagem mostra uma criança sentada em um banco com cinto de três pontos usado incorretamente

Se uma criança usar o cinto dessa forma, poderá sofrer ferimentos e risco de morte em uma colisão.

Segurança de crianças

- Ao transportar crianças de até dez (10) anos, observe o cumprimento das regulamentações de segurança em termos de leis locais.
- Certifique-se de que o sistema de segurança esteja adequadamente fixado.
- Observe cuidadosamente as instruções de instalação e o uso fornecido pelo fabricante do dispositivo de proteção para crianças.
- Não prenda objetos no dispositivo de retenção para crianças nem cubra-o com outros itens.
- Substitua o dispositivo de retenção para crianças que tenha sido exposto a um acidente.
- Ao remover a criança do veículo, prenda o banco com o cinto de segurança do veículo

3-26 Bancos e dispositivos de segurança

para evitar que a criança seja lançada para a frente em caso de frenagem súbita.

- Se não for necessário manter o banco no compartimento de passageiros, remova-o e coloque-o no compartimento de carga.
- Antes de instalar um dispositivo de retenção para crianças, leia cuidadosamente as informações fornecidas pelo fabricante do sistema.
- Caso contrário, o dispositivo de retenção para crianças e as instruções fornecidas pelo fabricante do sistema poderão aumentar o risco e/ou a gravidade dos ferimentos em caso de acidente.
- Se o banco infantil não for fixado adequadamente, o risco de ferimentos da criança em uma colisão aumentará.

- Antes de comprar um dispositivo de retenção para crianças, certifique-se de que ele seja compatível com o banco e com o cinto de segurança do veículo.
- Nunca deixe uma criança sozinha dentro do veículo, mesmo que esteja presa em um dispositivo de retenção para crianças.

Bebês e crianças novas

Pesquisas mostram que crianças de até 10 anos ficam mais protegidas no banco traseiro.

Certifique-se de que o dispositivo de retenção para crianças:

- esteja de acordo com a idade e o peso da criança
- tenha a etiqueta de aprovação de cumprimento das regulamentações de segurança em termos de leis locais.
- seja adequado ao veículo

⚠ Atenção

Nunca use um único cinto de segurança para um adulto e uma criança. Durante um impacto, o cinto de segurança provavelmente exercerá muita pressão na criança, causando ferimentos graves ou fatais.

Nunca deixe que duas crianças compartilhem o mesmo cinto de segurança. Ambas podem sofrer ferimentos graves em uma colisão.

⚠ Atenção

Sempre use o dispositivo de retenção para crianças adequadamente instalado e com o cinto de segurança colocado, mesmo se o percurso for curto. Verifique principalmente se o cinto de

(Continuação)

Bancos e dispositivos de segurança 3-27

Atenção (Continuação)

segurança está adequadamente esticado, se não está torcido nem posicionado incorretamente.



⚠ Perigo

Bebês e crianças nunca devem ser carregados no colo de outro ocupante.

(Continuação)

Perigo (Continuação)

Apesar de um bebê não pesar muito, ele será tão pesado durante uma colisão que será impossível segurá-lo, mesmo se o ocupante estiver com o cinto de segurança.

Por exemplo, em uma colisão com velocidade de 40 km/h, um bebê de 5,5 kg será lançado com uma força correspondente ao peso de 110 kg.

Modelos principais de dispositivos de retenção para crianças

A



B



C

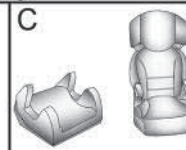

Modelo A- Dispositivo usado em direção oposta ao percurso do veículo

⚠ Atenção

Essa posição protege a cabeça e o pescoço da criança. A cabeça do bebê é proporcionalmente mais pesada que a de um adulto e seu pescoço é muito frágil.

(Continuação)

3-28 Bancos e dispositivos de segurança

Atenção (Continuação)

Escolha um dispositivo envolvente para obter proteção lateral melhor e substitua-o assim que a cabeça do bebê exceder a estrutura do dispositivo.

⚠ Perigo

Não coloque o dispositivo de retenção para crianças no banco dianteiro. Caso contrário, a ativação do airbag em caso de colisão poderá causar ferimentos graves na criança. Somente o banco traseiro é recomendado para o transporte de crianças.

Modelo B - Dispositivo usado na direção do percurso do veículo

⚠ Atenção

Para proteger adequadamente uma criança, sempre use o dispositivo de retenção posicionado nos cintos de segurança, mesmo se o percurso for curto. Se isso não for feito, poderá afetar negativamente a integridade da criança.

Verifique principalmente se o cinto de segurança está adequadamente esticado para a criança, se não está torcido nem posicionado incorretamente.

Escolha um banco envolvente para obter proteção lateral melhor.

Modelo C- Bancos de segurança infantil

Nota: A partir de 15 Kg ou 4 anos, a criança poderá usar o banco de levantamento que permite o uso do cinto de segurança.

A base do dispositivo deve ser equipada com guias que obrigam o cinto a passar pelas coxas da criança, e não pelo abdome. Dê preferência ao encosto com ajuste de altura e equipado com uma guia do cinto de segurança para passar pelo centro do ombro da criança.

O cinto de segurança nunca deve estar sobre o braço. Escolha um banco envolvente para obter proteção lateral melhor.

Nota: Para obter informações adicionais sobre dispositivos de retenção para crianças adequados, é necessário consultar o fornecedor preferencial.

Bancos e dispositivos de segurança 3-29

Dispositivo de retenção para crianças

Dispositivo de Retenção para Crianças

Bebês e crianças devem ser colocados no banco traseiro e presos adequadamente.

Os quadris de um bebê são muito pequenos e um cinto de segurança comum não permanecerá no local correto, conforme necessário. Em vez disso, há a possibilidade de que o cinto de segurança permaneça no abdome do bebê. Em caso de colisão, o cinto de segurança é forçado diretamente no abdome e pode causar ferimentos graves.

Perigo

Em veículos equipados com airbag no lado do passageiro, não instale o dispositivo de retenção para crianças no banco dianteiro.



Nota: Antes de adquirir um dispositivo de retenção para crianças, verifique se ele é adequado para o cinto de segurança e para o banco. O dispositivo deve estar de acordo com o peso da criança.

Nota:

- Ao carregar uma criança, siga os procedimentos de transporte infantil estabelecidos pelas leis locais.
- Certifique-se de que o dispositivo de retenção para crianças esteja instalado adequadamente.
- Observe cuidadosamente as instruções de instalação e uso fornecidas pelo fabricante do dispositivo de retenção para crianças.

3-30 Bancos e dispositivos de segurança

- Não prenda nem coloque objetos ou outros materiais no dispositivo de retenção para crianças.

⚠ Atenção

- Depois de remover a criança do veículo, mantenha o dispositivo de retenção para crianças preso com o cinto de segurança para evitar que ele seja lançado para frente em caso de frenagem súbita ou acidentes.
- Se não for necessário manter o dispositivo de retenção para crianças no banco do passageiro, remova-o do veículo e guarde-o.

⚠ Atenção

Depois de um acidente, é necessário substituir o dispositivo de retenção para crianças, pois ele deverá ter sofrido danos não visíveis.

⚠ Perigo

Se o banco infantil não estiver adequadamente preso, o risco de ferimentos sérios em caso de colisão aumenta.

Nota: Depois de instalar o dispositivo de retenção para crianças, tente movê-lo em todas as direções para garantir que esteja adequadamente instalado.

Dispositivo de retenção para crianças ISOFIX

Pontos de ancoragem ISOFIX do veículo



Este veículo vem equipado com ganchos de ancoragem ISOFIX para dispositivos de retenção para crianças.

Os ganchos de ancoragem ISOFIX se localizam entre o encosto e o banco traseiro e são identificados pelos botões com o símbolo .

Bancos e dispositivos de segurança 3-31

Os ganchos de ancoragem ISOFIX se localizarão abaixo dos botões de identificação.

Instruções para fixar dispositivos de retenção para crianças na ancoragem ISOFIX:

1. Posicione o dispositivo de retenção para crianças na frente do banco em que será instalado.
2. Trave o os ganchos ISOFIX do dispositivo de retenção na ancoragem ISOFIX do veículo segundo as instruções do fabricante do dispositivo de retenção para crianças.
3. Verifique se o dispositivo de retenção está totalmente fechado no banco do veículo.

Olhais de fixação com correia superior

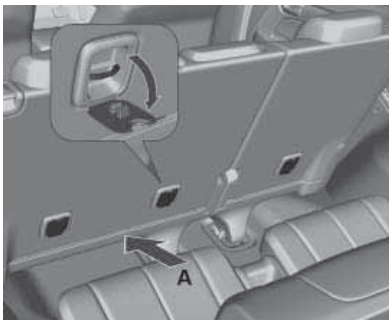

A. Frente do veículo

Pontos de ancoragem do veículo TOP TETHER

FAIXA SUPERIOR Os pontos de ancoragem para o dispositivo de segurança para crianças estão localizados na segunda fila de bancos traseiros, alinhados com as três posições do banco, sempre alinhados com os bancos traseiros e identificados com o símbolo

Nota: Use somente os pontos de ancoragem TOP TETHER para fixar dispositivos de retenção para crianças.

3-32 Bancos e dispositivos de segurança

Instruções para fixar dispositivos de retenção para crianças na ancoragem TOP TETHER:

1. Levante a vedação protetora (se aplicável) da ancoragem TOP TETHER para prender os ganchos TOP TETHER do dispositivo de retenção para crianças.
2. Trave o dispositivo de retenção para crianças com ganchos TOP TETHER na ancoragem TOP TETHER do veículo segundo as instruções do fabricante do dispositivo de retenção para crianças.
3. Verifique se o dispositivo de retenção para crianças está totalmente fechado no banco do veículo.

Compartimentos de carga 4-1

Compartimentos de carga

Porta-objetos

- Porta-objetos do painel de instrumentos 4-1
- Porta-luvas 4-2
- Porta-copos 4-3
- Porta-objetos Dianteiro 4-5
- Caixa para óculos 4-5
- Porta-objetos no apoio de braço 4-5
- Porta-objetos traseiro 4-6
- Porta-objetos no Console Central 4-6

Posição de bagagens/cargas

- Compartimento de Carga 4-7

Recursos adicionais de carga

- Cobertura do compartimento de carga 4-8
- Ganchos de ancoragem 4-10
- Triângulo de segurança 4-11
- Extintor de incêndio 4-11

- Sistema de bagageiro do teto**
Sistema de bagageiro do teto 4-12

Informações sobre disposição de cargas no veículo

- Informações sobre disposição de cargas no veículo 4-13

Porta-objetos

Porta-objetos do painel de instrumentos

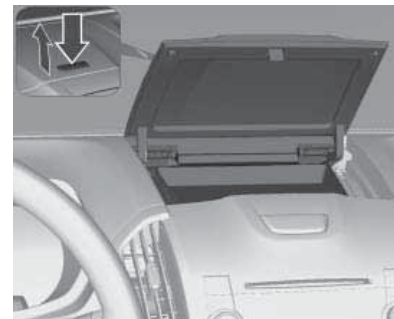

Para abrir o porta-objetos acima do painel de instrumentos, pressione o botão.

Para fechar, pressione a tampa para baixo até travar.

4-2 Compartimentos de carga

Cuidado

Não deixe óculos, CDs, porta CD ou produtos inflamáveis, por exemplo, acendedor de cigarro, na bandeja quando o veículo estiver estacionado em exposição solar ou em ambientes de alta temperatura que possam resultar na bandeja quente.

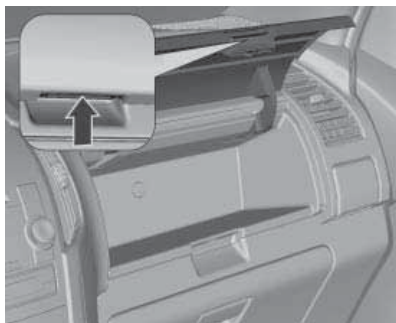

Existe também um porta-objetos localizado sobre o porta-luvas.

Para abrir, pressione o botão na parte inferior dianteira da tampa.

Para fechar, pressione a tampa para baixo até travar.



Existe um porta-objetos sob os controles das luzes externas.

Para abrir, puxe a tampa.

Para fechar, pressione a tampa até sua posição original.

Porta-luvas



Para abrir, puxe a alavanca.

Atenção

Para reduzir o risco de ferimentos em um acidente ou em uma parada brusca, sempre mantenha a porta do porta-luvas fechada enquanto dirige.

Compartimentos de carga 4-3

Porta-copos

Porta-copos dianteiro

Atenção

Não coloque copos sem tampa cheios de líquido quente no porta-copos enquanto o veículo estiver em movimento. Se o líquido derramar você pode se queimar e isto poderá levar à perda de controle do veículo.

Para reduzir o risco de ferimentos em caso de uma parada brusca ou uma colisão, não coloque garrafas, copos, latas etc. sem tampa ou soltos no porta-copos enquanto o veículo estiver em movimento.

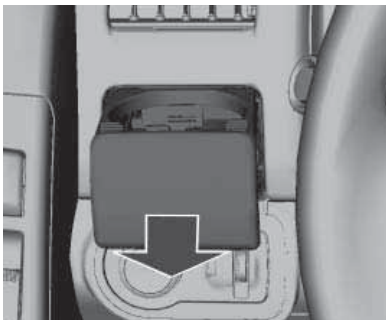

Os porta-copos dobráveis se localizam sob cada saída de ar regulável na lateral do painel de instrumentos. Puxe para abrir.



Existe um porta-copos em cada porta.

4-4 Compartimentos de carga

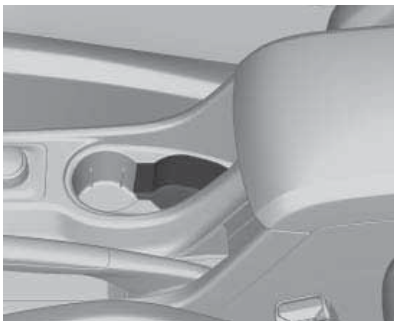

Existe um porta-copos no console central.

Porta-copos traseiros

Para abrir, puxe para baixo.

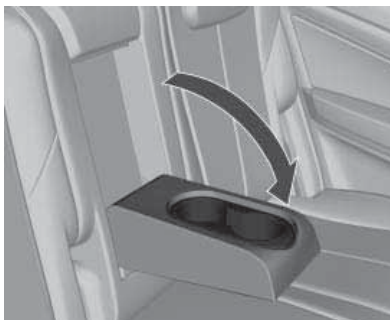

Há porta-copos localizados no apoio de braço dos bancos de segunda fila.

Para abrir, dobre o apoio de braço para baixo.



Os porta-copos estão localizados em ambos os lados da terceira fila.

Compartimentos de carga 4-5

Porta-objetos Dianteiro

Porta-objetos da porta



Existe um porta-objetos em cada porta.

Caixa para óculos

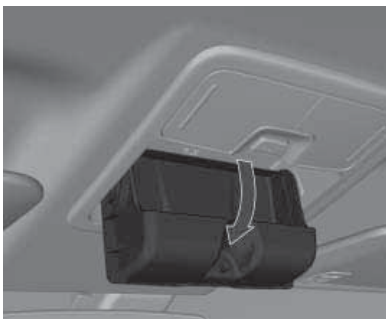

Para abrir: Empurre a parte traseira da tampa.

Para fechar: Puxe a tampa para cima e empurre-a até que trave no lugar.

Não a use para armazenar objetos pesados.

Porta-objetos no apoio de braço

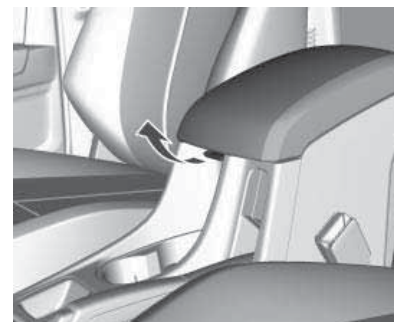

Pressione a trava e levante a tampa do apoio de braço.

4-6 Compartimentos de carga

Porta-objetos traseiro

Compartimento de carga removível

O compartimento de carga removível se localiza no compartimento de carga do veículo.



Abra a tampa do compartimento de carga removível para abri-lo.

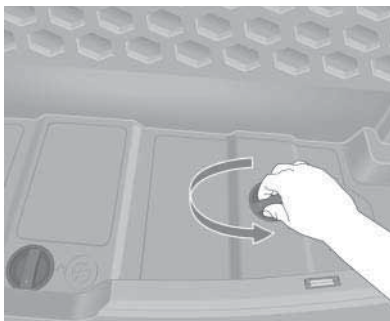

Para abrir as travas laterais, gire-as em sentido anti-horário conforme a ilustração.

Porta-objetos no Console Central

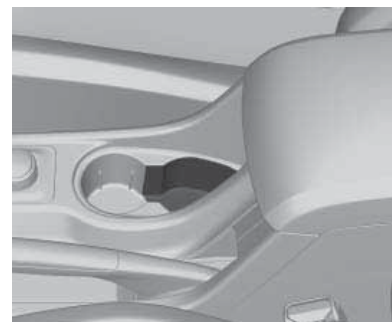

A figura acima indica o console central de armazenamento.

Compartimentos de carga 4-7



Localizado no console central da terceira fila.

Compartimentos de carga nos bancos de terceira fila



Localizados em ambos os lados da terceira fila.

Posição de bagagens/cargas

Compartimento de Carga

Terceira fila de bancos

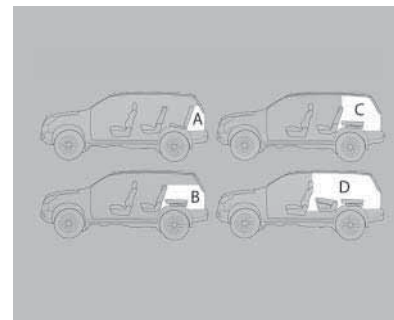

4-8 Compartimentos de carga

Área	Capacidade	Litros
A	Altura até o encosto do banco da terceira fila.	205
B	Altura com o banco de terceira fila dobrado e até o banco.	554
C	Com o banco da terceira fila dobrado e até o teto.	878
D	Com o banco de terceira fila dobrado e a segunda fila dobrada.	1830

Bancos traseiros

⚠ Atenção

Tome cuidado com bagagem que não está presa. No caso de uma colisão, ela pode ser lançada contra os passageiros causando ferimentos.

Segunda fila de bancos

Consulte *Segunda fila de bancos* na página 3-7.

Terceira fila de bancos

Consulte "Bancos rebatíveis" em *Bancos de terceira fila* na página 3-10.

Recursos adicionais de carga

Cobertura do compartimento de carga

Não coloque quaisquer objetos na tampa.



Antes de operar a tampa do compartimento de carga, guie os cintos de segurança através dos fixadores dos cintos.

Compartimentos de carga 4-9

Instalação

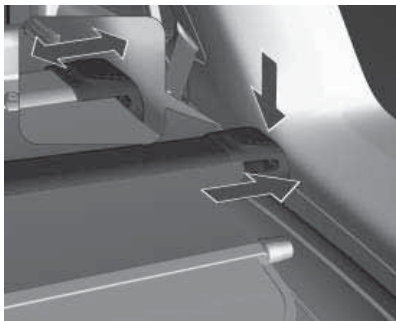

Insira o lado direito da tampa do compartimento de carga no orifício e, a seguir, o lado esquerdo da tampa no compartimento para engatar.

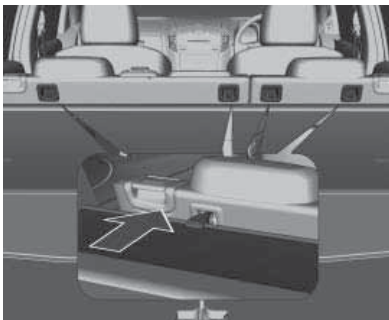

Puxe a tampa para a frente e engate-a nos ganchos na parte traseira dos bancos de segunda fila.

Para fechar e abrir

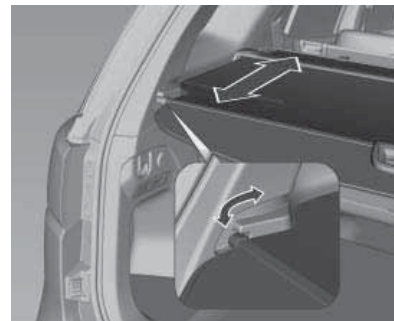

Para fechar: Puxe a tampa para trás usando a alça e engate-a no compartimento nas laterais.

Para abrir: Remova a tampa do compartimento de carga do compartimento lateral. Segure a tampa e guie-a até que esteja totalmente enrolada.

4-10 Compartimentos de carga

Para remover a tampa

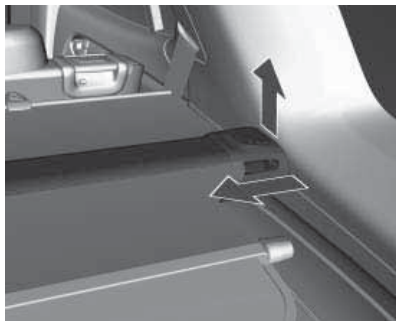

Abra a tampa do compartimento de carga. Puxe a barra em um dos lados da tampa em direção ao centro do veículo, levante-a e remova a tampa das guias laterais.

Para armazenar no compartimento de carga

Quando não estiver em uso, armazene a capa no recesso do compartimento de carga removível.

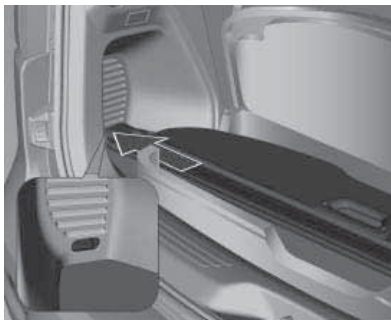

Retire a capa.

Certificar-se de que a parte superior esteja voltada para cima e então inserir a capa no recesso do lado do passageiro.

Inserir a capa no recesso no lado do motorista para encaixar.

Nota: Puxe a alça da capa para trás para ajustá-la no compartimento de carga removível, para permitir o fechamento da tampa.

Para liberar a tampa, remover um lado da capa e depois o outro lado.

Ganchos de ancoragem

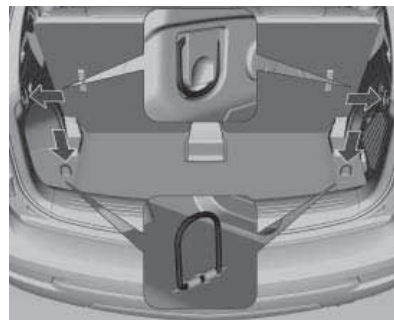

Os olhais de ajuste de folga são projetados para prender os itens contra deslizamento, por exemplo, usar faixas ou rede do assoalho de bagagem.

Projetada para carregar somente itens pequenos e leves, uma rede do assoalho de carga evita que as cargas se movam em curvas fechadas ou partidas e paradas rápidas.

Compartimentos de carga 4-11

Para instalar: Prenda os quatro ganchos da rede nos ganchos de ancoragem montados no assoalho do compartimento de carga.

Triângulo de segurança

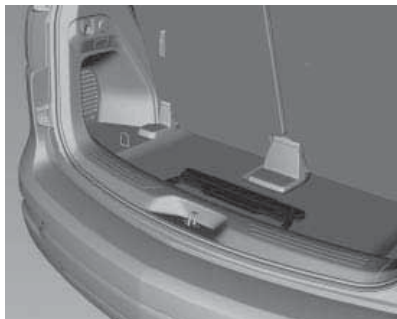

O triângulo de segurança está localizado no compartimento de carga.

Extintor de incêndio

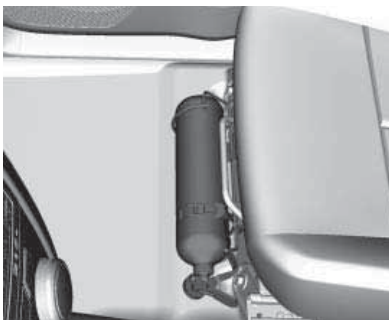

O extintor se localiza no espaço para os pés sob o banco do passageiro.

Em caso de incêndio:

1. Pare e desligue o motor imediatamente.
2. Remova o extintor localizado no assoalho, sob o banco do passageiro.
3. Use o extintor de acordo com as instruções impressas na etiqueta do extintor de incêndio.

Atenção

A manutenção do extintor de incêndio é de responsabilidade do proprietário, e deve ser executada rigorosamente nos intervalos especificados pelo fabricante, de acordo com as instruções impressas na etiqueta do equipamento. O dono deve, periodicamente, verificar se:

- Sua pressão interna ainda está indicada na zona de operação verde do manômetro.

(Continuação)

4-12 Compartimentos de carga

Atenção (Continuação)

- O selo de chumbo não é violado.
- A validade do extintor não está expirada.

Em caso de alguma irregularidade ou depois de usá-lo, o extintor deverá ser substituído por um novo, fabricado de acordo com a legislação em vigor.

Nota: De acordo com a disponibilidade de regulamentação do país.

Sistema de bagageiro do teto

Por questões de segurança e para evitar danos ao teto, é recomendado o sistema aprovado do bagageiro do teto.

Para veículos com bagageiro, o mesmo poderá ser usado para carregar itens. Acessórios do trilho transversal podem ser adquiridos em uma concessionária Chevrolet.

A carga máxima do bagageiro é de 100 kg com a carga distribuída de forma uniforme.

⚠ Cuidado

Evite cargas penduradas sobre a traseira ou de um lado do veículo para evitar danos a ele. Carregue a carga de modo que esteja disposta uniformemente entre os trilhos laterais, certificando-se de prender a carga firmemente.

Compartimentos de carga 4-13

⚠ Atenção

Certifique-se de que as barras transversais e a carga estão bem presas para evitar danos ou perda da carga enquanto dirige. A carga no bagageiro do teto aumentará a altura do centro de gravidade do veículo. Evite velocidades altas, partidas súbitas, curvas acentuadas, frenagens súbitas ou manobras abruptas, caso contrário poderá acarretar a perda de controle.

⚠ Cuidado

Dirigir com carga no teto aumenta a sensibilidade do veículo a ventos laterais e possui um efeito negativo no manuseio do veículo devido a um centro de gravidade mais alto.

Caso dirija por um período longo em vias irregulares ou em altas velocidades, pare ocasionalmente o veículo para se certificar de que a carga permanece em seu lugar.

Não exceda a capacidade máxima do veículo ao carregá-lo. Consulte *Compartimento de carga na página 4-7*.

Informações sobre disposição de cargas no veículo

- Objetos pesados dentro do compartimento de carga devem ser acondicionados contra o encosto do banco traseiro.

Certifique-se de que os encostos estejam seguramente presos. Se os objetos podem ser empilhados, os objetos mais pesados devem ser colocados por baixo.

- Prenda os objetos dentro do compartimento de carga para evitar escorregamentos.
- Quando estiver transportando objetos no compartimento de cargas, os encostos dos bancos traseiros não devem estar inclinados para a frente.
- Não permita que a carga ultrapasse a altura das bordas superiores dos encostos.

4-14 Compartimentos de carga

- Use o compartimento de carga apropriado.
- A carga não deve obstruir a operação dos pedais, freio de estacionamento ou alavanca do câmbio, nem impedir a liberdade de movimentos do motorista.

Não coloque objetos soltos no interior do veículo.

- Não dirija com o compartimento de carga aberto.
- A carga útil é a diferença entre o peso bruto permitido do veículo (consulte *Placa de identificação na página 12-2*) e o peso do veículo (sem passageiros e bagagem).

O peso sem carga inclui pesos e todos os fluidos (tanque 90% cheio).

Equipamentos opcionais e acessórios aumentam o peso embarcado.

Comandos e controles 5-1

Comandos e controles

Visão geral do painel de instrumentos

Visão geral do painel de instrumentos 5-3

Controles

Ajuste de posição do volante 5-7
Controles do volante 5-7
Buzina 5-8
Limpador/lavador do para-brisa 5-8
Limpador/lavador do vidro traseiro 5-9
Temperatura externa 5-10
Relógio 5-10
Tomadas elétricas 5-11

Luzes de advertência, medidores e indicadores

Luzes de advertência, medidores e indicadores ... 5-12
Velocímetro 5-12
Hodômetro 5-13

Hodômetro parcial 5-13
Tacômetro 5-13
Medidor de combustível 5-14
Indicadores de controle 5-15
Sensor do Medidor de Temperatura do Líquido de Arrefecimento do Motor 5-15
Sinalizador de direção 5-16
Avisos do Cinto de Segurança 5-16
Luz indicadora do airbag e do tensionador do cinto de segurança 5-17
Luz indicadora do sistema de carga 5-17
Luz indicadora de funcionamento incorreto 5-18
Luz de advertência do sistema de freio 5-18
Luz de advertência do sistema de freios antibloqueantes (ABS) 5-19
Luz de tração nas quatro rodas 5-19
Luz de controle de descida de declive 5-20
Luz indicadora do Controle eletrônico de estabilidade (ESC) 5-20

Luz do Controle eletrônico de estabilidade (ESC) desligado 5-20
Luz de advertência do Sistema de controle de tração (TCS) 5-21
Luz de pré-aquecimento 5-21
Luz indicadora de pressão de óleo do motor 5-22
Luz de advertência de nível de combustível baixo 5-22
Luz indicadora do imobilizador 5-23
Luz indicadora de farol alto aceso 5-23
Luz indicadora do farol de neblina 5-23
Luz indicadora da lanterna de neblina 5-24
Lembrete de luzes acesas ... 5-24
Luz indicadora do controle de velocidade de cruzeiro 5-24

Mostrador digital de informação

Mostrador digital com funções múltiplas (DIC) 5-24

5-2 Comandos e controles

Mensagens do veículo

Mensagens do veículo	5-25
Avisos sonoros	5-26
Mensagens de voltagem e de carga da bateria	5-26
Mensagens do Sistema de Freio	5-26
Mensagens do Controle de Velocidade de Cruzeiro	5-27
Mensagens de Porta entreaberta	5-27
Mensagens do sistema de arrefecimento do motor	5-27
Mensagens do Óleo do Motor	5-28
Mensagens do Sistema de Combustível	5-28
Mensagens da chave e da trava	5-28
Mensagens das lanternas ...	5-29
Mensagens do sistema de detecção de objetos	5-30
Mensagem do Sistema de Controle de Tração	5-30
Mensagens do Sistema de Airbag	5-30
Mensagens do Sistema de alarme antifurto	5-31

Mensagens da transmissão	5-31
Mensagens de Aviso do Veículo	5-32
Mensagens de velocidade do veículo	5-33

Computador de bordo

Computador de bordo	5-33
---------------------------	------

Personalização do veículo

Personalização do veículo ...	5-35
-------------------------------	------

Visão geral do painel de instrumentos



Veículos com motor a diesel 2.8 L

5-4 Comandos e controles

- | | | |
|--|---|---|
| <p>1. <i>Luz indicadora do Controle eletrônico de estabilidade (ESC) na página 5-20</i></p> <p>2. <i>Lembrete de luzes acesas na página 5-24</i></p> <p>3. <i>Tacômetro na página 5-13</i></p> <p>4. <i>Luz do imobilizador na página 5-23</i></p> <p>5. <i>Luz indicadora do farol de neblina na página 5-23</i></p> <p>6. <i>Luzes indicadoras dos sinalizadores de direção na página 5-16</i></p> <p>7. <i>Luz indicadora de faróis altos ligados na página 5-23</i></p> <p>8. <i>Luzes indicadoras dos sinalizadores de direção na página 5-16</i></p> <p>9. <i>Luz do airbag e tensionadores do cinto de segurança na página 5-17</i></p> | <p>10. <i>Avisos do cinto de segurança na página 5-16</i></p> <p>11. <i>Velocímetro na página 5-12</i></p> <p>12. <i>Luz indicadora de anomalia do sistema de controle de emissões na página 5-18</i></p> <p>13. <i>Lâmpada do sistema de carga da bateria na página 5-17</i></p> <p>14. <i>Luz de tração nas quatro rodas na página 5-19</i></p> <p>15. <i>Medidor de temperatura do líquido de arrefecimento do motor na página 5-15</i></p> <p>16. <i>Luz de pré-aquecimento na página 5-21</i></p> <p>17. <i>Luz de advertência do sistema de freio antiblocante (ABS) na página 5-19</i></p> <p>18. <i>Luz de advertência do sistema de freio na página 5-18</i></p> | <p>19. <i>Luz indicadora de pressão de óleo do motor na página 5-22</i></p> <p>20. <i>Centro de informação do motorista (DIC) na página 5-24</i></p> <p>21. <i>Controle de Velocidade de Cruzeiro na página 5-24</i></p> <p>22. <i>Luz de advertência de nível de combustível baixo na página 5-22</i></p> <p>23. <i>Lanterna de neblina na página 5-24</i></p> <p>24. <i>Indicador de combustível na página 5-14</i></p> <p>25. <i>Controle de descida de declive (Luz) na página 5-20</i></p> <p>26. <i>Luz do Controle eletrônico de estabilidade (ESC) desligado na página 5-20</i></p> |
|--|---|---|

Comandos e controles 5-5



Veículos com motores a gasolina 3.6L

5-6 Comandos e controles

- | | | |
|---|---|---|
| <ol style="list-style-type: none">1. <i>Luz indicadora do Controle eletrônico de estabilidade (ESC) na página 5-20</i>2. <i>Lembrete de luzes acesas na página 5-24</i>3. <i>Tacômetro na página 5-13</i>4. <i>Luz do imobilizador na página 5-23</i>5. <i>Luzes indicadoras dos sinalizadores de direção na página 5-16</i>6. <i>Luz indicadora de faróis altos ligados na página 5-23</i>7. <i>Luzes indicadoras dos sinalizadores de direção na página 5-16</i>8. <i>Luz do airbag e tensionadores do cinto de segurança na página 5-17</i>9. <i>Avisos do cinto de segurança na página 5-16</i> | <ol style="list-style-type: none">10. <i>Velocímetro na página 5-12</i>11. <i>Luz indicadora de anomalia do sistema de controle de emissões na página 5-18</i>12. <i>Lâmpada do sistema de carga da bateria na página 5-17</i>13. <i>Luz de tração nas quatro rodas na página 5-19</i>14. <i>Medidor de temperatura do líquido de arrefecimento do motor na página 5-15</i>15. <i>Luz de advertência do sistema de freio antiblocante (ABS) na página 5-19</i>16. <i>Luz de advertência do sistema de freio na página 5-18</i>17. <i>Luz indicadora de pressão de óleo do motor na página 5-22</i> | <ol style="list-style-type: none">18. <i>Centro de informação do motorista (DIC) na página 5-24</i>19. <i>Controle de Velocidade de Cruzeiro na página 5-24</i>20. <i>Luz de advertência de nível de combustível baixo na página 5-22</i>21. <i>Indicador de combustível na página 5-14</i>22. <i>Lanterna de neblina na página 5-24</i>23. <i>Controle de descida de declive (Luz) na página 5-20</i>24. <i>Luz do Controle eletrônico de estabilidade (ESC) desligado na página 5-20</i>25. <i>Luz indicadora do farol de neblina na página 5-23</i> |
|---|---|---|

Comandos e controles 5-7

Controles

Ajuste de posição do volante



Destrave a alavanca, ajuste o volante e trave-a novamente, e assegure-se de que esteja totalmente travada.

O ajuste de posição do volante só deverá ser feito com o veículo parado.

Controles do volante



O sistema conforto e conveniência pode ser usado pelos controles do volante.

Consulte Comandos do volante em Sistema de Conforto e conveniência.

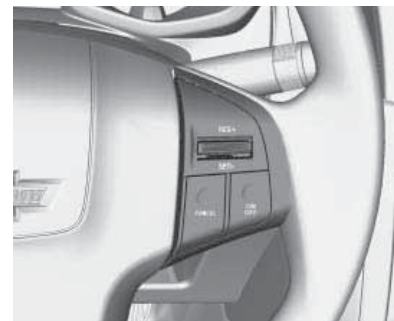

O controle de velocidade de cruzeiro pode ser operado pelos controles do volante.

Consulte *Controle de velocidade de cruzeiro* na página 9-31.

5-8 Comandos e controles

Buzina



Pressione .

Limpador/lavador do para-brisa

Limpador do para-brisa

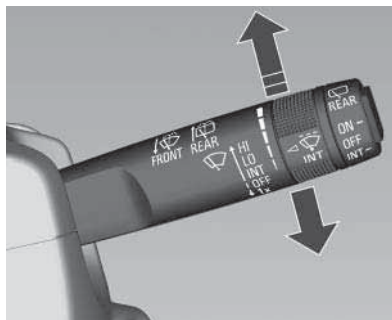

HI: rápido

LO: lento

INT: funcionamento intermitente

OFF (Desligado): Desligado

Para um ciclo dos limpadores, quando estes estiverem desligados, empurre a alavanca para baixo.

Desligue em lavadores de carro.

Intervalo ajustável do limpador

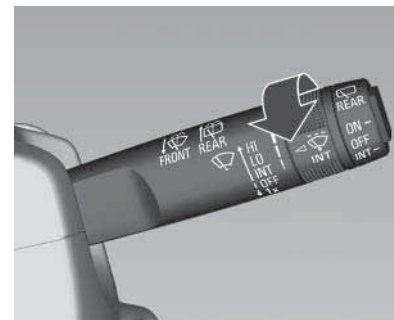

Alavanca do limpador em posição .

Gire o botão de ajuste para ajustar o intervalo de tempo desejado para o limpador:

Intervalo longo: Gire o botão de ajuste para baixo.

Intervalo curto: Gire o botão de ajuste para cima.

Comandos e controles 5-9

Lavador do para-brisa

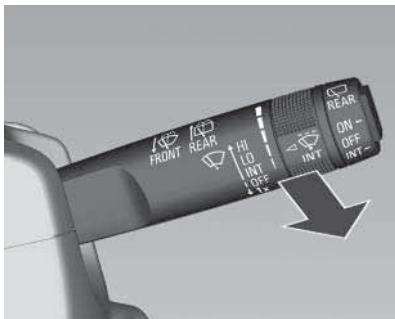

Puxe a alavanca. O fluido do lavador é borrifado no para-brisa e o limpador se move algumas vezes.

Cuidado

Uma visão pouco nítida para o motorista pode levar a um acidente, resultando em ferimentos e em danos ao veículo ou outra propriedade.

(Continuação)

Cuidado (Continuação)

Não ligue os limpadores do para-brisa quando ele estiver seco ou obstruído, com lama, com neve ou com gelo. Utilizar os limpadores em um para-brisa obstruído poderá danificar as palhetas e o motor do limpador e o vidro.

Verifique se as palhetas não estão congeladas aos vidros antes de ligar em clima frio. O funcionamento do limpador quando a palheta está congelada poderá danificar o motor do limpador.

Não opere o lavador do para-brisa continuamente mais que alguns segundos ou se o tanque de fluido do lavador estiver vazio. Isso poderá fazer com que o motor do lavador superaqueça.

Limpador/lavador do vidro traseiro

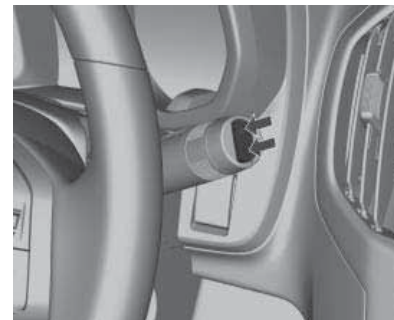

Pressione o interruptor de duas posições para ativar o lavador do vidro traseiro:

Posição superior: funcionamento contínuo

Posição inferior: funcionamento intermitente

Posição do meio: desligado

5-10 Comandos e controles

O lavador do vidro traseiro é acionado automaticamente quando o lavador do para-brisa é ativado e a marcha à ré é engatada.

Nota: Quando o veículo para e a alavanca seletora da transmissão automática está na posição **N**, o limpador/lavador do vidro traseiro não se move. Se a alavanca seletora da transmissão automática é movida para fora da posição **N** por 10 segundos ou se o veículo está se movendo a uma velocidade superior a 5 km/h, o limpador do vidro traseiro se move novamente.

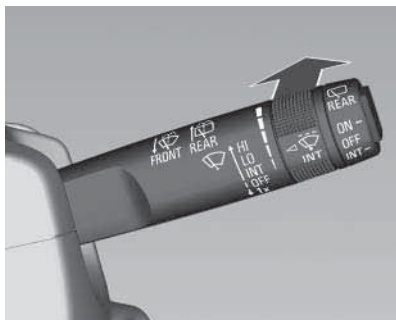

Empurre a alavanca. O fluido do lavador é borrifado no vidro traseiro e os limpadores se movimentam algumas vezes.

Não utilize se o vidro traseiro estiver congelado.

Desligue em lavadores de carro.

Temperatura externa



Consulte "Temperatura do ar externo" em *Computador de bordo* na página 5-33.

Relógio

O tempo é mostrado no display do sistema de conforto e conveniência.

Acertar hora

Pressione PWR/VOL para ligar o sistema de Conforto e conveniência.

Mantenha o botão MENU pressionado até que um dos Botões predefinidos mostre CLOCK no visor do sistema de Conforto e conveniência.



Comandos e controles 5-11

Pressione os botões predefinidos H para selecionar a hora e M para selecionar os minutos. Para ajustar o valor, gire o botão de controle TUNE FILE / PUSH MODE.

Pressione os Botões predefinidos BACK e MENU para retornar.

Sistema de conforto e conveniência 3 109.

Consulte *Sistema de Conforto e conveniência na página 7-2*.

Tomadas elétricas

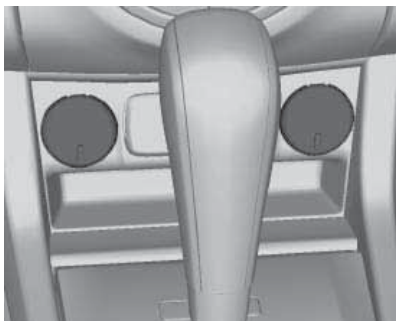

Existem tomadas 12V localizadas no painel dianteiro.



Tomadas elétricas de 12 V estão localizadas na parte traseira do console central dianteiro.



Uma tomada elétrica de 12 V está localizada no lado esquerdo do compartimento de carga.

Puxe a tampa para usar a tomada acessória e recoloque a tampa quando ela não estiver em uso.

Cuidado

Não exceda o consumo máximo de energia de 120 Watts por tomada.

(Continuação)

5-12 Comandos e controles

Cuidado (Continuação)

Com a ignição desligada e todas as portas fechadas, as tomadas elétricas serão desativadas depois de 10 minutos. Adicionalmente, as tomadas são desativadas no caso de baixa tensão da bateria.

Não conecte qualquer acessório de transferência de corrente, por exemplo, carregadores elétricos ou baterias.

Não danifique os soquetes usando plugues inadequados.

Luzes de advertência, medidores e indicadores

As luzes de advertência e os medidores podem sinalizar que algo está errado antes que se torne sério o suficiente de modo a causar reparos caros ou substituições.

Prestar atenção nas luzes de advertência e nos medidores pode evitar ferimentos. As luzes de advertência acendem quando há um problema com uma função do veículo.

Algumas luzes de advertência acendem rapidamente ao ligar o motor para indicar que estão funcionando. Os medidores podem indicar quando há um problema com uma função do veículo.

Frequentemente, os medidores e as luzes de advertência funcionam em conjunto para indicar um problema com o veículo. Verifique esta seção para obter mais informações quando uma das luzes de adver-

tência acende e permanece acesa durante a condução ou quando um dos medidores mostra que pode existir um problema.

Siga os conselhos deste manual.

Velocímetro

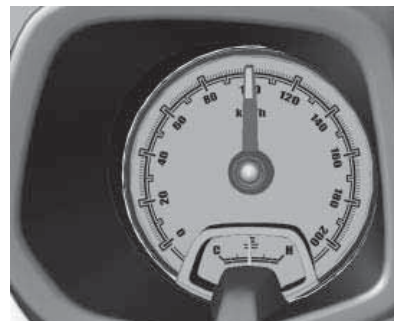

Indica a velocidade do veículo.

Comandos e controles 5-13

Hodômetro



A linha inferior exibe a distância registrada.

Hodômetro parcial

O hodômetro parcial exibe a distância percorrida desde a última inicialização do mesmo.

Consulte *Computador de bordo na página 5-33*.

Tacômetro



Para motor diesel 2.8L



Para motor a gasolina V6 3.6L

Exibe as rotações por minuto (rpm) do motor.

Dirija com o motor em baixa rotação, o máximo possível, para cada marcha tanto quanto possível.

Cuidado

Se o ponteiro estiver na zona vermelha de alerta, a rotação máxima permitida do motor foi ultrapassada. Risco para o motor.

5-14 Comandos e controles

Medidor de combustível



Para motor diesel 2.8L



Para motor a gasolina V6 3.6

Exibe o nível do tanque de combustível.

Se o nível no tanque está baixo, o indicador de controle  se acende, o alarme soa e o Centro de informações do motorista também exibe uma mensagem Reabasteça imediatamente.

Se o nível de combustível cair ainda mais, o Centro de Informações do Motorista exibirá continuamente a

mensagem de Nível do combustível baixo e o indicador de controle (símbolo) começará a piscar.

Nunca deixe o tanque vazio.

Devido ao combustível que sobra no tanque, a quantidade total de enchimento pode ser menor que a capacidade especificada do tanque.

A seta ◀ perto do símbolo  indica que a portinhola do bocal de abastecimento de combustível está no lado esquerdo do veículo.

Nota: Antes de reabastecer, verifique se a ignição está desligada.

Se você operar a chave de ignição durante o reabastecimento, o ponteiro do medidor de combustível poderá não indicar o nível adequado de combustível.

Em aclives e declives, o ponteiro do medidor de combustível poderão não indicar o nível de combustível adequado devido aos movimentos do combustível no tanque.

Comandos e controles 5-15

Indicadores de controle

Os indicadores de controle descritos não estão presentes em todos os veículos. A descrição se aplica a todas as versões de instrumentos. Ao ligar a ignição, a maioria dos indicadores de controle acenderá brevemente como teste de funcionalidade.

As cores do indicador de controle significam:

Vermelho: Perigo, lembrete importante

Amarelo: Aviso, informação, falha

Verde: Confirmação de ativação

Azul: Confirmação de ativação

Branco: Confirmação de ativação

Sensor do Medidor de Temperatura do Líquido de Arrefecimento do Motor



Exibe a temperatura do líquido de arrefecimento.

Área da esquerda (azul escuro): Temperatura de operação regular ainda não alcançada

Área central (exceto azul escuro e vermelho): Temperatura normal de operação

Área da direita (vermelho):

Temperatura muito alta

Se o motor está muito quente, o ponteiro do medidor se moverá em direção ao ícone H, um alarme soará e o Centro de informações do motorista também exibirá uma mensagem. Procure assistência de uma concessionária Chevrolet.

Consulte *Centro de informação do motorista (DIC)* na página 5-24.

Cuidado

Para evitar danos ao motor, verifique o nível do líquido de arrefecimento e busque assistência de uma Concessionária Chevrolet.

5-16 Comandos e controles

Sinalizador de direção



↔ pisca em verde.

Pisca

O indicador do controle pisca se um sinalizador de direção ou o sinalizador de advertência estiver ativado.

Consulte *Sinalizadores de Direção* na página 6-3.

Avisos do Cinto de Segurança



 para o banco do motorista acende ou pisca em vermelho.

Quando a ignição é ligada, este indicador de controle é ativado e permanece ativo por alguns segundos, para lembrar o motorista para afivelar o cinto de segurança.

Em veículos sem airbag, logo após o acionamento da ignição na partida do motor, o indicador de controle começa a piscar e um sinal sonoro soa por alguns segundos. Então o indicador de controle para de piscar e se acende até que o cinto de segurança do motorista seja afivelado.

Em veículos equipados com airbag a reação do lembrete de cinto de segurança é uma das indicadas a seguir:

- A sequência inicial é a mesma no veículo sem airbag. Além disso, se o motorista permanecer com o cinto de segurança desafivelado enquanto o veículo estiver em movimento, depois de atingir uma distância ou velocidade específica, um alarme soa e o indicador de controle pisca por vários segundos.
- O indicador de controle e o aviso sonoro não serão ativados se o cinto de segurança do motorista já estiver afivelado.

Consulte *Cintos de segurança* na página 3-14.

Se o lembrete do cinto de segurança estiver ativo, o aviso sonoro da assistência de estacionamento de ré não funcionará.

Comandos e controles 5-17

Luz indicadora do airbag e do tensionador do cinto de segurança



 acende em vermelho.

Quando a ignição é ligada, o indicador de controle se acende por cerca de 4 segundos. Caso não acenda, não apague após 4 segundos ou acenda durante a condução, existe uma falha no sistema de airbag. Procure assistência de uma concessionária Chevrolet. Os airbags e pretensionadores dos cintos de segurança podem não ser ativados no caso de um acidente.

Atenção

Se o indicador de controle do airbag permanecer ligado depois que a ignição for desligada, depois da partida do motor ou se ligar durante a condução, isso significa que o sistema de airbag pode não estar funcionando adequadamente. Os airbags do veículo podem não inflar em caso de colisão, ou podem até mesmo inflar sem haver colisão. Para ajudar a evitar ferimentos, providencie imediatamente o reparo do veículo. Conserte imediatamente a causa da falha em uma Concessionária Chevrolet.

Consulte *Cintos de segurança* na página 3-14 e *Sistema de Airbag* na página 3-17.

Luz indicadora do sistema de carga

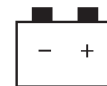

 acende em vermelho.

Acende ao acionar a ignição e apaga logo após a partida do motor.

Acende quando o motor está funcionando

Pare e desligue o motor. O indicador da bateria fornece um aviso quando há um problema com o sistema de carga da bateria, uma voltagem alta ou baixa ou um problema de gestão de carga. Procure assistência de uma concessionária Chevrolet.

Consulte *Centro de informação do motorista (DIC)* na página 5-24.

5-18 Comandos e controles

Luz indicadora de funcionamento incorreto



 acende em amarelo.

Acende quando a ignição é acionada e apaga em alguns segundos após a partida do motor.

Acende quando o motor está funcionando

Falha no sistema de controle de emissões. Os limites de emissões permitidos poderão ser excedidos. Procure imediatamente a assistência de uma concessionária Chevrolet.

Pisca quando o motor está funcionando

Foi detectado um estado de erro no sistema de injeção de combustível de alta pressão ou no sistema de sincronização de temporização.

É necessário diagnóstico e reparo. Caso não seja reparado poderá ocorrer dano permanente no motor. Procure imediatamente a assistência de uma concessionária Chevrolet.

Para evitar danos sérios no motor:

- Reduza a velocidade do veículo.
- Evite acelerar bruscamente.
- Evite acíves pronunciados.
- Caso esteja rebocando um trailer, reduza a quantidade de carga assim que possível.

Luz de advertência do sistema de freio



 acende em vermelho.

Acende quando o freio de estacionamento for acionado e se o nível do fluido de freio estiver muito baixo ou se houver um defeito no sistema. Consulte *Fluido de freios na página 10-23*.

Atenção

Se a luz de advertência do sistema de freio acender, verifique o nível do fluido de freios e entre em contato imediatamente com uma concessionária autorizada.

(Continuação)

Comandos e controles 5-19

Atenção (Continuação)

Se o nível do fluido de freios no reservatório estiver baixo, não dirija o veículo.

Isso poderá significar que os freios não estão funcionando corretamente. Dirigir com os freios em má condição poderá causar ferimentos e danificar o veículo e outra propriedade.

Acende após a ignição ser ligada, se o freio de estacionamento estiver acionado, consulte *Freio de Estacionamento* na página 9-26.

Se o freio de estacionamento não estiver totalmente liberado e o veículo estiver em movimento, após atingir certa velocidade, o aviso sonoro toca e o Centro de informações do motorista também exibe uma mensagem, consulte *Centro de informação do motorista (DIC)* na página 5-24.

Luz de advertência do sistema de freios antibloquantes (ABS)



 acende em amarelo.

Acende por alguns segundos após a ignição ser ligada. O sistema está pronto para operar quando o indicador do controle desligar.

Em caso de falha, soará um alarme quando o indicador de controle acender.

Se o indicador do controle não apagar após alguns segundos, ou se acender durante a condução, existe um defeito no ABS. O sistema de freio comum permanece operacional mas sem a função ABS.

Se os dois indicadores de controle do sistema de freio e do ABS estiverem acesos, os freios ABS não estão funcionando e existe um problema com os freios comuns.

Procure assistência de uma concessionária Chevrolet.

Consulte *Sistema de freios antibloquantes (ABS)* na página 9-25 e *Centro de informação do motorista (DIC)* na página 5-24.

Luz de tração nas quatro rodas



A luz de tração nas quatro rodas acende quando um veículo com uma caixa de transmissão manual ativa a tração nas quatro rodas e o eixo dianteiro é engatado.

5-20 Comandos e controles

Um retardo entre o engate e o acionamento da luz é normal.

Consulte tração nas quatro rodas para obter mais informações.

Luz de controle de descida de declive



 acende ou pisca em verde.

Pisca para indicar que o Controle de descida de declive (HDC) está ativado, reduzindo a velocidade do veículo. Isso acontecerá em velocidades entre 4 km/h e 30 km/h.

Acende depois de pressionar o botão  para indicar que o sistema está ativado se a velocidade do veículo estiver abaixo de 50 km/h.

Consulte *Controle de descida de declive (HDC)* na página 9-29.

Luz indicadora do Controle eletrônico de estabilidade (ESC)



 acende ou pisca em amarelo.

Acende-se por alguns segundos após a ignição ser ligada, se o sistema está funcionando normalmente, o indicador de controle se apaga.

Se o indicador não apagar após alguns segundos, significa que há uma falha no sistema. É possível continuar dirigindo sem o sistema de Controle eletrônico de estabilidade (ESC) ativado

Conserte a causa da falha em uma concessionária Chevrolet.

Consulte *Centro de informação do motorista (DIC)* na página 5-24.

Pisca

Durante o ESC, o TCS e/ou a ativação do TSC no indicador do DIC piscará.

Consulte *Sistema de Controle de Tração (Traction Control System - TCS)* na página 9-27. Consulte *Controle Eletrônico de Estabilidade (ESC)* na página 9-28. Consulte *Controle de balanço do trailer (TSC)* na página 9-39

Luz do Controle eletrônico de estabilidade (ESC) desligado



 acende em amarelo.

Comandos e controles 5-21

Quando a ignição é ligada,  acende brevemente. Se não acender, procure a assistência de uma concessionária Chevrolet.

Acende-se quando o ESC foi desligado manualmente pressionando o botão  no console central.

Quando este indicador de controle acende, o alarme soa e o Centro de informações do motorista também exibe uma mensagem.

Consulte *Controle Eletrônico de Estabilidade (ESC)* na página 9-28 e *Centro de informação do motorista (DIC)* na página 5-24.

Luz de advertência do Sistema de controle de tração (TCS)



 acende ou pisca em amarelo.

Acende

Acende-se por alguns segundos após a ignição ser ligada, se o sistema está funcionando normalmente, o indicador de controle se apaga.

Se o indicador não apagar após alguns segundos, significa que há uma falha no sistema. É possível continuar dirigindo sem o Sistema de controle de tração (TCS) ativado.

Conserte a causa da falha em uma concessionária Chevrolet.

Pisca

Durante o ESC, o TCS e/ou a ativação do TSC no indicador do DIC piscará.

Consulte *Sistema de Controle de Tração (Traction Control System - TCS)* na página 9-27. Consulte *Controle Eletrônico de Estabilidade (ESC)* na página 9-28. Consulte *Controle de balanço do trailer (TSC)* na página 9-39

Luz de pré-aquecimento



 acende em amarelo.

Acende quando o preaquecimento está ativado. Ativa apenas quando a temperatura exterior está baixa.

Consulte *Partida do Motor* na página 9-15.

5-22 Comandos e controles

Luz indicadora de pressão de óleo do motor



 acende em vermelho.

Acende por alguns segundos após a ignição ser ligada. Acende também quando a pressão do óleo do motor está baixa. Nesse caso, o Centro de informações do motorista também exibe uma mensagem.

Consulte *Centro de informação do motorista (DIC)* na página 5-24.

Acende quando o motor está funcionando

Cuidado

A lubrificação do motor pode ser interrompida. Isso pode resultar em danos no motor e/ou em bloqueio das rodas motrizes.

1. Transmissão automática: selecione neutro colocando a alavanca seletora em **N**.
2. Saia do fluxo de tráfego o mais rápido possível sem impedir outros veículos.
3. Desligue a ignição.

Atenção

Quando o motor estiver desligado, é necessária uma força maior para frear e dirigir.

(Continuação)

Atenção (Continuação)

Não remova a chave até que o veículo esteja completamente parado, caso contrário a trava da direção poderá engatar inesperadamente.

Verifique o nível do óleo antes de procurar a assistência de uma Concessionária Chevrolet, consulte *Óleo para motor na página 10-13*.

Luz de advertência de nível de combustível baixo



 acende em amarelo.

Comandos e controles 5-23

Acende-se quando o nível de combustível no tanque está baixo.

Quando este indicador de controle se acende, o alarme soa e o Centro de informações do motorista também exibe uma mensagem.

Se o nível de combustível cair ainda mais, o Centro de Informações do Motorista exibirá continuamente a mensagem de Nível do combustível baixo e o indicador de controle (símbolo) começará a piscar.

Consulte *Sangria do sistema de combustível diesel* na página 10-25 e *Centro de informação do motorista (DIC)* na página 5-24.

Luz indicadora do imobilizador



 acende em amarelo.

Acende por alguns segundos após a ignição ser ligada.

Este indicador de controle se acende se o veículo está imobilizado. Isto acontece se é usada uma chave errada ou uma chave não programada para dar partida no veículo. Procure assistência de uma concessionária Chevrolet.

Luz indicadora de farol alto aceso



 acende em azul.

Acende-se quando os faróis altos estão acesos e durante o lampejamento dos faróis, consulte *Comutador de Farol Alto/Farol Baixo* na página 6-2.

Luz indicadora do farol de neblina



 acende em verde.

5-24 Comandos e controles

Acende quando os faróis de neblina estão acesos, consulte *Faróis de neblina na página 6-4*.

Luz indicadora da lanterna de neblina



 acende em amarelo.

Acende quando os faróis de neblina traseiros estão acesos, consulte *Lanternas de neblina na página 6-4*.

Lembrete de luzes acesas



 acende em verde.

Acende quando as luzes exteriores estão acesas, consulte *Controles das luzes externas na página 6-1*.

Luz indicadora do controle de velocidade de cruzeiro



 acende em branco ou verde.

Acende quando o sistema está ligado, consulte *Controle de velocidade de cruzeiro na página 9-31*.

Mostrador digital de informação

Mostrador digital com funções múltiplas (DIC)

O Centro de informação do motorista está localizado no painel de instrumentos. O Mostrador digital com funções múltiplas exibe informações sobre seu veículo. Ele exibe também mensagens de advertência caso seja detectado algum problema no sistema.

Consulte *Mensagens do veículo na página 5-25*.

Seleção de funções

Os menus e funções podem ser selecionados com os botões da alavanca do sinalizador de direção.

Comandos e controles 5-25

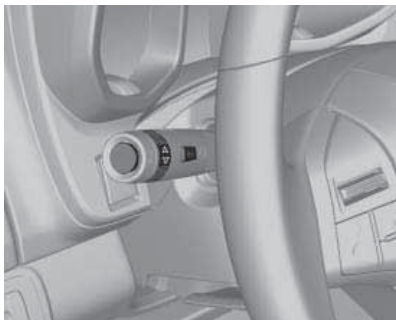

Pressione o botão **MENU** para alternar entre os menus.

Os seguintes menus poderão ser selecionados:

- Personalização do veículo (Menu de informações do veículo)

- Computador de bordo (Menu de informações de percurso/combustível)

- Menu ECO

O menu ECO está disponível apenas em veículos a diesel

Gire o botão de ajuste para alternar entre os itens em cada menu ou para ajustar um valor numérico.

Pressione o botão **SET/CLR** para selecionar uma função ou para confirmar uma mensagem.

Consulte *Personalização do Veículo* na página 5-35 e *Computador de bordo* na página 5-33.

Mensagens do veículo

As mensagens são exibidas no Centro de informação do motorista para informar que o status do veículo mudou e que podem ser necessárias algumas ações para corrigir essa condição.

Juntamente com a mensagem, poderá soar um aviso sonoro continuamente até que o problema seja resolvido ou apenas por um curto intervalo de tempo.

Algumas mensagens podem não exigir uma ação imediata. Para isso, pressione o botão **SET/CLR** para reconhecer e excluir a mensagem.

O veículo ou o motor podem ser seriamente danificados se você continuar dirigindo enquanto uma mensagem do veículo é exibida no Centro de informação do motorista. Entre em contato imediatamente com uma Concessionária Chevrolet.

5-26 Comandos e controles

Avisos sonoros

Quando ligar o motor ou enquanto dirige

- Se o cinto de segurança não estiver preso.
- Se uma certa velocidade for excedida quando o freio de estacionamento for aplicado.
- Se aparecer uma mensagem no Mostrador digital com funções múltiplas.
- Se o auxiliar de estacionamento detectar um objeto.
- Se o veículo exceder o valor de velocidade ajustado.
- Se o assistente de estacionamento estiver ativado.

Quando o veículo estiver estacionado e/ou uma porta for aberta

- Até que o motor seja ligado com a chave na ignição.

- Com as luzes externas acesas quando o motor está desligado.

Mensagens de voltagem e de carga da bateria

Sistema de economia da bateria ativo

Esta mensagem é exibida quando o veículo detecta que a voltagem da bateria está baixa. O sistema de economia da bateria poderá desativar alguns recursos do veículo para poupar a bateria e será exibida uma mensagem. Desligue acessórios desnecessários para permitir que a bateria recarregue.

Bateria fraca

Esta mensagem é exibida quando a voltagem da bateria está baixa.

Falha no sistema de carga da bateria

Esta mensagem é exibida quando existe uma falha no sistema de carga da bateria. Procure assistência de uma concessionária Chevrolet.

Mensagens do Sistema de Freio

Nível do fluido de freio está baixo

Esta mensagem é exibida quando o nível do fluido de freio está baixo, consulte *Fluido de freios na página 10-23*.

Soltar freio de estacionamento.

Esta mensagem é exibida enquanto o freio de estacionamento está acionado. Solte-o antes de conduzir o veículo.

Comandos e controles 5-27

Pise no pedal do freio para ligar o motor

Esta mensagem é exibida ao tentar dar partida no motor com transmissão automática sem pressionar o pedal do freio.

Mensagens do Controle de Velocidade de Cruzeiro

Velocidade de cruzeiro definida para (...) Km/h

Esta mensagem é exibida quando o controle de velocidade de cruzeiro está ativado e exibe a velocidade para o qual foi ativado, consulte *Controle de velocidade de cruzeiro na página 9-31*.

Mensagens de Porta entreaberta

Porta aberta

O indicador de controle de porta aberta dos veículos de transmissão automática ou transmissão manual

mostra qual porta está aberta, e é sempre exibido na parte inferior do visor.

Na transmissão automática, essa mensagem é exibida quando a transmissão está em uma posição diferente de P (Estacionamento).

Em transmissão manual esta mensagem é exibida quando o veículo está acima de 8 km/h.

Capô aberto

Esta mensagem é exibida quando o capô está aberto. Feche completamente o capô.

Acesso traseiro aberto

Essa mensagem é exibida quando a tampa do porta-malas está aberta. Feche completamente a tampa do porta-malas.

Mensagens do sistema de arrefecimento do motor

Motor superaquecido - deixe o motor em ponto morto

Pare em um local seguro, mude o câmbio para neutro, deixe o motor funcionar por alguns segundos e desligue-o para evitar danos graves. Esta mensagem é exibida e soa um alarme contínuo se o sistema de arrefecimento do motor atingiu temperaturas inseguras para operação. Essa mensagem será excluída quando o motor esfriar até uma temperatura segura de operação.

Motor superaquecido - deixe o motor desligado

Estacione em um local seguro, deixe o câmbio em neutro por alguns segundos e desligue o motor logo depois para evitar danos graves.

5-28 Comandos e controles

Esta mensagem é exibida e soa um alarme contínuo se o sistema de arrefecimento do motor atingiu temperaturas inseguras para operação.

Essa mensagem será excluída quando o motor esfriar até uma temperatura segura de operação.

Pressão do óleo baixa - desligue o motor

Esta mensagem é exibida quando ocorre baixa pressão de óleo. Pare o veículo o mais rápido possível e não ligue até que a causa da pressão baixa de óleo tenha sido corrigida. Verifique o óleo o mais rápido possível e procure assistência de uma Concessionária Chevrolet.

Potência do motor reduzida

Esta mensagem é exibida quando a potência do veículo é reduzida devido a um problema no motor. A potência do motor reduzida pode afetar a capacidade de aceleração do veículo.

O veículo deverá ser levado a uma Concessionária Chevrolet para reparos assim que possível.

Mensagens do Óleo do Motor

Trocar o óleo do motor em breve

Essa mensagem é exibida quando o óleo do motor deve ser trocado. Consulte *Óleo para motor na página 10-13* e *Manutenção preventiva na página 11-2* para obter mais informações.

Mensagens do Sistema de Combustível

Faixa de combustível baixo

Esta mensagem é exibida quando o nível de combustível no tanque está baixo.

Água no combustível - ver Manual do proprietário

Esta mensagem é exibida quando o sensor de combustível detecta água no diesel. Consulte *Filtro de combustível diesel na página 10-24* ou procure assistência de uma concessionária Chevrolet.

Mensagens da chave e da trava

X chaves programadas

Esta mensagem é exibida ao programar chaves novas no veículo.

Troque a bateria da chave

Esta mensagem é exibida quando a bateria do controle remoto (RKE) precisa ser substituída.

Comandos e controles 5-29

Mensagens das lanternas

Sinalizador de direção ligado

Esta mensagem é exibida quando o sinalizador de direção foi deixado acionado. Desligue o sinalizador de direção.

Verifique as luzes de freio

Esta mensagem é exibida quando a lâmpada do freio deve ser substituída.

Verifique a lâmpada do farol baixo lado esquerdo

Esta mensagem é exibida quando a lâmpada do farol baixo esquerdo deve ser substituída.

Verifique a lâmpada do farol baixo lado direito

Esta mensagem é exibida quando a lâmpada do farol baixo direito deve ser substituída.

Verifique lâmpada do sinalizador de direção dianteiro esquerdo

Esta mensagem é exibida quando a lâmpada do sinalizador de direção dianteiro esquerdo deve ser substituída.

Verifique lâmpada do sinalizador de direção dianteiro direito

Esta mensagem é exibida quando a lâmpada do sinalizador de direção dianteiro direito deve ser substituída.

Verifique lâmpada do sinalizador de direção traseiro esquerdo

Esta mensagem é exibida quando a lâmpada do sinalizador de direção traseiro esquerdo deve ser substituída.

Verifique lâmpada do sinalizador de direção traseiro direito

Esta mensagem é exibida quando a lâmpada do sinalizador de direção traseiro direito deve ser substituída.

Verifique a lâmpada da lanterna de neblina

Esta mensagem é exibida quando a lâmpada da lanterna de neblina deve ser substituída.

Verifique a lâmpada da lanterna diant. esquerda

Esta mensagem é exibida quando a lâmpada da lanterna esquerda deve ser substituída.

Verifique a lâmpada da lanterna diant. direita

Esta mensagem é exibida quando a lâmpada da lanterna direita deve ser substituída.

Verifique a lâmpada de ré

Esta mensagem é exibida quando a lâmpada de ré deve ser substituída.

Verifique a lâmpada da placa de licença

Esta mensagem é exibida quando a lâmpada da placa de licença deve ser substituída.

5-30 Comandos e controles

Mensagens do sistema de detecção de objetos

PARK ASSIST OFF (Sistema auxiliar de estacionamento desativado)

Essa mensagem é exibida quando o sistema Auxiliar de estacionamento foi desligado ou quando há uma condição temporária fazendo com que o sistema fique desativado.

SERVICE PARKING ASSIST (Problema no sistema auxiliar de estacionamento)

Esta mensagem é exibida quando existe um problema com o sistema Auxiliar de estacionamento. Não use esse sistema para ajudá-lo a estacionar. Consulte a concessionária para reparo.

Mensagem do Sistema de Controle de Tração

Falha no sistema de controle de estabilidade

Esta mensagem é exibida quando existe um problema com o Controle eletrônico de estabilidade e/ou Sistema de controle de tração. Procure assistência de uma concessionária Chevrolet.

Sistema de controle de estabilidade desligado

Esta mensagem é exibida quando o sistema de Controle eletrônico de estabilidade foi desligado manualmente pressionando o botão  no console central.

Controle de tração ativado

Esta mensagem é exibida quando o sistema de Controle de tração foi ligado manualmente pressionando o botão  no console central.

Reduce Speed for Hill Descent Control (Reduzir velocidade para Controle de descida de active)

Esta mensagem exibe quando o HDC está em modo de espera com a velocidade do veículo acima de 30 km/h e abaixo de 50 km/h.

Controle de tração desativado

Esta mensagem é exibida quando o sistema de Controle de tração foi desligado manualmente pressionando o botão  no console central.

Mensagens do Sistema de Airbag

Falha no sistema de airbag

Esta mensagem é exibida quando existe um problema com o sistema de airbag. Conserte a causa da falha em uma concessionária Chevrolet.

Comandos e controles 5-31

Mensagens do Sistema de alarme antifurto

Tentativa de furto

Esta mensagem é exibida quando o veículo detecta uma condição de adulteração.

Falha no sistema de alarme antifurto

Esta mensagem é exibida quando existe um problema com o sistema antifurto. Procure assistência de uma concessionária Chevrolet.

Mensagens da transmissão

Falha na transmissão

Esta mensagem é exibida quando existe um problema com a transmissão automática. Procure assistência de uma concessionária Chevrolet.

Troca de marcha não permitida

Para transmissão automática, esta mensagem é exibida quando ocorre um status de transição do interruptor de seleção de marcha para cima/baixo solicitando uma marcha que não pode ser permitida sob as condições atuais de operação.

Transmissão quente - deixe o motor em ponto morto

Esta mensagem é exibida quando o monitoramento térmico da transmissão sugere que é necessária uma ação imediata do motorista para evitar falha da transmissão.

Falha no sistema 4x4

Esta mensagem é exibida quando existe um problema com o sistema de tração nas quatro rodas. Verifique a caixa de transferência, o eixo dianteiro e/ou o sistema ABS do veículo e leve-o para reparos em uma Concessionária Chevrolet.

Câmbio 4WD em andamento

Esta mensagem será exibida enquanto o sistema de tração nas quatro rodas está mudando de 2WD para 4WD e vice-versa.

Para mudança de 4WD baixa para neutro

Esta mensagem só está disponível em veículos AT.

Se uma mudança na tração nas quatro rodas para tração nas quatro rodas baixa for solicitada e a velocidade do veículo estiver correta, mas a transmissão não está em N (Neutro), essa mensagem será exibida até que a transmissão seja colocada em N (Neutro).

Para mudar de 4WD baixa para neutro

Esta mensagem só está disponível em veículos AT.

Se uma mudança na tração nas quatro rodas para tração nas quatro rodas baixa for solicitada e a velocidade do veículo estiver correta, mas

5-32 Comandos e controles

a transmissão não está em N (Neutro), essa mensagem será exibida até que a transmissão seja colocada em N (Neutro).

Para 4WD lento baixo para (...) Km/h

Se uma mudança de tração nas quatro rodas para tração nas quatro rodas baixa for solicitada, mas a velocidade do veículo está muito alta, essa mensagem será exibida até que a velocidade correta seja atingida.

Para sair de 4WD lento baixo para (...) Km/h

Se uma mudança de tração nas quatro rodas para tração nas quatro rodas baixa for solicitada, mas a velocidade do veículo está muito alta, essa mensagem será exibida até que a velocidade correta seja atingida.

Veículo em 4WD baixa

Essa mensagem será exibida se o veículo for conduzido em tração nas quatro rodas baixa por cerca de 10 minutos acima de 63 km/h.

4WD desligada

Se estiver equipado com tração nas quatro rodas, essa mensagem é exibida quando o sistema de tração nas quatro rodas está temporariamente desativado devido a uma condição de superaquecimento. O veículo usará tração em duas rodas quando essa mensagem estiver presente. Quando o sistema de tração nas quatro rodas esfriar, a mensagem será desligada e o sistema de tração nas quatro rodas retornará à operação normal.

Mensagens de Aviso do Veículo

Possibilidade de gelo na pista Dirija com cuidado

Esta mensagem é exibida quando existe a possibilidade de gelo.

Auxiliar de estacionamento desligado

Essa mensagem é exibida quando o sistema do sensor de estacionamento está desligado. Consulte *Auxiliar de estacionamento na página 9-33*.

Manutenção do sensor de estacionamento

Esta mensagem é exibida quando existe um problema com o sistema do sensor de estacionamento. Procure assistência de uma concessionária Chevrolet.

Comandos e controles 5-33

Mensagens de velocidade do veículo

Velocidade selecionada excedida

Esta mensagem é exibida quando a velocidade do veículo está acima da velocidade ajustada.

Velocidade limitada em (...) Km/h

Esta mensagem é exibida quando a velocidade do veículo atinge a velocidade limitada do veículo.

Mensagem de veículo em marcha à ré

R

Essa mensagem é exibida quando a marcha à ré está engatada.

Computador de bordo

O computador de bordo está localizado no Mostrador digital com funções múltiplas.

O computador de bordo fornece ao motorista informações de condução, como velocidade média, distância estimada para o combustível restante, consumo médio e tempo de condução.

Para operar o computador de bordo, pressione o botão **MENU** na alavanca do sinalizador de direção.

Gire o botão de ajuste para alternar entre os seguintes itens de menu:

- Velocímetro digital
- Hodômetro parcial 1 e 2
- Autonomia
- Consumo médio
- Velocidade média
- Consumo de combustível
- Cronômetro
- Temperatura externa

Alguns modos podem ser zerados pressionando o botão **SET/CLR**.

Velocímetro digital

Esse modo indica a velocidade do veículo.

Hodômetro parcial 1 / 2

O hodômetro parcial exibe a distância percorrida desde a última inicialização.

O hodômetro parcial pode ser zerado pressionando o botão **SET/CLR** enquanto está sendo exibido. Quando o valor máximo é atingido (**99999,9**), o hodômetro parcial retornará automaticamente para zero.

Autonomia

A autonomia exibe a distância aproximada que o veículo pode percorrer sem reabastecer.

A estimativa da autonomia se baseia no consumo médio de combustível do veículo, no histórico

5-34 Comandos e controles

recente de condução e na quantidade remanescente de combustível no tanque.

Quando a estimativa da autonomia for inferior a 30 km, ou a porcentagem do nível de combustível estiver abaixo de 7%, será exibida a mensagem **Fuel Level Low** (nível de combustível baixo) no Centro de informações do motorista e o indicador de controle de combustível começará a piscar.

Consulte *Luz de advertência de nível de combustível baixo na página 5-22* e *Centro de informação do motorista (DIC) na página 5-24*.

A distância pode ser diferente dependendo dos padrões de condução do veículo.

Nota: Como um dispositivo auxiliar, o computador de bordo pode diferir da distância real do combustível restante, de acordo com as circunstâncias.

A distância estimada para o combustível restante pode ser alterada pelo motorista, pela estrada e pela velocidade do veículo pois é calculada de acordo com as alterações de eficiência do combustível.

Consumo médio

Esse modo indica o consumo médio.

Esse número é calculado com base na distância por consumo registrada desde a última vez que este item de menu foi zerado.

Para zerar o consumo médio de combustível, pressione e segure o botão **SET/CLR**.

Velocidade média

Esse modo indica a velocidade média.

Esta média é calculada baseada nas diversas velocidades do veículo registradas desde que este valor foi zerado pela última vez.

Para zerar a velocidade do veículo, pressione e segure o botão **SET/CLR**.

Consumo de combustível

A função consumo de combustível calcula o consumo desde a última vez que este valor foi zerado.

Para zerar o consumo, pressione e segure o botão **SET/CLR**.

Cronômetro

A função cronômetro mede o tempo que passou desde a última reinicialização, usando o tempo decorrido.

Para redefinir o tempo de condução para zero, pressione e segure o botão **SET/CLR** por mais de 1 segundo.

Comandos e controles 5-35

Temperatura externa

Este modo indica a temperatura externa em graus Celsius (°C).

Páginas 1 e 2 combinadas

Este modo indica a distância real percorrida, o consumo médio de combustível do veículo e a velocidade média do veículo desde a última redefinição.

Para zerar, pressione e segure o botão **SET/CLR**.

Personalização do veículo

Os parâmetros do veículo podem ser personalizados alterando as configurações no Mostrador digital com funções múltiplas.

Dependendo do equipamento do veículo, algumas das funções descritas abaixo podem não estar disponíveis.

Pressione o botão **MENU** na alavanca do sinalizador de direção até que seja exibido o menu de personalização.

Use o botão de ajuste para alternar entre os seguintes itens de menu:

- Tensão da bateria
- Aviso de velocidade
- Idioma
- Temperatura do fluido da transmissão
- Horímetro
- Menu ECO

Para alterar entre os menus, pressione o botão **MENU**.

Tensão da bateria

Esta tela exibe a tensão atual da bateria.

Aviso de velocidade

Este modo permite ajustar o sinal de aviso para a velocidade desejada.

Para ajustar o aviso de velocidade, pressione o botão **SET/CLR** e gire o botão de ajuste para selecionar a velocidade desejada.

Idioma

Selecione o idioma do menu para ver as opções disponíveis.

Use o botão de ajuste para alternar através do menu e pressione **SET/CLR** para selecionar o idioma desejado.

5-36 Comandos e controles

Temperatura do fluido da transmissão

Esta tela mostra a temperatura atual do fluido da transmissão.

Horímetro e horas do motor

O horímetro é usado para mostrar o número de horas que o motor esteve funcionando.

Menu ECO

Pressione o botão menu na alavanca do sinalizador de direção até que o menu ECO seja exibido.

Gire o botão de ajuste para alternar entre os seguintes itens de menu:

- Index ECO
- Tendência econômica

Index ECO

Este recurso fornece retorno ao motorista com um valor relativo da eficiência do combustível durante a condução. A porcentagem é deter-

minada com base no consumo atual comparado com o que é esperado pelas configurações da calibragem.

Uma folha é mostrada na página de index ECO durante a condução econômica. Para isso, indicador deve estar na área ECO.

Tendência econômica

Esta página exibe o consumo médio de combustível nos últimos 50 quilômetros. Cada coluna representa o consumo médio nos últimos 5 quilômetros.

Iluminação 6-1

Iluminação

Luzes externas

Controles das luzes externas	6-1
Comutador farol alto/baixo	6-2
Lampejador dos faróis	6-2
Regulagem do alcance dos faróis	6-2
Sinalizador de advertência (pisca-alerta)	6-3
Sinalizadores de direção e de mudança de pista	6-3
Faróis de neblina	6-4
Lanterna de neblina	6-4
Luzes de ré	6-4
Embaçamento dos faróis	6-4

Iluminação interior

Controle de iluminação do painel de instrumentos	6-5
Luzes do compartimento de carga	6-5
Luzes de cortesia	6-5
Lâmpadas de leitura	6-6
Luzes do porta-luvas	6-6
Luzes do para-sol	6-7

Comandos das luzes

Iluminação de entrada	6-7
Iluminação de saída	6-7
Proteção da bateria	6-8

Luzes externas

Controles das luzes externas



Gire o interruptor das luzes:

○ : Luzes desligadas

☾ : Luzes de posição

☾ : Faróis

Consulte *Lembrete de luzes acesas* na página 5-24.

6-2 Iluminação

Comutador farol alto/baixo

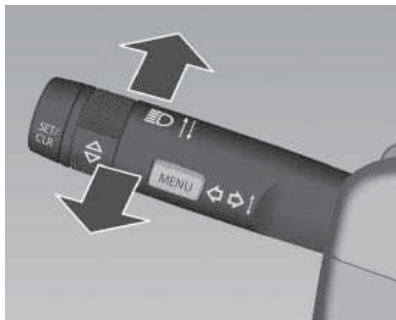

Para alternar de farol baixo para alto, empurre a alavanca.

Para alternar para farol baixo, puxe a alavanca.

⚠ Atenção

Sempre alterne os faróis altos para baixos quando se aproximar de veículos na direção contrária ou quando outros veículos se aproximarem. Os faróis altos podem cegar temporariamente outros motoristas, o que pode resultar em uma colisão.

Lampejador dos faróis

Para ativar o lampejador de farol alto, puxe a alavanca.

Regulagem do alcance dos faróis



Para adaptar o alcance do farol à carga do veículo e evitar ofuscamento: gire o botão para a posição necessária.

0: Uma pessoa no banco do motorista.

1: Bancos dianteiros ocupados (2 passageiros).

Iluminação 6-3

- 1: Bancos dianteiros e todos os bancos mais atrás ocupados (5 passageiros).
- 2: Todos os bancos ocupados (7 passageiros).
- 3: Todos os bancos ocupados, além do compartimento de carga cheio com a carga permitida no eixo traseiro.
- 3: Uma pessoa no banco do motorista, além do compartimento de carga cheio com a carga permitida no eixo traseiro.

Sinalizador de advertência (pisca-alerta)



Acionado com o botão .

Pressione novamente para desligar o pisca-alerta.

O sinalizador de advertência (pisca-alerta) ativar-se-á automaticamente se os airbags forem acionados.

Sinalizadores de direção e de mudança de pista

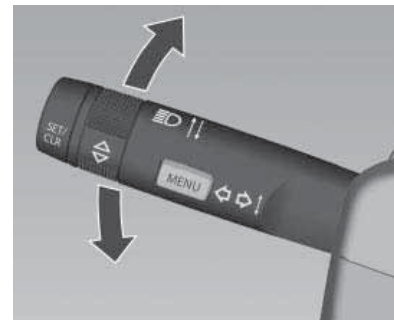

Direita: Alavanca para cima

Esquerda: Alavanca para baixo

Se a alavanca for movida além do ponto de resistência, o indicador é alterado constantemente. Quando o volante é movido de volta, o indicador é desativado automaticamente.

6-4 Iluminação

Para piscar três vezes, como ao trocar de pista, pressione a alavanca até sentir resistência e solte-a.

Mova a alavanca para o ponto de resistência e segure-a para indicação por mais tempo.

Desligue o indicador manualmente movendo a alavanca para a posição original.

Faróis de neblina

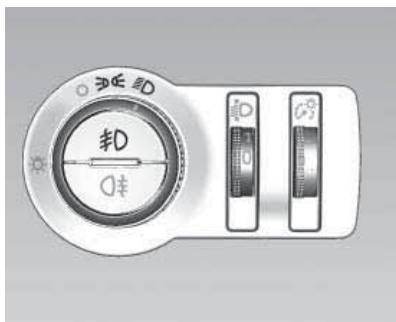

Acionados com o botão  quando as luzes de posição ou as faróis estão acesos.

Lanterna de neblina

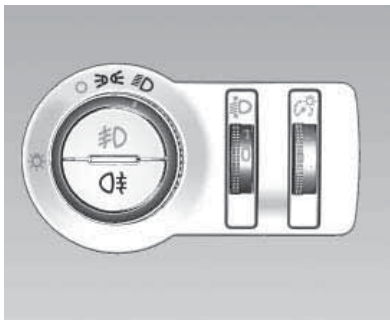

Acionado com o botão .

Interruptor da luz na posição  ou quando os faróis de neblina estão acesos.

Luzes de ré

As luzes de ré acendem quando a ignição está ligada e a marcha à ré é selecionada.

Embaçamento dos faróis

A parte interna do compartimento das luzes pode embaçar brevemente em condições de tempo molhado e frio, em chuva pesada ou após a lavagem. O embaçamento desaparece rapidamente sozinho, acenda os faróis para ajudar.

Iluminação interior

Controle de iluminação do painel de instrumentos

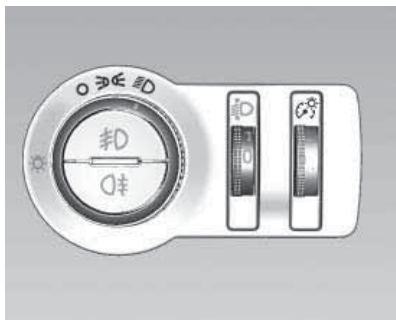

O brilho das luzes a seguir pode ser ajustado quando as luzes exteriores estiverem ligadas:

- Iluminação do painel de instrumentos
- Mostrador digital com funções múltiplas

- Interruptores acesos e elementos de operação acesos

Gire o botão  para cima ou para baixo e segure até que seja obtido o brilho desejado.

Luzes do compartimento de carga



Acende quando uma porta ou a tampa do porta-malas é aberta.

Luzes de cortesia



Ao entrar ou sair do veículo, as luzes de cortesia acendem automaticamente se o botão for pressionado e, após um curto período, apagam novamente. Elas acendem por um curto período mesmo se a chave for removida da ignição.

Para operar, pressione o botão .

6-6 Iluminação

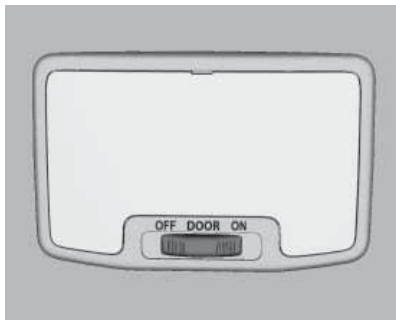

Ao entrar ou sair do veículo, as luzes de cortesia acendem automaticamente e, após um período curto, apagam novamente. Elas acendem por um curto período mesmo se a chave for removida da ignição.

Uso do interruptor basculante:

PORTAS: Ligar e desligar automaticamente.

ON (Ligado): Sempre ligada.

OFF (Desligado): Sempre desligada.

Lâmpadas de leitura







Operado pressionando na área clara.

As luzes de leitura não acenderão quando uma porta for aberta.

Luzes do porta-luvas



O controle das luzes externas deve estar na posição  ou  para ativar a luz do porta-luvas.

A luz do porta-luvas permanece ligada quando o controle das luzes externas está em  ou .

Iluminação 6-7

Luzes do para-sol

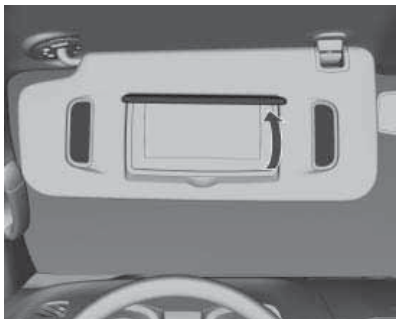

Acende quando a tampa do espelho é aberta, consulte *Para-sóis* na página 2-18.

Comandos das luzes

Iluminação de entrada

Iluminação de boas vindas

As luzes internas se acendem por um tempo curto ao destravar o veículo com o controle remoto. Esta função facilita a localização do veículo quando está escuro.

A iluminação desliga imediatamente quando a ignição é girada para a posição **ACC**.

Consulte *Posições da Ignição* na página 9-14.

Iluminação de entrada

Algumas luzes e interruptores internos também acenderão ao abrir a porta do motorista.

Iluminação de saída

As luzes internas acendem quando a chave é removida da ignição. As luzes não acenderão se o botão deslizante das luzes de cortesia estiver na posição **OFF**.

Os faróis iluminam o caminho por um tempo ajustável após deixar o veículo. A luz de saída, na configuração padrão, é ativada 30 segundos após a porta do motorista ser fechada.

Para operar:

1. Desligue a ignição.
2. Remova a chave de ignição.
3. Abra a porta do motorista.
4. Puxe a alavanca das luzes indicadoras dos sinalizadores de direção.
5. Feche a porta do motorista.

6-8 Iluminação

Proteção da bateria

Desligando as luzes elétricas

Para evitar a descarga da bateria quando a ignição está desligada, algumas das luzes internas são desligadas automaticamente após algum tempo.

Caso a ignição seja desligada com as luzes externas acesas, elas apagarão imediatamente, porém as luzes externas acenderão caso sejam acionadas quando a ignição estiver desligada.

Sistema de conforto e conveniência 7-1

Sistema de conforto e conveniência

Introdução

Serviços de informação e entretenimento	7-2
Visão geral	7-2
Comandos do volante	7-5
Como usar o Sistema	7-5
Atualizações de software	7-10

Rádio

Rádio AM/FM	7-11
Rádio da internet Pandora ...	7-15
Rádio da internet Stitcher	7-20
Imagens	7-24

Leitores de áudio

Leitor CD/DVD	7-25
MP3	7-28
Porta USB	7-32
Dispositivos auxiliares	7-38
Áudio Bluetooth	7-38

Sistema de navegação

Como usar o Sistema de navegação	7-39
Mapas	7-41
Visão geral de símbolos	7-42
Destino	7-43
Configurações	7-53
Sistema de posicionamento global (GPS)	7-60
Posicionamento do veículo	7-60
Problemas com a orientação de rota	7-61

Serviço para o sistema de navegação	7-62
Atualizações dos dados de mapa	7-62
Explicações sobre a cobertura do banco de dados	7-62

Telefone/dispositivos Bluetooth

Bluetooth	7-63
Como emparelhar um telefone usando o Sistema de Conforto e conveniência ...	7-64

Marcas registradas e Contratos de licença

Marcas registradas e Contratos de licença	7-76
---	------

Os aplicativos Pandora e Stitcher não estão disponíveis para o Brasil.

7-2 Sistema de conforto e conveniência

Introdução

Serviços de informação e entretenimento



Os nomes, logotipos, emblemas, nomes de modelos de veículos e designs de carrocerias de veículos que aparecem neste manual, incluindo, mas não limitado a, GM, o logotipo da GM, GMC, o emblema GMC Truck, BUICK, o emblema BUICK, CHEVROLET, o emblema da CHEVROLET, e os nomes S10 e TRAILBLAZER são marcas registradas e/ou marcas comerciais da General Motors LLC, suas subsidiárias, afiliadas ou licenciadas.

As informações neste manual suplemental o manual do proprietário.

Este manual descreve recursos que poderão ou não estar em seu veículo específico porque são opcionais que você não adquiriu ou devido a mudanças subsequentes à impressão deste manual do proprietário. Consulte a documentação de compra relacionada a seu veículo específico para confirmar cada um dos recursos que se encontram em seu veículo. Para veículos vendidos primeiramente no Canadá, substitua o nome "General Motors of Canada

Limited" por GMC, Buick, e Chevrolet Motor Divisions, sempre que ele aparecer neste manual.

Mantenha este manual junto com o manual do proprietário no veículo, para que estejam disponíveis se necessário. Se o veículo for vendido, deixe este manual em seu interior.

Visão geral

O sistema de conforto e conveniência é controlado usando os botões, a tela sensível ao toque, os comandos do volante e o reconhecimento de voz.

Consulte *Como usar o sistema na página 7-5*.

Sistema de conforto e conveniência 7-3

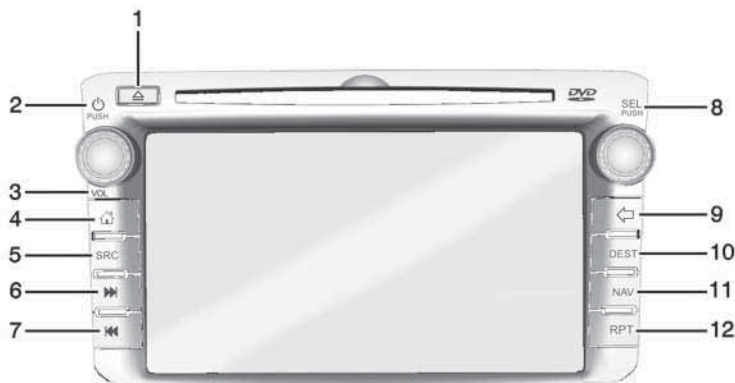

CD Radio com navegação mostrada, CD/DVD Radio com navegação similar

- | | |
|--------------------------------|--------------------------|
| 1. (Ejetar) | 6. (Seguinte/avançar) |
| 2. PRESSIONAR/ (Liga/Desliga) | 7. (Anterior/inverso) |
| 3. VOL (Volume) | 8. PUSH SEL (Selecionar) |
| 4. (Página inicial) | 9. (voltar) |
| 5. SRC (Fonte) | 10. DEST (Destino) |

11. NAV (Navegação)
12. RPT (Repetir)

Controles do Sistema de Conforto e conveniência

PUSH/ (Volume/potência):

- Pressione para ligar e desligar o sistema.
- Gire para ajustar o volume.

(Ejetar): Pressione para ejetar um disco do leitor de CD ou DVD (se equipado). Consulte *Leitor CD/DVD na página 7-25*.

Porta AUX: Conexão de 3,5 mm (1/8 pol) para dispositivos de áudio externos.

PUSH SEL (Selecionar):

- Gire para encontrar manualmente uma estação ou destacar uma seleção de menu.
- Pressione para selecionar uma seleção destacada.

7-4 Sistema de conforto e conveniência

🏠 (Página inicial): Pressione para ir para a Página inicial. Consulte "Página inicial" nesta seção.

SRC (Fonte): Pressione para mudar a fonte de áudio para áudio AM, FM, AUX.

FAV (Menu Favoritos): Em AM/FM pressione para exibir ou mudar o número de página de favoritos atual acima dos botões de predefinição. Mantenha pressionado para percorrer as páginas de favoritos. As estações armazenadas para cada lista são exibidas na parte inferior da tela.

Páginas de favoritos

Pressione para selecionar o número de páginas favoritas exibidas na tela. A opção é de 1-6 páginas

O número de páginas de favoritos predefinidos pode ser alterado pressionando o botão Settings (Configurações) em uma Página Inicial e, depois, pressionando

Favorites Pages (Páginas de favoritos) e selecionando o número de páginas de favoritos.

DEST (Destino):

- Pressione para inserir um destino.
- Se um destino já tiver sido inserido, pressione para acessar o Menu Destino. Consulte *Destino na página 7-43*.

NAV (Navegação):

- Pressione para visualizar a posição atual do veículo na tela do mapa.
- Continue pressionando para alternar pelas telas do mapa completo e dividido.

RPT (Repetir): Pressione para repetir o último comando de orientação de voz.

⏪ (Anterior/inverso):

- AM, FM, AUX audio: Pressione para procurar a estação forte anterior. Mantenha pressionada para Pesquisar.

Pressione **⏪** BUSCA novamente para interromper a pesquisa.

- CD, USB, Pandora, Stitcher, Bluetooth Audio: Pressione para procurar o início da faixa atual ou anterior.
 - CD, USB, Bluetooth Audio: Pressione e segure para retroceder rapidamente em uma faixa. Solte o botão para retornar à velocidade de reprodução. Consulte *Leitor CD/DVD na página 7-25, Porta USB na página 7-32 ou Áudio Bluetooth na página 7-38*.
- ▶▶ (Seguinte/avançar):**
- AM, FM, AUX audio: Pressione para procurar a estação forte seguinte. Mantenha pressionada para Pesquisar. Pressione **▶▶** novamente para interromper a pesquisa.

Sistema de conforto e conveniência 7-5

- CD, USB, Pandora, Stitcher, Bluetooth Audio: Pressione para buscar ou ignorar a faixa ou programa seguinte.
- CD, USB, Bluetooth Audio: Pressione e segure para avançar rapidamente em uma faixa. Solte o botão para retornar à velocidade de reprodução. Consulte *Leitor CD/DVD na página 7-25, Porta USB na página 7-32 ou Áudio Bluetooth na página 7-38.*

↶ (**voltar**): Pressione para retornar à tela anterior em um menu.

Idioma

Para mudar o idioma das telas de navegação, consulte "Personalização do veículo" no manual do proprietário.

Unidades inglesas ou métricas

Para alterar as telas de navegação de unidades inglesas ou métricas, consulte "Centro de informação do motorista (DIC)" no manual do proprietário.

Comandos do volante

Controle de áudio do volante

- Botões **Volume**

Empurre a alavanca para cima para o botão **VOL +** para aumentar o volume.

Empurre a alavanca para baixo para o – botão - para diminuir o volume.

-  Botão **Mudo**

Pressione o botão em qualquer modo de reprodução de música para ligar e desligar a função Mute.

-  Botão **Desligar**

No modo conectado, é possível pressionar esse botão para rejeitar chamadas ou finalizar a chamada.



-  Botão de **reconhecimento de voz** (se equipado)

Pressione o botão no controle do volante para ativar o sistema de reconhecimento de voz.

- Botão  **Discar**

Pressione o botão para atender uma chamada ou entrar no modo de seleção de rediscagem.

- Botão  **Para cima**  **Para baixo**

Pressione  ou  para alternar para a próxima seleção ou para a anterior.

Como usar o Sistema

O sistema de Conforto e conveniência é controlado tocando na tela e usando os botões.

7-6 Sistema de conforto e conveniência

Para veículos com Bluetooth pelo sistema OnStar®, pressione para interagir, depois, diga "OnStar". Consulte "Visão geral do OnStar" no manual do proprietário.

Página inicial

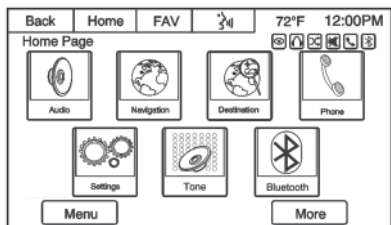

O sistema Conforto e conveniência exibe uma Página inicial para acessar todos os aplicativos. A fonte selecionada atualmente tem um contorno de caixa vermelho.

Back (Para trás): Pressione para retornar à página ou ao menu anterior.

Início: De qualquer página, pressione para percorrer as Páginas iniciais para iniciar um aplicativo diferente. A Página inicial pode ter até três páginas com oito ícones por página. Cada uma dessas páginas pode ser personalizada para conter sua opção de ícones. Eles também podem ser reorganizados em cada tela de acordo com sua preferência.

FAV (Favoritas): Pressione para exibir a lista de favoritos ou adicionar um favorito.

Menu: Pressione para entrar no menu Home Page (Página inicial).

Seguinte ►: Pressione para ir para a Página inicial seguinte.

◀ Anterior: Pressione para ir para a Página inicial anterior.

Personalização da página inicial

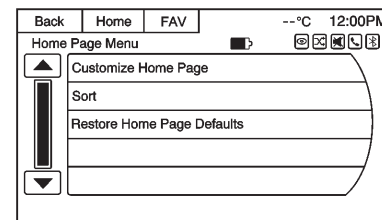

Todas as três Páginas iniciais podem ser personalizadas individualmente para conter até oito ícones.

Para adicionar botões da tela:

1. Pressione Menu.
2. Pressione Personalizar.
3. Pressione um botão da tela a adicionar ou remover da primeira Página inicial. Uma marca de visto indica que ele será exibido. O número máximo de botões em qualquer Página inicial é oito.
4. Pressione Feito.

Sistema de conforto e conveniência 7-7

Para mover botões da tela:

1. Pressione Classificar.
2. Pressione um ícone para alternar com outro ícone na Página inicial.
3. Pressione Feito.

Para restaurar os padrões da Página inicial:

1. Pressione Menu.
2. Pressione Restaurar padrões da página inicial.

Recursos da página inicial

Alguns recursos são desativados quando o veículo está em movimento, e outros ícones podem não estar ativos.

Botões da tela sensível ao toque estão realçados em cores ou em cinza quando disponíveis, e em cinza quando não disponíveis.

Várias funções estão desativadas quando o veículo está em movimento.



Pressione o botão da tela em reprodução para exibir a página da fonte ativa. As fontes disponíveis são AM, FM, CD, USB/iPod, Pandora (se equipado), Stitcher e AUX audio.

Consulte *Rádio AM/FM* na página 7-11, *Leitor CD/DVD* na página 7-25, *Porta USB* na página 7-32, *Rádio da internet Pandora* na página 7-15, *Rádio da internet Stitcher* na página 7-20 e *Dispositivos auxiliares* na página 7-38.



Pressione o botão da tela Navigation (Navegação) para exibir um mapa da posição atual do veículo. Consulte *Como usar o Sistema de navegação* na página 7-39, *Mapas* na página 7-41, *Visão geral de símbolos* na página 7-42, *Destino* na página 7-43 e *Ajustes* na página 7-53.



Pressione o botão da tela Destino para exibir a página inicial Entrada de destino ou o menu Destino. Os botões disponíveis da tela fornecem acesso fácil a uma variedade de maneiras de inserir um destino. Consulte *Destino* na página 7-43.

7-8 Sistema de conforto e conveniência

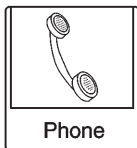

Pressione o botão da tela Telefone para exibir a página principal do Telefone. Consulte *Bluetooth na página 7-63* e *Como emparelhar um telefone usando o Sistema de Conforto e conveniência na página 7-64*.

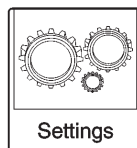

Pressione o botão da tela Settings (Configurações) para exibir a página principal Settings (Configurações). Nessa exibição, é possível ajustar recursos como hora e data, rádio, telefone, navegação, veículo e exibição. Consulte *Ajustes na página 7-53*.

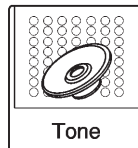

Pressione o botão da tela Tom para exibir a página principal de Tom. Ajuste o tom e os alto-falantes pressionando os botões da tela para alterar os níveis de som para agudos, gama média, grave, atenuação e balanço. Consulte *Rádio AM/FM na página 7-11*.

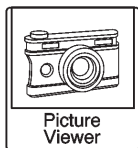

Pressione o botão da tela Picture Viewer (Visualizador de imagens) para ver fotos em sua unidade USB ou cartão SD. Imagens no cartão SD só podem ser visualizadas por meio de um adaptador USB. Consulte *Imagens na página 7-24*.

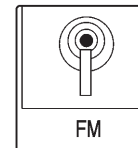

Pressione o botão da tela FM para exibir a página principal de FM e reproduzir a estação FM atual ou sintonizada por último. Consulte *Rádio AM/FM na página 7-11*.

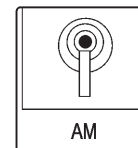

Pressione o botão da tela AM para exibir a página principal de AM e reproduzir a estação AM atual ou sintonizada por último. Consulte *Rádio AM/FM na página 7-11*.

Sistema de conforto e conveniência 7-9



Pressione o botão da tela do Pandora (se equipado) para exibir a página inicial do Pandora e transmitir estações de rádio personalizadas com base em artistas, músicas, gêneros e comediantes. Consulte *Rádio da internet Pandora na página 7-15*.



Pressione o botão da tela Stitcher (se equipado) para exibir a página inicial do Stitcher e reproduzir notícias, esportes e programas de entretenimento por meio do sistema de áudio. Consulte *Rádio da internet Stitcher na página 7-20*.

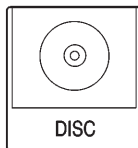

Pressione o botão da tela Disc (Disco) para exibir a página principal de CD e reproduzir a faixa de CD atual ou selecionada por último. Consulte *Leitor CD/DVD na página 7-25*.



Pressione o botão da tela Bluetooth  para exibir a página inicial de Áudio Bluetooth e reproduzir música usando um dispositivo Bluetooth. Consulte *Áudio Bluetooth na página 7-38*.

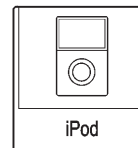

Pressione o botão da tela iPod para exibir a página principal de iPod e reproduzir a faixa atual ou a última faixa selecionada. Consulte *Porta USB na página 7-32*.

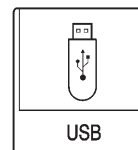

Pressione o botão da tela USB para exibir a página principal de USB e reproduzir a faixa atual ou a última faixa selecionada. Consulte *Porta USB na página 7-32*.

7-10 Sistema de conforto e conveniência



Pressione o botão da tela AUX audio (Áudio AUX) para acessar quaisquer dispositivos auxiliares conectados. Consulte *Dispositivos auxiliares* na página 7-38.

Limpeza das superfícies de alto brilho e dos visores de informações do veículo e do rádio

Para veículos com superfícies de alto brilho ou visores, use um pano de microfibras para limpá-las. Antes de limpar a superfície com o pano de microfibras, use uma escova de cerdas macias para remover a sujeira que poderia arranhar a superfície. A seguir, use o pano de microfibras para limpar suavemente. Nunca use limpadores de vidros ou solventes. Periodicamente, lave o pano de microfibras à mão separada-

mente usando sabão neutro. Não use alvejante nem amaciante. Enxágue cuidadosamente e seque ao ar livre antes do próximo uso.

Nota: Não prenda um dispositivo com ventosa no visor. Isso poderá causar danos e não será coberto pela garantia.

Atualizações de software

O veículo pode requerer atualizações baixadas do site da GM. Faça logon no site com um usuário e senha. Verifique periodicamente no site quanto a atualizações de software. Essas atualizações podem fornecer aprimoramentos de recursos, novos recursos e suporte para novos dispositivos. Instruções detalhadas serão fornecidas no site. Depois que a atualização for salva na unidade USB, salve-a no veículo. A concessionária pode precisar ser contatada para concluir a atualização de software.

Para atualizar:

1. coloque o veículo em P (Park, estacionamento), dê partida no motor e ligue o rádio. O motor deve estar em funcionamento até que a atualização seja concluída.
2. Insira a unidade USB na porta USB.
3. Escolha o botão da tela Update (Atualizar) ou Dismiss (Ignorar) para prosseguir.
4. O rádio pesquisará a unidade USB do software e verificará quanto à atualização.
5. O rádio também mostrará o progresso de cada atualização.

A mensagem "Software Update Successful" (Software atualizado com sucesso) será exibida e o rádio reiniciará.

Depois da atualização, dispositivos Bluetooth precisarão ser reemparelhados e dispositivos USB precisarão ser reindexados.

Sistema de conforto e conveniência 7-11

Remova a unidade USB quando a atualização estiver concluída.

Consulte as informações do site a seguir.

Informações do site

Buick

Nos EUA, visite www.buick.com.

No Canadá, visite www.buick.ca.

GMC

Nos EUA, visite www.gmc.com.

No Canadá, visite www.gmc.gm.ca.

Chevrolet

Nos EUA, visite www.chevrolet.com.

No Canadá, visite
www.chevrolet.ca.

Escritórios de assistência ao cliente

Consulte o manual do proprietário para obter os números de telefone dos Escritórios de assistência ao cliente.

Rádio

Rádio AM/FM

Nota: A operação do controle do volume do rádio tem por objetivo fornecer proteção auditiva para o usuário bem como a preservação dos alto-falantes do veículo.

Apesar de os níveis de emissão do produto serem regulamentador, caso você use aparelho auditivo ou marca-passo, antes de usar esse dispositivo, consulte os fabricantes e seu médico. A exposição a níveis altos de som por longos períodos pode causar danos à audição.

Reprodução do rádio

PUSH/ **(Ligar/Volume):**

- Pressione para ligar e desligar o rádio.
- Gire para aumentar ou diminuir o volume da fonte ativa.

Os comandos do volante também podem ser usados para ajustar o volume. Consulte *Comandos do volante na página 7-5*.

Fonte de áudio

Para acessar AM/FM faça um dos itens a seguir:

- Pressione o botão da tela AM/FM.
- Pressione o botão de rádio SRCE para percorrer as opções. Uma faixa de fontes será exibida na parte inferior da tela, permitindo selecionar a que você desejar.

Configurações do sistema de Conforto e conveniência

Ajuste de tom

Para acessar as configurações de tom, pressione o botão **Ajustes do som** na Página inicial, ou o botão PUSH SEL enquanto estiver em uma fonte de áudio.

7-12 Sistema de conforto e conveniência

Para ajustar as configurações:

- **Grave:** Pressione + ou - para alterar o nível.
- **Médio:** Pressione + ou - para alterar o nível.
- **Agudo:** Pressione + ou - para alterar o nível.
- **EQ** (se equipado): pressione ◀ ou ▶ para percorrer as opções de EQ personalizadas.
- **Stereo/Surround/DSP Mode** (se equipado): pressione ◀ ou ▶ para percorrer o Processamento de sinal digital (DSP) ou alternar entre os modos Stereo e Surround (5.1 DVD apenas).
- **Fade:** Pressione o botão F ou T para obter mais som nos alto-falantes traseiros ou dianteiros. A posição do meio equilibra o som entre os alto-falantes dianteiros e traseiros.

- **Balço:** Pressione o botão E ou D para obter mais som nos alto-falantes esquerdos ou direitos. A posição do meio equilibra o som entre os alto-falantes esquerdos e direitos.

Encontrando uma estação

Pressione SRCE para selecionar AM/FM.

Gire o botão PUSH/SEL para encontrar uma estação de rádio. Para selecionar uma estação predefinida, pressione FAV para percorrer a página de favoritos e, a seguir, pressione um botão predefinido no rádio ou o botão da tela.

Procurando uma estação

Pressione ◀ SEEK ou SEEK ▶ para procurar uma estação, ou use o ▶ nos comandos do volante (SWC).

Mantenha pressionado o botão ◀ SEEK ou SEEK ▶ para procurar a faixa acima ou abaixo, pausando em cada estação por cinco segundos. Toque em ◀ SEEK ou SEEK ▶ novamente para cancelar.

AM

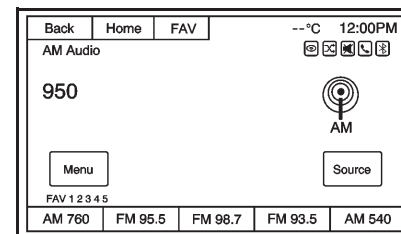

Sistema de conforto e conveniência 7-13

Para acessar o menu AM, pressione o botão da tela Menu e o seguinte poderá ser exibido:

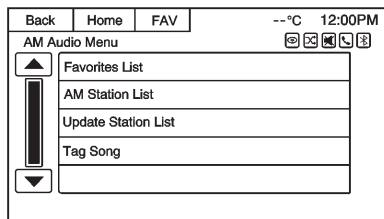

Lista de favoritos: Pressione para exibir a lista de favoritos.

AM Station List (Lista de estações AM): Pressione para exibir uma lista de estações AM.

Atualização lista de estações: Pressione para exibir a lista de estações AM. Pressione para atualizar a lista.

Marcar título: Pressione para marcar uma música a ser baixada para um iPod quando ele estiver conectado, e para comprá-la posteriormente. A marcação de música só está disponível durante uma transmissão em HD.

Ativar/Desativar HD: Pressione para ativar ou desativar a função de rádio HD.

FM

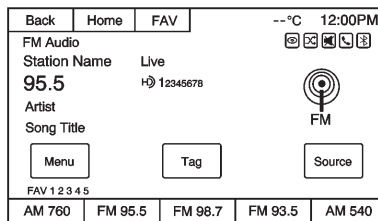

Para acessar o menu FM, pressione o botão da tela Menu e o seguinte poderá ser exibido:

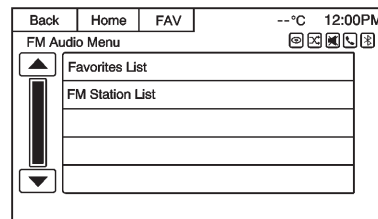

Lista de favoritos: Pressione para exibir a lista de favoritos.

Lista de estações FM: Pressione para exibir uma lista de estações FM.

Atualização lista de estações: Pressione para exibir a lista de estações FM. Pressione para atualizar a lista. A atualização de uma lista de estações FM pode levar alguns minutos. Para diminuir o tempo para criar uma lista de estações que só será preenchida com estações não HD.

7-14 Sistema de conforto e conveniência

Marcar título: Pressione para marcar uma música a ser baixada para um iPod quando ele estiver conectado, e para comprá-la posteriormente. A marcação de música só está disponível durante uma transmissão em HD.

Ativar/Desativar HD: Pressione para ativar ou desativar a função de HD.

Armazenando estações de rádio predefinidas

Até 30 estações predefinidas podem ser armazenadas. AM/FM podem ser misturadas, em até seis páginas de páginas de favoritos.

1. Na página principal de AM/FM, mantenha pressionado um dos botões predefinidos na parte inferior da tela. Depois de alguns segundos, um bipe será ouvido e as novas informações de predefinição serão exibidas naquele botão da tela.
2. Repita o procedimento para cada predefinição.

Predefinições com bandas mistas

Cada página de favoritos pode armazenar cinco estações predefinidas. As predefinições dentro de uma página podem ser de diferentes bandas de rádio.

Para percorrer as páginas, pressione FAV ou o botão da tela FAV na barra superior. O número da página atual é exibido acima dos botões predefinidos. As estações armazenadas para cada página de favoritos são exibidas nos botões predefinidos.

Para alterar o número de páginas de favoritos exibidas:

1. Pressione **Ajustes** na Página inicial.
2. Pressione **Páginas de favoritos**.
3. Selecione o número de páginas a exibir.

Recuperando uma estação predefinida

Para recuperar uma estação predefinida em uma página de favoritos, faça um dos seguintes:

- Pressione o botão da tela FAV na barra superior para exibir a tela pop-up de predefinições. Pressione um dos botões da tela de predefinições para acessar a estação predefinida selecionada.
- Na tela principal de AM/FM, pressione um dos botões da tela predefinidos para ir para a estação predefinida selecionada.

Sistema de conforto e conveniência 7-15

Apenas para Singapura



Complies with
IDA standards
DA105753

Apenas para Brasil



Rádio da internet Pandora

Pandora®

Pandora é um serviço de rádio da internet gratuito que transmite estações de rádio personalizadas com base em artistas, músicas, gêneros e comediantes. Crie estações com o aplicativo Pandora baixado em um telefone ou dispositivo; em seguida, use  (polegar para cima) ou  (polegar para baixo) para personalizar estações. Para configurar uma conta, ou para obter mais informações, vá até www.pandora.com. O Pandora pode não estar disponível no Canadá e no México.

Um telefone ou tablet com conexão com a internet é necessário para esse aplicativo. Planos de dados de celulares pessoais são usados. Verifique se a versão mais recente está instalada no dispositivo e se o volume está ligado.

Para instalar o Pandora:

- Em um telefone Android™ ou tablet Android, acesse o Google Play Market e procure Pandora. Instale no telefone, não no cartão SD.
- Em um telefone BlackBerry®, acesse o BlackBerry App World™ e procure Pandora.
- Em um iPhone, iPad ou iPod Touch, acesse a iTunes® Store e procure Pandora.

7-16 Sistema de conforto e conveniência

Como iniciar o Pandora

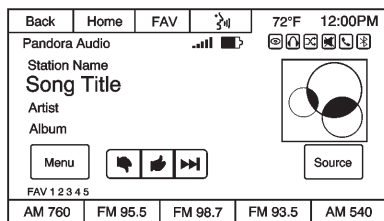

Conecte o iPhone®, iPad®, ou iPod touch® na porta USB, ou conecte o Android ou BlackBerry usando o Bluetooth. Consulte *Dispositivos auxiliares* na página 7-38 ou *Bluetooth* na página 7-63. Ao usar pela primeira vez, configure as estações antes de conectar no veículo. O ícone Pandora estará indisponível na Página Inicial.

A tomada USB carregará os dispositivos Apple® que recebem até um ampere de corrente. O iPad não carregará, pois a tomada USB não fornece amperagem suficiente.

Os medidores de intensidade do sinal e nível de bateria indicam as condições do telefone emparelhado. Podem surgir problemas de desempenho deste recurso quando o nível de sinal ou da bateria estiver baixo,

Iniciar usando o iPhone, iPod Touch ou iPad

1. Conecte o dispositivo na porta USB. A tela do telefone deve estar desbloqueada.
2. Para iniciar, faça um dos seguintes:
 - Certifique-se de que o dispositivo esteja destravado, para que o botão “Allow” (Permitir) possa ser pressionado no dispositivo.
 - Pressione Pandora na Página inicial.
 - Pressione o botão Source (Fonte) e selecione na faixa de fontes de opções.

Para reiniciar o Pandora, pressione a fonte Pandora novamente da Página inicial ou da faixa de fontes.

Se nada acontecer quando o botão da tela disponível do Pandora for pressionado, faça o download do aplicativo Pandora mais recente e tente novamente. Além disso, verifique se você se encontra em uma área com bom sinal.

O Pandora estará sempre destacado na Página inicial quando um iPhone, iPad ou iPod Touch com a capacidade do aplicativo estiver conectado na porta USB. Para usá-lo, faça login em sua conta.

Iniciar usando um telefone Android

1. Faça o pareamento do telefone Android usando o Bluetooth.
2. Use um dos seguintes passos para executar:
 - Pressione o aplicativo no dispositivo.

Sistema de conforto e conveniência 7-17

- Pressione Pandora na Página inicial.



Depois que o Pandora for iniciado, pressione o ícone do Pandora para acessar os respectivos recursos.

Se nada acontecer quando o botão da tela disponível do Pandora for pressionado, faça o download do aplicativo Pandora mais recente e tente novamente. Além disso, verifique se você se encontra em uma área com bom sinal.

Iniciar usando um telefone BlackBerry

O telefone deve estar desbloqueado. Para iniciar o serviço Pandora:

1. Faça o emparelhamento do telefone BlackBerry usando o Bluetooth.
2. Use um dos seguintes passos para executar:
 - Pressione o aplicativo no dispositivo.

- Pressione Pandora na Página inicial.
- Pressione  /  e diga "Pandora" ou "Tune Pandora."

Depois que o Pandora for iniciado, pressione o ícone do Pandora para acessar os respectivos recursos.

Se nada acontecer quando o botão da tela disponível do Pandora for pressionado, faça o download do aplicativo Pandora mais recente e tente novamente. Além disso, verifique se você se encontra em uma área com bom sinal.

Se a mensagem "Veja o dispositivo" for mostrada, a tela de login poderá estar exibida no dispositivo.

Menus do Pandora

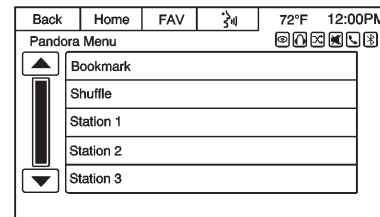

Pressione Menu na página principal do Pandora.

O Pandora tem um sistema de menus com o seguinte:

Bookmark (Marcação): Quando pressionado durante a execução de uma música, uma opção é exibida para marcar o artista ou a música. Isso envia a marcação para a conta do Pandora.

Músicas aleatórias: Pressione para reproduzir as estações em ordem aleatória.

7-18 Sistema de conforto e conveniência

Recursos do Pandora

O serviço Pandora tem recursos para avaliar ou ignorar músicas, ou para alterar estações.

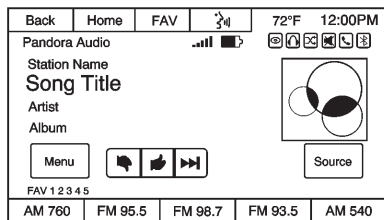

👇 (Para baixo): Quando pressionado, o Pandora armazena essas informações, muda para a música seguinte, e não toca essa música ou estação novamente. Isso ajuda o Pandora a escolher que músicas não devem ser tocadas nessa estação. Esse recurso só está disponível em estações criadas pelo usuário.

👆 (Para cima): Quando pressionado, o Pandora armazena essa informação e  é destacado até o

final da música. Isso ajuda o Pandora a escolher que músicas devem ser tocadas nessa estação.

▶▶ (Música seguinte): Quando pressionado, o Pandora muda para a próxima música.

Limite de saltar do Pandora ao usar a versão gratuita

O Pandora oferece um serviço de saltar música. O limite é de seis músicas por hora, por estação. Isso também se aplica ao recurso de pular para baixo. A música continuará a tocar, mas o Pandora armazenará essa informação e não tocará essa música novamente.

Anúncio do Pandora ao usar a versão gratuita

O Pandora pode passar anúncios. Anúncios normalmente exibidos no telefone não serão vistos enquanto conectado ao veículo. O nome do artista e o título da música podem não ser exibidos, e o botão de pular faixa não estará disponível.

Alternando entre o Pandora e o Stitcher

Para alternar entre o Pandora e o Stitcher, pressione o ícone do aplicativo desejado no rádio. Para iPhone, iPod touch ou iPad, certifique-se de que o dispositivo esteja destravado, para que o botão "Allow" (Permitir) possa ser pressionado no dispositivo. Isso não é necessário para dispositivos Android. Consulte *Rádio da internet Stitcher na página 7-20*. O botão SRC no rádio também pode ser usado.

Solução de problemas do Pandora

Não foi possível conectar o dispositivo ao veículo

Se o dispositivo não puder se conectar ao USB ou ao Bluetooth:

1. Desligue o veículo.
2. Remova a chave da ignição.

Sistema de conforto e conveniência 7-19

- Abra e feche a porta do motorista, espere cerca de um minuto e tente conectar o dispositivo novamente.



Não foi possível iniciar o Pandora

Se o dispositivo não puder iniciar o Pandora:

- Verifique se a versão mais recente do Pandora está instalada.
- Verifique se há uma conta ativa conectada no Pandora.
- Verifique se há uma intensidade boa de sinal. A intensidade de sinal e o nível de bateria do telefone podem ser verificados na tela do rádio.
- Crie pelo menos uma estação.
- Para dispositivos Android e BlackBerry, verifique se o dispositivo está emparelhado com o veículo e se o ícone do Bluetooth no visor está destacado.

- Para dispositivos iPhone, iPod Touch ou iPad, verifique se o cabo USB está conectado na porta USB, e se a tela está desbloqueada.
- Feche o Pandora no dispositivo e inicie-o novamente. Dispositivos que permitem multitarefas podem exigir um passo extra para fechar o aplicativo Pandora. Consulte o guia do usuário do fabricante do celular.

Erro do recurso Polegar para cima ou Polegar para baixo

Se ocorrer um erro ao tentar classificar uma música com os botões  ou , a mensagem "Thumbs Down Error" (Erro de polegar para baixo) ou "Thumbs Up Error" (Erro de polegar para cima) poderá ser exibida. Pressione OK para tentar novamente.

Perda de áudio

Pode ocorrer a perda de áudio do Pandora de diferentes maneiras:

- Conexão de dados fraca ou perdida. A intensidade de sinal e o nível de bateria do telefone podem ser verificados na tela do rádio.
- O dispositivo precisa ser carregado.
- O aplicativo precisa ser reiniciado.
- Conexão perdida entre o telefone e o rádio.
- Se algum iPhone, iPod touch ou iPad estiver conectado ao Bluetooth e ao conector de encaixe, desconecte o conector de acoplamento e conecte-o novamente.
- O Volume está muito baixo. Aumente o volume no dispositivo.

7-20 Sistema de conforto e conveniência

Se a conexão entre o aplicativo e o dispositivo for perdida, será exibida a mensagem "Please Unlock Your Phone ou Restart the Phone App and Try Again (Desbloqueie o telefone ou reinicie o aplicativo do telefone e tente novamente)". Pressione OK para tentar novamente.

Mensagens comuns do Pandora

Pausado ou áudio pausado: A reprodução está pausada no rádio ou no dispositivo. Pressione ▶/|| ou play na página de rádio para fonte do Pandora.

Não Foram Encontradas

Estações: Login efetuado, mas nenhuma estação foi criada.



Communication Failure or Application Unexpectedly Quit or Network Connection Could Not Be Established (Falha de comunicação ou Aplicativo encerrado inesperadamente, ou não foi possível estabelecer conexão de rede): Falha de comunicação entre

o rádio e o aplicativo do telefone, ou entre o telefone e a conexão de dados, ou o dispositivo está bloqueado.

Consulte www.pandora.com/help para obter mais informações. Se o serviço não funcionar, consulte a concessionária para obter ajuda.

Rádio da internet Stitcher

Stitcher®

Stitcher é um serviço de rádio da internet gratuito que transmite estações de rádio personalizadas com base em artistas, músicas, gêneros e comediantes. Crie estações com o aplicativo Stitcher baixado em um telefone ou dispositivo; em seguida, pressione  (Polegar para cima) ou  (Polegar para baixo) no rádio, como no dispositivo, para personalizar estações. Para configurar uma conta, ou para obter mais informa-

ções, vá até www.stitcher.com. O Stitcher pode não estar disponível como um serviço mundial.

Um telefone ou tablet com conexão com a internet é necessário para esse aplicativo. Planos de dados de celulares pessoais são usados. Verifique se a versão mais recente está instalada no dispositivo e se o volume está ligado.

Para instalar o Stitcher:

- Em um telefone Android ou tablet Android, acesse o Google Play Market e procure Stitcher. Instale no telefone, não no cartão SD.
- Em um iPhone, iPad ou iPod Touch, acesse a iTunes Store e procure Stitcher.

Sistema de conforto e conveniência 7-21

Execução do Stitcher

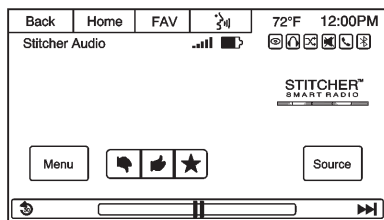

Conecte o iPhone, iPad ou iPod Touch na porta USB ou conecte o Google Play usando o Bluetooth. Consulte *Dispositivos auxiliares na página 7-38* ou *Bluetooth na página 7-63*. Ao usar pela primeira vez, configure as estações antes de conectar no veículo. O ícone Stitcher estará indisponível na Página Inicial.

Os medidores de intensidade do sinal e nível de bateria indicam as condições do telefone emparelhado. Podem surgir problemas de desempenho deste recurso quando o nível de sinal ou da bateria estiver baixo,

Iniciar usando o iPhone, iPod Touch ou iPad

1. Conecte o dispositivo na porta USB. A tela do telefone deve estar desbloqueada.
2. Para iniciar, faça um dos seguintes:
 - Certifique-se de que o dispositivo esteja destravado, para que o botão "Allow" (Permitir) possa ser pressionado no dispositivo.
 - Pressione o aplicativo no dispositivo.
 - Pressione Stitcher na Página inicial.

Para reexecutar o Stitcher, pressione a fonte Stitcher novamente da Página inicial ou da faixa de fontes.

Se nada acontecer quando o botão da tela disponível do Stitcher for pressionado, faça o download do aplicativo Stitcher mais recente e

tente novamente. Além disso, verifique se você se encontra em uma área com bom sinal.

O Stitcher estará sempre destacado na Página inicial quando um iPhone, iPad ou iPod Touch estiver conectado na porta USB. Para usá-lo, faça login em sua conta.

Se a mensagem "Veja o dispositivo" for mostrada, a tela de login poderá estar exibida no dispositivo.

Iniciar usando um telefone Android

1. Faça o pareamento do telefone Android usando o Bluetooth.
2. Use um dos seguintes passos para executar:
 - Pressione o aplicativo no dispositivo.
 - Pressione Stitcher na Página inicial.

Depois que o Stitcher for iniciado, pressione o ícone do Stitcher para acessar os respectivos recursos.

7-22 Sistema de conforto e conveniência

Se nada acontecer quando o botão da tela disponível do Stitcher for pressionado, faça o download do aplicativo Stitcher mais recente e tente novamente. Além disso, verifique se você se encontra em uma área com bom sinal.

Se a mensagem "Veja o dispositivo" for mostrada, a tela de login poderá estar exibida no dispositivo.

Menu do Stitcher

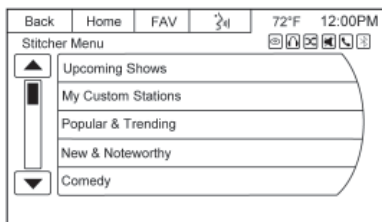

O Stitcher tem uma página de menus que exibe itens de lista preselecionados dentre os quais escolher. Selecione o item desejado.

Recursos do Stitcher

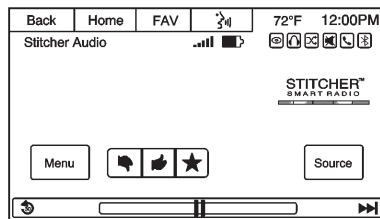

Se disponível, o Stitcher tem um método com polegar para cima ou polegar para baixo para classificar programas.

★ **(Favoritos):** Pressione para marcar o programa como um favorito.

Solução de problemas do Stitcher

Não foi possível conectar o dispositivo ao veículo

Se o dispositivo não puder se conectar ao USB ou ao Bluetooth:

1. Desligue o veículo.
2. Remova a chave da ignição.

3. Abra e feche a porta do motorista, espere cerca de um minuto e tente conectar o dispositivo novamente.

Não foi possível iniciar o Stitcher



Se o dispositivo não puder iniciar o Stitcher:

- Verifique se a versão mais recente do Stitcher está instalada.
- Verifique se há uma conta ativa conectada no Stitcher.
- Verifique se você tem uma boa intensidade de sinal.
- Crie pelo menos uma estação.
- Para dispositivos Android, verifique se o dispositivo está pareado com o veículo e se o ícone Bluetooth no visor está destacado.
- Para dispositivos iPhone, iPod Touch ou iPad, verifique se o cabo USB está conectado na porta USB, e se a tela está desbloqueada.

Sistema de conforto e conveniência 7-23

- Feche o Stitcher no dispositivo e inicie-o novamente. Dispositivos que permitem multitarefas podem exigir um passo extra para fechar o aplicativo Stitcher. Consulte o guia do usuário do fabricante do celular.

Erro do recurso Polegar para cima ou Polegar para baixo

Se ocorrer um erro ao tentar classificar uma música com os botões  ou , a mensagem "Thumbs Down Error" (Erro de polegar para baixo) ou "Thumbs Up Error" (Erro de polegar para cima) poderá ser exibida. Pressione OK para tentar novamente.

Perda de áudio

Pode ocorrer a perda de áudio do Stitcher de diferentes maneiras:

- Conexão de dados fraca ou perdida.
- O dispositivo precisa ser carregado.
- O aplicativo precisa ser reiniciado.
- Conexão perdida entre o telefone e o rádio.
- Se algum iPhone, iPod touch ou iPad estiver conectado ao Bluetooth e ao conector de encaixe, desconecte o conector de acoplamento e conecte-o novamente.
- O Volume está muito baixo. Aumente o volume no dispositivo.

Se a conexão entre o aplicativo e o dispositivo for perdida, será exibida a mensagem "Please Unlock Your Phone ou Restart the Phone App and Try Again (Desbloqueie o telefone e reinicie o aplicativo do telefone e tente novamente)". Pressione OK para tentar novamente.

Mensagens comuns do Stitcher

Pausado ou áudio pausado: A reprodução está pausada no rádio ou no dispositivo. Pressione  ou play na página de rádio para fonte do Stitcher.

Não Foram Encontradas

Estações: Login efetuado, mas nenhuma estação foi criada. Pressione OK para continuar.

Communication Failure or Application Unexpectedly Quit or Network Connection Could Not Be Established (Falha de comunicação ou Aplicativo encerrado inesperadamente, ou não foi possível estabelecer conexão de rede): Falha de comunicação entre o rádio e o aplicativo do telefone, ou entre o telefone e a conexão de dados, ou o dispositivo está bloqueado.

Consulte www.stitcher.com/help para obter mais informações. Se o serviço não funcionar, consulte a concessionária para obter ajuda.

7-24 Sistema de conforto e conveniência

Imagens

Imagens só podem ser visualizadas usando dispositivos USB. Se as imagens estiverem em um cartão SD, transfira-as para um dispositivo USB ou use um adaptador USB-SD. Tamanhos de arquivos acima de aproximadamente quatro megapixels poderão não ser exibidos. Somente arquivos jpeg, bmp e gif são suportados.

1. Pressione o botão da tela Picture Viewer (Visualizador de imagens) na Página inicial.
2. O sistema faz uma busca por pastas com imagens. Uma mensagem "Wait" (Aguarde) será exibida até que a busca esteja concluída.

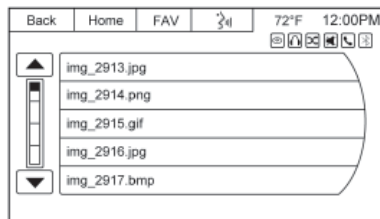

3. É exibida uma lista. Selecione uma imagem a visualizar.

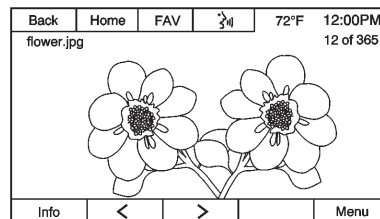

4. Quando uma imagem for exibida, as seguintes opções estarão disponíveis:

Info: Pressione ativar ou desativar as informações de nome do arquivo.

< : Pressione para exibir a imagem anterior.

> : Pressione para exibir a imagem seguinte.

Menu: Pressione para abrir a tela Picture Viewer Main Settings (Configurações principais do visualizador de imagens).

Se a tela da imagem exibida não for usada em até seis segundos, as opções das barras superior e inferior desaparecerão. Toque na tela para exibir novamente as barras superior e inferior.

Sistema de conforto e conveniência 7-25

Leitores de áudio

Leitor CD/DVD

O leitor pode ser usado para CD, áudio MP3 e vídeo.

Com o veículo ligado, insira um disco na abertura, com o rótulo virado para cima. O aparelho o puxará e começará a reproduzi-lo.

O sistema pode reproduzir:

- A maioria dos áudios de CD
- CD-R
- CD-RW
- Formatos MP3 ou WMA desprotegido
- DVD-Vídeo
- DVD-R/RW
- DVD+R/RW

Ao reproduzir quaisquer discos graváveis compatíveis, a qualidade do som poderá ser reduzida devido à qualidade do disco, ao método de

gravação, à qualidade da música que foi gravada ou à forma como o disco foi manuseado.

Poderá haver aumento em saltos, dificuldade de acesso às faixas gravadas, dificuldade em encontrar faixas e/ou dificuldade em carregar e ejetar. Se esses problemas ocorrerem, verifique se o disco está danificado ou tente usar um disco que saiba que está bom.

Para evitar danos ao leitor de CD/DVD:

- Não use discos arranhados ou danificados.
- Não cole etiquetas nos discos. As etiquetas poderão ficar presas no reproduzidor.
- Insira somente um disco de cada vez.
- Mantenha a abertura para inserir o CD livre de materiais estranhos, líquidos e detritos.
- Use uma caneta marcadora para rotular a parte superior do disco.

DVD-A não é uma mídia suportada. Embora seja possível ouvir algum som, a função completa não está disponível.

Carregando e ejetando discos

Para carregar um disco:

1. Ligue o veículo.
2. Insira um disco na abertura, com o rótulo virado para cima. O reproduzidor o puxará no restante do caminho. Se o disco estiver danificado ou for carregado inadequadamente, haverá um erro e o disco será ejetado.

O disco é automaticamente reproduzido ao ser carregado.

Pressione  para ejetar um disco do leitor de CD/DVD. Se o disco não for removido em um curto período, ele será automaticamente puxado novamente para dentro do aparelho.

7-26 Sistema de conforto e conveniência

Como reproduzir um CD de áudio

1. Pressione o botão da tela Disc (Disco) na Página Inicial ou selecione o disco.
2. Na tela Disc, pressione o botão da tela Menu para exibir as opções de menu.
3. Pressione para selecionar a opção desejada.

Na página principal Disc, um número de faixa é exibido no início de cada faixa. Informações sobre música, artista, tempo decorrido e álbum são exibidas quando disponíveis.

Use os seguintes controles para reproduzir o disco:

◀◀ (Anterior):

- Pressione para procurar o início da faixa atual ou anterior. Se a faixa tiver sido reproduzida por

menos de oito segundos, ele procurará a faixa anterior. Se tiver sido reproduzida por mais de oito segundos, a faixa atual voltará ao início.

▶▶ (Seguinte)

- Pressione para procurar a próxima faixa.

Para avançar ou retroceder rápido por uma faixa, pressione os botões ▶▶ ou ◀◀ na parte inferior da tela. Pressione o botão Play/Pause (Reproduzir/pausar) na parte inferior da tela, para retomar ou pausar se não estiver avançando nem retrocedendo rapidamente.

PUSH SEL (Selecionar): Gire para a direita ou para a esquerda para selecionar a próxima faixa ou a faixa anterior.

Reproduzindo um vídeo em DVD

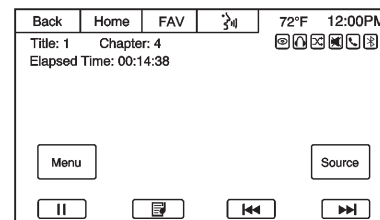

Pressione o botão da tela Disc (Disco) na Página inicial ou selecione Disc no popup de fonte para exibir a página inicial DVD.

Reproduzir/pausar: Pressione para iniciar, parar e retomar a reprodução.

Disc Menu (Menu Disco): Pressione para ativar o Menu DVD Disc (Disco de DVD).

Sistema de conforto e conveniência 7-27

FFWD (Avançar rápido):

Pressione para avançar rapidamente pelo vídeo. Continuar a pressionar o botão FFWD aumentará a velocidade de FFWD em até 32x. Pressione Play para retomar o modo de reprodução.

REW (Retroceder rápido):

Pressione para retroceder rapidamente pelo vídeo. Continuar a pressionar o botão REW continuará a aumentar a velocidade de REW em até 32x. Pressione Play para retomar o modo de reprodução.

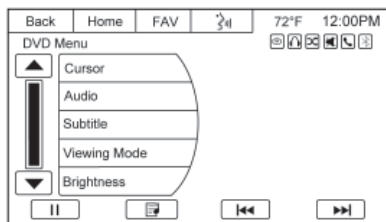

Na tela principal DVD, pressione o botão da tela Menu para exibir as opções do menu DVD.

Cursor: Pressione para acessar o menu Cursor. As setas e outras opções de cursor permitem a navegação das opções do menu DVD. As opções do menu Cursor só estão disponíveis se um DVD tiver um menu, e quando o veículo estiver em P (Park, estacionamento).

Áudio: Pressione para passar pelas opções de áudio, se disponíveis no disco. Um exemplo disso seria pressionar Audio para mudar entre som surround ou som estéreo.

Subtitle (Legenda): Pressione para passar pelas opções de legenda disponíveis.

Viewing Mode (Modo de exibição): Pressione para mudar o modo de visualização da tela de vídeo. As opções são Wide, Full e Zoom.

Brilho: Pressione + ou - para ajustar o brilho do vídeo, se ele estiver ativo.

Pesquisar: Pressione para executar uma pesquisa por título ou capítulo enumerado.

Ângulo: Pressione para exibir o ângulo de visualização do DVD, dependendo do DVD, enquanto ele estiver em execução. Continue pressionando para passar pelos ângulos de visualização.

Mensagens de erro

Se a mensagem Disc Error (Erro no disco) for exibida e/ou o disco for ejetado, o motivo pode ser:

- O disco tem um formato inválido ou desconhecido.
- O disco está muito quente. Tente usar o disco novamente quando a temperatura retornar ao normal.
- A estrada é muito acidentada. Tente usar o disco novamente quando a estrada for mais regular.
- O disco está sujo, arranhado, molhado ou do lado errado.

7-28 Sistema de conforto e conveniência

- O ar está muito úmido. Tente usar o disco novamente mais tarde.
- Houve um problema ao gravar o disco.
- A etiqueta ficou presa no reprodutor de DVD.

Se o DVD não estiver sendo reproduzido corretamente, por qualquer outro motivo, tente usar um DVD que você saiba que está bom.

Se o erro continuar, entre em contato com sua concessionária.

MP3

Como reproduzir um CD de MP3

Para reproduzir um CD de MP3, siga as mesmas instruções em "Como reproduzir um CD de áudio".

As seguintes orientações deverão ser seguidas ao criar um disco de MP3, ou ele poderá não ser reproduzido:

- Taxa de amostragem: 16 kHz, 22,05 kHz, 24 kHz, 32 kHz, 44,1 kHz e 48 kHz.
- Taxas de transferência de bits suportadas: 8, 16, 24, 32, 40, 48, 56, 64, 80, 96, 112, 128, 144, 160, 192, 224, 256 e 320 kbps.
- Número máximo de pastas: oito pastas com 255 arquivos por pasta.
- Máximo de 1.000 arquivos em um disco.
- Gravado em um CD-R ou CD-RW com capacidade máxima de 700 MB.
- As informações de artista/álbum/títulos das músicas/gênero requerem que o CD seja totalmente varrido antes que o navegador de músicas funcione com estes menus.

Áudio MP3



Pressione o botão da tela Menu enquanto aquela fonte estiver ativa para acessar o menu CD Audio (Áudio CD).

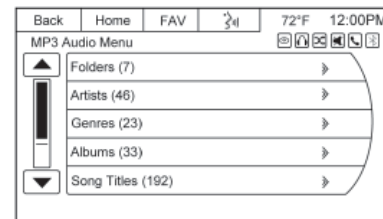

Sistema de conforto e conveniência 7-29

Pressione qualquer um dos botões a seguir no Menu CD Audio (Áudio CD):

Pastas: Pressione para visualizar as pastas armazenadas no disco. Selecione uma pasta para visualizar uma lista de todas as músicas na pasta. Poderá haver um retardo antes que a lista seja exibida. Selecione uma música na lista para iniciar a reprodução.

Listas de reprodução: Pressione para visualizar as listas de reprodução armazenadas no disco. Selecione uma lista de reprodução para visualizar uma lista de todas as músicas na lista. Poderá haver um retardo antes que a lista seja exibida. Selecione uma música na lista para iniciar a reprodução.

Artistas: Pressione para visualizar a lista de artistas armazenada no disco. Selecione um nome de artista para visualizar uma lista de todas as músicas daquele artista. Poderá

haver um retardo antes que a lista seja exibida. Selecione uma música na lista para iniciar a reprodução.

Gêneros: Pressione para visualizar os gêneros. Selecione um gênero para visualizar uma lista de todas as músicas daquele gênero. Selecione uma música na lista para iniciar a reprodução.

Álbuns: Pressione para visualizar os álbuns armazenadas no disco. Selecione o álbum para visualizar uma lista de todas as músicas no álbum. Poderá haver um retardo antes que a lista seja exibida. Selecione uma música na lista para iniciar a reprodução.

Tracks (Song Titles) (Faixas [Títulos de músicas]): Pressione para exibir uma lista de todas as músicas no disco. As músicas são exibidas na forma em que estão armazenadas no disco. Poderá haver um retardo antes que a lista seja exibida. Para iniciar a reprodução, selecione uma música na lista.

Diretório raiz

O diretório raiz é tratado como uma pasta. Todos os arquivos contidos diretamente no diretório raiz são acessados antes de pastas do diretório raiz.

Pastas vazias

Se o diretório raiz ou uma pasta estiver vazio ou contiver somente pastas, o reproduzidor avança para a próxima pasta na estrutura de arquivos que contenha um arquivo de áudio compactado. As pastas vazias não são exibidas ou numeradas.

Nenhuma pasta

Quando o CD contiver somente arquivos de áudio compactado, sem pastas ou listas de reprodução, todos os arquivos estarão na pasta raiz.

7-30 Sistema de conforto e conveniência

Sistema e nomenclatura de arquivos

Os títulos de músicas, artistas, álbuns e gêneros são obtidos da etiqueta ID3 do arquivo e só são exibidos se estiverem presentes na etiqueta. Se o título de uma música não estiver presente na etiqueta ID3, o rádio exibirá o nome do arquivo como nome da faixa.

Listas de reprodução pré-programadas (Apenas modelos com CD, modelos com DVD não são compatíveis com listas de reprodução)

O rádio reconhece listas de reprodução pré-programadas; no entanto, não há capacidade de edição. Essas listas de reprodução são tratadas como pastas especiais contendo arquivos de música de áudio compactado.

Navegador de música

Pastas

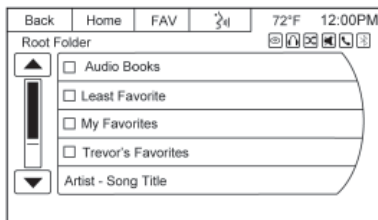

A estrutura de pastas pode suportar até cinco níveis de profundidade. As pastas e, depois, as músicas, serão exibidas em ordem alfabética.

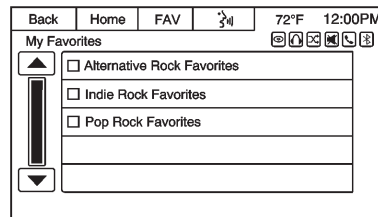

Pressione uma das opções na Root Folder (Pasta raiz) para exibir outras pastas desse tipo de opção. Mantenha pressionado para exibir cada tela até que todos os níveis forem alcançados. O último nível geralmente contém a música desejada.

Sistema de conforto e conveniência 7-31

Listas de reprodução (Apenas modelos de CD)

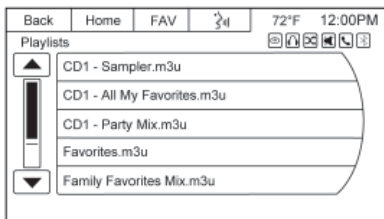

Pressione o botão da tela Playlists (Listas de reprodução) exibido no menu Root Folder (Pasta raiz). O menu Playlists (Listas de reprodução) é exibido.

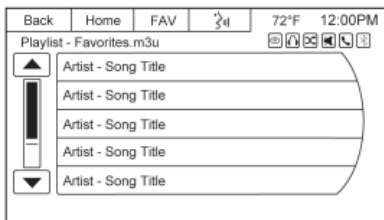

Selecione uma das opções listadas no menu Playlists (Listas de reprodução). Uma lista exibindo as músicas é exibida, depois são exibidos os artistas associados aos títulos.

Artistas

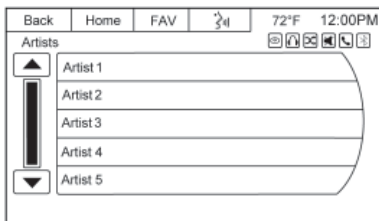

Pressione o botão da tela Artists (Artistas) exibido no menu Root Folder (Pasta raiz). O menu Artists (Artistas) é exibido.

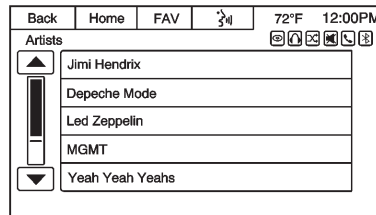

Selecione um artista no menu Artists (Artistas) para exibir uma lista de álbuns.

Álbuns

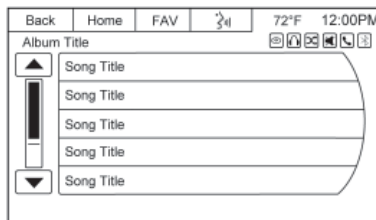

Selecione um álbum no menu Albums (Álbuns) para exibir uma lista de músicas. Selecione uma música para reproduzir.

7-32 Sistema de conforto e conveniência

Gêneros

Pressione o botão da tela Genres (Gêneros) exibido no menu Root Folder (Pasta raiz). O menu Genres (Gêneros) é exibido.

Siga as mesmas instruções dadas para Artist. Cada seleção de menu por fim levará à música para reprodução.

Faixas

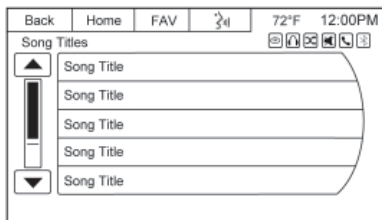

Pressione o botão da tela Song Titles (Títulos de músicas) exibido no menu Root Folder (Pasta raiz). O menu Song Titles (Títulos de músicas) é exibido. Selecione a música deseja para reproduzir.

Compositores

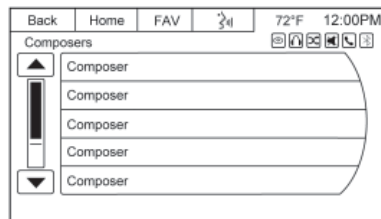

Pressione o botão da tela Composers (Compositores) exibido no menu Root Folder (Pasta raiz). O menu Composers (Compositores) é exibido. Selecione um compositor para exibir uma lista de álbuns do compositor.

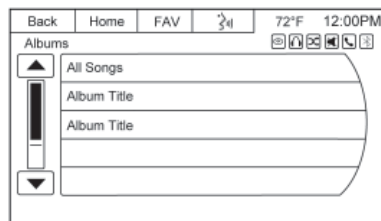

Selecione o álbum para exibir uma lista de músicas. Selecione a música deseja para reproduzir.

Porta USB

Como reproduzir de um USB

Um dispositivo de armazenamento em massa USB pode ser conectado à porta USB.

A porta USB se localiza na área do porta-objetos do painel de instrumentos superior. Duas portas USB adicionais somente para carregamento se localizam na traseira do console central.

Sistema de conforto e conveniência 7-33

Reprodutor de MP3 USB e unidades USB

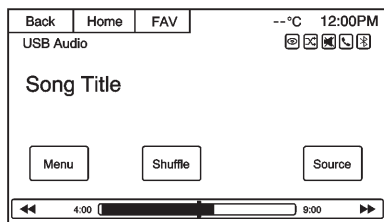

- Os leitores de MP3 USB e unidades USB conectadas devem estar em conformidade com a especificação USB Mass Storage Class (USB MSC) e ser compatíveis com formatos de FAT32, FAT16, NTFS e HFS+.
- Unidades de disco rígido não são suportadas.
- O rádio não poderá reproduzir músicas protegidas contra gravação.

- As seguintes restrições se aplicam aos dados armazenados em um reprodutor de MP3 USB ou dispositivo USB.

- Profundidade máxima da estrutura de pastas: oito níveis.
- Número máximo de arquivos MP3/WMA que podem ser exibidos: 10.000
- Entradas na lista de reprodução devem estar na forma de caminhos relativos.
- O atributo de sistema para pastas/arquivos que contêm dados de áudio não deve estar definido.

Para reproduzir um dispositivo USB, faça o seguinte:

- Conecte o dispositivo USB e ele começará a ser reproduzido.
- Pressione o botão da tela Now Playing (Em reprodução) ou USB na Página inicial.

- Pressione SRC para rolar até que a tela da fonte USB esteja disponível.

Os seguintes formatos de lista de reprodução são suportados:

- M3U (Padrão e Estendido)
- iTunes
- PLS (Padrão)

Enquanto a fonte USB estiver ativa, use o seguinte para operar:

Botão PUSH SEL: Gire para rolar pela lista. Gire rapidamente para rolar depressa, em ordem alfabética, pelas listas grandes.

◀◀ (Anterior/inverso):

- Pressione para procurar o início da faixa atual ou anterior. Se a faixa tiver sido reproduzida por menos de oito segundos, a faixa anterior tocará. Se tiver sido reproduzida por mais de oito segundos, a faixa atual será reiniciada.

7-34 Sistema de conforto e conveniência

- Pressione e segure para retroceder rapidamente pelas faixas. Solte para tocar na faixa em que parou.

▶▶ (Seguinte/avançar):

- Pressione para procurar a próxima faixa.
- Pressione e segure para avançar rapidamente pelas faixas. Solte para tocar na faixa em que parou.

Aleatório: Pressione para reproduzir as faixas aleatoriamente. Pressione novamente para cancelar a reprodução aleatória. Procure o ícone de aleatório para ativar a exibição de rádio.

Menu USB

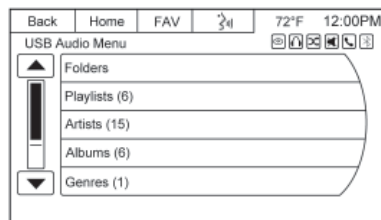

As opções a seguir estão disponíveis no Menu USB Audio (Áudio USB):

Pastas: Pressione para abrir uma lista de pastas e acessar os arquivos dentro da estrutura de pastas.

Listas de reprodução:

1. Pressione para visualizar as listas de reprodução no USB.
2. Selecione uma lista de reprodução para visualizar uma lista de todas as músicas na lista.
3. Selecione uma música na lista para iniciar a reprodução.

Artistas:

1. Pressione para visualizar a lista de artistas no USB.
2. Selecione um nome de artista para visualizar uma lista de todos os álbuns daquele artista.
3. Para selecionar uma música, pressione Todas as músicas ou pressione um álbum e, a seguir, selecione uma música na lista.

Álbuns:

1. Pressione para visualizar os álbuns no USB.
2. Selecione o álbum para visualizar uma lista de todas as músicas no álbum.
3. Selecione uma música na lista para iniciar a reprodução.

Gêneros:

1. Pressione para visualizar os gêneros no USB.
2. Selecione um gênero para visualizar uma lista de todas as músicas daquele gênero.

Sistema de conforto e conveniência 7-35

3. Selecione uma música na lista para iniciar a reprodução.

Músicas:

1. Pressione para exibir uma lista de todas as músicas no USB.
2. As músicas são exibidas na forma em que estão armazenadas no dispositivo. Para iniciar a reprodução, selecione uma música na lista.

Sistema e nomenclatura de arquivos

As músicas, os artistas, os álbuns e os gêneros são retirados das informações da música no arquivo e são exibidos se estiverem presentes. O rádio exibe o nome do arquivo como o nome da faixa se as informações da música não estiverem disponíveis.

Como reproduzir de um iPod

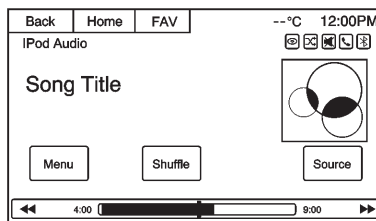

Este recurso suporta os seguintes modelos de iPod:

- iPod classic® (6ª geração)
- iPod nano® (3G, 4G, 5G e 6G)
- iPod Touch® (1G, 2G, 3G e 4G)
- iPhone® (2G, 3G, 3GS, 4 e 4S)
- iPad® (1G, 2G)

Poderá haver problemas com a operação e as funções nas seguintes situações:

- Ao conectar um iPod no qual há uma versão do firmware instalada mais recente do que é suportada pelo sistema de conforto e conveniência.
- Ao conectar um iPod que tenha um firmware de outros fornecedores instalado.

Para conectar um iPod:

1. Conecte uma extremidade do cabo USB padrão do iPod no conector de acoplamento do iPod.
2. Conecte a outra extremidade da porta USB na área do porta-objetos do painel de instrumentos superior.

7-36 Sistema de conforto e conveniência

Músicas aleatórias: Pressione para reproduzir as faixas aleatoriamente. O ícone de aleatório deve ativar a exibição. Pressione novamente para cancelar a reprodução aleatória.

As informações das músicas do iPod são exibidas no visor do rádio e a reprodução é iniciada no sistema de áudio do veículo.

A bateria do iPod é recarregada automaticamente enquanto o veículo estiver ligado. O iPod desliga e pára de carregar quando o veículo é desligado.

Se o iPod for um modelo não suportado, ainda será possível escutá-lo no veículo conectando-o à tomada de entrada auxiliar usando um cabo estéreo padrão de 3,5 mm (1/8 pol.).

Menu iPod

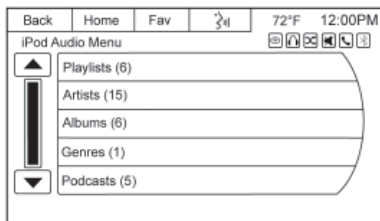

Use o Menu iPod Audio (Áudio iPod) para selecionar:

Listas de reprodução:

1. Pressione para visualizar as listas de reprodução no iPod.
2. Selecione o nome de uma lista de reprodução para visualizar uma lista de todas as músicas na lista.
3. Selecione a música na lista para iniciar a reprodução.

Artistas:

1. Pressione para visualizar os artistas no iPod.
2. Selecione um nome de artista para visualizar uma lista de todos os álbuns com músicas daquele artista.
3. Selecione um álbum.
4. Selecione a música na lista para iniciar a reprodução.

Álbuns:

1. Pressione para visualizar os álbuns no iPod.
2. Selecione um nome de álbum para visualizar uma lista de todas as músicas no álbum ou selecione Todas as músicas para ver todas as músicas no iPod.
3. Selecione a música na lista para iniciar a reprodução.

Sistema de conforto e conveniência 7-37

Gêneros:

1. Pressione para visualizar os gêneros no iPod.
2. Selecione um nome de gênero para visualizar uma lista de todos os artistas daquele gênero.
3. Selecione um artista para visualizar álbuns ou Todos os álbuns para visualizar todos os álbuns daquele gênero.
4. Selecione Artista para visualizar álbuns.
5. Selecione Álbum para visualizar músicas.
6. Selecione a música na lista para iniciar a reprodução.

Podcasts:

1. Pressione para visualizar os podcasts no iPod.
2. Selecione o nome de um podcast para iniciar a reprodução.

Músicas:

1. Pressione para visualizar uma lista de todas as músicas no iPod.
2. Selecione a música na lista para iniciar a reprodução.

Compositores:

1. Pressione para visualizar os compositores no iPod.
2. Selecione o compositor para visualizar uma lista das músicas daquele compositor.
3. Selecione uma música na lista para iniciar a reprodução.

Audiolivros:

1. Pressione para visualizar os livros digitais no iPod.
2. Selecione o livro digital na lista para iniciar a reprodução.

Reprodução de um iPhone ou iPad®

Este recurso é compatível com iPhone 3G, iPhone 3GS, iPhone 4, iPhone 4S e iPad.

Se houver música disponível no iPhone 4S, ela pode ser ouvida pelo rádio.

Siga as mesmas instruções como definido anteriormente para o uso de um iPod.

Quando um iPhone e iPod Touch está conectado via USB e Bluetooth, o áudio poderá não ser ouvido quando a fonte do iPod no rádio está selecionada. Selecione o conector de acoplamento no telefone ou desconecte e reconecte o dispositivo.

A tomada USB carregará os dispositivos Apple® que recebem até um ampere de corrente. O iPad não carregará, pois a tomada USB não fornece amperagem suficiente.

7-38 Sistema de conforto e conveniência

Áudio Bluetooth

Consulte *Áudio Bluetooth* na página 7-38

Verifique se todos os dispositivos têm o software mais recente baixado.

Dispositivos auxiliares

A porta USB está localizada dentro do compartimento do apoio de braço.

O terminal do dispositivo AUX está localizado dentro do compartimento do apoio de braço.

- Computador laptop
- Reprodutor de MP3
- Toca-fitas

Esta tomada não é uma saída de áudio. Não conecte fones de ouvido na tomada de entrada auxiliar. Configure dispositivos auxiliares enquanto o veículo estiver em P (Estacionamento).

O volume do dispositivo pode precisar de ajuste para obter um bom som.

Conecte um cabo de 3,5 mm (1/8 polegadas) do dispositivo auxiliar na tomada de entrada auxiliar. Quando um dispositivo é conectado, o sistema automaticamente começa a reproduzir o áudio do dispositivo nos alto-falantes do veículo.

Se um dispositivo auxiliar já tiver sido conectado, mas uma fonte diferente estiver ativa, faça um dos seguintes:

- Pressione SRC para rolar por todas as telas de fonte de áudio disponíveis até que a tela de fonte AUX seja selecionada.

Áudio Bluetooth

Se equipado, poderá ser reproduzida música a partir de um dispositivo Bluetooth pareado. Consulte "Pareamento de um telefone/

dispositivo" em *Bluetooth* na página 7-63. Dispositivos que usam perfis AVCRP 1.3 são compatíveis.

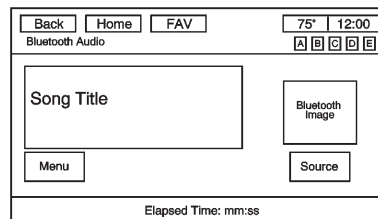

Para reproduzir música por meio de um dispositivo Bluetooth:

1. Ligue o dispositivo, pareie-o e conecte-o.
2. A música pode ser lançada fazendo um dos seguintes:
 - Pressione  na Página inicial.
 - Pressione SRC até que seja selecionado **Áudio Bluetooth**.

Sistema de conforto e conveniência 7-39

Sistema de navegação

Como usar o Sistema de navegação

Use o botão NAV no painel ou o botão Navigation (Navegação) na Página inicial para acessar o mapa de navegação.

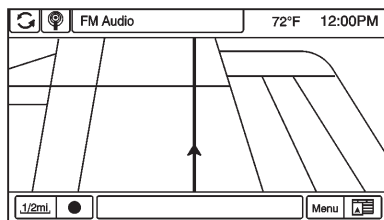

Pressione o botão NAV novamente para alternar entre exibições alternativas das visualizações normais de mapa dividido e mapa inteiro.

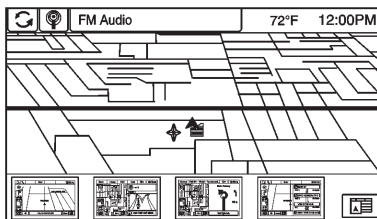

Pressione o ícone de modo de mapa na lateral inferior direita do mapa para exibir uma lista das visualizações de mapa. Pressione a visualização de mapa desejada.

O botão NAV no painel também pode ser usado para navegar pelos modos de mapa.

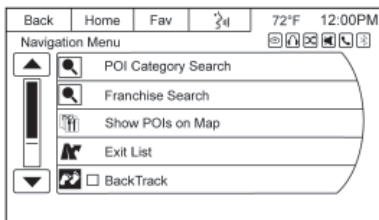

O botão da tela do Menu no lado inferior direito do visor acessa o Menu Navigation (Navegação).

Os botões sensíveis ao toque disponíveis são:

Pesquisa de categoria de POI

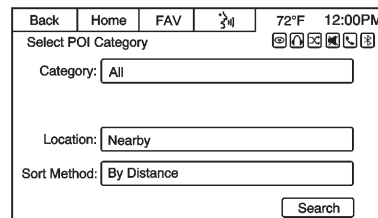

1. Pressione para acessar Select POI Categories (Selecionar categorias de ponto de interesse - POI) para escolher um método para pesquisa de pontos de interesse. O método de pesquisa pode ser especificado inserindo formas específicas para pesquisar categorias de ponto de interesse.

7-40 Sistema de conforto e conveniência

2. Pressione o botão da tela Search (Pesquisa) para exibir a lista de Categorias de ponto de interesse.

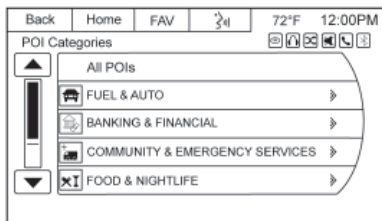

3. Selecione o ponto de interesse desejado. Uma Destination Confirmation (Confirmação de destino) exibe opções para salvar ou inserir uma rota.

Nem todas as Categorias listadas podem ser selecionadas enquanto o veículo estiver em movimento. A categoria All POIs (Todos os pontos de interesse) sempre pode ser selecionada.

Pesquisa de franquia

Pressione para acessar POI Franchise Search (Pesquisa de franquia de POI) para escolher um método para pesquisar franquias de POI. O método de pesquisa pode ser restrito inserindo formas específicas para pesquisar categorias de ponto de interesse.

Pesquisar franquias de POI exibirá os mesmos menus de pesquisar categorias de POI. Siga as instruções, como dito anteriormente, quando pesquisar categorias de POI.

Mostrar POIs no mapa

Pressione para acessar o menu Show POIs on Map (Mostrar POIs no mapa). Pressione On ou Off para exibir os ícones no mapa. Se On estiver selecionado, pressione os ícones desejados para mostrar no mapa.

Pressionar NAV exibirá o mapa junto com is ícones selecionados.

Lista de saídas

Pressione para exibir uma lista de saídas de POI enquanto estiver em trânsito.

BACK TRACK

Pressione para iniciar o recurso BACK TRACK (FAIXA ANTERIOR).

Informações da posição atual

1. Pressione para exibir uma tela dividida exibindo informações detalhadas sobre a posição do veículo. Esse recurso também pode ser acessado pressionando a guia de informações do veículo na parte central inferior do visor.
2. Quando estiver na rota, pressione Save to Address Book (Salvar na agenda) para salvar o destino selecionado exibido no mapa.

Sistema de conforto e conveniência 7-41

Configurações do mapa

O sistema permite ajustar a escala de visualização do mapa. Além disso, ao dirigir, o mapa rola automaticamente com base na direção do percurso.

Escalas do mapa

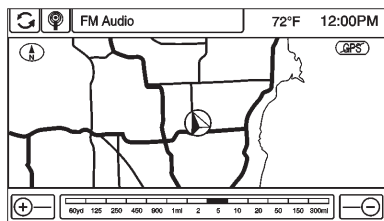

Há dois métodos para alterar a escala do mapa:

- Pressione + ou – próximo ao botão de escala do mapa, no canto inferior esquerdo da tela de mapa, para alternar o nível de zoom.

- Pressione a barra de escala real na parte inferior do mapa para obter o aumento de zoom desejado.

A barra de escala do mapa é oculta se o nível de zoom não for alterado em alguns segundos.

A escala pode ser configurada para unidades métricas ou inglesas. Para alterar de unidades métricas para inglesas, consulte "Centro de informação do motorista (DIC)" no manual do proprietário.

Recursos de rolagem

- Para rolar no mapa, toque em qualquer lugar na tela do mapa para exibir o símbolo de rolagem.
- Pressione no mapa para centralizar no local desejado.
- Mantenha pressionada a tela em qualquer direção fora do símbolo de rolagem para rolar o mapa naquela direção.

- A velocidade de rolagem aumenta ao tocar mais perto da beira da tela.
- Pressione NAV no painel para sair da rolagem do mapa e voltar ao local atual do veículo no mapa.



Pressione as teclas de alternância no topo da tela do mapa para alternar da barra superior normal (barra de informações de áudio) para a Back (Voltar), Home (início) e FAV.

Mapas

Esta seção inclui informações básicas sobre o banco de dados do mapa.

Os mapas são armazenados no sistema de navegação.

7-42 Sistema de conforto e conveniência

Áreas detalhadas

Atributos da rede rodoviária estão contidos no banco de dados de mapas para áreas detalhadas. Os atributos incluem informações como nomes de ruas, endereços de ruas e restrições de curvas. Uma área detalhada inclui todas as principais rodovias, ruas de serviço e ruas residenciais. As áreas detalhadas incluem pontos de interesse (POIs), como restaurantes, aeroportos, bancos, hospitais, delegacias policiais, postos de combustível, atrações turísticas e monumentos históricos. O banco de dados poderá não incluir dados de áreas recém construídas ou correções do banco de dados que foram concluídas depois da produção do sistema. O sistema de navegação fornece orientações totais de rota em áreas detalhadas do mapa.

Visão geral de símbolos

Abaixo estão os símbolos mais comuns que aparecem na tela de um mapa.



O símbolo do veículo indica a posição atual e a direção da rota do veículo no mapa.

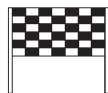

O símbolo de destino marca o destino final depois que a rota tiver sido planejada.



O símbolo de local indica um ou mais locais definidos.

Um local é um ponto de destino de parada adicionado à rota planejada.

O horário estimado e a distância até o destino são exibidos.

Se tiverem sido adicionados locais à rota atual, cada destino de local exibe o horário estimado e a distância.



Este símbolo indica que a visualização do mapa é Norte para cima: Norte para cima exibe o norte na parte superior da tela do mapa,

Sistema de conforto e conveniência 7-43

independentemente da direção para a qual o veículo está se movendo. Selecione este símbolo da tela para alterar a visualização para Heading up (Direção para cima).



Este símbolo indica que a visualização do mapa é Direção para cima.

A visualização Heading up (Direção para cima) exibe a direção para a qual o veículo está se movendo na parte superior da tela do mapa. O triângulo sombreado indica o Norte.

Pressione este símbolo da tela para alterar para o modo 3D.

O símbolo 3D é o mesmo que o símbolo Direção para cima, mas o mapa é em 3D.

Pressione novamente para alterar de volta para o símbolo North up (Norte para cima).



O símbolo Sem GPS aparece quando não há sinal do satélite do Sistema de posicionamento global (GPS).



Este símbolo na parte inferior da tela de um mapa, abre a tela pop-up de modos de mapa.

Destino

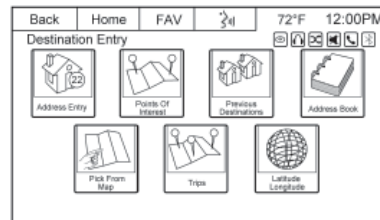

Se a orientação de rota não estiver ativa, pressione o botão da tela Destination Entry (Entrada de destino) na Página inicial, ou o botão DEST no painel para acessar a tela Destination Entry (Entrada de destino). Várias opções podem ser selecionadas para planejar uma rota inserindo destinos. Alguns itens de entrada de destino, como Previous Destinations (Destinos anteriores) e Address Book (Agenda) podem estar em cinza se nenhum destino foi inserido ou salvo anteriormente.

7-44 Sistema de conforto e conveniência

Se a orientação de rota estiver ativa, pressione o botão DEST no painel para acessar outras opções de destino na rota.

Teclado alfanumérico

Letras do alfabeto, símbolos, pontuação e números, quando disponíveis, são exibidos na tela de navegação como teclados alfanuméricos. O teclado alfanumérico é exibido quando dados precisam ser inseridos.

QWERTY ou ABCDEF: Pressione para alternar entre os layouts de caracteres dos teclados QWERTY ou ABCDEF.

Símbolos: Use para selecionar símbolos.

Espaço: Use para inserir um espaço entre caracteres ou palavras de um nome.

Delete: Pressione para excluir um caractere incorreto que foi selecionado. Manter pressionado apagará todo o texto inserido na linha selecionada.

Entrada de endereço

Pressione o botão da tela Endereço para exibir a tela Inserir endereço. Defina uma rota inserindo o nome do estado, nome da cidade, nome da rua, número da casa e interseção.

Se nenhum estado ou província tiver sido informado anteriormente, os campos de cidade e estado não estarão disponíveis. Pressione o botão da tela à direita do nome da cidade para selecionar um estado ou uma província.

Se o estado ou a província tiver sido definido anteriormente e for exibido, pressione o botão da tela à direita do nome da cidade para alterar o estado ou província selecionado.

Para tornar a seleção de nome mais fácil, o sistema destaca somente caracteres que estão disponíveis depois daquele inserido anteriormente.

Back	Home	FAV	Signal	72°F	12:00PM
Address Entry					
City:	<input type="text"/>	MI			
Street:	<input type="text"/>				
House #:	<input type="text"/>				
Junction:	<input type="text" value="Enter Junction"/>				
					Done

State: Selecione o nome de um estado.

Cidade: Insira o nome de uma cidade.

Rua: Insira o nome de uma rua.

Casa nº: Insira um número de endereço válido.

Junction: Insira o nome de uma rua que faça interseção com a rua selecionada.

Após inserir as informações de destino e selecionar Done (Concluído), a tela Destination Confirmation (Confirmação de destino) exibirá as opções de prefe-

Sistema de conforto e conveniência 7-45

rência. Escolha uma dessas ou simplesmente comece a orientação na tela.

Estado, cidade, rua, nº da casa ou interseção devem ser inseridos na ordem.

Inserindo primeiro o nome do estado:

1. Selecione o nome do estado, a menos que haja um estado inserido anteriormente.
2. Insira o nome da cidade.
3. Insira o nome da rua. Use o botão da tela Delete para excluir um caractere inserido incorretamente.

Uma lista é exibida se cinco ou menos nomes estiverem disponíveis. Se houver mais do que cinco, há um contador de correspondência com o número de ruas disponíveis. Pressione o botão da tela List (Lista) para visualizar a lista e selecionar a rua.

4. Insira o número da casa.
5. Pressione o botão da tela Done (Concluído) a qualquer momento; o sistema tentará resolver um destino com base nas informações inseridas e, a seguir, exibirá a tela Destination Confirmation (Confirmação de destino).

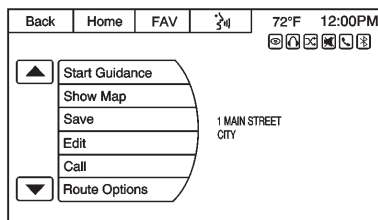

6. Pressione o botão da tela Start Guidance (Iniciar orientação) e a rota será calculada.

Inserindo primeiro o nome da rua:

1. Assegure-se de que o estado tenha sido inserido antes de selecionar o campo do nome da rua. Insira o nome da rua. Não insira informações direcionais ou tipo da rua. Use o botão da tela Delete para excluir um caractere incorreto.

Uma lista é exibida se seis ou menos nomes estiverem disponíveis. Se houver mais do que seis, pressione o botão da tela List (Lista) para visualizar a lista e selecionar a rua.

2. Selecione a cidade na lista ou insira o nome da cidade.
3. Insira o número da casa.
4. Pressione o botão da tela Done (Concluído).
5. Pressione o botão da tela Start Guidance (Iniciar orientação) e a rota será calculada.

7-46 Sistema de conforto e conveniência

Pontos de interesse (POI)

Pressione o botão da tela POI (POI, ponto de interesse) na página Destination Entry (Entrada de destino). Várias opções podem ser selecionadas para planejar uma rota.

A lista de entrada POI permite a seleção de um destino.

Inserindo por nome de POI:

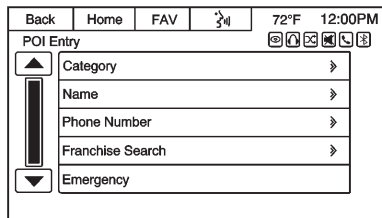

1. Selecione Name (Nome).

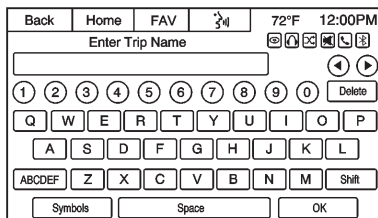

2. Insira o nome do POI.
3. Selecione alguns dos caracteres ou digite o nome completo pressionando o teclado alfanumérico.
4. Pressione o botão da tela List (Lista), ou se a lista tiver no máximo cinco itens, uma lista de POIs será exibida imediatamente.
5. Pressione no POI desejado.

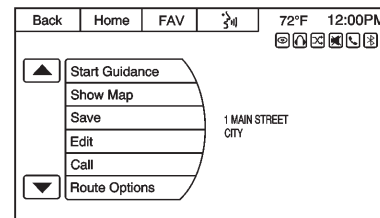

6. Pressione o botão da tela Start Guidance (Iniciar orientação) e a rota será calculada.

Destinos anteriores

Selecione um destino na Lista Previous Destinations (Destinos anteriores). Até 15 pontos que foram inseridos anteriormente podem ser recuperados. Se a lista estiver cheia, os destinos mais antigos serão automaticamente excluídos quando destinos mais novos forem adicionados.

Sistema de conforto e conveniência 7-47

Livro endereços

Se nenhum destino estiver salvo na agenda, salve um destino:

1. Pressione o botão Destination (Destino) na Página inicial ou DEST no painel.
2. Insira um endereço usando um dos métodos de destino (Entrada de endereço, Entrada de POI etc.).
3. Na tela Destination Confirmation (Confirmação de destino), selecione Salvar.
4. O sistema exibe as opções Nome, Número, Ícone e Concluído. Pressione Concluído para salvar o destino.
5. Para personalizar a entrada da agenda, selecione Nome, Número ou Ícone.

Se um destino já estiver salvo na agenda, pressione o botão Destination (Destino) na Página inicial ou DEST no painel para exibir o botão da tela Address Book (Agenda).

Escolha um destino selecionando um endereço que tenha sido armazenado na agenda:

1. Pressione o botão da tela Address Book (Agenda). Uma lista exibe as entradas da agenda.
2. Selecione o destino na lista.
3. Pressione o botão da tela Start Guidance (Iniciar orientação) e a rota será calculada.

Para editar entradas da agenda:

1. Selecione um item na agenda.
2. Na tela Destination Confirmation (Confirmação de destino), selecione Editar.
3. O sistema exibe as opções Nome, Número, Ícone e Excluir. Pressione Excluir para excluir o destino da agenda.
4. Para personalizar a entrada da agenda, selecione Nome, Número ou Ícone.

Coordenadas de Latitude/Longitude

Escolha um destino com base em coordenadas de latitude/longitude.

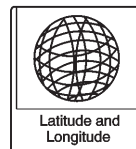

Para inserir o local como coordenadas de latitude e longitude:

1. Pressione o botão da tela Destination (Destino) na Página inicial. Pressione o botão da tela Lat./Long. para exibir a tela acima.
2. Insira as coordenadas de latitude e longitude para o destino em graus, minutos e segundos.
3. Pressione o botão da tela Search (Procurar) se as informações estiverem corretas.

7-48 Sistema de conforto e conveniência

4. Pressione o botão da tela Inic. orientação. A rota é calculada.

Viagens

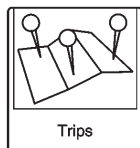

Como adicionar uma viagem:

1. Pressione o botão Destination (Destino) na Página inicial ou DEST no painel para exibir o botão da tela Trips (Viagens).
2. Pressione o botão da tela Trips (Viagens) para exibir a Trips List (Lista de viagens).
3. Selecione New Trip (Nova viagem) para exibir uma tela instruindo a adicionar um local.
4. Pressione OK. A tela Add Waypoint (Adicionar local) é exibida.

5. Pressione Add (Adicionar) para exibir a tela Waypoint Entry (Entrada de local). Selecione o modo de entrada preferido. Consulte "Locais" adiante nesta seção.

Como selecionar uma viagem:

1. Pressione o botão Destination (Destino) na Página inicial ou DEST no painel para exibir o botão da tela Trips (Viagens).
2. Pressione o botão da tela Trips (Viagens) para exibir uma lista de viagens disponíveis.
3. Selecione uma viagem para exibir a tela Destination Confirmation (Confirmação de destino).
4. Pressione o botão da tela Start Trip (Iniciar viagem). A rota é calculada.

Como excluir uma viagem:

1. Pressione o botão Destination (Destino) na Página inicial ou DEST no painel para exibir o

botão da tela Trips (Viagens). Pressione este botão para exibir a lista de viagens disponíveis.

2. Selecione a viagem a ser excluída.
3. Pressione Edit Trip (Editar viagem).
4. Pressione Delete Trip (Excluir viagem).

Como alterar o nome da viagem:

1. Pressione o botão Destination (Destino) na Página inicial ou DEST no painel para exibir o botão da tela Trips (Viagens). Pressione este botão para exibir a lista de viagens disponíveis. Selecione a viagem a editar.
2. Pressione Edit Trip (Editar viagem).
3. Selecione Editar nome.
4. Usando o teclado, insira o nome.
5. Pressione OK. O novo nome constará na Trip List (Lista de viagens).

Sistema de conforto e conveniência 7-49

Escolher no mapa

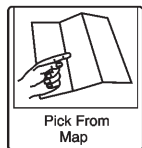

1. Pressione o botão Destination (Destino) na Página inicial ou DEST no painel para exibir o botão da tela Pick from Map (Escolher no mapa). Pressione este botão para exibir a tela do mapa com um símbolo de retículo centralizado no mapa.
2. Pressione o botão Zoom in/out na tela para dimensionar o tamanho do mapa. O mapa ajustado é exibido. Pressione no mapa para localizar o destino a ser selecionado. Pressione e segure um dedo no mapa para ativar a rolagem rápida.

3. Pressione o botão Go (Ir) na parte inferior da tela para exibir a tela Destination Confirmation (Confirmação de destino).
4. Pressione o botão da tela Inic. orientação. A rota é calculada.

Confirmação do destino

Várias opções estão disponíveis na tela Destination Confirmation (Confirmação de destino). São estas:

Iniciar orientação: Pressione para iniciar um cálculo de rota para o destino exibido.

Mostrar no mapa: Pressione para alternar para a visualização do mapa com o destino exibido centralizado no mapa.

Opções de rota: Pressione para alterar as opções de rota. Consulte "Configurações da Navegação" em *Como usar o Sistema de navegação na página 7-39*.

Ligar: Pressione para iniciar uma chamada telefônica para o número de telefone exibido (se a capacidade de telefone estiver disponível).

Salvar: Pressione para salvar o destino exibido na agenda. Se o destino exibido já estiver armazenado na agenda, Edit (Editar) será exibido como o item do menu.

Salvar como end. princ.: Pressione para salvar o destino exibido como seu destino principal. O destino principal será armazenado na parte superior da lista de destinos na agenda.

Route Preview (Visualização de rota): Pressione para visualizar a rota selecionada no mapa.

7-50 Sistema de conforto e conveniência

Menu Destination (Destino) com orientação de rota ativa

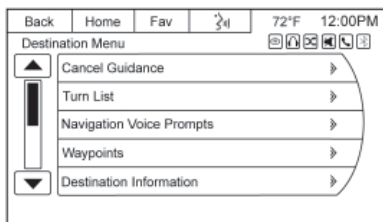

Várias funções podem ser realizadas depois que um destino for inserido. Pressione o botão da tela Destination (Destino) na Página inicial, ou o botão DEST do painel para acessar o Menu Destination (Destino).

Cancelar orientação

Pressione Cancelar orientação para cancelar a rota atual. Uma tela de confirmação exibe Yes (Sim) ou No (Não). Selecione a opção desejada.

Lista de curvas

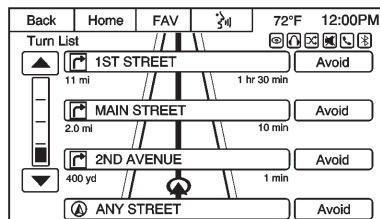

Selecione Lista de curvas para visualizar uma lista de manobras para a rota inteira. Pressione o botão da tela Evitar próximo a uma das manobras de curva para evitar um segmento de estrada. Uma tela de confirmação exibe Avoid (Evitar) ou Cancel (Cancelar). Selecione a opção desejada. É permitido o máximo de oito segmentos a evitar.

Comandos de voz de navegação

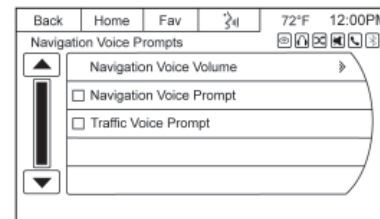

- Pressione o ícone Settings (Configurações) na Página inicial para acessar as Navigation Settings (Configurações de navegação).
- Selecione Navigation Settings (Configurações de navegação) para acessar o menu de mesmo nome.
- Pressione para exibir a opção de ajuste do volume de voz da navegação.
- Pressione Navigation Voice Volume (Volume de voz da navegação) para exibir um mix de opções para aumentar ou

Sistema de conforto e conveniência 7-51

diminuir os Navigation Voice Prompt (Comandos de voz de navegação) versus o Audio Volume (Volume de áudio) durante comandos de orientação.

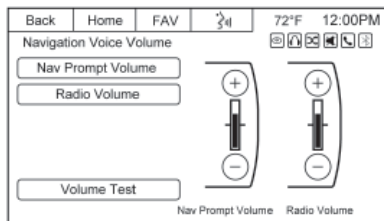

Pressione o botão da tela Volume Test (Teste de volume) para testar o volume da configuração de volume.

Destinos

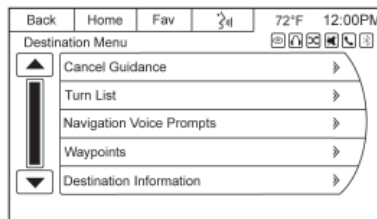

Selecione Waypoints (Locais) para exibir as opções para organizar, configurar ou excluir pontos de rota.

Até três locais podem ser adicionados à rota atual. Os locais podem ser classificados (movidos) ou excluídos.

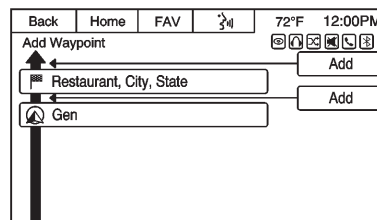

Para adicionar um local:

1. No menu Waypoints (Locais), pressione Add Waypoint (Adicionar local).
2. Insira o local por meio de qualquer um dos métodos para adicionar destinos. O sistema calcula e destaca a rota, que pode então ser iniciada.
3. Para adicionar mais locais, pressione Adicionar local para adicionar o local na ordem desejada na rota.

Para salvar um local como uma viagem, selecione Save as Trip (Salvar como viagem). Insira o nome da viagem para esse destino no teclado. Uma confirmação é exibida, informando que a viagem foi armazenada.

7-52 Sistema de conforto e conveniência

Informações da posição de destino

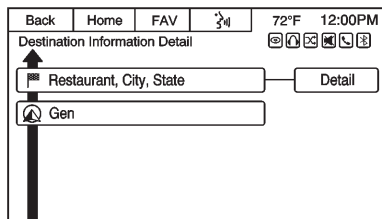

Pressione para exibir a tela Destination Detail (Detalhes do destino). Os detalhes da rota selecionada mostram o início, alguma parada ao longo da rota, e o fim.

Lista de pontos a evitar

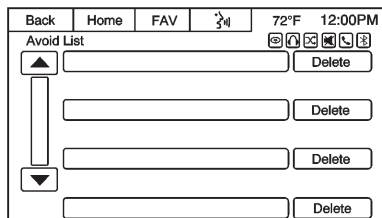

Selecione Avoid (Evitar) para exibir uma lista de segmentos de estrada evitados com a opção de remover os itens evitados da lista.

Desvio

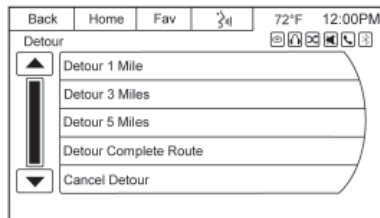

Pressione Desvio para exibir as opções de desvio de rota. Selecione para desviar toda a rota ou uma distância específica.

Opções de rota

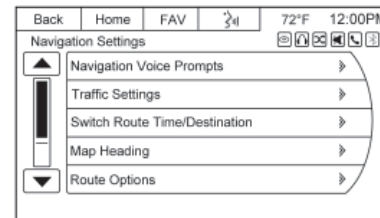

Este recurso pode ser acessado a partir do menu Confirmação de destino, menu Configurações da Navegação e menu Destino com orientação de rota ativa. Consulte "Configurações de Navegação".

Current Route Overview (Visão geral da rota atual)

Pressione para exibir o mapa com a visão geral da rota.

Suspend Guidance (Suspender orientação)

Pressione para suspender a orientação de uma rota atual. Uma tela de confirmação é exibida, e a orientação é suspensa. Para retomar a

Sistema de conforto e conveniência 7-53

orientação, pressione DEST no painel, depois, pressione Resume Guidance (Retomar orientação) na tela.

Dirigindo em uma rota

Alerta de manobra urgente

O símbolo dará uma indicação de que a próxima manobra está próxima.

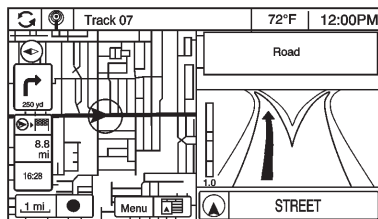

Dirigindo em uma rodovia

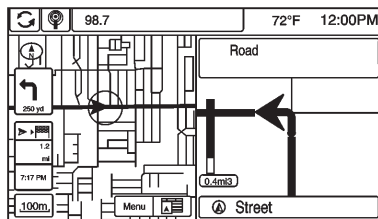

Dirigindo em uma rua residencial

Configurações

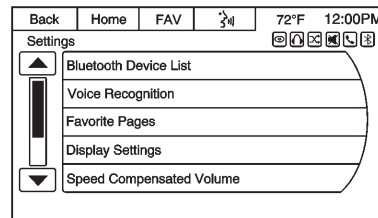

Pressione Settings (Configurações) na Página inicial para ajustar recursos e preferências, como Time (Hora), Date (Data), Bluetooth Device List (Lista de dispositivos Bluetooth), Voice Recognition (Reconhecimento de voz), Favorite Pages (Páginas de favoritos), Display Settings (Exibir configurações), Navigation Settings (Configurações de navegação), etc. Algumas das opções de Configurações são explicadas no manual do proprietário.

1. Pressione o botão da tela Settings (Configurações) na Página inicial.

7-54 Sistema de conforto e conveniência

2. Toque na barra de rolagem ou gire e pressione o botão PUSH SEL até que a opção desejada seja exibida. Selecione as configurações desejadas a alterar.

Algumas opções de configuração alteram o modo como o sistema de navegação é exibido ou reage enquanto está em uso.

Lista de dispositivos Bluetooth

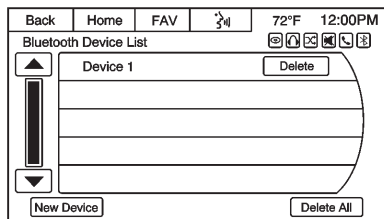

Pressione para exibir os dispositivos bluetooth emparelhados. Pressione alguma das opções para concluir uma função, como New Device (Novo dispositivo), Delete (Excluir), Delete All (Excluir tudo).

Consulte *Áudio Bluetooth na página 7-38*.

Páginas de favoritos

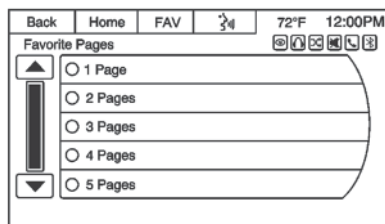

Pressione para selecionar o número de páginas favoritas exibidas na tela. A opção é de 1-6 páginas

Exibir configurações

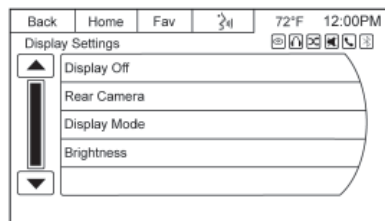

Pressione para ajustar as configurações da tela.

- Pressione Display Off (Visor desligado) para desativar as configurações do mostrador.
- Pressione Rear Camera (Câmera traseira) para exibir duas opções que podem ser selecionadas e ativadas ou desativadas.
 - Símbolos
 - Diretrizes
- Pressione Brightness (Brilho) para ajustar o fundo da imagem.

Modo de exibição (Radionavegação apenas)

- Auto Setting to (Configuração automática em) ajusta o segundo plano da tela automaticamente, dependendo das condições externas de iluminação.
- A configuração Dia aumenta o brilho do segundo plano do mapa.

Sistema de conforto e conveniência 7-55

- A configuração Noite diminui o brilho do segundo plano do mapa.

Volume com compensação de velocidade

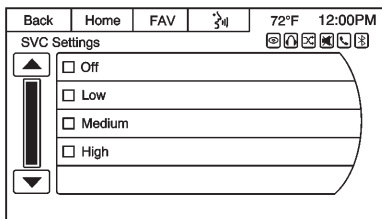

Selecione sensibilidade Desligada, baixa, média ou alta para ajustar automaticamente o volume ária minimizar os efeitos de ruído de fundo indesejado que pode resultar da mudança de superfície nas estradas, velocidade de condução ou janelas abertas. Este recurso funciona melhor com configurações de volume baixo, onde o ruído de fundo é normalmente mais alto do que o volume do sistema de som.

Feedback de toque audível

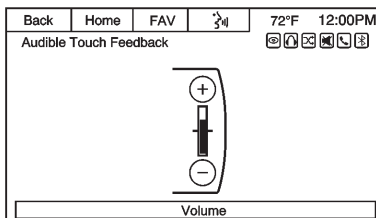

Pressione + ou - para aumentar ou diminuir o volume do feedback de toque.

Volume do toque

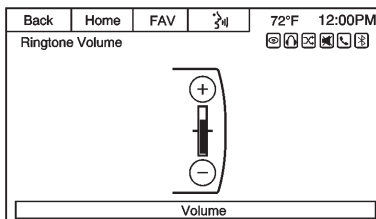

Pressione + ou - para aumentar ou diminuir o volume do toque durante a recepção de uma chamada de um telefone celular com Bluetooth conectado.

Volume do comando de notificação

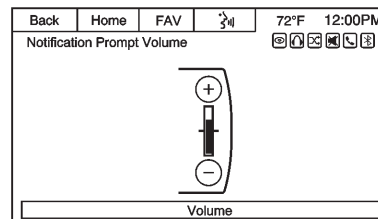

Pressione + ou - para aumentar ou diminuir o comando de notificação do reconhecimento de voz.

7-56 Sistema de conforto e conveniência

Definir hora

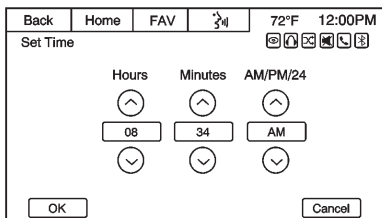

- Pressione as setas para cima ou para baixo para aumentar ou diminuir as Horas, os Minutos, AM, PM, ou 24h no relógio.
- Mantenha pressionado para aumentar ou diminuir rapidamente as configurações de hora.
- Pressione OK ou botão da tela Back (Voltar) para salvar os ajustes que foram feitos.

Definir data

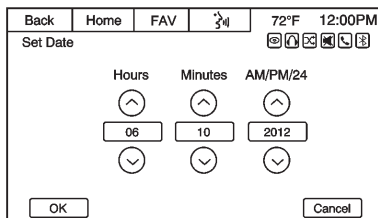

- Pressione as setas para cima ou para baixo para aumentar ou diminuir as configurações de Mês, Dia e Ano.
- Mantenha pressionado para aumentar ou diminuir rapidamente as configurações de data.
- Pressione OK ou botão da tela Back (Voltar) para salvar os ajustes que foram feitos.

Limpar todos os dados privados

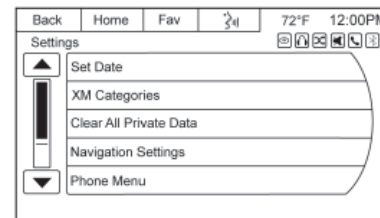

Pressione para excluir dados pessoais armazenados, como destinos salvos, contatos telefônicos e favoritos de áudio.

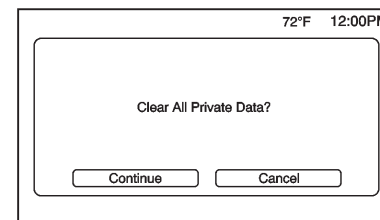

Uma mensagem popup é exibida, Clear All Private Data? (Limpar todos os dados privados?)

Sistema de conforto e conveniência 7-57

Pressione o botão da tela Continue (Continuar) para excluir os dados, ou pressione Cancel (Cancelar) para cancelar a função de exclusão.

Configurações da Navegação

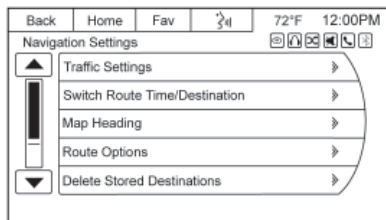

Pressione o ícone Settings (Configurações) na Página inicial para acessar o menu Settings (Configurações).

- Gire o botão PUSH SEL ou toque na tela para acessar o menu Navigation Settings (Configurações de navegação).
- Selecione este recurso para fazer alterações em Voice Prompt (Comando de voz), Traffic Settings (Configurações

de trânsito), Switch Route Time/Destination (Alternar hora/destino da rota), Map Heading (Título do mapa), Route Options (Opções de rota), Delete Stored Destinations etc. Algumas dessas opções só estarão disponíveis depois que uma rota for planejada.

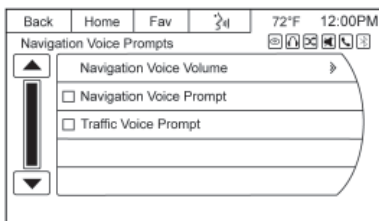

Comandos de voz de navegação:

O menu Comando de voz permite alterar os recursos de comando de voz.

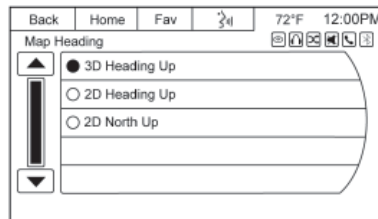
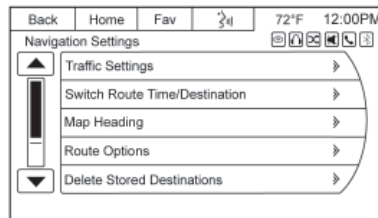

Map Heading (Título do mapa):

Selecione para escolher entre exibições North up (Norte para cima), Heading up (Direção para cima) ou 3D enquanto navega.

7-58 Sistema de conforto e conveniência

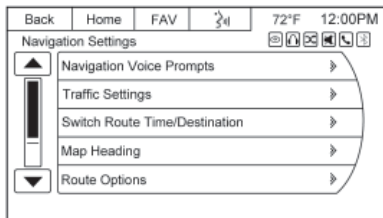

Opções de rota: Pressione para exibir as várias preferências de opção de rota.

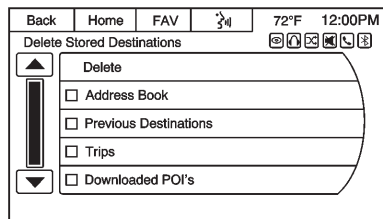

Excluir destinos armazenados: Pressione o botão da tela Delete (Excluir) para excluir destinos do Address Book (Agenda), Previous

Destinations (Destinos anteriores), Trips (Viagens) e Downloaded POIs (POIs baixados).

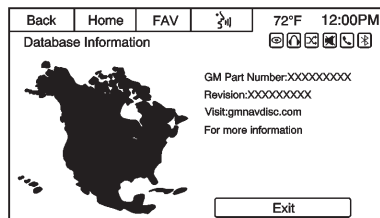

Database Information (Informações do banco de dados): Pressione para exibir informações sobre o Sistema de Conforto e conveniência instalado no veículo.

Opções de rota

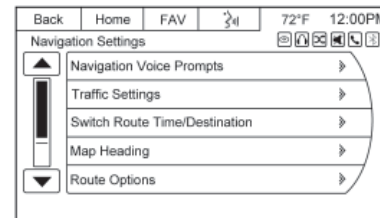

Pressione para exibir as várias preferências de opção de rota.

Fastest (Mais rápida), Shortest (Mais curta) ou Economical (Econômica): Pressione uma dessas opções ao planejar uma rota.

Avoid Freeways (Evitar rodovias): Pressione para evitar rodovias principais. Uma marca de visto é exibida para incidar que o modo Evitar está ligado.

Sistema de conforto e conveniência 7-59

Avoid Toll Roads (Evitar estradas com pedágios):

Pressione para evitar rodovias com pedágios. Uma marca de visto é exibida para incidar que o modo Evitar está ligado.

Avoid Ferries (Evitar barcas):

Pressione para evitar barcas. Uma marca de visto é exibida para incidar que o modo Evitar está ligado.

Avoid Tunnels (Evitar túneis):

Pressione para evitar túneis. Uma marca de visto é exibida para incidar que o modo Evitar está ligado.

Menu Phone (Telefone)

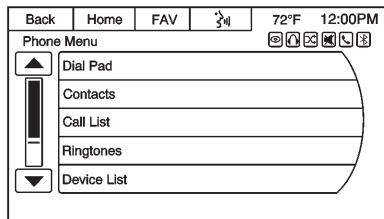

Pressione para exibir opções de configuração do telefone. Consulte *Bluetooth na página 7-63* para obter mais informações sobre configurações do telefone.

Exibir configurações

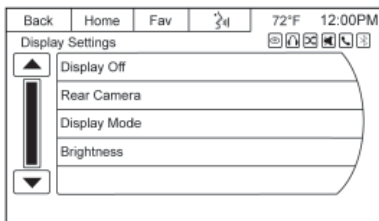

Display Mode (Modo de exibição):

Pressione Display Mode (Modo de exibição) para alterar o segundo plano da tela. Essa configuração controla cores do mapa.

Display Off (Visor desligado):

Pressione para desativar a opção Display (Mostrador).

Câmera de visão traseira (se equipado)

A Câmera de visão traseira pode auxiliar ao dar ré, exibindo uma visão da área atrás do veículo.

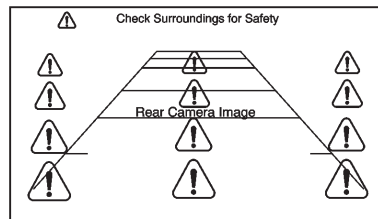

Uma imagem é exibida na tela do sistema para que o motorista possa verificar o entorno por questão de segurança.

7-60 Sistema de conforto e conveniência

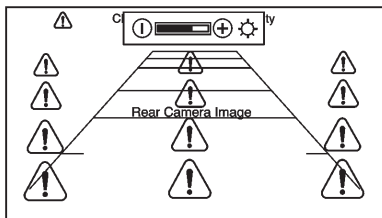

Ajuste o brilho da tela pressionando o botão - ou +. Consulte “Câmera de visão traseira (RVC)” no manual do proprietário.

Sistema de posicionamento global (GPS)

A posição do veículo é determinada usando sinais de satélite, vários sinais do veículo e dados do mapa.

Em certos momentos, outras interferências, como a condição do satélite, a configuração da estrada, a condição do veículo e/ou outras circunstâncias, poderão afetar a capacidade do sistema de navegação determinar a posição precisa do veículo.

O GPS mostra a posição atual do veículo usando sinais enviados pelos satélites de GPS. Quando o veículo não estiver recebendo sinais dos satélites, um símbolo será exibido na tela do mapa. Consulte *Visão geral de símbolos na página 7-42*.

Este sistema poderá não estar disponível ou poderá ocorrer interferência se alguma das condições a seguir for verdadeira:

- Sinais obstruídos por prédios altos, árvores, grandes caminhões ou um túnel.
- Satélites sofrendo manutenção ou melhorias.

Para obter mais informações se o GPS não estiver funcionando adequadamente, consulte *Problemas com a orientação de rota na página 7-61 e Serviço para o sistema de navegação na página 7-62*.

Posicionamento do veículo

Em alguns momentos, a posição do veículo no mapa poderá ser imprecisa devido a um ou mais dos seguintes motivos:

- O sistema rodoviário mudou.
- O veículo está trafegando em superfícies de estradas escorregadias, como areia, cascalho ou neve.
- O veículo está trafegando em estradas com ventos ou longas estradas retas.
- O veículo está se aproximando de um prédio alto ou um veículo grande.
- Ruas correm em paralelo a uma autoestrada.
- O veículo foi transportado por um guincho ou balsa.
- A calibragem da posição atual está definida incorretamente.

Sistema de conforto e conveniência 7-61

- O veículo está trafegando em alta velocidade.
- O veículo mudou de direção mais de uma vez ou está em uma via circular de estacionamento.
- O veículo está entrando e/ou saindo de um estacionamento, garagem ou terreno com um teto.
- O sinal do GPS não está sendo recebido.
- Um bagageiro de teto está instalado no veículo.
- Correntes para pneus foram instaladas.
- Os pneus foram substituídos ou estão gastos.
- A pressão dos pneus está incorreta.
- Este é o primeiro uso da navegação depois que os dados do mapa foram atualizados.
- A bateria de 12 volts ficou desconectada por vários dias.

- O veículo está em meio a trânsito pesado, sendo conduzido a baixa velocidade, parando e reiniciando o movimento repetidamente.

Problemas com a orientação de rota

A orientação de rota inadequada pode ocorrer sob uma ou mais das seguintes condições:

- Uma curva não foi feita na rua indicada.
- A orientação de rota poderá não estar disponível ao usar novo roteamento automático para a próxima curva à direita ou à esquerda.
- A rota pode não ter sido alterada ao usar nova rota automática.
- Não há orientação de rota ao mudar de direção em uma interseção.
- Nomes plurais de lugares poderão ser ocasionalmente anunciados.
- Poderá levar um longo tempo para operar uma nova rota automática durante condução em alta velocidade.
- A nova rota automática poderá exibir uma rota retornando ao local definido ao ir para um destino sem passar por um local definido.
- A rota proíbe a entrada de um veículo devido a uma regulamentação de horário, temporada ou qualquer outra que possa ser dada.
- Algumas rotas poderão não ser pesquisadas.
- A rota ao destino poderá não ser exibida se houver novas ruas, se as ruas tiverem mudado recentemente ou se certas ruas não estiverem listadas nos dados do mapa. Consulte *Mapas na página 7-41*.

7-62 Sistema de conforto e conveniência

Para recalibrar a posição do veículo no mapa, estacione com o veículo em funcionamento por dois a cinco minutos, até que a posição seja atualizada.

Serviço para o sistema de navegação

Se o sistema de navegação precisar de reparos e as etapas aqui listadas tiverem sido seguidas, mas ainda houver problemas, consulte sua concessionária para obter assistência.

Atualizações dos dados de mapa

Os dados de mapa no veículo são as informações mais atualizadas que estavam disponíveis quando o veículo foi fabricado. Os dados de mapa são atualizados periodicamente, contanto que as informações tenham mudado.

Em caso de dúvidas sobre a operação do sistema de navegação ou o processo de atualização, procure uma concessionária Chevrolet para maiores informações ou entre em contato com o CRC.

Explicações sobre a cobertura do banco de dados

Áreas de cobertura variam com relação ao nível de detalhe do mapa disponível para qualquer área determinada. Algumas áreas apresentam níveis de detalhe maiores do que outras. Se isto ocorrer, não significa que há um problema com o sistema. À medida que os dados de mapa são atualizados, mais detalhes poderão ficar disponíveis para áreas que anteriormente tinham detalhamento limitado. Consulte *Atualizações dos dados de mapa na página 7-62*.

Sistema de conforto e conveniência 7-63

Telefone/dispositivos Bluetooth

Bluetooth

Para veículos equipados com a capacidade Bluetooth, o sistema pode interagir com vários telefones celulares permitindo:

- Fazer e receber chamadas no modo "hands-free".
- Compartilhar a agenda ou lista de contatos com o veículo. Nem todos os telefones são compatíveis para download de lista de contatos.
- Controle e reprodução de aplicativos Pandora e Stitcher.
- Transmissão de áudio.

Para minimizar a distração do motorista, antes de dirigir e com o veículo estacionado:

- Familiarize-se com os recursos do telefone celular. Organize a agenda e as listas de contatos

com clareza e exclua entradas duplicadas ou que são usadas raramente. Se possível, programe a discagem rápida ou outros atalhos.

- Revise os controles e o funcionamento do sistema de Conforto e conveniência.
- Faça o pareamento do(s) telefone(s) celular(es) com o veículo. O sistema pode não funcionar com todos os telefones celulares. Consulte "Como parear" nesta seção.
- Consulte "Como armazenar e excluir números de telefone" nesta seção.

⚠ Atenção

Ao usar um telefone celular, você pode se distrair ao olhar por muito tempo ou muito frequentemente para a tela do telefone ou do sistema de Conforto e conve-

(Continuação)

Atenção (Continuação)

niência. Tirar os olhos da estrada por períodos prolongados ou com muita frequência pode provocar uma colisão resultando em ferimentos ou morte. Concentre sua atenção na condução.

Veículos equipados com sistema Bluetooth podem usar um telefone celular com capacidade Bluetooth com um perfil viva-voz para fazer e receber chamadas. O sistema de Conforto e conveniência é usado para controlar o sistema. O sistema pode ser usado enquanto estiver em ON/RUN ou ACC/ACCESSORY. O alcance do sistema Bluetooth pode ser de até 9,1 m (30 pés). Nem todos os telefones suportam todas as funções e nem todos os telefones funcionam com o sistema Bluetooth. Consulte www.gm.com/bluetooth para obter mais informações sobre telefones compatíveis.

7-64 Sistema de conforto e conveniência

Controle Bluetooth

Use os botões no sistema de conforto e conveniência e do volante para operar o sistema Bluetooth.

Controles do sistema de Conforto e conveniência

Para informações sobre como navegar pelo sistema de menus usando os controles do sistema de Conforto e conveniência, consulte *Visão geral na página 7-2*.

Sistema de áudio

Ao usar o sistema Bluetooth, o som é emitido nos alto-falantes do sistema de áudio dianteiro do veículo e substitui o sistema de áudio. Use a barra de volume durante uma chamada para alterar o nível de volume. O nível ajustado de volume permanece na memória para as próximas chamadas. O sistema mantém um nível de volume mínimo.

Outras informações

A marca Bluetooth® e os logos são de propriedade da Bluetooth® ISG, Inc. e qualquer uso de tais marcas pela General Motors foi feito sob licença. Outras marcas registradas e nomes comerciais são de seus respectivos proprietários.

Como emparelhar um telefone usando o Sistema de Conforto e conveniência

Como emparelhar um novo dispositivo Bluetooth.

1. Pressione o botão da tela Settings (Configurações) na Página inicial para acessar o menu Settings (Configurações). Pressione Bluetooth Devices (Dispositivos Bluetooth) no menu Settings (Configurações) para exibir a Bluetooth Device List (Lista de dispositivos Bluetooth).

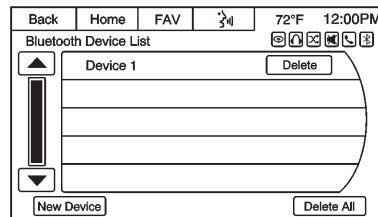

2. Pressione o botão da tela New Device (Novo dispositivo) para iniciar o processo de adicionar um novo dispositivo Bluetooth ao sistema de rádio.
3. Depois que New Device for pressionado, o rádio se torna detectável por três minutos.

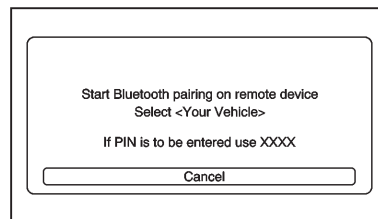

Sistema de conforto e conveniência 7-65

4. Quando um dispositivo é detectado, a tela muda para o modo de emparelhamento. Se o dispositivo Bluetooth não se conectar ao rádio dentro de 60 segundos, a tela expira, volta para a Lista de dispositivos Bluetooth e cancela o processo de detecção.

5. Durante o início do processo de emparelhamento, uma tela popup solicita selecionar <Your Vehicle> (Seu veículo). Se for necessário inserir um PIN, use XXXXXX. Insira o PIN no dispositivo Bluetooth.

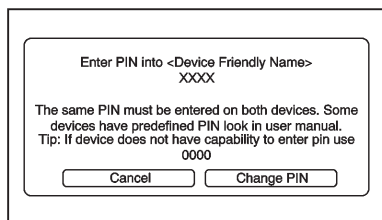

6. Depois que o rádio for selecionado no dispositivo Bluetooth, o mesmo PIN deverá ser inserido para continuar o processo de emparelhamento. Pressione o botão da tela Change PIN (Alterar PIN) para inserir um PIN correspondente. A tela de teclado é exibida para concluir essa função.

7. Um número PIN de 6 dígitos automático pode aparecer em telefones mais novos. Procure o mesmo número para coincidir tanto no rádio quanto no dispositivo que está sendo emparelhado. Selecione YES (Sim) para que rádio e dispositivo concluam o processo de emparelhamento.

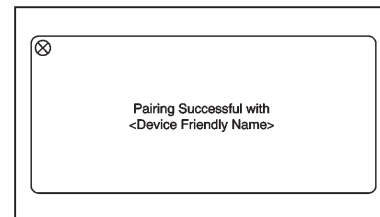

8. Uma mensagem popup é exibida para confirmar o sucesso do emparelhamento.

9. Após o emparelhamento inicial, pode ser exibida uma mensagem popup no dispositivo, para aceitar e permitir que a permissão do rádio baixe a agenda de telefone/endereços do dispositivo para uso posterior. Pressione Always Accept (Aceitar sempre), se o oferecido no dispositivo for recomendado para uso normal. Nenhum outro dispositivo emparelhado pode ver as informações desse dispositivo. Essas informações também não estão acessíveis se o dispositivo do qual se originam

7-66 Sistema de conforto e conveniência

as informações não estiver atualmente emparelhado, ao alcance e conectado.

10. Para dispositivos BlackBerry®, desative o controle Automatic Echo de dentro do menu Device (Dispositivo) no telefone. Deixar esse recurso ativado pode causar problemas de ruído durante chamadas com viva-voz.

Para informações sobre como navegar pelo sistema de menus usando os controles do sistema de Conforto e conveniência, consulte *Visão geral na página 7-2*.

Pareamento

Um telefone celular compatível com Bluetooth deve estar emparelhado com o sistema Bluetooth e, a seguir, conectado ao veículo antes que possa ser usado. Consulte o guia do usuário do fabricante do telefone celular para ver as funções Bluetooth antes de emparelhar o telefone celular.

Informações de pareamento

- Até dez celulares podem ser emparelhados com o sistema Bluetooth. Até um total de 10.000 contatos telefônicos e números podem ser armazenados em 10 telefones emparelhados.
- O sistema tentará conectar ao último dispositivo conectado conhecido se vários dispositivos emparelhados estiverem ao alcance do sistema.
- O processo de emparelhamento é desativado quando o veículo está em movimento.
- O pareamento só precisa ser concluído uma vez, a não ser que as informações de pareamento no telefone celular mudem ou se o telefone celular for excluído do sistema.
- Apenas um telefone celular emparelhado pode ser conectado ao sistema Bluetooth de cada vez.

- Se vários telefones celulares emparelhados estiverem ao alcance do sistema, ele se conecta ao primeiro telefone celular emparelhado disponível, na ordem em que foram emparelhados no sistema. Para vincular a um telefone emparelhado diferente, consulte "Como vincular um telefone diferente" adiante nesta seção.

Para emparelhar um telefone

O emparelhamento não é permitido com o veículo em movimento.

1. Selecione Settings (Configurações) na Página Inicial, ou diga "Pair Phone" após iniciar uma sessão de reconhecimento de voz.
2. Selecione Dispositivos Bluetooth.
3. Selecione New Device (Phone) (Novo dispositivo) (Telefone). Um Número de identificação pessoal (PIN) de seis dígitos aparece no mostrador. O PIN é

Sistema de conforto e conveniência 7-67

usado na Etapa 5, e deve ser confirmado tanto no telefone quanto no rádio.

4. Inicie o processo de emparelhamento no celular que será emparelhado com o veículo. Consulte o guia do usuário do fabricante do telefone celular para obter informações sobre este processo.
5. Localize o dispositivo nomeado na lista no telefone celular. Siga as instruções no telefone celular para inserir e confirme o PIN fornecido na Etapa 3. Depois que o PIN for inserido, o sistema o avisará indicando que o emparelhamento foi bem sucedido. O nome do dispositivo emparelhado depende do dispositivo e de como ele é configurado. O rádio usará automaticamente o nome do dispositivo. O sistema responde com "<Phone name> has been successfully paired" (Nome do

telefone emparelhado com sucesso) depois que o processo de emparelhamento é concluído.

6. Repita os passos 1-5 para parear telefones adicionais.

Como listar todos os telefones pareados e conectados

1. Selecione Setting (Configuração) na Página inicial.
2. Selecione Bluetooth Device List (Lista de dispositivos Bluetooth)

Para excluir um telefone emparelhado

1. Selecione Setting (Configuração) na Página inicial.
2. Selecione Bluetooth Device List (Lista de dispositivos Bluetooth)
3. Selecione o telefone a excluir e siga as instruções na tela.

É recomendável que o rádio também seja excluído da Bluetooth Device List (Lista de dispositivos Bluetooth).

Como conectar um telefone diferente

Para vincular a um telefone diferente, o novo telefone precisa estar no veículo e disponível para ser conectado ao sistema Bluetooth antes que o processo seja iniciado.

1. Selecione Setting (Configuração) na Página inicial.
2. Selecione Bluetooth Device List (Lista de dispositivos Bluetooth)
3. Selecione o novo telefone ao qual vincular e siga as instruções na tela.

Se for selecionado Delete (Excluir), o telefone destacado será excluído.

Como fazer uma chamada usando Contatos da agenda e a Lista de chamadas

Para celulares que suportam o recurso de agenda telefônica, o sistema Bluetooth pode usar os contatos armazenados no celular para realizar chamadas.

7-68 Sistema de conforto e conveniência

Consulte o guia do usuário do fabricante de seu celular ou entre em contato com seu provedor de rede sem fio para descobrir se este recurso é suportado por seu celular. Consulte também "Como emparelhar um novo dispositivo Bluetooth" adiante nesta seção.

Quando um celular suporta o recurso de agenda telefônica, os menus Contacts (Contatos) e Call List (Lista de chamadas) ficam automaticamente disponíveis. Pode haver uma atraso na exibição dessas informações, especialmente após o primeiro emparelhamento do dispositivo, e depende de quantas entradas em Contacts (Contatos) estão armazenadas no telefone.

O menu Contacts (Contatos) permite acessar os contatos armazenados no celular para fazer uma chamada.

O menu Call List (Lista de chamadas) permite acessar os números de telefones dos menus Incoming Calls (Chamadas

recebidas), Outgoing Calls (Chamadas efetuadas) e Missed Calls (Chamadas perdidas) em seu celular para fazer uma chamada.

Para fazer uma chamada usando o menu Contacts (Contatos):

1. Pressione o botão da tela Phone (Telefone) na Página inicial para exibir o menu principal Phone (Telefone).

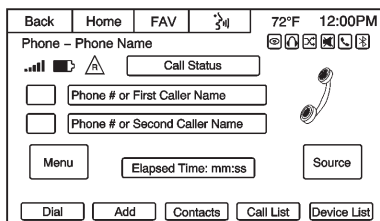

2. Selecione o botão da tela Menu para exibir o menu Phone (Telefone).

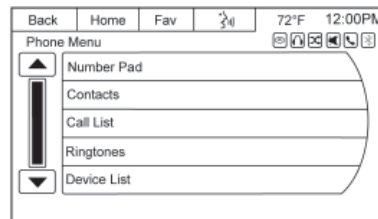

3. Selecione Contacts (Contatos).
4. Pesquise na lista selecionando o grupo de letras com o qual começa a entrada do contato. Tanto o botão de rolagem de tela quando o botão PUSH SEL podem ser usados.
5. Selecione o nome ou número para o qual deseja ligar.
6. Dependendo de como o Contato está armazenado no telefone, determina se o rádio vai mostrar vários números de contato. Selecione o número desejado a chamar.

Sistema de conforto e conveniência 7-69

Para fazer uma chamada usando o menu Call List (Lista de chamadas):

1. Pressione o botão da tela Phone (Telefone) na Página inicial para exibir o menu principal Phone (Telefone).

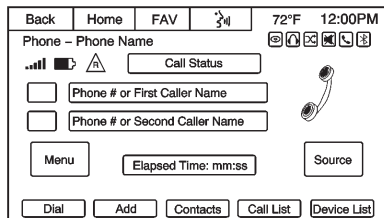

2. Pressione o botão da tela Menu para exibir o menu Phone (Telefone).
3. Selecione Call List (Lista de chamadas).

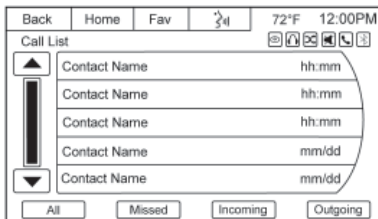

4. Selecione a lista Chamadas recebidas, Chamadas realizadas ou Chamadas perdidas.
5. Selecione o nome ou número para o qual deseja ligar.

Como fazer uma chamada

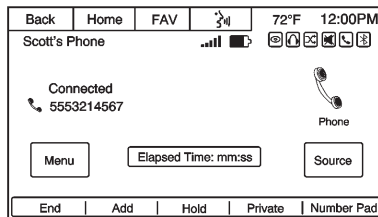

1. Pressione o botão da tela Phone na Página inicial para exibir a tela Phone.

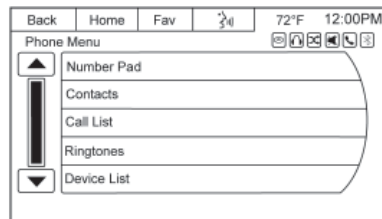

2. Pressione o botão Menu na tela para acessar o menu Phone.

Enter Number (Inserir número)

Use essa opção para inserir um número de telefone e fazer uma chamada.

1. Gire o botão PUSH SEL, depois, pressione-o para selecionar Dial Pad (Teclado para discagem). Um teclado para discagem é exibido.

7-70 Sistema de conforto e conveniência

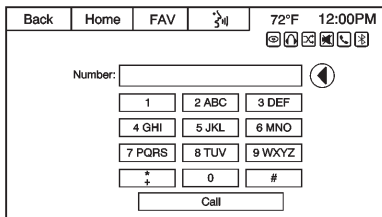

2. Insira o número de telefone pressionando os números no teclado.
3. Pressione o botão da tela Call (Chamada) para fazer a chamada.

Agenda telefônica

O recurso Phone Book (Agenda) só é compatível se esse recurso estiver disponível no telefone Bluetooth. Consulte o guia do usuário do fabricante do telefone para obter mais informações.

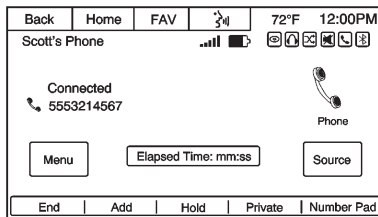

Contatos da agenda podem ser acessados pressionando o botão da tela Contacts (Contatos) na tela de menu Phone (Telefone).

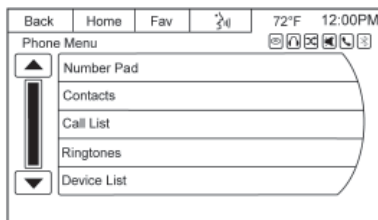

Selecione Contacts (Contatos) no menu Phone.

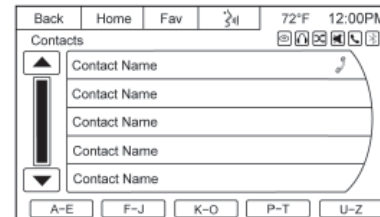

1. Gire o botão PUSH SEL para selecionar o grupo de letras associado à pessoa ou lugar para o qual deseja ligar.
2. Pressione o botão PUSH SEL para selecionar um grupo de letras.

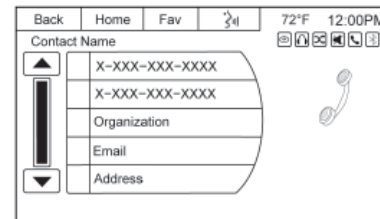

3. Selecione a pessoa ou o lugar para o qual deseja ligar.

Sistema de conforto e conveniência 7-71

4. Pressione o botão PUSH SEL ou número na tela para fazer a ligação.

Listas de chamadas

A seleção Call List (Lista de chamadas) no menu Phone pode ser usada para mostrar uma lista de chamadas recebidas, chamadas efetuadas e chamadas perdidas.

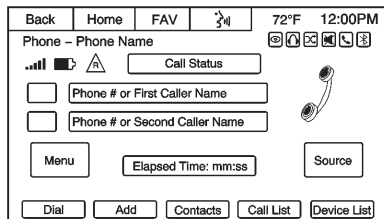

1. Pressione o botão da tela Phone na Página inicial para exibir a tela Phone.
2. Pressione o botão da tela Menu.

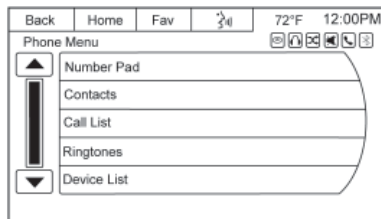

3. Selecione o botão da tela Call List (Lista de chamadas).



4. Gire o botão PUSH SEL knob, ou pressione para selecionar Incoming Calls (Chamadas recebidas), Outgoing Calls (Chamadas efetuadas) ou Missed Calls (Chamadas perdidas).

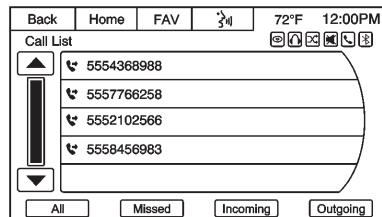

Após a seleção de uma dessas opções, um menu será exibido. Uma lista de pessoas e lugares será exibida para a opção selecionada.

Gire o botão PUSH SEL, depois, pressione esse botão ou pressione o botão da tela adequado para selecionar alguém nessa lista. Um menu é exibido mostrando o número de telefone dessa pessoa.

Como aceitar ou recusar uma chamada recebida

Quando uma chamada é recebida, o áudio é silenciado e um tom de toque é ouvido.

7-72 Sistema de conforto e conveniência

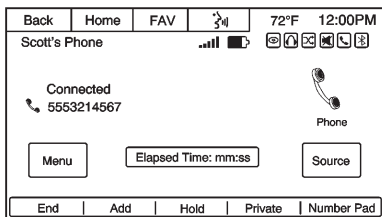

Pressione Accept (Aceitar) para responder à chamada ou Ignore (Ignorar) para ignorar a chamada recebida.

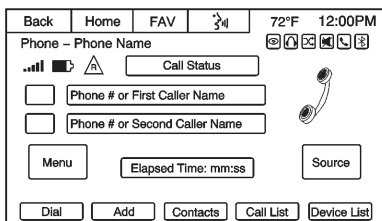

Se a chamada é aceita, uma tela Phone Information (Informações sobre o telefone) é exibida.

Chamada em espera

A chamada em espera deve ser suportada no telefone Bluetooth e ativada por uma prestadora de serviço de rede sem fio para que funcione.

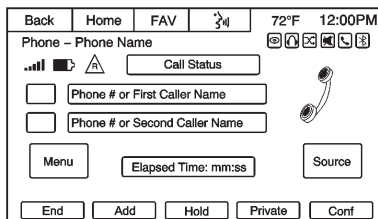

Enquanto uma chamada está ativa, os botões da tela na parte inferior mudam para disponibilizar funções alternadas. Pressione o botão da tela Hold (Espera) para colocar a chamada ativa em espera.

Alternar chamadas

Este recurso permite alternar entre duas chamadas ativas. Esse recurso está em cinza durante uma chamada em conferência

Chamada em conferência

A chamada em conferência e com três participantes deve ser suportada no telefone Bluetooth e ativada por uma portadora de serviço de rede sem fio para que funcione.

Para iniciar uma conferência durante uma chamada:

1. Pressione o botão Phone (Telefone) na Página inicial até que a tela principal Phone seja mostrada com a chamada ativa atual.
2. Pressione o botão da tela Conf na parte inferior da tela principal para unir duas outras chamadas.

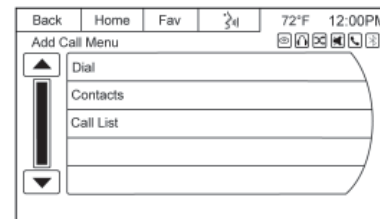

Sistema de conforto e conveniência 7-73

3. Selecione alguma das opções disponíveis na tela Add Call Menu (Menu adicionar chamada) para fazer uma chamada.

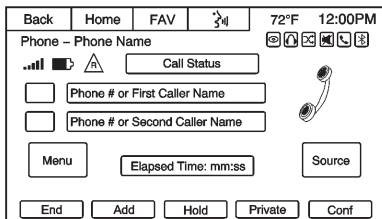



4. Faça outra chamada. A primeira chamada será colocada em espera enquanto a segunda está discando e é conectada.
5. Para fazer uma chamada em conferência, selecione o botão da tela Conf na tela principal Phone e ambas as chamadas se unirão em uma chamada em conferência.

Como encerrar uma chamada

Para encerrar uma chamada:

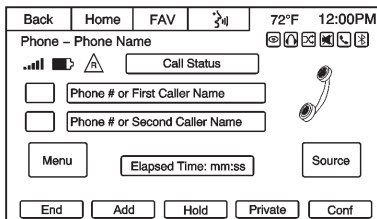
1. Pressione o botão da tela Phone na Página inicial para exibir a tela Phone.
2. Enquanto uma chamada está ativa, o botão da tela Dial (Discar) na parte inferior da tela Phone muda para End (Encerrar).



3. Pressione o botão da tela End (Encerrar) ou o  nos comandos do volante para encerrar a chamada.

Tons Dual Tone Multi-Frequency (DTMF)

O sistema Bluetooth do veículo pode enviar números durante uma chamada. Isso é usado ao ligar para um sistema de telefone acionado por menu.

1. Enquanto estiver em uma chamada e na tela Phone, pressione o botão Number Pad (Teclado numérico)

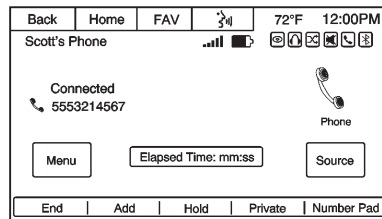

2. Pressione os dígitos correspondentes aos tons DTMF a serem enviados.

Os tons DTMF serão gerados na rede à medida que você inserir cada número.

7-74 Sistema de conforto e conveniência

Tons de toque

O telefone deve ser compatível com tons de toque na faixa para que este recurso funcione. Consulte o Manual do Produto.

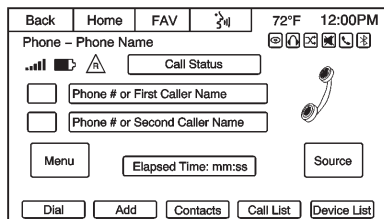

1. Pressione o botão da tela Phone na Página inicial para exibir a tela Phone.

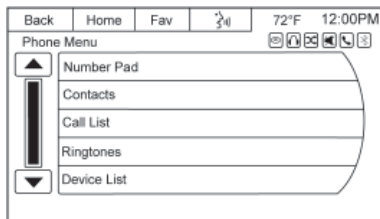

2. Pressione o botão da tela Menu para exibir o menu Phone (Telefone).

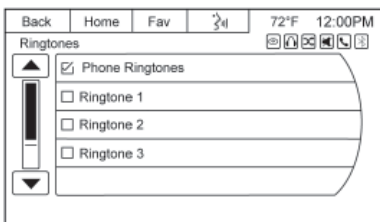

3. Pressione Ringtones (Tons de toque) para exibir o menu correspondente.

Lista de dispositivos

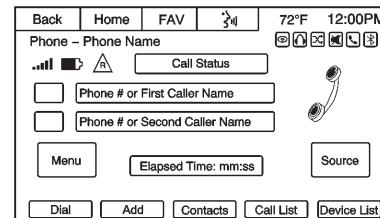

1. Pressione o botão da tela Phone na Página inicial para exibir a tela Phone.

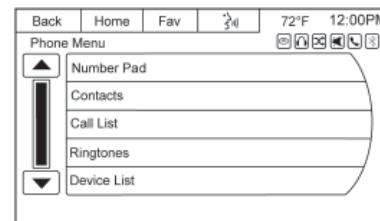

2. Pressione o botão da tela Menu para exibir o menu Phone (Telefone).

Sistema de conforto e conveniência 7-75

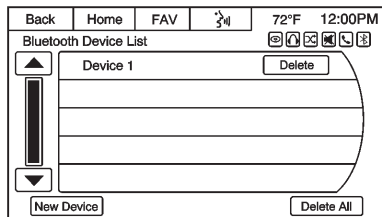

3. Pressione Device List (Lista de dispositivos) para exibir a Lista de dispositivos Bluetooth. A lista consiste em dispositivos que foram emparelhados com o veículo.

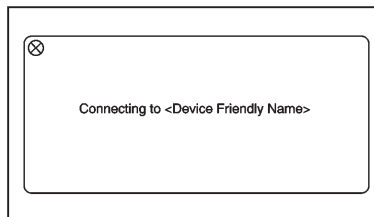

4. Pressione o dispositivo desejado para conectar. O mostrador popup só permanecerá exibido até que o dispositivo seja conectado. O histórico Contact and Call (Contato e chamada) é baixado em segundo plano enquanto o dispositivo está conectando.

Como excluir um dispositivo Bluetooth

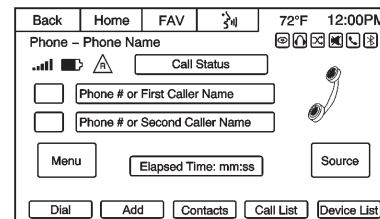

1. Pressione o botão da tela Menu no menu principal Phone para exibir a tela Phone Menu (Menu do telefone).

7-76 Sistema de conforto e conveniência

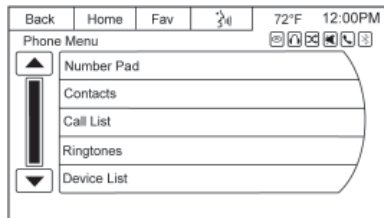

2. Pressione a opção Device List (Lista de dispositivos) para exibir a Lista de dispositivos Bluetooth.

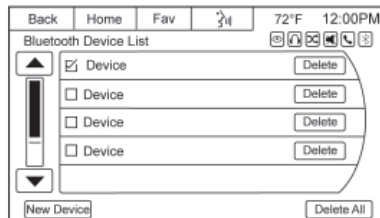

3. Selecione o dispositivo e pressione o botão da tela Delete (Excluir) associado ao dispositivo selecionado.
4. Para excluir todos os dispositivos, pressione o botão da tela Delete All (Excluir tudo), na parte inferior do mostrador.

Marcas registradas e Contratos de licença

Informações FCC

Consulte “Declaração de radiofrequência” no manual do proprietário para obter informações sobre a Parte 15 das normas da Comissão Federal de Comunicações (FCC) e Especificação de padrões de rádio para padrões do setor no Canadá-GEN/210/220/310.

Made for



"Made for iPod" e "Made for iPhone" significam que um acessório eletrônico foi projetado para se conectar especificamente ao iPod ou iPhone e foi certificado pelo desenvolvedor para atender aos padrões de desempenho da Apple.

Sistema de conforto e conveniência 7-77

iPod e iPhone são marcas registradas da Apple Computer, Inc., registradas nos E.U.A. e outros países.



Fabricado sob licença da Dolby Laboratories. Dolby e o símbolo double-D são marcas registradas da Dolby Laboratories.

Bluetooth

A marca Bluetooth® e os logos são de propriedade da Bluetooth® ISG, Inc. e qualquer uso de tais marcas pela General Motors foi feito sob licença. Outras marcas registradas e nomes comerciais são de seus respectivos proprietários.

Pandora (se equipado)

Pandora é marca registrada da Pandora Media, Inc., usada sob licença.

Contrato de licença de usuário final do mapa

TERMOS E CONDIÇÕES

Leia os termos e as condições em www.telenav.com atentamente antes de usar o software da TeleNav. Seu uso do software TeleNav indica sua aceitação destes termos e condições. Resumindo, seu uso deste serviço ocorre por sua própria conta e risco. A TeleNav e seus fornecedores não assumem a responsabilidade por nenhum dano ou perda para você ou para terceiros, resultante de tal uso. Dirija responsavelmente, obedeça as leis de trânsito e insira destinos, POIs ou outros dados somente quando o veículo estiver estacionado.

Isenção de responsabilidade de garantia

A TELENAV RENUNCIA E EXCLUI EXPLICITAMENTE TODAS AS GARANTIAS EM RELAÇÃO AO SOFTWARE DA TELENAV, SEJAM ESTATUTÁRIAS, EXPLÍCITAS OU IMPLÍCITAS, INCLUINDO TODAS AS GARANTIAS QUE POSSAM SURTIR NO DECORRER DA TRANSAÇÃO, ATIVIDADES ADUANEIRAS OU DE COMÉRCIO, E, INCLUINDO, PORÉM SEM A ISSO SE LIMITAR, AS GARANTIAS IMPLÍCITAS DE COMERCIALIZAÇÃO, ADEQUAÇÃO PARA UM FIM ESPECÍFICO E NÃO INFRAÇÃO DE DIREITOS DE TERCEIROS COM RELAÇÃO AO SOFTWARE DA TELENAV.

7-78 Sistema de conforto e conveniência

Iseção de responsabilidade

EM NENHUMA CIRCUNSTÂNCIA A TELENAV OU SEUS fornecedores SERÃO RESPONSABILIZADOS POR VOCÊ OU POR NENHUM TERCEIRO EM RELAÇÃO A NENHUM DANO INDIRETO, INCIDENTAL, CONSEQUENCIAL, PUNITIVO OU ESPECIAL, que surja de ou em conexão com o uso por você ou por qualquer outra pessoa do software da TeleNav, MESMO QUE A TELENAV TENHA SIDO ORIENTADA QUANTO À POSSIBILIDADE DE TAIS DANOS A TOTAL RESPONSABILIDADE DA TELENAV E DE TODOS OS SEUS fornecedores ESTARÁ LIMITADA AO MONTANTE EFETIVAMENTE PAGO POR VOCÊ PELO SOFTWARE DA TELENAV. ALGUNS ESTADOS E/OU JURISDIÇÕES NÃO PERMITEM A

EXCLUSÃO NEM A LIMITAÇÃO DE DANOS INCIDENTAIS OU CONSEQUENCIAIS, PORTANTO, AS LIMITAÇÕES OU EXCLUSÕES ACIMA PODEM NÃO SE APLICAR A VOCÊ.

Sistema de ventilação e de ar condicionado 8-1

Sistema de ventilação e de ar condicionado

Sistema de ventilação e de ar condicionado

- Sistema de controle eletrônico de climatização 8-1
- Sistema de ar condicionado traseiro 8-6

Difusores de ar

- Difusores de ar ajustáveis 8-6
- Difusores de ar fixos 8-8

Manutenção

- Entrada de ar 8-8
- Operação regular do ar condicionado 8-8

Sistema de ventilação e de ar condicionado

Sistema de controle eletrônico de climatização

⚠ Atenção

Não durma no veículo com o ar-condicionado ou o sistema de aquecimento ligado. Isso poderá causar ferimentos graves ou morte devido à queda do conteúdo de oxigênio e/ou da temperatura do corpo.



Controles do modo automático:





AUTOMÁTICO: Modo automático, todas as configurações são automaticamente selecionadas pelo sistema, exceto a temperatura e o sistema de ar condicionado traseiro.

Temperatura: Pré-seleção da temperatura desejada.

As funções abaixo podem ser adaptadas manualmente, entretanto, o sistema não estará mais funcionando no modo automático.

8-2 Sistema de ventilação e de ar condicionado



- : Fluxo de ar selecionável
- MODO**: Distribuição de ar selecionável
- : Desembaçamento e degelo
- OFF (Desligado)**: Desligar o sistema
- : Ligar ou desligar o resfriamento
- : Recirculação de ar
- A/C TRASEIRO**: Ligar o ar-condicionado traseiro.

Consulte *Desembaçador do vidro traseiro* na página 2-17.

A temperatura pré-selecionada é controlada automaticamente. No modo automático, a velocidade do ventilador e a distribuição de ar regulam automaticamente o fluxo de ar.

O sistema pode ser adaptado manualmente pelo uso dos controles de distribuição de ar e velocidade do ventilador.



Cada alteração das configurações é indicada no Info-Display.

Em alguns casos, as funções ativadas também são indicadas pelo LED no botão.

O sistema de controle eletrônico da climatização só estará totalmente operacional quando o motor estiver funcionando.

Para obter um funcionamento correto, não cubra o sensor no painel de instrumentos.

Modo automático AUTO



Sistema de ventilação e de ar condicionado 8-3

Configuração básica para conforto máximo:

- Pressione o botão **AUTO**: o ar condicionado é ativado automaticamente.
- Abra todos os difusores de ar.
- Ajuste a temperatura pré-selecionada usando o botão giratório.

Todos os difusores de ar, exceto os traseiros, são acionados automaticamente no modo automático. Os difusores de ar, portanto, devem estar sempre abertos.

Pré-seleção de temperatura



Ajuste a temperatura para o valor desejado girando o botão.



Sentido anti-horário: Frio

Sentido horário: Quente

Se a temperatura mínima estiver definida, o sistema de ventilação e ar condicionado funcionará no resfriamento máximo.

Desembaçamento e degelo dos vidros



- Pressione o botão .
- O ar condicionado  ligará automaticamente.
- O fluxo de ar principal será direcionado para o para-brisa e o sistema de ar condicionado traseiro será desativado.
- Para voltar para o modo automático: pressione o botão  ou **AUTO**.

8-4 Sistema de ventilação e de ar condicionado

- Pressione o botão  do desembaçador do vidro traseiro para ligar.

Consulte *Desembaçador do vidro traseiro* na página 2-17.

Configurações manuais

As configurações do sistema de ventilação e ar condicionado podem ser alteradas ativando os botões e girando os botões giratórios da seguinte maneira: Alterar uma configuração poderá desativar o modo automático.

Velocidade do ventilador



Pressione o botão **+** ou o botão **-** para aumentar ou diminuir a velocidade do ventilador. A velocidade selecionada do ventilador é indicada pelas barras no visor.

Para voltar para o modo automático, pressione o botão **AUTO**.

MODO de distribuição de ar



Pressione o botão **MODE** uma ou mais vezes para o ajuste desejado. A configuração de distribuição de ar é indicada no Visor de informações.

 : Para o para-brisa e o compartimento dos pés

 : Para o compartimento dos pés

 : Para a área da cabeça via difusores de ar ajustáveis

Sistema de ventilação e de ar condicionado 8-5

: Para a área da cabeça via difusores de ar ajustáveis e compartimento dos pés

Para voltar para o modo de distribuição de ar automático, pressione o botão **AUTO**.

Resfriamento

Ative ou desative com o botão .

O sistema de condicionamento de ar resfria e desumidifica (seca) quando a temperatura exterior está acima de um nível específico. Portanto, pode haver formação de condensação e gotejamento embaixo do veículo.

Se não for necessário resfriamento nem secagem, desligue o sistema de resfriamento para economizar combustível.

Sistema de ar-condicionado traseiro REAR A/C



O sistema de ar-condicionado traseiro é operado com o botão **REAR A/C**.

Quando ativado, o ar frio será enviado para os difusores de ar localizados no teto do veículo e o sistema de ar condicionado dianteiro alternará para o modo manual.

Consulte *Sistema de ar-condicionado traseiro* na página 8-6.

Modo de recirculação de ar manual

O modo de recirculação de ar manual é operado com o botão . Quando ativada, a entrada de ar externo é bloqueada e o ar interno está no modo de recirculação.

Atenção

O movimento de ar fresco é reduzido no modo de recirculação. Em operações sem resfriamento, a umidade do ar aumenta, o que poderá embaçar os vidros. A qualidade do ar do compartimento de passageiros deteriora, o que poderá causar tonturas nos ocupantes dos veículos.

8-6 Sistema de ventilação e de ar condicionado

Sistema de ar condicionado traseiro

O sistema de ar condicionado traseiro é acionado em conjunto com o sistema de ar condicionado do compartimento dianteiro do passageiro.

Interruptor do ventilador do ar condicionado traseiro

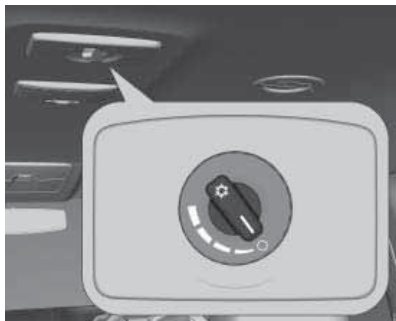

O ventilador do ar condicionado traseiro auxilia o fluxo do ar para o compartimento traseiro de passageiros por meio dos difusores de ar traseiros.

Pressione o botão **REAR A/C** do sistema de ar condicionado traseiro e gire o botão do ventilador enquanto o sistema do ar condicionado estiver operando para permitir que o ar resfriado e desumidificado seja distribuído.

Ajuste o fluxo de ar girando o botão para a velocidade desejada.

Gire no sentido anti-horário:
Diminui o fluxo de ar

Gire no sentido horário:
Aumenta o fluxo de ar

Difusores de ar

Difusores de ar ajustáveis

Difusores dianteiros de ar

Quando o condicionador de ar está ligado, pelo menos um difusor de saída de ar deve permanecer aberto, para que o evaporador não se congele em consequência da falta de circulação de ar.



Sistema de ventilação e de ar condicionado 8-7

Empurre a aleta para cima para abrir e para baixo para fechar o difusor ou para ajustar a quantidade de ar.



Direcione o fluxo de ar inclinando e girando as aletas.



⚠ Atenção

Não prenda qualquer objeto às aletas dos difusores de ar. Risco de danos e de ferimentos em caso de acidente.

Difusores traseiros de ar

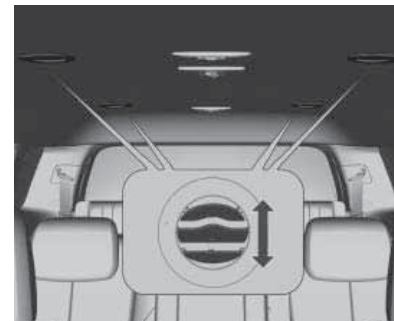

O condicionamento adicional do ar é fornecido ao compartimento traseiro de passageiros por meio dos difusores de ar superiores.

Puxe a aleta para cima para abrir e para baixo para fechar o difusor ou para ajustar a quantidade de ar.

Direcione o fluxo de ar inclinando e girando as aletas.

8-8 Sistema de ventilação e de ar condicionado

Difusores de ar fixos

Difusores de ar adicionais estão localizados abaixo do para-brisa, vidros das janelas e nos compartimentos dos pés.

Manutenção

Entrada de ar

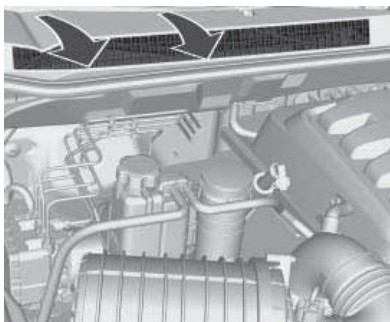

A entrada de ar em frente ao para-brisa no compartimento do motor deve estar desobstruída para permitir a entrada de ar. Remova folhas, sujeira ou neve.

Operação regular do ar condicionado

O ar condicionado deverá ser acionado pelo menos uma vez por mês durante alguns minutos para assegurar o desempenho contínuo e eficiente, seja qual for o clima ou estação do ano.

Atenção

O sistema de ventilação e de ar-condicionado deve ser reparado exclusivamente por pessoal qualificado. Métodos de reparo incorretos poderão causar ferimentos.

Condução e operação 9-1

Condução e operação

Informações de condução

Ambiente de condução	9-2
Direção mais econômica	9-3
Direção defensiva	9-3
Controle do veículo	9-4
Frenagem	9-6
Direção	9-7
Dirigir fora de estrada	9-8
Condução em estradas molhadas	9-10
Estradas em regiões monta- nhosas	9-13
Se o veículo atolar	9-13

Partida e operação

Amaciamento de veículo novo	9-14
Posições da ignição	9-14
Partida do motor	9-15
Interruptor de sobrecarga	9-16
Estacionamento	9-16
Estacionando sobre objetos que podem queimar	9-16

Sistema de escapamento

Sistema de escapamento	9-17
Conversor catalítico	9-17

Transmissão automática

Transmissão automática	9-17
Visor da transmissão	9-17
Alavanca seletora	9-18
Modo manual	9-19
Programas eletrônicos de condução	9-19
Falha	9-19
Corte de corrente	9-20

Sistemas de tração

Tração nas quatro rodas	9-21
-------------------------------	------

Freios

Freios	9-25
Sistema de freios antiblo- cantes (ABS)	9-25
Freio de estacionamento	9-26
Assistência de frenagem	9-26
Auxiliar de partida em acive (HSA)	9-26

Sistemas de controle de tração

Sistema de Controle de Tração (TCS)	9-27
Controle Eletrônico de Estabi- lidade (ESC)	9-28
Controle de descida de declive (HDC)	9-29

Controle de velocidade de cruzeiro

Controle de velocidade de cruzeiro	9-31
---	------

Sistemas de detecção de objetos

Auxiliar de estaciona- mento	9-33
Câmera retrovisora (RVC) (Se equipada)	9-35

Combustível

Combustível para motores à gasolina.	9-37
Combustível para motores a diesel.	9-37
Abastecendo o tanque	9-37

Como Rebocar um Trailer

Control de balanço do trailer (TSC)	9-39
--	------

9-2 Condução e operação

Informações de condução

Ambiente de condução

A General Motors se preocupa constantemente com a proteção ambiental e utiliza, o máximo possível, materiais recicláveis e favoráveis ao meio ambiente no projeto e na montagem dos produtos.

Os métodos de produção também atendem aos requisitos de proteção ambiental. O uso de materiais nocivos, como amianto e cádmio, foi descontinuado. O sistema de ar condicionado utiliza um gás refrigerante sem clorofluorcarbonos.

Esta preocupação e responsabilidade com o meio ambiente é expressa na Política Ambiental da General Motors Brasil, que formaliza o comprometimento da empresa em relação ao meio ambiente e à sociedade, direcionando suas operações para a preservação do meio

ambiente, responsabilidade social e sustentabilidade econômica dos negócios.

Política ambiental da General Motors



"A General Motors do Brasil está comprometida com a preservação do meio ambiente e dos recursos naturais através do estabelecimento de objetivos e metas que propiciem a melhoria contínua de seu desempenho ambiental, a redução do desperdício, o cumprimento de leis

e de regulamentos, a prevenção da poluição e a boa comunicação com a comunidade."

Lembrando que este veículo é composto por vários materiais e componentes que ao final do seu ciclo de vida precisam ser manuseados, embalados e descartados adequadamente. Consultar abaixo os cuidados no descarte de materiais sem utilidade.

Conselhos Práticos de Meio Ambiente para a Manutenção do seu Chevrolet:

Troca de Fluidos, Filtros, Baterias, Pneus e Eletrônicos:

Produtos no final de sua vida útil, como filtros, óleo de motor, óleo lubrificante, fluido de freios, fluido da direção automática, fluido refrigerante e suas embalagens devem ser descartados adequadamente.

Condução e operação 9-3

Reciclagem:

Atenção

De acordo com a Resolução 362 do Conselho Nacional do Meio Ambiente - CONAMA de 23/06/2005, óleo lubrificante usado ou contaminado deve ser reciclado. Quando precisar trocar o óleo, procure as propriedades que atendem esses critérios, preferencialmente com um revendedor Chevrolet.

Redução de emissões:

Manter os dispositivos que reduzem as emissões atmosféricas do seu veículo em dia, seguindo corretamente o plano de manutenção.

Nota: Materiais sem utilidade não podem ser descartados no lixo comum, no chão, na água ou na rede de fluvial. Faça a sua parte e preserve o meio ambiente!

Direção mais econômica

Informações importantes sobre consumo de combustível:

- Sempre que possível, desligue o motor. Mesmo por um curto intervalo de tempo, o consumo de combustível será reduzido.
- Evite acelerar muito o veículo. Alterações abruptas de velocidade aumentarão o consumo.
- Pressão baixa nos pneus diminuirá o desempenho, aumentará o consumo de combustível e resultará no desgaste prematuro do pneu.
- Um combustível de baixa qualidade danificará o motor e aumentará o consumo.

Direção defensiva

Recomendamos dirigir sempre com atitude defensiva.

Comece afivelando o cinto de segurança.

Uma atitude defensiva ao dirigir resulta em estar pronto para uma situação imprevista de qualquer tipo. Assuma que os outros motoristas ou pedestres estarão distraídos ou cometerão erros.

Tente prever qual será o comportamento dos outros motoristas e leve em consideração qualquer engano possível.

Os acidentes mais comuns envolvem a parte traseira do veículo. Manter uma distância segura é mais uma medida para evitar colisões.

Para áreas rurais ou urbanas, o melhor método é dirigir defensivamente. Uma reação imprevista do veículo da frente pode resultar em uma frenagem ou em um desvio abrupto.

9-4 Condução e operação

Controle do veículo

Não conduza o veículo com o motor desligado

Muitos sistemas deixam de funcionar nesta condição (por exemplo, o servofreio, a direção hidráulica). Dirigir desta maneira é um perigo para si mesmo e para os outros.

Pedais

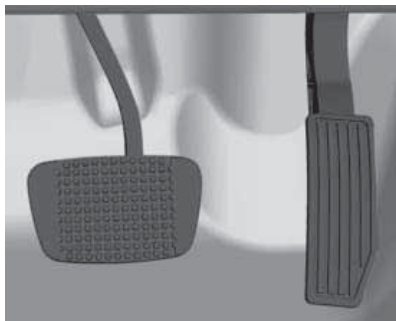

Para garantir que o curso do pedal não esteja obstruído, verifique a instalação correta do tapete.

Os pedais do freio e do acelerador têm alturas diferentes para facilitar o movimento do pé na passagem de um para o outro.

⚠ Atenção

Se um tapete do piso for do tamanho errado ou não estiver instalado adequadamente, poderá interferir no pedal do acelerador e/ou do freio. A interferência com os pedais poderá causar aceleração não intencional e/ou aumento da distância de frenagem, o que poderá causar um acidente e ferimentos. Assegure-se de que o tapete do piso não interfira com o pedal do acelerador ou do freio.

Pedal do acelerador

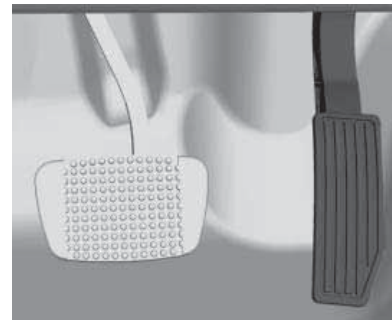

Acelerações repentinas aumentam o consumo de combustível. Sempre que a rotação do motor aumentar, procure trocar de marcha.

Condução e operação 9-5

Pedal do freio

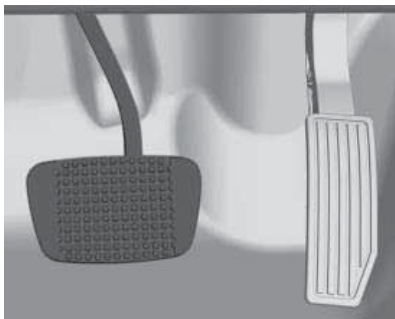

Ao pressionar o pedal do freio, as luzes correspondentes acendem nas lanternas externas e na luz de freio central.

Atenção

- Acione o pedal do freio suave e progressivamente. Evite acionamentos bruscos, o que poderá causar derrapagens perigosas e desgaste excessivo dos pneus.

(Continuação)

Atenção (Continuação)

sivo dos pneus. Consulte *Luz de advertência do sistema de freio antiblocante (ABS) na página 5-19*.

- Preste atenção nas lâmpadas indicadoras de falhas dos sistemas de freio.
- Não dirija com o motor desligado, o servofreio não funcionará, exigindo mais pressão do pé para acionar os freios.
- Se o motor parar de funcionar com o veículo em movimento, freie normalmente, pressionando e segurando o pedal do freio sem bombeá-lo, caso contrário, o vácuo na unidade do servofreio se esgotará e a assistência do freio será perdida no acionamento. Consequentemente, o pedal do freio deverá ser totalmente

(Continuação)

Atenção (Continuação)

pressionando, com pressão maior, e a distância de frenagem necessária será maior.

- Se o pedal do freio não retornar à altura inicial ou se o seu curso aumentar, isso indicará que há uma falha no sistema de freio. Consulte uma Concessionária Chevrolet imediatamente.
- O nível do fluido de freios no reservatório deve ser verificado regularmente.
- Verifique as lâmpadas do freio com frequência.

9-6 Condução e operação

Tapete do assoalho

Atenção

- Verifique sempre se os tapetes não interferem com os pedais.
- Se um tapete do piso for do tamanho errado ou não estiver instalado adequadamente, poderá interferir no pedal do acelerador e/ou do freio. A interferência com os pedais poderá causar uma aceleração involuntária, aumento da distância de frenagem ou dificuldade para trocar as marchas, o que pode resultar em acidente e ferimentos.
- Os tapetes originais foram projetados para seu veículo. Caso necessitem substituição, escolha reposições originais Chevrolet. Tapetes que não foram projetados

(Continuação)

Atenção (Continuação)

para seu veículo podem não encaixar adequadamente e interferir com o pedal.

Siga as instruções para usar os tapetes corretamente.

- Certifique-se de que os tapetes não interfiram com os pedais.
- Use o tapete voltado para cima. Não o use voltado para baixo.
- Não coloque nada sobre o tapete do lado do motorista.
- Use apenas um tapete no lado do motorista. Nunca coloque um tapete sobre o outro.

Frenagem

Uso dos freios

O ato de frear tem um tempo de percepção e um tempo de reação. Primeiro, você tem de decidir pisar no pedal do freio. Esse é o tempo

de percepção. Depois, é preciso trazer o pé até ele. Esse é o tempo de reação. O tempo médio de reação é de aproximadamente 3/4 de segundo, porém esta é apenas uma média. Pode demorar menos com um motorista e dois, três ou até mais segundos com outro. Idade, condição física, nível de alerta, coordenação e visão, tudo pode influenciar, o mesmo ocorrendo com álcool e drogas. Porém, mesmo em 3/4 de um segundo, um veículo movendo-se a 100 km/h percorre 20 m. Por isto, é importante manter espaço suficiente entre seu veículo e outros. Além disso, obviamente as distâncias efetivas até parar variam bastante com a superfície da via (pavimento ou cascalho), suas condições (seca, molhada), a banda de rodagem dos pneus e os freios. A maioria dos motorista toma cuidado com os freios do veículo. Mesmo assim, algumas pessoas sobrecarregam o sistema quando usam os freios de modo incorreto.

Condução e operação 9-7

Observe o seguinte

- Não obstrua o curso do pedal do freio.
- Evite freadas bruscas. Algumas pessoas dirigem aos trancos - acelerando muito e logo freando muito - ao invés de fluir com o tráfego. Isto é um erro. Os freios desgastarão muito mais rápido caso sejam feitas muitas frenagens bruscas. Existe também o risco de derrapagens perigosas.
- Para aumentar a vida útil dos freios, tente seguir o fluxo do trânsito, evite frear sem necessidade e mantenha uma distância segura do carro à sua frente. Se for preciso usar os freios para reduzir a velocidade, pise de maneira suave e contínua.
- Não dirija com o motor desligado. O servofreio não funcionará, exigindo um esforço maior para que os freios funcionem.

- Se o motor parar com o veículo em movimento, freie normalmente mas não bombeie o pedal, senão o vácuo do sistema hidráulico será esgotado e o pedal ficará mais pesado, aumentando a distância de frenagem.

Curso do pedal do freio

Leve o veículo para uma concessionária Chevrolet sempre que notar que o pedal do freio não retorna ou seu curso aumenta. Isto pode ser sinal de defeito no sistema do freio.

Frenagem em emergências

Todos já enfrentaram situações de frenagens bruscas. Caso o veículo não esteja equipado com o Sistema de freios antiblocantes (ABS), a primeira reação do motorista é pressionar e segurar o pedal do freio. Isto, na verdade, é um erro, pois pode fazer com que as rodas travem. Quando isso acontecer, pode ser que o veículo não siga a direção do volante e poderá seguir a direção da roda antes dela travar;

poderá ser necessário deixar a via. Freie gradativamente. Este método proporciona máxima frenagem e controle da direção. Aperte o pedal do freio com firmeza gradativa. Numa emergência, o mais provável é que você queira usar os freios com vigor mas sem travar as rodas. Solte o pedal quando sentir ou ouvir que as rodas estão patinando. Isto vai ajudar a manter o controle da direção.

Se o veículo estiver equipado com o Sistema de freio antiblocante, consulte *Sistema de Freios Antiblocantes (ABS)* na página 9-25.

Direção

Direção de emergência

Em determinadas situações, manobrar pode ser mais eficiente do que frear.

Por exemplo, se você estiver chegando ao alto de uma ladeira e descobrir um caminhão parado na pista; ou se um veículo aparecer de

9-8 Condução e operação

repente vindo de outro lugar ou se uma criança sair correndo de trás de veículos estacionados e parar bem na sua frente.

Você pode evitar esses problemas pisando no freio, se for possível parar a tempo. Mas às vezes não é, pois não há espaço para isso. É hora de uma ação defensiva, manobrando para contornar o problema.

Primeiro aplique os freios - sem deixar que as rodas da frente travem. Com o risco de colisão, é sempre aconselhável reduzir antes a velocidade. Depois, contorne o problema manobrando pela direita ou pela esquerda conforme o espaço disponível. Uma situação de emergência como a descrita acima, exigirá atenção total do motorista e uma decisão rápida.

Se você estiver segurando o volante conforme recomendado, na posição de nove e três horas, conseguirá fazer um giro rápido de 180° sem tirar as mãos dele. Mas se tiver de

agir com rapidez, esterce depressa e depois volte à linha reta assim que ultrapassar o objeto. O fato de situações de emergência serem sempre possíveis é motivo suficiente para praticar direção defensiva e usar corretamente os cintos de segurança.

Dirigir fora de estrada

Antes de dirigir fora de estrada

É preciso observar alguns tópicos antes de dirigir fora de estrada. Por exemplo:

- Certifique-se de que foram executados todos os serviços de reparo e manutenção.
- Confira o nível de combustível.
- Verifique a calibração do pneu reserva como especificado no capítulo de dados técnicos.
- Verifique o nível de fluidos como especificado no capítulo Cuidados com o veículo.

Depois de dirigir fora de estrada

Remova todo o material aderido ao fundo do veículo, no chassi ou embaixo do capô. Alguns podem ter risco de incêndio. Depois de dirigir em lama ou em areia, limpe e verifique as lonas de freio.

Essas substâncias podem prejudicar a frenagem e vitrificar as sapatas. Verifique a carroceria, direção, suspensão, rodas, pneus, sistema de escapamento, tubulações de combustível e sistema de arrefecimento.

Durante o uso fora de estrada, o veículo exigirá intervalos mais curtos entre os procedimentos de manutenção.

Familiarize-se com o método de dirigir fora de estrada

Antes de iniciar qualquer viagem, convém praticar em um local seguro. Dirigir fora de estrada exige algumas habilidades novas e diferentes, como estar alerta aos

Condução e operação 9-9

diversos tipos de sinais. Sua visão, por exemplo, deve observar o terreno o tempo todo quanto a restrições inesperadas. Preste atenção em ruídos incomuns nos pneus e no motor.

Controlar o veículo é o fator principal para uma boa viagem fora de estrada. A melhor maneira de controlar o veículo é controlando sua velocidade. Devem ser observados alguns aspectos: Em alta velocidade:

- Os objetos se aproximam mais rápido e há menos tempo para notar as imperfeições do terreno.
- O tempo de reação fica menor.
- O veículo balança mais ao vencer obstáculos.
- É preciso uma distância maior para a frenagem, principalmente em estradas de terra.

Cuidado

Ao dirigir fora de estrada, movimentos ou manobras súbitas podem causar a perda do controle da direção. Isto poderia causar uma colisão. Portanto, ao dirigir dentro e fora de estrada, você e seus passageiros sempre devem usar cinto de segurança.

Dirigir com neblina



Um alto nível de umidade no ar e uma geada pesada aumentam a possibilidade de neblina, que pode prejudicar a visibilidade.

Ao dirigir sob neblina, o motorista deverá reduzir a velocidade e manter uma distância segura do veículo à frente. Não subestime a alteração de densidade da neblina, evitando o risco de um acidente. A densidade da neblina pode ser melhor avaliada observando a visão embaçada das luzes dianteiras dos veículos.

Recomendações para dirigir na neblina

- Acenda os faróis de neblina dianteiros ou os faróis baixos, mesmo durante o dia.
- Não acenda os faróis altos.
- Use o aquecedor do vidro traseiro. Ative por alguns instantes o limpador e o lavador do para-brisa. A umidade do lado externo dos vidros pode parecer neblina.

9-10 Condução e operação

- É quase impossível ver do lado de fora e você precisa parar, porém não tem certeza se está sobre a estrada, acenda os faróis, ative o sinalizador de advertência e toque a buzina periodicamente ou quando perceber a aproximação de um veículo.
- Ao dirigir sob neblina, não ultrapasse veículos a menos que tenha uma boa visibilidade e que seja seguro fazê-la. Caso tente ultrapassar, esteja preparado para desistir caso algum veículo se aproxime.

Dirigir na lama ou na areia



Ao dirigir sobre lama ou areia, mantenha o veículo em movimento usando uma marcha baixa.

Devido à perda de tração, é mais difícil virar, acelerar e frear. Para obter uma tração melhor ao dirigir sobre areia muito solta, libere um pouco da pressão dos pneus.

Nota: Depois de dirigir em lama ou em areia, limpe e verifique as lonas de freio. Caso isto não seja executado, poderá causar frenagem irregular ou lonas vitrificadas.

Verifique a estrutura da carroceria, direção, suspensão, rodas, pneus e sistema de escapamento.

Condução em estradas molhadas

Dirigir em locais alagados

As áreas alagadas deverão ser evitadas em qualquer situação. Uma via coberta de água impede que o motorista avalie as condições de maneira adequada.



Condução e operação 9-11

Dirija em baixa velocidade através de qualquer área alagada e certifique-se de que o limite de água não exceda a altura do centro da roda.



Evite dirigir próximo a veículos grandes. Eles podem criar ondas que podem causar danos.

Cuidado

A água pode entrar no motor por meio do sistema de entrada de ar. Se isso ocorrer e o veículo

(Continuação)

Cuidado (Continuação)

parar, não tente operar o motor novamente, pois isso aumentará os danos ao motor.

Dirigindo na chuva

A chuva e as estradas molhadas podem trazer problemas ao dirigir. Você não pode parar, acelerar ou fazer curvas regularmente em pista molhada, pois a aderência de seus pneus à pista não é tão boa quanto nas pistas secas. E caso a banda de rodagem de seus pneus não esteja em boas condições, a aderência será menor ainda. Se começar a chover quando você estiver ao volante, reduza a velocidade e seja mais cuidadoso.



A pista pode ficar molhada repentinamente, ao passo que os seus reflexos ainda podem estar condicionados para dirigir em pista seca. Quanto mais pesada for a chuva, mais precária será a visibilidade. Mesmo que as palhetas do limpador do para-brisa estejam em boas condições, a chuva pesada poderá dificultar a visão das placas de sinalização, semáforos, das marcações da rodovia, do limite do acostamento e até mesmo de pessoas que estejam andando na pista. Os respingos da estrada

9-12 Condução e operação

podem dificultar mais a visão do que a chuva, principalmente se a estrada estiver suja.

Portanto, é recomendável manter em boas condições o limpador do para-brisa e o seu depósito de água abastecido. Substitua as palhetas do limpador do para-brisa quando apresentarem sinais de desgaste ou falhas no para-brisa ou quando as tiras de borracha começarem a se separar das palhetas.

A água pode afetar os freios. Tente evitar áreas alagadas, mas se não for possível, tente reduzir a velocidade antes de atingi-las. Freios úmidos podem resultar em acidentes. Os freios não funcionam bem em paradas súbitas e podem fazer o veículo puxar para um lado. Você poderá perder o controle sobre o veículo.

Após dirigir em meio a uma grande poça d'água ou após o veículo ter sido lavado num posto de serviço,

pressione levemente o pedal do freio até sentir que os freios estejam funcionando normalmente.

Recomendações a serem observadas em tempo chuvoso

- Acenda os faróis baixos, mesmo durante o dia.
- Ligue o limpador do para-brisa.
- Reduza a velocidade e seja cuidadoso.
- Aumente a distância do veículo à frente.
- Caso necessário, use o aquecedor do vidro traseiro.

Nota: Quando estiver chovendo, os pneus e as palhetas do limpador têm uma carga maior. Portanto, mantenha sempre os pneus e as palhetas do limpador em boas condições.

Aquaplanagem



O excesso de água no solo pode causar a aquaplanagem do veículo. Quando ela ocorre, o veículo perde o contato com a pista e o motorista não consegue controlá-lo.

Nota: É possível que o motorista não se dê conta da aquaplanagem e continue a dirigir mesmo quando as rodas não estão em contato com o solo.

Condução e operação 9-13

Para evitar a aquaplanagem, o motorista deve reduzir a velocidade do veículo ao passar através de poças de água ou quando a pista está molhada.



Cuidado

A banda de rodagem do pneu gasta demais facilita a aquaplanagem.

Dirigindo à noite



Ao dirigir à noite, o motorista deve:

- Manter uma distância extra do veículo à frente. Os reflexos diminuem devido à escuridão.
- Reduzir a velocidade e ser cuidadoso.
- Quando notar um veículo na pista oposta, alternar os faróis altos pelos baixos.

Estradas em regiões montanhosas

Se o veículo for conduzido com frequência em encostas e montanhas, ele deve ser mantido em boas condições. Os fluidos, pneus e pastilhas dos freios devem ser verificados a intervalos específicos, consulte *Manutenção preventiva na página 11-2*.

Declives

Evite o uso desnecessário dos freios ao dirigir em declives. A velocidade do veículo pode ser diminuída alternando para uma marcha reduzida.

O sistema de Controle de descida de declive (HDC) pode ser ativado para evitar o declive, se estiver disponível no veículo.

Nota: Ao dirigir em um declive, aconselha-se manter o motor funcionando e uma marcha engatada. Não dirija com o motor desligado ou com a marcha em neutro.

Se o veículo atolar

Balançando o veículo

O método do balanço poderá ajudar quando o veículo está atolado. Para fazer isso, o motorista deve seguir os passos abaixo.

1. Gire o volante para a direita e para a esquerda.

9-14 Condução e operação

2. Altere a marcha entre a primeira, a segunda e a ré, soltando o acelerador ao mudar as marchas.
3. Depois de mudar a marcha, pressione levemente o acelerador.
4. Se o veículo continuar atolado após algumas tentativas, ele deverá ser rebocado.

Cuidado

O movimento das rodas enquanto o veículo está atolado poderá resultar no estouro dos pneus e em superaquecimento da transmissão.

Partida e operação

Amaciamento de veículo novo

Use as seguintes precauções para os primeiros cem quilômetros para melhorar o desempenho e a economia do veículo:

- Evite partidas com aceleração total.
- Não acelere o motor.
- Evite paradas bruscas, exceto em emergências. Isto permitirá que os freios funcionem corretamente.
- Evite partidas rápidas, acelerações súbitas e direção em alta velocidade, para evitar danificar o motor e para economizar combustível.
- Evite aceleração com aceleração total em marcha lenta.
- Não reboque nenhum outro veículo.

Posições da ignição

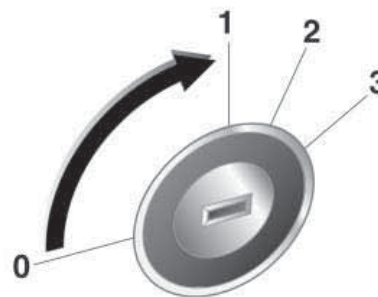

- 0:** Ignição desligada (**LOCK**)
- 1:** Ignição desligada (**ACC**), trava da direção liberada
- 2:** Ignição ligada (**ON**), preaquecimento
- 3:** Partida (**START**)

Condução e operação 9-15

Cuidado

Não deixe a chave na posição 1 ou 2 por intervalos de tempo longos enquanto o motor não está funcionando. Isto descarregará a bateria.

Não gire a chave para a posição 0 enquanto dirige. O motorista poderá perder o controle do veículo e a assistência do freio poderá ser cancelada, causando danos ao veículo e riscos de acidentes.

Partida do motor

Partida do motor com a chave de ignição

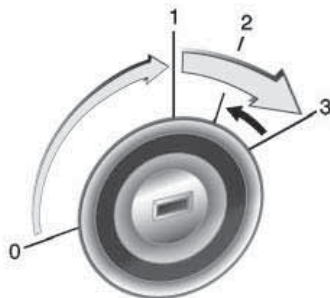

- Gire a chave para a posição **ACC** (1).
- Mova a direção levemente para soltar a trava.
- Transmissão manual: pressione o botal da embreagem.
- Transmissão automática: pressione o pedal do freio para mover a alavanca seletora para fora da posição **P**. Pode ser

dada a partida no motor em **P** ou **N** quando a chave da ignição está na posição **ON** (2).

- Não acelere.
- Gire a chave para a posição **Ligada** (2) para o preaquecimento. Se o controle do indicador  acender, aguarde até que ele apague.
- Gire a chave para a posição **START** (3).

Para dar a partida no motor novamente, não é necessário girar a chave para a posição **LOCK** (0). O motor pode ser desativado girando para a posição **ACC** (1).

Energia retida para acessórios (RAP)

Os acessórios do veículo podem ser usados por até 10 minutos após o desligamento do motor.

- Tomada de energia
- Vidros elétricos

9-16 Condução e operação

Estes recursos funcionam quando a chave está em ON/RUN ou ACC/ACCESSORY. Assim que a chave for girada de ON/RUN para LOCK/OFF, a alimentação para estes recursos continuará funcionando por até 10 minutos ou até que seja aberta uma porta.

Interruptor de sobrecarga

A alimentação de combustível é interrompida automaticamente durante a utilização do freio motor, ou seja, quando o veículo é conduzido com uma marcha engatada, mas com o pedal do acelerador liberado.

Estacionamento

- Não estacione o veículo em uma superfície facilmente inflamável. A temperatura alta do sistema de escape pode inflamar a superfície.
- Acione sempre o freio de estacionamento sem pressionar o botão de liberação. Acione o

mais firmemente possível em situações de declive ou de aclave. Pressione o pedal do freio ao mesmo tempo para reduzir a força operacional.

- Desligue o motor e a ignição. Gire a direção até que a trava da direção engate.
- Se o veículo estiver em uma superfície nivelada ou um aclave, engate a primeira marcha ou ajuste a alavanca seletora em **P** antes de desligar a ignição. Em um aclave, gire as rodas dianteiras na direção contrária ao meio-fio.

Se o veículo estiver em uma situação de declive, engate a marcha à ré ou ajuste a alavanca seletora em **P** antes de desligar a ignição. Gire as rodas dianteiras na direção do meio-fio.

- Trave o veículo e ative o sistema de alarme antifurto.

Estacionando sobre objetos que podem queimar



Antes de estacionar o veículo, certifique-se de que o terreno não possua qualquer material inflamável como grama, arbustos, gotas de combustível etc. O escapamento é quente e poderá causar um incêndio.

Sistema de escape- mento

⚠ Perigo

Os gases do escapamento do motor contêm monóxido de carbono venenoso, que é incolor e inodoro e pode ser fatal se for inalado. Se os gases do escapamento penetrarem no veículo, abra os vidros. Conserte a causa da falha em uma Concessionária Chevrolet. Evite conduzir com a tampa do compartimento de carga aberta, caso contrário podem entrar gases do escapamento no veículo.

Conversor catalítico

O conversor catalítico reduz a quantidade de substâncias nocivas no gás de escapamento.

⚠ Cuidado

Gráus de combustível diferentes dos listados em *Combustível para motores diesel na página 9-37* poderão danificar o conversor catalítico ou os componentes eletrônicos.

Em caso de falha da ignição, funcionamento irregular do motor, uma redução no desempenho do motor ou outros problemas incomuns, providencie para que a falha seja reparada por uma Concessionária Chevrolet o mais rápido possível. Em uma emergência, a direção pode ser continuada por um período curto, mantendo baixas a velocidade do veículo e do motor.

Transmissão automática

A transmissão automática permite a mudança manual (modo manual) ou a mudança automática (modo automático) das marchas.

Visor da transmissão



O modo ou marcha selecionado é exibido no visor central do painel de instrumentos.

9-18 Condução e operação

Alavanca seletora



P: Posição estacionamento, as rodas estão travadas, só engate quando o veículo estiver parado e o freio de estacionamento acionado

R: Marcha à ré, só engate quando o veículo estiver parado

N: Ponto morto

D: Modo automático

A alavanca seletora está travada em **P**. Para movê-la, ligue a ignição, acione o pedal do freio e pressione o botão de liberação.

Para engatar de **P** para **R**, pressione o pedal do freio e pressione o botão de liberação.

Para dar a partida no motor, pressione o pedal de freio, com a alavanca de mudanças na posição **P** ou **N**.

Não acelere ao engatar a marcha. Nunca pressione o pedal do acelerador e o pedal do freio simultaneamente.

Quando uma marcha é engatada, o veículo começa a se mover lentamente quando o freio é liberado.

Freio do motor

Para utilizar o efeito de frenagem do motor, selecione uma marcha mais baixa ao dirigir em declives.

Balançar o veículo

Balançar o veículo só é permitido se ele atolar na areia, lama ou neve. Mova a alavanca seletora entre **D** e **R** repetidamente. Não acelere o motor.

Estacionamento

Acione o freio de estacionamento, engate **P** e remova a chave da ignição.

Condução e operação 9-19

Modo manual



Mova a alavanca seletora para fora da posição **D** para a esquerda e, a seguir, para a frente ou para trás.

+: Aumento de marcha

-: Redução de marcha

Se uma marcha mais alta for selecionada quando a velocidade do veículo estiver muito baixa, ou uma marcha mais baixa quando a velocidade estiver muito alta, a mudança não é executada.

Se a rotação do motor estiver muito baixa, a transmissão reduz automaticamente para uma marcha menor.

Não ocorre nenhuma mudança automática para uma marcha mais alta em rotações altas do motor.

Programas eletrônicos de condução

- Após uma partida a frio, o programa de temperatura operacional aumenta a velocidade do motor para trazer o conversor catalítico rapidamente à temperatura necessária.
- A função automática de câmbio neutro alterna automaticamente para marcha lenta quando o veículo está parado com uma marcha à frente engatada.

Kickdown

Se o pedal do acelerador for totalmente pressionado no modo automático, dependendo da rotação do motor, a transmissão alterna para uma marcha mais baixa.

Falha

Em caso de falha, a luz indicadora de funcionamento incorreto  acenderá. A transmissão não mudará mais de marcha automática ou manualmente e ficará travada em uma certa marcha para evitar danos adicionais.

Conserte a causa da falha em uma concessionária Chevrolet.

9-20 Condução e operação

Corte de corrente

Caso haja uma interrupção no fornecimento de energia, a alavanca seletora não poderá ser movida da posição **P**. A chave da ignição não pode ser retirada da fechadura da ignição.

Se a bateria estiver descarregada, dê a partida no veículo usando cabos auxiliares, consulte *Partida do Motor com Cabos Auxiliares* na página 10-56.

Se a bateria não for a causa da falha, solte a alavanca seletora e remova a chave da ignição.

Liberação da alavanca seletora

1. Aplique o freio de mão.



2. Abra a tampa à direita da alavanca seletora.



3. Insira uma chave de fenda no orifício até que a alavanca destrave, mova a alavanca seletora da posição **P** para a posição **N**.
4. Feche a tampa.

Condução e operação 9-21

Sistemas de tração

Tração nas quatro rodas

Essa condição é utilizada caso necessite de tração adicional nas quatro rodas.

Para obter o melhor desempenho da tração nas quatro rodas, familiarize-se com seu funcionamento. Use a tração dianteira alta para a maior parte das condições de direção.

Nota: Dirigir em pavimento limpo e seco usando a tração nas quatro rodas por um período estendido poderá causar desgaste prematuro do trem de força do veículo.

Nota: Se o veículo tiver tração nas quatro rodas e um pneu reserva de tamanho diferente estiver instalado, não use a tração nas quatro rodas

até que o pneu seja consertado ou substituído. O veículo poderá ser danificado e o reparo não será coberto pela garantia. Nunca use a tração nas quatro rodas quando um pneu reserva de tamanho diferente estiver instalado no veículo.

Nota: O uso incorreto da tração nas quatro rodas poderá danificar o sistema. Use tração nas quatro rodas em faixas com pouca aderência, estradas de terra, grama, pasto, lama, areia, sempre que tração adicional for necessária.

O interruptor de controle de câmbio da caixa de transferência está localizado ao lado da alavanca do freio de estacionamento, no console entre os bancos dianteiros.



Gire o interruptor de controle de mudança para ativar e desativar a tração nas quatro rodas. É possível escolher entre:

2↑ (Tração em duas rodas alta): Esse ajuste é para dirigir na maior parte das situações de condução em ruas e estradas. O eixo dianteiro não está acoplado na tração das rodas dianteiras.

N (Ponto morto): Alterne a caixa de transferência do veículo para N (Neutro) somente ao rebocar o veículo.

9-22 Condução e operação

Atenção

Mudar a caixa da transferência para N (Neutro) pode fazer com que o veículo role mesmo se a transmissão estiver em P (Estacionamento). Você ou outra pessoa poderá sofrer ferimentos graves. Assegure-se de acionar o freio de estacionamento antes de colocar a caixa de transferência em N (Neutro). Consulte *Estacionamento na página 9-16*

4↑ (Tração nas quatro rodas alta): Esse ajuste acopla o eixo dianteiro para ajudar a dirigir o veículo. Use a tração 4x4 quando necessitar tração extra, como em estradas com neve ou gelo ou na maioria das situações fora de estrada.

4↓ (Tração nas quatro rodas baixa): Este ajuste também acopla o eixo dianteiro para fornecer tração extra. Ele envia a potência máxima às quatro rodas.

Selecione a tração 4x4 reduzida ao dirigir fora de estrada na areia, lama, neve profunda e ao subir ou descer inclinações acentuadas. Alternar para tração nas quatro rodas baixa desligará o Controle de tração, consulte *Sistema de Controle de Tração (TCS) na página 9-27*.

Os indicadores luminosos no interruptor de controle de mudança indicarão qual seleção está ativada. Os indicadores luminosos acenderão rapidamente quando a ignição for ligada e o ajuste selecionado permanecerá aceso. Se os indicadores não acenderem, leve o veículo para reparos. Um indicador luminoso piscará durante a mudança. Ele permanecerá aceso

após a mudança. Se a caixa de transferência não mudar, ela retornará para a seleção anterior.

Quando a chave de ignição está na posição **2**, o módulo de controle de mudança da caixa de transferência monitora o interruptor de controle de mudança da caixa de transferência para determinar se o motorista deseja uma seleção nova. Quando o interruptor de controle de mudança da caixa de transferência é girado, o indicador luminoso da seleção desejada começará a piscar para informar ao motorista que o módulo de controle de mudança da caixa de transferência recebeu uma solicitação para uma seleção nova. O indicador luminoso continua piscando até todos os critérios de mudança terem sido atendidos e a nova seleção ter sido obtida ou acionada. Assim que a seleção nova estiver totalmente ativa, o indicador luminoso do interruptor para a seleção nova permanecerá aceso.

Condução e operação 9-23

Nota: A condução contínua em 4↑ ou 4↓ em faixas de alta aderência (terra seca compactada ou estradas pavimentadas), principalmente em curvas ou manobras súbitas, não é recomendada, pois causará desgaste prematuro dos componentes do trem de força e aumento no consumo de combustível. É sempre recomendado desativar 4↑ ou 4↓ depois do uso desejado.

Alternando de tração 4x2 para tração 4x4 (2 ↑ para 4↑)

Gire o interruptor de controle de mudança da seleção rodas dianteiras alta 2 ↑ para quatro rodas alta 4 ↑. Isto pode ser feito em qualquer velocidade abaixo de 120 km/h.

Alternando de tração 4x4 para tração 4x2 (4 ↑ para 2↑)

Gire o interruptor de controle de mudança para a posição de tração 4x2 2 ↑. Isto pode ser feito em

qualquer velocidade. É normal ouvir e sentir a caixa de transferência do veículo sair da tração 4x4 4 ↑.

Alternando de tração 4x2 ou tração 4x4 para tração 4x4 reduzida (2↑ ou 4↑ para 4↓)

Para alternar de tração 4x2 2↑ ou tração 4x4 4 ↑ para tração 4x4 reduzida 4 ↓, o veículo deverá estar parado ou se deslocando a menos de 5 km/h com a transmissão em N (Neutro). O melhor método para alternar para tração 4x4 reduzida 4 ↓ é que o veículo esteja se deslocando entre 1,6 e 3,2 km/h. Gire o interruptor de controle de mudança para a seleção tração 4x4 reduzida 4 ↓. Aguarde que o indicador luminoso da tração 4x4 reduzida 4↓ pare de piscar e permaneça aceso antes de alternar a transmissão para uma marcha ou para soltar o pedal da embreagem. Se for selecionada a tração 4x4 reduzida quando o veículo estiver engrenado

e/ou se deslocando com velocidade superior a 5 km/h, o indicador luminoso de tração 4x4 reduzida piscará durante 30 segundos porém não completará a mudança e o indicador luminoso retornará para a seleção original.

Alternando de tração 4x4 reduzida para tração 4x2 ou tração 4x4 (4↓ para 2↑ ou 4↑)

Para alternar de tração 4x4 reduzida 4 ↓ para tração 4x2 2 ↑ ou tração 4x4 4 ↑, o veículo deverá estar parado ou se deslocando a menos de 5 km/h com a transmissão em N (Neutro). O melhor método para sair da tração 4x4 reduzida 4 ↓ é que o veículo esteja se deslocando entre 1,6 e 3,2 km/h. Gire o interruptor de controle de mudança para a posição tração 4x2 2 ↑ ou tração 4x4 4 ↑. Aguarde que o indicador luminoso da tração 4x2 ou tração 4x4 pare de piscar e permaneça aceso antes de alternar a transmissão para uma marcha ou

9-24 Condução e operação

para soltar o pedal da embreagem. Se for selecionada a tração 4x2 ou a tração 4x4 quando o veículo estiver engrenado e/ou se deslocando com velocidade superior a 5 km/h, o indicador luminoso de tração 4x2 ou tração 4x4 piscará durante 30 segundos porém não completará a mudança e o indicador luminoso retornará para a seleção original.

Alternando para Neutro (2↑, 4↑ ou 4↓ para Neutro)

Use N (Neutro) quando planeja rebocar o veículo. Consulte *Reboque do Veículo na página 10-57* para obter instruções de reboque. O veículo deve estar parado. Para mudar a caixa de transferência para N (neutro) com a chave na posição **ON**, faça o seguinte:

1. Engate o freio de estacionamento.

2. Pressione o pedal de freio regular e coloque a transmissão em N (neutro).
3. Alterne a caixa de transferência para tração 4x2 **2 ↑**.
4. Gire o interruptor de controle de mudança no sentido horário, da tração 4x4 reduzida **4 ↓** para N (Neutro). Segure o interruptor na seleção N (Neutro) por pelo menos 20 segundos ou aguarde até que o indicador luminoso vermelho Neutro pare de piscar e permaneça aceso. O indicador luminoso vermelho N (Neutro) acenderá quando mudança da caixa de transferência para N (Neutro) estiver terminada.

Nota: Ao liberar o interruptor de controle do câmbio da configuração N (Neutro), o interruptor girará para a configuração de tração nas quatro rodas baixa (**4 ↓**). A caixa de transferência permanecerá em N com a

luz indicadora N (Neutro) vermelha acesa até que uma nova configuração seja selecionada.

5. Pressione e segure o pedal do freio e coloque a transmissão em R (Ré) durante 1 segundo, então coloque a transmissão em D (Drive) durante 1 segundo para assegurar que a caixa de transferência esteja em N (Neutro). Se a caixa de transferência não estiver em N (Neutro), repita este procedimento começando pelo Passo 3.
6. Coloque a alavanca de câmbio da transmissão em P (estacionamento).
7. Gire a ignição para LOCK/OFF.

Essa seleção N (Neutro) é um neutro para tração nas quatro rodas, significando que as saídas dianteira e traseira da caixa de transferência estão desacopladas como na tração nas quatro rodas alta. Com o eixo dianteiro desacoplado, não existe fluxo de potência para as rodas dianteiras, permitindo

Condução e operação 9-25

assim o reboque com as rodas dianteiras fora do solo ou reboque plano sem vinculação da direção.

Como sair de Neutro

Após rebocar o veículo, é necessário sair de N (Neutro) para dirigir. Para sair de N (Neutro) faça o seguinte:

1. Aplique o freio de estacionamento e acione o pedal do freio;
2. Alterne a transmissão para a posição N (Neutro);
3. Dê partida no veículo ou mantenha o motor desligado e gire a chave para a posição ACC/ACCESSORY;
4. Gire o interruptor de controle de mudança da caixa de transferência da seleção tração 4x4 reduzida 4 ↓ para a seleção desejada;
5. Libere o freio de estacionamento.

Freios

O sistema de frenagem compreende dois circuitos de frenagem independentes.

Em caso de falha do circuito de frenagem, o veículo ainda pode ser freado usando o outro circuito de frenagem. Contudo, o efeito de frenagem só é obtido quando o pedal de freio é pressionado firmemente. É necessário muito mais força para isto. A distância de frenagem é ampliada. Procure imediatamente a assistência de uma Concessionária ou Oficina Autorizada Chevrolet antes de continuar sua viagem.

Quando o motor não está funcionando, a assistência de frenagem desaparece depois que o pedal do freio é pressionado uma ou duas vezes. A frenagem não é reduzida, porém exige uma força significativamente maior. É especialmente importante lembrar-se disso ao ser rebocado.

Sistema de freios antibloqueantes (ABS)

O sistema de freios antibloqueantes (ABS) evita o travamento das rodas.

O ABS começa a regular a pressão do freio assim que uma roda mostra uma tendência a travar. O veículo permanece dirigível, mesmo durante uma frenagem difícil.

O controle do ABS é notado por meio de um pulso no pedal do freio e do ruído do processo de ajuste.

Para conseguir a frenagem ideal, mantenha o pedal do freio totalmente pressionado por todo o processo de frenagem, apesar do fato de o pedal estar pulsando. Não reduza a pressão no pedal.

Após dar a partida, o sistema executa um autoteste que pode ser audível.

Consulte *Luz de advertência do sistema de freio antibloqueante (ABS)* na página 5-19.

9-26 Condução e operação

Falha

Atenção

Se houver uma falha no ABS, as rodas podem travar em caso de uma frenagem mais brusca que o normal. Os benefícios oferecidos pelo ABS deixam de estar disponíveis. Enquanto as rodas estiverem travadas, o controle de direção do veículo será perdido e ele poderá desviar de sua rota.

Conserte a causa da falha em uma Concessionária Chevrolet.

Freio de estacionamento

Acione sempre o freio de estacionamento com firmeza, sem pressionar o botão de liberação, e acione o mais firmemente possível em declives ou em aclives.

Para soltar o freio de estacionamento, puxe um pouco a alavanca, pressione o botão de liberação e abaixe totalmente a alavanca.

Para reduzir as forças operacionais do freio de estacionamento, pressione o pedal de freio ao mesmo tempo.

Assistência de frenagem

Se o pedal do freio for pressionado de forma rápida e enérgica, a força máxima de frenagem será aplicada automaticamente (frenagem total).

Mantenha uma pressão contínua no pedal do freio pelo tempo necessário para a frenagem total. A força máxima de frenagem é reduzida automaticamente quando o pedal do freio é liberado.

A assistência de frenagem faz parte do servofreio, disponível nos modelos com Sistema de freios antiblocantes (ABS) e Sistema de controle eletrônico de estabilidade.

Auxiliar de partida em aclive (HSA)

Em veículos equipados com sistema de Controle eletrônico de estabilidade (ESC), o recurso Auxiliar de arranque em piso íngreme (HSA) está disponível. O HSA pode ser útil quando o veículo está parado em um terreno inclinado. Esse recurso é projetado para evitar que o veículo se mova, para frente ou para trás, durante a partida. Depois que você parar o veículo completamente e mantê-lo parado em um terreno inclinado, o HSA será automaticamente ativado. Durante o período de transição entre o momento em que você solta o pedal do freio e começa a acelerar para arrancar em um terreno inclinado, o HSA mantém a pressão de frenagem por no máximo 2 (dois) segundos para garantir que o veículo não se mova na direção inversa. Os freios serão automaticamente liberados quando o pedal do freio for acionado dentro da janela de 2 (dois) segundos. O

Condução e operação 9-27

sistema HSA não será ativado se o veículo estiver em uma marcha de condução e virado para baixo em um declive ou se o veículo estiver virado para cima em um aclive e em R (Marcha à ré). Pode haver situações em declives menores (menos de 5% de inclinação), com um veículo carregado ou puxando um trailer, nas quais o HSA não ativará. Se você soltar o pedal do freio e depois pisar nele novamente enquanto o HSA estiver ativado, o pedal do freio normalmente parece mais firme com menos curso do pedal do freio.

Sistemas de controle de tração

Sistema de Controle de Tração (TCS)

O Sistema de controle de tração (TCS) aumenta a estabilidade da direção quando necessário, independentemente do tipo de superfície de estrada ou aderência dos pneus, evitando que as rodas de tração patinem.

Tão logo as rodas de tração comecem a girar, a potência do motor é reduzida e a roda que estiver girando mais é freada individualmente. Isso melhora consideravelmente a estabilidade da direção do veículo em superfícies de rodagem escorregadias.

Quando a tração nas quatro rodas está ativa, somente as rodas traseiras podem ser gerenciadas pelo sistema de controle de tração.

O TCS estará operacional tão logo o indicador de controle  apagar.

Quando o TCS estiver ativo,  piscará.

Atenção

Não deixe que esse recurso especial de segurança o tente assumir riscos durante a condução. Adapte a velocidade às condições da rodovia.

Consulte *Indicadores de controle na página 5-15*.

9-28 Condução e operação

Desativação



O controle de tração pode ser desligado quando a derrapagem da roda de tração é necessária; pressione o botão  por aproximadamente 2 segundos e uma mensagem será exibida no Centro de Informações do Motorista.

O Controle de tração é reativado pressionando o botão  novamente.

O Controle de tração também será reativado na próxima vez que a ignição for ligada.

Controle Eletrônico de Estabilidade (ESC)

O Controle eletrônico de estabilidade (ESC) melhora a estabilidade da direção quando necessário, independentemente do tipo de superfície de rodagem ou aderência dos pneus. Ele também impede que as rodas de tração patinem.

Tão logo o veículo começa a desgarrar (subesterçar/sobrestecer), a potência do motor é reduzida e as rodas são freadas individualmente. Isso melhora consideravelmente a estabilidade da direção do veículo em superfícies de rodagem escorregadias.

O ESC estará operacional tão logo o indicador de controle  apagar.

Quando o ESC estiver ativo,  piscará.

Atenção

Não deixe que esse recurso especial de segurança o tente a assumir riscos durante a condução. Adapte a velocidade às condições da rodovia.

Consulte *Indicadores de controle na página 5-15*.

Condução e operação 9-29

Desativação



Para a condução de desempenho muito alto, o ESC pode ser desativado; mantenha pressionado o botão  por aproximadamente 7 segundos e uma mensagem será exibida no Centro de Informações do Motorista.

O indicador de controle  acende.

O ESC é reativado pressionando o botão  novamente. Se o sistema TC tiver sido desativado anteriormente, tanto o TC quanto o ESC serão reativados.

O ESC também será reativado na próxima vez que a ignição for ligada.

Quando o sistema ESC está melhorando ativamente a estabilidade do veículo, reduza a velocidade e preste atenção dobrada às condições da estrada. O sistema ESC é apenas um dispositivo complementar do veículo. Quando o veículo excede seus limites físicos, ele não pode mais ser controlado. Portanto, não confie somente neste sistema. Mantenha uma direção segura.

Controle de descida de declive (HDC)

O sistema de controle de descida (HDC) ou Controle de descida de declive (HDC) permite que o veículo

percorra um declive acentuado em uma velocidade baixa sem pressionar o pedal do freio. Se equipado, o HDC pode ser usado ao dirigir em declives. Ele define e mantém a velocidade do veículo ao descer uma inclinação muito íngreme em marcha à frente ou à ré. Poderá haver ruído ou vibração do sistema de freio quando o sistema está em operação.



Cuidado

Use somente ao descer em inclinações acentuadas em direção fora da estrada. Não use ao dirigir em superfícies de rodovias normais. O uso desnecessário da função HDC, como na condução em rodovias normais, poderá danificar o sistema de freio e a função ESC.

9-30 Condução e operação

Ativação



Em velocidades inferiores a 30 km/h, pressione o botão . O indicador de controle verde  ligará no painel de instrumentos. O indicador de controle verde  piscará no painel de instrumentos quando o HDC estiver em operação. O HDC não será ativado nem operará em velocidades superiores a 30 km/h, mesmo se o botão for pressionado.

O HDC pode manter velocidades do veículo entre a velocidade mínima (veja a tabela 1) e 30 km/h em um terreno inclinado maior ou igual a 10% de inclinação. Uma luz piscante do HDC indica que o sistema está aplicando ativamente os freios para manter a velocidade do veículo. Quando o HDC está acionado, essa é a velocidade ajustada inicial. Ela pode ser aumentada ou diminuída, aplicando o pedal do freio ou do acelerador. Essa velocidade ajustada se torna a nova velocidade definida. Quando ativada, se o veículo estiver a uma velocidade acima de 30 km/h e abaixo de 50 km/h, a mensagem "Reduce Speed for Hill Descent Control" (Reduzir velocidade para Controle de descida de declive) será exibida no DIC.

Quando o HDC está ativo e a velocidade do veículo excede 30 km/h, o indicador de controle verde desliga, enquanto que a função de HDC permanece em espera.

Quando a velocidade do veículo cai abaixo de 30 km/h, o indicador de controle verde acende, indicando que o sistema está novamente ativado.

Tabela 1		
	Velocidade mínima HDC (km/h)	
Modo de seleção da caixa de transferência	2H/4H	4L
Transmissão manual	7	4
Transmissão automática	4	4

Condução e operação 9-31

Quando o HDC está em espera e a velocidade do veículo excede 50 km/h, o HDC desativa. Depois disso, será preciso reativar o sistema com o interruptor do HDC uma vez que a velocidade do veículo caia abaixo de 30 km/h.

Desativação

Enquanto o HDC está ativo e a velocidade do veículo é inferior a 30 km/h, pressione o botão  para desativar o sistema. O indicador de controle verde desligará indicando que o sistema não está mais ativo. O sistema desativará automaticamente depois que a velocidade exceder 50 km/h.

Proteção do sistema

A operação contínua por longos períodos poderá aumentar a temperatura dentro do sistema do freio. Se isso ocorrer, o sistema será automaticamente colocado em espera, desativando temporariamente o HDC.

Nesse modo, todas as outras funções de frenagem continuarão a operar normalmente. Quando isso ocorre, o sistema gradualmente libera os freios e o indicador de controle verde desliga. A mensagem **Controle de tração desligado** poderá ser exibida momentaneamente no Centro de Informações do Motorista.

Quando o sistema retorna à temperatura normal de operação, ele pode ser reativado usando o interruptor do HDC em velocidades inferiores a 30 km/h, normalmente.

Consulte *Luz do controle de descida de declive* na página 5-20

Controle de velocidade de cruzeiro

O controle de velocidade de cruzeiro pode armazenar e manter velocidades de cerca de 40 a 180 km/h. Podem ocorrer desvios das velocidades armazenadas ao dirigir em declives ou em aclives.

Por motivos de segurança, o controle de velocidade de cruzeiro não pode ser ativado até que o pedal do freio seja acionado pelo menos uma vez.



9-32 Condução e operação

Não use o controle de velocidade de cruzeiro se não for prudente manter uma velocidade constante.

Com a transmissão automática, só ative o controle de velocidade de cruzeiro no modo automático.

Consulte *Luz indicadora do controle de velocidade de cruzeiro na página 5-24*.

Ligando

Pressione o botão de travamento **ON OFF**. O indicador de controle  se acende em branco.

Ativação

Acelere para a velocidade desejada e empurre a alavanca para baixo para **SET/-**. A velocidade atual é armazenada e mantida. O indicador de controle  passa de branco para verde para indicar que o controle de velocidade de cruzeiro está ativo. O pedal do acelerador pode ser liberado.

A velocidade do veículo pode ser aumentada pressionando o pedal do acelerador. Quando o pedal do acelerador é liberado, a velocidade armazenada anteriormente é retomada.

Aumentar a velocidade

Com o controle de velocidade de cruzeiro ativo, mantenha a alavanca pressionada para **RES/+** ou pressione rapidamente para **RES/+** repetidamente; a velocidade aumenta de forma contínua ou em pequenos incrementos.

Acelere gradativamente até a velocidade desejada e armazene girando para **SET/-**.

Reduzir a velocidade

Com o controle de velocidade de cruzeiro ativo, mantenha a alavanca pressionada para **SET/-** ou pressione rapidamente para **SET/-** repetidamente; a velocidade diminui de forma contínua ou em pequenos incrementos.

Desativação

Pressione o botão de travamento **CANCEL**. O indicador de controle  se acende em branco. O controle de velocidade de cruzeiro é desativado. A velocidade armazenada é memorizada.

Desativação automática:

- A velocidade do veículo é inferior a aproximadamente 40 km/h.
- O pedal do freio é pressionado.
- Alavanca seletora em **N**.
- O Sistema de controle de tração ou Controle eletrônico de estabilidade está em funcionamento.

Retomar velocidade armazenada

Mova a alavanca para **RES/+** a uma velocidade acima de 40 km/h. Será atingida a velocidade armazenada. O indicador de controle  passa de branco para verde para indicar que o controle de velocidade de

cruzeiro está ativo. Se a diferença entre a velocidade atual e a velocidade armazenada for superior a 40 km/h, o veículo não poderá retomar a velocidade armazenada.

Para desligar

Pressione o botão de travamento **ON OFF**. O indicador de controle  se apaga. A velocidade armazenada é apagada. Desligar a ignição também apaga a velocidade armazenada.

Sistemas de detecção de objetos

Auxiliar de estacionamento



O auxiliar de estacionamento facilita o estacionamento medindo a distância entre o veículo e os obstáculos traseiros e fornecendo sinais sonoros. É o motorista, no entanto, que tem total responsabilidade pela manobra de estacionamento.

O sistema consiste em quatro sensores de estacionamento ultrassônicos no para-choque traseiro.

Nota: Peças afixadas na área de detecção causam problemas de funcionamento do sistema.

Ativação

O sistema se ativa automaticamente ao engatar a marcha à ré.

Um obstáculo é indicado por avisos sonoros. O intervalo entre avisos torna-se mais curto à medida que o veículo se aproxima do obstáculo. Quando a distância é inferior a 30 cm, o aviso sonoro soa continuamente.

Nota: Os sons do aviso acústico deixam de funcionar se o veículo parar por 3 segundos ou mais (exceto em som contínuo)

9-34 Condução e operação

Desativação

O sistema será desativado automaticamente quando:

- O veículo for dirigido acima de 10 km/h.
- A marcha à ré é desengatada.
- Ocorre uma falha no sistema.

Falha

Para testar uma possível falha:

1. Estacione o veículo em uma área sem obstáculos em uma distância de 2 metros do para-choque traseiro.
2. Acione o freio de estacionamento firmemente.
3. Gire a chave da ignição para **ON**.
4. Engate a marcha à ré.
5. Quando a marcha à ré está engatada:
 - Se não houver sinal sonoro: Verifique a fonte de alimentação do módulo do kit

verificando se as luzes de marcha à ré estão funcionando.

- Se houver somente um sinal sonoro seguido por um sinal sonoro quase contínuo, isso indica um sinal de falha: Procure assistência de uma concessionária Chevrolet.
- Se houver um sinal sonoro seguido de sinais sonoros separados, como quando o veículo se aproxima de um objeto: Procure assistência de uma concessionária Chevrolet.
- Se houver dois sinais sonoros:
Procure assistência de uma concessionária Chevrolet.

Informações importantes sobre o uso do sistema auxiliar de estacionamento

Atenção

Sob certas circunstâncias, várias superfícies reflexivas sobre objetos ou sobre roupas, bem como fontes externas de ruído podem fazer com que o sistema não detecte os obstáculos corretamente.

Cuidado

A sensibilidade do sensor poderá ser reduzida por influências externas, como camadas sobre a superfície do sensor (gelo, neve, lama, sujeira, envernizamentos/pinturas múltiplas, etc.).

(Continuação)

Condução e operação 9-35

Cuidado (Continuação)

O sensor pode detectar um objeto inexistente (interferência de eco) causado por interferências acústicas externas, como outro sistema auxiliar de estacionamento, ou interferências mecânicas externas, como lava-jato, chuva, condições de vento extremo, granizo etc.

O desempenho do sistema auxiliar de estacionamento pode ser reduzido pela alteração da posição do sensor por alterações externas do veículo como abaixar o para-choque durante a vida útil devido a: mudanças de temperatura, troca de pneus, carregamento do veículo, rebaixamento/tuning do veículo etc.

Condições específicas se aplicam a veículos altos (por exemplo, veículos off-road, minivans, trans-

(Continuação)

Cuidado (Continuação)

portadores). A identificação de objetos na parte superior do veículo não poderá ser garantida.

Câmera retrovisora (RVC) (Se equipada)

O veículo pode estar equipado com um RVC.

⚠ Atenção

Nunca confie somente na câmera retrovisora ao andar para trás.

Há um ponto cego que não é percebido pela câmera retrovisora.

(Continuação)

Atenção (Continuação)

A câmera retrovisora não deve substituir o discernimento e atenção do motorista em relação à traseira do veículo ao andar para trás.

Antes de entrar no veículo, sempre verificar que a área ao seu redor está livre de obstáculos e de pessoas.

Sempre olhar e utilizar os espelhos do veículos ao andar para trás.

Se o veículo possui algum dano na área da câmera retrovisora, ela pode se desalinhar. Consultas uma concessionária Chevrolet.

Manter sempre as lentes da câmera livres de sujeira, neve ou gelo. Usar apenas sabão neutro e água com um pano macio para limpar as lentes.

9-36 Condução e operação

A Câmera



A câmera está localizada na tampa do compartimento de carga traseiro.

A RVC não pode mostrar objetos:

- Perto dos cantos dos pára-choques
- Em frente à câmera
- Mais alto que a câmera

Visor da RVC

O visor da câmera aparece no visor do sistema de conforto e conveniência quando a marcha à ré é selecionada.

A área diretamente atrás do veículo é mostrada em tempo real.

Nota:

- A distância dos objetos vistos na tela difere da distância real.
- A área mostrada na tela pode variar de acordo com a orientação do veículo ou com as condições da estrada.
- Objetos de alturas diferentes aparecerão a distâncias diferentes do veículo.
- O brilho do visor se ajusta automaticamente para se adequar às condições de iluminação do ambiente.
- Diretrizes para o assistente de estacionamento podem ser mostradas no visor. Consulte *Personalização do Veículo na página 5-35*.

Operando a RVS

Para ativar:

1. Gire a chave da ignição para **ON**.
2. Selecionar a marcha à ré.

A câmera e o visor se ativam automaticamente.

Nota: Quando o câmbio é movido para outra posição, a RVC desativa.

Limpeza

As lentes precisam de limpeza regular para garantir o desempenho máximo.

Usar apenas um pano macio, sabão neutro e água.

Atenção

Não usar limpadores abrasivos ou escovas, uma vez que podem arranhar as lentes, danificando o desempenho do sistema.

Combustível

Combustível para motores à gasolina.

Usar apenas combustível sem chumbo.

Use combustível com a classificação recomendada de octanagem, consulte *Especificações do motor na página 12-3*. O uso de combustível com classificação de octanas muito baixa poderá reduzir a potência e o torque do motor e aumentar ligeiramente o consumo de combustível.

Cuidado

Utilizar combustível com um índice de octanas demasiadamente baixo pode provocar combustão descontrolada e danos no motor.

Combustível para motores a diesel.

Use somente combustível diesel que esteja em conformidade com a DIN EN 590. O combustível deve ter o menor teor de enxofre (máximo de 10 ppm). Poderão ser usados combustíveis padrão equivalentes com conteúdo máximo de bio diesel (= FAME em conformidade com a EN14214) de 7% em volume (de acordo com a norma DIN 51628 ou equivalente).

Combustíveis diesel não devem ser diluídos com combustíveis para motores à gasolina.

Abastecendo o tanque

Cuidado

Se utilizar um combustível de grau inadequado ou colocar aditivos para combustível incorretos no tanque de combustível, o

(Continuação)

Cuidado (Continuação)

motor e o conversor catalítico poderão ser seriamente danificados.

Ao abastecer o tanque, certifique-se de utilizar o combustível correto correspondente ao veículo. Se você colocar gasolina em um veículo com motor a diesel, por exemplo, o veículo poderá ser gravemente danificado. Se o veículo tiver um motor a diesel, é possível confirmar o combustível correto verificando as informações na tampa de enchimento de combustível.

9-38 Condução e operação

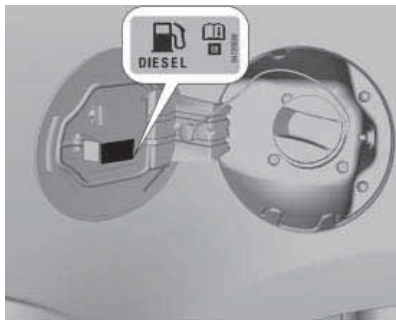

⚠ Perigo

Antes de reabastecer, desligue o motor e todos os aquecedores externos com câmaras de combustão. Desligue todos os telefones celulares.

Ao reabastecer siga as instruções operacionais e de segurança do posto de gasolina.

⚠ Perigo

O combustível é inflamável e explosivo. Não fume. Não provoque chamas abertas nem faíscas. Se você sentir cheiro de combustível no veículo, conserte a causa imediatamente em uma Concessionária Chevrolet.

⚠ Cuidado

Em caso de combustível inadequado, não ligue a ignição.

A portinhola do bocal de abastecimento de combustível está localizada na parte traseira esquerda do veículo.



A portinhola do bocal de abastecimento de combustível só pode ser aberta se o botão de liberação estiver puxado.

⚠ Cuidado

Limpe imediatamente todo combustível que transbordar.

Tampa do tanque de combustível

Somente uma tampa genuína oferece funcionalidade total.

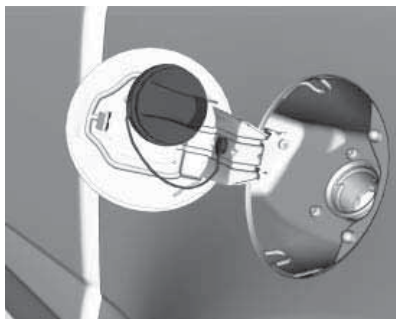

Ao abastecer, a tampa do bocal de abastecimento de combustível pode ser colocada sobre a portinhola.

⚠ Cuidado

A portinhola de abastecimento de combustível pode ser aberta e danificada no lava-jato.

Assegure-se de travar a portinhola de enchimento de combustível.

Como Rebocar um Trailer

Control de balanço do trailer (TSC)

Em veículos equipados com o sistema de Controle eletrônico de estabilidade (ESC), o recurso Controle de balanço do trailer (TSC) está disponível. O TSC é o movimento lado a lado involuntário do trailer enquanto está sendo rebocado. Se o veículo estiver rebocando um trailer e o TSC detectar que o balanço está aumentando, os freios do veículo são aplicados seletivamente em cada roda, e o torque do motor é reduzido, para ajudar a reduzir o balanço excessivo do trailer. Se o TSC estiver ativado, a luz de advertência do ESC/TCS piscará no painel de instrumentos. A velocidade do veículo deve ser reduzida.

9-40 Condução e operação

Consulte *Sistema de Controle de Tração (TCS)* na página 9-27.
Consulte *Controle Eletrônico de Estabilidade (ESC)* na página 9-28.

Atenção

Mesmo que o veículo seja equipado com TSC, o balanço do trailer pode resultar em perda de controle e o veículo pode colidir. Se for detectado um balanço excessivo do trailer, reduza para uma velocidade segura. Verifique o trailer e o veículo para ajudar a corrigir as causas possíveis. Elas podem incluir um trailer incorreto ou sobrecarregado, carga não contida, configuração incorreta do engate do trailer, velocidade excessiva do veículo-trailer, ou pneus do veículo ou do trailer calibrados incorretamente. Consulte *Reboque de outro veículo* na página 10-63 para

(Continuação)

Atenção (Continuação)

obter recomendações de classificação do trailer e configuração do engate.

Acessórios adicionais não oferecidos pela concessionária podem afetar o desempenho do veículo. Consulte *Acessórios e Modificações* na página 10-2.

Cuidados com o veículo 10-1

Cuidados com o veículo

Informações gerais

Acessórios e alterações	10-2
Levantamento do veículo	10-5
Interruptor de desconexão da bateria	10-5
Armazenamento do veículo	10-6
Informações sobre emissões	10-6

Verificações no veículo

Como fazer reparos	10-7
Capô	10-8
Vista geral do compartimento do motor	10-10
Óleo do motor	10-13
Fluido da transmissão automática	10-17
Filtro de ar do motor	10-18
Líquido de arrefecimento do motor	10-18
Superaquecimento do motor	10-19
Ventoinha do motor	10-20

Fluido da direção hidráulica	10-22
Líquido do lavador	10-22
Freios	10-23
Fluido de freios	10-23
Bateria	10-23
Filtro de combustível diesel	10-24
Sangria do sistema de combustível diesel	10-25
Substituição da palheta do limpador	10-25

Substituição de lâmpadas

Substituição de lâmpadas	10-26
Faróis, sinalizadores de direção e luzes de estacionamento	10-27
Faróis de neblina	10-31
Lanternas traseiras	10-32
Luzes dos sinalizadores de direção laterais	10-36
Luz de freio elevada	10-36
Lâmpada da placa de licença	10-36
Luzes internas	10-36
Iluminação do painel de instrumentos	10-36

Sistema elétrico

Fusíveis	10-37
Caixa de fusíveis do compartimento do motor	10-38
Caixa de fusíveis do painel de instrumentos	10-41

Ferramentas do veículo

Ferramentas	10-44
-------------	-------

Rodas e pneus

Rodas e pneus	10-46
Especificação dos pneus	10-46
Pressão dos pneus	10-46
Profundidade da banda de rodagem	10-47
Rodízio de pneus	10-48
Qual o momento para substituir os pneus	10-49
Pneu e roda de tipos diferentes	10-49
Calota da roda	10-50
Troca de roda	10-50

Partida do motor com cabos auxiliares

Partida do motor com cabos auxiliares	10-56
---------------------------------------	-------

10-2 Cuidados com o veículo

Reboque

- Reboque do veículo 10-57
- Reboque de outro veículo 10-63

Cuidados com a aparência

- Limpeza externa 10-65
- Limpeza interna 10-67

Informações gerais

Acessórios e alterações

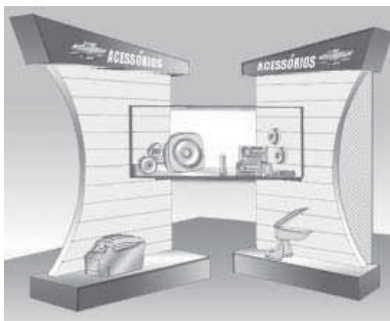

Visando atender seus requisitos de conforto e personalização do veículo, a General Motors desenvolve e oferece opcionais de fábrica e acessórios aprovados para instalação através da Rede de Concessionárias ou Oficinas Autorizadas Chevrolet.

Este manual foi impresso na data indicada na capa e contém informações baseadas em um veículo total-

mente equipado com os opcionais e acessórios disponíveis nessa data. Por isto, poderá haver diferenças entre o conteúdo do Manual e a configuração do seu veículo, que pode não ter alguns dos itens ali mencionados.

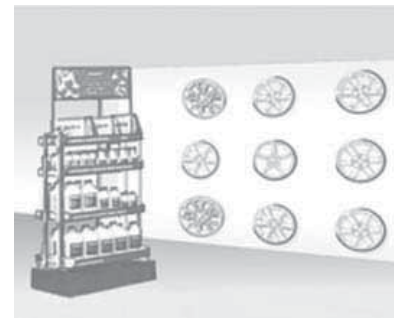

Recomendamos que você procure a Rede de Concessionárias ou Oficinas Autorizadas Chevrolet para obter informações sobre as opções existentes e os acessórios disponíveis.

Cuidados com o veículo 10-3

A General Motors reserva-se o direito de implementar quaisquer alterações em seus produtos para atender a qualquer momento as solicitações e expectativas do cliente.

Recomendamos usar Peças e Acessórios Genuínos e componentes aprovados pela fábrica específicos para o seu tipo de veículo. Não podemos avaliar ou garantir a confiabilidade de outros produtos, ainda que tenham aprovação concedida por entidade reguladora ou similar.

No caso de qualquer discrepância entre os componentes identificados e o conteúdo deste guia, note que o Guia de venda contendo informações, ilustrações e especificações atualizadas até a data da fabricação do veículo está disponível em todas as Concessionárias e deverá estar disponível para sua referência, com o objetivo de esclarecer quaisquer dúvidas.

A fatura de venda do veículo emitida na sua Concessionária detalha todos os itens, opcionais e acessórios instalados originalmente. A referida fatura, junto com o Guia de venda supracitado, deverão ser consultados sempre que se aplicar a garantia da General Motors aos seus produtos.

Não faça nenhuma modificação no sistema elétrico, por exemplo, alterações nas unidades de controle eletrônico (chip tuning).

Cuidado

Nunca modifique o veículo. Isso poderá afetar o desempenho, a durabilidade e a segurança do veículo e a garantia poderá não cobrir problemas causados pela modificação.

Nota: Devido à tecnologia aplicada no sistema eletrônico, não instale qualquer tipo de equipamento elétrico que não seja genuíno nos

chicotes elétricos do veículo, como do alarme, dos vidros elétricos, das travas elétricas, da ignição e/ou do combustível, do sistema de áudio (por exemplo, rádio e módulo de potência), sistema de ar-condicionado, iluminação auxiliar, dentre outros. Assim, o veículo pode sofrer danos, como avaria elétrica, falha de comunicação entre os componentes eletrônicos, sua imobilização ou até mesmo incêndio devido à sobrecarga do sistema. ESTAS SITUAÇÕES NÃO SÃO COBERTAS PELA GARANTIA.

A Rede de Concessionárias ou Oficinas Autorizadas Chevrolet é qualificada e tem o conhecimento apropriado para instalar acessórios genuínos que são compatíveis com o sistema eletrônico disponível no veículo.

Nota: Este equipamento pode não estar disponível em seu país.

10-4 Cuidados com o veículo

Concessionária ou Oficina Autorizada Chevrolet



É importante saber que se o seu veículo apresentar qualquer anomalia, você poderá levá-lo na Concessionária ou Oficina Autorizada Chevrolet para repará-lo, dentro ou fora o período de garantia, para ser atendido por profissionais altamente qualificados. Se for necessária qualquer explicação adicional, procure o Gerente de Serviços.

Cuidado

Este veículo foi projetado tendo em mente, dentre outros aspectos, a segurança total de seus passageiros. Dessa forma, sua montagem na fábrica usa parafusos com adesivo trava-rosca. Se os parafusos forem removidos por alguma razão, deverão ser substituídos por novos parafusos genuínos com o código correto. Além disso, também será essencial uma limpeza efetiva da peça que for fixada com o parafuso com adesivo trava-rosca, para assegurar um aperto perfeito e uma reação físico-química eficaz dos compostos químicos de travamento ao usar um parafuso novo. Assim, recomendamos enfaticamente que os sistemas de segurança do veículo (freios, bancos, suspensão, cintos de

(Continuação)

Cuidado (Continuação)

segurança, etc.), bem como serviços que afetem indiretamente tais sistemas, sejam sempre executados pela Rede de Concessionárias ou Oficina Autorizada Chevrolet. Para obter mais detalhes, entre em contato com uma Concessionária ou uma Oficina Autorizada Chevrolet.

Cuidados com o veículo 10-5

Levantamento do veículo

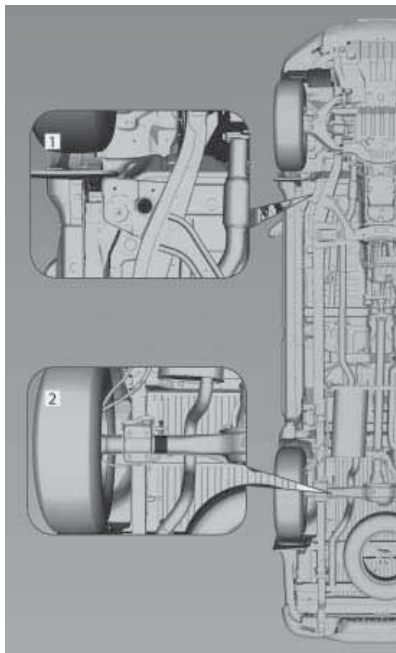

A figura mostra onde deverão ser instalados os suportes para um guincho ou macaco.

Cuidado

Para evitar danos ao motor, sempre use apoios de borracha nos pontos de suporte do elevador ou do macaco.

Interruptor de desconexão da bateria

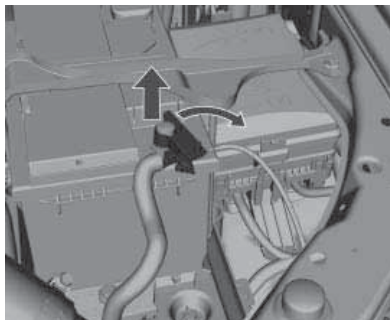

Desconectar

1. Abra o capô.
2. Certifique-se de que todos os sistemas elétricos estejam desligados, como sistemas de áudio, faróis dianteiros, alarme antifurto e acessórios. Certifique-se de que a ignição esteja desligada.
3. Feche todas as portas do veículo e não ative o alarme antifurto.
4. Remova a tampa da bateria (se equipada).
5. Retire a porca da extremidade do terminal negativo.
6. Retire o terminal negativo do borne da bateria.

Conectar

1. Instale o terminal no borne da bateria.
2. Trave a alavanca do terminal da bateria.
3. Instale o protetor da bateria (se equipado).

10-6 Cuidados com o veículo

4. Feche a tampa do motor.

Armazenamento do veículo

Inatividade por período prolongado

Se o veículo precisar ficar guardado durante vários meses:

- Lave e encere o veículo.
- Limpe e proteja as vedações de borracha.
- Troque o óleo do motor.
- Esgote o reservatório do líquido do lavador.
- Verifique o anticongelante e a proteção anticorrosiva do líquido de arrefecimento.
- Calibre o pneu no valor especificado para carga total.
- Estacione o veículo em local seco e bem ventilado. Engate a primeira marcha ou a marcha à

ré ou coloque a alavanca seletora em **P**. Evitando a rolagem do veículo.

- Não acione o freio de estacionamento.
- Feche todas as portas e trave o veículo.
- Desconecte o cabo negativo da bateria do veículo. Cuide para que todos os sistemas sejam desligados, por exemplo, o sistema de alarme antifurto.
- Feche o capô.

Retorno à condição de atividade

Quando o veículo for recolocado em operação:

- Conecte a bateria de acordo com o procedimento descrito na *Interruptor de desconexão da bateria na página 10-5*.
- Verifique a calibração dos pneus.

- Encha o reservatório do líquido do lavador.
- Verifique o nível de óleo do motor e sua validade.
- Confira o nível do líquido de arrefecimento.
- Recoloque a placa do veículo, se necessário.

Informações sobre emissões



- O nível máximo de emissão de CO (monóxido de carbono) permitido para a sincronia de

Cuidados com o veículo 10-7

marcha lenta e ignição especificada (avanço inicial) é de 0,5%. Isto se aplica ao combustível padrão especificado para testes de emissão.

- A descarga de emissões pelo cárter de óleo para a atmosfera deve ser zero em qualquer condição do veículo.
- Este veículo atende os limites de emissão, como o Programa para Controle da Poluição do Ar por Veículos Motorizados (PRONCOVE), de acordo com a Resolução 18/86 do CONAMA e atualizações vigentes na data de fabricação.
- A rotação da marcha lenta não é regulável. O módulo de controle eletrônico (ECM) calcula eletronicamente a porcentagem de CO e os ajustes da marcha lenta.
- De preferência, use combustível aditivado disponível nos postos de combustível.

Nota: O uso de combustível que não seja o especificado poderá comprometer o desempenho do veículo, causar danos ao sistema de injeção ou até danificar o motor. Esse tipo de dano não é coberto pela garantia do veículo.

Motor	2.8L Diesel AT	
Velocidade angular em marcha lenta (rotação)	740 ± 100 rpm	
Velocidade angular em máxima livre (rotação)	4.400 ± 50 rpm	
Índice de fumaça em aceleração livre (Valor de fiscalização)	Abaixo de 350 m do nível do Mar	Acima de 350 m do nível do Mar
	0,76 m ⁻¹	0,65 m ⁻¹

Verificações no veículo

Como fazer reparos

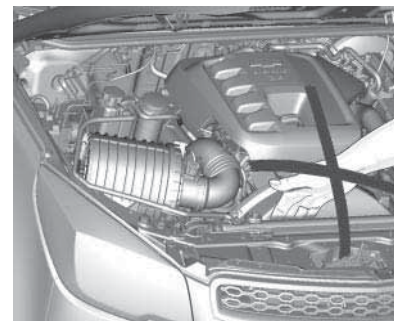

⚠ Atenção

Execute verificações no compartimento do motor apenas quando a ignição estiver desligada.

A ventoinha de arrefecimento pode começar a funcionar mesmo com a ignição desligada.

10-8 Cuidados com o veículo

Perigo

O sistema de ignição usa uma tensão extremamente alta. Não toque nele.

Capô

Abertura



Puxe a alavanca de liberação.



Empurre a trava de segurança para a esquerda e abra o capô.

Atenção

Quando o motor estiver quente, certifique-se de tocar apenas no isolamento de espuma do suporte do capô para evitar queimaduras.

Consulte *Entrada de ar* na página 8-8

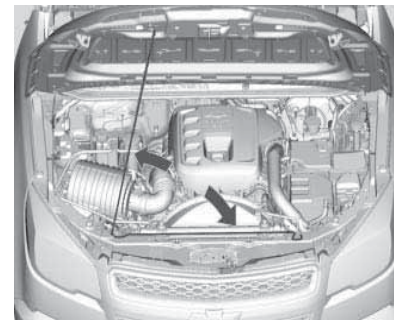

Prenda o suporte do capô.

Cuidados com o veículo 10-9

Fechamento

Para fechar o capô:

1. Antes de fechar o capô, verifique se todas as tampas de abastecimento estão apropriadamente fechadas. A seguir, levante o capô para aliviar a pressão no suporte. Remova o suporte do capô da ranhura na parte inferior do capô e recoloque-o em seu retentor.

A haste do suporte deve encaixar no lugar ao ser colocada no retentor para evitar danos ao capô.

2. Abaixе o capô 30 cm acima do veículo e solte-o para que trave completamente. Verifique se o capô está fechado e repita o processo se necessário.

Atenção

Sempre observe as seguintes precauções:

- Puxe a borda frontal do capô para certificar-se que esteja bem travado antes de dirigir o veículo.
- Não puxe a alavanca de destravamento do capô enquanto o veículo estiver em movimento.

(Continuação)

Atenção (Continuação)

- Não dirija o veículo com o capô aberto. Um capô aberto atrapalhará a visão do motorista.
- Operar o veículo com o capô aberto poderá levar a uma colisão, resultando em danos ao veículo ou outra propriedade, ferimentos ou até mesmo a morte.
- Não feche o capô com a haste engatada.

10-10 Cuidados com o veículo

Vista geral do compartimento do motor

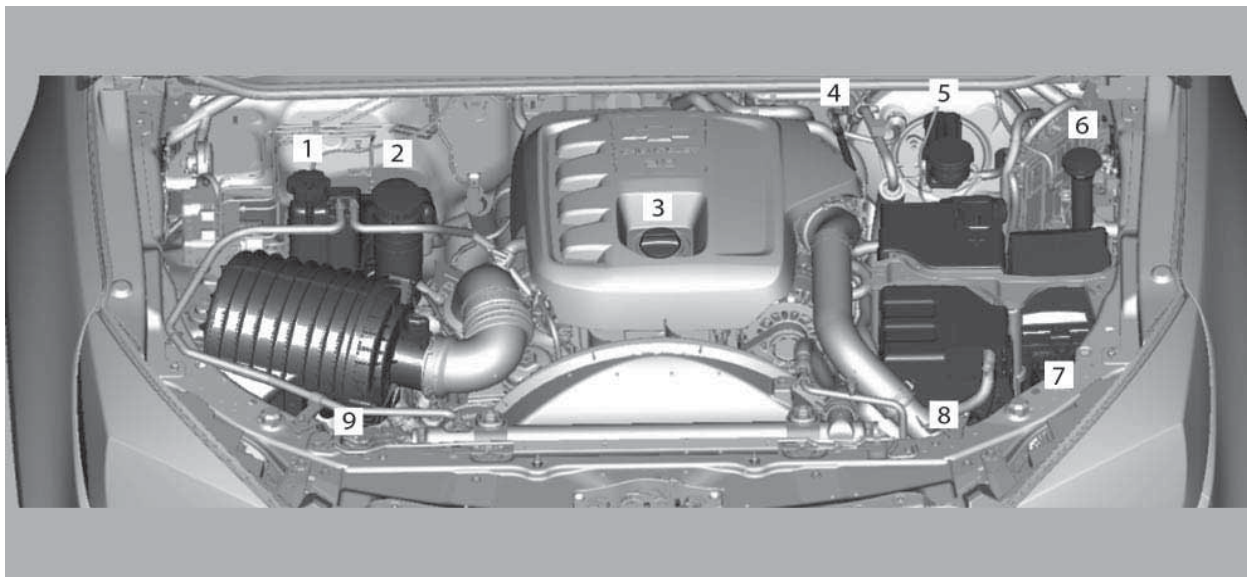

Motor diesel, 2.8L CTDI

Cuidados com o veículo 10-11

1. *Líquido de arrefecimento do motor na página 10-18*
2. *Fluido da direção hidráulica na página 10-22*
3. *Óleo para motor na página 10-13*
4. *Vareta de nível de óleo do motor. Consulte Óleo para motor na página 10-13*
5. *Fluido de freios na página 10-23*
6. *Fluido do lavador na página 10-22*
7. *Caixa de fusíveis do compartimento do motor na página 10-38*
8. *Bateria na página 10-23*
9. *Filtro de ar do motor/elemento na página 10-18*

10-12 Cuidados com o veículo

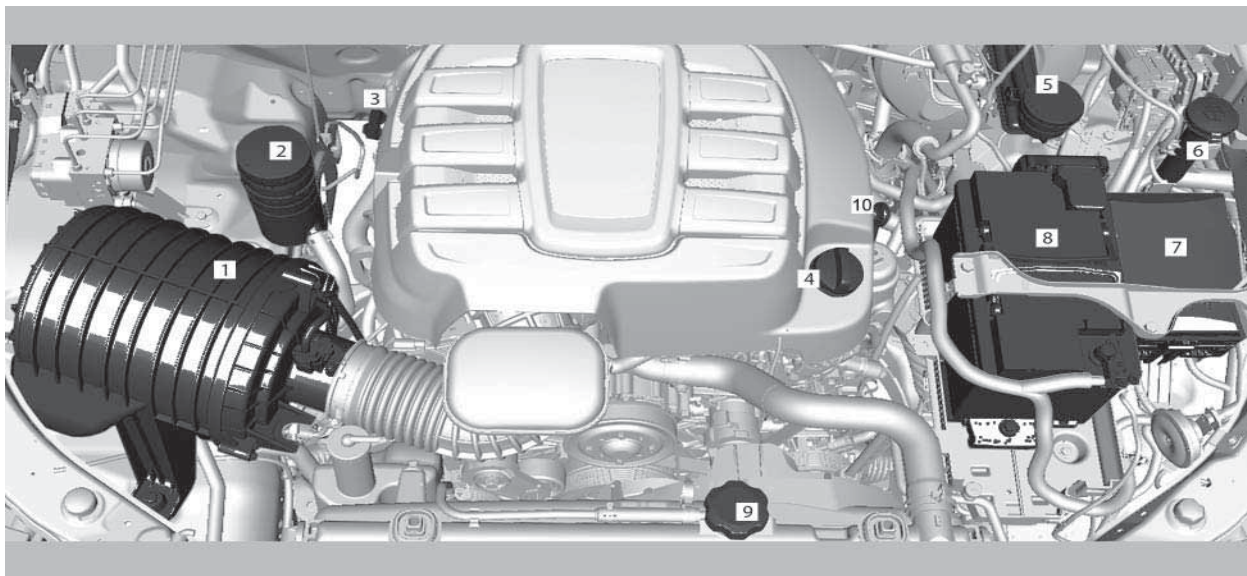

Gasolina 3.6L V6 VVT

Cuidados com o veículo 10-13

1. *Filtro de ar do motor/elemento na página 10-18*
2. *Fluido da direção hidráulica na página 10-22*
3. *Vareta de nível de óleo da transmissão automática. Consulte Fluido da transmissão automática na página 10-17*
4. *Óleo para motor na página 10-13.*
5. *Fluido de freios na página 10-23*
6. *Fluido do lavador na página 10-22*
7. *Caixa de fusíveis do compartimento do motor na página 10-38*
8. *Bateria na página 10-23*
9. *Líquido de arrefecimento do motor na página 10-18*
10. *Vareta de nível de óleo do motor. Consulte Óleo para motor na página 10-13*

Óleo do motor

Com o motor a diesel 2.8L quente, troque o óleo Dexos 2 5W30 a cada 10.000 km se o veículo for dirigido em "Condições de uso severo".

Se o veículo não for dirigido em condições severas, troque o óleo a cada 20.000 km. Troque-o sempre com o motor aquecido.

Com o motor a diesel 2.8L quente, troque o óleo API CI4 a cada 5.000 km se o veículo for dirigido em "Condições de uso severo".

Se o veículo não for dirigido em condições severas, troque o óleo a cada 10.000 km. Troque-o sempre com o motor aquecido.

O veículo com motor a gasolina usa o óleo Dexos 1 5W30 de fábrica. Ao completar, verifique se o óleo é o mesmo que está no veículo.

Com o motor a gasolina 3.6L aquecido, troque o óleo Dexos 1, API-SN, ILSAC GF-5 ou superior e

SAE grau 5W30 a cada 5.000 km se o veículo for dirigido em "Condições de uso severas".

Se o veículo não for dirigido em condições severas, troque o óleo a cada 10.000 km. Troque-o sempre com o motor aquecido.

Nunca misture tipos diferentes de óleo. O filtro de óleo deve ser trocado em todas as trocas de óleo.

Nota: Troque o óleo de acordo com os intervalos de tempo ou a quilometragem percorrida, pois os óleos perdem suas propriedades de lubrificação não apenas devido ao funcionamento do motor, mas também ao envelhecimento. Preferivelmente, troque o óleo em uma Concessionária ou Oficina Autorizada Chevrolet, assegurando assim o uso do óleo especificado para manter a integridade dos componentes do motor. Os danos causados por óleo não especificado não são cobertos pela garantia.

10-14 Cuidados com o veículo

Nota: Se o veículo pertencer ao programa exclusivo para frotas e / ou empresas de aluguel de veículos, consulte o livreto "Revisões específicas para frotas". Para obter mais informações, entre em contato com uma concessionária autorizada.

ACDelco

PEÇAS GENUÍNAS GM

Deve-se conferir o nível do óleo com o veículo nivelado e o motor (que deve estar na temperatura normal de operação) desligado.

Espere pelo menos 2 minutos antes de conferir o nível, para que o acúmulo normal do óleo no motor escorra para o cárter. Se o óleo estiver frio, pode levar mais tempo mais para drenar de volta para o cárter.

Verificação do nível de óleo do motor

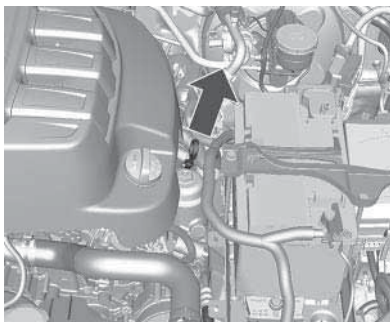

Para motores 3.6L V6 a gasolina

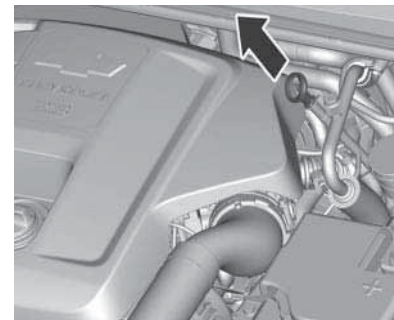

Para motor 2.8 L diesel

Para verificar o nível de óleo, remova a vareta de óleo quando o motor estiver frio.

Cuidados com o veículo 10-15

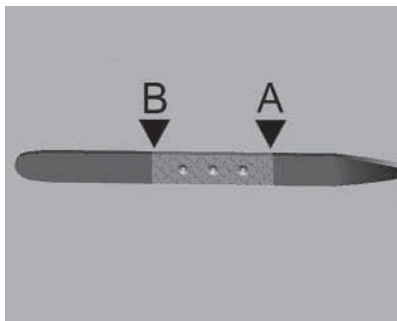

Para motores 3.6L V6 a gasolina

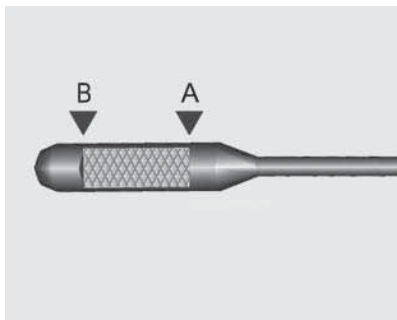

Para motor 2.8 L diesel

- Antes de verificar o nível do óleo, o veículo deve estar em uma superfície horizontal e o motor deve estar frio.
- Remova a vareta de nível e limpe a ponta com um pano.
- Insira a vareta de nível novamente na posição original, verificando se ela está totalmente inserida no tubo.
- Remova a vareta de nível para verificar o nível de óleo.
- O nível é verificado usando o lado da grade da ponta.

É importante saber que as verificações do nível de óleo feitas alguns minutos depois do desligamento do motor (por exemplo, no posto de combustível depois de reabastecer) poderá levar a uma falsa leitura baixa do nível de óleo. Não complete neste caso e siga o procedimento correto.

Complete o óleo do motor somente se o nível estiver abaixo da marca (B).

O nível do óleo não deve ficar acima da posição superior (A) da vareta. Se isso ocorrer, haverá, por exemplo, aumento no consumo do óleo e formação excessiva de carvão.

⚠ Cuidado

Óleo do motor em excesso deverá ser drenado ou retirado por sucção.

⚠ Cuidado

Nunca misture tipos diferentes de qualidades de óleo. Use somente a qualidade e a viscosidade do óleo especificadas neste manual. O uso de outro óleo diferente do especificado poderá causar danos ao motor e cancelar a garantia. Verifique em uma Concessionária Chevrolet se o óleo é aprovado de acordo com a especificação Dexos 1.

10-16 Cuidados com o veículo

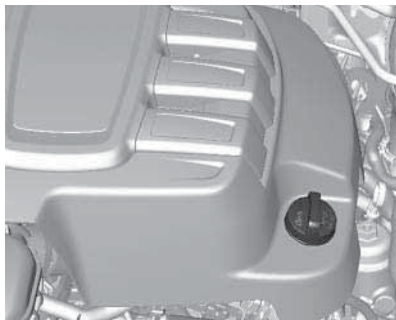

Para motores 3.6L V6 a gasolina

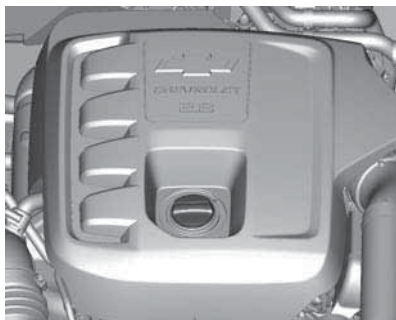

Para motor 2.8 L diesel

Consulte *Capacidades e especificações na página 12-9*.

Coloque a tampa e aperte-a.

A estabilização do consumo do óleo ocorrerá depois que o veículo rodar alguns milhares de quilômetros. Só então será possível determinar seu consumo real.

⚠ Atenção

O óleo do motor é um agente nocivo e, se ingerido, poderá causar doenças ou a morte.

Mantenha-o longe do alcance de crianças.

Evite o contato repetitivo ou prolongado com a pele.

Lave as áreas expostas com água e sabão ou com limpador de mãos.

Tome muito cuidado ao drenar o óleo do motor, pois ele poderá estar suficientemente quente para queimá-lo.

Trocando o filtro de óleo

Motores V6 VVT: Troque o filtro de óleo a cada troca de óleo.

Motores CTDI: Troque o filtro de óleo a cada troca de óleo.

Providencie para que o filtro de óleo seja substituído preferencialmente por uma concessionária Chevrolet.

Nota: Se o veículo pertencer ao programa exclusivo para frotas e / ou empresas de aluguel de veículos, consulte o livreto "Revisões específicas para frotas". Para obter mais informações, entre em contato com uma concessionária autorizada.

Cuidados com o veículo 10-17

Fluido da transmissão automática

Apenas para motores a diesel 2,8L

Como verificar o fluido da transmissão automática

Não é necessário verificar o nível do fluido da transmissão. Um vazamento do fluido da transmissão é o único motivo para perda do fluido. Caso ocorra um vazamento, leve o veículo à concessionária e peça que seja reparado o mais rapidamente possível.

Existe um procedimento especial para verificar e trocar o fluido da transmissão. Como esse procedimento é difícil, isso deverá ser feito na concessionária.

Troque o fluido e o filtro nos intervalos listados no livreto do Programa de Manutenção e certifique-se de usar o fluido listado em *Fluidos e lubrificantes recomendados na página 11-12*.

Apenas para motores a gasolina 3,6L

Verifique o nível do fluido da transmissão automática manualmente para evitar danos à transmissão. Certifique-se de usar a especificação correta de óleo. Consulte *Fluidos e lubrificantes recomendados na página 11-12*.

Verifique com o veículo em uma superfície nivelada e a transmissão automática deve ser verificada na posição P com o motor funcionando.

Destrave a vareta de nível e retire-a, limpe e insira-a novamente até o batente no cabo, puxe-a e leia o nível do fluido da transmissão automática.

Insira a vareta até o batente no cabo e trave a tampa pressionando o cabo para baixo.

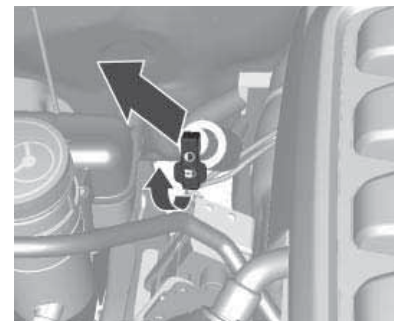

Para verificar o nível de óleo na transmissão automática, puxe a vareta de nível, limpe-a e insira-o até o final. Puxe-a para fora e anote o nível do óleo.

Na vareta de nível da transmissão automática, há dois campos sombreados:

- **FRIO**
- **QUENTE**

10-18 Cuidados com o veículo

Quando o fluido da transmissão automática estiver frio, verifique se o nível de óleo está dentro do campo sombreado próximo da palavra **COLD**.

Se a verificação for realizada logo depois de desligar o motor e o óleo da transmissão automática ainda estiver quente, verifique se o nível de óleo está no campo sombreado próximo à palavra **HOT**.

Filtro de ar do motor

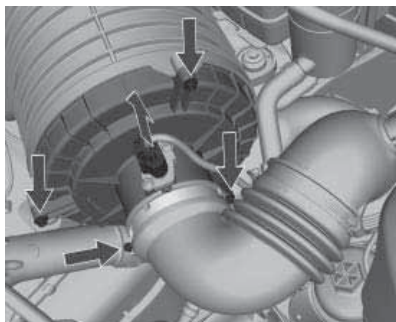

Para substituir o filtro de ar do motor, solte a braçadeira e remova a mangueira. Desconecte o sensor de ar, desatarraxe os 3 parafusos e remova o alojamento do filtro.

Nota: Para a montagem correta do filtro de ar, confira a posição correta verificando a seta gravada no filtro.

Líquido de arrefecimento do motor

Troca do líquido de arrefecimento

O sistema de arrefecimento do motor é abastecido com um aditivo de longa duração (etileno glicol), cujas propriedades conferem proteção adequada contra congelamento, ebulição e corrosão.

⚠ Atenção

Deixe o motor esfriar antes de abrir a tampa. Abra a tampa com cuidado, liberando a pressão lentamente.

Nível do líquido de arrefecimento

⚠ Cuidado

Um nível baixo do líquido de arrefecimento pode causar danos no motor.

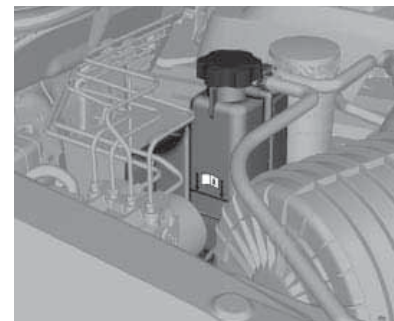

Se o sistema de ar condicionado estiver frio, o nível do líquido de arrefecimento deve estar cerca de

Cuidados com o veículo 10-19

1 cm acima da marca de enchimento. Complete se o nível estiver baixo.

Encha com uma mistura de água destilada e anticongelante aprovado para o veículo. Instale a tampa e aperte-a bem. Procure uma Concessionária Chevrolet para verificar a concentração do anticongelante e reparar a causa da perda de líquido de arrefecimento.

Superaquecimento do motor

A mensagem do indicador de temperatura do fluido de arrefecimento é exibida no painel de instrumentos. Essa mensagem indica o aumento da temperatura do motor.

Nota: Se o motor funcionar sem líquido de arrefecimento, seu veículo poderá sofrer danos sérios. Neste caso, os reparos não serão cobertos pela garantia.

Superaquecimento do motor sem vapor

Se você notar o aviso de superaquecimento e não houver sinais de vapor, o problema poderá não ser tão sério. O motor poderá superaquecer quando:

- O veículo é conduzido em uma subida acentuada em altas temperaturas ambiente.
- O veículo é parado depois de dirigir em alta velocidade.
- O veículo deverá ser conduzido com o motor operando em marcha lenta por um longo tempo.

Caso o aviso de superaquecimento permaneça aceso e ainda não seja visível vapor, siga o procedimento abaixo durante aproximadamente 1 minuto.

1. Desligue o ar condicionado (se equipado)

2. Tente manter o motor em funcionamento (use uma marcha na qual o motor fique em baixa rotação).

Se o aviso de superaquecimento desaparecer, pode continuar dirigindo. Por questões de segurança, dirija lentamente por aproximadamente 10 minutos.

Se o indicador de temperatura baixar para a posição normal, continue dirigindo.

Se a temperatura do líquido arrefecedor não cair, desligue o motor e estacione o veículo imediatamente.

Caso não haja vapor visível, ligue o motor em marcha lenta por aproximadamente 2 ou 3 minutos com o veículo parado e observe se o aviso de superaquecimento apaga.

Se o aviso de superaquecimento continuar aceso, desligue o motor, peça aos passageiros que saiam do veículo e aguarde até que ele esfrie. Procure a assistência técnica imediatamente.

10-20 Cuidados com o veículo

Cuidado

Se o líquido de arrefecimento na parte interna do reservatório de expansão estiver fervendo, não faça nada e aguarde até que esfrie.

O nível do líquido de arrefecimento deverá estar conforme especificado. Se estiver baixo, significa que pode haver vazamento nas mangueiras do radiador, do aquecedor, no próprio radiador ou na bomba d'água.

Cuidado

- As mangueiras do aquecedor e as mangueiras do radiador, bem como outras partes do motor, podem esquentar muito. Não as toque, pois poderá se queimar.

(Continuação)

Cuidado (Continuação)

- Caso exista algum vazamento, não ligue o motor, pois o líquido de arrefecimento poderá se perder, causando queimaduras. Antes de dirigir o veículo, repare os vazamentos.

Superaquecimento com vapor

Cuidado

- Os vapores gerados pelo superaquecimento do motor podem causar queimaduras graves, mesmo que você só abra um pouco o compartimento do motor. Fique distante do motor ao observar a emissão de vapor. Desligue o motor, peça aos passageiros para saírem do veículo

(Continuação)

Cuidado (Continuação)

- e espere que o motor esfrie. Antes de abrir o compartimento do motor, aguarde até que não haja mais sinais de vapor do líquido de arrefecimento.
- Se o veículo continuar em movimento com o motor superaquecido, os líquidos poderão escapar devido à alta pressão. Você e outras pessoas poderão se queimar gravemente. Desligue o motor superaquecido, saia do veículo e espere que ele esfrie.

Ventoinha do motor

Se não houver vazamento visível, verifique o funcionamento da ventoinha do motor. Seu veículo está equipado com uma ventoinha acionada pelo motor. Essa ventoinha só operada quando o

Cuidados com o veículo 10-21

motor está funcionando. Se isto não acontecer, será preciso efetuar o conserto. Desligue o motor. Se não for identificado nenhum problema mas o nível do líquido de arrefecimento não estiver no máximo, adicione ao reservatório de expansão uma mistura de água potável e aditivo para radiador (longa duração - cor laranja) ACDelco (proporção de 50% de aditivo). Ligue o motor quando o nível do líquido de arrefecimento estiver no máximo. Caso o sinal de aviso de superaquecimento esteja aceso, consulte uma concessionária Chevrolet.

Cuidado

Os ventiladores e outras partes móveis do motor podem causar ferimentos sérios. Mantenha mãos e roupas afastadas de partes móveis quando o motor estiver funcionando.

Cuidado

- Líquidos ferventes e vapores que passam pelo sistema de arrefecimento podem explodir e causar queimaduras graves. Eles estão sob pressão e, se a tampa do reservatório de expansão for aberta mesmo que parcialmente, os vapores poderão ser expelidos em alta velocidade. Nunca gire a tampa do reservatório de expansão quando o motor e o sistema

(Continuação)

Cuidado (Continuação)

de arrefecimento estiverem quentes. Se necessário, gire a tampa do reservatório de expansão e espere até que o motor esfrie.

- O aditivo longa vida para o sistema de arrefecimento é venenoso e deve ser manuseado com cuidado.

Nota: Quando o motor ficar desligado por longos períodos e principalmente quando o clima estiver frio, a ventoinha pode ser ligada por alguns segundos depois da partida do motor. Isso não é um problema, a ventoinha desligará normalmente depois de alguns segundos e operará quando necessário.

10-22 Cuidados com o veículo

Fluido da direção hidráulica

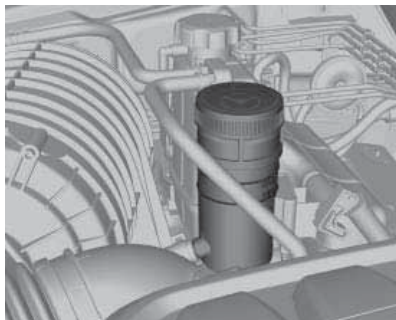

O nível do fluido da direção hidráulica precisa estar entre as marcas **MIN** e **MAX**.

Se o nível do fluido estiver muito alto ou muito baixo, procure assistência de uma Concessionária Chevrolet.

Cuidado

Quantidades extremamente pequenas de contaminação podem causar danos ao sistema de direção e fazer com que ele não funcione corretamente.

Não deixe que contaminantes entrem em contato com o lado do fluido da tampa/vareta de nível nem que penetrem no reservatório.

Líquido do lavador

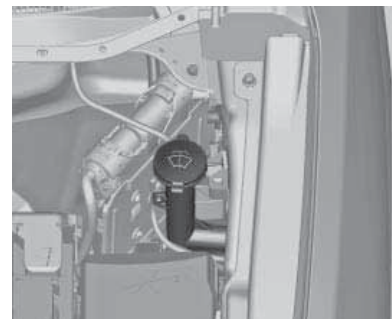

Encha com água limpa misturada com uma quantidade adequada de aditivo para limpeza de para-brisa.

Para encher o reservatório de fluido do lavador do para-brisa:

- Utilize apenas fluido do lavador pronto para uso disponível comercialmente para este propósito.

Cuidados com o veículo 10-23

- Não utilize água de torneira. Os minerais presentes na água de torneira podem entupir a tubulação do lavador do para-brisa.
- Se for provável que a temperatura do ar caia abaixo do ponto de congelamento, utilize fluido do lavador do para-brisa com propriedades anticongelantes suficientes.

Freios

Caso seja atingida a espessura mínima da lona de freio, será ouvido um rangido durante a frenagem.

É possível continuar dirigindo, mas substitua a pastilha do freio assim que possível.

Quando as novas pastilhas do freio forem instaladas, não freie bruscamente sem necessidade nas primeiras viagens.

Fluido de freios

⚠ Atenção

O fluido de freio é venenoso e corrosivo. Evite contato com os olhos, com a pele, com os tecidos e com as superfícies pintadas.

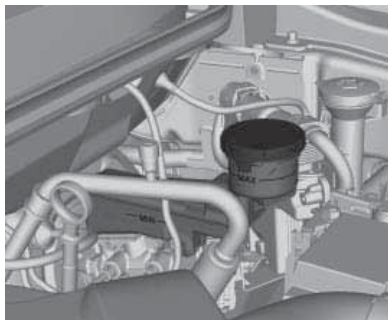

O nível do fluido de freios precisa estar entre as marcas **MIN** e **MAX**.

Quando completar, assegure a máxima limpeza, pois a contaminação do fluido pode levar a

defeitos no sistema de freios. Peça a uma concessionária Chevrolet para consertar a causa da perda de fluido.

Use somente fluido de freios de alto desempenho aprovado para o veículo, consulte *Fluidos e lubrificantes recomendados na página 11-12*.

Bateria

A bateria no veículo não requer manutenção, desde que o perfil de condução permita seu carregamento suficiente. Condução por curtas distâncias e partidas frequentes do motor poderão descarregar a bateria. Evite o uso de consumidores elétricos desnecessários.



10-24 Cuidados com o veículo

As baterias devem ser descartadas em um ponto de coleta de reciclagem adequado.

- Sempre que trocar a bateria, deixe a antiga no revendedor (resolução CONAMA 401/08, de 11/04/08).
- A concessionária Chevrolet onde você comprou a bateria do veículo deve aceitar a devolução da bateria usada e depois enviá-la ao fabricante para fins de reciclagem.

Deixar o carro inativo por mais de 4 semanas pode fazer com que a bateria seja descarregada. Desconecte a bateria de acordo com o procedimento descrito em *Interruptor de desconexão da bateria na página 10-5*, evitando, assim, o descarregamento.

⚠ Atenção

Mantenha materiais que emitem calor longe da bateria para evitar explosão. A explosão da bateria poderá resultar em danos ao veículo e ferimentos graves ou morte.

Evite contato com os olhos, a pele, tecidos e superfícies pintadas. O fluido contém ácido sulfúrico, que pode causar ferimentos e danos em caso de contato direto. Em caso de contato com a pele, limpe a área com água e procure um médico imediatamente.

Mantenha-o longe do alcance de crianças.

Não incline uma bateria aberta.

Consulte *Proteção de energia da bateria na página 6-8*.

Filtro de combustível diesel

Drene o filtro de diesel de resíduos de água quando for exibida a mensagem "Água no combustível - contate reparos" no Mostrador digital com funções múltiplas ou sempre que o óleo do motor for substituído, como descrito abaixo:

- Desligue o motor e a ignição.
- Coloque um recipiente sob o alojamento do filtro.
- Remova o bujão de drenagem localizado na parte inferior do alojamento do filtro girando-o no sentido horário para drenar a água. O filtro estará drenado assim que o diesel sair pela porta.
- Reinstale o bujão girando-o no sentido anti-horário e certifique-se de que não exista vazamento.

Cuidados com o veículo 10-25

- Gire a chave de ignição para ON, aguarde 5 segundos e gire a chave para LOCK ou OFF.

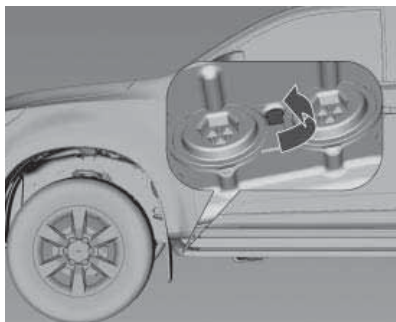

Nota: Se o veículo pertencer ao programa exclusivo para frotas e / ou empresas de aluguel de veículos, consulte o livreto "Revisões específicas para frotas". Para obter mais informações, entre em contato com uma concessionária autorizada.

Sangria do sistema de combustível diesel

Se o tanque esvaziar, o sistema de combustível diesel deverá ser purgado no solo após abastecer pelo menos 2 litros. Gire a ignição três vezes por 15 segundos cada vez. Em seguida, dê partida no motor por no máximo 40 segundos. Repita esse processo depois de não menos de 5 segundos. Se o motor falhar ao dar partida, procure a assistência de uma concessionária Chevrolet.

Substituição da palheta do limpador

Limpadores de para-brisa funcionando adequadamente são essenciais para a visão clara e a condução segura. Verifique regularmente as condições das palhetas do limpador. Substitua palhetas duras, quebradiças ou rachadas ou as que espalham sujeira no para-brisa.

Material estranho no para-brisa ou nas palhetas do limpador pode reduzir a eficiência dos limpadores. Se as palhetas não estiverem limpando adequadamente, limpe o para-brisa e as palhetas com um bom limpador ou com um detergente suave. Enxágue-os completamente com água.

Repita o processo, se necessário. Não existe nenhuma maneira de remover traços de silicone do vidro. Portanto, nunca aplique polidor com silicone no para-brisa do veículo ou se formarão listras que prejudicarão a visão do motorista.

Não utilize solventes, gasolina, querosene ou solvente de tinta para limpar os limpadores. Eles são fortes e podem danificar as palhetas e as superfícies pintadas.

10-26 Cuidados com o veículo

Palheta do limpador dianteiro

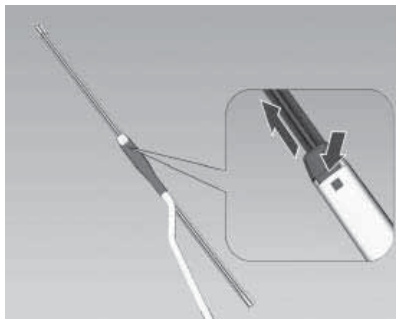

1. Segure a haste do braço do limpador e levante o braço do limpador.
2. Pressione o botão superior mostrado na figura e puxe a palheta do limpador.

Palheta do limpador traseiro

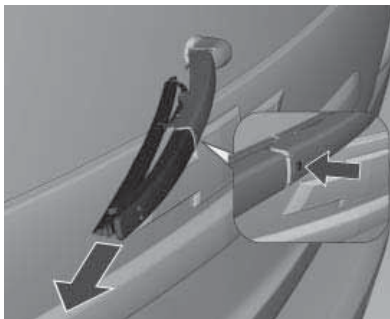

1. Segure a haste do braço do limpador e levante o braço do limpador.
2. Pressione o botão superior mostrado na figura e puxe a palheta do limpador.

Substituição de lâmpadas

Desligue a ignição e o interruptor relevante.

Segure uma lâmpada nova apenas pela base. Não toque no vidro da lâmpada com as mãos nuas.

Utilize apenas o mesmo tipo de lâmpada para troca.

Troque as lâmpadas do farol pela parte interna do compartimento do motor.

Aplicação	Potência (W)
Compartimento de passageiros	10
Leitura (dianteira)	5
Leitura (traseira)	10
Compartimento de bagagem	5
Para-sol	2,1
Farol alto	55

Cuidados com o veículo 10-27

Aplicação	Potência (W)
Farol baixo	55
Farol de neblina	55
Freio / lanterna (traseira) - freio	21
Freio / lanterna (traseira) - estacionamento	5
Faróis dianteiros	5
Lanterna de neblina traseira	21
Placa	5
Luz de ré	21
Luz do sinalizador de direção	21

Nota: Após dirigir em chuva intensa ou depois de uma lavagem, algumas lentes de luzes exteriores podem parecer congeladas.

Essa condição é causada pela diferença de temperatura entre a parte interna e externa da lâmpada.

Isso é similar à condensação dos vidros dentro do veículo durante a chuva e não indica um problema com o veículo.

Se água vazar para dentro do circuito da lâmpada, leve o veículo para ser verificado em uma Concessionária Chevrolet.

Faróis, sinalizadores de direção e luzes de estacionamento

Farol baixo e farol alto

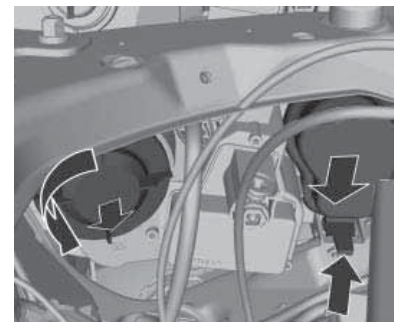

1. Modelo A

Gire a tampa protetora esquerda no sentido anti-horário para abrir.

A tampa protetora direita pode ser aberta puxando a presilha inferior para fora.

10-28 Cuidados com o veículo

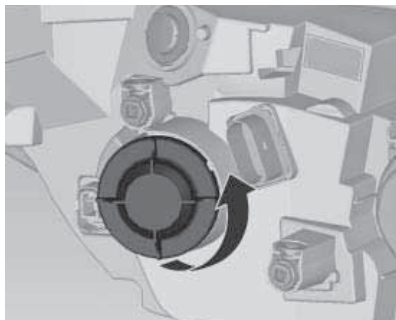

Modelo B

O farol alto está preso por meio de um mecanismo diferente.

Gire a tampa protetora direita no sentido anti-horário para abrir.

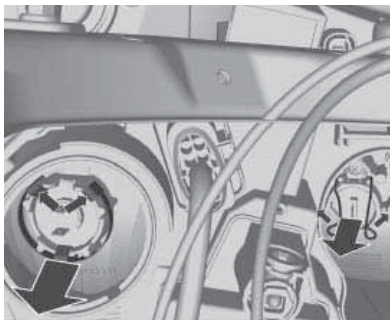

2. Modelo A

A presilha esquerda pode ser aberta empurrando primeiro as duas travas superiores para fora e depois os grampos.

O farol direito pode ser removido simplesmente puxando sua base.

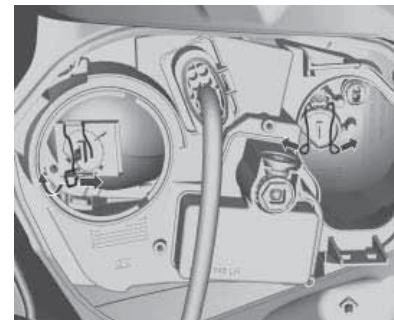

Modelo B

Pressione o clipe de mola, solte-o e gire-o para fora.

Cuidados com o veículo 10-29

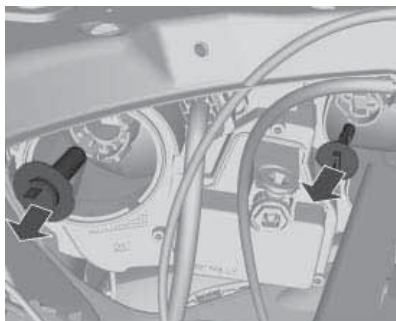

3. Modelo A

Remova a lâmpada do compartimento do refletor e substitua-a.

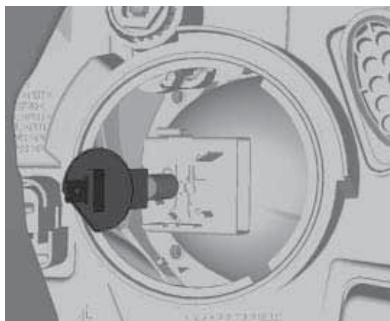

Modelo B

Remova a lâmpada do compartimento do refletor e substitua-a.

4. Quando instalar uma nova lâmpada, engate os apoios nos recessos do refletor.
5. Engate o clipe de mola.
6. Posicione a tampa de proteção do farol e feche-a.

Luzes de lanterna

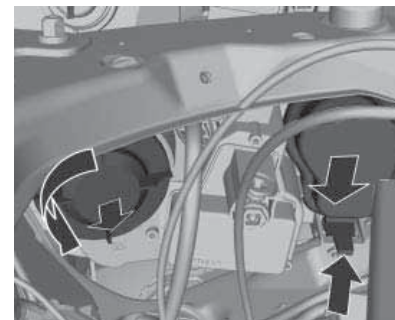

1. Remova a tampa de proteção.

10-30 Cuidados com o veículo

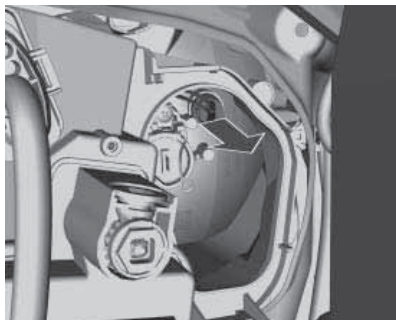

2. Remova o suporte lateral da lâmpada do refletor.
3. Desconecte a tomada de conexão da lâmpada.

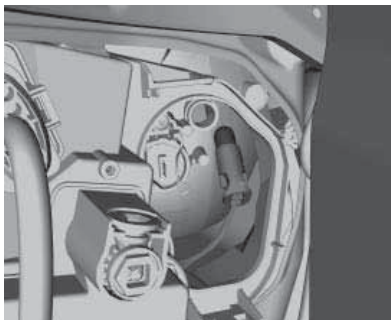

4. Remova a lâmpada do soquete.
5. Insira a nova lâmpada.
6. Ligue o plugue do conector na lâmpada.
7. Insira o suporte no refletor.
8. Posicione a tampa de proteção do farol dianteiro e feche-a.

Luzes indicadoras dos sinalizadores dianteiros de direção

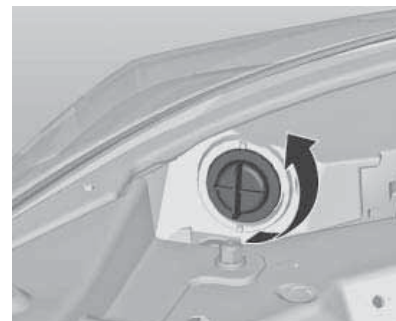

1. Gire o suporte da lâmpada no sentido anti-horário e desengate-o.

Cuidados com o veículo 10-31

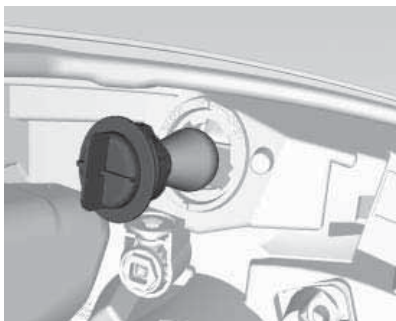

2. Pressione ligeiramente a lâmpada no soquete, gire no sentido anti-horário e remova a lâmpada.
3. Insira o suporte da lâmpada nova no refletor e gire no sentido horário para engatá-lo.

Sinalizadores de direção nos espelhos externos

Substitua as luzes indicadoras dos sinalizadores de direção em uma concessionária Chevrolet.

Faróis de neblina

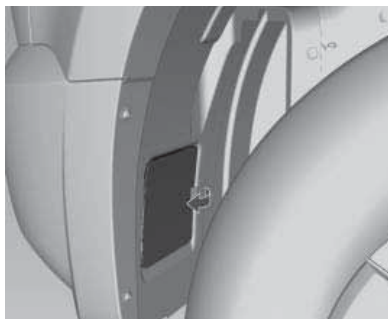

1. Remova a tampa.

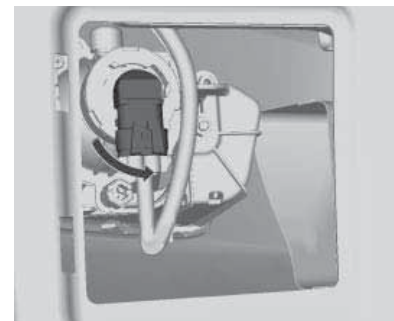

2. Gire o suporte da lâmpada no sentido horário e desengate-o.

10-32 Cuidados com o veículo

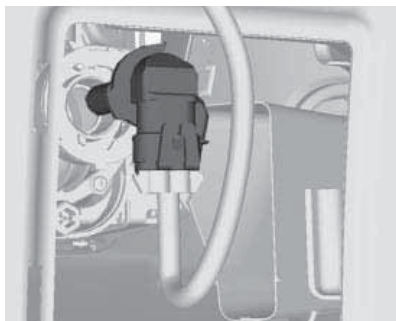

3. Remova e substitua a lâmpada.
4. Insira o suporte da lâmpada no refletor e gire-o no sentido horário para engatá-lo.

Lanternas traseiras

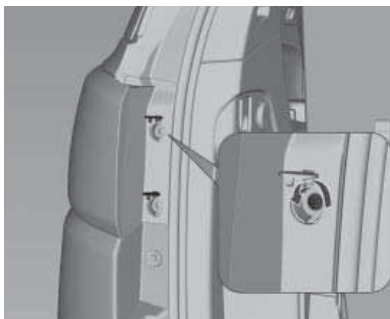

1. Abra ambas as tampas retirando os parafusos.

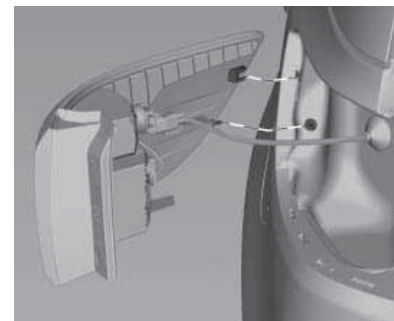

2. Remova o conjunto da lanterna puxando para fora da carroceria. Remova o conector elétrico.

Cuidados com o veículo 10-33

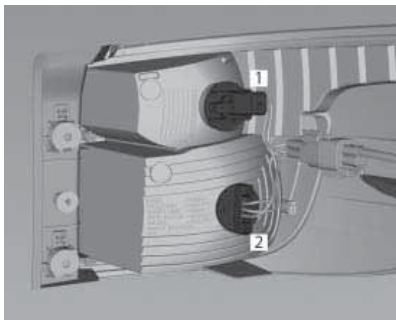

3. Luz do sinalizador de direção (1)
Lanterna/luz de freio (2)

Para a versão de LED, basta substituir as luzes (1). A lanterna traseira/luz de freio deverá ser substituída por uma concessionária Chevrolet.

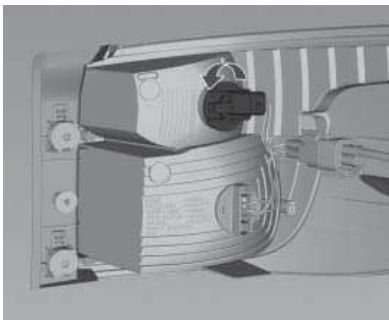

4. Gire o suporte da lâmpada aplicável no sentido anti-horário.

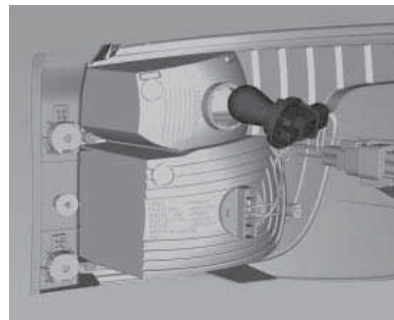

5. Remova o suporte da lâmpada. Pressione ligeiramente a lâmpada no soquete, gire no sentido anti-horário e remova a lâmpada.
6. Insira a lâmpada no suporte. Insira o suporte da lâmpada no conjunto da lanterna traseira, conecte o conector elétrico e encaixe-o no lugar. Instale o conjunto da lanterna traseira na carroceria e aperte os parafusos. Feche as tampas e encaixe-as.

10-34 Cuidados com o veículo

7. Ligue a ignição, opere e verifique todas as lâmpadas.

Lanternas traseiras da tampa do porta-malas

1. Abra a tampa do porta-malas.

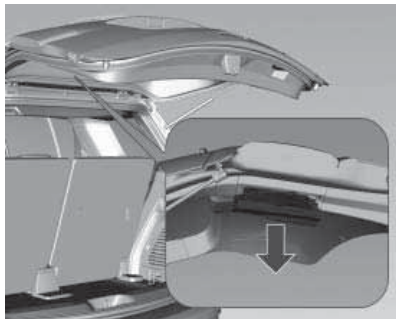

2. Remova a tampa.

Lanterna traseira/Luz de freio

A versão de LED da lanterna traseira/luz de freio deverá ser substituída por uma concessionária Chevrolet.



3. Gire o suporte da lâmpada relevante no sentido anti-horário e remova-o.



4. Remova a lâmpada do suporte. Empurre a lâmpada no soquete levemente para inseri-la.
5. Insira o suporte da lâmpada no conjunto da lanterna traseira e conecte o conector elétrico. Feche a tampa e encaixe-a.
6. Ligue a ignição, opere e verifique todas as lâmpadas.

Cuidados com o veículo 10-35

Luzes do para-choque

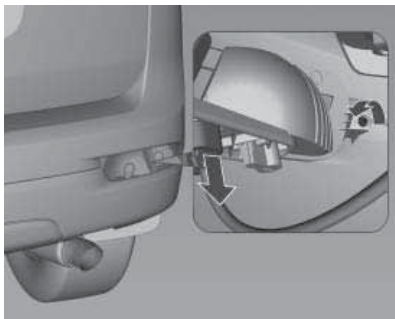

1. Atrás do para-choque traseiro, desparafuse o parafuso para remover o conjunto das luzes do para-choque e desconecte o conector elétrico.

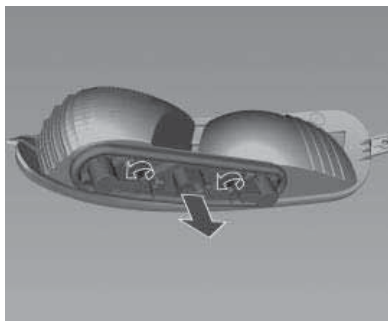

2. Retire ambos os parafusos para remover o suporte da lâmpada.

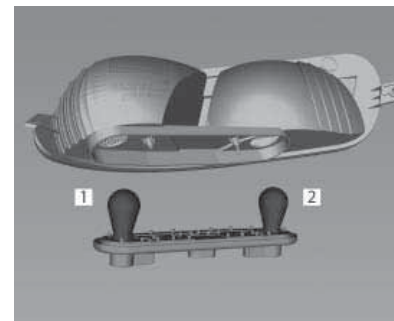

3. Luz de neblina traseira (1)
Luz de ré (2)
4. Insira e gire a lâmpada no suporte e parafuse-o no lugar. Instale o conjunto das luzes do para-choque na carroceria e aperte o parafuso. Conecte o conector elétrico.
5. Ligue a ignição, opere e verifique todas as lâmpadas.

10-36 Cuidados com o veículo

Luzes dos sinalizadores de direção laterais

Os sinalizadores de direção laterais nos espelhos externos devem ter as lâmpadas substituídas por uma Concessionária Chevrolet.

Luz de freio elevada



Substitua a luz em uma concessionária Chevrolet.

Lâmpada da placa de licença



1. Insira a chave de fenda no lado esquerdo do compartimento da lâmpada, pressione para o lado e solte a mola.
2. Remova o compartimento da lâmpada para baixo, tomando cuidado para não puxar o cabo.

Desconecte a conexão elétrica e gire o suporte da lâmpada no sentido anti-horário para desengatá-la.

3. Remova a lâmpada do suporte e substitua-a.
4. Conecte o conector elétrico e insira o suporte da lâmpada no compartimento da lâmpada e gire-o no sentido horário.
5. Insira o alojamento da lâmpada e prenda-o usando uma chave de fenda.

Luzes internas

Luz de cortesia, luzes de leitura

Substitua as lâmpadas em uma concessionária Chevrolet.

Iluminação do painel de instrumentos

Substitua os LEDs em uma concessionária Chevrolet.

Cuidados com o veículo 10-37

Sistema elétrico

Fusíveis

Substitua o fusível com falha por um novo do mesmo tamanho e classificação.

Existem duas caixas de fusíveis no veículo:

- Na parte dianteira esquerda do compartimento do motor.
- No compartimento interno, atrás do compartimento de carga.

Existe um porta-fusível principal conectado ao terminal positivo da bateria. Caso necessário substitua-os em uma concessionária Chevrolet.

Antes de substituir um fusível, desligue o interruptor e a ignição.

Um fusível queimado pode ser reconhecido por seu filamento derretido. Não substitua o fusível até que a causa do defeito tenha sido consertada.

Algumas funções são protegidas por vários fusíveis.

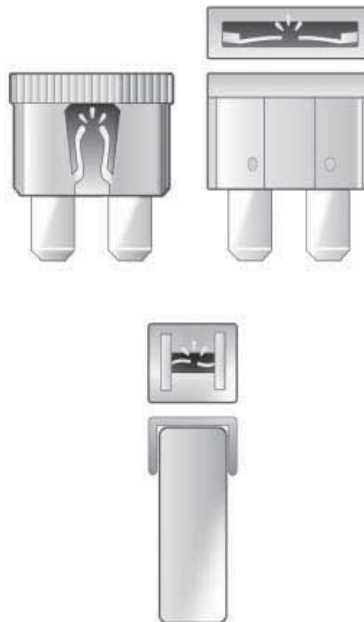

Extrator de fusível

O extrator de fusível pode estar localizado na caixa de fusíveis do compartimento do motor.

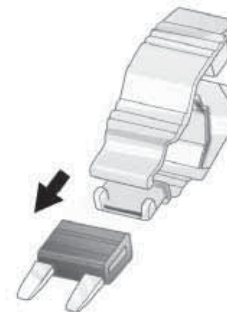

10-38 Cuidados com o veículo

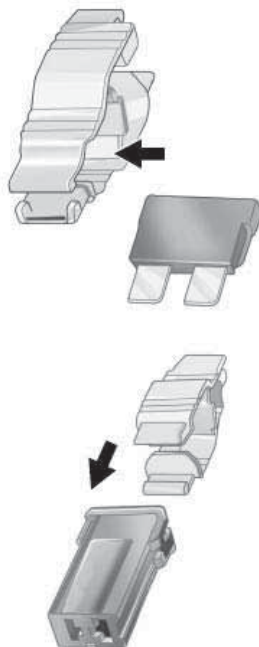

Coloque o extrator de fusível sobre os vários tipos de fusíveis pela parte superior ou pela lateral e remova o fusível.

Caixa de fusíveis do compartimento do motor

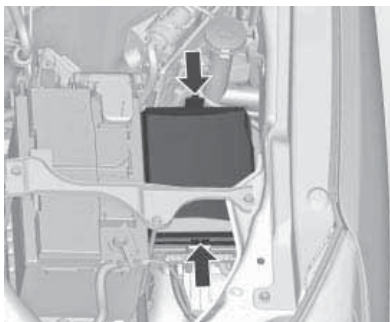

A caixa de fusíveis está na parte dianteira esquerda do compartimento do motor.

Solte a tampa, levante e remova-a.

Algumas descrições de caixa de fusíveis deste manual podem não se aplicar ao seu veículo. Elas eram precisas quando este manual foi impresso. Quando inspecionar a caixa de fusíveis, consulte sua etiqueta.

Cuidados com o veículo 10-39

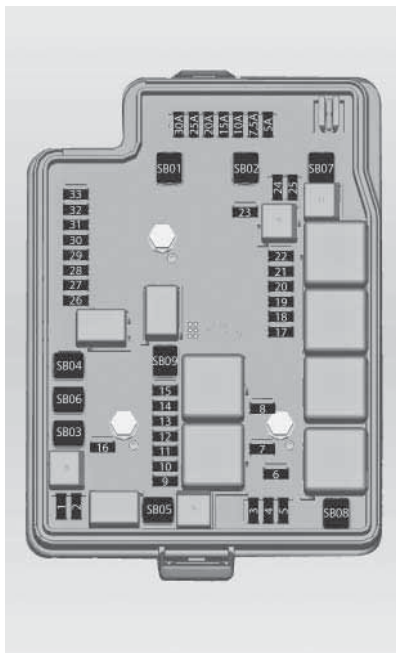

Minifusíveis	Uso
1	10 A - Embreagem do compressor do A/C
2	15 A - Módulo de controle da carroceria
3	15 A – Sobressalente
4	10 A - Trava traseira
5	15 A – Buzina
6	15 A - Farol de neblina
7	10 A - Farol alto esquerdo
8	10 A - Farol alto direito
9	10 A – Relé da ventoinha de arrefecimento (gasolina)
	10 A – Módulo de controle do motor (diesel)

Minifusíveis	Uso
10	15 A – Relé do trem de força (3) (diesel)
	20 A – Relé do trem de força (3) (gasolina)
11	20 A - Módulo de controle do motor (1) - (Diesel)
	25 A - Módulo do motor (1) / Módulo de controle do motor (1) (gasolina)
12	10 A - Relé do trem de força (1)
13	10 A - Relé do trem de força (2)
14	15 A - Relé do trem de força (4)
15	15 A - Sinal do relé de partida
16	15 A – Módulo de controle de tração

10-40 Cuidados com o veículo

Minifusíveis	Uso
17	10 A - Módulo da caixa de transferência e nivelamento dos faróis
18	10 A - Painel de alimentação - A/C - SDM
19	20 A – Bomba de combustível
20	5 A – Sobressalente
21	30 A - Desembaçador do vidro traseiro
22	15 A - Desembaçador dos espelhos retrovisores externos
23	15A – Aquecedor da Cabine (Diesel)
24	20 A – Limpador traseiro
25	10 A - Bomba do sistema lavador dianteiro

Minifusíveis	Uso
26	10 A - Sensor de estacionamento traseiro
27	5 A - Módulo de controle da carroceria
28	7,5 A – Sobressalente
29	30 A - Módulo ABS
30	10 A – Buzina
31	15 A - Módulo de controle da carroceria
32	10 A – Módulo de controle do motor (1) (bateria)
33	10 A - Linha de comunicação entre módulos

J Caixa de fusíveis	Uso
SB01	50 A - Bomba do módulo ABS
SB02	30 A - Módulo de controle da caixa de transferência (4x4)
SB03	60 A - Módulo da vela incandescente (diesel)
	20 A – Módulo da bomba de combustível (gasolina)
SB04	20 A - Tomada elétrica traseira
SB05	30 A - Solenoide do motor de partida
SB06	30 A – Limpador dianteiro

Cuidados com o veículo 10-41

J Caixa de fusíveis	Uso
SB07	30 A – Aquecedor de combustível (diesel)
	40A - Ventilação do Motor 2 (Motor a gasolina 2,5L)
	50A - Ventilação do Motor 2 (Motor a gasolina 3,6L)
SB09	30 A – Bomba de vácuo (gasolina)

Relés	Uso
RLY1	Motor de partida
RLY2	Buzina (relé interno)
RLY3	Farol alto
RLY4	Luz de neblina (relé interno)
RLY5	Aquecedor da cabine (Relé PCB interno)

Relés	Uso
RLY6	Partida a frio (relé interno)
RLY7	Sobressalente
RLY8	Controle do limpador dianteiro
RLY9	Velocidade do limpador dianteiro
RLY10	Desembaçador traseiro
RLY11	Trem de força
RLY12	Embreagem do A/C
RLY13	Ventoinha de arrefecimento 1/ Aquecedor de combustível
RLY14	Ventoinha de arrefecimento 2
RLY15	Sobressalente
RLY16	Sobressalente
RLY17	Limpador do vidro traseiro

Relés	Uso
RLY18	Funcionamento, partida
RLY19	Bomba de combustível
RLY20	Bomba do lavador dianteiro (relé interno)
RLY21	Lavador traseiro (relé interno)

Caixa de fusíveis do painel de instrumentos

A caixa de fusíveis fica atrás do compartimento de armazenamento do painel de instrumentos.

1. Abra o compartimento de armazenamento.

10-42 Cuidados com o veículo

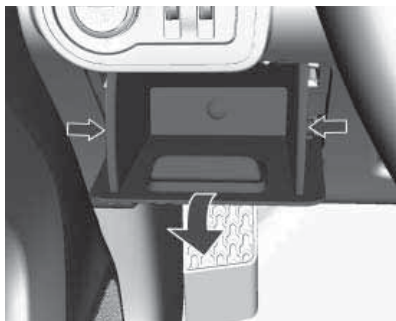

2. Pressione o compartimento de armazenamento nas laterais juntamente.



3. Levante o compartimento de carga até ouvi-lo desengatar e remova-o na direção da seta.

Reinstale o compartimento em ordem inversa.

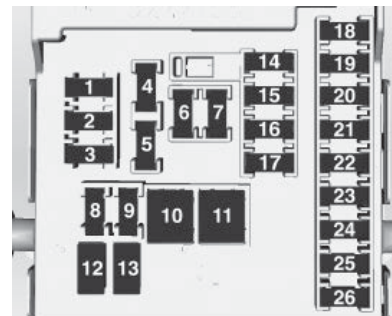

Minifusível	Uso
F1	15 A - HVAC / Aquecimento do banco
F2	30 A - Ventilador traseiro
F3	15 A – Sobressalente
F4	20 A - Acendedor de cigarro e tomada elétrica
F5	2 A - Mola do relógio

Cuidados com o veículo 10-43

Minifusível	Uso
F6	30 A - Vidro elétrico / acessório do rádio
F7	20 A - Tomada elétrica
F8	15 A - Módulo de controle da carroceria (2)
F9	15 A - Módulo de controle da carroceria (4)
F12	-
F13	-
F14	7,5 A - Conector de Dados (Data Link Connector - DLC)
F15	10 A - Módulo de monitoramento e diagnóstico (SDM)
F16	10 A - Painel de instrumentos (IPC)
F17	20 A - Rádio e amplificador

Minifusível	Uso
F18	30A - Caixa de ventilação interna
F19	5 A - Espelhos retrovisores externos
F20	-
F21	10 A - Cabeça de controle do HVAC
F22	2 A - Chave de ignição
F23	15 A - Módulo de controle da carroceria (1)
F24	15 A - Módulo de controle da carroceria (3)
F25	20 A - Interruptor do vidro elétrico
F26	25 A - Banco elétrico

Fusível Jcase	Uso
F10	30 A - Módulo de controle da carroceria (8)
F11	40 A - RAP e 12 V acessória

10-44 Cuidados com o veículo

Ferramentas do veículo

Ferramentas

Veículos com pneu reserva

O macaco e as ferramentas estão localizadas atrás de uma tampa no lado direito do compartimento de carga.

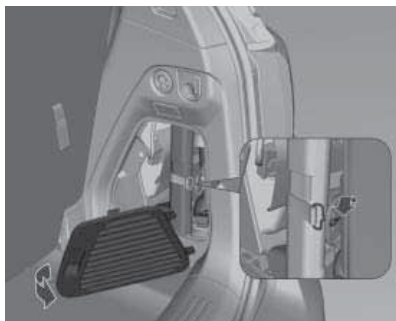

Para soltar as ferramentas, destrave a tira e o macaco deverá ser recolhido.

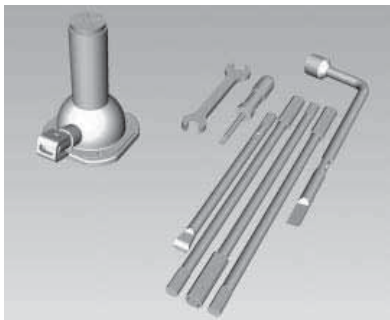

O kit de ferramentas consiste nos seguintes itens:

- Quatro extensões do cabo do macaco
 - Macaco
 - Chave de roda
 - Chave de fenda (ela pode ser puxada para fora e alternada entre uma chave Phillips e uma chave de fenda normal).
 - 1 Chave
1. Abra a tampa do porta-malas.

2. Abra a tampa do compartimento de carga removível.

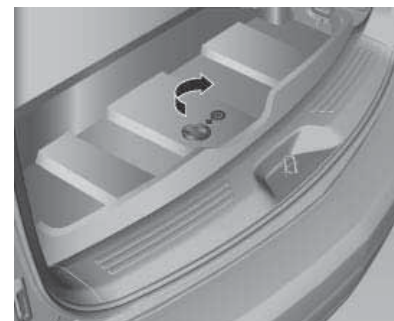

3. Girar a tampa de acesso ao pneu reserva no sentido anti-horário para remover. Levantar a aba do tapete para acessar o encaixe para o guincho.
4. Montar a chave de roda, as extensões do macaco e a alça usando uma chave de fenda.
5. Inserir a extremidade chanfrada da alavanca do macaco através do orifício e no encaixe.

Cuidados com o veículo 10-45



6. Girar a chave de roda no sentido anti-horário para abaixar o pneu reserva para o solo.
7. Continue girando a chave de roda até que o pneu reserva possa ser puxado de baixo do veículo.

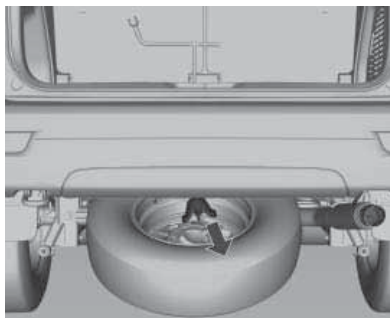
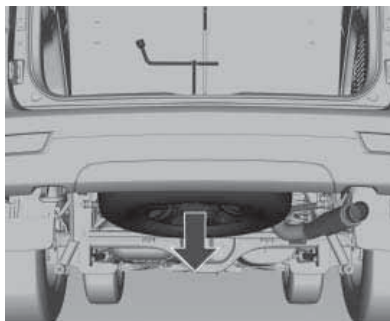

8. Incline o retentor quando o pneu estiver abaixado além do primeiro cabo e deslize-o para

cima pelo cabo de modo que possa ser puxado através da abertura da roda.

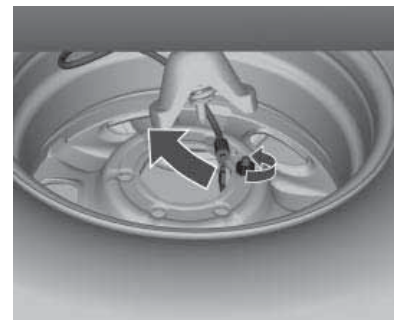

9. Remova o segundo cabo retirando o conjunto da porca na roda usando a chave de roda. Remova o cabo de segurança.
10. Guarde cuidadosamente a roda substituída e as ferramentas do veículo.

Consulte "Pneu reserva" em *Pneu e roda de tipos diferentes* na página 10-49.

10-46 Cuidados com o veículo

Rodas e pneus

Condições dos pneus e rodas

Dirigir sobre bordas cortantes pode causar danos nos pneus e rodas. Não prenda os pneus no meio-fio ao estacionar.

Verifique regularmente se há danos nas rodas. Procure a assistência de uma concessionária Chevrolet na eventualidade de danos ou desgaste incomum.

Especificação dos pneus

Por exemplo **245/70 R16 111 S**

245: Largura do pneu, mm

70: Relação transversal (altura x largura do pneu), porcentagem

R: Tipo de banda: Radial

RF: Tipo: RunFlat

16: Diâmetro da roda, polegadas

111: Índice de carga

S: Letra do código de velocidade

Letra do código de velocidade:

Q: até 160 km/h

S: até 180 km/h

T: até 190 km/h

H: até 210 km/h

V: até 240 km/h

W: até 270 km/h

Pressão dos pneus

Verifique a calibração dos pneus frios pelo menos a cada 2 semanas e antes de qualquer viagem longa. Verifique também o pneu reserva.

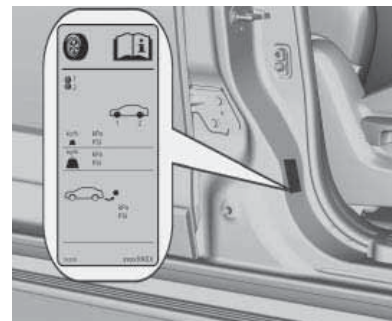

Consulte *Pressão dos pneus* na página 12-11 e a etiqueta da moldura da porta dianteira direita.

Cuidados com o veículo 10-47

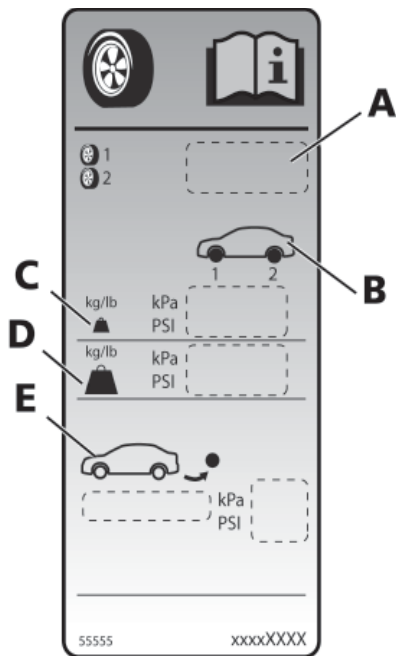

- A. Especificações do pneu
- B. Posições do pneu
- C. Condição normal de carga (até três pessoas)
- D. Condição de carga completa + carga
- E. Informações do pneu reserva

Os dados de calibração dos pneus referem-se a pneus frios.

Sempre infle o pneu reserva até a pressão especificada para carga total.

A calibração incorreta do pneu prejudicará a segurança, o manuseio do veículo, o conforto e o consumo de combustível e aumentará o desgaste do pneu.

⚠ Atenção

Se a pressão for muito baixa, pode causar o superaquecimento e danos internos nos pneus,

(Continuação)

Atenção (Continuação)

resultando na separação da banda de rodagem e mesmo na ruptura do pneu a altas velocidades.

Profundidade da banda de rodagem

Verifique a profundidade da banda de rodagem em intervalos regulares.

Os pneus deverão ser substituídos quando o Indicador de desgaste da banda de rodagem mostrar uma profundidade de 1,6 mm.

10-48 Cuidados com o veículo



A profundidade mínima legalmente admissível da banda de rodagem (1,6 mm) foi alcançada quando a banda ficar desgastada até um dos indicadores de desgaste (TWI). Suas posições são indicadas por marcas na parede lateral.

Se houver mais desgaste na dianteira do que na traseira, faça o rodízio dos pneus dianteiros e traseiros periodicamente. Assegure-se de que a direção de rotação dos pneus seja a mesma que antes.

Pneus envelhecem, mesmo se não forem usados. Recomendamos a substituição dos pneus a cada 6 anos.

Rodízio de pneus

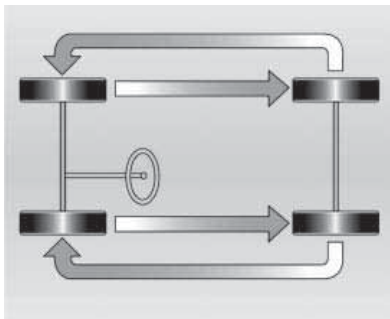

Forças diferentes nos pneus dianteiros e traseiros fazem com que se desgastem de forma diferente. Esse desgaste pode causar a perda de estabilidade do veículo.

Para evitar isso, o proprietário deve fazer o rodízio dos pneus a cada 10.000 km. A rotação dos pneus deve ser realizada como mostrado na imagem.

Quando uma Concessionária Chevrolet executa uma inspeção, o proprietário recebe um relatório completo sobre o estado dos pneus.

Cuidado

- A borracha dos pneus deteriora-se com o tempo. Isso também ocorre com o pneu reserva, mesmo que ele não tenha sido usado.
- O envelhecimento dos pneus é afetado por várias condições, como temperatura, carga e pressão.

(Continuação)

Cuidados com o veículo 10-49

Cuidado (Continuação)

- O veículo deve ser levado regulamente à assistência técnica do fabricante para a realização de um relatório completo sobre os pneus.
- Se o pneu reserva não tiver sido usado em 6 anos, use-o somente em casos de extrema urgência. Ao fazer isso, dirija em baixa velocidade.

Qual o momento para substituir os pneus

O pneu deve ser substituído quando apresentar cortes, calombos nas laterais ou qualquer outro tipo de deformação.



Os pneus devem ser substituídos quando a profundidade da banda de rodagem estiver desgastada até próximo de 3 mm. A figura mostra onde pode ser encontrada a profundidade da banda de rodagem.

⚠ Cuidado

- A profundidade da banda de rodagem deve ser superior a 1,6 mm. Essas informações podem ser encontradas na

(Continuação)

Cuidado (Continuação)

- lateral do pneu, após a abreviação TWI (indicadores de desgaste da banda).
- O risco de aquaplanagem e deslizamento são maiores quando os pneus estão desgastados.

Nota: Ao substituir, use sempre pneus com as mesmas dimensões e da mesma marca. Substitua, de preferência, todos os pneus do mesmo eixo ao mesmo tempo.

Pneu e roda de tipos diferentes

Se forem usados pneus de tamanho diferente dos instalados na fábrica, pode ser necessário reprogramar o velocímetro e também a pressão nominal do pneu, bem como fazer outras modificações no veículo.

10-50 Cuidados com o veículo

Após converter para pneus de tamanho diferente, substitua a etiqueta com a calibração dos pneus.

Atenção

O uso de pneus ou rodas inadequados poderá resultar em acidentes e não será coberto pela garantia do veículo.

Atenção

Não utilize pneus e rodas com tamanho e tipo diferentes daqueles instalados originalmente no veículo. Isso poderá afetar a segurança e o desempenho do veículo. Isso poderá levar a uma falha de manuseio ou capotagem e ferimentos graves. Ao substituir os pneus, certifique-se de instalar todos os quatro pneus e rodas do

(Continuação)

Atenção (Continuação)

mesmo tamanho, tipo, banda de rodagem, marca e capacidade de carga. O uso de qualquer outro tamanho ou tipo de pneu poderá afetar seriamente a direção, manuseio, distância da carroceria ao chão, distância de parada e confiabilidade do velocímetro.

Calota da roda

Calotas e pneus são aprovados na fábrica para o respectivo veículo, devendo atender a todos os requisitos de conjugação com a respectiva roda onde serão usados.

Se as calotas e os pneus usados não foram os aprovados pela fábrica, os pneus podem não ter uma borda de proteção do aro.

As calotas não podem impedir a refrigeração dos freios.

Atenção

A utilização de pneus e de rodas inadequados poderá causar a perda súbita de pressão e, acidentes.

Troca de roda

Faça os seguintes preparativos e observe as seguintes informações:

Atenção

Todos os passageiros devem estar fora do veículo quando ele estiver sendo levantado com um macaco. Somente levante o veículo em superfícies rígidas e niveladas.

- Estacione o veículo em uma superfície plana, firme e não escorregadia e em um local seguro.
- Pressione o botão .

Cuidados com o veículo 10-51

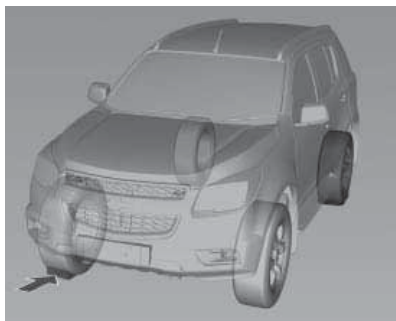

Posicionamento da cunha

Furado	Posição	Localização no veículo
Frente	Lado esquerdo	Atrás do pneu direito traseiro
	Lado direito	Atrás do pneu esquerdo traseiro

Posicionamento da cunha (Continuação)

Furado	Posição	Localização no veículo
Back (Para trás)	Lado esquerdo	Em frente ao pneu direito dianteiro
	Lado direito	Em frente ao pneu esquerdo dianteiro

- Acione o freio de estacionamento e engate a primeira marcha, marcha à ré ou **P**.
- Remova o pneu reserva, consulte "Pneu reserva" nesta seção.
- Nunca troque mais de um pneu de cada vez.
- Use o macaco apenas para trocar os pneus em caso de furo, não para troca sazonal de inverno ou verão.

- Se o terreno onde o veículo está estacionado for macio, deve-se colocar uma tábua sólida (espessura máxima de 1 cm) sob o macaco.
- Nenhuma pessoa ou animal deve ficar dentro do veículo quando ele for levantado com o macaco.
- Nunca entre embaixo de um veículo suspenso no macaco.
- Não ligue o veículo quando ele estiver levantado no macaco.
- Limpe as porcas da roda e a banda de rodagem antes de montar a roda.
- 1. Solte a calota central colocando a extremidade chanfrada da chave de roda em uma das ranhuras na roda e empurre gentilmente para retirar a calota. Para proteger a roda, coloque um pano macio entre a chave de roda e a roda de liga metálica.

10-52 Cuidados com o veículo

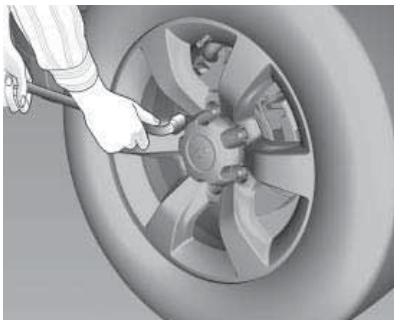

2. Gire a chave de roda no sentido anti-horário para soltar as porcas da roda. Não remova as porcas ainda.

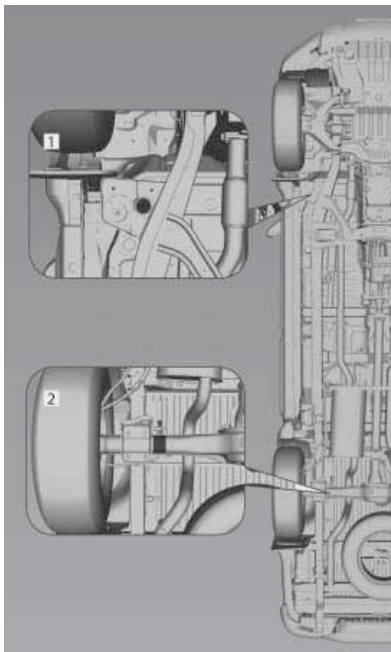

Posicione o macaco nas extremidades dianteiras da placa 1.

Posicione o macaco na extremidade traseira, sob o alojamento do eixo traseiro 2.

Perigo

Colocar-se sob o veículo apoiado em um macaco é perigoso. Se o veículo escapar do macaco você poderá sofrer ferimentos graves ou morrer. Nunca coloque-se sob um veículo que esteja apoiado somente em um macaco.

3. Assegure-se de que o macaco esteja posicionado corretamente nos pontos de levantamento do veículo.

Cuidados com o veículo 10-53

⚠ Atenção

Erguer o veículo com o macaco posicionado de forma inadequada poderá danificar o veículo e, até mesmo, fazer com que o veículo caia. Para ajudar a evitar ferimentos pessoais e danos ao veículo, assegure-se de que a cabeça do macaco esteja encaixada no local adequado antes de erguer o veículo.

Posição dianteira

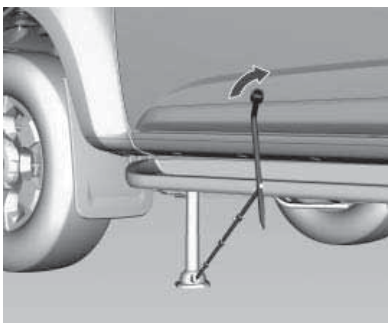
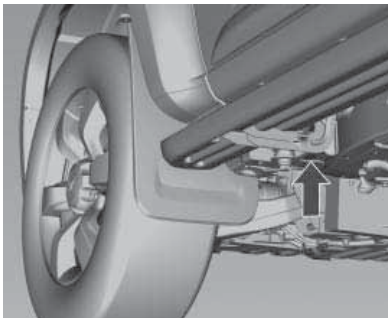

Se o pneu furado estiver na parte dianteira do veículo, posicione o macaco na parte traseira do pneu dianteiro na área fora da estrutura.

Posição traseira

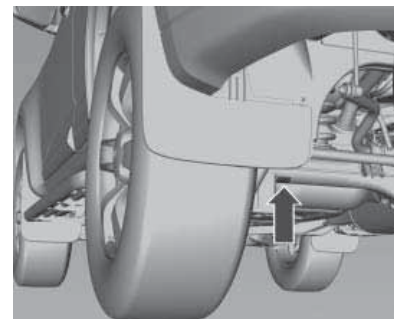

10-54 Cuidados com o veículo

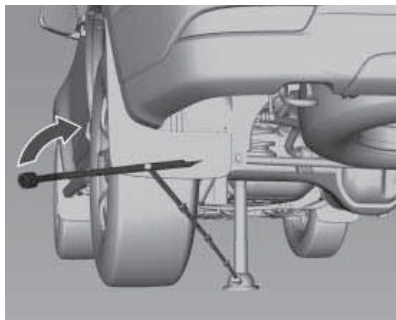

Se o pneu furado estiver na parte traseira, posicione o macaco sob o eixo traseiro o mais próximo possível do amortecedor.

4. Ao posicionar o macaco sob o alojamento do eixo traseiro, certifique-se de que a ranhura no lado superior do macaco encaixe no eixo.

Conecte a alavanca e, com o macaco corretamente alinhado, gire-a até que o pneu se erga ligeiramente do chão.

5. Remova as porcas da roda.

6. Remova o pneu furado.
7. Remova qualquer ferrugem ou sujeira das porcas das rodas, superfícies de montagem e pneu reserva.
8. Instale o pneu reserva.

Perigo

Jamais use óleo ou graxa nas porcas e parafusos, pois isto pode fazer com que as porcas se afrouxem e caiam. A roda do veículo pode se soltar, causando um acidente com risco de morte.

9. Reinstale as porcas da direção com a mão até que a roda esteja presa contra o cubo.
10. Abaixar o veículo completamente girando a alavanca do macaco no sentido anti-horário.

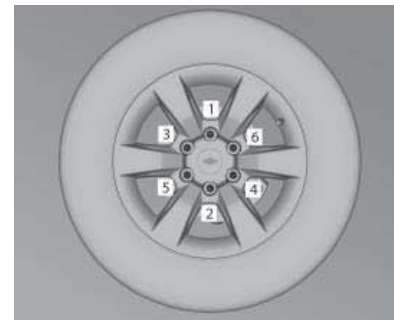

11. Aperte as porcas em sequência cruzada (1, 2, 3, 4, 5, 6).

O torque de aperto é 140 N•m

12. Alinhe o orifício da válvula da calota com a válvula do pneu antes de instalar.

Reinstale a calota central quando a roda normal for reinstalada. Coloque a calota na roda e dê leves batidas até que esteja nivelada com a roda. A calota só pode ser instalada de uma maneira.

Cuidados com o veículo 10-55

Certifique-se de alinhar a aba da calota central com os raios da roda.

13. Guarde o pneu substituído e as ferramentas do veículo, consulte *Ferramentas na página 10-44*.
14. Verifique a pressão do pneu instalado e o torque do parafuso da roda assim que possível.

Troque ou repare o pneu defeituoso

Pneu reserva

O pneu reserva pode ser classificado como temporário dependendo do tamanho em comparação com os outros pneus montados e os regulamentos do país.

O pneu reserva tem a roda de aço.

O uso de um pneu reserva menor que os outros ou juntamente com pneus para climas frios pode afetar a dirigibilidade. Substitua um pneu defeituoso assim que possível.

O pneu reserva deve ser mantido sob a parte traseira do veículo.

1. Insira a extremidade chanfrada da alavanca do macaco em ângulo através do orifício central no compartimento traseiro e na guia afunilada.
2. Gire a chave de roda no sentido anti-horário para abaixar o pneu reserva para o solo. Continue girando a chave de roda até que o pneu reserva possa ser puxado de baixo do veículo.
3. Incline o retentor quando o pneu estiver abaixado e deslize-o para cima pelo cabo de modo que possa ser puxado através da abertura da roda.
4. Gire a porta da roda do cabo de segurança no sentido anti-horário para liberá-la. Remova o cabo de segurança.

Pneus direcionais

Instale pneus direcionais de modo que eles girem na direção do deslocamento. A direção do deslocamento é indicada por um símbolo (por exemplo, uma seta) na parede lateral.

Para pneus instalados em direção oposta à de giro, aplica-se o seguinte:

- A dirigibilidade pode ser afetada. Substitua ou conserte o pneu defeituoso assim que possível.
- Dirija com cuidado em estradas com superfícies molhadas ou cobertas com neve.

Armazenando uma roda danificada

A roda danificada deve ser armazenada no compartimento do pneu reserva. As ferramentas do veículo devem ser armazenadas em seu local original atrás de uma tampa no lado direito do compartimento de carga, consulte *Ferramentas na página 10-44*.

10-56 Cuidados com o veículo

Partida do motor com cabos auxiliares

Para dar partida em um veículo com a bateria descarregada, ligue os cabos auxiliares na bateria de outro veículo.

Atenção

Tome muito cuidado ao dar a partida com cabos auxiliares. A inobservância das seguintes instruções poderá causar danos ou ferimentos pela explosão da bateria ou danos aos sistemas elétricos de ambos os veículos.

Atenção

Evite contato com os olhos, a pele, os tecidos e as superfícies pintadas. O fluido contém ácido

(Continuação)

Atenção (Continuação)

sulfúrico, que pode causar ferimentos e danos em caso de contato direto.

- Nunca exponha a bateria a chamas abertas ou faíscas.
 - Uma bateria descarregada pode congelar a uma temperatura de 0 °C. Descongele a bateria antes de conectar os cabos auxiliares.
 - Use proteção para os olhos e roupas de proteção quando manusear uma bateria.
 - Utilize uma bateria auxiliar com a mesma tensão (12 Volts). Sua capacidade (Ah) não deve ser muito menor que a da bateria descarregada.
 - Utilize cabos de extensão com terminais isolados e espessura de pelo menos 25 mm² para motores a diesel.
- Não desconecte a bateria descarregada do veículo.
 - Desligue todos os aparelhos consumidores de eletricidade desnecessários.
 - Não se incline sobre a bateria durante a partida do motor com cabos auxiliares.
 - Não permita que os terminais de um cabo toquem os de outro cabo.
 - Não use carregadores para carregamento rápido neste procedimento.
 - Os veículos não precisam entrar em contato durante o processo de partida do motor com cabos auxiliares.
 - Acione o freio de estacionamento, transmissão manual em neutro, transmissão automática em **P (ESTACIONAMENTO)**.

Cuidados com o veículo 10-57

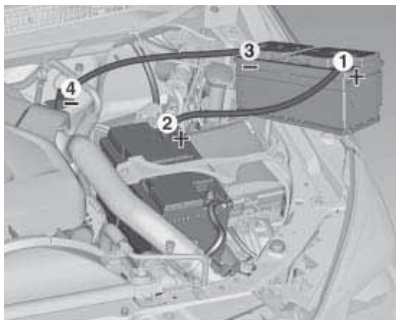

Ordem de conexão dos cabos:

1. Conecte o cabo vermelho no terminal positivo da bateria auxiliar.
2. Conecte a outra ponta do cabo vermelho no terminal positivo da bateria descarregada.
3. Conecte o cabo preto no terminal negativo da bateria auxiliar.

4. Conecte a outra ponta do cabo preto no ponto de aterramento do veículo. Conecte o mais longe possível da bateria descarregada.

Direcione os cabos de modo que não possam ser capturados por peças giratórias do compartimento do motor.

Para dar partida no motor:

1. Desligue os dispositivos consumidores de eletricidade (por exemplo, faróis, vidro traseiro aquecido) do veículo que está recebendo a partida com cabos auxiliares.
2. Ligue o motor do veículo que fornece a alimentação auxiliar.
3. Após 5 minutos, ligue o outro motor. As tentativas de partida devem ser feitas por não mais que 15 segundos em um intervalo de 1 minuto.
4. Inverta a sequência acima com exatidão quando remover os cabos.

Reboque

Reboque do veículo

Nota: Para evitar danos, um veículo com problemas deverá ser rebocado com todas as quatro rodas fora do solo. Deve-se ter cuidado com veículos que tenham pouca folga ao solo e/ou equipamentos especiais. Sempre reboque o veículo em um guincho com plataforma plana.

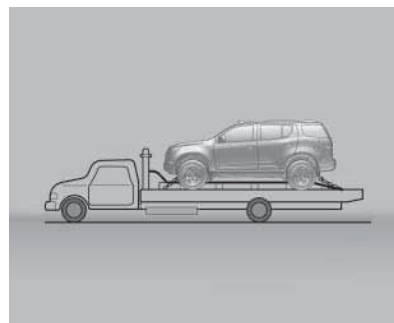

10-58 Cuidados com o veículo

Consulte o distribuidor ou um serviço de reboque profissional caso o veículo danificado necessite ser rebocado.

Observe os seguintes procedimentos quando rebocar o veículo:

- Nenhum passageiro deve permanecer no veículo que está sendo rebocado.
- Solte o freio de estacionamento do veículo rebocado e coloque a transmissão em neutro.
- Acione o sinalizador de advertência.
- Veículos 4x2 não devem ser rebocados com as rodas traseiras no solo. Transmissões com tração nas rodas traseiras não possuem previsão para lubrificação interna ao serem rebocadas.

Para rebocar o veículo atrás de outro veículo para fins recreativos, como na traseira de um motor home, consulte "Reboque recreativo do veículo" nesta seção.

Reboque recreativo

O reboque recreativo do veículo significa rebocar o veículo atrás de outro veículo - como um motor home. Os tipos mais comuns de reboques recreativos são conhecidos como reboque tipo bote e reboque tipo carrinho de mão. O reboque tipo bote é rebocar o veículo com as quatro rodas no solo. O reboque tipo carrinho de mão é rebocar o veículo com duas rodas no solo e duas sobre um dispositivo chamado carrinho de mão.

Deve-se levar em consideração alguns itens importantes antes do reboque recreativo do veículo:

- Qual é a capacidade de reboque do veículo de reboque? Certifique-se de que leu as recomendações do fabricante do veículo de reboque.
- Qual a distância a ser percorrida? Alguns veículos possuem restrições sobre a distância e o tempo de reboque.
- Será usado o equipamento adequado de reboque? Consulte o distribuidor ou profissional de trailer para obter conselhos e recomendações adicionais sobre equipamentos.
- O veículo está pronto para ser rebocado? Da mesma forma que ao preparar o veículo para uma longa viagem, assegure-se de que o veículo esteja preparado para ser rebocado.

Cuidados com o veículo 10-59

Reboque tipo bote

Veículos 4x2

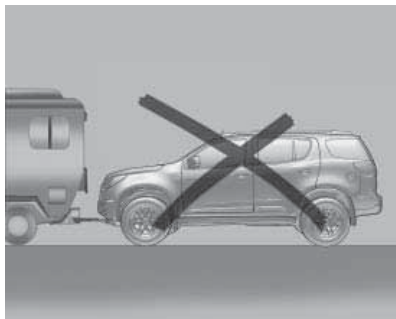

Se o veículo for rebocado com as quatro rodas no solo, os componentes da linha de transmissão poderão ser danificados. Os reparos não serão cobertos pela garantia do veículo. Não reboque o veículo com todas as quatro rodas no solo.

Veículos 4x4

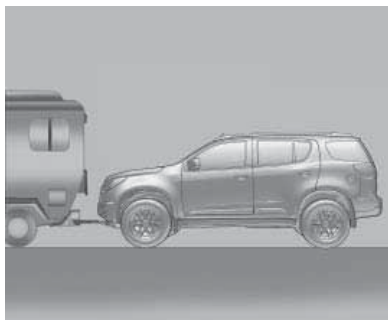

Use o procedimento abaixo para rebocar um veículo com tração nas quatro rodas:

1. Posicione o veículo que está sendo rebocado atrás do reboque.
2. Coloque a transmissão automática em **P** (Estacionamento) ou a transmissão manual em 1 (Primeira).
3. Desligue o motor e aplique o freio de estacionamento com firmeza.

4. Prenda o veículo sendo rebocado com segurança ao veículo de reboque.
5. Coloque a caixa de transferência em **N** (Neutro).
6. Gire a ignição para **LOCK/OFF** e remova a chave - as rodas dianteiras ainda girarão. Para remover a chave e liberar a alavanca, consulte "Liberação da alavanca seletora" em *Corte de corrente na página 9-20*.
7. Solte o freio de estacionamento somente depois que o veículo sendo rebocado estiver preso com firmeza ao reboque.

Se o veículo sendo rebocado não for ligado ou dirigido por seis semanas ou mais, remova o cabo do terminal negativo (polo) da bateria para evitar que a bateria descarregue.

10-60 Cuidados com o veículo

Reboque com içamento

Reboque dianteiro (rodas dianteiras fora do solo) - veículos 4x2

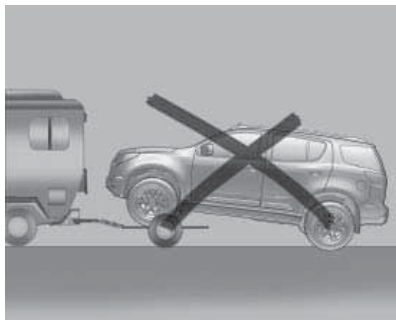

Nota: Se um veículo 4x2 for rebocado com as rodas traseiras no solo, a transmissão poderá ser danificada. Os reparos não serão cobertos pela garantia do veículo. Nunca reboque o veículo com as rodas traseiras no solo.

Veículos 4x2 não devem ser rebocados com as quatro rodas no solo. Transmissões com tração nas rodas traseiras não possuem previsão para lubrificação interna ao serem rebocadas.

Para rebocar um veículo com tração nas rodas dianteiras usando o método carrinho de mão, o veículo deve ser rebocado com as rodas traseiras no carrinho. Consulte "Reboque traseiro (rodas traseiras fora do solo)" mais adiante nesta seção para obter mais informações.

Reboque dianteiro (rodas dianteiras fora do solo) - veículos 4x4

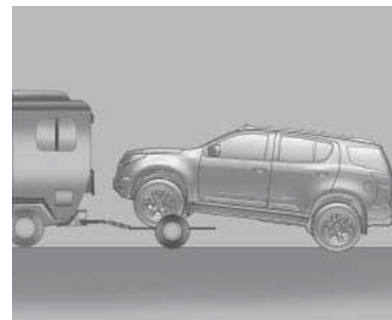

Use o procedimento abaixo para rebocar pela dianteira um veículo com tração nas quatro rodas com o método carrinho de mão:

1. Prenda o carrinho ao veículo de reboque seguindo as instruções do fabricante do carrinho.
2. Conduza as rodas dianteiras sobre o carrinho.

Cuidados com o veículo 10-61

3. Coloque a transmissão automática em **P** (Estacionamento) ou a transmissão manual em 1 (Primeira).
4. Desligue o motor e aplique o freio de estacionamento com firmeza.
5. Prenda o veículo ao carrinho seguindo as instruções do fabricante.
6. Coloque a caixa de transferência em **N** (Neutro).
7. Solte o freio de estacionamento somente depois que o veículo sendo rebocado estiver preso com firmeza ao reboque.
8. Gire a ignição para LOCK/OFF após rebocar.

Se o veículo sendo rebocado não for ligado ou dirigido por seis semanas ou mais, remova o cabo do terminal negativo (polo) da bateria para evitar que a bateria descarregue.

Reboque traseiro (rodas traseiras fora do solo) - Veículos 4x2

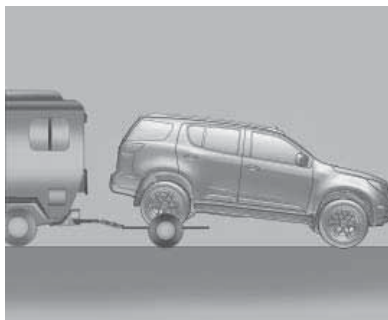

Use o procedimento abaixo para rebocar pela traseira um veículo com tração nas rodas dianteiras com o método carrinho de mão:

1. Prenda o carrinho ao veículo de reboque seguindo as instruções do fabricante do carrinho.
2. Conduza as rodas traseiras sobre o carrinho.

3. Aplique o freio de estacionamento com firmeza.
4. Coloque a transmissão automática em **P** (Estacionamento) ou a transmissão manual em 1 (Primeira).
5. Prenda o veículo ao carrinho seguindo as instruções do fabricante.
6. Use um dispositivo de travamento adequado projetado para reboque para assegurar que as rodas dianteiras estejam travadas na posição reta.
7. Gire a ignição para LOCK/OFF.

Se o veículo sendo rebocado não for ligado ou dirigido por seis semanas ou mais, remova o cabo do terminal negativo (polo) da bateria para evitar que a bateria descarregue.

10-62 Cuidados com o veículo

Reboque traseiro (rodas traseiras fora do solo) - veículos 4x4

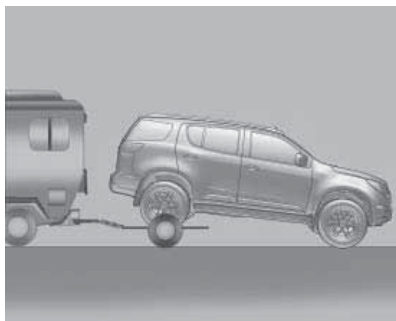

Use o procedimento abaixo para rebocar pela traseira um veículo com tração nas quatro rodas com o método carrinho de mão:

1. Prenda o carrinho ao veículo de reboque seguindo as instruções do fabricante do carrinho.
2. Conduza as rodas traseiras sobre o carrinho.
3. Aplique o freio de estacionamento com firmeza.

4. Coloque a transmissão automática em **P** (Estacionamento) ou a transmissão manual em 1 (Primeira).
5. Prenda o veículo ao carrinho seguindo as instruções do fabricante.
6. Use um dispositivo de travamento adequado projetado para reboque para assegurar que as rodas dianteiras estejam travadas na posição reta.
7. Coloque a caixa de transferência em **N** (Neutro).
8. Gire a ignição para LOCK/OFF após rebocar.

Se o veículo sendo rebocado não for ligado ou dirigido por seis semanas ou mais, remova o cabo do terminal negativo (polo) da bateria para evitar que a bateria descarregue.

Reboque de emergência

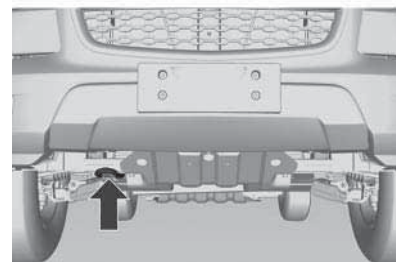

Nota: Essa operação só deve ser usada em casos de emergência.

O olhal de reboque se localiza na parte dianteira do veículo sob o para-choque.

O motorista deverá estar dentro do veículo para virar a direção e acionar os freios.

Gire a ignição para liberar a trava da coluna de direção e permitir a operação das luzes de freio, buzina e limpadores do para-brisa.

Cuidados com o veículo 10-63

Transmissão em neutro.

Cuidado

Dirija devagar e suavemente. Partidas e paradas bruscas poderão danificar o veículo.

Quando o motor não estiver funcionando, é necessária uma força consideravelmente maior para frear e dirigir.

Para impedir a entrada de vapores de escape do veículo de reboque, ligue a recirculação de ar e feche os vidros.

Reboque de outro veículo

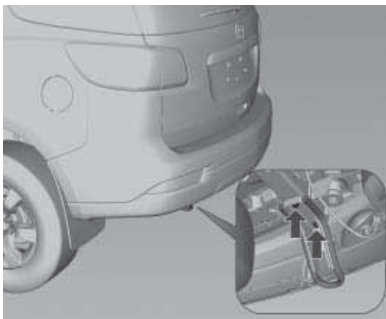

O gancho de reboque está localizado na parte traseira do veículo.

Prenda um cabo de reboque no gancho.

O gancho de reboque deverá ser usado somente para rebocar, e não para recuperar um veículo.

Cuidado

Dirija lentamente. A tensão controlada no cabo de reboque e o comportamento suave de condução reduzirão o risco de danos ao veículo.

Dimensões para instalação do engate de reboque

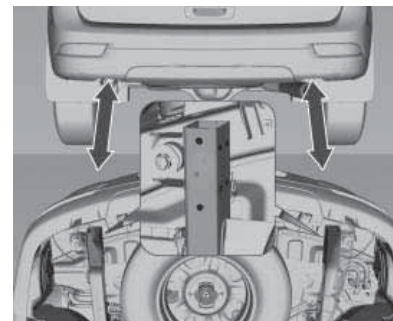

Informações do acoplamento para reboque traseiro

10-64 Cuidados com o veículo

Os pontos de fixação do acoplamento para reboque traseiro se localizam na área indicada, mostrada na figura acima.

Cuidado

- Uma conexão ruim de componente elétrico (fiação, soquetes, conectores etc) poderá causar danos ao veículo e ao acoplamento de reboque traseiro.
- Nunca deixe o acoplamento do reboque engatado com o veículo quando o motor estiver desligado. Isso poderá descarregar a bateria.
- Não exceda o limite de carga do acoplamento do reboque.

Tipo de veículo	Peso máximo do reboque
Motores à gasolina 3.6 V6	2.480 kgs ¹
Motores diesel 2.8L	2950 kgs ¹

¹ A soma do Peso bruto do veículo e do reboque com freios não deve exceder o Peso bruto combinado, ou seja, as seguintes condições devem ser respeitadas: Quando o veículo estiver na condição de Peso bruto do veículo, o Peso do reboque com freios será a diferença entre o Peso bruto combinado e o Peso bruto do veículo.

Nota:

- Sempre siga as instruções de instalação do fabricante do acoplamento do reboque traseiro.
- Se o veículo estiver equipado com sensores de estacionamento, o proprietário deverá redefinir (consulte o manual do fabricante do sensor de estacionamento) o sistema antes de instalar o acoplamento de reboque traseiro.

Sistema de guincho

É possível instalar um sistema de guincho na parte traseira do veículo usando um engate de reboque como base para prendê-lo. Esses acessórios não estão disponíveis nas concessionárias. Procure um técnico especializado ou uma oficina autorizada para instalá-lo.

Cuidados com o veículo 10-65

Cuidados com a aparência

Limpeza externa

Travas

As fechaduras são lubrificadas na fábrica com uma graxa de cilindro de fechadura de alta qualidade. Utilize agente descongelante apenas quando absolutamente necessário, pois ele tem um efeito desengraxante e prejudica a função da fechadura. Após usar o agente descongelante, peça a uma Concessionária Chevrolet para engraxar novamente as fechaduras.

Lavagem

A pintura do seu veículo é exposta a condições ambientais. Lave e encere o veículo regularmente. Quando usar lavadores automáticos de veículos, selecione um programa que inclua enceramento.

Detritos de pássaros, insetos mortos, resina, pólen etc., podem causar danos à pintura e deverão ser limpos imediatamente.

Se usar um lavador de veículos, obedeça às instruções do seu fabricante.

Nunca use um lava-rápido que exija que algo toque na pintura (além de água).

Os limpadores devem ser desligados. Remova a antena e os acessórios externos.

Os limpadores de para-brisa e do vidro traseiro devem ser desligados. Remova os acessórios externos, como bagageiro etc.

Certifique-se de que travou a portinhola de abastecimento de combustível usando o botão de travamento central.

Se você lavar seu veículo manualmente, certifique-se de que as partes internas dos para-lamas também sejam completamente enxaguadas.

Limpe as bordas e dobras das portas e do capô abertos e também das áreas que eles cobrem.

Engraxe as dobradiças de todas as portas em uma Concessionária Chevrolet.

Cuidado

Não limpe o compartimento do motor com jato de vapor ou de alta pressão.

Lave cuidadosamente e seque o veículo usando uma camurça. Enxágue a camurça frequentemente. Utilize camurças separadas para superfícies pintadas e de vidro: restos de cera nos vidros prejudicarão a visão.

Não utilize objetos rígidos para remover manchas de piche. Utilize spray de remoção de piche em superfícies pintadas.

10-66 Cuidados com o veículo

Cuidado

Tenha cuidado ao conduzir o veículo após a lavagem, caso a água tenha afetado os freios. Acionar os freios levemente indicará se eles foram afetados. Para secá-los rapidamente, acione levemente os freios enquanto mantém uma velocidade lenta de avanço com uma área livre à frente até que o desempenho dos freios volte ao normal.

A lavagem do veículo com água a alta pressão pode fazer com que a água entre no veículo. Evite usar lavadoras de jato pressurizado a uma distância inferior a 30 cm da superfície do veículo. O uso de lavadoras com pressão superior a 8.000 kPa pode levar a danos ou remoção da pintura e adesivos.

Luzes externas

As tampas do farol e de outras luzes são feitas de plástico. Não utilize agentes abrasivos ou cáusticos, raspador de gelo, e não as limpe a seco.

Entradas de ar

Retire os detritos das entradas de ar, entre o capô e o para-brisa e sob o para-choque dianteiro.

Polimento e enceramento

Encere o veículo regularmente (no máximo quando a água não empoçar mais). De outro modo, a pintura ressecará.

O polimento é necessário apenas se a pintura tornar-se opaca ou se depósitos sólidos ficarem presos a ela.

O polimento da pintura com silicone forma um filme protetor, tornando a cera desnecessária.

Peças de plástico não devem ser tratadas com cera ou agentes polidores.

Janelas e palhetas dos limpadores do para-brisa

Use um pano macio sem fiapos ou couro com limpa-vidros.

Quando limpar o vidro traseiro, certifique-se de que o elemento aquecedor dentro dele não esteja danificado.

Para a remoção mecânica de gelo, utilize um raspador de gelo afiado. Pressione o raspador firmemente contra o vidro para que nenhuma sujeira possa entrar por baixo dele e riscar o vidro.

Limpe as palhetas do limpador de para-brisa com um pano limpo e limpador de vidro.

Cuidados com o veículo 10-67

Rodas e pneus

Não use limpadores com jato de alta pressão.

Limpe os aros com um limpador de roda de pH neutro.

Os aros são pintados e podem ser tratados com os mesmos agentes que a carroceria.

Danos na pintura

Retifique danos menores na pintura com uma caneta de retoque antes que se forme ferrugem. Repare danos mais extensos ou áreas enferrujadas em uma Concessionária Chevrolet.

Embaixo do veículo

Algumas áreas da parte de baixo do veículo têm uma camada protetora, ao passo que outras áreas críticas têm uma cobertura em cera de proteção durável.

Depois que a parte de baixo do veículo for lavada, verifique-a e providencie para que seja aplicada cera, se necessário.

Betume/borracha podem danificar o revestimento de PVC. Execute o serviço em uma Concessionária Chevrolet.

Antes e após o inverno, lave a parte de baixo do veículo e providencie a verificação da cobertura em cera.

Limpeza interna

Interior e estofamento

Limpe o interior do veículo, incluindo o painel de instrumentos e o acabamento, com um pano seco ou um limpador para interior.

Limpe o estofamento em couro com água pura e com um pano macio. Em caso de sujeira pesada, use produto para couro.

O painel de instrumentos deve ser limpo usando apenas um pano úmido macio.

Limpe o estofamento de tecido com aspirador de pó e escova. Remova manchas com um limpador de estofamento.

Limpe os cintos de segurança com água morna e com limpador para interior.

Cuidado

Feche os prendedores de Velcro, pois eles podem danificar o tecido do assento.

Remova a poeira do painel de instrumentos e do tecido da porta com um aspirador de pó. Remova manchas com um limpador para interior.

10-68 Cuidados com o veículo

Peças de plástico e de borracha

Peças de plástico e de borracha podem ser limpos com o mesmo limpador usado para limpar a carroceria. Se necessário, use limpador para interior. Não use nenhum outro agente. Evite solventes e gasolina em particular. Não use limpadores com jato de alta pressão.

Serviços e manutenção 11-1

Serviços e manutenção

Informações gerais

Informações gerais 11-1

Manutenção preventiva

Manutenção preventiva 11-2

Serviços adicionais necessários 11-12

Fluidos, lubrificantes e peças recomendadas

Fluidos e lubrificantes recomendados 11-12

Informações gerais

Informações especiais

Para garantir o funcionamento econômico e seguro do veículo e conservar o seu valor, é de vital importância que todas as tarefas de manutenção sejam realizadas dentro dos intervalos especificados.

Confirmações

O registro de manutenção é efetuado no Manual do Proprietário. A data e quilometragem são preenchidas com o carimbo e assinatura da concessionária Chevrolet que executou o reparo.

Certifique-se de que o Manual do Proprietário esteja preenchido corretamente como prova contínua do reparo. Isto é essencial no caso de qualquer solicitação de garantia.

Nota: Se o veículo pertencer ao programa exclusivo para frotas e/ou empresas de aluguel de veículos, consulte o livreto "Revisões específicas para frotas". Para obter mais informações, entre em contato com uma concessionária autorizada.

11-2 Serviços e manutenção

Manutenção preventiva

Item	Lubrificante / fluido	Inspeção do nível	Troca
Motor a gasolina 3.6 V6	Óleo DEXOS 1 SAE 5W30 especificado ou qualidade equivalente, API SN ou superior, e viscosidade SAE 5W30)	Semanal	A cada 10.000 km ou 12 meses. Em operação severa a cada 5.000 km ou 6 meses. O que ocorrer primeiro.
Motor 2.8L Diesel	Dexos 2 - SAE 5W30	A cada 5.000 km	A cada 20.000 km ou 12 meses. Em operação severa a cada 10.000 km ou 6 meses. O que ocorrer primeiro.
	API CI-4 SAE 15W40	A cada 5.000 km	A cada 10.000 km ou 12 meses. Em operação severa a cada 5.000 km ou 6 meses. O que ocorrer primeiro.
Transmissão automática	Dexron VI	Consulte do cronograma de manutenção preventiva.	Não requer troca.
Embreagem hidráulica	Compartilhado com o sistema de freio.		

Serviços e manutenção 11-3

Item	Lubrificante / fluido	Inspeção do nível	Troca
Caixa de transferência (4x4)	Dexron VI	Verificar quanto a vazamentos.	Quando (4x4) é usado com frequência troque o óleo a cada 80.000 km ou a cada três anos, o que ocorrer primeiro.
Eixo dianteiro (4x4)	Lubrificante ACDelco SAE 75W90	Todas as inspeções	A cada 120.000 km.
Eixo traseiro STD	Lubrificante ACDelco SAE 75W90	Todas as inspeções	A cada 120.000 km.
Freios	Fluido de freio ACDelco DOT 4	Mensalmente e a cada inspeção	Substituição obrigatória a cada 2 anos
Rolamentos dianteiros	Graxa mineral nº 2 EP com complexo de lítio	Consulte a manutenção preventiva.	Substitua a graxa e as vedações a cada 40.000 km ou sempre que o canto dianteiro for submetido a reparos.
Cubo da roda dianteira	Selante de silicone	Consulte a manutenção preventiva.	A reaplicação do selante de silicone é obrigatória nas superfícies do cubo-para-flange e flange-para-tampa sempre que o canto for submetido a reparos.
Rolamentos de agulhas dianteiros (somente versão 4x4)	Graxa mineral nº 2 EP com complexo de lítio	Consulte a manutenção preventiva.	Reaplicação a cada 40.000 km ou sempre que os semieixos ou canto for submetido à manutenção. Substituir os retentores

11-4 Serviços e manutenção

Item	Lubrificante / fluido	Inspeção do nível	Troca
Caixa da direção hidráulica	Óleo Dexron VI ACDelco	Todas as inspeções	Não é necessária substituição
Sistema de arrefecimento	Aditivo do radiador de longa duração na proporção 50% de aditivo e 50% de água.	Semanal	A cada 150.000 km ou 5 anos.
Sistema de ar condicionado	Especificação 9985752 - Óleo PAG GAS R134a	A eficiência do ar condicionado é verificada em todas as inspeções.	Substituição do frasco do secador do receptor a cada cinco anos.

Nota: Se o veículo pertencer ao programa exclusivo para frotas e/ou empresas de aluguel de veículos, consulte o livreto "Revisões específicas para frotas". Para obter mais informações, entre em contato com uma concessionária autorizada.

Atividades na revisão	a cada 10.000 km ou 1 ano	1	2	3	4	5	6	7	8	9	10
Motor CTDI											
Motor e transmissão: inspecionar quanto a vazamentos e verificar os níveis de fluidos.		X	X	X	X	X	X	X	X	X	X
Mangueira e filtro de ar: verificar e substituir, caso necessário.			X		X		X		X		X
Filtro de ar: substituir cartucho.			X		X		X		X		X

Serviços e manutenção 11-5

Atividades na revisão	a cada 10.000 km ou 1 ano	1	2	3	4	5	6	7	8	9	10
Filtro de combustível (fora do tanque) - Diesel: substituir o elemento do filtro.		A cada 30.000 km ou 24 meses, o que ocorrer primeiro.									
Suportes do motor: Verificar eventuais danos e fixação.				X			X			X	
Suportes do sistema de escapamento: Verificar eventuais danos e fixação.				X			X			X	
Mangueira de óleo: verificar.	X			X			X			X	
Mangueira de combustível: verificar.	X	X	X	X	X	X	X	X	X	X	X
Correia de acessórios: verifique a tensão e corrija, caso necessário.	X	X	X	X	X	X	X	X	X	X	X
Correia de acessórios: substituir.		A cada 100.000 km									
Substituir a correia de sincronização.		A cada 100.000 km									
Substituir o óleo do motor.		Verifique o período recomendado nesta seção.									
Substituir o filtro de óleo.			X		X		X		X		X
O-ring da tampa.			X		X		X		X		X

Nota: Se o veículo pertencer ao programa exclusivo para frotas e/ou empresas de aluguel de veículos, consulte o livreto "Revisões específicas para frotas". Para obter mais informações, entre em contato com uma concessionária autorizada.

11-6 Serviços e manutenção

Atividades na revisão	a cada 10.000 km ou 1 ano	1	2	3	4	5	6	7	8	9	10
Motor V6 VVT											
Motor e transmissão: inspecionar quanto a vazamentos e verificar os níveis de fluidos.		X	X	X	X	X	X	X	X	X	X
Velas		A cada 150.000 km									
Correia de acessórios: verifique a tensão e corrija, caso necessário.		X	X	X	X	X	X	X	X	X	X
Correia de acessórios: substituir.		A cada 240.000 km.									
Mangueira e filtro de ar: verificar e substituir, caso necessário.			X		X		X		X		X
Filtro de ar: substituir cartucho.			X		X		X		X		X
Filtro de combustível (fora do tanque) - Gasolina: substituir o elemento do filtro.		X	X	X	X	X	X	X	X	X	X
Suportes do motor: Verificar eventuais danos e fixação.				X			X			X	
Suportes do sistema de escapamento: Verificar eventuais danos e fixação.		X	X	X	X	X	X	X	X	X	X
Mangueira de combustível: verificar.		X	X	X	X	X	X	X	X	X	X
Substituir o óleo do motor.		Verifique o período recomendado nesta seção.									
Substituir o filtro de óleo.		A cada troca do óleo do motor.									

Serviços e manutenção 11-7

Nota: Se o veículo pertencer ao programa exclusivo para frotas e/ou empresas de aluguel de veículos, consulte o livreto "Revisões específicas para frotas". Para obter mais informações, entre em contato com uma concessionária autorizada.

Atividades na revisão	a cada 10.000 km ou 1 ano	1	2	3	4	5	6	7	8	9	10
Sistema de arrefecimento											
Verificar o nível do fluido do sistema de arrefecimento e verificar quanto a vazamentos.		X	X	X	X	X	X	X	X	X	X
Substituir o fluido de arrefecimento e verificar quanto a vazamentos.	A cada 150.000 km ou 5 anos.										
Mangueiras, conexões, radiador e bomba de água: verificar o nível e verificar quanto a vazamentos.		X	X	X	X	X	X	X	X	X	X
Sistema de ar-condicionado											
Verifique o funcionamento do sistema.		X			X			X			X
Filtro de pólen: trocar			X		X		X		X		X
Proteção de tecido da entrada de ar: Verifique se há obstrução.			X		X		X		X		X
Embreagem											
Verificar o nível do fluido e adicionar caso necessário (obrigatória a substituição a cada 2 anos).		X	X	X	X	X	X	X	X	X	X

11-8 Serviços e manutenção

Atividades na revisão	a cada 10.000 km ou 1 ano	1	2	3	4	5	6	7	8	9	10
Caixa de transferência											
Verificar quanto a vazamentos.		X	X	X	X	X	X	X	X	X	X
No caso de uso constante do 4x4, troque o óleo a cada 80.000 km ou 3 anos, o que ocorrer primeiro.									X		
Transmissão e eixo de acionamento											
Transmissão (todas): verificar o nível de óleo e abastecer até o nível correto, caso necessário.		X	X	X	X	X	X	X	X	X	X
Eixo dianteiro e eixo traseiro: verificar o nível de lubrificante.		X	X	X	X	X	X	X	X	X	X
Eixo dianteiro e eixo traseiro: substituir o lubrificante.	A cada 120.000 km.										

Serviços e manutenção 11-9

Atividades na revisão	a cada 10.000 km ou 1 ano	1	2	3	4	5	6	7	8	9	10
Freios											
Pastilhas e rotores: verificar o desgaste.		X	X	X	X	X	X	X	X	X	X
Lonas do freio: verifique o desgaste.			X			X		X			
Linhas do freio (tubos e mangueiras): verificar se há vazamentos.		X	X	X	X	X	X	X	X	X	X
Fluido de freios: verificar se o nível do fluido está abaixo do mínimo, corrigir o vazamento e trocar o fluido de freios. Substituir a cada 2 anos (obrigatório).		X	X	X	X	X	X	X	X	X	X
Freio de estacionamento: verificar o sistema e regular. Lubrifique as articulações e os cabos.		X	X	X	X	X	X	X	X	X	X
Mancais da roda dianteira: substituir a graxa e os retentores a cada 40.000 km ou sempre que o canto dianteiro ou o semieixo for submetido a reparos. Substituir os retentores.					X				X		
Rolamentos de agulha dianteiros (somente versão 4x4): reaplicar a cada 40.000 km ou sempre que o canto dianteiro ou semieixo for submetido a manutenção - graxa mineral nº 2 EP com complexo de lítio. Substituir os retentores.					X				X		
Selante de silicone no canto dianteiro: reaplique o selante de silicone nas superfícies do cubo para o flange e superfícies do flange para a tampa.		Toda vez que o canto receber manutenção.									
Canto dianteiro: verificar a folga e apertar a porca do cubo, caso necessário, de acordo com o procedimento.		X	X	X	X	X	X	X	X	X	X

11-10 Serviços e manutenção

Atividades na revisão	a cada 10.000 km ou 1 ano	1	2	3	4	5	6	7	8	9	10
Direção e suspensão (dianteira e traseira)											
Junta esférica e braços de controle: verificar quanto a folgas e danos em potencial.		X	X	X	X	X	X	X	X	X	X
Amortecedor dianteiro e traseiro: verificar a fixação da peça e possíveis vazamentos de óleo.		X	X	X	X	X	X	X	X	X	X
Reservatório da direção hidráulica: verificar o nível de fluido e adicionar, caso necessário.		X	X	X	X	X	X	X	X	X	X
Mangueiras e direção: verificar as conexões quanto a vazamentos e estanqueidade.		X	X	X	X	X	X	X	X	X	X
Junta esférica, controle dos braços, braço intermediário e direção do terminal: verifique se há folga, danos e lubrifique. Em condições severas, verifique e lubrifique a cada 5.000 km.		X	X	X	X	X	X	X	X	X	X
Rodas e pneus											
Pneus: verificar a calibração, o desgaste e possíveis danos, e executar o rodízio, caso necessário. Verificar o torque dos parafusos da roda.		X	X	X	X	X	X	X	X	X	X
Carroceria											
Carroceria e chassi: verifique se há danos na pintura ou corrosão.				X			X			X	
Cintos de segurança: verificar a condição das tiras, fivelas e prendedores quanto à operação e ao torque.		X	X	X	X	X	X	X	X	X	X

Serviços e manutenção 11-11

Atividades na revisão	a cada 10.000 km ou 1 ano	1	2	3	4	5	6	7	8	9	10
Sistema elétrico											
Sistema elétrico: verifique com o "MDI" se existem códigos de falhas.		X	X	X	X	X	X	X	X	X	X
Iluminação e sinalização: verificar.		X	X	X	X	X	X	X	X	X	X
Limpadores e lavadores do para-brisa: verifique o estado das palhetas e lave-as, caso necessário.		X	X	X	X	X	X	X	X	X	X
Direção dos faróis: verificar a regulagem.			X				X				X
Chassi											
Respiro do tanque de combustível: verificar se existem obstruções.				X			X			X	

Nota: Se o veículo pertencer ao programa exclusivo para frotas e/ou empresas de aluguel de veículos, consulte o livreto "Revisões específicas para frotas". Para obter mais informações, entre em contato com uma concessionária autorizada.

11-12 Serviços e manutenção

Serviços adicionais necessários

Condições extremas de operação

Condições extremas de operação ocorrem quando pelo menos um dos seguintes ocorrer com frequência:

- Partidas a frio
- Parar e seguir
- Como rebocar um atrelado
- Inclinações acentuadas e/ou grandes altitudes
- Superfícies irregulares
- Areia e pó
- Variações extremas de temperatura

Veículos policiais, táxis e veículos escolares também são classificados como operação sob condições extremas.

Sob condições extremas de operação, poderá ser necessária a manutenção agendada mais frequentemente do que os intervalos normais.

Obtenha aconselhamento técnico sobre as exigências de manutenção dependendo das condições específicas de operação.

Fluidos, lubrificantes e peças recomendadas

Fluidos e lubrificantes recomendados

Use somente produtos que tenham sido testados e aprovados. Avarias resultantes do uso de materiais não aprovados não são cobertos pela garantia.

Atenção

Fluidos e lubrificantes podem ser perigosos e tóxicos. Manuseie com cuidado e preste atenção às informações dadas na embalagem.

Serviços e manutenção 11-13

Óleo do motor

O óleo do motor é identificado por sua qualidade e viscosidade. A qualidade é mais importante do que a viscosidade ao selecionar qual óleo para motor usar. A qualidade do óleo garante a limpeza do motor, a proteção contra desgaste e o controle do envelhecimento do óleo, ao passo que o grau de viscosidade informa sobre a espessura do óleo em uma determinada faixa de temperatura.

Qualidade do óleo do motor

Dexos 2 5W30 ou API-C14 15W40 — motores diesel 2.8L.
Dexos 1, API-SN, ILSAC GF-5 ou superior e SAE grau 5W30 – motores a gasolina 3.6L V6.

Completando o óleo do motor

Óleos para motor de diferentes fabricantes e marcas podem ser misturados, desde que sejam compatíveis com óleo de motor requerido (qualidade e viscosidade).

Aditivos para óleo do motor

O uso de aditivos para óleo do motor poderá causar danos e invalidar a garantia.

Líquido arrefecedor e anticongelante

Use apenas anticongelante para líquido de arrefecimento de longa duração sem silicato (LLC).

O sistema é preenchido de fábrica com líquido de arrefecimento desenvolvido para excelente proteção contra corrosão e proteção contra congelamento até aproximadamente -40 °C. Essa concentração deve ser mantida o ano inteiro. O uso de aditivos adicionais do líquido arrefecedor destinados a dar proteção adicional contra corrosão ou vedação contra vazamentos pequenos podem causar problemas funcionais. A responsabilidade por consequências resultantes do uso de aditivos adicionais do líquido arrefecedor será rejeitada.

11-14 Serviços e manutenção

Fluido de freio e embreagem

Só use fluido de freio DOT4.

No decorrer do tempo, o fluido de freios absorve umidade, o que reduzirá a eficiência de frenagem. O fluido de freios, portanto, deverá ser substituído no intervalo especificado.

O fluido de freios deverá ser armazenado em um recipiente lacrado para evitar a absorção de água.

Assegure-se de que o fluido de freios não seja contaminado.

Especificações

Identificação do veículo

- Número de identificação do veículo (VIN) 12-1
- Plaqueta de identificação 12-2

Especificações do veículo

- Dados do motor 12-3
- Peso do veículo 12-6
- Dimensões do veículo 12-7
- Capacidades e especificações 12-9
- Pressão dos pneus 12-11

Identificação do veículo

Número de identificação do veículo (VIN)

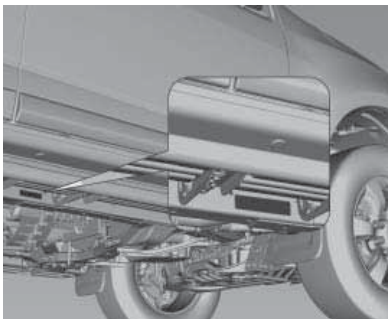

O número de identificação do veículo (VIN) está estampado na plaqueta de identificação e na longarina.



O Número de identificação do veículo (VIN) pode estar embutido no painel de instrumentos, visível pelo para-brisa.

12-2 Especificações

Plaqueta de identificação

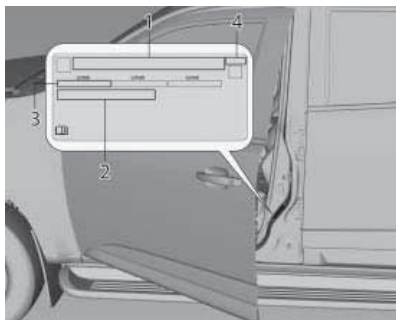

A plaqueta de identificação fica visível na estrutura quando a porta do passageiro é aberta, como mostra a imagem acima.

Informações na etiqueta de identificação:

- 1:** Fabricante
- 2:** Número de identificação do veículo

Especificações 12-3

Especificações do veículo

Dados do motor

Designação de vendas	2.8L diesel	3.6 V6 gasolina
Código identificador do motor	CTDI	V6 VVT
Tipo	Longitudinal, na frente do eixo dianteiro	Longitudinal, na frente do eixo dianteiro
Número de cilindros	4 (em linha)	6 (em V)
Cilindrada [cm ³]	2.776	3564
Taxa de compressão	16,5:1	10,2:1
Sequência de ignição	1-3-4-2	1-2-3-4-5-6
Potência do motor [CV]	200 (147 kw)	277 (204 kw)
a rpm	3600	6400
Torque [Nm]	500	350
a rpm	2.000	3700
Marcha lenta (AT) com AC/sem AC	740 +/- 100 rpm	550 +/- 50 rpm (A/C desligado) 650 +/- 50 rpm (A/C ligado)
Tipo de combustível	Diesel	Gasolina

12-4 Especificações

Sistema elétrico	2.8L diesel	3.6 V6 gasolina
Bateria	12V 70 Ah	12V 70 Ah
Alternador	140 A	150 A

Motor	2.8L diesel	3.6 V6 gasolina
1ª marcha	4,06	4,06
2ª marcha	2,37	2,37
3ª marcha	1,55	1,55
4ª marcha	1,16	1,16
5ª marcha	0,85	0,85
6ª marcha	0,67	0,67
Marcha à ré	3,20	3,20
Relação de transmissão do diferencial	3,42	3,73

Freios	
Tipo - sistema	Hidráulico, sistema de freio de circuito duplo paralelo
Dianteiros	Freio a disco com pinça flutuante - disco ventilado

Especificações 12-5

Freios	
Traseiros	Freio a disco com pinça flutuante - disco ventilado
Fluido	Fluido para serviço pesado DOT 4
Freio de estacionamento	Operando no disco

Geometria da direção	2.8L Diesel / 3.6 V6 Gasolina	
Cambagem	Dianteiros	-0,5° a 0,5°
	Traseiros	-1,36° ± 0,3°
Convergência	Dianteiros	0° ± 0°15'
	Traseiros	0,08° ± 0°34'
Cáster	Dianteiros	2,58° a 4,08°
	Traseiros	-
Diâmetro do círculo de giro	11,80 m	

12-6 Especificações

Peso do veículo

PESO DO VEÍCULO (kg)		2.8L diesel LTZ 4x4	3.6 V6 gasolina LTZ 4x4
Peso máximo permitido no eixo	Dianteiros	1.350	1.350
	Traseiros	1.600	1.600
Peso embarcado (sem ocupação)		2.169	2.105
Peso bruto total combinado (reboque com freios)		5,700	5,200
Peso máximo de reboque		2,950	2,480
Carga útil		581	615

Especificações 12-7

Dimensões do veículo

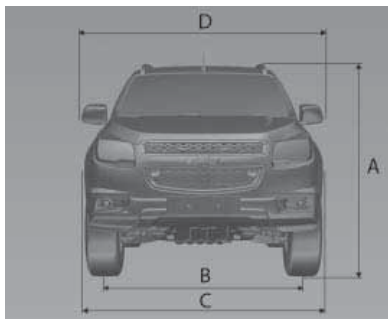

MOTOR Transmissão		2.8L diesel (4x4)	3.6 V6 gasolina (4x4)
A	Sem bagageiro	1.837	1.837
	Com bagageiro	1.845	1.845
B		1.570	1.570
C		1.902	1.902
D		2.132	2.132

12-8 Especificações

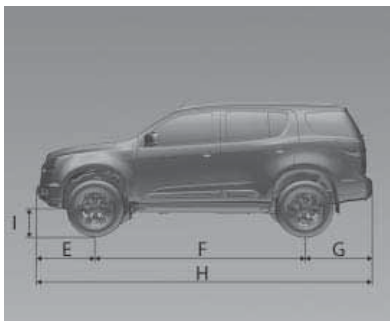

MOTOR Transmissão		2.8L diesel (4x4)	3.6 V6 gasolina (4x4)
E		948	948
F		2.845	2.845
G		1.085	1085
H		4.878	4.878
I		190	188

Especificações 12-9

Capacidades e especificações

ÓLEO DO MOTOR Transmissão	2,8 L diesel (4x4)	3.6 V6 gasolina (4x4)
Abastecimento		
Com substituição do filtro [I]	5,4	5,7
Sem substituição do filtro [I]	-	-
Tanque de combustível		
Capacidade nominal [I]	76	
Caixa de transferência 4x4		
Dexron VI [I]	1,5	
Motor		
Sistema de arrefecimento com aquecedor [I]	9,0	10,5
Sistema de direção hidráulica [I]	1,50	1,50
Sistema de freios [I]	0,80 +/- 0,05	0,80 +/- 0,05

12-10 Especificações

ÓLEO DO MOTOR Transmissão	2,8 L diesel (4x4)	3.6 V6 gasolina (4x4)
Acionamento final		
Dianteiro [l]	0,90	0,90
Traseiro [l]	2,30	2,30
Transmissão automática [l]	-	-
Reabastecimento da transmissão automática para caixa de câmbio desmontada até o nível MIN da vareta [l]	10,60	10,60
Refrigerante para sistema de ar condicionado [g]	675	675
Reservatório de fluido do lavador do para-brisa [l]	4,50	4,50

Especificações 12-11

Pressão dos pneus

Motor	Pneu	Roda		Pressão dos pneus em condições de carga Psi (KPa)			
				Até 3 pessoas		Carga total	
		Aço	Liga	Dianteiros	Traseiros	Dianteiros	Traseiros
2.8L Diesel - LTZ	265/60 R18 110T	-	7,5J x 18"	35 (240)	35 (240)	35 (240)	40 (280)
3.6 V6 Gasolina - LTZ	265/60 R18 110T	-	7,5J x 18"	35 (240)	35 (240)	35 (240)	40 (280)

12-12 Especificações

Pneu e roda reserva

Motor	2.8L diesel	3.6 V6L gasolina
Pneu	245/70 R16 111S (40 psi [280])	245/70 R16 111S (40 psi [280])
Roda	6,5J x 16" (Aço)	6,5J x 16" (Aço)

Informações sobre a garantia 13-1

Informações sobre a garantia

Informações sobre a garantia

Informações sobre a garantia	13-1
Certificado de garantia internacional	13-3
Garantia do veículo	13-3
Mensagem importante aos proprietários.....	13-4
Visão rápida da cobertura da garantia	13-4
Garantia limitada do veículo novo	13-6
Garantia limitada de peças e acessórios	13-8
Garantia limitada de corrosão perforante	13-9
Funcionamento da cobertura da garantia em país estrangeiro	13-10

Informações sobre a garantia

Certificado de garantia e Plano de Manutenção Preventiva*

Leia com cuidado as instruções incluídas nesta seção, pois se relacionam diretamente à garantia do veículo.

Exija da sua Concessionária vendedora o preenchimento correto e completo do Quadro de Identificação localizado no final deste Manual, uma vez que dos informes nele registrados dependerá o processamento da Garantia, em suas várias fases.

Encontram-se nesta seção as definições das responsabilidades da Concessionária vendedora e da General Motors do Brasil Ltda. em relação ao veículo adquirido;

também encontram-se as responsabilidades do comprador em relação ao uso e a manutenção do veículo, para ter direito à garantia oferecida.

Nesta seção, encontra-se o Quadro de controle das revisões coberta pelo Plano de Manutenção Preventiva. Após cada revisão, a Concessionária ou a Oficina Autorizada Chevrolet deverá carimbar, datar e assinar o quadro correspondente. Certifique-se de que o procedimento mencionado anteriormente tenha sido executado para poder comprovar, a qualquer momento, que o veículo recebeu os cuidados devidos.

Na seção "Serviços e Manutenção" deste manual encontram-se os itens a serem revisados, de acordo com o Plano de Manutenção Preventiva, assim como sua frequência.

13-2 Informações sobre a garantia

Ao executar os serviços de manutenção descritos nesta seção, a Concessionária ou a Oficina Autorizada Chevrolet procederá como explicado no tópico anterior.

Nesta seção, encontra-se o cupom da 1ª revisão, a ser destacado somente ao executar o serviço correspondente. Não aceite o manual com as vias do cupom previamente destacadas.

Plano de Manutenção Preventiva*

Nas páginas da seção "Serviços e Manutenção" deste Manual do proprietário, apresentamos um Plano de manutenção preventiva, que é oferecido como uma recomendação para que o proprietário possa conservar seu veículo em perfeitas condições de funcionamento.

Em relação à primeira revisão, leia com cuidado as informações aqui descritas sobre os itens e os serviços não cobertos pela Garantia.

Esclarecemos que o Plano de Manutenção Preventiva foi concebido para um veículo utilizado em condições normais de funcionamento.

Para outras condições consideradas severas, os intervalos entre as revisões devem ser proporcionalmente reduzidos, de acordo com a frequência e a intensidade do serviço severo ao qual se submete o veículo. Sob condições consideradas severas, é necessário revisar, limpar e/ou trocar com mais frequência os seguintes itens:

- Óleo lubrificante do motor e filtro do óleo (consulte *Óleo para motor na página 10-13*).

- Elemento do filtro de ar do motor (consulte *Filtro de ar do motor na página 10-18*).

Por exemplo, as condições de funcionamento a seguir são consideradas severas:

- Funcionamento constante em tráfego urbano lento, com paradas e partidas excessivas.
- Tração e reboque.
- Serviços de táxi e similares.
- Viagens frequentes de curta distância, sem que o motor alcance a temperatura de funcionamento normal.
- Viagens longas em estradas de terra e/ou areia (estradas irregulares, com areia ou lama excessiva).
- Funcionamento prolongado em marcha lenta.

Informações sobre a garantia 13-3

- Quando o veículo permanece, com frequência, parado por mais de dois dias.

* O Plano de manutenção preventiva se encontra discriminado neste Manual do proprietário, sendo aqui mencionado em virtude de sua vinculação com o processo de garantia. Ressaltamos que este Plano aplica-se a veículos que trabalham em condições normais de funcionamento. Veículos que trabalham em condições severas requerem uma redução proporcional da quilometragem indicada.

Certificado de garantia internacional

A General Motors do Brasil, procurando sempre maneiras melhores de servir seus clientes, conta com um programa de cobertura de garantia para os países da América do Sul. Assim, se o veículo se encontrar ainda dentro do período de garantia, a Rede de

Concessionárias Chevrolet dos países participantes oferecerão serviços sem nenhum custo.

Os países participantes deste programa são Argentina, Paraguai e Uruguai.

Garantia do veículo

A Concessionária ou a Oficina Autorizada Chevrolet concede ao proprietário de um veículo Chevrolet, os seguintes direitos:

Garantia: De acordo com os termos do respectivo certificado inserido neste Manual.

Revisão de manutenção preventiva: Uma delas é executada antes da entrega do veículo e a outra é executada no final do primeiro ano de uso ou a 10.000 km (o que ocorrer primeiro), sem nenhum custo para o proprietário (à exceção dos itens normais de desgaste - ver as instruções sobre "Mensagem importante aos proprietários...").

A primeira revisão especial será executada na Rede de Concessionárias ou Oficinas Autorizadas Chevrolet, mediante a apresentação do cupom encontrado no final desta seção, e respeitados os limites de quilometragem indicados (veja as instruções da Garantia limitada do veículo novo).

Assistência técnica: Na seção de Informações aos cliente, no início deste manual, encontram-se as diretrizes para garantir a máxima satisfação nos serviços e perguntas relacionadas à Rede de Concessionárias ou Oficinas Autorizadas Chevrolet.

Orientação: Na entrega de um automóvel novo, sobre:

- A. Itens de responsabilidade do proprietário, Garantia limitada do veículo novo e Termos da garantia.
- B. Manutenção preventiva.

13-4 Informações sobre a garantia

- C. Uso correto dos comandos, dos indicadores e dos acessórios do veículo.

Para adquirir estes direitos, é necessário

1. Que a Concessionária vendedora preencha corretamente a nota fiscal de venda, um documento que concede a garantia oferecida pela General Motors do Brasil Ltda.
2. O preenchimento correto do Quadro de identificação, que pode ser encontrado no final deste manual. Certifique-se de que a Concessionária vendedora assine, date e carimbe a tabela para conceder os direitos na Concessionária ou a Oficina Autorizada Chevrolet.

Mensagem importante aos proprietários...

Para poder usufruir a garantia oferecida pela General Motors do Brasil Ltda. para o veículo, o proprietário deverá observar com atenção as instruções aqui indicadas, relativas à manutenção do veículo.

Durante a vigência desta garantia, as revisões de manutenção preventiva previstas no Plano de Manutenção Preventiva contido neste Manual do Proprietário deverão, obrigatoriamente, ser executadas em uma Concessionária Chevrolet ou Oficina Autorizada Chevrolet.

Visão rápida da cobertura da garantia

Não existem quaisquer garantias com relação ao veículo adquirido, expressas ou inferidas, declaradas pela Concessionária na condição de vendedora e prestadora de serviços, ou pela General Motors do Brasil Ltda., na condição de fabricante ou importadora, a não ser aquelas contra defeitos de material ou de manufatura estabelecidas no presente Termo de Garantia. Toda e qualquer reclamação do comprador quanto a falhas, defeitos e omissões verificados no veículo, durante a vigência desta garantia, somente será atendida mediante a apresentação da nota fiscal respectiva emitida pela Rede de Concessionárias Chevrolet, junto com o Manual do Proprietário preenchido corretamente, sendo estes os únicos documentos competentes para assegurar o atendimento, com exclusão de qualquer outro.

Informações sobre a garantia 13-5

A General Motors do Brasil Ltda., garante que cada veículo novo de sua fabricação ou importação e entregue ao primeiro comprador por uma Concessionária Chevrolet, incluindo todo o equipamento e acessórios nele instalados na fábrica - é isento de defeitos de material ou de manufatura, em condições normais de uso, transferindo-se automaticamente todos os direitos cobertos por esta garantia, no caso de o veículo vir a ser revendido, ao(s) proprietário(s) subsequente(s), até o término do prazo previsto neste termo.

A obrigação da General Motors do Brasil Ltda. limita-se ao conserto ou substituição de quaisquer peças que, dentro do período normal da Garantia a que aludem estes Termos, conforme a discriminação observada no tópico abaixo, sejam devolvidas a uma Concessionária

ou uma Oficina Autorizada Chevrolet, em seu estabelecimento comercial, e cujo a inspeção revele satisfatoriamente a existência do defeito reclamado. O conserto ou substituição das peças defeituosas, de acordo com esta Garantia, será feito pela Concessionária ou a Oficina Autorizada Chevrolet, sem débito das peças e mão-de-obra por ela empregadas.

A presente garantia inclui as garantias legais e a garantia contratual, e é concedida nas seguintes situações:

A. 36 meses ao comprador, se pessoa física ou jurídica, que use o veículo como destinatário final, à exceção daqueles que usem o veículo para serviços de transporte remunerado de pessoas ou bens; e

B. 36 meses ou 100.000 km, o que ocorrer primeiramente, ao comprador, pessoa jurídica, que use o veículo para seu próprio negócio ou produção, ou ao comprador, pessoa física, que use o veículo em serviços de transporte remunerados de pessoas ou bens.

Esta garantia substitui definitivamente quaisquer outras garantias, expressas ou inferidas, incluindo quaisquer garantias implícitas quanto à comercialização ou à adequação do veículo para um fim específico, e quaisquer outras obrigações ou responsabilidades por parte do fabricante.

13-6 Informações sobre a garantia

A General Motors do Brasil Ltda. reserva-se o direito de modificar as especificações ou de introduzir melhorias nos veículos, a qualquer momento, sem incorrer na obrigação de executar os mesmos procedimentos para veículos vendidos anteriormente.

Os termos desta garantia não se aplicam nos seguintes casos:

- A um veículo Chevrolet submetido a uso incorreto, negligência ou acidente;
- A veículo reparado ou modificado fora da Concessionária ou a Oficina Autorizada Chevrolet, de modo que, no julgamento do fabricante, tenha seu desempenho e sua segurança afetados negativamente;

- A serviço de manutenção regular (como: ajuste do motor, limpeza do sistema de combustível, alinhamento da direção, balanceamento das rodas e ajustes dos freios e da embreagem);
- Substituição de itens de manutenção normal (como: velas de ignição, filtros, correias, escovas do alternador e do motor de partida, discos e pastilhas de freio, sistema da embreagem (platô, discos e rolamentos), buchas da suspensão, amortecedores, rolamentos de uso geral e vedadores), quando tal reposição seja executada junto com serviços de manutenção regulares;

- Desgaste normal de itens de estofamentos e de guarnições, devido a desgaste ou a exposição a intempéries.

Garantia limitada do veículo novo

1. Preparação antes da entrega:

Para certificar-se de obter a máxima satisfação com o veículo novo, a Concessionária vendedora submeteu o veículo a uma revisão de entrega cuidadosa, de acordo com o programa de inspeção de veículos novos, como recomendado pelo fabricante.

Informações sobre a garantia 13-7

2. **Identificação do proprietário:** O Quadro de identificação do veículo e do proprietário, que pode ser encontrado no final deste manual, preenchido de maneira correta e assinado pela Concessionária vendedora, é usado para apresentar o proprietário à Rede de Concessionárias ou Oficinas Autorizadas Chevrolet em todo o território nacional e, junto com o Aviso de Venda, emitido pela Concessionária vendedora, permite receber todos os serviços indicados nestas regras.
3. **Garantia:** De acordo com os termos da garantia indicados, o proprietário receberá os serviços cobertos pela garantia na Concessionária ou a Oficina Autorizada Chevrolet.
4. **Primeira revisão (especial) do Plano de manutenção preventiva relacionada a 1 ano de uso ou 10.000 km:** O cupom correspondente autoriza o proprietário a receber todos os serviços correspondentes, em qualquer Concessionária ou Oficina Autorizada Chevrolet, apresentando o Manual do Proprietário. A 1ª revisão deve ser executada dentro de 12 meses a partir da data da venda ao primeiro comprador, com uma tolerância de 30 dias a mais ou a menos, ou dentro da faixa de 9.000 a 11.000 km, o que ocorrer primeiro. A mão-de-obra é gratuita para o proprietário, que é responsável somente pelos custos relacionados aos itens de desgaste normal (ver instruções detalhadas em Mensagem importante aos proprietários...).
5. **É responsabilidade do proprietário:** Proporcionar manutenção apropriada para o veículo, o que não somente reduz os custos operacionais, mas também ajuda a impedir mau funcionamento devido a negligência, que não é coberto pela garantia. Assim, para a própria proteção do proprietário, procurar sempre a Concessionária ou a Oficina Autorizada Chevrolet para executar a revisão programada, como descrito no Plano de Manutenção Preventiva, porque a garantia somente será aplicável com a apresentação do Manual do Proprietário, com todos os quadros correspondentes das revisões devidamente preenchidos de maneira correta e assinados pela Concessionária ou a Oficina Autorizada Chevrolet que executar os serviços.

13-8 Informações sobre a garantia

Garantia limitada de peças e acessórios

Itens e serviços não cobertos pela Garantia

Para os itens previstos na primeira revisão de Manutenção Preventiva, a mão-de-obra de verificação é gratuita, desde que seja executada dentro do período de garantia ou da quilometragem estipulada como indicado nas Regras da Garantia, à exceção das despesas, incluindo-se as de mão-de-obra, relacionadas aos itens normais de desgaste, danos e outras falhas de funcionamento causados por terceiros.

Os itens e os serviços contidos nesta categoria são descritos abaixo:

- Óleos e fluidos em geral
- Filtros em geral

- Serviços relacionados ao Plano de Manutenção Preventiva
- Vidros

Peças e componentes com desgaste natural

Algumas peças e alguns componentes podem sofrer desgaste natural (em níveis diferentes), de acordo com a operação à qual se submete o veículo, e são cobertos pela garantia legal por um período de 90 dias em relação a defeitos de fabricação, a partir da data da compra do veículo. Em caso de defeito de fabricação (após confirmação de que não foram sujeitos a uso abusivo), as peças ou os componentes serão substituídos. Em qualquer outra situação, a substituição seguirá a orientação específica do fabricante, e todas as despesas serão de responsabilidade do proprietário.

São elas:

- Buchas da suspensão
- Sistema da embreagem (platô, discos e rolamentos)
- Discos de freio
- Lonas e pastilhas de freio
- Amortecedores
- Rolamentos em geral
- Vedadores em geral
- Velas de ignição
- Fusíveis
- Lâmpadas
- Palhetas dos limpadores dos vidros
- Pneus
- Correias
- Escovas do alternador e motor de partida.

Informações sobre a garantia 13-9

Bateria

A bateria tem garantia de doze (12) meses, independentemente do tipo de uso do veículo. Não são cobertos pela garantia casos caracterizados como uso inadequado, como mencionado no item "Os termos desta garantia não são aplicáveis nos seguintes casos", consulte *Visão rápida da cobertura da garantia na página 13-4*.

Garantia limitada de corrosão perforante

Garantia adicional de oxidação da carroceria

Além da garantia legal e contratual, a General Motors do Brasil Ltda. assegura a carroceria do veículo contra qualquer corrosão perforante decorrente de defeitos na fabricação, montagem ou material, por um período de 2 (dois) anos a partir da data de término da garantia contratual conferida ao veículo.

Para efeitos da presente garantia adicional, corrosão perforante significa a corrosão proveniente de qualquer defeito na fabricação ou na montagem do veículo, ou ainda, qualquer defeito nos materiais que ocorram no interior da chapa de metal e se estendam para o exterior.

A garantia adicional aqui conferida consiste no reparo de qualquer componente da carroceria que apresente corrosão perforante gerada na fabricação, montagem ou materiais, sempre que tais causas forem reconhecidas pelo fabricante.

- A garantia adicional se aplica à execução pendente de eventuais inspeções na carroceria, conforme os termos **especificados no plano de manutenção** durante os termos desta garantia adicional, bem como o preenchimento do "Controle de inspeções da carroceria e manutenção preventiva" na data da inspeção pela Rede de Concessionárias Chevrolet.

O não cumprimento das inspeções mencionadas cancelará automaticamente esta garantia adicional.

- O proprietário é responsável por providenciar as inspeções da carroceria a cada 12 (doze) meses, a partir da data da compra do veículo, sendo aceita uma tolerância de 30 (trinta) dias antes ou após a data especificada para inspeção na Rede de Concessionárias Chevrolet.

Esta garantia adicional não se aplicará nas seguintes condições:

- Danos totais ou parciais causados ao veículo, em que a carroceria do veículo não tenha sido reparada de acordo com os procedimentos do fabricante e as normas técnicas.
- Danos decorrentes de reparos na carroceria realizados por outra oficina que não da Rede de Concessionárias Chevrolet;

13-10 Informações sobre a garantia

- Corrosão provocada ou decorrente da montagem de algum acessório não homologado pela General Motors do Brasil Ltda.;
- Danos decorrentes de influências externas anormais, tais como, mas não limitadas a: impactos, efeitos de substâncias químicas, ações ambientais e resíduos de qualquer origem animal ou vegetal.
- Modificações feitas nas características originais da pintura do veículo.

Observação: Rodas e elementos mecânicos não são considerados partes integrantes da carroceria.

- **Qualquer inspeção na carroceria deve ser feita sem custos, desde que todos os cronogramas especificados sejam seguidos. Qualquer custo relacionado aos materiais utilizados, reparos necessários e mão-de-obra**

relativos aos reparos necessários serão responsabilidade do proprietário.

Funcionamento da cobertura da garantia em país estrangeiro

Para aproveitar as vantagens dos direitos da garantia nos países mencionados acima, deverão ser preenchidos todos os procedimentos listados na "Garantia limitada do veículo novo" e na "Visão rápida da cobertura da garantia" neste manual.

A revisão de Manutenção Preventiva deve ser executada em Concessionárias localizadas em território brasileiro.

Informações ao consumidor 14-1

Informações ao consumidor

Informações ao consumidor

Escritórios de assistência ao cliente	14-1
Roadside Service	14-1

Registro de dados do veículo e privacidade

Registro de dados do veículo e privacidade	14-3
--	------

Informações ao consumidor

Escritórios de assistência ao cliente

CRC – Central de Relacionamento Chevrolet



É possível entrar em contato diretamente com a General Motors gratuitamente em qualquer lugar dentro do país pelo telefone

0800-702-4200. Para agilizar o atendimento do CRC, tenha em mãos as seguintes informações:

- Número de identificação do veículo - VIN (número do chassi)
- Número do CPF/CNPJ do cliente.

Roadside Service

Chevrolet Road Service



O Chevrolet Road Service é um serviço de assistência por telefone, exclusivo para clientes Chevrolet,

14-2 Informações ao consumidor

que auxilia 24 horas por dia, 7 dias por semana, o ano inteiro (além de sábados, domingos e feriados), em caso de **pane*** ou **acidente*** com o veículo durante um período de 12 meses nas seguintes situações:

- A. 12 meses com milhagem ilimitada para o comprador, se pessoa física ou jurídica, que use o veículo como destinatário final, à exceção daqueles que usem o veículo para serviços de transporte remunerado de pessoas ou bens; e
- B. 12 meses ou 50.000 km, o que ocorrer primeiramente, ao comprador, pessoa jurídica, que use o veículo para seu próprio negócio ou produção, ou ao comprador, pessoa física, que use o veículo em serviços de transporte remunerados de pessoas ou bens.

O Chevrolet Road Service é válido em todo o território nacional e nos países do Mercosul, e oferece os seguintes serviços:

Em casos de **avaria**: Conserto no local, reboque, automóvel de reserva, transporte alternativo, hospedagem, retirada do veículo consertado, troca de pneus, abertura da porta do veículo e envio de mensagens.

Entende-se por **avaria** todos os tipos de falha de fabricação (de origem mecânica ou elétrica) que:

- A. não permita a locomoção do veículo por seus próprios meios ou o uso do cinto de segurança.
- B. cause rachaduras e/ou quebra dos vidros de veículos, impedindo seu fechamento, e afete os mecanismos de direção.

C. não permita o deslocamento devido a falta de combustível não decorrente de negligência do proprietário.

Em casos de **acidente**: reboque e transporte alternativo.

Entende-se por **acidente** o impacto, a colisão ou o capotamento no qual o veículo se envolva direta ou indiretamente e não consiga movimentar-se por si mesmo.

Quando o cliente viaja no Mercosul, conta com os mesmos serviços oferecidos pelo programa em seu país, com a vantagem de estar sob a garantia de mão-de-obra e de peças de reposição, o que proporciona mais tranquilidade e vantagens para quem viaja a negócios ou como turista.

Informações ao consumidor 14-3

Entre em contato com a Central de Atendimento do Chevrolet Road Service no país onde a falha ocorrer e solicite o serviço em seu próprio idioma pelo telefone:

Brasil 0800-702-4200

Argentina 0800-555-1115

Uruguai 0800-1115

**Paraguai 0010 ligação a cobrar
0054-11-478-81-115**

O INFOCARD é um cartão fornecido ao proprietário no momento da entrega do veículo, que inclui os códigos essenciais do veículo (número de identificação do veículo [VIN], imobilizador e chave).

Para obter mais detalhes, ver o Manual de Condições Gerais do programa, incluído no envelope de informações gerais fornecido ao proprietário do veículo Chevrolet.

Nível de ruído

Este veículo está em conformidade com as Resoluções CONAMA 01/93, 08/93 e 272/00, e com a Instrução Normativa do IBAMA n 28/02 sobre controle da poluição sonora para veículos automotores. Limite máximo de ruído para fiscalização (com o veículo parado):

Veículo	dB(A)
2.8L CTDI AT	84,6 a 2.700 rpm
3.6 VVT AT	77,5 a 3.200 rpm

É importante que todo o serviço de manutenção seja executado de acordo com as Manutenções preventivas para que o veículo permaneça dentro dos padrões antipoluentes.

Registro de dados do veículo e privacidade

Registradores de dados de eventos

O veículo tem uma série de sistemas sofisticados que monitoram e controlam vários dados do veículo. Alguns dados podem ser armazenados durante a operação regular para facilitar o reparo de funcionamento incorreto detectado, outros dados são armazenados apenas em situações de acidente ou quase acidente por sistemas normalmente chamados de Gravadores de dados de acontecimentos (EDR).

14-4 Informações ao consumidor

Os sistemas podem gravar dados sobre a condição do veículo e como ele foi operado (por exemplo, velocidade do motor, aplicação do freio, uso do cinto de segurança). Para ler esses dados, são necessários equipamento especial e acesso ao veículo. Isso ocorrerá quando o veículo receber manutenção de uma Concessionária Chevrolet. Alguns dados são alimentados de forma eletrônica nos sistemas de diagnóstico. O fabricante não acessará informações sobre um acidente nem as compartilhará com demais, exceto:

- Com o consentimento do proprietário do veículo, ou, se o veículo for alugado, com o consentimento de quem alugou.
- Em resposta a uma solicitação oficial da polícia ou de repartição pública semelhante.
- Como parte da defesa do fabricante em caso de ação judicial.
- Como requerido pela lei.

Além disso, o fabricante pode usar os dados coletados ou recebidos:

- Para as necessidades de pesquisa do fabricante.
- Para disponibilizá-los para necessidades de pesquisa; quando apropriado, a confidencialidade é mantida e a necessidade é mostrada.
- Para compartilhar dados resumidos que não estejam vinculados a um veículo específico com outras organizações, para fins de pesquisa.

ÍNDICE i-1

A	
Acessórios e alterações	10-2
Agendamento de manutenção	
Caixa de transferência	9-21
Fluidos e lubrificantes	
recomendados	11-12
Manutenção preventiva	11-2
Airbags	
Dianteiros	3-19
Lateral	3-23
Luz indicadora do tensio-	
nador do cinto de	
segurança	5-17
Verificação do sistema	3-17
Ajustes	
Banco, condução inicial	3-3
Alavanca seletora	9-18
Amaciamento de	
veículo novo	9-14
Amaciamento, Veículo Novo ...	9-14
Antifurto	
Mensagens do sistema de	
alarme	5-31
Sistema de alarme	2-10
Ao carregar o veículo	4-13
Apoio de braço	
Banco traseiro	3-7
Apoio de braço do banco	
traseiro	3-7
Apoios de cabeça	3-1
Ar-condicionado, traseiro	8-6
Áreas de armazenamento	
Apoio de braço	4-5
Console central	4-6
Frente	4-5
Informações sobre dispo-	
sição de cargas no	
veículo	4-13
Óculos	4-5
Painel de instrumentos	4-1
Porta-luvas	4-2
Sistema de bagageiro	
do teto	4-12
Armazenamento do veículo	10-6
Assistência ao cliente	
Escritórios	14-1
Atenção	
Luz do Sistema de Freio	5-18
Atualizações	
Dados de mapa	7-62
Software	7-10
Atualizações de software	7-10
Atualizações dos dados	
de mapa	7-62
Áudio	
Bluetooth	7-38
Áudio Bluetooth	7-38
Automática	
Fluido da transmissão	10-17
Automático	
Transmissão	9-17
Auxiliar	
Dispositivos	7-38
Auxiliar de estacionamento	9-33
Auxiliar de partida em	
acive (HSA)	9-26
Auxiliar de partida, Aclives	9-26
Avisos	v
Cuidados e Perigos	v
Pisca-alerta	6-3
Avisos sonoros	5-26
Avisos sonoros, aviso	5-26

i-2 ÍNDICE

B	
Bancos	
Ajuste elétrico, dianteiro	3-5
Ajuste, dianteiro	3-5
Apoios de cabeça	3-1
Posição, dianteira	3-3
Segunda fila	3-7
Terceira fila de bancos	3-10
Bancos dianteiros	
Ajustes	3-5
Bateria	10-23
Interruptor de desconexão	10-5
Mensagens de tensão e carregamento	5-26
Partida do motor com cabos auxiliares	10-56
Proteção de Energia	6-8
Bebês e crianças menores, proteções	3-26
Bluetooth	7-63
Buzina	1-15, 5-8

C	
Caixa de transferência	9-21
Caixa para óculos	4-5
Calota da roda	10-50
Câmera retrovisora (RVC)	9-35
Câmera, Retrovisora	9-35
Capacidades e especificações	12-9
Capô	10-8
Certificado de garantia internacional	13-3
Chaves	2-1
Cinto de três pontos	3-15
Cintos de segurança	3-14
Avisos	5-16
Cuidados	3-17
Três pontos	3-15
Uso durante a gravidez	3-16
Cobertura de operação em outros países	13-10
Comandos do volante	7-5

Combustível	
Abastecendo o tanque	9-37
Economia, Condução para	
Maior	9-3
Luz de advertência de nível de combustível	
baixo	5-22
Medidor	5-14
Mensagens do Sistema	5-28
Motores a diesel	9-37
Motores a gasolina	9-37
Combustível para motores a diesel.	9-37
Como emparelhar um telefone usando o Sistema de Conforto e conveniência	7-64
Como usar o Sistema	7-5
Como utilizar este Manual	v
Compartimento	4-7
Carga	4-7
Compartimento de Carga	4-7
Tampa	4-8
Compartimento de carga	2-9

ÍNDICE i-3

Compartimentos de carga	
Cobertura do comparti- mento de carga	4-8
Compartimento de	
Carga	2-9, 4-7
Extintor de incêndio	4-11
Traseiro	4-6
Veículo	10-6
Computador de bordo	5-33
Computador, hodômetro	
parcial	5-33
Condução	
Ambiente	9-2
Defensiva	9-3
Estradas em regiões	
montanhosas	9-13
Fora de estrada	9-8
Maior Economia de	
Combustível	9-3
Programas eletrônicos	9-19
Rodovias Molhadas	9-10
Se o Veículo Atolar	9-13
Configurações	7-53
Controle	9-29
Controle de descida de	
declive (HDC)	9-29

Controle de velocidade de	
cruzeiro	9-31
Luz	5-24
Mensagens	5-27
Controle do veículo	9-4
Controle Eletrônico de	
Estabilidade (ESC)	9-28
Controle remoto	2-3
Rádio	2-3
Controles	
Direção	7-5
Controles das luzes externas ...	6-1
Conversor catalítico	9-17
Corte de corrente	9-20
Crianças maiores,	
proteções	3-24
Cuidados com a aparência	
Externa	10-65
Interior	10-67
Cuidados com o veículo	
Pressão dos pneus	10-46
Cuidados, Perigos e Avisos	v

D

Dados do motor	12-3
Destino, Navegação	7-43
Difusores de ar ajustáveis	8-6
Difusores de ar fixos	8-8
Dimensões	
Veículo	12-7
Dimensões do veículo	12-7
Direção	9-7
Ajuste da roda	5-7
Controles da Roda	5-7
Fluido, Hidráulica	10-22
Direção defensiva	9-3
Direção, Sinalizadores	6-3
Dispositivo de retenção para	
crianças	
Bebês e crianças novas	3-26
Crianças mais velhas	3-24
Faixa superior	3-31
ISOFIX	3-30
Sistemas	3-29
Dispositivo de retenção	
para crianças ISOFIX	3-30
Dispositivos	
Auxiliar	7-38

i-6 ÍNDICE

Interruptor de desconexão da bateria	10-5
Interruptor de sobrecarga	9-16
Introdução	iii

L**Lâmpadas**

Compartimento de Carga	6-5
Controles Externos	6-1
Cortesia	6-5
Embaçamento dos faróis	6-4
Faróis, sinalizadores de direção e luzes de estacionamento	10-27
Farol de neblina	6-4
Indicador de defeito	5-18
Interior	10-36
Lanternas traseiras	10-32
Leitura	6-6
Lembrete	5-24
Marcha à ré	6-4
Mensagens	5-29
Neblina traseira	6-4
Para-sol	6-7

Lâmpadas (Continuação)	
Placa de licença	10-36
Porta-luvas	6-6
Sinalizadores de direção laterais	10-36
Lâmpadas de leitura	6-6
Lampejador dos faróis	6-2
Lanterna de neblina	5-24, 6-4
Lanternas	
Comutador de Farol Alto/Baixo	6-2
Lampejador dos faróis	6-2
Lanternas traseiras	10-32
Lavador/limpador do vidro traseiro	5-9
Leitor CD/DVD	7-25
Leitor de CD/DVD	7-25
Leitores de áudio CD/DVD	7-25
MP3	7-28
Levantamento do veículo, pneus	10-5
Limpador/Filtro de ar, Motor	10-18
Limpadores Lavador traseiro	5-9

Limpeza	
Limpeza externa	10-65
Limpeza interna	10-67
Líquido de arrefecimento	
Medidor de Temperatura do Motor	5-15
Motor	10-18
Líquido do lavador	10-22
Luz	
Controle de descida de declive	5-20
Controle eletrônico de estabilidade (ESC), desligado	5-20
Pré-aquecimento	5-21
Luz de advertência de nível de combustível baixo	5-22
Luz de controle	
Descida de declive	5-20
Luz de controle de descida de declive	5-20
Luz de freio elevada	10-36
Luz de pré-aquecimento	5-21
Luz de tração nas quatro rodas	5-19

ÍNDICE i-7

Luz do Controle eletrônico de estabilidade (ESC) desligado	5-20
Luz indicadora da lanterna de neblina	5-24
Luz indicadora de farol alto aceso	5-23
Luz indicadora de funcionamento incorreto	5-18
Luz indicadora do Controle eletrônico de estabilidade	5-20
Luz indicadora do sistema de carga	5-17
Luzes	
Advertência do Sistema de controle de tração (TCS)	5-21
Advertência do Sistema de Freio	5-18
Advertência do sistema de freios antibloqueantes (ABS)	5-19
Airbag e tensionador do cinto de segurança	5-17

Luzes (Continuação)	
Avisos do Cinto de Segurança	5-16
Controle de velocidade de cruzeiro	5-24
Farol alto aceso	5-23
Farol de neblina	5-23
Imobilizador	5-23
Lanterna de neblina	5-24
Luz de advertência de nível de combustível baixo	5-22
Pressão de óleo do motor	5-22
Sistema de carregamento	5-17
Tração nas quatro rodas	5-19
Luzes de advertência, medidores e indicadores	5-12
Luzes de cortesia	6-5
Luzes de ré	6-4
Luzes do compartimento de carga	6-5
Luzes do para-sol	6-7
Luzes dos sinalizadores de direção laterais	10-36

M

Manutenção	
Operação regular do ar condicionado	8-8
Programada, Serviços adicionais necessários	11-12
Manutenção preventiva	11-2
Serviços adicionais necessários	11-12
Mapas	7-41
Marcas registradas e Contratos de licença	7-76
Medidores	
Combustível	5-14
Hodômetro	5-13
Hodômetro parcial	5-13
Luzes de advertência e indicadores	5-12
Sinalizador de direção	5-16
Tacômetro	5-13
Temperatura do Líquido de Arrefecimento do Motor	5-15
Velocímetro	5-12
Mensagem importante	
Proprietários	13-4

ÍNDICE i-9

Partida e operação			
Interruptor de sobrecarga	9-16		
Perigo, atenção e cuidado	v		
Personalização			
Veículo	5-35		
Peso do veículo	12-6		
Pesos			
Veículo	12-6		
Pisca-alerta, Sinalizador de			
Advertência	6-3		
Plaqueta de identificação	12-2		
Pneus			
Designações	10-46		
Levantamento do veículo	10-5		
Qual o momento para			
substituir os pneus	10-49		
Rodízio	10-48		
Troca de roda	10-50		
Pneus e rodas	10-46		
Pneus diferentes	10-49		
Porta			
Mensagens de Porta			
entreaberta	5-27		
USB	7-32		
Porta USB	7-32		
Porta-copos	4-3		
Porta-luvas	4-2		
Lâmpadas	6-6		
Porta-objetos Dianteiro	4-5		
Porta-objetos no apoio de			
braço	4-5		
Porta-objetos no Console			
Central	4-6		
Porta-objetos traseiro	4-6		
Portas			
Sistema central de trava-			
mento	2-5		
Posição dos bancos dianteiros			
Ajustes	3-3		
Posições da ignição	9-14		
Pressão			
Pneu	12-11		
Pressão dos pneus	12-11		
Privacidade			
Registro de dados do			
veículo	14-3		
Problemas com a orien-			
tação de rota	7-61		
Profundidade da banda de			
rodagem	10-47		
Programas eletrônicos de			
condução	9-19		
		Q	
		Qual o momento para	
		substituir os pneus	10-49
		R	
		Rádio AM/FM	7-11
		Rádio da internet	
		Pandora	7-15
		Stitcher	7-20
		Rádio da internet Pandora	7-15
		Rádio da internet Stitcher	7-20
		Rádios	
		Leitor CD/DVD	7-25
		Rádio AM/FM	7-11
		Reboque	
		Control de balanço do	
		trailer (TSC)	9-39
		Outro veículo	10-63
		Veículo	10-57
		Registro de dados do	
		veículo e privacidade	14-3
		Regulagem do alcance dos	
		faróis	6-2
		Relógio	5-10
		Reparo	
		Luz de revisão em breve	5-18

i-10 ÍNDICE

Roadside Service	14-1
Rodas	
Substituição	10-50
Rodas e pneus	10-46
Rodízio, pneus	10-48
Rodovias	
Como Conduzir, Molhadas	9-10

S

Sangria	
Sistema de combustível diesel	10-25
Sangria do sistema de combustível diesel	10-25
Segunda fila de bancos	3-7
Serviço	
Acessórios e alterações	10-2
Manutenção, Informações gerais	11-1
Realizando seu próprio trabalho	10-7
Serviços adicionais necessários, Manutenção preventiva	11-12
Serviços de informação e entretenimento	7-2

Símbolos	vi
Símbolos, Navegação	7-42
Sinalizador de advertência (pisca-alerta)	6-3
Sinalizador de direção	5-16
Sinalizadores de direção de mudança de pista	6-3
Sistema	
Bagageiro	4-12
Serviços de informação e entretenimento	7-2
Sistema central de travamento	2-5
Sistema de airbags	
dianteiros	3-19
Sistema de airbags laterais	3-23
Sistema de alarme	
Antifurto	2-10
Sistema de ar condicionado	
traseiro	8-6
Sistema de arrefecimento	
Mensagens do motor	5-27
Sistema de bagageiro	
do teto	4-12

Sistema de conforto e conveniência	
Para emparelhar um telefone	7-64
Sistema de controle eletrônico de climatização	8-1
Sistema de freios antibloquantes (ABS)	9-25
Luz de advertência	5-19
Sistema de navegação	
Como usar o Sistema	7-39
Destino	7-43
Símbolos	7-42
Sistema de navegação, Serviço	7-62
Sistema de posicionamento global (GPS)	7-60
Sistema de Ventilação e Ar Condicionado	
Eletrônico	8-1
Sistema de ventilação e de ar condicionado	
Sistema de ar condicionado traseiro	8-6

ÍNDICE i-11

Sistema elétrico	
Caixa de fusíveis do compartimento do motor ..	10-38
Caixa de fusíveis do painel de instrumentos	10-41
Fusíveis	10-37
Sistemas antifurto	
Imobilizador	2-12
Sistemas de controle de tração	9-28
Eletrônico de Estabilidade (ESC)	9-28
Mensagens	5-30
Substituição da palheta do limpador	10-25
Substituição da palheta, Limpador	10-25
Substituição de lâmpadas	
Faróis	10-26
Faróis, sinalizadores de direção e luzes de estacionamento	10-27
Iluminação do painel de instrumentos	10-36
Lâmpadas da placa de licença	10-36

Substituição de lâmpadas (Continuação)	
Lanternas traseiras	10-32
Luz de freio elevada	10-36
Luzes dos sinalizadores de direção laterais	10-36
Luzes internas	10-36
Superaquecimento, Motor	10-19

T

Tacômetro	5-13
Tampas	6-4
Compartimento de Carga	4-8
Embaçamento dos faróis	6-4
Roda	10-50
Telefone	
Bluetooth	7-63
Temperatura	
Externo	5-10
Temperatura externa	5-10
Terceira fila de bancos	3-10
Termômetro	
Temperatura externa	5-10
Tomadas	
Energia	5-11

Tração	
Lâmpada de advertência do sistema de controle	5-21
Sistema de Controle (TCS) ...	9-27
Tração nas quatro rodas	9-21
Trailer	
Controle de balanço (TSC) ...	9-39
Transmissão	
Automático	9-17
Fluido, Automática	10-17
Mensagens	5-31
Transmissão automática	
Alavanca seletora	9-18
Corte de corrente	9-20
Falha	9-19
Modo manual	9-19
Programas eletrônicos de condução	9-19
Visor da transmissão	9-17
Travas	
Proteção contra bloqueio	2-8
Sistema central de travamento	2-5
Triângulo de segurança	4-11
Triângulo, Segurança	4-11

i-12 ÍNDICE

V

Veículo	
Controle	9-4
Mensagens	5-25
Mensagens de Aviso	5-32
Mensagens de velocidade	5-33
Número de identificação (VIN)	12-1
Personalização	5-35
Posicionamento	7-60
Reboque	10-57
Reboque de outro veículo ..	10-63
Veículo Atolado	9-13
Velocímetro	5-12
Ventilação	
Difusores de ar fixos	8-8
Regulagem do ar	8-6
Ventoinha	
Motor	10-20
Verificar	
Luz do motor	5-18
Vidros	
Aquecido, traseiro	2-17
Elétrico	2-15
Vidros traseiros	
Espelhos aquecidos	2-17
Visão geral	
Painel de instrumentos	5-3
Visão geral do painel de instrumentos	1-2, 5-3
Visão geral, Sistema de conforto e conveniência	7-2
Visor da transmissão	9-17
Visores	
Transmissão automática	9-17
Visualização	
Imagens	7-24

Quadro de Controle das Revisões

Instruções para uso

A Concessionária deverá carimbar e assinar o quadro correspondente a cada revisão que efetuar, indicando a quilometragem, o nº da Ordem de Serviço e a data em que o serviço foi executado. Caso o veículo pertença ao programa exclusivo para frotas e/ou locadoras de veículos, consulte o livreto "Guia de Revisões Específico para Frotas". Para maiores informações, entre em contato com uma concessionária Chevrolet.

Revisão de Entrega

Data: / /

Carimbo Concessionária

O. S.: km:

1ª Revisão Especial aos 10.000 km

Data: / /

Carimbo Concessionária

O. S.: km:

2ª Revisão aos 20.000 km

Data: / /

Carimbo Concessionária

O. S.: km:

3ª Revisão aos 30.000 km

Data: / /

Carimbo Concessionária

O. S.: km:

4ª Revisão aos 40.000 km

Data: / /

Carimbo Concessionária

O. S.: km:

5ª Revisão aos 50.000 km

Data: / /

Carimbo Concessionária

O. S.: km:

6ª Revisão aos 60.000 km

Data: / /

Carimbo Concessionária

O. S.: km:

7ª Revisão aos 70.000 km

Data: / /

Carimbo Concessionária

O. S.: km:

Quadro de Controle das Revisões

<p>8ª Revisão aos 80.000 km</p> <p>Data: / /</p> <p>Carimbo Concessionária</p> <p>O. S.: km:</p>	<p>9ª Revisão aos 90.000 km</p> <p>Data: / /</p> <p>Carimbo Concessionária</p> <p>O. S.: km:</p>	<p>10ª Revisão aos 100.000 km</p> <p>Data: / /</p> <p>Carimbo Concessionária</p> <p>O. S.: km:</p>
<p>11ª Revisão aos 110.000 km</p> <p>Data: / /</p> <p>Carimbo Concessionária</p> <p>O. S.: km:</p>	<p>12ª Revisão aos 120.000 km</p> <p>Data: / /</p> <p>Carimbo Concessionária</p> <p>O. S.: km:</p>	<p>13ª Revisão aos 130.000 km</p> <p>Data: / /</p> <p>Carimbo Concessionária</p> <p>O. S.: km:</p>
<p>14ª Revisão aos 140.000 km</p> <p>Data: / /</p> <p>Carimbo Concessionária</p> <p>O. S.: km:</p>	<p>15ª Revisão aos 150.000 km</p> <p>Data: / /</p> <p>Carimbo Concessionária</p> <p>O. S.: km:</p>	<p>16ª Revisão aos 160.000 km</p> <p>Data: / /</p> <p>Carimbo Concessionária</p> <p>O. S.: km:</p>

Quadro de Controle das Trocas de Óleo do Motor

Instruções para uso

A Concessionária deverá carimbar e assinar o quadro correspondente a cada Troca de Óleo que efetuar, indicando a quilometragem, o nº da Ordem de Serviço e a data em que o serviço foi executado. Caso o veículo pertença ao programa exclusivo para frotas e/ou locadoras de veículos, consulte o livreto "Guia de Revisões Específico para Frotas". Para maiores informações, entre em contato com uma concessionária Chevrolet.

Troca de Óleo aos 5.000 km

Data: / /

Carimbo Concessionária

O. S.: km:

Troca de Óleo aos 10.000 km

Data: / /

Carimbo Concessionária

O. S.: km:

Troca de Óleo aos 15.000 km

Data: / /

Carimbo Concessionária

O. S.: km:

Troca de Óleo aos 20.000 km

Data: / /

Carimbo Concessionária

O. S.: km:

Troca de Óleo aos 25.000 km

Data: / /

Carimbo Concessionária

O. S.: km:

Troca de Óleo aos 30.000 km

Data: / /

Carimbo Concessionária

O. S.: km:

Troca de Óleo aos 35.000 km

Data: / /

Carimbo Concessionária

O. S.: km:

Quadro de Controle das Trocas de Óleo do Motor

<p>Troca de Óleo aos 40.000 km</p> <p>Data: / /</p> <div style="border: 1px solid black; padding: 10px; text-align: center;">Carimbo Concessionária</div> <p>O. S.: km:</p>	<p>Troca de Óleo aos 45.000 km</p> <p>Data: / /</p> <div style="border: 1px solid black; padding: 10px; text-align: center;">Carimbo Concessionária</div> <p>O. S.: km:</p>	<p>Troca de Óleo aos 50.000 km</p> <p>Data: / /</p> <div style="border: 1px solid black; padding: 10px; text-align: center;">Carimbo Concessionária</div> <p>O. S.: km:</p>
<p>Troca de Óleo aos 55.000 km</p> <p>Data: / /</p> <div style="border: 1px solid black; padding: 10px; text-align: center;">Carimbo Concessionária</div> <p>O. S.: km:</p>	<p>Troca de Óleo aos 60.000 km</p> <p>Data: / /</p> <div style="border: 1px solid black; padding: 10px; text-align: center;">Carimbo Concessionária</div> <p>O. S.: km:</p>	<p>Troca de Óleo aos 65.000 km</p> <p>Data: / /</p> <div style="border: 1px solid black; padding: 10px; text-align: center;">Carimbo Concessionária</div> <p>O. S.: km:</p>
<p>Troca de Óleo aos 70.000 km</p> <p>Data: / /</p> <div style="border: 1px solid black; padding: 10px; text-align: center;">Carimbo Concessionária</div> <p>O. S.: km:</p>	<p>Troca de Óleo aos 75.000 km</p> <p>Data: / /</p> <div style="border: 1px solid black; padding: 10px; text-align: center;">Carimbo Concessionária</div> <p>O. S.: km:</p>	<p>Troca de Óleo aos 80.000 km</p> <p>Data: / /</p> <div style="border: 1px solid black; padding: 10px; text-align: center;">Carimbo Concessionária</div> <p>O. S.: km:</p>

1ª REVISÃO (ESPECIAL)

VEÍCULO VIN

Proprietário:
Executada aos: km Data: / /
Concessionária:
Cidade: Estado:

Declaro ter sido atendido quanto aos serviços de revisão especial previstos no "Plano de Manutenção Preventiva" deste Manual.

1ª VIA

.....
Assinatura do proprietário

Sr. Concessionário Vendedor:

Este cupom é comprovante de que a Revisão Especial foi executada a contento. Portanto, em seu interesse, peça ao cliente para assiná-lo e guardê-lo em seu arquivo.

Os serviços correspondentes a esta revisão estão indicados no "Plano de Manutenção Preventiva", deste Manual.

IMPORTANTE: Caso o veículo atendido tenha sido vendido por outra Concessionária, envie-lhe a 1ª via deste cupom e guarde a 2ª como comprovante.

1ª REVISÃO (ESPECIAL)

VEÍCULO VIN

Proprietário:
Executada aos: km Data: /..... /.....
Concessionária:
Cidade: Estado:

Declaro ter sido atendido quanto aos serviços de revisão especial previstos no "Plano de Manutenção Preventiva" deste Manual.

2ª VIA

.....
Assinatura do proprietário

Sr. Concessionário Vendedor:

Vimos informar a V. Sa. que executamos os serviços de Revisão Especial ao término do primeiro ano de uso ou aos 10 000 km (o que ocorreu primeiro) no veículo identificado no verso, pelo que lhe solicitamos, através deste, providenciar o correspondente reembolso.

Atenciosamente,

Carimbo da
Concessionária
Atendadora

.....
Assinatura da Concessionária Atendadora

Termo de Recebimento e Ciência

Declaro por intermédio do presente que recebi da Concessionária _____
_____ o Manual do Proprietário e toda literatura
relativa ao veículo modelo _____
_____, chassi _____, que adquiri
nesta data.

Declaro também que fui informado (a) que as condições da Revisão Chevrolet estão disponíveis no site www.chevrolet.com.br e li e estou ciente dos termos e condições constantes do Certificado de Garantia, Condições Gerais do Chevrolet Road Service e demais literaturas.

Local: _____ Data: ____ / ____ / ____

Nome do comprador: _____

R.G. ou C.P.F. _____

Endereço: _____

Telefone: (_____) _____

Assinatura: _____

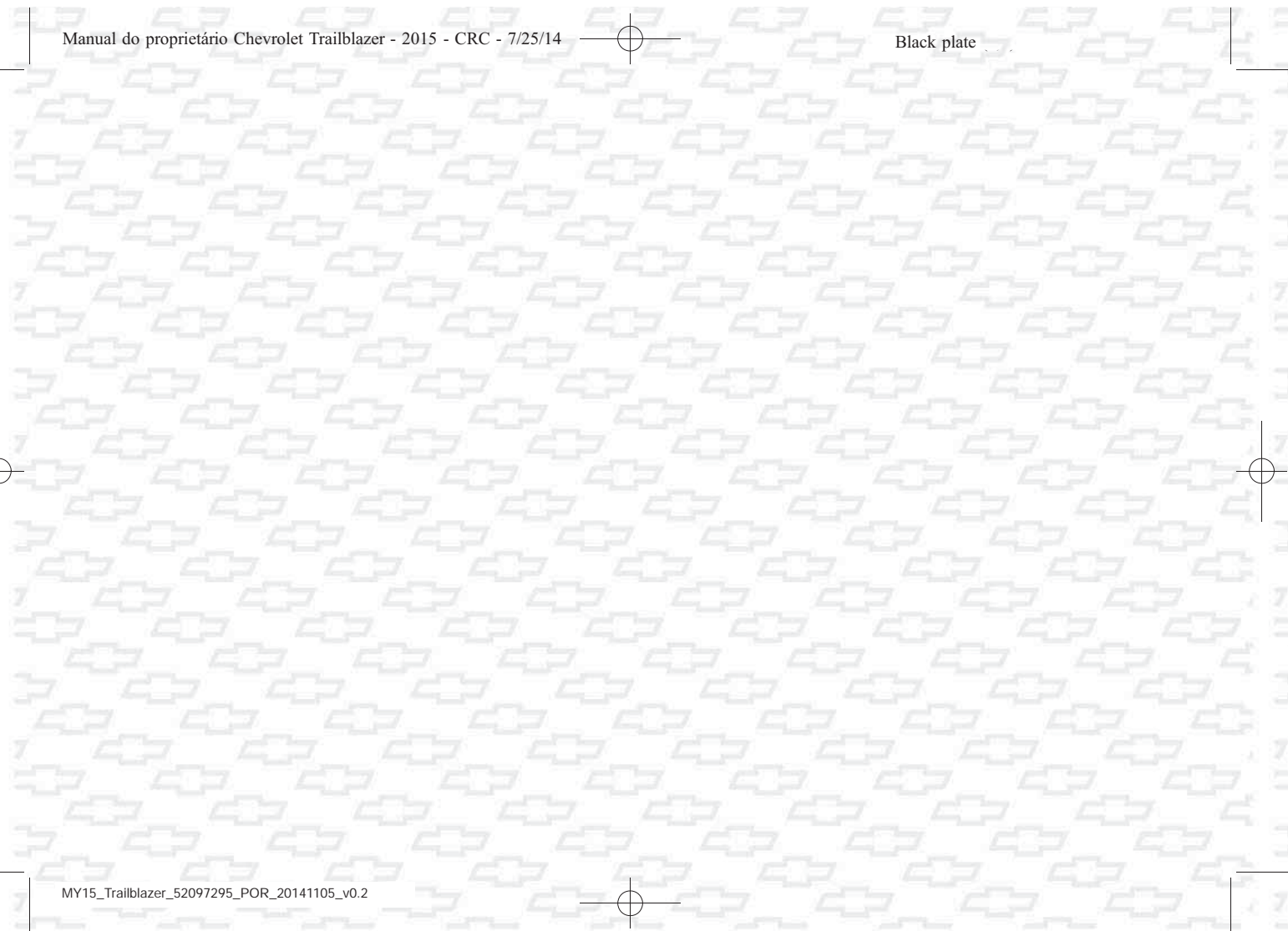

QUADRO DE IDENTIFICAÇÃO DO PROPRIETÁRIO

NÚMERO DE SÉRIE DO VEÍCULO

DATA DA VENDA

VALIDADE DA GARANTIA

DE

À

OU

KM

NOME DO 1º PROPRIETÁRIO

NOME DO 2º PROPRIETÁRIO

NOME DO 3º PROPRIETÁRIO

FINALIDADE DE UTILIZAÇÃO

Destinatário final

Comercial

VELOCÍMETRO SUBSTITUÍDO EM

COM

KM

Carimbo da
Concessionária

CONCESSIONÁRIA VENDEDORA

Nº

ENDEREÇO

CEP

CIDADE

ESTADO

CNPJ

INSCR. EST.

TELEFONE

NOTA FISCAL DE VENDA

DATA

ASSINATURA

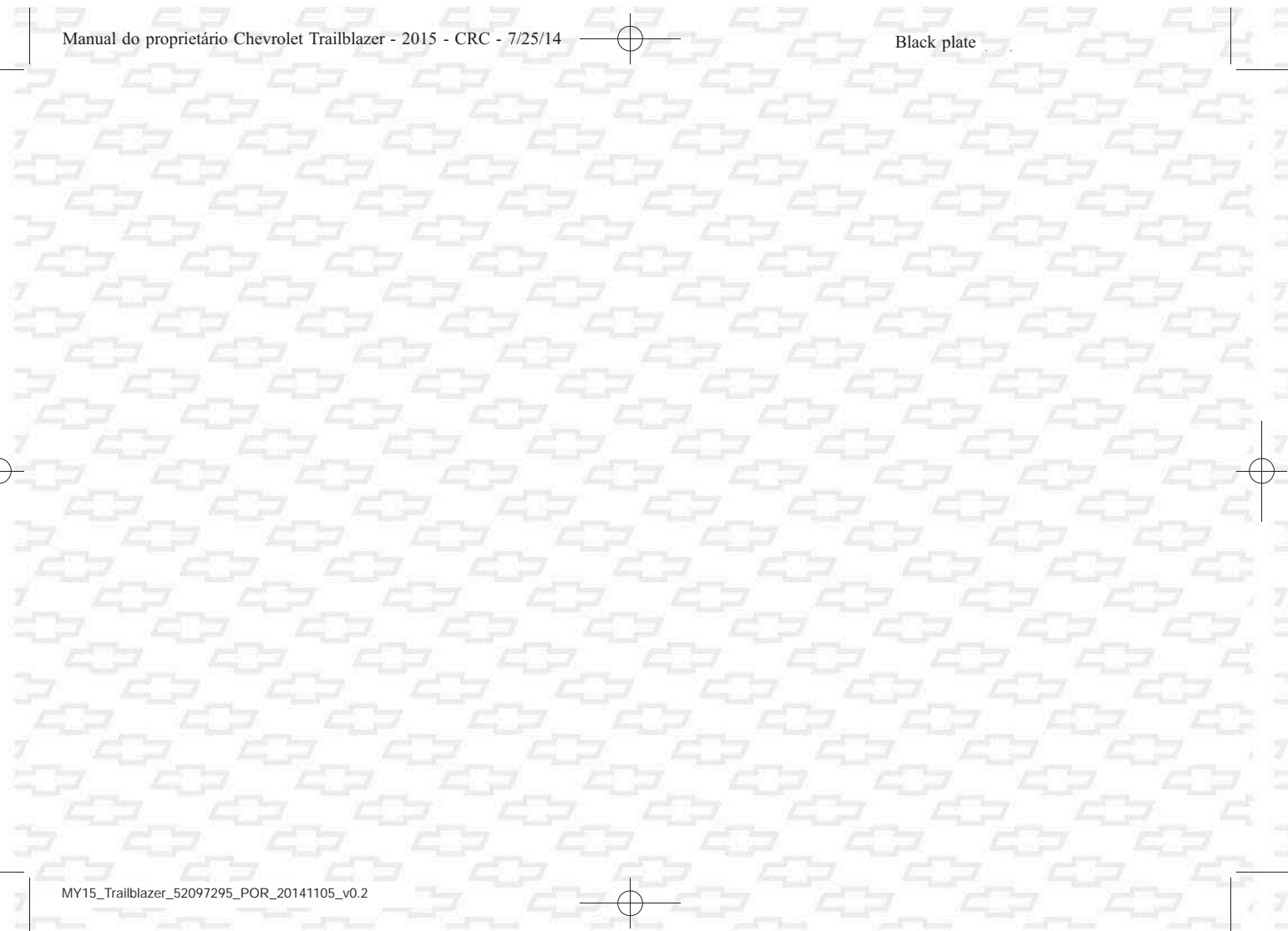

QUADRO DE INFORMAÇÕES GERAIS – TRAILBLAZER

Este quadro de informações foi elaborado para facilitar a consulta das especificações mais utilizadas.

Pneus

Calibragem: Deve ser feita com os pneus frios.

Pressão dos pneus em condições de carga Psi (KPa)				
Pneus	Até 3 pessoas		Capacidade total	
	Dianteiros	Traseiros	Dianteiros	Traseiros
265/60 R18 110T	35 (240)	35 (240)	35 (240)	40 (280)

Especificação de pneu reserva

Medida	Pressão Psi (KPa)
245/70 R16 111S	40 (280)

Óleo do motor

Período de troca

Motor 2.8L Diesel (somente para motores 2.8L Diesel que utilizam óleo Dexos 2 - 5W30):

- A cada 10.000 km ou 6 meses, o que ocorrer primeiro, se o veículo estiver sujeito a **CONDIÇÕES SEVERAS DE USO** (verifique maiores detalhes no manual do proprietário).
- A cada 20.000 km ou 12 meses, o que ocorrer primeiro, se nenhuma das condições de uso severo ocorrerem.

Motor 2.8L Diesel (somente para motores 2.8L Diesel que utilizam óleo API CI-4 - 15W40):

- A cada 5.000 km ou 6 meses, o que ocorrer primeiro, se o veículo estiver sujeito a **CONDIÇÕES SEVERAS DE USO** (verifique maiores detalhes no manual do proprietário).
- A cada 10.000 km ou 12 meses, o que ocorrer primeiro, se nenhuma das condições de uso severo ocorrerem.

Motor 3.6L Gasolina:

- A cada 5.000 km ou 6 meses, o que ocorrer primeiro, se o veículo estiver sujeito a **CONDIÇÕES SEVERAS DE USO** (verifique maiores detalhes no manual do proprietário).
- A cada 10.000 km ou 12 meses, o que ocorrer primeiro, se nenhuma das condições de uso severo ocorrerem.

Tipos de óleos especificados

Motor 2.8L Diesel - óleo especificado Dexos 2 – 5W30 ou API CI-4 15W40.

Motor 3.6L Gasolina - óleo especificado Dexos 1 ou equivalente de qualidade API SN ou superior e de viscosidade SAE 5W30.

Quantidade de óleo no cárter do motor: Motor 2.8L Diesel - 5,4 litros (c/ filtro)
Motor 3.6L Gasolina - 5,7 litros (c/ filtro)

Combustível

2.8L Diesel: Só use combustível diesel com alta qualidade e baixo conteúdo de enxofre (máximo de 10ppm) e em conformidade com a DIN EN 590.

3.6L Gasolina: Recomendamos o uso de um frasco de aditivo ACDelco, a cada 4 tanques ou 200L de combustível.