

CAPA



REVISÃO CHEVROLET

MELHOR ATÉ NO PREÇO

*AGENDE.
ACOMPANHE.
COMPROVE.*

Para maiores informações sobre a Revisão Chevrolet, acesse o site www.chevrolet.com.br e aproveite para agendar sua revisão on-line.

PEÇAS GENUÍNAS **GM**

ACDelco



Argentina 0800-888-2438
www.chevrolet.com.ar
0810-777-7526
www.planchevrolet.com.ar

Brasil 0800-702-4200
www.chevrolet.com.br

Uruguai 0800 2438
www.chevrolet.com.uy

Paraguai 0098-00542-0087
www.chevrolet.com.py



Brasil 0800-702-4200

Argentina 0800-555-11-15

Uruguai 0800-555-11-153

Paraguai 0010 (a cobrar)
0054-11-478-81-115

Manual do Proprietário

As informações e descrições dos equipamentos, contidas neste Manual do Proprietário, tomaram como base um veículo totalmente equipado com os opcionais e acessórios disponíveis na data da publicação indicada na lombada. Entretanto, esses equipamentos dependerão da versão, das opções escolhidas e do país de comercialização.

Para mais informações, consulte a Concessionária Chevrolet de sua preferência, entre em contato com a Central de Relacionamento Chevrolet (CRC) ou acesse o nosso site.

Todas as informações, ilustrações e especificações contidas neste Manual baseiam-se em dados existentes na época de sua publicação. Reservamo-nos o direito de introduzir modificações a qualquer momento, tanto no produto quanto no Manual, sem prévio aviso.

Reprodução ou tradução, no todo ou em parte, não é permitida sem prévia autorização por escrito da General Motors do Brasil Ltda.

Índice

Introdução	1
Chaves, portas e janelas	5
Bancos e dispositivos de segurança	21
Compartimentos de carga	60
Comandos e controles	69
Iluminação	97
Sistema de conforto e conveniência	105
Sistema de ventilação e de ar condicionado	167
Condução e operação	174
Cuidados com o veículo	223
Serviços e manutenção	286
Especificações	295
Informações sobre a garantia	305
Informações ao consumidor	313
OnStar	316
Índice	322

Introdução

O pacote com a literatura do cliente deverá ser mantido sempre à mão no veículo. Ele encontra-se dentro do porta-luvas.

Sempre que o indicador de controle  aparecer em combinação com outro indicador de controle no painel de instrumentos ou em uma etiqueta, consulte o Manual do Proprietário.

Siga sempre as leis e normas específicas do país em que se encontra. Essas leis podem diferir das informações contidas neste manual.

Perigo

Nunca execute nenhum reparo ou regulagem no motor, chassi ou componentes relacionados com a segurança do veículo. Você pode estar infringindo leis ambientais e / ou de segurança.

Todas as concessionárias Chevrolet fornecem serviço de primeira classe, usando mecânicos treinados que trabalham de acordo com instruções específicas.

Você poderá conhecer um pouco mais sobre a GM e os produtos Chevrolet acessando o site:

www.chevrolet.com.br

Como Utilizar este Manual

- Este manual descreve todas as opções e as funções disponíveis para esse modelo. **Certas descrições, incluindo aquelas para o visor e funções do menu, podem não se aplicar ao seu veículo devido à variação de modelo, especificações do país, equipamentos especiais ou acessórios.**
- O índice, no início deste manual, mostra onde estão as informações em cada capítulo.
- O índice permite procurar informações específicas.
- O Manual do Proprietário usa as designações de fábrica, que podem ser encontradas no capítulo "Especificações".
- As direções indicadas, por ex. esquerda ou direita, dianteira ou traseira, sempre se relacionam ao sentido de condução.
- As telas de exibição do veículo poderão não suportar seu idioma específico.

2 Introdução

Perigo, atenção e cuidado

Perigo

Textos marcados com  **Perigo** fornecem informações sobre o risco de ferimentos fatais. Ignorar essas informações pode colocar a vida em risco.

Atenção

Textos marcados com  **Atenção** fornecem informações sobre o risco de acidentes ou ferimentos. Ignorar essas informações pode acarretar ferimentos.

Cuidado

Textos marcados com **Cuidado** fornecem informações sobre possíveis danos ao veículo. Ignorar essas informações pode acarretar danos ao veículo.

Visão geral do painel de instrumentos



4 Introdução

1. *Controle das Luzes Externas* ⇨ 97
2. Difusores de ar laterais. Consulte *Difusores de ar ajustáveis* ⇨ 172
3. *Controle de velocidade de cruzeiro (Se equipado)* ⇨ 200
4. *Sinalizadores de Direção* ⇨ 100
Comutador de Farol Alto / Farol Baixo ⇨ 98
Lampejador dos faróis ⇨ 98
Centro de Informações do Motorista (DIC) ⇨ 86
5. *Visão geral do painel de instrumentos* ⇨ 71
6. *Buzina* ⇨ 73
Airbag do motorista. Consulte Luz indicadora do airbag ⇨ 80
7. *Centro de Informações do Motorista (DIC)* ⇨ 86
8. Controles do volante de direção (DIC)
9. Sistema do limpador e lavador do para-brisa Consulte *Limpador / Lavador do Parabrisa* ⇨ 73
10. Difusores de ar centrais. Consulte *Difusores de ar ajustáveis* ⇨ 172
11. Controles do rádio e visor. Consulte *Visão geral (Rádio de nível superior)* ⇨ 107
12. *Sinalizador de advertência (pisca-alerta)* ⇨ 100
13. Airbag do passageiro. Consulte *Sistema de airbag* ⇨ 40
14. *Porta-luvas* ⇨ 60
15. *Tomadas elétricas* ⇨ 76
16. *Sistema de controle de tração (TCS)* ⇨ 197
Controle eletrônico de estabilidade (ESC) ⇨ 197
17. *Controle de descida de declive (HDC)* ⇨ 198
18. *Alavanca seletora* ⇨ 189
19. *Ajuste de posição do volante* ⇨ 72
20. Alavanca de destravamento do capô. Consulte *Capô* ⇨ 227
21. Pedal do freio. Consulte *Controle de um Veículo* ⇨ 176
22. Pedal do acelerador. Consulte *Controle de um Veículo* ⇨ 176
23. Alavanca de destravamento da portinhola do tanque de combustível. Consulte *Abastecimento do Tanque* ⇨ 214
24. *Caixa de fusíveis do painel de instrumentos* ⇨ 255
25. *Posições da Ignição* ⇨ 184
26. *Sistemas de climatização* ⇨ 167
27. *Armazenagem do painel de instrumentos* ⇨ 60
28. *Aviso de desvio de rota (LDW)* ⇨ 211
29. *Sistema auxiliar de estacionamento (Se equipado)* ⇨ 206
30. Alerta de LED refletido. Consulte *Sistema de alerta de colisão dianteira (FCA)* ⇨ 201
31. Porta-copos. Os porta-copos estão disponíveis como acessório na Concessionária Chevrolet.

Chaves, portas e janelas

Chaves e travas

Chaves	5
Partida remota do veículo	6
Controle remoto (ANATEL)	7
Controle remoto	7
Sistema central de travamento	9
Proteção contra travamento	12

Portas

Compartimento de carga	12
------------------------------	----

Segurança do veículo

Sistema de alarme antifurto	13
Imobilizador (ANATEL)	15
Imobilizador	15

Espelhos externos

Espelhos convexos	16
Espelhos elétricos	16
Espelhos escamoteáveis	16

Espelhos internos

Espelhos retrovisores internos	17
Espelho retrovisor manual	17
Antiofuscamento automático (se equipado)	17

Vidros

Vidros elétricos	17
Desembaçador do vidro traseiro	19
Para-sóis	20

Chaves e travas

Chaves

Chaves de reposição

Caso necessite uma chave reposição e os respectivos códigos de ativação, eles poderão ser solicitados em uma Concessionária Chevrolet.

Consulte "Chaves" em *Limpeza externa*
 ⇨ 276.

Chave com seção de chave dobrável



Pressione o botão para estendê-la. Para dobrar a chave, pressione primeiro o botão e depois gire a chave para a posição inicial.

Nota: Este veículo poderá ter uma chave reserva rígida

6 Chaves, portas e janelas

Perigo

Não deixa as chaves na ignição ou mesmo no veículo se houverem crianças desacompanhadas. Esta falta de responsabilidade pode causar diversas situações de risco para crianças e a outros. As chaves proporcionam a possibilidade de controlar vários recursos do veículo, até colocá-lo em movimento.

Partida remota do veículo



Se equipado, este recurso permite que o motor seja ligado de fora do veículo.

 (**Partida remota do veículo**) : Este botão estará presente no transmissor do RKE se o veículo tiver partida remota.

O sistema de ventilação e de ar condicionado usará as configurações anteriores durante a partida por controle remoto. O desembaçador traseiro pode ser ativado durante a partida remota, com base em condições ambientes frias. A luz do indicador do desembaçador traseiro (se disponível) não é ativada durante a partida remota.

As leis em algumas comunidades locais poderão restringir o uso de sistemas de partida remota. Por exemplo, algumas leis exigem que uma pessoa usando partida remota tenha o veículo em seu campo de visão. Verifique os regulamentos locais quanto às exigências.

Outras condições podem afetar o desempenho do transmissor. Consulte *Controle remoto* ⇨ 7 ou *Controle remoto (ANATEL)* ⇨ 7.

Partida no veículo

Para dar a partida no motor usando o recurso de partida remota:

1. Aponte o transmissor RKE para o veículo.

2. Pressione e solte .

3. Imediatamente após concluir a Etapa 2, mantenha pressionado  por pelo menos quatro segundos ou até que as setas pisquem. As setas piscando confirmam que a solicitação de partida remota do veículo foi recebida.

Quando o motor der partida, as luzes de presença se acenderão e permanecerão acesas enquanto o motor estiver em funcionamento. O sistema de ventilação e ar condicionado poderá ligar.

O motor será desligado depois de 15 minutos, a não ser que seja feita uma extensão do tempo ou que a ignição seja ligada.

Se o motor estiver funcionando quando você entrar no veículo, ligue o interruptor da ignição. Se o motor não estiver funcionando quando você entrar no veículo, dê partida no motor normalmente.

Prolongando o tempo de funcionamento do motor

Por uma extensão de tempo de 15 minutos, repita as Etapas 1-3 enquanto o motor ainda estiver em funcionamento. A partida remota só pode ser prolongada uma vez.

Quando a partida remota for estendida, serão adicionados 15 minutos ao período inicial de 15 minutos, um total de 30 minutos. Uma extensão pode ser feita 30 segundos após a partida.

No máximo duas partidas remotas, ou uma única partida com uma extensão, serão permitidas entre ciclos de ignição.

A ignição do veículo deve ser ligada e desligada em seguida, para que o procedimento de partida remota possa ser usado novamente.

Cancelando uma partida remota

Para cancelar uma partida remota, faça um dos seguintes:

- Aponte o transmissor RKE para o veículo e mantenha pressionado  até que as luzes de presença desliguem.
- Ligue o sinalizador de advertência (pisca-alerta).
- Ligue, e depois desligue o veículo.

Condições em que a partida remota não funcionará

O recurso de partida remota do veículo não funcionará, se:

- A chave estiver no contato.

- O capô não estiver fechado.
- O sinalizador de advertência (pisca-alerta) estiver aceso.
- A luz indicadora de funcionamento incorreto estiver acesa.
- A temperatura do líquido de arrefecimento do motor estiver alta demais.
- A pressão do óleo estiver baixa.
- Se tiverem sido usadas duas partidas remotas do veículo, ou uma única partida remota com extensão.
- O veículo não estiver em P (Estacionamento).

Controle remoto (ANATEL)



Agência Nacional de Telecomunicações

03247-14-07520

Nota

Este equipamento opera em caráter secundário, ou seja, ele não tem proteção contra interferências prejudiciais, mesmo de estações do mesmo tipo, e não pode causar interferência em sistemas que funcionam em caráter primário.

Controle remoto



Ativa a operação por controle remoto das seguintes funções:

- Sistema central de travamento, consulte *Sistema central de travamento* ⇨ 9.
- Sistema de alarme antifurto, consulte *Sistema de alarme antifurto* ⇨ 13.

8 Chaves, portas e janelas

O controle remoto possui uma amplitude aproximada de 20 metros que pode ser afetada por influências externas.

O sinalizador de advertência confirma o travamento acendendo uma vez e o destravamento acendendo duas vezes.

Manuseie com cuidado, proteja-o contra umidade e altas temperaturas e evite uma operação desnecessária.

Falha

Se o sistema central de travamento não puder ser operado com o controle remoto, talvez seja devido ao seguinte:

- Alcance ultrapassado.
- Tensão da bateria muito baixa.
- Operação frequente e repetida do controle remoto enquanto ele está fora de alcance.
- Sobrecarga do travamento central ao operar em intervalos frequentes, a fonte de alimentação é interrompida por um período curto.
- Interferência devido a ondas de rádio de potência elevada provenientes de outras fontes.
- Chave na ignição.

Consulte *Sistema central de travamento* ⇨ 9.

Substituição da bateria do controle remoto

Atenção

Nunca permita que crianças brinquem com o transmissor RKE. O transmissor contém uma bateria pequena que pode representar risco de asfixia. Se ingerida, podem ocorrer queimaduras internas, resultando em lesões graves ou morte. Procure atendimento médico imediatamente em caso de ingestão da bateria.

Atenção

Para evitar ferimentos pessoais, não toque nas superfícies metálicas do transmissor RKE quando ele tiver sido exposto a calor extremo. Essas superfícies podem estar quentes ao toque em temperaturas superiores a 59 °C (138 °F).

Cuidado

Ao trocar a bateria, não toque em nenhum dos circuitos do transmissor. A eletricidade estática do seu corpo pode danificar o transmissor.

Cuidado

Sempre substitua a bateria pelo tipo correto. Substituir a bateria por um tipo incorreto pode criar potencial risco de explosão da bateria. Descarte as baterias usadas de acordo com as instruções e legislações locais. Não tente queimar, esmagar ou cortar a bateria usada, e evite expor a bateria a ambientes com pressões do ar extremamente baixas ou temperaturas altas.

Cuidado

Se o transmissor RKE não for montado corretamente, poderão entrar líquidos e danificar os circuitos, resultando no funcionamento incorreto e / ou falha do transmissor. Para evitar danos, siga

(Continuação)

Cuidado (Continuação)

sempre os passos de montagem do transmissor RKE constantes neste manual para assegurar que o transmissor esteja em vedado sempre que o transmissor RKE seja aberto.

Substitua a bateria assim que o alcance diminuir. A necessidade de troca da bateria é indicada como uma mensagem do veículo no *Centro de Informações do Motorista (DIC)* ⇨ 86.

As baterias não fazem parte do resíduo doméstico. Elas devem ser descartadas em um ponto de coleta de reciclagem adequado.

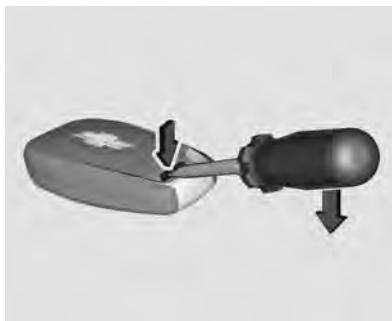

1. Insira uma chave de fenda na ranhura e separe a tampa traseira do controle remoto.

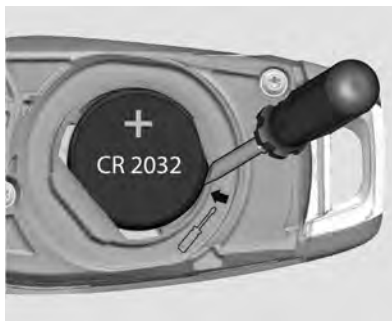

2. Remova a bateria com uma chave de fenda pequena na marca, veja a figura.

3. Substitua a bateria. Use bateria CR 2032 (ou equivalente). Preste atenção na posição de instalação, com terminal positivo para cima.
4. Instale a tampa traseira no controle remoto e engate pressionando a tampa.

Unidade de controle remoto de reposição

Caso necessite de um transmissor substituto e dos respectivos códigos de ativação, eles poderão ser solicitados a uma concessionária Chevrolet.

Sistema central de travamento

Destrava e trava as portas e a tampa do porta-malas.

Puxar a maçaneta interna da porta não destravará a mesma a menos que o botão de travamento esteja destravado.

10 Chaves, portas e janelas

Destravamento

Controle remoto



Pressione o botão .

Destrave todas as portas e a tampa do porta-malas pressionando o botão .

Travamento

Controle remoto

Feche as portas e a tampa do porta-malas.



Pressione o botão .

Se disponíveis, os recursos de travamento e destravamento podem ser personalizados pelo Sistema de conforto e conveniência.

Caso alguma porta, o capô ou a tampa do porta-malas não esteja bem fechada, o sistema central de travamento não funcionará e, como aviso, será emitido um sinal sonoro duplo.

Botões de travamento central

Trava ou destrava todas as portas e a tampa do porta-malas.





Pressione  para travar.

Pressione  para destravar.

Falha do controle remoto ou do sistema eletrônico de chave

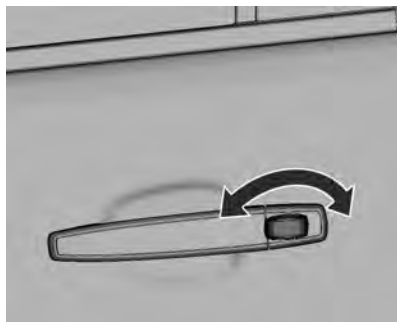
Destravamento



Destrave manualmente a porta do motorista ao girar a chave no sentido horário. Ligue a ignição para desativar o sistema de alarme antifurto e pressione o botão  de travamento central para destravar todas as portas e a tampa do porta-malas.

Travamento

Com todas as portas fechadas, pressione o botão central de travamento  para travar as portas e a tampa do compartimento de carga. Em seguida,

destrave manualmente somente a porta do motorista e trave-a pelo lado externo usando a chave.

Falha do sistema central de travamento

Destravamento

Destrave manualmente a porta do motorista ao girar a chave no sentido horário. As outras portas poderão ser abertas usando a maçaneta interna após puxar o botão de travamento para fora.

O compartimento de carga pode ser aberto seguindo a descrição da seção de falhas da tampa do porta-malas.

Consulte *Compartimento de carga* ⇨ 64.

Travamento

Pressione o botão de travamento de cada porta, exceto o da porta do motorista. Em seguida, feche a porta do motorista e trave-a pelo lado externo usando a chave. Se os botões de travamento forem pressionados com as portas dianteiras abertas, o sistema de travamento inverterá a trava de modo que o travamento não ocorrerá. Evitando assim, a possibilidade de esquecer as chaves dentro do carro.

Travamento automático (Se equipado)

Travamento automático de portas por velocidade

Este recurso de segurança (**por padrão**) trava automaticamente todas as portas assim que o veículo atinge uma velocidade de 13 km / h.

Esse travamento será desativado automaticamente ao retirar a chave do interruptor de ignição após dirigir.

Retravamento automático de portas

Todas as portas serão travadas novamente automaticamente em 3 minutos, se qualquer uma das portas não for aberta ou se a chave de ignição não for girada para a posição **ACC** ou **RUN** e somente se as portas tiverem sido destravadas usando a chave remota.

Travas de segurança



A trava de segurança está disponível nas portas traseiras.

Atenção

Use as travas de segurança para crianças sempre que crianças ocuparem os assentos traseiros.

Para ativar a trava de segurança, insira a chave e gire a ranhura na direção da seta. As portas não abrem pelo lado interno.

Para desativar a trava de segurança, insira a chave e gire a ranhura na direção oposta. As portas podem ser abertas pelo lado interno.

Degraus laterais (se equipado)



Os degraus auxiliares estão disponíveis apenas para alguns modelos.

Eles fornecem um apoio extra para acessar a porta dianteira ou traseira.

Portas

Compartimento de carga

Tampa do porta-malas

Abertura



Opere o botão abaixo da placa de licença e levante a tampa do porta-malas.

Se a tampa do porta-malas estiver aberta quando a ignição for ligada, uma mensagem será exibida no Centro de Informações ao Motorista e o alarme sonoro soará.

Consulte *Mensagens de porta entreaberta* ⇨ 88 e *Sistema central de travamento* ⇨ 9.

Cuidado

Certifique-se que não há obstruções e que existe espaço suficiente quando abrir a tampa do porta-malas.

⚠ Perigo

Não dirija com a tampa do porta-malas aberta ou entreaberta, por exemplo, quando transportar objetos volumosos, já que gases tóxicos que podem não ser vistos ou cheirados, podem entrar no veículo. Isto poderá causar desmaios e até mesmo a morte.

Nota

A montagem de determinados acessórios pesados na tampa do porta-malas pode afetar sua capacidade de se manter aberta.

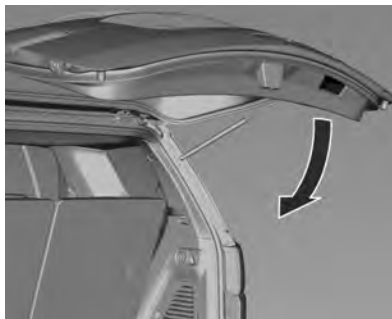
Fechamento

Utilizar o puxador interno.

Não opere o botão abaixo da placa de licença ao fechar a tampa do porta-malas, pois isso a destravará novamente.

Consulte *Sistema central de travamento* ⇨ 9.

Falha

Para abrir a tampa do porta-malas em caso de interrupção do fornecimento de energia, remova a cobertura do acabamento interno da área da trava central. Empurre uma ferramenta adequada para dentro o máximo possível e gire-a no sentido horário para abrir a tampa do porta-malas.

Segurança do veículo**Sistema de alarme antifurto**

O sistema de alarme antifurto monitora:

- Portas
- Ignição
- Capô

14 Chaves, portas e janelas

- Tampa do porta-malas

Ativando



- Ativação automática em 30 segundos depois de travar o veículo (inicialização do sistema) ou;
- Com o controle remoto, diretamente ao pressionar  uma vez após o travamento.

LED de Status

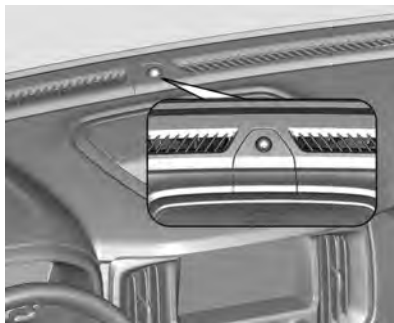

O LED de Status está integrado ao sensor na parte superior do painel de instrumentos.

Status durante os primeiros 30 segundos da ativação do sistema de alarme antifurto:

LED acende : teste, retardo na armação.

LED pisca rapidamente : portas, tampa do porta-malas ou capô não estão completamente fechados ou falha do sistema.

Status após a ativação do sistema:

LED pisca lentamente : sistema está armado.

Procure a ajuda de uma concessionária Chevrolet em caso de falhas.

Desativando



Destrave o veículo pressionando o botão .

Alarme

A buzina soar e o sinalizador de advertência piscará por 30 segundos quando o alarme for acionado.

Se a porta do motorista for destravada usando a fechadura e aberta com o sistema antifurto ativado, o motorista tem 10 segundos para colocar a chave na ignição e evitar a ativação do alarme. Durante esse período serão emitidos curtos toques de buzina.

Se houve o acionamento do alarme durante o período em que o sistema antifurto esteve acionado, na desativação a buzina soará 3 vezes e o sinalizador de advertência piscará 3 vezes, como um aviso de violação.

O acionamento do alarme por meio de qualquer porta ou origem poderá ser reativado apenas 30 segundos após o cancelamento da origem do acionamento.

O sistema de alarme antifurto pode ser desativado bastando pressionar o botão  ou ligando a ignição.

Imobilizador (ANATEL)

Consulte *Indicadores de controle* ⇨ 78.



Nota

Este equipamento opera em caráter secundário, ou seja, ele não tem proteção contra interferências prejudiciais, mesmo de estações do mesmo tipo, e não pode causar interferência em sistemas que funcionam em caráter primário.

Imobilizador

O sistema está integrado ao interruptor de ignição e verifica se o veículo pode dar a partida com a chave em uso. Se o transponder na chave for reconhecido, o veículo poderá dar partida.

Este veículo possui um sistema antifurto passivo. O sistema não precisa ser armado ou desarmado manualmente.

O veículo é imobilizado automaticamente quando desligado. O sistema é desarmado automaticamente quando a ignição é ligada. A luz de segurança no painel de instrumentos acende caso exista algum problema para armar ou desarmar o sistema antifurto.

Ao tentar dar a partida no veículo, a luz de segurança acende rapidamente quando a ignição é ligada. Se o motor não ligar e a luz de segurança permanecer acesa, existe um problema com o sistema. Desligue

a ignição e tente novamente. Se ainda assim o motor não ligar e a chave não parecer danificada, tente com outra chave de ignição. Poderá ser necessário verificar o fusível. Se o motor não ligar com a outra chave, então o veículo necessitará de reparos. Se o veículo ligar, a primeira chave pode estar danificada. Consulte sua concessionária.

É possível para o sistema imobilizador aprender chaves novas ou substitutas. Até oito chaves podem ser programadas para o veículo. Não deixe a chave ou dispositivo que desarme ou desative o sistema antifurto no veículo. Consulte a concessionária para obter uma nova chave vazia cortada exatamente como a chave de ignição que opera o sistema.

Nota

O imobilizador não trava as portas. Ao sair do veículo, sempre se deve travá-lo e ativar o sistema de alarme antifurto. Consulte *Sistema central de travamento* ⇨ 9 e *Sistema de alarme antifurto* ⇨ 13.

Espelhos externos

Espelhos convexos

Cuidado

Um espelho convexo pode fazer que coisas, como outros veículos, pareçam estar mais longe do que realmente estão.

O espelho externo convexo reduz os pontos cegos. O formato do espelho faz com que os objetos pareçam menores, o que afetará a capacidade de estimar as distâncias.

Espelhos elétricos



Mova o seletor para L (esquerda) ou R (direita) para escolher o espelho do lado do motorista ou do passageiro. Mova o espelho para a direção desejada pressionando o interruptor de quatro posições.

Espelhos escamoteáveis

Espelhos escamoteáveis elétricos (se equipado)



Pressione seletor (interruptor L / R) para a posição central, depois pressione o interruptor de quatro posições para dobrar os espelhos eletricamente. Pressione novamente para desdobrar.

⚠ Atenção

Mantenha sempre os espelhos regulados adequadamente e use-os ao dirigir para aumentar a visibilidade de objetos e de outros veículos à sua volta. Não dirija com qualquer um dos espelhos retrovisores dobrados.

Reinicialização dos espelhos escamoteáveis elétricos

Reinicialize os espelhos escamoteáveis elétricos se:

- Os espelhos forem obstruídos acidentalmente enquanto estava dobrando.
- Eles forem acidentalmente dobrados / desdobrados manualmente.
- Os espelhos não permanecem na posição desdobrada.
- Os espelhos vibram a velocidades normais de condução.

Dobre e desdobre os espelhos uma vez usando os controles do espelho para reinicializá-los para sua posição normal. Poderá ser ouvido um ruído durante

a reinicialização dos espelhos escamoteáveis elétricos. Esse ruído é normal após o espelho ser dobrado manualmente.

Espelhos internos

Espelhos retrovisores internos

Ajuste o espelho retrovisor para ter uma visão clara da área atrás do veículo.

Se equipado com OnStar, existem três botões na parte inferior do espelho. Consulte a concessionária para obter mais informações sobre o sistema e como assinar o OnStar. Consulte *Visão geral do OnStar* ⇨ 316.

Para evitar ligações acidentais para o OnStar, limpe o espelho com a ignição desligada. Não pulverize limpa-vidros diretamente no espelho. Use uma toalha macia umedecida com água.

Espelho retrovisor manual

Se equipado, pressione a lingueta para frente para usar na luz do dia, e para trás, para usar na luz noturna, a fim de evitar o ofuscamento dos faróis na traseira.

Antiofuscamento automático (se equipado)

Se equipado, o regulador automático de intensidade de luz reduz o brilho dos faróis traseiros. O recurso de regulador de intensidade de luz é ativado após a partida do veículo.

Vidros

Vidros elétricos

Perigo

Tome cuidado ao operar os vidros elétricos. Risco de lesão, principalmente para crianças.

Se houver crianças sentadas no banco traseiro, ative o sistema de segurança dos vidros elétricos.

Cuidado ao fechar os vidros. Assegure-se de que não fique nada preso nos vidros durante o movimento deles.

É possível ativar os vidros elétricos:

- Com a ignição ligada.
- Dentro de 10 minutos após alternar para a posição 1 ignição desligada.

Após desligar a ignição, o funcionamento do vidro será desativado ao abrir qualquer porta.



Opere o interruptor do respectivo vidro ao pressioná-lo para abrir ou puxá-lo para fechar. O interruptor do vidro do motorista possui um indicador luminoso que sinaliza a prontidão para funcionamento.

Operação automatizada expressa dos vidros elétricos

Para abrir automaticamente um vidro, pressione o interruptor totalmente para baixo. Para fechar automaticamente um vidro, pressione o interruptor totalmente para cima. Em uma operação automática,

18 Chaves, portas e janelas

o vidro abrirá totalmente ou fechará totalmente até mesmo após a liberação do interruptor.

Para parar o vidro na posição desejada enquanto ele estiver movimentando-se automaticamente, puxe ou empurre o interruptor no mesmo sentido do movimento e solte-o.

Programação eletrônica dos vidros

Poderá ser necessário programar os vidros elétricos se a bateria de 12 V for desconectada ou descarregar. Para programar o vidro:

Sempre que a bateria do veículo estiver ligada pela primeira vez ou for desligada, os vidros elétricos do sistema de inteligência devem ser programados. Esse procedimento deve ser feita na conjunção do interruptor da porta do motorista, siga os passos abaixo:

1. Ligue a ignição (sem ligar o motor)
2. Pressione o interruptor do vidro elétrico na direção "acima" até o limite e segure por 2 segundos

3. Pressione o interruptor do vidro elétrico na direção "abaixo" por cerca de 2 segundos. Ao soltar o botão, o vidro descerá automaticamente até o final
4. Repita o processo para todos os vidros do veículo

Obs: em caso de substituição de bateria ou do regulador do vidro ou de troca da posição dos módulos, será necessário recalibrá-los. Para tanto, desligue a ignição e repita o procedimento descrito acima

Função antiesmagamento

No caso da detecção de um obstáculo durante um fechamento automático, a função anti-esmagamento abrirá novamente o vidro por questão de segurança.

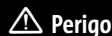

Perigo

A função antiesmagamento poderá não funcionar depois de ser usada várias vezes. Não opere o interruptor do vidro sem necessidade.

Desativação da função de segurança.

Em uma emergência, o recurso antiesmagamento pode ser anulado em um modo supervisionado. Segure o interruptor do vidro para cima até a segunda posição. O vidro fechará enquanto o interruptor for segurado. Depois que o interruptor é liberado, o modo expresso é reativado. Nesse modo, o vidro ainda poderá ser fechado sobre um objeto que esteja em seu caminho. Tome cuidado ao usar o modo de desativação.

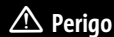

Perigo

Partes do corpo fora do veículo poderão ser atingidas por objetos externos. Mantenha todas as partes do corpo dentro do veículo.

Crianças podem operar os vidros elétricos e ficar presas neles.

Não deixe as chaves nem crianças sozinhas dentro do veículo.

O uso indevido dos vidros elétricos poderá resultar em ferimentos graves ou morte.

Sistema de segurança dos vidros traseiros para crianças



Pressione o interruptor  para desativar os vidros elétricos das portas traseiras. Os outros vidros elétricos podem ser operados por interruptores na porta do motorista.

Sobrecarga

Se os comandos dos vidros forem ativados repetidamente em intervalos curtos, o funcionamento do vidro se desativará por um tempo.

Inicialização dos vidros elétricos

Se um vidro não puder ser fechado automaticamente (por exemplo, depois de desconectar a bateria do veículo), ative o sistema eletrônico dos vidros, conforme exposto a seguir:

1. Ligue a ignição (sem ligar o motor)
2. Pressione o interruptor do vidro elétrico na direção "baixo" até o limite e segure por 2 segundos
3. Pressione o interruptor do vidro elétrico na direção "acima" até o limite e segure por 2 segundos
4. Repita o processo para todos os vidros do veículo.

Desembaçador do vidro traseiro



Controle eletrônico

Operado ao pressionar o botão  REAR.



Controle manual

Operado ao pressionar o botão .

O aquecimento funciona com o motor em operação e é desligado automaticamente após um curto período ou pressionando o botão novamente.

O LED acenderá para indicar que está ligado.

Cuidado

Não utilize objetos cortantes ou limpadores de vidro abrasivos no vidro traseiro do veículo.

(Continuação)

Cuidado (Continuação)

Não arranhe ou danifique os fios do desembaçador ao limpar ou trabalhar ao redor do vidro traseiro.

Para-sóis

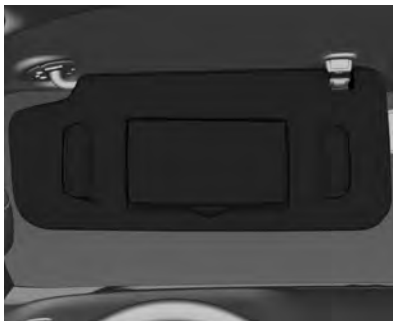

Se pode baixar ou girar os para-sóis para o lado para evitar o ofuscamento.

Os para-sóis têm espelhos. Quando as tampas do espelho são abertas, a luz do para-sol acende.

As tampas dos espelhos devem estar fechadas durante a condução.

⚠ Atenção

Não coloque o para-sol de forma a obscurecer a visibilidade da estrada, do tráfego ou de outros objetos.

Bancos e dispositivos de segurança

Apoios de cabeça	
Apoios de cabeça	21
Bancos dianteiros	
Posição do assento	23
Ajuste do assento	24
Ajuste do banco elétrico (Se equipado)	26
Bancos traseiros	
Assentos traseiros	26
Assentos da segunda fileira	27
Descanso de braço do assento traseiro	30
Assentos da terceira fileira (Se equipado)	30
Cintos de segurança	
Cintos de segurança	33
Como usar os cintos de segurança corretamente	34
Cinto de três pontos	36
Uso do cinto de segurança durante a gravidez	38
Verificação do sistema de segurança ...	39
Cuidados com o cinto de segurança	39

Substituição de peças do sistema do cinto de segurança após acidente 39

Sistema de airbag

Sistema de airbag	40
Onde estão os airbags?	42
Quando o airbag deve inflar?	43
O que faz o airbag inflar?	44
Como o airbag protege?	44
O que você vê depois que um airbag infla?	44
Reparo do veículo equipado com airbag	45
Adição de equipamento ao veículo equipado com airbag	46
Verificação do sistema de airbag	46
Substituição de peças do sistema de airbag após colisão	47

Dispositivos de retenção para crianças

Crianças maiores	47
Dispositivos de retenção para crianças	48
Onde colocar a proteção	52
Dispositivo de retenção para crianças ISOFIX	55
Fixação de dispositivos de retenção para crianças (Com o cinto de segurança)	57

Apoios de cabeça

Posição

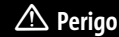

Dirija somente com o apoio de cabeça colocado na posição apropriada.

Em caso de colisão, apoios de cabeça removidos ou ajustados incorretamente poderão resultar em graves ferimentos na cabeça e no pescoço.

Certifique-se de que o apoio de cabeça esteja ajustado antes de dirigir.



22 Bancos e dispositivos de segurança

A borda superior do apoio de cabeça deve estar no nível superior da cabeça. Se isso não for possível para pessoas muito altas, ajuste na posição mais alta, e ajuste na posição mais baixa para pessoas baixas.

Apoios de cabeça nos bancos dianteiros

Ajuste de altura



Puxe o apoio de cabeça para cima.

Para mover para baixo pressione o botão e empurre o apoio de cabeça para baixo.

Para ajustar a altura, puxe o apoio de cabeça para cima.

Apoios de cabeça nos bancos traseiros

Ajuste de altura dos bancos de segunda fila

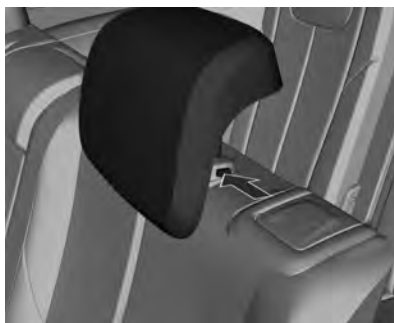

Puxe o apoio de cabeça para cima.

Para mover para baixo, pressione o botão de travamento e empurre o apoio de cabeça para baixo.



Puxe o apoio de cabeça para cima.

Para mover para baixo, pressione o botão de travamento e empurre o apoio de cabeça para baixo.

Ajuste de altura dos bancos da terceira fila (Se equipado)



Puxe o apoio de cabeça para cima.

Para mover para baixo, pressione o botão de travamento e empurre o apoio de cabeça para baixo.

Remoção do apoio de cabeça

Para remover o apoio de cabeça:

Atenção

Com apoios de cabeça que não estejam instalados e ajustados corretamente, há um risco maior de que os ocupantes

(Continuação)

Atenção (Continuação)

sofram uma lesão no pescoço / coluna em caso de acidente. Não conduza o veículo até que os apoios de cabeça de todos os ocupantes estejam instalados e ajustados corretamente.

1. Dobre o banco parcialmente para frente.
2. Pressione o botão na lateral da haste do apoio de cabeça na parte de cima do encosto e puxe o apoio de cabeça.

Nota

Reinstale sempre o apoio de cabeça antes da posição ser usada por outro ocupante.

Bancos dianteiros

Posição do assento

Atenção

Conduza o veículo somente com o banco ajustado corretamente.



- Sente o mais distante possível para trás contra o encosto. Ajuste a distância entre o banco e os pedais para que suas pernas fiquem levemente dobradas ao pressionar os pedais. Deslize o banco do passageiro para trás o mais distante possível.
- Sente com os ombros o mais distante possível para trás contra o encosto. Ajuste o ângulo do encosto para poder alcançar facilmente a direção com os braços levemente dobrados. Mantenha o contato entre os ombros e o encosto ao girar a direção. Não incline o encosto muito para trás. Recomendamos um ângulo máximo de cerca de 25°.
- Ajuste a direção, consulte *Ajuste de posição do volante* ⇨ 72.

24 Bancos e dispositivos de segurança

- Ajuste a altura do banco alta o bastante para ter um campo de visão nítido em todos os lados e de todo o painel de instrumentos. Deve haver pelo menos uma mão de distância entre sua cabeça e o forro do teto. Suas coxas devem tocar levemente o banco sem exercer pressão sobre ele.



⚠ Atenção

Pode ser perigoso sentar-se em posição reclinado quando o veículo estiver em movimento. Mesmo com o sinto de

(Continuação)

Atenção (Continuação)

segurança, você não estará devidamente protegido quando estiver em posição reclinado.

O cinto diagonal não poderá protegê-lo devidamente, pois não estará contra seu corpo. Ao invés disso, estará na sua frente. Em uma colisão você poderá bater nele, obtendo ferimentos no pescoço ou de outros tipos.

O cinto pode se mover até seu abdômen e causar lesões internas.

Para uma proteção apropriada, quando o veículo estiver em movimento, mantenha o encosto na posição vertical. Então, sente-se bem para trás no banco e use o cinto de segurança corretamente.

Ajuste do assento

⚠ Perigo

Para permitir o acionamento seguro do airbag, não sente mais próximo do que 25 cm da direção.

⚠ Perigo

Nunca coloque objetos de qualquer tamanho ou formato sob os bancos dianteiros, pois eles podem interferir com os mecanismos de movimentação, outras partes da estrutura do banco ou componentes elétricos quando disponíveis, reduzindo ou restringindo o desempenho correto de desses componentes e do sistema de segurança.

⚠ Perigo

Nunca ajuste a posição do banco colocando as mãos, dedos, pés ou qualquer outra parte do corpo sob o banco, pois os bancos têm partes móveis e metálicas que podem causar ferimentos.

⚠ Atenção

Nunca ajuste os bancos ao conduzir, uma vez que poderão mover-se de forma incontrolável.

Posição dos bancos

Puxe a alavanca, deslize o banco, solte a alavanca. Tente mover o banco para frente e para trás para certificar-se de que o banco esteja travado na posição.

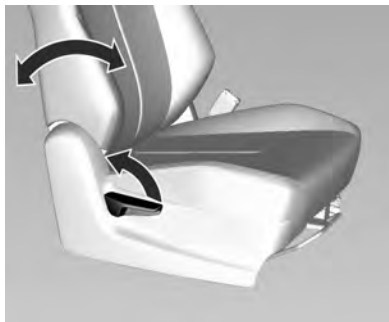
Encostos dos bancos

Puxe a alavanca, ajuste a inclinação e solte a alavanca. O banco deverá travar na posição. Tente mover o banco para frente e para trás para certificar-se de que o banco esteja travado na posição.

Não se apoie no banco enquanto estiver regulando-o.

O encosto do banco não deve estar demasiado inclinado para trás (aproximadamente 25° no máximo).

Cuidado

Não se incline no encosto enquanto puxar a alavanca. O sistema de ajuste do encosto pode ser danificado.

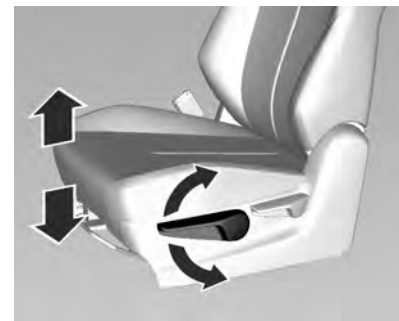
Altura do banco (se equipado)

Movimento de bombeamento da alavanca:

Para cima : Banco mais alto

Para baixo : Banco mais baixo

Ajuste do banco elétrico (Se equipado)

⚠ Atenção

Deve se ter cuidado quando operar os bancos elétricos. Há riscos de lesões, particularmente para crianças. Objetos podem ficar presos. Mantenha os olhos atentos nos bancos quando ajustá-los. Os passageiros do veículo devem ser informados conformemente.



A posição pode ser ajustada movendo o interruptor para frente ou para trás.

Altura dos bancos



A altura pode ser ajustada movendo o interruptor para cima ou para baixo.

Encostos dos bancos



O encosto pode ser ajustado movendo o interruptor para frente ou para trás.

O encosto do banco não deve estar demasiado inclinado para trás (aproximadamente 25° no máximo).

Bancos traseiros

Assentos traseiros

Lembrete dos bancos traseiros

Se equipado, a mensagem REAR SEAT REMINDER LOOK IN REAR SEAT (LEMBRETE DO BANCO TRASEIRO, OLHE NO BANCO TRASEIRO) é exibida em algumas condições,

indicando que pode haver um item ou passageiro no banco traseiro. Verifique antes de sair do veículo.

Este recurso será ativado quando uma porta da segunda fileira for aberta enquanto o veículo estiver ligado ou até 10 minutos antes de ser ligado. Haverá um alerta quando o veículo for desligado. O alerta não detecta objetos diretamente no banco traseiro, mas, em certas condições, detecta quando uma porta traseira é aberta e fechada, indicando que pode haver algo no banco traseiro.

O recurso só fica ativo uma vez a cada vez que o veículo é ligado e desligado, e exigirá reativação por meio da abertura e fechamento das portas da segunda fila. Pode haver um alerta mesmo quando não houver nada no banco traseiro; por exemplo, se uma criança entrou no veículo pela porta traseira e saiu dele sem ele ter sido desligado.

O recurso pode ser ligado ou desligado. Selecione Configurações > Lembrete do banco traseiro > LIGA ou DESLIGA.

Assentos da segunda fileira

Bancos de base

Encostos dos bancos

A inclinação do encosto está ajustada.

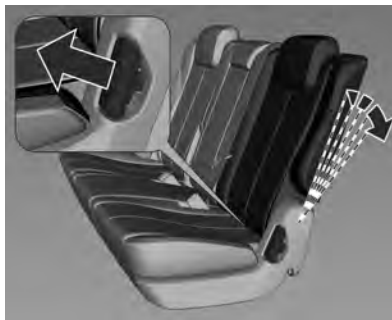

Puxe a alavanca, ajuste a inclinação, solte a alavanca e deixe o encosto encaixar.

Perigo

Use a posição vertical do encosto somente para aumentar o volume de bagagem e não como uma posição para sentar.

Consulte "Bancos traseiros" no *Compartimento de carga* ⇨ 64.

Função de entrada fácil

Perigo

Não dobre a fila de bancos para cima ou para baixo com o veículo em movimento.

Perigo

Não deite o banco com o cinto de segurança afivelado



28 Bancos e dispositivos de segurança

Perigo

Quando os bancos da segunda fila estão sendo ajustados, dobrados ou manuseados, mantenha as mãos, braços, pernas e pés distantes da área de montagem.

Só dirija com os bancos encaixados.

Para permitir a entrada fácil para os bancos de terceira fila, sobre os bancos de segunda fila.

Os apoios de cabeça devem estar na posição mais baixa.

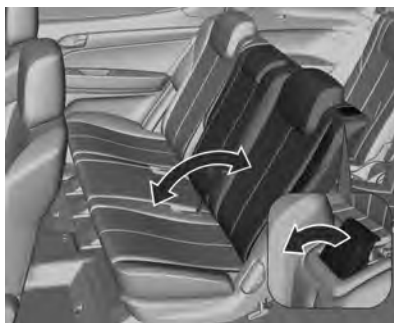

Puxe a alavanca de liberação e dobre o encosto.

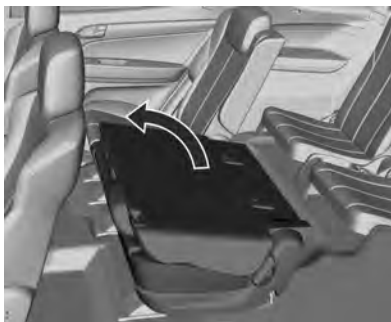

Mova o banco para a frente.



Perigo

Mantenha as mãos longe da área de dobradiças quando a fila de bancos ou os encostos estiverem sendo ajustados.



A instrução de posição dos bancos está exibida em uma etiqueta na parte traseira do banco.



1. Não encoste os pés e as pernas contra o banco dobrado.
2. Não mantenha a segunda fila dobrada com passageiros sentados na terceira fila ou com o veículo em movimento.
3. Tenha cuidado ao dobrar os bancos de segunda fila quando houver passageiros sentados na terceira fila.
4. A posição correta dos bancos de segunda e terceira fila para condução.

Cuidado

Nunca dobre o encosto do banco quando os cintos de segurança estiverem afivelados ou puxados para fora.

Entrada fácil com encosto dobrado

⚠ Perigo

Os ocupantes só poderão viajar em um banco se seu encosto estiver encaixado adequadamente na posição correta.

⚠ Perigo

Nunca permita que os passageiros se sentem sobre os encostos dos bancos dobrados enquanto o veículo está em movimento, pois essa não é uma posição para sentar adequada e os cintos de segurança não estão disponíveis para uso. Isto poderá levar a ferimentos ou morte no caso de um acidente ou parada brusca. Objetos transportados sobre os encostos dos bancos dobrados não deverão se estender acima da parte superior dos bancos dianteiros. Isto poderá fazer com que a carga deslize para frente e cause ferimentos ou danos durante paradas bruscas.

⚠ Perigo

Sempre empurre e puxe os encostos dos bancos para garantir que estejam travados. Se o encosto do banco não estiver travado, ele poderá se mover em caso de parada ou colisão e poderá ferir a pessoa sentada nele.

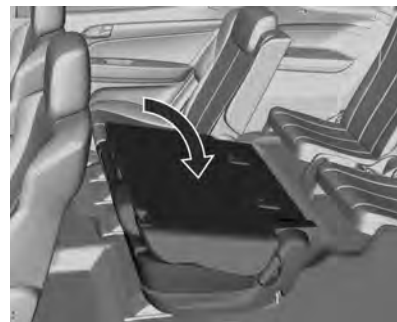

Mova o encosto do banco para a posição vertical.

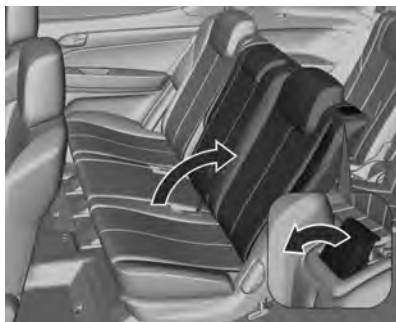

Puxe a alavanca próxima ao apoio de cabeça para cima e levante o encosto do banco até que ele encaixe.

Assegure-se de que o banco esteja encaixado na posição.

⚠ Perigo

Quando os bancos da segunda fila estão sendo ajustados, dobrados ou manuseados, mantenha as mãos, os braços, as pernas e os pés distantes da área de montagem.

Só dirija com os bancos encaixados.

Descanso de braço do assento traseiro

Apoio de braço

Apoio de braço nos bancos da segunda fila



Caso disponível, o banco traseiro possui um apoio de braço no centro do encosto. Abaixar o apoio de braço puxando a parte superior dele.

Gancho para roupas



O gancho para roupas está sob a alça de segurança.

Assentos da terceira fileira (Se equipado)

⚠ Perigo

Não dobre a fila de bancos para cima ou para baixo com o veículo em movimento.

Antes de dobrar os bancos, ajuste os apoios de cabeça.

Mantenha o botão pressionado e empurre os apoios de cabeça para baixo.

Cuidado

Nunca dobre o encosto do banco quando os cintos de segurança estiverem afivelados ou puxados para fora.

Nota

Rebater o banco traseiro com os cintos de segurança presos às fivelas pode danificar o banco ou os cintos. Sempre solte os cintos de segurança e recolque-os em suas posições normais antes de rebater o banco traseiro.



Guie os cintos de segurança através dos fixadores dos cintos para garantir que os bancos de terceira fila não fiquem presos ao serem armazenados.

Se não houver nenhum ocupante em um assento, guiar os cintos de segurança através dos fixadores dos cintos poderá evitar ruídos durante a condução.

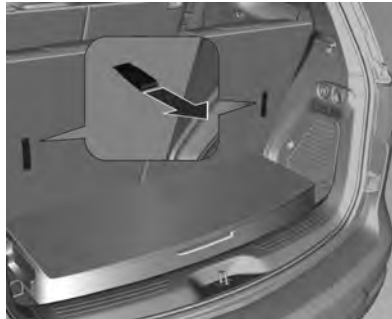
Dobrando os bancos para baixo

No compartimento de carga, puxe as fitas e solte-as.



Empurre o encosto do banco para dobrá-lo.

⚠ Perigo

Nunca pendure nem coloque objetos sobre as cintas dos bancos da terceira fila.

Dobrando os bancos para cima**⚠ Perigo**

Os ocupantes só poderão viajar em um banco se seu encosto estiver encaixado adequadamente na posição correta.

32 Bancos e dispositivos de segurança

Perigo

Quando os bancos estiverem sendo dobrados, mantenha as mãos longe das áreas que podem causar algum dano.

Perigo

Sempre empurre e puxe os encostos dos bancos para garantir que estejam travados. Se o encosto do banco não estiver travado, ele poderá se mover em caso de parada ou colisão e poderá ferir a pessoa sentada nele.



Guie os cintos de segurança através dos fixadores dos cintos para garantir que os bancos de terceira fila não fiquem presos ao serem levantados.

Perigo

O cinto não deve ser encaminhado através do suporte do cinto quando o cinto de segurança está em uso.



Empurre a fita para levantar o banco até que ele encaixe

Perigo

Se um banco estiver ocupado, o respectivo apoio de cabeça deve ser regulado para o passageiro.

Cuidado

Nunca sente ou apoie objetos sobre os bancos na posição dobrada.

Perigo

Cuidado com bagagens não fixas. Em caso de colisão, elas podem ser jogadas contra os passageiros.

Perigo

Remova a segunda e / ou terceira fila de bancos não é recomendado. Se os bancos tiverem que ser removidos, o trabalho deve ser feito apenas por uma concessionária. A desmontagem incorreta dos bancos pode causar ferimentos graves nas mãos.

Posição dos bancos

A imagem abaixo mostra as posições apropriadas para uso dos bancos traseiros.

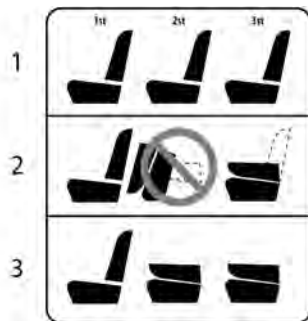

1. A configuração correta para os passageiros.
2. Essa não é a configuração apropriada para condução.
Essa configuração deverá ser usada somente para acesso aos bancos de terceira fila.
3. A configuração correta para carga.

Cintos de segurança

Esta seção descreve como usar corretamente os cintos de segurança e algumas coisas que não devem ser feitas.

⚠ Atenção

Não deixe ninguém viajar quando um cinto de segurança não puder ser usado corretamente. Em uma colisão, se você ou seu(s) passageiro(s) não estiverem usando cintos de segurança, os ferimentos podem ser muito mais graves do que se estivesse usando os cintos. Pode haver ferimentos graves ou morte ao bater com força em objetos dentro do veículo ou ser ejetado do veículo. Além disso, uma pessoa que não está com o cinto afivelado pode bater nos outros passageiros do veículo.

(Continuação)

Atenção (Continuação)

É extremamente perigoso viajar na área de carga, dentro ou fora do veículo. Em uma colisão, os passageiros que viajam nessas áreas estão mais propensos a sofrer ferimentos graves ou mesmo morrer. Não permita que passageiros viajem em nenhuma área do veículo que não esteja equipada com bancos e cintos de segurança.

Afivela sempre seu cinto de segurança e verifique se o(s) passageiro(s) também está(ão) protegido(s) corretamente.

Este veículo tem indicadores como lembrete para afivelar os cintos de segurança. Consulte *Lembretes do cinto de segurança* ⇨ 79.

Por que os cintos de segurança funcionam



Quando você está dentro de um veículo, você viaja à mesma velocidade que ele. Se o veículo para subitamente, você continua o curso até que algo o pare. Pode ser o para-brisa, o painel de instrumentos ou os cintos de segurança!

Quando usa o cinto de segurança, você e o veículo desaceleram juntos. Há mais tempo para parar, pois você para em uma distância maior e, quando usados adequadamente, seus ossos mais fortes absorvem as forças dos cintos de segurança. É por isso que o uso do cinto de segurança faz tanto sentido.

Perguntas e respostas sobre cintos de segurança

Q: Ficarei preso no veículo após um acidente se estiver usando um cinto de segurança?

A: É possível - esteja você usando ou não o cinto de segurança. Sua chance de estar consciente durante e após uma colisão, de forma a poder se desfivelar e sair, é muito maior se estiver com o cinto.

Q: Se meu veículo tem airbags, por que devo usar cintos de segurança?

A: Os airbags são apenas sistemas suplementares. Eles trabalham *com* os cintos de segurança - não no lugar deles. Quer um airbag seja ou não fornecido, todos os ocupantes ainda precisam usar o cinto para ter o máximo de proteção.

Além disso, em quase todas as regiões, a lei exige o uso dos cintos de segurança.

Como usar os cintos de segurança corretamente

Siga estas regras para a proteção de todos.

Existem outras coisas para conhecer sobre cintos de segurança e crianças, incluindo crianças pequenas e bebês. Se uma criança for viajar no veículo, consulte *Crianças maiores* ⇨ 47 ou

Dispositivos de retenção para crianças ⇨ 48. Revise e siga as regras para crianças além das seguintes regras:

É muito importante que todos os ocupantes estejam com seus cintos afivelados. As estatísticas mostram que pessoas que não usam cinto de segurança se ferem com mais frequência em acidentes do que pessoas que usam.

Existem fatores especiais a conhecer sobre o uso correto do cinto de segurança.

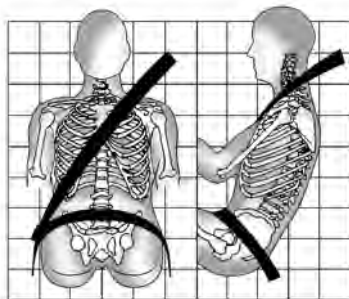

- Sente-se reto e mantenha sempre os pés no assoalho em frente a você (se possível).
- Use sempre a fivela certa para sua posição no banco.
- Use a parte subabdominal do cinto em posição baixa rente aos quadris, tocando as coxas. Em um acidente, será aplicada força nos fortes ossos pélvicos e você estará menos propenso a deslizar para baixo do cinto subabdominal. Se você deslizesse do cinto, ele aplicaria força em seu abdômen. Isso poderia trazer ferimentos graves ou mesmo fatais.
- Use o cinto diagonal sobre o ombro e transversalmente ao tórax. Estas partes do corpo são as mais adequadas para

receber as forças dos cintos de segurança. O cinto diagonal trava em caso de parada súbita ou de acidente.

⚠ Atenção

Você pode se ferir gravemente ou até morrer, caso não use o cinto de segurança corretamente.

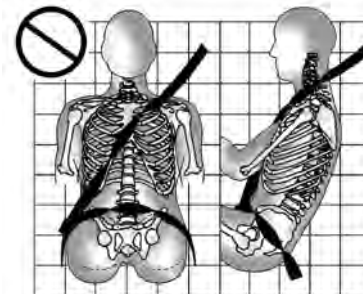
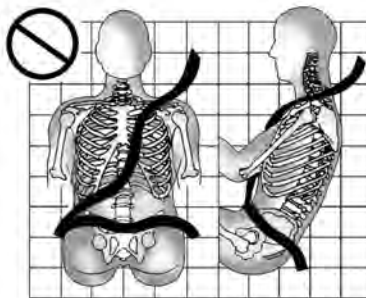

Nunca deixe o cinto subabdominal ou diagonal solto ou torcido.

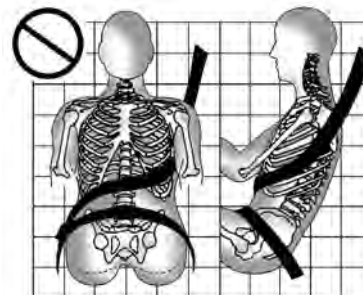

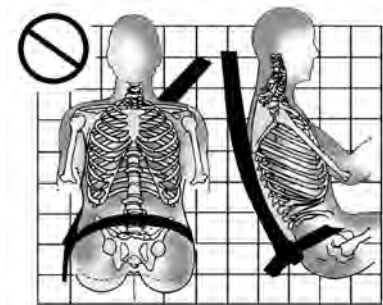

Nunca use o cinto diagonal sob os braços ou atrás das costas.

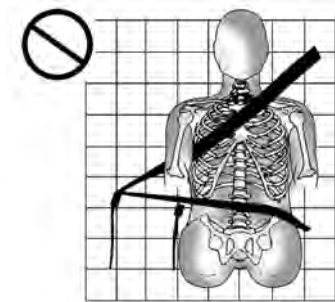

Use sempre a fivela certa para sua posição no banco.

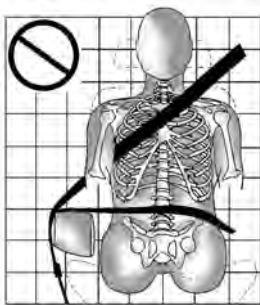

Nunca passe o cinto subabdominal ou diagonal sobre um apoio de braço.

⚠ Atenção

O cinto de segurança pode ficar comprimido se for conduzido sob a guarnição de plástico no banco, como a guarnição ao redor da alça dobrável do encosto do banco traseiro ou do airbag lateral. Em caso de colisão, cintos de segurança comprimidos podem não fornecer proteção adequada. Nunca deixe que os cintos de segurança sejam conduzidos sob peças de guarnição de plástico.

Cinto de três pontos

Todas as posições de assento no veículo têm um cinto de três pontos.

As instruções seguintes explicam como usar um cinto de três pontos corretamente.

1. Ajuste o banco, se ele for ajustável, de forma que você possa se sentar reto. Para ver como, consulte "Bancos" no Índice.



2. Pegue a lingueta do fecho e puxe o cinto transversalmente. Não deixe que o fio fique torcido.

O cinto de três pontos pode travar se você o puxar muito rapidamente. Se isso acontecer, deixe o cinto voltar

lentamente para destravá-lo. Então, puxe o cinto transversalmente de forma mais lenta.

Se a parte do ombro do cinto de segurança do passageiro for puxada totalmente, o recurso de travamento do dispositivo de retenção para crianças poderá ficar engatado. Consulte *Dispositivos de retenção para crianças* ⇨ 48. Se isso ocorrer, deixe o cinto voltar todo o percurso e iniciar novamente. Se o recurso de travamento ficar engatado depois de deixar o cinto voltar à posição retraída no banco, mova o banco para trás ou recline-o até que a trava do retrator do cinto de ombro seja liberada.

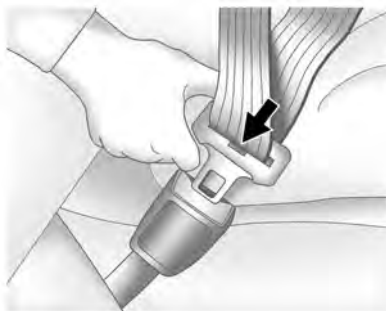

3. Empurre a lingueta do fecho na fivela até perceber um clique.
Puxe a lingueta do fecho para cima para se certificar de que esteja firme.
Posicione o botão de liberação na fivela para que o cinto de segurança possa ser desafivelado rapidamente, se necessário.
4. Se equipado com um regulador de altura do cinto diagonal, mova-o até a altura justa para você. Consulte "Regulador de altura do cinto diagonal", nesta seção, para obter instruções sobre seu uso, bem como informações importantes sobre segurança.

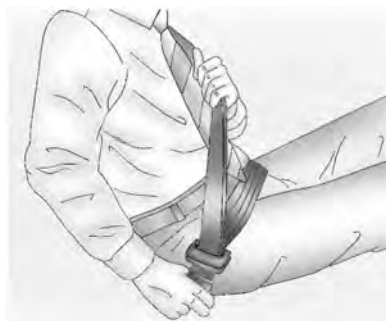

5. Para apertar a parte subabdominal, puxe o cinto diagonal.



Para destravar o cinto, pressione o botão na fivela. O cinto deve voltar à posição de armazenado.

Sempre manuseie o cinto de segurança com cuidado. Se o cinto de segurança retorna rapidamente à posição de retração, o retrator pode travar, impossibilitando puxá-lo para fora. Se isso acontecer, puxe o cinto de segurança em linha reta firmemente para destravá-lo e, em seguida, solte-o. Se o cinto permanecer travado no retrator, contate uma concessionária.

Antes de fechar a porta, verifique se o cinto de segurança está fora do caminho. Se a porta for batida contra o cinto de segurança, tanto o cinto de segurança quanto o veículo podem ficar danificados.

Regulador de altura do cinto diagonal

O veículo possui um regulador de altura do cinto diagonal para o motorista e para a posição do passageiro dianteiro.

Ajuste a altura para que a parte do ombro do cinto fique no ombro e não caindo do ombro. O cinto deve estar próximo ao pescoço, porém sem tocá-lo. O ajuste inadequado do cinto de segurança na altura do ombro pode reduzir a eficácia do cinto em caso de colisão. Consulte *Como usar os cintos de segurança corretamente* ⇨ 34.

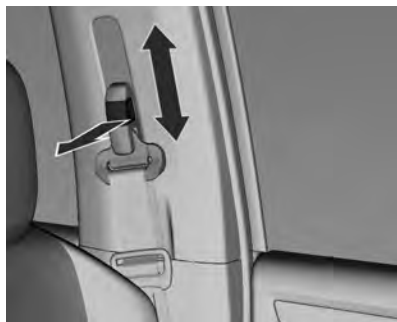

Puxe o cinto para fora levemente.

Puxe o botão de liberação para mover o ajustador de altura para a posição desejada.

Regule a altura e engate o botão.

Pré-tensionadores dos cintos de segurança

Este veículo possui pré-tensionadores dos cintos de segurança para os ocupantes dos bancos laterais dianteiros.

Embora os pré-tensionadores do cinto de segurança não possam ser vistos, eles fazem parte do conjunto do cinto de segurança. Eles podem ajudar a apertar os cintos de segurança durante os estágios iniciais de colisões moderadas a severas frontais ou quase frontais se forem atingidas as condições-limite de ativação do pré-tensionador.

Pré-tensionadores de cinto de segurança podem ajudar a apertar os cintos de segurança em caso de batida lateral ou capotamento.

Os pré-tensionadores só funcionam uma vez. Se os pré-tensionadores forem ativados em uma colisão, estes e provavelmente outras peças do sistema de cintos de segurança do veículo deverão ser substituídos. Consulte *Substituição de peças do sistema do cinto de segurança após acidente* ⇨ 39.

Não sente na borda do cinto de segurança ao entrar ou sair do veículo ou em qualquer momento enquanto estiver sentado no veículo. Sentar no cinto de segurança pode danificar a correia e o equipamento.

Uso do cinto de segurança durante a gravidez

Os cintos de segurança servem para todas as pessoas, incluindo mulheres grávidas. Como todos os ocupantes, as grávidas estão mais propensas a se ferir seriamente caso não usem cintos de segurança.



Uma mulher grávida deve usar o cinto de segurança de três pontos, e a parte subabdominal deve ser colocada o mais baixo possível, abaixo da circunferência da barriga, por toda a gravidez.

A melhor forma de proteger o feto é proteger a mãe. Quando o cinto de segurança é usado corretamente, é maior a probabilidade de o feto não se ferir em um acidente. Para as gestantes, bem como para qualquer pessoa, o fundamental para tornar os cintos eficazes é usá-los corretamente.

Verificação do sistema de segurança

Verifique regularmente o lembrete do cinto de segurança, cintos de segurança, fivelas, linguetas do fecho, retratores, ajustadores de altura do cinto de segurança de três pontos (se equipado) e fixações do cinto de segurança para se certificar de que estejam todos funcionando corretamente. Verifique se há outras peças frouxas ou danificadas do sistema de cinto de segurança que possam impedir o funcionamento adequado desse sistema. Vá até a concessionária para solicitar o reparo. Cintos de segurança rasgados, desfiados ou enrolados podem não

protegê-lo em um acidente. Cintos de segurança rasgados ou desfiados podem arrebentar sob as forças de impacto. Se um cinto estiver cortado ou desfiado, substitua-o imediatamente. Caso o cinto esteja torcido, poderá ser possível destorcer invertendo a lingueta do cinto. Se isso não puder ser corrigido, peça para a concessionária consertar.

Certifique-se de que a luz de lembrete do cinto de segurança esteja funcionando. Consulte *Lembretes do cinto de segurança* ⇨ 79.

Mantenha os cintos de segurança limpos e secos. Consulte *Cuidados com o cinto de segurança* ⇨ 39.

Cuidados com o cinto de segurança

Mantenha os cintos de segurança limpos e secos.

Os cintos de segurança devem receber cuidado e manutenção adequados.

Os componentes do cinto de segurança devem ser mantidos limpos e secos. Se necessário, as superfícies rígidas externas e o cordão do cinto de segurança podem ser limpos suavemente com sabão neutro

e água. Certifique-se de que não haja excesso de poeira nem detritos no mecanismo. Se houver poeira ou detritos no sistema, consulte a concessionária. As peças podem precisar ser trocadas para garantir o funcionamento adequado do sistema.

Atenção

Não clareie nem tinta a correia do cinto de segurança. Isso pode enfraquecer seriamente a correia. Em caso de colisão, é possível que não forneçam proteção adequada. Lave e enxágue a correia do cinto de segurança somente com sabão neutro e água morna. Deixe a correia secar.

Substituição de peças do sistema do cinto de segurança após acidente

Atenção

Um acidente pode danificar o sistema de cinto de segurança do veículo. Um sistema de cinto de segurança danificado pode não proteger

(Continuação)

Atenção
(Continuação)

corretamente a pessoa que o utilize, o que resulta em lesão grave ou mesmo morte, em caso de acidente. Para ajudar a garantir que os sistemas de cinto de segurança estejam funcionando corretamente após um acidente, inspecione-os e providencie as substituições necessárias o mais rápido possível.

Após um acidente de pouca gravidade, a substituição dos cintos de segurança talvez não seja necessária. Mas os conjuntos de cinto de segurança que foram usados durante qualquer acidente podem ter sido forçados ou danificados. Consulte a concessionária para solicitar a inspeção ou a substituição dos conjuntos de cinto de segurança.

Podem ser necessários novas peças e reparos, mesmo que o sistema de cinto de segurança não tenha sido usado no momento do acidente.

Solicite a verificação dos pré-tensionadores do cinto de segurança caso o veículo tenha passado por acidente, ou se a luz indicadora

do airbag ficar acesa depois que você der partida no veículo, ou enquanto estiver dirigindo. Consulte *Luz indicadora do airbag* ⇨ 80.

Sistema de airbag

O veículo possui os seguintes airbags.

- Um airbag dianteiro para o motorista
- Um airbag dianteiro para o passageiro dianteiro
- Um airbag de impacto lateral montado no banco do motorista
- Um airbag de impacto lateral montado no banco do passageiro do lado dianteiro
- Um airbag no trilho do teto para o motorista e o passageiro sentado atrás do motorista na segunda fila e, se equipado, na terceira fila.
- Um airbag no trilho do teto para o passageiro dianteiro e o passageiro sentado atrás do passageiro dianteiro na segunda fila e, se equipado, na terceira fila.

Todos os airbags do veículo possuem a palavra AIRBAG no acabamento ou em uma etiqueta próxima da abertura de acionamento.

Para os airbags dianteiros, a palavra AIRBAG está no centro do volante para o motorista e no painel de instrumentos para o passageiro dianteiro.

Para os airbags de impacto lateral montados no banco, a palavra AIRBAG se encontra na lateral do encosto do banco ou na lateral do banco mais próximo à porta.

Para airbags do trilho do teto, a palavra AIRBAG está no teto ou no acabamento.

Os airbags foram projetados para complementar a proteção fornecida pelos cintos de segurança. Todos os airbags devem inflar muito rápido para serem úteis, por isso, os airbags atuais também são projetados para reduzir o risco de ferimentos causados pela força da bolsa ao inflar.

Veja os itens mais importantes a saber sobre o sistema de airbag:

 **Atenção**

Você pode se ferir gravemente ou mesmo morrer em uma colisão caso não esteja usando o cinto de segurança - mesmo em um veículo equipado com airbags. Os airbags são projetados para funcionar em

(Continuação)

Atenção
(Continuação)

conjunto com os cintos de segurança, mas não os substituem. Além do mais, os airbags não são projetados para inflar em qualquer colisão. Em algumas colisões, o cinto de segurança será sua única contenção. Consulte *Quando o airbag deve inflar?* ⇨ 43.

Usar o cinto de segurança ajuda a reduzir a probabilidade de atingir objetos dentro do veículo ou de ser lançado fora dele em caso de colisão. Os airbags são dispositivos de “contenção complementar”, que complementam os cintos de segurança. Todos no veículo devem usar o cinto de segurança corretamente, haja ou não um airbag correspondente para a pessoa.

Atenção

Como os airbags inflam com grande força e mais rápido do que um piscar de olhos, qualquer pessoa diante de um airbag ao

(Continuação)

Atenção
(Continuação)

inflar, ou muito próxima a ele, pode se ferir seriamente ou morrer. Não sente próximo a nenhum airbag se desnecessário, como você estaria, se sentasse na beira do banco ou inclinado para frente. Os cintos de segurança ajudam a manter a pessoa no lugar antes e durante uma colisão. Sempre use o cinto de segurança, mesmo quando houver airbags. O motorista deve sentar-se o máximo possível para trás, sem comprometer o controle do veículo. Os cintos de segurança e os airbags laterais dianteiros do passageiro são mais eficazes quando a pessoa se senta bem atrás e ereta no banco, com os dois pés no chão.

Os ocupantes do veículo não devem se apoiar ou dormir contra a porta ou contra os vidros laterais, nem devem sentar-se de modo a ficar em contato com os airbags de impacto lateral montados no banco e / ou de teto.

Atenção

Uma criança que esteja encostada ou muito próxima a um airbag quando ele inflar pode sofrer graves ferimentos ou morrer. Sempre proteja crianças corretamente no veículo. Para saber como, consulte *Crianças maiores* ⇨ 47 ou *Dispositivos de retenção para crianças* ⇨ 48.



Há uma luz indicadora do airbag no painel de instrumentos, que mostra o símbolo do airbag.

O sistema verifica o sistema elétrico do airbag quanto a falhas. A luz indica se há um problema elétrico. Consulte *Luz indicadora do airbag* ⇨ 80.

Onde estão os airbags?



O airbag dianteiro do motorista encontra-se no centro do volante.



O airbag do passageiro dianteiro está no painel de instrumentos do lado do passageiro.



Mostra do lado do motorista, lado do passageiro semelhante

Os airbags de impacto lateral montados no banco do motorista e do passageiro da frente estão nas laterais dos encostos dos bancos mais próximos à porta.



Mostra do lado do motorista, lado do passageiro semelhante

Airbags de teto do motorista, do passageiro externo dianteiro e dos passageiros externos da segunda fila estão no teto acima dos vidros laterais.



Mostra do lado do motorista, lado do passageiro semelhante

Se o veículo tem airbags de teto do motorista, passageiro do lado dianteiro e passageiros externos da segunda e terceira fila, eles estão no teto acima dos vidros laterais.

⚠ Atenção

Se algum objeto se interpuser entre um ocupante do veículo e um airbag, o airbag pode não inflar corretamente ou pode forçar o objeto na direção da pessoa, provocando graves lesões ou

(Continuação)

Atenção (Continuação)

mesmo a morte. Deve-se manter o caminho do airbag livre para eventual acionamento. Não coloque nada entre um ocupante e um airbag, e não prenda nem coloque nada no volante ou próximo a nenhuma tampa de airbag.

Não use acessórios para os bancos que bloqueiem o caminho de acionamento de um airbag de impacto lateral montado no banco.

Jamais prenda algo ao teto do veículo com airbags de teto com uma corda passada pela porta ou abertura do vidro. Isso bloquearia o caminho do airbag de teto em caso de acionamento.

Quando o airbag deve inflar?

Este veículo é equipado com airbags. Consulte *Sistema de airbag* ⇨ 40. Os airbags foram projetados para inflar se o impacto excede um limite de ativação específico do sistema do airbag. Os limites de ativação são usados para prever quão severa deverá ser uma colisão a tempo de que o airbag infle e ajude a segurar os ocupantes.

O veículo possui sensores eletrônicos que ajudam o sistema de airbag a determinar a gravidade do impacto. Os limites de ativação podem variar com o design específico do veículo.

Os airbags dianteiros foram projetados para inflar em colisões frontais de moderadas a severas para ajudar a reduzir o potencial de ferimentos graves, principalmente na cabeça e no tórax do motorista ou do passageiro dianteiro.

A ativação ou não dos airbags não se baseia principalmente na velocidade do veículo. Ela depende do que foi atingido, da direção do impacto e da desaceleração do veículo.

Os airbags dianteiros poderão inflar a velocidades de impacto diferentes dependendo se o veículo atinge um objeto de frente ou em ângulo e se o objeto está fixo ou se movendo, rígido ou deformável, estreito ou largo.

Os airbags dianteiros não devem inflar durante capotamentos, impactos traseiros ou em muitos tipos de impactos laterais.

Os airbags de impacto lateral montados no banco são projetados para inflar em colisões laterais de moderadas a severas dependendo do local do impacto. Esses airbags também

poderão inflar em alguns impactos frontais de moderados a severos. Os airbags de impacto lateral montados no banco não foram projetados para inflar em capotamentos ou em impactos traseiros. O airbag de impacto lateral montado no banco foi projetado para inflar do lado do veículo que sofreu a colisão.

Os airbags de teto são projetados para inflar em colisões laterais de moderadas a graves dependendo do local do impacto. Além disso, esses airbags do trilho do teto poderão inflar durante um impacto frontal severo. Os airbags do trilho do teto não foram projetados para inflar em capotamentos ou impactos traseiros. Os dois airbags do teto inflarão quando ambos os lados do veículo estiverem batidos ou se o sistema de monitoramento prediz que o veículo está em um impacto frontal grave.

Em qualquer tipo de colisão, não é possível prever se um airbag deveria ter sido acionado simplesmente devido aos danos do veículo ou pelos custos de reparo.

O que faz o airbag inflar?

Em caso de acionamento, o sistema sensor de presença envia um sinal elétrico disparando uma liberação de gás do inflador.

O gás do inflador enche o airbag, fazendo que a bolsa rompa a tampa. O inflador, o airbag e as peças relacionadas fazem todos parte do módulo do airbag.

Para saber a localização dos airbags, consulte *Onde estão os airbags?* ⇨ 42.

Como o airbag protege?

Em colisões frontais ou quase frontais de moderadas a graves, até ocupantes que estejam usando o cinto podem atingir o volante ou o painel de instrumentos. Em colisões laterais de moderadas a graves, até ocupantes que estejam usando o cinto podem atingir a parte interna do veículo.

Os airbags suplementam a proteção fornecida pelos cintos de segurança distribuindo a força do impacto mais uniformemente sobre o corpo do ocupante.

Airbags, porém, não ajudariam em vários tipos de colisões, especialmente porque o movimento do ocupante não ocorre de encontro a esses airbags. Consulte *Quando o airbag deve inflar?* ⇨ 43.

Os airbags nunca devem ser considerados algo mais que um suplemento aos cintos de segurança.

O que você vê depois que um airbag infla?

Depois que os airbags dianteiros e de impacto lateral montados no banco inflam, eles esvaziam rapidamente, tão rápido que muitas pessoas sequer podem perceber que os airbags inflaram. Os airbags do trilho do teto talvez ainda fiquem pelo menos parcialmente inflados por algum tempo após inflarem. Alguns componentes do módulo do airbag podem ficar quentes por alguns minutos. Para obter informações sobre a localização dos airbags, consulte *Onde estão os airbags?* ⇨ 42.

As peças do airbag que entram em contato com você podem ser quentes, porém não muito quentes ao toque. Pode haver um pouco de fumaça e de poeira provenientes do deslocamento de ar nos airbags esvaziados. O acionamento do airbag não impede que o motorista enxergue o para-brisa ou seja capaz de dirigir o veículo, nem impede que as pessoas deixem o veículo.

⚠ Atenção

Quando o airbag infla, pode haver poeira no ar. Essa poeira pode ocasionar problemas respiratórios para pessoas com histórico de asma ou de outro problema respiratório. Para evitar isso, todos no veículo devem sair o mais rápido possível, por ser mais seguro. Se você tem algum problema respiratório mas não puder sair do veículo depois que um airbag inflar, tome ar fresco abrindo uma janela ou uma porta. Se você tiver problemas respiratórios após o desdobramento de um airbag, procure cuidados médicos.

O veículo possui um recurso que pode destravar automaticamente as portas, acender as luzes internas e o sinalizador de advertência (pisca-alerta) e desligar o sistema de combustível depois que os airbags forem inflados. A funcionalidade também pode ativar, sem inflar os airbags, após um evento que ultrapasse um limiar predeterminado. Depois de desligar e ligar a ignição novamente, o sistema de combustível retornará à operação normal; as portas podem ser travadas, as luzes internas podem ser desligadas e os sinalizadores de

advertência (pisca-alertas) podem ser desligados por meio dos respectivos controles. Se algum desses sistemas for danificado em caso de acidente, talvez não funcione normalmente.

⚠ Atenção

Uma colisão grave ou suficiente para inflar os airbags também pode ter danificado funções importantes do veículo, como o sistema de combustível, sistemas de freios e de direção, etc. Mesmo que o veículo pareça ser capaz de ser conduzido após uma colisão moderada, podem existir danos ocultos que podem tornar difícil a condução segura do veículo.

Tenha cautela ao tentar dar novamente a partida no motor após a ocorrência de uma colisão.

Em muitas colisões graves o bastante para inflar o airbag, os para-brisas quebram pela deformação do veículo. Também pode ocorrer ruptura do para-brisa em função do acionamento do airbag do passageiro dianteiro.

- Airbags são projetados para inflar apenas uma vez. Depois que um airbag inflar, você precisará de novas peças para o sistema de airbag. Se você não as providenciar, o sistema de airbag não estará apto a protegê-lo em outro acidente. Um novo sistema incluirá módulos do airbag e outras peças possivelmente. O manual de serviço do veículo aborda a necessidade de reposição de outras peças.
- O veículo possui um módulo de sensor e de diagnóstico de colisão que registra informações após uma colisão. Consulte *Registro de dados do veículo e privacidade* ⇨ 314.
- Só permita que técnicos qualificados trabalhem nos sistemas de airbag. O reparo impróprio pode significar que o sistema de airbag não venha a funcionar corretamente. Consulte seu revendedor para o reparo.

Reparo do veículo equipado com airbag

Airbags afetam o modo como deve ser feito o reparo do veículo. Há peças do sistema de airbag em vários locais pelo veículo. Seu

46 Bancos e dispositivos de segurança

revendedor e o manual de serviço têm informações sobre o reparo do veículo e do sistema de airbag.

Atenção

Por até 10 segundos após o veículo ser desligado e a bateria desconectada, um airbag ainda pode inflar durante um reparo inadequado. Você pode se ferir se estiver muito próximo a um airbag quando ele inflar. Evite conectores amarelos. Eles provavelmente fazem parte do sistema de airbag. Certifique-se de seguir os procedimentos de manutenção adequados e assegure-se de que a pessoa que está executando o trabalho seja qualificada para tal.

Adição de equipamento ao veículo equipado com airbag

Adicionar acessórios que alterem o chassi do veículo, o sistema de para-choque, a altura, a extremidade dianteira ou o friso pode impedir o airbag de funcionar corretamente.

O funcionamento do sistema de airbag também pode ser afetado pela substituição, reparo inadequado ou troca, de qualquer peça do seguinte:

- Sistema de airbag, incluindo os módulos do airbag, sensores de impacto dianteiros ou laterais, módulo de diagnóstico e monitoramento ou fiação do airbag.
- Bancos dianteiros, incluindo costuras, emendas e zíperes
- Cintos de segurança
- Volante, painel de instrumentos, console do teto, acabamento do teto ou acabamento da moldura da coluna
- Vedações internas da porta, incluindo alto-falantes

A concessionária possui informações sobre a posição dos módulos e sensores do airbag, módulo de monitoramento e diagnóstico e fiação do airbag com os procedimentos corretos de substituição.

Consulte a concessionária caso o veículo deva ser alterado devido a alguma deficiência física e tenha perguntas sobre se as alterações afetarão o sistema de airbag ou caso tenha perguntas sobre se o sistema de airbag será afetado se o veículo for alterado por qualquer outro motivo.

Verificação do sistema de airbag

O sistema de airbag não precisa ter manutenção nem reposição programadas regularmente. Certifique-se de que a luz indicadora do airbag esteja funcionando. Consulte *Luz indicadora do airbag* ⇨ 80.

Cuidado

Se uma tampa do airbag estiver danificada, aberta ou rompida, talvez ele não funcione corretamente. Não abra nem rompa as tampas do airbag. Se houver alguma tampa de airbag aberta ou rompida, providencie a reposição da tampa do airbag e / ou do módulo do airbag. Para obter informações sobre a localização dos airbags, consulte *Onde estão os airbags?* ⇨ 42. Consulte seu revendedor para o reparo.

Substituição de peças do sistema de airbag após colisão

⚠ Atenção

Um acidente pode danificar os sistemas de airbag do veículo. Um sistema de airbag danificado pode não proteger você e o(s) passageiro(s) em um acidente, o que resulta em ferimentos graves ou até morte. Para ajudar a garantir que os sistemas de airbag estejam funcionando corretamente após um acidente, inspecione-os e providencie as substituições necessárias o mais rápido possível.

Se um airbag inflar, você precisará substituir peças desse sistema. Consulte seu revendedor para o reparo.

Caso a luz indicadora do airbag permaneça acesa após dar a partida no veículo ou se acenda quando você estiver dirigindo, o sistema de airbag pode não funcionar corretamente. Providencie o reparo do veículo imediatamente. Consulte *Luz indicadora do airbag* ⇒ 80.

Dispositivos de retenção para crianças

Crianças maiores



Uso correto do cinto de segurança para crianças mais velhas

Crianças maiores que passaram do tamanho do banco de segurança infantil devem usar os cintos de segurança do veículo. Consulte *Como usar os cintos de segurança corretamente* ⇒ 34.

As instruções do fabricante que vêm com o banco de segurança infantil informam as limitações de peso e de altura desse banco de segurança infantil. Use um banco de

segurança infantil com um cinto de três pontos até que a criança passe no teste de adequação a seguir:

- Sente-se totalmente para trás no banco. Os joelhos dobram na beira do banco? Em caso positivo, continue. Em caso negativo, volte para o banco de segurança infantil.
- Afivele o cinto de três pontos. O cinto diagonal fica sobre o ombro? Em caso positivo, continue. Em caso negativo, volte para o assento elevado.
- O cinto subabdominal encaixa na posição baixa rente aos quadris, tocando as coxas? Em caso positivo, continue. Em caso negativo, volte para o banco de segurança infantil.
- O encaixe adequado do cinto de segurança pode ser mantido pela extensão do percurso? Em caso positivo, continue. Em caso negativo, volte para o banco de segurança infantil.

⚠ Perigo

- Estatísticas de acidentes mostram que as crianças estão mais seguras se estiverem no banco traseiro e usando o cinto de segurança de forma adequada.
- Crianças que não estejam usando cinto de segurança podem ser lançadas para fora em uma colisão.
- Sempre que uma criança estiver ocupando o banco, o cinto subabdominal deve estar em posição baixa, próximo aos quadris, tocando as coxas da criança. Isso impede a carga no abdômen em caso de acidente.



⚠ Perigo

Esta imagem mostra uma criança sentada em um banco com cinto de três pontos usado incorretamente. Se a criança usar o cinto dessa forma, poderá sofrer lesões e risco de morte em uma colisão.

Dispositivos de retenção para crianças

Bebês e crianças devem ser colocados no banco traseiros e contidos corretamente, de acordo com os termos deste manual.

Os ossos do quadril de uma criança são tão pequenos que o cinto de segurança normal do veículo pode não permanecer baixo nos ossos do quadril, como deveria. Em vez disso, existe a possibilidade de ele carregar o abdômen e causar lesão grave ou fatal em caso de colisão.



⚠ Perigo

NUNCA use um dispositivo de retenção para crianças em um banco protegido por um AIRBAG ATIVO na frente dele, podem ocorrer MORTE ou FERIMENTOS GRAVES à CRIANÇA.

⚠ Perigo

Uma criança em um dispositivo de retenção para crianças voltado para trás pode sofrer lesões graves ou até morrer se o airbag frontal do passageiro dianteiro inflar. Isso ocorre porque a parte de trás do dispositivo de retenção para crianças voltado para trás estaria muito próxima do airbag inflado. Uma

(Continuação)

Perigo (Continuação)

criança no dispositivo de retenção para crianças voltado para frente pode sofrer lesões graves ou até morrer se o airbag frontal do passageiro dianteiro inflar e o banco estiver em uma posição avançada.

Quando um dispositivo de retenção para crianças estiver em uso, preste atenção nas instruções de instalação e uso seguintes e também nas fornecidas com o dispositivo de retenção para crianças.

Sempre obedeça aos regulamentos locais e nacionais. Em alguns países, o uso de dispositivos de retenção para crianças é proibido em certos bancos.

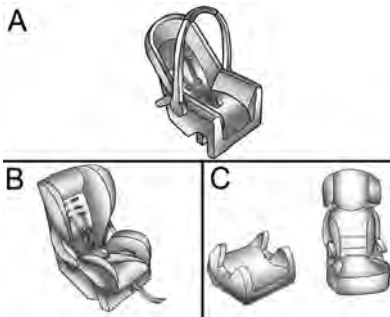

Modelo A : Dispositivo de retenção para crianças voltado para trás

Modelo B : Dispositivo de retenção para crianças com tiras de cinco pontos (Opção conversível)

Modelo C : Assentos elevados

Dispositivos de retenção para crianças são projetados para serem afivelados com o cinto de três pontos ou os suportes ISOFIX. Alguns dispositivos de retenção para crianças também utilizam um cabo superior ou cabo de apoio.

Classificação dos dispositivos de retenção para crianças

Para fins de referência, os dispositivos de retenção para crianças disponíveis no mercado são classificados com base no peso e na altura da criança. Observe cuidadosamente as instruções de instalação e uso fornecidas pelo fabricante do dispositivo de retenção para crianças.

⚠ Perigo

- Certifique-se de que o dispositivo de retenção para crianças esteja instalado adequadamente. Se o dispositivo de retenção para crianças não estiver preso adequadamente, será maior o risco de lesões graves em caso de colisão.
- Não prenda nem coloque objetos ou outros materiais no dispositivo de retenção para crianças.
- Não deixe nenhum objeto solto no veículo. Durante um impacto, o objeto pode se mover e causar lesões nos ocupantes.

(Continuação)

Perigo (Continuação)

- Depois de uma colisão, é necessário substituir o dispositivo de retenção para crianças, pois ele pode ter sofrido danos não visíveis.
- Sempre prenda seu filho em um dispositivo de retenção para crianças instalado corretamente, mesmo em trajetos curtos.
- Crianças devem embarcar e desembarcar do veículo apenas do lado da calçada, onde não tenha trânsito.

⚠ Atenção

- Ao carregar uma criança, siga os procedimentos de transporte infantil estabelecidos pelas leis locais.
- Em alguns países, o uso de dispositivos de retenção para crianças é proibido em certos bancos.
- Depois de remover a criança do veículo, mantenha o dispositivo de retenção para crianças preso com

(Continuação)

Atenção (Continuação)

o cinto de segurança ou ISOFIX, para evitar que ele seja lançado para frente em caso de frenagem súbita.

Certifique-se de que o dispositivo de retenção para crianças:

- Esteja instalado de acordo com as instruções fornecidas pelo fabricante do dispositivo de retenção para crianças.
- Tenha a etiqueta de aprovação de certificação das regulamentações de segurança em termos da legislação local.
- Seja adequado para seu veículo.

Seleção do dispositivo de retenção para crianças correto

Os bancos traseiros são o local mais seguro para prender um dispositivo de retenção para crianças.

A criança deve viajar olhando para a traseira do carro, pelo maior tempo possível. Isso garante que a coluna da criança, que ainda está muito frágil, seja menos afetada no caso de uma colisão.

Os bebês e as crianças pequenas devem viajar olhando para a traseira do carro, pelo maior tempo possível. Isso garante que a coluna da criança, que ainda está muito frágil, seja menos afetada no caso de uma colisão. A tabela descreve as recomendações da Academia americana de pediatria sobre quando uma criança deve mudar para a próxima fase do dispositivo de retenção para crianças. Leia as instruções do fabricante do dispositivo de retenção para crianças para determinar o limite de peso e altura da criança. Consulte *Crianças maiores* ⇨ 47 para o teste de adequação do cinto de segurança.

Criança	Tamanho da criança, altura, peso ou idade	Tipo recomendado de dispositivo de retenção
Bebês e crianças pequenas	Crianças com dois anos ou menos e que não atingiram os limites de altura ou peso do dispositivo de retenção para crianças	Uma cadeira para bebês ou dispositivo de retenção para crianças conversível voltado para trás no banco traseiro no veículo.
Crianças pequenas	Crianças com pelo menos dois anos ou que ainda não atingiram os limites de altura ou peso do dispositivo de retenção para crianças voltado para trás	Dispositivo de retenção para crianças voltado para frente com tiras de cinco pontos, voltado para frente no banco traseiro do veículo
Crianças maiores	Crianças que já ultrapassaram o limite do dispositivo de retenção para crianças, mas que são muito pequenas para usar corretamente o cinto de segurança do veículo	Assento elevado e cinto de segurança do veículo, sentada no banco traseiro do veículo
Criança muito grande para os dispositivos de retenção para crianças	Crianças com 12 anos ou menos, que ultrapassaram o limite de peso ou altura do assento elevado e que passaram no teste de adequação do banco	Cinto de segurança do veículo, sentada no banco traseiro do veículo

A General Motors recomenda usar o dispositivo de retenção para crianças original da GM.

Certifique-se de que o dispositivo de retenção para crianças que será instalado seja compatível com o tipo de veículo.

Assegure-se de que o local de instalação do dispositivo de retenção para crianças no veículo esteja correto, de acordo com as tabelas incluídas neste manual. Consulte *Onde colocar a proteção* ⇨ 52.

As disposições estabelecidas pela legislação têm prioridade sobre as deste manual.

Perigo

Nunca use um único cinto de segurança para um adulto e uma criança. Durante um impacto, o cinto de segurança exercerá forte pressão na criança, causando ferimentos graves ou fatais.

(Continuação)

**Perigo
(Continuação)**

Nunca permita que duas crianças compartilhem o mesmo cinto de segurança. Ambas podem sofrer ferimentos graves em um acidente.

⚠ Perigo

Bebês e crianças nunca devem ser carregados no colo de outro ocupante.

Apesar de um bebê não pesar muito, ele será tão pesado durante uma colisão que será impossível segurá-lo, mesmo se o ocupante estiver com o cinto de segurança.



Onde colocar a proteção



⚠ Perigo

NUNCA use um dispositivo de retenção para crianças em um banco protegido por um AIRBAG ATIVO na frente dele, podem ocorrer MORTE ou FERIMENTOS GRAVES à CRIANÇA.

⚠ Perigo

Uma criança em um dispositivo de retenção para crianças voltado para trás pode sofrer lesões graves ou até morrer se o airbag frontal do passageiro dianteiro inflar. Isso ocorre porque a parte de trás do dispositivo de retenção para crianças voltado para trás estaria muito próxima do airbag inflado. Uma criança no dispositivo de retenção para crianças voltado para frente pode sofrer lesões graves ou até morrer se o airbag frontal do passageiro dianteiro inflar e o banco estiver em uma posição avançada.

Adequação da instalação do dispositivo de retenção para crianças

A tabela a seguir mostra opções permitidas para fixação do dispositivo de retenção para crianças com cinto de três pontos.

Grupo de massa	Banco dianteiro do passageiro	Bancos laterais da segunda fileira	Banco central da segunda fileira	Bancos na terceira fileira
0: até 10 kg	X	U, +	U, +	X
0+: até 13 kg	X	U, +	U, +	X
I: 9 a 18 kg	X	U, +	X	X
II: 15 a 25 kg	X	U, +	X	X
III: 22 a 36 kg	X	U, +	X	X

X: Nenhum dispositivo de retenção para crianças é permitido nessa posição e classe de peso.

U: instalação permitida em conjunto com cinto de segurança de três pontos (universal). Mova o banco dianteiro até a posição mais avançada ou ajuste a inclinação do encosto do banco dianteiro, o quanto for necessário, até a posição vertical para garantir que não haja interferência entre o dispositivo de retenção para crianças nos bancos traseiros e o encosto do banco dianteiro.

+: banco do veículo disponível com fixações ISOFIX.

54 Bancos e dispositivos de segurança

Adequação da instalação do dispositivo de retenção para crianças ISOFIX

A tabela seguinte mostra opções admissíveis para instalar um dispositivo de retenção para crianças ISOFIX com os suportes ISOFIX.

Grupo de massa	Classe de tamanho	Fixação	Banco dianteiro do passageiro	Bancos laterais da segunda fileira	Bancos centrais da segunda fileira	Bancos na terceira fileira
0: até 10 kg	E	ISO / R1	X	IL	IL	X
0+: até 13 kg	E	ISO / R1	X	IL	IL	X
	D	ISO / R2	X	IL	IL	X
	C	ISO / R3	X	IL	IL	X
I: 9 a 18 kg	D	ISO / R2	X	IL	IL	X
	C	ISO / R3	X	IL	IL	X
	B	ISO / F2	X	IL, IUf	IL, IUf	X
	B1	ISO / F2X	X	IL, IUf	IL, IUf	X
	A	ISO / F3	X	IL, IUf	IL, IUf	X
II: 15 a 25 kg	-	-	X	IL	X	X
III: 22 a 36 kg	-	-	X	IL	X	X

IL: Adequado para dispositivo de retenção ISOFIX das categorias "veículo específico", "restrito" ou "semiuniversal". O dispositivo de retenção ISOFIX deve ser aprovado para o tipo específico do veículo.

IUf: Adequado para dispositivo de retenção para crianças ISOFIX voltados para a frente da categoria universal aprovado para uso nessa classe de peso.

X: Não há dispositivo de retenção para crianças ISOFIX aprovado para essa classe de peso.

Dispositivo do banco e classe de tamanho ISOFIX:

A-ISO / F3: dispositivo de retenção para crianças voltado para frente para crianças de tamanho máximo na classe de peso de 9 a 18 kg.

B - ISO / F2: dispositivo de retenção para crianças voltado para frente para crianças menores na classe de peso de 9 a 18 kg.

B1 - ISO / F2X: dispositivo de retenção para crianças voltado para frente para crianças menores na classe de peso de 9 a 18 kg.

C-ISO / R3: dispositivo de retenção para crianças voltado para trás para crianças de tamanho máximo na classe de peso de até 18 kg.

D-ISO / R2: dispositivo de retenção para crianças voltado para trás para crianças menores na classe de peso de até 18 kg.

E-ISO / R1: dispositivo de retenção para crianças voltado para trás para crianças mais novas na classe de peso de até 13 kg.

⚠ Perigo

A criança pode se ferir gravemente ou até morrer em um acidente se o dispositivo de retenção para crianças não estiver fixado corretamente no veículo. Fixe o dispositivo de retenção para crianças corretamente no veículo usando o cinto de segurança do veículo, seguindo as instruções que acompanham o dispositivo de retenção para crianças e as instruções deste manual.

Dispositivo de retenção para crianças ISOFIX

Banco da segunda fila

As ancoragens ISOFIX estão localizadas próximas da dobra entre o encosto e o assento do banco e estão identificadas com o símbolo

Não é possível fixar três dispositivos de retenção para crianças usando os pontos de ancoragem do sistema ISOFIX / LATCH no banco traseiro ao mesmo tempo, porém é possível fixar dois. Caso deseje fazer isso, instale um dispositivo de retenção para crianças ISOFIX / LATCH na posição traseira do banco direito (1) e instale o outro na posição traseira do banco esquerdo (3) ou na posição central do banco (2). Se for necessário instalar dispositivos de retenção para crianças nas posições central (2) e esquerda (3) do banco traseiro, aquele na posição central (2) do banco precisará ser fixado usando o cinto de segurança do veículo, em vez da ancoragem ISOFIX / LATCH.

⚠ Atenção

Pare reduzir o risco de ferimentos graves ou fatais durante um acidente, não anexe mais de um dispositivo de retenção para crianças em uma única ancoragem. Fixar

(Continuação)

**Atenção
(Continuação)**

mais de um dispositivo de retenção para crianças em um só ponto de ancoragem pode fazer que o ponto de ancoragem ou o prendedor fique frouxo ou mesmo quebre durante um acidente. A criança ou os demais podem se ferir.

Aperte os dispositivos de retenção para crianças ISOFIX nas ancoragens ISOFIX.

Posições específicas dos Dispositivo de retenção para crianças ISOFIX para veículos são marcadas na tabela "Adequação da instalação dos dispositivos de retenção para crianças ISOFIX". Consulte *Onde colocar a proteção* ⇨ 52.

Como prender um dispositivo de retenção para crianças nos suportes ISOFIX

1. Posicione o dispositivo de retenção para crianças na frente do banco em que ele será instalado.
2. Trave as fixações do ISOFIX nos suportes ISOFIX seguindo as instruções fornecidas com o dispositivo de retenção para crianças.

3. Certifique-se de que o dispositivo de retenção para crianças esteja firmemente montado no banco.
4. Uma faixa do cabo superior ou um cabo de apoio deve ser usado além dos suportes ISOFIX.

Pontos de ancoragem do cabo superior do veículo

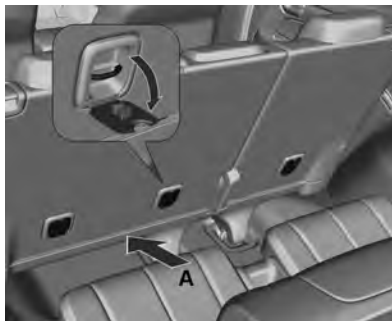

A. Frente do veículo

As ancoragens superiores estão localizadas nos encostos do banco da segunda fila atrás de cada posição do banco da segunda fila e estão identificadas com o símbolo . Abra as tampas para acessar as ancoragens.

Não prenda nada além do dispositivo de retenção para crianças nos pontos de ancoragem do cabo superior do veículo.

Instruções para fixação do dispositivo de retenção para crianças no ponto de ancoragem do cabo superior:

Se o fabricante do dispositivo de retenção para crianças recomendar que o cabo superior seja preso, prenda e aperte o cabo superior no ponto de ancoragem do cabo superior, se equipado. Consulte as instruções do fabricante do dispositivo de retenção para crianças e as seguintes etapas:

1. Localizar o ponto de ancoragem do cabo superior.
2. Direcione, prenda e aperte o cabo superior de acordo com as instruções do dispositivo de retenção para crianças e as seguintes instruções:

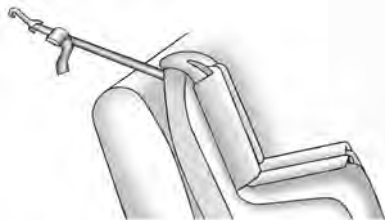

- Se a posição que você estiver usando não tiver um apoio de cabeça e você estiver usando um só cabo, direcione o cabo por cima do encosto.



- Se a posição que você estiver usando não tiver um apoio de cabeça e você estiver usando dois cabos, direcione o cabo por cima do encosto.



- Se a posição que estiver utilizando possuir um encosto de cabeça ajustável e estiver utilizando amarração simples, eleve o encosto de cabeça e amarre a correia abaixo do encosto e entre os postos do encosto.



- Se a posição que estiver utilizando possuir um encosto de cabeça ajustável e você estiver utilizando cabo duplo, eleve o encosto de cabeça e direcione o cabo sob o encosto e entre os postos do encosto.

Caso o dispositivo de retenção para crianças esteja instalado próximo a um banco central, certifique-se de que a fixação não interfira com o cinto / retrator do ombro da posição central do banco. Caso interfira, encontre outra posição para instalar o dispositivo.

3. Certifique-se de que o gancho do cabo superior do dispositivo de retenção para crianças esteja completamente fechado e preso no ponto de ancoragem do cabo superior.

Fixação de dispositivos de retenção para crianças (Com o cinto de segurança)

Os bancos traseiros são o melhor local para prender um dispositivo de retenção para crianças. Consulte *Onde colocar a proteção*

⇨ 52.

Bebês e crianças devem ser colocados no banco traseiros e contidos corretamente, de acordo com os termos deste manual.

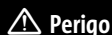

Perigo

NUNCA use um dispositivo de retenção para crianças em um banco protegido por um AIRBAG ATIVO na frente dele, podem ocorrer MORTE ou FERIMENTOS GRAVES à CRIANÇA.

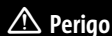

Perigo

Uma criança em um dispositivo de retenção para crianças voltado para trás pode sofrer lesões graves ou até morrer se o airbag frontal do passageiro dianteiro inflar. Isso ocorre porque a parte de trás do dispositivo de retenção para crianças voltado para trás estaria muito próxima do airbag inflado. Uma criança no dispositivo de retenção para crianças voltado para frente pode sofrer lesões graves ou até morrer se o airbag frontal do passageiro dianteiro inflar e o banco estiver em uma posição avançada.

Se o dispositivo de retenção para crianças usar um cabo superior, consulte *Dispositivo de retenção para crianças ISOFIX* ⇨ 55 para obter informações sobre os locais de ponto de ancoragem do cabo superior.

Não fixe um dispositivo de retenção para crianças em uma posição sem um ponto de ancoragem superior se uma lei nacional ou local exigir que o ponto superior seja ancorado ou se as instruções que acompanham o dispositivo de retenção para crianças indicarem que o cabo superior deve ser ancorado.

Ao usar um cinto de três pontos em um dispositivo de retenção para crianças nesta posição, siga as instruções vindas no dispositivo de retenção para crianças e as seguintes instruções:

1. Coloque o dispositivo de retenção para crianças no banco.
2. Pegue a lingueta do fecho e envolva as partes subabdominal e do ombro do cinto de segurança do veículo através ou em torno do dispositivo de retenção para crianças. Certifique-se de que a fita do cinto de segurança esteja encaminhada o mais diretamente possível e não esteja presa nas alavancas do banco ou

acabamentos plásticos. As instruções do dispositivo de retenção para crianças mostrarão como fazê-lo.

3. Empurre a lingueta do fecho na fivela até perceber um clique.

Posicione o botão de liberação na fivela afastado do dispositivo de retenção para crianças, para que o cinto de segurança possa ser desfivelado rapidamente, caso necessário.

O botão usado para soltar a placa da trava deve estar visível e não escondido pelo dispositivo de retenção para crianças. Não deve haver contato direto entre o botão e o dispositivo de retenção para crianças.

4. Siga as instruções no manual do proprietário do dispositivo de retenção para crianças e trave o dispositivo de retenção para crianças ao usar o cinto de segurança do veículo.
5. Se o dispositivo de retenção para crianças tiver um cabo superior, siga as instruções do fabricante do dispositivo de retenção para crianças quanto ao uso do cabo superior. Consulte *Dispositivo de retenção para crianças ISOFIX* ⇨ 55.

6. Antes de colocar a criança no dispositivo de retenção para crianças, certifique-se de que ele esteja fixado com firmeza na posição. Empurre e puxe o dispositivo de retenção para crianças em direções diferentes para se certificar de que esteja seguro.

Para remover o dispositivo de retenção para crianças, siga as instruções do manual do proprietário do dispositivo para destravá-lo. Desafivele o cinto de segurança do veículo e deixe que retorne à posição armazenada. Se o cabo superior estiver preso a um ponto de ancoragem do cabo superior, solte-o.

Compartimentos de carga

Porta-objetos

Armazenagem do painel de instrumentos	60
Porta-luvas	60
Porta-copos	61
Porta-objetos Dianteiro	62
Compartimento de óculos de sol	62
Compartimento do descanso de braço	63
Compartimento do descanso de braço (Rota do cabo auxiliar)	63
Porta-objetos no Console Central	64

Locais para bagagem / carga

Compartimento de carga	64
------------------------------	----

Compartimento de carga

Cobertura do compartimento de carga (Se equipado)	65
Ilhoses de amarração	67
Triângulo de segurança	67
Extintor de incêndio	67

Sistema de bagageiro do teto

Sistema de bagageiro	67
----------------------------	----

Informações sobre disposição de cargas no veículo

Informações sobre como carregar o veículo	68
---	----

Porta-objetos

Armazenagem do painel de instrumentos



Porta-objetos superior do painel de instrumentos

Cuidado

Não deixe óculos, CDs, porta CD ou produtos inflamáveis, por exemplo, acendedor de cigarro, na bandeja quando o veículo estiver estacionado em exposição solar ou em ambientes de alta temperatura que possam resultar na bandeja quente.

Porta-luvas



Para abrir, puxe a alavanca.

⚠ Atenção

Para reduzir o risco de ferimentos em um acidente ou em uma parada brusca, sempre mantenha a porta do porta-luvas fechada enquanto dirige.

Porta-copos

Porta-copos dianteiro

⚠ Atenção

Não coloque copos sem tampa cheios de líquido quente no porta-copos enquanto o veículo estiver em movimento. Se o líquido derramar você pode se queimar e isto poderá levar à perda de controle do veículo.

Para reduzir o risco de ferimentos em caso de uma parada brusca ou uma colisão, não coloque garrafas, copos, latas etc. sem tampa ou soltos no porta-copos enquanto o veículo estiver em movimento.



Existe um porta-copos em cada porta.

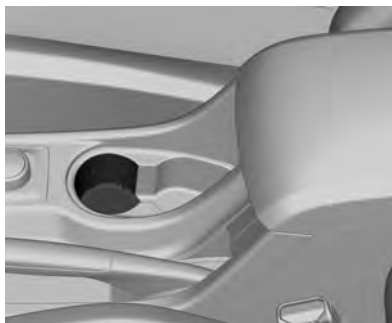

Existe um porta-copos no console central.

Porta-copos traseiros

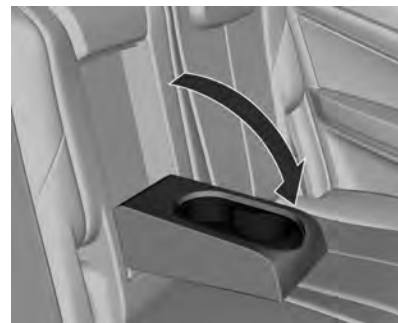

Há porta-copos localizados no apoio de braço dos bancos de segunda fila.

Para abrir, dobre o apoio de braço para baixo.



Os porta-copos estão localizados em ambos os lados da terceira fila.

Porta-objetos Dianteiro

Compartimento de carga da porta



Existe um compartimento de carga em cada porta.

Compartimento de óculos de sol

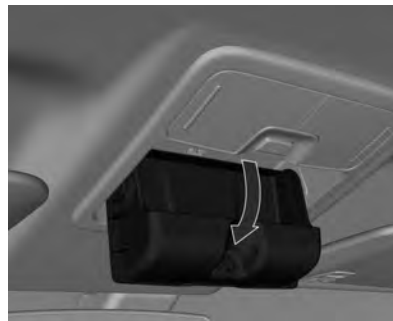

Para abrir : Empurre a parte traseira da tampa.

Para fechar : Puxe a tampa para cima e empurre-a até que trave no lugar.

Não a use para armazenar objetos pesados.

Compartimento do descanso de braço



Pressione a trava e levante a tampa do apoio de braço.

Compartimento do descanso de braço (Rota do cabo auxiliar)



O apoio de braço deve ter um percurso para o cabo auxiliar.



Use o percurso mostrado acima para evitar esmagar o cabo auxiliar quando o apoio de braço do console estiver abaixado, ao usar o cabo.

Porta-objetos no Console Central

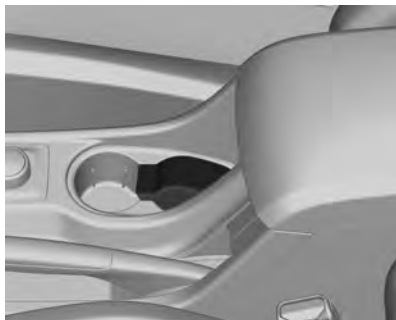

A figura acima indica o console central de armazenamento.



Localizado no console central da terceira fila.

Compartimentos de carga nos bancos de terceira fila



Localizados em ambos os lados da terceira fila.

Locais para bagagem / carga

Compartimento de carga

Bancos traseiros

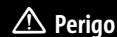

Perigo

Tome cuidado com bagagem que não está presa. No caso de uma colisão, ela pode ser lançada contra os passageiros causando ferimentos.

Segunda fila de bancos

Consulte *Assentos da segunda fileira* ⇨ 27.

Terceira fila de bancos

Consulte "Bancos rebatíveis" em *Assentos da terceira fileira (Se equipado)* ⇨ 30.

Compartimento de carga

Cobertura do compartimento de carga (Se equipado)

Não coloque quaisquer objetos na tampa.



Antes de operar a tampa do compartimento de carga, guie os cintos de segurança através dos fixadores dos cintos.

Instalação

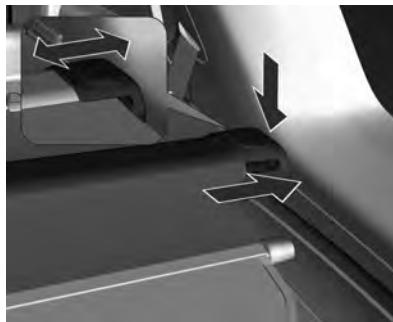

Insira o lado direito da tampa do compartimento de carga no orifício e, a seguir, o lado esquerdo da tampa no compartimento para engatar.



Puxe a tampa para a frente e engate-a nos ganchos na parte traseira dos bancos de segunda fila.

66 Compartimentos de carga

Para fechar e abrir

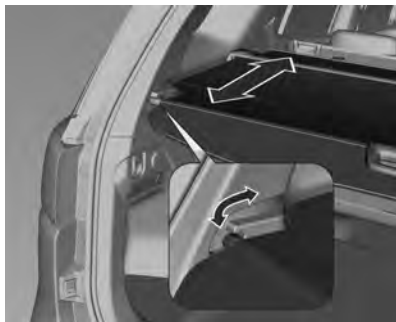

Para fechar : Puxe a tampa para trás usando a alça e engate-a no compartimento nas laterais.

Para abrir : Remova a tampa do compartimento de carga do compartimento lateral. Segure a tampa e guie-a até que esteja totalmente enrolada.

Para remover a tampa

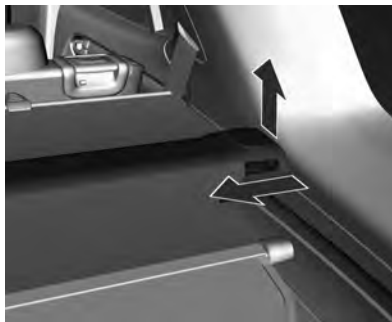

Abra a tampa do compartimento de carga. Puxe a barra em um dos lados da tampa em direção ao centro do veículo, levante-a e remova a tampa das guias laterais.

Para armazenar no compartimento de carga

Quando não estiver em uso, armazene a capa no recesso do compartimento de carga removível.



Retire a capa.

Certificar-se de que a parte superior esteja voltada para cima e então inserir a capa no recesso do lado do passageiro.

Inserir a capa no recesso no lado do motorista para encaixar.

Nota

Puxe a alça da capa para trás para ajustá-la no compartimento de carga removível, para permitir o fechamento da tampa.

Para liberar a tampa, remover um lado da capa e depois o outro lado.

Ilhoses de amarração

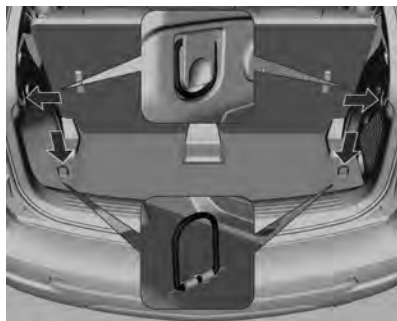

Os olhais de ajuste de folga são projetados para prender os itens contra deslizamento, por exemplo, usar faixas ou rede do assoalho de bagagem.

Projetada para carregar somente itens pequenos e leves, uma rede do assoalho de carga evita que as cargas se movam em curvas fechadas ou partidas e paradas rápidas.

Para instalar : Prenda os quatro ganchos da rede nos ganchos de ancoragem montados no assoalho do compartimento de carga.

Triângulo de segurança

Se equipado, o triângulo de segurança está localizado no compartimento de carga.

Extintor de incêndio

De acordo com a Resolução da CONTRAN nº 556/2015, Lei nº 9.503 / 1997, o extintor de incêndio não é item obrigatório.



O veículo tem uma localização correta para instalar o extintor de incêndio, abaixo do banco dianteiro do passageiro, sob o tapete do piso. O extintor de incêndio e as presilhas de suporte podem ser adquiridas e instaladas em concessionárias Chevrolet.

Sistema de bagageiro do teto

Sistema de bagageiro

Por questões de segurança e para evitar danos ao teto, é recomendado o sistema aprovado do bagageiro do teto.

Para veículos com bagageiro, o mesmo poderá ser usado para carregar itens. Acessórios do trilho transversal podem ser adquiridos em uma concessionária Chevrolet.

A carga máxima do bagageiro é de 100 kg com a carga distribuída de forma uniforme.

Cuidado

Evite cargas penduradas sobre a traseira ou de um lado do veículo para evitar danos a ele. Carregue a carga de modo que esteja disposta uniformemente entre os trilhos laterais, certificando-se de prender a carga firmemente.

⚠ Atenção

Certifique-se de que as barras transversais e a carga estão bem presas para evitar danos ou perda da carga enquanto dirige. A carga no bagageiro do teto aumentará a altura do centro de gravidade do veículo. Evite velocidades altas, partidas súbitas, curvas acentuadas, frenagens súbitas ou manobras abruptas, caso contrário poderá acarretar a perda de controle.

Cuidado

Dirigir com carga no teto aumenta a sensibilidade do veículo a ventos laterais e possui um efeito negativo no manuseio do veículo devido a um centro de gravidade mais alto.

Caso dirija por um período longo em vias irregulares ou em altas velocidades, pare ocasionalmente o veículo para se certificar de que a carga permanece em seu lugar.

Não exceda a capacidade máxima do veículo ao carregá-lo. Consulte *Compartimento de carga* ⇨ 64.

Informações sobre disposição de cargas no veículo**Informações sobre como carregar o veículo**

- Objetos pesados dentro do compartimento de carga devem ser acondicionados contra o encosto do banco traseiro.

Certifique-se de que os encostos estejam seguramente presos. Se os objetos podem ser empilhados, os objetos mais pesados devem ser colocados por baixo.

- Prenda os objetos dentro do compartimento de carga para evitar escorregamentos.
- Quando estiver transportando objetos no compartimento de cargas, os encostos dos bancos traseiros não devem estar inclinados para a frente.
- Não permita que a carga ultrapasse a altura das bordas superiores dos encostos.
- Use o compartimento de carga apropriado.

- A carga não deve obstruir a operação dos pedais, freio de estacionamento ou alavanca do câmbio, nem impedir a liberdade de movimentos do motorista. Não coloque objetos soltos no interior do veículo.
- Não dirija com o compartimento de carga aberto.
- A carga útil é a diferença entre o peso bruto permitido do veículo (consulte *Placa de identificação* ⇨ 296) e o peso do veículo (sem passageiros e bagagem). O peso sem carga inclui pesos e todos os fluidos (tanque 90% cheio). Equipamentos opcionais e acessórios aumentam o peso embarcado.

Comandos e controles

Visão geral do painel de instrumentos

Visão geral do painel de instrumentos	71
---	----

Controles

Ajuste de posição do volante	72
Buzina	73
Limpador / Lavador do Parabrisa	73
Limpador / lavador da janela traseira ...	75
Temperatura externa	76
Relógio	76
Tomadas elétricas	76

Luzes de advertência, medidores

e indicadores

Luzes de advertência, medidores e indicadores	77
Velocímetro	77
Hodômetro	77
Hodômetro parcial	77
Tacômetro	78
Medidor de Combustível	78
Indicadores de controle	78
Sensor do Medidor de Temperatura do Líquido de Arrefecimento do Motor ...	79
Luz de seta	79
Lembretes do cinto de segurança	79
Luz indicadora do airbag	80

Luz indicadora do sistema de carga	81
Luz indicadora de funcionamento incorreto (Verificar luz do motor)	81
Lâmpada de advertência do sistema de freio	82
Luz de advertência do Sistema Antitravamento do Freio (ABS)	82
Luz de tração em todas as rodas	83
Luz de controle de descida de declive	83
Luz de advertência de desvio de faixa (LDW) (Se equipado)	83
Indicador de veículo à frente (Se equipado)	83
Luz do indicador do controle de estabilidade eletrônica (ESC)	83
Luz do Controle eletrônico de estabilidade (ESC) desligado	84
Luz de aviso do sistema de controle de tração (TCS)	84
Luz do sistema de controle de tração (TCS) desligada (Se equipado)	84
Luz do pré-aquecimento (Se equipado)	84
Luz do sistema de monitoramento da pressão dos pneus (Se equipado)	84
Luz indicadora de pressão de óleo do motor	85
Luz de advertência de nível de combustível baixo	85

Luz indicadora do imobilizador	85
Luz indicadora de farol alto aceso	86
Luz do farol para neblina dianteiro	86
Luz indicadora da lanterna de neblina (Se equipado)	86
Lembrete de luzes acesas	86
Luz do controle de velocidade de cruzeiro (Se equipado)	86
Luz do indicador do trailer (Se disponível)	86

Visores de informações

Centro de Informações do Motorista (DIC)	86
--	----

Mensagens do veículo

Mensagens do veículo	87
Avisos sonoros de advertência	87
Mensagens de voltagem da bateria e carga	88
Mensagens do sistema de freios	88
Mensagens do Controle de velocidade de cruzeiro (Se equipado)	88
Mensagens de porta entreaberta	88
Mensagens do sistema de resfriamento do motor	88
Mensagens de óleo do motor	89
Mensagens da Potência do Motor	89
Mensagens do sistema de combustível	90

70 Comandos e controles

Mensagens do filtro de particulados de diesel	90
Mensagens de chave e trava	90
Mensagens de luz	90
Mensagens do sistema de detecção de objetos (Se equipado)	91
Mensagens do sistema de controle de direção	91
Mensagens do sistema de air bag	92
Mensagens do sistema de alarme antifurto	92
Mensagens do sistema de direção	92
Mensagens do pneu (Se equipado)	92
Mensagens da transmissão	93
Mensagens de avisos do veículo (Se equipado)	94
Mensagens de velocidade do veículo ...	94
Computador de bordo	
Computador de bordo	94

Visão geral do painel de instrumentos



Conjunto

72 Comandos e controles

1. Luz indicadora de pressão de óleo do motor ⇨ 85
2. Luz indicadora de funcionamento incorreto (Verificar luz do motor) ⇨ 81
3. Luz do Controle eletrônico de estabilidade (ESC) desligado ⇨ 84
4. Luz de advertência do Sistema Antitravamento do Freio (ABS) ⇨ 82
5. Luz do controle de velocidade de cruzeiro (Se equipado) ⇨ 86
6. Lembretes do cinto de segurança ⇨ 79
7. Luz de seta ⇨ 79
8. Luz do indicador do controle de estabilidade eletrônica (ESC) ⇨ 83
9. Indicador de veículo à frente (Se equipado) ⇨ 83
10. Lâmpada de advertência do sistema de freio ⇨ 82
11. Luz de aviso do sistema de controle de tração (TCS) ⇨ 84
12. Lembretes do cinto de segurança ⇨ 79
13. Luz indicadora do sistema de carga ⇨ 81
14. Medidor de Combustível ⇨ 78
15. Sensor do Medidor de Temperatura do Líquido de Arrefecimento do Motor ⇨ 79
16. Centro de Informações do Motorista (DIC) ⇨ 86
17. Lembrete de luzes acesas ⇨ 86
18. Luz de tração em todas as rodas ⇨ 83
19. Luz de advertência de desvio de faixa (LDW) (Se equipado) ⇨ 83
20. Luz de controle de descida de declive ⇨ 83
21. Luz de seta ⇨ 79
22. Luz indicadora de farol alto aceso ⇨ 86
23. Luz do sistema de monitoramento da pressão dos pneus (Se equipado) ⇨ 84
24. Luz indicadora do imobilizador ⇨ 85
25. Luz indicadora do airbag ⇨ 80
26. Luz do indicador do trailer (Se disponível) ⇨ 86
27. Luz do pré-aquecimento (Se equipado) ⇨ 84
28. Luz indicadora da lanterna de neblina (Se equipado) ⇨ 86
29. Luz do farol para neblina dianteiro ⇨ 86

Controles

Ajuste de posição do volante



Destrave a alavanca, ajuste o volante e trave-a novamente, e assegure-se de que esteja totalmente travada.

O ajuste de posição do volante só deverá ser feito com o veículo parado.

Buzina



Para soar a buzina, pressione  no volante.

Limpador / Lavador do Parabrisa

Limpador do para-brisa

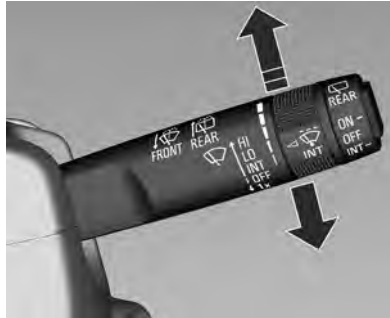

HI : rápido

LO : lento

INT : funcionamento intermitente

OFF (Desligado) : Off (Desligado)

Para um ciclo dos limpadores, quando estes estiverem desligados, empurre a alavanca para baixo.

Intervalo ajustável do limpador

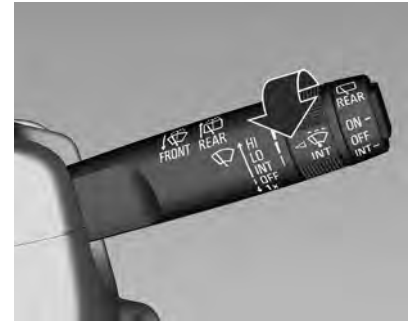

Alavanca do limpador em posição .

Gire o botão de ajuste para ajustar o intervalo de tempo desejado para o limpador:

Intervalo longo : Gire o botão de ajuste para baixo.

Intervalo curto : Gire o botão de ajuste para cima.

Limpador automático com sensor de chuva (se equipado)

INT : limpeza automática com sensor de chuva

74 Comandos e controles

O sensor de chuva detecta a quantidade de água no para-brisa e regula automaticamente a frequência do limpador.

Sensibilidade ajustável do sensor de chuva (se equipado)

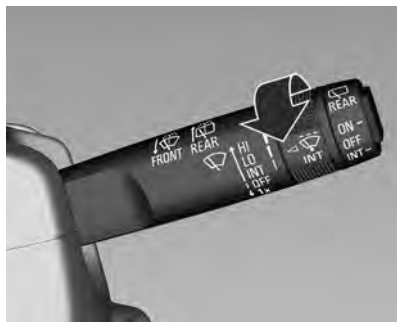

Gire o botão de ajuste para ajustar a sensibilidade:

Baixa sensibilidade : Gire o botão de ajuste para baixo

Alta sensibilidade : Gire o botão de ajuste para cima

Cuidado

Desligue o limpador do para-brisa e a operação automática com o sensor de chuva em lavajatos.

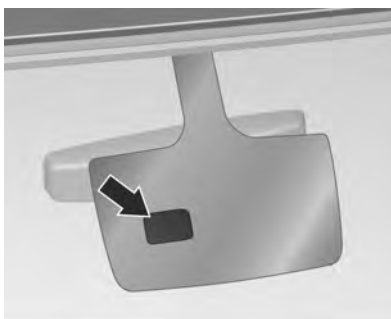

Mantenha o sensor livre de poeira, sujeira e gelo.

Se você passar o limpador para o modo de sensor de chuva ou mudar o botão de ajuste de baixa sensibilidade para alta sensibilidade quando a ignição estiver ligada, os limpadores operarão uma vez para verificar o sistema.

Lavador do para-brisa

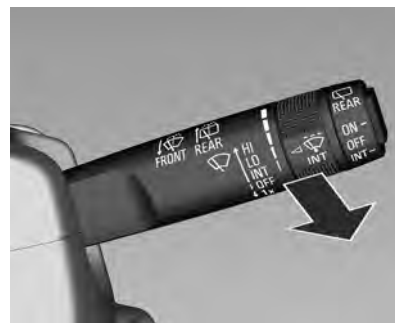

Puxe a alavanca. O fluido do lavador é borrifado no para-brisa e o limpador se move algumas vezes.

Cuidado

Uma visão pouco nítida para o motorista pode levar a um acidente, resultando em ferimentos e em danos ao veículo ou outra propriedade.

Não ligue os limpadores do para-brisa quando ele estiver seco ou obstruído, com lama, com neve ou com gelo. Utilizar

(Continuação)

Cuidado (Continuação)

os limpadores em um para-brisa obstruído poderá danificar as palhetas e o motor do limpador e o vidro.

Verifique se as palhetas não estão congeladas aos vidros antes de ligar em clima frio. O funcionamento do limpador quando a palheta está congelada poderá danificar o motor do limpador.

Não opere o lavador do para-brisa continuamente mais que alguns segundos ou se o tanque de fluido do lavador estiver vazio. Isso poderá fazer com que o motor do lavador superaqueça.

Limpador / lavador da janela traseira

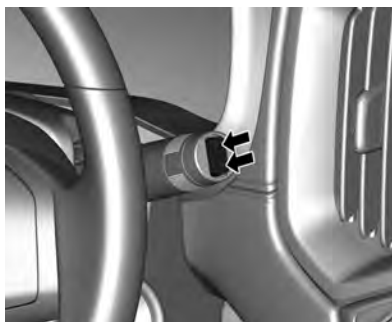

Pressione o interruptor de duas posições para ativar o lavador do vidro traseiro:

Posição superior : funcionamento contínuo

Posição inferior : funcionamento intermitente

Posição do meio : off (desligado)

O lavador do vidro traseiro é acionado automaticamente quando o lavador do para-brisa é ativado e a marcha à ré é engatada.

Nota

Quando o veículo para e a alavanca seletora da transmissão automática está na posição **N**, o limpador / lavador do vidro traseiro não se move. Se a alavanca seletora da transmissão automática é movida para fora da posição **N** por 10 segundos ou se o veículo está se movendo a uma velocidade superior a 5 km / h, o limpador do vidro traseiro se move novamente.

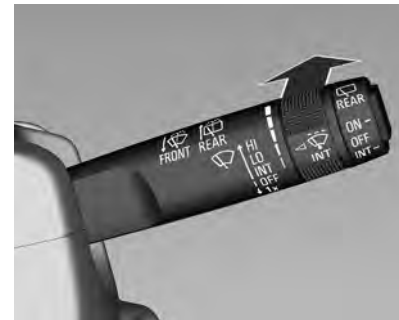

Empurre a alavanca. O fluido do lavador é borrifado no vidro traseiro e os limpadores se movimentam algumas vezes.

Não utilize se o vidro traseiro estiver congelado.

Desligue em lavadores de carro.

Temperatura externa

Uma queda da temperatura é indicada imediatamente e uma elevação após um período de tempo.

Consulte "Temperatura do ar externo" em *Computador de bordo* ⇨ 94.

Relógio

Ajuste a hora e a data usando o Sistema de conforto e conveniência. Consulte "Data / Hora" em *Configurações* ⇨ 143.

Tomadas elétricas

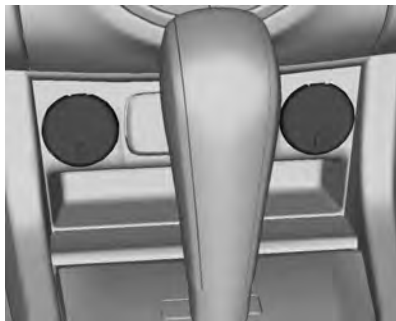

Existem tomadas elétricas de 12V localizadas no painel dianteiro.



Tomadas elétricas de 12 V estão localizadas na parte traseira do console central dianteiro (Se equipado).



Uma tomada elétrica de 12 V está localizada no lado esquerdo do compartimento de carga.

Puxe a tampa para usar a tomada acessória e recoloque a tampa quando ela não estiver em uso.

Nota

A quantidade e posicionamento das tomadas elétricas dependem da versão do veículo.

Cuidado

Não exceda o consumo máximo de energia de 120 Watts por tomada.

Com a ignição desligada e todas as portas fechadas, as tomadas elétricas serão desativadas depois de 10 minutos. Adicionalmente, as tomadas são desativadas no caso de baixa tensão da bateria.

Não conecte qualquer acessório de transferência de corrente, por exemplo, carregadores elétricos ou baterias.

Não danifique os soquetes usando plugues inadequados.

Luzes de advertência, medidores e indicadores

As luzes de advertência e os indicadores podem sinalizar que algo está errado antes que se torne sério.

Prestar atenção nas luzes de advertência e nos medidores pode evitar ferimentos. As luzes de advertência acendem quando há um problema com uma função do veículo.

Algumas luzes de advertência acendem rapidamente ao ligar o motor para indicar que estão funcionando. Os medidores podem indicar quando há um problema com uma função do veículo.

Geralmente, os medidores e luzes de advertência funcionam em conjunto para indicar um problema com o veículo. Verifique esta seção para obter mais informações quando uma das luzes de advertência acende e permanece acesa durante a condução ou quando um dos medidores mostra que pode existir um problema.

Siga as orientações deste manual.

Velocímetro



Indica a velocidade do veículo.

Hodômetro



A linha inferior exibe a distância registrada.

Hodômetro parcial

O hodômetro parcial exibe a distância percorrida desde a última inicialização do mesmo.

Consulte *Computador de bordo* ⇨ 94.

Tacômetro



Exibe as rotações por minuto (rpm) do motor.

Dirija com o motor em baixa rotação, o máximo possível, para cada marcha tanto quanto possível.

Cuidado

Se o ponteiro estiver na zona vermelha de alerta, a rotação máxima permitida do motor foi ultrapassada. Risco para o motor.

Medidor de Combustível



Exibe o nível do tanque de combustível.

Se o nível de combustível estiver baixo, o Centro de Informações do Motorista exibirá continuamente a mensagem de Nível do combustível baixo e o indicador de controle (símbolo) começará a piscar.

Nunca deixe o tanque vazio.

Devido ao combustível que sobra no tanque, a quantidade total de enchimento pode ser menor que a capacidade especificada do tanque.

A seta ◀ perto do símbolo  indica que a portinhola do bocal de abastecimento de combustível está no lado esquerdo do veículo.

Nota

Antes de reabastecer, verifique se a ignição está desligada.

Se você operar o interruptor de ignição durante o reabastecimento, o ponteiro do medidor de combustível poderá não indicar o nível adequado de combustível.

Em aclives e declives, o ponteiro do medidor de combustível poderão não indicar o nível de combustível adequado devido aos movimentos do combustível no tanque.

Indicadores de controle

Os indicadores de controle descritos não estão presentes em todos os veículos. A descrição se aplica a todas as versões de instrumentos. Ao ligar a ignição, a maioria dos indicadores de controle acenderá brevemente como teste de funcionalidade.

As cores do indicador de controle significam:

Vermelho : Perigo, lembrete importante

Âmbar : Aviso, informação, falha

Verde : Confirmação de ativação

Azul : Confirmação de ativação

Branco : Confirmação de ativação

Sensor do Medidor de Temperatura do Líquido de Arrefecimento do Motor



Exibe a temperatura do líquido de arrefecimento.

Área esquerda : Temperatura de operação regular ainda não alcançada

Área central : Temperatura normal de operação

Área direita : Temperatura muito alta

Se o motor está muito quente, o ponteiro do medidor se moverá para a direita, um alarme soará e o Centro de Informação do Motorista também exibirá uma mensagem. Procure assistência de uma concessionária Chevrolet.

Consulte *Centro de Informações do Motorista (DIC)* ⇨ 86.

Cuidado

Para evitar danos ao motor, verifique o nível do líquido de arrefecimento e busque assistência de uma Concessionária Chevrolet.

Luz de seta

↔ pisca em verde.

O indicador do controle pisca se uma seta ou o pisca-alerta estiver ativado.

Consulte *Sinalizadores de Direção* ⇨ 100.

Lembretes do cinto de segurança

Luz de aviso do cinto de segurança do motorista

Há uma luz de aviso do cinto de segurança do motorista acesa no painel de instrumentos.



Ao dar a partida no veículo, essa luz pisca e um aviso sonoro pode ser acionado para lembrar o motorista de afivelar o cinto de segurança. Em seguida, a luz permanecerá acesa até que o cinto de segurança seja afivelado. Este ciclo poderá continuar diversas vezes se o motorista permanecer ou retirar o cinto de segurança enquanto o veículo estiver se movendo.

Se o cinto de segurança do motorista estiver afivelado, nem a luz nem o aviso sonoro são ativados.

Luz de aviso do cinto de segurança do passageiro dianteiro

O veículo poderá estar equipado com uma luz de aviso do cinto de segurança do passageiro próxima do indicador de status o airbag do passageiro.



Ao dar a partida no veículo, essa luz pisca e um aviso sonoro pode ser acionado para lembrar o passageiro de afivelar o cinto de segurança. Em seguida, a luz permanecerá acesa até que o cinto de segurança seja afivelado. Este ciclo continua diversas vezes se o passageiro dianteiro permanecer ou retirar o cinto de segurança enquanto o veículo estiver se movendo.

Se o cinto de segurança do passageiro dianteiro estiver afivelado, nem a luz nem o aviso sonoro serão ativados.

A luz de aviso do cinto de segurança do passageiro dianteiro poderá acender e o aviso sonoro poderá soar caso seja colocado um objeto no banco, como uma pasta, uma bolsa, um saco de supermercado, um laptop ou outro aparelho eletrônico. Para desligar o aviso de luz e / ou o aviso sonoro, remova o objeto do banco ou afivele o cinto de segurança.

Luzes de aviso do cinto de segurança dos passageiros da segunda fila

O veículo poderá contar com luzes de aviso do cinto de segurança dos passageiros da segunda fila. O veículo possui um dos seguintes visores.



Ao dar a partida no veículo, essas luzes acendem para lembrar aos passageiros do banco traseiro de afivelarem o cinto de segurança. Então cada luz pode acender ou piscar e um aviso sonoro será ativado caso o passageiro do banco traseiro não afivele ou desafivele o cinto de segurança, quando o veículo está em movimento. Uma luz

escurecida, uma luz verde ou um retângulo vazio indicam que o cinto de segurança está afivelado.

Se todos os cintos dos passageiros do banco traseiro estiverem afivelados, então o aviso sonoro não será ativado e as luzes não acenderão.

A luz de aviso do cinto de segurança do passageiro do banco traseiro poderá acender e o aviso sonoro poderá soar caso seja colocado um objeto no banco, como uma pasta, uma bolsa, um saco de supermercado, um laptop ou outro aparelho eletrônico. Para desligar o aviso de luz e / ou o aviso sonoro, remova o objeto do banco ou afivele o cinto de segurança.

Luz indicadora do airbag

Esta luz indica que existe um problema elétrico com o sistema de airbag.

Ela está localizada no conjunto de instrumentos.

A verificação do sistema inclui o(s) sensor(es) do airbag, os pré-tensionadores, os módulos do airbag, a fiação e o módulo sensor e de diagnóstico de colisões. Para obter mais informações sobre o sistema de airbag, consulte *Sistema de airbag* ⇨ 40.



A luz indicadora do airbag se acende por vários segundos ao dar a partida no veículo. Se a luz não acender nesse momento, conserte-a imediatamente.

Atenção

Caso a luz indicadora do airbag permaneça acesa após dar a partida no veículo ou se acenda durante a condução, isso significa que o sistema de airbag pode não estar funcionando corretamente. Os airbags do veículo podem não inflar em caso de colisão, ou podem até mesmo inflar sem haver colisão. Para ajudar a evitar ferimentos, providencie imediatamente o reparo do veículo.

Caso haja algum problema com o sistema de airbag, também poderá aparecer uma mensagem do Centro de Informações do Motorista.

Luz indicadora do sistema de carga

acende em vermelho.

Acende ao acionar a ignição e apaga logo após a partida do motor.

Acende quando o motor está funcionando

Para e desligue o motor. O indicador da bateria fornece um aviso quando há um problema com o sistema de carga da bateria, uma voltagem alta ou baixa ou um problema de gestão de carga. Procure assistência de uma concessionária Chevrolet.

Consulte *Centro de Informações do Motorista (DIC)* ⇨ 86.

Luz indicadora de funcionamento incorreto (Verificar luz do motor)

acende em âmbar.

Acende quando a ignição é acionada e apaga em alguns segundos após a partida do motor.

Acende quando o motor está funcionando

Falha no sistema de controle de emissões. Os limites de emissões permitidos são excedidos. Procure imediatamente a assistência de uma concessionária Chevrolet.

Pisca quando o motor está funcionando

Foi detectado um estado de erro no sistema de injeção de combustível de alta pressão ou no sistema de sincronização de temporização.

É necessário diagnóstico e reparo. Caso não seja reparado poderá ocorrer dano permanente no motor. Procure imediatamente a assistência de uma concessionária Chevrolet.

Para evitar danos sérios no motor:

- Reduza a velocidade do veículo.
- Evite acelerar bruscamente.
- Evite aclives pronunciados.
- Caso esteja rebocando um trailer, reduza a quantidade de carga assim que possível.

Filtro de particulados diesel

Se equipado, a luz de aviso  também poderá acender para indicar que existe um funcionamento incorreto no Filtro de particulados diesel (DPF). Procure a assistência de uma concessionária Chevrolet.

Lâmpada de advertência do sistema de freio



 acende em vermelho.

Acende quando o freio de estacionamento for acionado e se o nível do fluido de freio estiver muito baixo ou se houver um defeito no sistema. Consulte *Fluido de freios* ⇨ 237.

Atenção

Se a luz de advertência do sistema de freio acender, verifique o nível do fluido de freios e entre em contato imediatamente com uma concessionária autorizada.

Se o nível do fluido de freios no reservatório estiver baixo, não dirija o veículo.

Isso poderá significar que os freios não estão funcionando corretamente. Dirigir com os freios em má condição poderá causar ferimentos e danificar o veículo e outra propriedade.

Acende após a ignição ser ligada, se o freio de estacionamento estiver acionado, consulte *Freio de estacionamento* ⇨ 196.

Se o freio de estacionamento não estiver totalmente liberado e o veículo estiver em movimento, após atingir certa velocidade, o aviso sonoro toca e o Centro de informações do motorista também exibe uma mensagem, consulte *Centro de Informações do Motorista (DIC)* ⇨ 86.

Luz de advertência do Sistema Antitravamento do Freio (ABS)

 acende em âmbar.

Acende por alguns segundos após a ignição ser ligada. O sistema está pronto para operar quando o indicador do controle desligar.

Em caso de falha, soará um alarme quando o indicador de controle acender.

Se o indicador do controle não apagar após alguns segundos, ou se acender durante a condução, existe um defeito no ABS. O sistema de freio comum permanece operacional mas sem a função ABS.

Se os dois indicadores de controle do sistema de freio e do ABS estiverem acesos, os freios ABS não estão funcionando e existe um problema com os freios comuns.

Procure assistência de uma concessionária Chevrolet.

Consulte *Sistema Antitravamento do Freio (ABS)* ⇨ 195 e *Centro de Informações do Motorista (DIC)* ⇨ 86.

Luz de tração em todas as rodas

 A luz de tração nas quatro rodas acende quando a caixa de transferência muda para tração nas quatro rodas e o eixo dianteiro é engatado.

Um retardo entre o engate e o acionamento da luz é normal.

Consulte tração nas quatro rodas para obter mais informações.

Luz de controle de descida de declive

 acende ou pisca em verde.

Pisca para indicar que o Controle de descida de declive (HDC) está ativado, reduzindo a velocidade do veículo. Isso acontecerá em velocidades entre 7 km / h e 30 km / h.

Acende depois de pressionar o botão  para indicar que o sistema está ativado se a velocidade do veículo estiver abaixo de 50 km / h.

Consulte *Controle de descida de declive (HDC)* ⇨ 198.

Luz de advertência de desvio de faixa (LDW) (Se equipado)

 Esta luz é verde se o LDW estiver ligado e pronto para funcionar.

Essa luz muda para âmbar e pisca para indicar que a marcação da pista foi ultrapassada sem a utilização das luzes indicadoras de direção.

Consulte *Aviso de desvio de rota (LDW)*

⇨ 211.

Indicador de veículo à frente (Se equipado)

 Se equipado, este indicador exibirá uma luz verde quando um veículo for detectado à frente.

O indicador exibirá uma luz âmbar quando você estiver seguindo muito próximo de um veículo detectado à frente.

Consulte *Sistema de alerta de colisão dianteira (FCA)* ⇨ 201.

Luz do indicador do controle de estabilidade eletrônico (ESC)

 acende ou pisca em âmbar.

Acende-se por alguns segundos após a ignição ser ligada, se o sistema está funcionando normalmente, o indicador de controle se apaga.

Se o indicador não apagar após alguns segundos, significa que há uma falha no sistema. É possível continuar dirigindo sem o sistema de Controle eletrônico de estabilidade (ESC) ativado

Conserte a causa da falha em uma concessionária Chevrolet.

Consulte *Centro de Informações do Motorista (DIC)* ⇨ 86.

Pisca

Durante o ESC, o TCS e / ou a ativação do TSC no indicador do DIC piscará.

Consulte *Sistema de controle de tração (TCS)* ⇨ 197. Consulte *Controle eletrônico de estabilidade (ESC)* ⇨ 197. Consulte *Controle de oscilação do trailer (TSC)* ⇨ 221

Luz do Controle eletrônico de estabilidade (ESC) desligado

 acende em âmbaar.

Quando a ignição é ligada,  acende brevemente. Se não acender, procure a assistência de uma concessionária Chevrolet.

Acende-se quando o ESC foi desligado manualmente pressionando o botão  no console central.

Quando este indicador de controle acende, o alarme soa e o Centro de informações do motorista também exibe uma mensagem.

Consulte *Controle eletrônico de estabilidade (ESC)* ⇨ 197 e *Centro de Informações do Motorista (DIC)* ⇨ 86.

Luz de aviso do sistema de controle de tração (TCS)

 acende ou pisca em âmbaar.

Acende

Acende-se por alguns segundos após a ignição ser ligada, se o sistema está funcionando normalmente, o indicador de controle se apaga.

Se o indicador não apagar após alguns segundos, significa que há uma falha no sistema. É possível continuar dirigindo sem o Sistema de controle de tração (TCS) ativado.

Conserte a causa da falha em uma concessionária Chevrolet.

Pisca

Durante o ESC, o TCS e / ou a ativação do TSC no indicador do DIC piscará.

Consulte *Sistema de controle de tração (TCS)* ⇨ 197. Consulte *Controle eletrônico de estabilidade (ESC)* ⇨ 197. Consulte *Controle de oscilação do trailer (TSC)* ⇨ 221

Luz do sistema de controle de tração (TCS) desligada (Se equipado)

 acende em amarelo.

Acende quando o sistema está desativado.

Consulte *Sistema de controle de tração (TCS)* ⇨ 197.

Luz do pré-aquecimento (Se equipado)

 acende em âmbaar.

Acende quando o préaquecimento está ativado. Ativa apenas quando a temperatura exterior está baixa.

Consulte *Partida do Motor* ⇨ 186.

Luz do sistema de monitoramento da pressão dos pneus (Se equipado)

 Para veículos com o Sistema de monitoramento da pressão dos pneus (TPMS), essa luz acende rapidamente após ligar o motor. Ela fornece informações sobre a pressão dos pneus e do TPMS.

Quando a luz fica acesa

Indica que um ou mais pneus estão significativamente murchos.

Uma mensagem de pressão dos pneus do Centro de Informações do Motorista (DIC) também poderá ser exibida. Consulte *Mensagens do pneu (Se equipado)* ⇨ 92.

Pare o mais rápido possível e encha os pneus com o valor de pressão exibido na etiqueta de Informações do Pneu e de Carga. Consulte *Pressão dos pneus* ⇨ 259.

Quando a luz pisca primeiro e depois fica acesa

Se a luz pisca por aproximadamente um minuto e depois permanece acesa, pode existir um problema com o TPMS. Se o problema não for corrigido, a luz se acenderá em todos os ciclos de ignição. Consulte *Operação de monitoramento da pressão dos pneus* ⇨ 262.

Luz indicadora de pressão de óleo do motor

 acende por alguns segundos após a ignição ser ligada. Acende também quando a pressão do óleo do motor está baixa. Nesse caso, o Centro de informações do motorista também exibe uma mensagem.

Consulte *Centro de Informações do Motorista (DIC)* ⇨ 86.

Acende quando o motor está funcionando

Cuidado

A lubrificação do motor pode ser interrompida. Isso pode resultar em danos no motor e / ou em bloqueio das rodas motrizes.

1. Transmissão automática: selecione o neutro colocando a alavanca seletora em **N**.
2. Saia do fluxo de tráfego o mais rápido possível sem impedir outros veículos.
3. Desligue a ignição.

Perigo

Quando o motor estiver desligado, é necessária uma força maior para frear e dirigir.

Não remova a chave até que o veículo esteja completamente parado, caso contrário a trava da direção poderá engatar inesperadamente.

Procure assistência de uma concessionária Chevrolet.

Luz de advertência de nível de combustível baixo

 acende em âmba.

Acende-se quando o nível de combustível no tanque está baixo.

Quando este indicador de controle se acende, o alarme soa e o Centro de informações do motorista também exibe uma mensagem.

Se o nível abaixar ainda mais, este indicador de controle começará a piscar e o Centro de informações do motorista exibirá de forma contínua a mensagem Tanque de combustível baixo, até que seja reabastecido.

Consulte *Sangria do sistema de diesel* ⇨ 240 e *Centro de Informações do Motorista (DIC)* ⇨ 86.

Luz indicadora do imobilizador

 acende em âmba.

Acende por alguns segundos após a ignição ser ligada.

Este indicador de controle se acende se o veículo está imobilizado. Isto acontece se é usada uma chave errada ou uma chave não

programada para dar partida no veículo. Procure assistência de uma concessionária Chevrolet.

Luz indicadora de farol alto aceso



acende em azul.

Acende-se quando os faróis altos estão acesos e durante o lampejamento dos faróis, consulte *Comutador de Farol Alto / Farol Baixo* ⇨ 98.

Luz do farol para neblina dianteiro



acende em verde.

Acende quando os faróis de neblina estão acesos, consulte *Lâmpadas para neblina dianteiras* ⇨ 101.

Luz indicadora da lanterna de neblina (Se equipado)



acende em âmbar.

Acende quando os faróis de neblina traseiros estão acesos, consulte *Lanterna de neblina (Se equipado)* ⇨ 101.

Lembrete de luzes acesas



acende em verde.

Acende quando as luzes exteriores estão acesas, consulte *Controle das Luzes Externas* ⇨ 97.

Luz do controle de velocidade de cruzeiro (Se equipado)

acende em branco ou verde.

Acende quando o sistema está ligado, consulte *Controle de velocidade de cruzeiro (Se equipado)* ⇨ 200.

Luz do indicador do trailer (Se disponível)

Acende quando o reboque estiver conectado ao veículo. Ela apagará quando o reboque for desconectado.

Visores de informações

Centro de Informações do Motorista (DIC)

O Centro de Informações do Motorista está localizado no painel de instrumentos. O Centro de informações do motorista exibe informações sobre seu veículo. Ele exibe também mensagens de advertência caso seja detectado algum problema no sistema.

Consulte *Mensagens do veículo* ⇨ 87.

Seleção de funções

Os menus e funções podem ser selecionados com os botões da alavanca do sinalizador de direção.

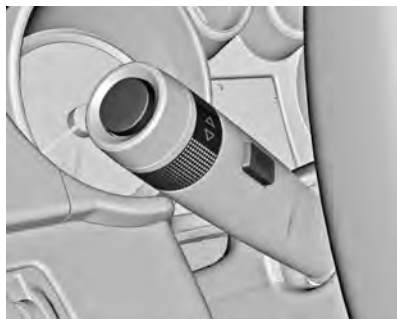

Pressione o botão **MENU** para alternar entre os menus.

Os seguintes menus poderão ser selecionados:

- Páginas do veículo (Menu de informações do veículo)
- Computador de bordo (Menu de informações de percurso / combustível)
- Menu ECO (Para veículos equipados com motor a diesel)

Gire o botão de ajuste para alternar entre os itens em cada menu ou para ajustar um valor numérico.

Pressione o botão **SET / CLR** para selecionar uma função ou para confirmar uma mensagem.

Consulte *Computador de bordo* ⇨ 94.

Mensagens do veículo

As mensagens são exibidas no Centro de Informações do Motorista para informar que o status do veículo mudou e que podem ser necessárias algumas ações para corrigir essa condição.

Juntamente com a mensagem, poderá soar um aviso sonoro continuamente até que o problema seja resolvido ou apenas por um curto intervalo de tempo.

Algumas mensagens podem não exigir uma ação imediata. Para isso, pressione o botão **SET / CLR** para reconhecer e excluir a mensagem.

O veículo ou o motor podem ser seriamente danificados se você continuar dirigindo enquanto uma mensagem do veículo é

exibida no Centro de Informações do Motorista. Entre em contato imediatamente com uma Concessionária Chevrolet.

Avisos sonoros de advertência

Quando ligar o motor ou enquanto dirige

- Se o cinto de segurança não estiver preso.
- Se uma certa velocidade for excedida quando o freio de estacionamento for aplicado.
- Se aparecer uma mensagem no Centro de informações do motorista.
- Se o assistente de estacionamento detectar um objeto.
- Se o veículo exceder o valor de velocidade ajustado.
- Se o assistente de estacionamento estiver ativado.

Quando o veículo estiver estacionado e / ou uma porta for aberta

- Até que o motor seja ligado com a chave no interruptor de ignição.
- Com as luzes externas acesas quando o motor está desligado.

Mensagens de voltagem da bateria e carga

Sistema de economia da bateria ativo

Esta mensagem é exibida quando o veículo detecta que a voltagem da bateria está baixa. O sistema de economia da bateria poderá desativar alguns recursos do veículo para poupar a bateria e será exibida uma mensagem. Desligue acessórios desnecessários para permitir que a bateria recarregue.

Bateria fraca

Esta mensagem é exibida quando a voltagem da bateria está baixa.

Falha no sistema de carga da bateria

Esta mensagem é exibida quando existe uma falha no sistema de carga da bateria. Procure assistência de uma concessionária Chevrolet.

Mensagens do sistema de freios

Nível do fluido de freio baixo

Esta mensagem é exibida quando o nível do fluido de freio está baixo, consulte *Fluido de freios* ⇨ 237.

Liberar freio de estacionamento

Esta mensagem é exibida enquanto o freio de estacionamento está acionado. Solte-o antes de conduzir o veículo.

Pisar no freio para ligar o motor

Esta mensagem é exibida ao tentar dar partida no motor com transmissão automática sem pressionar o pedal do freio.

Mensagens do Controle de velocidade de cruzeiro (Se equipado)

Velocidade de cruzeiro ajustada para (...) Km / h

Esta mensagem é exibida quando o controle de velocidade de cruzeiro está ativado e exibe a velocidade para o qual foi ativado, consulte *Controle de velocidade de cruzeiro (Se equipado)* ⇨ 200.

Mensagens de porta entreaberta

Porta aberta

O indicador de controle de porta aberta dos veículos de transmissão automática ou transmissão manual mostra qual porta está aberta, e é sempre exibido na parte inferior do visor.

Na transmissão automática, essa mensagem é exibida quando a transmissão está em uma posição diferente de P (Estacionamento).

Em transmissão manual esta mensagem é exibida quando o veículo está acima de 8 km / h.

Capô aberto

Esta mensagem é exibida quando o capô está aberto. Feche completamente o capô.

Acesso traseiro aberto

Essa mensagem é exibida quando a tampa do porta-malas está aberta. Feche completamente a tampa do porta-malas.

Mensagens do sistema de resfriamento do motor

Motor superaquecido - deixe o motor em ponto morto

Estacione em um local seguro, alterne para (N) Neutro e permita que o motor esfrie. Esta mensagem é exibida e soa um alarme contínuo se o sistema de arrefecimento do motor atingiu temperaturas inseguras para operação. Essa

mensagem será excluída quando o motor esfriar até uma temperatura segura de operação.

Motor superaquecido - deixe o motor desligado

Estacione em um local seguro, alterne para (N) Neutro e permita que o motor funcione por vários segundos e, se a mensagem continuar, desligue o motor.

Esta mensagem é exibida e soa um alarme contínuo se o sistema de arrefecimento do motor atingiu temperaturas inseguras para operação.

Essa mensagem será excluída quando o motor esfriar até uma temperatura segura de operação.

Pressão do óleo baixa - desligue o motor

Esta mensagem é exibida quando ocorre baixa pressão de óleo. Pare o veículo o mais rápido possível e não ligue até que a causa da pressão baixa de óleo tenha sido corrigida. Verifique o óleo o mais rápido possível e procure assistência de uma Concessionária Chevrolet.

Potência do motor reduzida

Esta mensagem é exibida quando a potência do veículo é reduzida devido a um problema no motor. A potência do motor reduzida pode afetar a capacidade de aceleração do veículo.

O veículo deverá ser levado a uma Concessionária Chevrolet para reparos assim que possível.

Mensagens de óleo do motor

Troque o óleo do motor em breve

Esta mensagem pode ser exibida para alertar que o óleo para motor precisa ser trocado.

Esta mensagem deve ser reinicializada a cada troca de óleo. Ele não será redefinido sozinho.

O sistema deve ser reiniciado cada vez que o óleo do motor for trocado para permitir o funcionamento adequado. Busque assistência em uma Concessionária Chevrolet.

A mensagem pode ser reinicializada da seguinte maneira:

1. Com o motor desligado vire a ignição para ON / RUN (Ligado / Funcionando).

2. Pressione totalmente e libere o pedal do acelerador três vezes dentro de cinco segundos.

Consulte *Óleo para motor* ⇨ 230 e *Manutenção programada* ⇨ 288 para obter mais informações.

Mensagens da Potência do Motor

POTÊNCIA DO MOTOR REDUZIDA

Esta mensagem é exibida quando a potência de propulsão do veículo é reduzida. Uma redução na potência de propulsão pode afetar a capacidade do veículo acelerar. Se esta mensagem for exibida, mas não houver redução percebida no desempenho, continue até seu destino. Sob certas condições, o desempenho poderá ser reduzido na próxima vez que o veículo for dirigido. O veículo poderá ser conduzido enquanto essa mensagem estiver ativa, porém, a aceleração e a velocidade máximas poderão ser reduzidas. Sempre que esta mensagem permanece ativa ou aparecer repetidamente, o veículo deverá ser levado para sua concessionária para reparos assim que possível.

Em certas condições de operação, a propulsão será desativada. Tente dar partida novamente após a ignição permanecer desligada por 30 segundos.

Mensagens do sistema de combustível

Nível de combustível baixo

Esta mensagem é exibida quando o nível de combustível no tanque está baixo.

Água no combustível - ver Manual do proprietário

Esta mensagem é exibida quando o sensor de combustível detecta água no diesel. Consulte *Filtro de diesel* ⇨ 240 ou procure assistência de uma concessionária Chevrolet.

Mensagens do filtro de partículas de diesel

Limpendo o filtro do escape continue dirigindo

Essa mensagem será exibida no DIC quando é necessária uma limpeza do filtro de partículas diesel. Para limpar o filtro, continue dirigindo até que a mensagem de

advertência apague. Isso poderá demorar até 30 minutos. Consulte *Filtro de particulados de diesel* ⇨ 187.

Limpendo o filtro do escape Você deve continuar dirigindo

Essa mensagem poderá ser exibida e um aviso sonoro poderá ser ativado se a autolimpeza automática foi interrompida várias vezes. Não interrompa o processo de limpeza. Continue dirigindo o veículo até que a mensagem de advertência desapareça.

O processo de autolimpeza não é viável caso a mensagem SVS (Service Vehicle Soon - reparar veículo logo) apareça. Entre em contato com uma concessionária rapidamente.

Se o filtro de particulados diesel não for limpo logo, a MIL (luz indicadora de funcionamento incorreto) acenderá e será exibida a mensagem 'Engine Power is Reduced' (Potência do Motor reduzida). O desempenho do veículo será limitado.

Consulte *Filtro de particulados de diesel* ⇨ 187, *Mensagens da Potência do Motor* ⇨ 89 e

Luz indicadora de funcionamento incorreto (Verificar luz do motor) ⇨ 81.

Mensagens de chave e trava

X chaves programadas

Esta mensagem é exibida ao programar chaves novas no veículo.

Troque a bateria da chave remota

Esta mensagem é exibida quando a bateria do controle remoto (RKE) precisa ser substituída.

Mensagens de luz

Seta ligada

Esta mensagem é exibida quando a seta foi deixada acionada. Desligue a seta.

Verificar luzes de freio

Esta mensagem é exibida quando a lâmpada do freio deve ser substituída.

Verificar a lâmpada do farol baixo esquerda

Esta mensagem é exibida quando a lâmpada do farol baixo esquerdo deve ser substituída.

Verificar a lâmpada do farol baixo direita

Esta mensagem é exibida quando a lâmpada do farol baixo direito deve ser substituída.

Check Rear Fog Lamp (Verificar a luz da neblina traseira) (se disponível)

Esta mensagem é exibida quando a lâmpada da lanterna de neblina deve ser substituída.

Verificar a lâmpada da lanterna dianteira esquerda

Esta mensagem é exibida quando a lâmpada da lanterna esquerda deve ser substituída.

Verificar a lâmpada da lanterna dianteira direita

Esta mensagem é exibida quando a lâmpada da lanterna direita deve ser substituída.

Verifique a lâmpada de ré

Esta mensagem é exibida quando a lâmpada de ré deve ser substituída.

Verificar a lâmpada da placa

Esta mensagem é exibida quando a lâmpada da placa de licença deve ser substituída.

Mensagens do sistema de detecção de objetos (Se equipado)**Assistente de estacionamento desligado**

Essa mensagem é exibida quando o sistema Auxiliar de estacionamento foi desligado ou quando há uma condição temporária fazendo com que o sistema fique desativado.

Realizar manutenção no assistente de estacionamento

Esta mensagem é exibida quando existe um problema com o sistema Auxiliar de estacionamento. Não use esse sistema para ajudá-lo a estacionar. Consulte seu revendedor para o reparo.

Mensagens do sistema de controle de direção**Falha no sistema de controle de estabilidade**

Esta mensagem é exibida quando existe um problema com o Controle eletrônico de estabilidade e / ou Sistema de controle de tração. Procure assistência de uma concessionária Chevrolet.

Sistema de controle de estabilidade desligado

Esta mensagem é exibida quando o sistema de Controle eletrônico de estabilidade foi desligado manualmente pressionando o botão  no console central.

Controle de tração ligado

Esta mensagem é exibida quando o sistema de Controle de tração foi ligado manualmente pressionando o botão  no console central.

Reduzir a velocidade para controle de descida de declive

Esta mensagem exibe quando o HDC está em modo de espera com a velocidade do veículo acima de 30 km / h e abaixo de 50 km / h.

Controle de tração desligado

Esta mensagem é exibida quando o sistema de Controle de tração foi desligado manualmente pressionando o botão  no console central.

Mensagens do sistema de air bag

Falha no sistema de airbag

Esta mensagem é exibida quando existe um problema com o sistema de airbag. Conserte a causa da falha em uma concessionária Chevrolet.

Mensagens do sistema de alarme antifurto

Tentativa de furto detectada

Esta mensagem é exibida quando o veículo detecta uma condição de adulteração.

Realizar manutenção no sistema antifurto

Esta mensagem é exibida quando existe um problema com o sistema antifurto. Procure assistência de uma concessionária Chevrolet.

Mensagens do sistema de direção

Assistente de direção elétrica reduzido. Dirija com cuidado

Esta mensagem pode ser exibida se ocorrer um problema com o sistema de direção elétrica assistida. Se esta mensagem aparecer, o esforço para dirigir pode ser levemente maior do que o normal. O veículo ainda está seguro para dirigir. Tenha cuidado

enquanto estiver no modo de direção assistida reduzida. Se esta mensagem permanecer ou aparecer repetidamente, leve o veículo à concessionária para manutenção. Consulte *Direção* ⇨ 179.

Falha na direção assistida, Dirija com cuidado

Esta mensagem é exibida quando existe um problema com o sistema da direção elétrica assistida. Busque a assistência de uma Concessionária ou Oficina Autorizada Chevrolet. Consulte *Direção* ⇨ 179.

Mensagens do pneu (Se equipado)

Realizar manutenção no sistema de monitoramento de pressão dos pneus

Em veículos equipados com o Sistema de monitoramento da pressão dos pneus (TPMS), esta mensagem será exibida se uma parte do sistema não estiver funcionando adequadamente. A luz indicadora da pressão do pneu também pisca e então permanece acesa durante o mesmo ciclo de ignição. Consulte *Luz do sistema de monitoramento da pressão dos pneus (Se equipado)* ⇨ 84. Esta condição pode aparecer por diversos

motivos. Consulte *Operação de monitoramento da pressão dos pneus* ⇨ 262. Se a luz de advertência se acender e permanecer acesa, pode existir um problema no Sistema de Monitoramento da Pressão dos Pneus. Consulte sua concessionária.

Aprendizado dos pneus ativado

Em veículos equipados com o Sistema de monitoramento da pressão dos pneus (TPMS), esta mensagem é exibida quando o sistema estiver reaprendendo as posições dos pneus no seu veículo. As posições dos pneus devem ser reaprendidas após o rodízio dos pneus ou após a substituição de um sensor. Consulte *Rodízio dos pneus* ⇨ 265, *Sistema de monitoramento da pressão dos pneus (Se equipado)* ⇨ 260 ou *Sistema de monitoramento da pressão dos pneus (ANATEL)* ⇨ 261 e *Pressão dos pneus* ⇨ 259.

Pressão do pneu baixa. Calibrar pneu.

Em veículos equipados com o Sistema de Monitoramento da Pressão dos Pneus (TPMS), esta mensagem é exibida quando a pressão em um ou mais pneus do veículo estiver baixa. Esta mensagem também é exibida com uma imagem de um veículo indicando a localização do pneu com baixa

pressão. A luz de advertência de pressão baixa do pneu também acende. Consulte *Luz do sistema de monitoramento da pressão dos pneus (Se equipado)* ⇨ 84. Você poderá receber mais de uma mensagem de pressão dos pneus ao mesmo tempo. Caso uma mensagem de pressão dos pneus seja exibida do DIC, pare assim que possível. Verifique a pressão dos pneus e regule de acordo com a etiqueta Informações sobre cargas e pneus. Consulte *Pressão dos pneus* ⇨ 259 e *Peso do veículo* ⇨ 299. O DIC também exibe os valores de pressão dos pneus. Consulte *Centro de Informações do Motorista (DIC)* ⇨ 86.

Mensagens da transmissão

Realizar manutenção na transmissão

Esta mensagem é exibida quando existe um problema com a transmissão automática. Procure assistência de uma concessionária Chevrolet.

Troca de marcha não permitida

Para transmissão automática, esta mensagem é exibida quando ocorre um status de transição do interruptor de seleção

de marcha para cima / baixo solicitando uma marcha que não pode ser permitida sob as condições atuais de operação.

Transmissão quente. Deixar motor em marcha lenta

Esta mensagem é exibida quando o monitoramento térmico da transmissão sugere que é necessária uma ação imediata do motorista para evitar falha da transmissão.

Falha no sistema 4x4

Esta mensagem é exibida quando existe um problema com o sistema de tração nas quatro rodas. Verifique a caixa de transferência, o eixo dianteiro e / ou o sistema antitravamento do freio (ABS) do veículo e leve-o para reparos em uma Concessionária Chevrolet.

Câmbio 4WD em andamento

Esta mensagem será exibida enquanto o sistema de tração nas quatro rodas está mudando de 2WD para 4WD e vice-versa.

Para mudança de marcha baixa de 4WD para neutro

Esta mensagem só está disponível em veículos AT.

Se uma mudança na tração nas quatro rodas para tração nas quatro rodas baixa for solicitada e a velocidade do veículo estiver correta, mas a transmissão não estiver em N (neutro), esta mensagem será exibida até que a transmissão seja colocada em N (neutro).

Para sair de 4WD reduzida, troque a marcha p/ "N"

Esta mensagem só está disponível em veículos AT.

Se uma mudança na tração nas quatro rodas para tração nas quatro rodas baixa for solicitada e a velocidade do veículo estiver correta, mas a transmissão não estiver em N (neutro), esta mensagem será exibida até que a transmissão seja colocada em N (neutro).

Para tração 4WD reduzida, diminua para (...) Km / h

Se uma mudança de tração nas quatro rodas para tração nas quatro rodas baixa for solicitada, mas a velocidade do veículo está muito alta, essa mensagem será exibida até que a velocidade correta seja atingida.

Para sair de 4WD reduzida, diminua para (...) Km / h

Se uma mudança de tração nas quatro rodas para tração nas quatro rodas baixa for solicitada, mas a velocidade do veículo está muito alta, essa mensagem será exibida até que a velocidade correta seja atingida.

Veículo em 4WD baixa

Essa mensagem será exibida se o veículo for conduzido em tração nas quatro rodas baixa por cerca de 10 minutos acima de 63 km / h.

4WD desligada

Se estiver equipado com tração nas quatro rodas, essa mensagem é exibida quando o sistema de tração nas quatro rodas está temporariamente desativado devido a uma condição de superaquecimento. O veículo usará tração em duas rodas quando essa mensagem estiver presente. Quando o sistema de tração nas quatro rodas esfriar, a mensagem será desligada e o sistema de tração nas quatro rodas retornará à operação normal.

Mensagens de avisos do veículo (Se equipado)

Possibilidade de gelo na pista. Dirija com cuidado

Esta mensagem é exibida quando existe a possibilidade de gelo.

Auxiliar de estacionamento desligado

Essa mensagem é exibida quando o sistema do sensor de estacionamento está desligado. Consulte *Sistema auxiliar de estacionamento (Se equipado)* ⇨ 206.

Reparar o Assistente de estacionamento

Esta mensagem é exibida quando existe um problema com o sistema do sensor de estacionamento. Procure assistência de uma concessionária Chevrolet.

Mensagens de velocidade do veículo

VELOCIDADE LIMITADA A XXX KM / H (MPH)

Esta mensagem mostra que a velocidade do veículo foi limitada à velocidade exibida. A velocidade limitada é uma proteção para

vários sistemas de propulsão e do veículo, tais como lubrificação, térmico, freios, suspensão ou pneus.

Computador de bordo

O computador de bordo está localizado no Centro de informações do motorista.

O computador de bordo é dividido em 3 sessões:

- Páginas de viagem
- Páginas do veículo
- Páginas Eco

Páginas de viagem

Para operar o computador de bordo, pressione o botão **MENU** na alavanca da seta.

Gire o botão de ajuste para alternar entre os seguintes itens de menu:

- Velocímetro digital.
- Viagem 1 e Viagem 2 combinadas.
- Faixa de combustível.
- Economia instantânea de combustível.
- Cronômetro.
- Temperatura externa.

Alguns modos podem ser zerados pressionando o botão **SET / CLR**.

Velocímetro digital

Esse modo indica a velocidade do veículo.

Viagem 1 e Viagem 2 combinadas

Este modo indica a distância real percorrida, o consumo médio de combustível do veículo e a velocidade média do veículo desde a última redefinição.

Para zerar, pressione e segure o botão **SET / CLR**.

Autonomia

A autonomia exibe a distância aproximada que o veículo pode percorrer sem reabastecer.

A estimativa da autonomia se baseia no consumo médio de combustível do veículo, no histórico recente de condução e na quantidade remanescente de combustível no tanque.

Quando a estimativa da autonomia for inferior a 30 km, ou a porcentagem do nível de combustível estiver abaixo de 7%, será exibida a mensagem **Fuel Level Low** (nível

de combustível baixo) no Centro de informações do motorista e o indicador de controle de combustível começará a piscar.

Consulte *Luz de advertência de nível de combustível baixo* ⇨ 85 e *Centro de Informações do Motorista (DIC)* ⇨ 86.

A distância pode ser diferente dependendo dos padrões de condução do veículo.

Nota

Como um dispositivo auxiliar, o computador de bordo pode diferir da distância real do combustível restante, de acordo com as circunstâncias.

A distância estimada para o combustível restante pode ser alterada pelo motorista, pela estrada e pela velocidade do veículo pois é calculada de acordo com as alterações de eficiência do combustível.

Economia instantânea de combustível.

Este modo indica a economia instantânea de combustível do veículo ao usuário, refletindo o efeito da aceleração no consumo de combustível

Cronômetro

A função cronômetro mede o tempo que passou desde a última reinicialização, usando o tempo decorrido.

Para redefinir o tempo de condução para zero, pressione e segure o botão **SET / CLR** por mais de 1 segundo.

Temperatura externa

Este modo indica a temperatura externa em graus Celsius (°C).

Páginas do veículo

Dependendo do equipamento do veículo, algumas das funções descritas abaixo podem não estar disponíveis.

Pressione o botão **MENU** na alavanca das luzes indicadoras dos sinalizadores de direção até que o menu de páginas do veículo seja exibido.

Use o botão de ajuste para alternar entre os seguintes itens de menu:

- Tensão da bateria.
- Temperatura do líquido de arrefecimento.
- Motor e horas ociosas.
- Temperatura do fluido da transmissão.
- Alerta de sobrevelocidade.

- Vida útil do óleo (se disponível).
- Pressão dos pneus (se disponível).
- Carga nos pneus (se disponível)

Para alterar entre os menus, pressione o botão **MENU**.

Tensão da bateria

Esta tela exibe a tensão atual da bateria.

Temperatura do líquido de arrefecimento

Este mostrador exibe a temperatura atual do líquido de arrefecimento.

Motor e horas ociosas

O hodômetro é usado para mostrar o número de horas que o motor esteve funcionando.

Temperatura do fluido da transmissão

Este mostrador exibe a temperatura atual do fluido de transmissão.

Alerta de sobrevelocidade

Este modo permite ajustar o sinal de aviso para a velocidade desejada.

Para ajustar o aviso de sobrevelocidade, pressione o botão **SET / CLR** e gire o botão de ajuste para selecionar a velocidade desejada.

Vida útil do óleo (se disponível)

Este mostrador exibe a porcentagem atual da vida útil do óleo.

Pressão dos pneus (se disponível)

Este mostrador exibe a pressão atual dos pneus.

Carga nos pneus (se disponível)

Este mostrador exibe a carga atual nos pneus.

As cargas dos pneus que podem ser selecionadas são as seguintes:

Luzes : Veículo com cargas leves

ECO : Melhor economia.

Máx. : Veículo com cargas pesadas

Páginas Eco

Pressione o botão **MENU** na alavanca do sinalizador de direção até que o menu ECO seja exibido.

Gire o botão de ajuste para alternar entre os seguintes itens de menu:

- Índice ECO.
- Tendência econômica.
- Economia de combustível.

Índice ECO

Este recurso fornece retorno ao motorista com um valor relativo da eficiência do combustível durante a condução. A porcentagem é determinada com base no consumo atual comparado com o que é esperado pelas configurações da calibragem.

Uma folha é mostrada na página de index ECO durante a condução econômica. Para isso, indicador deve estar na área ECO.

Tendência econômica

Esta página exibe o consumo médio de combustível nos últimos 50 km. Cada coluna representa o consumo médio nos últimos 5 km.

Economia de combustível

A economia de combustível instantânea com a média e o melhor valor obtido indicados pelas duas setas identificadas. As fatias indicadoras à direita e à esquerda da barra dependem da economia de combustível instantânea. As faixas selecionáveis são 25 km, 100 km e 500 km.

Iluminação

Iluminação externa

Controle das Luzes Externas	97
Comutador de Farol Alto / Farol Baixo	98
Lampejador dos faróis	98
Ajuste de alcance do farol (Se equipado)	98
Luzes de funcionamento diurno (DRL) (Se equipado)	99
Sistema Automático de Faróis	99
Sinalizador de advertência (pisca-alerta)	100
Sinalizadores de Direção	100
Lâmpadas para neblina dianteiras	101
Lanterna de neblina (Se equipado)	101
Luzes de marcha à ré	101
Coberturas de luzes obscurecidas	101

Iluminação interna

Controle de Iluminação do Painel de Instrumentos	101
Luzes do compartimento de carga	102
Luzes de cortesia	102
Lâmpadas de leitura	102
Luzes do quebra-sol	103

Recursos de iluminação

Iluminação de entrada	103
Iluminação de saída	104
Proteção de Energia da Bateria	104
Economizador de bateria das luzes externas	104

Iluminação externa

Controle das Luzes Externas

Interruptor de luz com sistema automático dos faróis (se equipado)



Gire o interruptor das luzes:

☺ : Com o sistema automático dos faróis, gire o interruptor para ativar ou desativar o sistema. O interruptor retorna para **AUTO**.

AUTO : Os faróis e as luzes externas são ligados e desligados automaticamente, dependendo das condições de iluminação externas

☞☞☞ : As luzes laterais, luz da placa de licença e luzes do painel de instrumentos estão ligadas.

☞☞☞☞ : Faróis

Quando as luzes estão ligadas, o indicador de controle ☞☞☞ acende.

Consulte *Lembrete de luzes acesas* ⇨ 86.

Controle das luzes de lanterna

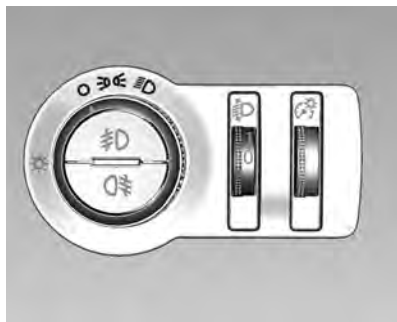

Gire o interruptor das luzes:

O : Luzes desligadas

☞☞☞ : Luzes de posição

☞☞☞☞ : Faróis

Consulte *Lembrete de luzes acesas* ⇨ 86.

Comutador de Farol Alto / Farol Baixo

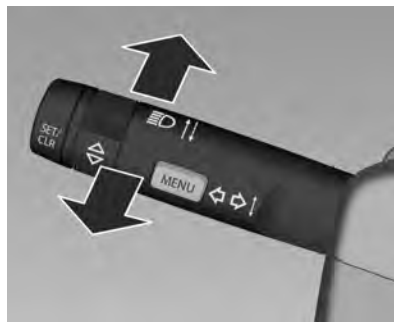

Para alternar de farol baixo para alto, empurre a alavanca.

Para alternar para farol baixo, puxe a alavanca.

⚠ Atenção

Sempre alterne os faróis altos para baixos quando se aproximar de veículos na direção contrária ou quando outros veículos se aproximarem. Os faróis altos

(Continuação)

Atenção (Continuação)

podem cegar temporariamente outros motoristas, o que pode resultar em uma colisão.

Lampejador dos faróis

Para piscar as luzes do farol alto, puxe a alavanca para trás e solte.

As luzes permanecem acesas enquanto a alavanca for segurada.

Ajuste de alcance do farol (Se equipado)

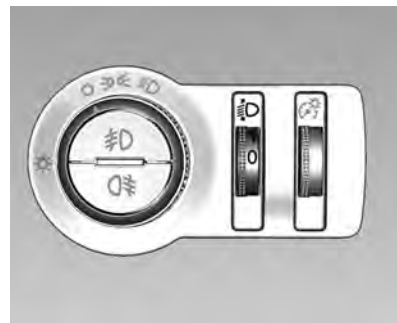

Para adaptar o alcance do farol à carga do veículo e evitar ofuscamento: gire o botão para a posição necessária.

0 ou 1 : Uma pessoa no banco do motorista.

0 ou 1 : Bancos dianteiros ocupados (2 passageiros).

2 : Bancos dianteiros e todos os bancos mais atrás ocupados (5 passageiros).

2 : Todos os bancos ocupados (7 passageiros).

3 : Todos os bancos ocupados, além do compartimento de carga cheio com a carga permitida no eixo traseiro.

3 : Uma pessoa no banco do motorista, além do compartimento de carga cheio com a carga permitida no eixo traseiro.

Luzes de funcionamento diurno (DRL) (Se equipado)

A luz diurna aumenta a visibilidade do veículo durante a luz do dia.

A DRL opera nas seguintes condições:

- Ignição no modo ON / RUN (ligado / funcionando).

- O controle de luzes externas em AUTO (se disponível) ou OFF (veículo sem luzes automáticas)

- O motor está funcionando.

Quando as DRL estão ativadas, somente indicadores e visores acenderão no painel de instrumentos e as outras luzes não acenderão. O farol de LED alterará a intensidade do visor automaticamente de acordo com a claridade. (Caso exista um sensor de luminosidade ou você pode ajustar a posição do interruptor da luz.)

Sistema Automático de Faróis

Quando está escuro o suficiente do lado de fora do veículo, o sistema automático de faróis acende os faróis com o brilho normal juntamente com as lanternas traseiras, luzes delimitadoras, luzes de presença e luzes do painel de instrumentos. As luzes do rádio também diminuirão de intensidade.

Para desligar o sistema automático dos faróis, gire o controle das luzes externas para  e depois solte.



O veículo possui um sensor de iluminação na parte superior do painel de instrumentos que controla o sistema automático dos faróis. Não obstrua esse sensor, do contrário, os faróis poderão acender mesmo que não sejam necessários.

O sistema também poderá acender os faróis ao dirigir em uma garagem, tempo muito nublado ou em um túnel. Isto é normal.

Existe um retardo na transição entre a operação diurna e noturna do sistema automático dos faróis, de modo que dirigir sob pontes ou ruas muito iluminadas não afeta o sistema. O sistema automático dos faróis só será afetado quando o sensor de iluminação detectar uma alteração de iluminação que dure mais que este retardo.

Se o veículo for ligado em uma garagem escura, o sistema automático dos faróis acenderá imediatamente. Assim que o veículo deixar a garagem, existe um pequeno retardo para que o sistema automático dos faróis mude se estiver claro o suficiente do lado de fora. Durante esse retardo, o conjunto de instrumentos pode não estar tão brilhante como normalmente. Certifique-se de que o controle de brilho do painel de instrumentos esteja na posição de brilho máximo. Consulte *Controle de Iluminação do Painel de Instrumentos* ⇨ 101.



Para deixar o veículo em marcha lenta com o sistema automático dos faróis desligado, gire o controle para a posição desligado.

Os faróis também permanecerão acesos após você deixar o veículo.

O sistema normal de faróis poderá ser ligado quando necessário.

Luzes acendem com os limpadores

Se os limpadores estiverem ativados durante o dia com o motor ligado e o controle de luzes externo estiver em AUTO, os faróis, as luzes de presença e outras luzes acenderão. O temporizador de transição para as luzes acende dependendo da velocidade do limpador. Quando os limpadores não

estiverem funcionando, essas luzes apagarão. Mova o controle de luz externa para  ou  para desativar esse recurso.

Sinalizador de advertência (pisca-alerta)



Acionado com o botão .

Pressione  novamente para desligar o pisca-alerta.

O sinalizador de advertência (pisca-alerta) ativará automaticamente se os airbags forem acionados.

Quando os sinalizadores de advertência (pisca-alerta) estiverem ativados, as setas não funcionarão.

Sinalizadores de Direção

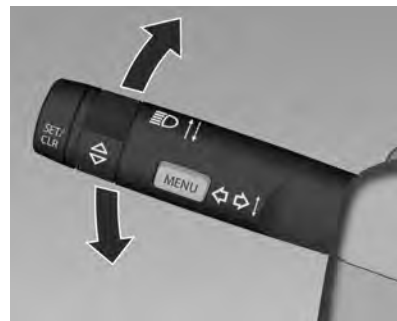

Direita : Alavanca para cima

Esquerda : Alavanca para baixo

Se a alavanca for movida além do ponto de resistência, a seta fica ligada constantemente. Quando o volante volta à posição original, a seta é desligada automaticamente.

Para piscar três vezes, como ao trocar de pista, mova a alavanca até sentir resistência e solte-a. Piscará seis vezes se um reboque estiver conectado ou no Modo de reboque / transporte.

Mova a alavanca para o ponto de resistência e segure-a para ligar a seta por mais tempo.

Desligue a seta manualmente movendo a alavanca para a posição original.

Lâmpadas para neblina dianteiras

A ignição deve estar ligada para que os faróis de neblina acendam.

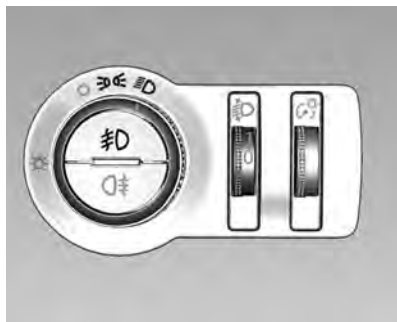

Os faróis de neblina fornecem iluminação extra para as laterais da estrada e melhoram a visibilidade em meio a neblina ou neve.

☁ : Pressione para acender ou apagar os faróis de neblina. Um indicador acenderá no painel de instrumentos.

Quando os faróis de neblina estão acesos, as luzes de presença acendem automaticamente.

Alguns locais têm leis que exigem que os faróis estejam acesos com as luzes de neblina.

Lanterna de neblina (Se equipado)

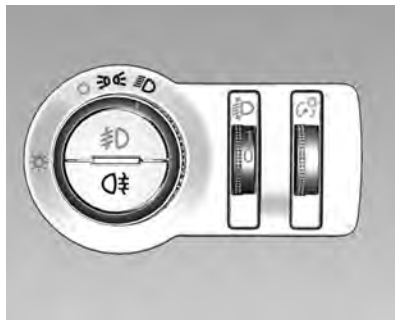

Acionado com o botão **☁**.

Interruptor da luz na posição **☁** ou quando os faróis de neblina estão acesos.

A ignição deve estar ligada para que a luz de neblina traseira acenda.

Luzes de marcha à ré

As luzes de ré acendem quando a ignição está ligada e a marcha à ré é selecionada.

Coberturas de luzes obscurecidas

A parte interna do compartimento das luzes pode embaçar brevemente em condições de tempo molhado e frio, em chuva pesada ou após a lavagem. O embaçamento desaparece rapidamente sozinho, acenda os faróis para ajudar.

Iluminação interna

Controle de Iluminação do Painel de Instrumentos

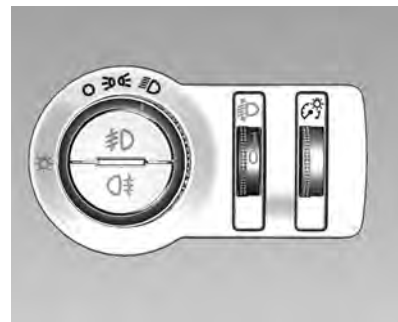

Este recurso ajusta a luminosidade de todos os controle iluminados. O controle de iluminação do painel de instrumentos está próximo do controle das luzes externas.

102 Iluminação

 : Mova o botão para cima ou para baixo para aumentar ou diminuir o brilho das luzes.

O botão é útil à noite ou quando os faróis ou as luzes de presença estão acesos.

Luzes do compartimento de carga



Acende quando o fechamento traseiro ou a tampa do porta-malas está aberto.

Luzes de cortesia

As luzes de cortesia acendem quando alguma porta é aberta, é pressionado  no transmissor RKE ou quando a ignição é desligada.



Luz de cortesia dianteira

Se equipado, pressione o botão  para desativar as luzes de cortesia. Pressione novamente para ativar as luzes de cortesia.

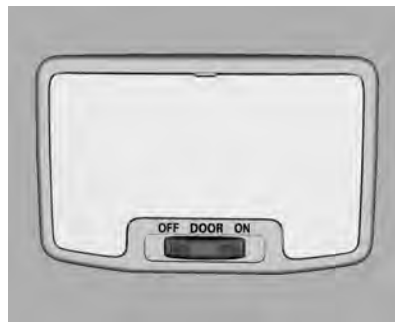

Luz de cortesia traseira

Se equipado, opere o interruptor giratório:

DOOR (Portas) : Ligar e desligar automaticamente.

ON (Ligado) : Sempre ligada.

OFF (Desligado) : Sempre desligada.

Lâmpadas de leitura

Existem luzes de leitura no console do teto e na cobertura do teto, se equipado. Essas luzes acendem quando alguma porta é aberta, é pressionado  no transmissor RKE ou quando a ignição é desligada.

Para funcionar, a ignição deverá estar em ACC / ACESSÓRIO ou usando a Energia estendida para acessórios (RAP).



Luzes de leitura dianteiras

As luzes de leitura dianteiras ficam no console do teto.

Pressione as lentes das luzes para acender ou apagar as luzes de leitura dianteiras.

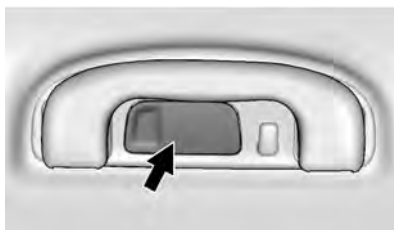

Luzes de leitura traseiras

Se equipado, pressione as lentes das luzes para acender ou apagar as luzes de leitura dos passageiros traseiros.

Luzes do quebra-sol

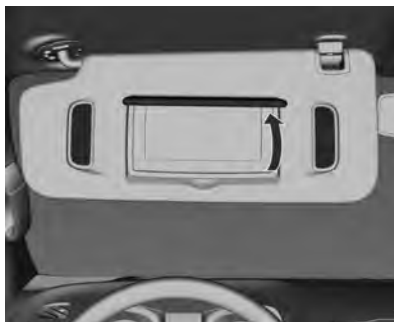

Acende quando a tampa do espelho é aberta, consulte *Para-sóis* ⇨ 20.

Recursos de iluminação

Iluminação de entrada

As luzes internas acendem ao pressionar  na chave remota ou abrir qualquer porta e o controle das luzes do teto estiver na posição DOOR.

Algumas luzes externas também acendem ao pressionar  na chave remota ou abrir qualquer porta. Os faróis baixos só acendem rapidamente à noite ou em áreas com iluminação limitada.

Todas as luzes se apagarão gradualmente após aproximadamente 30 segundos.

A iluminação de entrada poderá ser desativada manualmente fechando todas as portas, pressionando  na chave remota ou ligando o veículo.

Esse recurso pode ser alterado. Na tela inicial do sistema de conforto e conveniência, selecione o ícone Configurações > Veículo > Luzes de posição do veículo.

Iluminação de saída

As luzes internas acendem quando a chave é removida da ignição. As luzes não acenderão se o botão deslizante das luzes de cortesia estiver na posição **OFF**.

Os faróis iluminam o caminho por um tempo ajustável após deixar o veículo. A luz de saída, na configuração padrão, é ativada 30 segundos após a porta do motorista ser fechada.

Para operar:

1. Desligue a ignição.
2. Remova a chave de ignição.
3. Abra a porta do motorista.
4. Puxe a alavanca das luzes indicadoras dos sinalizadores de direção.
5. Feche a porta do motorista.



Proteção de Energia da Bateria

Esse recurso ajuda a impedir que a bateria seja drenada caso as luzes de cortesia ou as luzes de leitura sejam deixadas acidentalmente acesas. Caso alguma dessas luzes seja deixada acesa, elas apagarão automaticamente após 10 minutos, se a

ignição estiver desligada. As luzes não acenderão novamente até que um dos seguintes ocorra:

- A ignição é ligada.
- As portas são fechadas e abertas novamente.

Economizador de bateria das luzes externas

As luzes externas apagam cerca de 10 minutos após desligar o veículo, se as luzes de presença ou faróis forem deixados acesos manualmente. Isso evita o consumo da bateria. Para reiniciar o cronômetro de 10 minutos, gire o controle das luzes externas para a posição  e, em seguida, retorne-o para a posição  ou .

Para manter as luzes acesas por mais de 10 minutos, o veículo deve estar ligado ou no modo de acessórios.

Sistema de conforto e conveniência

Introdução

Introdução	106
Visão geral (Rádio de nível superior) ...	107
Controles do volante	108
Como usar o Sistema	109

Rádio

Rádio AM-FM	112
Recepção de Rádio	113
Mastro fixo da antena	114

Reprodutores de áudio

Como evitar dispositivos de mídia não confiáveis	114
Porta USB	114
Áudio Bluetooth	117

Sistema de navegação

Como usar o Sistema de navegação ...	118
Mapas	121
Visão geral de símbolos	122
Destino	123
Sistema de Posicionamento Global (GPS)	129
Posicionamento do veículo	129
Problemas com a orientação de rota	130

Serviço para o sistema de navegação	130
Atualizações dos dados de mapa	130
Explicações sobre a cobertura do banco de dados	130

Reconhecimento de voz

Reconhecimento de voz	130
-----------------------------	-----

Telefone

Bluetooth (Visão geral)	136
Bluetooth (Como fazer o pareamento e usar um telefone)	137
Apple CarPlay e Android Auto	141

Configurações

Configurações	143
---------------------	-----

Marcas registradas e Contratos de licença

Marcas registradas e Contratos de licença	145
---	-----

Introdução

Introdução (Se equipado)	151
Dispositivo antifurto	151
Visão geral (Rádio de nível básico) ...	151
Operação	152

Rádio

Rádio AM-FM	154
-------------------	-----

Reprodutores de áudio

Dispositivos auxiliares	155
-------------------------------	-----

Personalização

Personalização	159
----------------------	-----

Telefone

Bluetooth	161
Bluetooth (Rádio de nível básico ANATEL)	166

Introdução

Leia as páginas a seguir para se familiarizar com os recursos.

Atenção

Retirar os olhos da estrada por muito tempo ou com muita frequência ao usar qualquer recurso do sistema de Conforto e conveniência pode causar um acidente. Você ou outras pessoas podem sofrer ferimentos ou a morte. Não preste atenção prolongada a tarefas do sistema de Conforto e conveniência enquanto dirige. Limite os olhares aos visores do veículo e concentre a atenção ao dirigir. Use os comandos de voz sempre que possível.

O sistema de Conforto e conveniência tem recursos incorporados destinados a ajudar a evitar distrações ao desativar alguns recursos durante a condução. Esses recursos poderão estar esmaecidos quando estiverem indisponíveis. Muitos recursos do sistema de Conforto e conveniência também estão disponíveis no painel de instrumentos e nos controles do volante.

O modelo do rádio e os recursos disponíveis podem variar de acordo com o país e o nível do veículo.

Nota:

- A finalidade do botão de controle do volume do rádio é fornecer proteção auricular para o usuário, bem como preservar os alto-falantes do veículo.
- Saúde: Apesar de os níveis de emissão do produto serem regulamentados, caso você use aparelho auditivo ou marca-passo, antes de usar esse dispositivo, consulte os fabricantes e seu médico. A exposição a níveis altos de som por longos períodos pode causar danos à audição.

De acordo com a Lei 11291/2006, eventualmente poderá ocorrer danos ao sistema auricular quando exposto a uma potência sonora superior a 85 (oitenta e cinco) decibéis.

Antes da condução:

- Familiarize-se com a operação, controles da console central, controles do volante e com a tela do Sistema de conforto e conveniência.

- Configure o áudio predefinindo as estações favoritas, definindo o tom e ajustando os alto-falantes.
- Configure antes os números do telefone para que possam ser chamados facilmente pressionando um único controle ou usando um único comando de voz.

Cancelamento de ruído ativo (ANC)

Se equipado, o ANC reduz o ruído do motor no interior do veículo. O ANC exige um sistema de áudio, rádio, alto-falantes e amplificador (se equipado), sistema de indução e sistema de escapamento instalados na fábrica para que funcione corretamente. É necessário desativar na concessionária caso sejam instalados equipamentos relacionados não originais.

Visão geral (Rádio de nível superior)

Sistema de conforto e conveniência

O sistema de conforto e conveniência é controlado pela tela sensível ao toque, pelos botões abaixo da tela sensível ao toque, controles do volante e por reconhecimento de voz.

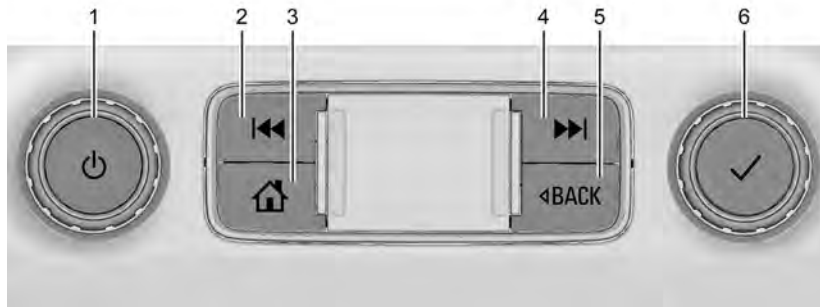

1. ⏻ (Energia)

Pressione para ligar.

Mantenha pressionado para desligar.

Pressione para silenciar / ativar som do sistema quando estiver ligado.

Gire para aumentar ou diminuir o volume.

Mantenha pressionado para desativar o sistema.

2. ⏮

Rádio: Pressione e solte para acessar a estação anterior mais forte. Mantenha pressionado para procurar a estação anterior mais forte.

USB / Bluetooth: Pressione para procurar o início da faixa atual ou anterior. Pressione e segure para retroceder rapidamente em uma faixa. Solte para

retornar à velocidade de reprodução. Consulte *Porta USB* ⇨ 114 ou *Áudio Bluetooth* ⇨ 117.

3. 🏠

Pressione para ir para a Página inicial. Consulte "Página inicial" adiante nesta seção.

4. ⏭

Rádio: Pressione e solte para acessar a próxima estação mais forte.

USB / Bluetooth: Pressione para procurar a próxima faixa. Pressione e segure para avançar rapidamente em uma faixa. Solte para retornar à velocidade de reprodução. Consulte *Porta USB* ⇨ 114 ou *Áudio Bluetooth* ⇨ 117.

5. < BACK

Pressione para retornar à exibição anterior em um menu.

6. ✓

Gire para destacar um recurso. Pressione para ativar o recurso destacado.

Página inicial

A Página inicial é onde os ícones dos aplicativos do sistema de conforto e conveniência são acessados. Alguns aplicativos são desativados quando o veículo está em movimento.

Deslize para a esquerda ou para a direita pela tela para acessar as páginas de ícones.

Gerenciamento de ícones na Página inicial

1. Mantenha qualquer um dos ícones da Página inicial pressionados para acessar o modo de edição.
2. Continue pressionando o ícone e arraste-o para a posição desejada.
3. Retire o dedo para soltar o ícone na posição desejada.
4. Para mover um aplicativo para outra página, arraste o ícone para a borda da tela, em direção à página desejada.
5. Continue arrastando e soltando os ícones de aplicativos conforme desejado.

Controles do volante



1. Botão Volume

- Mova o botão para cima no botão VOL + para aumentar o volume.
- Mova o botão para baixo no botão - para diminuir o volume.

2. botão

- Pressione este botão para recusar uma chamada recebida ou encerrar a chamada atual.
- Pressione este botão para desativar ou ativar o volume do Sistema de conforto e conveniência quando não estiver em uma chamada.



3. botão

- Pressione este botão para ativar o sistema de reconhecimento de voz.
- Quando houver um dispositivo Bluetooth conectado, pressione o botão para atender a chamada ou acessar o modo de seleção de rediscagem.

Se o telefone conectado do cliente for compatível com Reconhecimento de voz, mantenha o botão pressionado para ativar o modo SR (reconhecimento de voz) do telefone.

- Se houver um iPhone conectado, mantenha pressionado para entrar na função Siri.

4. (procurar)

- Quando   estiver pressionado para cima / baixo.

Nos modos de Rádio, altera as frequências de estações salvas.

Nos modos USB / iPod / Bluetooth, altera o arquivo.

- Quando Δ / ∇ estiverem mantidos pressionados.
Nos modos de áudio USB / iPod / Bluetooth, retrocede ou avança o arquivo.

Como usar o Sistema

Áudio

Toque no ícone Áudio para exibir a página da fonte de áudio ativa. Exemplos de fontes disponíveis podem incluir AM, FM, USB e Bluetooth.

Telefone

Toque no ícone Telefone para exibir a página principal do telefone. Consulte *Bluetooth (Visão geral)* ⇨ 136 ou *Bluetooth (Como fazer o pareamento e usar um telefone)* ⇨ 137.

Navegação

Se equipado, toque no ícone Navegação para exibir o mapa de navegação. Consulte *Como usar o Sistema de navegação* ⇨ 118.

Roteador Wi-Fi

Se equipado, toque no ícone Roteador Wi-Fi para exibir as informações do Roteador Wi-Fi. Consulte *Configurações* ⇨ 143.

Climatização

Se equipado, toque no ícone Climatização para abrir a opção de configuração de Climatização.

Usuários

Se equipado, toque o ícone Usuários para entrar ou criar um novo perfil de usuário, e siga as instruções na tela.

Um perfil de usuário pode estar ativo e quatro perfis podem ser armazenados para seleção no veículo. Pode ser necessário remover um perfil do menu antes de criar ou entrar em um perfil existente. O perfil removido pode ser acessado posteriormente.

Configurações

Toque no ícone Configurações para exibir o Menu de configurações. Consulte *Configurações* ⇨ 143.

Apple CarPlay

Toque no ícone Apple CarPlay para ativar o Apple CarPlay (se equipado) depois que um dispositivo suportado for conectado. Consulte *Apple CarPlay e Android Auto* ⇨ 141.

Android Auto

Toque no ícone Android Auto para ativar o Android Auto (se equipado) depois que um dispositivo suportado for conectado. Consulte *Apple CarPlay e Android Auto* ⇨ 141.

Aplicativos

Se equipado, há aplicativos no veículo disponíveis para download. Toque no ícone Aplicativos na Página inicial para iniciar.

O download e uso de aplicativos no veículo requer conexão com a Internet, que pode ser acessada com um plano de dados por meio do ponto de acesso Wi-Fi 4G LTE integrado do veículo, se equipado, ou um ponto de acesso do dispositivo móvel compatível. Na maioria dos dispositivos móveis, a ativação do ponto de acesso Wi-Fi fica no menu Configurações, em Compartilhamento de rede móvel, Ponto de acesso pessoal, Ponto de acesso móvel ou similar.

A disponibilidade de aplicativos e conectividade varia conforme o veículo, as condições e a localização. Serão aplicadas tarifas de planos de dados. Os recursos podem sofrer alterações. Consulte a concessionária para obter mais informações.

Serviços OnStar

Se equipado, toque ni ícone Serviços OnStar para fazer uma ligação para o consultor OnStar ou entrar no roteador Wi-Fi.

Barra de atalho

A barra de atalho fica na parte inferior do visor. Ela mostra até quatro aplicativos.

Recursos da tela do Conforto e conveniência

Os recursos da tela do Conforto e conveniência são mostrados na tela quando disponíveis. Quando um recurso não está disponível, ele pode ficar esmaecido. Ao tocar em um recurso, ele pode ficar realçado.

Resposta tátil

Se equipado, a resposta tátil é um pulso que ocorre quando um ícone ou opção é tocado na tela ou quando os controles do console central são pressionados.

Gestos de conforto e conveniência

Use os gestos de dedo a seguir para controlar o Sistema de conforto e conveniência.

Tocar / Encostar



A opção **Tocar / encostar** é usada para selecionar um ícone ou uma opção, ativar um aplicativo ou alterar a localização em um mapa (se disponível).

Tocar e manter pressionado

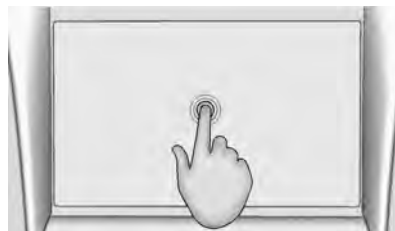

A função **Tocar e manter pressionado** pode ser usada para iniciar outro gesto ou para mover ou excluir um aplicativo.

Arrastar

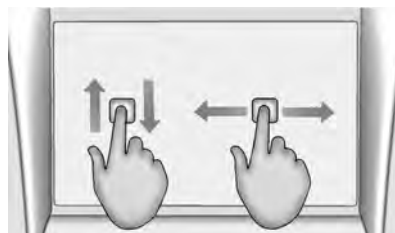

A função **Arrastar** é usada para mover aplicativos na página inicial ou para mover o mapa (se disponível). Para arrastar o item, ele deve ser mantido pressionado e movido ao longo da tela para o novo local. Isso

pode ser feito para cima, para baixo, à direita ou à esquerda. Este recurso só está disponível quando o veículo está estacionado e não em movimento.

Deslocar



A função Deslocar é usada para mover itens uma curta distância em uma lista ou um mapa (se disponível). Para deslocar, mantenha pressionado e mova o item selecionado para cima ou para baixo até para um novo local.

Passar ou deslizar

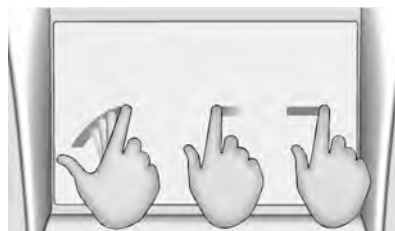

A função Passar ou deslizar é usada para percorrer uma lista, mover o mapa (se disponível) ou alterar exibições de página. Faça isso colocando um dedo no visor e movendo-o rapidamente para cima e para baixo ou para a direita e para a esquerda.

Espalhar

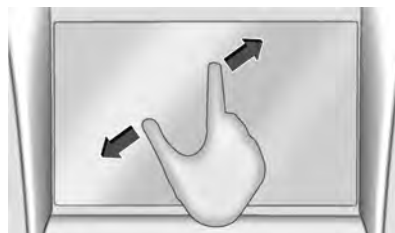

A função Espalhar é usada para aumentar o zoom em um mapa (se disponível) em certas imagens ou em uma página da web. Aproxime o dedo indicador e o polegar no visor e, depois, afaste-os.

Pinçar

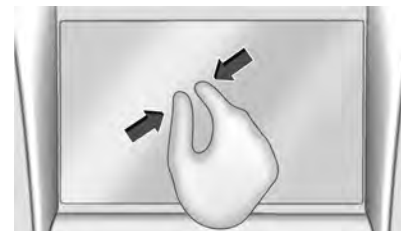

A função Pinçar é usada para diminuir o zoom em um mapa (se disponível) em certas imagens ou em uma página da web. Afaste o dedo indicador e o polegar no visor e, depois, junte-os.

Limpeza das superfícies de alto brilho e dos visores de informações do veículo e do rádio

Para veículos com superfícies de alto brilho ou visores, use um pano de microfibra para limpá-las. Antes de limpar a superfície com o pano de microfibra, use uma escova de cerdas macias para remover a sujeira que

poderia arranhar a superfície. A seguir, use o pano de microfibrã para limpar suavemente. Nunca use limpadores de vidros ou solventes. Periodicamente, lave o pano de microfibrã à mão separadamente usando sabão neutro. Não use alvejante nem amaciante. Enxágue cuidadosamente e seque ao ar livre antes do próximo uso.

Rádio

Rádio AM-FM

Reprodução do rádio

A partir da Página inicial, toque no ícone Áudio para exibir a página da fonte de áudio ativa. Escolha dentre as três fontes usadas mais recentemente listadas no lado esquerdo da tela ou toque na opção  para exibir uma lista das fontes disponíveis. Exemplos de fontes disponíveis podem incluir AM, FM, Minha mídia, USB e Bluetooth.

Menu de som do Sistema de conforto e conveniência

A partir de qualquer página principal da fonte de áudio, toque em  para exibir o seguinte:



Equalizador : Toque para ajustar Grave, Médio, Agudo e Surround (se equipado) usando as opções na tela do sistema de conforto e conveniência.

Fade / Balanço : Toque para ajustar usando os controle no visor do sistema de conforto e conveniência ou tocando / arrastando a mira.

Encontrando uma estação

Procurando uma estação



Na opção AM ou FM, pressione  ou  na pilha central para buscar a próxima estação mais forte ou a anterior.

Navegar estações



Toque em  para listar todas as estações ou canais disponíveis. Navegue para cima e para baixo por todas as estações rolando

a lista. Toque na estação desejada para ouvi-la. Toque em  para salvar a estação como favorita.

Se equipado, toque em Atualizar lista de estações para atualizar as estações ativas na sua área.

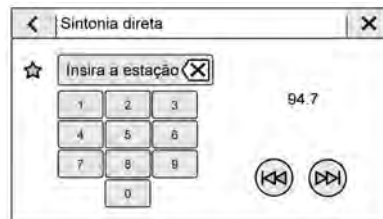
Sintonização direta



Acesse Sintonização direta tocando em  na tela do Conforto e conveniência para acessar o teclado. Navegue por todas as frequências usando as setas no lado direito da tela Sintonização direta. Insira diretamente uma estação usando o teclado. Quando uma nova estação é inserida, as informações relativas a ela são exibidas à direita. Essas informações são atualizadas com cada nova frequência válida. Toque em  para salvar a estação como favorita.

O teclado desativa entradas que não contribuem para uma frequência válida e coloca uma casa decimal automaticamente no número da frequência.

Toque em (X) para excluir um número de cada vez. Toque e segure (X) para excluir todos os números.

Uma estação AM ou FM válida é sintonizada automaticamente na nova frequência, mas não fecha a tela de sintonização direta.

Toque no ícone Voltar na tela do sistema de conforto e conveniência ou toque em X para sair da Sintonização direta.

As setas de sintonização do lado direito da tela Sintonização direta sintonizarão a lista completa de estações ou canais, um por vez, a cada toque. Manter pressionado avança rapidamente pelas estações.

Categorias de FM

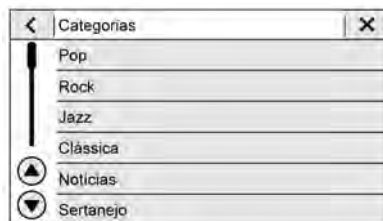

Se equipado, a partir da tela FM, toque em Categorias na parte de cima do menu Navegar para acessar a lista de categorias.

A lista contém nomes associados com as estações FM. Toque em um nome de categoria para exibir uma lista das respectivas estações. Tocar em uma estação da lista sintonizará o rádio naquela estação.

Armazenando estações de rádio predefinidas

As Favoritas são mostradas na parte de cima da tela.

AM ou FM : Pressione e segure uma faixa pré-definida para armazenar a estação atual como uma favorita. Toque em um favorito salvo para recuperar uma estação favorita.

As Favoritas também podem ser armazenadas tocando em ☆ em uma lista de estações. Isto vai destacá-la, indicando que agora está salva como uma favorita.

O número de favoritos exibidos é ajustado automaticamente por padrão, mas pode ser ajustado manualmente em Configurações na aba Sistema em Favoritos e, em seguida, em Definir número de favoritos de áudio.

Também pode ser ajustado nas Configurações na aba Aplicativos em Áudio e então Definir número de favoritos de áudio.

Recepção de Rádio

Se houver interferência ou estática no rádio, desligue os dispositivos eletrônicos das tomadas de alimentação.

FM

Sinais de FM atingem apenas aproximadamente 16 a 65 km (10 a 40 mi). Embora o rádio possua um circuito eletrônico embutido que opera automaticamente para reduzir interferência, pode ocorrer alguma estática, especialmente perto de prédios altos ou montanhas, fazendo com que o som aumente e diminua.

AM

O alcance da maioria das estações AM é maior que a de FM, especialmente à noite. O alcance maior pode fazer com que uma estação cause interferência em outra. Também pode ocorrer estática quando fenômenos como tempestades e cabos de energia interferem na recepção de rádio. Quando isso ocorrer, tente reduzir o agudo no rádio.

Uso do telefone celular

O uso do telefone celular, como fazer ou receber chamadas, carregamento ou apenas ter o telefone pode causar interferência estática no rádio. Caso isso aconteça, desconecte o telefone ou desligue-o.

Mastro fixo da antena



Para remover a antena do teto, gire-a no sentido anti-horário. Para instalar a antena do teto, gire-a no sentido horário.

Cuidado
Para evitar danos à antena ou ao painel do teto, certifique-se de remover a antena antes de entrar em um lava-jato ou em um local com teto baixo.

Instale a antena com firmeza.

Sempre que usar o sistema de bagageiro do teto, verifique se a antena não está obstruindo a área que está sendo usada pelo sistema ou pela carga.

Reprodutores de áudio

Como evitar dispositivos de mídia não confiáveis

Ao usar dispositivos de mídia, como USB e dispositivos móveis, leve em consideração a fonte. Dispositivos de mídia não confiáveis podem conter arquivos que afetam a operação ou o desempenho do sistema e devem ser evitados.

Porta USB

O áudio armazenado em um dispositivo USB pode ser ouvido.

O veículo poderá estar equipado com portas USB no console central embaixo do apoio de braço. Essas portas são para dados. Não use a porta USB para carregar equipamentos acessórios USB. O calor gerado pode causar problemas de desempenho ou danos.

Cuidado
Desconecte todos os acessórios e seus respectivos cabos do veículo quando não estiverem em uso para evitar danos ao veículo. Os cabos dos acessórios que

(Continuação)

Cuidado (Continuação)

permanecerem conectados ao veículo e não conectados a um dispositivo, podem ser danificados ou causar um curto-circuito se a extremidade não conectada entrar em contato com líquidos ou outra fonte de alimentação como uma tomada elétrica acessória.

Como reproduzir de um USB

Um dispositivo de armazenamento em massa USB pode ser conectado à porta USB.

Extensões de áudio compatíveis com o USB podem incluir:

- MP3
- AAC
- OGG
- 3GP

Minha biblioteca de mídia

O Minha Mídia só está disponível quando mais de um dispositivo indexado é conectado. Isto permite acesso a conteúdo de todas as fontes de mídia indexadas.

O Minha Mídia será exibido como uma fonte disponível na página Fonte.

Reprodutor de MP3 USB e dispositivos USB

Os reprodutores MP3 USB e os dispositivos USB devem estar em conformidade com a especificação USB Mass Storage Class (USB MSC).

Para reproduzir um dispositivo USB:

1. Conecte o USB.
2. Toque em Áudio na Página inicial.
3. Toque na opção Mais e então toque no dispositivo USB.

Ao reproduzir uma fonte USB ativa, use:

▷ : Toque para reproduzir a fonte de mídia atual.

|| : Toque para pausar a reprodução da fonte de mídia atual.



• Toque para procurar o início da faixa atual ou anterior.

• Toque e mantenha pressionado para retroceder rapidamente na reprodução. Solte para retornar à velocidade de reprodução. O tempo decorrido é exibido.



• Toque para procurar a faixa seguinte.

- Toque e mantenha pressionado para avançar rapidamente na reprodução. Solte para retornar à velocidade de reprodução. O tempo decorrido é exibido.

Músicas aleatórias : Toque no ícone aleatório para reproduzir música em ordem aleatória.

Menu de som USB

Consulte "Menu Som do Sistema de conforto e conveniência" em *Rádio AM-FM* ⇨ 112.

Menu de navegação do USB

Quando for exibida uma lista de músicas, álbuns, artistas ou outros tipos de mídia, as setas para cima e para baixo e A-Z aparecem no lado esquerdo. Selecione A-Z para visualizar uma tela que mostrará todas as letras do alfabeto e selecione a letra desejada.

Toque nas setas para cima ou para baixo para mover a lista para cima ou para baixo.

Toque em Procurar e poderá ser exibido:

Listas de reprodução:

1. Toque para visualizar as listas de reprodução armazenadas no USB.

2. Toque em lista de reprodução para visualizar uma lista de todas as músicas nessa lista de reprodução.
3. Toque em uma música na lista para iniciar a reprodução.

Extensões de lista de reprodução compatíveis são: m3u e pls.

Artistas:

1. Toque para visualizar a lista de artistas armazenada no USB.
2. Toque em um nome de artista para visualizar uma lista de todos os álbuns daquele artista.
3. Para selecionar uma música, toque em Todas as músicas ou em um álbum e, em seguida, toque em uma música na lista.

Músicas:

1. Toque para exibir uma lista de todas as músicas no USB.
2. Para iniciar a reprodução, toque em uma música na lista.

Álbuns:

1. Toque para visualizar os álbuns armazenados no USB.

2. Toque no álbum para visualizar uma lista de todas as músicas no álbum.
3. Toque em uma música na lista para iniciar a reprodução.

Gêneros:

1. Toque para visualizar os gêneros no USB.
2. Toque em um gênero para exibir uma lista de artistas.
3. Toque em um artista para exibir os álbuns desse artista.
4. Toque em um álbum para exibir as músicas desse álbum.
5. Toque em uma música para iniciar a reprodução.

Compositores:

1. Selecione para visualizar os compositores armazenados no USB.
2. Toque em um Compositor para visualizar uma lista de álbuns desse compositor.
3. Toque em um álbum ou Todas as músicas para exibir uma lista de músicas.
4. Toque em uma música na lista para iniciar a reprodução.

Pastas:

1. Toque para visualizar as pastas do USB.

2. Toque em uma pasta para exibir uma lista de todos os arquivos.
3. Toque em um arquivo na lista para iniciar a reprodução.

Podcasts : Toque para visualizar os podcasts no dispositivo Apple conectado e obter uma lista dos episódios do podcast.

Audiolivros:

1. Selecione para visualizar os audiolivros armazenados no dispositivo Apple.
2. Toque em um audiolivro para obter uma lista dos capítulos.
3. Toque em um capítulo na lista para iniciar a reprodução.

Sistema e nomenclatura de arquivos

Sistemas de arquivos compatíveis com o USB podem incluir:

- FAT32
- NTFS
- HFS+

As músicas, os artistas, os álbuns e os gêneros são retirados das informações da música no arquivo e só são exibidos se estiverem presentes. O rádio exibe o nome

do arquivo como o nome da faixa se as informações da música não estiverem disponíveis.

Dispositivos compatíveis da Apple

Para visualizar os dispositivos suportados, consulte a concessionária.

Como armazenar e recuperar favoritos de mídia

Para armazenar favoritos de mídia, toque em Navegar para exibir uma lista de tipos de mídia.

Toque em uma das seguintes opções de Navegação para salvar um favorito:

Listas de reprodução : Toque em ☆ ao lado de qualquer lista de reprodução para armazená-la como favorita. Toque em um favorito salvo para recuperar uma lista de reprodução favorita. A primeira música da lista de reprodução começa a tocar.

Artistas : Toque em ☆ ao lado de qualquer artista para armazená-lo como favorito. Toque em um favorito salvo para recuperar um artista favorito. A primeira música da lista do artista começa a tocar.

Músicas : Toque em ☆ ao lado de qualquer música para armazená-la como favorita. Toque em um favorito salvo para recuperar uma música favorita.

Álbuns : Toque em ☆ ao lado de qualquer álbum para armazená-lo como favorito. Toque em um favorito salvo para recuperar um álbum favorito. A primeira música do álbum começa a tocar.

Gêneros : Toque em ☆ ao lado de qualquer gênero para armazená-lo como favorito. Toque em um favorito salvo para recuperar um gênero favorito. A primeira música do gênero começa a tocar.

Podcasts : Toque em ☆ ao lado de qualquer podcast para armazená-lo como favorito. Toque em um favorito salvo para recuperar um podcast favorito. O podcast começa a ser reproduzido.

Audiolivros : Toque em ☆ ao lado de qualquer audiolivro para armazená-lo como favorito. Toque em um favorito salvo para recuperar um audiolivro favorito. O primeiro capítulo do audiolivro começa a tocar.

Reprodução e silenciamento de mídia

A reprodução do USB será pausada se o sistema for silenciado. Se o controle de silenciamento do volante for pressionado novamente, a reprodução continuará.

Se a fonte for alterada durante o silenciamento, a reprodução continuará e o áudio voltará.

Áudio Bluetooth

Se equipado, poderá ser reproduzida música a partir de um dispositivo Bluetooth pareado. Consulte *Bluetooth (Visão geral)* ⇨ 136 ou *Bluetooth (Como fazer o pareamento e usar um telefone)* ⇨ 137 para obter mais informações sobre como emparelhar um dispositivo.

A seleção do volume e da música pode ser controlada por meio dos controles de conforto e conveniência ou do dispositivo móvel. Se o Bluetooth estiver selecionado e não houver som audível, verifique a configuração de volume no Sistema de conforto e conveniência.

A música pode ser iniciada tocando em Bluetooth na lista de fontes recentes, à esquerda da tela, ou tocando na opção Mais e, então, no dispositivo Bluetooth.

Para reproduzir música via Bluetooth:

1. Ligue o dispositivo e emparelhe-o para conectá-lo.
2. Quando estiver pareado, toque em Áudio da Página inicial, e depois em Bluetooth na lista de fontes recentes na esquerda do visor.

Menu Som do Bluetooth

Consulte "Menu Som do Sistema de conforto e conveniência" em *Rádio AM-FM* ⇨ 112.

Gerenciar dispositivos Bluetooth

A partir da Página inicial:

1. Toque em Áudio.
2. Toque em Dispositivos para adicionar ou excluir dispositivos.

Ao usar a fonte de áudio de Bluetooth, o rádio pode não ser capaz de inicializar aplicativos específicos no seu dispositivo. Use o dispositivo para iniciar a reprodução de áudio quando for seguro.

Cada dispositivo abre o reprodutor de forma diferente. Ao selecionar áudio do Bluetooth como fonte, o rádio poderá exibir pausa na tela. Pressione reproduzir no dispositivo ou toque em ► para iniciar a reprodução.

A função  será fornecida quando suportada pelo dispositivo Bluetooth. Este conteúdo de mídia não será parte do modo de fonte Minha Mídia.

Alguns smartphones suportam o envio de informações de música Bluetooth para exibição no rádio. Quando o rádio recebe essas informações, ele verifica se há alguma disponível para exibição. Para obter mais informações sobre recursos compatíveis do Bluetooth, consulte sua concessionária.

Sistema de navegação (se equipado)

Como usar o Sistema de navegação

Se equipado, inicie o aplicativo de navegação tocando no ícone Navegação na Página inicial ou na barra de atalhos na parte inferior da tela do conforto e conveniência.

Quando o aplicativo de Navegação for iniciado pela primeira vez, estará disponível uma apresentação do produto. O uso do recurso exige a confirmação dos Termos e Condições e da Declaração de privacidade. Se estiver em um perfil, também sugere-se ativar e confirmar a Navegação personalizada.

Navegação personalizada (se equipado)

Se a Navegação personalizada estiver disponível e for confirmada, esse recurso aprende as preferências, lembrando onde o veículo esteve. Ele usa os locais e o histórico de navegação para personalizar as rotas e os resultados.

A Navegação personalizada pode aprender elementos como:

- Rotas personalizadas baseadas em ruas preferidas.
- Resultados de busca que fornecem melhores correspondências no topo da lista.
- Atualização do conteúdo do mapa local.

A Navegação personalizada também pode ser ativada ou desativada posteriormente tocando em  (Opções). Em Opções, toque em Configurações para ver as Configurações de mapa e navegação, depois toque em

Privacidade de navegação e selecione "Coletar dados anônimos" para que o sistema pare de gravar ou analisar os padrões de direção do usuário. Consulte *Configurações* ⇨ 143.

Visualização do mapa de navegação



Depois de abrir o aplicativo de Navegação pela primeira vez, ele sempre abrirá na visualização total do mapa, exibindo a localização atual do veículo. Quando o veículo estiver parado, a barra de pesquisa aparecerá em cima da visualização do mapa de navegação. Quando o veículo estiver em movimento, o ícone (Pesquisa) substituirá a barra de pesquisa para maximizar a visualização total do mapa.

Preferências do cartão de destino

A partir do aplicativo de Navegação, configure os endereços visitados com frequência para ativar a navegação com um toque. Para configurar o endereço da Residência e outros endereços visitados com frequência, toque em e selecione Configurações e então selecione Destination Card Preferences (Preferências do cartão de destino); Show Destination Card Preferences on Map (Exibir preferências do cartão de destino no mapa) deverá estar ativo por padrão. Selecione e insira o endereço de Casa e / ou Trabalho e salve.

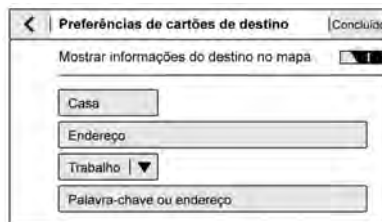

Se o sistema do veículo não estiver em um perfil personalizado, o ícone de localização atual usa um símbolo genérico. Quando estiver em um perfil personalizado,

o símbolo de localização atual será um ícone personalizado. Consulte *Visão geral de símbolos* ⇨ 122.

Toque no botão verde no cartão de destino para iniciar uma rota.

Configurações de Mapa e Navegação

Toque em enquanto estiver na visualização do mapa para exibir as opções. As opções a seguir poderão ser exibidas:

- 3D apontando para cima, 2D apontando para cima, 2D com norte para cima
- Mostrar no mapa
- Traffic Events (Eventos de tráfego) (disponível com a Navegação conectada)
- Configurações
- Edit Destination (Editar destino) (se uma rota tiver sido definida)
- Evitar na rota (se uma rota tiver sido definida)

Toque em Configurações para ver as configurações do Mapa e da Navegação. As opções a seguir poderão ser exibidas:

- Destination Card Preferences (Preferências do cartão de destino). Consulte "Destination Card Preferences (Preferências do cartão de destino)" anteriormente nesta seção.

- Preferências de mapa
- Preferências de rota
- Navigation Voice Control (Controle de voz da navegação)
- Traffic Preferences (Preferências de trânsito)
- Preferências de alerta
- Gerenciar histórico
- Privacidade de navegação: Consulte "Navegação personalizada" anteriormente nesta seção.
- Map Updates (Atualizações do mapa)
- Sobre

Para sair de uma lista, toque em ✕ no canto superior direito para voltar à visualização principal do mapa.

Certifique-se de definir as preferências antes de configurar um destino e iniciar uma orientação ativa.

Map Preferences (Preferências do mapa)

Toque para escolher entre as configurações dos recursos do mapa básico:

Cores do mapa

- Automático - Toque para alterar automaticamente os modos baseado nas condições de iluminação.

- Dia (Claro)
- Noite (Escuro)

3D Landmark (Pontos de referência 3D) (o padrão é ativado) : Toque em Ligado ou em Desligado. Quando ativo, o sistema exibirá pontos de referência 3D no mapa dependendo do nível de zoom.

3D Building (Edifícios 3D) (o padrão é desativado) : Toque em Ligado ou em Desligado. Quando ativo, o sistema exibirá todas as formas de edifícios 3D possíveis no mapa dependendo do nível de zoom.

Show Terrain in 3D (Exibir terreno em 3D) (o padrão é desativado) : Toque em Ligado ou em Desligado. Quando ativo, o sistema exibirá informações do terreno no mapa na visualização 3D.

Zoom automático (Padrão é ligado) : Toque em Ligado ou em Desligado. Quando ativo, o sistema ajustará o nível de zoom automaticamente quando o veículo estiver se aproximando de uma conversão. Depois que a conversão for concluída, o sistema automaticamente volta o zoom para o nível originalmente definido. Se o veículo estiver se aproximando de uma conversão com

a próxima ocorrendo muito em breve, o Zoom automático permanecerá ativo até que as duas conversões sejam concluídas.

Route Preferences (Preferências de rota)

Toque para acessar as preferências de rota. As opções são:

- Rota preferida - Escolha entre duas opções diferentes de rota: Fastest (Mas rápido) ou Eco-Friendly (Ecológico).
 - Fastest (Mas rápido) seria a rota com o menor tempo de chegada.
 - Eco-Friendly (Ecológico) seria a rota com mais eficiência de combustível.
- Avoid on Current Route (Evitar na rota atual) - Selecione qualquer um dos recursos de estrada a serem evitados na rota:
 - Rodovias
 - Vias não pavimentadas
 - Carpool Lanes (Faixas para caronas solidárias)
 - Rodovias com pedágios
 - Túneis
 - Fronteiras nacionais

Controle de voz da navegação

Toque para acessar a tela de configuração do controle de voz.

- Volume da navegação - Para ajustar o nível de volume, toque nas setas para cima e para baixo. Se o alerta de orientação por voz estiver sendo ouvido, o volume também pode ser ajustado usando a manopla no console central ou o interruptor de volume no volante.
- Navigation Voice Prompt Level during a Call (Volume do alerta de navegação por voz durante uma ligação). As opções disponíveis são:
 - Instruções completas (Selecionado por padrão)
 - Somente bipes
 - Nenhum

Eventos de tráfego

Este recurso fornece uma lista de eventos na rota ou próximos. Toque em e selecione Traffic Events (Eventos de tráfego). É necessário um plano de serviço de navegação conectado.

Preferências de trânsito (se equipado):

Na Tela do mapa, toque em e depois em Configurações para acessar as Traffic Preferences (Preferências de trânsito).

Quando Show Traffic on Map (Exibir tráfego no mapa) estiver ativo, o recurso fornece uma visão geral do fluxo do tráfego usando diferentes cores codificadas. As seguintes opções estão disponíveis para recalculer a rota:

- Auto Reroute to Better Route (Recalculer rota automaticamente para uma rota melhor) - O sistema recalculará a rota automaticamente se detectar que há um problema no tráfego à frente.
- Ask Before Rerouting (Perguntar antes de recalculer) (padrão) - Se o sistema detectar que há um problema de tráfego à frente, exibirá um pop-up com detalhes sobre o problema. Escolha recalculer a rota ou cancele o alerta.
- Never Search for Better Route (Nunca buscar uma rota melhor) - O sistema não verificará uma rota melhor até que uma das opções acima seja selecionada.

Preferências de alerta

Ativar ou desativar alertas durante visualizações de orientação ativa ou inativa. Os alertas a seguir podem estar disponíveis:

- Road Safety Alerts (Alertas de segurança na estrada) - Toque para exibir uma Zona escolar à frente.
- Alertas de radar eletrônico

Gerenciar histórico

Toque em Gerenciar histórico para acessar as opções do histórico:

- Limpar destinos recentes - Toque em para limpar os destinos recentes.
- Limpar histórico de pesquisa - Toque em para limpar o histórico de pesquisa.

Sobre

Toque para exibir informações do software, como:

- Termos e condições do Telenav
- Declaração de privacidade do Telenav
- Versão de navegação

Mapas

O aplicativo de Navegação exige um banco de dados de mapa para ser executado. Ele é armazenado em um cartão SD conectado ao

sistema de conforto e conveniência. Se o banco de dados do mapa não estiver disponível, uma mensagem de erro de cartão SD ausente pode ser exibida.

Mensagens de erro do cartão SD

O cartão SD só funciona para um único veículo. O cartão SD deve passar pela verificação de autenticação para ser usado por aquele veículo específico. Se o cartão SD possui uma chave que pode ser colocada no modo somente leitura, certifique-se de que esteja na posição para cima e não em somente leitura.

Não remova o cartão SD enquanto a ignição estiver ligada.

Cenários e mensagens de erros potenciais incluem:

- O cartão SD foi inicializado pela primeira vez: "Depois de inicializado, este cartão SD só pode ser usado para navegação neste veículo."
- O cartão SD não está funcionando de forma adequada: "O cartão SD não está funcionando de forma adequada. (Código de erro)."
- O cartão SD não está pareado com o sistema existente: "Este cartão SD não é válido para navegação neste veículo."

Consulte o Manual do proprietário para obter mais detalhes ou visite a concessionária. (Código de erro)."

- O cartão SD foi removido da abertura: "O cartão SD foi removido. (Código de erro)."

Toque em Confirmar para continuar depois da mensagem de erro de inicialização. Para as outras mensagens, toque em OK para voltar para a Página inicial.

Visão geral de símbolos

A seguir, os símbolos mais comuns que aparecem no aplicativo de Navegação.



Isto indica a localização atual do veículo e a direção no mapa.



Este é o ícone da localização atual do veículo durante o modo de orientação inativo. Quando um perfil de usuário for criado, o ícone de localização atual pode ser personalizado.

Este ícone indica a localização atual do veículo e a direção no mapa.



O alfinete de destino marca o local do destino final. Toque no alfinete para visualizar o endereço do destino ou adicioná-lo ou removê-lo da lista de Favoritos. Oculte as informações tocando no alfinete novamente. Ele desaparecerá automaticamente se não for feito nada.



Pontos de interesse inteligentes (POIs) são lugares de interesse para estacionamento e postos de combustível.



A barra de tráfego fornece uma visão geral do progresso da rota e o tráfego e incidentes ao longo do caminho. À medida que a rota avança, o ícone do veículo se move para cima na barra.

Toque no ícone para diminuir o zoom do mapa e visualizar toda a rota. Toque nele novamente para voltar à visualização anterior. Caso exista mais de um destino, será exibida uma lista de destinos do lado esquerdo.

Veja o tempo de direção tocando no horário estimado para chegada (ETA).

Localização atual

Quando o veículo estiver estacionado e não em uma sessão de navegação, o ícone do usuário fica centralizado na visualização do mapa, destacando a localização atual.

Destino

Receber direções de destino de fontes diferentes

Os destinos podem ser recebidos ou transferidos de diferentes fontes para o aplicativo de Navegação para orientação da rota.

Algumas dessas fontes são:

- Navegação a partir de resultados de pesquisa.
- Um endereço a partir da lista de contatos.
- Um aplicativo no smartphone, como o myChevrolet (requer assinatura), que pode enviar destinos para o veículo.
- Um aplicativo transferido para o veículo que pode enviar destinos para o sistema de navegação.

Destinos

Adicione até cinco pontos de passagem, que são destinos adicionais, ao longo da rota. Para adicionar uma parada adicional ou ponto de passagem:

- A partir da orientação ativa, toque em
- Procure o destino usando os ícones Pesquisa por voz ou Categorias rápidas.

- Escolha os resultados da pesquisa Ao longo da rota, Próximos ou Próximos ao destino.
- Escolha o ponto de passagem desejado e toque em Adicionar ao trajeto ou substitua o destino atual tocando em Novo destino.

As opções de rota não estão disponíveis para pontos de passagem.



Chegada em um ponto de passagem

Ao chegar a um ponto de passagem, a mensagem Dirigir para pode ser tocada para continuar para o próximo destino.

Se o veículo passar por um ponto de passagem ou sair da rota atual, o sistema automaticamente recalculará de volta para o ponto de passagem atual. Ao mesmo tempo, o sistema exibirá um ícone Dirigir para junto com o endereço do próximo ponto de passagem, para que o ponto de passagem atual possa ser pulado e a orientação possa continuar para o próximo ponto de passagem ou destino.

Editar um ponto de passagem

Quando pontos de passagem são adicionados durante a orientação ativa, o sistema permite que uma parada seja excluída ou que a ordem seja alterada. Para editar um ponto de passagem:

1. Toque em .
 2. Toque em Editar destinos.
 - Modifique a ordem dos destinos mantendo a seta pressionada até que esteja destacado. Arraste para mover o ponto de passagem para cima ou para baixo na lista.
 - Exclua um ponto de passagem tocando em . Um pop-up aparecerá para confirmar a remoção do ponto de passagem. Quando a solicitação for confirmada, o sistema removerá o endereço da lista de destinos. Toque em  no canto superior direito para que o sistema possa recalcular a rota.
- Se houver apenas um endereço na lista de destinos, o sistema desabilitará as funções de mover e excluir. O sistema não permitirá que o destino final seja excluído.

Informações do mapa

Atributos da rede rodoviária estão contidos no banco de dados de mapas para informações do mapa. Os atributos incluem informações como nomes de ruas, endereços de ruas e restrições de curvas. Uma área detalhada inclui todas as principais rodovias, ruas de serviço e ruas residenciais. As áreas detalhadas incluem locais de interesse (POIs), como restaurantes, aeroportos, bancos, hospitais, delegacias policiais, postos de combustível, atrações turísticas e monumentos históricos.

Se o veículo não tiver um plano de serviço aplicável, o banco de dados do mapa pode não incluir dados para áreas construídas recentemente ou correções do banco de dados do mapa que foram concluídas depois da produção. O sistema de navegação fornece orientações totais de rota em áreas detalhadas do mapa.

Controle de zoom

A tela do controle de zoom é mostrada na visualização do mapa. Algumas formas para aproximar ou afastar são:

- Toque + ou - para aproximar ou afastar o mapa.

- Toque duplo com um dedo para aproximar ou toque único com dois dedos para afastar o mapa.
- Use o dedo indicador e o polegar para aproximar pinçando e afastando-os no mapa para aproximar.

Gestos e escala do mapa

Use os gestos a seguir na tela do conforto e conveniência para ajustar a escala do mapa e as opções de tela.

- Pince para aproximar ou afastar.
- Mova o mapa.
- Deslize com dois dedos para inclinar e alterar de 2D para 3D. Deslize para baixo com dois dedos para voltar para 2D.
- Gire o mapa.

Consulte *Como usar o Sistema* ⇨ 109.

Mudo

Durante a orientação ativa, os alertas do áudio podem ser silenciados ao usar a navegação. Toque no ícone do alto-falante no lado direito da barra superior. Uma barra aparecerá no alto-falante para indicar que a orientação por voz está silenciada.

Visualização da orientação ativa

Quando um destino é escolhido e uma sessão de navegação está ativa, o sistema de navegação entra na Visualização da orientação ativa (AGV).

Orientação do mapa

Toque no ícone  no mapa para acessar as configurações de orientação do mapa. A orientação do mapa é Modo de indicação 3D por padrão.

As configurações disponíveis são:

- 3D apontando para cima (padrão): mapa 3D com o veículo apontando para cima. Neste modo, o ícone da localização atual ficará sempre para cima e o mapa girará ao redor dele.
- 2D apontando para cima: mapa 2D com o veículo apontando para cima. Neste modo, o ícone da localização atual ficará sempre para cima e o mapa girará ao redor dele.
- 2D com Norte para cima: mapa 2D com o Norte apontando para cima. Neste modo, o ícone da localização atual mudará se o veículo virar para a esquerda ou para a direita.

Toque no ícone para alterar o tipo de mapa. O ícone e a etiqueta também serão atualizados de acordo.

Dependendo do nível de zoom dos mapas 2D apontando para cima e 3D apontando para cima, o sistema pode alterar automaticamente pra o mapa 2D com Norte para cima.

Quando no AGV, toda a rota pode ser visualizada em 2D com Norte para cima tocando na barra de tráfego. O mapa afastará e reajustará para exibir a rota completa. O ícone Recenter (Recentralizar) aparecerá no centro da tela. Toque no ícone Recenter (Recentralizar) ou na barra de tráfego novamente para retornar à visualização anterior, tanto 2D quanto 3D.

Ícone Recentralizar posição

Toque na seta Recenter Position (Recentralizar posição) na parte inferior da visualização do mapa para reiniciar o mapa para a localização atual.

Orientação de faixa

O mapa exibirá a informação de faixa para a manobra seguinte se estiver disponível.

Visualização de cruzamento

Quando um veículo estiver na rodovia e se aproximar da saída, uma imagem exibe a faixa em que o veículo deve permanecer para concluir a próxima manobra.

Visualização de conversão rápida

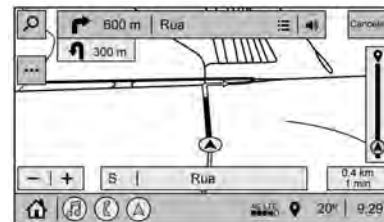

Quando o veículo está se aproximando de uma conversão com a próxima sendo logo a seguir, uma lista de conversões rápidas aparece abaixo do indicador de conversão primário. Um alerta de áudio anunciará a conversão rápida.

Zoom automático

Ao se aproximar uma manobra, o mapa automaticamente aproximará para exibir tanto o ícone do veículo quanto a manobra iminente para dar uma melhor visualização da manobra. Quando a manobra for concluída, o sistema afastará para o nível de



zoom anterior. Toque em  no mapa para acessar as Configurações, então toque em Map Configuration (Configuração do mapa) para acessar o Zoom automático. Este recurso pode ser ativado ou desativado.

Lista da rota

Toque na opção do menu ao lado do nome da rua da próxima conversão para exibir a lista da rota.

A lista da rota exibe as conversões e direções da localização atual até o destino final.

Editar a lista da rota

A Lista da rota pode ser editada escolhendo , que expande a lista para preencher a tela e entra no Modo editar. No Modo editar, um segmento de rota indesejado pode ser removido da rota tocando em  ao lado do segmento. Um pop-up aparece para confirmar a remoção do segmento.

Quando o segmento de rota tiver sido removido, todos os segmentos são substituídos por um indicador de atividade enquanto a nova rota é recalculada. Quando o recálculo estiver concluído, o indicador de atividade é substituído pelos novos segmentos da rota.

Listas de saída da rodovia



Toque no ícone saída da rodovia para abrir a Lista de saída. Este ícone exibe o nome da rua próxima à atual na parte de baixo da tela. O ícone só aparece quando estiver em uma rodovia com saídas definidas.

Ao viajar em estradas com saídas definidas, uma Lista de saídas pode estar disponível. A Lista de saídas exibe o número da saída, a distância da posição atual do veículo até a saída e as paradas de conveniência que podem estar disponíveis, como combustível, café, comida e alojamento.

Next Maneuver Menu (Menu Próxima manobra)

Na Orientação ativa, a seta de próxima manobra, o nome da rua e a distância até a manobra são exibidos na Próxima manobra na parte de cima da tela,

sobreposto ao mapa. O ETA, a distância até o destino e o indicador de tráfego são exibidos em um painel fixado à direita da tela.

Alerta de manobra para a próxima curva do sistema de navegação

Se o aplicativo Navegação não estiver aberto quando o próximo aviso de manobra for dado, ele será mostrado como um alerta na parte inferior da tela. Toque no alerta pra ir para a navegação principal ou toque em  para ignorar o alerta.

Repetir Orientação de voz



Este símbolo indica a próxima orientação de manobra. Toque-o para repetir a última instrução de orientação falada.

Alerta de incidente (se equipado)

Durante a orientação ativa, se o sistema determinar que há um incidente à frente, mas não há uma rota melhor, o sistema

emitirá um som e exibirá uma Notificação rápida. Isto só será exibido uma vez por incidente.

Relatórios de incidentes



Ícones de relatório de incidentes, junto com dados de fluxo de tráfego, são exibidos no mapa durante a orientação ativa e inativa.

Finalizar rota

Toque em X no canto superior direito para encerrar a orientação ativa e voltar à orientação inativa. Se a orientação ativa for cancelada antes de alcançar o destino, aparecerá uma opção pop-up para Continuar viagem.

Continuar viagem

A viagem pode ser retomada se tiver sido cancelada tocando a opção pop-up Continuar viagem.

Se o sistema determinar que o destino foi alcançado, tanto por visualização de chegada exibido ou o destino passou, a opção Retomar viagem não aparecerá.

Favoritos

Os favoritos de navegação podem conter contatos, endereços ou POIs que foram salvos pelo ícone de favoritos na visualização de detalhes.

Acessar Favoritos

No aplicativo de Navegação, visualize a lista de Favoritos tocando em ☆ na barra de pesquisa na parte de cima da visualização do mapa de Navegação. Se a barra de pesquisa estiver fechada, toque em e selecione ☆.

Para gerenciar os Favoritos, toque no botão em Favoritos.

Como salvar os favoritos

Os Favoritos podem ser adicionados a partir de diversos aplicativos do sistema. Toque no ícone favoritos para salvar um conteúdo como favorito, se equipado.

Renomear Favoritos de navegação

1. Toque no ícone Configurações na Página inicial e então, na aba Sistema.
2. Toque em Favoritos para acessar a opção Gerenciar favoritos.
3. Toque em em um favorito a partir da aba Navegação para renomear.
4. Toque em Salvar para armazenar o favorito renomeado.

Recentes

Toque em para acessar a lista de destinos recentes.

Última localização de estacionamento

A última localização de estacionamento é a última localização em que o motor do veículo esteve desligado. Esta localização é exibida na primeira linha da lista Recentes. Tocar na última localização de estacionamento exibe a visualização de Detalhes do endereço para salvar o endereço ou dirigir até ele. A última localização de estacionamento pode ser excluída entrando na tela Editar. Quando a última localização de estacionamento é excluída, não aparece mais na lista Recentes, a não ser que o veículo seja ligado nesta localização novamente.

Exibir ícones POI

Para ver as categorias de POI, toque em , e então em Mostrar no mapa. Até oito categorias de ícones podem ser selecionadas.

Ícones de POI inteligente no mapa



Os ícones de POI inteligente, como postos de combustível e estacionamentos aparecem baseado no horário, local, comportamento do motorista, condições da direção e condições do veículo.

Toque em um ícone de POI inteligente para abrir os detalhes correspondentes:

- Lado esquerdo: Nome e endereço do POI.
- Lado direito:  + ETE (Tempo estimado em rota.)

Ícones inteligentes de posto de combustível

Os preços do posto de combustível são exibidos, se disponível, para os postos próximos quando o veículo estiver com pouco combustível.

Ícones inteligentes de estacionamento

Ao chegar em um destino densamente populado e o sistema determinar que os estacionamentos podem ser limitados, o sistema tentará exibir destinos de estacionamento próximos com informação de preço, se disponível.

Relatar um problema usando os detalhes do POI

Se equipado, na página de detalhes do POI, é possível relatar um problema se os dados não estiverem precisos ou se o endereço estiver incorreto. Toque em Relatar um problema na parte de baixo da tela para acessar a página de seleção de problema. Toque em um dos problemas predefinidos na página de seleção, e então toque em Enviar. O sistema enviará a informação para análise.

Pesquisar

Toque em  na tela do conforto e conveniência para abrir a tela de pesquisa. Ele tem uma caixa de entrada de campo de pesquisa, atalhos de ícone de categorias rápidas, ícone recentes, ícone de favoritos e teclado.

Preenchimento automático

Insira uma localização parcial na caixa de entrada do campo na tela de pesquisa. O preenchimento automático tentará completar o destino baseado no que foi inserido. Toque no item sugerido para pesquisar.

Pesquisar em movimento sem presença de passageiro no banco dianteiro

A tela de pesquisa não permite alterações ou entrada de texto com o teclado quando o veículo está em movimento. Como resultado, aparece uma tela mostrando três linhas das categorias mais frequentemente usadas. Tocar no caixa de pesquisa ativará o reconhecimento de voz.

Pesquisar em movimento com presença de passageiro no banco dianteiro

Se o sistema detectar que o passageiro do banco dianteiro está presente e os cintos de segurança dele e do motorista estão afivelados, tocar em  exibirá uma mensagem de alerta que permite que o passageiro pesquise um destino como se o veículo estivesse parado.

Sistema de Posicionamento Global (GPS)

A posição do veículo é determinada usando sinais de satélite, vários sinais do veículo e dados do mapa.

Em certos momentos, outras interferências, como a condição do satélite, a configuração da estrada, a condição do veículo e / ou outras circunstâncias, poderão afetar a capacidade do sistema de navegação determinar a posição precisa do veículo.

O GPS mostra a posição atual do veículo usando sinais enviados pelos satélites de GPS. Quando o veículo não estiver recebendo sinais dos satélites, um símbolo será exibido na tela do mapa. Consulte *Visão geral de símbolos* ⇨ 122.

Este sistema poderá não estar disponível ou poderá ocorrer interferência se alguma das condições a seguir for verdadeira:

- Sinais obstruídos por prédios altos, árvores, grandes caminhões ou um túnel.
- Satélites sofrendo manutenção ou melhorias.

Para obter mais informações se o GPS não estiver funcionando adequadamente, consulte *Problemas com a orientação de rota* ⇨ 130 e

Serviço para o sistema de navegação ⇨ 130.

Posicionamento do veículo

Em alguns momentos, a posição do veículo no mapa poderá ser imprecisa devido a um ou mais dos seguintes motivos:

- O sistema rodoviário mudou.
- O veículo está trafegando em superfícies de estradas escorregadias, como areia, cascalho ou neve.
- O veículo está trafegando em estradas com ventos ou longas estradas retas.
- O veículo está se aproximando de um prédio alto ou um veículo grande.
- Ruas correm em paralelo a uma autoestrada.

- O veículo foi transportado por um guincho ou balsa.
- A calibragem da posição atual está definida incorretamente.
- O veículo está trafegando em alta velocidade.
- O veículo mudou de direção mais de uma vez ou está em uma via circular de estacionamento.
- O veículo está entrando e / ou saindo de um estacionamento, garagem ou terreno com um teto.
- O sinal do GPS não está sendo recebido.
- Um bagageiro de teto está instalado no veículo.
- Correntes para pneus foram instaladas.
- Os pneus foram substituídos ou estão gastos.
- A pressão dos pneus está incorreta.
- Este é o primeiro uso da navegação depois que os dados do mapa foram atualizados.
- A bateria de 12 volts foi desconectada por vários dias.
- O veículo está em meio a trânsito pesado, sendo conduzido a baixa velocidade, parando e reiniciando o movimento repetidamente.

Problemas com a orientação de rota

A orientação de rota inadequada pode ocorrer sob uma ou mais das seguintes condições:

- Uma curva não foi feita na rua indicada.
- A orientação de rota poderá não estar disponível ao usar novo roteamento automático para a próxima curva à direita ou à esquerda.
- A rota pode não ter sido alterada ao usar nova rota automática.
- Não há orientação de rota ao mudar de direção em uma interseção.
- Nomes plurais de lugares poderão ser ocasionalmente anunciados.
- Poderá levar um longo período para operar uma nova rota automática durante condução em alta velocidade.
- A nova rota automática poderá exibir uma rota retornando ao local definido ao ir para um destino sem passar por um local definido.
- A rota proíbe a entrada de um veículo devido a uma regulamentação de horário, temporada ou qualquer outra que possa ser dada.

- Algumas rotas poderão não ser pesquisadas.
- A rota ao destino poderá não ser exibida se houver novas ruas, se as ruas tiverem mudado recentemente ou se certas ruas não estiverem listadas nos dados do mapa. Consulte *Mapas* ⇨ 121.

Para recalibrar a posição do veículo no mapa, estacione com o veículo em funcionamento por dois a cinco minutos, até que a posição seja atualizada. Verifique se o veículo está estacionado em um local seguro e se tem uma vista clara do céu, longe de grandes obstruções.

Serviço para o sistema de navegação

Se o sistema de navegação precisar de reparos e as etapas aqui listadas tiverem sido seguidas, mas ainda houver problemas, consulte sua concessionária.

Atualizações dos dados de mapa



Os dados de mapa no veículo são as informações mais atualizadas que estavam disponíveis quando o veículo foi fabricado.

Em caso de dúvidas sobre a operação do sistema de navegação ou o processo de atualização, consulte sua concessionária.

Explicações sobre a cobertura do banco de dados

Áreas de cobertura variam com relação ao nível de detalhe do mapa disponível para qualquer área determinada. Algumas áreas apresentam níveis de detalhe maiores do que outras. Se isto ocorrer, não significa que há um problema com o sistema. À medida que os dados de mapa são atualizados, mais detalhes poderão ficar disponíveis para áreas que anteriormente tinham detalhamento limitado. Consulte *Atualizações dos dados de mapa* ⇨ 130.

Reconhecimento de voz

Se equipado, o reconhecimento de voz permite a operação viva-voz em aplicativos de navegação, áudio e dispositivo móvel. Esse recurso pode ser iniciado pressionando  no volante ou tocando em  na tela do conforto e conveniência com o aplicativo de navegação.

Se o Sistema de conforto e conveniência não estiver equipado com o reconhecimento de voz, ele iniciará um reconhecimento de voz a partir do dispositivo Bluetooth conectado.

No entanto, nem todos os recursos nessas áreas são compatíveis com comandos de voz. Geralmente, somente tarefas complexas que exigem diversas interações manuais para conclusão são compatíveis com comandos de voz.

Por exemplo, tarefas que precisam de mais de um ou dois toques, como uma música ou um artista para reproduzir a partir de um dispositivo de mídia, seriam compatíveis com comandos de voz. Outras tarefas, como ajustar o volume ou buscar para cima ou para baixo, são recursos de áudio facilmente executáveis tocando uma ou duas opções, e não são suportados por comandos de voz.

Em geral existem formas flexíveis de enunciar comandos para executar tarefas.

Tente iniciar um comando direto, como "instruções para o endereço <número, rua, cidade, país>." Outro exemplo de comando de entrada direta de destino é "instruções para o Ponto de interesse em <hotel>." Se estes comandos não funcionarem, tente

dizer "Leve-me ao Ponto de interesse" ou "Buscar endereço" e o sistema o guiará fazendo mais perguntas.

Uso do reconhecimento de voz

O reconhecimento de voz fica disponível depois que o sistema é inicializado. Ele inicia quando a ignição é ligada. A inicialização pode levar alguns instantes.

1. Pressione Ⓜ nos controles do volante para ativar o reconhecimento de voz.
2. O sistema de áudio silencia e o sistema reproduz o alerta.
3. Fale claramente um dos comandos descritos nesta seção.

O aviso do sistema de reconhecimento de voz pode ser interrompido enquanto estiver sendo reproduzido, basta pressionar Ⓜ novamente.

Por exemplo, se a solicitação demorar a ser encerrada, para pronunciar o comando sem aguardar a conclusão da solicitação, pressione Ⓜ novamente.

Assim que o reconhecimento de voz for iniciado, a Tela do conforto e conveniência exibe as seleções e conteúdo visual do

diálogo. Essas telas podem ser ligadas ou desligadas no Modo tutorial em *Configurações* ⇨ 143.

Há três modos de solicitação de voz suportados:

- **Alertas verbais informativos:** Este tipo de alerta fornecerá mais informações sobre as ações suportadas.
- **Solicitações curtas:** Este tipo de alerta fornecerá instruções simples sobre o que pode ser dito.
- **Alertas informativos automáticos:** Este tipo de alerta é reproduzido durante as primeiras seções de voz, e então alterna automaticamente para o alerta curto depois que você ganhar experiência usando o sistema.

Se um comando não for falado, o sistema de reconhecimento de voz enuncia um aviso de ajuda.

Avisos e tela do conforto e conveniência

Enquanto uma sessão de reconhecimento de voz está ativa, poderá haver opções correspondentes sendo exibidas na tela. É possível fazer uma seleção manualmente tocando na opção ou falando o número da opção a ser selecionada. A interação manual na sessão de reconhecimento de voz é

possível. A interação durante uma sessão de voz pode ser concluída inteiramente usando comandos de voz, enquanto alguns comandos manuais podem agilizar uma tarefa. Se for feita uma seleção usando um controle manual, a caixa de diálogo do reconhecimento de voz progredirá da mesma forma se a seleção fosse feita usando um comando de voz. Quando o sistema concluir a tarefa ou a sessão for encerrada, a caixa de diálogo de reconhecimento de voz é interrompida.

Um exemplo desse tipo de intervenção manual é tocar em um dado de uma lista de números exibida em vez de falar o número associado ao dado desejado.

Para cancelar o reconhecimento de voz

- Toque ou diga "Cancelar" ou "Sair" para encerrar a sessão de reconhecimento de voz e exibir a tela onde o reconhecimento de voz foi iniciado.
- Pressione  nos controles do volante para encerrar a sessão de reconhecimento de voz e exibir a tela onde o reconhecimento de voz foi iniciado.

Comandos de linguagem naturais

A maioria dos idiomas não é compatível com comandos de idiomas naturais na forma de frases. Para esses idiomas, use comandos diretos, como exemplos mostrados no visor.

Dicas úteis para falar comandos

O reconhecimento de voz pode entender comandos que sejam enunciados naturalmente na forma de frases, ou comandos diretos que enunciem a aplicação e a tarefa.

Para obter os melhores resultados:

- Ouça o alerta antes de falar um comando ou resposta.
- Diga o comando naturalmente, não muito rápido nem muito lento.
- Use comandos diretos sem muitas palavras extras. Por exemplo, "Ligar para <nome> no trabalho", "Reproduzir" seguido pelo nome do artista ou nome da música, ou "Sintonizar" seguido pelo número da estação de rádio.
- Os destinos de navegação podem ser feitos em um único comando usando palavras chave. Alguns exemplos são:

"Quero direções para um endereço", "Preciso encontrar um Ponto de interesse ou (POI)" ou "Procurar contato".

O sistema responde pedindo mais detalhes. Para outros POIs, diga o nome de uma categoria, como "Restaurantes," "Shopping centers" ou "Hospitais."

- A navegação para um destino fora do país atual exige mais de um comando. O primeiro comando é informar ao sistema onde vai ocorrer a navegação, como um Endereço, Cruzamento, POI ou Contato. Se for selecionado Endereço ou Cruzamento, o segundo comando é dizer "Alterar país". Quando o sistema responder, fale o país antes de dizer o resto do endereço e / ou cruzamento. Se for pedido um POI, diga "Alterar local", e então "Alterar país".

Comandos diretos podem ser entendidos mais claramente pelo sistema. Um exemplo de comando direto seria "Call <number> (Ligar para número)." Exemplos desses comandos diretos são exibidos na maioria das telas enquanto uma sessão de voz está ativa. Se "Telefone" ou "Phone Commands (Comandos do telefone)" for falado, o sistema entende que uma chamada

telefônica está sendo solicitada e responde com perguntas até que detalhes suficientes sejam obtidos para fazer uma chamada.

Se um número de telefone celular tiver sido salvo com um nome e um lugar, o comando direto deverá incluir ambos, por exemplo "Chamar trabalho de <nome>."

Uso do reconhecimento de voz para opções de lista

Quando uma lista é exibida, um aviso de voz solicita a confirmação ou a seleção de uma opção dessa lista.

Quando a tela contém uma lista, pode haver opções disponíveis, mas que não estejam exibidas. A lista em uma lista de reconhecimento de voz funciona da mesma maneira que a lista de outras telas. A função de rolar ou passar pode ser usada para ajudar a exibir outras entradas da lista.

Rolar manualmente ou trocar a página da lista em uma tela durante uma sessão de reconhecimento de voz suspende o evento de reconhecimento de voz atual e reproduz o alerta "Selecione manualmente ou toque no ícone Voltar na tela do sistema de conforto e conveniência para tentar novamente".

Se a seleção manual levar mais de 15 segundos, a sessão termina e avisa que esgotou o tempo limite. A tela retornará para onde o reconhecimento de voz foi iniciado.

O comando Voltar

Fale "Back" ou toque no ícone de Voltar da tela do Conforto e conveniência para acessar a tela anterior.

Se estiver no reconhecimento de voz e "Voltar" for dito até a tela inicial, e "Voltar" for dito mais uma vez, a sessão de reconhecimento de voz será cancelada.

Ajuda

Diga "Ajuda" em alguma tela de reconhecimento de voz e o alerta de ajuda da tela é exibido.

Tocando em  enquanto o aviso de ajuda está sendo exibido parará o aviso. Fazer isso interrompe o aviso de ajuda para que um comando de voz possa ser usado.

Reconhecimento de voz para o rádio

Se estiver navegando nas buscas de áudio quando tocar em voz, os comandos de reconhecimento de voz para AM e FM estarão disponíveis.

"Mudar para AM" : Mudar faixas para AM e sintonizar na última estação de rádio AM.

"Mudar para FM" : Mudar faixas para FM e sintonizar na última estação de rádio FM.

"Tune to <AM frequency> AM (Sintonizar <frequência AM> AM)" : Sintonizar na estação de rádio cuja frequência seja identificada no comando (como "nine fifty (noventa e cinco)").

"Tune to (Sintonizar) <frequência FM> FM" : Sintonizar na estação de rádio cuja frequência seja identificada no comando (como "cento e um ponto zero").

Reconhecimento de voz para áudio do Minha Mídia

Os comandos de reconhecimento de voz disponíveis para [pesquisa] no Minha Mídia são:

"Reproduzir artista" : Inicia um diálogo para inserir um nome de artista específico.

"Reproduzir artista <nome do artista>" : Começa a reprodução de um artista específico.

"Reproduzir álbum" : Inicia um diálogo para inserir um nome de álbum específico.

“Reproduzir álbum <nome do álbum>” : Começa a reprodução de um álbum específico.

“Reproduzir música” : Inicia um diálogo para inserir um nome de música específico.

“Reproduzir música <nome da música>” : Começa a reprodução de uma música específica, se disponível.

“Reproduzir gênero” : Inicia um diálogo para inserir um gênero específico.

“Reproduzir gênero <nome do gênero>” : Começa a reprodução de um gênero específico.

“Play Playlist (Reproduzir lista de reprodução)” : Inicia um diálogo para inserir um nome de lista de reprodução específico.

“Play Playlist (Reproduzir lista de reprodução) <nome da lista de reprodução>” : Começa a reprodução de uma lista de reprodução específica.

“Play (Reproduzir) <nome do dispositivo>” : Reproduz a música de um dispositivo específico identificado pelo nome. O nome do dispositivo é o nome exibido quando o dispositivo é selecionado pela primeira vez como fonte de áudio.

“Reproduzir capítulo” : Inicia um diálogo para inserir um nome específico.

“Reproduzir capítulo <nome do capítulo>” : Começa a reprodução de um capítulo específico.

“Reproduzir audiolivro” : Inicia um diálogo para inserir um audiolivro específico.

“Reproduzir audiolivro <nome do audiolivro>” : Começa a reprodução de um audiolivro específico.

“Play (Reproduzir) Episódio” : Inicia um diálogo para inserir um nome específico.

“Reproduzir episódio <nome do episódio>” : Começa a reprodução de um episódio específico.

“Reproduzir podcast” : Inicia um diálogo para inserir um podcast específico.

“Reproduzir podcast <nome do podcast>” : Começa a reprodução de um podcast específico.

“My Media (Minha mídia)” : Inicia um diálogo para inserir o conteúdo de mídia desejado.

Como lidar com grande quantidade de conteúdo de mídia

Espera-se que o veículo receba grandes quantidades de conteúdo de mídia. Pode ser necessário lidar com grandes quantidades de conteúdo de mídia de forma diferente de quantidades menores de mídia. O sistema pode limitar as opções de reconhecimento de voz não permitindo a seleção de arquivos por voz no nível mais alto se o número de arquivos exceder o limite máximo.

Muda para comandos de voz devido aos limites de conteúdo de mídia serem:

- Arquivos incluindo outros arquivos individuais de todos os tipos de mídia, como músicas, capítulos de audiolivro, episódios de podcast e vídeos.
- Pastas de tipo de álbum incluindo tipos como álbuns e audiolivros.

Não há restrições se o número de arquivos e álbuns for inferior a 12.000. Quando o número de arquivos conectados ao sistema estiver entre 12.000 e 24.000, o conteúdo não poderá ser acessado diretamente com um comando como "Play (Reproduzir) <nome da música>."

A restrição ocorre porque o comando "Reproduzir música" deve ser falado primeiramente; o sistema em seguida irá perguntar o nome da música. O comando de resposta seria dizer o nome da música a ser reproduzida.

Existem limites semelhantes para conteúdo de álbum. Se houver mais de 12.000 álbuns, porém menos de 24.000, o conteúdo não poderá ser acessado diretamente com um comando, como "Play (Reproduzir) <nome do álbum>." O comando "Reproduzir álbum" deve ser falado primeiramente; o sistema em seguida perguntará o nome do álbum. A resposta seria dizer o nome do álbum a ser reproduzido.

Quando o número de arquivos exceder cerca de 24.000, não haverá suporte para acessar as músicas diretamente por comando de voz. Ainda haverá acesso ao conteúdo de mídia usando comandos para listas de reprodução, artistas e gêneros.

Os comandos de acesso para listas de reprodução e gêneros não são permitidos depois que o número desse tipo de mídia exceder 12.000.

O sistema apresentará uma resposta na primeira vez que o reconhecimento de voz for iniciado se tiver ficado evidente que algum desses limites foi alcançado durante um processo de inicialização de dispositivo.

O desempenho do reconhecimento de voz diminuirá um pouco baseado em muitos fatores ao adicionar grande quantidade de dados para ser reconhecida. Nesse caso, acessar músicas por meio de listas de reprodução ou nome do artista pode funcionar melhor.

Reconhecimento de voz para navegação (se equipado)

"Navegação" : Inicia um diálogo para inserir uma informação de destino específica.

"Comandos Navegação" : Inicia um diálogo para inserir uma informação de destino específica.

"Endereço" : Inicie um diálogo para inserir um endereço de destino específico, que inclua o endereço inteiro consistindo em número da casa, nome da rua, cidade e país.

"Ponto de interesse" : Inicia um diálogo para inserir uma categoria de Ponto de interesse de destino ou nome de marca importante.

O nome deve ser falado com precisão. Apelidos ou nomes curtos das empresas provavelmente não serão encontrados. Empresas menos conhecidas podem precisar ser localizadas por categoria, como fast food, hotéis ou bancos.

"Navigate to Contact (Navegar para um contato)" : Inicia um diálogo para inserir um nome de contato de destino específico.

"Cancelar rota" : Encerrar orientação de rota.

"Leve-me para casa" : Cria uma rota para um local armazenado como casa.

Reconhecimento de voz para o telefone

"Chamar <nome do contato>" : Inicie uma chamada para um contato armazenado. O comando pode incluir a localização se o contato tiver números de localização armazenados.

"Chamar <contato> em casa", "no trabalho", "no celular" ou "em outro" : Inicia uma chamada para um contato e local armazenados em casa, no trabalho, no celular ou em outro telefone.

"Chamar <número de celular>" : Inicie uma chamada para um número de celular de sete dígitos, dez dígitos ou números de emergência de três dígitos.

"Emparelhar Telefone" : Inicia o processo de pareamento Bluetooth. Siga as instruções na tela do conforto e conveniência.

"Rediscar" : Inicia uma chamada para o último número discado.

"Switch Phone (Trocar de telefone)" : Selecione um telefone celular conectado diferente para chamadas realizadas.

"Teclado de voz" : Inicia um diálogo para inserir números especiais, como números internacionais. Os números podem ser inseridos em grupos de dígitos, com cada grupo de dígitos sendo repetido de volta pelo sistema. Se o grupo de dígitos não estiver correto, o comando "Excluir" removerá o último grupo de dígitos e deixará que sejam reinseridos. Depois que o número inteiro tiver sido inserido, o comando "Chamar" começará a discar o número.

Reconhecimento de voz do assistente do telefone

Mantenha pressionado  nos controles do volante para passar por e iniciar o assistente do telefone Google ou o Siri.

Para o rádio baixo, seja conectado por Bluetooth ou projeção do telefone, o único reconhecimento de voz disponível é o Siri (iPhone) ou o Google Assistente (Android).

Telefone

Bluetooth (Visão geral)

O sistema compatível com Bluetooth pode interagir com dispositivos móveis, permitindo:

- Fazer e receber chamadas no modo "hands-free".
- Compartilhar a agenda ou lista de contatos do dispositivo com o veículo.

Para minimizar a distração do motorista, antes de dirigir e com o veículo estacionado:

- Familiarize-se com os recursos do dispositivo móvel. Organize a agenda e as listas de contatos com clareza e exclua

entradas duplicadas ou que são usadas raramente. Se possível, programe a discagem rápida ou outros atalhos.

- Revise os controles e o funcionamento do sistema de Conforto e conveniência.
- Pareie o dispositivo móvel com o veículo. O sistema pode não funcionar com todos os dispositivos móveis. Consulte "Pareamento" adiante nesta seção.

Veículos equipados com sistema Bluetooth podem usar um dispositivo móvel com capacidade Bluetooth com um perfil viva-voz para fazer e receber chamadas. O sistema de Conforto e conveniência e o reconhecimento de voz são usados para controlar o sistema. O sistema pode ser usado enquanto a ignição estiver ligada ou em ACC / ACCESSORY. O alcance do sistema Bluetooth pode ser de até 9,1 m (30 pés). Nem todos os dispositivos móveis suportam todas as funções e nem todos os dispositivos móveis funcionam com o sistema Bluetooth. Consulte a concessionária para obter mais informações sobre os dispositivos móveis compatíveis.

Controles

Use os controles da console central e do volante para operar o sistema Bluetooth.

Controles do volante de direção

 : Pressione para atender ligações e iniciar o reconhecimento de voz com seu dispositivo móvel Bluetooth conectado.

 : Pressione para encerrar uma chamada, rejeitar uma chamada ou cancelar uma operação. Pressione para desativar ou ativar a função mudo do sistema de Conforto e conveniência quando não estiver em uma chamada.

Controles do sistema de conforto e conveniência

Para informações sobre como navegar pelo sistema de menus usando os controles do sistema de Conforto e conveniência, consulte *Como usar o Sistema* ⇨ 109.

Sistema de áudio

Ao usar o sistema do dispositivo móvel Bluetooth, o som é emitido nos alto-falantes do sistema de áudio dianteiro do veículo e substitui o sistema de áudio. O nível de volume durante uma chamada do dispositivo móvel pode ser ajustada pressionando os

controles do volante ou o controle de volume do console central. O nível do volume ajustado permanece na memória para chamadas posteriores. O volume não pode ser abaixado além de um determinado nível.

Bluetooth (Como fazer o pareamento e usar um telefone)

Pareamento

Um dispositivo móvel compatível com Bluetooth deve estar emparelhado com o sistema Bluetooth e, a seguir, conectado ao veículo antes que possa ser usado. Consulte o guia do usuário do fabricante do dispositivo móvel para ver as funções de Bluetooth antes de emparelhar o dispositivo.

Informações de emparelhamento

- Se não houver dispositivo móvel conectado, a página principal do telefone na tela do sistema de conforto e conveniência exibirá a opção Conectar telefone. Toque nesta opção para conectar. Outra forma de conectar é tocar na aba Telefones na parte superior direita da tela e então em Adicionar telefone.

- Um smartphone Bluetooth compatível com música pode ser emparelhado com um veículo como smartphone e como reprodutor de música ao mesmo tempo.
- Até 10 dispositivos podem ser emparelhados com o sistema Bluetooth.
- O processo de emparelhamento é desativado quando o veículo está em movimento.
- O emparelhamento só precisa ser concluído uma vez, a não ser que tenham sido feitas alterações nas informações de emparelhamento ou se o celular for excluído do sistema.
- Se diversos telefones celulares emparelhados estiverem ao alcance do sistema, ele conectará ao telefone pareado que estiver definido como Primeiro a se conectar. Se não houver telefone celular definido como Primeiro a se conectar, ele se vinculará ao telefone que foi usado por último. Para vincular a um telefone celular emparelhado diferente, consulte "Como vincular um telefone diferente" adiante nesta seção.

Como emparelhar um telefone

1. Certifique-se de que o Bluetooth esteja ativado no telefone celular antes de começar o processo de pareamento.

2. Toque no ícone Telefone na Página inicial ou no ícone do telefone na barra de atalho na parte inferior da tela.
3. Toque em Telefones na parte superior da tela do sistema de conforto e conveniência. Também há a opção Telefones conectados no meio da tela Telefone que é um atalho para o menu Lista de telefones.
4. Toque em Adicionar telefone.
5. Selecione o nome do veículo exibido na tela do sistema de conforto e conveniência a partir da lista de Configurações Bluetooth do telefone.
6. Siga as instruções no telefone celular para confirmar o código de seis dígitos exibido na tela do sistema de conforto e conveniência e toque em Parear. O código no telefone celular e na tela do sistema de conforto e conveniência deverão ser confirmados para fazer o pareamento.
7. Inicie o processo de emparelhamento no celular que será emparelhado com o veículo. Consulte o guia do usuário do fabricante do telefone celular para obter informações sobre este processo. Quando o telefone celular estiver pareado, ele aparecerá em Conectado.

8. Se o nome do veículo não aparecer no seu telefone celular, há algumas formas de iniciar o processo de pareamento:
 - Desligue o celular e ligue novamente.
 - Volte para o começo dos menus Telefone na tela do sistema de conforto e conveniência e reinicie o processo de pareamento.
 - Reinicie o telefone celular, mas este passo deve ser feito como último recurso.
9. Se o telefone celular solicitar que aceite a conexão ou que permita o download da agenda telefônica, toque em Sempre aceitar e permitir. A agenda telefônica poderá não estar disponível se não for aceita.
10. Repita as etapas 1 a 8 para emparelhar telefones celulares adicionais.

Telefones celulares Primeiro a se conectar pareados

Se diversos telefones celulares emparelhados estiverem ao alcance do sistema, ele conectará ao telefone pareado que estiver definido como Primeiro a se conectar. Para ativar um telefone celular pareado como Primeiro a se conectar:

1. Certifique-se de que o telefone celular esteja ligado.
2. Toque em Configurações, depois em Sistema.
3. Toque em Telefones para acessar todos os telefones celulares e dispositivos móveis pareados e conectados.
4. Toque no ícone de informações à direita do telefone celular para abrir o menu de configurações do telefone.
5. Toque na opção Primeiro a se conectar para ativar a configuração para aquele dispositivo.

Telefones celulares e dispositivos móveis podem ser adicionados, removidos, conectados e desconectados. Um sub-menu aparecerá sempre que uma solicitação for feita para adicionar ou gerenciar telefones celulares e dispositivos móveis.

Telefone secundário

Um telefone celular pode ser ativado como Telefone secundário tocando no ícone de informações à direita do nome do telefone celular pareado para abrir o menu de configurações do telefone. Se um telefone celular estiver ativado como Telefone secundário, ele pode conectar ao mesmo tempo que outro dispositivo móvel

Bluetooth. Fazendo isso, o Telefone secundário será etiquetado como Chamadas recebidas. Isto significa que o dispositivo móvel só pode receber chamadas. A agenda de endereços de um telefone secundário não estará disponível e as chamadas realizadas por viva-voz não podem ser feitas usando este telefone.

Se necessário, toque no telefone secundário na lista de Telefones para levá-lo para a função de Chamar e receber. Esta função possibilita fazer chamadas das listas de Contatos e Recentes.

Como listar todos os telefones pareados e conectados

1. Toque no ícone Telefone na Página inicial ou no ícone do telefone na barra de atalho na parte inferior da tela.
2. Toque em Telefones.

Desconexão de um telefone conectado

1. Toque no ícone Telefone na Página inicial.
2. Toque em Telefones.
3. Toque no ícone Informações ao lado do telefone celular ou dispositivo móvel conectado para exibir a tela de informações do dispositivo móvel ou celular.

4. Toque em Desconectar.

Como excluir um telefone emparelhado

1. Toque no ícone Telefone na Página inicial ou no ícone do telefone na barra de atalho na parte inferior da tela.
2. Toque em Telefones.
3. Toque no ícone Informações ao lado do telefone celular conectado para exibir a tela de informações do dispositivo móvel ou celular.
4. Toque em Esquecer dispositivo.

Como vincular um telefone diferente

Para vincular a outro telefone celular, o novo telefone celular deve estar no veículo e emparelhado com o sistema Bluetooth.

1. Toque no ícone Telefone na Página inicial ou no ícone do telefone na barra de atalho na parte inferior da tela.
2. Toque em Telefones.
3. Toque no o novo telefone celular ao qual vincular na lista de telefones não conectados. Consulte "Telefones celulares Primeiro a se conectar pareados" e "Telefone secundário" anteriormente nesta seção.

Alternância entre os modos Telefone e Viva-voz

Para alternar entre modo aparelho ou viva-voz:

- Enquanto a chamada ativa estiver em viva-voz, toque na opção Telefone da tela para alternar para o modo telefone. O ícone Mudo não está disponível nem funcional enquanto o modo aparelho estiver ativo.
- Enquanto a chamada ativa estiver em Telefone, toque na opção Telefone para alternar para o modo Viva-voz.

Como fazer uma chamada usando Contatos e Chamadas recentes

É possível fazer chamadas pelo sistema Bluetooth usando informações de contato do celular pessoal para todos os telefones celulares compatíveis com o recurso Agenda. Familiarize-se com as configurações e a operação do telefone celular. Verifique se o celular é compatível com esse recurso.

O menu Contatos acessa a agenda armazenada no celular.

O menu Recentes acessa a lista de chamadas recentes do seu celular.

Para fazer uma chamada usando o menu Contatos:

1. Toque no ícone Telefone na Página inicial.
2. Toque em Contatos.
3. A lista Contatos pode ser acessada usando o primeiro caractere. Toque em A-Z na tela do sistema de conforto e conveniência para rolar pela lista de nomes.
Toque no nome a chamar.
4. Toque no contato desejado a chamar.

Para fazer uma chamada usando o menu Recentes:

1. Toque em Telefone na Página inicial.
2. Toque em Recentes.
3. Toque no nome ou número para o qual ligar.

Como fazer uma chamada usando o teclado

Para fazer uma chamada discando os números:

1. Toque no ícone Telefone na Página inicial.
2. Toque em Teclado e insira um número de telefone.

3. Toque em  na tela do sistema de conforto e conveniência para começar a chamar um número.

Busca de contatos usando o teclado

Para buscar contatos usando o teclado:

1. Toque no ícone Telefone na Página inicial.
2. Toque em Teclado e insira números de telefone ou nomes parciais usando os dígitos no teclado para pesquisar.

Os resultados aparecerão no lado direito da tela. Toque em um para fazer uma chamada.

Aceitando ou recusando uma chamada

Quando uma chamada é recebida, o sistema de Conforto e conveniência é silenciado e um bip de toque é ouvido no veículo.

Como atender uma chamada

Há duas maneiras de aceitar uma chamada:

- Pressione  nos controles do volante de direção.
- Toque em Atender no visor de Conforto e conveniência.

Para recusar uma chamada

Há duas maneiras de recusar uma chamada:

- Pressione  nos controles do volante.
- Toque em Recusar no visor de Conforto e conveniência.

Chamada em espera

A chamada em espera deve ser suportada no telefone celular Bluetooth e ativada por uma prestadora de serviço de rede sem fio para que funcione.

Como atender uma chamada

Pressione  para atender, e então toque em Alternar na tela do sistema de conforto e conveniência.

Para recusar uma chamada

Pressione  para recusar, e então toque em Ignorar na tela do sistema de conforto e conveniência.

Para alternar entre chamadas (somente chamadas em espera)

Para alternar entre chamadas, toque em Telefone na Página inicial para exibir o Modo de exibição de chamadas. Enquanto estiver no Modo de exibição de chamadas,

toque nas informações da chamada relativas à chamada em espera, para trocar de chamada.



Chamada com três participantes

A chamada com três participantes deve ser suportada no telefone celular Bluetooth e ativada por uma prestadora de serviço de rede sem fio para que funcione.

Para iniciar uma chamada com três participantes durante a chamada atual:

1. No Modo de exibição de chamadas, toque em Adic. cham. para adicionar outra chamada.
2. Inicia a segunda chamada selecionando em Recentes, Contatos ou Teclado.
3. Quando a segunda chamada estiver ativa, toque no ícone Conferência para inserir três participantes em conferência na chamada.

Como encerrar uma chamada

- Pressione  nos controles do volante.
- Toque em  na tela do sistema de conforto e conveniência, junto a uma chamada, para encerrar apenas essa chamada.

Tons Dual Tone Multi-Frequency (DTMF)

O sistema Bluetooth do veículo pode enviar números durante uma chamada. Isso é usado ao ligar para um sistema de telefone acionado por menu. Use o teclado para inserir um número.

Apple CarPlay e Android Auto

Se equipado, o recurso Android Auto e / ou o Apple CarPlay pode estar disponível por meio de um smartphone compatível. Se disponível, os ícones Android Auto e Apple CarPlay mudarão de cinza para colorido na Página inicial da tela do Conforto e conveniência.

Para usar o Android Auto e / ou o Apple CarPlay:

Para projeção de um telefone conectado

1. Baixe o aplicativo Android Auto para o smartphone na loja Google Play. Não há aplicativo exigido para o Apple CarPlay.
2. Conecte seu telefone Android ou iPhone Apple usando o cabo USB do telefone fornecido de fábrica, conectando a uma porta de dados USB. Para um melhor desempenho, recomendamos usar o cabo USB fornecidos pela fábrica, que deverá

ser substituído após sofrer um desgaste significativo para que a qualidade da conexão seja mantida. Cabos de reposição ou de terceiros podem não funcionar.

3. Quando o telefone é conectado pela primeira vez para ativar o Apple CarPlay ou o Android Auto, aceite os termos e condições tanto no Sistema de conforto e conveniência como no telefone.
4. Siga as instruções no telefone.

Os ícones Android Auto e Apple CarPlay na Página inicial acenderão dependendo do smartphone. O Android Auto e / ou o Apple CarPlay pode ser iniciado automaticamente quando o USB for conectado. Se isso não ocorrer, toque no ícone Android Auto ou Apple CarPlay na Página inicial para iniciar.

Pressione  na console central para voltar à Página inicial.

Para projeção de telefone sem fio (se equipado)

1. Baixe o aplicativo Android Auto para o smartphone na loja Google Play. Não há aplicativo exigido para o Apple CarPlay.

2. Para a primeira conexão, existem duas maneiras de configurar a projeção sem fio:
 - Conecte seu telefone Android ou iPhone Apple usando o cabo USB do telefone fornecido de fábrica, conectando a uma porta de dados USB. Para um melhor desempenho, recomendamos usar o cabo USB fornecidos pela fábrica, que deverá ser substituído após sofrer um desgaste significativo para que a qualidade da conexão seja mantida. Cabos de reposição ou de terceiros podem não funcionar.
 - Conexão do telefone por Bluetooth. Consulte *Bluetooth (Visão geral)* ⇨ 136 ou *Bluetooth (Como fazer o pareamento e usar um telefone)* ⇨ 137.
3. Certifique-se de que o WiFi está ativado no telefone para que a projeção sem fio funcione.
4. Quando o telefone é conectado pela primeira vez para ativar o Apple CarPlay ou o Android Auto, concorde com os termos e condições tanto no Sistema de conforto e conveniência como no telefone.

5. Siga as instruções no telefone.

Os ícones Android Auto e Apple CarPlay na Página inicial acenderão dependendo do smartphone. O Android Auto e / ou o Apple CarPlay pode ser iniciado automaticamente mediante conexão sem fio. Se isso não ocorrer, toque no ícone Android Auto ou Apple CarPlay na Página inicial para iniciar.

O Carplay sem fio e / ou o Android Auto sem fio podem passar por interrupção de serviço ocasional devido à interferência de Wi-Fi externo.

Para desconectar a projeção sem fio de telefones:

 1. Selecione Setting (Configuração) na Página inicial.
 2. Selecione os telefones
 3. Toque em  ao lado do telefone para ser desconectado.
 4. Desligue o Apple CarPlay ou o Android Auto.

Pressione  na console central para voltar à Página inicial.

Os recursos podem sofrer alterações. Para obter mais informações sobre como configurar o Android Auto e o Apple CarPlay no veículo, consulte sua concessionária.

O Android Auto é fornecido pela Google e está sujeito aos termos e à política de privacidade da Google. O Apple CarPlay é fornecido pela Apple e está sujeito aos termos e à política de privacidade da Apple. Serão aplicadas tarifas de planos de dados. Para suporte para Android Auto e para verificar se seu telefone é compatível, consulte <https://support.google.com/androidauto>. Para suporte para Apple CarPlay e para verificar se seu telefone é compatível, consulte www.apple.com/ios/carplay/. A Apple ou o Google podem alterar ou suspender a disponibilidade a qualquer momento. Android Auto, Android, Google, Google Play e outras marcas são marcas comerciais da Google Inc.; Apple CarPlay é marca comercial da Apple Inc.

Pressione  na console central para sair do Android Auto ou do Apple CarPlay. Para entrar novamente no Android Auto ou no Apple CarPlay, mantenha  pressionado na console central.

O Apple CarPlay e o Android Auto podem ser desativados do sistema de conforto e conveniência. Para fazer isso, toque em Iniciar, Configurações, e então na aba

Aplicativos na parte superior do visor. Use o botão Ligar / Desligar para desligar o Apple CarPlay ou o Android Auto.

As funções do Android Auto e do Apple CarPlay podem operar de forma similar ou não, dependendo da implementação feita pela Google e pela Apple, respectivamente.

Configurações

O menu de configurações pode ser organizado em três categorias. Selecione a categoria desejada tocando em Sistema, Aplicativos ou Veículo.

Para acessar os menus de configuração:

1. Toque em Configurações na Página inicial na tela do sistema de conforto e conveniência.
2. Toque na categoria desejada para exibir uma lista das opções disponíveis.
3. Toque para selecionar a configuração do recurso desejada.
4. Toque nas opções da tela do sistema de conforto e conveniência para desativar ou ativar um recurso.
5. Toque em **X** para ir para o nível superior do menu Configurações.

Sistema

O menu Sistema pode conter o seguinte:

Hora / Data

Este menu permite a configuração do relógio.

Idioma

Este menu configurará o idioma usado na Tela do Conforto e Conveniência. Ele também pode usar o idioma selecionado para o reconhecimento de voz e a resposta de áudio.

Telefones

Este menu permite a conexão a uma fonte diferente de telefone ou dispositivo móvel, desconectar um telefone celular ou dispositivo de mídia ou excluir um telefone celular ou dispositivo de mídia.

Redes Wi-Fi

Este menu exibe as redes Wi-Fi conectadas e disponíveis.

Hotspot Wi-Fi

Este menu permite o ajuste de diferentes recursos do Wi-Fi.

Privacidade

Este menu permite o ajuste das configurações de privacidade do Conforto e Conveniência.

Tela

Este menu permite o ajuste da Tela do Conforto e Conveniência.

Sons

Este menu permite o ajuste dos sons do Conforto e Conveniência.

Voz

Este menu permite o ajuste dos recursos de reconhecimento de voz do Conforto e Conveniência.

Favoritos

Este menu permite o ajuste das configurações favoritas do Conforto e Conveniência.

Atualizações

Se equipado, o veículo pode baixar e instalar atualizações de software seletas por uma conexão sem fio. O sistema solicitará que algumas atualizações sejam baixadas e instaladas. Há também uma opção para verificar atualizações manualmente.

Para verificar manualmente se há atualizações, toque em Configurações na Página inicial e selecione a guia Sistema. Acesse a seção Software do veículo e toque em Atualizações. Siga os avisos na tela. As etapas para verificar, baixar e instalar atualizações podem variar de acordo com o veículo.

O veículo pode ser usado normalmente durante o download do software. Quando o download estiver concluído, pode haver um aviso para aceitar a instalação da atualização no próximo ciclo de ignição ou na próxima vez em que o veículo for colocado em P (Estacionamento). Para a maioria das atualizações, o veículo será desativado e não poderá ser conduzido durante a instalação. O sistema apresentará mensagens indicando sucesso ou erro durante, e após, os processos de download e instalação.

O download de atualizações de software do veículo Over-the-Air (sem fio) requer conexão com a Internet, que pode ser acessada por uma conexão 4G LTE integrada do veículo, se equipado, e ativa. Se necessário, planos de dados são fornecidos por terceiros. Opcionalmente, pode ser usado um ponto de acesso Wi-Fi seguro, como um ponto de

acesso de dispositivo móvel compatível, ponto de acesso residencial ou ponto de acesso público. Taxas de dados pertinentes podem ser aplicadas.

Para conectar o sistema de conforto e conveniência a um ponto de acesso seguro para dispositivos móveis, ponto de acesso residencial ou ponto de acesso público, toque em Configurações na Página inicial, selecione a guia Sistema e, em seguida, clique em Redes Wi-Fi. Selecione a rede Wi-Fi apropriada e siga os avisos na tela. As velocidades de download podem variar.

Na maioria dos dispositivos móveis compatíveis, a ativação do ponto de acesso Wi-Fi fica no menu Configurações, em Compartilhamento de rede móvel, Ponto de acesso pessoal, Ponto de acesso móvel ou similar.

A disponibilidade de atualizações de software Over-the-Air varia de acordo com o veículo e o país. Os recursos podem sofrer alterações. Para obter mais informações sobre este recurso, consulte a concessionária.

Preferências

Este menu permite que o Sistema de conforto e conveniência desative ou ative o download de novas atualizações em segundo plano.

Sobre

Este menu mostra as informações de software do Sistema de conforto e conveniência.

Aplicativos em execução

Este menu exibe uma lista completa de aplicativos que estão sendo executados atualmente no sistema de conforto e conveniência.

Restaurar as configurações de fábrica

Este menu permite reinicializar as configurações do Sistema de conforto e conveniência no veículo.

Aplicativos

O menu pode conter o seguinte:

Android Auto

Este menu permite a interação direta com um dispositivo móvel na Tela do Conforto e Conveniência. Consulte *Apple CarPlay e Android Auto* ⇨ 141.

Apple CarPlay

Este menu permite a interação direta com um dispositivo móvel na Tela do Conforto e Conveniência. Consulte *Apple CarPlay e Android Auto* ⇨ 141.

Aplicativos

Este menu exibe as configurações e informações dos aplicativos.

Áudio

Este menu ajusta as diversas configurações de áudio.

Navegação

Este menu ajusta as diversas configurações de navegação.

Telefone

Este menu ajusta as diversas configurações do telefone.

Veículo

Este menu permite o ajuste de diversas configurações do veículo.

Uplevel Radio - Bluetooth (ANATEL)



This equipment is not entitled to protection against harmful interference and it may not cause interference to duly authorized systems.

Radio Additional Information (ANATEL)



This equipment is not entitled to protection against harmful interference and it may not cause interference to duly authorized systems.

Marcas registradas e Contratos de licença



“Made for iPod” e “Made for iPhone” significa que um acessório eletrônico foi projetado para ser conectado especificamente a iPod ou iPhone, respectivamente, e foi certificado pelo fabricante para atender aos padrões de desempenho da Apple. A Apple não se responsabiliza pelo funcionamento deste dispositivo ou por sua conformidade com as normas de segurança e normativas. Observe que o uso desse acessório com iPod ou iPhone poderá afetar o desempenho da rede sem fio. iPhone®, iPod®, iPod classic®, iPod nano®, iPod shuffle® e iPod touch® são marcas comerciais da Apple Inc. registradas nos EUA e em outros países.

Android Auto é uma marca comercial da Google Inc.; Apple CarPlay é uma marca comercial da Apple Inc.

Bluetooth®

A marca e os logotipos Bluetooth são de propriedade da Bluetooth® SIG, Inc. e quaisquer usos de tais marcas pela General Motors é sob licença. Outras marcas registradas e nomes comerciais são de propriedade de seus respectivos donos.

MPEG4-AVC (H.264)

ESTE PRODUTO É LICENCIADO SOB A LICENÇA AVC PATENT PORTFOLIO PARA O USO PESSOAL E NÃO COMERCIAL DE UM CLIENTE PARA (i) CODIFICAR VÍDEO EM CONFORMIDADE COM O PADRÃO AVC ("VÍDEO AVC") E / OU (ii) DECODIFICAR UM VÍDEO AVC QUE TENHA SIDO CODIFICADO POR UM CLIENTE ENVOLVIDO EM ATIVIDADE PESSOAL E NÃO COMERCIAL E / OU TENHA SIDO OBTIDO DE UM PROVEDOR LICENCIADO PARA FORNECER UM VÍDEO AVC. NENHUMA LICENÇA É CONCEDIDA NEM ESTÁ IMPLÍCITA PARA NENHUM OUTRO USO. INFORMAÇÕES ADICIONAIS PODEM SER OBTIDAS DA MPEG LA, LLC. ACESSE [HTTPS://WWW.MPEGLA.COM](https://www.mpegla.com).

VC-1

ESTE PRODUTO É LICENCIADO SOB A LICENÇA VC-1 PATENT PORTFOLIO PARA O USO PESSOAL E NÃO COMERCIAL DE UM CLIENTE PARA (i) CODIFICAR VÍDEO EM CONFORMIDADE COM O PADRÃO VC-1 ("VÍDEO VC-1") E / OU (ii) DECODIFICAR UM VÍDEO VC-1 QUE TENHA SIDO CODIFICADO POR UM CLIENTE ENVOLVIDO EM ATIVIDADE PESSOAL E NÃO COMERCIAL E / OU TENHA SIDO OBTIDO DE UM PROVEDOR LICENCIADO

PARA FORNECER UM VÍDEO VC-1. NENHUMA LICENÇA É CONCEDIDA NEM ESTÁ IMPLÍCITA PARA NENHUM OUTRO USO. INFORMAÇÕES ADICIONAIS PODEM SER OBTIDAS DA MPEG LA, LLC. ACESSE [HTTPS://WWW.MPEGLA.COM](https://www.mpegla.com).

MPEG4-Visual

ESTÁ PROIBIDO O USO DESTE PRODUTO DE QUALQUER MANEIRA QUE ESTEJA EM CONFORMIDADE COM A NORMA MPEG-4, EXCETO PARA USO POR UM CLIENTE ENVOLVIDO EM ATIVIDADE PESSOAL E NÃO COMERCIAL.

MP3

Tecnologia de codificação de áudio MPEG camada 3 licenciada da Fraunhofer IIS and Thomson.

WMA

Este produto é protegido por certos direitos de propriedade intelectual da Microsoft. O uso ou a distribuição dessa tecnologia fora deste produto está proibido sem uma licença da Microsoft.

Para obter mais informações sobre o Software, incluindo algum termo de licença de software de código aberto (e código-fonte disponível), bem como

atribuições de direitos autorais aplicáveis à Configuração em tempo de execução acima indicada, contate o fabricante ou a QSSC em 175 Terence Matthews Crescent, Kanata, Ontário, Canadá K2M 1W8 ([licensing qnx.com](http://licensing.qnx.com)).

Contrato de licença de usuário final do mapa

TERMOS DO USUÁRIO FINAL

O Disco de dados de mapa ("Dados") é fornecido somente para seu uso pessoal e interno, e não para revenda. Eles são protegidos por copyright e sujeitos aos seguintes termos (este "Contrato de licença de usuário final") e condições, acordados entre você, de um lado, e a HERE North America, LLC ("HERE") e seus licenciados (incluindo licenciados e fornecedores) de outro lado.

Os dados para áreas do Canadá incluem informações obtidas com permissão das autoridades canadenses, incluindo: © Her Majesty the Queen in Right of Canada (sua Majestade Rainha de direito do Canadá), © Queen's Printer for Ontario (Escritório da rainha em Ontário), © Canada Post Corporation (serviço de correios do Canadá) e GeoBase®.

AQUI detêm-se uma licença não exclusiva do United States Postal Service[®] (serviço de correios dos Estados Unidos) para publicar e vender informações ZIP+4[®].

United States Postal Service[®] 2014. Os preços não são estabelecidos, controlados ou aprovados pelo United States Postal Service[®]. As seguintes marcas comerciais e registros são de propriedade do USPS: United States Postal Service, USPS e ZIP+4.

TERMOS E CONDIÇÕES

Somente para uso pessoal: Você concorda em usar esses Dados somente para fins pessoais e não comerciais para os quais foi licenciado, e não para centrais de serviços, compartilhamento de tempo ou outras finalidades similares. Exceto como aqui definido de forma contrária, você concorda em não reproduzir, copiar, modificar, descompilar, desmontar ou fazer engenharia reversa em qualquer porção desses Dados e não poderá transferi-los ou distribuí-los em qualquer forma, para qualquer finalidade, exceto na extensão permitida pela lei. Você poderá transferir os Dados e todo os materiais que os acompanham de forma permanente se não mantiver nenhuma cópia e se o destinatário concordar com os termos deste Contrato de licença de usuário final.

Conjuntos de vários discos somente poderão ser transferidos ou vendidos como um conjunto completo, como fornecidos a você, e não como um subconjunto.

Restrições

Exceto onde você tenha sido especificamente licenciado a fazê-lo pela HERE e sem limitar o parágrafo anterior, você não poderá (a) usar esses Dados com quaisquer produtos, sistemas ou aplicativos instalados ou de outra forma conectados a ou em comunicação com veículos com capacidade de navegação do veículo, posicionamento, despacho, orientação de rota em tempo real, gerenciamento de frotas ou aplicativos similares ou (b) com, ou em comunicação com, incluindo, sem limitação, telefones celulares, computadores palmtop e portáteis, pagers e assistentes digitais pessoais, ou PDAs.

Atenção

Esses Dados poderão conter informações imprecisas ou incompletas devido à passagem do tempo, circunstâncias em mudança, fontes usadas e a natureza da coleta de dados geográficos abrangentes, os quais poderão levar a resultados incorretos.

Sem garantia

Esses Dados são fornecidos a você na forma em que se encontram e você concorda em usá-los por seu próprio risco. A HERE e seus licenciados (e seus licenciados e fornecedores) não fazem qualquer garantia ou representação de qualquer tipo, expressa ou implícita, que surja da lei ou de outra forma, incluindo, mas não limitado a, conteúdo, qualidade, precisão, completude, eficiência, confiabilidade, adequação a uma finalidade específica, utilidade, uso ou resultados a serem obtidos desses Dados, ou de que os Dados ou o servidor serão ininterruptos ou sem erros.

Isenção de responsabilidade de garantia

O BANCO DE DADOS É FORNECIDO DO MODO COMO SE ENCONTRA, COM SUAS FALHAS, E A BOSCH (E SEUS LICENCIADOS E FORNECEDORES) EXPRESSAMENTE SE ISENTAM DE TODAS AS OUTRAS GARANTIAS, EXPRESSAS OU IMPLÍCITAS, INCLUINDO, MAS NÃO LIMITADO A, AS GARANTIAS IMPLÍCITAS DE NÃO INFRAÇÃO, COMERCIALIZABILIDADE, QUALIDADE SATISFATÓRIA, PRECISÃO, PROPRIEDADE E ADEQUAÇÃO A UMA FINALIDADE PARTICULAR. NENHUM ACONSELHAMENTO OU INFORMAÇÕES ORAIS OU POR ESCRITO FORNECIDOS PELA BOSCH

(OU QUALQUER UM DE SEUS LICENCIADOS, AGENTES, FUNCIONÁRIOS OU PROVEDORES TERCEIROS) DEVERÃO CRIAR UMA GARANTIA, E VOCÊ NÃO TEM O DIREITO DE CONFIAR EM TAL ACONSELHAMENTO OU INFORMAÇÃO. ESTA ISENÇÃO DE GARANTIAS É UMA CONDIÇÃO ESSENCIAL DESTE CONTRATO.

Isenção de responsabilidade

A HERE E SEUS LICENCIADOS (INCLUINDO SEUS LICENCIADOS E FORNECEDORES) NÃO SERÃO RESPONSABILIZADOS POR VOCÊ COM RELAÇÃO A QUALQUER REIVINDICAÇÃO, DEMANDA OU AÇÃO, INDEPENDENTEMENTE DA NATUREZA DA CAUSA DA REIVINDICAÇÃO, DEMANDA OU AÇÃO, ALEGANDO QUALQUER PERDA, FERIMENTOS OU DANOS, DIRETOS OU INDIRETOS, QUE PODERÃO RESULTAR DO USO OU POSSE DESSES DADOS; OU POR QUALQUER PERDA DE LUCRO, RECEITA, CONTRATOS OU ECONOMIAS, OU QUAISQUER OUTROS DANOS DIRETOS, INDIRETOS, INCIDENTAIS, ESPECIAIS OU CONSEQUENTES ADVINDOS DE SEU USO OU FALTA DE CAPACIDADE DE USO DESSES DADOS, QUAISQUER DEFEITOS NESSES DADOS OU VIOLAÇÃO DESTES TERMOS OU CONDIÇÕES, SEJA EM UMA AÇÃO EM CONTRATO OU ATO ILÍCITO OU COM BASE EM UMA GARANTIA, MESMO QUE A HERE

OU SEUS LICENCIADOS TENHAM SIDO AVISADOS DA POSSIBILIDADE DE TAIS DANOS, Alguns estados, territórios e países não permitem certas exclusões de responsabilidade ou limitações de danos, portanto o acima poderá não se aplicar a você.

Controle de exportação

Você concorda em não exportar de qualquer lugar qualquer parte dos Dados fornecidos a você ou qualquer produto direto deles, exceto em conformidade com, e com todas as licenças e aprovações necessárias sob, leis e regulamentações de exportação aplicáveis. Contrato integral Esses termos e condições constituem o contrato integral entre a HERE (e seus licenciados, incluindo seus licenciados e fornecedores) e você relacionado ao assunto aqui disposto, e substitui em sua totalidade todos e quaisquer acordos orais ou por escrito previamente existentes entre nós com relação a tal assunto.

Leis regentes

Os termos e condições acima serão regidos pelas leis do Estado de Illinois, sem dar efeito a (i) seu conflito de provisões legais ou (ii) a Convenção das Nações Unidas para Contratos de Venda Internacional de bens, que é explicitamente excluída. Você

concorda em se submeter à jurisdição do Estado de Illinois para toda e qualquer disputa, reivindicação e ações advindas de ou em conexão com os Dados aqui fornecidos a você.

Usuários finais governamentais

Se os dados forem adquiridos por ou em nome do governo dos Estados Unidos ou qualquer outra entidade buscando ou aplicando direitos similares aos costumeiramente reivindicados pelo governo dos Estados Unidos, esses Dados são um “item comercial” da forma como esse termo é definido em 48 C.F.R. (“FAR”) 2.101, é licenciado de acordo com este Contrato de Licença de Usuário Final e cada cópia dos Dados entregues ou de outra forma fornecidos deverá estar marcada e incorporada conforme apropriado com o seguinte “Aviso de Uso”, e ser tratada de acordo com tal Aviso:



Maps for Life

AVISO DE USO

CONTRATADO (FABRICANTE / FORNECEDOR)

NOME:

HERE North America, LLC

CONTRATADO (FABRICANTE / FORNECEDOR)

ENDEREÇO:

425 West Randolph Street, Chicago, IL
60606.

Esses dados são um item comercial conforme definido em FAR 2.101 e sujeitos ao Contrato de Licença de Usuário Final sob o qual esses Dados foram fornecidos.

© 2014 HERE North America, LLC. Todos os direitos reservados.

Se o Executivo Contratante, agência governamental federal ou qualquer executivo federal se recusar a usar a legenda

aqui fornecida, o Executivo Contratante, agência governamental federal ou qualquer executivo federal deverá notificar a HERE North America, LCC antes de buscar direitos adicionais ou alternativos sobre os Dados.

Unicode

Copyright © 1991-2014 Unicode, Inc. Todos os direitos reservados. Distribuído sob os Termos de uso em <https://www.unicode.org/copyright.html>.

Projeto de tipo livre

Partes deste software possuem direitos autorais © 2014 The FreeType Project (<https://www.freetype.org>). Todos os direitos reservados.

Código aberto SW

O código-fonte aberto usado neste dispositivo pode ser baixado no site exibido nas informações no visor do console central. Mais informações acerca das licenças OSS são exibidas no visor do console central.

QNX

Partes deste software são copyright © 2008-2014, QNX Software Systems. Todos os direitos reservados.

Parte C - EULA

Copyright 2014, Software Systems GmbH & Co. KG. Todos os direitos reservados.

O produto que você adquiriu (“Produto”) contém software (Runtime Configuration No. 505962; “Software”) que é distribuído por ou em favor do fabricante do produto (“Fabricante”) sob licença da Software Systems Co. (“QSSC”). Você só pode usar o Software no Produto e em concordância com os termos da licença abaixo.

Sujeita aos termos e condições deste Licença, a QSSC, por este meio, concede a você uma licença intransferível, não exclusiva e limitada para uso do Software no Produto para a finalidade pretendida pelo Fabricante. Se permitido pelo Fabricante, ou por lei aplicável, você pode fazer uma cópia de segurança (backup) do Software como parte do software do Produto. A QSSC e seus licenciadores reservam todas os direitos de licença+C31 não expressamente concedidos neste documento e retêm todo direito, título e vantagem em e para todas as cópias do Software, incluindo todos os direitos de propriedade intelectual relacionados. Salvo se exigido por lei aplicável, você não pode reproduzir, distribuir ou transferir ou descompilar, desmontar ou tentar separar de

outra forma, realizar engenharia reversa, modificar ou criar trabalhos derivados do Software. Você concorda em: (1) não remover, cobrir ou alterar os avisos, rótulos ou marcações do proprietário no Software e garantir que todas as cópias carregue todos os avisos contidos no original; e (2) não exportar o Produto ou o Software em transgressão às leis de controle de exportação aplicáveis.

EXCETO À EXTENSÃO EXIGIDA DE OUTRA FORMA POR LEI APLICÁVEL, A QSSC E SEUS LICENCIADORES FORNECEM O SOFTWARE “NA FORMA EM QUE SE ENCONTRAM”, SEM GARANTIAS OU CONDIÇÕES DE QUALQUER ESPÉCIE, EXPRESSAS OU IMPLÍCITAS, INCLUINDO, SEM LIMITAÇÕES, AS GARANTIAS OU CONDIÇÕES DE TÍTULO, NÃO INFRINGIMENTO, COMERCIALIZABILIDADE OU ADEQUAÇÃO A FINALIDADE PARTICULAR. AS GARANTIAS OU OUTRAS PROVISÕES OFERECIDAS PELO FABRICANTE OU SEU(S) DISTRIBUIDOR(ES) QUE DIFIRAM DESTA LICENÇA SÃO OFERECIDAS PELO FABRICANTE OU SEU(S) DISTRIBUIDOR(ES) SOMENTE, E NÃO PELA QSSC, AFILIADOS OU LICENCIADORES. VOCÊ ASSUME TODOS OS RISCOS ASSOCIADOS AO USO DO SOFTWARE SOB ESTA LICENÇA.

EXCETO À EXTENSÃO EXIGIDA DE OUTRA FORMA POR LEI APLICÁVEL (COMO NO CASO DE ATOS DELIBERADOS OU ACINTOSAMENTE NEGLIGENTES), EM HIPÓTESE NENHUMA A QSSC, AFILIADOS OU LICENCIADORES SERÃO RESPONSABILIZADOS POR VOCÊ SOB QUALQUER TEORIA LEGAL, SEJA EM DELITO (INCLUINDO NEGLIGÊNCIA), CONTRATO OU OUTRO, POR DANOS, INCLUINDO DIRETOS, INDIRETOS, ESPECIAIS, INCIDENTAIS E CONSEQUENCIAIS, DE QUALQUER NATUREZA, DECORRENTES DA PRESENTE LICENÇA OU DO USO OU INCAPACIDADE DE USO DO PRODUTO (INCLUINDO, SEM LIMITAÇÕES, DANOS DE PERDA DE CREDIBILIDADE, INTERRUPÇÃO DO TRABALHO, FALHA OU MAU FUNCIONAMENTO DO PRODUTO OU TODO E QUALQUER OUTRO DANO OU PERDA COMERCIAL), MESMO QUE A QSSC, SEUS AFILIADOS OU LICENCIADORES TENHAM SIDO NOTIFICADOS DA POSSIBILIDADE DE TAIS DANOS.

WMA

Este produto é protegido por certos direitos de propriedade intelectual da Microsoft. O uso ou a distribuição dessa tecnologia fora deste produto está proibido sem uma licença da Microsoft.

Para obter mais informações sobre o Software, incluindo algum termo de licença de software de código aberto (e código-fonte disponível), bem como atribuições de direitos autorais aplicáveis à Configuração em tempo de execução acima indicada, contate o fabricante ou a QSSC em 175 Terence Matthews Crescent, Kanata, Ontário, Canadá K2M 1W8 (licensing qnx.com).

Linotype

Helvetica é uma marca comercial da Linotype Corp. registrada no Instituto de Marcas e Patentes dos EUA e pode ser registrada em certas outras jurisdições no nome da Linotype Corp. ou sua licenciada Linotype GmbH.

O uso, na forma de texto, de cada uma das marcas comerciais licenciadas é:

Os requisitos de atribuição de marca comercial das Marcas comerciais licenciadas podem ser vistos em <https://www.linotype.com/2061-19414/trademarks.html>.

AVISO AO USUÁRIO FINAL

As marcas de empresas exibidas por este produto para indicar locais comerciais são as marcas de seus respectivos donos. O uso de

tais marcas neste produto não implica qualquer patrocínio, aprovação ou endosso deste produto por tais empresas.

Introdução

Introdução (Se equipado)

Geral

O sistema oferece conforto e conveniência em seu carro usando a tecnologia mais recente.

O rádio pode ser facilmente usado registrando até 24 estações de rádio FM ou AM com os - botões 1 ~ 4 a cada seis páginas.

O reprodutor USB pode reproduzir os dispositivos de armazenamento USB conectados ou produtos iPod / iPhone.

A função da conexão de telefone Bluetooth permite o uso de ligações telefônicas sem fio pelo viva-voz, bem como a reprodução de músicas do telefone.

Conecte um reprodutor de músicas portátil à entrada de som externo e divirta-se com o som rico do sistema de conforto e de conveniência.

O processador de som digital fornece vários modos de equalização predefinidos para otimização do som.

Nota

Algumas funções do Sistema de conforto e conveniência podem não ser compatíveis com todos os celulares e smartphones disponíveis no mercado. Tais recursos também dependem de conexão com a internet e do serviço oferecido pelas operadoras de telefonia e da disponibilidade dos aplicativos.

Especificações

- Potência máxima de saída: 20W por canal (4 canais)
- Impedância do alto-falante: 4 ohms

O sistema pode ser facilmente ajustado com o dispositivo de ajuste cuidadosamente projetado, o monitor inteligente e o regulador de menu multifuncional.

- A seção "**Visão geral**" fornece uma visão geral simples das funções do Sistema de conforto e conveniência e um resumo de todos os dispositivos regulamentares.
- A seção "**Operação**" explica os controles básicos do Sistema de conforto e conveniência.

Dispositivo antifurto

O Sistema de conforto e conveniência é equipado com um sistema de segurança eletrônico com a finalidade de evitar furtos.

O Sistema de conforto e conveniência funciona apenas no seu veículo e não tem utilidade para um ladrão.

Visão geral (Rádio de nível básico)

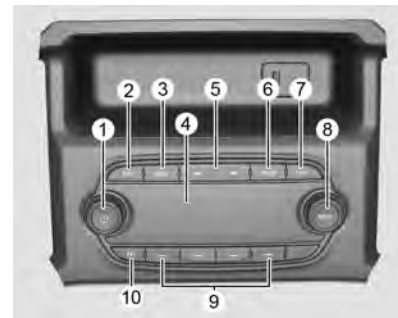

1.

- Quando estiver desligado, pressione para ligar.
- Quando estiver ligado, mantenha pressionado para desligar.

- Quando estiver ligado, pressione rapidamente para silenciar ou restaurar o volume.
 - Gire para controlar o volume.
2. **RADIO**
- Selecione o modo Rádio Cada vez que **RADIO** é pressionado, o sistema alterna entre RÁDIO AM → RÁDIO FM.
3. **MEDIA**
- Altera o modo na ordem de música USB / iPod → AUX (se equipado) → Bluetooth.
4. **VISOR**
- Tela para estado e informação de Reprodução, Recepção, Menu.
5. **◀◀ / ▶▶** (procurar)
- No modo Rádio:
Quando pressionado rapidamente, procura automaticamente a estação com melhor recepção.
Quando mantido pressionado, altera constantemente a estação até que **◀◀** ou **▶▶** seja liberado. Ao liberar, o sistema para na frequência atual mostrada ou procura a próxima estação.

- Na reprodução de áudio USB / iPod / Bluetooth:
Quando pressionado rapidamente, vai para o arquivo anterior ou para o próximo.
Quando mantido pressionado, retrocede ou avança o arquivo.
6. **PHONE**
- Entrar no modo de aplicativo do telefone.
7. **BACK**
- Cancele o conteúdo de entrada ou retorne ao menu anterior.
8. **MENU**
- Gire para buscar a estação / arquivo na lista ou mova / altere o conteúdo ou os valores da configuração.
 - Pressione para mostrar o menu atual de função ou selecionar / praticar configuração de conteúdo e valores de configuração.
9. **BOTÕES -**
- No modo Rádio:
Quando pressionado rapidamente, recorda a estação de rádio armazenada.

Quando mantido pressionado, armazena a estação de rádio atual na página de Favoritos.

- No modo Menu:
Pressione para selecionar a função ligada a -.

10. **FAV** (favoritos)

Selecione a página de canais favoritos salvos.

Operação

Botões e controle do dispositivo

O Sistema de conforto e conveniência é operado usando os botões de função, botão multifuncional e o menu indicado na tela.

Ligar / desligar sistema

Pressione  para ligar.

Quando estiver desligado, pressionar  vai ligar e reproduzir uma transmissão de rádio.

Mantenha pressionado  para desligar.



Quando o Sistema estiver desligado, a hora é exibida.



Controle do volume

Gire  para controlar o volume.

- Faixa de volume disponível: 0 ~ 63.
- Quando o volume estiver em zero, não é equivalente ao modo silencioso.
- Ligar o sistema de Conforto e conveniência definirá o nível do volume para a seleção anterior (quando for menor do que o volume máximo inicial).

Controle do silenciador

Pressione  para silenciar.

- O símbolo do silenciador "🔇" será mostrado no campo de status e silenciará o som.
- Pressione  novamente ou gire  para restaurar o som.
- No modo USB, quando o sistema estiver silenciado, a reprodução é pausada.

Configurações de tom

Pressione **MENU** >, selecione "Configurações" >, selecione "Configurações do som" para entrar na tela de configurações do som.

- Gire **MENU** para selecionar o modo "Configurações do som". Use **MENU** para alternar entre Baixo ↔ Médio ↔ Agudo ↔ Balanço ↔ EQ.
- Destaque a opção de configuração do som desejada e pressione **MENU** para poder alterar o valor atual.
- Girar **MENU** alterará o valor de configuração do som e as alterações serão refletidas no gráfico de barras da tela.

Pressione **MENU** para armazenar a nova configuração e volte à tela "Configurações do som".

Menu de configurações do tom

- **Grave:** Ajusta o nível do som grave.
- **Médio:** Ajusta o nível do som médio.
- **Agudo:** Ajusta o nível do som agudo.
- **Balanço:** Ajusta o balanço do som entre o auto-falante direito e o esquerdo.
- **EQ:** Ajusta um dos 7 estilos de EQ (personalizado, Pop, Rock, Country, Jazz, Talk ou Clássico).
- Os valores de configuração do tom variam entre -12 e +12.

Selecionar função

Rádio AM-FM

Pressione **RADIO** para selecionar AM ou FM.

Pressione **MENU** para abrir o menu AM ou FM, que contém opções para selecionar as estações de transmissão.

Reprodução de música do USB / iPod / Bluetooth ou som exterior (AUX) (se equipado)

Pressione **MEDIA** para selecionar as funções do reprodutor de áudio.

Cada vez que **MEDIA** é pressionado, o sistema troca entre as músicas do USB / iPod → AUX → Bluetooth.

Pressione **MENU** para abrir o menu com opções para a função em questão ou o menu do dispositivo em questão.

Dispositivo de telefone viva-voz Bluetooth

Pressione **PHONE** para entrar na função viva-voz por Bluetooth.

Rádio

Rádio AM-FM

Como sintonizar em uma estação de rádio

Selecionar o modo de rádio



Pressione **RADIO** repetidamente para alternar entre RÁDIO AM → RÁDIO FM.

- A estação de transmissão escolhida anteriormente será recebida.
- Ao trocar o modo / banda do rádio pressionando **RADIO**, o sistema exibe primeiramente a vista de introdução do rádio.
- A tela de reprodução contém os elementos de dados relacionados à fonte de transmissão de rádio.

Procurar estação

Pressione ◀◀ / ▶▶ para buscar estações de rádio com boa recepção automaticamente.

Manter pressionado ◀◀ / ▶▶ muda continuamente a estação até que o botão seja liberado. Após a liberação, o sistema procura a próxima estação.

Sintonizar uma estação de rádio manualmente

Gire **MENU** para encontrar manualmente a frequência de transmissão desejada.

Armazenar favoritos

Pressione **FAV** repetidamente para selecionar a página de favoritos armazenados desejada.

Mantenha pressionado qualquer um dos botões - para armazenar a estação de rádio atual naquele botão da página de Favoritos selecionada.

- Podem ser armazenadas até 6 páginas de Favoritos e cada página pode armazenar até quatro estações de rádio.
- É possível configurar o número das páginas de Favoritos sendo usadas no Menu → Configurar o número de páginas de Favoritos.
- Se uma nova estação de rádio for armazenada em um - previamente armazenado, seu conteúdo anterior será excluído e substituído pela nova estação de rádio sendo armazenada.
- O número máximo de Favoritos que um usuário pode armazenar é 24.

Selecionar predefinidos

Pressione **FAV** repetidamente para selecionar a página de predefinições FAV desejada.

- As informações da estação transmissora número 1 da página predefinida FAV selecionada serão exibidas.

Pressione um dos - para ouvir diretamente a estação de rádio armazenada naquele botão.

Menus de faixa de onda

Quando estiver ouvindo o rádio, pressione **MENU** para acessar a lista de AM ou FM.

Gire **MENU** para ir para o item de menu desejado e, em seguida, pressione **MENU** para selecionar o item relevante ou para acessar o menu detalhado do item.

Menu AM-FM

- **Lista de estações** : Seleciona a estação na lista de estações com boa recepção.
- **Atualização lista de estações** : Busca e salva automaticamente as frequências recebíveis à Lista de estações.
- **Categorias**: Seleciona uma categoria e selecione a estação da lista.
- **Definir o número da página de favoritos**: Configure o número das páginas de favoritos.
- **Configurações**: Ajuste as configurações do rádio.

Reprodutores de áudio

Dispositivos auxiliares

Reprodutor de USB

Cuidados ao usar dispositivos USB

- Não é garantida a operação se o HD interno do dispositivo de armazenamento USB ou cartão de memória CF ou SD for conectado utilizando um adaptador USB. Utilize um dispositivo de armazenamento USB ou do tipo memória flash.
- Tome precauções para evitar a descarga de eletricidade estática ao conectar ou ao desconectar o USB. Se a conexão e a desconexão forem efetuadas muitas vezes em um curto espaço de tempo, isso pode acarretar problemas no uso do dispositivo.
- A operação não é garantida caso o terminal de conexão do dispositivo USB não for de metal.
- Conexão com dispositivos de armazenamento USB do tipo i-Stick podem ser falhos devido à vibração do veículo, de modo que sua operação não pode ser garantida.

- Tenha cuidado para não tocar o terminal de conexão USB em qualquer objeto ou partes de seu corpo.
- O dispositivo de armazenamento USB apenas pode ser reconhecido quando formatado no formato de arquivo FAT16/32. Apenas dispositivos com tamanho de unidade de alocação de 512 byte / setor ou 2.048 byte / setor podem ser utilizados. NTFS ou outros sistemas não são reconhecidos.
- De acordo com o tipo e capacidade do dispositivo de armazenamento USB e o tipo de arquivo armazenado, o tempo de reconhecimento dos arquivos pode diferir. Isso não é um problema com o produto nesse caso, de modo que é necessário esperar o processamento dos arquivos.
- Arquivos em alguns dispositivos de armazenamento USB podem não ser reconhecidos por problemas de compatibilidade, e conexões com um leitor de memória ou hub USB não são suportadas. Verifique a operação do dispositivo no veículo antes do uso.
- Quando dispositivos como um MP3 player ou câmera digital são conectados por meio de um disco móvel, eles podem não operar normalmente.

- Não desconecte o dispositivo de armazenamento USB enquanto ele estiver sendo reproduzido.

Isso poderá causar danos ao produto ou prejudicar o desempenho do dispositivo USB.

- Desconecte o dispositivo de armazenamento USB conectado quando a chave de ignição for desligada. Se a ignição for ligada enquanto o dispositivo de armazenamento USB estiver conectado, o dispositivo de armazenamento USB poderá ser danificado ou não funcionar normalmente em alguns casos.

Cuidado

Os dispositivos de armazenamento USB só podem ser conectados a este produto com o objetivo de reproduzir arquivos de músicas.

O terminal USB do produto não deverá ser usado para carregar equipamentos acessórios USB pois o calor gerado usando o terminal USB poderá causar problemas de desempenho ou danos ao produto.

- Quando uma unidade lógica é separada de um dispositivo de armazenamento em massa USB, apenas os arquivos na raiz da unidade lógica podem ser reproduzidas como arquivos de música de USB. Essa é a razão pela qual os arquivos de música devem ser armazenados na raiz lógica do dispositivo. Arquivos de música em alguns dispositivos de armazenamento USB podem não ser reproduzidos normalmente se houve particionamento lógico no dispositivo de armazenamento USB.

Cuidados ao usar arquivos de música USB

- Arquivos de música danificados podem ser cortados durante a reprodução ou simplesmente podem não ser reproduzidos.

Sobre arquivos de música MP3 (WMA)

- Os arquivos MP3 que podem ser reproduzidos são os seguintes:
 - Taxa de transferência bits: 8 kbps ~ 320 kbps
 - Frequência de amostragem: 48 kHz, 44,1 kHz, 32 kHz (para MPEG-1) 24 kHz, 22,05 kHz, 16 kHz (para MPEG-2)

- Esse produto exibe arquivos MP3 (WMA) com extensões mp3, .wma (letras minúsculas) ou .MP3 ou .WMA (letras maiúsculas).
- Esse produto pode exibir informações sobre o álbum, artista etc. para arquivos MP3 em formato ID3 tag (Versão 1.0, 1.1, 2.2, 2.3, 2.4).
- Esse produto pode reproduzir arquivos MP3 que usam VBR. Quando um MP3 do tipo VBR estiver sendo reproduzido, o tempo restante mostrado pode ser diferente do tempo restante real.

Conectando o dispositivo de armazenamento USB

Conecte o dispositivo de armazenamento USB em que os arquivos de música estão armazenados ao terminal de conexão USB.

Quando o produto terminar a leitura de informações no dispositivo de armazenamento USB, ele iniciará a reprodução automaticamente.

Se um dispositivo de armazenamento USB que não possa ser lido for conectado, uma mensagem de erro será exibida e o produto automaticamente alternará para a função anteriormente utilizada ou a função de rádio FM.

Se o dispositivo de armazenamento USB a ser reproduzido já estiver conectado, pressione **MEDIA** repetidamente para selecionar o reproduzidor do dispositivo USB

- Ele reproduzirá automaticamente a partir do ponto em que parou anteriormente.
- Se não houve dispositivo conectado, "**Sem mídia disponível**" será exibido com uma opção RECUSAR e PAREAR na tela.
- As informações exibidas incluem o nome do arquivo, o nome da pasta e as informações em formato ID3 tag salvas com a música.

Se foram adicionadas informações incorretas em formato ID3 tag (por exemplo, artista, título da música) a arquivos MP3 (WMA) antes de serem salvas no dispositivo de armazenamento em massa, essas informações serão exibidas pelo sistema de Conforto e conveniência.

Informações incorretas em formato ID3 tag não podem ser alteradas ou corrigidas no Sistema de conforto e conveniência.

As informações de músicas expressas em símbolos especiais ou em idiomas indisponíveis podem ser exibidas como "*****" ou não serem exibidas.

Terminando a reprodução de arquivos de música USB

Pressione **RADIO** ou **MEDIA** para selecionar outras funções.

Selecionar um arquivo para reprodução

Ao reproduzir, pressione ◀◀ / ▶▶ para selecionar o arquivo anterior ou o próximo.

Gire **MENU** para mover o arquivo desejado na lista de arquivos, e então pressione **MENU** para alterá-lo instantaneamente.

Avançando e retrocedendo o arquivo

Ao reproduzir, mantenha pressionado ◀◀ / ▶▶ para retroceder ou avançar a música até a liberação.

Uma vez liberado, o arquivo será reproduzido em velocidade normal.

Como usar o menu USB

Ao reproduzir o arquivo, pressione **MENU** para entrar no Menu do dispositivo USB.

Gire **MENU** para ir para o item de menu desejado e, em seguida, pressione **MENU** para selecionar o item relevante ou para acessar o menu detalhado do item.

- **Visualização de pasta** : Entre no modo Visão da pasta e mova para a pasta anterior ou para a próxima.
- **Músicas aleatórias** : Pressione **MENU** para ligar ou desligar a função de músicas aleatórias.

Navegando / indexando o dispositivo

- A navegação não é suportada até que a indexação esteja completa para o dispositivo conectado.
- Quando um único dispositivo com mais de 6.000 músicas estiver conectado, uma janela "**Memória de indexação de mídia cheia. Use a visualização de pasta ou remova outro dispositivo**" será exibida.

Remover o USB

Remova o dispositivo USB do terminal de conexão USB.

Se o dispositivo USB for removido, o sistema exibirá a mensagem Sem conexão para cada fonte na tela e manterá o status atual até que o dispositivo seja reconectado.

Usando o menu Protocolo de transferência de mídia (MTP)

Apenas carregar: Selecionar a opção de carregamento para o dispositivo MTP. O dispositivo MTP será carregado, e o sistema mostrará a mensagem pop-up quando estiver conectado.

- A configuração padrão é Apenas carregar.
- Quando a opção Apenas carregar estiver selecionada no Menu de configuração do protocolo de transferência de mídia (MTP), a fonte de áudio não é alterada e o dispositivo conectado é apenas carregado.
- Se alterar para o modo USB enquanto carrega o dispositivo, uma mensagem Carregamento com um indicador de atividade de carregamento será mostrada na tela. Neste caso, o sistema não irá indexar os arquivos no dispositivo.
- O carregamento pode não ser suportado por alguns dispositivos MTP.

Apenas examinar pasta de música: Selecione a opção Examinar pasta de música para o dispositivo MTP.

O sistema pode mostrar o Nome do artista / nome da música / tempo decorrido em relação à música atual e acessar a lista de reprodução no dispositivo MTP.

Examinar todas as pastas: Selecione a opção Examinar todas as pastas para o dispositivo MTP.

- O tempo de indexação do dispositivo é maior do que a configuração de Examinar apenas pastas de música. Depende do smartphone e dos arquivos / pastas no smartphone.
- Com alguns telefones apresentando o Protocolo de transferência de mídia (MTP), a busca por músicas pode levar um longo período.
- Se a tela do telefone estiver bloqueada, não se pode buscar a música. Para acessar a música no telefone, desbloqueie a tela do telefone.

Se conectar um dispositivo anormal, o sistema pode não funcionar adequadamente.

Reprodutor iPod

Conectando o reprodutor iPod

Conecte o dispositivo iPod em que os arquivos de música estão armazenados ao terminal de conexão USB.

Alguns modelos de iPod / iPhone podem não ser suportados.

Se conectar um dispositivo anormal, o sistema pode não funcionar adequadamente.

Apenas conecte o iPod a esse produto com os cabos de conexão suportados pelos produtos iPod. Outros cabos de conexão não podem ser utilizados.

- Em alguns casos, o produto iPod pode ser danificado se a ignição for desligada com o produto conectado.

Quando o produto iPod não estiver sendo utilizado, mantenha-o separado desse produto com a ignição desligada.

- Quando o produto terminar a leitura de informações no dispositivo iPod, ele será reproduzido automaticamente.
- Se um dispositivo iPod que não possa ser lido for conectado, a mensagem de erro relevante aparecerá e o produto

automaticamente alternará para a função anteriormente utilizada ou a função de rádio FM.

Se o iPod a ser reproduzido já estiver conectado, pressione **MEDIA** repetidamente para selecionar o reproduzidor do iPod.

- Ele será automaticamente reproduzido a partir do ponto no qual parou anteriormente.
- As funções de reprodução e os itens de exibição de informações do reproduzidor de iPod usados com este produto podem ser diferentes do iPod em termos de ordem de reprodução, de método e de informações exibidas.

Após isso, as funções para reprodução do iPod são operadas de forma similar à reprodução de USB.

Finalizando a reprodução de iPod

Para parar a reprodução, pressione **RADIO** ou **MEDIA** para selecionar outras funções.

Como usar o menu iPod

Ao reproduzir o arquivo, pressione **MENU** para acessar o menu do iPod.

Gire **MENU** para ir para o item de menu desejado e, em seguida, pressione **MENU** para selecionar o item relevante ou para acessar o menu detalhado do item.

- **Procurar "Nome do dispositivo"**: Seleciona um item da lista de procura de nomes como Lista de reprodução, Artistas, Álbuns, Faixas, Gêneros, Audiolivros e Compositores.
- **Músicas aleatórias** : Liga ou desliga a função de músicas aleatórias.

Remover iPod

Remova o iPod do terminal de conexão USB.

Quando o dispositivo USB for removido, o sistema exibirá a mensagem Sem conexão para cada fonte na tela e manterá o status atual até que o dispositivo seja reconectado.

Entrada AUX (se equipada)

Conectando um dispositivo de som externo

Conecte a saída de áudio do equipamento de áudio externo ao terminal de entrada AUX.

- O sistema de conforto e de conveniência alternará automaticamente para o modo de entrada de som externo (AUX) quando o dispositivo de som externo for conectado.

Pressione **MEDIA** para alternar para o modo de entrada de som externo se o sistema de som externo já estiver conectado.

Gire  para ajustar o volume.

Personalização

Como usar o menu de configuração para personalização

Selecione "Configurações" no menu >gire **MENU** para ir para o item de menu desejado >, pressione **MENU** para entrar no menu detalhado do item.

- Menus e funções de configuração podem diferir de acordo com o modelo do carro.
- O menu de configurações contém uma lista detalhada do menu de configuração relevante ou estado de funcionamento.
- Se houver outra lista detalhada a partir da lista detalhada relevante anterior, é possível repetir esta ação.

Ajustar a data e a hora

Acertar hora : Ajuste manualmente as horas e os minutos atuais.

- Pressione **MENU** para acessar o menu "Ajustar hora" no menu "Data e hora".

- Pressione - para selecionar o formato da hora 12h ou 24h.
- Gire **MENU** para alterar a hora e depois pressione **MENU** para ir para o ajuste de minuto.
- Gire **MENU** para alterar os minutos e depois pressione **MENU** para ir para o ajuste de AM ou PM.
- Gire **MENU** para selecionar AM ou PM e pressione **MENU** para finalizar o ajuste de hora. Quando **MENU** é pressionado, o menu "Data e hora" é automaticamente exibido.

Acertar data : Ajuste manualmente ano, mês ou dia.

Pressione **MENU** para acessar o menu "Ajustar data" no menu "Data e hora".

Pressione - para selecionar o formato da data. O formato mostra:

DD / MM / AAAA: 15 Out. 2014

MM / DD / AAAA: Out. 15. 2014

AAAA / MM / DD: 2014. Out. 15

- Gire **MENU** para alterar o mês e depois pressione **MENU** para ir para o ajuste de dia.

- Gire **MENU** para alterar o dia e depois pressione **MENU** para ir para o ajuste de ano.
- Gire **MENU** para alterar o ano e depois pressione **MENU** para finalizar o ajuste de data. Quando **MENU** é pressionado, o menu "Data e hora" é automaticamente exibido.

Configurando o tom

- Para mais detalhes, consulte *Operação* ⇨ 152.

Ajustando o volume automático

O volume automático ajusta o volume do áudio com base na velocidade ou no ruído ambiente do veículo.

- **Desligado**: O volume automático não vai funcionar.
- **Baixo**: Uma curva com intervalo de volume menor é usada para ajustar o volume do áudio com as mudanças na velocidade do veículo.
- **Médio-baixo**: Médio-baixo vai ajustar o volume automático para aproximadamente a faixa entre baixo e médio, respectivamente.

- **Médio**: Uma curva com intervalo de volume média é usada para ajustar o volume do áudio com as mudanças na velocidade do veículo.
- **Médio-alto**: Médio-alto vai ajustar o volume automático para aproximadamente a faixa entre médio e alto, respectivamente.
- **Alto**: Uma curva com intervalo de volume mais agressiva é usada para ajustar o volume do áudio com as mudanças na velocidade do veículo.

Ajustando o nível máximo de volume inicial

Ajuste manualmente o limite de volume inicial.

Ajustar o idioma

Gire **MENU** para selecionar Configurações do veículo no menu Configurações > pressione **MENU** > gire **MENU** para selecionar Idiomas > pressione **MENU** para acessar o menu detalhado do item.

Selecione o idioma desejado para exibição.

Restaurar configurações de fábrica

Gire **MENU** para selecionar Configurações do veículo no menu Configurações > pressione **MENU** > gire **MENU** para selecionar Voltar aos padrões de fábrica > pressione **MENU** para acessar o menu detalhado do item.

Restaurar todas as configurações para as configurações padrão.

Informações o software

Gire **MENU** para selecionar Configurações do veículo no menu Configurações > pressione **MENU** > gire **MENU** para selecionar Informações do software > pressione **MENU** para acessar o menu detalhado do item.

Mostra a versão atual do software.

Telefone

Bluetooth

Sobre o Bluetooth

Antes de conectar a unidade Bluetooth

- Antes de conectar a unidade principal com o telefone celular, verifique para ver se o telefone suporta as funções de Bluetooth.

- Mesmo se o telefone suportar a Tecnologia Sem Fio Bluetooth, o telefone pode não ser encontrado na busca, se o telefone tiver sido colocado no modo oculto ou se o Bluetooth estiver desligado.
- Desabilite o modo oculto ou ligue o Bluetooth antes de buscar ou conectar com a unidade principal.
- Se for usada a Conexão automática, o telefone Bluetooth conecta automaticamente ao sistema quando a ignição é ligada.
- Se não deseja a conexão automática com o dispositivo Bluetooth, desligue a função Bluetooth no dispositivo.
- Estacione o veículo ao conectar a unidade com o telefone celular.
- A conexão Bluetooth pode ser desconectada intermitentemente dependendo do telefone. Siga esses passos para tentar novamente.
 - Desligue e ligue a função Bluetooth no telefone e tente novamente.
 - Desligue e ligue o celular e tente novamente.

- Remova a bateria do telefone completamente, reinicie e tente novamente.
- Reinicie esta unidade e tente novamente.
- Exclua todos os dispositivos pareados, pareie e tente novamente.
- O volume e a qualidade da chamada viva-voz pode diferir dependendo do telefone celular.
- O pareamento de dispositivos Bluetooth e a utilização de funções Bluetooth não são recomendados quando o veículo estiver em movimento. Estacione o veículo primeiro.
- O processo de download dos contatos pode diferir dependendo do telefone celular.

Em caso de eventos não descritos neste manual, consulte o *guia do usuário do fabricante do telefone celular*.
- Como uma conexão sem fio Bluetooth pode ter um alcance de até 10 metros, o seu dispositivo Bluetooth pode conectar automaticamente ao sistema mesmo se o dispositivo não estiver dentro do veículo. Considere isto, especialmente ao parear ou conectar dispositivos Bluetooth

ao Sistema de conforto e conveniência quando outros dispositivos Bluetooth possam estar ao alcance.

- Esta unidade usa o último sistema de supressão Digital Noise & Echo para fornecer a melhor clareza de som com pouca ou nenhuma distorção, mas sob algumas condições ainda pode ser possível que ocorra algum eco ou barulho dentro do veículo. Recomenda-se manter os vidros do carro fechados durante chamadas viva-voz para obter melhores resultados.
- Esta unidade usa os seguintes perfis de Bluetooth:
 - Perfil de acesso à agenda telefônica (PBAP)
 - Perfil viva-voz (HFP)
 - Perfil avançado de distribuição de áudio (A2DP)
 - Perfil de controle remoto de áudio e vídeo (AVRCP)
- Se os perfis de Bluetooth não forem compatíveis, o sistema exibirá a mensagem "**Ação incompatível com este dispositivo**" na tela (por exemplo: o dispositivo não é capaz de controlar o teclado **MENU**).

Se conectar um dispositivo anormal, o sistema pode não funcionar adequadamente.

Conectando o Bluetooth

Registrando o dispositivo Bluetooth

Registre o dispositivo Bluetooth a ser conectado ao Sistema de conforto e conveniência.

Primeiramente, configure o dispositivo Bluetooth a ser conectado a partir do menu de configuração de Bluetooth para permitir que outros dispositivos procurem o dispositivo Bluetooth.

Pressione **PHONE** para acessar o modo do aplicativo "Telefone".

Para selecionar Parear, pressione - . A informação "**Pareando com o veículo**" aparece na tela e então inicia o progresso do pareamento.

- Se nenhum telefone for conectado, a região de status mostra "**Nenhum dispositivo pareado**".
- Para alterar o PIN, pressione - e selecione Novo Pin no menu Pareamento. Gire e pressione **MENU** para alterar o PIN.

A partir do dispositivo Bluetooth, procure esta unidade e pareie o dispositivo.

1. Ligue o Bluetooth no seu telefone.
2. Busque e selecione "**Nome do dispositivo**" no menu Bluetooth.
3. Entre neste item no seu telefone.

Para saber mais sobre busca e pareamento de dispositivos Bluetooth, procure o manual do usuário do seu dispositivo Bluetooth.

Após um tempo, o dispositivo Bluetooth é registrado automaticamente.

- Se o registro do dispositivo a ser conectado ao sistema for bem sucedido, "**Bluetooth conectado**" aparece na tela.
- Após o pareamento completo, uma solicitação de download de contatos é enviada para o seu telefone celular. Verifique o telefone e aceite a solicitação de download se necessário.

Ao parear um segundo dispositivo, repita os passos acima.

- Se um dispositivo Bluetooth estiver conectado, um novo dispositivo não pode ser pareado. Se deseja parear um novo dispositivo, primeiro desconecte o dispositivo Bluetooth conectado.
- Esta unidade pode parear até 5 dispositivos Bluetooth (não conectados ao mesmo tempo).

Adicionar / Conectar / Desconectar / Excluir os dispositivos Bluetooth

Primeiramente, configure o dispositivo Bluetooth a ser conectado a partir do menu de configuração de Bluetooth para permitir que outros dispositivos procurem o dispositivo Bluetooth.

Pressione **PHONE** > pressione **MENU** para selecionar os Dispositivos Bluetooth para acessar o menu "Lista do telefone" > gire **MENU** para ir para um item da lista de dispositivos > pressione **MENU** para selecionar o item do menu desejado.

- **Selecione Adicionar** : A informação "**Pareando com o veículo** " aparece na tela e então inicia o progresso do pareamento.
- **Selecione Conectar** : Após um tempo, o dispositivo Bluetooth é conectado automaticamente, e "**Bluetooth conectado** " aparece na tela.
- **Selecione Desconectar** : Desconecte o dispositivo Bluetooth conectado do menu Lista do telefone.
- **Selecione Excluir** : Exclua o dispositivo Bluetooth registrado do menu Lista do telefone.

Reprodutor de músicas Bluetooth

Conectar o Reprodutor de músicas Bluetooth

Conecte o dispositivo Bluetooth no qual os arquivos de música estão armazenados.

Pressione **MEDIA** repetidamente para selecionar o modo "Música com dispositivo Bluetooth".

- O arquivo de áudio do dispositivo Bluetooth vai ser reproduzido automaticamente uma vez que "**Música com dispositivo Bluetooth** " for exibido na tela.
- Se a música ainda não estiver tocando a partir do seu dispositivo móvel após trocar para o modo de transmissão de áudio (Música com dispositivo Bluetooth) ou após pressionar Reproduzir no próprio dispositivo móvel, tente iniciar a faixa de música pressionando o botão Reproduzir novamente.

Ao reproduzir, pressione **◀◀ / ▶▶** para mover para a faixa anterior ou para a próxima.

- Se o dispositivo Bluetooth for desconectado enquanto a Música com dispositivo Bluetooth estiver tocando, a música também será interrompida.

Após isso, as funções para reprodução de Música com dispositivo Bluetooth são operadas de forma similar à reprodução de USB.

Como usar o menu de Música com dispositivo Bluetooth

Ao reproduzir, pressione **MENU** para acessar o menu de áudio Bluetooth. Gire **MENU** para ir para o item de menu desejado e, em seguida, pressione **MENU** para selecionar o item relevante ou para acessar o menu detalhado do item.

- **Procure "Nome do dispositivo"**: Seleciona um item da lista na lista de busca de nomes. Se os perfis de Bluetooth não forem compatíveis, o sistema exibirá "**Ação não suportada pelos dispositivos** ".
- **Músicas aleatórias** : Liga ou desliga a função de músicas aleatórias.
- **Gerenciar dispositivos Bluetooth** : Entre no menu Lista do telefone.

Funcionamento

Chamada recebida

Quando uma chamada é recebida no celular Bluetooth conectado, a faixa em reprodução será interrompida e o telefone tocará exibindo as informações relevantes.

Para receber a chamada, pressione - para selecionar Responder para mover para a tela Chamada ativa.

Para rejeitar uma chamada, pressione - para selecionar Ignorar.

Chamada em espera

Se outra pessoa chama enquanto o telefone já está ocupado, o sistema exibe uma mensagem de segunda chamada recebida.

Pressione **PHONE** para alternar entre a primeira e a segunda chamadas.

Se duas chamadas estiverem ativas (modo chamada em espera), um alerta de chamada em espera não é exibido.

Controle do volume do telefone

Gire  para ajusta o volume do telefone durante uma chamada telefônica ativa (por exemplo: medidas de volume 0 ~ 63).

Cuidado

É possível transferir seu toque dependendo do telefone celular.

Ajuste o volume do toque do celular se ele estiver baixo demais.

Pode-se usar o controle de volume para ajustar o Volume de toque enquanto o toque é dado a partir de um volume mínimo definido. O volume varia do nível três até o máximo.

Durante a chamada

Durante a chamada ativa, a tela Chamada ativa exibe informações relevantes para a chamada ativa.

Encerrar : Finalizar uma chamada ativa.

Quando a chamada é finalizada, o sistema retorna para a tela ativa antes da chamada.

Silenciar / Ativar o som : Silencia o microfone do veículo durante uma chamada ativa ao pressionar o botão.

Se o microfone estiver silenciado, a indicação muda para Ativar o som. Pressione o botão novamente para ativar o som do microfone.

Aparelho / viva-voz : Alterne entre o modo viva-voz para o modo aparelho pressionando - diretamente.

- Se a chamada telefônica do telefone ativo é atendida no aparelho, a indicação muda para viva-voz.
- Pressionar o botão agora retorna a chamada telefônica para o modo viva-voz.

- O modo viva-voz é o padrão quando a chamada é iniciada.
- Se houver um problema e a chamada não for transferida para viva-voz ou para o aparelho como o usuário solicitar, uma mensagem será exibida notificando o usuário que a transferência não pode ser feita. Tente novamente.

Teclado : Entre na tela Teclado.

Como encerrar uma chamada

Se uma chamada for finalizada enquanto o sistema estiver exibindo qualquer outra tela além da tela da chamada ativa, a mensagem Chamada encerrada será exibida.

- A chamada pode ser finalizada pela pessoa do outro lado da linha ou a partir do dispositivo Bluetooth.
- Após 5 segundos, a tela volta para a tela anterior.

Rediscagem

Se a chamada telefônica caiu, pode-se rediscar o número antes do intervalo pressionando - diretamente abaixo do indicador Rediscar.

Chamar um número do registro de chamadas

Pressione **PHONE** para acessar o menu "Lista do telefone" > gire **MENU** para selecionar as Chamadas recentes > pressione **MENU** > gire **MENU** para selecionar Chamadas perdidas, Chamadas recebidas ou Chamadas efetuadas, depois pressione **MENU**.

A lista de chamadas recentes exibe um menu intermediário contendo as chamadas perdidas, recebidas e efetuadas.

Gire **MENU** para selecionar um nome ou número de telefone e pressione **MENU** para fazer uma chamada.

Chamar um número da agenda telefônica

Pressione **PHONE** para acessar o menu "Lista do telefone" > gire **MENU** para selecionar Contatos > pressione **MENU** > gire **MENU** para selecionar um nome ou número de telefone e pressione **MENU** para fazer uma chamada.

A última fonte de telefone é memorizada no próximo ciclo de ignição, se aquele telefone estiver conectado, e é a fonte de telefone.

Fazer download da agenda telefônica.

Se o dispositivo Bluetooth suportar a função de sincronização da agenda telefônica, ela será baixada automaticamente após a conexão estar estabelecida.

- A lista de histórico de chamadas pode ser baixada do dispositivo Bluetooth conectado.
- A classificação do histórico de chamadas por tempo não é suportada.
- É possível fazer download do histórico de chamadas mesmo fazendo outra ação.
- Não é possível iniciar o processo de download quando a função de download do histórico de chamadas estiver desligada no dispositivo Bluetooth.
- Após o pareamento completo, uma solicitação de download de contatos é enviada para o seu telefone celular. Alguns telefones precisam de confirmação adicional. Verifique o telefone e aceite a solicitação de download se necessário.
- Se um telefone pareado for excluído, as suas listas de histórico de chamadas também serão excluídas do sistema.
- O sistema só usa informações codificadas no formato UTF-8.

Discar um número pelo teclado

Pressione **PHONE** para acessar o menu "Lista do telefone" > gire **MENU** para selecionar o Teclado e pressione **MENU** para acessar a tela "Teclado".

- Quando o usuário seleciona o Teclado a partir da tela inicial do telefone, um teclado numérico é exibido.

Gire **MENU** para destacar o dígito que deseja discar e pressione **MENU** para selecioná-lo.

Pode-se inserir no máximo 24 dígitos.

- Se o usuário continuar girando **MENU**, ao atingir o fim do teclado, pulará para o outro lado do teclado.
- Os dígitos são exibidos na tela à medida em que forem inseridos.
- Chamar não está ativo até que o usuário tenha inserido um dígito.
- Uma vez que o usuário tenha inserido o número de telefone desejado, pressione - para iniciar a chamada.
- Ao estabelecer a conexão, o sistema mostra a tela de Chamada ativa.
- Se o usuário se enganar ao inserir um número de telefone, gire **MENU** para destacar "Excluir" e pressione **MENU** para excluir o último número inserido.

Visualização dos dispositivos Bluetooth

Pressione **PHONE** para acessar o menu "Telefone" > gire **MENU** para selecionar os Dispositivos Bluetooth > pressione **MENU** para acessar o menu "Lista do telefone".

- A lista contém os nomes dos dispositivos de todos os dispositivos Bluetooth que foram pareados ao sistema.
- Se o nome do dispositivo estiver em branco, é exibido Desconhecido.
- A partir do menu Lista de dispositivos Bluetooth, o usuário pode adicionar (parear), excluir e conectar um dispositivo.

Bluetooth (Rádio de nível básico ANATEL)



Este equipamento não tem o objetivo de proteger contra interferências danosas e não pode causar interferências em sistemas devidamente autorizados.

Sistema de ventilação e de ar condicionado

Sistemas de climatização

Sistemas de climatização	167
Sistema de controle de climatização eletrônico (Se equipado)	169
Sistema de ar condicionado traseiro ...	172

Difusores de ar

Difusores de ar ajustáveis	172
Respiros de ar fixos	173

Manutenção

Entrada de ar	173
Funcionamento normal do ar condicionado	173



Sistemas de climatização

⚠ Atenção

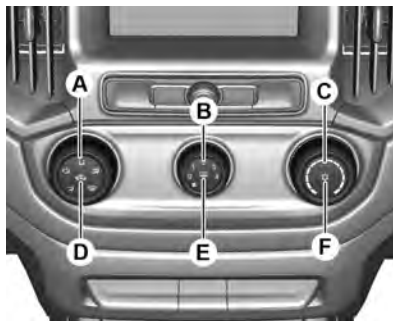
Não durma em um veículo com o sistema de ar condicionado ou de aquecimento ligado. Isso poderá causar sérios danos ou a morte devido a uma queda no teor de oxigênio e / ou temperatura do corpo.



Controles de:

- Distribuição de ar (A)
- Velocidade do ventilador (B)
- Temperatura (C)
- Recirculação de ar  (D)
- Desembaçador do vidro traseiro  (E)

- Resfriamento  (F)
- Desembaçamento e degelo 

Temperatura

Ajuste a temperatura girando o botão (C).

Azul : Frio

Vermelho : Quente

Distribuição de ar

Selecione a saída de ar girando o botão (A).

 : Para a área da cabeça via difusores de ar ajustáveis

 : Para a área da cabeça e compartimento dos pés

 : Para o compartimento dos pés

 : Para o para-brisa e o compartimento dos pés

 : Desembaçamento e degelo

Velocidade do ventilador

Ajuste o fluxo de ar girando o botão (B) para a velocidade desejada.

Desembaçador do vidro traseiro

Operado ao pressionar o botão  (E), consulte *Desembaçador do vidro traseiro* ⇨ 19.

Sistema de recirculação de ar

O modo de recirculação de ar se ativa com o botão  (D).

Use o sistema de recirculação sempre que precisar resfriar o ar mais rapidamente e para obter resfriamento máximo. Use também sempre que conduzir em pistas empoeiradas ou com mau cheiro para reduzir a entrada de partículas e odores no compartimento de passageiros.

⚠ Atenção

Dirigir em modo de recirculação por um período prolongado poderá deixá-lo sonolento. Periodicamente, mude para o modo de ar externo para renovar o ar.

O movimento de ar fresco é reduzido no modo de recirculação. Em operações sem resfriamento, a umidade do ar aumenta, o que poderá embaçar os vidros. A qualidade do ar do compartimento de

(Continuação)

**Atenção
(Continuação)**

passageiros deteriora-se e pode fazer com que os ocupantes do veículo sintam tonturas.

Resfriamento

Pressione o botão  (F). O refrigeração só está funcional quando o motor e o ventilador estão funcionando.

O sistema de ar condicionado resfria e desumidifica (seca) quando a temperatura exterior está um pouco acima do ponto de congelamento. Portanto, pode haver formação de condensação e gotejamento embaixo do veículo.

Se não for necessário resfriamento nem secagem, desligue o sistema de resfriamento para economizar combustível.

O ar-condicionado não funcionará quando o botão de controle do ventilador (B) estiver na posição 0.

Mesmo que o ar condicionado esteja ligado  (F), o veículo produzirá ar quente se o botão da temperatura estiver na área vermelha.

Para desligar o sistema de ar condicionado, pressione o botão  (F) novamente ou coloque o botão do ventilador (B) em 0.

Se o sistema de resfriamento  (F) estiver ligado e o botão do ventilador (B) estiver em 0, o sistema de resfriamento permanecerá ligado, mas inativo, já que o ventilador está em 0. Ao colocá-lo novamente em movimento, o ar condicionado voltará a funcionar.

Cuidado

Use somente o refrigerante correto.

⚠ Atenção

É recomendada a manutenção dos sistemas de controle e climatização por uma Rede de concessionárias Chevrolet ou Oficina autorizada. Métodos de reparo incorretos poderão causar ferimentos.

Resfriamento normal

- Opere o sistema de ar condicionado  (F).
- Gire o botão de controle da temperatura (C) para a azul para resfriamento.

- Gire o botão de distribuição de ar (A) para a posição desejada.
- Ajuste o botão de controle do ventilador (B) para a velocidade desejada.

Resfriamento máximo

Abra brevemente os vidros para que o ar quente possa se dispersar rapidamente.

- Ligue o resfriamento ☀️ (F).
- Pressione o botão 🖱️ (D) para ativar a recirculação de ar.
- Gire o botão de distribuição de ar (A) para a posição 🌀.
- Ajuste o botão do controle de temperatura (C) para o nível mais frio.
- Ajuste o botão de velocidade do ventilador (B) para o nível máximo.
- Abra todos os difusores.

Indicação de configurações

As funções selecionadas são indicadas pelo LED do botão ativado.

Sistema de controle de climatização eletrônico (Se equipado)

⚠️ Atenção

Não durma em um veículo com o sistema de ar condicionado ou de aquecimento ligado. Isso poderá causar sérios danos ou a morte devido a uma queda no teor de oxigênio e / ou temperatura do corpo.

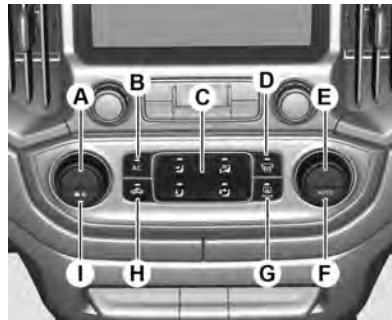

Controles de:

- Velocidade do ventilador (A):
- Ar condicionado (B).
- Distribuição de ar (C).

- Desembaçamento e degelo (D).
- Temperatura (E).
- Desembaçador do vidro traseiro (G).
- Recirculação de ar (H).

AUTOMÁTICO : Modo automático, todas as configurações, exceto temperatura, são escolhidas automaticamente pelo sistema (F).

🌀 / 🖱️ : Sistema LIGADO / DESLIGADO (I).

Temperatura

Ajuste a temperatura para o valor desejado girando o botão (E).

Azul : Frio.

Vermelho : Quente.

Se a temperatura mínima estiver definida, o sistema de ventilação e ar condicionado funcionará no resfriamento máximo.

Aquecimento

- Gire o botão de controle da temperatura (E) para a área vermelha para aquecimento.
- Selecione a distribuição de ar (C) para a posição desejada.
- Gire o botão de controle do ventilador (A) para a velocidade desejada.

Aquecimento máximo

Use o modo de aquecimento máximo para obter aquecimento rápido.

- Gire o botão de controle da temperatura (E) completamente para a área vermelha para aquecimento.
- Gire o botão de controle do ventilador (A) para a velocidade máxima.

Distribuição de ar

Pressione o botão respectivo para o ajuste desejado. A configuração de distribuição de ar é indicada no Visor de informações.

 : Para o para-brisa e o compartimento dos pés.

 : Para os pés.

 : Para a área da cabeça via difusores de ar ajustáveis.

 : Para a área da cabeça via difusores de ar ajustáveis e compartimento dos pés.

Velocidade do ventilador

Ajuste o fluxo de ar girando o botão do ventilador (A) para a velocidade desejada.

Desembaçamento e degelo dos vidros

- Pressione o botão  (D).

- A recirculação alternará para ar externo.
- A distribuição de ar e ar externo são ajustados automaticamente.

O ar condicionado será ligado automaticamente.

Ligue o desembaçador do vidro traseiro  (G).

Consulte *Desembaçador do vidro traseiro* ⇨ 19.

Sistema de recirculação de ar

O modo de recirculação de ar se ativa com o botão  (H). Quando ativado, a entrada de ar externa é fechada e o ar interno é recirculado na cabine.

Para acelerar o resfriamento e atingir a temperatura desejada mais rapidamente, se não estiver no modo **AUTOMÁTICO**, recomenda-se a função de recirculação de ar.

Atenção

O movimento de ar fresco é reduzido no modo de recirculação. Em operações sem resfriamento, a umidade do ar aumenta, o que poderá embaçar os vidros.

(Continuação)

Atenção (Continuação)

A qualidade do ar do compartimento de passageiros deteriora, o que poderá causar tonturas nos ocupantes dos veículos.

Ar condicionado

Ative ou desative com o botão **A / C** (B). O ar condicionado só funciona quando o motor e o Sistema de controle de climatização estão funcionando.

O sistema de condicionamento de ar resfria e desumidifica (seca) quando a temperatura exterior está acima de um nível específico. Portanto, pode haver formação de condensação e gotejamento embaixo do veículo.

Mesmo que o ar condicionado esteja ligado, o veículo produzirá ar quente se o botão da temperatura estiver na área vermelha.

Se não for necessário resfriamento nem secagem, desligue o sistema de resfriamento para economizar combustível.

Modo automático AUTO

Configuração básica para conforto máximo:

- Pressione o botão **AUTO**: o ar condicionado é ativado automaticamente.
- Abra todos os difusores de ar.
- Ajuste a temperatura pré-selecionado girando o botão (E).

Todos os difusores de ar são acionados automaticamente no modo automático. Os difusores de ar, portanto, devem estar sempre abertos.

As funções abaixo podem ser adaptadas manualmente, entretanto, o sistema não estará mais funcionando no modo automático.

- Velocidade do ventilador (A):
- Ar condicionado (B).
- Distribuição de ar (C).
- Desembaçamento e degelo (D).
- Recirculação de ar (H).
- Ligar ☺ (I).

A temperatura pré-selecionada é controlada automaticamente. No modo automático, a velocidade do ventilador e a distribuição de ar regulam automaticamente o fluxo de ar.

O sistema pode ser adaptado manualmente pelo uso dos controles de distribuição de ar e velocidade do ventilador.

Cada alteração das configurações é indicada no Info-Display.

Em alguns casos, as funções ativadas também são indicadas pelo LED no botão.

O sistema de controle eletrônico da climatização só estará totalmente operacional quando o motor estiver funcionando.

Para obter um funcionamento correto, não cubra o sensor no painel de instrumentos.

Configurações manuais

As configurações do sistema de ventilação e ar condicionado podem ser alteradas ativando os botões e girando os botões giratórios. Alterar uma configuração poderá desativar o modo automático.

Para voltar para o modo automático, pressione o botão **AUTO** (F).

Sistema de ar condicionado traseiro



O sistema de ar-condicionado traseiro é operado com o botão **REAR A / C**.

Quando ativado, o ar frio será enviado para os difusores de ar localizados no teto do veículo e o sistema de ar condicionado dianteiro alternará para o modo manual.

Consulte *Sistema de ar condicionado traseiro* ⇨ 172.

Sistema de ar condicionado traseiro

O sistema de ar condicionado traseiro é acionado em conjunto com o sistema de ar condicionado do compartimento dianteiro do passageiro.

Interruptor do ventilador do ar condicionado traseiro



O ventilador do ar condicionado traseiro auxilia o fluxo do ar para o compartimento traseiro de passageiros por meio dos difusores de ar traseiros.

Pressione o botão **REAR A / C** do sistema de ar condicionado traseiro e gire o botão do ventilador enquanto o sistema do ar

condicionado estiver operando para permitir que o ar resfriado e desumidificado seja distribuído.

Ajuste o fluxo de ar girando o botão para a velocidade desejada.

Gire no sentido anti-horário : Diminui o fluxo de ar

Gire no sentido horário : Aumenta o fluxo de ar

Difusores de ar

Difusores de ar ajustáveis

Quando o condicionador de ar está ligado, pelo menos um difusor de saída de ar deve permanecer aberto, para que o evaporador não se congele em consequência da falta de circulação de ar.

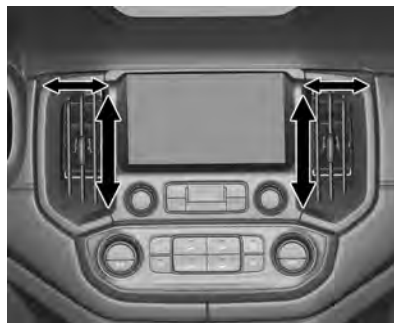

Empurre a manopla de ajuste para cima, para abrir o difusor, e para baixo, para fechá-lo, ou para ajustar o volume de ar.

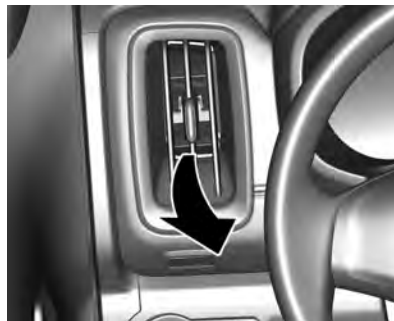

Direcione o fluxo de ar inclinando e girando a manopla de ajuste.



⚠ Atenção

Não prenda qualquer objeto às aletas dos difusores de ar. Risco de danos e ferimentos em caso de acidente.

Respiros de ar fixos

Difusores de ar adicionais estão localizados abaixo do para-brisa, vidros das janelas e nos compartimentos dos pés.

Manutenção

Entrada de ar

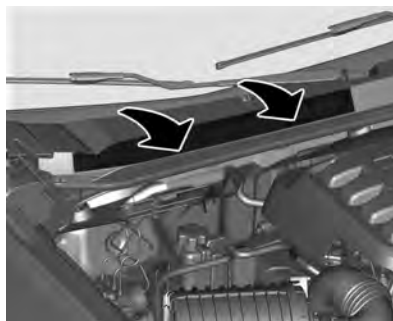

A entrada de ar em frente ao para-brisa no compartimento do motor deve estar desobstruída para permitir a entrada de ar. Remova folhas, sujeira ou neve.

Funcionamento normal do ar condicionado

O ar condicionado deverá ser acionado pelo menos uma vez por mês durante alguns minutos para assegurar o desempenho contínuo e eficiente, seja qual for o clima ou estação do ano.

⚠ Atenção

O sistema de ventilação e de ar-condicionado deve ser reparado exclusivamente por pessoal qualificado. Métodos de serviço inadequados podem causar ferimentos pessoais.

Condução e operação**Informações sobre condução do veículo**

Ambiente de direção	175
Condução para Maior Economia de Combustível	175
Direção Defensiva	176
Controle de um Veículo	176
Frenagem	178
Direção	179
Direção off-road	180
Como Conduzir em Rodovias	
Molhadas	181
Estradas em Regiões Montanhosas	183
Se o veículo atolar	183

Sistema de ignição e operação

Amaciamento de veículo novo	183
Posições da Ignição	184
Partida do Motor	186
Interruptor de sobrecarga	186
Estacionamento / parada	186
Estacionando sobre objetos que podem queimar	187

Sistema de escapamento

Sistema de escapamento	187
Filtro de particulados de diesel	187
Conversor catalítico	189

Transmissão automática

Transmissão automática	189
Visor da transmissão	189
Alavanca seletora	189
Manual (Modo manual)	190
Programas eletrônicos de direção	190
Falha	190
Interrupção da fonte de energia	191

Sistemas de tração

Tração nas quatro rodas	191
-------------------------------	-----

Freios

Freios	195
Servomotor do freio elétrico	195
Sistema Antitravamento do Freio (ABS)	195
Freio de estacionamento	196
Assistência de frenagem	196
Sistema auxiliar de partida em acive	196

Sistemas de controle de tração

Sistema de controle de tração (TCS) ...	197
Controle eletrônico de estabilidade (ESC)	197
Controle de descida de declive (HDC)	198

Controle de velocidade de cruzeiro

Controle de velocidade de cruzeiro (Se equipado)	200
--	-----

Sistemas de detecção de objetos

Sistema de alerta de colisão dianteira (FCA)	201
Frenagem de emergência automática (AEB)	203
Sistema de Frenagem de pedestre na dianteira (FPB)	204
Sistema auxiliar de estacionamento (Se equipado)	206
Câmera de ré (RVC)	209
Aviso de desvio de rota (LDW)	211

Combustível

Aditivos para Combustível	212
Combustível para motores a diesel	212
Biodiesel	214
Abastecimento do Tanque	214

Como Rebocar um Trailer

Informações Gerais sobre Reboque	216
Características de direção e dicas de reboque	216
Rebocamento do trailer	219
Equipamento de reboque	220
Controle de oscilação do trailer (TSC)	221

Informações sobre condução do veículo

Ambiente de direção



A General Motors se preocupa constantemente com a proteção ambiental e utiliza, o máximo possível, materiais recicláveis e favoráveis ao meio ambiente no projeto e na montagem dos produtos.

Os métodos de produção também atendem aos requisitos de proteção ambiental. O uso de materiais nocivos, como amianto e cádmio, foi descontinuado. O sistema de ar condicionado utiliza um gás refrigerante sem clorofluorcarbonos.

Esta preocupação e responsabilidade com o meio ambiente é expressa na Política Ambiental da General Motors Brasil, que formaliza o comprometimento da empresa em relação ao meio ambiente e à sociedade, direcionando suas operações para a preservação do meio ambiente, responsabilidade social e sustentabilidade econômica dos negócios.

ISO14001 Política ambiental da General Motors

"A General Motors está comprometida com a preservação do meio ambiente e dos recursos naturais através do estabelecimento de objetivos e metas que propiciem a melhoria contínua de seu desempenho ambiental, a redução do desperdício, o cumprimento de leis e regulamentos, a prevenção da poluição e a boa comunicação com a comunidade."

Lembrando que este veículo é composto por vários materiais e componentes que ao final do seu ciclo de vida precisam ser manuseados, embalados e descartados adequadamente. Consultar abaixo os cuidados no descarte de materiais sem utilidade.

Conselhos Práticos de Meio Ambiente para a Manutenção do seu Chevrolet:

Para a troca dos produtos seguintes, como pneus, baterias, filtros, peças eletrônicas, óleo do motor, óleo lubrificante, fluido de freios, fluido do radiador e suas vedações, recomenda-se que o proprietário execute a revisão ou manutenção em um estabelecimento apropriado, de preferência em uma Concessionária Chevrolet.

Redução de emissões:

Mantenha atualizados os dispositivos que reduzem as emissões atmosféricas do seu veículo seguindo o Plano de Manutenção corretamente.

Nota

O descarte de materiais não reutilizáveis não pode ser feito em lixo comum, no solo, em água ou em rede de águas pluviais. Faça sua parte e preserve o ambiente!

Condução para Maior Economia de Combustível

Informações importantes sobre consumo de combustível:

- Sempre que possível, desligue o motor. Mesmo por um curto intervalo de tempo, o consumo de combustível será reduzido.

- Evite acelerar muito o veículo. Alterações abruptas de velocidade aumentarão o consumo.
- Pressão baixa nos pneus diminuirá o desempenho, aumentará o consumo de combustível e resultará no desgaste prematuro do pneu.
- Um combustível de baixa qualidade danificará o motor e aumentará o consumo.

Direção Defensiva

Recomendamos dirigir sempre com atitude defensiva.

Comece afivelando o cinto de segurança.

Uma atitude defensiva ao dirigir resulta em estar pronto para uma situação imprevista de qualquer tipo. Assuma que os outros motoristas ou pedestres estarão distraídos ou cometerão erros.

Tente prever qual será o comportamento dos outros motoristas e leve em consideração qualquer engano possível.

Os acidentes mais comuns envolvem a parte traseira do veículo. Manter uma distância segura é mais uma medida para evitar colisões.

Para áreas rurais ou urbanas, o melhor método é dirigir defensivamente. Uma reação imprevista do veículo da frente pode resultar em uma frenagem ou em um desvio abrupto.

Controle de um Veículo

Não conduza o veículo com o motor desligado

Muitos sistemas deixam de funcionar nesta condição (por exemplo, o servofreio, a direção assistida elétrica). Dirigir desta maneira é um perigo para si mesmo e para os outros.

Pedais

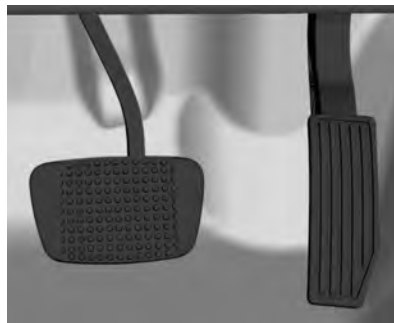

Para garantir que o curso do pedal não esteja obstruído, verifique a instalação correta do tapete.

Os pedais do freio e do acelerador têm alturas diferentes para facilitar o movimento do pé na passagem de um para o outro.

Atenção

Se um tapete do piso for do tamanho errado ou não estiver instalado adequadamente, poderá interferir no pedal do acelerador e / ou do freio. A interferência com os pedais poderá causar aceleração não intencional e / ou aumento da distância de frenagem, o que poderá causar um acidente e ferimentos. Assegure-se de que o tapete do piso não interfira com o pedal do acelerador ou do freio.

Pedal do acelerador

Acelerações repentinas aumentam o consumo de combustível. Sempre que a rotação do motor aumentar, procure trocar de marcha.

Pedal do freio

Ao pressionar o pedal do freio, as luzes correspondentes acendem nas lanternas externas e na luz de freio central.

⚠ Atenção

- Acione o pedal do freio suave e progressivamente. Evite acionamentos bruscos, o que poderá causar derrapagens perigosas e desgaste excessivo dos pneus. Consulte *Luz de advertência do Sistema Antitravamento do Freio (ABS)* ⇨ 82.

(Continuação)

**Atenção
(Continuação)**

- Preste atenção nas lâmpadas indicadoras de falhas dos sistemas de freio.
- Não dirija com o motor desligado, o servofreio não funcionará, exigindo mais pressão do pé para acionar os freios.
- Se o motor parar de funcionar com o veículo em movimento, freie normalmente, pressionando e segurando o pedal do freio sem bombeá-lo, caso contrário, o vácuo na unidade do servofreio se esgotará e a assistência do freio será perdida no acionamento. Consequentemente, o pedal do freio deverá ser totalmente pressionado, com pressão maior, e a distância de frenagem necessária será maior.
- Se o pedal do freio não retornar à altura inicial ou se o seu curso aumentar, isso indicará que há uma

(Continuação)

Atenção
(Continuação)

falha no sistema de freio. Consulte uma Concessionária Chevrolet imediatamente.

- O nível do fluido de freios no reservatório deve ser verificado regularmente.
- Verifique as lâmpadas do freio com frequência.

Tapete do assoalho **Atenção**

- Verifique sempre se os tapetes não interferem com os pedais.
- Se um tapete do piso for do tamanho errado ou não estiver instalado adequadamente, poderá interferir no pedal do acelerador e / ou do freio. A interferência com os pedais poderá causar uma aceleração involuntária, aumento da distância de frenagem ou dificuldade para trocar as marchas, o que pode resultar em acidente e ferimentos.

(Continuação)**Atenção**
(Continuação)

- Os tapetes originais foram projetados para seu veículo. Caso necessitem substituição, escolha reposições originais Chevrolet. Tapetes que não foram projetados para seu veículo podem não encaixar adequadamente e interferir com o pedal.

Siga as instruções para usar os tapetes corretamente.

- Certifique-se de que os tapetes não interfiram com os pedais.
- Use o tapete voltado para cima. Não o use voltado para baixo.
- Não coloque nada sobre o tapete do lado do motorista.
- Use apenas um tapete no lado do motorista. Nunca coloque um tapete sobre o outro.

Frenagem**Uso dos freios**

O ato de frear tem um tempo de percepção e um tempo de reação. Primeiro, você tem de decidir pisar no pedal do freio. Esse é

o tempo de percepção. Depois, é preciso trazer o pé até ele. Esse é o tempo de reação. O tempo médio de reação é de aproximadamente 3/4 de segundo, porém esta é apenas uma média. Pode demorar menos com um motorista e dois, três ou até mais segundos com outro. Idade, condição física, nível de alerta, coordenação e visão, tudo pode influenciar. Porém, mesmo em 3/4 de um segundo, um veículo movendo-se a 100 km / h percorre 20 m. Por isto, é importante manter espaço suficiente entre seu veículo e outros. Além disso, obviamente as distâncias efetivas até parar variam bastante com a superfície da via (pavimento ou cascalho), suas condições (seca, molhada), a banda de rodagem dos pneus e os freios. A maioria dos motorista toma cuidado com os freios do veículo. Mesmo assim, algumas pessoas sobrecarregam o sistema quando usam os freios de modo incorreto.

Observe o seguinte

- Não obstrua o curso do pedal do freio.
- Evite freadas bruscas. Algumas pessoas dirigem aos trancos - acelerando muito e logo freando muito - ao invés de fluir com o tráfego. Isto é um erro. Os freios

desgastarão muito mais rápido caso sejam feitas muitas frenagens bruscas. Existe também o risco de derrapagens perigosas.

- Para aumentar a vida útil dos freios, tente seguir o fluxo do trânsito, evite frear sem necessidade e mantenha uma distância segura do carro à sua frente. Se for preciso usar os freios para reduzir a velocidade, pise de maneira suave e contínua.
- Não dirija com o motor desligado. O servofreio não funcionará, exigindo um esforço maior para que os freios funcionem.
- Se o motor parar com o veículo em movimento, freie normalmente mas não bombeie o pedal, senão o vácuo do sistema hidráulico será esgotado e o pedal ficará mais pesado, aumentando a distância de frenagem.

Curso do pedal do freio

Leve o veículo para uma concessionária Chevrolet sempre que notar que o pedal do freio não retorna ou seu curso aumenta. Isto pode ser sinal de defeito no sistema do freio.

Frenagem em emergências

Todos já enfrentaram situações de frenagens bruscas. Caso o veículo não esteja equipado com o Sistema Antitravamento do Freio (ABS), a primeira reação do motorista é pressionar e segurar o pedal do freio. Isto, na verdade, é um erro, pois pode fazer com que as rodas travem. Quando isso acontecer, pode ser que o veículo não siga a direção do volante e poderá seguir a direção da roda antes dela travar; poderá ser necessário deixar a via. Freie gradativamente. Este método proporciona máxima frenagem e controle da direção. Aperte o pedal do freio com firmeza gradativa. Numa emergência, o mais provável é que você queira usar os freios com vigor mas sem travar as rodas. Solte o pedal quando sentir ou ouvir que as rodas estão patinando. Isto vai ajudar a manter o controle da direção.

Se o veículo estiver equipado com o Sistema Antitravamento do Freio (ABS), consulte *Sistema Antitravamento do Freio (ABS)*

⇨ 195.

Direção

Direção assistida elétrica

O veículo tem direção assistida elétrica. Não tem fluido da direção assistida. A manutenção periódica não é necessária.

Se houver falha na assistência devido a um defeito no sistema, o veículo poderá ser controlado, mas exigirá um esforço maior.

Consulte a concessionária se houver um problema.

A assistência da direção assistida elétrica poderá ser reduzida se o volante for girado até o final de seu curso e mantido naquela posição por um longo período.

Ao usar a direção assistida por um período extenso, a assistência pode ser reduzida.

A direção assistida retornará ao uso normal quando o sistema arrefecer.

Consulte as mensagens específicas da direção do veículo em *Mensagens do sistema de direção* ⇨ 92. Consulte a concessionária se houver um problema.

Direção de emergência

Em determinadas situações, manobrar pode ser mais eficiente do que frear.

Por exemplo, se você estiver chegando ao alto de uma ladeira e descobrir um caminhão parado na pista; ou se um veículo aparecer de repente vindo de outro lugar ou se uma criança sair correndo de trás de veículos estacionados e parar bem na sua frente.

Você pode evitar esses problemas pisando no freio, se for possível parar a tempo. Mas às vezes não é, pois não há espaço para isso. É hora de uma ação defensiva, manobrando para contornar o problema.

Primeiro aplique os freios - sem deixar que as rodas da frente travem. Com o risco de colisão, é sempre aconselhável reduzir antes a velocidade. Depois, contorne o problema manobrando pela direita ou pela esquerda conforme o espaço disponível. Uma situação de emergência como a descrita acima, exigirá atenção total do motorista e uma decisão rápida.

Se você estiver segurando o volante conforme recomendado, na posição de nove e três horas, conseguirá fazer um giro rápido de 180° sem tirar as mãos dele. Mas se tiver de agir com rapidez, esterce depressa e depois volte à linha reta assim que ultrapassar o objeto. O fato de situações de emergência serem sempre possíveis é

motivo suficiente para praticar direção defensiva e usar corretamente os cintos de segurança.

Direção off-road

Antes de dirigir fora de estrada

É preciso observar alguns tópicos antes de dirigir fora de estrada. Por exemplo:

- Certifique-se de que foram executados todos os serviços de reparo e manutenção.
- Confira o nível de combustível.
- Verifique a calibração do pneu reserva como especificado no capítulo de dados técnicos.
- Verifique o nível de fluidos como especificado no capítulo Cuidados com o veículo.

Depois de dirigir fora de estrada

Remova todo o material aderido ao fundo do veículo, no chassi ou embaixo do capô. Alguns podem ter risco de incêndio. Depois de dirigir em lama ou em areia, limpe e verifique as lonas de freio.

Essas substâncias podem prejudicar a frenagem e vitrificar as sapatas. Verifique a carroceria, direção, suspensão, rodas, pneus, sistema de escapamento, tubulações de combustível e sistema de arrefecimento.

Durante o uso fora de estrada, o veículo exigirá intervalos mais curtos entre os procedimentos de manutenção.

Familiarize-se com o método de dirigir fora de estrada

Antes de iniciar qualquer viagem, convém praticar em um local seguro. Dirigir fora de estrada exige algumas habilidades novas e diferentes, como estar alerta aos diversos tipos de sinais. Sua visão, por exemplo, deve observar o terreno o tempo todo quanto a restrições inesperadas. Preste atenção em ruídos incomuns nos pneus e no motor.

Controlar o veículo é o fator principal para uma boa viagem fora de estrada. A melhor maneira de controlar o veículo é controlando sua velocidade. Devem ser observados alguns aspectos. Em alta velocidade:

- Os objetos se aproximam mais rápido e há menos tempo para notar as imperfeições do terreno.
- O tempo de reação fica menor.

- O veículo balança mais ao vencer obstáculos.
- É preciso uma distância maior para a frenagem, principalmente em estradas de terra.

Cuidado

Ao dirigir fora de estrada, movimentos ou manobras súbitas podem causar a perda do controle da direção. Isto poderia causar uma colisão. Portanto, ao dirigir dentro e fora de estrada, você e seus passageiros sempre devem usar cinto de segurança.

Dirigir com neblina

Um alto nível de umidade no ar e uma geada pesada aumentam a possibilidade de neblina, que pode prejudicar a visibilidade.

Ao dirigir sob neblina, o motorista deverá reduzir a velocidade e manter uma distância segura do veículo à frente. Não subestime a alteração de densidade da neblina, evitando o risco de um acidente. A densidade da neblina pode ser melhor avaliada observando a visão embaçada das luzes dianteiras dos veículos.

Recomendações para dirigir na neblina

- Acenda os faróis de neblina dianteiros ou os faróis baixos, mesmo durante o dia.
- Não acenda os faróis altos.
- Use o aquecedor do vidro traseiro. Ative por alguns instantes o limpador e o lavador do para-brisa. A umidade do lado externo dos vidros pode parecer neblina.
- É quase impossível ver do lado de fora e você precisa parar, porém não tem certeza se está sobre a estrada, acenda os faróis, ative o sinalizador de advertência e toque a buzina periodicamente ou quando perceber a aproximação de um veículo.
- Ao dirigir sob neblina, não ultrapasse veículos a menos que tenha uma boa visibilidade e que seja seguro fazê-la. Caso tente ultrapassar, esteja preparado para desistir caso algum veículo se aproxime.

Dirigir na lama ou na areia

Ao dirigir sobre lama ou areia, mantenha o veículo em movimento usando uma marcha baixa.

Devido à perda de tração, é mais difícil virar, acelerar e frear. Para obter uma tração melhor ao dirigir sobre areia muito solta, libere um pouco da pressão dos pneus.

Nota

Depois de dirigir em lama ou em areia, limpe e verifique as lonas de freio. Caso isto não seja executado, poderá causar frenagem irregular ou lonas vitrificadas. Verifique a estrutura da carroceria, direção, suspensão, rodas, pneus e sistema de escapamento.

Como Conduzir em Rodovias Molhadas

Dirigir em locais alagados

As áreas alagadas deverão ser evitadas em qualquer situação. Uma via coberta de água impede que o motorista avalie as condições de maneira adequada.



Dirija em baixa velocidade através de qualquer área alagada e certifique-se de que o limite de água não exceda a altura do centro da roda.

Evite dirigir próximo a veículos grandes. Eles podem criar ondas que podem causar danos.

Cuidado
A água pode entrar no motor por meio do sistema de entrada de ar. Se isso ocorrer e o veículo parar, não tente operar o motor novamente, pois isso aumentará os danos ao motor.

Dirigindo na chuva

A chuva e as estradas molhadas podem trazer problemas ao dirigir. Você não pode parar, acelerar ou fazer curvas regularmente em pista molhada, pois a aderência de seus pneus à pista não é tão boa quanto nas pistas secas. E caso a banda de rodagem de seus pneus não esteja em boas condições, a aderência será menor ainda. Se começar a chover quando você estiver ao volante, reduza a velocidade e seja mais cuidadoso.

A pista pode ficar molhada repentinamente, ao passo que os seus reflexos ainda podem estar condicionados para dirigir em pista

seca. Quanto mais pesada for a chuva, mais precária será a visibilidade. Mesmo que as palhetas do limpador do para-brisa estejam em boas condições, a chuva pesada poderá dificultar a visão das placas de sinalização, semáforos, das marcações da rodovia, do limite do acostamento e até mesmo de pessoas que estejam andando na pista. Os respingos da estrada podem dificultar mais a visão do que a chuva, principalmente se a estrada estiver suja.

Portanto, é recomendável manter em boas condições o limpador do para-brisa e o seu depósito de água abastecido. Substitua as palhetas do limpador do para-brisa quando apresentarem sinais de desgaste ou falhas no para-brisa ou quando as tiras de borracha começarem a se separar das palhetas.

A água pode afetar os freios. Tente evitar áreas alagadas, mas se não for possível, tente reduzir a velocidade antes de atingi-las. Freios úmidos podem resultar em acidentes. Os freios não funcionam bem em paradas súbitas e podem fazer o veículo puxar para um lado. Você poderá perder o controle sobre o veículo.

Após dirigir em meio a uma grande poça d'água ou após o veículo ter sido lavado num posto de serviço, pressione levemente o pedal do freio até sentir que os freios estejam funcionando normalmente.

Recomendações a serem observadas em tempo chuvoso

- Acenda os faróis baixos, mesmo durante o dia.
- Ligue o limpador do para-brisa.
- Reduza a velocidade e seja cuidadoso.
- Aumente a distância do veículo à frente.
- Caso necessário, use o aquecedor do vidro traseiro.

Nota

Quando estiver chovendo, os pneus e as palhetas do limpador têm uma carga maior. Portanto, mantenha sempre os pneus e as palhetas do limpador em boas condições.

Aquaplanagem

O excesso de água no solo pode causar a aquaplanagem do veículo. Quando ela ocorre, o veículo perde o contato com a pista e o motorista não consegue controlá-lo.

Nota

É possível que o motorista não se dê conta da aquaplanagem e continue a dirigir mesmo quando as rodas não estão em contato com o solo.

Para evitar a aquaplanagem, o motorista deve reduzir a velocidade do veículo ao passar através de poças de água ou quando a pista está molhada.

Cuidado
A banda de rodagem do pneu gasta demais facilita a aquaplanagem.

Dirigindo à noite

Ao dirigir à noite, o motorista deve:

- Manter uma distância extra do veículo à frente. Os reflexos diminuem devido à escuridão.
- Reduzir a velocidade e ser cuidadoso.
- Quando notar um veículo na pista oposta, alternar os faróis altos pelos baixos.

Estradas em Regiões Montanhosas

Se o veículo for conduzido com frequência em encostas e montanhas, ele deve ser mantido em boas condições. Os fluidos,

pneus e pastilhas dos freios devem ser verificados a intervalos específicos, consulte *Manutenção programada* ⇨ 288.

Declives

Evite o uso desnecessário dos freios ao dirigir em declives. A velocidade do veículo pode ser diminuída alternando para uma marcha reduzida.

O sistema de Controle de descida de declive (HDC) pode ser ativado para evitar usar os freios em um declive, se estiver disponível no veículo.

Nota

Ao dirigir em um declive, aconselha-se manter o motor funcionando e uma marcha engatada. Não dirija com o motor desligado ou com a marcha em neutro.

Se o veículo atolou

Balançando o veículo

O método do balanço poderá ajudar quando o veículo está atolado. Para fazer isso, o motorista deve seguir os passos abaixo.

1. Gire o volante para a direita e para a esquerda.

2. Alterne a marcha entre a primeira, a segunda e a ré, soltando o acelerador ao mudar as marchas.
3. Depois de mudar a marcha, pressione levemente o acelerador.
4. Se o veículo continuar atolado após algumas tentativas, ele deverá ser rebocado.

Cuidado
O movimento das rodas enquanto o veículo está atolado poderá resultar no estouro dos pneus e em superaquecimento da transmissão.

Sistema de ignição e operação

Amaciamento de veículo novo

Use as seguintes precauções para os primeiros cem quilômetros para melhorar o desempenho e a economia do veículo:

- Evite partidas com aceleração total.
- Não acelere o motor.
- Evite paradas bruscas, exceto em emergências. Isto permitirá que os freios funcionem corretamente.

- Evite partidas rápidas, acelerações súbitas e direção em alta velocidade, para evitar danificar o motor e para economizar combustível.
- Evite aceleração com aceleração total em marcha lenta.
- Não reboque nenhum outro veículo.

Posições da Ignição

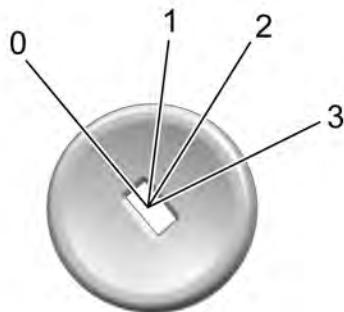

0. Desligamento do motor / TRAVAR / DESLIGAR
1. ACC / ACCESSORY
2. ON / RUN (LIGADO / FUNCIONANDO)
3. START

O interruptor de ignição tem quatro posições.

Para desengatar a marcha de P (Estacionamento), é preciso que a ignição esteja em ON / RUN (LIGAR / EM FUNCIONAMENTO) e que o pedal do freio esteja acionado.

0 (Desligamento do motor / TRAVAR / DESLIGAR) : Essa posição desliga o veículo. Ela também trava a ignição, a transmissão e a coluna de direção, caso o veículo esteja equipado com uma coluna de direção travável.

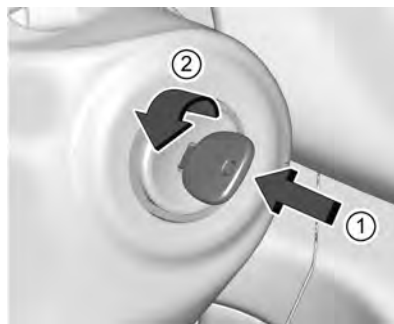

Para desligar o veículo:

1. Certifique-se de que o veículo esteja parado.

2. Alterne para P (Estacionamento).
3. Continue a pressionar o pedal do freio e, em seguida, acione o freio de estacionamento. Consulte *Freio de estacionamento* ⇨ 196.
4. Pressione a chave completamente no sentido da coluna de direção e gire para LOCK / OFF (TRAVAR / DESLIGAR).
5. Remova a chave.
6. Libere o pedal do freio.

Consulte a concessionária se a chave puder ser removida em outra posição.

Uma campainha de advertência soará quando a porta do motorista estiver aberta e a chave estiver na ignição.

Se equipado com uma coluna de direção travável, o volante poderá prender com as rodas dianteiras fora do centro, o que impedirá girar a chave para fora da posição LOCK / OFF (Travar / desligar). Se isso acontecer, mova o volante da direita para a esquerda enquanto gira a chave para ACC / ACCESSORY (ACC / Acessória). Se isso não funcionar, o veículo precisa de manutenção.

⚠ Atenção

Desligar o veículo enquanto estiver em movimento poderá causar a perda da assistência hidráulica nos sistemas de freios e direção e desativar os airbags. Enquanto dirige, desligue o veículo somente em uma emergência.

Em uma emergência, se não for possível parar o veículo e se for necessário desligá-lo enquanto dirige:

1. Pressione a chave completamente no sentido da coluna de direção e gire para ACC / ACCESSORY (ACC / Acessória).
2. Freie usando pressão firme e constante. Não bombeie os freios repetidamente. Isso poderá esgotar a assistência hidráulica, exigindo um aumento da força do pedal dos freios.
3. Coloque a marcha do veículo em N (neutro). Isso poderá ser feito enquanto o veículo estiver em movimento. Continue a frear e conduza o veículo para um local seguro.
4. Pare completamente o veículo.
5. Alterne para P (Estacionamento).

6. Continue a pressionar o pedal do freio e, em seguida, acione o freio de estacionamento. Consulte *Freio de estacionamento* ⇨ 196.
7. Pressione a chave completamente no sentido da coluna de direção e gire a ignição para LOCK / OFF (TRAVAR / DESLIGAR).
8. Remova a chave.
9. Libere o pedal do freio.

Cuidado

Use a chave correta, certifique-se de que ela esteja dentro ou pressionada até o fim no sentido da coluna de direção ao desligar o veículo e gire-a apenas manualmente.

1 (ACC / ACCESSORY) : Essa posição permite que recursos, como o sistema de conforto e conveniência, operem enquanto o veículo está desligado. Ela também destrava a coluna de direção, caso o veículo esteja equipado com uma coluna de direção travável. Use essa posição se o veículo precisar ser empurrado ou rebocado.

De ON / RUN (Ligado / Em funcionamento), pressione a chave completamente no sentido da coluna de direção e gire para ACC / ACCESSORY (ACC / Acessória).

Se a chave for deixada em ACC / ACCESSORY (ACC / Acessória) com o motor desligado, a bateria poderá ser drenada e o veículo poderá não ligar.

Uma campainha de advertência soar quando a porta do motorista estiver aberta e a chave estiver na ignição.

2 (ON / RUN) (LIGADO / FUNCIONANDO) : Pode-se usar esta posição para operar os acessórios elétricos e exibir algumas luzes de advertência e indicadores do painel de instrumentos. Essa posição também pode ser usada para manutenção e diagnóstico, bem como para verificar a operação adequada da luz indicadora de funcionamento incorreto, conforme necessário para fins de inspeção de emissões. O interruptor fica nesta posição enquanto o motor está em funcionamento. A transmissão é destravada nessa posição.

Se a chave for deixada em ON / RUN (Ligado / Em funcionamento) com o motor desligado, a bateria poderá ser drenada e o veículo poderá não ligar.

3 (START) : Essa é a posição que dá partida no motor. Quando o motor der partida, solte a chave. A ignição volta para ON / RUN (Ligado / Em funcionamento) para condução.

Partida do Motor

Partida do motor com o interruptor de ignição

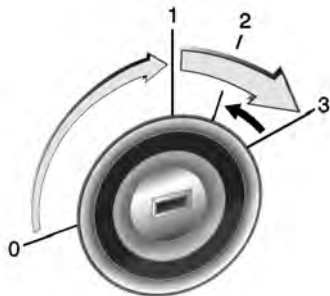

- Gire a chave para a posição 1. Mova o volante levemente para soltar a trava.
- Quando a chave de ignição está na posição 2, pressione o pedal do freio para mover a alavanca seletora para P ou N. Não acelere.

- Motores diesel: gire a chave para a posição Ligada (2) para o preaquecimento. Até que o indicador apague.
- Gire a chave para a posição 3 e libere quando o motor estiver funcionando.

Para dar a partida no motor novamente, não é necessário girar a chave para a posição 0. O motor pode ser desativado girando para a posição 1.

Energia estendida para acessórios (RAP)

Os acessórios do veículo podem ser usados por até 10 minutos após o desligamento do motor.

- Tomada de energia
- Vidros elétricos

Estes recursos funcionam quando a chave está em ON / RUN ou ACC / ACCESSORY. Assim que a chave for girada de ON / RUN para LOCK / OFF, a alimentação para estes recursos continuará funcionando por até 10 minutos ou até que seja aberta uma porta.

Interruptor de sobrecarga

A alimentação de combustível é interrompida automaticamente durante a utilização do freio motor, ou seja, quando o veículo é conduzido com uma marcha engatada, mas com o pedal do acelerador liberado.

Estacionamento / parada

- Não estacione o veículo em uma superfície facilmente inflamável. A temperatura alta do sistema de escape pode inflamar a superfície.
- Acione sempre o freio de estacionamento sem pressionar o botão de liberação. Acione o mais firmemente possível em situações de declive ou de aclave. Pressione o pedal do freio ao mesmo tempo para reduzir a força operacional.
- Se o veículo estiver em uma superfície nivelada ou um aclave, engate a primeira marcha ou ajuste a alavanca seletora em P antes de desligar a ignição. Em um aclave, gire as rodas dianteiras na direção contrária ao meio-fio.

Se o veículo estiver em uma situação de declive, engate a marcha à ré ou ajuste a alavanca seletora em P antes de desligar a ignição. Gire as rodas dianteiras na direção do meio-fio.

- Desligue o motor e a ignição. Gire o volante até que a trava do volante engate.
- Trave o veículo e ative o sistema de alarme antifurto.

Estacionando sobre objetos que podem queimar

Antes de estacionar o veículo, certifique-se de que o terreno não possua qualquer material inflamável como grama, arbustos, gotas de combustível etc. O escapamento é quente e poderá causar um incêndio.

Sistema de escapamento

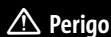

Perigo

Os gases do escapamento do motor contêm monóxido de carbono venenoso, que é incolor e inodoro e pode ser fatal se for inalado. Se os gases do

(Continuação)

Perigo (Continuação)

escapamento penetrarem no veículo, abra os vidros. Conserte a causa da falha em uma Concessionária Chevrolet. Evite conduzir com a tampa do compartimento de carga aberta, caso contrário podem entrar gases do escapamento no veículo.

Filtro de partículas de diesel

O veículo possui um filtro de partículas diesel (DPF) como parte do sistema de escapamento para reduzir as emissões do veículo.

O sistema do filtro de particulados diesel coleta particulados dos gases do escapamento para minimizar a descarga de fuligem para a atmosfera.

O resultado é uma qualidade do ar melhor, o que significa uma cidade menos poluída e um ambiente mais limpo.

Para evitar o entupimento do filtro, as partículas de fuligem são queimadas a intervalos regulares por meio de um processo de autolimpeza onde é injetado

mais combustível nos cilindros do motor para aumentar a temperatura do filtro até aproximadamente 600 °C.

O Módulo de controle do motor (ECM) monitora vários fatores incluindo o combustível consumido, as horas de funcionamento do motor e a distância percorrida. A autolimpeza ocorre aproximadamente uma vez por tanque de combustível.

Isso permite que a fuligem depositada seja oxidada ou queimada e convertida em dióxido de carbono (CO₂).

Geralmente esse processo demora cerca de 10 a 15 minutos mas pode levar até 30 minutos dependendo das condições de condução.

Uma rotação do motor aumentada em marcha lenta e a emissão de odores e fumaça são consideradas condições normais durante o processo de autolimpeza. Durante esse período também pode haver um consumo maior de combustível.

Em certas condições de condução, como tráfego lento, o filtro não pode se limpar. Será exibida uma mensagem quando o DPF

está sujo e necessita executar uma autolimpeza. Consulte *Mensagens do filtro de particulados de diesel* ⇨ 90.

Para que o filtro possa executar a autolimpeza, o veículo deve ser conduzido de forma contínua até que a mensagem desapareça. Isso pode levar até 30 minutos.

A mensagem desaparece assim que a operação de autolimpeza está finalizada. Desligar o motor enquanto a mensagem é exibida impedirá o término do processo de limpeza. Isso resultará no aumento do consumo de combustível e na redução da vida útil do óleo do motor.

Você notará também uma alteração no som do escapamento e na rotação do motor em marcha lenta. Isto é normal.

Caso continue dirigindo com a mensagem de advertência do DPF exibida e o filtro de exaustão não for limpo como necessário, será exibida a mensagem SVS (reparar veículo logo), o processo de autolimpeza não é viável e é necessário reparar o veículo na concessionária.

Se o filtro de particulados diesel não foi limpo logo, a MIL (luz indicadora de funcionamento incorreto) acenderá e será exibida uma mensagem de 'Potência do motor reduzida' sendo necessário reparar o veículo na concessionária. Consulte *Mensagens do filtro de particulados de diesel* ⇨ 90, *Mensagens do veículo* ⇨ 87, *Luz indicadora de funcionamento incorreto (Verificar luz do motor)* ⇨ 81.

Cuidado

Poderão ocorrer danos permanentes ao DPF ou componentes relacionados se não for utilizado diesel com teor de enxofre ultra baixo (máximo de 10 ppm de enxofre) ou o óleo do motor recomendado. Esse dano não será coberto pela garantia do veículo.

⚠ Atenção

O sistema de escapamento e os gases do escapamento estarão muito quentes durante a autolimpeza do DPF ou durante um intervalo de tempo longo com o motor em marcha lenta. Material

(Continuação)

Atenção (Continuação)

combustível poderá entrar em contato com componentes do escapamento quentes sob o veículo e inflamar. Você ou outras pessoas podem se queimar. Não estacione ou deixe o motor em marcha lenta durante um intervalo de tempo longo, sobre papel, folhas, grama seca ou outros materiais combustíveis. Mantenha a área do escapamento livre de material que possa inflamar ou queimar.

Cuidado

Intervalos de tempo prolongados em marcha lenta deverão ser evitados pois o sistema do DPF não poderá executar a autolimpeza. Durante esse tempo monitore o DIC quanto a mensagens e tome as medidas necessárias. Manter o veículo em marcha lenta com a mensagem de advertência ativa poderá causar danos irreversíveis ao DPF.

Conversor catalítico

O conversor catalítico reduz a quantidade de substâncias nocivas no gás de escape.

Cuidado

Graus de combustível diferentes dos listados em *Combustível para motores a diesel* ⇨ 212 poderão danificar o conversor catalítico ou os componentes eletrônicos.

Em caso de falha da ignição, funcionamento irregular do motor, uma redução no desempenho do motor ou outros problemas incomuns, providencie para que a falha seja reparada por uma Concessionária Chevrolet o mais rápido possível. Em uma emergência, a direção pode ser continuada por um período curto, mantendo baixas a velocidade do veículo e do motor.

Transmissão automática

A transmissão automática permite a mudança manual (modo manual) ou a mudança automática (modo automático) das marchas.

Visor da transmissão



O modo ou marcha selecionado é exibido no visor central do painel de instrumentos.

Alavanca seletora



P (Estacionamento) : Posição estacionamento, as rodas estão travadas, só engate quando o veículo estiver parado e o freio de estacionamento acionado

R (Ré) : Marcha à ré, só engate quando o veículo estiver parado

N (neutro) : Neutro

D (Rodagem) : Modo automático

A alavanca seletora está travada em P (Estacionamento). Para mover, ligue a ignição, aplique o pedal do freio e pressione o botão de destravamento.

Para engatar de P (Estacionamento) para R (Ré), pressione o pedal do freio e pressione o botão de destravamento.

Para dar a partida no motor, pressione o pedal do freio, com a alavanca seletora na posição P (Estacionamento) ou N (Neutro).

Não acelere ao engatar a marcha. Nunca pressione o pedal do acelerador e o pedal do freio simultaneamente.

Quando uma marcha é engatada, o veículo começa a se mover lentamente quando o freio é liberado.

Freio do motor

Para utilizar o efeito de frenagem do motor, selecione uma marcha mais baixa ao dirigir em declives.

Balançar o veículo

Balançar o veículo só é permitido se ele atolou na areia, lama ou neve. Mova a alavanca seletora entre D (Drive) e R (Ré) repetidamente. Não acelere o motor.

Estacionamento

Acione o freio de estacionamento, engate P (Estacionamento) e remova a chave da ignição.

Manual (Modo manual)



Mova a alavanca seletora de D (Drive) para a esquerda e, a seguir, para a frente ou para trás.

+ : Aumento de marcha

- : Redução de marcha

Se uma marcha mais alta for selecionada quando a velocidade do veículo estiver muito baixa, ou uma marcha mais baixa quando a velocidade estiver muito alta, a mudança não é executada.

Se a rotação do motor estiver muito baixa, a transmissão reduz automaticamente para uma marcha menor.

Não ocorre nenhuma mudança automática para uma marcha mais alta em rotações altas do motor.

Em caso de troca de marcha forçada, mude para cima / para baixo várias vezes a fim de induzir o armazenamento do padrão de troca do TCM e a troca mais suave da marcha.

Programas eletrônicos de direção

- Após uma partida a frio, o programa de temperatura operacional aumenta a velocidade do motor para trazer o conversor catalítico rapidamente à temperatura necessária.

Kickdown

Se o pedal do acelerador for totalmente pressionado no modo automático, dependendo da rotação do motor, a transmissão alterna para uma marcha mais baixa.

Falha

Em caso de falha, a luz indicadora de funcionamento incorreto  acenderá. A transmissão não mudará mais de marcha

automática ou manualmente e ficará travada em uma certa marcha para evitar danos adicionais.

Conserte a causa da falha em uma concessionária Chevrolet.

Interrupção da fonte de energia

Caso haja uma interrupção no fornecimento de energia, a alavanca seletora não poderá ser movida da posição P (Estacionamento). A chave da ignição não pode ser retirada da fechadura da ignição.

Se a bateria estiver descarregada, dê a partida no veículo usando cabos auxiliares, consulte *Partida com cabos auxiliares* ⇨ 272.

Se a bateria não for a causa da falha, solte a alavanca seletora e remova a chave da ignição.

Liberação da alavanca seletora

1. Aplique o freio de estacionamento.



2. Abra a tampa à direita da alavanca seletora.



3. Insira uma chave de fenda no orifício até que a alavanca destrave, mova a alavanca seletora da posição P (Estacionamento) para a posição N (Neutro).
4. Feche a tampa.

Sistemas de tração

Tração nas quatro rodas

Perigo

Não conduza o veículo em 4 ↑ e 4 ↓ em pavimento limpo e seco, pois isso pode resultar em desgaste prematuro do pneu, maior consumo de combustível e possíveis ruídos.

Isso também pode aumentar a temperatura do óleo do diferencial, resultando em possíveis danos nas peças do sistema do trem de força.

Além disso, essas condições podem causar desgaste prematuro na transmissão do veículo, o que pode resultar em danos nos componentes ou outras falhas graves.

(Continuação)

**Perigo
(Continuação)**

Ajuste a alavanca na posição 2 ↑ ao conduzir nessas condições.

Essa condição é utilizada caso necessite de tração adicional nas quatro rodas.

Para obter o melhor desempenho da tração nas quatro rodas, familiarize-se com seu funcionamento. Use a tração dianteira alta para a maior parte das condições de direção.

Nota

Dirigir em pavimento limpo e seco usando a tração nas quatro rodas por um período estendido poderá causar desgaste prematuro do trem de força do veículo.

Nota

Se o veículo tiver tração nas quatro rodas e um pneu reserva de tamanho diferente estiver instalado, não use a tração nas quatro rodas até que o pneu seja consertado ou substituído. O veículo poderá ser danificado e o reparo não será coberto pela garantia. Nunca use a tração nas quatro rodas quando um pneu reserva de tamanho diferente estiver instalado no veículo.

Nota

O uso incorreto da tração nas quatro rodas poderá danificar o sistema. Use tração nas quatro rodas em faixas com pouca aderência, estradas de terra, grama, pasto, lama, areia, sempre que tração adicional for necessária.

O interruptor de controle de câmbio da caixa de transferência está localizado ao lado da alavanca do freio de estacionamento, no console entre os bancos dianteiros.



Gire o interruptor de controle de mudança para ativar e desativar a tração nas quatro rodas. É possível escolher entre:

2↑ (Tração em duas rodas alta) : Esse ajuste é para dirigir na maior parte das situações de condução em ruas e estradas. O eixo dianteiro não está acoplado na tração das rodas dianteiras.

N (neutro) : Alterne a caixa de transferência do veículo para N (neutro) somente ao rebocar o veículo.

⚠ Atenção

Mudar a caixa da transferência para N (Neutro) pode fazer com que o veículo role mesmo se a transmissão estiver em P (Estacionamento). Você ou outra pessoa poderá sofrer ferimentos graves. Assegure-se de acionar o freio de estacionamento antes de colocar a caixa de transferência em N (Neutro). Consulte *Estacionamento / parada* ⇨ 186

4↑ (Tração nas quatro rodas alta) : Esse ajuste acopla o eixo dianteiro para ajudar a dirigir o veículo. Use a tração 4x4 quando necessitar tração extra, como em estradas com neve ou gelo ou na maioria das situações fora de estrada.

4↓ (Tração nas quatro rodas baixa) : Este ajuste também acopla o eixo dianteiro para fornecer tração extra. Ele envia a potência máxima às quatro rodas.

Selecione a tração 4x4 reduzida ao dirigir fora de estrada na areia, lama, neve profunda e ao subir ou descer inclinações acentuadas. Alterar para tração nas quatro rodas baixa desligará o controle de tração do motor e o controle de estabilidade. Consulte *Sistema de controle de tração (TCS)* ⇨ 197.

Os indicadores luminosos no interruptor de controle de mudança indicarão qual seleção está ativada. Os indicadores luminosos acenderão rapidamente quando a ignição for ligada e o ajuste selecionado permanecerá aceso. Se os indicadores não acenderem, leve o veículo para reparos. Um indicador luminoso piscará durante a mudança. Ele permanecerá aceso após a mudança. Se a caixa de transferência não mudar, ela retornará para a seleção anterior.

Quando a chave de ignição está na posição **2**, o módulo de controle de mudança da caixa de transferência monitora o interruptor de controle de mudança da caixa de transferência para determinar se o motorista deseja uma seleção nova. Quando

o interruptor de controle de mudança da caixa de transferência é girado, o indicador luminoso da seleção desejada começará a piscar para informar ao motorista que o módulo de controle de mudança da caixa de transferência recebeu uma solicitação para uma seleção nova. O indicador luminoso continua piscando até todos os critérios de mudança terem sido atendidos e a nova seleção ter sido obtida ou acionada. Assim que a seleção nova estiver totalmente ativa, o indicador luminoso do interruptor para a seleção nova permanecerá aceso.

Nota

A condução continua em 4↑ ou 4↓ em faixas de alta aderência (terra seca compactada ou estradas pavimentadas), principalmente em curvas ou manobras súbitas, não é recomendada, pois causará desgaste prematuro dos componentes do trem de força e aumento no consumo de combustível. É sempre recomendado desativar 4↑ ou 4↓ depois do uso desejado.

Alternando de tração 4x2 para tração 4x4 (2↑ para 4↑)

Gire o interruptor de controle de mudança da seleção rodas dianteiras alta 2 ↑ para quatro rodas alta 4 ↑. Isto pode ser feito em qualquer velocidade abaixo de 120 km / h.

Alternando de tração 4x4 para tração 4x2 (4↑ para 2↑)

Gire o interruptor de controle de mudança para a posição de tração 4x2 2 ↑. Isto pode ser feito em qualquer velocidade. É normal ouvir e sentir a caixa de transferência do veículo sair da tração 4x4 4 ↑.

Alternando de tração 4x2 ou tração 4x4 para tração 4x4 reduzida (2↑ ou 4↑ para 4↓)

Para alternar da tração 4x2 2↑ ou da tração 4x4 4 ↑ para a tração 4x4 reduzida 4 ↓, o veículo deverá estar parado ou deslocando-se a menos de 5 km / h com a transmissão em N (neutro). O melhor método para alternar para tração 4x4 reduzida 4 ↓ é que o veículo esteja se deslocando entre 1,6 e 3,2 km / h. Gire o interruptor de controle de mudança para

a seleção tração 4x4 reduzida 4 ↓. Aguarde que o indicador luminoso da tração 4x4 reduzida 4 ↓ pare de piscar e permaneça aceso antes de alternar a transmissão para uma marcha ou para soltar o pedal da embreagem. Se for selecionada a tração 4x4 reduzida quando o veículo estiver engrenado e / ou se deslocando com velocidade superior a 5 km / h, o indicador luminoso de tração 4x4 reduzida piscará durante 30 segundos porém não completará a mudança e o indicador luminoso retornará para a seleção original.

Alternando de tração 4x4 reduzida para tração 4x2 ou tração 4x4 (4 ↓ para 2 ↑ ou 4 ↑)

Para alternar de tração 4x4 reduzida 4 ↓ para tração 4x2 2 ↑ ou tração 4x4 4 ↑, o veículo deverá estar parado ou deslocando-se a menos de 5 km / h com a transmissão em N (neutro). O melhor método para sair da tração 4x4 reduzida 4 ↓ é que o veículo esteja se deslocando entre 1,6 e 3,2 km / h. Gire o interruptor de controle de mudança para a posição tração 4x2 2 ↑ ou tração 4x4 4 ↑. Aguarde que o indicador luminoso da tração 4x2 ou tração 4x4 pare de piscar e permaneça aceso

antes de alternar a transmissão para uma marcha ou para soltar o pedal da embreagem. Se for selecionada a tração 4x2 ou a tração 4x4 quando o veículo estiver engrenado e / ou se deslocando com velocidade superior a 5 km / h, o indicador luminoso de tração 4x2 ou tração 4x4 piscará durante 30 segundos porém não completará a mudança e o indicador luminoso retornará para a seleção original.

Alternar para neutro (de 2 ↑, 4 ↑ ou 4 ↓ para neutro)

Use N (neutro) quando planeja rebocar o veículo. Consulte *Como transportar um veículo com problemas* ⇨ 273 para obter instruções de reboque. O veículo deve estar parado. Para mudar a caixa de transferência para N (neutro) com a chave posicionada em **ON**, faça o seguinte:

1. Acione o freio de estacionamento.
2. Pressione o pedal de freio regular e coloque a transmissão em N (neutro).
3. Alterne a caixa de transferência para tração 4x2 2 ↑.
4. Gire o interruptor de controle de mudança no sentido horário, da tração 4x4 reduzida 4 ↓ para N (neutro). Segure o interruptor na seleção N (neutro) por

pelo menos 20 segundos ou aguarde até que o indicador luminoso vermelho do neutro pare de piscar e permaneça aceso. O indicador luminoso vermelho N (neutro) acenderá quando mudança da caixa de transferência para N (neutro) for concluída.

Nota

Ao liberar o interruptor de controle do câmbio da configuração N (neutro), o interruptor girará para a configuração de tração nas quatro rodas baixa (4 ↓). A caixa de transferência permanecerá em N com a luz indicadora N (neutro) vermelha acesa até que uma nova configuração seja selecionada.

5. Pressione e segure o pedal do freio e coloque a transmissão em R (ré) por 1 segundo, em seguida, coloque a transmissão em D (drive, condução) por 1 segundo para assegurar que a caixa de transferência esteja em N (neutro). Se a caixa de transferência não estiver em N (neutro), repita este procedimento começando pelo Passo 3.
6. Coloque a alavanca de mudança da transmissão em P (estacionamento).
7. Gire a ignição para LOCK / OFF.

Essa seleção N (neutro) é um neutro de tração nas quatro rodas, o que significa que as saídas dianteira e traseira da caixa de transferência estão desacopladas, como na tração nas quatro rodas alta. Com o eixo dianteiro desacoplado, não existe fluxo de potência para as rodas dianteiras, permitindo assim o reboque com as rodas dianteiras fora do solo ou reboque plano sem vinculação da direção.

Como sair do modo de neutro

Após rebocar o veículo, é necessário sair de N (neutro) para dirigir. Para sair de N (neutro), faça o seguinte:

1. Aplique o freio de estacionamento e acione o pedal do freio;
2. Coloque a transmissão na posição N (neutro);
3. Dê partida no veículo ou mantenha o motor desligado e gire a chave para a posição ACC / ACCESSORY;
4. Gire o interruptor de controle de mudança da caixa de transferência da seleção tração 4x4 reduzida 4 ↓ para a seleção desejada;
5. Libere o freio de estacionamento.

Freios

O sistema de frenagem compreende dois circuitos hidráulicos de frenagem independentes.

Em caso de falha do circuito de freios, o veículo ainda pode ser parado usando o outro circuito de freios. Contudo, o efeito de frenagem só é obtido quando o pedal de freio é pressionado firmemente. É necessário muito mais força para isto. A distância de frenagem aumenta. Procure imediatamente a assistência de uma Concessionária ou Oficina Autorizada Chevrolet antes de continuar sua viagem.

Quando o motor não está funcionando, a assistência de frenagem desaparece depois que o pedal do freio é pressionado uma ou duas vezes. A frenagem não é reduzida, porém exige uma força significativamente maior. É especialmente importante lembrar-se disso ao ser rebocado.

Consulte *Lâmpada de advertência do sistema de freio* ⇨ 82.

Servomotor do freio elétrico

Veículos equipados com servomotor do freio elétrico possuem circuitos hidráulicos do freio que são controlados eletronicamente

quando o pedal do freio é aplicado durante o funcionamento normal. O sistema executa testes de rotina e desliga no intervalo de alguns minutos após o sistema ter sido desligado. Durante esse intervalo será possível ouvir alguns ruídos. Se o pedal do freio é pressionado durante os testes ou quando o sistema do servomotor do freio está desligado, poderá ser sentida uma alteração evidente na força e no curso do pedal. Isto é normal.

Sistema Antitravamento do Freio (ABS)

O Sistema antitravamento do freio (ABS) ajuda a evitar a derrapagem durante uma frenagem e a manter a direção ao frear bruscamente.



Se houver um problema com o sistema ABS, a luz de advertência permanece ligada. Consulte *Luz de advertência do Sistema Antitravamento do Freio (ABS)* ⇨ 82.

O Sistema antitravamento do freio (ABS) não altera o tempo necessário para que o pé atinja o pedal do freio e nem sempre diminui a distância até a parada. Se você chegar perto demais do veículo à frente, não haverá tempo suficiente para acionar os freios caso esse veículo pare ou reduza bruscamente. Sempre mantenha distância suficiente para frear, mesmo com o Sistema antitravamento do freio (ABS).

Como utilizar o ABS

Não bombeie o freio. Só pressione o pedal do freio com firmeza. É normal escutar e sentir o Sistema antitravamento do freio (ABS) funcionando.

Frenagem em emergências

O Sistema antitravamento do freio (ABS) permite manobrar e frear ao mesmo tempo. Em muitas emergências, manobrar pode ajudar ainda mais que a frenagem.

Freio de estacionamento

Acione sempre o freio de estacionamento com firmeza, sem pressionar o botão de liberação, e acione o mais firmemente possível em declives ou em aclives.

Para soltar o freio de estacionamento, puxe um pouco a alavanca, pressione o botão de liberação e abaixe totalmente a alavanca.

Para reduzir as forças operacionais do freio de estacionamento, pressione o pedal de freio ao mesmo tempo.

Consulte *Lâmpada de advertência do sistema de freio* ⇨ 82.

Assistência de frenagem (Se equipado)

A assistência de frenagem detecta acionamentos rápidos do pedal do freio devido a situações de frenagem de emergência e fornece frenagem adicional para ativar o Sistema antitravamento do freio (ABS) caso o pedal do freio não seja pressionado com força suficiente para ativar o ABS normalmente. Poderão ocorrer ruído baixo, pulsação do pedal do freio e / ou movimento do pedal durante esse tempo. Continue a acionar o pedal do freio conforme exigido pela situação de condução. A assistência de frenagem desengata quando o pedal do freio é liberado.

Sistema auxiliar de partida em active (Se equipado)



Não dependa do recurso HSA. O HSA não substitui a necessidade de prestar atenção e dirigir com segurança. Talvez você não ouça nem sinta alertas ou advertências apresentados por esse sistema. Deixar de tomar o cuidado adequado ao dirigir pode resultar em ferimentos, morte ou danos ao veículo. Consulte *Direção Defensiva* ⇨ 176.

Quando o veículo está parado em uma inclinação, o Sistema auxiliar de partida em active (HSA) evita temporariamente que o veículo se mova em um sentido indesejado durante a transição entre a liberação do pedal do freio e o acionamento do pedal do acelerador. Os freios serão liberados quando o pedal do acelerador for aplicado ou liberados automaticamente após alguns segundos. Os freios também poderão ser liberados sob outras condições. Não dependa do HSA para segurar o veículo.

O HSA está disponível quando o veículo está em um aclave em uma marcha de avanço ou em um declive em R (Ré). O veículo deverá parar completamente em uma inclinação para que o HSA seja ativado.

Sistemas de controle de tração

Sistema de controle de tração (TCS)

O Sistema de controle de tração (TCS) aumenta a estabilidade da direção quando necessário, independentemente do tipo de superfície de estrada ou aderência dos pneus, evitando que as rodas de tração patinem.

Tão logo as rodas de tração comecem a girar, a potência do motor é reduzida e a roda que estiver girando mais é freada individualmente. Isso melhora consideravelmente a estabilidade da direção do veículo em superfícies de rodagem escorregadias.

Quando o TCS estiver ativo,  piscará.

Atenção

Não deixe que esse recurso especial de segurança o tente a assumir riscos durante a condução. Adapte a velocidade às condições da rodovia.

Consulte *Indicadores de controle* ⇨ 78.

Desativação



O controle de tração pode ser desligado quando é necessária a derrapagem da roda de tração pressionando o botão  e será exibida uma mensagem no Centro de Informação do Motorista (DIC).

O Controle de tração é reativado pressionando o botão  novamente.

O Controle de tração também será reativado na próxima vez que a ignição for ligada.

Controle eletrônico de estabilidade (ESC)

O Controle eletrônico de estabilidade (ESC) melhora a estabilidade da direção quando necessário, independentemente do tipo de superfície de rodagem ou aderência dos pneus. Ele também impede que as rodas de tração patinem.

Tão logo o veículo começa a desgarrar (subbesterçar / sobbesterçar), a potência do motor é reduzida e as rodas são freadas individualmente. Isso melhora consideravelmente a estabilidade da direção do veículo em superfícies de rodagem escorregadias.

O ESC estará operacional tão logo o indicador de controle  apagar.

Quando o ESC estiver ativo,  piscará.

Atenção

Não deixe que esse recurso especial de segurança o tente a assumir riscos durante a condução. Adapte a velocidade às condições da rodovia.

Consulte *Indicadores de controle* ⇨ 78.

Desativação

Para uma condução de alto desempenho, o ESC poderá ser desativado pressionando e segurando o botão  e será exibida uma mensagem no Centro de Informação do Motorista (DIC).

O indicador de controle  acende.

O ESC é reativado pressionando o botão  novamente. Se o TCS tiver sido desativado anteriormente, tanto o TCS quanto o ESC serão reativados.

O ESC também será reativado na próxima vez que a ignição for ligada.

Quando o sistema ESC está melhorando ativamente a estabilidade do veículo, reduz a velocidade e preste atenção dobrada às condições da estrada. O sistema ESC é apenas um dispositivo complementar do veículo. Quando o veículo excede seus limites físicos, ele não pode mais ser controlado. Portanto, não confie somente neste sistema. Mantenha uma direção segura.



Controle de descida de declive (HDC)

O sistema de controle em declives (HDC) permite que o veículo percorra um declive acentuado em uma velocidade baixa sem pressionar o pedal do freio. Se equipado, o HDC pode ser usado ao dirigir em declives. Ele define e mantém a velocidade do veículo ao descer uma inclinação muito íngreme em marcha à frente ou à ré. Poderá haver ruído ou vibração do sistema de freio quando o sistema está em operação.

Cuidado

Use somente ao descer em inclinações acentuadas em direção fora da estrada. Não use ao dirigir em superfícies de rodovias normais. O uso desnecessário da função HDC, como na condução em rodovias normais, poderá danificar o sistema de freio e a função ESC.

Ativação

Em velocidades inferiores a 30 km/h (19 mph), pressione o botão . O indicador de controle verde  ligará no painel de instrumentos. O indicador de controle verde  piscará no painel de instrumentos quando

o HDC estiver em operação. O HDC não será ativado nem funcionará em velocidades superiores a 30 km / h (19 mph), mesmo se o botão for pressionado.

O HDC pode manter velocidades do veículo entre o mínimo de aproximadamente 7 km / h (4 mph) e 30 km / h (19 mph) (transmissão manual) ou aproximadamente 4 km / h (2 mph) e 30 km / h (19 mph) (transmissão automática) em uma inclinação igual ou superior a 7%. Uma luz piscante do HDC indica que o sistema está aplicando ativamente os freios para manter a velocidade do veículo. Quando o HDC está acionado, essa é a velocidade ajustada inicial. Ela pode ser aumentada ou diminuída, aplicando o pedal do freio ou do acelerador. Essa velocidade ajustada se torna a nova velocidade definida. Quando ativada, se o veículo estiver a uma velocidade acima de 30 km / h (19 mph) e abaixo de 50 km / h (31 mph), será exibida a mensagem "Reduce Speed for Hill Descent Control" (Reduzir velocidade para Controle de descida de declive) no DIC.

Quando o HDC está ativo e a velocidade do veículo excede 30 km / h (19 mph), o indicador de controle verde apaga, enquanto que a função de HDC permanece em espera.

Assim que a velocidade do veículo cai abaixo de 30 km / h (19 mph), o indicador de controle verde acende, indicando que o sistema está ativado novamente.

Quando o HDC está em espera e a velocidade do veículo excede 50 km / h (31 mph), o HDC é desativado. Depois disso, será preciso reativar o sistema com o interruptor do HDC uma vez que a velocidade do veículo caia abaixo de 30 km / h (19 mph).

Desativação

Enquanto o HDC está ativo e a velocidade do veículo é inferior a 30 km / h (19 mph), pressione o botão  para desativar o sistema. O indicador de controle verde desligará indicando que o sistema não está mais ativo. O sistema desativará automaticamente assim que a velocidade exceder 50 km / h (31 mph).

Proteção do sistema

A operação contínua por longos períodos poderá aumentar a temperatura dentro do sistema do freio. Se isso ocorrer, o sistema será automaticamente colocado em espera, desativando temporariamente o HDC.

Nesse modo, todas as outras funções de frenagem continuarão a operar normalmente. Quando isso ocorre, o sistema gradualmente libera os freios e o indicador de controle verde desliga.

Quando o sistema retorna à temperatura normal de operação, ele pode ser reativado normalmente usando o interruptor do HDC em velocidades inferiores a 30 km / h (19 mph).

Consulte *Luz de controle de descida de declive* ⇨ 83.

Controle de velocidade de cruzeiro

Controle de velocidade de cruzeiro (Se equipado)

O controle de velocidade de cruzeiro pode armazenar e manter velocidades de cerca de 40 a 180 km / h. Podem ocorrer desvios das velocidades armazenadas ao dirigir em declives ou em aclives.

Por motivos de segurança, o controle de velocidade de cruzeiro não pode ser ativado até que o pedal do freio seja acionado pelo menos uma vez.



Não use o controle de velocidade de cruzeiro se não for prudente manter uma velocidade constante.

Com a transmissão automática, só ative o controle de velocidade de cruzeiro no modo automático.

Consulte *Luz do controle de velocidade de cruzeiro (Se equipado)* ⇨ 86.

Ligando

Pressione o botão de travamento **ON OFF**.

O indicador de controle  se acende em branco.

Ativação

Acelere para a velocidade desejada e empurre a alavanca para baixo para **SET/-**. A velocidade atual é armazenada e mantida. O indicador de controle  passa de branco para verde para indicar que o controle de velocidade de cruzeiro está ativo. O pedal do acelerador pode ser liberado.

A velocidade do veículo pode ser aumentada pressionando o pedal do acelerador. Quando o pedal do acelerador é liberado, a velocidade armazenada anteriormente é retomada.

Aumentar a velocidade

Com o controle de velocidade de cruzeiro ativo, mantenha a alavanca pressionada para **RES/+** ou pressione rapidamente para **RES/+** repetidamente; a velocidade aumenta de forma contínua ou em pequenos incrementos.

Acelere gradativamente até a velocidade desejada e armazene girando para **SET/-**.

Reduzir a velocidade

Com o controle de velocidade de cruzeiro ativo, mantenha a alavanca pressionada para **SET/-** ou pressione rapidamente para **SET/-** repetidamente; a velocidade diminui de forma contínua ou em pequenos incrementos.

Desativação

Pressione o botão de travamento **CANCEL**. O indicador de controle  se acende em branco. O controle de velocidade de cruzeiro é desativado. A velocidade armazenada é memorizada.

Desativação automática:

- A velocidade do veículo é inferior a aproximadamente 40 km / h.
- O pedal do freio é pressionado.

- Alavanca seletora em N.
- O Sistema de controle de tração ou Controle eletrônico de estabilidade está em funcionamento.

Retomar velocidade armazenada

Mova a alavanca para RES/+ a uma velocidade acima de 40 km / h. Será atingida a velocidade armazenada. O indicador de controle  passa de branco para verde para indicar que o controle de velocidade de cruzeiro está ativo. Se a diferença entre a velocidade atual e a velocidade armazenada for superior a 40 km / h, o veículo não poderá retomar a velocidade armazenada.

Para desligar

Pressione o botão de travamento ON OFF. O indicador de controle  se apaga. A velocidade armazenada é apagada. Desligar a ignição também apaga a velocidade armazenada.

Sistemas de detecção de objetos

Sistema de alerta de colisão dianteira (FCA)

Se equipado, o sistema FCA pode ajudar a evitar ou reduzir o dano causado por uma colisão frontal. Ao se aproximar de um veículo à frente muito rapidamente, o FCA fornece um pisca de luz vermelha e um alerta sonoro rápido. O FCA também acende um alerta visual âmbar se estiver seguindo outro veículo muito de perto.

O FCA detecta veículos a uma distância de aproximadamente 60m (197 pés) e funciona em velocidades acima de 8km / h (5 mph).

Atenção

O FCA é um sistema de aviso e não aciona os freios. Ao se aproximar de um veículo mais lento ou parado à frente muito rapidamente, ou quando estiver seguindo um veículo muito proximamente, o FCA pode não fornecer um aviso com tempo suficiente para

(Continuação)

Atenção (Continuação)

ajudar evitar uma colisão. Ele também pode não fornecer nenhum aviso. O FCA não alerta sobre pedestres, animais, placas, balastradas, pontes, cones ou outros objetos. Esteja pronto para agir e acionar os freios. Consulte *Direção Defensiva* ⇨ 176.

O FCA pode ser desativado por meio da Personalização do veículo. Para visualizar as configurações disponíveis para este recurso, toque no ícone Configurações na página inicial do Conforto e conveniência. Selecione "Veículo" para exibir a lista de opções disponíveis e selecione "Sistemas de detecção / colisão".

Detectar um veículo à frente



Os avisos do FCA não ocorrerão a menos que o sistema detecte um veículo à frente. Quando um veículo for detectado, o indicador de veículo à frente será exibido em verde. Os veículos podem não ser detectados em curvas, rampas de saída de auto-estradas ou morros, devido à baixa visibilidade, ou se um veículo à frente estiver parcialmente bloqueado por pedestres ou outros objetos. O FCA não detecta outro veículo à frente, a menos que ele esteja completamente na pista.

⚠ Atenção

O FCA não fornece um aviso para ajudar a evitar uma colisão, a não ser se detectar um veículo. O FCA pode não detectar um veículo à frente se o sensor estiver bloqueado por sujeira, neve ou gelo, ou se o para-brisa estiver danificado. Ele também pode não detectar um veículo em estradas sinuosas ou montanhosas ou em condições que possam limitar a visibilidade, como nevoeiro, chuva ou neve, ou se os faróis ou para-brisas não estiverem limpos ou

(Continuação)

Atenção (Continuação)

em condições adequadas. Mantenha o para-brisa, os faróis e os sensores do FCA limpos e em bom estado.

⚠ Atenção

Condições de pouca iluminação prejudicam a identificação de veículos à frente pela câmera.

Motocicletas podem não ser detectadas pela câmera quando estiver muito escuro.

Alerta de colisão

Alerta de LED refletido



Quando o veículo se aproxima de outro veículo detectado muito rapidamente, o mostrador vermelho do FCA vai piscar e soar diversos bipes agudos na frente.

Quando ocorrer este Alerta de colisão, o sistema de freio pode se preparar para que ocorra uma frenagem mais rapidamente, o que pode causar uma breve e leve desaceleração. Continue a pisar no pedal do freio conforme a necessidade. O Controle de velocidade de cruzeiro pode ser desligado quando ocorrer um Alerta de colisão.

Alerta de aproximação do veículo à frente



O mostrador âmbar do Alerta de colisão continuará constantemente aceso ao seguir um veículo detectado à frente muito de perto.

Selecionar o tempo de alerta



O controle do Alerta de colisão está ligado no volante. Pressione  para configurar o tempo para longe, médio ou perto. A primeira pressionada no botão mostra a configuração atual no DIC. Continuar pressionando vai alterar esta configuração. A configuração escolhida permanecerá até que seja alterada e aferará as funções tanto do Alerta de colisão quanto do Alerta de aproximação do veículo à frente. O momento dos dois alertas varia de acordo com a velocidade do veículo. Quando mais rápido, mais longe vai ocorrer o alerta. Considere o tráfego e as condições climáticas ao selecionar o momento dos alertas. A variação da momento do alerta selecionado pode não ser adequada para todos os motoristas e condições de direção.

Alertas desnecessários

O FCA pode gerar alertas desnecessários para veículos fazendo curvas, veículos em outras faixas, objetos que não são veículos ou sombras. Estes alertas são normais e o veículo não precisa de manutenção.

Limpar o sistema

Se o sistema FCA não estiver funcionando adequadamente, limpar o exterior do para-brisa na frente do espelho retrovisor pode corrigir o problema.

Frenagem de emergência automática (AEB) (Se equipado)

O sistema AEB pode ajudar a evitar ou reduzir os danos causados por colisões na parte dianteira. AEB inclui também a Assistência de frenagem inteligente (IBA). Quando o sistema detecta um veículo à frente em seu caminho que esteja trafegando no mesmo sentido, com o qual você possa estar prestes a colidir, pode oferecer um reforço à frenagem ou frear automaticamente o veículo. Isso pode ajudar a evitar ou reduzir a gravidade de colisões ao dirigir em marcha de avanço. Dependendo da situação, o veículo pode frear automaticamente de forma moderada ou forte. Essa frenagem automática de emergência só pode ocorrer se for detectado um veículo. Isso é mostrado pelo indicador do FCA de veículo à frente, que está sendo aceso. Consulte *Sistema de alerta de colisão dianteira (FCA)* ⇨ 201.

O sistema funciona ao conduzir em marcha de avanço entre 8 km / h (5 mph) e 80 km / h (50 mph). Ele pode detectar veículos até cerca de 60 m (197 pé)

Atenção

O AEB é um recurso de emergência para preparação para colisão e não se destina a evitar colisões. Não confie no AEB para frear o veículo. O AEB não freará fora de seu intervalo de velocidade operacional e só reage a veículos detectados.

O AEB pode não:

- Detectar um veículo à frente em rodovias sinuosas ou acidentadas.
- Detectar todos os veículos, especialmente veículos com um reboque, tratores, veículos enlameados etc.
- Detectar um veículo quando a condição meteorológica limitar a visibilidade, como em situações de nevoeiro, chuva ou neve.
- Detectar um veículo à frente se ele estiver parcialmente bloqueado por pedestres ou outros objetos.

(Continuação)

**Atenção
(Continuação)**

É sempre necessário prestar atenção total ao dirigir. Esteja sempre pronto para agir e aplicar os freios e / ou conduzir o veículo para evitar acidentes.

O AEB pode desacelerar o veículo até parar completamente para tentar evitar uma colisão em potencial.

⚠️ Atenção

O AEB pode frear automaticamente o veículo de forma súbita, em situações nas quais isso seja inesperado e indesejável. Ele pode responder a um veículo fazendo curva à frente, guardrails, placas e outros objetos não móveis. Para anular o AEB, pressione firmemente o pedal do acelerador, se for seguro fazê-lo.

Assistência de frenagem inteligente (IBA)

O recurso IBA pode ativar quando o pedal do freio for acionado rapidamente, oferecendo um reforço à frenagem com base na velocidade de aproximação e distância até o veículo à frente.

Pulsações menores do pedal do freio ou movimento do pedal durante esse tempo são normais, e o pedal do freio deve continuar a ser acionado conforme necessário. O recurso IBA só desengatará automaticamente quando o pedal do freio for liberado.

⚠️ Atenção

O recurso IBA pode aumentar a frenagem do veículo nas situações em que ele talvez não seja necessário. Você pode acabar bloqueando o fluxo do tráfego. Se isso ocorrer, tire o pé do pedal do freio e, depois, acione os freios como necessário.

Os recursos AEB e IBA podem ser desativados por meio da personalização do veículo. Para visualizar as configurações disponíveis para este recurso, toque no ícone Configurações na página inicial do Conforto

e conveniência. Selecione "Veículo" para exibir a lista de opções disponíveis e selecione "Sistemas de detecção / colisão".

⚠️ Atenção

Usar os recursos AEB ou IBA ao rebocar pode fazer com que você perca o controle do veículo e colida. Gire o sistema para Alerta ou desligue ao rebocar.

Uma mensagem de sistema indisponível pode ser exibida se:

- A dianteira do veículo ou o para-brisa não estiver limpo.
- Houver presença de chuva ou neve interferindo na detecção de objetos.
- Há um problema com o sistema StabiliTrak / Controle eletrônico de estabilidade (ESC).

O sistema AEB não requer manutenção.

Sistema de Frenagem de pedestre na dianteira (FPB)

Se equipado, o sistema de Frenagem de pedestre na dianteira (FPB) poderá ajudar ou reduzir os danos causados por colisões dianteiras com pedestres próximos ao curso à frente do veículo ao conduzir em marcha

de avanço. O FPB exibe um indicador branco, , quando um pedestre próximo é detectado à frente. Ao se aproximar de um pedestre detectado depressa demais, o FPB fornece um alerta intermitente vermelho no para-brisa e emite um bipe repetidamente. O FPB pode fornecer um impulso de frenagem ou frear o veículo automaticamente. O sistema inclui Assistência de frenagem inteligente (IBA) e o sistema de Frenagem automática de emergência (AEB) que também podem responder a pedestres. Consulte *Frenagem de emergência automática (AEB)* ⇨ 203.

O sistema FPB pode detectar e alertar sobre pedestres em uma marcha de avanço em velocidades entre 8 km / h (5 mph) e 80 km / h (50 mph). Durante a condução diurna, o sistema detecta pedestres até uma distância de aproximadamente 40 m (131 pés). Durante a condução noturna, o desempenho do sistema é muito limitado.

Atenção

O FPB não fornece um alerta nem freia automaticamente o veículo, a não ser que detecte um pedestre. O FPB pode não detectar pedestres, incluindo crianças:

- Quando o pedestre não está diretamente à frente, totalmente visível, não está de pé ou quando é parte de um grupo.
- Devido à visibilidade ruim, incluindo condições noturnas, neblina, chuva ou neve.
- Se o sensor do FPB está bloqueado por sujeira, neve ou gelo.
- Se os faróis ou o para-brisa não estão limpos ou em condição adequada.

Esteja pronto para agir e acionar os freios. Para obter mais informações, consulte *Direção Defensiva* ⇨ 176. Mantenha o para-brisa, os faróis e o sensor do FPB limpos e em bom estado.

O FPB pode ser configurado para Desligar, Alertar ou Alertar e Frear por meio da personalização do veículo. Para visualizar as configurações disponíveis para este recurso, toque no ícone Configurações na página

inicial do Conforto e conveniência. Selecione "Veículo" para exibir a lista de opções disponíveis e selecione "Sistemas de detecção / colisão".

Detectar um pedestre à frente



Os alertas do FPB e a frenagem automática não ocorrerão a não ser que o sistema FPB detecte um pedestre. Quando um pedestre próximo é detectado à frente do veículo, o indicador de pedestre à frente ficará branco.

Alerta de pedestre na dianteira



Quando o veículo se aproxima de um pedestre à frente muito depressa, o alerta vermelho do FPB piscará no para-brisa. Oito

bipes agudos rápidos soarão na frente. Quando ocorre este Alerta de pedestre, o sistema de freio pode se preparar para que ocorra uma frenagem mais rapidamente, o que pode causar uma breve e leve desaceleração. Continue a pisar no pedal do freio conforme a necessidade. O Controle de velocidade de cruzeiro pode ser desligado quando ocorrer um Alerta de pedestre à frente.

Frenagem automática

Se o FPN detectar que está prestes a colidir com um pedestre diretamente à frente e os freios não foram acionados, ele poderá frear automaticamente de leve ou frear com força. Isso pode ajudar a evitar algumas colisões com pedestres em velocidade muito baixa ou reduzir os ferimentos do pedestre. Ao detectar pedestres, o FPB pode frear automaticamente entre 8 km / h (5 mph) e 80 km / h (50 mph). Os níveis de frenagem automática poderão ser reduzidos sob certas condições, como velocidades mais altas.

Caso isso aconteça, o veículo permanecerá parado por dois segundos.

⚠ Atenção

O FPB pode alertar ou frear automaticamente o veículo de forma súbita, em situações nas quais seja inesperado e indesejável. Ele pode, de forma falsa, alertar ou frear para objetos com formato ou tamanho similar a pedestres, incluindo sombras. Essa é a operação normal e o veículo não precisa de manutenção. Para anular a Frenagem automática, pressione firmemente o pedal do acelerador, se for seguro fazê-lo.

A Frenagem automática pode ser desativada por meio da personalização do veículo. Para visualizar as configurações disponíveis para este recurso, toque no ícone Configurações na página inicial do Conforto e conveniência. Selecione "Veículo" para exibir a lista de opções disponíveis e selecione "Sistemas de detecção / colisão".

⚠ Atenção

Usar o sistema de Frenagem de pedestre na dianteira ao rebocar pode fazer com que você perca o controle do veículo e colida. Gire o sistema para Alerta ou desligue ao rebocar.

Limpar o sistema

Se o FPB não estiver funcionando adequadamente, limpar o exterior do para-brisa na frente do espelho retrovisor pode corrigir o problema.

Sistema auxiliar de estacionamento (Se equipado)





⚠ Atenção

O auxiliar de estacionamento facilita o estacionamento medindo a distância entre o veículo e os obstáculos e fornecendo sinais sonoros. É o motorista, no entanto, que tem total responsabilidade pela manobra de estacionamento.

Com o Assistente traseiro de estacionamento (RPA), e se equipado com o Assistente dianteiro de estacionamento (FPA), quando o veículo estiver a menos de 11 km / h (7 mph), os sensores nos para-choques podem detectar objetos a até 2,3 m (8 pés) de distância atrás e 1,0 m (3 pés) na frente

do veículo dentro de uma zona de 25 cm (10 pol) de altura e abaixo do nível do para-choques. Estas distâncias de detecção podem ser menores durante tempo quente ou úmido. Sensores bloqueados não vão detectar objetos e também podem causar detecções falsas. Mantenha os sensores livres de lama, sujeira, leve, gelo e lodo, e limpe os sensores após uma lavação do carro em temperaturas abaixo de zero. Os sinais sonoros do FPA são mais agudos que os do RPA.

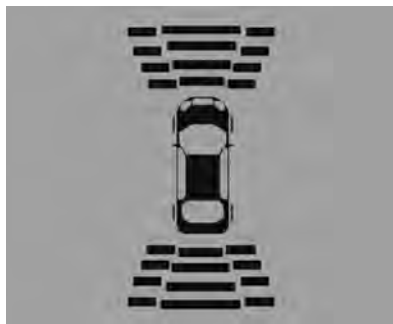

O painel de instrumentos pode ter um visor do assistente de estacionamento com barras que exibem a "distância para o objeto" e as informações de localização de objeto para

o Sistema do assistente de estacionamento. À medida que o objeto se aproxima, mais barras se acendem.

Para veículos com câmara de ré, o visor de informações exibirá o símbolo Δ . À medida que o objeto se aproxima, o símbolo fica maior e sua cor muda de âmbar para vermelho.

O sistema consiste em quatro sensores de estacionamento ultrassônicos no para-choques traseiro e quatro no dianteiro (se equipado).

⚠ Perigo

O Sistema do auxiliar de estacionamento não detecta crianças, pedestres, ciclistas, animais nem objetos localizados sob o para-choque nem que estejam muito próximos nem muito distantes do veículo. Não está disponível a velocidades superiores a 11 km / h (7 mph). Para evitar ferimentos, morte ou danos ao veículo, mesmo com o auxiliar de estacionamento, verifique sempre a área em volta do veículo e verifique todos os espelhos ao avançar ou dar marcha à ré.

Nota

Peças afixadas na área de detecção causam funcionamento incorreto do sistema.

 **Atenção**

Sob certas circunstâncias, várias superfícies reflexivas sobre objetos ou sobre roupas, bem como fontes externas de ruído podem fazer com que o sistema não detecte os obstáculos corretamente.

Cuidado

A sensibilidade do sensor poderá ser reduzida por influências externas, como camadas sobre a superfície do sensor (gelo, neve, lama, sujeira, envernizamentos / pinturas múltiplas, etc.).

O sensor pode detectar um objeto inexistente (interferência de eco) causado por interferências acústicas externas, como outro sistema auxiliar de estacionamento, ou interferências

(Continuação)

**Cuidado
(Continuação)**

mecânicas externas, como lava-jato, chuva, condições de vento extremo, granizo etc.

O desempenho do sistema auxiliar de estacionamento pode ser reduzido pela alteração da posição do sensor por alterações externas do veículo como abaixar o para-choque durante a vida útil devido a: mudanças de temperatura, troca de pneus, carregamento do veículo, rebaixamento / tuning do veículo etc.

Condições específicas se aplicam a veículos altos (por exemplo, veículos off-road, minivans, transportadores). A identificação de objetos na parte superior do veículo não poderá ser garantida.

Ativação

O sistema se ativa automaticamente ao engatar a marcha à ré.

Um obstáculo é indicado por avisos sonoros. O intervalo entre avisos torna-se mais curto à medida que o veículo se aproxima do obstáculo. Quando a distância é inferior a 30 cm, o aviso sonoro soa continuamente.

Nota

Os sons do aviso acústico deixam de funcionar se o veículo parar por 3 segundos ou mais (exceto em som contínuo)

Desativação

O sistema será desativado automaticamente quando:

- O veículo for conduzido acima de 11 km / h — o assistente de estacionamento dianteiro e traseiro está desativado.
- A marcha à ré estiver desengatada — o assistente de estacionamento traseiro está desativado.
- Ocorre uma falha no sistema.

O sistema pode ser desligado manualmente pressionando o botão **P**  no painel de instrumentos enquanto o Assistente de estacionamento estiver ligado.

Pressionar o botão **P** enquanto o Assistente de estacionamento estiver desligado permitirá que o sistema ligue quando os parâmetros da ativação forem atendidos.

Falha

Para testar uma possível falha:

1. Estacione o veículo em uma área sem obstáculos em uma distância de 2 metros do para-choque traseiro.
2. Acione o freio de estacionamento firmemente.
3. Gire a chave da ignição para **ON**.
4. Engate a marcha à ré.
5. Quando a marcha à ré está engatada:
 - Se não houver sinal sonoro: Verifique a fonte de alimentação do módulo do kit verificando se as luzes de marcha à ré estão funcionando.
 - Se houver somente um sinal sonoro seguido por um sinal sonoro quase contínuo, isso indica um sinal de falha: Procure assistência de uma concessionária Chevrolet.

- Se houver um sinal sonoro seguido de sinais sonoros separados, como quando o veículo se aproxima de um objeto: Procure assistência de uma concessionária Chevrolet.
- Se houver dois sinais sonoros: Procure assistência de uma concessionária Chevrolet.

Ligar ou Desligar as funções



O botão **P** do painel de instrumentos é usado para ligar ou desligar o Assistente de estacionamento dianteiro e traseiro. O indicador LED próximo ao botão acende quando as funções estiverem ligadas e apaga quando as funções estiverem desligadas.

Desligue o assistente de estacionamento quando estiver com um rebocue.

Câmera de ré (RVC)

Se equipado, recursos como Câmera de ré (RVC), Assistente de estacionamento traseiro (RPA), Assistente de estacionamento dianteiro (FPA), Visão dos arredores, Frenagem automática em marcha à ré (RAB) e sistema de advertência em marcha à ré, Alerta de tráfego cruzado traseiro (RCTA) e Assistente de estacionamento automático (APA) podem ajudar o motorista a estacionar ou a evitar objetos. Sempre confira os arredores do veículo ao estacionar ou dar ré.

Quando a R (Ré) é engatada no veículo, a câmera de ré (RVC) exibe uma imagem da área atrás do veículo na tela do Conforto e conveniência. A tela anterior é exibida quando o veículo tiver a marcha R (Ré) desengatada após um pequeno atraso. Para voltar à tela anterior mais rapidamente, pressione Página inicial ou Voltar no Sistema de conforto e conveniência, mude para P (Estacionamento), ou quando em D (Drive) alcance a velocidade do veículo de cerca de 12 km / h (8 mph).

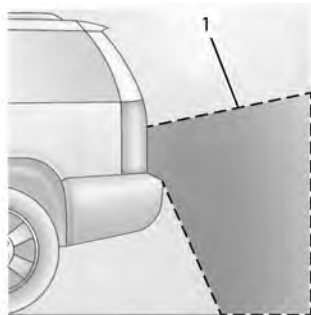

1. Vista exibida pela câmara

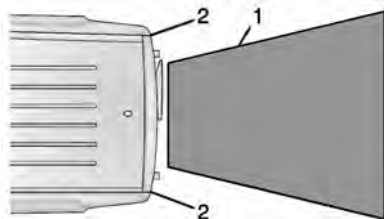

1. Vista exibida pela câmara
2. Cantos do para-choque traseiro

⚠ Atenção

A(s) câmara(s) não exibem crianças, pedestres, ciclistas, tráfego, animais nem qualquer outro objeto localizado fora do campo de visão da(s) câmara(s), sob o para-choque ou sob o veículo. As distâncias exibidas podem diferir das distâncias reais. Não dirija ou estacione o veículo usando somente essa(s) câmara(s). Sempre verifique a parte de trás e o entorno do veículo antes de conduzi-lo. A falha em tomar o cuidado adequado pode resultar em ferimentos, morte ou danos ao veículo.

As imagens exibidas podem estar mais longe ou mais perto do que parece. A área exibida é limitada e objetos que estiverem próximos às laterais do para-choque ou sob o para-choque não são exibidos.

Um triângulo de segurança pode ser exibido para mostrar que o RPA detectou um objeto. Este triângulo muda de âmbar para vermelho e aumenta de tamanho de acordo com a proximidade do objeto.

Nota

Quando a alavanca de mudança é movida para outra posição, a RVC desativa.

Guia para reboque

Se equipado, este recurso exibe uma linha guia única centralizada no visor da câmara para ajudar com o alinhamento da esfera de reboque do veículo com o acoplamento do reboque. Selecione o botão da linha guia do reboque, depois alinhe essa linha com o acoplamento do reboque. Gire continuamente o volante para manter a linha guia centralizada no acoplamento ao se mover para trás. O Assistente de estacionamento RVC não será exibido quando a linha guia de reboque estiver ativa. A Guia para reboque só está disponível para visualização padrão.

Para verificar o reboque ao se mover para frente acima de 12 km / h (8 mph), toque em CÂMERA na tela do sistema de conforto e conveniência para ver a imagem da câmara traseira. Toque em X para sair ou ela será removida automaticamente após oito segundos.

⚠ Atenção

Use a Guia para reboque somente para ajudar a dar marcha à ré no veículo até o acoplamento do reboque ou ao dirigir acima de 12 km / h (8 mph), para verificar rapidamente as condições do reboque. Não use para qualquer outro objetivo, como por exemplo trocar de faixa. Antes de trocar de faixa, verifique sempre os espelhos e dê uma olhada rápida por sobre o ombro. O uso incorreto poderá levar a ferimentos sérios a você e a outras pessoas.

Limpeza

As lentes precisam de limpeza regular para garantir o desempenho máximo.

Usar apenas um pano macio, sabão neutro e água.

⚠ Perigo

Não usar limpadores abrasivos ou escovas, uma vez que podem arranhar as lentes, danificando o desempenho do sistema.

Aviso de desvio de rota (LDW)

Se equipado, o LDW pode ajudar a evitar colisões resultantes de saídas de pista não intencionais. Ele pode fornecer um alerta se o veículo estiver cruzando a faixa sem usar as setas. O LDW usa a câmera para detectar as marcações da faixa em velocidades de 56 km / h (35 mph) ou superiores.

O indicador LDW não alterará se a seta estiver ativa na direção da mudança de faixa ou se o LDW detectar que você está acelerando, freando ou girando o volante ativamente.

⚠ Perigo

O sistema LDW não conduz o veículo.
O sistema LDW pode não:

- Fornecer tempo suficiente para evitar uma colisão.
- Detectar marcação de pista sob tempo ou condições de visibilidade desfavoráveis. Isto pode ocorrer se o para-brisa ou os faróis estiverem bloqueados por sujeira, neve ou gelo, se não estiverem em condições adequadas ou se o sol estiver brilhando diretamente para a câmera.
- Detectar limites da estrada.
- Detectar faixas em estradas sinuosas ou montanhosas.

Se o LDW detectar apenas marcações de pista de um lado da estrada, ele somente alertará quando sair da pista do lado onde ele detectou a marcação. Mantenha sempre a atenção na estrada e mantenha o veículo dentro da pista, ou pode ocorrer danos ao veículo, lesões ou morte. Mantenha sempre o para-brisa, os faróis

(Continuação)

Perigo
(Continuação)



e os sensores da câmara limpos e em bom estado. Não use o LDW em condições de tempo ruim.

Como o sistema funciona

A câmara do LDW encontra-se no para-brisa à frente do espelho retrovisor.

Para ligar e desligar o LDW, pressione o botão  no painel de instrumentos. O indicador do botão acende quando o LDW está ativo.



Quando o LDW está ligado,  fica verde se o LDW estiver disponível para avisar a saída da pista. Se o veículo cruzar uma marcação de pista detectada sem usar as setas, o  muda para âmbar e pisca. Adicionalmente,

haverá três avisos sonoros na direita ou esquerda, dependendo da direção da saída da pista.

O LDW não alterará se a seta estiver ativa na direção da mudança de faixa ou se o LDW detectar que você está acelerando, freando ou girando o volante ativamente.

Supressão do alerta inteligente

Os alertas do sistema podem ser suprimidos nas seguintes condições:

- Frenagem (prevenção de obstáculos).
- Aceleração (ultrapassagem de outro veículo).
- Curvas contantes com grande interferência do volante (dirigindo em declive).
- Setas ativadas.

Combustível

Aditivos para Combustível

Cuidado

Não use aditivos para combustível em motores ECOTEC.

Combustível para motores a diesel

A seleção de um combustível de alta

qualidade é importante para manter o desempenho ideal do veículo. O combustível diesel deve atender ou exceder os requisitos mínimos na maioria das versões atuais de padrões de combustíveis locais.

Não use combustível com mais de 10 ppm de enxofre. Se disponível, o uso de combustível diesel com teor de enxofre mais baixo é altamente recomendado para melhorar as emissões.

Só use combustível diesel com alta qualidade e baixo conteúdo de enxofre (máximo de 10 ppm) e em conformidade com a DIN EN 590/IS1460. Só podem ser usados combustíveis padrão equivalentes com conteúdo máximo de biodiesel (= FAME de acordo com a EN14214) de 15% em volume (de acordo com a norma DIN 51628 ou equivalente).

Não dilua combustíveis diesel em combustíveis gasolina. A fluidez e a filtrabilidade do combustível diesel dependem da temperatura. Em ambientes com temperaturas baixas (no inverno), abasteça com combustível que tenha propriedades adequadas e dê garantias em regiões frias.

Não use uma mistura de diesel contendo mais de 15% de biodiesel por volume.

Cuidado

O uso de combustível que não esteja em conformidade com os padrões técnicos necessários poderá resultar em perda de potência do motor, aumento no desgaste ou danos ao motor, e poderá anular a garantia.

Alguns combustíveis inadequados são:

- Combustível diesel com adição de gasolina.
- Combustível diesel misturado com óleo para motor ou fluido da transmissão automática.
- Combustíveis de triglicerídeos, como óleo vegetal cru ou gordura animal, em qualquer forma, incluindo com misturas de diesel ou biodiesel.
- Combustível diesel marítimo e óleos combustíveis.
- Emulsões de diesel/água, como Aquazole.

(Continuação)

Cuidado (Continuação)

- Aditivos para combustível diesel pós-vendas, que contenham alcoóis, aditivos organometálicos ou emulsificadores de água.

Cuidado

Se o veículo for acidentalmente reabastecido com gasolina, não continue a conduzi-lo. Dirigir o veículo danificará o sistema de combustível. Reboque o veículo até um técnico qualificado para que a gasolina seja retirada do tanque e do sistema de combustível. Reabasteça com combustível diesel S-10 de teor baixo de enxofre. Também é recomendado lavar o sistema de combustível com diesel S-10 de teor baixo de enxofre para garantir que toda a gasolina seja removida.

Algumas condições, como combustível sujo, podem reduzir a vida útil do filtro de combustível e uma mensagem TROCAR FILTRO DE COMBUSTÍVEL pode ser exibida no Centro de Informação do Motorista (DIC).

Combustíveis diesel de grau climático

Em temperaturas inferiores a 0 °C (32 °F), evite usar misturas de biodiesel superiores a 5% por volume. O uso de tal combustível poderá resultar em obstrução do filtro de combustível, coagulação no sistema e congelamento, o que poderá impactar adversamente na partia do veículo.

Combustível diesel de grau de inverno rigoroso, como combustível diesel 1-D ou de grau ártico, pode ser usado em temperaturas extremamente baixas (inferiores a -18 °C ou 0 °F); no entanto, isso reduzirá a potência e a economia de combustível. Evite usar combustível de grau de inverno rigoroso em climas amenos ou quentes. Isso poderá resultar em estolamento, dificuldade na partida e danos ao sistema de injeção de combustível.

Combustíveis misturados incorretamente para a operação em temperaturas baixas podem resultar em filtros de combustível obstruídos. O veículo está equipado com um sistema de aquecimento do combustível para evitar coagulação ou formação de cera de misturas convencionais de combustível diesel e biodiesel, mas não evita todos os casos.

No caso de condições de inverno rigoroso, o filtro de combustível poderá ficar obstruído pela cera naturalmente presente no combustível. Para desobstruí-lo, mova o veículo para uma área de garagem quente e deixe o filtro aquecer. Poderá ser necessário substituir o filtro de combustível. Consulte sua concessionária.

Biodiesel

O biodiesel é um combustível renovável produzido com óleos vegetais ou gorduras animais que foram quimicamente modificados para que sejam compatíveis com o combustível diesel.

Cuidado

Não use biodiesel caseiro ou kits de testes caseiros pois a qualidade não pode ser verificada por métodos científicos aprovados. Não use óleo vegetal cru ou outros bio-óleos, gorduras ou misturas de óleos vegetais não modificados com diesel. Eles podem danificar o sistema de combustível e o motor e dos danos não serão cobertos pela garantia do veículo.

Misturas de biodiesel

Combustíveis com um conteúdo de biodiesel de até 15% por volume podem ser usados (por exemplo, chamado B10). Use somente misturas de biodiesel de até 15% por volume que atendam aos padrões de combustível de seu país ou região.

Cuidado

Não use misturas contendo mais de 15% de biodiesel. Qualquer dano ao motor, sistema de combustível ou sistema de pós-tratamento do escapamento não será coberto pela garantia do veículo.

Como é um combustível renovável, o biodiesel fornece alguns benefícios ambientais. Entretanto, o biodiesel possui propriedades específicas e deve ser manuseado de forma diferente do diesel. Seu uso apresenta riscos e pode não ser apropriado em todas as situações. Alguns modos de operação do veículo aumentam esses riscos e devem ser evitados.

A qualidade do combustível diesel se degrada com o tempo e a exposição a altas temperaturas mais depressa do que o combustível diesel S-10 com teor baixo de enxofre. Abastecimentos mais frequentes

oferecem a melhor oportunidade de ter um fornecimento de combustível novo. O armazenamento em temperaturas ambientes quentes acelerará a degradação do biodiesel.

Proprietários que usem pouco combustível ou que tenham veículos guardados por períodos prolongados devem evitar o uso de combustíveis de mistura de biodiesel acima de 5% por volume. Quando os veículos são guardados por mais de um mês, eles deverão ser operados até que o biodiesel fique abaixo de um quarto do tanque, reabastecido com combustível diesel sem biodiesel e conduzido por vários quilômetros (milhas) antes de ser armazenado.

Abastecimento do Tanque

Cuidado

Se utilizar um combustível de grau inadequado ou colocar aditivos para combustível incorretos no tanque de combustível, o motor e o conversor catalítico poderão ser seriamente danificados.

(Continuação)

**Cuidado
(Continuação)**

Ao abastecer o tanque, certifique-se de utilizar o combustível correto correspondente ao veículo. Se você colocar gasolina em um veículo com motor a diesel, por exemplo, o veículo poderá ser gravemente danificado. Se o veículo tiver um motor a diesel, é possível confirmar o combustível correto verificando as informações na tampa de enchimento de combustível.



⚠ Perigo

Antes de reabastecer, desligue o motor e todos os aquecedores externos com câmaras de combustão. Desligue todos os dispositivos eletrônicos.

Ao reabastecer siga as instruções operacionais e de segurança do posto de gasolina.

⚠ Perigo

O combustível é inflamável e explosivo. Não fume. Não provoque chamas abertas nem faíscas. Se você sentir cheiro de combustível no veículo, conserte a causa imediatamente em uma Concessionária Chevrolet.

Cuidado

Em caso de combustível inadequado, não ligue a ignição.

A portinhola do bocal de abastecimento de combustível está localizada na parte traseira esquerda do veículo.



A portinhola do bocal de abastecimento de combustível só pode ser aberta se o botão de liberação estiver puxado.

Cuidado

Limpe imediatamente todo combustível que transbordar.

Tampa do tanque de combustível

Somente uma tampa genuína oferece funcionalidade total.

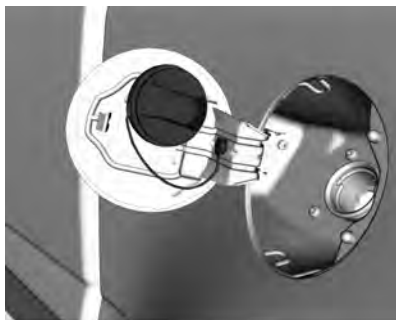

Ao abastecer, a tampa do bocal de abastecimento de combustível pode ser colocada sobre a portinhola.

Cuidado

A portinhola de abastecimento de combustível pode ser aberta e danificada no lava-jato.

Assegure-se de travar a portinhola de enchimento de combustível.

Como Rebocar um Trailer

Informações Gerais sobre Reboque

Use apenas equipamentos de reboque que foram projetados para o veículo. Entre em contato com a concessionária ou o revendedor de trailers para obter assistência com a preparação do veículo para rebocar um trailer. Leia toda a seção antes de rebocar um trailer.

Características de direção e dicas de reboque

⚠ Atenção

Você poderá perder o controle quando estiver rebocando um trailer se o equipamento não for usado ou o veículo não for conduzido corretamente. Por exemplo, se o trailer estiver muito pesado ou se os freios do trailer forem inadequados para a carga, o veículo poderá não parar como esperado. Você e outras pessoas poderão se ferir gravemente. O veículo também poderá ser danificado e os reparos resultantes

(Continuação)

Atenção (Continuação)

não seriam cobertos pela garantia do veículo. Reboque um trailer apenas se todos os passos desta seção foram seguidos. Peça para seu revendedor informações sobre como rebocar um trailer com o veículo.

Dirigindo com um Trailer

Rebocar um trailer é diferente de conduzir somente o veículo. O reboque de trailers significa mudanças no manuseio, aceleração, frenagem, durabilidade e economia de combustível. Feito com sucesso, rebocar com segurança exige equipamentos corretos e deve ser usado adequadamente.

As informações a seguir têm regras de segurança e dicas importantes de reboque testadas muitas vezes. Muitas delas são importantes para a sua segurança e a dos passageiros. Leia esta seção atentamente antes de rebocar um trailer.

Para rebocar um trailer:

- Não reboque um trailer durante os primeiros 800 km (500 mi) de uso do veículo para evitar danos ao motor, eixo e outras peças.
- Recomenda-se realizar a primeira troca de óleo antes do primeiro reboque pesado.
- Durante os primeiros 800 km (500 mi) em que um trailer é rebocado, não dirija com velocidade acima de 80 km / h (50 ph) e não dê partida com aceleração máxima.
- Os veículos podem rebocar em D (Drive). Se houver reduções de marcha muito frequentes, uma marcha mais baixa poderá ser selecionada usando o Modo Manual. Consulte *Manual (Modo manual)* ⇨ 190.

Atenção

Para evitar ferimentos graves ou morte devido ao monóxido de carbono (CO), ao rebocar um trailer:

- Não dirija com a tampa do porta-malas, o porta-malas nem o vidro traseiro abertos.

(Continuação)

Atenção (Continuação)

- Abra totalmente as saídas de ar sobre ou embaixo do painel de instrumentos.
- Ajuste o sistema de ventilação e ar condicionado para uma configuração que traga somente ar externo. Consulte "Sistemas de controle de climatização" no Índice.

Para obter mais informações sobre o monóxido de carbono, consulte *Sistema de escapamento* ⇨ 187.

Rebocar um trailer requer experiência. A combinação de veículo e trailer é mais comprida e não responde tão bem quanto o veículo sozinho. Acostume-se com o manuseio e a frenagem da combinação ao dirigir em uma estrada de superfície plana antes de dirigir em estradas públicas.

A estrutura do trailer, os pneus e os freios devem ter classificação para carregar a carga desejada. Equipamentos de trailer inadequados podem fazer com que a combinação opere de forma inesperada ou insegura. Antes de dirigir, inspecione todas as peças do engate e das fixações do trailer,

as correntes de segurança, conectores os elétricos, as luzes, os pneus e os ajustes dos espelhos. Consulte *Equipamento de reboque* ⇨ 220. Se o trailer tem freios elétricos, dê a partida no veículo, movimente o trailer e, em seguida, acione manualmente o controlador do freio do trailer para se certificar que os freios do trailer estejam funcionando. Durante o percurso, verifique de vez em quando se a carga e o trailer estão seguros e se as lâmpadas e os freios do trailer estão funcionando.

Como Rebocar com um Sistema de Controle de Estabilidade

Ao rebocar, o sistema de controle de estabilidade poderá ser ouvido. O sistema reage ao movimento do veículo causado pelo trailer, que pode ocorrer principalmente em curvas. Isso é normal quando estiver rebocando trailers pesados.

Distância Segura

Permaneça pelo menos duas vezes a distância do veículo da frente que estaria se estivesse conduzindo sem o trailer. Isso pode ajudar a evitar frenagem brusca e curvas repentinas.

Ultrapassagem

Maior distância para ultrapassagem será necessária quando estiver rebocando um trailer. A combinação do veículo e do trailer não acelerará tão depressa e é muito mais longa do que o veículo sozinho. É necessário ir muito além do veículo ultrapassado antes de voltar para a pista. Ultrapasse em estradas planas. Evite ultrapassar em inclinações, se possível.

Como Recuar

Segure a parte inferior do volante com uma das mãos. Para mover o trailer para a esquerda, mova essa mão para a esquerda. Para mover o trailer para a direita, mova essa mão para a direita. Sempre recue devagar e, se possível, peça a ajuda de alguém.

Como Fazer Curvas

Cuidado

Faça curvas mais lentamente e em arcos mais amplos ao rebocar um trailer para evitar danos ao veículo. Fazer curvas muito fechadas pode causar contato do trailer com o veículo.

Faça curvas mais amplas do que o normal ao rebocar para que o trailer não passe sobre o acostamento ou o meio-fio nem bata em sinais de trânsito, árvores ou outros objetos. Sempre sinalize curvas com bastante antecedência. Não esterce nem freie subitamente.

Como Conduzir em Declives

Reduza a velocidade e mude para uma marcha mais baixa antes de iniciar a descida em um declive longo ou acentuado. Se a marcha não for reduzida, os freios poderão superaquecer, resultando em eficiência reduzida da frenagem.

O veículo pode rebocar na posição D (Condução). Mude para uma marcha mais baixa se a transmissão mudar com muita frequência sob cargas pesadas e / ou condições de inclinações.

Ao rebocar em altitudes maiores, o líquido de arrefecimento do motor ferverá em uma temperatura inferior do que em altitudes menores. Se o motor for desligado imediatamente após o reboque em altitudes elevadas em subidas íngremes, o veículo pode exibir sinais similares ao do superaquecimento do motor. Para evitar isso, deixe o motor funcionando,

preferencialmente em um local nivelado, com a transmissão na posição P (Estacionamento) por alguns minutos antes de desligar o motor. Se o aviso de superaquecimento for ativado, consulte *Superaquecimento do motor* ⇨ 234.

Estacionamento em Aclives



Atenção

Para evitar ferimentos graves ou morte, sempre estacione o veículo e o trailer em uma superfície nivelada quando possível.

Ao estacionar o veículo e o trailer em uma inclinação:

1. Pressione o pedal do freio, mas não mude a marcha para P (Estacionamento) ainda. Gire as rodas para o meio-fio voltadas para a descida ou para o tráfego se estiver parado na subida.
2. Peça para alguém colocar calços sob as rodas do trailer.
3. Quando os calços das rodas estiverem no lugar, libere gradualmente o pedal do freio para permitir que os calços absorvam a carga do trailer.

4. Aplique o pedal do freio novamente. Em seguida, aplique o freio de estacionamento e coloque a marcha na posição P (Estacionamento).
5. Libere o pedal do freio.

Saindo Depois de Estacionar em uma subida

1. Aplique e segure o pedal do freio.
 - Dê a partida do motor.
 - Engate uma marcha.
 - Libere o freio de estacionamento.
2. Solte o pedal do freio.
3. Dirija lentamente até que o trailer esteja livre dos calços.
4. Pare e peça para alguém recolher e guardar os calços.

Manutenção ao rebocar um trailer

O veículo precisa de manutenção mais frequente quando é usado para rebocar trailers. Consulte *Manutenção programada* ⇨ 288. É especialmente importante verificar o fluido da transmissão automática, o óleo para motor, o lubrificante dos eixos, as correias, o sistema de arrefecimento e o sistema de freio antes e durante cada percurso.

Verifique periodicamente para ver se todas as porcas e os parafusos do engate do trailer estão apertados.

Arrefecimento do Motor ao Rebocar um Trailer

O sistema de arrefecimento pode superaquecer temporariamente durante condições de operação severa. Consulte *Superaquecimento do motor* ⇨ 234.

Rebocamento do trailer

Rebocar um trailer é diferente de conduzir somente o veículo. O reboque de trailers significa mudanças no manuseio, aceleração, frenagem, durabilidade e economia de combustível. Feito com sucesso, rebocar com segurança exige equipamentos corretos e deve ser usado adequadamente.

As informações a seguir têm regras de segurança e dicas importantes de reboque testadas muitas vezes. Muitas delas são importantes para a sua segurança e a dos passageiros. Leia esta seção atentamente antes de rebocar um trailer.

Cuidado

Rebocar um trailer inadequadamente poderá danificar o veículo e resultar em reparos caros não cobertos pela garantia do veículo. Para rebocar um trailer corretamente, siga as orientações nesta seção e consulte a concessionária para obter informações importantes sobre como rebocar um trailer com o veículo.

Peso do trailer



Atenção

Nunca exceda a capacidade de reboque do veículo.

Rebocar seguramente exige monitorar o peso, a velocidade, a altitude, as inclinações da estrada, a temperatura externa, as dimensões da frente do trailer e a frequência com que o veículo é usado para rebocar um trailer.

Peso máximo do trailer

Para obter informações sobre a massa máxima para reboque, consulte *Peso do veículo* ⇨ 299.

Os pesos listados se aplicam para trailers convencionais, a não ser que indicado de outra forma.

Classificação de peso máximo do engate do trailer

Atenção

Você e outras pessoas poderão se ferir gravemente ou morrer se o trailer estiver pesado demais ou se os freios do trailer forem inadequados para a carga.

O veículo poderá ser danificado e os reparos resultantes não seriam cobertos pela garantia do veículo.

Reboque um trailer somente se todos os passos desta seção foram seguidos. Peça à concessionária informações sobre como rebocar um trailer.

A classificação de peso máximo do engate do trailer é o peso permitido no engate do trailer que o veículo consegue aguentar usando um engate convencional. Poderá ser necessário reduzir o peso geral do trailer para permanecer dentro da classificação de peso máximo do engate para manter o equilíbrio correto da carga do trailer.

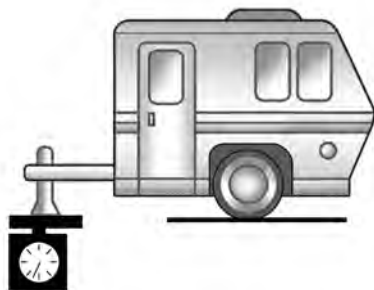

Não exceda um peso máximo do engate do trailer de 120 kg (265 lb).

Equipamento de reboque

Ganchos

Sempre use o equipamento de engate correto para o veículo. Ventos transversais, a passagem de caminhões pesados e estradas irregulares podem afetar o trailer e o engate.

Nunca prenda engates alugados ou outros tipos de engate para o para-choque. Use apenas engates montados no chassi que não fiquem presos ao para-choque.

Considere o uso de controles mecânicos de oscilação com qualquer trailer. Peça a um profissional de trailers sobre controles de oscilação ou consulte as recomendações e as instruções do fabricante do trailer.

Pneus

- Não reboque um trailer enquanto estiver usando um pneu reserva compacto no veículo.
- Os pneus devem ser adequadamente calibrados para suportar cargas ao rebocar um trailer. Consulte *Rodas e pneus* ⇨ 259 para obter instruções sobre a calibragem adequada dos pneus.

Correntes de Segurança

Sempre prenda correntes entre o veículo e o trailer, e prenda as correntes nos furos da plataforma do engate do trailer. Instruções sobre correntes de segurança podem ser fornecidas pelo fabricante do engate ou do trailer.

Cruze as correntes de segurança na lingueta do trailer para ajudar a evitar que a lingueta entre em contato com a estrada no caso de ela ficar separada do gancho. Sempre deixe folga suficiente para que a combinação possa fazer curvas. Nunca deixe as correntes de segurança arrastarem no chão.

Luzes do trailer

Sempre verifique se todas as luzes do trailer estão funcionando no início de cada percurso e periodicamente em percursos mais longos.

Luzes Indicadoras dos Sinalizadores de Direção ao Rebocar um Trailer

Quando conectados adequadamente, os sinais de seta do trailer devem acender para indicar que o veículo está fazendo uma curva, mudando de faixa ou parando. Ao rebocar um trailer, as setas no painel de instrumentos acenderão mesmo se o trailer não estiver adequadamente conectado ou se as lâmpadas estiverem queimadas.

Controle de oscilação do trailer (TSC)

Os veículos com StabiliTrak têm um recurso de controle de oscilação do trailer (TSC). A oscilação do trailer é o movimento lateral não intencional de um trailer ao ser rebocado. Se o veículo estiver rebocando um trailer e o TSC detectar que a oscilação está aumentando, os freios do veículo serão acionados seletivamente em cada roda para ajudar a reduzir a oscilação excessiva do trailer. Se estiver equipado com o sistema de controle integrado dos freios do trailer

(ITBC) e o trailer tiver um sistema de freios elétrico, o StabiliTrak também poderá acionar os freios do trailer.



Se o TSC estiver ativado, a luz de advertência do sistema de controle de tração (TCS)/StabiliTrak piscará no painel de instrumentos. Reduza a velocidade do veículo removendo gradualmente o pé do acelerador. Se a oscilação do trailer continuar, o StabiliTrak poderá reduzir o torque do motor para ajudar a desacelerar o veículo. O TSC não funcionará se o StabiliTrak estiver desligado. Consulte *Sistema de controle de tração (TCS)* ⇨ 197.

⚠ Atenção

A oscilação do trailer poderá resultar em um acidente e em ferimentos graves ou morte, mesmo se o veículo estiver equipado com TSC.

Se o trailer começar a oscilar, reduza a velocidade do veículo removendo gradualmente o pé do acelerador. Em seguida, estacione para verificar o trailer e o veículo para ajudar a corrigir possíveis causas, incluindo um trailer sobrecarregado ou carregado inadequadamente, carga solta, configuração inadequada do engate do trailer ou pneus do veículo ou do trailer incorretos ou inadequadamente calibrados. Consulte *Equipamento de reboque* ⇨ 220 para obter recomendações de classificação do trailer e configuração do engate.

Pneus do trailer

Os pneus especiais de trailer (ST) são diferentes dos pneus do veículo. Os pneus do trailer são projetados com paredes rígidas para evitar oscilação e suportar cargas pesadas. Esses recursos podem dificultar

determinar se as pressões dos pneus do trailer estão baixas apenas com base em uma inspeção visual.

Sempre verifique a pressão de todos os pneus do trailer antes de cada percurso enquanto os pneus estão frio A pressão baixa dos pneus do trailer é a principal causa da explosão dos pneus de trailers.

Os pneus do trailer se deterioram com o tempo. A parede dos pneus do trailer mostra a semana e o ano em que o pneu foi fabricado. Muitos fabricantes de pneus de trailer recomendam substituir pneus com mais de seis anos.

A sobrecarga é outra causa principal de explosões de pneus de trailers. Nunca carregue o trailer com um peso maior do que o projetado para os pneus. A classificação de carga fica localizada na parede dos pneus do trailer.

Sempre saiba a classificação máxima de velocidade para os pneus do trailer antes da condução. Ela poderá ser significativamente menor do que a classificação de velocidade dos pneus do veículo. A classificação de velocidade pode estar na parede dos pneus do trailer. Se a classificação de velocidade não é mostrada, a classificação padrão de velocidade dos pneus do trailer é 105 km / h (65 mph).

Cuidados com o veículo

Informações gerais

Informações gerais	224
Acessórios e modificações	224
Interruptor de desconexão da bateria	225
Informações de emissão	225

Verificações do veículo

Realizando seu próprio trabalho de reparo	226
Capô	227
Vista geral do compartimento do motor	229
Óleo para motor	230
Sistema de vida útil do óleo para motor	232
Fluido da transmissão automática	233
Limpador / Filtro de ar do motor	233
Líquido de resfriamento do motor	233
Superaquecimento do motor	234
Ventilador do motor	235
Fluido do lavador	236
Freios	236
Fluido de freios	237
Bateria	238
Filtro de diesel	240
Sangria do sistema de diesel	240

Substituição da palheta do limpador	240
--	-----

Substituição de lâmpadas

Substituição de lâmpadas	241
Faróis	242
Luzes de funcionamento diurno (DRL) (Se equipado)	244
Faróis para neblina	244
Luzes de direção dianteiras	244
Lanternas traseiras	245
Lâmpada de freio superior central (CHMSL)	247
Lâmpada da placa	248

Sistema elétrico

Sobrecarga no sistema elétrico	248
Fusíveis	250
Caixa de fusíveis do compartimento do motor	250
Caixa de fusíveis do painel de instrumentos	255

Ferramentas do veículo

Ferramentas	257
-------------------	-----

Rodas e pneus

Rodas e pneus	259
Especificação dos pneus	259
Pressão dos pneus	259
Sistema de monitoramento da pressão dos pneus (Se equipado)	260

Sistema de monitoramento da pressão dos pneus (ANATEL)	261
Operação de monitoramento da pressão dos pneus	262
Profundidade da banda de rodagem	264
Rodizio dos pneus	265
Quando é o momento para pneus novos	265
Tipos diferentes de rodas e pneus	266
Substituição de rodas	266

Partida com cabos auxiliares

Partida com cabos auxiliares	272
------------------------------------	-----

Reboque do veículo

Como transportar um veículo com problemas	273
Rebocamento de outro veículo	275

Cuidados com a aparência

Limpeza externa	276
Limpeza interna	281
Tapetes do piso	284

Informações gerais

Este manual foi impresso na data indicada na capa e contém informações baseadas em um veículo totalmente equipado com os opcionais e acessórios disponíveis nessa data. Por isto, poderá haver diferenças entre o conteúdo do Manual e a configuração do seu veículo, que pode não ter alguns dos itens ali mencionados.

A General Motors reserva-se o direito de implementar quaisquer alterações em seus produtos para atender a qualquer momento as solicitações e expectativas do cliente.

Em caso de dúvidas sobre o conteúdo do seu veículo, procure uma Rede Chevrolet para consultar o Manual de Especificação de Vendas de acordo com o Número de identificação do veículo (VIN).

Acessórios e modificações

Visando atender seus requisitos de conforto e personalização do veículo, a General Motors desenvolve e oferece opcionais do fabricante e acessórios aprovados para instalação pela Rede de Concessionárias ou Oficinas Autorizadas Chevrolet.

Recomendamos que você procure a Rede de Concessionárias ou Oficinas Autorizadas Chevrolet para obter informações sobre as opções existentes e os acessórios disponíveis.

Recomendamos usar Peças e Acessórios Genuínos e componentes aprovados pela fábrica específicos para o seu tipo de veículo. Não podemos avaliar ou garantir a confiabilidade de outros produtos, ainda que tenham aprovação concedida por entidade reguladora ou similar.

Cuidado

Nunca modifique o veículo. Adicionar acessórios não certificados pela GM ou fazer modificações no veículo altera sua condição original e as especificações de fábrica, deteriora a funcionalidade e o desempenho de sistemas do veículo, afetando a segurança e a durabilidade, além de levar à perda da garantia do veículo.

Por exemplos, mas não limitado a estes:

O uso de combustíveis fora das especificações, instalação de gás natural comprimido, blindagem, mudanças na suspensão do veículo e uso de pneus não

originais são alguns exemplos de modificações que afetam as especificações originais do veículo, o funcionamento correto, a garantia do veículo e a segurança dos ocupantes.

Nota

Devido à tecnologia aplicada no sistema eletrônico, não instale qualquer tipo de equipamento elétrico que não seja genuíno nos chicotes elétricos do veículo, como alarmes, vidros elétricos, travas elétricas, ignição e / ou inibidores de combustível, sistemas de áudio (por exemplo, rádio e módulos de potência), sistemas de ar condicionado, iluminação auxiliar entre outros. Como consequência, o veículo poderá ser danificado e causará pane elétrica, falha de comunicação entre os componentes eletrônicos, imobilização ou até mesmo incêndio.

ESSAS SITUAÇÕES NÃO SÃO COBERTAS PELA GARANTIA.

A Rede de Concessionárias ou Oficinas Autorizadas Chevrolet é qualificada e tem o conhecimento apropriado para instalar acessórios genuínos que são compatíveis com os sistemas específicos de seu veículo.

Consulte uma Concessionária Chevrolet para saber quais são os acessórios aprovados para o veículo e os métodos de instalação apropriados.

Interruptor de desconexão da bateria

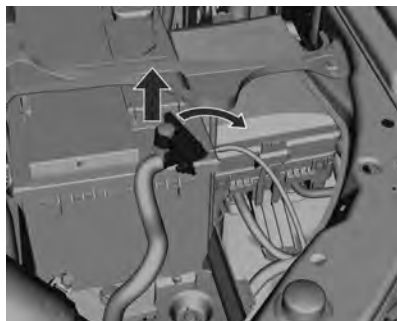

Desconectar

1. Abra o capô.

2. Certifique-se de que todos os sistemas elétricos estejam desligados, como sistemas de áudio, faróis dianteiros, alarme antifurto e acessórios. Seja cuidadoso ao desligar a ignição e remover a chave do veículo dela.
3. Feche todas as portas do veículo e não ative o alarme antifurto.
4. Retire a porca da extremidade do terminal negativo.
5. Retire o terminal negativo do borne da bateria.

Conectar

1. Certifique-se de que a ignição seja desligada e a chave do veículo esteja fora da ignição.
Abra o capô e instale a ponta do terminal no terminal negativo da bateria.
2. Aperte a porca da extremidade do terminal.
3. Feche o capô.

Informações de emissão



- A descarga de emissões pelo cárter de óleo para a atmosfera deve ser zero em qualquer condição do veículo.
- Este veículo atende os limites de emissão, como o Programa para Controle da Poluição do Ar por Veículos Motorizados (PRONCOVE), de acordo com a Resolução 18/86 do CONAMA e atualizações vigentes na data de fabricação.

226 Cuidados com o veículo

- A rotação da marcha lenta não é regulável. O módulo de controle eletrônico (ECM) calcula eletronicamente a porcentagem de CO e os ajustes da marcha lenta.
- De preferência, use combustível aditivado disponível nos postos de combustível.

Nota

O uso de combustível que não seja o especificado poderá comprometer o desempenho do veículo, causar danos ao sistema de injeção ou até danificar o motor. Esse tipo de dano não é coberto pela garantia do veículo.

Motor	2.8L Diesel AT
Marcha lenta (rodízio)	740 ± 50 rpm
Velocidade máx. permitida (rodízio)	4.400 ± 50 rpm
Teste de aceleração livre para inspeção (Opacidade)	Qualquer altitude até 2.000 m acima do nível do mar
	(0,4 m -1)

Verificações do veículo

Realizando seu próprio trabalho de reparo

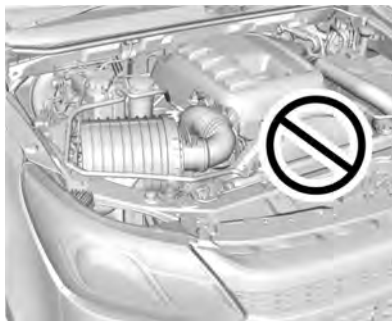

⚠ Atenção

Execute verificações no compartimento do motor apenas quando a ignição estiver desligada.

A ventoinha de arrefecimento pode começar a funcionar mesmo com a ignição desligada.

⚠ Perigo

O sistema de ignição usa uma tensão extremamente alta. Não toque nele.

Capô

⚠ Atenção

Para veículos com parada / partida automática do motor, desligue o veículo antes de abrir o capô. Se o veículo estiver ligado, o motor dará partida quando o capô for aberto. Você pode se ferir ou ferir outras pessoas.

⚠ Atenção

Os componentes sob o capô podem esquentar com o motor em funcionamento. Para ajudar a evitar o risco de queimadura da pele desprotegida, nunca toque nesses componentes até que esfriem e sempre use uma luva, ou toalha, para evitar o contato direto com a pele.

Para abrir o capô:



1. Puxe a alavanca de liberação do capô dentro do veículo. Ela fica localizada no lado esquerdo inferior do painel de instrumentos.

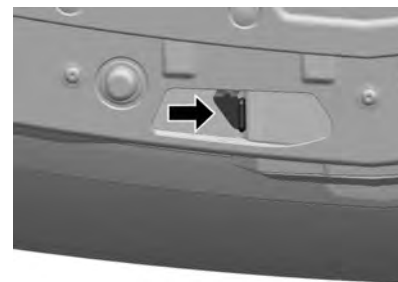

2. Vá para a parte dianteira do veículo e mova a alavanca secundária de liberação do capô em direção ao lado direito do veículo.

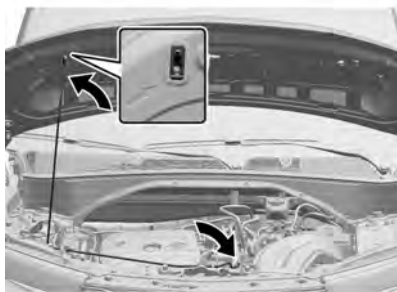

3. Erga o capô e solte a haste do capô de seu retentor, acima do radiador. Prenda seguramente a haste do capô na ranhura na parte inferior do capô.

Para fechar o capô:

1. Antes de fechar o capô, verifique se as tampas de abastecimento estão apropriadamente instaladas. A seguir, levante o capô para aliviar a pressão no suporte. Remova o suporte do capô da ranhura na parte inferior do capô e recoloque-o em seu retentor. A haste do suporte deve encaixar no lugar ao ser colocada no retentor para evitar danos ao capô.
2. Baixe o capô 30 cm (12 pol) acima do veículo e solte-o para que trave completamente. Verifique se o capô está fechado e repita o processo se necessário.

⚠ Atenção

Não conduza o veículo se o capô não estiver completamente travado. O capô pode abrir completamente, bloquear sua visão e causar um acidente. Você pode se ferir ou ferir outras pessoas. Sempre feche o capô completamente antes de dirigir.

Vista geral do compartimento do motor

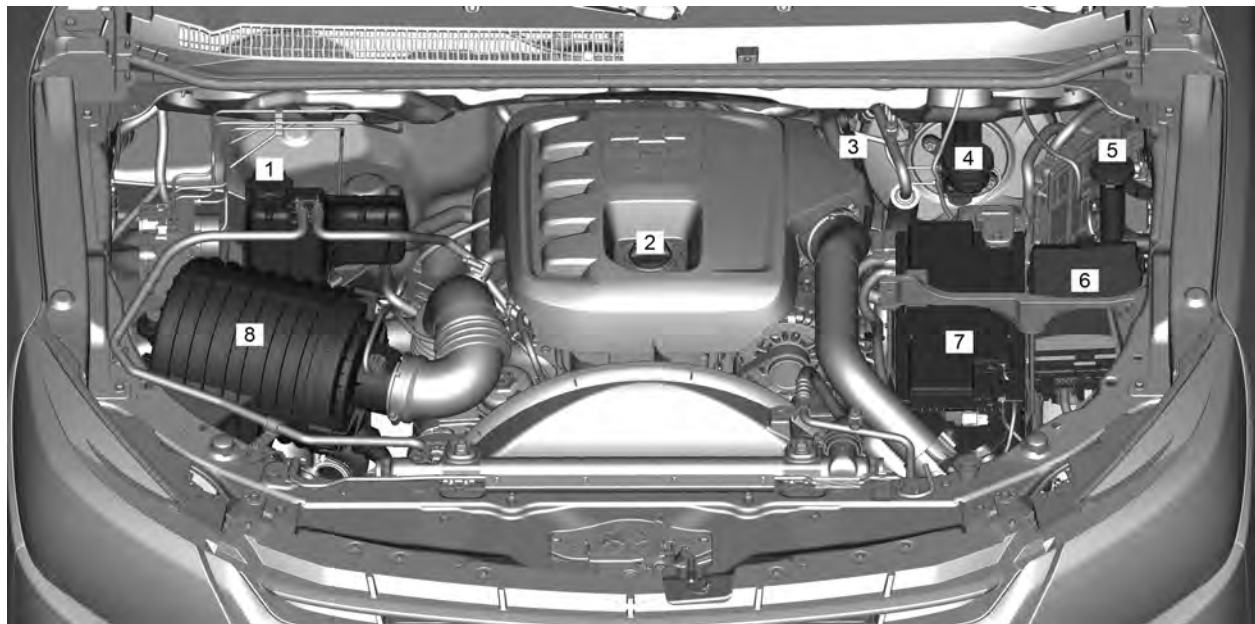

Motor diesel, 2.8L CTDI

230 Cuidados com o veículo

1. Líquido de resfriamento do motor ⇨ 233
2. Óleo para motor ⇨ 230
3. Vareta de nível de óleo do motor.
Consulte *Óleo para motor* ⇨ 230
4. Fluido de freios ⇨ 237
5. Fluido do lavador ⇨ 236
6. Caixa de fusíveis do compartimento do motor ⇨ 250
7. Bateria ⇨ 238
8. Limpador / Filtro de ar do motor ⇨ 233

Óleo para motor

Os motores diesel utilizam óleo Dexos 2 de fábrica. Ao completar, verifique se o óleo é o mesmo que está no veículo.

Cuidado
Óleo do motor em excesso deverá ser drenado ou retirado por sucção. Nunca misture tipos diferentes de qualidades de óleo. Use somente a qualidade e a viscosidade do óleo especificadas neste manual. O uso de
(Continuação)

Cuidado (Continuação)
outro óleo diferente do especificado poderá causar danos ao motor e cancelar a garantia.

Consulte *Manutenção programada* ⇨ 288.

Nota

Troque o óleo de acordo com os intervalos de tempo ou a quilometragem percorrida, pois os óleos perdem suas propriedades de lubrificação não apenas devido ao funcionamento do motor, mas também ao envelhecimento. Preferivelmente, troque o óleo em uma Concessionária ou Oficina Autorizada Chevrolet, assegurando assim o uso do óleo especificado para manter a integridade dos componentes do motor. Os danos causados por óleo não especificado não são cobertos pela garantia.

Nota

Se o veículo pertencer a um programa de frota e / ou empresa de aluguel de veículos, entre em contato com uma concessionária autorizada.

Deve-se conferir o nível do óleo com o veículo nivelado e o motor (que deve estar na temperatura normal de operação) desligado.

Espere pelo menos 2 minutos antes de conferir o nível, para que o acúmulo normal do óleo no motor escorra para o cárter. Se o óleo estiver frio, pode levar mais tempo mais para drenar de volta para o cárter.

Verificação do nível de óleo do motor

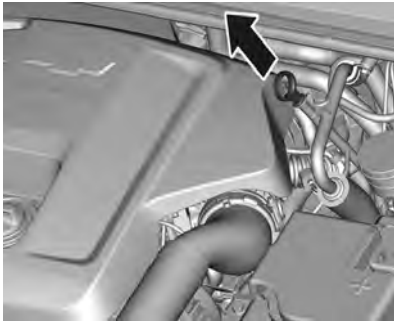

Para verificar o nível de óleo, remova a vareta de óleo quando o motor estiver frio.

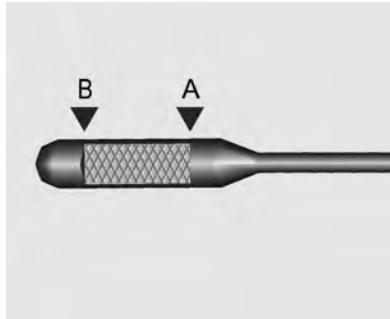

- Antes de verificar o nível de óleo, o veículo deve estar em uma superfície horizontal e o motor deve estar frio.
- Remova a vareta de nível e limpe a ponta com um pano.
- Insira a vareta de nível novamente na posição original, verificando se ela está totalmente inserida no tubo.
- Remova a vareta de nível para verificar o nível de óleo.
- O nível é verificado usando o lado da grade da ponta.

É importante saber que as verificações do nível de óleo feitas alguns minutos depois do desligamento do motor (por exemplo, no posto de combustível depois de reabastecer)

poderá levar a uma falsa leitura baixa do nível de óleo. Não complete neste caso e siga o procedimento correto.

Complete o óleo do motor somente se o nível estiver abaixo da marca (B).

O nível do óleo não deve ficar acima da posição superior (A) da vareta. Se isso ocorrer, haverá, por exemplo, aumento no consumo do óleo e formação excessiva de carvão.

Cuidado
Óleo do motor em excesso deverá ser drenado ou retirado por sucção.



Consulte *Capacidades e especificações* ⇨ 301.

Coloque a tampa e aperte-a.

A estabilização do consumo do óleo ocorrerá depois que o veículo rodar alguns milhares de quilômetros. Só então será possível determinar seu consumo real.

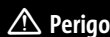

Perigo

O óleo do motor é um agente nocivo e, se ingerido, poderá causar doenças ou a morte.

Mantenha-o longe do alcance de crianças.

Evite o contato repetitivo ou prolongado com a pele.

Lave as áreas expostas com água e sabão ou com limpador de mãos.

Tome muito cuidado ao drenar o óleo do motor, pois ele poderá estar suficientemente quente para queimá-lo.

Trocando o filtro de óleo

Providencie para que o filtro de óleo seja substituído preferencialmente por uma concessionária Chevrolet.

Consulte *Manutenção programada* ⇨ 288.

Nota

Se o veículo pertencer a um programa de frota e / ou empresa de aluguel de veículos, entre em contato com uma concessionária autorizada.

Sistema de vida útil do óleo para motor

Quando trocar o óleo para motor

Este veículo possui um sistema computadorizado que indica quando se deve trocar o óleo do motor e o filtro de óleo. Isso se baseia em uma combinação de fatores, que incluem revoluções do motor, temperatura do motor e quilômetros dirigidos. Dependendo das condições de rodagem, a quilometragem na qual há indicação de troca de óleo pode variar muito. Para que o sistema de vida útil do óleo funcione adequadamente, deve-se reiniciar o sistema a cada troca de óleo.

Troque o óleo do motor do veículo como indicado pela mensagem TROCAR O ÓLEO LOGO, ou de acordo com o plano de manutenção, o que ocorrer primeiro.

Em alguns veículos, quando o sistema tiver calculado que a vida útil do óleo diminuiu, será exibida uma mensagem TROQUE O

ÓLEO DO MOTOR EM BREVE para indicar que é necessário trocar o óleo. Troque o óleo o mais rapidamente possível, nos próximos 1 000 km. Se o veículo for conduzido apenas sob excelentes condições de rodagem, é possível que o sistema demore mais de um ano ou 10 000 km para indicar que a troca de óleo é necessária. É necessário trocar o óleo do motor e o filtro de óleo ao menos uma vez por ano, ou de acordo com o intervalo recomendado e deve-se reiniciar o sistema. Consulte *Fluidos e lubrificantes recomendados* ⇨ 292. A sua concessionária possui mecânicos treinados que farão a troca e reinicializarão o sistema. Também é importante verificar o óleo regularmente no decorrer de um intervalo de troca de óleo e mantê-lo no nível adequado.

Se o sistema algum dia for reiniciado acidentalmente, o óleo deverá ser trocado em 5 000 km desde a última troca de óleo. Não se esqueça de reiniciar o sistema de vida útil do óleo sempre que o óleo for trocado.

Para mercados sem o Sistema de vida útil do óleo do motor, troque o óleo do motor de acordo com o plano de manutenção.

Como reiniciar o Sistema de vida útil do óleo para motor

Reinicie o sistema sempre que o óleo para motor for trocado, de forma que o sistema possa calcular a próxima troca de óleo para motor. Sempre reinicie o sistema de vida útil do óleo do motor para 100% após cada troca de óleo. Ele não será redefinido sozinho. Para reiniciar o Sistema de vida útil do óleo para motor:

1. Com o motor desligado vire a ignição para ON / RUN (Ligado / Funcionando).
2. Pressione totalmente e libere o pedal do acelerador três vezes dentro de cinco segundos.

Caso o veículo exiba a mensagem TROQUE O ÓLEO DO MOTOR EM BREVE e ela é exibida novamente ao dar a partida no veículo novamente, o sistema de vida útil do óleo para motor não foi reinicializado. Repita o procedimento.

Fluido da transmissão automática

Como verificar o fluido da transmissão automática

Não é necessário verificar o nível do fluido da transmissão. Um vazamento de fluido de transmissão é o único motivo para haver

perda de fluido. Caso ocorra um vazamento, leve o veículo à concessionária e peça que seja reparado o mais rapidamente possível.

Existe um procedimento especial para verificar e trocar o fluido da transmissão. Como esse procedimento é difícil, isso deverá ser feito na concessionária.

Troque o fluido e o filtro nos intervalos listados no livreto do Programa de Manutenção e certifique-se de usar o fluido listado em *Fluidos e lubrificantes recomendados* ⇨ 292.

Limpador / Filtro de ar do motor

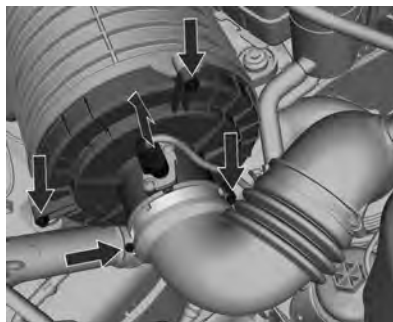

⚠ Atenção

Caso seja necessário trocar uma peça, ela deverá ser substituída por uma com o mesmo número de peça ou por uma peça equivalente. O uso de uma peça de reposição sem o mesmo encaixe, formato e função poderá resultar em ferimentos pessoais ou danos ao veículo.

Para substituir o filtro de ar do motor certifique-se de que o motor está desligado, solte a braçadeira e remova o duto de saída do filtro de ar. Desconecte o sensor de ar, desatarraxe os 3 parafusos e remova o alojamento do filtro.

Para verificar o limpador de ar, remova o elemento da caixa do filtro de ar e balance-o levemente para liberar poeira solta e sujeira.

Líquido de resfriamento do motor

Substituição do líquido de arrefecimento

O sistema de arrefecimento do motor é abastecido com um líquido de arrefecimento Organic Addictive Technology (OAT) de vida longa (etilenoglicol), cujas propriedades

conferem proteção adequada contra congelamento, ebulição e corrosão. Consulte *Fluidos e lubrificantes recomendados* ⇨ 292.

⚠ Atenção

Deixe o motor esfriar antes de abrir a tampa. Abra a tampa com cuidado, liberando a pressão lentamente.

Nível do líquido de arrefecimento

Cuidado

Um nível baixo do líquido de arrefecimento pode causar danos no motor.



Se o sistema de ar condicionado estiver frio, o nível do líquido de arrefecimento deve estar cerca de 1 cm acima da marca de enchimento. Complete se o nível estiver baixo.

Encha com uma mistura de água destilada e anticongelante aprovado para o veículo. Instale a tampa e aperte-a bem. Procure uma Concessionária Chevrolet para verificar a concentração do anticongelante e reparar a causa da perda de líquido de arrefecimento.

Superaquecimento do motor

A mensagem do indicador de temperatura do fluido de arrefecimento é exibida no painel de instrumentos. Essa mensagem indica o aumento da temperatura do motor.

Nota

Se o motor funcionar sem líquido de arrefecimento, seu veículo poderá sofrer danos sérios. Neste caso, os reparos não serão cobertos pela garantia.

Superaquecimento do motor sem vapor

Se você notar o aviso de superaquecimento e não houver sinais de vapor, o problema poderá não ser tão sério. O motor poderá superaquecer quando:

- O veículo é conduzido em uma subida acentuada em altas temperaturas ambiente.
- O veículo é parado depois de dirigir em alta velocidade.
- O veículo deverá ser conduzido com o motor operando em marcha lenta por um longo tempo.

Caso o aviso de superaquecimento permaneça aceso e ainda não seja visível vapor, siga o procedimento abaixo durante aproximadamente 1 minuto.

1. Desligue o ar condicionado (se equipado)
2. Tente manter o motor em funcionamento (use uma marcha na qual o motor fique em baixa rotação).

Se o aviso de superaquecimento desaparecer, pode continuar dirigindo. Por questões de segurança, dirija lentamente por aproximadamente 10 minutos.

Se o indicador de temperatura baixar para a posição normal, continue dirigindo.

Se a temperatura do líquido arrefecedor não cair, desligue o motor e estacione o veículo imediatamente.

Caso não haja vapor visível, ligue o motor em marcha lenta por aproximadamente 2 ou 3 minutos com o veículo parado e observe se o aviso de superaquecimento apaga.

Se o aviso de superaquecimento continuar aceso, desligue o motor, peça aos passageiros que saiam do veículo e aguarde até que ele esfrie. Procure a assistência técnica imediatamente.

Cuidado

Se o líquido de arrefecimento na parte interna do reservatório de expansão estiver fervendo, não faça nada e aguarde até que esfrie.

O nível do líquido de arrefecimento deverá estar conforme especificado. Se estiver baixo, significa que pode haver vazamento nas mangueiras do radiador, do aquecedor, no próprio radiador ou na bomba d'água.

Cuidado

- As mangueiras do aquecedor e as mangueiras do radiador, bem como outras partes do motor, podem esquentar muito. Não as toque, pois poderá se queimar.

(Continuação)

Cuidado (Continuação)

- Caso exista algum vazamento, não ligue o motor, pois o líquido de arrefecimento poderá ser perdido, causando queimaduras. Antes de dirigir o veículo, repare os vazamentos

Superaquecimento com vapor

Cuidado

- Os vapores gerados pelo superaquecimento do motor podem causar queimaduras graves, mesmo que você só abra um pouco o compartimento do motor. Fique distante do motor ao observar a emissão de vapor. Desligue o motor, peça aos passageiros para saírem do veículo e espere que o motor esfrie. Antes de abrir o compartimento do motor, aguarde até que não haja mais sinais de vapor do líquido de arrefecimento.
- Se o veículo continuar em movimento com o motor superaquecido, os líquidos poderão escapar devido à alta

(Continuação)

Cuidado (Continuação)

pressão. Você e outras pessoas poderão se queimar gravemente. Desligue o motor superaquecido, saia do veículo e espere que o mesmo esfrie.

Ventilador do motor

Se não houver vazamento visível, verifique o funcionamento da ventoinha do motor. Seu veículo está equipado com uma ventoinha acionada pelo motor. Se isto não acontecer, será preciso efetuar o conserto. Desligue o motor. Se não for identificado nenhum problema mas o nível do líquido de arrefecimento não estiver no máximo, adicione ao reservatório de expansão uma mistura de água potável e aditivo para radiador (longa duração - cor laranja) ACDelco (proporção de 50% de aditivo). Ligue o motor quando o nível do líquido de arrefecimento estiver no máximo. Caso o sinal de aviso de superaquecimento esteja aceso, consulte uma concessionária Chevrolet.

⚠ Atenção

Os ventiladores e outras partes móveis do motor podem causar ferimentos sérios. Mantenha mãos e roupas afastadas de partes móveis quando o motor estiver funcionando.

⚠ Atenção

- Líquidos ferventes e vapores que passam pelo sistema de arrefecimento podem explodir e causar queimaduras graves. Eles estão sob pressão e, se a tampa do reservatório de expansão for aberta mesmo que parcialmente, os vapores poderão ser expelidos em alta velocidade. Nunca gire a tampa do reservatório de expansão quando o motor e o sistema de arrefecimento estiverem quentes. Se necessário, gire a tampa do reservatório de expansão e espere até que o motor esfrie.
- O aditivo longa vida para o sistema de arrefecimento é venenoso e deve ser manuseado com cuidado.

Nota

Quando o motor ficar desligado por longos períodos e principalmente quando o clima estiver frio, a ventoinha pode ser ligada por alguns segundos depois da partida do motor. Isso não é um problema, a ventoinha desligará normalmente depois de alguns segundos e operará quando necessário.

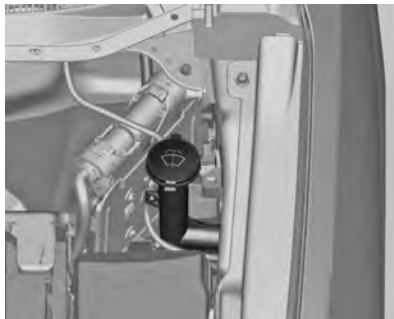
Fluido do lavador

Encha com água limpa misturada com uma quantidade adequada de aditivo para limpeza de para-brisa.

Para encher o reservatório de fluido do lavador do para-brisa:

- Utilize apenas fluido do lavador pronto para uso disponível comercialmente para este propósito.
- Não utilize água de torneira. Os minerais presentes na água de torneira podem entupir a tubulação do lavador do para-brisa.
- Se for provável que a temperatura do ar caia abaixo do ponto de congelamento, utilize fluido do lavador do para-brisa com propriedades anticongelantes suficientes.

Freios

As lonas dos freios a disco possuem indicadores embutidos de desgaste, que emitem um som estridente de advertência quando as lonas estão gastas e precisam ser substituídas. O som pode ser intermitente ou pode ser ouvido constantemente quando o veículo está em movimento, exceto ao pisar com força no pedal de freio.

⚠ Atenção

O som de advertência de desgaste dos freios significa que, em breve, os freios deixarão de funcionar adequadamente. Isso poderia provocar um acidente. Ao

(Continuação)

Atenção (Continuação)

ouvir o som de advertência de desgaste dos freios, providencie o reparo do veículo.

Cuidado

Continuar a dirigir com lonas de freio gastas pode levar à necessidade de reparos dispendiosos nos freios.

Algumas condições de direção ou climas podem causar um guincho de freio quando os freios são aplicados pela primeira vez, esclarecendo após várias aplicações. Isso não significa que há algo de errado com os freios.

Para evitar pulsação dos freios, é preciso que as porcas das rodas estejam apertadas apropriadamente. Quando for realizado o rodízio dos pneus, inspecione o desgaste das lonas de freio e aperte as porcas da roda de maneira uniforme e na sequência adequada de acordo com as especificações de torque. Consulte *Capacidades e especificações* ⇨ 301.

As pastilhas de freio devem ser substituídas como conjuntos de eixo completos.

Curso do pedal do freio

Consulte sua concessionária se o pedal de freio não retornar à altura normal ou se houver um aumento rápido no curso do pedal. Isto poderá ser um sinal de que é necessário um reparo no freio.

Substituição de peças do sistema de freio

Sempre substitua as peças do sistema de freio por peças de reposição novas e aprovadas. Caso contrário, os freios podem não funcionar direito. O desempenho de frenagem pode mudar de muitas maneiras se forem instaladas peças do freio erradas ou se a instalação das peças estiver incorreta.

Fluido de freios



O reservatório do cilindro mestre do freio é abastecido com fluido de freios aprovado pela GM, conforme indicado na tampa do reservatório. Consulte *Vista geral do compartimento do motor* ⇨ 229 para ver o local do reservatório.

Verificando o fluido de freios

Com o veículo em P (Estacionamento) e sobre uma superfície plana, o nível do fluido de freios deve ficar entre as marcas de mínimo e máximo no reservatório do fluido de freios.

Há apenas dois motivos para ocorrer uma queda no nível de fluido de freios no reservatório:

- Desgaste normal da lona de freio. Após a instalação de novas pastilhas, o nível de fluido sobe novamente.
- Um vazamento de fluido no sistema hidráulico do freio. Ter reparos no sistema hidráulico do freio. Com um vazamento, os freios não funcionarão adequadamente.

Sempre limpe a tampa do reservatório e a área ao redor da mesma antes de removê-la.

Não complete o reservatório do fluido de freios. Adicionar fluido ao reservatório não corrige o vazamento. Caso mais fluido seja

adicionado e as pastilhas de freio estejam gastas, haverá fluido demais quando as pastilhas novas forem instaladas. Adicione ou remova fluido, conforme necessário, apenas quando algum reparo for efetuado no sistema hidráulico do freio.

⚠️ Atenção

Caso seja adicionado fluido de freios em excesso, o fluido pode derramar no motor e pegar fogo, caso o motor esteja quente o suficiente. Você ou outras pessoas podem sofrer queimaduras, e o veículo pode ser danificado. Adicione fluido apenas quando algum reparo for efetuado no sistema hidráulico dos freios.

Quando o fluido de freios cai a um nível baixo, a luz de advertência dos freios acende-se. Consulte *Lâmpada de advertência do sistema de freio* ⇨ 82.

O fluido de freios absorve água ao longo do tempo, o que degrada sua eficácia. Troque o fluido de freio para evitar um aumento progressivo da distância de frenagem.

O que adicionar

Use apenas fluido de freios aprovado pela GM de um recipiente limpo e vedado. Consulte *Fluidos e lubrificantes recomendados* ⇨ 292.

⚠️ Atenção

Usar fluido de freio contaminado ou incorreto pode resultar em danos ao sistema de freio. Isso pode resultar em perda de frenagem e levar a ferimentos. Sempre use o fluido de freios adequado aprovado pela GM.

Cuidado

Se o fluido de freios for derramado nas superfícies pintadas do veículo, o acabamento da pintura poderá ser danificado. Lave qualquer superfície pintada imediatamente.

Bateria

A bateria no veículo não requer manutenção, desde que o perfil de condução permita seu carregamento suficiente. Condução por curtas distâncias e partidas frequentes do

motor poderão descarregar a bateria. Evite o uso de consumidores elétricos desnecessários.

Deixar o carro inativo por mais de 4 semanas pode fazer com que a bateria seja descarregada. Desconecte a bateria de acordo com o procedimento descrito em *Interruptor de desconexão da bateria* ⇨ 225, evitando, assim, o descarregamento.

Cuidado

- Acender fósforos perto da bateria poderá causar uma explosão de gás. Se você necessitar de mais iluminação no compartimento do motor, use uma lanterna.
- A bateria, mesmo quando selada, contém ácido que pode causar queimaduras. Se o ácido cair em sua pele ou olhos, lave as partes afetadas com água corrente e procure cuidados médicos imediatamente.
- Para minimizar o risco de contato de gotas da solução com os olhos, use óculos de proteção ao manusear baterias.

(Continuação)

Cuidado (Continuação)

- A General Motors não se responsabiliza por acidentes causados por negligência ou por manuseio incorreto de baterias.

Reciclagem obrigatória da bateria



As baterias devem ser descartadas em um ponto de coleta de reciclagem adequado. **Ao trocar a bateria, observe as regulamentações e os cuidados ambientais que estes elementos exigem.**

Sempre que trocar a bateria, deixe a antiga no revendedor (resolução CONAMA 401/08, de 11/04/08):

- Todo consumidor / usuário final deve devolver a bateria usada do veículo. Ela não deve ser jogada fora no lixo comum.

- A Concessionária ou Oficina Autorizada Chevrolet onde você comprou a bateria do veículo deve aceitar a devolução da bateria usada e depois enviá-la ao fabricante para fins de reciclagem.

⚠ Perigo

Mantenha materiais que emitem calor longe da bateria para evitar explosão. A explosão da bateria poderá resultar em danos ao veículo e ferimentos graves ou morte.

Cuidado

Riscos ao entrar em contato com a solução ácida e com o chumbo:

- Composição básica: chumbo, ácido sulfúrico diluído e plástico.
- Caso a solução ácida e o chumbo contidos na bateria sejam descartados no ambiente de uma maneira incorreta, poderão contaminar o solo, o subsolo e a água, bem como causar riscos à saúde de seres humanos.

(Continuação)

Cuidado (Continuação)

- Se houver contato acidental com os olhos ou a pele com esses produtos, as partes afetadas deverão ser lavadas imediatamente com água e será necessário procurar cuidados médicos.
- Sempre que a bateria for carregada, mantenha-a na posição horizontal para evitar vazamento pelo respiro.
- Mantenha-o longe do alcance de crianças.
- Não incline uma bateria aberta.
- Mantenha o material que emite calor longe da bateria para evitar explosão.

Prevenção de danos aos componentes eletrônicos

Para evitar a falha dos componentes eletrônicos, nunca desconecte a bateria com o motor funcionando, desligue o veículo e remova a chave da ignição antes de desconectar a bateria.

Sempre que for desconectá-la, solte primeiro o cabo negativo e depois o positivo. Não inverta a posição dos cabos.

Ao reconectar, ligue primeiro o cabo positivo e depois o negativo.

Consulte *Proteção de Energia da Bateria*
⇨ 104.

Filtro de diesel

Drene o filtro de diesel de resíduos de água quando for exibida a mensagem "Água no combustível - contate reparos" no Centro de informações do motorista ou sempre que o óleo do motor for substituído, como descrito abaixo:

- Desligue o motor e a ignição.
- Coloque um recipiente sob o alojamento do filtro.
- Remova o bujão de drenagem localizado na parte inferior do alojamento do filtro girando-o no sentido anti-horário para drenar a água. O filtro estará drenado assim que o diesel sair pela porta.
- Reinstale o bujão girando-o no sentido horário e certifique-se de que não exista vazamento.
- Gire a chave de ignição para ON, aguarde 5 segundos e gire a chave para LOCK ou OFF.

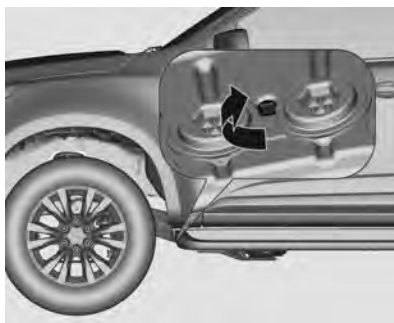

Nota

Se o veículo pertencer a um programa de frota e / ou empresa de aluguel de veículos, entre em contato com uma concessionária autorizada.

Sangria do sistema de diesel

Se o tanque esvaziar, o sistema de combustível diesel deverá ser purgado no solo após abastecer pelo menos 2 litros. Gire a ignição três vezes por 15 segundos cada vez. Em seguida, dê partida no motor por no máximo 40 segundos. Repita esse processo depois de não menos de 5 segundos. Se o motor falhar ao dar partida, procure a assistência de uma concessionária Chevrolet.

Substituição da palheta do limpador

Limpadores de para-brisa funcionando adequadamente são essenciais para a visão clara e a condução segura. Verifique regularmente as condições das palhetas do limpador. Substitua palhetas duras, quebradiças ou rachadas ou as que espalham sujeira no para-brisa.

Material estranho no para-brisa ou nas palhetas do limpador pode reduzir a eficiência dos limpadores. Se as palhetas não estiverem limpando adequadamente, limpe o para-brisa e as palhetas com um bom limpador ou com um detergente suave. Enxágue-os completamente com água.

Repita o processo, se necessário. Não existe nenhuma maneira de remover traços de silicone do vidro. Portanto, nunca aplique polidor com silicone no para-brisa do veículo ou se formarão listras que prejudicarão a visão do motorista.

Não utilize solventes, gasolina, querosene ou solvente de tinta para limpar os limpadores. Eles são fortes e podem danificar as palhetas e as superfícies pintadas.

Palheta do limpador dianteiro

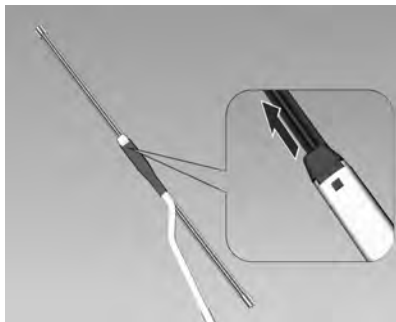

1. Segure a haste do braço do limpador e levante o braço do limpador.
2. Pressione a aba de travamento na região demarcada e puxe a lâmina do limpador para removê-la.

Palheta do limpador traseiro

Modelo 01

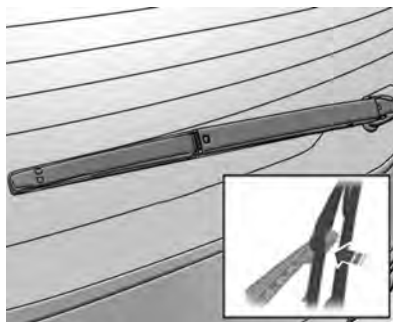

1. Levante o braço do limpador do para-brisa.
2. Gire a lâmina do limpador na direção da seta.

Modelo 02

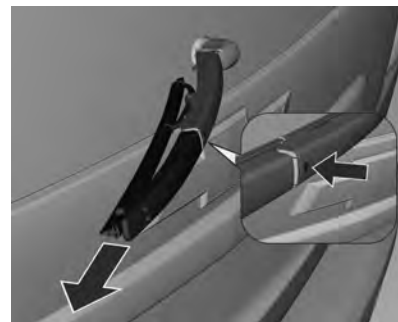

1. Segure a haste do braço do limpador e levante o braço do limpador.
2. Pressione o botão superior mostrado na figura e puxe a palheta do limpador.

Substituição de lâmpadas

Para saber o tipo correto de lâmpadas para substituição ou qualquer procedimento de troca de lâmpada não listado nesta seção, contate a concessionária.

Cuidado

Não substitua lâmpadas incandescentes por lâmpadas LED não originais. Isto poderá causar danos no sistema elétrico do veículo.

Este veículo tem várias lâmpadas LED. Para substituição de qualquer conjunto de iluminação de LED, entre em contato com sua concessionária.

Desligue a ignição e o interruptor relevante.

Segure uma lâmpada nova apenas pela base. Não toque no vidro da lâmpada com as mãos nuas.

Utilize apenas o mesmo tipo de lâmpada para troca.

Troque as lâmpadas do farol pela parte interna do compartimento do motor.

Aplicação	Potência (W)
Farol alto	55
Farol baixo	55
Farol de neblina (se equipado)	55
Freio / lanterna (traseira) - freio	LED e / ou 21

Aplicação	Potência (W)
Freio / lanterna (traseira) - estacionamento	LED e / ou 5
Luz de freio	LED
Faróis dianteiros	LED e / ou 5
DRL (se equipado)	LED
Lanterna de neblina (se equipado)	21
Placa	5
Luz de ré	21
Luz de seta	21

Nota

Depois de dirigir em chuva pesada ou de uma lavagem, as lentes dos faróis dianteiros e das lanternas traseiras podem ficar embaçadas.

Essa condição é causada pela diferença de temperatura entre a parte interna e externa da lâmpada.

Isso é similar à condensação dos vidros dentro do veículo durante a chuva e não indica um problema com o veículo.

Se água vazar para dentro do circuito da lâmpada, leve o veículo para ser verificado em uma Concessionária Chevrolet.

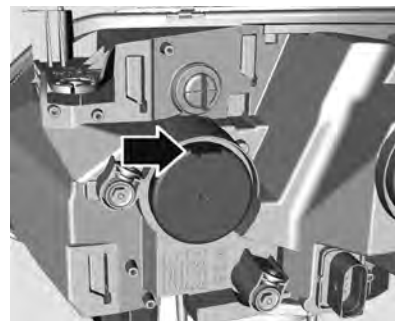
Faróis**Lâmpada da lanterna dianteira**

1. Remova a tampa de proteção.



2. Puxe o soquete da lâmpada e desengate-o.
3. Remova a lâmpada do alojamento do refletor.
4. Insira a nova lâmpada.
5. Insira o soquete no refletor.
6. Empurre o soquete da lâmpada e engate-o.
7. Posicione corretamente a tampa de proteção e feche-a.

Farol alto

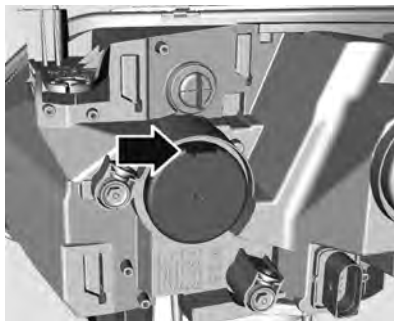

1. Remova a tampa de proteção.



2. Desencaixe o conector da lâmpada.

3. Pressione o grampo de mola para fora e desengate-o.
4. Remova a lâmpada do alojamento do refletor.
5. Quando instalar uma nova lâmpada, engate os apoios nos recessos do refletor.
6. Engate o clipe de mola.
7. Ligue o conector na lâmpada.
8. Posicione corretamente a tampa de proteção e feche-a.

Farol baixo

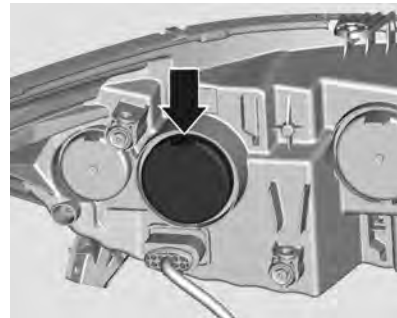

1. Remova a tampa de proteção.

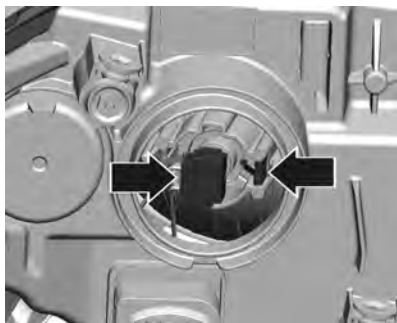

2. Desencaixe o conector da lâmpada.
3. Pressione o grampo de mola e desengate a lâmpada.
4. Remova a lâmpada do alojamento do refletor.
5. Ao instalar uma nova lâmpada, engate os ressaltos nos recuos no refletor e pressione a lâmpada na posição.
6. Ligue o conector na lâmpada.
7. Posicione corretamente a tampa de proteção e feche-a.

Regulagem dos faróis

Cuidado

Se os faróis dianteiros precisarem ser regulados, recomenda-se que o veículo seja levado a uma Concessionária ou Oficina Autorizada Chevrolet para reparo, pois esse é um item relacionado à segurança.

Luzes de funcionamento diurno (DRL) (Se equipado)

Em caso de falha nas luzes LED (DRL), dirija-se a uma Concessionária ou Oficina Autorizada Chevrolet.

Faróis para neblina

Faça a troca das lâmpadas em uma Concessionária ou Oficina Autorizada Chevrolet.

Luzes de direção dianteiras

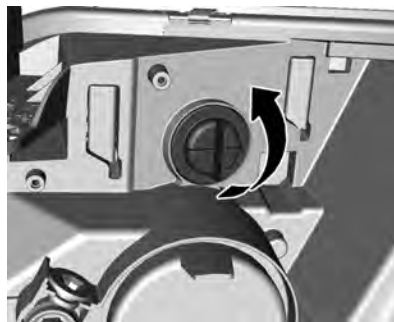

1. Gire o suporte da lâmpada no sentido anti-horário e desengate-o.

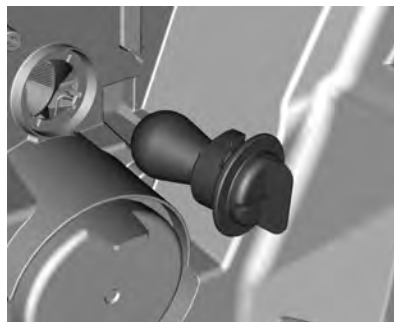

2. Pressione ligeiramente a lâmpada no soquete, gire no sentido anti-horário e remova a lâmpada.
3. Insira o suporte da lâmpada nova no refletor e gire no sentido horário para engatá-lo.

Setas nos espelhos externos

Substitua as luzes das setas em uma concessionária Chevrolet.

Lanternas traseiras

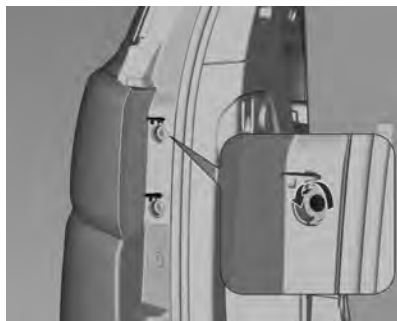

1. Abra ambas as tampas retirando os parafusos.

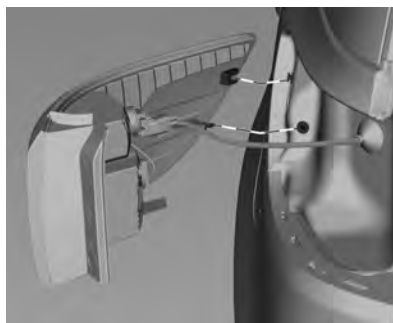

2. Remova o conjunto da lanterna puxando para fora da carroceria. Remova o conector elétrico.

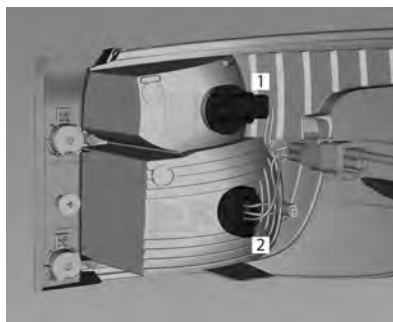

3. Setas (1)
Lanterna / luz de freio (2)
A versão de LED da lanterna traseira / luz de freio deverá ser substituída por uma concessionária Chevrolet.

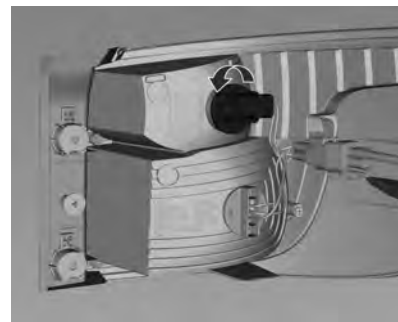

4. Gire o suporte da lâmpada aplicável no sentido anti-horário.

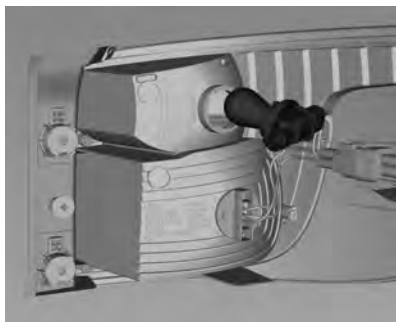

5. Remova o suporte da lâmpada. Pressione ligeiramente a lâmpada no soquete, gire no sentido anti-horário e remova a lâmpada.
6. Insira a lâmpada no suporte. Insira o suporte da lâmpada no conjunto da lanterna traseira, conecte o conector elétrico e encaixe-o no lugar. Instale o conjunto da lanterna traseira na carroceria e aperte os parafusos. Feche as tampas e encaixe-as.
7. Ligue a ignição, opere e verifique todas as lâmpadas.

Lanternas traseiras da tampa do porta-malas

1. Abra a tampa do porta-malas.



2. Remova a tampa.

Lanterna traseira

A versão de LED da lanterna traseira deverá ser substituída por uma concessionária Chevrolet.



3. Gire o suporte da lâmpada relevante no sentido anti-horário e remova-o.



4. Remova a lâmpada do suporte. Empurre a lâmpada no soquete levemente para inseri-la.
5. Insira o suporte da lâmpada no conjunto da lanterna traseira e conecte o conector elétrico. Feche a tampa e encaixe-a.
6. Ligue a ignição, opere e verifique todas as lâmpadas.

Luzes do para-choque

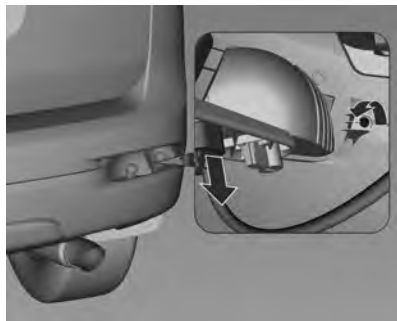

1. Atrás do para-choque traseiro, desparafuse o parafuso para remover o conjunto das luzes do para-choque e desconecte o conector elétrico.



2. Retire ambos os parafusos para remover o suporte da lâmpada.

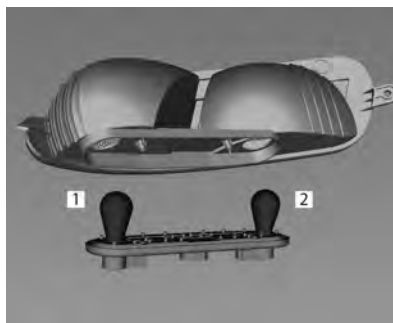

3. Luz de neblina traseira (1) - se equipado
Luz de ré (2)

4. Insira e gire a lâmpada no suporte e parafuse-o no lugar. Instale o conjunto das luzes do para-choque na carroceria e aperte o parafuso. Conecte o conector elétrico.
5. Ligue a ignição, opere e verifique todas as lâmpadas.

Lâmpada de freio superior central (CHMSL)



Substitua a luz em uma concessionária Chevrolet.

Lâmpada da placa



1. Insira a chave de fenda no lado esquerdo do compartimento da lâmpada, pressione para o lado e solte a mola.
2. Remova o compartimento da lâmpada para baixo, tomando cuidado para não puxar o cabo.
Desconecte a conexão elétrica e gire o suporte da lâmpada no sentido anti-horário para desengatá-la.
3. Remova a lâmpada do suporte e substitua-a.
4. Conecte o conector elétrico e insira o suporte da lâmpada no compartimento da lâmpada e gire-o no sentido horário.

5. Insira o alojamento da lâmpada e prenda-o usando uma chave de fenda.

Sistema elétrico

Sobrecarga no sistema elétrico

O veículo tem fusíveis e disjuntores para proteger contra uma sobrecarga no sistema elétrico.

Quando a carga de corrente elétrica for muito alta, o disjuntor abrirá e fechará, protegendo o circuito até que a carga de corrente retorne ao normal ou até que o problema seja corrigido. Isto reduz de forma significativa a chance de sobrecarga no circuito e incêndio causados por problemas elétricos.

Fusíveis e disjuntores protegem os cabos que fornecem alimentação aos dispositivos em seu veículo.

Se houver um problema na estrada e um fusível precisar ser substituído, um fusível de mesma amperagem poderá ser usado. Escolha algum recurso do veículo que não seja necessário e substitua-o o mais rápido possível.

Para verificar um fusível, olhe o fio na parte interna do fusível. Se o fio estiver quebrado ou derretido, substitua o fusível. Assegure-se de substituir um fusível defeituoso com um fusível de mesmo tamanho e capacidade.

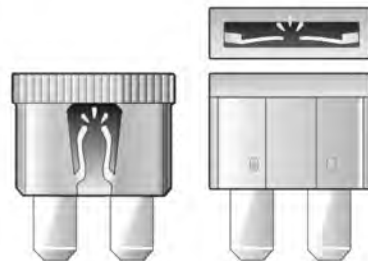



Como substituir um fusível queimado

1. Desligue o veículo.
2. Localize o extrator de fusíveis na caixa de fusíveis do compartimento do motor.

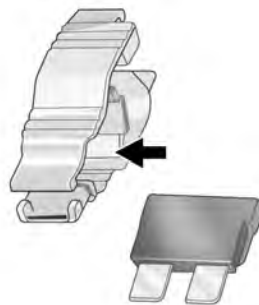
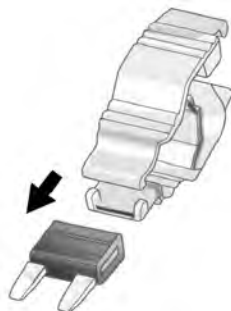

3. Use o extrator de fusíveis para remover o fusível pela parte de cima ou pela lateral, como mostrado acima.

4. Caso o fusível tenha que ser substituído imediatamente, empreste um fusível de reposição com a mesma amperagem da caixa de fusíveis. Escolha uma função do veículo que não é necessária para operar o veículo com segurança. Repita as etapas 2-3.
5. Insira o fusível de reposição na ranhura vazia do fusível queimado.

Na próxima oportunidade, vá à concessionária para substituir o fusível queimado.

Fiação dos faróis

Uma sobrecarga elétrica poderá fazer com que as luzes liguem e desliguem ou, em alguns casos, permaneçam desligadas. Verifique a fiação do farol imediatamente se as luzes ligarem e desligarem ou se permanecerem desligadas.

Limpadores do parabrisa

Se o motor do limpador superaquecer devido a neve ou gelo pesados, os limpadores do parabrisa pararão até que o motor esfrie e, a seguir, reiniciarão.

Apesar de o circuito ser protegido contra sobrecarga elétrica, sobrecarga devido a neve ou gelo pesados poderá causar danos

nas conexões do limpador. Sempre limpe o gelo e neve pesados do parabrisa antes de usar o limpador.

Se a sobrecarga for causada por um problema elétrico, e não neve ou gelo, assegure-se de consertá-lo.

Fusíveis

Os circuitos de fiação do veículo são protegidos contra curto-circuitos por uma combinação de fusíveis. Isto reduz de forma significativa a chance de danos causados por problemas elétricos.

Perigo

O uso de um fusível de tamanho maior pode resultar em incêndio do veículo. Você e outras pessoas podem ser feridos gravemente ou morrer. Os fusíveis estão marcados com sua amperagem nominal. Não exceda a amperagem especificada ao substituir fusíveis.



Atenção

A instalação ou o uso de fusíveis que não atendem às especificações de fusíveis originais da GM é perigoso. Os fusíveis podem falhar e resultar em um incêndio. Você ou outras pessoas podem sofrer ferimentos ou morte, e o veículo pode ser danificado.

Consulte *Acessórios e modificações* ⇨ 224 e *Informações gerais* ⇨ 224.

Consulte *Sobrecarga no sistema elétrico* ⇨ 248 para verificar ou substituir um fusível queimado.

Caixa de fusíveis do compartimento do motor

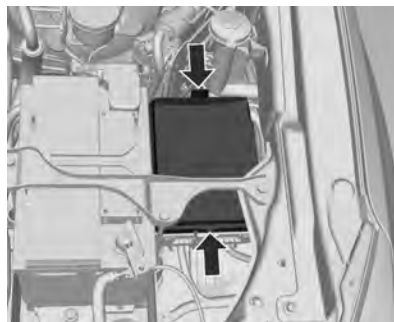

A caixa de fusíveis está na parte dianteira esquerda do compartimento do motor.

Solte a tampa, levante e remova-a.

Nota

É possível que o veículo não possua todos os fusíveis, relés e funções exibidos.

Verifique o desenho da caixa de fusíveis para identificar as informações correspondentes ao modelo aplicado de acordo com as figuras.

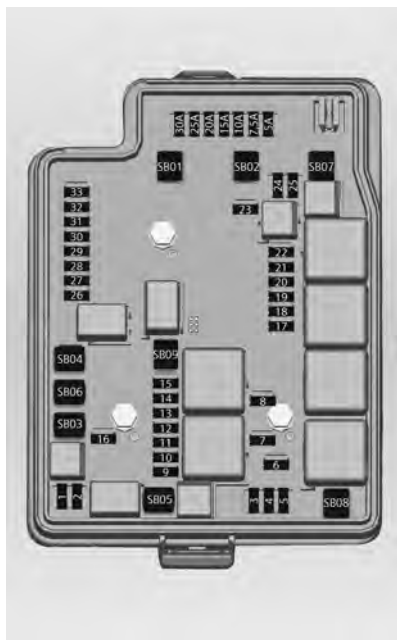

Caixa de fusíveis 1

Minifusíveis	Uso
1	10A - Embreagem do A / C - Embreagem do compressor do ar condicionado
2	-
3	15A - EPS - Direção assistida elétrica
4	10A - Sensores de NOx
5	15A - Buzinas - Alarme
6	15A - FRT FOG LAMP - Farol de neblina
7	10A - HIGH BEAM LH - Farol alto esquerdo
8	10A - HIGH BEAM RH - Farol alto direito
9	10 A – ECM 2 - Módulo de controle do motor 2
10	15A - WIF - Sensor de água no combustível (Diesel)
11	25 A – ECM 1 - Módulo de controle do motor 1
12	10A - ENG 1 - Solenoide de enrolamento variável

Minifusíveis	Uso
13	10 A – ENG 2 – Não usado
14	15 A – ECM 3 - Módulo de controle do motor 3
15	15A - POWER TRAIN - Ignição do módulo de controle da transmissão
16	15A - TCM - Módulo de controle da transmissão
17	10A - TCCM / HDLP - Módulo de controle da caixa de transferência ignição funcionamento / partida - Ajuste de altura do farol - Atuador do eixo dianteiro - Visor de luz reflexiva
18	10A - CLUSTER / AC / SDM - Conjunto de instrumentos - Espelho retrovisor interno eletrocromico - Controles do ar condicionado - Módulo do airbag
19	20 A – Bomba de combustível
20	-

252 Cuidados com o veículo

Minifusíveis	Uso
21	30A - RR WNDW DEFOG - Desembaçador do vidro traseiro
22	15A - OSRVM
23	-
24	20A - RR WIPER (SUV) - Limpador do vidro traseiro
25	10A - FRT / RR WASHER - Bomba do lavador do vidro dianteiro e traseiro
26	10A - FPA / RPA - Assistente de estacionamento dianteiro e traseiro
27	5A - BCM RVC - Sensor de corrente
28	15A - Luz Auxiliar
29	30A - ABS ESC1 - Sistema antitravamento do freio (ABS)/Controle eletrônico de estabilidade
30	10 A – Buzina

Minifusíveis	Uso
31	15A - BCM BATT 7 - Alimentação do módulo de controle da carroceria 7
32	15A - ECM - Voltagem da bateria do módulo de controle do motor
33	10A - COMMON ENABLE - Circuito de comunicação comum dos módulos

J Caixa de fusíveis	Uso
SB01	50A - ABS PUMP - Sistema antitravamento do freio (ABS) - Módulo de controle do freio eletrônico
SB02	30 A - TCCM - Módulo de controle da caixa de transferência
SB03	60 A - GLOWPLUG - Módulo de controle das velas
SB04	20A - REAR APO (SUV) - Tomada auxiliar traseira da área de carga

J Caixa de fusíveis	Uso
SB05	30A - STARTER MOTOR (motor de partida)
SB06	30A - FRT WIPER - Limpador dianteiro
SB07	30A - F HEATER - Aquecedor de combustível
SB08	20 A - Sensores de NOx
SB09	-

Relés	Uso
RLY01	ARRANQUE
RLY03	Farol alto
RLY05	VISCOUS HEATER – Não usado
RLY08	FRT WIPER CONT - Controle do limpador dianteiro
RLY09	FRT WIPER SPEED - Velocidade do limpador dianteiro
RLY10	RR DEFOG - Desembaçador do vidro traseiro

Relés	Uso
RLY11	PWR / TRN - Snsores do Motor
RLY12	Compressor do A / C - Compressor do ar condicionado
RLY13	Aquecedor de combustível
RLY14	-
RLY15	Sensores de NOx
RLY18	Relé de ignição
RLY19	BOMBA DE COMBUSTÍVEL



Caixa de fusíveis 2

Microfusíveis	Uso
1	10A - Compressor do A / C - Compressor do ar condicionado
2	-
3	15A - EPS - Direção assistida elétrica
4	-
5	15A - Buzinas - Alarme
6	15A - FRT FOG LAMP - Farol de neblina
7	10A - HIGH BEAM LH - Farol alto esquerdo
8	10A - HIGH BEAM RH - Farol alto direito
9	10 A - ECM 2 - Módulo de controle do motor 2
10	15A - WIF - Sensor de água no combustível (Diesel)
11	25 A - ECM 1 - Módulo de controle do motor 1
12	10A - ENG 1 - Solenoide de enrolamento variável

254 Cuidados com o veículo

Microfusíveis	Uso
13	10 A – ENG 2 – Não usado
14	15 A – ECM 3 - Módulo de controle do motor 3
15	15A - POWER TRAIN - Ignição do módulo de controle da transmissão
16	15A - TCM - Módulo de controle da transmissão
17	10A - TCCM / HDLP - Módulo de controle da caixa de transferência ignição funcionamento / partida - Ajuste de altura do farol - Atuador do eixo dianteiro - Visor de luz reflexiva
18	10A - CLUSTER / AC / SDM - Conjunto de instrumentos - Espelho retrovisor interno eletrocromico - Controles do ar condicionado - Módulo do airbag
19	20 A – Bomba de combustível
20	-

Microfusíveis	Uso
21	30A - RR WNDW DEFOG - Desembaçador do vidro traseiro
22	15A - OSRVM
23	-
24	20A - RR WIPER (SUV) - Limpador do vidro traseiro
25	10A - FRT / RR WASHER - Bomba do lavador do vidro dianteiro e traseiro
26	10A - FPA / RPA - Assistente de estacionamento dianteiro e traseiro
27	5A - BCM RVC - Sensor de corrente
28	15A - Luz Auxiliar
29	30A - ABS ESC1 - Sistema antitravamento do freio (ABS)/Controle eletrônico de estabilidade
30	10 A – Buzina

Microfusíveis	Uso
31	15A - BCM BATT 7 - Alimentação do módulo de controle da carroceria 7
32	15A - ECM - Voltagem da bateria do módulo de controle do motor
33	10A - COMMON ENABLE - Circuito de comunicação comum dos módulos
34	20A – Sensor do motor
35	-
36	-

Fusíveis MCASE	Uso
SB01	50A - ABS PUMP - Sistema antitravamento do freio (ABS) - Módulo de controle do freio eletrônico
SB02	30 A - TCCM - Módulo de controle da caixa de transferência

Fusíveis MCase	Uso
SB03	60 A - GLOWPLUG - Módulo de controle das velas
SB04	20A - REAR APO (SUV) - Tomada auxiliar traseira da área de carga
SB05	30A - STARTER MOTOR (motor de partida)
SB06	30A - FRT WIPER - Limpador dianteiro
SB07	30A - F HEATER - Aquecedor de combustível
SB08	-
SB09	-

Caixa de fusíveis do painel de instrumentos

A caixa de fusíveis está atrás da tampa o painel de instrumentos.



Remova a tampa do painel de instrumentos na direção da seta.

Reinstale a tampa na ordem inversa.

Nota

Dependendo da versão do veículo e do mercado, alguns dos usos descritos a seguir podem não estar disponíveis.

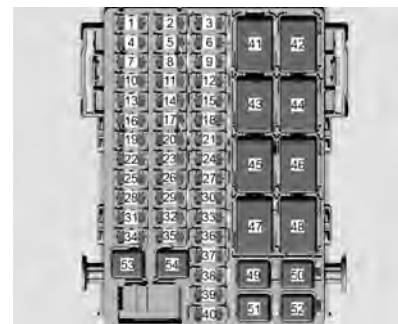

Nota

É possível que o veículo não possua todos os fusíveis, relés e funções exibidos.

Minifusíveis	Uso
1	20A - BCM BATT 6 - Alimentação do módulo de controle da carroceria 6
2	-
3	20A - Acendedor de cigarros
4	-
5	-
6	20A - Tomadas elétricas dianteiras e traseiras

256 Cuidados com o veículo

Minifusíveis	Uso
7	30A - BCM BATT 8 - Alimentação do módulo de controle da carroceria 8
8	-
9	-
10	20 A - Rádio
11	2 A - Interruptor de ignição
12	15 A – Sobressalente
13	15A - BCM BATT 3 - Alimentação do módulo de controle da carroceria 3
14	10A - Módulo de controle do aquecimento e ventilação dianteira e ar condicionado
15	-
16	-
17	30A - Vidros elétricos das portas dianteiras
18	10A - Módulo de controle do aquecimento e ventilação traseira e ar condicionado

Minifusíveis	Uso
19	30A - Vidros elétricos das portas traseiras
20	15A - BCM BATT 4 - Alimentação do módulo de controle da carroceria 4
21	10 A – Sobressalente
22	30A - Banco elétrico do motorista
23	-
24	-
25	10A - Módulo de sensoramento e diagnóstico do airbag
26	10A - BCM BATT 2 - Alimentação do módulo de controle da carroceria 2
27	2 A - Controles do volante
28	7,5A - DLC - Conector do link de dados
29	15A - BCM BATT 1 - Alimentação do módulo de controle da carroceria 1

Minifusíveis	Uso
30	10A – Fechamento da tampa do porta-malas
31	10A - DISPLAYS - Conjunto do painel de instrumentos (IPC), telas - Rádio (console central), USB
32	-
33	10A - CGM - Módulo central de gateway
34	30A - Ventilador do ar condicionado e ventilação e aquecimento dianteiro
35	30A - Ventilador do ar condicionado e ventilação e aquecimento traseiro
36	-
37	10A - FCA - Alerta de colisão frontal / sensor de chuva
38	-
39	10A - Espelhos retrovisores externos elétricos
40	10 A – OnStar

J Caixa de fusíveis	Uso
49	-
50	-
51	-
52	-
53	40A - Misc alimentação principal (Fusíveis: F12, F30, F33, F37, F39, F40)
54	40A - RAP / Relé de acessórios (12V)

Relés	Uso
41	-
42	-
43	Módulo de controle do aquecimento e ventilação traseira e ar condicionado
44	-
45	Comunicação comum
46	RAP / Acessórios (12 V)
47	Fechamento da tampa do porta-malas

Relés	Uso
48	MISC - Relé de ignição do ar condicionado e ventilação e aquecimento - Dianteiro e traseiro / Ventilador

Ferramentas do veículo

Ferramentas

Veículos com pneu reserva

O macaco e as ferramentas estão localizadas atrás de uma tampa no lado direito do compartimento de carga.



Para soltar as ferramentas, destrave a tampa e o macaco deverá ser recolhido.

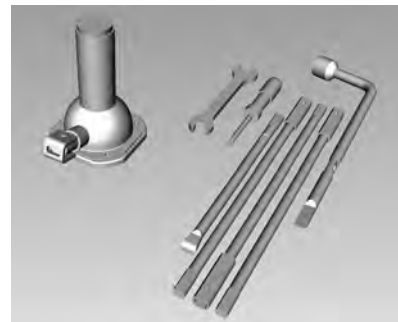

O kit de ferramentas consiste nos seguintes itens:

- Quatro extensões do cabo do macaco
 - Macaco
 - Chave de roda
 - Chave de fenda (ela pode ser puxada para fora e alternada entre uma chave Phillips e uma chave de fenda normal).
 - 1 Chave
1. Abra a tampa do porta-malas.
 2. Abra a tampa do compartimento de carga removível.



3. Girar a tampa de acesso ao pneu reserva no sentido anti-horário para remover. Levantar a aba do tapete para acessar o encaixe para o guincho.
4. Montar a chave de roda, as extensões do macaca e a alça usando uma chave de fenda.
5. Inserir a extremidade chanfrada da alavanca do macaca através do orifício e no encaixe.



6. Girar a chave de roda no sentido anti-horário para abaixar o pneu reserva para o solo.
7. Continue girando a chave de roda até que o pneu reserva possa ser puxado de baixo do veículo.

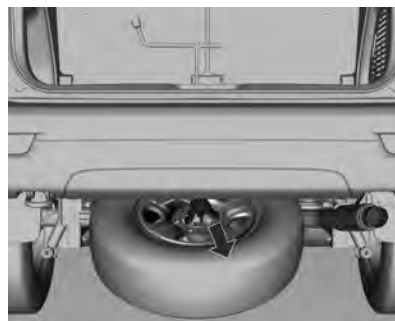
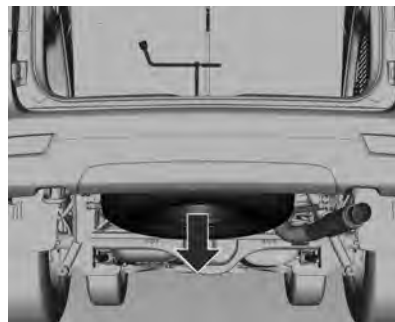

8. Incline o retentor quando o pneu estiver abaixado além do primeiro cabo e deslize-o para cima pelo cabo de modo que possa ser puxado através da abertura da roda.



9. Remova o segundo cabo retirando o conjunto da porca na roda usando a chave de roda. Remova o cabo de segurança.
10. Guarde cuidadosamente a roda substituída e as ferramentas do veículo.

Consulte "Pneu reserva" em *Tipos diferentes de rodas e pneus* ⇨ 266.

Rodas e pneus

Condições dos pneus e rodas

Dirigir sobre bordas cortantes pode causar danos nos pneus e rodas. Não prenda os pneus no meio-fio ao estacionar.

Verifique regularmente se há danos nas rodas. Procure a assistência de uma concessionária Chevrolet na eventualidade de danos ou desgaste incomum.

Especificação dos pneus

Por exemplo **245/70 R16 111 S**

245 : Largura do pneu, mm

70 : Relação transversal (altura x largura do pneu), porcentagem

R : Tipo de banda: Radial

RF : Tipo: RunFlat

16 : Diâmetro da roda, polegadas

111 : Índice de carga

S : Letra do código de velocidade

Letra do código de velocidade:

Q : até 160 km / h

S : até 180 km / h

T : até 190 km / h

H : até 210 km / h

V : até 240 km / h

W : até 270 km / h

Pressão dos pneus

Verifique a pressão dos pneus frios quinzenalmente e antes de viagens longas. Não se esqueça do pneu reserva.



A etiqueta de pressão dos pneus está na coluna da porta dianteira esquerda.

Os dados de pressão dos pneus referem-se a pneus frios.

Sempre infle o pneu reserva até a pressão especificada.

Pressão incorreta do pneu prejudicará a segurança, o manuseio do veículo, o conforto e a economia de combustível e aumentará o desgaste do pneu.

⚠ Perigo

Se a pressão for muito baixa, pode causar o superaquecimento e danos internos nos pneus, resultando na separação da banda de rodagem e mesmo na ruptura do pneu a altas velocidades.

Sistema de monitoramento da pressão dos pneus (Se equipado)

Esse veículo pode ter um Sistema de monitor de pressão dos pneus (TPMS).

Cuidado

Modificações realizadas ao Sistema de monitoramento da pressão dos pneus (TPMS) por qualquer pessoa além do serviço autorizado poderá anular sua autorização para uso do sistema.

Manter a pressão dos pneus recomendada pelo fabricante faz parte das boas práticas para otimizar o consumo de combustível do veículo.

O Sistema de monitoramento da pressão do pneu (TPMS) usa tecnologia de rádio e sensoriamento para verificar os níveis de pressão dos pneus. Os sensores do TPMS

monitoram a pressão do ar nos pneus e transmitem as leituras de pressão a um receptor localizado no veículo.

O Sistema de monitoramento da pressão dos pneus verifica a pressão de todos os quatro pneus uma vez por minuto quando a velocidade do veículo exceder certo limite.

Cuidado

O TPMS não substitui a manutenção adequada dos pneus. É responsabilidade do motorista manter a pressão dos pneus correta, mesmo que a falta de pressão não tenha atingido nível suficiente para acionar a luz indicadora de pressão baixa do TPMS.

Todas as rodas devem estar equipadas com os sensores de pressão e os pneus devem ter a pressão descrita.

Cada pneu, incluindo o reserva (se fornecido), deve ser verificado quando estiver frio. Se necessário, os pneus devem ser enchidos na pressão especificada na etiqueta de pneus. (Se seu veículo tiver pneus de tamanho diferente do indicado na etiqueta, você deverá determinar a pressão de enchimento adequada para esses pneus.)

Como um recurso de segurança adicional, o TPMS acende uma luz de pressão baixa do pneu quando um ou mais pneus estiver significativamente murcho.

Consequentemente, quando a luz indicadora de pressão baixa do pneu se acender, você deve parar o carro para verificar os pneus o mais rapidamente possível e inflá-los até a pressão adequada. Dirigir com o pneu descalibrado provoca superaquecimento do pneu, e pode levar a uma falha do pneu. A perda de pressão do pneu também reduz a eficiência de consumo e a vida útil dos sulcos do pneu, e pode afetar a dirigibilidade e a frenagem do veículo.

Cuidado

Selantes de pneu podem danificar os sensores TPMS. Danos ao sensor TPMS causados pelo uso de selantes de pneu não são cobertos pela garantia do veículo.

O seu veículo também possui um indicador de falha do TPMS, para indicar quando o sistema não estiver funcionando adequadamente. O indicador de falha do TPMS usa a luz indicadora de baixa pressão dos pneus. Quando o sistema detecta uma falha, a luz indicadora piscará durante aproximadamente um minuto e então

permanecerá acesa continuamente. Essa sequência continuará cada vez que for dada a partida, até que a falha seja solucionada.

Quando o indicador de falha está aceso, é possível que o sistema não detecte ou não indique baixa pressão nos pneus como deveria. As falhas do TPMS podem ocorrer por vários motivos, inclusive pela utilização de pneus ou rodas não originais do veículo. Após trocar um ou mais pneus ou rodas, sempre verifique a luz de falha do TPMS, para certificar-se de que os pneus e rodas novos permitem que o TPMS continue funcionando adequadamente.

Consulte *Operação de monitoramento da pressão dos pneus* ⇨ 262.

Aprendizado dos pneus (se equipado)

Os sensores são calibrados de acordo com as posições da roda / pneu, usando uma ferramenta de aprendizado do TPMS. Consulte seu revendedor para o reparo.

Carregamento do veículo

Selecione SET / CLR para definir uma das seguintes opções:

Leve : pressão confortável para até 3 pessoas.

ECO : pressão ECO para até 3 pessoas.

Máx. : para carga total.

A pressão dos pneus ECO serve para atingir o menor consumo possível de combustível.

A calibração incorreta do pneu prejudicará a segurança, o manuseio do veículo, o conforto e o consumo de combustível e aumentará o desgaste do pneu.

As tabelas de pressão mostram todas as possibilidades de combinações de pneus. Consulte *Pressão dos pneus* ⇨ 304.

Se a pressão dos pneus deve ser reduzida ou aumentada em um veículo com o Sistema de monitoramento da pressão dos pneus, desligue a ignição. Após ajustar a pressão do pneu, ligue a ignição e selecione a configuração correspondente como mostrado anteriormente nesta sessão.

Após a calibragem, pode ser necessário conduzir para atualizar os valores de pressão dos pneus no DIC. Durante este período, (⬇) pode acender.

Cuidado

O TPMS não substitui a manutenção adequada dos pneus. É responsabilidade do motorista manter a pressão dos pneus

(Continuação)

Cuidado (Continuação)

correta, mesmo que a falta de pressão não tenha atingido nível suficiente para acionar a luz indicadora de pressão baixa do TPMS.

Sistema de monitoramento da pressão dos pneus (ANATEL)



Nota

Estes equipamentos operam em caráter secundário, o que significa que eles não têm proteção contra interferências prejudiciais,

mesmo de estações do mesmo tipo, e não podem causar interferência nos sistemas que trabalham em caráter primário.

Operação de monitoramento da pressão dos pneus

Este veículo poderá ter um Sistema de monitoramento da pressão dos pneus (TPMS). O TPMS foi projetado para avisar ao motorista quando houver uma condição de baixa pressão dos pneus. Os sensores do TPMS estão montados em cada conjunto de pneu e roda, exceto o conjunto do pneu reserva. Os sensores do TPMS monitoram a pressão do ar nos pneus e transmitem as leituras de pressão a um receptor localizado no veículo.



Quando uma condição de baixa pressão do pneu é detectada, o TPMS acende a luz de aviso de baixa pressão, localizada no painel de instrumentos. Se a luz de aviso se acender, pare o mais rápido possível e encha os pneus com a pressão recomendada

mostrada na etiqueta de Informações sobre Pneus e Carga. Consulte *Rodas e pneus* ⇨ 259.

Uma mensagem para verificar a pressão em um pneu específico é exibida no visor do Centro de Informações do Motorista (DIC). A luz de advertência de baixa pressão do pneu e a mensagem de advertência do DIC acenderão a cada ciclo de ignição até que os pneus sejam calibrados com a pressão correta. Usando o Centro de informação do motorista (DIC), é possível visualizar os níveis de pressão dos pneus. Para obter informações e detalhes adicionais sobre a operação e mostradores do DIC, consulte *Centro de Informações do Motorista (DIC)* ⇨ 86.

A luz de advertência de baixa pressão dos pneus poderá acender em clima frio, ao ligar o veículo pela primeira vez, e apagar ao conduzir o veículo. Isso pode ser um indicador preliminar de que a pressão dos pneus está ficando baixa e precisa ser calibrada na pressão correta.

Uma etiqueta de Informações sobre pneus e cargas mostra o tamanho dos pneus do equipamento original e a pressão de calibragem correta dos pneus quando frios. Consulte *Pressão dos pneus* ⇨ 304 para

obter um exemplo da etiqueta de Informações sobre pneus e cargas e sua localização. Consulte também *Rodas e pneus* ⇨ 259.

O TPMS pode avisar sobre uma condição de pressão baixa do pneu mas não substitui a manutenção normal dos pneus. Consulte *Rodas e pneus* ⇨ 259 e *Rodízio dos pneus* ⇨ 265.

Cuidado

Materiais selantes de pneus não são todos iguais. Um selante de pneu não aprovado pode danificar os sensores TPMS. Danos ao sensor TPMS causados pelo uso de um selante de pneu incorreto não são cobertos pela garantia do veículo. Sempre use somente o selante de pneus aprovado pela GM, disponível em sua concessionária ou incluído no veículo.

Luz de funcionamento incorreto do TPMS e mensagem

O TPMS não funcionará corretamente caso um dos sensores do TPMS estiver faltando ou inoperante. Quando o sistema detecta um funcionamento incorreto, a luz de advertência de pneu murcho pisca durante 1 minuto e então permanece acesa durante

o lembrete do ciclo de ignição. Uma mensagem de aviso do Centro de informação do motorista (DIC) também é exibida. A luz de funcionamento incorreto e a mensagem de aviso do Centro de informação do motorista (DIC) são ativadas em cada ciclo de ignição até que o problema seja corrigido. Algumas condições que podem ocasionar isso são:

- Um dos pneus foi substituído por um pneu reserva. O pneu reserva não possui um sensor TPMS. A luz de funcionamento incorreto e a mensagem do Centro de informação do motorista (DIC) devem apagar depois que o pneu de estrada for trocado. Consulte “Processo de regulagem do sensor do TPMS” posteriormente nesta seção.
- O processo de regulagem do sensor TPMS não foi realizado ou não foi concluído com sucesso após o rodízio dos pneus. A luz de funcionamento incorreto e a mensagem do Centro de informação do motorista (DIC) devem apagar após a conclusão do processo de regulagem do sensor. Consulte “Processo de regulagem do sensor do TPMS” posteriormente nesta seção.

- Um ou mais sensores TPMS estão faltando ou estão danificados. A mensagem do DIC e a luz de funcionamento incorreto deverão apagar assim que os sensores do TPMS forem instalados e o processo de regulagem do sensor for executado com sucesso. Consulte sua concessionária para obter reparo.
- Pneu ou rodas substitutos não correspondem aos pneus ou rodas originais. Pneus e rodas além dos recomendados podem impedir que o TPMS funcione corretamente. Consulte *Quando é o momento para pneus novos* ⇨ 265.
- Operar dispositivos eletrônicos ou estar próximo de instalações que utilizam frequências de ondas de rádio similares ao TPMS pode causar o funcionamento incorreto dos sensores do TPMS.

Se o TPMS não estiver funcionando corretamente, ele não poderá detectar nem sinalizar uma condição de pneu vazio. Consulte a concessionária para reparo caso a luz de funcionamento incorreto do TPMS e a mensagem do DIC sejam ativadas e permaneçam ativas.

Processo de combinação do sensor TPMS

Cada sensor TPMS possui um código de identificação específico. O código de identificação precisa corresponder a uma posição do novo pneu / roda após o rodízio dos pneus do veículo ou substituição de um ou mais sensores TPMS. O sensor TPMS correspondente ao processo também deverá ser executado após a substituição de um pneu reserva por um pneu de estrada contendo o sensor TPMS. A luz de funcionamento incorreto e a mensagem do DIC, se equipado, devem apagar no próximo ciclo de ignição. Os sensores correspondem às posições de pneu / roda, usando uma ferramenta de aprendizado do TPMS, na seguinte ordem: pneu dianteiro lado do motorista, pneu dianteiro lado do passageiro, pneu traseiro lado do passageiro, pneu traseiro lado do motorista. Consulte a concessionária para reparo.

Há dois minutos para correspondência da posição do primeiro pneu / roda, e cinco minutos para correspondência de todas as quatro posições de pneu / roda. Se levar mais tempo, o processo de correspondência é interrompido e deve ser reiniciado.

Os menus e funções podem ser selecionados pelos botões na alavanca da seta.

O processo de correspondência do sensor do TPMS é o seguinte:

1. Acione o freio de estacionamento.
2. Com o motor desligado, vire a ignição para On (Ligado). Consulte *Posições da Ignição* ⇨ 184.
3. Pressione MENU até que seja selecionado o menu Páginas do veículo.
4. Use o seletor rotativo para se deslocar para a tela Pressão dos pneus.
5. Mantenha pressionado o botão SET / CLR para iniciar o processo de correspondência do sensor. Uma mensagem solicitação aceitação do processo poderá ser exibida.
6. Se solicitado, pressione o botão SET / CLR novamente para confirmar a seleção. A buzina soa duas vezes para sinalizar que o receptor está no modo de reaprendizado e a mensagem APRENDIZADO DOS PNEUS ou APRENDIZADO DOS PNEUS ATIVADO é exibida na tela do DIC.
7. Inicie com o pneu dianteiro do lado do motorista.

8. Coloque a ferramenta de regravção contra a parede lateral do pneu, próximo à haste da válvula. Depois, pressione o botão para ativar o sensor TPMS. Um toque da buzina confirma que o código de identificação do sensor obteve correspondência nessa posição de pneu e de roda.
9. Vá para o pneu dianteiro do lado do passageiro e repita o procedimento no Passo 8.
10. Vá para o pneu traseiro do lado do passageiro e repita o procedimento no Passo 8.
11. Prossiga para o pneu traseiro do lado do motorista e repita o procedimento no Passo 8. A buzina soa duas vezes para indicar que o código de identificação do sensor corresponde ao pneu traseiro do lado do motorista e que o processo de correspondência do sensor do TPMS não está mais ativo. A mensagem APRENDIZADO DOS PNEUS ou APRENDIZADO DOS PNEUS ATIVADO na tela do DIC é removida.
12. Desligue o veículo.
13. Calibre os quatro pneus com a pressão recomendada, como indicado na etiqueta de Informações sobre pneus e cargas.

Profundidade da banda de rodagem

Verifique a profundidade da banda de rodagem em intervalos regulares.

Os pneus deverão ser substituídos quando o Indicador de desgaste da banda de rodagem mostrar uma profundidade de 1,6 mm.



A profundidade mínima legalmente admissível da banda de rodagem (1,6 mm) foi alcançada quando a banda ficar desgastada até um dos indicadores de desgaste (TWI). Suas posições são indicadas por marcas na parede lateral.

Pneus envelhecem, mesmo se não forem usados. Recomendamos a substituição dos pneus a cada 6 anos.

Rodízio dos pneus

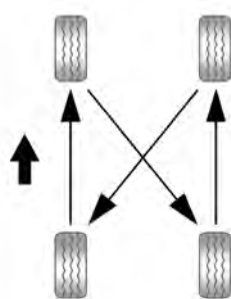

Forças diferentes nos pneus dianteiros e traseiros fazem com que eles se desgastem de forma diferente, dependendo de vários fatores, como a superfície da pista, a forma de condução, o alinhamento da suspensão, o balanceamento das rodas, a pressão dos pneus etc.

O proprietário deve realizar uma avaliação do desgaste do veículo, e isso inclui o rodízio dos pneus, que não deve exceder

10.000 km. O rodízio dos pneus é essencial para obter o desgaste regular e a vida útil longa do pneu.

O rodízio dos pneus deve ser efetuado como indicado na figura.

A condição dos pneus é um item verificado durante uma revisão periódica em uma concessionária Chevrolet de sua preferência, que pode diagnosticar sinais de desgaste desiguais, o que poderá comprometer a segurança e o desempenho de seu veículo.

Nunca inclua o pneu reserva de uso temporário no rodízio de pneus em função das diferenças de medidas.

Cuidado

- A borracha do pneu se deteriora devido ao envelhecimento. Isto também é válido para o pneu reserva, mesmo que não tenha sido usado.
- O envelhecimento dos pneus depende de muitas condições de uso, incluindo temperatura, condições de carga e pressão de enchimento.

(Continuação)

Cuidado (Continuação)

- Os pneus devem ser levados regularmente ao serviço de assistência técnica do fabricante para que se avalie as condições de uso.
- Um pneu reserva que não tenha sido usado por um período de 6 anos deverá ser usado somente em emergências. Se for necessário usar esse pneu, dirija em baixa velocidade.

Quando é o momento para pneus novos

O pneu deve ser substituído quando apresentar cortes, calombos nas laterais ou qualquer outro tipo de deformação.



Os pneus devem ser substituídos quando a profundidade da banda de rodagem estiver desgastada até próximo de 1,6 mm. A figura mostra onde pode ser encontrada a profundidade da banda de rodagem.

Cuidado

- A profundidade da banda de rodagem deve ser superior a 1,6 mm. Essas informações podem ser encontradas na lateral do pneu, após a abreviação TWI (indicadores de desgaste da banda).
- O risco de aquaplanagem e deslizamento são maiores quando os pneus estão desgastados.

Nota

Ao substituir, use sempre pneus com as mesmas dimensões e da mesma marca. Substitua, de preferência, todos os pneus do mesmo eixo ao mesmo tempo.

Tipos diferentes de rodas e pneus

⚠ Atenção

Não utilize tamanho e tipos diferentes de pneus e rodas daqueles instalados originalmente. Em caso da necessidade de substituir um ou mais pneus, certifique-se de que todos possuam as mesmas especificações dos originais de fábrica. Caso contrário, esta condição poderá afetar a dirigibilidade, causando até mesmo acidentes graves. Além disso, poderá afetar os termos de garantia do veículo. As condições citadas acima não se aplicam ao uso do pneu reserva de uso temporário e aos acessórios da Chevrolet desenvolvidos especificamente para o seu veículo. Para maiores informações, consulte a Concessionária ou Oficina Autorizada Chevrolet.

Caso substitua as rodas e pneus originais por Acessório Chevrolet disponível para o seu veículo, poderá haver a necessidade de reprogramar o velocímetro em função do raio dinâmico de rodagem. Consulte a Concessionária ou Oficina Autorizada Chevrolet.

Substituição de rodas

Nota

Se equipado com o Sistema de monitoramento da pressão dos pneus, ao trocar o pneu, o sistema não funcionará normalmente até que o pneu seja reparado ou que o sensor de pressão do pneu danificado seja colocado em outra roda e que o aprendizado do sistema seja feito. Consulte uma concessionária para obter informações sobre o procedimento de aprendizado do sistema.

Faça os seguintes preparativos e observe as seguintes informações:

⚠ Atenção

Todos os passageiros devem estar fora do veículo quando ele estiver sendo levantado com um macaco. Somente levante o veículo em superfícies rígidas e niveladas.

- Estacione o veículo em uma superfície plana, firme e não escorregadia e em um local seguro.
- Pressione o botão .

**Posicionamento da cunha**

Furado	Posição	Localização no veículo
Frente	Lado esquerdo	Atrás do pneu direito traseiro
	Lado direito	Atrás do pneu esquerdo traseiro
Back (Para trás)	Lado esquerdo	Em frente ao pneu direito dianteiro
	Lado direito	Em frente ao pneu esquerdo dianteiro

- Acione o freio de estacionamento e engate a primeira marcha, marcha à ré ou P.
- Remova o pneu reserva, consulte "Pneu reserva" nesta seção.
- Nunca troque mais de um pneu de cada vez.
- Use o macaco apenas para trocar os pneus em caso de furo, não para troca sazonal de inverno ou verão.

- Nenhuma pessoa ou animal deve ficar dentro do veículo quando ele for levantado com o macaco.
- Nunca entre embaixo de um veículo suspenso no macaco.
- Não ligue o veículo quando ele estiver levantado no macaco.
- Limpe as porcas da roda e a banda de rodagem antes de montar a roda.

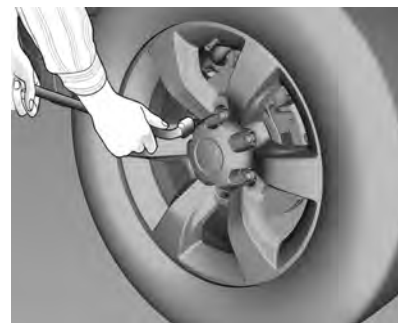

1. Gire e chave de roda no sentido anti-horário para soltar as porcas da roda. Não remova as porcas da roda ainda.

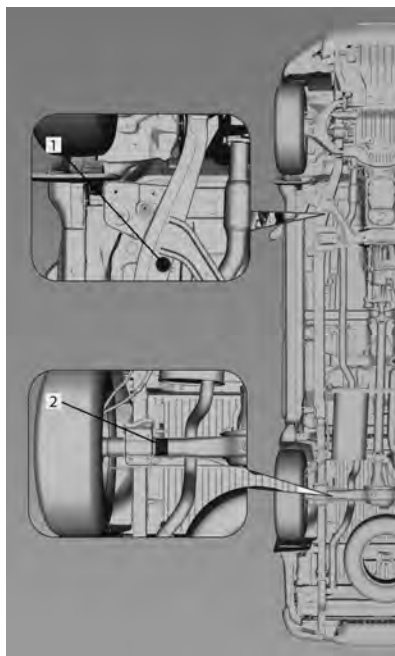

Posicione o macaco nas extremidades dianteiras da placa 1.

Posicione o macaco na extremidade traseira, sob o alojamento do eixo traseiro 2.

⚠ Perigo

Colocar-se sob o veículo apoiado em um macaco é perigoso. Se o veículo escapar do macaco você poderá sofrer ferimentos graves ou morrer. Nunca coloque-se sob um veículo que esteja apoiado somente em um macaco.

2. Assegure-se de que o macaco esteja posicionado corretamente nos pontos de levantamento do veículo.

⚠ Atenção

Erguer o veículo com o macaco posicionado de forma inadequada poderá danificar o veículo e, até mesmo, fazer com que o veículo caia. Para ajudar a evitar ferimentos pessoais e danos ao veículo, assegure-se de que a cabeça do macaco esteja encaixada no local adequado antes de erguer o veículo.

Posição dianteira

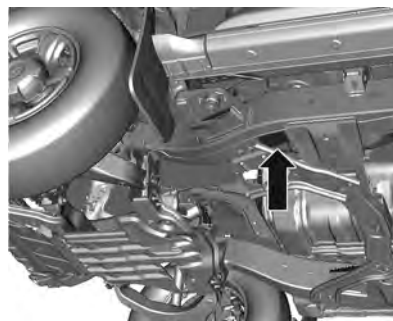

Se o pneu furado estiver na parte dianteira do veículo, posicione o macaco na parte traseira do pneu dianteiro na área fora da estrutura.

Posição traseira

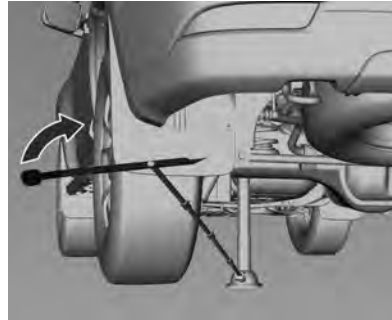
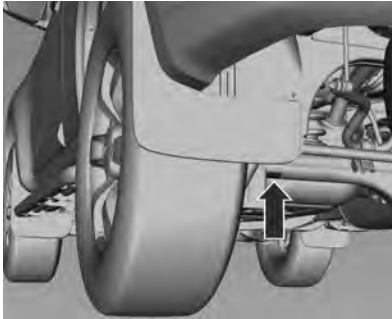

Se o pneu furado estiver na parte traseira, posicione o macaco sob o eixo traseiro o mais próximo possível do amortecedor.

3. Ao posicionar o macaco sob o alojamento do eixo traseiro, certifique-se de que a ranhura no lado superior do macaco encaixe no eixo. Conecte a alavanca e, com o macaco corretamente alinhado, gire-a até que o pneu se erga ligeiramente do chão.
4. Remova as porcas da roda.
5. Remova o pneu furado.
6. Remova qualquer ferrugem ou sujeira das porcas das rodas, superfícies de montagem e pneu reserva.

7. Instale o pneu reserva.

Perigo

Jamais use óleo ou graxa nas porcas e parafusos, pois isto pode fazer com que as porcas se afrouxem e caiam. A roda do veículo pode se soltar, causando um acidente com risco de morte.

8. Reinstale as porcas da direção com a mão até que a roda esteja presa contra o cubo.
9. Abaixe o veículo completamente girando a alavanca do macaco no sentido anti-horário.

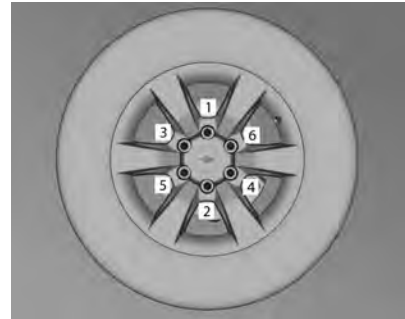

10. Aperte as porcas em sequência cruzada (1, 2, 3, 4, 5, 6).

Para ver o torque de aperto, consulte *Capacidades e especificações* ⇨ 301.

11. Guarde o pneu substituído e as ferramentas do veículo, consulte *Ferramentas* ⇨ 257.
12. Verifique a pressão do pneu instalado e o torque da porca da roda assim que possível.

Troque ou repare o pneu defeituoso.

Pneu reserva

Este veículo é equipado com pneu reserva de uso temporário, que pode possuir dimensões, pressão e vida útil diferentes dos pneus de rodagem de seu veículo.

Utilize-o somente em situações emergenciais e substitua-o mais breve possível, tão logo o pneu de rodagem seja reparado ou substituído. Não é recomendado que a utilização do pneu reserva de uso temporário exceda 100 km de distância.

A utilização do pneu reserva de uso temporário pode alterar o comportamento dinâmico do veículo, principalmente em curvas e frenagens, porém não afetam

a segurança, desde que utilizado em velocidades inferiores a 80 km / h. O pneu reserva de uso temporário tem roda de aço.

Atenção

Sempre utilize o pneu reserva de uso temporário em velocidades inferiores a 80km / h e distâncias até 100km.

1. Insira a extremidade chanfrada da alavanca do macaco em ângulo através do orifício central no compartimento traseiro e na guia afunilada.
2. Gire a chave de roda no sentido anti-horário para abaixar o pneu reserva para o solo. Continue girando a chave de roda até que o pneu reserva possa ser puxado de baixo do veículo.
3. Incline o retentor quando o pneu estiver abaixado e deslize-o para cima pelo cabo de modo que possa ser puxado através da abertura da roda.
4. Gire a porta da roda do cabo de segurança no sentido anti-horário para liberá-la. Remova o cabo de segurança.

Armazenando um pneu furado ou reserva e as ferramentas

Atenção

Armazenar um macaco, um pneu ou outros equipamentos no compartimento do passageiro do veículo poderá causar ferimentos. Em uma parada súbita ou colisão, equipamentos soltos poderão atingir alguém. Armazene-os no local adequado.

Atenção

Não seguir essas instruções de armazenamento do pneu cuidadosamente poderá resultar em ferimentos ou danos à propriedade se o cabo do elevador falhar ou se o pneu se soltar. Certifique-se de que o pneu esteja armazenado seguramente antes de conduzir o veículo.

Cuidado

Armazenar uma roda de alumínio com um pneu furado sob o veículo por um período prolongado ou com a haste da válvula virada para cima poderá danificar a roda. Sempre guarde a roda com a haste da válvula apontada para baixo e repare a roda / pneu assim que possível.

Cuidado

O elevador do pneu poderá ser danificado se não houver tensão no cabo ao usá-lo. Para ter a tensão necessária, o conjunto de roda / pneu de rotação ou reserva deve ser instalado no elevador do pneu para ser usado.

 **Atenção**

Um pneu reserva armazenado inadequadamente poderá se soltar e causar um acidente. Para evitar ferimentos ou danos à propriedade,

(Continuação)

**Atenção
(Continuação)**

sempre guarde o pneu reserva quando o veículo estiver estacionado em uma superfície nivelada.

Armazene o pneu sob a parte traseira do veículo, no suporte para pneu reserva.

1. Coloque o pneu no solo na parte traseira do veículo.
2. Puxe o cabo e a mola (ou a corrente) pelo centro da roda. Incline a placa do retentor da roda para baixo e através do centro da roda.

Certifique-se de que o retentor esteja totalmente assentado na parte inferior da roda.

3. Use a chave de fenda para montar a chave de roda, as extensões do macaco e o cabo do macaco.

Cuidado

O uso de uma chave pneumática ou outras ferramentas elétricas com o mecanismo do elevador não é

(Continuação)

**Cuidado
(Continuação)**

recomendado e poderá danificar o sistema. Use somente as ferramentas fornecidas com o mecanismo do elevador.

4. Para a picape, remova a tampa para inserir a extremidade chanfrada da alavanca do macaco em ângulo através do orifício central no para-choque traseiro e na guia afunilada. Para o SUV, insira a extremidade chanfrada da alavanca do macaco através do orifício e no encaixe. Consulte *Ferramentas* ⇨ 257.
5. Levante um pouco o pneu. Certifique-se de que o retentor esteja assentado na abertura da roda.
6. Levante o pneu totalmente contra a parte inferior do veículo girando a chave de roda no sentido horário até ouvir dois cliques ou sentir que ele está firme sob o veículo. Não aperte demais o cabo ou a corrente.

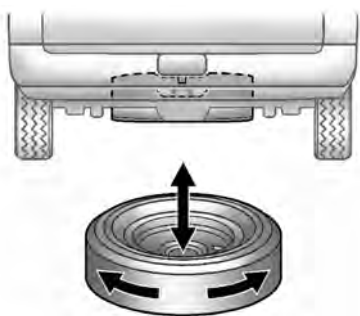

7. Certifique-se de que o pneu esteja armazenado seguramente. Empurre, puxe e tente girar o pneu. Se o pneu se mover, use a chave de roda para apertar o cabo ou a corrente.

Repita esse procedimento de verificação de aperto ao verificar a pressão do pneu reserva de acordo com as informações de manutenção preventiva ou sempre que o pneu reserva for manuseado devido à manutenção de outros componentes.

8. Reinstale a trava do pneu reserva, caso o veículo tenha uma.

Para guardar o macaco e as ferramentas, inverta os passos de remoção.

Partida com cabos auxiliares

Para ligar a ignição de um veículo com a bateria descarregada, conecte os cabos auxiliares de outro veículo na bateria. Isso deve ser feito com extremo cuidado e de acordo com as instruções a seguir.

⚠ Atenção

Tome muito cuidado ao dar a partida com cabos auxiliares. A inobservância das seguintes instruções poderá causar danos ou ferimentos pela explosão da bateria ou danos aos sistemas elétricos de ambos os veículos.

⚠ Atenção

Evite contato com os olhos, a pele, os tecidos e as superfícies pintadas. O fluido contém ácido sulfúrico, que pode causar ferimentos e danos em caso de contato direto.

- Nunca exponha a bateria a chamas abertas ou faíscas.

- Uma bateria descarregada pode congelar a 0 °C (32 °F). Descongele a bateria congelada antes de conectar os cabos auxiliares.
- Use proteção para os olhos e roupas de proteção quando manusear uma bateria.
- Utilize uma bateria auxiliar com a mesma voltagem (11,0 a 15,5 Volts). Sua capacidade (Ah) não deve ser muito menor que a da bateria descarregada.
- Utilize cabos auxiliares com terminais isolados e espessura de pelo menos 16 mm² (0,025 pol²), (25 mm² (0,039 pol²) para motores a diesel).
- Não desconecte a bateria descarregada do veículo.
- Desligue todos os aparelhos consumidores de eletricidade desnecessários.
- Não se incline sobre a bateria durante a partida do motor com cabos auxiliares.
- Não permita que os terminais de um cabo toquem os de outro cabo.
- Não use carregadores para carregamento rápido neste procedimento.
- Os veículos não precisam entrar em contato durante o processo de partida do motor com cabos auxiliares.

- Acione o freio de estacionamento, com a transmissão manual em neutro ou com a transmissão automática em P (ESTACIONAMENTO).

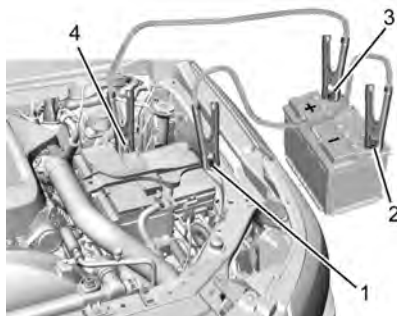

1. Ponto de aterramento negativo (-) do veículo
2. Terminal negativo (-) da bateria boa
3. Terminal positivo (+) da bateria boa
4. Terminal positivo (+) da bateria descarregada

Ordem de conexão dos cabos:

1. Conecte uma extremidade do cabo vermelho ao terminal positivo (+) da bateria descarregada.

2. Conecte a outra extremidade do cabo vermelho ao terminal positivo (+) da bateria boa.
3. Conecte uma extremidade do cabo preto ao terminal negativo (-) da bateria boa.
4. Conecte a outra ponta do cabo preto no ponto de aterramento negativo (-) do veículo, de acordo com o ponto 1 da imagem.

Cuidado

Os ventiladores e outras partes móveis do motor podem causar ferimentos sérios. Mantenha as mãos e as roupas afastadas das partes móveis quando o motor estiver funcionando ou mesmo com o motor ligado.

Direcione os cabos de modo que não possam ser capturados por peças giratórias do compartimento do motor.

Para dar partida no motor:

1. Ligue o motor do veículo que fornece a alimentação auxiliar.

2. Após 5 minutos, ligue o outro motor. Se o motor não der a partida depois de algumas tentativas, podem ser necessários alguns reparos.
3. Deixe ambos os motores em marcha lenta por aproximadamente 3 minutos com os cabos conectados.
4. Inverta a sequência acima com exatidão quando remover os cabos.

Reboque do veículo

Como transportar um veículo com problemas

Cuidado

O uso incorreto do gancho de reboque pode danificar o veículo. Se equipado, use o gancho de reboque para carregar o veículo desativado para um caminhão-reboque plataforma de uma superfície plana da estrada ou para transportar o veículo por uma curta distância. Seja cauteloso e use velocidades baixas. A transmissão deve estar em Neutro (N) ao transportar o veículo.

Nota

Para evitar danos, um veículo com problemas deverá ser rebocado com todas as quatro rodas fora do solo. Deve-se ter cuidado com veículos que tenham pouca folga ao solo e / ou equipamentos especiais. Sempre reboque o veículo em um guincho com plataforma plana.

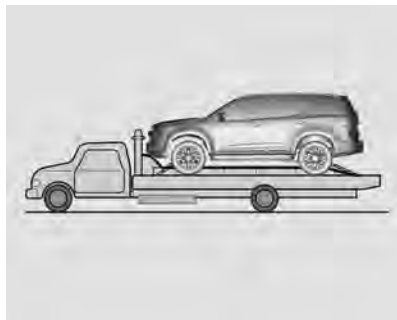

Consulte sua concessionária ou um serviço profissional de reboque se o veículo com problemas precisar ser rebocado.

Observe os seguintes procedimentos quando rebocar o veículo:

- Nenhum passageiro deve permanecer no veículo que está sendo rebocado.

- Solte o freio de estacionamento do veículo rebocado e coloque a transmissão em neutro.
- Acione o sinalizador de advertência.
- Veículos 4x2 não devem ser rebocados com as rodas traseiras no solo. Transmissões com tração nas rodas traseiras não possuem previsão para lubrificação interna ao serem rebocadas.

Reboque de emergência



Nota

Essa operação só deve ser usada em casos de emergência.

O gancho de reboque se localiza na parte dianteira do veículo sob o para-choque.

O motorista deverá estar dentro do veículo para virar a direção e acionar os freios.

Gire a ignição para liberar a trava da coluna de direção e permitir a operação das luzes de freio, buzina e limpadores do para-brisa.

Transmissão em neutro.

Cuidado
Dirija devagar e suavemente. Partidas e paradas bruscas poderão danificar o veículo.

Quando o motor não estiver funcionando, é necessária uma força consideravelmente maior para frear e dirigir.

Para impedir a entrada de vapores de escape do veículo de reboque, ligue a recirculação de ar e feche os vidros.

Rebocamento de outro veículo

Reboque de emergência



O gancho de reboque se localiza na parte dianteira do veículo sob o para-choque.

O motorista deverá estar dentro do veículo para virar a direção e acionar os freios.

Gire a ignição para liberar a trava da coluna de direção e permitir a operação das luzes de freio, buzina e limpadores do para-brisa.

Transmissão em neutro.

Cuidado

Dirija devagar e suavemente. Partidas e paradas bruscas poderão danificar o veículo.

Quando o motor não estiver funcionando, é necessária uma força consideravelmente maior para frear e dirigir.

Para impedir a entrada de vapores de escape do veículo de reboque, ligue a recirculação de ar e feche os vidros.

Reboque de outro veículo

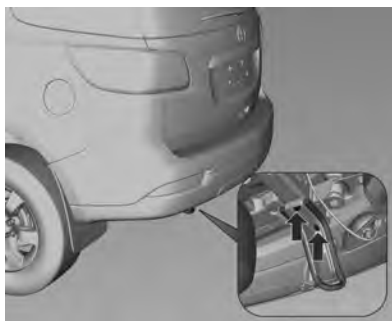

O gancho de reboque está localizado na parte traseira do veículo.

Cuidado

Dirija lentamente. A tensão controlada no cabo de reboque e o comportamento suave de condução reduzirão o risco de danos ao veículo.

Dimensões para instalação do engate de reboque

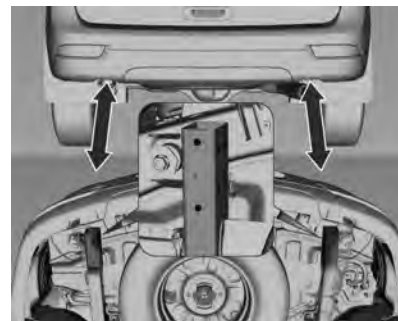

Prenha um cabo de reboque no gancho de reboque.

O gancho de reboque deverá ser usado somente para rebocar, e não para recuperar um veículo.

Informações do acoplamento para reboque traseiro

Os pontos de fixação do acoplamento para reboque traseiro se localizam na área indicada, mostrada na figura acima.

Cuidado
<ul style="list-style-type: none"> • Uma conexão ruim de componente elétrico (fiação, soquetes, conectores etc) poderá causar danos ao veículo e ao acoplamento de reboque traseiro. • Nunca deixe o acoplamento do reboque engatado com o veículo quando o motor estiver desligado. Isso poderá descarregar a bateria. • Não exceda o limite de carga do acoplamento do reboque.

Tipo de veículo	Peso máximo do reboque
2.8L Diesel	2950 kgs ¹
¹ A soma do Peso bruto do veículo e do reboque com freios não deve exceder o Peso bruto combinado, ou seja, as seguintes condições devem ser respeitadas: Quando o veículo estiver na condição de Peso bruto do veículo, o Peso do reboque com freios será a diferença entre o Peso bruto combinado e o Peso bruto do veículo.	

Nota

- Sempre siga as instruções de instalação do fabricante do acoplamento do reboque traseiro.
- Se o veículo estiver equipado com sensores de estacionamento, o proprietário deverá redefinir (consulte o manual do fabricante do sensor de estacionamento) o sistema antes de instalar o acoplamento de reboque traseiro.

Sistema de guincho

É possível instalar um sistema de guincho na parte traseira do veículo usando um engate de reboque como base para prendê-lo. Esses

acessórios não estão disponíveis nas concessionárias. Procure um técnico especializado ou uma oficina autorizada para instalá-lo.

Cuidados com a aparência**Limpeza externa****Travas**

As travas são lubrificadas na fábrica. Use um agente descongelante somente quando absolutamente necessário e engraxe-as após o uso. Consulte *Fluidos e lubrificantes recomendados* ⇨ 292.

Lavando o veículo

Para preservar o acabamento do veículo, lave-o com frequência, e fora da luz direta do sol.

Cuidado
<p>Não use agentes de limpeza à base de petróleo, ácidos ou abrasivos, pois danificam a pintura e as peças metálicas ou plásticas do veículo. Caso ocorram danos, eles não seriam cobertos pela</p> <p style="text-align: right;">(Continuação)</p>

Cuidado (Continuação)

garantia do veículo. Produtos de limpeza aprovados poderão ser obtidos em sua concessionária. Siga todas as instruções do fabricante relacionadas ao uso correto do produto, precauções de segurança necessárias e descarte adequado de produtos de cuidados com o veículo.

Cuidado

Evite usar lavadores de alta pressão a distâncias inferiores a 30 cm (12 pol) da superfície do veículo. O uso de lavadores elétricos que excedam 8.274 kPa (1.200 psi) poderá resultar em danos ou na remoção da pintura e decalques.

Ao usar um lava-rápido, siga as instruções de lavagem do veículo. O limpador do para-brisa e do vidro traseiro, se equipado, devem estar desligados. Remova qualquer acessório que possa ser danificado ou que interfira com o equipamento de lavagem de carros.

Enxague bem o veículo, antes e depois de lavá-lo, para remover completamente todos os agentes de limpeza. Se deixar que sequem na superfície, ela poderá ficar manchada.

Seque o acabamento com um pano macio e limpo ou uma toalha de algodão para evitar arranhões na superfície e manchas de água.

Limpeza de componentes sob o capô

Cuidado

Não lave com alta pressão nenhum componente sob o capô que contenha este símbolo .

Isso poderia causar danos que não serão cobertos pela garantia do veículo.

Solventes ou produtos de limpeza agressivos podem danificar os componentes sob o capô. O uso desses produtos químicos deve ser evitado.

O recomendado é apenas água.

Uma lavadora de alta pressão pode ser usada, mas é preciso ter cuidado. Os seguintes critérios devem ser seguidos:

- A pressão da água deve ser mantida abaixo de 14.000 KPa (2.000 PSI)
- A temperatura da água deve estar abaixo de 80 °C (180 °F).
- Deve ser usado um bico pulverizador com padrão de pulverização amplo de ângulo de 40° ou mais largo.
- O bico deve ser mantido a pelo menos 30 cm (1 pé) de todas as superfícies.

Cuidados com o acabamento

A aplicação de materiais de vedação transparente / cera pós-venda não é recomendada. Se as superfícies pintadas forem danificadas, consulte a concessionária para avaliar e consertar o dano. Materiais estranhos, como cloreto de cálcio e outros sais, agentes para derretimento de gelo, óleo e piche de estrada, secreções vegetais, secreções de pássaros, produtos químicos de chaminés industriais etc. poderão danificar o acabamento do veículo se permanecerem em superfícies pintadas. Lave o veículo assim que possível. Se necessário, use limpadores não abrasivos que são marcados como seguros para superfícies pintadas para remover materiais estranhos.

Uma aplicação de cera manual ou polimento brando deve ser feito ocasionalmente, para remover resíduos do acabamento da pintura. Consulte a concessionária para saber os produtos de limpeza aprovados.

Não aplique ceras ou polidores em plástico não revestido, vinil, borracha, decalques, madeira simulada ou tinta plana, pois poderão ocorrer danos.

Cuidado

Compostos de máquina ou polimento agressivo em um acabamento de pintura base / de acabamento poderão danificá-lo. Use somente ceras e polidores não abrasivos feitos para um acabamento de pintura base / de acabamento no veículo.

Para manter o acabamento da pintura com aparência de novo, mantenha o veículo em uma garagem ou coberto sempre que possível.

Como proteger molduras de metal brilhante externas

Cuidado

Caso as molduras de metal brilhante não sejam limpas e protegidas poderá resultar em um acabamento branco turvo ou aparecimento de furos. Os danos não seriam cobertos pela garantia do veículo.

As molduras de metal brilhante do veículo são cromadas, de alumínio ou de aço inoxidável. Siga sempre as instruções de limpeza para evitar danos.

- Certifique-se de que a moldura está fria antes de aplicar qualquer solução de limpeza.
- Use apenas soluções de limpeza aprovadas para alumínio, aço cromado ou inoxidável. Alguns limpadores são altamente ácidos ou contêm substâncias alcalinas e podem danificar as molduras.
- Dilua sempre um limpador concentrado de acordo com as instruções do fabricante.
- Não use limpadores que não são indicados para uso automotivo.

- Use cera não abrasiva no veículo após lavar para proteger e estender o acabamento da moldura.

Como limpar as luzes / lentes, emblemas, adesivos e tiras externos

Use somente água morna ou fria, um pano macio e um sabão para lavagem de carros para limpar luzes, lentes, emblemas, adesivos e faixas externos. Siga as instruções em "Como lavar o veículo" anteriormente nesta seção.

As coberturas das lâmpadas são de plástico e algumas possuem um revestimento protetor UV. Não as limpe nem as esfregue se estiverem secas.

Não use qualquer um dos seguintes nas coberturas das luzes:

- Agentes abrasivos ou cáusticos.
- Fluido do lavador ou outros agentes de limpeza em concentrações mais altas que as sugeridas pelo fabricante.
- Solventes, álcool, combustíveis ou outros limpadores ácidos.
- Raspadores de gelo ou outros itens duros.
- As tampas ou coberturas de aparência pós-venda enquanto as luzes estão acesas, devido ao excesso de calor gerado.

Cuidado

Caso as luzes não sejam limpas corretamente poderão ocorrer danos à cobertura da luz que não seriam cobertos pela garantia do veículo.

Cuidado

Usar cera ou tiras de acabamento pretas com baixo brilho pode aumentar o nível de brilho e criar um acabamento não uniforme. Limpe tiras de baixo brilho somente com água e sabão.

Entradas de ar

Ao lavar o veículo, retire os detritos das entradas de ar, entre o capô e o para-brisa.

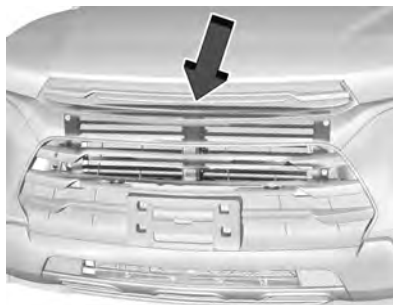
Sistema do obturador (Se Equipado)

O veículo pode ter um sistema de obturador projetado para auxiliar na economia de combustível. Mantenha o sistema de obturados isento de detritos, neve e gelo. Se a luz Verificar motos estiver ativada, verifique se o sistema do obturador está isento de detritos, neve ou gelo.

Parabrisa e Palhetas dos limpadores dos vidros

Limpe a parte externa do parabrisa com limpador de vidros.

Limpe palhetas de borracha usando um pano sem fiapos ou papel toalha embebido com fluido do lavador do para-brisas ou um

detergente neutro. Lave o parabrisa cuidadosamente ao limpar as palhetas. Insetos, sujeira da estrada, secreções de árvores e um acúmulo de tratamentos de lavagem / enceramento do veículo poderão causar riscos no limpador.

Substitua as palhetas do limpador se estiverem gastas ou danificadas. Danos podem ser causados por condições extremas de poeira, areia, sal, calor, sol, neve e gelo.

Guarnições

Aplique lubrificante de guarnição nas guarnições para aumentar a durabilidade, melhorar a vedação e não prender nem apresentar rangido. Lubrifique as guarnições pelo menos uma vez ao ano. Climas quentes e secos podem exigir uma aplicação mais frequente. Marcas pretas de material de borracha em superfícies pintadas podem ser removidas esfregando um pano limpo. Consulte *Fluidos e lubrificantes recomendados* ⇨ 292.

Pneus

Use uma escova dura com limpador de pneus para limpar os pneus.

Cuidado

O uso de produtos de limpeza de pneus à base de petróleo poderá danificar o acabamento da pintura e / ou os pneus. Ao aplicar uma solução para pneus, sempre limpe o excesso das superfícies pintadas do veículo.

Rodas e aros das rodas

Use um pano macio e limpo com sabão neutro e água para limpar as rodas. Após enxaguar totalmente com água limpa, seque com uma toalha macia e limpa. Uma cera poderá, então, ser aplicada.

Cuidado

Rodas e aros cromados poderão ser danificados se o veículo não for lavado depois de dirigir em estradas que foram pulverizadas com magnésio, cloro ou cloreto de cálcio. Eles são usados em estradas em condições de gelo e poeira. Sempre lave os cromados com sabão e água depois da exposição.

Cuidado

Para evitar danos superficiais às rodas e aros, não use sabão forte, produtos químicos, polidores abrasivos, limpadores ou escovas. Use somente limpadores aprovados pela GM. Não dirija o veículo através de um lava-rápido que use escovas de limpeza de rodas / pneus de carboneto de silício. Pode ocorrer dano e os reparos não seriam cobertos pela garantia do veículo.

Sistema de Freio

Inspecione visualmente as linhas de freio e mangueiras em relação a fixação correta, conexões, emperramentos, vazamentos, rachaduras, atritos etc. Verifique a condição da superfície dos rotores e se as pastilhas de freio estão desgastadas. Certifique-se de que não haja desgaste ou rachaduras nas sapatas e linhas de freio. Inspecione todas as demais peças do freio.

Componentes da direção, suspensão e chassi

Inspecione visualmente a direção, a suspensão e os componentes do chassi para ver se apresentam danos, peças ausentes ou frouxas ou sinais de desgaste pelo menos uma vez por ano.

Inspecione se a direção assistida apresenta fixações, conexões adequadas, dobras, vazamentos, rachaduras, atrito etc.

Verifique visualmente se as bases das juntas de velocidade constante e as vedações do eixo apresentam vazamentos.

Lubrificação de componente da carroceria

Lubrifique todos os cilindros de trava principais, dobradiças do capô, da tampa do porta-malas, da porta do tanque de combustível em aço e do degrau elétrico auxiliar, a menos que os componentes sejam de plástico. Aplicar graxa de silicone em guarnições com um pano limpo fará com que durem mais, vedem melhor e não prendam nem apresentem rangido.

Manutenção sob a carroceria

Pelo menos duas vezes ao ano, na primavera e no outono, use água pura para lavar os materiais corrosivos sob a carroceria. Cuidado para limpar totalmente as áreas que possam acumular lama e outros detritos.

Não lave com alta pressão diretamente a caixa de transferência e / ou as vedações de saída do eixo dianteiro / traseiro. A água com alta pressão pode remover as vedações e contaminar o fluido. O fluido contaminado reduzirá a vida útil da caixa de transferência e / ou dos eixos e deverá ser substituído.

Danos a chapas de metal

Se o veículo for danificado e exigir reparo ou substituição de chapas de metal, assegure-se de que a oficina aplique material anti-corrosão às peças reparadas ou substituídas para restaurar a proteção contra corrosão.

Peças de reposição originais do fabricante fornecerão a proteção contra corrosão, ao mesmo tempo em que mantêm a garantia do veículo.

Danos ao acabamento

Repare rapidamente lascas e arranhões menores com materiais de retoque disponíveis na concessionária, a fim de evitar a corrosão. Áreas maiores de danos no acabamento poderão ser corrigidas em sua concessionária.

Manchas químicas na pintura

Poluentes transportados pelo ar podem cair sobre o veículo e afetar superfícies pintadas, causando descolorações manchadas em forma de anéis, além de pequenos pontos escuros irregulares entalhados na superfície pintada. Consulte "Cuidados com o acabamento" anteriormente nesta seção.

Limpeza interna

Para impedir abrasões de partículas de sujeira, limpe regularmente o interior do veículo. Antes de usar limpadores, leia e siga todas as instruções de segurança no rótulo. Ao limpar a parte interna, abra as portas e vidros para obter ventilação adequada. Jornal ou roupas escuras podem transferir cor para a parte interna do veículo.

Cuidado

Remova imediatamente limpadores, loções para as mãos, filtro solar e repelente de insetos de todas as superfícies internas ou poderão resultar danos permanentes.

Cuidado

Use limpadores especificamente desenvolvidos para as superfícies que estão sendo limpas, para evitar danos permanentes ao veículo. Aplique todos os limpadores diretamente no pano de limpeza. Não borrife limpadores nos interruptores nem nos controles.

Ao usar limpadores detergentes líquidos, siga as instruções do limpador quanto às instruções de diluição.

Cuidado

Para evitar danos:

- Nunca use uma navalha nem qualquer outro objeto afiado para remover sujeira de alguma superfície interna

(Continuação)

Cuidado (Continuação)

- Nunca use escova com cerdas rígidas.
- Nunca esfregue nenhuma superfície de forma agressiva ou com pressão excessiva.
- Não molhe qualquer componente elétrico exposto.
- Não use detergentes para lavar louça ou sabões enxaguantes com desengordurante. Não use soluções que contenham sabão forte ou cáustico.
- Não sature demais o estofamento ao limpar.
- Não use solventes nem limpadores que contenham solventes.
- Não use toalhas desinfetantes descartáveis que tenham perfume ou que contenham cloro. Não use toalhas descartáveis ou limpadores que mostrem uma transferência de cor à toalha ou que alterem a aparência da superfície interna quando utilizados.

(Continuação)

Cuidado (Continuação)

- Não use desinfetantes para as mãos com perfume ou em gel. Caso o desinfetante entre em contato com as superfícies internas do veículo, seque imediatamente e limpe com um pano macio embebido com uma solução de sabão suave e água.

Vidro interno

Para limpar, use um tecido de microfibras embebido em água. Limpe as gotas restantes com um pano limpo seco. Se necessário, use um limpador de vidro comercial após a limpeza com água corrente.

Cuidado

Para evitar arranhões, nunca use limpadores abrasivos em vidro automotivo. Limpadores abrasivos e limpeza agressiva podem danificar o desembaçador do vidro traseiro.

Limpar o para-brisa com água durante os primeiros três a seis meses reduzirá a tendência ao embaçamento.

Tampas dos alto-falantes

Aspire em torno da tampa dos alto-falantes gentilmente, de forma a não danificar os alto-falantes. Limpe manchas com água e sabão neutro.

Molduras revestidas

Molduras revestidas devem ser limpas.

- Quando estiver com pouca sujeira, limpe com uma esponja ou um pano macio sem fiapos umedecido em água.
- Quando estiver com muita sujeira, use água morna com sabão.

Vinil / borracha

Se equipado com assoalho de vinil e tapetes de borracha, use um pano macio e / ou escova embebido em água para remover o pó e soltar a sujeira. Para uma limpeza mais profunda, use uma solução de sabão neutro e água.

⚠ Atenção

Não use limpadores que contenham silicone, produtos a base de cera ou limpadores que aumentam o brilho em assoalhos e tapetes de vinil / borracha.

(Continuação)

Atenção (Continuação)

Esses limpadores podem alterar permanentemente a aparência do vinil / borracha e podem tornar o assoalho escorregadio. Seu pé pode escorregar durante a operação do veículo e fazer você perder o controle, resultando em acidente. Você pode se ferir ou ferir outras pessoas.

Tecido / carpete / camurça

Comece aspirando a superfície usando um bocal de escova macio. Se um bocal com escova à vácuo giratório estiver sendo usado, use-o apenas no carpete do assoalho. Antes da limpeza, remova com cuidado o máximo de sujeira possível:

- Remova líquidos delicadamente com um papel toalha. Continue a remoção até que nenhuma sujeira seja mais removida.
- Para sujeira sólida, remova o máximo possível antes de limpar com aspirador de pó.

Para limpar:

1. Embebede um pano limpo e sem fiapos com água. Tecido de microfibra é recomendado para evitar transferir fiapos para o tecido ou o carpete.
2. Remova o excesso de umidade comprimindo delicadamente até não pingar mais água do pano de limpeza.
3. Comece pela borda externa da sujeira e esfregue gentilmente em direção ao centro. Dobre o pano de limpeza em uma área de limpeza com frequência, para evitar forçar a sujeira no tecido.
4. Continue esfregando delicadamente a área que apresenta sujeira, até não haver mais nenhuma transferência de cor da sujeira para o pano de limpeza.
5. Se a sujeira não for completamente removida, use uma solução de sabão neutro seguida apenas de água pura.

Se a sujeira não for completamente removida, pode ser necessário usar um limpador de estofamento comercial ou removedor de manchas. Teste a remoção da cor em uma pequena área oculta antes de usar um limpador de tecidos comercial ou removedor de manchas. Se ocorrer formação de anéis, limpe o tecido ou o carpete inteiro.

Após a limpeza, use uma toalha de papel para remover o excesso de umidade.

Para limpar superfícies de alto brilho e os visores de informações do veículo e do rádio

Use um pano de microfibras em superfícies de alto brilho ou em telas do veículo. Primeiro, use uma escova de cerdas suaves para remover poeira que possa arranhar a superfície. Em seguida, limpe com cuidado esfregando com um pano de microfibras. Nunca use limpa-vidros nem solventes. Lave periodicamente o pano de microfibra separadamente usando sabão neutro. Não use alvejante nem amaciante. Lave cuidadosamente e deixe secar ao ar livre antes de usar novamente.

Cuidado

Não prenda um dispositivo com ventosa no visor. Isso pode causar danos que não serão cobertos pela garantia do veículo.

Painel de instrumentos, couro, vinil, outras superfícies de plástico, superfícies com tinta de baixo brilho e superfícies de madeira com poros naturalmente abertos

Use uma escova de cerdas macias para remover a poeira de botões e fendas no painel de instrumentos. Use um tecido de microfibras embebido em água para remover poeira e sujeira solta. Para uma limpeza mais completa, use um tecido de microfibras embebido em solução de sabão neutro e água.

Cuidado

Ensopar ou saturar o couro, especialmente o couro perfurado, bem como outras superfícies internas, pode causar danos permanentes. Após a limpeza, retire a umidade em excesso dessas superfícies e deixe-as secar naturalmente. Nunca use calor, vapor, ou removedores de manchas. Não use líquidos que contenham álcool ou solventes em bancos de couro. Não use limpadores que contêm produtos à base de silicone ou de cera. Limpadores que

(Continuação)

**Cuidado
(Continuação)**

contêm esses solventes podem alterar permanentemente a aparência e a sensação do couro ou do acabamento macio e não são recomendados.

Não use limpadores que aumentam o brilho, especialmente no painel de instrumentos. O brilho refletido pode diminuir a visibilidade pelo parabrisa em certas condições.

Cuidado

O uso de refrescantes de ar pode causar dano permanente a superfícies pintadas e plásticas. Se um refrescante de ar entrar em contato com alguma superfície plástica ou pintada no veículo, remova imediatamente e limpe com um pano macio umedecido com uma solução de sabão neutro. Os danos causados por refrescantes de ar não são cobertos pela garantia do veículo.

Cobertura do compartimento de carga e rede de retenção

Se equipado, lave com água morna e detergente neutro. Não use alvejante de cloro. Lave com água fria e seque completamente.

Cuidado com os cintos de segurança

Mantenha os cintos limpos e secos.

⚠ Atenção

Não clareie nem tinja a correia do cinto de segurança. Isso pode enfraquecer gravemente a correia. Em caso de colisão, é possível que não forneçam proteção adequada. Limpe e enxágue a correia do cinto de segurança somente com sabão suave e água morna. Deixe a correia secar.

Tapetes do piso

⚠ Atenção

Se um tapete do piso possuir o tamanho incorreto ou não estiver instalado adequadamente, poderá interferir com

(Continuação)

Atenção (Continuação)

nos pedais. A interferência com os pedais poderá causar aceleração não intencional e / ou aumento da distância de frenagem, o que poderá causar um acidente e ferimentos. Assegure-se de que o tapete do piso não interfira com os pedais.

Use as seguintes orientações para uso adequado do tapete do assoalho.

- Os tapetes do piso originais são projetados para seu veículo. Se os tapetes do piso precisarem ser substituídos, recomenda-se a compra de tapetes com certificação GM. Tapetes de piso que não sejam da GM não encaixarão de forma adequada e poderão interferir nos pedais. Sempre verifique se os tapetes do piso não estão interferindo nos pedais.
- Não use um carpete de assoalho caso o veículo esteja equipado com um retentor de carpete no assoalho do lado do motorista.
- Use o tapete do piso com o lado certo para cima. Não o vire.
- Não coloque nada sobre o tapete do assoalho do lado do motorista.

- Use somente um único tapete do piso no lado do motorista.
- Não coloque um tapete de piso sobre o outro.

O tapete do assoalho do lado do motorista é mantido no lugar por um retentor do tipo botão.



Removendo e substituindo os tapetes do piso

1. Puxe para cima a parte traseira do tapete para soltar os retentores e remova-o.
2. Reinstale-o alinhando as aberturas dos retentores do tapete sobre os retentores e encaixe-os na posição.

3. Certifique-se de que o tapete do assoalho esteja preso no lugar corretamente. Verifique se o tapete do piso não interfere nos pedais.

Limpeza de tapetes de assoalho de borracha (tapetes e forros de assoalho para todos os climas)

Consulte "Vinil / borracha" em *Limpeza interna* ⇨ 281 para obter informações de limpeza importantes.

Serviços e manutenção

Informações gerais

Informações gerais 286

Manutenção preventiva

Manutenção programada 288

Fluidos, lubrificantes e peças recomendados

Fluidos e lubrificantes recomendados 292

Informações gerais

Informações de serviço

Para garantir o funcionamento econômico e seguro do veículo e conservar o seu valor, é de vital importância que todas as tarefas de manutenção sejam realizadas dentro dos intervalos especificados.

Perigo

Nunca efetue nenhum reparo ou ajuste no motor, no chassi ou em componentes de segurança do veículo por conta própria. Você poderá infringir as leis de proteção ao ambiente ou de segurança. Se o reparo não for realizado de forma adequada, poderá colocar você e outras pessoas em perigo.

Efetuada pelo proprietário

Inspecões semanais recomendadas:

- Verifique o nível do líquido de arrefecimento. Consulte *Líquido de resfriamento do motor* ⇨ 233.
- Confira o nível de óleo do motor. Consulte *Óleo para motor* ⇨ 230.
- Verifique a pressão do pneu, incluindo o pneu reserva.
- Verifique o funcionamento do freio de estacionamento.
- Verifique o nível do reservatório do lavador do para-brisa e complete, se necessário. Consulte *Fluido do lavador* ⇨ 236

Condições de uso severo

As seguintes condições são consideradas severas:

- Quando a maioria dos percursos exige marcha lenta durante longo período ou funcionamento contínuo em condições de rotação baixa frequentes (como no "anda e para" do tráfego urbano denso).
- Quando a maioria dos percursos não excede 6 km (percurso curto) enquanto o motor não está aquecido com a temperatura operacional.
- Operação frequente em estradas de terra e de areia.

- Operação frequente como trailer ou puxando reboque.
- Usado como táxi, veículo policial ou atividade similar.
- Quando o veículo permanece, com frequência, parado por mais de dois dias.
- Operação em variações extremas de temperatura.
- Superfícies irregulares.
- Inclinações acentuadas e / ou grandes altitudes.

Confirmações

O registro de manutenção é efetuado no Manual do Proprietário. A data e quilometragem são preenchidas com o carimbo e assinatura da concessionária Chevrolet que executou o reparo.

Certifique-se de que o Manual do Proprietário esteja preenchido corretamente como prova contínua do reparo. Isto é essencial no caso de qualquer solicitação de garantia.

Manutenção preventiva

Manutenção programada

Atividades na manutenção ^{1 3}	por 1 ano ou 10.000 km ²	1	2	3	4	5	6	7	8	9	10
Motor diesel CTDI											
Motor e transmissão: inspecionar quanto a vazamentos e verificar os níveis de fluidos.		X	X	X	X	X	X	X	X	X	X
Verificar e substituir a mangueira do filtro de ar do motor, se necessário.			X		X		X		X		X
Filtro de ar do motor: verificar e substituir, se necessário.		X		X		X		X		X	
Filtro de ar do motor : substituir o cartucho.			X		X		X		X		X
Filtro de combustível (fora do tanque) - Diesel: substituir o elemento do filtro.		A cada 30.000 km ou 24 meses, o que ocorrer primeiro.									
Suportes do motor: Verificar eventuais danos e fixação.				X			X			X	
Suportes do sistema de escapamento: Verificar eventuais danos e fixação.		X	X	X	X	X	X	X	X	X	X
Mangueira de óleo: verificar.			X		X		X		X		X
Mangueira de combustível: verificar.		X	X	X	X	X	X	X	X	X	X
Correia de acessórios: verifique a tensão e corrija, caso necessário.		X	X	X	X	X	X	X	X	X	X
Correia de acessórios: substituir.		A cada 100.000 km.									
Substituir a correia sincronizadora.		A cada 240.000 km. Sob condições severas de operação, a cada 100.000 km.									

Atividades na manutenção ^{1 3}	por 1 ano ou 10.000 km ²	1	2	3	4	5	6	7	8	9	10
Substituir o óleo do motor.		Consulte o intervalo recomendado em <i>Fluidos e lubrificantes recomendados</i> ⇨ 292.									
Substituir o filtro de óleo.		A cada troca do óleo do motor.									
O-ring da tampa.		A cada troca do óleo do motor.									
Teste de rodagem											
Teste de rodagem para verificar irregularidades. Faça o teste de direção após os serviços de manutenção.				X			X			X	
Sistema de arrefecimento											
Verificar o nível do fluido do sistema de arrefecimento e verificar quanto a vazamentos.		X	X	X	X	X	X	X	X	X	X
Substituir o líquido de arrefecimento e verificar a existência de vazamentos.		A cada 5 anos ou 150.000 km.									
Mangueiras, conexões, radiador e bomba de água: verificar o nível e verificar quanto a vazamentos.		X	X	X	X	X	X	X	X	X	X
Sistema de ar-condicionado											
Sistema de ar-condicionado: verifique o funcionamento.		X	X	X	X	X	X	X	X	X	X
Filtro de pólen: trocar.			X		X		X		X		X
Proteção de tecido da entrada de ar: Verifique se há obstrução.			X		X		X		X		X
Caixa de transferência											
Verificar quanto a vazamentos.		X	X	X	X	X	X	X	X	X	X
Em uso constante da (4x4), troque o óleo.		A cada 80.000 km ou 3 anos.									

292 Serviços e manutenção

Atividades na manutenção ^{1 3}	por 1 ano ou 10.000 km ²	1	2	3	4	5	6	7	8	9	10
Direção dos faróis: verificar a regulagem.			X				X				X
Chassi											
Respiro do tanque de combustível: verificar se existem obstruções.			X				X			X	
(1) Se o veículo pertencer a um programa exclusivo de frota e / ou empresa de aluguel de carros, entre em contato com uma concessionária autorizada. (2) O que ocorrer primeiro. (3) Verificar o nível dos líquidos e completar, se necessário, no final de todos os serviços.											

Fluidos, lubrificantes e peças recomendados

Fluidos e lubrificantes recomendados

Use somente produtos que tenham sido testados e aprovados. Avarias resultantes do uso de materiais não aprovados não são cobertos pela garantia.

Atenção

Os lubrificantes e fluidos são perigosos e podem ser tóxicos. Manuseie com cuidado e siga com atenção as informações fornecidas na embalagem.

Item	Lubrificante / fluido	Inspeção do nível	Troca
Óleo para motor 2.8L Diesel	Dexos 2 - 5W30	A cada 650 km	A cada 20 000 km ou 12 meses. Em operação severa a cada 10 000 km ou 6 meses. Ou conforme Sistema devida útil do óleo para motor ⇨ 232 O que ocorrer primeiro.
	API CI-4 SAE 15W40	A cada 650 km	A cada 10 000 km ou 12 meses. Em operação severa a cada 5 000 km ou 6 meses. Ou conforme Sistema devida útil do óleo para motor ⇨ 232 O que ocorrer primeiro.
Transmissão automática	Dexron VI	Consulte do cronograma de manutenção preventiva.	Sob condições severas de operação, a cada 80.000 km.
Caixa de transferência (4x4)	Dexron VI	Verificar quanto a vazamentos.	Quando (4x4) é usado com frequência troque o óleo a cada 80 000 km ou a cada três anos, o que ocorrer primeiro.
Eixo dianteiro (4x4)	Lubrificante ACDelco SAE 75W85 (2)	Todas as inspeções	A cada 120 000 km.
Eixo traseiro STD	Lubrificante ACDelco SAE 75W85 (2)	Todas as inspeções	A cada 120 000 km.
Freios	Fluido de freio DOT 4 LV (1) (2)	Mensalmente e a cada inspeção	A cada 20 000 km ou 2 anos. O que ocorrer primeiro.
Sistema de arrefecimento	Mistura 50/50 de água potável limpa e uso recomendado de líquido de arrefecimento DEX-COOL.	Semanal	A cada 150 000 km ou 5 anos.
Sistema de ar condicionado	Especificação 9985752 - Óleo PAG GAS R134a	A eficiência do ar condicionado é verificada em todas as inspeções.	Substituição do frasco do secador do receptor a cada cinco anos

Item	Lubrificante / fluido	Inspeção do nível	Troca
Fluido do Lavador do Parabrisa	Fluido do lavador do para-brisa automotivo que atende aos requisitos regionais de proteção contra congelamento.	Todas as inspeções	-
<p>(1) A GM recomenda o uso de fluido de freios que esteja em conformidade com o padrão de qualidade GMW3356 para garantir a operação ideal do sistema de freio. Isso está em conformidade com as normas ISO 4925 CLASSE 6, FMVSS116 DOT4, ABNT NBR 4LV, SAE TIPO J1704 9292. Se esse fluido de freio específico não estiver disponível, você poderá usar outro fluido de freio de alta qualidade que esteja em conformidade com a norma ISO 4925, CLASSE 6 ou ABNT NBR 9292 TIPO 4LV. No entanto, nem todos os fluidos de freio em conformidade com a norma ISO 4925, CLASSE 6 ou ABNT NBR 9292 TIPO 4LV têm a mesma composição química. Alguns desses fluidos de freio podem conter produtos químicos que poderão, ao longo do tempo, degradar ou danificar peças internas do sistema de freios do veículo.</p> <p>(2) A General Motors usa e recomenda fluidos e produtos químicos ACDelco ou Peças Genuínas GM.</p>			

Especificações

Identificação do veículo

Número de identificação do veículo (VIN)	295
Placa de identificação	296

Dados do veículo

Dados do motor	297
Peso do veículo	299
Dimensões do veículo	300
Capacidades e especificações	301
Pressão dos pneus	304

Identificação do veículo

Número de identificação do veículo (VIN)



O número de identificação do veículo (VIN) está estampado na plaqueta de identificação e na longarina.



O Número de identificação do veículo (VIN) pode estar embutido no painel de instrumentos, visível pelo para-brisa.

Placa de identificação

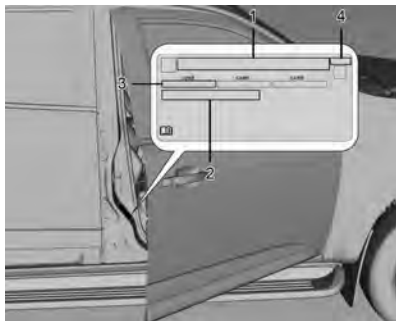

A plaqueta de identificação fica visível na estrutura quando a porta do passageiro é aberta, como mostra a imagem acima.

Informações na etiqueta de identificação:

1 : Fabricante

2 : Número de identificação do veículo

Dados do veículo

Dados do motor

Designação de vendas	2.8L diesel
Código identificador do motor	CTDI
Tipo	Longitudinal, na frente do eixo dianteiro
Número de cilindros	4 (em linha)
Cilindrada [cm ³]	2.776
Taxa de compressão	16,5:1
Sequência de ignição	1-3-4-2
Potência do motor [CV]	200 (147 kW) a 3400 rpm
Torque [Nm]	500 Nm (51 mKg.f) a 2.000 rpm
Marcha lenta (AT) com AC / sem AC	750 +/- 50 rpm
Rotação máxima permitida (gerenciamento do motor)	4400 ± 50 rpm
Tipo de combustível	Diesel

Sistema elétrico	2.8L diesel
Bateria	12V 70 Ah
Alternador	140 A

298 Especificações

Motor	2.8L diesel
1ª marcha	4,06:1
2ª marcha	2,37:1
3ª marcha	1,55:1
4ª marcha	1,16:1
5ª marcha	0,85:1
6ª marcha	0,67:1
Marcha à ré	3,20:1
Relação de transmissão do diferencial	3,42:1

Freios	
Tipo - sistema	Hidráulico, sistema de freio de circuito duplo paralelo
Dianteiros	Freio a disco com pinça flutuante - disco ventilado
Traseiros	Freio a disco com pinça flutuante - disco ventilado
Fluido	Fluido para serviço pesado DOT 4LV
Freio de estacionamento	Operacional em tambor interno

Geometria da direção	2.8L diesel	
	Cambagem	Dianteiros
Traseiros		-1,36° ± 0,3°
Convergência	Dianteiros	0° ± 0°15'
	Traseiros	0,08° ± 0°34'
Câster	Dianteiros	2,58° a 4,08°
	Traseiros	—
Diâmetro do círculo de giro	12,00 m	

Peso do veículo

Peso do veículo (kg)		2.8L diesel LT 4x4 - Veículo 18"	2.8L diesel LT 4x4 - Veículo 16"	2.8L diesel Premier 4x4
Peso máximo permitido no eixo	Dianteiros	1,350	1,350	1,350
	Traseiros	1,600	1,600	1,600
Peso em ordem de marcha		2,127	2,132	2,173
Peso bruto total combinado (reboque com freios)		5,700	5,700	5,700
Peso máximo de reboque		3,000	3,000	3,000

300 Especificações

Peso do veículo (kg)	2.8L diesel LT 4x4 - Veículo 18"	2.8L diesel LT 4x4 - Veículo 16"	2.8L diesel Premier 4x4
Carga útil	623	618	577

Para veículos diesel:

(!) O valor de "Peso máximo do reboque que pode ser acoplado" pode alcançar 750 kg (sem freio) ou 2.950 kg (com freio), mas não pode violar o valor de peso bruto total combinado informado (consulte a tabela). Se necessário, reduza a carga útil (capacidade da caçamba).

Dimensões do veículo

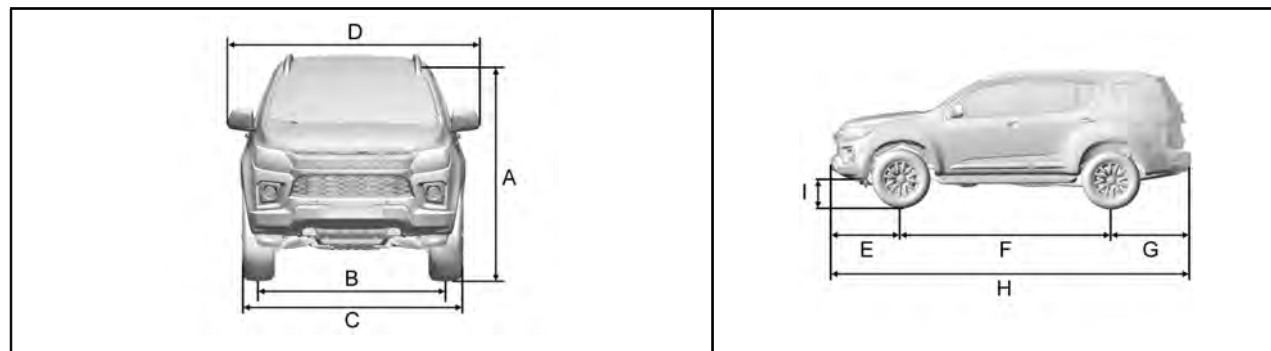

	LT	Premier		LT	Premier
A (sem antena)	1,828	1.837	E	951	951
A (com antena)	2,083	2.100	F	2.845	2.845

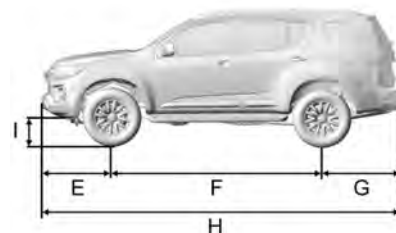
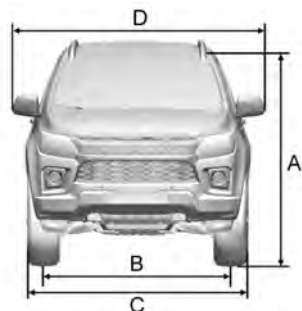

	LT	Premier		LT	Premier
B	1.570	1.570	G	1.085	1085
C	1.902	1.902	H	4,883	4,883
D	2.132	2.132	I	222	229

Capacidades e especificações

MOTOR Transmissão	2.8 L diesel (4x4)
Óleo do motor - Reabastecer com troca de filtro	5,6 L
Óleo do motor - Reabastecer sem troca de filtro	—

302 Especificações

MOTOR Transmissão	2.8 L diesel (4x4)
Tanque de combustível - Capacidade nominal	76 L
Sistema de arrefecimento com aquecimento	9,0 L
Sistema de freio	0,80 +/- 0,05 L
Refrigerante para sistema de ar condicionado	675 G
Reservatório de fluido do lavador do para-brisa	3,30 L
Abastecimento da transmissão automática da caixa de engrenagens desmontado	10,60 L
Caixa de transferência 4x4 - Dexron VI	1,5 L
Diferencial - Dianteiro	0,90 L
Diferencial - Traseiro	2,30 L
Torque da porca da roda	140 N•m

Capacidade de carga (em litros)

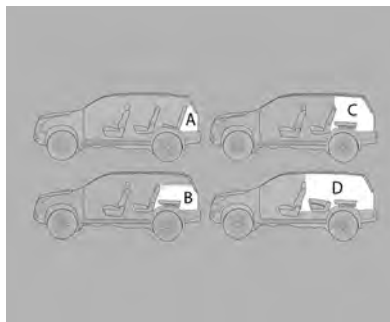

A	Até a altura do encosto do banco da terceira fileira.	205
B	Com o banco da terceira fileira deitado e até a altura do banco.	554
C	Com o banco da terceira fileira deitado e até o teto.	878
D	Com os bancos da terceira fileira e da segunda fileira deitados.	1,830

Pressão dos pneus

Pneu	PSI (kPa) de pressão dos pneus em condições de carga					
	Até 3 pessoas (Light)		Até 3 pessoas (ECO)		Carga máxima (Máx)	
	Dianteiros	Traseiros	Dianteiros	Traseiros	Dianteiros	Traseiros
245/70 R16 111T	35 (240)	35 (240)	38 (260)	38 (260)	35 (240)	40 (275)
265/60 R18 110T	35 (240)	35 (240)	38 (260)	38 (260)	35 (240)	40 (275)

Pneu reserva de uso temporário	
Pneu	Pressão dos pneus Psi (kPa)
245/70 R16	40 (275)
265/60 R18 (Se equipado)	40 (275)

Informações sobre a garantia

Informações sobre a garantia

Informações de garantia	305
Certificado de garantia internacional	306
Garantia do veículo	306
Mensagem importante aos proprietários	307
Visão geral da cobertura da garantia	307
Garantia limitada para veículos novos	309
Garantia limitada das peças e acessórios	310
Garantia limitada quanto a perfuração	311
Operação de cobertura de garantia em país estrangeiro	312

Informações sobre a garantia

Informações de garantia

Certificado de garantia e Plano de Manutenção Preventiva*

Leia com cuidado as instruções incluídas nesta seção, pois se relacionam diretamente à garantia do veículo.

Exija da sua Concessionária vendedora o preenchimento correto e completo do Quadro de Identificação localizado no final deste Manual, uma vez que dos informes nele registrados dependerá o processamento da Garantia, em suas várias fases.

Encontram-se nesta seção as definições das responsabilidades da Concessionária vendedora e da General Motors do Brasil Ltda. em relação ao veículo adquirido; também encontram-se as responsabilidades do comprador em relação ao uso e a manutenção do veículo, para ter direito à garantia oferecida.

Nesta seção, encontra-se o Quadro de controle das revisões coberta pelo Plano de Manutenção Preventiva. Após cada revisão, a Concessionária ou a Oficina Autorizada Chevrolet deverá carimbar, datar e assinar o quadro correspondente. Certifique-se de que o procedimento mencionado anteriormente tenha sido executado para poder comprovar, a qualquer momento, que o veículo recebeu os cuidados devidos.

Na seção "Serviços e Manutenção" deste manual encontram-se os itens a serem revisados, de acordo com o Plano de Manutenção Preventiva, assim como sua frequência.

Ao executar os serviços de manutenção descritos nesta seção, a Concessionária ou a Oficina Autorizada Chevrolet procederá como explicado no tópico anterior.

Nesta seção, encontra-se o cupom da 1ª revisão, a ser destacado somente ao executar o serviço correspondente. Não aceite o manual com as vias do cupom previamente destacadas.

Plano de Manutenção Preventiva*

Nas páginas da seção "Serviços e Manutenção" deste Manual do proprietário, apresentamos um Plano de manutenção preventiva, que é oferecido como uma recomendação para que o proprietário possa conservar seu veículo em perfeitas condições de funcionamento.

Em relação à primeira revisão, leia com cuidado as informações aqui descritas sobre os itens e os serviços não cobertos pela Garantia.

Esclarecemos que o Plano de Manutenção Preventiva foi concebido para um veículo utilizado em condições normais de funcionamento.

Para outras condições consideradas severas, os intervalos entre as revisões devem ser proporcionalmente reduzidos, de acordo com a frequência e a intensidade do serviço severo ao qual se submete o veículo. Sob condições consideradas severas, é necessário revisar, limpar e / ou trocar com mais frequência os seguintes itens:

- Óleo lubrificante do motor e filtro do óleo (consulte *Óleo para motor* ⇨ 230).

- Elemento do filtro de ar do motor (consulte *Limpador / Filtro de ar do motor* ⇨ 233).

Por exemplo, as condições de funcionamento a seguir são consideradas severas:

- Funcionamento constante em tráfego urbano lento, com paradas e partidas excessivas.
- Tração e reboque.
- Serviços de táxi e similares.
- Viagens frequentes de curta distância, sem que o motor alcance a temperatura de funcionamento normal.
- Viagens longas em estradas de terra e / ou areia (estradas irregulares, com areia ou lama excessiva).
- Funcionamento prolongado em marcha lenta.
- Quando o veículo permanece, com frequência, parado por mais de dois dias.

* O Plano de manutenção preventiva se encontra discriminado neste Manual do proprietário, sendo aqui mencionado em virtude de sua vinculação com o processo de garantia. Ressaltamos que este Plano aplica-se a veículos que trabalham em condições normais de funcionamento.

Veículos que trabalham em condições severas requerem uma redução proporcional da quilometragem indicada.

Certificado de garantia internacional

A General Motors do Brasil, procurando sempre maneiras melhores de servir seus clientes, conta com um programa de cobertura de garantia para os países da América do Sul. Assim, se o veículo se encontrar ainda dentro do período de garantia, a Rede de Concessionárias Chevrolet dos países participantes oferecerão serviços sem nenhum custo.

Os países participantes deste programa são Argentina, Paraguai e Uruguai.

Garantia do veículo

A Concessionária ou a Oficina Autorizada Chevrolet concede ao proprietário de um veículo Chevrolet, os seguintes direitos:

Garantia: De acordo com os termos do respectivo certificado inserido neste Manual.

Revisão de manutenção preventiva: Uma delas é executada antes da entrega do veículo e a outra é executada no final do primeiro ano de uso ou a 10.000 km (o que ocorrer primeiro), sem nenhum custo para o proprietário (à exceção dos itens normais de desgaste - consulte *Mensagem importante aos proprietários* ⇨ 307 ou *Mensagem importante aos proprietários* ⇨ 307). A primeira revisão especial será executada na Concessionária ou Oficina Autorizada Chevrolet, mediante a apresentação do cupom encontrado no final desta seção, e respeitados os limites de quilometragem indicados (consulte *Garantia limitada para veículos novos* ⇨ 309 ou *Garantia limitada para veículos novos* ⇨ 309).

Se o veículo pertence ao programa exclusivo de frotas e / ou a empresas de aluguel de veículos, consulte o livreto "Guia de Revisões Específico para Frotas". Para obter mais informações entre em contato com uma Concessionária Chevrolet.

Assistência técnica: Na seção de Informações ao cliente deste manual, encontram-se as diretrizes para garantir a máxima satisfação

nos serviços e perguntas relacionadas à Concessionária ou Oficina Autorizada Chevrolet.

Orientação: Na entrega de um veículo novo, a concessionária explicará:

- A. Itens de responsabilidade do proprietário, Garantia limitada do veículo novo e Termos da garantia.
- B. Manutenção preventiva.
- C. Uso correto dos comandos, dos indicadores e dos acessórios do veículo.

Para adquirir estes direitos, é necessário

1. Que a Concessionária vendedora preencha corretamente a nota fiscal de venda, um documento que concede a garantia oferecida pela General Motors do Brasil Ltda.
2. O preenchimento correto do Quadro de identificação, que pode ser encontrado no final deste manual. Certifique-se de que a Concessionária vendedora assine, date e carimbe a tabela para conceder os direitos na Concessionária ou a Oficina Autorizada Chevrolet.

A data de entrega do veículo ao proprietário, conforme preenchida no quadro de identificação é a data de início da garantia e prevalece sobre qualquer outra data.

Mensagem importante aos proprietários

Para poder usufruir a garantia oferecida pela General Motors do Brasil Ltda. para o veículo, o proprietário deverá observar com atenção as instruções aqui indicadas, relativas à manutenção do veículo.

Durante a vigência desta garantia, as revisões de manutenção preventiva previstas no Plano de Manutenção Preventiva contido neste Manual do Proprietário deverão, obrigatoriamente, ser executadas em uma Concessionária Chevrolet ou Oficina Autorizada Chevrolet.

Visão geral da cobertura da garantia

Não existem quaisquer garantias com relação ao veículo adquirido, expressas ou inferidas, declaradas pela Concessionária na condição de vendedora e prestadora de serviços, ou pela General Motors do Brasil Ltda., na condição de fabricante ou

importadora, a não ser aquelas contra defeitos de material ou de manufatura estabelecidas no presente Termo de Garantia. Toda e qualquer reclamação do comprador quanto a falhas, defeitos e omissões verificados no veículo, durante a vigência desta garantia, somente será atendida mediante a apresentação da nota fiscal respectiva emitida pela Rede de Concessionárias Chevrolet, junto com o Manual do Proprietário preenchido corretamente, sendo estes os únicos documentos competentes para assegurar o atendimento, com exclusão de qualquer outro.

A General Motors do Brasil Ltda., garante que cada veículo novo de sua fabricação ou importação e entregue ao primeiro comprador por uma Concessionária Chevrolet, incluindo todo o equipamento e acessórios nele instalados na fábrica - é isento de defeitos de material ou de manufatura, em condições normais de uso, transferindo-se automaticamente todos os direitos cobertos por esta garantia, no caso de o veículo vir a ser revendido, ao(s) proprietário(s) subsequente(s), até o término do prazo previsto neste termo.

A obrigação da General Motors do Brasil Ltda. limita-se ao conserto ou substituição de quaisquer peças que, dentro do período normal da Garantia a que aludem estes Termos, conforme a discriminação observada no tópico abaixo, sejam devolvidas a uma Concessionária ou uma Oficina Autorizada Chevrolet, em seu estabelecimento comercial, e cujo a inspeção revele satisfatoriamente a existência do defeito reclamado. O conserto ou substituição das peças defeituosas, de acordo com esta Garantia, será feito pela Concessionária ou a Oficina Autorizada Chevrolet, sem débito das peças e mão-de-obra por ela empregadas.

A presente garantia inclui as garantias legais e a garantia contratual, e é concedida nas seguintes situações:

A. 36 meses ao comprador, se pessoa física ou jurídica, que use o veículo como destinatário final, à exceção daqueles que usem o veículo para serviços de transporte remunerado de pessoas ou bens; e

B. 36 meses ou 100.000 km, o que ocorrer primeiramente, ao comprador, pessoa jurídica, que use o veículo para seu próprio negócio ou produção, ou ao comprador, pessoa física, que use o veículo em serviços de transporte remunerados de pessoas ou bens.

Esta garantia substitui definitivamente quaisquer outras garantias, expressas ou inferidas, incluindo quaisquer garantias implícitas quanto à comercialização ou à adequação do veículo para um fim específico, e quaisquer outras obrigações ou responsabilidades por parte do fabricante.

A General Motors do Brasil Ltda. reserva-se o direito de modificar as especificações ou de introduzir melhorias nos veículos, a qualquer momento, sem incorrer na obrigação de executar os mesmos procedimentos para veículos vendidos anteriormente.

Os termos desta garantia não se aplicam nos seguintes casos:

- A um veículo Chevrolet submetido a uso incorreto, negligência ou acidente;
- A veículo reparado ou modificado fora da Concessionária ou a Oficina Autorizada Chevrolet, de modo que, no julgamento do fabricante, tenha seu desempenho e sua segurança afetados negativamente;
- A serviço de manutenção regular (como: ajuste do motor, limpeza do sistema de combustível, alinhamento do volante, balanceamento das rodas e ajustes dos freios e da embreagem);
- Substituição de itens de manutenção normal (como: velas de ignição, filtros, correias, escovas do alternador e do motor de partida, discos e pastilhas de freio, sistema da embreagem (platô, discos e rolamentos), buchas da suspensão, amortecedores, rolamentos de uso geral e vedadores), quando tal reposição seja executada junto com serviços de manutenção regulares;

- Desgaste normal de itens de estofamentos e de guarnições, devido a desgaste ou a exposição a intempéries.
- Riscos, descoloração, manchas, perfurações, descamações, entre outros, que atingem peças recobertas por couro ou outras coberturas (volante, alavancas em geral, estofamentos) devido ao uso de acessórios nas mãos (anéis, alianças, etc), contato com ácidos, suor, produtos químicos, protetor solar, repelentes, soluções a base de álcool e também devido à exposição frequente ao sol.

Garantia limitada para veículos novos

1. **Preparação antes da entrega:** Para certificar-se de obter a máxima satisfação com o veículo novo, a Concessionária vendedora submeteu o veículo a uma revisão de entrega cuidadosa, de acordo com o programa de inspeção de veículos novos, como recomendado pelo fabricante.

2. **Identificação do proprietário:** O Quadro de identificação do veículo e do proprietário, que pode ser encontrado no final deste manual, preenchido de maneira correta e assinado pela Concessionária vendedora, é usado para apresentar o proprietário à Rede de Concessionárias ou Oficinas Autorizadas Chevrolet em todo o território nacional e, junto com o Aviso de Venda, emitido pela Concessionária vendedora, permite receber todos os serviços indicados nestas regras.
3. **Garantia:** De acordo com os termos da garantia indicados, o proprietário receberá os serviços cobertos pela garantia na Concessionária ou a Oficina Autorizada Chevrolet.

4. **Primeira revisão (especial) do Plano de manutenção preventiva relacionada a 1 ano de uso ou 10.000 km:** O cupom correspondente autoriza o proprietário a receber todos os serviços correspondentes, em qualquer Concessionária ou Oficina Autorizada Chevrolet, apresentando o Manual do Proprietário. A 1ª revisão deve ser executada dentro de 12 meses a partir da data da venda ao primeiro comprador, com uma tolerância de 30 dias a mais ou a menos, ou dentro da faixa de 9.000 a 11.000 km, o que ocorrer primeiro. A mão-de-obra é gratuita para o proprietário, que é responsável somente pelos custos relacionados aos itens de desgaste normal (ver instruções detalhadas em Mensagem importante aos proprietários...).
5. **É responsabilidade do proprietário:** Proporcionar manutenção apropriada para o veículo, o que não somente reduz os custos operacionais, mas também ajuda a impedir mau funcionamento devido a negligência, que não é coberto pela garantia. Assim, para a própria proteção do proprietário, procurar sempre a Concessionária ou a Oficina Autorizada Chevrolet para executar

a revisão programada, como descrito no Plano de Manutenção Preventiva, porque a garantia somente será aplicável com a apresentação do Manual do Proprietário, com todos os quadros correspondentes das revisões devidamente preenchidos de maneira correta e assinados pela Concessionária ou a Oficina Autorizada Chevrolet que executar os serviços.

Garantia limitada das peças e acessórios

Itens e serviços não cobertos pela Garantia

Para os itens previstos na primeira revisão de Manutenção Preventiva, a mão-de-obra de verificação é gratuita, desde que seja executada dentro do período de garantia ou da quilometragem estipulada como indicado nas Regras da Garantia, à exceção das despesas, incluindo-se as de mão-de-obra, relacionadas aos itens normais de desgaste, danos e outras falhas de funcionamento causados por terceiros.

Os itens e os serviços contidos nesta categoria são descritos abaixo:

- Óleos e fluidos em geral
- Filtros em geral
- Serviços relacionados ao Plano de Manutenção Preventiva
- Vidros

Peças e componentes com desgaste natural

Algumas partes e componentes podem sofrer desgaste natural (em diferentes níveis), independentemente do uso do veículo, de acordo com a operação à qual o veículo é submetido, e tem cobertura da garantia complementar à garantia legal de 90 dias (vide tabela a seguir) para defeitos de fabricação a partir da data ou compra. Em caso de defeito de fabricação (após confirmação de que não foram sujeitos a uso abusivo), as peças ou os componentes serão substituídos. Em qualquer outra situação, a substituição seguirá a orientação específica do fabricante e todas as despesas serão de responsabilidade do proprietário.

Item	Cobertura total da garantia (garantia legal de 90 dias inclusa)
Lâmpadas / Palhetas do limpador dos vidros	6 meses
Bateria	12 meses
Pastilhas de freio / Lonas de freio / Discos de freio Rolamentos de roda	6 meses (destinatário final) ¹ 6 meses ou 5.000 km, o que ocorrer primeiro (uso comercial) ²
Sistema de embreagem (platô, disco e atuador)	12 meses ou 10.000 km, o que ocorrer primeiro (cliente final) ¹ 6 meses ou 5.000 km, o que ocorrer primeiro (uso comercial) ²
Amortecedores / Buchas da suspensão / Pneus	12 meses (destinatário final) ¹ 12 meses ou 10.000 km, o que ocorrer primeiro (uso comercial) ²
Correias / Velas de ignição	6 meses ou até a manutenção preventiva (vide tabela na seção Serviços e manutenção), o que ocorrer primeiro
S10: protetor de para-choque / capota marítima	12 meses
<p>¹ - ao comprador, se pessoa física ou jurídica, que use o veículo como destinatário final, à exceção daqueles que usem o veículo para serviços de transporte remunerado de pessoas ou bens.</p> <p>² - ao comprador, pessoa jurídica, que use o veículo para seu próprio negócio ou para produção, ou ao comprador, pessoa física, que use o veículo em serviços de transporte remunerado de pessoas ou bens.</p>	

A lâmpada de LED não é um item de desgaste normal e, assim, segue os termos de garantia do veículo.

Bateria

A bateria tem garantia de doze (12) meses, independentemente do tipo de uso do veículo. Não são cobertos pela garantia casos caracterizados como uso inadequado, como mencionado no item "Os termos desta garantia não são aplicáveis nos seguintes casos", consulte *Visão geral da cobertura da garantia* ⇨ 307.

OnStar

O módulo OnStar terá garantia estendida pelo tempo em que o serviço estiver ativo.

Garantia limitada quanto a perfuração

Garantia adicional de oxidação da carroceria

Além da garantia legal e contratual, a General Motors do Brasil Ltda. garante a carroceria do veículo contra qualquer corrosão perfurante decorrente de defeitos na fabricação, montagem ou material, por

um período de 2 (dois) anos a partir da data de término da garantia contratual conferida ao veículo.

Para efeitos da presente garantia adicional, corrosão perfurante significa a corrosão proveniente de qualquer defeito na fabricação ou na montagem do veículo, ou ainda, qualquer defeito nos materiais que ocorram no interior da chapa de metal e se estendam para o exterior.

A garantia adicional aqui conferida consiste no reparo de qualquer componente da carroceria que apresente corrosão perfurante gerada na fabricação, montagem ou materiais, sempre que tais causas forem reconhecidas pelo fabricante.

- A garantia adicional se aplica à execução pendente de eventuais inspeções na carroceria, conforme os termos **especificados no plano de manutenção durante os termos desta garantia adicional**, bem como o preenchimento do "Controle de inspeções da carroceria e manutenção preventiva" na data da inspeção pela Rede de Concessionárias Chevrolet. O não cumprimento das inspeções mencionadas cancelará automaticamente esta garantia adicional.

- O proprietário é responsável por providenciar as inspeções da carroceria a cada 12 (doze) meses, a partir da data da compra do veículo, sendo aceita uma tolerância de 30 (trinta) dias antes ou após a data especificada para inspeção na Rede de Concessionárias Chevrolet.

Esta garantia adicional não se aplicará nas seguintes condições:

- Danos totais ou parciais causados ao veículo, em que a carroceria do veículo não tenha sido reparada de acordo com os procedimentos do fabricante e as normas técnicas.
- Danos decorrentes de reparos na carroceria realizados por outra oficina que não da Rede de Concessionárias Chevrolet;
- Corrosão provocada ou decorrente da montagem de algum acessório não homologado pela General Motors do Brasil Ltda.;
- Danos decorrentes de influências externas anormais, tais como, mas não limitadas a: impactos, efeitos de substâncias químicas, ações ambientais e resíduos de qualquer origem animal ou vegetal.
- Modificações feitas nas características originais da pintura do veículo.

Nota

Rodas e elementos mecânicos não são considerados partes integrantes da carroceria.

- **Qualquer inspeção na carroceria deve ser feita sem custos, desde que todos os cronogramas especificados sejam seguidos. Qualquer custo relacionado aos materiais utilizados, reparos necessários e mão-de-obra relativos aos reparos necessários serão responsabilidade do proprietário.**

Operação de cobertura de garantia em país estrangeiro

Para aproveitar as vantagens dos direitos da garantia nos países mencionados acima, deverão ser preenchidos todos os procedimentos listados na "Garantia limitada do veículo novo" e na "Visão rápida da cobertura da garantia" neste manual.

A revisão de Manutenção Preventiva deve ser executada em Concessionárias localizadas em território brasileiro.

Informações ao consumidor

Informações ao consumidor

Escritórios de assistência ao cliente	313
Declaração de conformidade	314

Registro de dados do veículo e privacidade

Registro de dados do veículo e privacidade	314
Segurança cibernética	315

Informações ao consumidor

Escritórios de assistência ao cliente

CRC - Central de relacionamento Chevrolet



Você poderá entrar em contato diretamente com a General Motors, sem custo, de qualquer lugar no país, por telefone ou redes sociais:

- Brasil 0800-702-4200

 chevrolet (BR),
  @chevroletbrasil,
  chevroletbr.

- Argentina 0800-888-2438

 chevroletArgentina,
 
 @chevroletArg,  chevroletarg.

- Uruguai 0800-2438

- Paraguai 009-800-542-0087

Para acelerar a assistência do CRC, tenha em mãos as seguintes informações:

- Número de identificação do veículo - VIN (número do chassi).
- Número do CPF / CNPJ do cliente.

Chevrolet Road Service

O Chevrolet Road Service é válido para os primeiros 12 meses da garantia do veículo depois da compra.

Para obter mais informações, consulte o Manual de condições gerais do programa Road Service, anexado nas últimas páginas deste manual.



Para obter mais informações sobre as Revisões Chevrolet, acesse www.chevrolet.com.br/revisao e programe a revisão on-line.

Nível de ruído

Este veículo está em conformidade com as Resoluções CONAMA 01/93, 08/93 e 272/00, e com a Instrução Normativa do IBAMA nº 28/02, de controle da poluição sonora para veículos automotores. Limite máximo de ruído para fiscalização (com o veículo parado):

Veículo	dB(A)
2.8L CTDI AT	79,30 a 2.550 rpm

É importante que todo o serviço de manutenção seja executado de acordo com as Manutenções preventivas para que o veículo permaneça dentro dos padrões antipoluentes.

Declaração de conformidade

Dispositivos de radiofrequência

Este equipamento não está habilitado para proteção contra interferências prejudiciais e não poderá causar interferência em sistemas autorizados.



Transmissor de monitoramento da pressão dos pneus



Registro de dados do veículo e privacidade

Registradores de dados de eventos

O veículo tem uma série de sistemas sofisticados que monitoram e controlam vários dados do veículo. Alguns dados podem ser armazenados durante a operação regular para facilitar o reparo de funcionamento incorreto detectado, outros dados são armazenados apenas em situações de acidente ou quase acidente por sistemas normalmente chamados de Gravadores de dados de acontecimentos (EDR).

Os sistemas podem gravar dados sobre a condição do veículo e como ele foi operado (por exemplo, velocidade do motor, aplicação do freio, uso do cinto de segurança). Para ler esses dados, são necessários equipamento especial e acesso ao veículo. Isso ocorrerá quando o veículo receber manutenção de uma Concessionária Chevrolet. Alguns dados são alimentados de forma eletrônica nos sistemas de diagnóstico. O fabricante não acessará informações sobre um acidente nem as compartilhará com demais, exceto:

- Com o consentimento do proprietário do veículo, ou, se o veículo for alugado, com o consentimento de quem alugou.
- Em resposta a uma solicitação oficial da polícia ou de repartição pública semelhante.
- Como parte da defesa do fabricante em caso de ação judicial.
- Como requerido pela lei.

Além disso, o fabricante pode usar os dados coletados ou recebidos:

- Para as necessidades de pesquisa do fabricante.
- Para disponibilizá-los para necessidades de pesquisa; quando apropriado, a confidencialidade é mantida e a necessidade é mostrada.
- Para compartilhar dados resumidos que não estejam vinculados a um veículo específico com outras organizações, para fins de pesquisa.

Segurança cibernética

A GM coleta informações sobre o uso do seu veículo, incluindo informações operacionais e relacionadas à segurança. Coletamos essas informações para fornecer, avaliar, melhorar e diagnosticar nossos produtos e serviços

e para desenvolver novos produtos e serviços. A proteção dos sistemas eletrônicos do veículo e dos dados do cliente contra cesso ou controle eletrônico externo não autorizado é importante para a GM. A GM mantém normas, práticas, diretrizes e controles de segurança apropriados para defender o veículo e o ecossistema de serviço dele contra acesso eletrônico não autorizado, detectando possíveis atividades maliciosas em redes relacionadas, e respondendo a incidentes suspeitos de segurança cibernética de forma oportuna, coordenada e efetiva. Incidentes de segurança podem impactar sua segurança ou comprometer seus dados privados. Para minimizar riscos de segurança, não conecte os sistemas eletrônicos de seu veículo a dispositivos não autorizados nem conecte o veículo a qualquer rede desconhecida ou não confiável (como Bluetooth, WiFi ou outra tecnologia similar). Caso suspeite de algum incidente de segurança impactando seus dados ou a operação segura do veículo, pare de usá-lo e entre em contato com a concessionária.

OnStar

Visão geral do OnStar

Visão geral do OnStar 316

Serviços do OnStar

Emergência 317

Segurança 317

Sistema de navegação (Se equipado) 318

Aplicativo para dispositivos móveis da OnStar 318

Informações adicionais do OnStar

Informações adicionais do OnStar 319

Visão geral do OnStar

Este veículo pode estar equipado com um sistema interno e abrangente que pode se conectar ao Centro de Atendimento do OnStar e a um Assessor que ajudará o usuário com serviços de Emergência, Proteção, Conveniência e outros. O OnStar exige que os sinais dos sistemas elétrico e da bateria do veículo, do serviço de comunicação do celular e do Sistema de Posicionamento Global (GPS) estejam disponíveis e funcionando. Com a permissão anterior dada pelo proprietário do veículo, o OnStar pode coletar informações sobre o veículo, como hábitos de direção e localização.

Lembre-se de que, para desfrutar dos benefícios do OnStar, é essencial solicitar a ativação do sistema, que é realizada na concessionária em que o veículo foi comprado. Consulte os Termos e Condições e Declaração de privacidade do OnStar para obter detalhes incluindo as características do sistema e o serviço disponível para o seu veículo em www.chevrolet.com.br/onstar.

Os serviços OnStar estão disponíveis pelo período definido em contrato no ato da compra do veículo. Após esse período, para

continuar utilizando os serviços OnStar é necessário renovar a inscrição, para isso ligue usando o botão OnStar. Os serviços OnStar podem exigir um plano de serviços e um plano de dados pagos.



- Botão Menu do rádio

Botão OnStar

Botão de emergência

A luz de status do sistema OnStar fica próxima aos botões OnStar. Se a luz de status estiver:

- Verde: o sistema está pronto.
 - Verde piscando: em uma ligação.
 - Vermelho: indica um problema.
 - Apagada: o sistema está desligado.
- Pressione duas vezes para falar com um consultor OnStar.

Nota: O funcionamento do botão do Comando de voz poderá variar de acordo com o veículo e região.

Pressione o botão do menu do rádio para:

- Atenda ou encerre uma ligação.
- Abra e personalize o nome e a senha do Hotspot wi-fi, se equipado.

Pressione  (se equipado) para se conectar a um Consultor OnStar, disponível 24 horas por dia e 7 dias por semana, para:

- Inscrição, verificar informações da conta ou atualizar informações de contato.
- Serviços de navegação (se equipado com uma tecnologia de conforto e conveniência compatível).
- Assistente de localização de pontos de interesse.
- Informações gerais.

Pressione  para obter uma conexão prioritária com um Consultor OnStar, disponível 24 horas por dia e 7 dias por semana, para:

- Obter ajuda em uma emergência.
- Obter assistência em caso de acidentes relacionados à colisão do veículo.

Nota: Lembre-se de que o OnStar não oferece serviços privados, como ambulância ou reboque. O OnStar age como um intermediário para alguns serviços públicos emergenciais. A disponibilidade e qualidade dos serviços públicos pode variar de acordo com os fornecedores do serviço e a região do Brasil.

Serviços do OnStar

Emergência

Com a resposta de colisão automática, os sensores embutidos podem alertar automaticamente um consultor treinado da OnStar, que será conectado ao veículo para ajudar em caso de acidente. Os dados do acidente do veículo (como a localização, a gravidade da colisão, etc) serão enviados automaticamente para o assessor da OnStar para permitir que ele forneça a assistência necessária.

Pressione o botão  para estabelecer uma conexão prioritária com um Consultor da OnStar, que poderá contatar fornecedores de serviços públicos emergenciais, direcioná-los ao seu local e transmitir informações importantes. A tecnologia do GPS é usada

para identificar a localização do veículo e fornecer informações importantes à equipe de emergência.

O OnStar pode destravar ou travar as portas do veículo remotamente em caso de emergência.

Nota

Lembre-se de que todos os serviços, incluindo os de emergência, dependem da disponibilidade dos sinais do celular e do GPS. Lembre-se de que o OnStar não oferece serviços privados, como ambulância ou reboque. O OnStar age como um intermediário para alguns serviços públicos emergenciais. A disponibilidade e qualidade dos serviços públicos pode variar de acordo com os fornecedores do serviço e a região do Brasil.

Segurança

O OnStar fornece os seguintes serviços de segurança:

- Com o Assistente de roubo do veículo, os consultores do pacote de serviços do OnStar podem usar o Sistema de Posicionamento Global (GPS) para monitorar o veículo e ajudar as autoridades públicas a recuperá-lo. Além

disso, o OnStar vai monitorar o sistema de alarme do veículo e tomar as medidas necessárias caso ele seja acionado.

- O OnStar pode entrar em contato com o Road Service dentro do período de garantia do veículo.

A eficácia dos serviços depende da disponibilidade dos sinais do celular e do GPS. O OnStar não é responsável por acessórios ou itens pessoais roubados, como computadores, rádios, pneus reservas e outros. Lembre-se de que a OnStar não é uma empresa de seguros.

É fundamental relatar o evento o mais rápido possível. O atraso no relato de um veículo roubado pode diminuir a eficácia da localização e da recuperação.

Para obter mais informações sobre os serviços de segurança, verifique o site da Chevrolet.

Sistema de navegação (Se equipado)

Se equipado, é possível entrar em contato com um consultor da OnStar para indicações passo a passo ou para baixar um destino ou Ponto de interesse (POI) para um rádio equipado com navegação.

Aplicativo para dispositivos móveis da OnStar

Baixe o aplicativo My Chevrolet para dispositivos Apple® ou Android™. Os assinantes da OnStar podem acessar os seguintes serviços de um dispositivo móvel:

- Travamento / destravamento de portas, se equipado com travas automáticas. Este recurso não abre nem fecha os vidros.
- Ativar a buzina e o pisca-alerta.
- Localização do veículo.
- Alerta de emergência para um Assessor do OnStar.
- Conexão com o Centro de Atendimento da Chevrolet.
- Link para o site da Chevrolet.
- Diagnóstico sob pedido, alerta de diagnóstico e notificação de manutenção da concessionária.
- Partida / parada remota do veículo, se equipado.
- Relatório de motorista inteligente

Alguns dispositivos podem não ser compatíveis com o aplicativo My Chevrolet. Para obter informações e compatibilidade do aplicativo My Chevrolet verifique o site da Chevrolet.

Lembre-se de que todos os serviços dependem da disponibilidade dos sinais do celular e do GPS. Os recursos podem sofrer alterações.

Ponto de acesso Wi-Fi da OnStar (se equipado)

O veículo pode ter um ponto de acesso Wi-Fi embutido que fornece acesso à internet e a conteúdo da web em velocidade 4G LTE (de acordo com a disponibilidade do sinal).

1. Para recuperar as informações sobre o ponto de acesso Wi-Fi, pressione o botão 1 no aplicativo OnStar na tela do sistema de conforto e conveniência, depois selecione Ponto de acesso Wi-Fi.
2. As configurações do Wi-Fi exibirão o nome do ponto de acesso Wi-Fi, a senha, um botão para compartilhar ativamente os dados do ponto de acesso e o número de telefones conectados. É possível alterar o nome e a senha clicando sobre eles.
3. Conecte seu dispositivo (smartfone, tablet, computador, etc) ao Wi-Fi do veículo buscando o nome e inserindo a senha que foi configurada. Um plano

de dados é necessário. Use os controles internos do veículo somente quando for seguro.

Informações adicionais do OnStar

Serviço de transferência

Pressione  e solicite a transferência da conta para outro veículo. O Assessor pode cancelar ou remover as informações da conta. Consulte o site da Chevrolet para obter mais detalhes.

Nota

Alguns documentos podem ser solicitados.

Venda / transferência do veículo

Pressione  para falar com um Consultor ou para encerrar os serviços OnStar se o veículo for eliminado, vendido, transferido ou se o arrendamento acabar. Consulte o site da Chevrolet para obter mais detalhes.

Atenção

Proprietário de veículos seminovos deverão entrar em contato com a central OnStar por meio do botão OnStar para verifique o período de conectividade de seu Chevrolet, bem como para alterar a propriedade da conta OnStar, caso isso ainda não tenha sido feito pelo proprietário anterior

Reativação para proprietários subsequentes

Pressione  para falar com um consultor. O consultor atualizará os registros do veículo e apresentará os planos de assinatura da OnStar. Consulte o site da Chevrolet para obter mais detalhes.

Nota

Alguns documentos podem ser solicitados e alguns encargos podem ser aplicados.

Funcionalidade da OnStar

- Consulte o site da Chevrolet para obter mais detalhes.
- Pressione  para falar com um consultor.

Os serviços da OnStar estão sujeitos à disponibilidade de sinal do celular e do GPS. O fornecedor de serviço de telefonia também deve ter cobertura, capacidade de rede, recepção e tecnologia compatíveis com os serviços da OnStar. Os serviços que envolvem informações de localização do veículo não podem funcionar a menos que estejam disponíveis sinais GPS não obstruídos e compatíveis com o hardware OnStar. Os serviços OnStar poderão não funcionar se os equipamentos da OnStar não estiverem instalados corretamente ou se não forem mantidos adequadamente. Os serviços OnStar podem não funcionar se equipamentos ou software forem adicionados, conectados ou alterados. Outros problemas fora do controle da OnStar podem impedir a prestação do serviço, como montanhas, edifícios altos, túneis, clima, projeto e arquitetura do sistema elétrico do veículo, danos ao veículo em uma colisão ou congestionamento ou obstrução da rede de telefone sem fio.

Identificação pessoal da OnStar

Poderá ser necessário um PIN para acessar alguns serviços da OnStar. O PIN deverá ser alterado no primeiro contato com um

consultor. Para alterar o PIN do OnStar, contate um consultor OnStar pressionando o botão .

Problemas em potencial

Se o veículo não estabelecer conexão continuamente por mais de dez dias, a eficácia do serviço pode ser reduzida. Após dar a partida no veículo e mantê-lo ligado por alguns minutos, o sistema retomará o trabalho.

Sistema de Posicionamento Global (GPS)

- Poderão ocorrer obstruções ao GPS em uma cidade grande com edifícios altos, em garagens, nos arredores de aeroportos, em túneis, em passagens subterrâneas, em uma área de mata densa e em outros locais. Más condições climáticas também podem afetar o desempenho do GPS. Se o sinal do GPS não estiver disponível, o sistema da OnStar ainda deverá funcionar e permitirá que você entre em contato com a OnStar. Entretanto, o OnStar poderá ter dificuldade em identificar a localização exata.

- Em situações de emergência, o OnStar poderá usar a última posição do GPS armazenada para enviar equipes de primeiros socorros.

Uma perda temporária de sinal de celular e GPS pode causar perda da capacidade do assessor da OnStar de realizar determinados serviços.

Sinal de celular

O sinal do celular é necessário para estabelecer comunicação entre o veículo e o centro de atendimento do OnStar.

Não foi possível contatar a OnStar

Se houver uma cobertura de sinal limitada ou a rede do celular tiver atingido a capacidade máxima, o serviço poderá ser afetado. Pressione  para tentar a chamada novamente ou tente novamente após dirigir alguns quilômetros até outra área de celular.

Problemas com o veículo e energia

Os serviços do OnStar requerem que o sistema elétrico do veículo esteja em modo de operação para funcionar corretamente. Esses sistemas podem não funcionar se a bateria estiver descarregada ou desconectada.

Equipamento elétrico adicional

O sistema OnStar é integrado na arquitetura elétrica do veículo e é projetado para o equipamento original instalado. Qualquer modificação ao sistema elétrico ou aos equipamentos elétricos adicionados pode prejudicar o funcionamento do sistema OnStar e até impedi-lo. A GM não se responsabiliza pelo não funcionamento do sistema e isto pode não estar coberto na garantia. Nem todos os produtos da GM são compatíveis com o OnStar, certifique-se de instalar produtos validados e compatíveis com o OnStar em concessionárias Chevrolet.

Atualizações de software do veículo

O OnStar pode fornecer atualizações ou alterações de software remotamente ao veículo sem aviso prévio ou consentimento. Estas atualizações ou alterações podem aprimorar ou manter a segurança, a proteção ou a operação do veículo ou dos sistemas do veículo. As atualizações ou alterações do software podem afetar ou apagar dados ou configurações que estiverem armazenadas no veículo. Estas atualizações ou alterações podem também coletar informações pessoais. Tais coletas são descritas na declaração de privacidade da OnStar ou divulgadas separadamente no

ato da instalação. Tais atualizações ou alterações também podem fazer com que o sistema comunique-se automaticamente com os servidores do OnStar para coletar informações sobre o status do sistema do veículo, identificar a disponibilidade de atualizações ou mudanças ou fornecê-las. Um contrato ativo com o OnStar constitui anuência a essas atualizações ou alterações de software e concordância relativa ao fornecimento destas, remotamente pelo OnStar, ao veículo.

OnStar - reconhecimentos do software

Para obter o código fonte em GPL, LGPL, MPL e outras licenças de código aberto contidas neste produto, acesse <https://opensource.lge.com>. Além do código fonte, todos os termos de licença referidos, isenções da garantia e avisos sobre direitos autorais estão disponíveis para download. Esta oferta é válida por um período de três anos após a última remessa deste produto. Esta oferta é válida para qualquer pessoa em posse destas informações.

*Fornecido através da LG Electronics Inc., que é a única responsável pelas disposições da conformidade com OSS relacionadas.

Informações adicionais sobre o OnStar



Índice

A	
À frente	
Sistema de alerta de colisão (FCA)	201
Acessórios e modificações	224
Adicional	
Informações do OnStar	319
Advertência	
Luz do Sistema de Freio	82
Luzes, medidores e indicadores	77
Agendamento de manutenção	
Fluidos e lubrificantes	
recomendados	292
Manutenção preventiva	288
Airbag	
Adição de equipamento ao veículo	46
Luz Indicadora	80
Reparo de veículos equipados com	
airbag	45
Substituição de peças do sistema	
após colisão	47
Ajustes	
Banco, condução inicial	23
Alavanca seletora	189
Amaciamento de Veículo Novo	183
Amaciamento, Veículo Novo	183
Antena	
Suporte fixo	114
Antifurto	
Mensagens do sistema de alarme	92
Sistema de alarme	13
Ao carregar o veículo	68
Aplicativo para dispositivos móveis	
OnStar	318
Apoio de braço	
Banco traseiro	30
Compartimentos de carga	63
Apoios de cabeça	21
Apple CarPlay e Android Auto	141
Aquecimento	167, 169
Ar	
Condicionado, traseiro	172
Entrada	173
Limpador / Filtro, Motor	233
Operação regular do condicionado	173
Ar Condicionado	167, 169
Assentos	
Ajuste elétrico, dianteiro	26
Ajuste, dianteiro	24
Apoios de cabeça	21
Posição, dianteira	23
Segunda fila	27
Terceira fila de bancos	30
Traseira	26
Assistência ao cliente	
Escritórios	313

Assistente de estacionamento	206	Bateria (Continuação)		Cinto de três pontos	36
Atenção		Economizador de bateria das luzes		Cintos de segurança	33
Cuidado e perigo	2	externas	104	Avisos	79
Indicadores sonoros	87	Interruptor de desconexão	225	Cinto de três pontos	36
Pisca-alerta	100	Mensagens de tensão		Como usar os cintos de segurança	
Ativar auxiliar, aclave	196	e carregamento	88	corretamente	34
Atualizações		Partida com cabos auxiliares	272	Cuidados	39
Dados de mapa	130	Proteção de Energia	104	Substituição após acidente	39
Atualizações dos dados de mapa	130	Biodiesel	214	Uso durante a gravidez	38
Áudio		Bluetooth	161, 166	Cobertura de operação em outros	
Bluetooth	117	Áudio	117	países	312
Recurso do Alarme Antifurto	151	Visão geral	136, 137	Combustível	
Automático		Buzina	73	Abastecimento do Tanque	214
Fluido	233	C		Aditivos	212
Frenagem de emergência (AEB)	203	Caixa de transferência		Biodiesel	214
Sistema de Faróis	99	Tração nas quatro rodas	191	Economia, Condução para Maior	175
Transmissão	189	Caixa para óculos	62	Luz de advertência de nível de	
Auxiliar		Câmera		combustível baixo	85
Dispositivos	155	Visão traseira	209	Medidor	78
Auxiliar de partida em aclave (HSA)	196	Capacidades e especificações	301	Mensagens do Sistema	90
B		Carga		Motores a diesel	212
Bancos de segunda fila	27	Compartimento	12	Combustível para motores a diesel	212
Bancos dianteiros		Luz do Sistema	81	Como evitar dispositivos de mídia	
Ajuste	24	Luzes do compartimento	102	não confiáveis	114
Barra de suporte do capô	227	Centro	247	Como Rebocar um Trailer	
Bateria	238	Certificado de garantia internacional	306	Controle de balanço (TSC)	221
		Chaves	5	Luz indicadora	86
				Reboque	219

Como usar os cintos de segurança corretamente	34	Condução (Continuação)		Cuidado, perigo e atenção	2
Compartimento		Estradas em Regiões Montanhosas	183	Cuidados com a aparência	
Carga	64	Fora de estrada	180	Externa	276
Compartimento de Carga	64	Maior Economia de Combustível	175	Interior	281
Tampa	65	Programas eletrônicos	190	Cuidados com o veículo	
Compartimento do painel de instrumentos		Rodovias Molhadas	181	Pressão dos pneus	259
Porta-Objetos	60	Se o Veículo Atolar	183	D	
Compartimentos de carga		Configurações	143	Declaração de conformidade	
Apoio de braço	63	Conformidade		Informações de certificação	314
Áreas do painel de instrumentos	60	Declaração de	314	Declive	
Compartimento de Carga	12, 64	Console central		Controle de descida (HDC)	198
Console central	64	Compartimentos de carga	64	Luz de controle de descida	83
Dianteiro	62	Contratos		Destino	123
Extintor de Incêndio	67	Marcas registradas e licenças	145	Diesel	
Observações sobre como carregar o veículo	68	Controle		Filtro de combustível	240
Óculos	62	Descida de declive	198	Filtro de particulados	187
Porta-copos	61	Controle de um Veículo	176	Mensagens do filtro de particulados	90
Porta-luvas	60	Controle de velocidade de cruzeiro	200	Purga do sistema de combustível	240
Sistema de bagageiro do teto	67	Luzes	86	Difusores de ar fixos	173
Tampa do compartimento de carga	65	Mensagens	88	Dimensões	
Computador de bordo	94	Controles		Veículo	300
Computador, hodômetro parcial	94	Direção	108	Direção	179
Condução		Controlo remoto		Ajuste da Roda	72
Ambiente	175	Controle do rádio	7	Controles da Roda	108
Características e Dicas de Reboque	216	Partida do veículo	6	Mensagens do Sistema	92
Defensiva	176	Conversor catalítico	189	Direção Defensiva	176
		Corte de corrente	191	Direção, Sinalizadores	100
		Crianças maiores, proteções	47		

Dispositivo de retenção para crianças ISOFIX	55
Dispositivos Auxiliar	155
E	
Elétrico	
Ajuste do banco	26
Espelhos	16
Proteção, Bateria	104
Servomotor do freio	195
Sobrecarga do sistema	248
Tomadas	76
Vidros	17
Eletrônico	
Controle de Estabilidade (ESC)	197
Luz indicadora do Controle de estabilidade (ESC)	83
Programas de direção	190
Sistema de Ventilação e Ar Condicionado	169
Embaçamento dos faróis	101
Emergência OnStar	317
Emergência do OnStar	317
Equipamento, Reboque	220
Especificações Pressão dos pneus	304

Especificações e Capacidades	301
Espelho retrovisor	17
Eletrocromico	17
Espelhos	
Convexo	16
Elétrico	16
Espelhos escamoteáveis	16
Retrovisor eletrocromico	17
Retrovisor interno	17
Retrovisor manual	17
Espelhos aquecidos	
Vidro traseiro	19
Espelhos convexos	16
Espelhos escamoteáveis	16
Espelhos retrovisores internos	17
Estacionamento	186
Freio	196
Sobre Materiais Combustíveis	187
Estradas em Regiões Montanhosas	183
Explicações sobre a cobertura	130
Explicações sobre a cobertura do banco de dados	130
Externa	
Controles das luzes	97
Economizador de bateria da iluminação	104
Extintor de Incêndio	67

F	
Faixa	
Alerta de mudança (LDW)	211
Luz de alerta de mudança	83
Falha, Transmissão automática	190
Faróis	242
Ajuste do alcance	98
Automático	99
Comutador de Farol Alto / Baixo	98
Lampejador de Farol Alto	98
Lembrete de luzes acesas	86
Luz Indicadora de Faróis Altos	
Ligados	86
Luzes de funcionamento	
diurno (DRL)	99, 244
Substituição da lâmpada	241
Faróis de milha	
Dianteiro	101
Substituição da lâmpada	244
Traseira	101
Ferramentas	257
Filtro	
Combustível diesel	240
Limpador de ar do motor	233
Particulados diesel	187
Fixação de sistemas de proteção infantil	57

Fluido			
Freios	237		
Lavador	236		
Transmissão automática	233		
Fluido de arrefecimento			
Medidor de Temperatura do Motor	79		
Motor	233		
Fluido do lavador	236		
Fluidos e lubrificantes recomendados	292		
Fora da Pista	180		
Condução	180		
Freio			
Fluido	237		
Mensagens do Sistema	88		
Freios	195, 236		
Antiblocante	195		
Assistência de frenagem	196		
Freio de estacionamento	196		
Servomotor do freio elétrico	195		
Frenagem	178		
Emergência automática (AEB)	203		
Frete			
Compartimentos de carga	62		
Faróis de neblina	101		
Sistema de frenagem de pedestre (FPB)	204		
Fusíveis	250		
Fusíveis (Continuação)			
Caixa de fusíveis do compartimento do motor	250		
Caixa de fusíveis do painel de instrumentos	255		
G			
Ganchos de ancoragem	67		
Garantia limitada			
Corrosão perforante	311		
Peças e acessórios	310		
Garantia limitada de corrosão perforante	311		
Garantia limitada de peças e acessórios	310		
Garantia limitada do veículo novo	309		
Gravidez, uso de cintos de segurança	38		
H			
Hodômetro parcial	77		
Hora	76		
HVAC	167, 169, 172		
I			
Identificação de veículo			
Placa	296		
Identificação do veículo			
Acessórios e modificações	224		
Manutenção, Informações gerais	286		
Identificação do veículo (Continuação)			
Realizando seu próprio trabalho	226		
Sistema de Ventilação e Ar Condicionado	167		
Iluminação			
Controle de Iluminação	101		
Entrada	103		
Saída	104		
Iluminação de entrada	103		
Iluminação de saída	104		
Imobilizador	15		
Luzes	85		
Indicador			
Veículo à frente	83		
Indicadores			
Controle	78		
Luzes de advertência e medidores	77		
Indicadores de controle	78		
Indicadores sonoros			
Atenção	87		
Informações gerais			
Cuidados com o veículo	224		
Reboque	216		
Serviços e manutenção	286		
Informações sobre a garantia	305		
Certificado de garantia internacional	306		

Informações sobre a garantia (Continuação)	Lâmpadas (Continuação)	Lanternas (Continuação)
Cobertura de operação em outros países 312	Embaçamento dos faróis 101	Controle eletrônico de estabilidade (ESC), desligado 84
Garantia limitada de corrosão perfurante 311	Farol de neblina 101	Faróis Altos Ligados 86
Garantia limitada de peças e acessórios 310	Funcionamento diurno (DRL) 99, 244	Farol de neblina 86
Garantia limitada do veículo novo 309	Indicador de falha (Verifique o motor) 81	Imobilizador 85
Mensagem importante aos proprietários 307	Lampejador de Farol Alto 98	Indicação do Airbag 80
Resumo da cobertura 307	Lanternas traseiras 245	Lanterna de neblina 86
Veículo 306	Leitura 102	Lembretes do cinto de segurança 79
Informações sobre emissões 225	Lembrete 86	Luz de advertência de nível de combustível baixo 85
Interruptor de desconexão da bateria 225	Marcha à ré 101	Luz do controle de velocidade de cruzeiro 86
Interruptor de sobrecarga 186	Mensagens 90	Luz Indicadora de reboque 86
Introdução 1, 106, 151	Neblina traseira 101	Luz indicadora do Controle eletrônico de estabilidade (ESC) 83
L	Para-sol 103	Medidores e indicadores 77
Lâmpada de Aviso do Sistema de Freios	Placa de licença 248	Pré-aquecimento 84
Luz de advertência do sistema 82	Regulagem do alcance dos faróis 98	Pressão do Óleo do Motor 85
Lâmpada Indicadora de Falhas 81	Setas dianteiras 244	Sistema de Carga 81
Lâmpadas	Lâmpadas de leitura 102	Sistema de controle de tração (TCS) 84
Compartimento de Carga 102	Lampejador de Farol Alto 98	Sistema de monitoramento da pressão dos pneus 84
Comutador de Farol Alto / Baixo 98	Lanternas	Tração nas quatro rodas 83
Controles Externos 97	Advertência do Sistema de controle de tração (TCS) 84	Verifique o motor (Indicador de falha) 81
Cortesia 102	Advertência do Sistema de Freio 82	Lanternas traseiras 245
Economizador de bateria das luzes externas 104	Advertência do Sistema de Freios Antiblocantes (ABS) 82	
	Alerta de saída da pista 83	
	Controle de descida de declive 83	

Limpador		M	
Lavador traseiro	75	Manual	
Substituição da lâmina	240	Modo	190
Limpeza		Manutenção	
Limpeza externa	276	Operação regular do ar	
Limpeza interna	281	condicionado	173
Luz de advertência de nível de		Manutenção preventiva	288
combustível baixo	85	Mapas	121
Luz de controle		Marcas registradas e Contratos de	
Descida de declive	83	licença	145
Luz de pré-aquecimento	84	Medidores	
Luz do Controle eletrônico de		Aviso de luzes e indicadores	77
estabilidade (ESC) desligado	84	Combustível	78
Luz do farol de neblina		Hodômetro	77
Frente	86	Hodômetro parcial	77
Traseiro	86	Sinalizador de direção	79
Luz do sistema de monitoramento da		Tacômetro	78
pressão dos pneus	84	Temperatura do Líquido de	
Luz Indicadora de Faróis Altos Ligados	86	Arrefecimento do Motor	79
Luz Verificar o motor (indicador de		Velocímetro	77
funcionamento incorreto)	81	Mensagem importante	
Luzes de cortesia	102	Proprietários	307
Luzes de ré	101	Mensagens	
Luzes do para-sol	103	Aviso do Veículo	94
Luzes para Uso Diurno (DRL)	99, 244	Chave e Trava	90
		Filtro de particulados diesel	90
		Lanterna	90
		Óleo do motor	89
		Mensagens (Continuação)	
		Pneu	92
		Porta entreaberta	88
		Potência do Motor	89
		Sistema de airbag	92
		Sistema de alarme antifurto	92
		Sistema de Combustível	90
		Sistema de Controle de Tração	91
		Sistema de detecção de objetos	91
		Sistema de direção	92
		Sistema de Freio	88
		Sistema de resfriamento do motor	88
		Tensão e carregamento da bateria	88
		Transmissão	93
		Veículo	87
		Velocidade do veículo	94
		Mensagens da Chave e Trava	90
		Mensagens do sistema de detecção de	
		objetos	91
		Mídia	
		Como evitar dispositivos não	
		confiáveis	114
		Monóxido de carbono	
		Exaustão do motor	187
		Motor	
		Combustível diesel	212
		Motorista	
		Centro de Informações (DIC)	86

N			
Navegação do OnStar	318		
O			
Observações sobre como carregar o veículo	68		
Odômetro	77		
Percurso	77		
Óleo			
Luz Indicadora de Pressão	85		
Mensagens	89		
Motor	230		
Sistema de vida útil do óleo para motor	232		
Óleo para motor			
Dados	297		
Escapamento	187		
Limpador / Filtro de ar	233		
Líquido de arrefecimento	233		
Luz de verificação (Indicador de falha)	81		
Luz indicadora de pressão do óleo do motor	85		
Medidor de Temperatura do Líquido de Arrefecimento do Motor	79		
Mensagens	89		
Mensagens da Potência	89		
		Óleo para motor (Continuação)	
		Mensagens do sistema de arrefecimento	88
		Partida	186
		Sistema de vida útil	232
		Superaquecimento	234
		Ventoinha	235
		Vista geral do compartimento	229
		Onde colocar a proteção	52
		OnStar	
		Aplicativo para dispositivos móveis	318
		Informações adicionais	319
		Visão geral	316
		Operação	
		Serviços de informação e entretenimento	152
		Orientação	
		Problemas com a rota	130
		P	
		Painel	3
		Para-brisa	
		Limpador / Lavador	73
		Para-sóis	20
		Partida do Motor	186
		Partida do veículo, Remota	6
		Partida e operação	
		Interruptor de sobrecarga	186
		Peças de reposição	
		Airbags	47
		Perigo, atenção e cuidado	2
		Personalização	159
		Pesos	
		Veículo	299
		Pisca-alerta, Sinalizador de	
		Advertência	100
		Plaqueta de identificação	296
		Pneus	
		Designações	259
		Mensagens	92
		Operação de monitoramento da pressão	262
		Pressão	259
		Quando é o momento para pneus novos	265
		Rodízio	265
		Sistema de monitoramento da pressão	260, 261
		Substituição das rodas	266
		Pneus e rodas	259
		Pneus diferentes	266
		Porta	
		Mensagens de Porta entreaberta	88
		Sistema central de travamento	9
		USB	114
		Porta USB	114

Porta-luvas	60	Reboque		Segurança	
Porta-copos	61	Características de Condução	216	OnStar	317
Posição dos bancos dianteiros		Control de balanço do trailer (TSC)	221	Segurança cibernética	315
Ajuste	23	Equipamento	220	Segurança do OnStar	317
Posicionamento		Informações Gerais	216	Serviço para o sistema de navegação	130
Veículo	129	Outro veículo	275	Serviços de informação e entretenimento	
Posições da Ignição	184	Trailer	219	Como usar o Sistema	109
Pressão		Reconhecimento		Seta	79
Pneu	304	Voz	130	Símbolos	
Pressão dos pneus	304	Reconhecimento de voz	130	Sistema de navegação	122
Privacidade		Regulável		Sinalizador de Advertência (Pisca-	
Registro de dados do veículo	314	Difusores de ar	172	alerta)	100
Problemas com a orientação de rota	130	Relógio	76	Sinalizadores de Direção	100
Profundidade da banda de rodagem	264	Reparo do airbag	45	Sistema	
Proteções		Resfriamento	167, 169, 172	Airbag	40
Onde colocar	52	Rodas		Alerta de colisão frontal (FCA)	201
Q		substituição	266	Bagageiro	67
Quando é o momento para pneus		Rodas e pneus	259	Posicionamento global	129
novos	265	Rodízio, pneus	265	Sistema central de travamento	9
R		Rodovias		Sistema de airbag	40
Rádio		Como Conduzir, Molhadas	181	Como o airbag protege?	44
AM-FM	154	S		O que faz o airbag inflar?	44
Controle remoto	7	Salto		O que você vê depois que um	
Personalização	159	Partida	272	airbag infla?	44
Rádio AM-FM	112	Sangria		Onde estão os airbags?	42
Recepção	113	Sistema de combustível diesel	240	Quando o airbag deve inflar?	43
Rádio AM-FM	112, 154			Verificação	46

Sistema de alarme		Sistemas de climatização (Continuação)		T	
Antifurto.....	13	Ar condicionado	167	Tacômetro	78
Sistema de arrefecimento		Eletrônico	169	Tampas	
Mensagens do motor	88	Sistema de ar condicionado traseiro	172	Compartimento de Carga	65
Sistema de Freios Antiblocantes (ABS) ...	195	Sistemas de controle de tração		Embaçamento dos faróis	101
Luz de Advertência	82	Controle Eletrônico de		Tapetes do piso	284
Sistema de frenagem		Estabilidade (ESC)	197	Telefone	
Pedestre na dianteira (FPB)	204	Mensagens	91	Apple CarPlay e Android Auto	141
Sistema de manutenção	130	Sistemas de proteção infantil		Bluetooth	136, 137
Sistema de monitoramento,		Crianças maiores	47	Temperatura	
Pressão dos pneus	260, 261	Fixação	57	Externo	76
Sistema de navegação		ISOFIX	55	Temperatura exterior	76
Como usar o Sistema	118	Sistemas	48	Terceira fila de bancos	30
Destino	123	Substituição da lâmpada	241	Termômetro	
OnStar	318	Faróis	242	Temperatura exterior	76
Símbolos	122	Faróis de neblina	244	Teto	
Sistema de posicionamento		Lâmpadas da placa de licença	248	Sistema de bagageiro	67
global (GPS)	129	Lanternas traseiras	245	Tomadas	
Sistema elétrico		Luz de freio elevada (CHSL)	247	Elétrico	76
Caixa de fusíveis do		Setas dianteiras	244	Tração	
compartimento do motor	250	Substituição da palheta, Limpador	240	Lâmpada de advertência do sistema	
Caixa de fusíveis do painel de		Substituindo		de controle	84
instrumentos	255	Peças do sistema do cinto de		Luz de Sistema de controle (TCS)	
Fusíveis	250	segurança após colisão	39	desligado	84
Sistemas antifurto		Sistema de airbag	47	Sistema de Controle (TCS)	197
Imobilizador	15	Superaquecimento, Motor	234	Tração nas quatro rodas	191
Sistemas de climatização	167	Suporte de antena fixo	114	Luzes	83
Aquecimento	167				

Transmissão			
Automático	189		
Fluido, Automática	233		
Mensagens	93		
Visor	189		
Transmissão automática			
Alavanca seletora	189		
Corte de corrente	191		
Falha	190		
Manual (Modo manual)	190		
Programas eletrônicos de condução	190		
Visor da transmissão	189		
Transportando			
Veículo com problemas	273		
Traseiro			
Apoio de braço do banco	30		
Bancos	26		
Câmera de visão (RVC)	209		
Faróis de neblina	101		
Lavador / limpador do vidro	75		
Sistema de ar condicionado	172		
Vidro aquecido	19		
Travas			
Proteção contra travamento	12		
Sistema central de travamento	9		
U			
Usando			
Este manual	1		
Sistema de Conforto e conveniência	109		
Sistema de navegação	118		
V			
Veículo			
Controle	176		
Dimensões	300		
Garantia	306		
Indicador à frente	83		
Mensagens	87		
Mensagens de Aviso	94		
Mensagens de velocidade	94		
Número de identificação (VIN)	295		
Partida remota	6		
Peso	299		
Posicionamento	129		
Reboque de outro veículo	275		
Registro de dados e privacidade	314		
Veículo Atolado	183		
Veículo com problemas			
Transportando	273		
Velocímetro	77		
Ventilação			
Difusores de ar fixos	173		
Ventilação (Continuação)			
Regulagem do ar	172		
Ventoinha			
Motor	235		
Verificação do sistema de segurança	39		
Vidros			
Aquecido, traseiro	19		
Elétrico	17		
Visão geral	107, 151		
Painel de instrumentos	3, 71		
Visão geral do painel de instrumentos	3, 71		
Visores	20		
Transmissão automática	189		



Bem vindo ao Chevrolet Road Service!

O **Chevrolet Road Service** é válido durante os primeiros 12 meses de garantia após a compra do veículo.

Ao adquirir este novo veículo **Chevrolet**, você passa a fazer parte de um seleto grupo de pessoas privilegiadas com direito a serviços exclusivos que irão lhe garantir tranquilidade em todo o território brasileiro e Mercosul, Argentina, Uruguai e Paraguai.

Definições:

Proprietário: Titular da propriedade do veículo.

Usuário: O condutor do veículo no momento de ocorrência da pane, podendo ser ou não seu proprietário.

Passageiro(s): Pessoa(s) que se encontra(m) no interior do veículo no momento da ocorrência da pane, observado o limite máximo de ocupação do veículo determinado por lei.

Beneficiário: Proprietário, Usuário e/ou passageiro(s).

Veículo: Veículos novos automotores de passageiros ou comerciais leves, que sejam industrializados e/ou comercializados pela General Motors do Brasil Ltda., vendidos por uma Concessionária Chevrolet no Brasil.

Domicílio: Lugar onde a pessoa estabelece a sua residência com ânimo definitivo.

Veículo Turista: Veículo comercializado pela Rede de Concessionária do Brasil em Viagem pelo Paraguai, Uruguai ou Argentina.

Pane: Defeito de fabricação de origem mecânica ou elétrica que: (i) impeça a locomoção do veículo por seus próprios meios ou a utilização do cinto de segurança, (ii) provoque trincas e/ou quebras nos vidros dos veículos, bem como afetem os seus mecanismos de acionamento, impedindo o fechamento dos mesmos. Não se considera pane os casos de atolamento (seja em lama, areia ou valas) bem como problemas decorrentes da instalação de acessórios e equipamentos não

genuínos como, por exemplo, alarmes, que possam levar ao consumo mais elevado da corrente de bateria podendo causar diversos problemas tais quais: mal funcionamento de componentes eletrônicos, curto-circuito, falhas no funcionamento do motor, entre outros.

1 - O que é o Chevrolet Road Service?

É um programa de assistência 24 horas (inclusive sábados, domingos e feriados) que oferece tranquilidade e segurança em casos de pane elétrica ou mecânica, dentre outros benefícios.

2 - Cobertura Nacional

O Chevrolet Road Service abrange todo o território nacional e é válido para todos os Veículos, de acordo com as condições previstas neste manual. Consulte Serviços Oferecidos em Caso de Pane* no item 5.

Cobertura de Veículo Turista nos países do Mercosul: Brasil, Argentina, Uruguai e Paraguai

Esta cobertura garante os benefícios nas condições previstas neste manual para clientes que adquiriram um veículo através de uma concessionária Chevrolet no Brasil e estejam em viagem pela Argentina, Uruguai ou Paraguai. Não sendo possível a solução do problema na Argentina, Uruguai ou Paraguai o veículo será transportado para a concessionária Chevrolet mais próxima no território brasileiro.

Consulte Serviços Oferecidos em Caso de Pane* no item 5.

3 - Período de Validade do Programa

O **Chevrolet Road Service** é válido durante os primeiros 12 meses de garantia após a compra do veículo, conforme as regras no Manual do Proprietário. Este período é contado

a partir da data de emissão da Nota Fiscal pela concessionária contra o adquirente do Veículo pela Rede de Serviços Chevrolet.

4 - Como Utilizar os Serviços

Comunique-se com a Central de Atendimento **Chevrolet Road Service** no país de ocorrência da pane e solicite o atendimento no seu idioma (português/espanhol), pelos telefones:

Brasil: 0-800-702-42-00

Argentina: 0-800-5-55-11-15

Uruguai: 0-800-5-55-11-153

Paraguai:

(contatar a telefonista): 0010

(chamada a cobrar):

0054-11-47-88-11-15

A ligação é gratuita em qualquer ponto do país da chamada

Durante a comunicação com a Central de Atendimento Chevrolet Road Service o proprietário e/ou usuário deverá informar à referida

Central as seguintes informações:

- a) número de Chassis (VIN)
- b) Placa do veículo
- c) Nome completo do proprietário
- d) Nome completo do condutor
- e) Telefone para contato
- f) Lugar preciso onde se encontra veículo
- g) motivo da chamada e;
- h) quilometragem do veículo

5 - Serviços Oferecidos em Caso de Pane

5.1 Conserto no Local

Na ocorrência de panes passíveis de reparos no local, o **Chevrolet Road Service** providenciará o envio de socorro mecânico, desde que não demande troca de peças, utilização de ferramentais e/ou equipamentos específicos. São considerados tecnicamente impossíveis de serem realizados no local todos e quaisquer reparos, mesmo que de fácil execução, que ponham em risco a garantia de fábrica do veículo ou a segurança dos passageiros.

5.2 Reboque/Guincho

Não sendo possível o Conserto no Local, o **Chevrolet Road Service** enviará um reboque que direcionará o veículo para a Concessionária Chevrolet mais próxima, desde que localizada a uma distância de até 200 km do local da pane do veículo, ficando a critério do **Chevrolet Road Service** a escolha da concessionária. Nos casos em que o reboque até a Concessionária mais próxima exceda o limite de até 200 km e o proprietário e/ou usuário ainda assim opte pela utilização dos Serviços Road Service arcará o proprietário e/ou usuário com o valor correspondente à quilometragem excedente; ou seja, este terá direito a gratuidade do transporte por até 200 (duzentos) quilômetros contados do local do evento, devendo arcar com os quilômetros excedentes até seu destino final. Ao optar por esse serviço, deverá o proprietário e/ou usuário negociar, antecipadamente, os valores a serem despendidos e a forma de pagamento, através da

Central de Relacionamentos do **Chevrolet Road Service**.

Ocorrendo a pane em veículos enquadrado na categoria comercial leve, o proprietário e/ou usuário deverá providenciar previamente a remoção de eventual carga que prejudique ou impeça o seu reboque. O **Chevrolet Road**

Service não se responsabilizará em momento algum pela carga.

O **Chevrolet Road Service** também não se responsabilizará por objetos deixados no interior do veículo.

Caso a pane ocorra fora do horário comercial e a concessionária não puder receber o veículo, este será levado a um local seguro (estacionamento/base do prestador) às custas da Chevrolet, até que possa ingressar em uma concessionária Chevrolet (no primeiro dia útil após a ocorrência).

5.3 Veículo Emergencial

Para veículos que ingressarem em uma Concessionária Chevrolet, exclusivamente através do **Chevrolet Road Service**, em decorrência de defeito que o impeça de se

locomover por meios próprios por mais de três dias úteis (prazo confirmado pela concessionária ao **Chevrolet Road Service**), o **Chevrolet Road Service** colocará à disposição do proprietário e/ou usuário autorizado, um veículo emergencial, 1.0l, com ar condicionado e direção assistida, preferencialmente da marca Chevrolet, escolhido a critério do **Chevrolet Road Service**, por um período máximo de 4 dias corridos e desde que haja disponibilidade nas empresas locadoras de automóveis localizadas em um raio de até 100 km do local onde estiver o proprietário. O fornecimento do veículo emergencial está sujeito à disponibilidade de horário de funcionamento das locadoras credenciadas e respeitará as regras nacionais de locação de veículos.

Caso haja uma pane numa sexta-feira e o veículo não seja reparado pela Concessionária Chevrolet, o **Chevrolet Road Service** locará um veículo emergencial na segunda-feira subsequente. Para panes ocorridas no sábado e domingo, poderá ser

oferecido um meio de transporte alternativo de acordo com o item 5.7 deste manual (panes ocorridas acima de 50 km do município do domicílio do usuário) e posteriormente, na segunda-feira subsequente, o veículo emergencial de acordo com as condições previstas no primeiro e segundo parágrafo deste item.

Não será permitido ao proprietário e/ou usuário autorizado escolher o modelo do veículo emergencial.

Apenas poderá usufruir do benefício do veículo emergencial o proprietário e/ou usuário autorizado que se enquadrar nos requisitos dispostos nas normas nacionais de locação de veículos, principalmente a obrigatoriedade de possuir e portar: habilitação há mais de dois anos, ser maior de 21 anos, ter em mãos carteira de identidade, CPF, cartão de crédito válido e com limite disponível para caução e se comprometer a devolver o veículo emergencial na mesma agência e localidade onde o retirou, ao término das diárias a que tem direito, ou

antes, se for o caso, sob pena de ser responsabilizado pelos custos e prejuízos decorrentes de sua omissão.

Para efetiva liberação do veículo emergencial é obrigatório a caução da quantia exigida pela locadora. Para sua comodidade, verifique junto à locadora as condições e valores obrigatórios a serem caucionados. O **Chevrolet Road Service** se responsabilizará apenas pelas despesas referentes às diárias de locação, quilômetros rodados e seguro básico do veículo. Os gastos com combustível, despesas cobradas pela locadora em casos de roubo, furto e acidentes, bem como despesas inerentes à circulação do veículo (pedágios, multas, estacionamento, etc.) serão suportadas pelo proprietário e/ou usuário autorizado, obrigando-se ainda este a cumprir todas as demais exigências feitas pela locadora com relação à retirada, à entrega e a utilização do veículo emergencial que vier a ser locado. Eventuais danos de qualquer natureza, incluindo material ou

moral, inclusive a terceiros, decorrentes de mau uso e/ou acidentes de trânsito, serão de exclusiva responsabilidade do proprietário e/ou usuário autorizado.

ATENÇÃO: este serviço não é disponível à proprietário e/ou usuário autorizado de veículo adquirido por pessoa jurídica e/ou de uso comercial (taxistas, locadoras de veículos, frotistas, autoescolas, produtor rural, entre outros).

Em caso de dúvidas quanto à elegibilidade do programa consulte o canal de atendimento específico para Frotistas no site da Chevrolet.

5.4 Troca de Pneus

Para os casos de problemas com pneus furados ou quebra de roda, o **Chevrolet Road Service** enviará um prestador de serviços para efetuar a substituição do mesmo pelo estepe do veículo. Este serviço não cobre o reparo do pneu ou da roda.

5.5 Pane por falta de Combustível (Pane Seca)

Em caso de Pane por Falta de Combustível, não sendo este um fato decorrente de negligência do proprietário, o **Chevrolet Road Service** enviará um reboque para levar o veículo até o posto de abastecimento mais próximo.

5.6 Abertura da Porta do Veículo

Em caso de perda ou quebra de chave fora do veículo ou na fechadura da porta, ou ainda, de esquecimento dentro do veículo, o **Chevrolet Road Service**, enviará um prestador de serviço para proceder exclusivamente a abertura da porta do veículo. Para clientes ONSTAR: no caso de destravamento das portas, o proprietário do veículo deverá acionar a Central OnStar através do 0800 ou do aplicativo para solicitar o destravamento das portas.

Este serviço só será executado mediante a apresentação do documento do veículo ou algum documento que comprove a propriedade do mesmo.

5.7 Serviços prestados no caso de panes ocorridas a uma distância maior de 50 Km do limite do município onde reside o proprietário do veículo

Caso a Pane ocorra em município diferente da residência do proprietário e/ou usuário e a uma distância maior que 50 km contados do limite do Município no qual reside o proprietário e/ou usuário e ainda assim este opte pela utilização do **Chevrolet Road Service** arcará o mesmo com o valor correspondente à quilometragem excedente, ou seja, o proprietário e/ou usuário autorizado terá direito à gratuidade do transporte por 50 (cinquenta) quilômetros contados a partir do local do evento. Ao optar por esse serviço, deverá o proprietário e/ou usuário autorizado negociar, antecipadamente, os valores a serem despendidos e a forma de

pagamento através da Central de Relacionamento do **Chevrolet Road Service**.

5.8 Transporte Alternativo

Caso o veículo necessite permanecer em uma Concessionária Chevrolet para conserto em razão de pane devidamente atendida pelo **Chevrolet Road Service**, será providenciado o retorno dos beneficiários até o município da residência do usuário ou até seu destino, desde que a distância até o destino seja igual ou inferior a distância até seu domicílio. A definição do meio de transporte alternativo ficará a critério do **Chevrolet Road Service** em função da disponibilidade de transporte e da distância, podendo ser realizado por via aérea (linha regular, classe econômica), rodoviária (táxi ou ônibus, sendo leito quando possível), fluvial e marítima. O retorno dos beneficiários poderá envolver a combinação de mais de um meio de transporte alternativo.

5.9 Hospedagem

Se, em virtude de falha na estrutura do transporte local ou de possíveis dificuldades devido ao horário da ocorrência da pane, e não sendo possível, por estes motivos, o fornecimento de transporte alternativo para o retorno ao domicílio dos beneficiários do veículo, o **Chevrolet Road Service** oferecerá 1 (uma) diária de hospedagem, acomodação tipo standard, em hotel mais próximo de sua rede credenciada para todos os beneficiários do veículo no momento da pane, de acordo com as disponibilidades da infraestrutura hoteleira local. Será coberta apenas a diária do hotel, correndo as demais despesas por conta dos beneficiários.

5.10 Retirada do Veículo Reparado

Após efetuado o conserto do veículo, sem que o proprietário e/ou usuário esteja nas proximidades da Concessionária Chevrolet responsável pelo reparo, o

Chevrolet Road Service colocará à disposição do proprietário e/ou usuário ou da pessoa por ele designada (através de autorização por escrito), uma alternativa para retirada do veículo reparado. A definição do transporte ficará a critério do **Chevrolet Road Service** em função da disponibilidade de transporte e da distância, podendo ser realizado por via aérea (linha regular, classe econômica), rodoviária (táxi ou ônibus, sendo leito quando possível), fluvial e marítima. O meio de Transporte utilizado obedecerá as condições descritas neste manual.

Condição Especial: para as panes ocorridas no domicílio do usuário ou a menos de 50 km do domicílio, o usuário terá direito aos benefícios da condição de retirada do veículo consertado somente se:

A concessionária esteja localizada a mais de 50 km do domicílio.

6 - Veículo Turista

O **veículo turista** será atendido de acordo com as condições previstas neste manual **Chevrolet Road Service**.

A General Motors sediada no local onde ocorrer a pane, absorverá o custo da mão-de-obra e peças, objeto de garantia (Veja o Manual do Proprietário - item: Funcionamento da cobertura da garantia em país estrangeiro).

Ao viajar, certifique-se sobre as condições regulamentadas de tráfego de veículos em cada país, bem como toda a documentação necessária. Também não se esqueça de levar o Manual do Proprietário devidamente atualizado.

7 - Exclusões

Além dos casos já relacionados, os serviços do **Chevrolet Road Service** não serão oferecidos nas seguintes condições:

- Caso ocorra fato de força maior, de acordo com o Código Civil Brasileiro, que impeçam a prestação dos Serviços Road Service.
- Inconveniente mecânico ou elétrico resultante de colisão, incêndio, roubo ou furto do veículo, utilização do veículo em competições esportivas e/ou em treinos preparatórios.
- Qualquer ocorrência que não se caracterize como pane mecânica e/ou elétrica envolvendo o veículo, exceto os serviços e suas respectivas condições que estão previstas neste manual.
- Comprovada a utilização indevida do veículo.

- Danos oriundos da instalação de peças e/ou acessórios não genuínos.
- Veículos transformados e/ou descaracterizados.
- Serviços solicitados diretamente pelo proprietário e/ou usuário autorizado, sem a prévia autorização do **Chevrolet Road Serviço**.

A não utilização dos benefícios disponíveis neste programa, pelo proprietário e/ou usuário autorizado, não lhe dará o direito de pleitear seu ressarcimento a qualquer título ou eventuais atendimentos alternativos de qualquer espécie.

A Chevrolet reserva-se o direito de, a qualquer momento, sem aviso e/ou comunicação prévia, modificar, alterar, cancelar e/ou substituir os serviços e benefícios aqui oferecidos, no todo ou em parte, seja por motivos técnicos ou comerciais, sem incorrer em qualquer responsabilidade ou obrigação para a rede autorizada, comprador adquirente ou terceiros,

não assumindo nenhuma outra responsabilidade além daquelas expressas neste manual.

8 - Veículo com tecnologia OnStar ativada

As solicitações de serviços descritas neste manual podem ser solicitados através do OnStar, pois as mesmas serão devidamente direcionadas ao Chevrolet Road Service.

Quadro de Controle das Revisões

Instruções para uso

A Concessionária deverá carimbar e assinar o quadro correspondente a cada revisão que efetuar, indicando a quilometragem, o nº da Ordem de Serviço e a data em que o serviço foi executado. Caso o veículo pertença ao programa exclusivo para frotas e/ou locadoras de veículos, consulte o livreto "Guia de Revisões Específico para Frotas". Para maiores informações, entre em contato com uma concessionária Chevrolet.

Revisão de Entrega

Data: / /

Carimbo Concessionária

O. S.: km:

1ª Revisão Especial aos 10.000 km

Data: / /

Carimbo Concessionária

O. S.: km:

2ª Revisão aos 20.000 km

Data: / /

Carimbo Concessionária

O. S.: km:

3ª Revisão aos 30.000 km

Data: / /

Carimbo Concessionária

O. S.: km:

4ª Revisão aos 40.000 km

Data: / /

Carimbo Concessionária

O. S.: km:

5ª Revisão aos 50.000 km

Data: / /

Carimbo Concessionária

O. S.: km:

6ª Revisão aos 60.000 km

Data: / /

Carimbo Concessionária

O. S.: km:

7ª Revisão aos 70.000 km

Data: / /

Carimbo Concessionária

O. S.: km:

Quadro de Controle das Revisões

8ª Revisão aos 80.000 km

Data: / /

Carimbo Concessionária

O. S.: km:

9ª Revisão aos 90.000 km

Data: / /

Carimbo Concessionária

O. S.: km:

10ª Revisão aos 100.000 km

Data: / /

Carimbo Concessionária

O. S.: km:

11ª Revisão aos 110.000 km

Data: / /

Carimbo Concessionária

O. S.: km:

12ª Revisão aos 120.000 km

Data: / /

Carimbo Concessionária

O. S.: km:

13ª Revisão aos 130.000 km

Data: / /

Carimbo Concessionária

O. S.: km:

14ª Revisão aos 140.000 km

Data: / /

Carimbo Concessionária

O. S.: km:

15ª Revisão aos 150.000 km

Data: / /

Carimbo Concessionária

O. S.: km:

16ª Revisão aos 160.000 km

Data: / /

Carimbo Concessionária

O. S.: km:

Quadro de Controle das Trocas de Óleo do Motor

Instruções para uso

A Concessionária deverá carimbar e assinar o quadro correspondente a cada Troca de Óleo que efetuar, indicando a quilometragem, o nº da Ordem de Serviço e a data em que o serviço foi executado. Caso o veículo pertença ao programa exclusivo para frotas e/ou locadoras de veículos, consulte o livreto "Guia de Revisões Específico para Frotas". Para maiores informações, entre em contato com uma concessionária Chevrolet.

Troca de Óleo aos 5.000 km

Data: / /

Carimbo Concessionária

O. S.: km:

Troca de Óleo aos 10.000 km

Data: / /

Carimbo Concessionária

O. S.: km:

Troca de Óleo aos 15.000 km

Data: / /

Carimbo Concessionária

O. S.: km:

Troca de Óleo aos 20.000 km

Data: / /

Carimbo Concessionária

O. S.: km:

Troca de Óleo aos 25.000 km

Data: / /

Carimbo Concessionária

O. S.: km:

Troca de Óleo aos 30.000 km

Data: / /

Carimbo Concessionária

O. S.: km:

Troca de Óleo aos 35.000 km

Data: / /

Carimbo Concessionária

O. S.: km:

Quadro de Controle das Trocas de Óleo do Motor

Troca de Óleo aos 40.000 km

Data: / /

Carimbo Concessionária

O. S.: km:

Troca de Óleo aos 45.000 km

Data: / /

Carimbo Concessionária

O. S.: km:

Troca de Óleo aos 50.000 km

Data: / /

Carimbo Concessionária

O. S.: km:

Troca de Óleo aos 55.000 km

Data: / /

Carimbo Concessionária

O. S.: km:

Troca de Óleo aos 60.000 km

Data: / /

Carimbo Concessionária

O. S.: km:

Troca de Óleo aos 65.000 km

Data: / /

Carimbo Concessionária

O. S.: km:

Troca de Óleo aos 70.000 km

Data: / /

Carimbo Concessionária

O. S.: km:

Troca de Óleo aos 75.000 km

Data: / /

Carimbo Concessionária

O. S.: km:

Troca de Óleo aos 80.000 km

Data: / /

Carimbo Concessionária

O. S.: km:

Controle de Revisões e Manutenções Preventivas de Carroceria

1º ANO (Entre o 11º e 13º mês)

O. S.: _____

km: _____ Data: ____ / ____ / ____

Assinatura e carimbo da Concessionária

Comentários

Assinatura do Cliente

2º ANO (Entre o 23º e 25º mês)

O. S.: _____

km: _____ Data: ____ / ____ / ____

Assinatura e carimbo da Concessionária

Comentários

Assinatura do Cliente

Controle de Revisões e Manutenções Preventivas de Carroceria

3º ANO (Entre o 35º e 37º mês)

O. S.: _____

km: _____ Data: ____ / ____ / ____

Assinatura e carimbo da Concessionária

Comentários

Assinatura do Cliente

4º ANO (Entre o 47º e 49º mês)

O. S.: _____

km: _____ Data: ____ / ____ / ____

Assinatura e carimbo da Concessionária

Comentários

Assinatura do Cliente

5º ANO (Entre o 59º e 61º mês)

O. S.: _____

km: _____ Data: ____ / ____ / ____

Assinatura e carimbo da Concessionária

Comentários

Assinatura do Cliente

1ª REVISÃO (ESPECIAL)

VEÍCULO VIN

Proprietário:

Executada aos: km Data: /..... /.....

Concessionária:

Cidade: Estado:

Declaro ter sido atendido quanto aos serviços de revisão especial previstos no "Plano de Manutenção Preventiva" deste Manual.

1ª VIA

.....
Assinatura do proprietário

Sr. Concessionário Vendedor:

Este cupom é comprovante de que a Revisão Especial foi executada a contento. Portanto, em seu interesse, peça ao cliente para assiná-lo e guarde-o em seu arquivo.

Os serviços correspondentes a esta revisão estão indicados no "Plano de Manutenção Preventiva", deste Manual.

IMPORTANTE: Caso o veículo atendido tenha sido vendido por outra Concessionária, envie-lhe a 1ª via deste cupom e guarde a 2ª como comprovante.

1ª REVISÃO (ESPECIAL)

VEÍCULO VIN

Proprietário:

Executada aos: km Data: /..... /.....

Concessionária:

Cidade: Estado:

Declaro ter sido atendido quanto aos serviços de revisão especial previstos no "Plano de Manutenção Preventiva" deste Manual.

2ª VIA

.....
Assinatura do proprietário

Sr. Concessionário Vendedor:

Vimos informar a V. Sa. que executamos os serviços de Revisão Especial ao término do primeiro ano de uso ou aos 10.000 km (o que ocorreu primeiro) no veículo identificado no verso, pelo que lhe solicitamos, através deste, providenciar o correspondente reembolso.

Atenciosamente,

Carimbo da
Concessionária
Atendedora

.....
Assinatura da Concessionária Atendedora

Termo de Recebimento e Ciência

Declaro por intermédio do presente que recebi da Concessionária _____
_____ o Manual do Proprietário e toda literatura
relativa ao veículo modelo _____
_____, chassi _____, que adquiri
nesta data.

Declaro também que fui informado (a) que as condições da Revisão Chevrolet estão disponíveis no site www.chevrolet.com.br e li e estou ciente dos termos e condições constantes do Certificado de Garantia, Condições Gerais do Chevrolet Road Service e demais literaturas.

Local: _____ Data: ____ / ____ / ____

Nome do comprador: _____

R.G. ou C.P.F. _____

Endereço: _____

Telefone: (_____) _____

Assinatura:

QUADRO DE IDENTIFICAÇÃO DO PROPRIETÁRIO

NÚMERO DE IDENTIFICAÇÃO DO VEÍCULO

DATA DE ENTREGA

VALIDADE DE GARANTIA

DE

À

OU

KM

NOME DO 1º PROPRIETÁRIO

NOME DO 2º PROPRIETÁRIO

NOME DO 3º PROPRIETÁRIO

FINALIDADE DE UTILIZAÇÃO

Destinatário final

Comercial

VELOCÍMETRO SUBSTITUÍDO EM

COM

KM

Carimbo da
Concessionária

CONCESSIONÁRIA VENDEDORA

Nº

ENDEREÇO

CEP

CIDADE

ESTADO

CNPJ

INSCR. EST.

TELEFONE

NOTA FISCAL DE VENDA

DATA

ASSINATURA

QUADRO DE INFORMAÇÕES GERAIS – TRAILBLAZER

Este quadro de informações foi elaborado para facilitar a consulta das especificações mais utilizadas.

Calibragem: Deve ser feita com os pneus frios.

Pneus

Pressão dos pneus em condições de carga Psi (KPa)						
Pneus	Até 3 pessoas (Light)		Até 3 pessoas (ECO)		Capacidade total	
	Dianteiros	Traseiros	Dianteiros	Traseiros	Dianteiros	Traseiros
265/60 R18 110T	35 (240)	35 (240)	38 (260)	38 (260)	35 (240)	40 (275)
245/70 R16 111T	35 (240)	35 (240)	38 (260)	38 (260)	35 (240)	40 (275)

Especificação de pneu reserva (de uso temporário)

Medida	Pressão Psi (KPa)
245/70 R16	40 (275)
265/60 R18 (se equipado)	40 (275)

Óleo do motor

Período de troca

Motor 2.8L Diesel (somente para motores 2.8L Diesel que utilizam óleo Dexos 2 - 5W30):

- A cada 10.000 km ou 6 meses, o que ocorrer primeiro, se o veículo estiver sujeito a **CONDIÇÕES SEVERAS DE USO** (verifique maiores detalhes no manual do proprietário).*
- A cada 20.000 km ou 12 meses, o que ocorrer primeiro, se nenhuma das condições de uso severo ocorrerem.*

Motor 2.8L Diesel (somente para motores 2.8L Diesel que utilizam óleo API CI-4 - 15W40):

- A cada 5.000 km ou 6 meses, o que ocorrer primeiro, se o veículo estiver sujeito a **CONDIÇÕES SEVERAS DE USO** (verifique maiores detalhes no manual do proprietário).*
- A cada 10.000 km ou 12 meses, o que ocorrer primeiro, se nenhuma das condições de uso severo ocorrerem.*

*Ou conforme indicação do Sistema de Vida Útil do óleo para motor, o que ocorrer primeiro.

Tipos de óleos especificados

Motor 2.8L Diesel - óleo especificado Dexos 2 – 5W30 ou API CI-4 15W40.

Quantidade de óleo no cárter do motor: Motor 2.8L Diesel - 5,6 litros (c/ filtro)

Combustível

2.8L Diesel: Só use combustível diesel com alta qualidade e baixo conteúdo de enxofre (máximo de 10ppm) e em conformidade com a DIN EN 590.

CAPA