

Dados do Veículo

Modelo	Cor
VIN	Nº do motor

Este manual é parte integrante do veículo, devendo permanecer no mesmo em caso de revenda. Mantenha o manual no veículo para que possa consultá-lo sempre que houver alguma dúvida.

SEJA BEM-VINDO!

Aproveitamos a oportunidade para agradecer-lhe a escolha de um veículo Honda e desejamos que o nosso produto possa lhe proporcionar o máximo em desempenho, emoção e prazer.

Este manual contém informações importantes sobre o funcionamento seguro e a manutenção de seu veículo Honda.

Leia este manual detalhadamente para familiarizar-se com os controles e recomendações para que a condução do veículo propicie o máximo de conforto que um automóvel de alta tecnologia pode assegurar.

Quando for necessário efetuar os serviços de manutenção recomendados, lembre-se de que os técnicos da sua Concessionária Autorizada Honda foram especialmente treinados para oferecer todos os serviços de manutenção e reparos dos muitos sistemas exclusivos de seu veículo Honda. A sua Concessionária Autorizada Honda terá a maior satisfação em ajudá-lo a manter e conservar seu veículo em ótimas condições de funcionamento e em responder quaisquer dúvidas existentes.

Honda Automóveis do Brasil Ltda.

Informações Gerais

- As informações, especificações e ilustrações contidas neste manual baseiam-se em dados existentes na data de sua publicação.
- A Honda Automóveis do Brasil Ltda. reserva-se o direito de alterar as características do veículo a qualquer momento sem aviso prévio e independente de qualquer formalidade legal, sem que isso incorra em obrigações de qualquer espécie.
- Este manual do proprietário apresenta informações sobre diferentes versões do Civic Sedan. Portanto, podem existir descrições de equipamentos e características que não são aplicáveis ao modelo específico adquirido.
- Mantenha este manual no veículo de modo que possa consultá-lo sempre que houver alguma dúvida. O manual deverá permanecer no veículo mesmo em caso de revenda.
- Nenhuma parte desta publicação pode ser reproduzida sem autorização prévia por escrito da Honda Automóveis do Brasil Ltda.

Seu veículo foi projetado para funcionar com álcool hidratado, gasolina ou a mistura dos dois combustíveis em qualquer proporção.

Seu veículo também está equipado com dois tipos de reservatórios de combustível: o tanque de combustível e o reservatório de gasolina para o sistema de partida a frio. O tanque de combustível é utilizado para fornecer combustível durante a condução normal. O reservatório de gasolina está localizado internamente ao pára-lama dianteiro direito e fornece combustível para auxiliar a partida do motor em determinadas condições.

O funcionamento e o desempenho de seu veículo apresentam algumas diferenças que devem ser observadas em relação a um modelo a gasolina.

Leia cuidadosamente este manual para compreender o funcionamento, os combustíveis e outras características que diferenciam este veículo.

A sua Segurança e a Segurança de seu Veículo em Destaque

Embora todas as informações contidas neste manual sejam de fundamental importância, algumas instruções são destacadas e chamam a atenção para a prevenção de possíveis acidentes pessoais ou danos ao veículo. Leia com atenção especial as afirmações precedidas pelas seguintes palavras:

▲ CUIDADO

O texto chama a atenção para o perigo de possíveis acidentes pessoais.

▲ ATENÇÃO

O texto chama a atenção para o perigo de possíveis danos ao veículo.

Período de Amaciamento

Durante os primeiros 1.000 km de rodagem, evite acelerações bruscas ao sair com o veículo. Não dirija o veículo por longos períodos em velocidade constante.

Este procedimento de amaciamento aplica-se também para motores substituídos ou retificados.

Durante e após o período de amaciamento, dirija o veículo moderadamente até o motor atingir a temperatura normal de funcionamento.

Durante os primeiros 300 km, evite freadas bruscas. O uso incorreto dos freios durante este período comprometerá, futuramente, a eficiência da frenagem.

Acessórios, Equipamentos e Alarmes Antifurto

▲ ATENÇÃO

A instalação de componentes não originais Honda pode causar danos ao veículo.

ÍNDICE GERAL

Seção	Página
1 Visão Geral do seu Veículo	1-1
2 Segurança	2-1
3 Instrumentos e Controles	3-1
4 Equipamentos de Conforto e Comodidade	4-1
5 Antes de Dirigir	5-1
6 Condução do Veículo	6-1
7 Manutenção	7-1
8 Cuidados com a Aparência	8-1
9 Em caso de Emergência	9-1
10 Informações Técnicas	10-1
11 Índice Alfabético	11-1

1

VISÃO GERAL DO SEU VEÍCULO

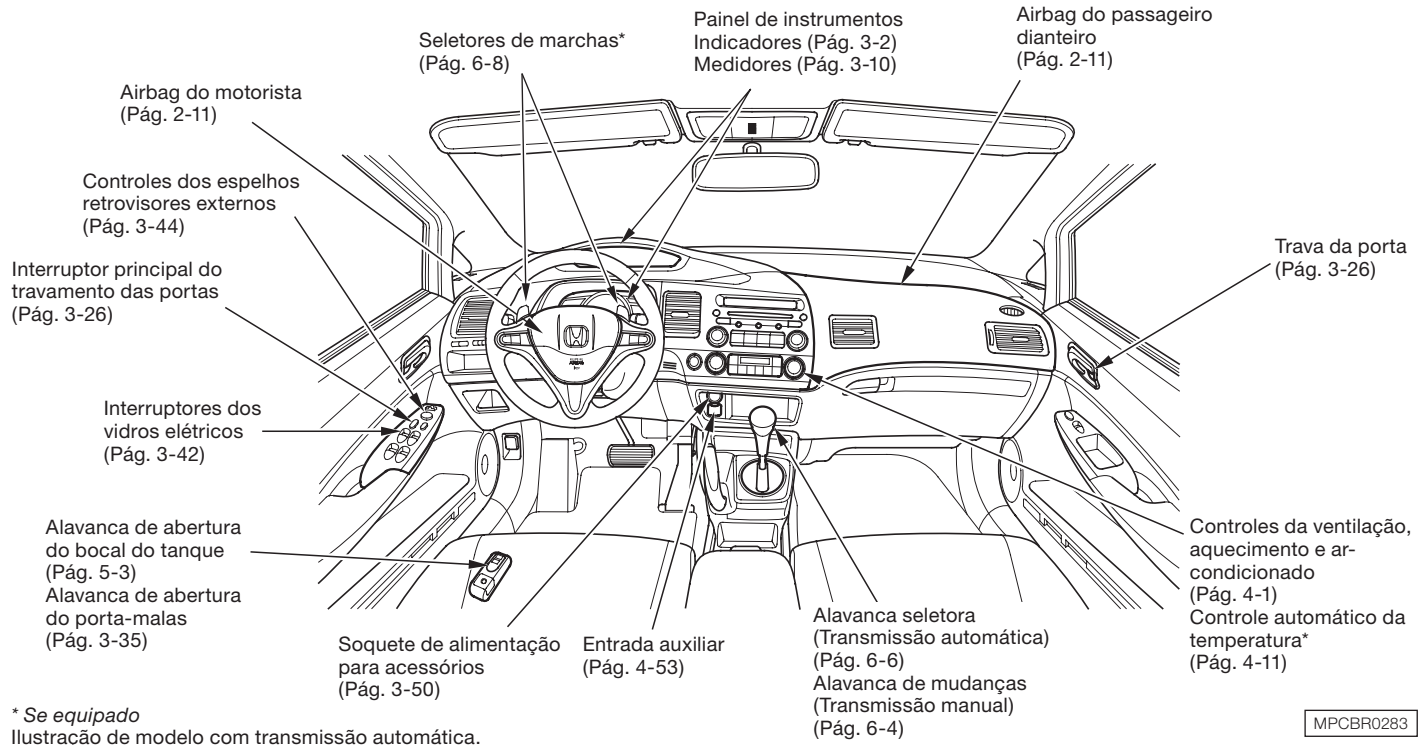

Visão Geral do seu Veículo

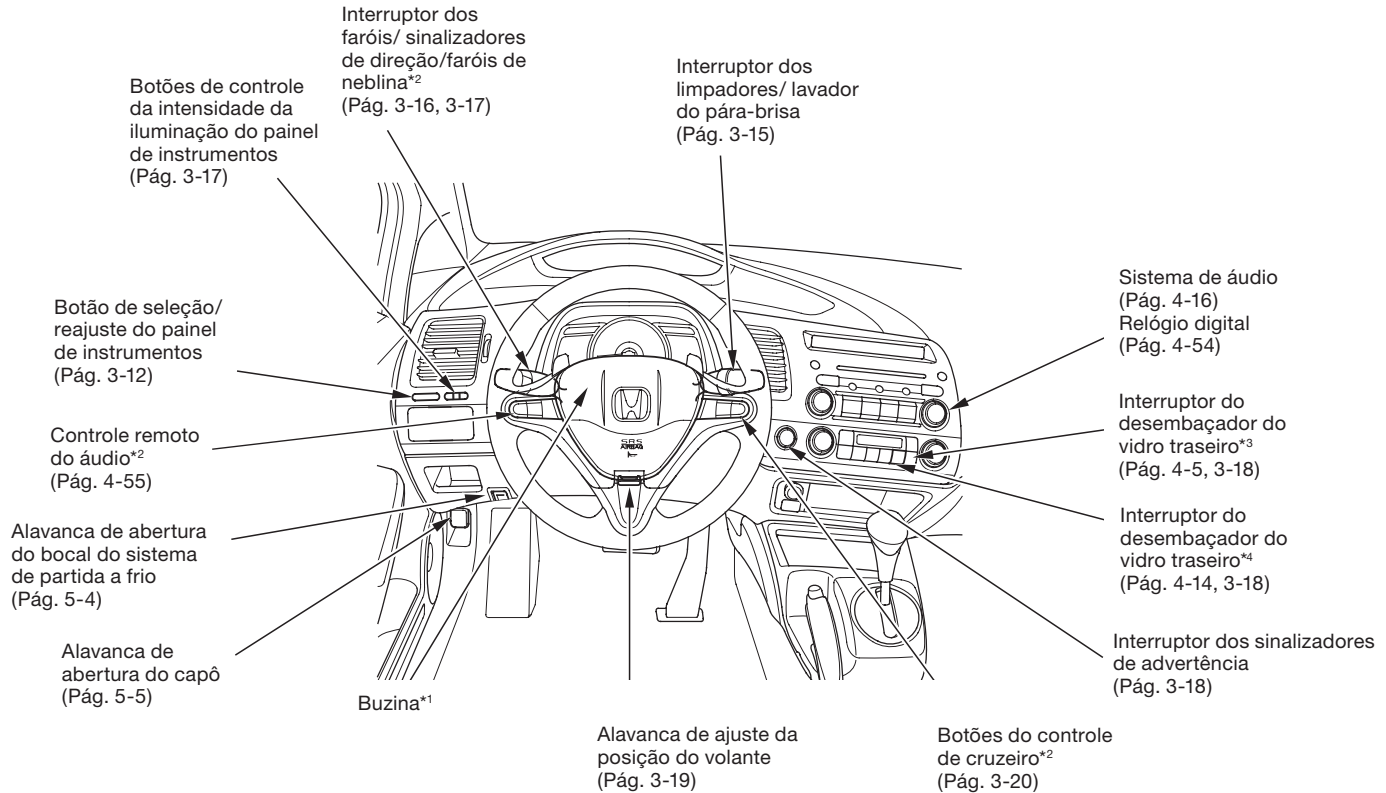

*1: Para usar a buzina, pressione o centro do volante de direção.

*2: Se equipado.

*3: Nos modelos com sistema de ar-condicionado manual.

*4: Nos modelos com sistema de ar-condicionado automático.

MPCBR0284

2 SEGURANÇA

- Seu veículo Honda está equipado com cintos de segurança e outros equipamentos que trabalham em conjunto para proteger os ocupantes durante uma colisão.
- Os cintos de segurança são as peças mais importantes do sistema de proteção aos ocupantes. Quando ajustados corretamente, reduzem a possibilidade de ferimentos graves.
- Para proteção adicional, seu veículo Honda possui airbags (Sistema suplementar de segurança – SRS) para o motorista e passageiro dianteiro, além de barras laterais de proteção acondicionadas nas portas que aumentam ainda mais a segurança.
- Os bancos, os encostos de cabeça e as travas das portas também exercem um papel importante para a segurança dos ocupantes.

Para obter o máximo de segurança, verifique os seguintes itens antes de conduzir o veículo:

- Se todos os ocupantes do veículo estão com os cintos de segurança corretamente ajustados;
- Se as crianças menores estão adequadamente acomodadas aos sistemas de proteção infantil;
- Se todas as portas estão fechadas e travadas;
- Se os encostos dos bancos estão na posição vertical e os encostos de cabeça ajustados adequadamente;
- Se não há objetos soltos que poderiam ser arremessados, causando ferimentos pessoais em caso de colisão ou freadas bruscas.

Seguindo estas instruções e as descrições mais detalhadamente nas próximas páginas, os riscos de ferimentos graves aos ocupantes em caso de colisão serão reduzidos.

Segurança

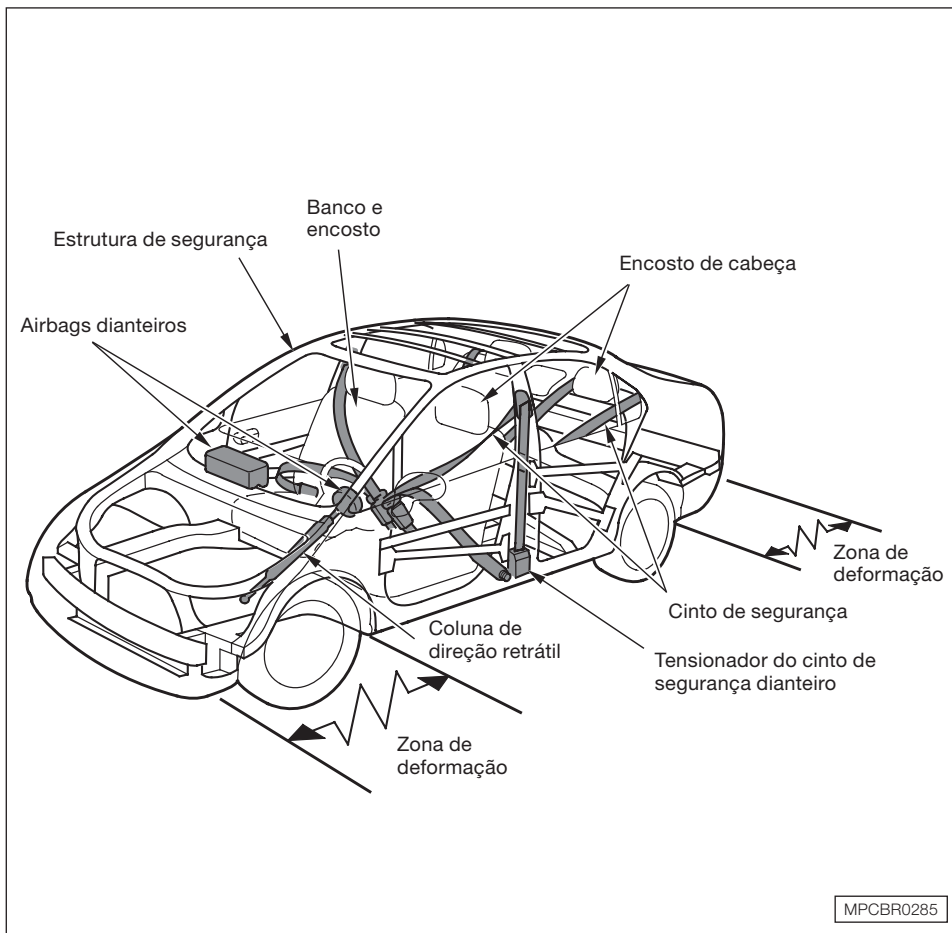

Seu veículo está equipado com diversos dispositivos que trabalham em conjunto para a sua segurança e a segurança dos passageiros durante uma colisão.

Alguns dispositivos não requerem nenhuma ação de sua parte, entre eles: estrutura de aço de alta resistência ao redor do compartimento dos passageiros, que proporciona maior segurança aos ocupantes do veículo; zonas de deformação dianteira, que foram projetadas para se deformar e absorver a energia proveniente de uma colisão, coluna de direção retrátil e tensionadores dos cintos de segurança, que proporcionam maior segurança em caso de colisão.

Esses dispositivos de segurança são projetados para reduzir a gravidade dos ferimentos em caso de colisão. Portanto, você e os demais ocupantes do veículo não serão totalmente protegidos por esses dispositivos de segurança se não permanecerem sentados em posição correta, **usando adequadamente os cintos de segurança.**

CINTOS DE SEGURANÇA

Por que Usar os Cintos de Segurança?

O uso dos cintos de segurança devidamente afivelados e ajustados é fundamental para sua segurança e a dos demais passageiros.

Em caso de colisão ou freada de emergência, os cintos de segurança ajudam a evitar que os ocupantes sejam lançados para a frente e, principalmente, para fora do veículo.

Evidentemente, os cintos de segurança não podem protegê-lo em todas as colisões. Entretanto, na maioria dos casos, reduzem a possibilidade de ferimentos graves. Os cintos podem até salvar sua vida. É por esse motivo que o Departamento Nacional de Trânsito obriga o uso do cinto de segurança para todos os ocupantes do veículo.

⚠ CUIDADO

- **O risco de ferimentos graves, em caso de colisão, será maior se o cinto de segurança não for usado.**
- **Certifique-se de que todos os ocupantes do veículo usem o cinto de segurança corretamente.**

Dicas Importantes de Segurança

- Os cintos de segurança foram projetados para adultos e crianças maiores. Bebês e crianças menores devem ser acomodados seguramente aos sistemas de proteção infantil.
- O cinto de segurança também deve ser usado por gestantes. Lembre-se, a melhor maneira de proteger o bebê é protegendo a mãe.
- Duas pessoas nunca devem usar o mesmo cinto de segurança. Se isto acontecer, poderão ocorrer graves ferimentos em caso de colisão.
- Não passe o cadarço do cinto diagonal por baixo do braço. Se for usado dessa forma, a pessoa poderá deslizar sob o cinto em caso de colisão. A força do cinto será então aplicada diretamente sobre o abdômen. Isto poderá causar ferimentos sérios ou até mesmo fatais.
- Não coloque almofadas para o apoio do ombro ou outros acessórios nos cintos de segurança. Isto pode reduzir sua eficiência e aumentar o risco de ferimentos.

Segurança

Componentes do Sistema dos Cintos de Segurança

Seu veículo Honda possui cintos de segurança em todas as posições dos bancos. Os bancos dianteiros e o banco traseiro possuem cintos retráteis de 3 pontos.



O sistema também possui uma luz no painel de instrumentos para adverti-lo sobre a colocação do cinto de segurança. Essa luz se acenderá quando a ignição for ligada e o cinto do motorista não estiver devidamente colocado. Um aviso sonoro também será ativado por alguns segundos.

As páginas seguintes apresentam os componentes e o funcionamento do sistema dos cintos de segurança.

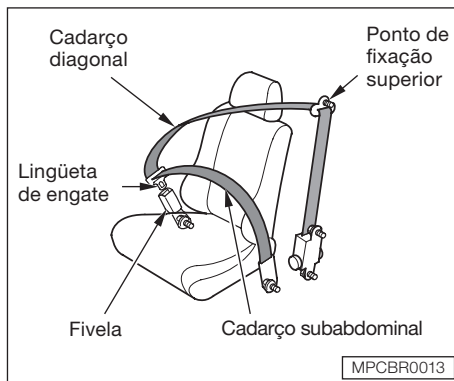

Cintos Retráteis de 3 pontos

Este tipo de cinto de segurança apresenta um cadarço diagonal e um subabdominal.

Cada cinto retrátil de 3 pontos possui uma trava de emergência. Ela permite que o ocupante se movimente livremente sobre o banco, enquanto uma certa tensão é mantida sobre o cinto. Em caso de colisão ou frenagem brusca, o cinto travará automaticamente.

Como Usar Corretamente os Cintos de Segurança

A eficiência dos cintos de segurança poderá ser aumentada se as instruções a seguir forem lidas atentamente. Certifique-se de estar totalmente familiarizado com o uso deste dispositivo de segurança.

▲ CUIDADO

- **O uso incorreto dos cintos de segurança aumenta o risco de ferimentos graves em caso de colisão.**
- **Certifique-se de que todos os ocupantes do veículo usem o cinto de segurança corretamente.**

Uso do Cinto Retrátil de 3 Pontos

Antes de colocar o cinto de segurança, ajuste a posição do banco, de forma que seja possível acessar todos os controles do veículo. O encosto do banco deverá estar na posição vertical.

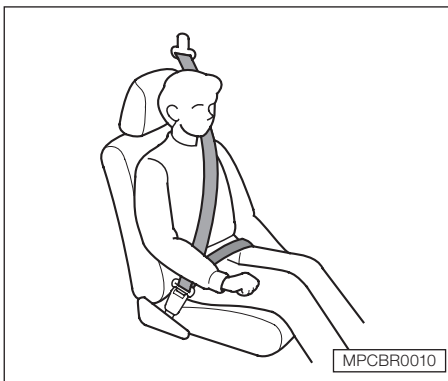

1. Puxe a lingüeta de engate por cima do corpo e introduza-a na fivela. Puxe o cinto com força para certificar-se de que a fivela esteja travada firmemente.

2. Verifique se os cadarços não estão torcidos.
3. Posicione o cadarço subabdominal do cinto na posição mais baixa possível sobre o quadril. Isto fará com que a força da colisão atue no osso pélvico.
4. Puxe o cadarço diagonal para cima a fim de eliminar qualquer folga. Certifique-se de que o cadarço passe sobre o ombro e diagonalmente sobre o tórax.

⚠ CUIDADO

Não coloque o cadarço diagonal sob o braço.



5. Se o cinto estiver envolvendo o pescoço, ajuste a altura do ponto de fixação superior do cinto ou sua posição no banco.

Pressione os botões de destravamento e ajuste o ponto de fixação do cinto na altura desejada. O cinto pode ser ajustado em quatro posições diferentes.

6. Para destravar o cinto de segurança, pressione o botão vermelho da fivela. Em seguida, conduza o cinto em direção à coluna da porta.

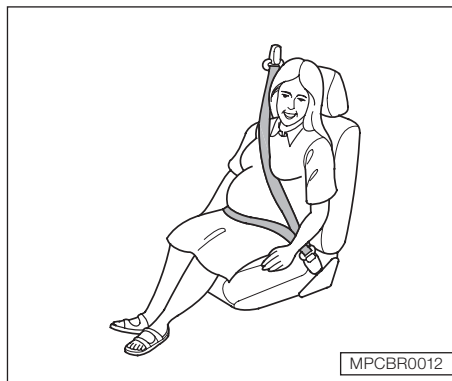

Uso do Cinto para Gestantes

Proteger a mãe é a melhor maneira de proteger o futuro bebê. Portanto, as gestantes devem usar o cinto de segurança na posição correta sempre que estiverem dirigindo ou viajando em um veículo.

Sempre utilize o cinto de segurança, lembrando-se de manter o cadarço subabdominal na posição mais baixa possível sobre o quadril.

A gestante também deve se sentar com as costas retas e o banco posicionado o mais longe possível do volante de direção ou do painel. Isto reduzirá o risco de ferimentos para ambos, a mãe e o bebê, que podem ser causados pela colisão ou pelo acionamento do airbag.

Durante a gestação a mulher deve sempre perguntar ao seu médico se ela está autorizada a dirigir.

▲ CUIDADO

Após sair do veículo, certifique-se de que o cinto de segurança tenha retornado completamente à posição original, não interferindo no fechamento da porta.

Manutenção dos cintos de segurança

Por segurança, você deve verificar regularmente as condições dos cintos de segurança.

Puxe cada um dos cintos de segurança totalmente para fora e examine quanto a desgaste, corte, desfiados etc. Verifique se as fivelas funcionam suavemente e se os cintos se retraem facilmente. Qualquer cinto que não estiver em boas condições ou não funcionar adequadamente não oferecerá proteção e deverá ser substituído o mais rápido possível.

▲ CUIDADO

Nenhuma modificação ou inclusão deve ser feita pelo usuário que impeça as funções de ajuste do cinto de segurança com a finalidade de eliminar folga ou evitar o ajuste do conjunto do cinto de segurança para eliminar folga.

Se o cinto de segurança estiver em uso durante uma colisão, ele deve ser substituído em uma Concessionária Autorizada Honda. O cinto de segurança que estiver em uso em caso de uma colisão pode não oferecer o mesmo nível de proteção em caso de uma próxima colisão.

A Concessionária Autorizada Honda também deve inspecionar os pontos de apoio quanto a danos e substituí-los, se necessário.

▲ CUIDADO

É necessário substituir todo o conjunto após ele ter sido usado em um impacto severo, mesmo que o dano no conjunto não seja aparente.

▲ CUIDADO

Tenha o cuidado de evitar o contato do tecido com polidores, óleos, produtos químicos e principalmente ácido da bateria. A limpeza pode ser feita com sabão neutro e água. O cinto de segurança deve ser substituído se o tecido começar a desfiar ou outro tipo de dano.

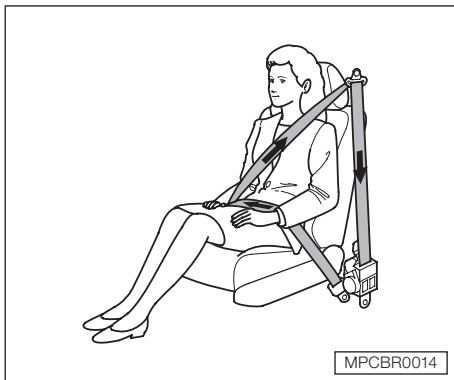

TENSIONADORES AUTOMÁTICOS DOS CINTOS DE SEGURANÇA

Os cintos de segurança dianteiros apresentam tensionadores automáticos que proporcionam proteção adicional durante colisões severas. Se os airbags dianteiros forem acionados, os cintos serão automaticamente tensionados para ajudar a manter o motorista e passageiro dianteiro firmemente no lugar.

Quando os tensionadores são acionados, os cintos permanecem tensionados até que sejam soltos dos fechos da forma usual.

A luz de advertência do airbag se acenderá para indicar a existência de algum problema com os tensionadores automáticos. (Consulte a seção 3 “Luzes indicadoras e de advertência”).

⚠ ATENÇÃO

Quando os airbags (bolsas de ar) são acionados, em casos de colisões frontais severas, os tensionadores automáticos dos cintos de segurança dianteiros deverão ser substituídos juntamente com a unidade do SRS (Sistema de Proteção Suplementar) e os airbags (bolsas de ar) do motorista e passageiro.

⚠ CUIDADO

Um cinto que tenha sido submetido a esforços, como por exemplo, em um acidente ou que esteja danificado, deverá ser substituído em uma **Concessionária Autorizada Honda**.

Banco Dianteiro

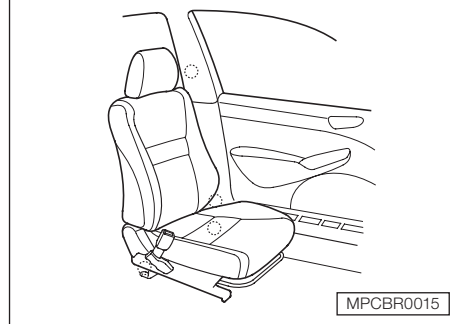

PONTOS DE FIXAÇÃO

Ao substituir os cintos de segurança, certifique-se de usar os pontos de fixação mostrados nas ilustrações.

Banco Traseiro

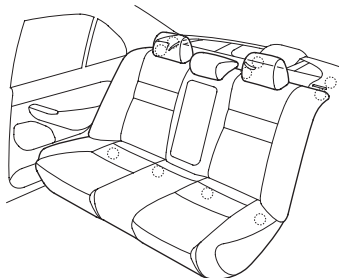

MPCBR0017

O banco traseiro apresenta cintos de segurança de 3 pontos.

▲ ATENÇÃO

A falta de inspeção ou manutenção adequada dos cintos de segurança pode resultar em ferimentos graves ou fatais, pois os cintos podem não funcionar corretamente quando necessário.

Inspeccione os cintos de segurança periodicamente e corrija qualquer problema encontrado o mais rápido possível.

AIRBAG Sistema suplementar de segurança – SRS

Seu veículo está equipado com um sistema suplementar de segurança (SRS) com airbags dianteiros para ajudar a proteger a cabeça e o tórax do motorista e o passageiro do banco dianteiro, durante uma colisão frontal severa.

▲ CUIDADO

- **Os riscos de ferimentos graves ou fatais serão maiores em caso de colisão se os cintos de segurança não forem usados, mesmo se o veículo estiver equipado com airbag.**

O airbag é composto de:

- Airbags (bolsas de ar), instalados no volante da direção e no painel de instrumentos (acima do porta-luvas);
- Sensores para detectar colisões frontais severas;
- Luz de advertência para alertar sobre um possível problema no sistema;
- Alimentação de emergência, caso o sistema elétrico do veículo venha a ser desconectado em um acidente.

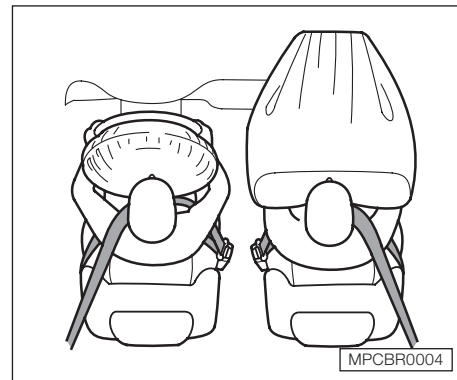

MPCBR0004

Colisão Frontal de Veículos Equipados com Airbag

Em uma colisão frontal severa, os sensores detectam a rápida desaceleração do veículo e enviam um sinal para a unidade de controle. Essa unidade de controle ativa os airbags instantaneamente.

Durante uma colisão, os cintos de segurança irão ajudar a proteger a parte inferior do corpo e do tronco. O airbag absorverá a energia proveniente do impacto, ajudando a proteger a cabeça e o tórax do motorista e passageiro do banco dianteiro contra choques no interior do veículo.

Segurança

Após inflarem, os airbags irão esvaziar-se imediatamente. Isto ocorrerá em uma fração de segundo.

Após a colisão, poderá ser observada a presença de fumaça. Essa fumaça é, na verdade, o pó proveniente da superfície dos airbags, este pó não é tóxico e não apresenta nenhuma substância nociva à saúde. Pessoas com problemas respiratórios podem sentir-se momentaneamente incomodadas com os produtos químicos utilizados nos ativadores dos airbags.

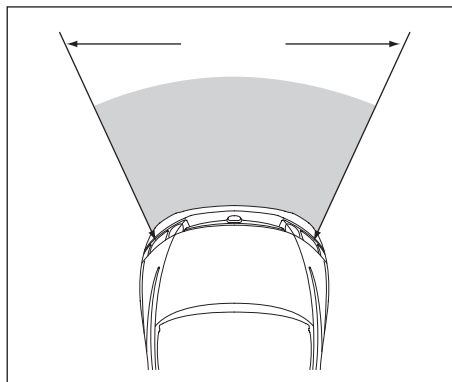

Considerações Importantes sobre o Airbag

Os airbags são ativados somente no caso de uma colisão frontal severa. Porém, não serão ativados em colisões frontais moderadas, traseiras, laterais e capotamentos, mesmo que de grandes proporções.

Os airbags são ativados apenas uma vez. Eles não poderão protegê-lo contra impactos adicionais que podem ocorrer durante a seqüência da colisão.

Ferimentos graves podem ocorrer em uma colisão severa, mesmo que os cintos de segurança sejam usados corretamente e que os airbags sejam ativados. Nenhum sistema oferece proteção total no caso de colisões severas.

É muito difícil determinar se os airbags deveriam ou não ter inflado, analisando somente a deformação do veículo causada por uma colisão. Em alguns casos, uma deformação acentuada indica que a carroceria absorveu grande parte da energia da colisão, sendo que o uso do airbag não se fez necessário. Em outros casos, um violento solavanco, como um impacto na parte inferior do veículo, poderá ocasionar a ativação do airbag.

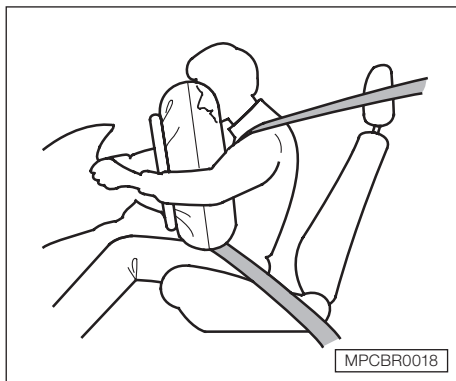

Funcionamento do Airbag do Motorista

Sempre que houver uma colisão frontal severa, o airbag será ativado instantaneamente para ajudar a proteger a cabeça e o tórax.

Para atingir este objetivo, o airbag será inflado com uma força considerável. Portanto, poderá causar algumas escoriações faciais ou outros ferimentos. Para reduzir a possibilidade de ferimentos, posicione o banco o mais afastado possível do volante, porém de forma que não comprometa o conforto e o acesso aos controles do veículo.

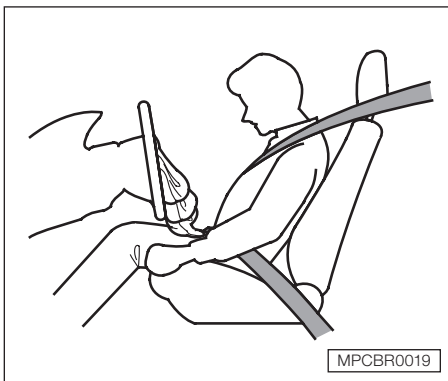

Após o airbag inflar-se, começará a esvaziar-se imediatamente, e não interferirá, portanto, em sua visibilidade para operar outros controles. O tempo total para inflar e esvaziar é uma fração de segundo. O acionamento do airbag pode até nem ser notado.

Para sua segurança, não fixe qualquer objeto no volante de direção, onde o airbag está localizado. Isto pode interferir no funcionamento do airbag ou, em caso de atuação do sistema, os objetos podem ser lançados no interior do veículo, causando ferimentos pessoais.

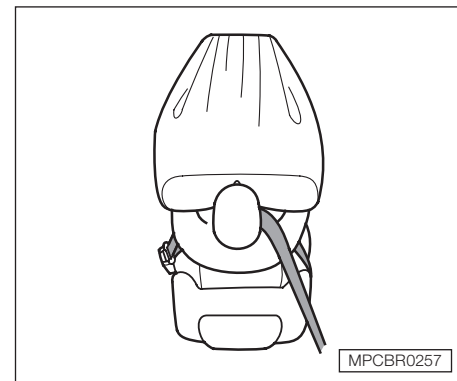

Funcionamento do Airbag do Passageiro

Sempre que houver uma colisão frontal severa, o airbag do passageiro dianteiro será acionado simultaneamente ao do motorista.

Esse airbag é um pouco maior, sendo acionado com uma força considerável. Ele pode ferir seriamente o passageiro dianteiro, se este não estiver acomodado adequadamente e se o cinto de segurança não estiver sendo usado corretamente.

Segurança

O airbag do passageiro dianteiro está localizado na parte superior do painel, acima do porta-luvas, sob uma tampa com a inscrição SRS.

⚠ CUIDADO

Não coloque qualquer objeto sobre essa tampa. Se o airbag for acionado, o objeto poderá ser arremessado no interior do veículo, causando ferimentos pessoais.

Da mesma forma, não trafegue em nenhum momento, mesmo que em baixa velocidade e em trajetos curtos, com os pés sobre o painel. Em caso de acionamento do airbag, o passageiro poderá ser seriamente ferido.

Não instale o sistema de proteção infantil no banco do passageiro dianteiro. Se o airbag for acionado, poderá atingir o sistema de proteção infantil, deslocando-o de sua posição original e causando graves ferimentos à criança.

Precauções Importantes sobre o Airbag

- **Não modifique o volante de direção ou qualquer outro componente do airbag.** Tais modificações podem tornar o sistema ineficiente.
- **Não adultere os componentes ou fiação do sistema nem passe condutores elétricos próximos aos condutores do airbag.** Isto poderá ativá-lo, causando sérios ferimentos aos ocupantes.
- Informe a pessoa que irá efetuar algum serviço em seu veículo que ele está equipado com airbag. Se os procedimentos e precauções descritos no Manual de Serviços Honda não forem seguidos, poderão ocorrer danos ao sistema ou ferimentos pessoais.
- O desmanche total de um veículo equipado com airbag não inflado pode ser perigoso. Solicite a assistência de uma Concessionária Autorizada Honda, caso haja necessidade de sucatear o veículo.
- Se o veículo for vendido, informe ao novo proprietário que ele possui airbag. Alerta-o sobre as informações e precauções descritas neste Manual do Proprietário.

BANCOS

Posição dos Encostos dos Bancos

Os encostos dos bancos dianteiros devem permanecer na posição vertical, para obter-se maior proteção dos cintos de segurança.

⚠ CUIDADO

Se o encosto do banco estiver excessivamente reclinado, a capacidade de proteção do cinto de segurança será reduzida, devido à possibilidade de deslizamento sob o cinto, aumentando o risco de ferimentos em caso de colisão.

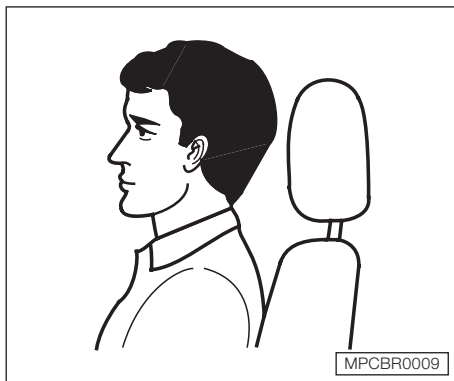

Encostos de Cabeça

Estes encostos protegem contra movimentos bruscos da cabeça. Para melhor proteção, ajuste-os de forma que as orelhas estejam alinhadas com a parte superior dos encostos de cabeça. Para informações sobre os procedimentos de ajuste, consulte a seção 3 “*Encostos de cabeça*”.

PORTAS

Travas das Portas

Não deixe as portas do veículo destravadas. Um passageiro, principalmente uma criança, pode abrir a porta acidentalmente e cair do veículo. Também existe a possibilidade do ocupante ser lançado para fora do veículo durante uma colisão se as portas não estiverem travadas.



O seu veículo apresenta uma luz de advertência de abertura das portas que indica quando uma porta não está devidamente fechada.

Travas de Segurança para Crianças

As portas traseiras estão equipadas com travas de segurança que impedem sua abertura pelo lado interno do veículo. As portas poderão ser abertas somente pelo lado de fora. Para informações sobre os procedimentos de ajuste, consulte a seção 3 “*Travas de segurança para crianças*”.

Segurança

COLOCAÇÃO DE OBJETOS EM LOCAIS SEGUROS

- Antes de conduzir o veículo, certifique-se de ter colocado, em local seguro, qualquer objeto que possa ser arremessado no interior do veículo, causando ferimentos pessoais ou interferindo na operação dos controles.
- Não coloque nenhum objeto sobre o painel traseiro. Ele pode obstruir a sua visão ou ser arremessado contra algum ocupante em caso de colisão.
- Mantenha todas as tampas dos compartimentos fechadas quando o veículo estiver em movimento. A tampa do porta-luvas aberta, por exemplo, pode causar ferimentos no joelho do passageiro dianteiro.

CONDUÇÃO DO VEÍCULO COM ANIMAIS DOMÉSTICOS

Animais soltos no interior do veículo são um grande risco, pois podem interferir na condução. Em caso de colisão ou frenagem brusca, eles podem ser arremessados no interior do veículo, ferindo os ocupantes.

Para a segurança dos próprios animais, acomode-os seguramente no veículo.

A maneira mais recomendada para acomodar um cachorro de médio ou grande porte é a utilização de uma coleira especial para viagem. Essa coleira pode ser fixada no banco traseiro com o cinto de segurança. Coleiras especiais para viagem podem ser encontradas em lojas especializadas em animais.

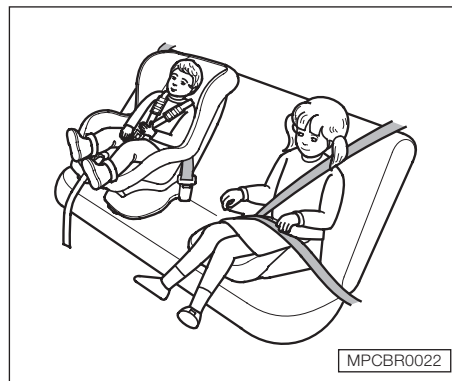

SEGURANÇA DE CRIANÇAS

As crianças dependem dos adultos para sua proteção.

⚠ CUIDADO

- **Uma criança que não esteja acomodada corretamente pode sofrer ferimentos graves em caso de colisão.**
- **Crianças menores devem ser acomodadas a um sistema de proteção infantil posicionado e fixado firmemente no banco traseiro com o cinto de segurança.**

Considerações sobre a Segurança de Crianças

- Nunca segure um bebê no colo no interior de um veículo em movimento. Se estiver usando o cinto de segurança, as forças e reação provocadas por uma colisão irão tirar o bebê de seus braços e arremessá-lo no interior do veículo, provocando ferimentos graves.
- Se estiver segurando um bebê no colo e não estiver usando o cinto de segurança, seu corpo poderá ferir o do bebê no interior do veículo.
- Nunca coloque o mesmo cinto de segurança sobre seu corpo e o de uma criança. Durante uma colisão, o cinto de segurança poderá pressionar violentamente o corpo da criança e provocar graves ferimentos. Além disso, o mesmo cinto de segurança nunca deve ser usado por duas crianças. Se isto acontecer, poderão ocorrer graves ferimentos em caso de colisão.
- Por motivos de segurança, nunca deixe as crianças sozinhas no interior do veículo sem a supervisão de um adulto.
- Nunca deixe as crianças em pé ou ajoelhadas sobre o banco quando o veículo estiver em movimento.
- Coloque o cinto de segurança nas crianças e verifique o ajuste. O cinto diagonal deve estar abaixo do pescoço e sobre o tórax. O cinto subabdominal deve estar posicionado no quadril e não sobre o estômago.

Acomodação de Crianças

De acordo com as estatísticas de acidentes com crianças de todos os tamanhos e idades, elas estarão mais seguras quando devidamente acomodadas no banco traseiro.

Sempre que possível, recomendamos que um sistema de proteção infantil seja firmemente fixado com o cinto de segurança na posição central do banco traseiro.

Crianças muito grandes para o sistema de proteção infantil devem ser acomodadas no banco traseiro e devem usar o cinto retrátil de 3 pontos.

▲ CUIDADO



Nunca instale o sistema de proteção infantil no banco dianteiro. Em caso de colisão, o airbag do passageiro poderá inflar e atingir o sistema, causando sérios ferimentos.

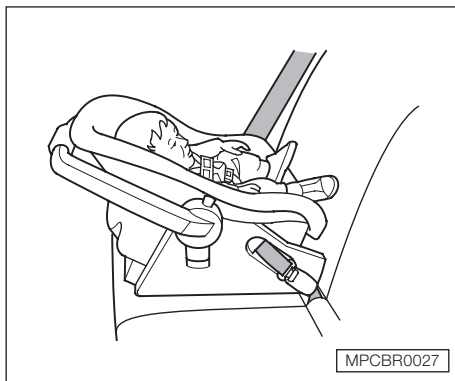

Acomodação de crianças com até 1 ano de idade

Uma criança com até 1 ano de idade deve ser acomodada a um sistema de proteção infantil do tipo berço. Como as crianças têm o hábito de se inclinar, o sistema deve ficar virado para a parte traseira do veículo.

Recomendamos que o sistema seja colocado na posição central do banco traseiro e fixado com o cinto de segurança.

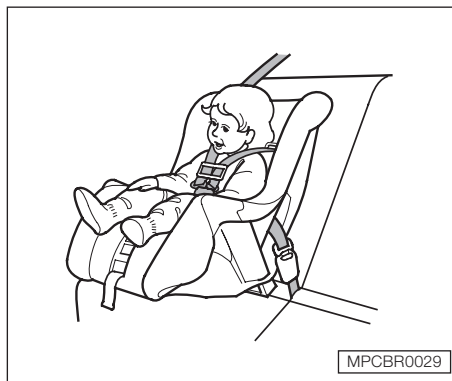

Acomodação de crianças com idade superior a 1 ano e inferior ou igual a 4 anos

Uma criança com idade superior a 1 ano e inferior ou igual a 4 anos deve ser acomodada a um sistema de proteção infantil do tipo poltrona.

Recomendamos que o sistema seja colocado na posição central do banco traseiro e fixado com o cinto de segurança.

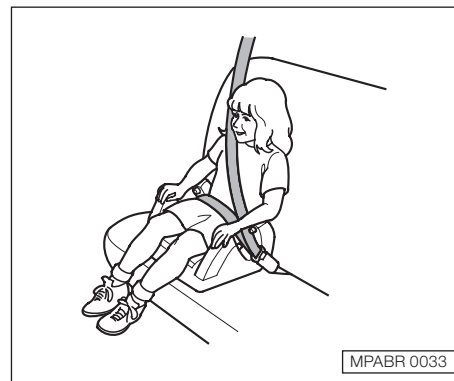

Acomodação de crianças com idade superior a 4 anos e inferior ou igual a 7 anos e meio

Crianças com idade superior a 4 anos e inferior ou igual a 7 anos e meio devem utilizar o dispositivo de retenção denominado “assento de elevação”.

Coloque o cinto de segurança na criança. Verifique se existem folgas e ajuste-o de forma que o cadarço não passe pelo pescoço.

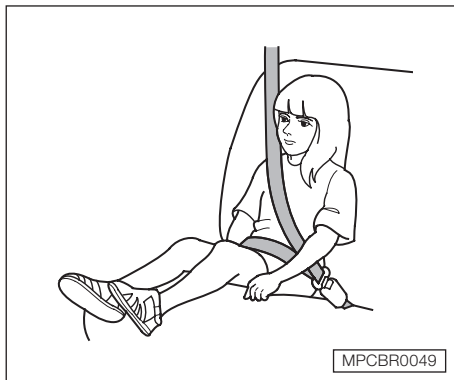

Acomodação de crianças com idade superior a 7 anos

Crianças com idade superior a 7 anos devem ser acomodadas nas laterais do banco traseiro com o cinto retrátil de 3 pontos.

Coloque o cinto de segurança na criança. Verifique se existem folgas e ajuste-o de forma que o cadarço não passe pelo pescoço.

SISTEMA DE PROTEÇÃO INFANTIL

Instalação

A instalação do sistema de segurança para crianças deve ser feita conforme recomendado pelo fabricante do sistema de segurança.

Armazenamento

Quando o sistema de segurança para crianças não estiver em uso, remova-o do veículo ou fixe-o firmemente com cinto de segurança, para que não ofereça risco para os demais ocupantes do veículo em caso de colisão.

CUIDADOS COM OS GASES DE ESCAPAMENTO

A manutenção correta é a melhor proteção contra a entrada de gases no interior do veículo. O sistema de escapamento deve ser completamente inspecionado por um técnico qualificado sempre que:

- O veículo for suspenso para a troca de óleo;
- Forem observadas mudanças no ruído do escapamento;
- O sistema de escapamento e a parte traseira ou inferior do veículo forem danificados em um acidente.

▲ CUIDADO

- **Evite a inalação dos gases provenientes do sistema de escapamento. Eles contêm monóxido de carbono, um gás incolor e inodoro que pode causar perda de consciência ou até mesmo morte. Se houver suspeita de penetração dos gases de escapamento no interior do veículo, determine e corrija a causa o mais rápido possível.**
- **Não conduza o veículo com a tampa do porta-malas aberta. Isto pode permitir a entrada dos gases de escapamento no interior do veículo. Se for necessário dirigir o veículo nesta condição, mantenha todos os vidros abertos.**
- **Não deixe o motor ligado em áreas fechadas.**

Uma alta quantidade de monóxido de carbono pode se acumular rapidamente em locais fechados, tal como uma garagem. Não acione o motor em garagens com a porta fechada. Mesmo com a porta aberta, deixe o motor ligado somente o tempo necessário para tirar o veículo do local.

Quando a tampa do porta-malas está aberta, o fluxo de ar pode levar os gases de escapamento para o interior do veículo, criando uma condição de perigo. Se for necessário dirigir com a tampa do porta-malas aberta, abra todos os vidros e ajuste os sistemas de aquecimento e ventilação conforme descrito abaixo:

1. Selecione o modo de ar fresco.
2. Direcione a distribuição de ar para .
3. Ajuste o ventilador na velocidade máxima.
4. Ajuste o aquecimento, utilizando o botão de controle de temperatura.

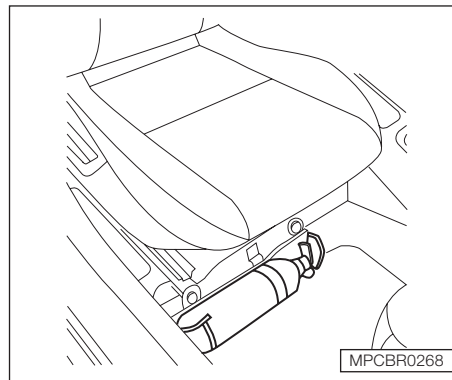

EXTINTOR DE INCÊNDIO

O extintor de incêndio está localizado sob a extremidade dianteira do banco do passageiro, fixado no assoalho do veículo. Para removê-lo, puxe a alça da presilha de fixação.

As instruções de uso são descritas no próprio extintor.

A manutenção é de responsabilidade do proprietário; portanto, siga as instruções do fabricante impressas no próprio extintor.

TRIÂNGULO DE SEGURANÇA

O triângulo de segurança encontra-se no porta-malas, localizado embaixo da cobertura do assoalho.

ÁLCOOL E DROGAS

Dirigir um veículo requer atenção total. As condições de tráfego mudam rapidamente e é necessário estar apto a reagir na mesma velocidade. O álcool e as drogas afetam diretamente o reflexo. Mesmo os remédios, com ou sem prescrição médica, podem produzir esse efeito.

Existem leis que tratam da condução de veículos por pessoas embriagadas. Essas leis determinam a quantidade mínima de álcool no sangue para que uma pessoa seja considerada embriagada. Contudo, a capacidade de julgamento e tempo de reação tendem a diminuir a cada drinque ingerido. A melhor coisa a fazer é nunca dirigir embriagado.

Quando beber, procure a companhia de um amigo ou conhecido que não tenha bebido para dirigir seu veículo ou procure utilizar meios alternativos de transporte, tais como táxi e ônibus.

Se isso não for possível, pare de beber e espere até estar em condições de dirigir. O tempo de espera é a única coisa que pode deixá-lo novamente em condições de dirigir; café e ducha fria não aceleram o processo.

Se seus amigos tentarem dirigir após terem ingerido algum tipo de bebida alcoólica, procure alertá-los sobre o perigo que isto poderá acarretar. Lembre-se que eles estarão dividindo as mesmas ruas ou estradas com você.

Segurança

DISPOSITIVO DE CORTE DE INJEÇÃO DE COMBUSTÍVEL

(Modelos com transmissão automática)

O sistema de alimentação está programado para interromper a injeção de combustível quando o veículo estiver parado, com a alavanca seletora em **P** ou **N**, e o motor estiver em altas rotações (máx. 5.000 rpm). Isto evita eventuais acidentes causados pelo acionamento indesejado da alavanca seletora.

BARRAS DE PROTEÇÃO LATERAL

Seu veículo Honda está equipado com barra de proteção acondicionada nas portas. Essas barras têm por finalidade proteger os ocupantes contra impactos laterais.

ETIQUETAS DE SEGURANÇA

Estas etiquetas estão nos locais indicados na ilustração. Elas advertem sobre riscos em potencial que podem causar ferimentos sérios. Leia as etiquetas com atenção.

Se a etiqueta se soltar ou se a leitura ficar difícil, contate uma Concessionária Autorizada Honda para efetuar a substituição.

Nos veículos equipados com airbags dianteiros, a etiqueta indicada a seguir está fixada na parte interna do capô.



• **Símbolo de advertência de segurança**

A etiqueta a seguir está fixada no pára-sol do passageiro.

▲ WARNING ATTENTION ADVERTENCIA ATTEZIONE ATENÇÃO	
	<p>DO NOT place rear-facing child seat on this seat with airbag. DEATH OR SERIOUS INJURY can occur.</p> <p>NE PAS placer le siège enfant dos à la route sur ce siège avec sac gonflable. Cela risquerait d'encauser la MORT OU DES BLESSURES GRAVES.</p> <p>NO ponga un asiento para niños orientado hacia atrás en este asiento con airbag/bolsa de aire. Corresponde el peligro de MUERTE O HERIDAS GRAVES.</p> <p>NON mettere un seggiolone per bambini rivolto all'indietro su questo sedile, che è dotato di airbag. Si potrebbero altrimenti avere DECESSI O GRAVI INFORTUNI.</p> <p>NÃO coloque a cadeira de criança voltada para trás neste banco com airbag. Se a fizer, pode provocar a MORTE OU FERIMENTOS GRAVES.</p>

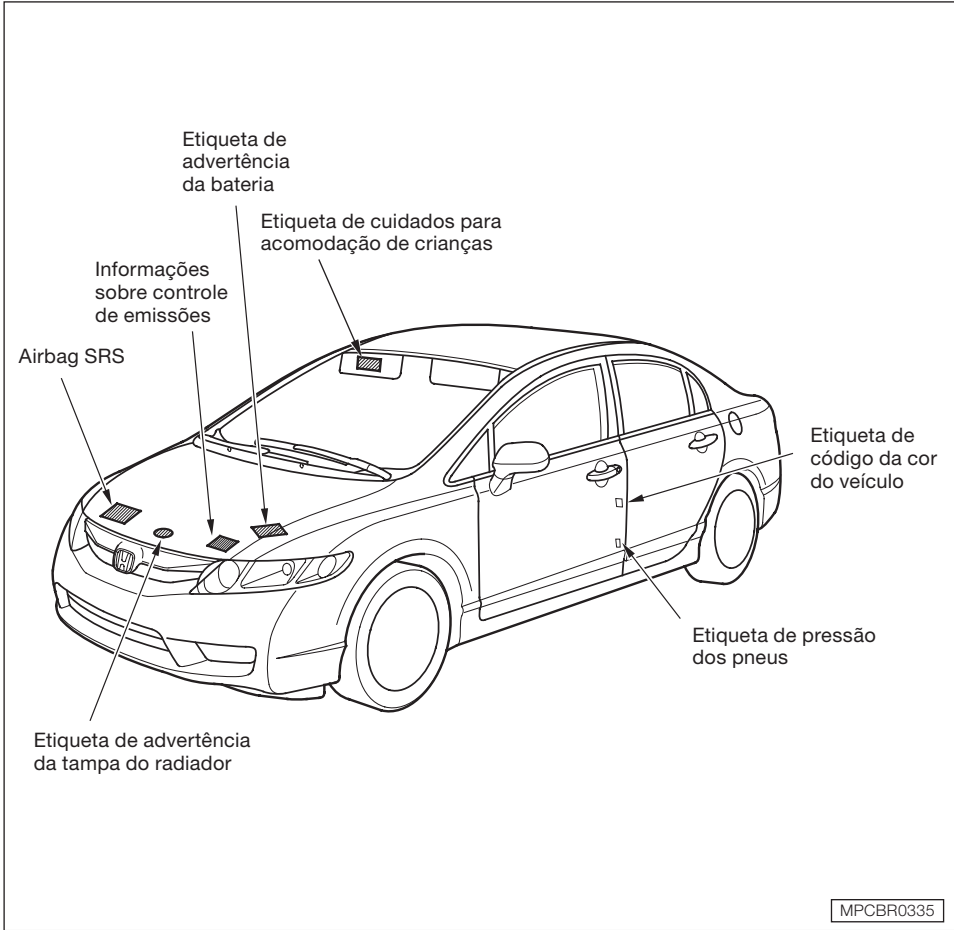

3 INSTRUMENTOS E CONTROLES

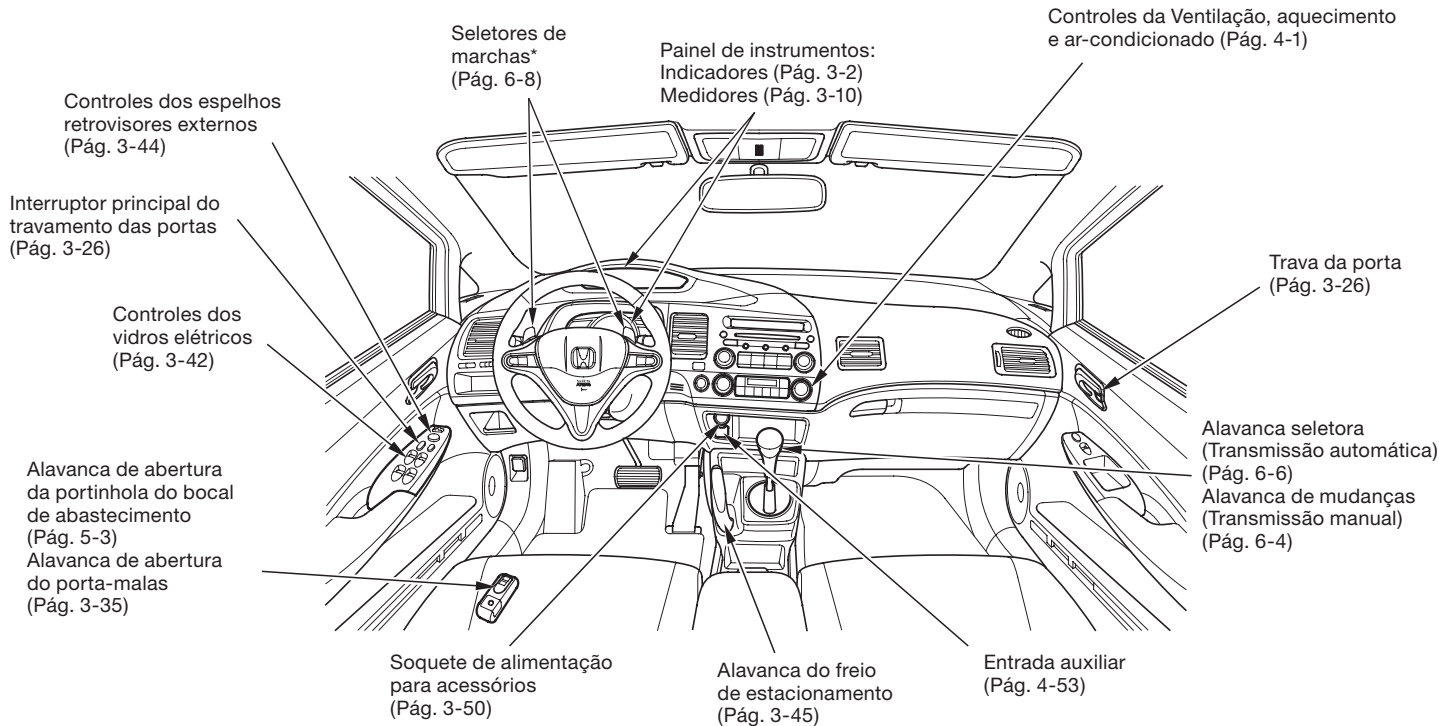

* Se equipado
Ilustração de um modelo com transmissão automática

Instrumentos e Controles

PAINEL DE INSTRUMENTOS

Modelo LXS

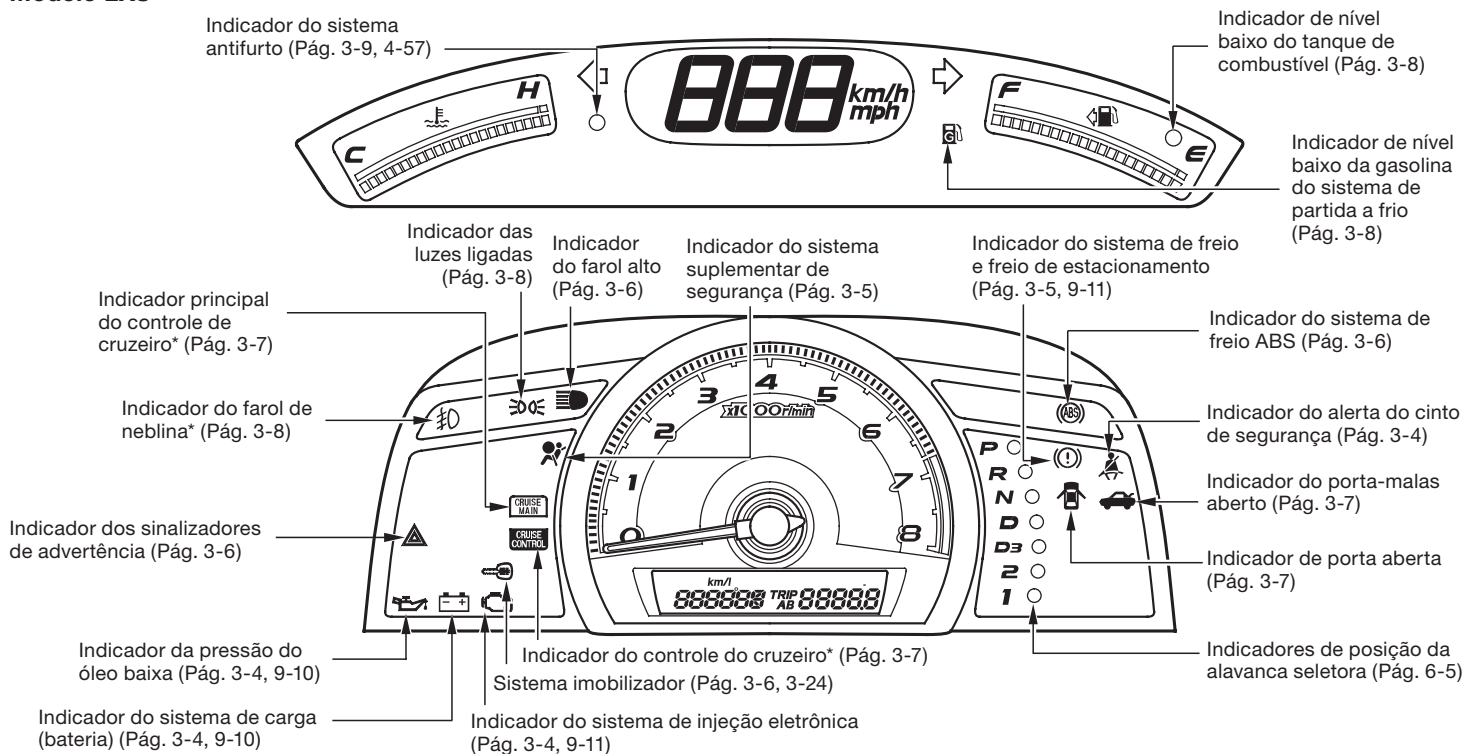

* Se equipado

Os indicadores variam nos modelos. Portanto, existe a possibilidade de alguns indicadores não estarem disponíveis em seu veículo.

Modelo com transmissão automática com alavanca seletora de sete posições.

MPCBR0338

PAINEL DE INSTRUMENTOS

Modelo EXS

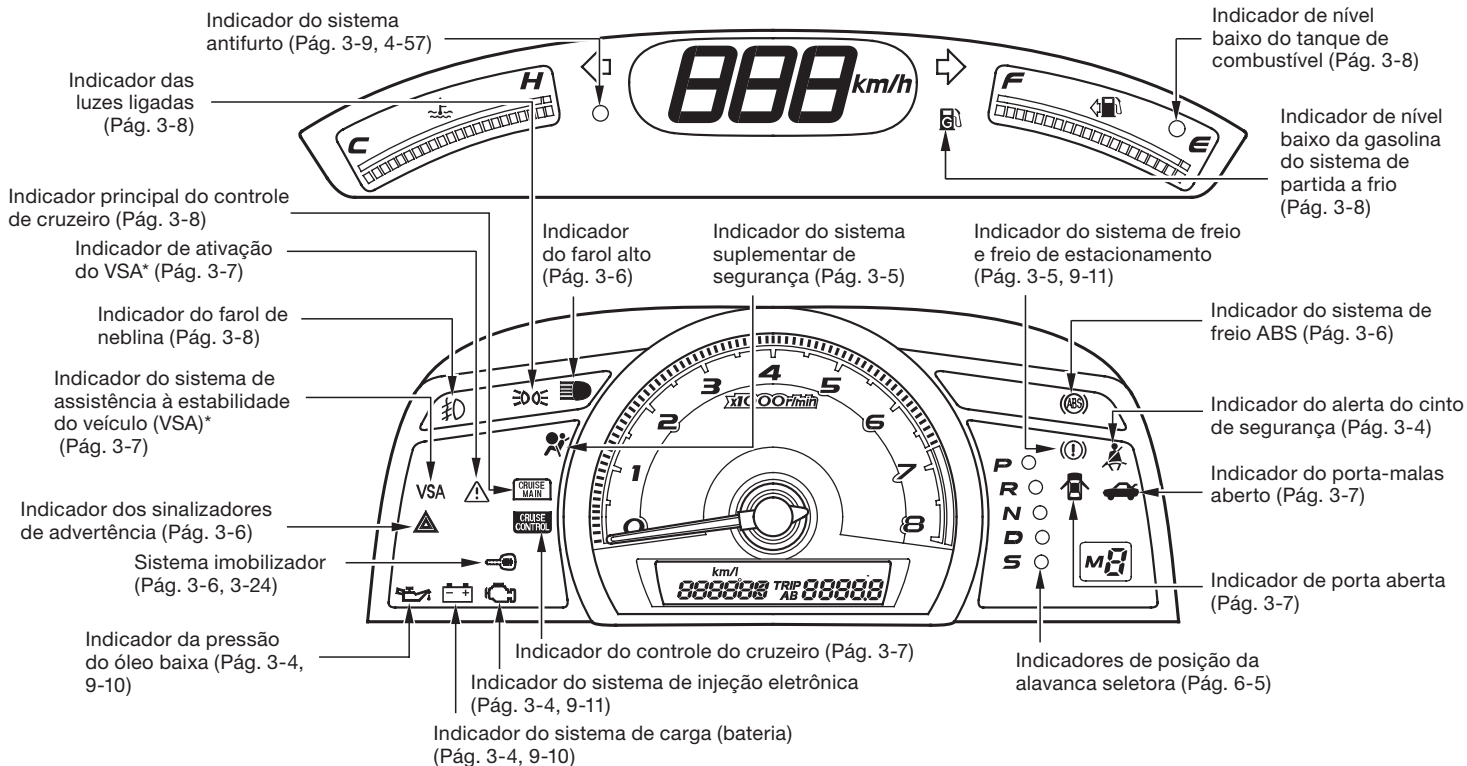

* Se equipado

Como os indicadores variam de acordo com o modelo, alguns indicadores podem não existir em seu veículo.

Modelo com transmissão automática com alavanca seletora de sete posições.

Instrumentos e Controles

Luzes indicadoras e de Advertência

O painel de instrumentos possui vários indicadores que dão informações importantes sobre o seu veículo.



Indicador do sistema de injeção eletrônica

Esta luz se acenderá por alguns segundos quando o interruptor de ignição for ligado. Se esta luz se acender durante a condução do veículo, isso significa que existe algum problema no motor ou nos sistemas de injeção eletrônica ou de controle de emissões.

Se esta luz se acender, estacione o veículo em um local seguro e desligue o motor. Em seguida, ligue-o novamente. Se a luz permanecer acesa, dirija-se a uma Concessionária Autorizada Honda o quanto antes. Dirija em baixa velocidade e evite aceleração total.

Se a luz de advertência se acender com frequência, mesmo que tenha efetuado os procedimentos descritos, dirija-se a uma Concessionária Autorizada Honda para efetuar uma inspeção no sistema.



Indicador da pressão do óleo baixa

Esta luz se acenderá quando a ignição for ligada, apagando-se depois que o motor começar a funcionar.

Se a luz se acender durante a condução do veículo, pare em um local seguro e desligue o motor. Procure uma Concessionária Autorizada Honda imediatamente.



Indicador do sistema de carga (Bateria)

Esta luz se acenderá quando a ignição for ligada, apagando-se depois que o motor começar a funcionar. Se esta luz permanecer acesa com o motor ligado, é sinal de que a bateria não está sendo carregada. Procure uma Concessionária Autorizada Honda imediatamente.



Indicador do alerta do cinto de segurança

Esta luz se acenderá quando a ignição for ligada e o cinto de segurança do motorista não estiver colocado, permanecendo acesa até sua colocação. Se o cinto de segurança do motorista não for colocado, um alarme sonoro também será acionado por alguns segundos após o interruptor de ignição ser ligado (posição II).

Se o motorista continuar dirigindo sem colocar o cinto de segurança, soará o alerta e os indicadores piscarão em intervalos regulares.



Indicador do sistema suplementar de segurança – SRS

A luz do SRS alerta o motorista quanto a problemas potenciais com os airbags, sensores ou tensionadores dos cintos de segurança.

Ao colocar o interruptor de ignição na posição **II** (ligada), esta luz acende por vários segundos e então apaga. Isto informa se o sistema está funcionando adequadamente.

Se a luz acender em qualquer outro momento ou não acender, inspecione o sistema em uma Concessionária Autorizada Honda. Por exemplo:

- Se a luz do SRS não acender após colocar o interruptor de ignição na posição **II** (ligada).
- Se a luz permanecer acesa após dar a partida no motor.
- Se a luz acender ou piscar enquanto estiver dirigindo.

Se ocorrer qualquer destas indicações, os airbags e os tensionadores dos cintos de segurança podem não estar funcionando adequadamente quando você precisar deles.

⚠ ADVERTÊNCIA

Ignorar a luz do SRS pode resultar em ferimentos graves ou fatais se o sistema dos airbags e dos tensionadores dos cintos de segurança não funcionarem adequadamente.

Leve o veículo para inspeção do sistema em uma Concessionária Autorizada Honda o mais rápido possível se a luz do SRS alertar para um possível problema.



Indicador do sistema de freio e freio de estacionamento

Esta luz possui duas funções:

1. Acende-se para adverti-lo de que o freio de estacionamento está total ou parcialmente acionado. Dirigir o veículo com o freio de estacionamento acionado pode danificar os freios e pneus, além de desativar o sistema ABS. Essa luz se acenderá quando a ignição for colocada na posição **II** (ligada).
2. A luz também pode indicar que o nível do fluido de freio está baixo, se esta permanecer acesa após o freio de estacionamento ser desacionado ou se acender durante a condução do veículo. Isso normalmente acontece devido ao desgaste excessivo das pastilhas. Dirija-se a sua Concessionária Autorizada Honda para verificar se as pastilhas do freio estão desgastadas ou se existe vazamento de fluido.

Instrumentos e Controles



Indicador do sistema imobilizador

O indicador acende brevemente quando a ignição é ligada. O indicador apaga quando a chave codificada é inserida na ignição. Se não for uma chave corretamente codificada, o indicador piscará e o sistema de combustível será desabilitado.



Indicador do sistema de freio antitravante – ABS

Esta luz se acenderá quando a ignição for colocada na posição **II** (ligada), apagando-se após alguns segundos. Se a luz de advertência permanecer acesa após o motor entrar em funcionamento ou com o veículo em movimento, é sinal de que existe algum defeito no sistema ABS. O veículo deverá ser inspecionado por uma Concessionária Autorizada Honda o mais rápido possível. Mesmo com essa luz acesa, os freios convencionais continuarão funcionando normalmente.



Indicadores dos sinalizadores de direção e de advertência



Os sinalizadores de direção piscam para indicar mudanças de direção à direita, à esquerda ou mudanças de faixa. Se a luz indicadora piscar com frequência maior que a normal, isso significa que alguma das lâmpadas está queimada. Substitua a lâmpada defeituosa o quanto antes (consulte a seção 7, “*Substituição das lâmpadas dos sinalizadores de direção dianteiros e das lanternas dianteiras*”). Caso contrário, motoristas e pedestres não serão advertidos sobre mudanças de direção de seu veículo.

Quando o botão do sinalizador de advertência for acionado, as luzes indicadoras também irão piscar.



Indicador do farol alto

Esta luz se acenderá quando o fecho alto do farol estiver aceso e quando o lampejador do farol for acionado.



Indicador de porta aberta

Este indicador acende se alguma porta não estiver totalmente fechada.



Indicador da tampa do porta-malas aberta

Este indicador acende quando a tampa do porta-malas não estiver totalmente fechada.



Indicador do sistema de assistência à estabilidade do veículo (VSA)*

Normalmente esta luz acende por alguns segundos quando o interruptor de ignição é colocado na posição **II** (ligada).

Se ela acender e permanecer acesa em qualquer outro momento, ou não acender quando o interruptor de ignição é colocado na posição **II** (ligada), existe um problema no sistema VSA. Leve o veículo para inspeção em uma Concessionária Autorizada Honda. Sem o VSA, seu veículo ainda tem condição normal de condução, porém sem o controle de tração VSA e a melhoria da estabilidade. Consulte na seção 6 “*Sistema de assistência à estabilidade do veículo (VSA)*” para maiores informações sobre o sistema VSA.



Indicador de ativação do VSA*

Esta luz tem três funções:

1. Ela acende como um lembrete de que o sistema de assistência à estabilidade do veículo (VSA) foi desligado.
2. Ela pisca quando o VSA está ativo (consulte na seção 6 “*Sistema de assistência à estabilidade do veículo (VSA)*”).

* Se equipado

3. Ela acende junto com a luz do sistema VSA se existir um problema no sistema VSA.

Normalmente esta luz acende por alguns segundos quando o interruptor de ignição é colocado na posição **ON** (II). Consulte na seção 6 “*Sistema de assistência à estabilidade do veículo (VSA)*” para maiores informações sobre o sistema VSA.



Indicador principal do controle de cruzeiro*

Este indicador acende quando o sistema de controle de cruzeiro é ligado através do botão CRUISE.



Indicador do controle do cruzeiro*

Este indicador acende quando o controle de cruzeiro é ativado. Veja nesta seção maiores informações sobre o funcionamento do controle de cruzeiro.

Instrumentos e Controles



Indicador das luzes ligadas

O indicador alerta que as luzes externas estão ligadas. Ele acende quando o interruptor das luzes é colocado nas posições $\Rightarrow \Leftarrow$ ou $\equiv \text{D}$. Se o interruptor de ignição for colocado na posição **I** (acessórios) ou **0** (trava) sem desligar o interruptor das luzes, este indicador permanece aceso. Um som de lembrete também soa quando você abrir a porta do motorista sem a chave no interruptor de ignição.



Indicador do farol de neblina dianteiro*

Este indicador acende quando o farol de neblina é ligado.

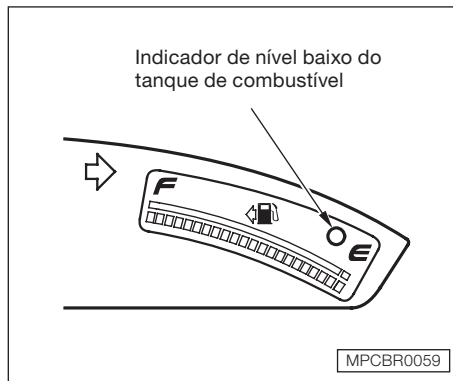

Indicador de nível baixo do tanque de combustível

O indicador está localizado no medidor de combustível. Ele acende para alertar que o reservatório de combustível deve ser reabastecido o mais breve possível. Quando o indicador acende, no reservatório de combustível ainda restam aproximadamente 7,5 l de combustível, antes de ser indicado E (vazio).

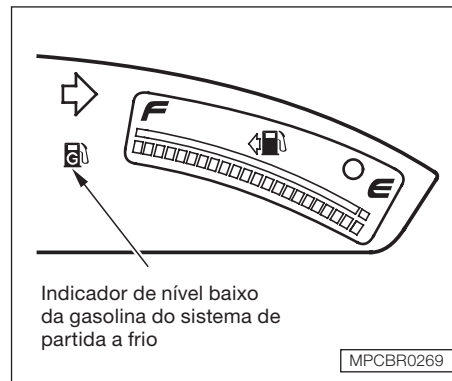

Indicador de nível baixo da gasolina do sistema de partida a frio

Este indicador se acenderá quando a chave de ignição for colocada na posição **II** (ligada), apagando-se após alguns segundos. Se este indicador acender em qualquer outra ocasião, abasteça o reservatório de gasolina o mais rápido possível. Quando ele acender, existe cerca de 0,14 l de combustível no reservatório de gasolina.

* Se equipado

Se o veículo continuar sendo conduzido com este indicador aceso, o combustível no reservatório de gasolina irá se esgotar e poderá dificultar a partida do veículo posteriormente.

⚠ CUIDADO

Evite dirigir com um nível extremamente baixo de combustível no reservatório de gasolina. Dirigir sem combustível por períodos prolongados poderá danificar o sistema de alimentação do veículo, causando falha na partida do motor.

Não existe medidor de combustível no reservatório de gasolina de partida a frio. Se o indicador de nível baixo acender, reabasteça o quanto antes, ou na próxima visita ao posto de combustível.

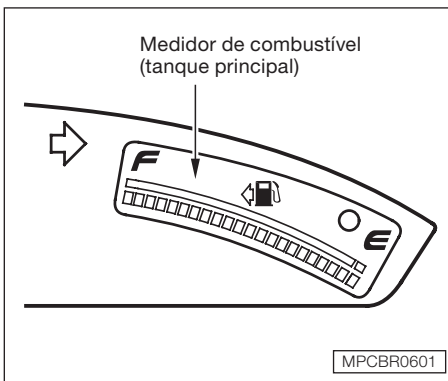

Medidor de combustível

Indica a quantidade de combustível existente no tanque de combustível. Esta indicação será mais precisa quando o veículo estiver sobre uma superfície plana, podendo existir uma pequena variação em declives e acíves.

Evite conduzir o veículo com uma quantidade baixa de combustível. Funcionamento sem combustível pode causar falha na ignição, danificando o catalisador.

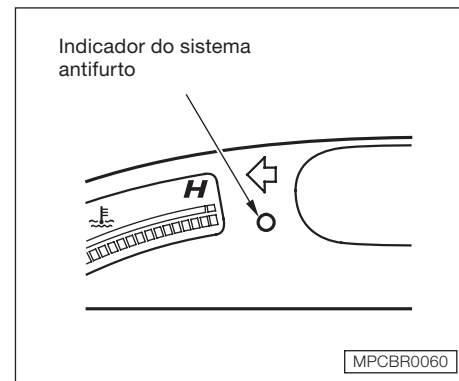

Indicador do sistema antifurto

O indicador acende quando o sistema antifurto está em operação.

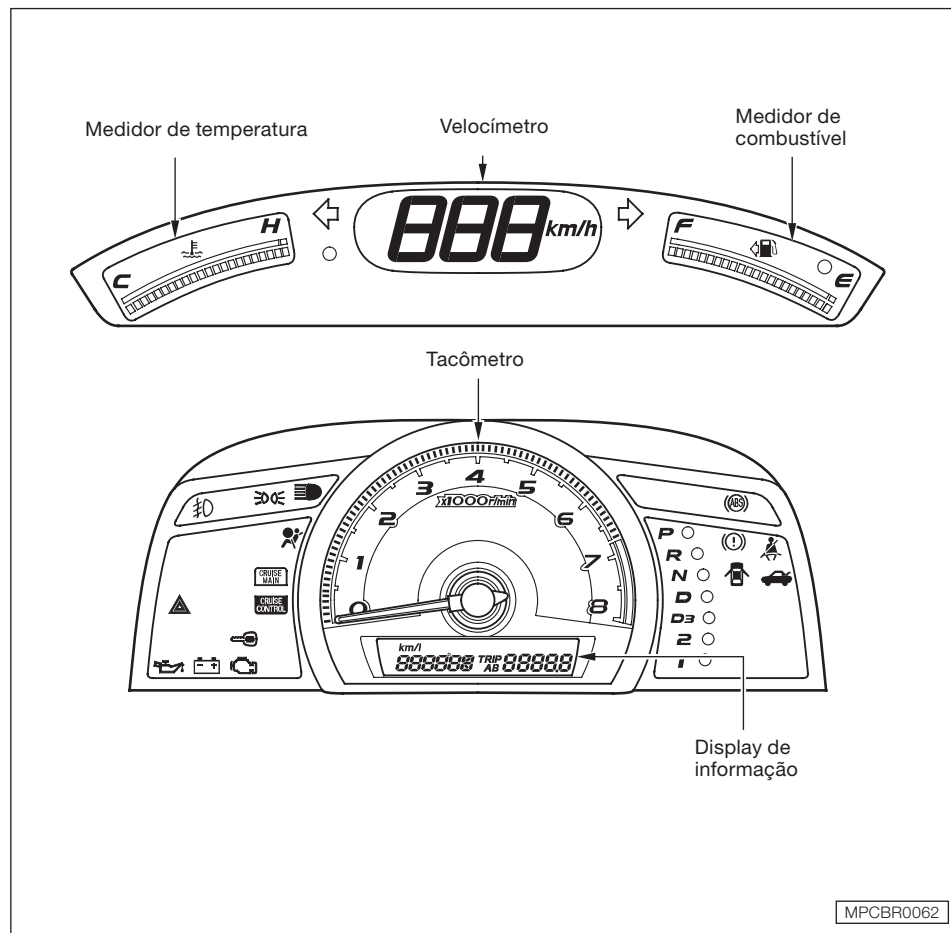

Velocímetro

Indica a velocidade em quilômetros por hora (km/h).

A desativação do velocímetro através do desligamento de seu cabeamento elétrico, mesmo que temporária, poderá provocar sérias avarias na transmissão de seu Honda, além de não permitir o controle da velocidade do veículo, infringindo o Código Nacional de Trânsito.

Com o velocímetro desativado, a unidade eletrônica de controle do veículo estará interpretando que o veículo poderá estar parado, permitindo eventualmente que a marcha a ré seja selecionada, mesmo com o veículo se deslocando à frente em alta velocidade. Se isso ocorrer, há grande risco de acidentes e inevitável comprometimento da transmissão.

Caso seja constatado o desligamento do velocímetro, a garantia do veículo será automaticamente cancelada.

Medidor de temperatura

Este medidor indica a temperatura do líquido de arrefecimento do motor. Durante o funcionamento normal, o indicador deve estar no meio do medidor. Em condições severas de condução, o indicador pode ficar próximo da marca vermelha. Se o indicador ficar dentro da marca vermelha, pare o veículo em local seguro e desligue o motor. Espere o motor esfriar e verifique o nível do líquido de arrefecimento no reservatório. (Consulte a seção 5 “*Inspeção do nível do líquido de arrefecimento*”).

Tacômetro

Indica a velocidade do motor em rotações por minuto (rpm). A leitura correta é feita multiplicando-se o número indicado por 1000.

Para evitar danos ao motor, nunca conduza o veículo com o ponteiro do tacômetro na zona vermelha.

Para alternar entre hodômetro, hodômetro parcial, consumo médio de combustível* e temperatura externa*, pressione o botão SEL/RESET repetidamente.

DISPLAY DE INFORMAÇÃO

Hodômetro

O hodômetro indica o total de quilômetros percorridos pelo veículo.

Hodômetro parcial

O hodômetro parcial indica o número de quilômetros desde a última vez que ele foi zerado.

Existem dois hodômetros parciais: Hodômetro A e Hodômetro B. Para alternar entre os dois, pressione o botão SEL/RESET repetidamente.

Cada um dos hodômetros parciais funciona independentemente, para permitir o registro de duas distâncias diferentes.

Ao mover o interruptor da ignição para a posição II (ligada), a última seleção selecionada é mostrada.

Para zerar um hodômetro parcial, selecione-o e, em seguida, pressione e mantenha pressionado o botão SEL/RESET até aparecer a indicação “0.0”.

* Se equipado

Instrumentos e Controles

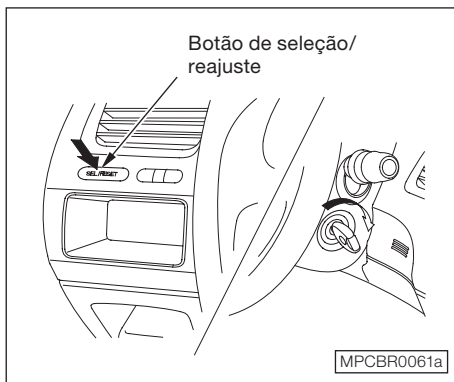

Botão de seleção/reajuste

Através deste botão, é possível selecionar e reajustar o hodômetro, hodômetro parcial, indicador de temperatura externa* e indicador de consumo de combustível*.

Quando o interruptor de ignição é colocado na posição II (ligada), o display de informação mostra a última função selecionada.

Modelo LXS



Modelo EXS

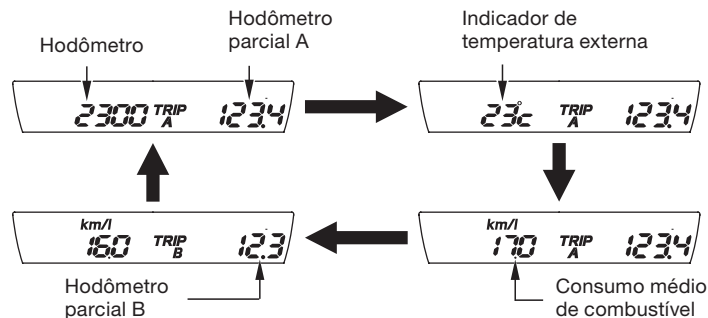

➡ : Pressione o botão SEL/RESET.

* Se equipado

Consumo médio de combustível*

Quando qualquer um dos hodômetros parciais está indicado, o consumo médio de combustível do veículo, desde a última vez em que o hodômetro parcial foi zerado, pode ser indicado no display de informação (km/l). Este número é atualizado aproximadamente a cada 10 segundos. Para ver o consumo médio de combustível, pressione e libere o botão SEL/RESET repetidamente.

Quando o hodômetro parcial é zerado, o consumo médio por km para aquele hodômetro também será zerado.

Indicador de temperatura externa*

Este indicador mostra a temperatura externa em graus Celsius. Para ver a temperatura externa, pressione e solte o botão SEL/RESET até a temperatura ser indicada no display.

O sensor de temperatura externa está localizado no pára-choque dianteiro. Portanto, a leitura da temperatura pode ser afetada pelo reflexo quente da superfície da rodovia e pela exaustão do tráfego ao redor. Isto pode causar uma leitura incorreta quando o veículo estiver em velocidade inferior a 30 km/h.

* Se equipado

Instrumentos e Controles

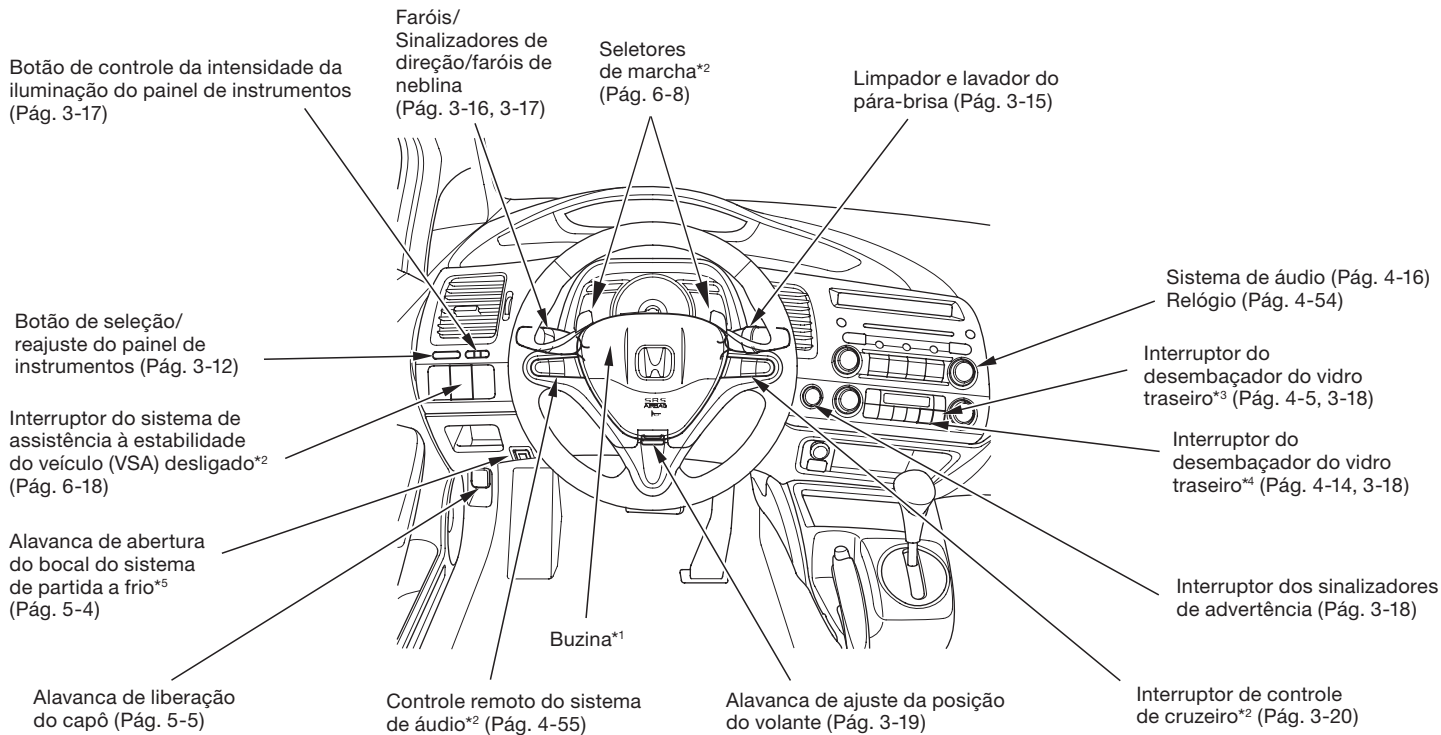

*1: Para usar a buzina, pressione o centro do volante de direção.

*2: Se equipado.

*3: Veículos equipados com sistema de ar-condicionado manual.

*4: Veículos equipados com sistema de ar-condicionado automático.

MPCBR0350

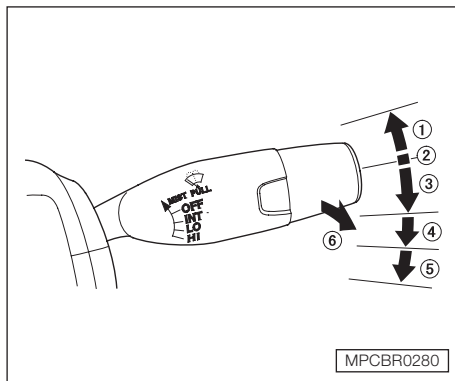

LIMPADORES DO PÁRA-BRISA

1. MIST
2. OFF (desligado)
3. INT – Intermitente
3. LO – Velocidade baixa
5. HI – Velocidade alta
6. Lavador do pára-brisa

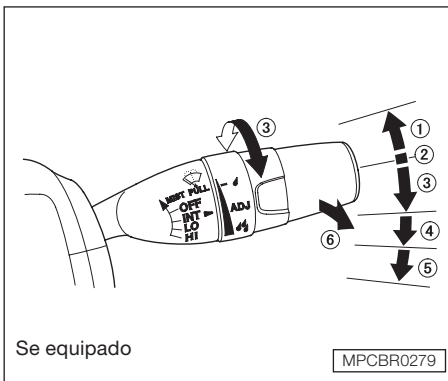

Se equipado

Empurre a alavanca para cima ou para baixo para selecionar a posição.

MIST – Os limpadores funcionam em velocidade alta até a alavanca ser liberada.

OFF – Limpadores desligados.

INT – Os limpadores funcionam de modo intermitente.

Para variar o tempo dos intervalos, gire o anel ADJ, localizado no interruptor do limpador/lavador do pára-brisa.

Se o veículo exceder a velocidade de 20 km/h e o anel ADJ estiver ajustado no intervalo mínimo (posição ) , o funcionamento dos limpadores mudará de intermitente para contínuo em baixa velocidade.

LO – Os limpadores funcionam em velocidade baixa.

HI – Os limpadores funcionam em velocidade alta.

Lavador do pára-brisa

Puxe a alavanca de controle do limpador em sua direção e mantenha-o nesta posição. O lavador funcionará até a alavanca ser liberada. Os limpadores funcionarão em velocidade baixa, após completar um ou mais ciclos de limpeza, depois da alavanca ser liberada.

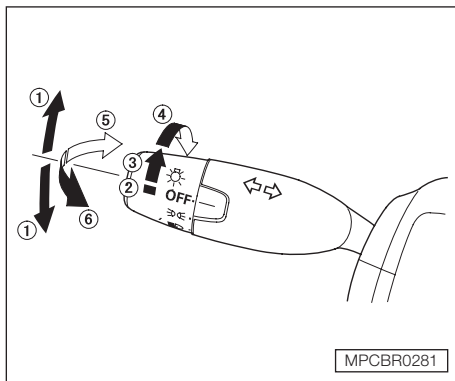

FARÓIS E SINALIZADORES DE DIREÇÃO

1. Sinalizador de direção
2. OFF (desligado)
3. Lanternas e luzes indicadoras
4. Farol
5. Farol alto
6. Lampejador do farol alto

Sinalizador de direção

Empurre a alavanca do sinalizador de direção para cima ou para baixo. Para sinalizar uma mudança de pista, empurre levemente a alavanca para a direção correspondente e mantenha-a nesta posição até completar a mudança. A alavanca retornará para a posição central quando for liberada ou quando a mudança for finalizada.

Faróis

Gire o interruptor para a posição “ $\Rightarrow \Leftarrow$ ”. Nesta posição ficam ligadas as lanternas, luzes traseiras, luz do painel de instrumentos, e luz da placa de licença traseira.

Gire o interruptor para a posição “ $\equiv \text{D}$ ” para ligar os faróis.

Quando o interruptor das luzes estiver na posição “ $\Rightarrow \Leftarrow$ ” ou “ $\equiv \text{D}$ ”, o indicador de luzes ligadas acende como um lembrete.

Se as luzes estiverem ligadas e a chave for removida da ignição, será ouvido um alerta sonoro quando a porta do motorista for aberta.

Farol alto

Empurre a alavanca para a frente até ouvir um “clic”. O indicador do farol alto acende. Puxe a alavanca de volta, para retornar para a posição de farol baixo.

Para lampear os faróis, puxe a alavanca para trás levemente e solte-a. O farol alto permanecerá aceso o tempo em que a alavanca for mantida nesta posição.

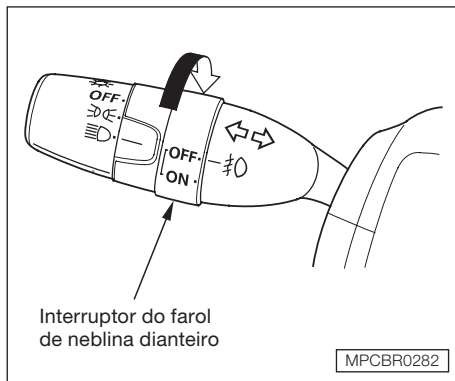

Farol de neblina dianteiro*

O interruptor do farol de neblina dianteiro está localizado próximo ao interruptor de controle das luzes. O farol de neblina dianteiro pode ser ligado quando o interruptor de controle das luzes estiver na posição ou na posição .

Para ligar o farol de neblina dianteiro, gire o interruptor para cima, a partir da posição OFF (desligado).

O indicador no painel de instrumentos, acende para indicar que o farol de neblina está ligado.

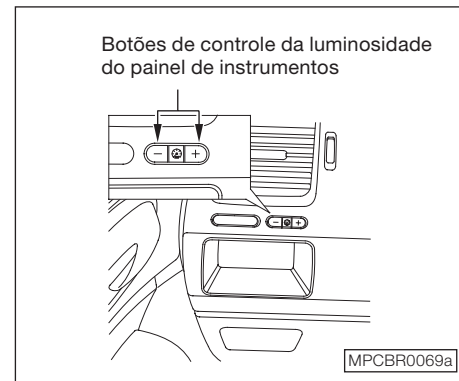

CONTROLE DA LUMINOSIDADE DO PAINEL DE INSTRUMENTOS

Os botões para controlar a luminosidade do painel de instrumentos estão localizados abaixo da saída de ar lateral, lado do motorista.

Pressione o botão + ou - para ajustar a luminosidade.

* Se equipado

Instrumentos e Controles

A luminosidade pode ser mostrada dentro de seis níveis de luminosidade. Quando o botão + ou – é pressionado, o display de informação muda para o círculo que mostra o nível atual. Será ouvido um alerta quando a luminosidade alcançar o nível máximo ou mínimo. O display retorna para o display prévio, aproximadamente 5 segundos após encerrar o ajuste.

A luminosidade no painel de instrumentos escurece quando o interruptor das luzes é colocado na posição $\Rightarrow \Leftarrow$ ou na posição $\equiv \text{D}$. Ajuste a luminosidade do painel de instrumentos para o nível desejado com o interruptor dos faróis desligado e também com o interruptor dos faróis ligado. Ambos os ajustes irão permanecer nesses níveis até que um novo ajuste seja feito.

Pressionando repetidamente o botão + até ouvir um som cancela a luminosidade reduzida.

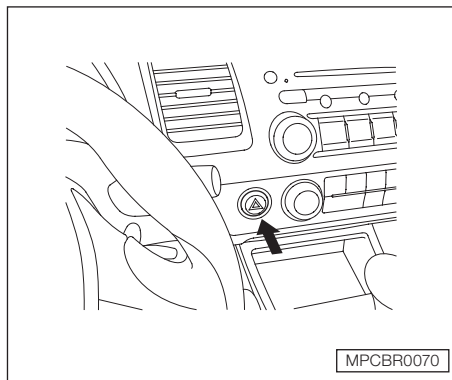

SINALIZADORES DE ADVERTÊNCIA

Pressione o botão próximo ao volante de direção para ligar os sinalizadores de advertência. Ao ligar os sinalizadores de advertência, os quatro sinalizadores de advertência externos e os dois indicadores de direção no painel de instrumentos permanecerão piscando.

▲ CUIDADO

O sinalizador deverá ser usado somente em caso de emergência e com o veículo parado.

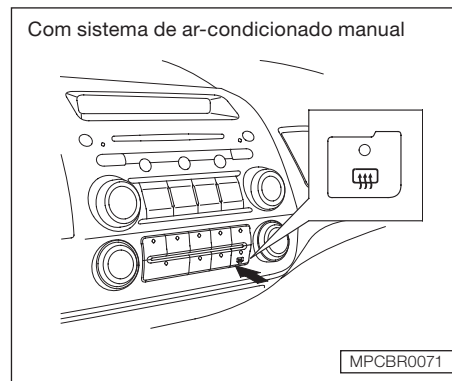

DESEMBAÇADOR DO VIDRO TRASEIRO

O desembaçador do vidro traseiro limpa o vidro, desembaçando-o. Para ligar o desembaçador do vidro traseiro, a ignição deve estar na posição II (ligada). Pressione o botão para ligar ou desligar o desembaçador do vidro traseiro. O indicador no botão acende para mostrar que o desembaçador está ligado.

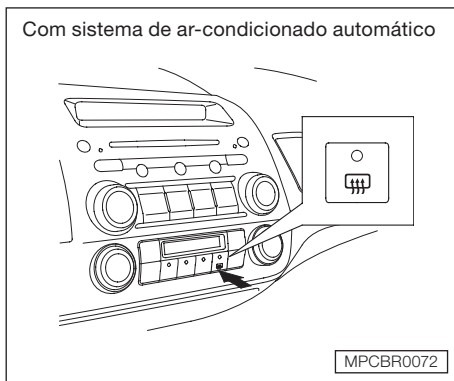

O desembaçador do vidro traseiro irá se desligar automaticamente após aproximadamente 15 minutos de funcionamento. Em alguns modelos, ele se desliga dentro de cerca de 10 a 30 minutos, de acordo com a temperatura externa. Ele também se desligará quando a ignição for desligada. O desembaçador deverá ser ligado novamente quando a ignição voltar a ser ligada.

Verifique se o vidro traseiro está limpo e se a visibilidade é boa, antes de colocar o veículo em movimento.

Os filamentos do desembaçador e da antena estão localizados na parte interna do vidro traseiro. Para evitar danos, a parte interna do vidro traseiro deve ser limpa ao longo desses filamentos.

AJUSTE DA POSIÇÃO DO VOLANTE

Ajuste sempre a posição do volante de direção, antes de colocar o veículo em movimento.

⚠ ATENÇÃO

Fazer o ajuste da posição do volante de direção enquanto dirige pode causar a perda de controle do veículo e resultar em ferimentos sérios para os passageiros.

Ajuste a posição do volante de direção somente com o veículo parado.

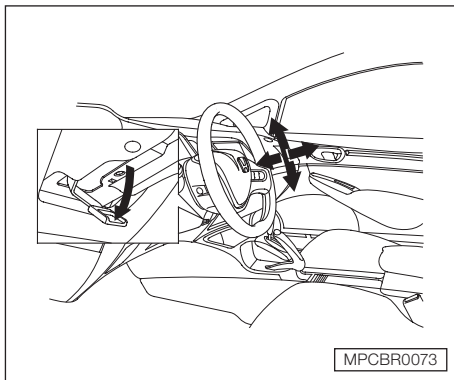

1. Empurre a alavanca, localizada abaixo da coluna da direção, totalmente para baixo.
2. Movimente o volante de direção para cima ou para baixo, além de aproximá-lo ou afastá-lo do painel. Verifique se, na posição ajustada, é possível ver os medidores e indicadores no painel de instrumentos.
3. Empurre a alavanca para cima para travar o volante na posição selecionada.
4. Verifique se o volante está firmemente travado, tentando movê-lo para cima e para baixo e para dentro e para fora do painel.

CONTROLE DE CRUZEIRO*

O controle de cruzeiro permite manter constantes velocidades acima de 40 km/h, sem a necessidade de manter o pedal do acelerador pressionado. O controle de cruzeiro não irá manter a velocidade programada, se a mesma for superior à potência fornecida pelo motor. Exemplo: Altas velocidades em aclive acentuado.

Este dispositivo não deverá ser ativado sob condições de tráfego intenso, em estradas sinuosas ou ainda em estradas escorregadias.

⚠ ATENÇÃO

Como o controle de cruzeiro atua diretamente no pedal do acelerador, não repouse o pé sob o pedal quando o sistema estiver acionado. O pedal poderá prensar seu pé.

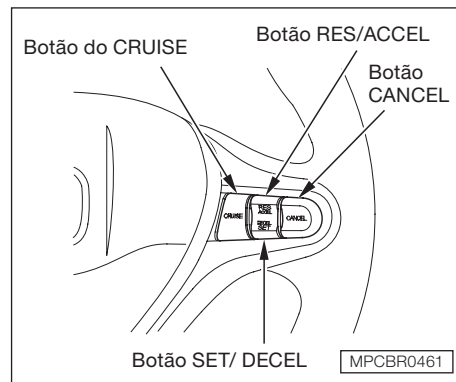

Para acionar o controle de cruzeiro

1. Pressione o botão CRUISE (cruzeiro), no volante de direção. O indicador CRUISE MAIN (cruzeiro principal), acende no painel de instrumentos.
2. Acelere para alcançar a velocidade desejada, acima de 40 km/h.
3. Pressione e libere o botão SET/DECEL no volante de direção. O indicador CRUISE CONTROL (controle de cruzeiro) no painel de instrumentos acende para indicar que o sistema está ativado.

* Se equipado

O controle de cruzeiro pode não manter a velocidade ajustada quando estiver subindo ou descendo uma ladeira. Se a velocidade aumentar quando estiver descendo uma ladeira, use o freio para descer devagar. Este procedimento irá cancelar o controle de cruzeiro. Para retomar a velocidade ajustada, pressione o botão RES/ACCEL. O indicador CRUISE/CONTROL no painel de instrumentos voltará a ligar.

Quando estiver subindo uma ladeira, a transmissão automática pode engatar uma marcha baixa para manter a velocidade ajustada.

Para alterar a velocidade ajustada

A velocidade ajustada pode ser aumentada em qualquer uma das situações a seguir:

- Pressione e mantenha pressionado o botão RES/ACCEL. Quando alcançar a velocidade desejada, solte o botão.
- Pressione o pedal do acelerador. Acelere até alcançar a velocidade desejada e pressione o botão SET/DECEL.
- Para aumentar a velocidade gradualmente, toque o botão RES/ACCEL. Cada vez que o botão é tocado, a velocidade do veículo aumenta em aproximadamente 1,6 km/h.

A velocidade ajustada pode ser reduzida em qualquer uma das situações a seguir:

- Pressione e mantenha pressionado o botão SET/DECEL. Quando alcançar a velocidade desejada, solte o botão.
- Para reduzir a velocidade gradualmente, toque o botão SET/DECEL. Cada vez que o botão é tocado, a velocidade do veículo reduz em aproximadamente 1,6 km/h.
- Pise levemente no pedal do freio ou da embreagem. O indicador CRUISE CONTROL no painel de instrumentos apaga. Quando o veículo reduzir para a velocidade desejada, pressione o botão SET/DECEL.

Instrumentos e Controles

Mesmo com o controle de cruzeiro ligado, o pedal do acelerador ainda poderá ser usado para aumentar a velocidade em caso de ultrapassagem. Após completar a ultrapassagem, o pé pode ser retirado do pedal do acelerador. O veículo retornará à velocidade de cruzeiro ajustada.

Descansar o pé no pedal do freio ou da embreagem resultará em cancelamento do controle de cruzeiro.

Para cancelar o controle de cruzeiro

O controle de cruzeiro poderá ser cancelado em uma das situações a seguir:

- Pise levemente no pedal do freio ou da embreagem.
- Pressione o botão CANCEL no volante de direção.
- Pressione o botão CRUISE no volante de direção.

Para retomar a velocidade ajustada

Quando o botão CANCEL é pressionado ou pedal do freio ou da embreagem é levemente acionado, o sistema irá guardar a velocidade de cruzeiro, previamente ajustada. Para retomar a velocidade de cruzeiro, acelere além de 40 km/h, em seguida pressione e libere o botão RES/ACCEL.

O indicador CRUISE CONTROL acenderá e o veículo irá acelerar até alcançar a velocidade de cruzeiro ajustada antes.

Pressionando o botão CRUISE, o sistema é completamente desligado e a velocidade de cruzeiro previamente ajustada é apagada.

⚠ ATENÇÃO

A velocidade do veículo, com o controle de cruzeiro ativado, poderá variar tanto em aclives como em declives em função da inclinação da via e outros fatores, especialmente em descidas acentuadas ou prolongadas. Esteja atento à velocidade regulamentada para não excedê-la.

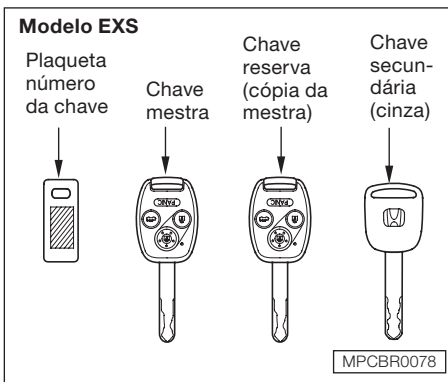
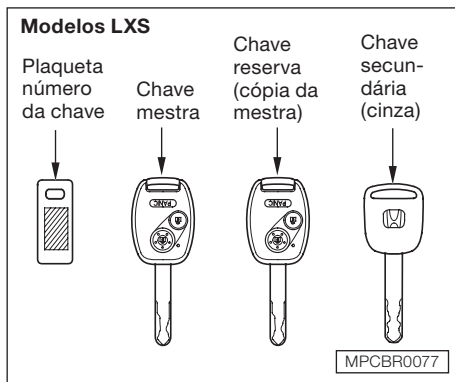

CHAVES

Seu veículo possui 3 chaves:

1. *Chave mestra* - utilizada para a ignição e todas as travas do veículo:
 - Ignição;
 - Portas;
 - Tampa do porta-malas;
 - Alavanca de abertura do porta-malas.
2. *Chave reserva* - cópia da chave mestra.
3. *Chave secundária* - utilizada somente para a ignição e travas das portas.

Com esta chave, se for necessário deixar o veículo e a chave em um estacionamento, os seguintes itens poderão permanecer travados:

- Tampa do porta-malas;
- Alavanca de abertura do porta-malas.

Uma plaqueta de código acompanha as chaves. O número de código é necessário em caso de perda das chaves. Mantenha essa plaqueta em lugar seguro. Use somente chaves de reposição aprovadas pela Honda.

Essas chaves contêm circuitos eletrônicos que são ativados pelo Sistema Imobilizador. Caso os circuitos estejam danificados, as chaves não funcionarão para dar a partida no motor.

- Proteja as chaves da incidência de raios solares, de temperaturas altas e umidade excessiva;
- Não deixe as chaves caírem no chão nem coloque objetos pesados sobre elas;
- Mantenha as chaves afastadas de líquidos. Se as chaves molharem, seque-as imediatamente com um pano macio.

Seu veículo Honda também está equipado com um controle remoto integrado à chave. Consulte nesta seção “*Controle Remoto*”.

Sistema Imobilizador

O Sistema Imobilizador protege seu veículo de possíveis furtos. Uma chave de ignição devidamente codificada deve ser utilizada no interruptor de ignição para dar a partida no motor. Se uma chave de ignição (ou outro dispositivo) que não esteja devidamente codificada for usada, o circuito de partida do motor será desativado.

Quando o interruptor de ignição for ligado (posição **II**), a luz indicadora do sistema imobilizador se acenderá por alguns segundos. Caso a luz indicadora comece a piscar, isso significa que o sistema não reconhece o código da chave. Gire o interruptor de ignição para a posição **0** (trava), retire a chave, insira-a novamente e ligue o interruptor de ignição (posição **II**).

O sistema pode não reconhecer sua chave, caso ela tenha estado em contato com a chave de outro sistema imobilizador, ou se algum objeto metálico estiver próximo ao interruptor de ignição. Para que o sistema reconheça sua chave:

- Não coloque chaves de outros sistemas imobilizadores no mesmo chaveiro.
- Use um chaveiro de plástico ou couro, nunca de metal.
- Mantenha outras chaves distantes da chave de seu veículo e do interruptor de ignição durante o acionamento do motor.

Se o sistema não reconhecer a codificação da chave repetidamente, entre em contato com uma Concessionária Autorizada Honda.

Não modifique esse sistema nem adicione outros dispositivos. Problemas eletrônicos poderão ocorrer, ocasionando a impossibilidade do veículo ser dirigido.

Caso tenha perdido sua chave ou esteja impossibilitado de ligar o motor, procure uma Concessionária Autorizada Honda.



ANATEL: 1103 05 2336



(01)0789890655857-1

Este sistema antifurto é homologado pela Agência Nacional de Telecomunicações (Anatel), sob o código 1103 05 2336.

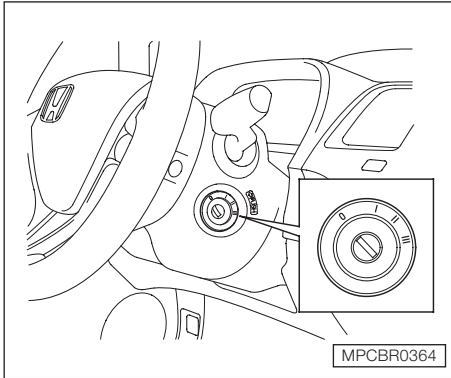

INTERRUPTOR DA IGNIÇÃO

O interruptor da ignição possui 4 posições:

- 0 = Trava do volante
- I = Acessórios
- II = Ignição ligada
- III = Partida do motor

Posição 0 (Trava do volante)

A chave somente pode ser inserida ou removida da ignição nesta posição.

Para girar a chave, pressione-a levemente. Se o veículo for equipado com transmissão automática, a alavanca seletora deve estar na posição **P** (estacionamento).

Se as rodas dianteiras estiverem esterçadas, a trava antifurto dificultará girar a chave. Gire o volante de direção firmemente para a esquerda ou para a direita, à medida que gira a chave na ignição.

Posição I (Acessórios)

O sistema de áudio e o soquete de alimentação para acessórios podem ser colocados em funcionamento, com a chave nesta posição.

Posição II (Ignição ligada)

Esta é a posição normal para a condução do veículo. Todos os dispositivos e acessórios podem ser utilizados com a ignição ligada.

Algumas luzes do painel de instrumentos se acendem para verificação, apagando-se quando o motor entrar em funcionamento.

Posição III (Partida do motor)

Use esta posição somente para dar a partida no motor. O interruptor da ignição retorna para a posição **II** (ligada) quando a chave é liberada.

Se a chave estiver na ignição na posição **0** (trava) ou posição **I** (acessórios) e a porta do motorista for aberta soará um alerta. Retire a chave da ignição para desligar o alerta sonoro.

Se o veículo é equipado com transmissão automática, a alavanca seletora deve estar na posição **P** (estacionamento), antes da chave ser removida da ignição.

▲ CUIDADO

Nunca gire o interruptor da ignição para a posição 0 ou remova a chave da ignição enquanto o veículo estiver em movimento. O volante de direção irá travar, causando a perda de controle do veículo.

Instrumentos e Controles

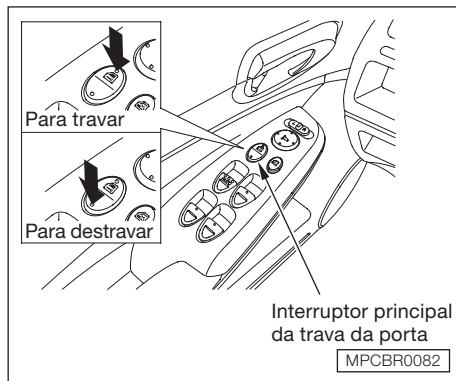

PORTAS

Travas elétricas das portas

O interruptor principal das travas das portas permite controlar todas as travas das portas a partir da porta do motorista. Para travar todas as portas, pressione a parte superior do interruptor principal e para destravá-las, pressione a parte inferior.

A porta do passageiro dianteiro também está equipada com interruptor principal das travas das portas.

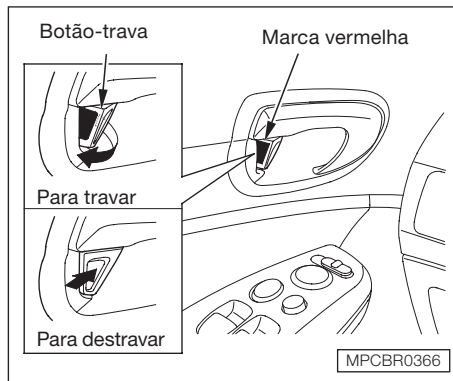

Cada porta tem um botão-trava perto da maçaneta interna da porta. Ao puxar para fora o botão-trava da porta do motorista, todas as portas travam. Ao pressionar o botão-trava da porta do motorista, somente a do motorista destrava. O botão-trava em cada porta dos passageiros somente trava e destrava aquela porta.

Quando a porta está destravada, você pode ver um indicador vermelho no botão-trava perto da maçaneta interna da porta.

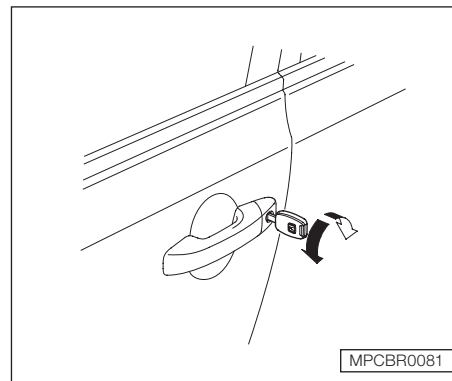

Todas as portas podem ser travadas e destravadas através da porta do motorista, destravando-a ou travando-a com a chave.

Para destravar a porta do motorista pelo lado de fora, gire a chave e solte-a. Para destravar todas as portas, gire a chave novamente.

Para travar qualquer porta dos passageiros ao deixar o veículo, puxe para trás o botão-trava e feche a porta. Para travar a porta do motorista, remova a chave do interruptor de ignição, puxe e segure a maçaneta externa da porta e puxe para trás o botão-trava ou pressione o topo do interruptor da trava principal da porta, fechando então a porta.

O sistema de segurança é ativado após você travar as portas e o porta-malas com o botão-trava da porta do motorista ou o interruptor da trava principal da porta. Para maiores informações, consulte na seção 4 “Sistema antifurto”.

Ao travar as portas com a chave, todos os sinalizadores de direção externos e ambos os indicadores no painel de instrumentos piscam três vezes, para verificar se as portas e o porta-malas estão travados e se o sistema de segurança foi ajustado (consulte na seção 4 “Sistema antifurto”).

Prevenção de travamento

Se você esquecer e deixar a chave no interruptor de ignição, a prevenção de travamento não permite que você trave a porta do motorista. Com qualquer outra porta aberta e a chave no interruptor de ignição, o travamento através do interruptor da trava principal da porta é desativado. Se a porta do motorista estiver fechada, a lingüeta trava da porta do motorista não é desativada. Puxando para trás a lingüeta trava da porta do motorista todas as portas serão travadas. Se você tentar travar e abrir a porta do motorista puxando para trás a lingüeta trava, a lingüeta trava da porta do motorista salta para fora e destrava a porta do motorista.

Em alguns modelos, as lingüetas trava de todas as portas saltam para fora e destravam as portas.

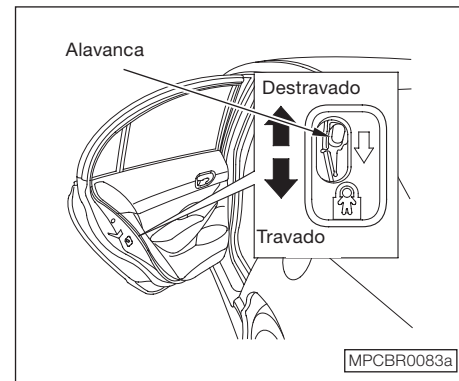

Travas de segurança para crianças

As travas de segurança evitam que crianças sentadas no banco traseiro abram acidentalmente as portas traseiras. As travas estão localizadas em cada uma das portas traseiras (veja ilustração). Com a alavanca na posição LOCK (trava), a porta não poderá ser aberta pelo lado interno, independente da posição do botão-trava da porta. A porta somente poderá ser aberta pelo lado de fora através da maçaneta externa.

Travamento/destravamento automático das portas

O veículo tem dois ajustes personalizados de trava: travamento automático da porta e destravamento automático da porta. Faça todos os ajustes antes de colocar o veículo em movimento.

Travamento automático das portas

A função trava automática das portas possui três ajustes possíveis:

- O travamento automático da porta está desativado.
- As portas travam automaticamente sempre que a alavanca seletora é movida da posição **P** (estacionamento) para outra posição (veículos com transmissão automática).
- As portas travam quando o veículo alcança a velocidade de 15 km/h. Este é o ajuste padrão.

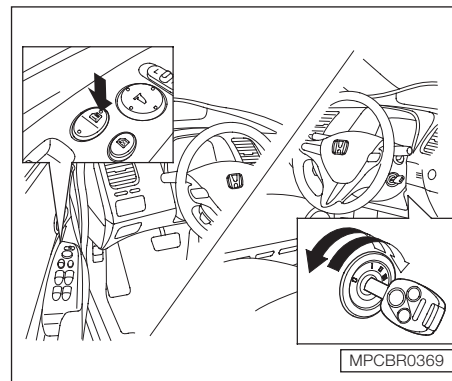

Para desativar os modos de Travamento Automático das Portas

1. Certifique-se que a alavanca seletora esteja na posição **P** (estacionamento), nos veículos com transmissão automática e abra a porta do motorista.
2. Gire a chave na ignição para a posição **II** (ligada).

3. Acione o freio de estacionamento.
4. Pressione e mantenha pressionada a parte dianteira do interruptor principal da trava da porta, localizado na porta do motorista. Será ouvido um clic após 5 segundos.
5. Solte o interruptor e gire a chave na ignição para a posição **I** (acessórios), dentro de 5 segundos.

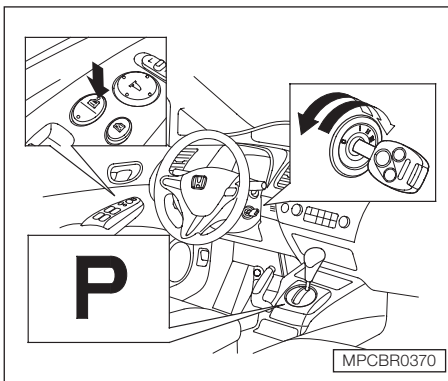

Para programar o modo Trava de Estacionamento:

Trava todas as portas quando a alavanca seletora é movida da posição **P** (estacionamento) (veículos com transmissão automática).

1. Certifique-se que a alavanca seletora está na posição **P** (estacionamento).
2. Coloque o interruptor de ignição na posição **II** (ligada) e certifique-se de fechar a porta do motorista.

3. Pressione e mantenha pressionada a parte dianteira do interruptor principal de travamento da porta na porta do motorista até ouvir um clic. Continue segurando o interruptor até ouvir outro clic (após cerca de 5 segundos).
4. Libere o interruptor e dentro de 5 segundos coloque o interruptor de ignição na posição **0** (trava).

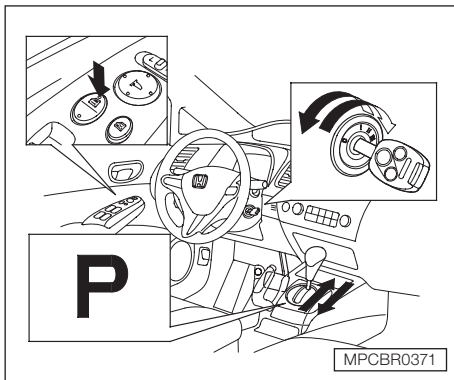

Para programar o modo Trava de Condução:

Trava todas as portas quando a velocidade do veículo atinge cerca de 15 km/h.

1. Certifique-se que a alavanca seletora está na posição **P** (estacionamento) (veículos com transmissão automática).
2. Coloque o interruptor de ignição na posição **II** (ligada) e certifique-se de fechar a porta do motorista.
3. Em veículos com transmissão automática: pressione e mantenha pressionado o pedal do freio, movendo a alavanca seletora da posição **P** (estacionamento).

4. Pressione e mantenha pressionada a parte dianteira do interruptor principal de travamento da porta na porta do motorista até ouvir um clic. Continue segurando o interruptor até ouvir outro clic (após cerca de 5 segundos).
5. Libere o interruptor e dentro de 5 segundos coloque o interruptor de ignição na posição **I** (acessórios). Em veículos com transmissão automática: mova a alavanca seletora para a posição **P** (estacionamento).
6. Coloque o interruptor de ignição na posição **0** (trava).

Destramento automático das portas

A função de destravamento automático das portas tem cinco ajustes possíveis:

- O destravamento automático das portas fica desativado sempre.
- Em veículos com transmissão automática: a porta do motorista destrava ao mover a alavanca seletora para a posição **P** (estacionamento).
- Todas as portas destravam ao mover a alavanca seletora da posição **P** (estacionamento) (veículos com transmissão automática).
- A porta do motorista destrava sempre que colocar o interruptor de ignição na posição **I** (acessórios).
- Todas as portas destravam sempre que colocar o interruptor de ignição na posição **I** (acessórios).

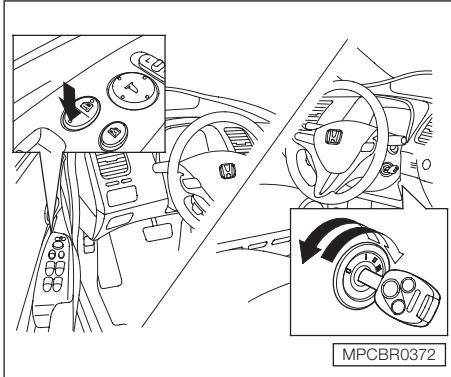

Para desligar o modo Destravamento Automático das Portas:

1. Certifique-se que a alavanca seletora está na posição P (estacionamento)(veículos com transmissão automática).
2. Coloque o interruptor de ignição na posição II (ligada) e abra a porta do motorista.

3. Pressione e mantenha pressionada a parte traseira do interruptor principal de travamento da porta na porta do motorista até ouvir um clic. Continue segurando o interruptor até ouvir outro clic (após cerca de 5 segundos).
4. Libere o interruptor e dentro de 5 segundos coloque o interruptor de ignição na posição 0 (trava).

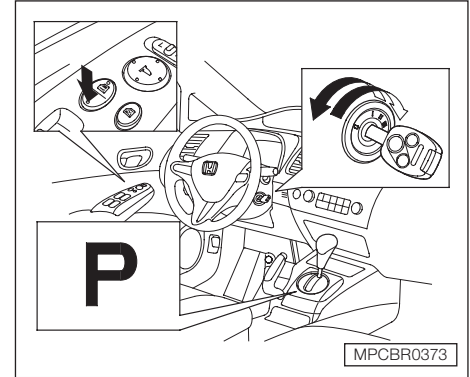

Para programar o modo Destravado na Posição Estacionamento:

Destrava a porta do motorista ou todas as portas quando a alavanca seletora é movida para a posição **P** (estacionamento) (veículos com transmissão automática).

1. Certifique-se que a alavanca seletora está na posição **P** (estacionamento).
2. Coloque o interruptor de ignição na posição II (ligada) e certifique-se de fechar a porta do motorista.

3. Pressione e mantenha pressionada a parte traseira do interruptor principal de travamento da porta na porta do motorista até ouvir um clic. Continue segurando o interruptor:
 - Até você ouvir outro clic (após cerca de 5 segundos) para ativar a função destravar a porta do motorista.
 - Ou até você ouvir dois ou mais clics (após cerca de 10 segundos) para ativar a função destravar todas as portas.
4. Libere o interruptor e dentro de 5 segundos coloque o interruptor de ignição na posição **0** (trava).

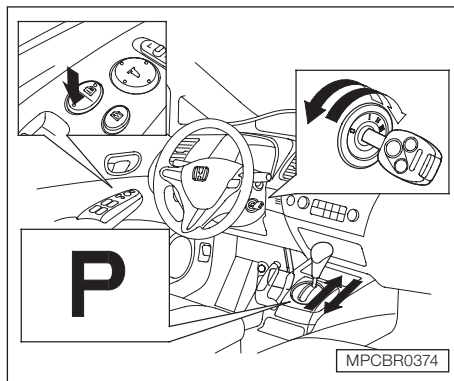

Para programar o modo Destravado no Interruptor de Ignição

Destrava a porta do motorista ou todas as portas quando o interruptor de ignição é movido da posição **II** (ligada).

1. Certifique-se que a alavanca seletora está na posição **P** (estacionamento)(veículos com transmissão automática).
2. Coloque o interruptor de ignição na posição **II** (ligada) e certifique-se de fechar a porta do motorista.

3. Em veículos com transmissão automática: pressione e mantenha o pedal do freio, movendo a alavanca seletora da posição **P** (estacionamento).
4. Pressione e mantenha pressionada a parte traseira do interruptor principal de travamento da porta na porta do motorista até ouvir um clic. Continue segurando o interruptor:
 - Até você ouvir outro clic (após cerca de 5 segundos) para ativar a função destravar a porta do motorista.
 - Ou até você ouvir dois ou mais clics (após cerca de 10 segundos) para ativar a função destravar todas as portas.
5. Libere o interruptor e dentro de 5 segundos coloque o interruptor de ignição na posição **I** (acessórios). Em veículos com transmissão automática: mova a alavanca seletora para a posição **P** (estacionamento).
6. Coloque o interruptor de ignição na posição **0** (trava).

Mesmo que a bateria do seu veículo seja removida ou descarregue, o sistema mantém o ajuste travamento/destravamento automático das portas selecionado.

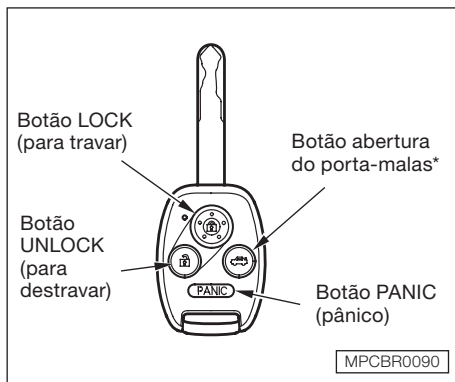

Controle Remoto

As portas podem ser travadas e destravadas através do controle remoto. Ao pressionar o botão "LOCK", todas as portas serão travadas. As lanternas dianteiras e traseiras piscarão três vezes.

Quando o botão "UNLOCK" for pressionado uma vez, somente a porta do motorista será destravada e as lanternas dianteiras e traseiras piscarão uma vez. As outras portas serão destravadas quando o botão for novamente pressionado.

* Se equipado

A luz do teto, com seu interruptor na posição central, se acenderá quando o botão "UNLOCK" for pressionado. Se nenhuma das portas for aberta, a luz permanecerá acesa por cerca de 30 segundos. Se as portas forem novamente travadas com o controle remoto antes de 30 segundos, a luz se apagará imediatamente.

Se utilizar a função UNLOCK do controle remoto e alguma porta não for aberta dentro de 30 segundos, todas as portas serão automaticamente travadas.

Nenhuma das portas poderá ser travada com o controle remoto se alguma porta estiver aberta ou se a chave estiver na ignição.

Você não pode destravar as portas com o controle remoto se a chave estiver no interruptor de ignição.

Modelo EXS

Para abrir o porta-malas, pressione o botão de abertura do porta-malas por aproximadamente um segundo.

O porta-malas não será aberto se a chave estiver na ignição.

Modo "Pânico"

O modo "pânico" permite que o sistema de alarme do veículo seja ativado para chamar a atenção. Quando ativado, a buzina será acionada e as luzes exteriores se acenderão durante 30 segundos. Para ativar o modo "pânico", pressione o botão PANIC durante dois segundos.

Para cancelá-lo antes dos 30 segundos, pressione qualquer botão no controle remoto ou gire o interruptor de ignição para a posição II (ignição ligada).

Instrumentos e Controles

Cuidados com o controle remoto

- Evite deixar cair ou arremessar o controle remoto.
- Proteja o controle remoto de temperaturas extremas.
- Não mergulhe o controle remoto em qualquer tipo de líquido.
- Em caso de perda do controle remoto, entre em contato com uma Concessionária Autorizada Honda para informações sobre a reposição.

Substituição da bateria do controle remoto

Quando a bateria do controle remoto estiver fraca, pode ser necessário pressionar os botões várias vezes para travar e destravar as portas. Além disso, a luz do led ficará fraca. Substitua a bateria o quanto antes.

Tipo de bateria: CR1616

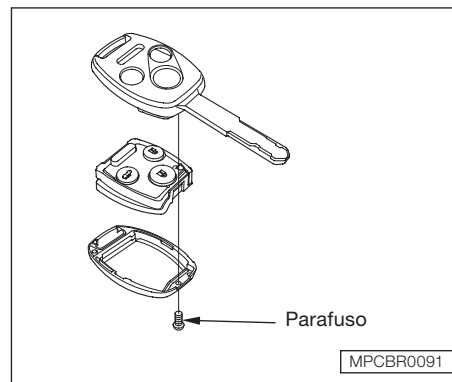

Para substituir a bateria:

1. Remova o parafuso na base do controle remoto com uma chave tipo Philips pequena.
2. Com uma pequena chave de fenda, faça uma alavanca através do vinco para separar o controle remoto da chave.

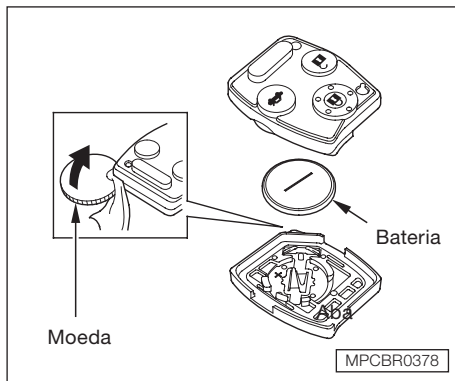

3. Dentro do controle remoto, separe a tampa interna do teclado pressionando cuidadosamente a borda com uma moeda.
4. Remova a bateria usada do interior da tampa interna e insira uma bateria nova com o lado positivo (+) voltado para baixo.
5. Instale os componentes do controle remoto na ordem inversa da abertura.

▲ ATENÇÃO

Uma bateria mal descartada pode prejudicar o meio ambiente.

Confirme sempre a legislação local sobre descarte de baterias.



Este sistema antifurto é homologado pela Agência Nacional de Telecomunicações (Anatel), sob o código 1102 05 2336.

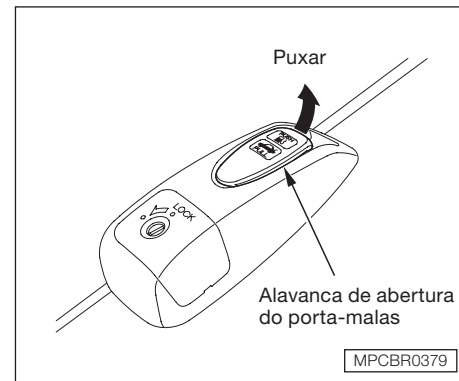

PORTA-MALAS

O porta-malas pode ser aberto em qualquer uma das situações a seguir:

- Puxe a alavanca de abertura, localizada na lateral externa do banco do motorista.
- Pressione e mantenha pressionado o botão de abertura do porta-malas*, localizado no controle remoto.
- Use a chave na fechadura localizada na tampa do porta-malas.

Use a chave mestra para abrir a fechadura da tampa do porta-malas. A chave secundária não funciona nesta fechadura.

* Se equipado

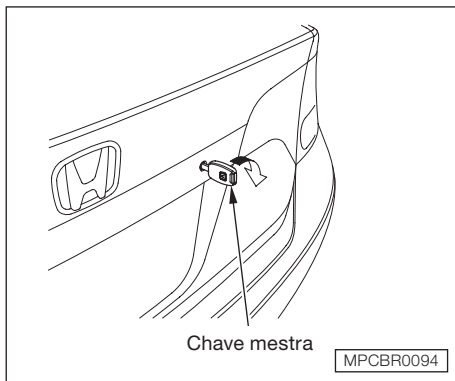

Para fechar o porta-malas, pressione para baixo a tampa do porta-malas.

Mantenha a tampa do porta-malas fechada sempre que estiver com o veículo em movimento, para evitar danificá-la e também evitar a entrada no interior do veículo de gases do escapamento. Veja na seção 2 “*Cuidados com os gases de escapamento*”.



A alavanca de abertura do porta-malas pode ser travada com a chave mestra para evitar que o porta-malas seja aberto por pessoas não autorizadas.

Quando precisar deixar o veículo com outra pessoa e não quiser que o porta-malas seja aberto, trave a alavanca de abertura do porta-malas com a chave mestra e deixe a chave secundária com a pessoa.

BANCOS

Ajuste da posição dos bancos dianteiros

Veja na seção 2 “*Bancos*” importantes informações e advertências de segurança sobre o posicionamento correto do banco e do encosto do banco.

Efetue os ajustes antes de conduzir o veículo.

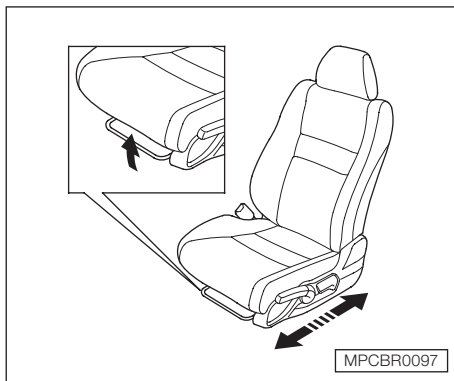

Para ajustar a posição do banco em relação ao volante e aos pedais, puxe a alavanca localizada sob a extremidade dianteira do banco e desloque-o para a posição desejada. Em seguida, solte a alavanca e certifique-se de que o banco esteja travado na posição correta, forçando-o para a frente e para trás.

⚠ ATENÇÃO

Jamais efetue ajustes, principalmente no banco do motorista, com o veículo em movimento.

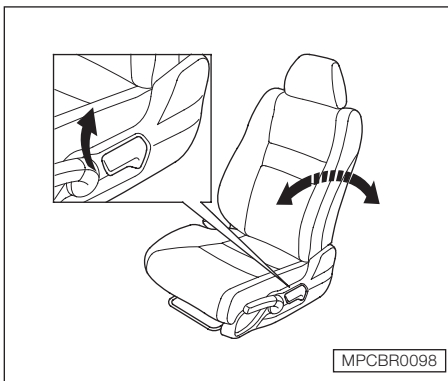

Ajuste dos encostos dos bancos dianteiros

Para ajustar o ângulo de inclinação, puxe a alavanca localizada no lado externo do assento e mova o encosto para o ângulo desejado. Em seguida, solte a alavanca.

⚠ CUIDADO

A eficiência dos cintos de segurança será reduzida em caso de colisão, se os encostos dos bancos estiverem excessivamente reclinados. Os cintos de segurança funcionam com maior eficiência quando o motorista e o passageiro estiverem sentados na posição vertical.

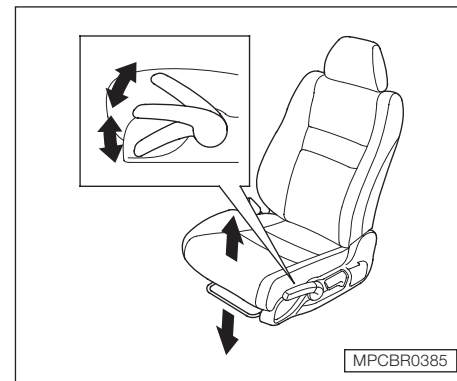

Ajuste da altura do banco do motorista

A altura do banco do motorista é ajustável. Para levantar o banco, puxe para cima repetidamente a alavanca, localizada na lateral externa do banco, até alcançar a posição desejada. Para abaixar o banco, pressione para baixo repetidamente a alavanca, até alcançar a posição desejada.

Faça todos os ajustes antes de colocar o veículo em movimento.

Instrumentos e Controles

Encostos de cabeça

Veja na seção 2 “Bancos” importantes informações e advertências de segurança sobre o posicionamento correto do encosto de cabeça.

O veículo está equipado com encostos de cabeça ajustáveis nos bancos dianteiros e nas 3 posições do banco traseiro.

Os encostos de cabeça ajudam a proteger o motorista e passageiros de impactos no pescoço e outros ferimentos.

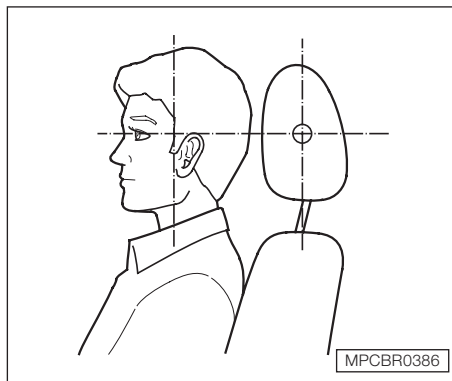

Eles são mais eficientes quando ajustados de modo que o centro da parte traseira da cabeça do ocupante encoste no centro do encosto de cabeça.

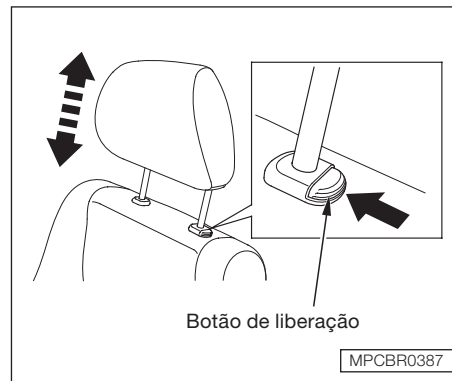

A altura dos encostos de cabeça dos bancos é ajustável. Será necessário segurá-lo com as duas mãos para fazer o ajuste. Não tente ajustá-lo enquanto estiver dirigindo. Para levantá-lo, puxe-o para cima. Para abaixá-lo, pressione o botão de liberação, localizado na lateral, e empurre-o para baixo.

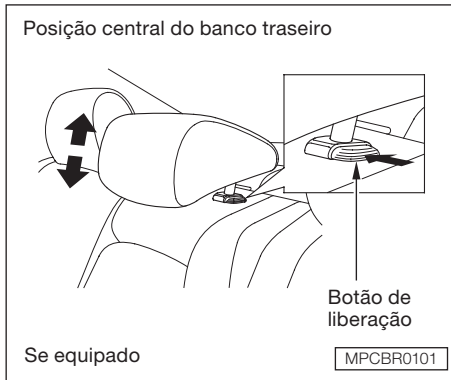

Quando o passageiro estiver sentado na posição central do banco traseiro, verifique se o encosto de cabeça está ajustado na posição mais alta.

Se for necessário remover o encosto de cabeça, para dobrar o banco traseiro, limpeza ou reparo, puxe-o para cima o máximo possível. Pressione o botão de liberação e puxe-o para fora do encosto do banco.

⚠ CUIDADO

O encosto de cabeça deve ser reinstalado quando o encosto do banco voltar para a posição original.

Certifique-se que o encosto de cabeça removido seja guardado com segurança.

Certifique-se que o encosto de cabeça trave na posição ao ser reinstalado.

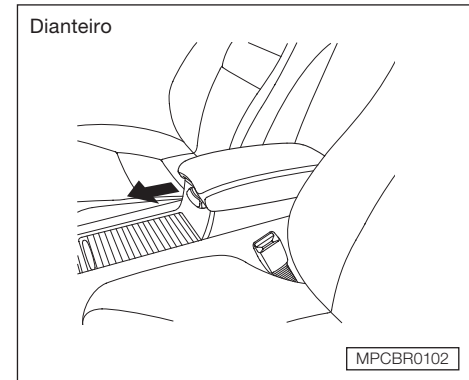

Descansa-braço

A tampa do console pode ser usada como um descansa-braço, movendo-a para frente e para trás. Certifique-se que o descansa-braço esteja seguramente travado.

Antes de movimentar o descansa-braço, verifique se não há risco de prender a mão ou dedos de um outro passageiro.

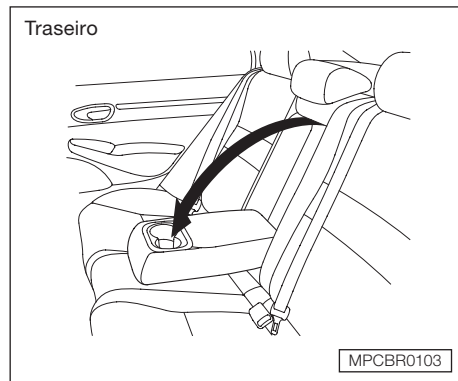

O descanso-braço traseiro está localizado no centro do encosto do banco traseiro. Para utilizá-lo, desencaixe-o e abaixe-o sobre o assento do banco.

O porta-copos está localizado no descanso-braço.

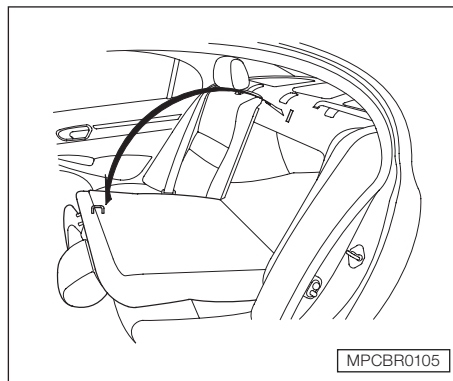

Escamoteação do encosto do banco traseiro

O encosto do banco traseiro pode ser dobrado para baixo, permitindo acesso direto ao porta-malas. O encosto do banco é liberado pelo lado interno do porta-malas.

Se o encosto de cabeça ficar preso no encosto do banco dianteiro e o encosto do banco traseiro não puder ser dobrado para baixo totalmente, remova o encosto de cabeça. Puxe o encosto de cabeça para fora do encosto do banco, pressionando o botão de liberação. Para maiores informações, consulte nesta seção “Encostos de cabeça”.

Os encostos do banco direito e esquerdo podem ser dobrados separadamente, a partir do interior do porta-malas.

Com somente metade do banco escamoteado, ainda é possível transportar um passageiro no banco traseiro.

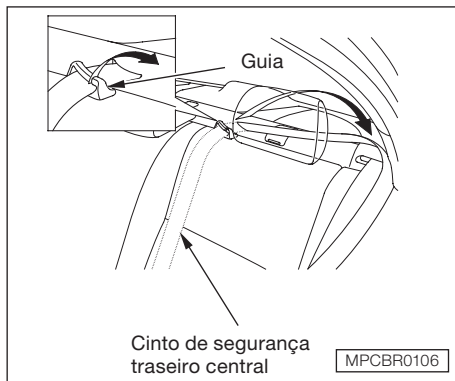

Quando estiver transportando bagagem, o cinto de segurança traseiro central pode ser deslocado para o lado, removendo-o da guia.

Remova quaisquer itens do banco antes de dobrar o encosto.

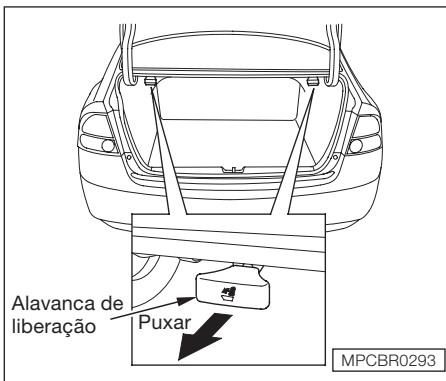

Para soltar o encosto do banco, puxe a alavanca de liberação, localizada sob o painel do porta-malas. Empurre o encosto do banco para baixo e solte a alavanca de liberação.

A alavanca de liberação está localizada em ambos os lados do porta-malas.

Para travar o encosto do banco na sua posição original, pressione-o firmemente contra o painel do porta-malas. Certifique-se do travamento, movimentando o encosto do banco.

Verifique se todos os cintos de segurança estão posicionados na frente do encosto do banco traseiro, e se o cinto de segurança central foi recolocado na guia quando voltar o encosto do banco para a sua posição original. Certifique-se de que o cinto de segurança central não tenha ficado torcido.

Não coloque nenhum objeto pesado sobre o encosto do banco, quando ele estiver dobrado.

Instale sempre o encosto de cabeça traseiro quando retornar os encostos à posição reta.

⚠ CUIDADO

- **Certifique-se de que todos os objetos localizados no porta-malas ou na abertura de acesso do porta-malas estejam devidamente presos. Objetos soltos podem ser arremessados no interior do veículo no caso de frenagem brusca.**
- **Nunca conduza seu veículo com o encosto traseiro escamoteado e a tampa do porta-malas aberta, pois os gases de escapamento podem penetrar no compartimento de passageiros.**

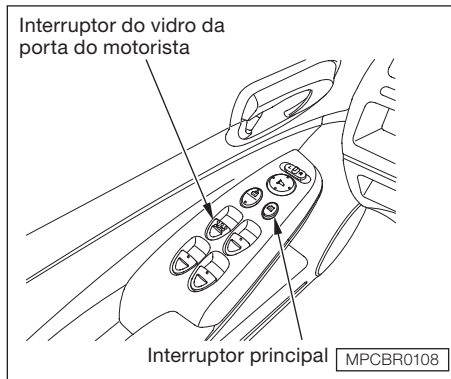

VIDROS ELÉTRICOS

Seu veículo está equipado com vidros elétricos. Gire o interruptor de ignição para a posição II (ligada) para levantar ou abaixar os vidros.

Para abrir qualquer um dos vidros, pressione o interruptor correspondente e mantenha-o pressionado até o vidro alcançar a posição desejada. Para fechar o vidro, puxe para trás o interruptor correspondente. Solte o interruptor quando o vidro alcançar a posição desejada.

Os vidros elétricos funcionarão até aproximadamente 40 segundos depois da ignição ser desligada. A abertura de qualquer uma das portas dianteiras cancela esta função.

⚠ CUIDADO

Prender a mão ou dedos de uma pessoa no fechamento do vidro elétrico, pode causar ferimentos sérios.

Antes de fechar os vidros, verifique se ninguém está com a mão ou dedos na área de fechamento do vidro.

Certifique-se de que as crianças estejam afastadas das janelas antes de fechar os vidros. Caso contrário, poderão ocorrer sérios ferimentos.

Sempre retire a chave da ignição quando deixar o veículo (com outros passageiros).

O descanso-braço do motorista tem um painel de controle principal do vidro elétrico. Para abrir qualquer vidro dos passageiros, pressione para baixo o interruptor apropriado e segure-o até o vidro atingir a posição desejada. Para fechar o vidro, puxe de volta o interruptor do vidro. Libere o interruptor quando o vidro atingir a posição desejada.

Sistema de Segurança dos Vidros Elétricos dos Passageiros

O interruptor principal controla os vidros dos passageiros. Com esse interruptor ativado, os vidros dos passageiros não poderão ser levantados ou abaixados. Mantenha o interruptor principal ativado (pressionado) quando existirem crianças no interior do veículo. Esse procedimento evitará possíveis ferimentos, caso os vidros sejam abertos ou fechados acidentalmente.

Para desativar este dispositivo, pressione novamente o interruptor.

AUTO – Para abrir o vidro da porta do motorista totalmente, pressione o interruptor do vidro firmemente e libere-o em seguida. O vidro abre automaticamente até o final. Para interromper e parar a abertura do vidro, puxe para trás rapidamente o interruptor do vidro.

Para fechar o vidro da porta do motorista totalmente, puxe para trás o interruptor firmemente e libere-o em seguida. O vidro sobe automaticamente até o final. Para interromper e parar o fechamento do vidro, pressione rapidamente o interruptor.

Para abrir ou fechar o vidro da porta do motorista parcialmente, pressione ou puxe para trás o interruptor levemente e mantenha-o na posição. O vidro irá parar quando o interruptor for liberado.

AUTO REVERSE (Dispositivo de auto-reversão) – Se, durante o fechamento automático do vidro do motorista, o sensor detectar qualquer obstáculo, o movimento do vidro é interrompido e, em seguida, ele começa a descer automaticamente e pára. Para fechar o vidro, remova o obstáculo e acione o interruptor novamente.

A função de sensor do auto reverse é cancelada quando o vidro está na posição de quase totalmente fechado. Portanto, certifique-se de que todos os passageiros e objetos estejam fora da área de fechamento do vidro, antes de fechá-lo.

Instrumentos e Controles

Se a bateria do veículo for desconectada ou descarregar, ou se o fusível do vidro da porta do motorista for removido, a função AUTO é desabilitada. Para reiniciar a função AUTO, após conectar a bateria ou instalar o fusível, proceda da seguinte maneira:

1. Dê a partida no motor. Pressione e mantenha pressionado o interruptor do vidro da porta do motorista, até o vidro abrir totalmente.
2. Puxe e mantenha puxado o interruptor para fechar completamente o vidro, mantenha o interruptor puxado ainda por aproximadamente 2 segundos.

Se os vidros elétricos não voltarem a funcionar adequadamente, após o procedimento de reiniciar, leve o veículo a uma Concessionária Autorizada Honda para verificação.

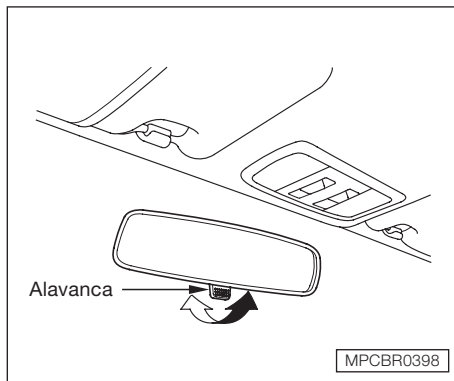

ESPELHOS RETROVISORES

Mantenha os espelhos retrovisores interno e externos limpos e ajustados na posição que permita a melhor visibilidade. Ajuste os espelhos retrovisores antes de colocar o veículo em movimento.

O espelho retrovisor interno possui posições para uso diurno e uso noturno. A posição para uso noturno reduz o reflexo dos faróis de outros veículos. Movimento a alavanca, localizada na parte inferior do espelho, para a frente ou para trás, a fim de selecionar as posições diurna ou noturna.

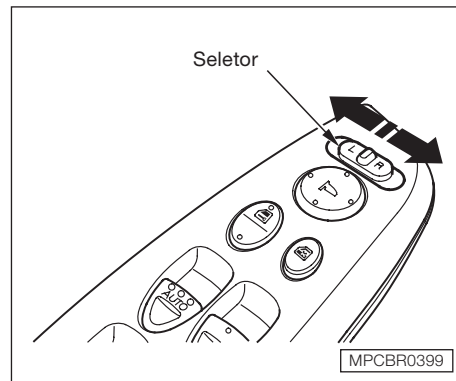

Espelhos retrovisores externos com regulagem elétrica

1. Ligue a ignição (posição II).
2. Mova o seletor para L (lado do motorista) ou R (lado do passageiro).

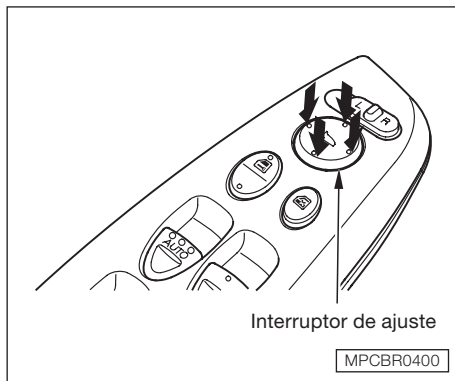

3. Pressione o lado correspondente do interruptor de ajuste para mover o espelho para cima, para baixo, para o lado esquerdo ou para o lado direito.
4. Quando finalizar o ajuste mova o seletor para a posição central (desligado), para evitar que o ajuste seja alterado, caso o interruptor de ajuste seja pressionado acidentalmente.



FREIO DE ESTACIONAMENTO

Para acionar o freio de estacionamento, puxe a alavanca para cima totalmente. Para soltá-lo, puxe-o levemente para cima e pressione o botão, localizado na extremidade da alavanca, e abaixe completamente a alavanca. O indicador do freio de estacionamento no painel de instrumentos apagará quando o a alavanca do freio de estacionamento estiver totalmente liberada.

⚠ ATENÇÃO

Conduzir o veículo com o freio de estacionamento acionado poderá danificar os freios traseiros, eixos e pneus, além de afetar o desempenho do sistema. Um alerta sonoro será ouvido se o veículo for conduzido com o freio de estacionamento acionado.

Instrumentos e Controles

ITENS INTERNOS DE CONVENIÊNCIA

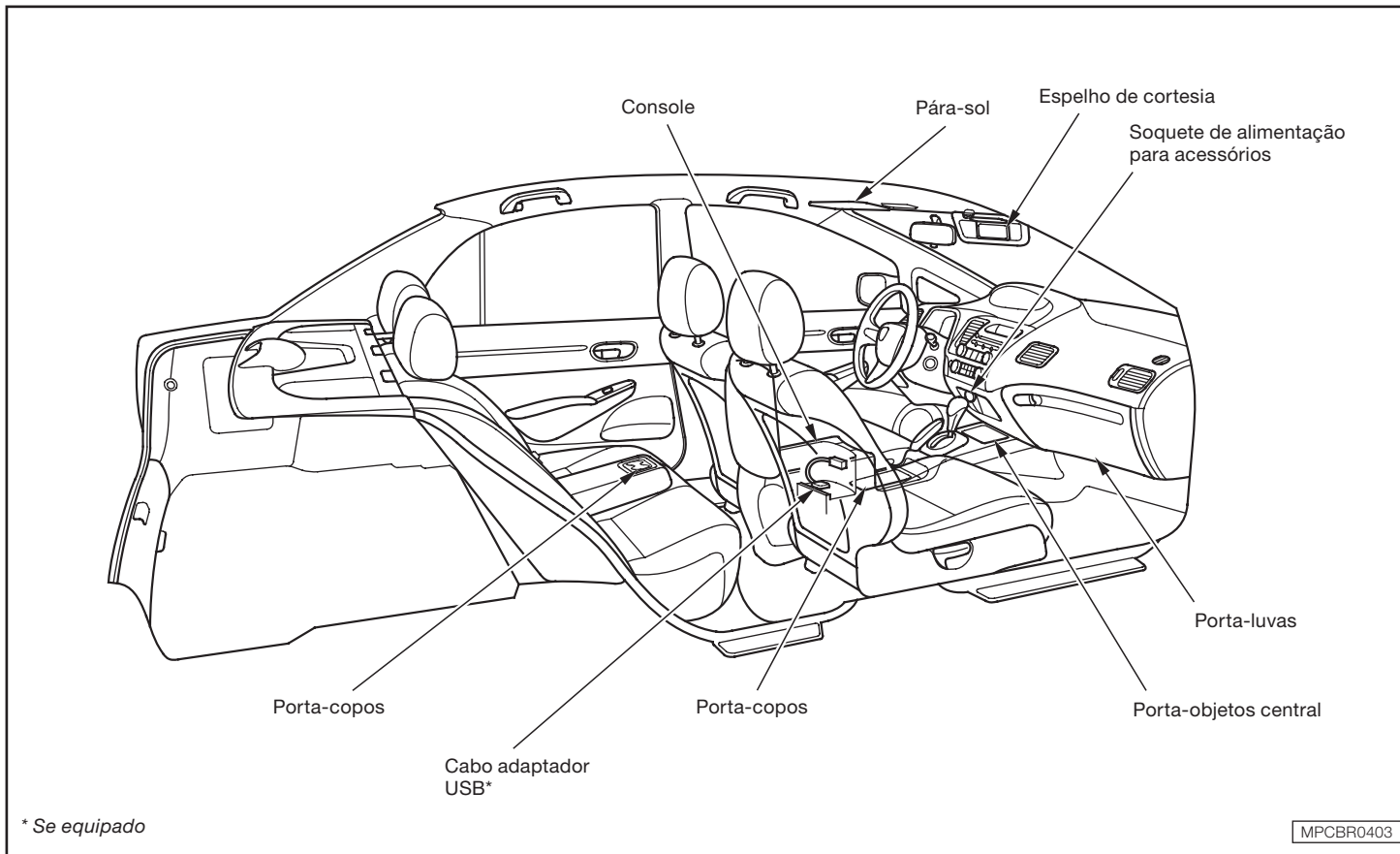

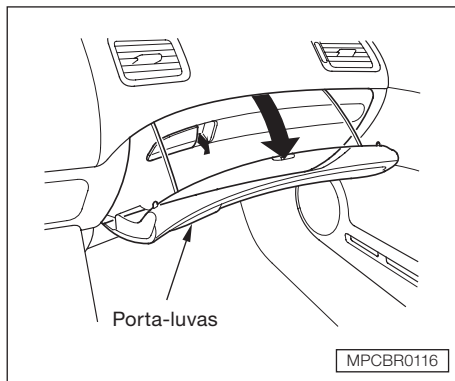

Porta-luvas

Abra o porta-luvas, pressionando a maçaneta, localizada na tampa, lado esquerdo. Para fechar, empurre a tampa firmemente.

A luz do porta-luvas acende quando o interruptor de controle das luzes está na posição ou .

⚠ CUIDADO

Conduzir o veículo com o porta-luvas aberto pode causar graves ferimentos em caso de colisão, mesmo que o passageiro esteja usando o cinto de segurança.

Sempre mantenha o porta-luvas fechado durante a condução do veículo.

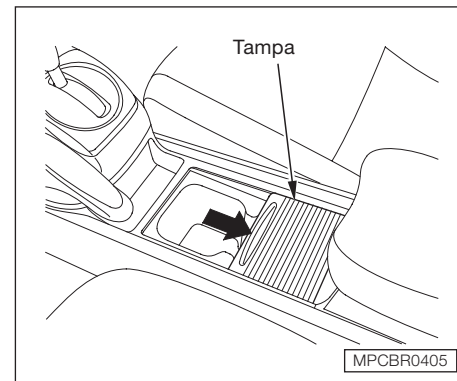

Porta-copos

Abra o porta-copos, deslizando a tampa para trás.

⚠ CUIDADO

Tenha cuidado quando estiver usando o porta-copos. Derramar líquido muito quente pode causar queimaduras. Derramar líquidos no interior do veículo pode danificar o estofamento, o revestimento e os componentes elétricos.

Instrumentos e Controles

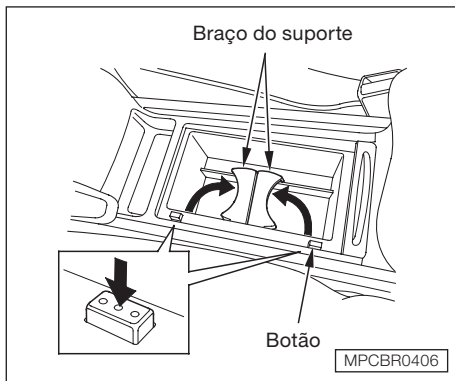

Para usar o porta-copos, deslize a tampa para trás, em seguida pressione qualquer um dos botões. O braço do suporte saltará.

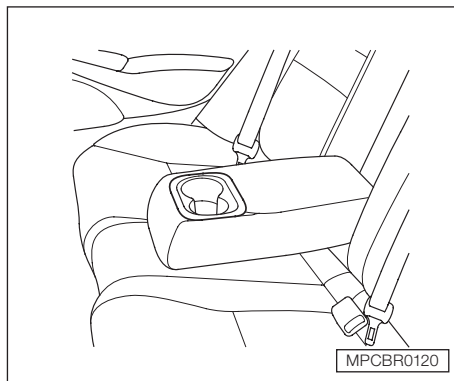

O banco traseiro está equipado com porta-copos no descanso-braço central. Para usar o porta-copos, abaixe o descanso-braço.

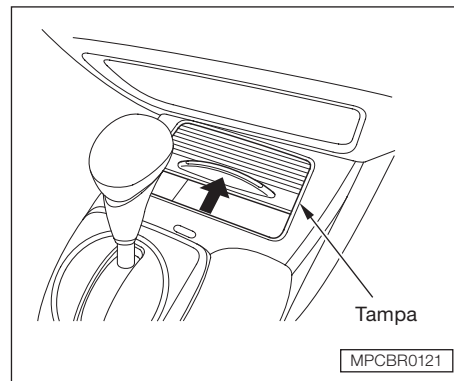

Porta-objeto central

Para usar o porta-objeto central, deslize a tampa para a frente.

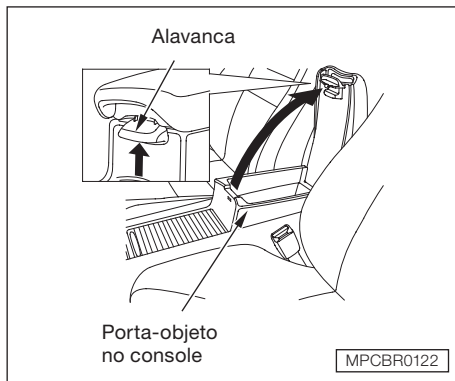

Porta-objeto no console

Para abrir o porta-objeto no console, pressione para cima a alavanca e levante a tampa.

Para fechá-la, abaixe a tampa e pressione-a para baixo até encaixar.

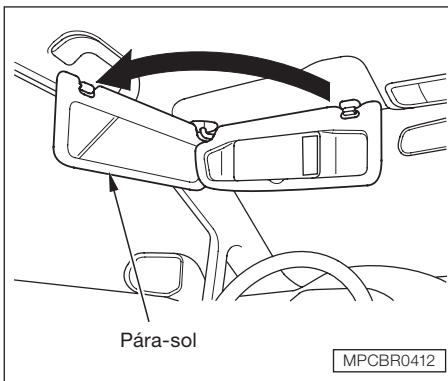

Pára-sol

Para usar o pára-sol, puxe-o para baixo. Você pode usar também o pára-sol no vidro lateral. Remova a haste do suporte da presilha e gire-o em direção ao vidro lateral.

Certifique-se de retornar o pára-sol à posição original ao entrar ou sair do veículo.

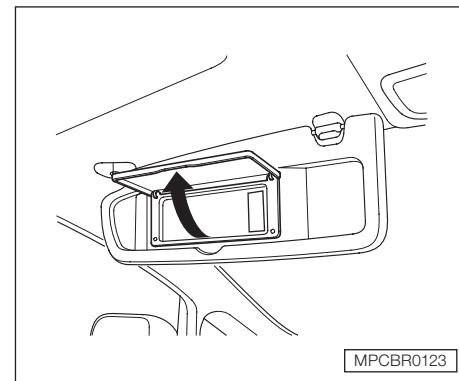

Espelho do pára-sol

Para utilizar este espelho, abaixe o pára-sol e abra a tampa do espelho.

A luz do espelho* acende quando a tampa é levantada.

* Se equipado

Instrumentos e Controles

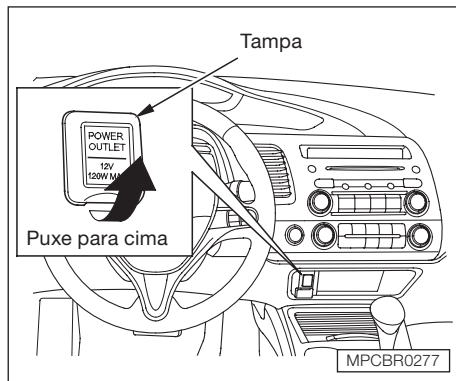

Soquete de alimentação para acessórios

O seu veículo está equipado com um soquete de alimentação para acessórios.

Esse soquete fornece alimentação para acessórios 12V, não devendo exceder 120 watts.

Para usá-lo, levante a tampa. O interruptor de ignição deve estar na posição I (acessórios) ou II (ligada).

Ela não funciona com um elemento acendedor de cigarro automotivo.

⚠ ATENÇÃO

Recomendamos que esse soquete seja utilizado somente com acessórios originais Honda.

Se usada com o motor desligado, a bateria pode descarregar rapidamente.

Coloque sempre a tampa quando não estiver usando, para evitar que objetos entrem na tomada.

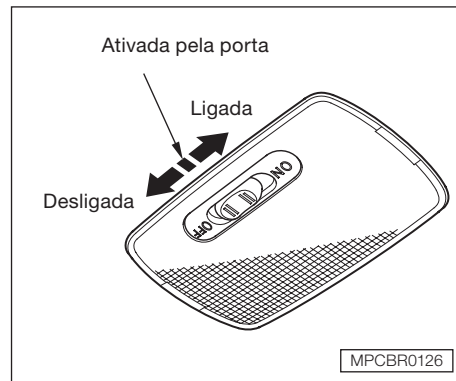

LUZES INTERNAS DO TETO

O interruptor da luz interna possui três posições: ligada, ativada pela porta (centro) e desligada.

Na posição Ativada pela porta (centro), a luz acende, quando:

- Qualquer porta é aberta.
- Remova a chave do interruptor de ignição. Se você não abrir uma porta, a luz apaga em cerca de 30 segundos.
- As portas são destravadas com a chave ou com o controle remoto.

Após todas as portas serem bem fechadas, a luz diminui levemente e então apaga em cerca de 30 segundos. A luz apaga antes de 30 segundos se você inserir a chave no interruptor de ignição.

Se uma das portas ficar aberta sem que a chave esteja na ignição a luz interna apaga em aproximadamente 3 minutos.

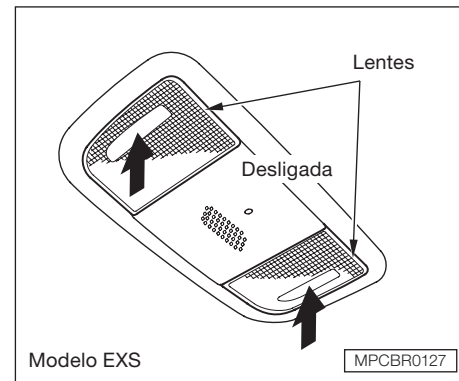
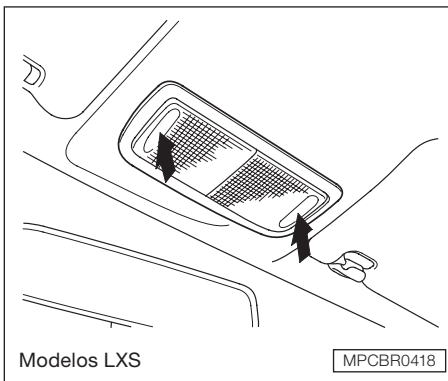

Luzes de leitura

A luz interna dianteira está equipada com duas luzes de leitura. Pressione a lente da luz de leitura para ligar e desligar.

Instrumentos e Controles

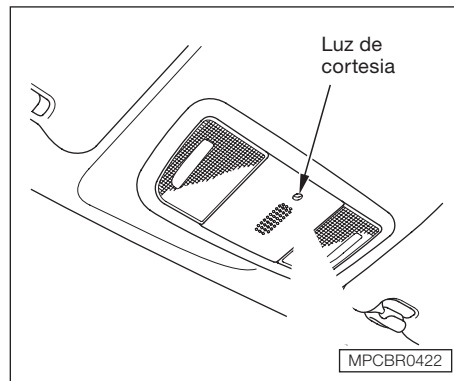
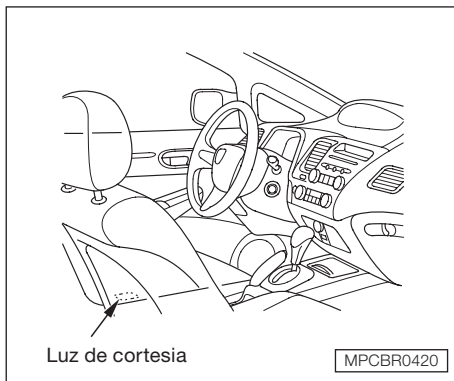

Luz de cortesia

As luzes de cortesia em cada porta e as luzes dos pés do motorista* e passageiro dianteiro* acendem quando a porta é aberta e apagam quando a porta é fechada.

A luz de cortesia* entre as luzes de leitura acende quando são ligadas as lanternas. Para ajustar a intensidade da luz, pressione qualquer um dos botões de controle de intensidade (+ ou -), no painel de instrumentos, com a ignição na posição II (ligada).

* Se equipado

4

EQUIPAMENTOS DE CONFORTO E COMODIDADE

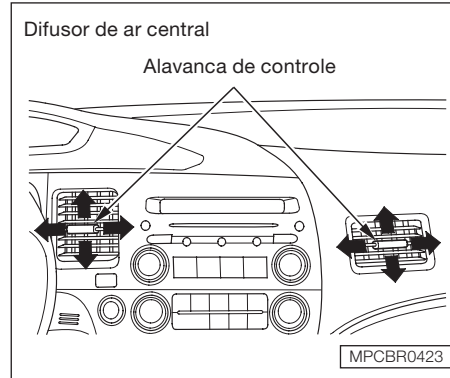

VENTILAÇÃO

A direção do fluxo de ar, que sai dos difusores centrais e laterais, pode ser ajustada através de suas respectivas alavancas de controle.

Para ajustar a direção do fluxo de ar do difusor central, mova a alavanca de controle para cima e para baixo e para os lados.

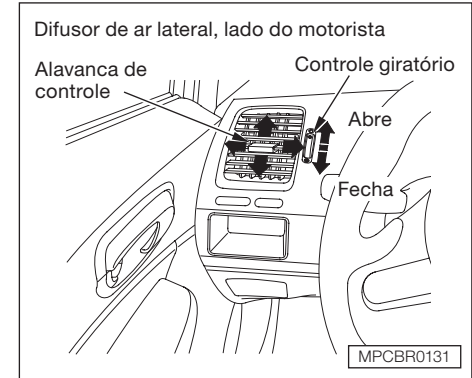

Para ajustar a direção do fluxo de ar de cada um dos difusores laterais, mova a alavanca de controle para cima e para baixo e para os lados.

Os difusores de ar laterais podem ser abertos e fechados através do controle giratório.

Equipamentos de Conforto e Comodidade

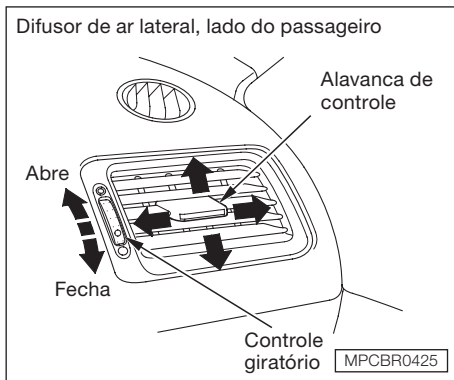

Para ajustar a direção do fluxo de ar de cada um dos difusores laterais, mova a alavanca de controle para cima e para baixo e para os lados.

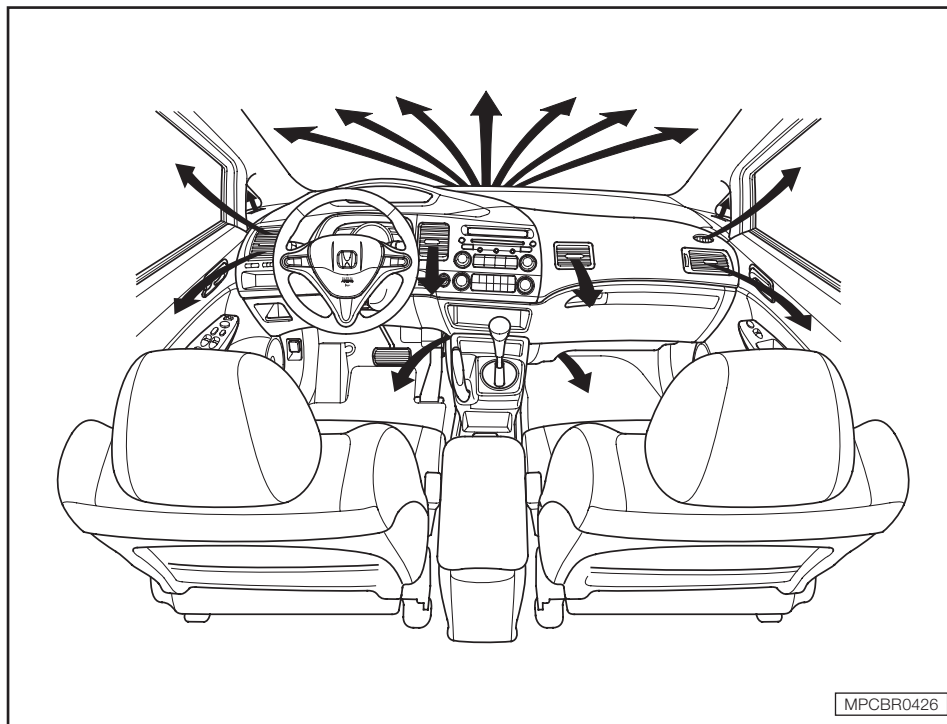

SISTEMA DE AQUECIMENTO E AR-CONDICIONADO

O uso adequado do sistema de aquecimento e ar-condicionado deixa o interior do veículo seco e confortável, além de manter os vidros limpos para melhor visibilidade.

O motor deve estar funcionando para o aquecedor e o condicionador de ar gerarem ar quente e ar frio.

Leia atentamente as páginas desta seção correspondentes ao sistema de aquecimento e ar-condicionado instalado em seu veículo.

Sistema Manual

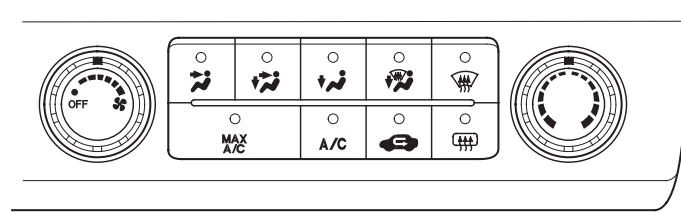

Sistema Automático

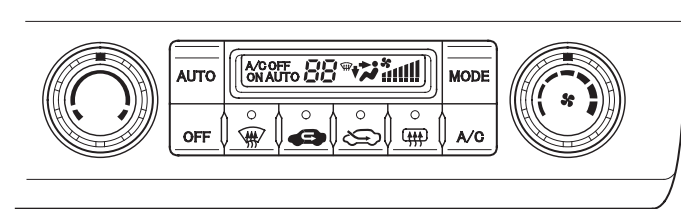

MPCBR0134

Equipamentos de Conforto e Comodidade

Botão de controle do ventilador

Gire o botão no sentido horário para aumentar a velocidade do ventilador e o fluxo de ar.

Botão de controle da temperatura

Gire o botão no sentido horário para aumentar a temperatura do fluxo de ar.

Botão de controle do ar-condicionado (A/C)

Este botão liga e desliga o ar-condicionado. A luz indicadora no botão de controle acende quando o ar-condicionado está ligado.

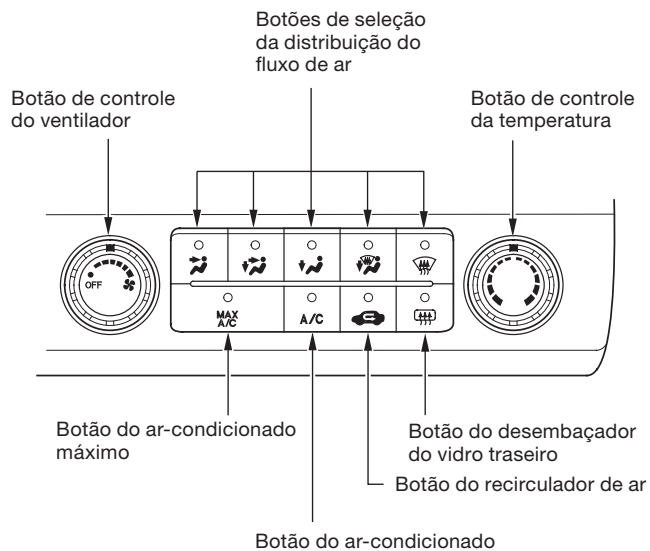

MPCBR0135

Botão do recirculador de ar

A luz indicadora no botão de controle acende quando todo o ar que circula no interior do veículo é enviado novamente pelo sistema.

Quando a luz indicadora no botão de controle está apagada, indica a entrada de ar externo, de fora do veículo (modo ar fresco).

As entradas de ar externo para o sistema de aquecimento e ar-condicionado, estão localizadas na base do pára-brisa. Mantenha esta área livre de folhas e outros objetos.

O sistema deve ser deixado no modo ar fresco, em quase todas as condições. Manter o sistema no modo recirculador de ar, principalmente com o ar-condicionado desligado, pode fazer com que os vidros embacem.

ATENÇÃO

Utilize o modo de recirculação somente durante a situação de resfriamento mais rápido do interior do veículo ou quando transitar por áreas com muita fumaça e/ou poeira.

Em condições normais, mantenha sempre ajustado em modo de ar fresco, desta forma o ar externo será admitido no interior do veículo.

Botão do desembaçador do vidro traseiro

Este botão liga e desliga o desembaçador do vidro traseiro. Consulte na seção 3 “Desembaçador do vidro traseiro”.





Botões de controle de modo da seleção da distribuição do fluxo de ar

Utilize estes botões para selecionar os difusores de fluxo de ar. Uma quantidade reduzida de fluxo de ar sempre sairá dos difusores laterais, localizados no painel de instrumentos, em todos os modos.

 O fluxo de ar sai dos difusores centrais e laterais, localizados no painel de instrumentos.

 O fluxo de ar sai dos difusores localizados no painel de instrumentos e dos difusores direcionados para a região dos pés.

 O fluxo de ar sai dos difusores direcionados para a região dos pés.



Ao selecionar , o sistema muda automaticamente para o modo ar fresco. Se você mudar o modo de  ou  para , o sistema mantém o A/C ligado. Pressione o botão A/C para desligar.



O fluxo de ar é direcionado para a região dos pés e para o pára-brisa.





O fluxo de ar é direcionado para o pára-brisa.

Quando a posição  ou a posição  é selecionada, o sistema automaticamente passa para o modo ar fresco e liga o A/C.

Botão do A/C Máximo

**MAX
A/C**

O sistema automaticamente liga o ar-condicionado e seleciona a posição , e passa para o modo recirculador de ar. O ar flui pelos difusores centrais e laterais no painel. Ao pressionar , A/C ou qualquer outro botão de modo, é cancelado o A/C Máximo, porém o ar-condicionado continua ligado.

Equipamentos de Conforto e Comodidade

Ventilação

O veículo possui um sistema contínuo de circulação de ar. O ar é admitido através das entradas localizadas na base do pára-brisa, circula pelo interior do veículo e é expelido pelas saídas próximas ao vidro traseiro.

1. Ajuste o botão do controle de temperatura no nível mais baixo.
2. Verifique se o A/C está desligado.
3. Selecione a posição  e o modo ar fresco.
4. Ajuste o ventilador para a velocidade desejada.

Aquecimento

O aquecedor usa o líquido de arrefecimento do motor para aquecer o ar. Se o motor estiver frio, levará alguns minutos antes do ar aquecido sair do sistema.

1. Selecione a posição  e o modo ar fresco.

Em alguns modelos, ao selecionar , o sistema muda automaticamente para o modo ar fresco.

2. Ajuste o ventilador para a velocidade desejada.
3. Ajuste o aquecimento do ar com o botão de controle da temperatura.

Ar-condicionado

O ar-condicionado exige uma carga adicional do motor. Verifique regularmente o medidor da temperatura do líquido de arrefecimento do motor. Consulte a seção 7 “*Líquido de arrefecimento do motor*”. Se o medidor ficar muito próximo da área vermelha, desligue o A/C e aguarde até o medidor retornar para a posição normal.

1. Ligue o ar-condicionado pressionando o botão A/C. A luz indicadora no botão acende quando a velocidade do ventilador é selecionada.
2. Certifique-se que o botão de controle da temperatura está ajustado para resfriamento máximo.
3. Selecione a posição .
4. Se o ar externo estiver úmido, selecione o modo recirculador de ar. Se o ar externo estiver seco, selecione o modo ar fresco.
5. Ajuste o ventilador para a velocidade desejada.

▲ ATENÇÃO

Poderá ser observada a presença de uma névoa (“fumaça branca”) proveniente dos difusores de ar, quando o ar-condicionado é ligado.

Esta condição é absolutamente normal e não caracteriza irregularidades no sistema.

A névoa é causada pela condensação da umidade do ar ao ser resfriado pelo sistema de ar-condicionado.

O surgimento da névoa está diretamente associado com a umidade relativa do ar.

Se o interior do veículo estiver muito quente, a temperatura pode ser resfriada mais rapidamente abrindo parcialmente os vidros, ligando o ar-condicionado e ajustando o ventilador para a velocidade máxima no modo ar fresco.

Para resfriar o interior do veículo com o modo A/C MÁX (ar-condicionado máximo):

1. Ajuste o ventilador para a velocidade desejada.

2. Selecione o modo A/C MÁX.

O sistema automaticamente liga o ar-condicionado, seleciona a posição , e passa para o modo recirculador de ar.

3. Certifique-se de que a temperatura está ajustada para resfriamento máximo.

Para desumidificar o interior

O ar-condicionado remove a umidade do ar. Quando utilizado em conjunto com o aquecimento, ele aquece e seca o interior e evita que os vidros fiquem embaçados.

1. Ligue o ventilador.
2. Se o A/C estiver desligado, ligue-o.
3. Selecione a posição  e o modo ar fresco.
4. Ajuste o botão de controle da temperatura de acordo com a sua preferência.

Este ajuste é válido para todas as condições de direção quando a temperatura exterior estiver acima de 0° C.

Para desembaçar

A umidade presente no ar penetra no interior do veículo em dias chuvosos, assim como em dias quentes e úmidos. Além disso, os próprios passageiros em um veículo podem aumentar a umidade através da respiração ou de roupas úmidas. A umidade elevada dentro do veículo se condensa nas superfícies internas das janelas, provocando o embaçamento.

Isto ocorre porque, quando a umidade do ar entra em contato com a superfície dos vidros, que está mais fria que o ar, gotículas de umidade se condensam nesta superfície mais fria, provocando o embaçamento.



Para obter maior rapidez no desembaçamento dos vidros, principalmente do pára-brisa, opere o sistema de ar-condicionado conforme segue:

1. Ajuste o ventilador na velocidade desejada ou alta para desembaçar rapidamente.
2. Selecione  e o modo ar fresco. O sistema muda automaticamente para o modo ar fresco e liga o ar-condicionado.

Equipamentos de Conforto e Comodidade

Em alguns modelos, a luz de advertência do ar-condicionado não acende se o ar-condicionado estava desligado ao dar a partida.

3. Ajuste a temperatura para que o fluxo de ar fique morno.
4. Selecione  para ajudar a limpar o vidro traseiro.
5. Para aumentar o fluxo de ar ao pára-brisa, feche os difusores laterais.

Ao mudar para  de  ou , o ar-condicionado permanece ligado. Isto ajuda a evitar que os vidros fiquem rapidamente embaçados quando o ar é redirecionado do pára-brisa. Se você desejar desligar o ar-condicionado, pressione e libere duas vezes o botão do ar-condicionado. A luz de advertência no botão acende e então apaga.

Para melhorar a eficiência na operação de desembaçamento, mantenha a parte interna dos vidros sempre limpa (desengordurada).

Para limpeza dos vidros utilize apenas detergente neutro e água, não utilize produtos à base de silicone para a limpeza das partes plásticas do interior do veículo, pois o silicone se evapora quando exposto ao sol, condensando-se sobre a superfície interna dos vidros.

Para remover gelo da parte externa dos vidros

1. Selecione a posição .

O sistema muda automaticamente para o modo ar fresco e liga o ar-condicionado. O ar-condicionado não ligará se estiver previamente desligado.

2. Selecione a posição .
3. Ajuste os controles de temperatura e do ventilador para o nível máximo.

Para desembaçar os vidros rapidamente, feche os difusores laterais, girando o controle. Este ajuste enviará uma quantidade maior de ar quente para os difusores localizados na base do pára-brisa. O uso contínuo do modo recirculador de ar poderá aumentar a umidade do ar interno. Portanto, assim que os vidros estiverem limpos, selecione o modo ar fresco, para evitar que os vidros fiquem embaçados.

Para maior segurança, verifique se a visibilidade é boa através de todos os vidros, antes de colocar o veículo em movimento.

Recomendações sobre utilização do sistema de Ventilação, Aquecimento e Ar-condicionado

O motor precisa estar ligado para que o ar frio ou quente saia pelos difusores de ar. O aquecedor utiliza o calor proveniente do líquido de arrefecimento do motor para aquecer o ar. Se o motor estiver frio, o aquecimento do ar levará algum tempo para ser efetuado. O ar-condicionado inverte o fluxo de ar dependendo da temperatura do motor.

A melhor opção é sempre manter o sistema ajustado para a entrada de ar fresco. **Os vidros poderão ficar embaçados se o sistema for mantido no modo de recirculação.** Mantenha o sistema nesse modo somente ao transitar por áreas com muita fumaça ou poeira, ajustando-o novamente no modo de ar fresco assim que as condições do ar externo melhorarem.

O ar fresco penetra pela base externa do pára-brisa. Retire sempre folhas, flores e demais materiais que possam obstruir a entrada de ar.

Odor proveniente do ar-condicionado

A sujeira acumulada no evaporador do ar-condicionado pode causar um odor desagradável provocado pela umidade. Para evitar que isso aconteça, habitue-se a:

- Não utilizar desodorizadores no interior do veículo;
- Ajustar a entrada do sistema para ar fresco se pessoas estiverem fumando dentro do veículo;
- Manter o ventilador ligado o tempo todo, mesmo quando o botão do ar-condicionado estiver desligado e os vidros estiverem abertos. Neste caso, direcione o fluxo de ar para um dos difusores, de maneira que não interfira no conforto dos passageiros;
- Manter o ar-condicionado ligado o tempo todo para desumidificar o ar quando a umidade estiver alta. Ajuste o sistema no modo de recirculação para evitar a entrada de ar com muita umidade. Se necessário, ajuste a temperatura para obter maior conforto;

- Deixar o ventilador ligado para secar o interior do veículo sempre que possível. Um pouco antes de chegar ao destino final, desligue o botão do ar-condicionado, a fim de cessar a condensação.

Caso o odor esteja muito forte, dirija-se a uma Concessionária Autorizada Honda para inspeção no sistema.

Para evitar o odor desagradável, siga os procedimentos abaixo:

Quando estiver cerca de 3 a 5 minutos do local de destino:

1. Desligue o botão “A/C”.
2. Acione o botão de controle do ventilador na posição máxima.
3. Desligue o botão de recirculação.

Esses procedimentos eliminam, significativamente, a umidade contida nos componentes do sistema de ar-condicionado, evitando a formação de fungos.

Além disso, a temperatura interna do veículo irá se aproximando, gradualmente, da externa, o que evitará o choque térmico ao abrir a porta.

⚠ ATENÇÃO

Serviços executados no sistema de ar-condicionado com a finalidade de evitar odor não são cobertos pela garantia, visto se tratar de um inconveniente gerado por uma ação da natureza e não por defeitos de fabricação ou montagem.

Qualquer que seja o procedimento adotado para reduzir o odor, não irá assegurar uma solução definitiva.

Equipamentos de Conforto e Comodidade

Pequena poça d'água se forma embaixo do veículo, após o uso do ar-condicionado:

É normal que se observe um “vazamento” de água embaixo do automóvel após a utilização do ar-condicionado.

O componente do sistema de ar-condicionado responsável pelo resfriamento do ar, inevitavelmente condensa a umidade (vapor d'água) existente no ar.

Esse componente está localizado no interior do veículo, sob o painel, montado numa caixa especial.

A umidade condensada é drenada, através de um pequeno tubo plástico, da caixa para fora do veículo.

Para Desligar o Sistema

Gire os botões de controle do ventilador e de temperatura totalmente para a esquerda, a fim de desligar o sistema temporariamente.

Desligue o sistema completamente apenas durante os primeiros minutos de condução do veículo em dias frios, até que o motor esteja suficientemente aquecido para operar o aquecedor. Mantenha o ventilador ligado o tempo todo para evitar a formação de odor no interior do veículo.

⚠ ATENÇÃO

Ligue o ar-condicionado por aproximadamente 10 minutos, pelo menos uma vez por semana, mesmo durante o inverno, a fim de lubrificar os vedadores e o interior do compressor e para assegurar-se de que o sistema esteja funcionando corretamente.

Funcionamento automático*

O sistema automático de controle da temperatura ajusta a velocidade do ventilador e os níveis do fluxo de ar para manter a temperatura interna selecionada.

1. Pressione o botão AUTO.
2. Ajuste a temperatura desejada com o botão de controle da temperatura. No display do sistema aparecerá AUTO.

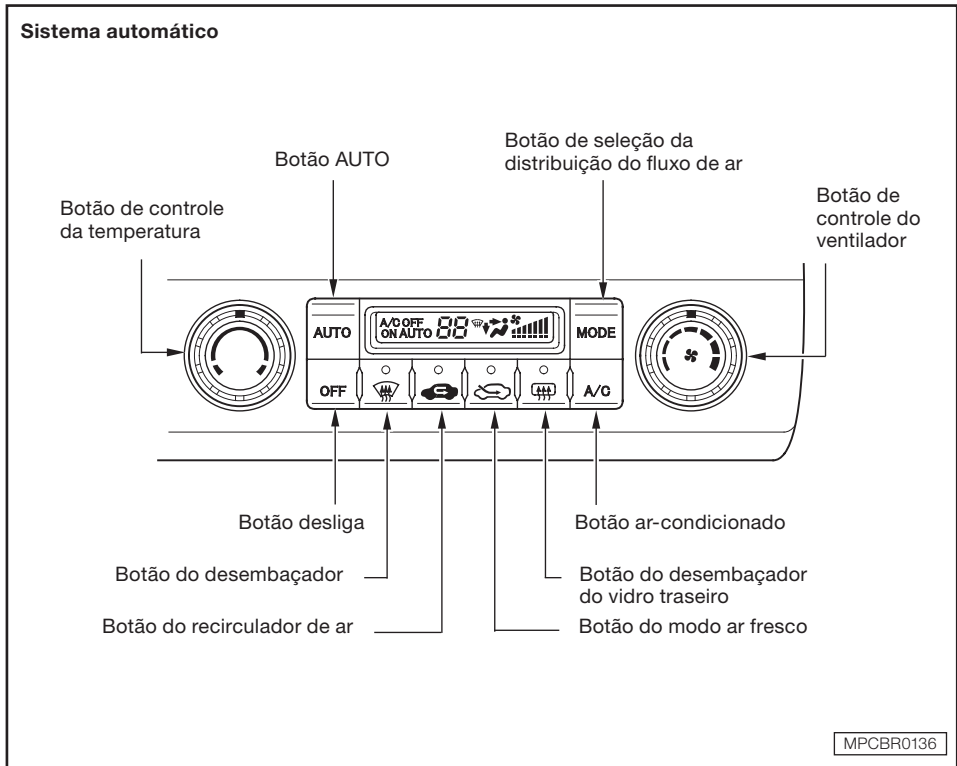

* Se equipado

Equipamentos de Conforto e Comodidade

Botão de controle da temperatura

Gire este botão no sentido horário para aumentar a temperatura do fluxo de ar.

O sistema seleciona automaticamente a mistura adequada do ar-condicionado e/ou ar aquecido que irá, o mais rápido possível, aumentar ou diminuir a temperatura interna, até a temperatura desejada.

Quando a temperatura é ajustada para o limite inferior (L) ou limite superior (H), o sistema funciona somente no resfriamento máximo ou somente aquecimento máximo. Ele não regula a temperatura interna.

Em temperatura fria, o ventilador não ligará automaticamente até o aquecedor iniciar a produção de ar quente.

Funcionamento semi-automático

Várias funções do sistema de controle da temperatura podem ser selecionadas manualmente, quando ele estiver no modo totalmente automático. Todas as outras funções permanecem controladas automaticamente.

Qualquer seleção manual apaga a palavra AUTO no display.

Botão de controle do ventilador



Gire o botão no sentido horário para aumentar a velocidade do ventilador e o fluxo de ar. Gire o botão no sentido anti-horário para reduzir. A velocidade do ventilador é indicada por barras verticais no display.

Botão do ar-condicionado (A/C)

Este botão liga e desliga o ar-condicionado. No display aparece A/C ON (A/C ligado) ou A/C OFF (A/C desligado).

Ao desligar o ar-condicionado, o sistema não pode regular a temperatura interna se você ajustar a temperatura abaixo da temperatura externa.

Botões do modo ar fresco e recirculador de ar

Esses dois botões controlam a origem do ar que entra no sistema. No modo ar fresco , entra ar externo no interior do veículo. No modo recirculador , o ar interno é reciclado pelo sistema.

As tomadas de ar externo, para os sistemas de resfriamento e aquecimento, estão localizadas na base do pára-brisa. Mantenha esta área limpa de folhas e outras obstruções.

O sistema deve ser deixado no modo ar fresco em quase todas as condições. Mantendo o sistema no modo recirculador de ar, principalmente com o ar-condicionado desligado, pode fazer com que os vidros fiquem embaçados.

Selecione o modo recirculador de ar quando estiver conduzindo o veículo em condições de muita fumaça ou pó, em seguida, retorne para o modo ar fresco.

Botão do desembaçador

Pressione este botão (a luz indicadora acende). O ar flui dos difusores do desembaçador, localizados na base do pára-brisa.

Ao selecionar , o sistema muda automaticamente para o modo ar fresco (alguns modelos) e liga o ar-condicionado. Para descongelar rapidamente, faça o ajuste manual do ventilador em alta velocidade. Você também pode aumentar o fluxo de ar para o pára-brisa fechando os difusores laterais do painel de instrumentos.

O botão dirige o fluxo de ar principal para o pára-brisa para desembaçar rapidamente. Ele também sobrepõe qualquer seleção de MODO que tenha sido feito.

Ao desligar a posição , pressionando o botão novamente, o sistema retorna para seu ajuste padrão.

Para maior segurança, certifique-se que deixar todos os vidros desembaçados antes de dirigir.

Equipamentos de Conforto e Comodidade

Botão do desembaçador do vidro traseiro

Este botão liga e desliga o desembaçador do vidro traseiro.

Botão Mode

Use este botão para selecionar o difusor de ar. Em qualquer modo selecionado, sempre sairá uma quantidade pequena de ar dos difusores laterais, localizados no painel.

Cada vez que o botão MODE (modo) é pressionado, no display aparece o modo selecionado.



Fluxo de ar sai dos difusores centrais e laterais, localizados no painel.



Fluxo de ar sai dos difusores localizados no painel e nos difusores direcionados para a região dos pés.



Fluxo de ar sai dos difusores direcionados para a região dos pés.



Fluxo de ar sai dos difusores direcionados para a região dos pés e dos difusores do desembaçador, localizados na base do pára-brisa.

Para Desligar o Sistema

Gire os botões de controle do ventilador e de temperatura totalmente para a esquerda, a fim de desligar o sistema temporariamente.

Desligue o sistema completamente apenas durante os primeiros minutos de condução do veículo em dias frios, até que o motor esteja suficientemente aquecido para operar o aquecedor. Mantenha o ventilador ligado o tempo todo para evitar a formação de odor no interior do veículo.

ATENÇÃO

Ligue o ar-condicionado por aproximadamente 10 minutos, pelo menos uma vez por semana, mesmo durante o inverno, a fim de lubrificar os vedadores e o interior do compressor e para assegurar-se de que o sistema esteja funcionando corretamente.

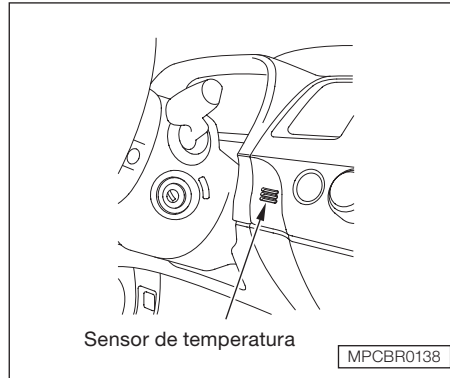
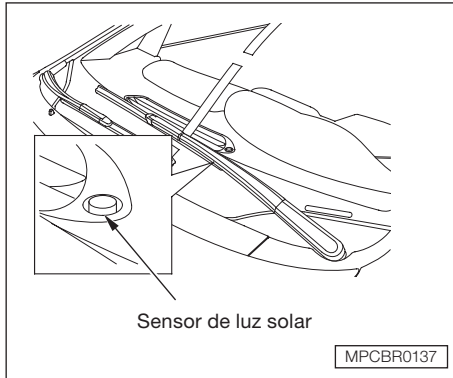

Sensores de temperatura e luz solar

O sistema de controle da temperatura tem dois sensores. O sensor de luz solar está localizado na parte superior do painel, próximo ao pára-brisa, e o sensor de temperatura está localizado próximo à coluna da direção. Não cubra os sensores ou derrame líquido sobre eles.

Equipamentos de Conforto e Comodidade

SISTEMA DE ÁUDIO

Leia as páginas seguintes desta seção para colocar em funcionamento o sistema de áudio instalado em seu veículo.

A função antifurto desabilitará o sistema de áudio caso a bateria do veículo seja desconectada. Para reativar o sistema de áudio, consulte nesta seção “*Proteção Antifurto*”.

Modelos LXS

(Sistema de áudio com AM/FM/CD Player)

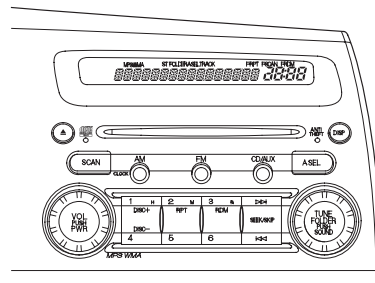

Modelo EXS

(Sistema de áudio com AM/FM/CD changer)

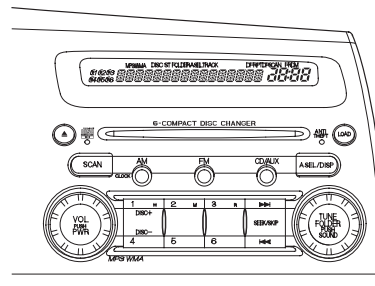

MPCBR0435

Modelo EXS

Seu sistema de áudio mostra uma mensagem de boas vindas no display ao colocar o interruptor de ignição na posição **I** (acesórios) ou **II** (ligada). Você pode ver uma mensagem “WELCOME” (Bem-vindo) no display quando seu veículo é ligado.

Você pode também personalizar esta mensagem de boas vindas conforme sua preferência, através dos controles de áudio.

Para personalizar uma mensagem

Você pode colocar até 16 caracteres no display.

Para selecionar um caracter:

1. Certifique-se que o sistema de áudio esteja desligado.
2. Pressione e segure o botão TUNE (sintonia) e então pressione o botão power/volume no painel de controle do áudio. Você verá a primeira letra piscando.

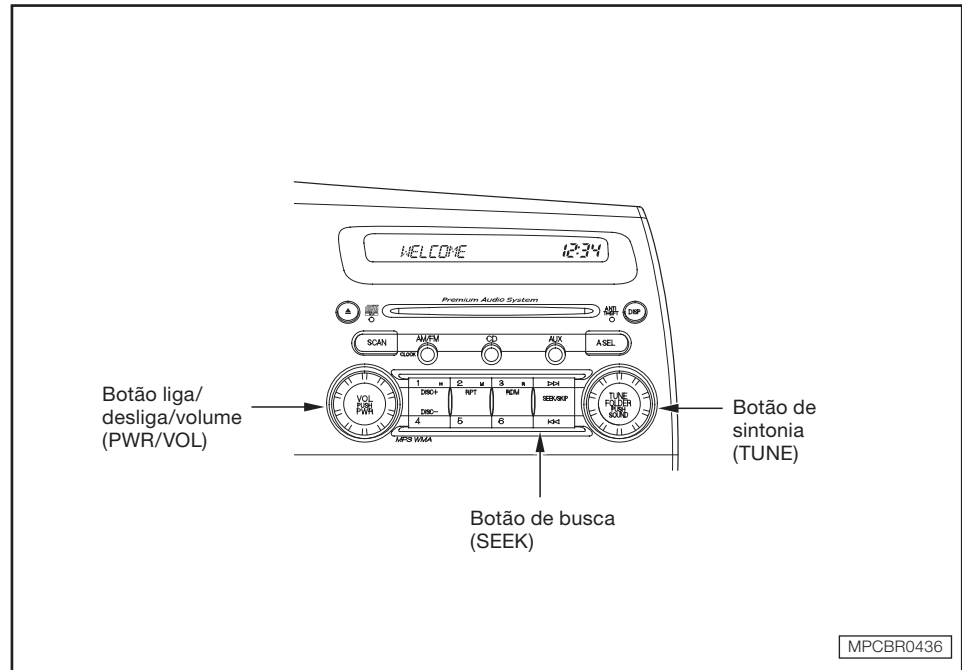

3. Gire o botão TUNE (sintonia) para mudar a letra.
4. Pressione o topo do botão SEEK para selecionar o próximo segmento e então gire o botão TUNE (sintonia) para selecionar uma letra. Repita este procedimento para ajustar sua mensagem.

Para mudar a letra, selecione o segmento anterior pressionando a parte inferior do botão SEEK.

O sistema retorna ao display de áudio cerca de 5 segundos após para de selecionar letras.

Equipamentos de Conforto e Comodidade

Rádio

Controles

Modelo LXS

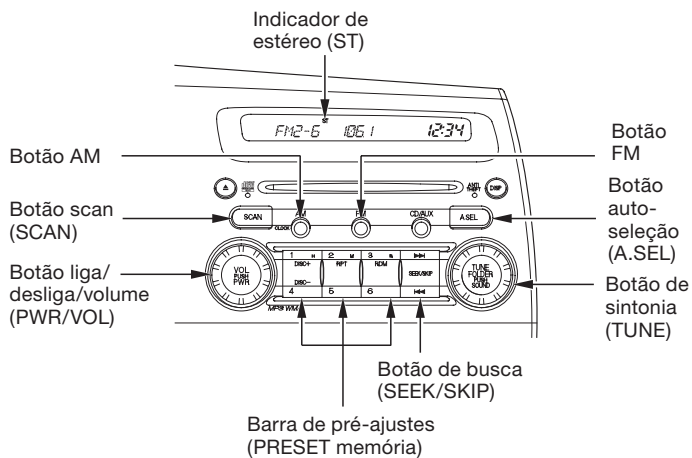

Modelo EXS

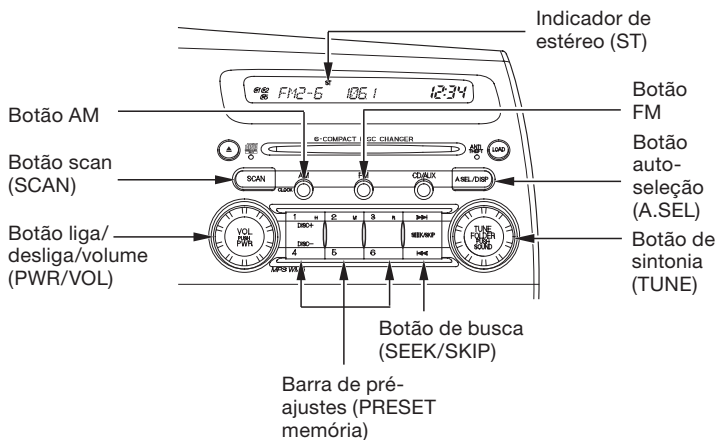

Para ambos modelos o funcionamento do rádio é o mesmo.

Funcionamento do rádio

A ignição deve estar na posição **I** (acessórios) ou posição **II** (ligada). Ligue o rádio pressionando o botão liga/desliga/volume. Ajuste o volume girando o mesmo botão.

A faixa e a frequência que o rádio foi sintonizado pela última vez serão indicadas no display. Para mudar a faixa, pressione o botão AM ou FM. Na faixa FM, no display será indicado ST, se a estação estiver transmitindo em estéreo. A reprodução em estéreo não está disponível na faixa AM.

Para sintonizar uma estação

São cinco os métodos que podem ser utilizados para sintonizar uma estação na faixa selecionada: TUNE, SEEK, SCAN, e as barras de PRESET (memória) e AUTO SELECT (auto-seleção).

TUNE – Use o botão TUNE para sintonizar o rádio na frequência desejada. Gire o botão para a direita para sintonizar as frequências altas ou gire para a esquerda para sintonizar as frequências baixas.

SEEK – A função SEEK busca para cima e para baixo, a partir da estação sintonizada, uma estação com sinal forte. Para ativar esta função, pressione e libere o lado **◀◀** ou o lado **▶▶** da barra de busca.

SCAN – A função SCAN mostra todas as estações com sinal forte na faixa selecionada. Para ativar, pressione e libere o botão SCAN. No display aparecerá SCAN. O sistema irá buscar uma estação com sinal forte. Quando o sistema encontrar a estação, ele irá parar e sintonizará esta estação por aproximadamente 10 segundos.

Se durante este período de 10 segundos não for feito nada, o sistema irá, então, buscar pela próxima estação com sinal forte e novamente a sintonizará por aproximadamente 10 segundos. Se desejar manter esta estação sintonizada, pressione o botão SCAN novamente, dentro do período de 10 segundos.

Equipamentos de Conforto e Comodidade

Existem seis botões de memória. Cada botão armazena uma frequência na faixa AM e duas frequências na faixa FM.

1. Selecione a faixa desejada, AM ou FM. FM1 e FM2 permite armazenar doze estações.
2. Use as funções TUNE, SEEK OU SCAN para sintonizar a estação desejada.
3. Escolha um número de pré-ajuste (1 – 6) e mantenha-o pressionado até ouvir um bipe.
4. Repita os passos de 1 a 3 para armazenar um total de seis estações na faixa AM e doze estações na faixa FM.

AUTO SELECT (auto-seleção) – Quando não for possível sintonizar as estações armazenadas na memória por se encontrar fora da sua área, use a função AUTO SELECT (auto-seleção) para sintonizar estações locais.

Pressione o botão A.SEL. No display será indicado “A.SEL” e o sistema entrará no modo de busca (SCAN) por alguns segundos. O sistema armazenará seis estações AM e doze estações FM na barra de pré-ajustes (memória).

Será indicado no display “0” após pressionar uma barra de pré-ajuste, se a função AUTO SELECT (auto-seleção) não encontrou uma estação de sinal forte para cada uma das barras de pré-seleção.

Se as estações armazenadas pela função AUTO SELECT não são do seu agrado, outras estações podem ser armazenadas na barra de pré-ajustes (memória), conforme descrito anteriormente.

Para desligar a função AUTO SELECT, pressione o botão A.SEL. Este procedimento restaura os pré-ajustes selecionados originalmente.

Iluminação do sistema de áudio

Os botões de controle da intensidade de luz do painel de instrumentos podem ser utilizados para ajustar a iluminação do sistema de áudio. O sistema de áudio se ilumina quando as lanternas são ligadas, mesmo o rádio estando desligado.

Ajuste do som

Os controles Bass (graves), Treble (agudos), Balance (ajuste dos alto-falantes dianteiros e traseiros), Fader (ajuste dos alto-falantes direitos e esquerdos) e SVC (Controle de Volume Sensível à Velocidade) são todos ajustáveis. Cada vez que pressionar o botão TUNE (sintonia), os modos mudam de BAS para TRE para BAL para FAD e retornam, em seguida, para o modo de áudio selecionado. Cada modo será indicado no mostrador à medida que for alterado.

Cada modo é indicado no display assim como as suas mudanças. Gire o botão SOUND (TUNE) para fazer os ajustes, conforme a sua preferência.

Balance/Fader – Esses dois modos ajustam a potência do som que sai de cada um dos alto-falantes.

BALANCE ajusta a potência entre os alto-falantes direitos e esquerdos, enquanto FADER ajusta a potência dos alto-falantes dianteiros e traseiros.

Treble/Bass – Use os modos TREBLE/BASS para ajustar a tonalidade dos sons agudos e graves conforme a sua preferência.

Quando o nível alcançar o centro será indicado no display “{”.

O sistema retornará automaticamente o display para o modo de áudio selecionado, aproximadamente 5 segundos após parar de ajustar um modo.

Equipamentos de Conforto e Comodidade

Controle de volume sensível à velocidade (SVC) – O modo SVC controla o volume, baseado na velocidade do veículo. Quando a velocidade do veículo aumenta, o volume do áudio torna-se mais alto. E quando a velocidade do veículo reduz, o volume do áudio também reduz.

O SVC tem quatro modos; SVC OFF (desligado), SVC LOW (baixo), SVC MID (médio) e SVC HIGH (alto). O ajuste padrão é o SVC MID (médio).

Gire o botão SOUND (TUNE) para ajustar de acordo com a sua preferência. Se sentir que o som está muito alto, escolha LOW (baixo). Se sentir que o som está muito baixo, escolha HIGH (alto).

CD player

Funcionamento

Com a ignição na posição **I** (acessórios) ou **II** (ligada), insira um CD no compartimento do CD quando o indicador de carregamento estiver aceso (luz verde). O acionador puxará o CD e iniciará a reprodução.

As funções do CD player são acionadas com os mesmos controles do rádio. Para selecionar a função CD, pressione o botão CD. No display aparece "CD" e o número da faixa que está sendo reproduzida. O sistema continuará reproduzindo o CD, continuamente, até que o modo seja alterado.

Execute somente discos com formato padrão.

Discos que apresentam formatos diferentes podem ficar presos dentro da unidade ou causar outros tipos de problemas. Além disso, não insira discos quebrados ou trincados.

Não utilize discos de karaokê, vídeo CD (VCD) e DVD.

Não use discos com etiquetas adesivas. A etiqueta pode enrolar e prender o disco na unidade.

Modelo LXS

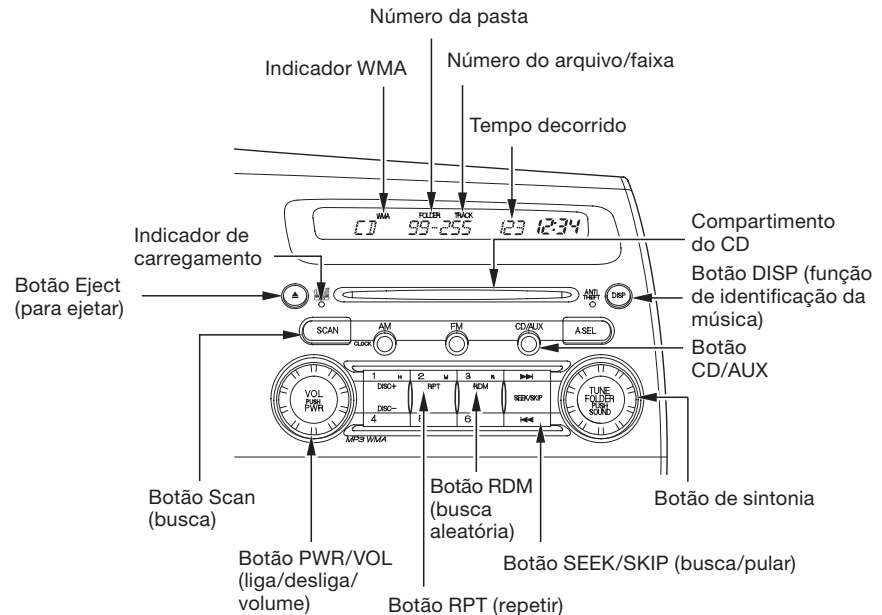

MPCBR0438

Equipamentos de Conforto e Comodidade

O CD player pode reproduzir CD-R (gravável) e CD-RW (regravável) nos formatos comprimidos MP3 e WMA.

Para melhores resultados ao utilizar discos CD-R ou CD-RW, use somente discos de boa qualidade para uso em áudio.

Quando um disco no formato MP3 ou WMA é colocado no compartimento do CD, no display aparece “MP3” ou “WMA”. As camadas máximas executáveis são 8 e as pastas e os arquivos (faixas) executáveis são 255.

Se o disco possui uma estrutura muito complexa, a unidade de CD pode demorar algum tempo para ler o disco, antes de iniciar a execução.

As especificações da compatibilidade dos arquivos MP3 são:

- Frequência de amostragem: 32/ 44,1/ 48 kHz (MPEG1), 24, 22,05, 16 KHz (MPEG2)
- Taxa de Bits: 32/40/48/56/64/ 80/96/112/128/160/192/224/ 256/320 Kbps (MPGE1), 8/16/24/ 32/40/48/56/64/80/96/112/128/ 160 kbps (MPEG2)
- Compatível com taxa de bits variável e multi-seção.
- Máximo de camadas (incluindo ROOT): 8 camadas.

As especificações da compatibilidade dos arquivos WMA são:

- Frequência de amostragem: 32/44,1/ 48 kHz
- Taxa de Bits: 48/64/80/96/112/128/160/ 192 Kbps
- Compatível com taxa de bit variável e multi-seção.
- Máximo de camadas (incluindo ROOT): 8 camadas.

Para ouvir o rádio quando um disco está sendo reproduzido, pressione o botão AM ou FM.

Para voltar para o modo CD player, pressione o botão CD novamente.

DISP (Função de identificação da música)

Cada vez que o botão DISP é pressionado durante a execução de um disco MP3/WMA, as seguintes informações (se existentes) são mostradas no display, na seguinte ordem:

- pasta
- arquivo
- nome do artista
- álbum
- nome da faixa

Em seguida, o display retorna ao normal.

Se o título é muito longo, ele não será indicado de uma vez só. Pressione o botão DISP e mantenha-o pressionado, e o restante do título será indicado.

Para mudar ou selecionar faixas/arquivos

Use a barra SEEK/SKIP enquanto o disco estiver sendo reproduzido para selecionar trechos e mudar de faixa (arquivos no modo MP3/WMA).

No modo MP3/WMA use o botão PASTA (TUNE), para selecionar pastas em um disco e use a barra SEEK/SKIP para mudar de arquivo.

SEEK/SKIP (busca/pula para outra faixa) – Cada vez que o lado ►► do botão for pressionado e liberado, a reprodução pula para a frente para iniciar a reprodução da próxima faixa. Pressione e libere o lado ◀◀ do botão para pular para o início da faixa que está sendo reproduzida. Pressione-o novamente para iniciar a reprodução da faixa anterior.

Para passar rapidamente dentro de uma faixa, pressione e mantenha pressionado o lado do botão ►► ou ◀◀ da barra SEEK/SKIP.

No modo MP3/WMA

SELEÇÃO DE PASTA – Para selecionar uma pasta diferente gire o botão PASTA (TUNE) no sentido horário para iniciar a reprodução da próxima pasta. Gire o botão no sentido anti-horário para voltar para o início da reprodução da pasta atual. Gire-o no sentido anti-horário novamente para iniciar a reprodução da pasta anterior.

Equipamentos de Conforto e Comodidade

REPEAT (Repete uma faixa/arquivo) – Para ouvir continuamente uma faixa (arquivo no modo MP3/WMA), pressione e libere o botão RPT. No display aparece RPT. Pressione o botão novamente para desativar a função.

No modo MP3/WMA

REPETIR PASTA – Esta função, quando ativada, repete todos os arquivos selecionados em uma pasta, na ordem em que eles foram gravados em MP3/WMA. Para ativar o modo repetir de uma pasta, pressione o botão RPT repetidamente, até aparecer no display F-RPT. O sistema repete continuamente a pasta que está sendo reproduzida. Para desativar a função, pressione e mantenha pressionado o botão RPT.

Cada vez que o botão RPT é pressionado e liberado, a função altera-se de repetir arquivo para repetir pasta e depois para reprodução normal.

RANDOM (Busca aleatória dentro de um disco) – Esta função reproduz a faixa dentro de um disco em ordem aleatória. No modo MP3/WMA, esta função somente reproduz pastas dentro de um disco em ordem aleatória. Para ativar a reprodução aleatória, pressione e libere o botão RDM. No modo MP3/WMA, pressione o botão RDM duas vezes para selecionar a reprodução aleatória dentro de um disco. No display será indicado RDM. Pressione e libere o botão RDM novamente para retornar à reprodução normal.

No modo MP3/WMA

BUSCA ALEATÓRIA NA PASTA – Esta função, quando ativada, reproduz os arquivos da pasta atual em ordem aleatória, ao invés da ordem em que foram comprimidos em MP3/WMA. Para ativar a reprodução aleatória da pasta, pressione o botão RDM. No display será indicado F-RDM. O sistema, então, selecionará e reproduzirá os arquivos aleatoriamente. Para desativar esta função, pressione e mantenha pressionado o botão RDM.

Cada vez que o botão RDM é pressionado e liberado, o modo altera de reprodução aleatória da pasta para reprodução aleatória dentro de um disco e depois para reprodução normal.

SCAN – A função SCAN dá uma amostragem de todas as faixas/arquivos de um disco, na ordem em que foram gravados. Para ativar a função scan, pressione o botão SCAN. No display será indicado SCAN. A função fará uma amostragem de 10 segundos de cada uma das faixas existentes no disco. No display será indicado também o nome da faixa/arquivo. Para sair do sistema e reproduzir a última faixa mostrada, pressione e mantenha pressionado o botão SCAN.

No modo MP3/WMA

F-SCAN – Esta função, quando ativada, mostra o primeiro arquivo de cada pasta por 10 segundos. Para ativar a função scan da pasta, pressione o botão SCAN até ser indicado F-SCAN no display. O nome da pasta também é indicado no display. Para ouvir o restante da pasta, pressione o botão SCAN, dentro de 10 segundos. Se não for feito nada, o sistema avança para a próxima pasta, reproduz os primeiros 10 segundos dela, e continua passando pelas outras pastas da mesma maneira.

Para parar a reprodução de um disco

Pressione o botão eject (▲) para retirar o CD. Se o CD for ejetado, mas não for removido do compartimento, o sistema recarregará o CD automaticamente, após 10 segundos e permanecerá no modo pausa. Para iniciar a reprodução, pressione o botão CD.

Pressione o botão AM ou FM para acionar o rádio, durante a reprodução de um CD. Pressione o botão CD para reproduzir o CD.

Se o sistema de áudio for desligado durante a reprodução de um CD, com o botão PWR/VOL ou desligando a ignição, o disco permanecerá no interior do CD player. Quando o sistema voltar a ser ligado, o disco começará a ser reproduzido a partir do ponto onde ele foi desligado.

Cuidados com os discos

Para informações sobre como manusear e proteger os discos compactos, veja nesta seção “*Cuidados com os discos*”.

Equipamentos de Conforto e Comodidade

Modelo EXS

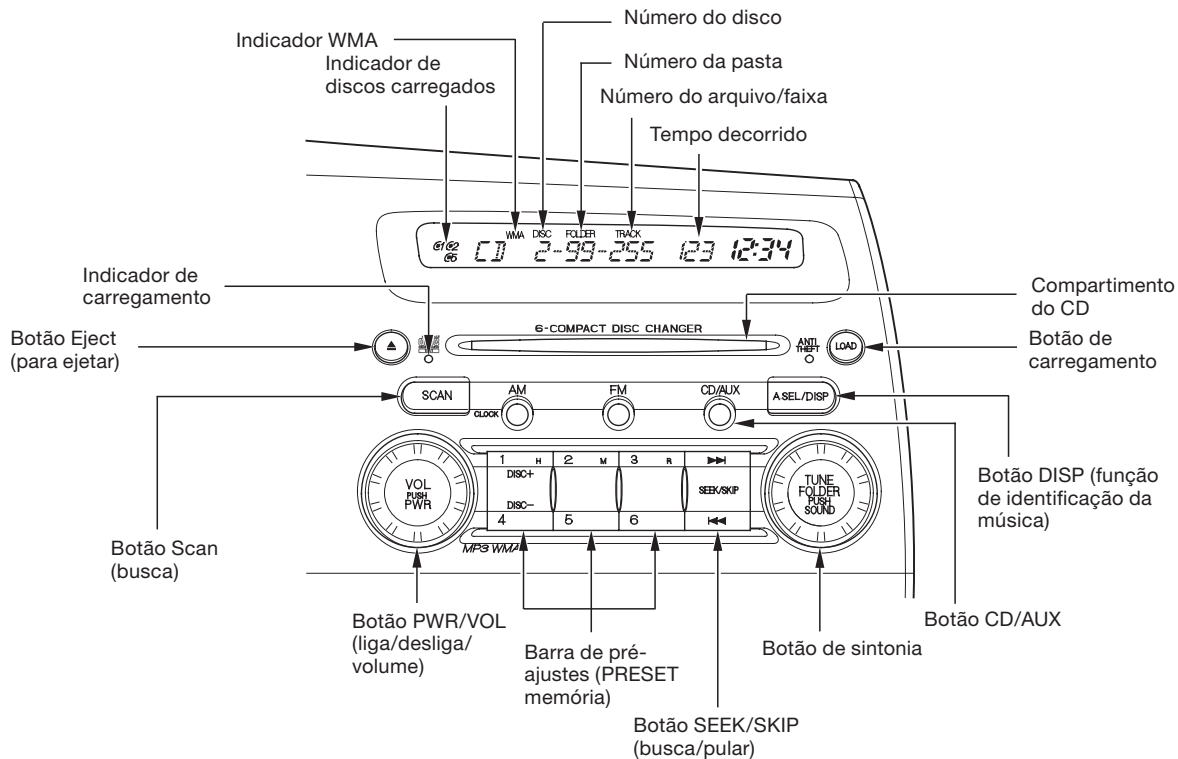

MPCBR0439

Funcionamento do CD Changer

Este sistema de áudio possui um CD Changer com capacidade para até 6 discos, proporcionando algumas horas de entretenimento. O CD Changer é acionado com os mesmos controles do rádio.

Para colocar CDs ou acionar o CD Changer, a ignição deve estar na posição **I** (acessório) ou **II** (ligada).

Para mudar para o rádio, quando estiver reproduzindo um disco, pressione o botão AM ou FM. Para voltar para o CD Changer, pressione novamente o botão CD.

▲ ATENÇÃO

Não use discos com etiquetas adesivas. A etiqueta pode enrolar e prender o disco na unidade.

Colocando CDs no CD Changer

Para carregar vários CDs em uma única operação:

1. Pressione e mantenha pressionado o botão LOAD, até ouvir um bipe, em seguida será indicado no display "LOAD".

Não tente inserir um disco, até que apareça "LOAD" no display. A unidade de áudio poderá ficar danificada.

2. Insira o disco no compartimento de CD, quando o indicador de carregamento de CD acender (luz verde). Insira o disco somente até a metade, o acionador terminará de puxar o restante do disco. No display aparecerá "BUSY" (ocupado) e o indicador de carregamento piscará (luz vermelha) enquanto o CD é carregado.
3. Quando o indicador de carregamento de CD acender (luz verde) e aparecer "LOAD" no display novamente, insira o próximo disco no compartimento.

4. Repita este procedimento até que as seis posições estejam carregadas. O sistema, então, iniciará a reprodução do primeiro CD carregado.

Se o carregamento de CDs parar antes das seis posições estarem carregadas, o sistema irá aguardar por 10 segundos, em seguida pára a operação de carregamento e inicia a reprodução do primeiro disco carregado.

Equipamentos de Conforto e Comodidade

Para carregar um único CD:

1. Pressione e libere o botão LOAD.
2. O indicador de carregamento de CD pisca (luz vermelha). Em seguida, o indicador de carregamento de CD acende (luz verde). Quando for indicado "LOAD" no display, insira o disco no compartimento do CD. Insira somente até a metade; o acionador puxará o restante do CD.

Se o botão LOAD for pressionado enquanto o CD estiver sendo reproduzido, o sistema pára a reprodução daquele CD e inicia o carregamento na seqüência. Em seguida, reproduzirá exatamente o CD que foi carregado.

Para ouvir um CD

Selecione o CD Changer, pressionando o botão CD. O sistema iniciará a reprodução do último CD selecionado no CD Changer. Você verá no display os números do disco e da faixa.

Para selecionar um CD diferente, pressione o número correspondente nos botões da memória.

O CD Changer também reproduz CD-R (disco gravável) e CD-RW (disco regravável), nos formatos comprimidos MP3 e WMA. As camadas máximas executáveis são 8 e as pastas e os arquivos (faixas) executáveis são 255.

Se o disco possui uma estrutura muito complexa, a unidade de CD pode demorar algum tempo para ler o disco, antes de iniciar a execução.

As especificações da compatibilidade dos arquivos MP3 são:

- Freqüência de amostragem: 32/ 44,1/ 48 kHz (MPEG1), 24, 22,05, 16 KHz (MPEG2)
- Taxa de Bits: 32/40/48/56/64/80/96/112/128/160/192/224/256/320 Kbps (MPEG1), 8/16/24/32/40/48/56/64/80/96/112/128/160 kbps (MPEG2)
- Compatível com taxa de bits variável e multi-sessão.
- Máximo de camadas (incluindo ROOT): 8 camadas

As especificações da compatibilidade dos arquivos WMA são:

- Amostragem de Freqüência: 32/44,1/ 48 kHz
- Taxa de Bits: 48/64/80/96/112/128/160/192 Kbps
- Compatível com taxa de bits variável e multi-sessão.
- Máximo de camadas (incluindo ROOT): 8 camadas

DISP (Função de identificação da música)

Cada vez que o botão DISP é pressionado durante a execução de um disco MP3/WMA, as seguintes informações (se existentes) são mostradas no display, na seguinte ordem:

- pasta
- arquivo
- nome do artista
- álbum
- nome da faixa

Em seguida, o display retorna ao normal.

Se o título é muito longo, ele não será indicado de uma vez só. Pressione o botão DISP e mantenha-o pressionado, e o restante do título será indicado.

Para mudar ou selecionar faixas/arquivos

Use a barra SEEK/SKIP enquanto o disco estiver sendo reproduzido para selecionar trechos e mudar de faixa (arquivos no modo MP3/WMA).

No modo MP3/WMA use o botão PASTA (TUNE), para selecionar pastas em um disco e use a barra SEEK/SKIP para mudar de arquivo.

SEEK/SKIP (busca/pula para outra faixa) – Cada vez que o lado ►► do botão for pressionado e liberado, a reprodução pula para a frente para iniciar a reprodução da próxima faixa (arquivos no modo MP3/WMA). Pressione e libere o lado ◄◄ do botão para pular para o início da faixa que está sendo reproduzida. Pressione-o novamente para iniciar a reprodução da faixa anterior.

Para passar rapidamente dentro de uma faixa, pressione e mantenha pressionado o lado do botão ►► ou ◄◄ da barra SEEK/SKIP.

No modo MP3/WMA

SELEÇÃO DE PASTA – Para selecionar uma pasta diferente gire o botão PASTA (TUNE) no sentido horário para iniciar a reprodução da próxima pasta. Gire o botão no sentido anti-horário para voltar para o início da reprodução da pasta atual. Gire-o no sentido anti-horário novamente para iniciar a reprodução da pasta anterior.

Equipamentos de Conforto e Comodidade

REPEAT (Repete uma faixa/arquivo) – Para ouvir continuamente uma faixa (arquivo no modo MP3/WMA), pressione e mantenha pressionado o botão TUNE (SOM). No display aparecem as funções disponíveis. Gire o botão até a função “TRACK REPEAT” e pressione-o para ativar a função REPEAT. Como lembrete, aparece no mostrador a função RPT. Para desativar a função, pressione o botão TUNE (SOM) novamente e selecione a opção “NORMAL PLAY”.

No modo MP3/WMA

REPEAT FOLDER (Repete uma pasta) – Para ouvir continuamente uma pasta (arquivos no modo MP3/WMA), pressione e mantenha pressionado o botão TUNE (SOM). No display aparecem as funções disponíveis. Gire o botão até a função “FOLDER REPEAT” e pressione-o para ativar a função REPEAT FOLDER. Como lembrete, aparece no mostrador a função F-RPT. Para desativar a função, pressione o botão TUNE (SOM) novamente e selecione a opção “NORMAL PLAY”.

REPEAT DISC (Repete um disco) – Para ouvir continuamente um disco (arquivos no modo MP3/WMA), pressione e mantenha pressionado o botão TUNE (SOM). No display aparecem as funções disponíveis. Gire o botão até a função “DISC REPEAT” e pressione-o para ativar a função REPEAT DISC. Como lembrete, aparece no mostrador a função D-RPT. Para desativar a função, pressione o botão TUNE (SOM) novamente e selecione a opção “NORMAL PLAY”.

RANDOM (Execução Aleatória Dentro de uma Pasta) – Esta função, quando ativada, executa todos os arquivos dentro de uma pasta em ordem aleatória e não na ordem em que foram gravados na pasta. Para ativar Random dentro de uma pasta, pressione e mantenha pressionado o botão TUNE (SOM). No display aparecem as funções disponíveis. Gire o botão até a função “RANDOM IN FOLDER” e pressione-o para ativar a função RANDOM IN FOLDER. Como lembrete, aparece no mostrador a função F-RDM. Para desativar a função, pressione o botão TUNE (SOM) novamente e selecione a opção “NORMAL PLAY”.

RANDOM DISC (Execução Aleatória Dentro de um Disco) – Esta função, quando ativada, executa todas as pastas e arquivos dentro de um disco em ordem aleatória e não na ordem em que foram gravados no disco. Para ativar Random dentro de um disco, pressione e mantenha pressionado o botão TUNE (SOM). No display aparecem as funções disponíveis. Gire o botão até a função “RANDOM IN DISC” e pressione-o para ativar a função RANDOM IN DISC. Como lembrete, aparece no mostrador a função RDM. Para desativar a função, pressione o botão TUNE (SOM) novamente e selecione a opção “NORMAL PLAY”.

SCAN – A função SCAN dá uma amostragem de todas as faixas/arquivos de um disco, na ordem em que foram gravados. Para ativar a função scan, pressione o botão SCAN. No display será indicado SCAN. A função fará uma amostragem de 10 segundos de cada uma das faixas existentes no disco. No display será indicado também o nome da faixa/arquivo. Para sair do sistema e reproduzir a última faixa mostrada, pressione e mantenha pressionado o botão SCAN.

Cada vez que o botão SCAN é pressionado e liberado, o modo altera de scan para scan do disco, depois para reprodução normal, quando estiver reproduzindo um CD.

No modo MP3/WMA

F-SCAN – Esta função, quando ativada, mostra o primeiro arquivo de cada pasta por 10 segundos. Para ativar a função scan da pasta, pressione o botão SCAN até ser indicado F-SCAN no display. O nome da pasta também é indicado no display. Para ouvir o restante da pasta, pressione o botão SCAN, dentro de 10 segundos. Se não for feito nada, o sistema avança para a próxima pasta, reproduz os primeiros 10 segundos dela, e continua passando pelas outras pastas da mesma maneira. Quando o sistema mostra o primeiro arquivo de todas as pastas, F-SCAN é cancelado e o disco reproduz normalmente.

No modo MP3/WMA, cada vez que o botão SCAN é pressionado e liberado, o modo altera de scan, para scan da pasta, para scan do disco, depois para reprodução normal.

SCAN DISCO – Para ativar a função de busca no disco, pressione o botão SCAN repetidamente até a indicação D-SCAN aparecer no display. A função busca no disco reproduz a primeira faixa do disco que está sendo reproduzido, por aproximadamente 10 segundos. Se nada for feito, o sistema avança para o próximo disco e reproduz por aproximadamente 10 segundos, e continua o mesmo procedimento nos demais CDs. Quando o sistema alcança o último disco, a busca no disco é cancelada e o CD é reproduzido normalmente.

Equipamentos de Conforto e Comodidade

Para parar a reprodução de um disco

Pressione o botão AM ou FM para acionar o rádio, durante a reprodução de um CD. Pressione o botão CD para reproduzir o CD.

Se o sistema de áudio for desligado durante a reprodução de um CD, com o botão PWR/VOL ou desligando a ignição, o disco permanecerá no interior do CD player. Quando o sistema voltar a ser ligado, o disco começará a ser reproduzido a partir do ponto onde ele foi desligado.

Retirando os discos

Para retirar um CD que está sendo reproduzido no momento, pressione o botão (▲). No display será indicado “EJECT”.

Sempre que um CD é retirado do compartimento do CD, o sistema inicia automaticamente a seqüência de carregamento, de maneira que outro CD possa ser colocado naquela posição. Se nenhum CD for colocado, o sistema seleciona o modo anterior (AM, FM1 ou FM2).

Se nenhum CD for retirado do compartimento, o sistema fará o carregamento novamente do CD, após 10 segundos, e colocará o CD Changer no modo pausa. Para iniciar a reprodução do CD, pressione o botão CD.

Para retirar um outro CD do CD Changer, primeiro selecione-o, pressionando o número correspondente na barra de memória. Quando iniciar a reprodução daquele CD, pressione o botão EJECT (ejetar).

Se o botão EJECT for pressionado enquanto estiver ouvindo o rádio ou com o sistema de áudio desligado, o disco que foi selecionado pela última vez será ejetado.

Após aquele disco ser ejetado, pressione o botão EJECT novamente para ejetar o próximo disco em ordem numérica. Fazendo isso seis vezes, todos os discos são retirados do CD Changer.

Os discos podem ser ejetados quando a ignição estiver ligada ou desligada:

Para ejetar um disco, pressione e libere o botão EJECT.

Para ejetar todos os discos, pressione e mantenha pressionado o botão EJECT, até ouvir um bipe.

RECEPÇÃO DO RÁDIO

Uma boa recepção de rádio depende de vários fatores, tais como a distância existente entre o rádio e o transmissor da estação, aproximação de objetos grandes e condições atmosféricas.

O sinal da estação de rádio enfraquece à medida que a distância do transmissor aumenta. Se estiver ouvindo uma estação AM, notará que o volume do som diminui e a estação entra e sai de sintonia. Se estiver ouvindo uma estação FM, perceberá que o indicador de estéreo piscará com o enfraquecimento do sinal. O indicador de estéreo irá apagar-se e o som dissipar-se-á por completo ao sair do alcance do sinal da estação.

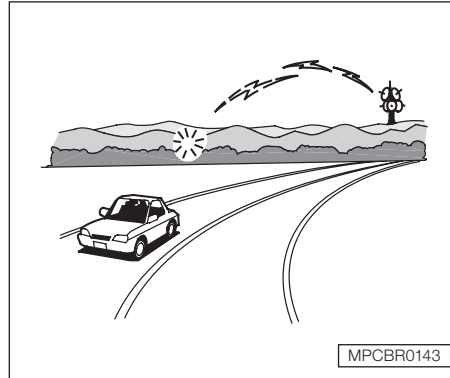

Dirigir muito perto do transmissor de uma estação que esteja transmitindo numa frequência próxima àquela da estação que estiver sintonizada também pode afetar a recepção do rádio. Ambas as estações serão ouvidas ao mesmo tempo ou somente a estação cujo transmissor estiver mais próximo.

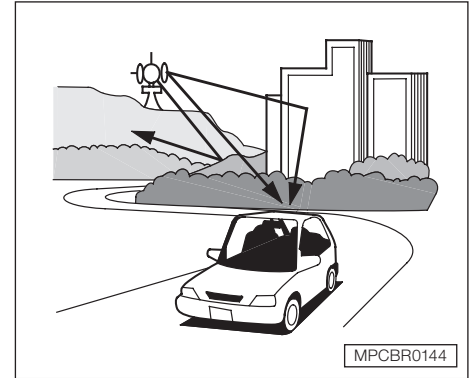

Os sinais de rádio, especialmente na faixa FM, são desviados por objetos grandes, tais como prédios e colinas. O rádio recebe então ambos os sinais, o direto da estação transmissora e o sinal desviado. Isto causa uma distorção do som, que é a principal causa de recepções fracas ao trafegar na cidade.



A recepção do rádio pode ser afetada também pelas condições atmosféricas, tais como temporais e alta umidade. Pode-se receber o sinal de uma estação de rádio distante em um dia e não recebê-lo no dia seguinte. Isto se deve à mudança das condições climáticas.

A interferência elétrica proveniente da passagem de outro veículo ou fontes estacionárias podem ser a causa de problemas temporários de recepção.

CUIDADOS COM OS DISCOS

Informações gerais

- Use somente discos CD-R e CD-RW de alta qualidade, específicos para sistemas de áudio.
- Na gravação de um CD-R ou CD-RW a gravação deve ser fechada para ser usada pelo sistema.
- Reproduza somente CDs de formato padrão. Outro tipo de disco pode ficar preso no interior do CD player ou causar outros problemas.
- Manuseie os CDs adequadamente para evitar danos e que fiquem pulando.

Proteção dos discos

Quando não estiver usando um disco, guarde-o em seu estojo, para protegê-lo do pó e outras contaminações. Para evitar empenamento, mantenha os discos fora da luz solar direta e calor extremo.

Para limpar um disco, use um pano macio e limpo. Limpe o disco de dentro para fora.

Discos novos podem apresentar bordas internas e externas irregulares. Os pedaços pequenos de plástico que causam essas irregularidades podem se soltar e cair na superfície de reprodução, fazendo com que o disco pule ou apresente outros problemas. Remova essas irregularidades passando a lateral de um lápis ou caneta.

Nunca insira objetos estranhos no compartimento do CD ou no CD Changer.

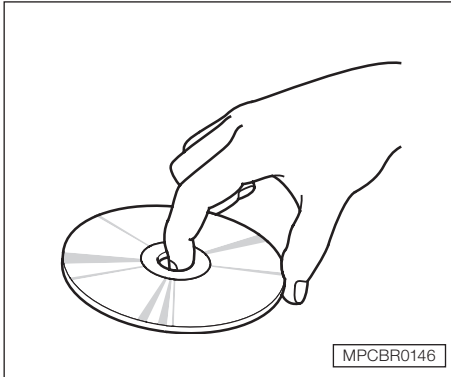

Manuseie um disco pelas bordas; nunca toque a superfície. Nunca coloque anéis estabilizadores ou etiquetas sobre o disco.

Essas possíveis contaminações, provenientes do toque com os dedos, respingos de líquidos, marcações com canetas etc., podem fazer com que o disco não reproduza adequadamente ou que fique preso no interior do CD player.

Se for indicada uma mensagem de erro no display, enquanto estiver reproduzindo um CD, encontre a causa na tabela ao lado. Se não for possível eliminar a mensagem de erro, leve o veículo a uma Concessionária Autorizada Honda.

Mensagem de erro	Causa	Solução
CD DISC ERROR	Erro de leitura	Pressione o botão e retire o disco. Verifique se ele foi inserido corretamente no CD player. Certifique-se de que o disco não esteja riscado ou danificado.
CD MECH ERROR	Erro mecânico	Pressione o botão e retire o disco. Verifique se o disco não está riscado ou deformado. Se o disco não puder ser retirado ou se a mensagem de erro não desaparecer após retirar o disco, leve o veículo a uma Concessionária Autorizada Honda.
CD HEAT ERROR	Temperatura alta	A mensagem de erro irá desaparecer quando a temperatura voltar ao normal.

Equipamentos de Conforto e Comodidade

Para conectar um iPod

Modelo EXS

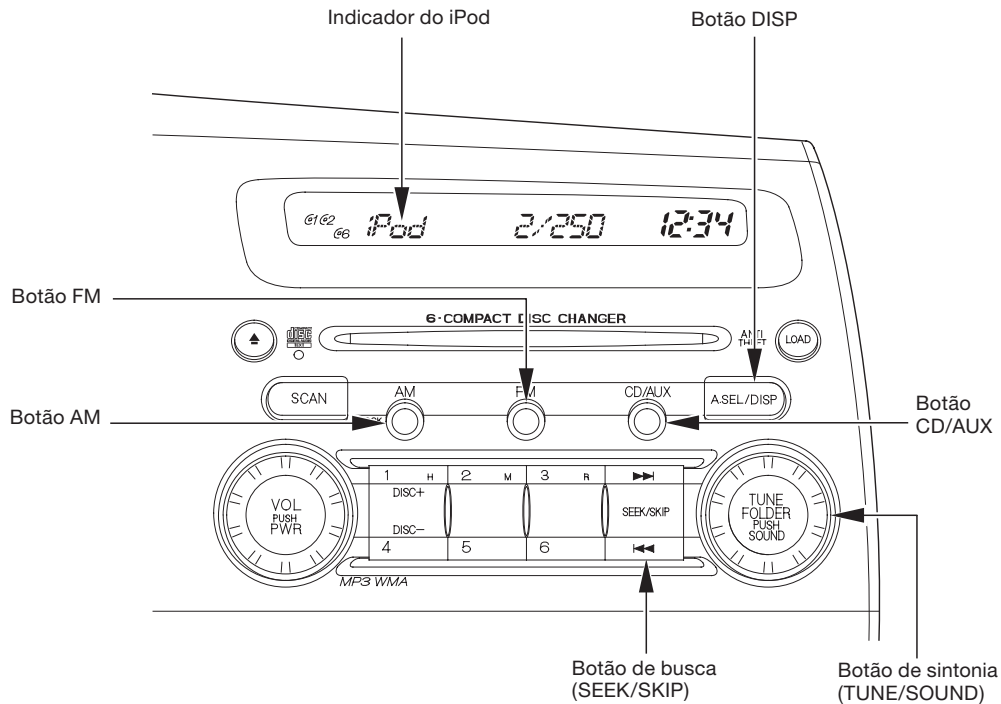

MPCBR0448a

Este sistema de áudio funciona com arquivos do iPod usando os mesmos controles usados para ouvir um CD. Para ouvir um iPod, conecte-o ao cabo adaptador USB, fornecido com o veículo, usando o seu conector, depois pressione o botão AUX ou CD/AUX. A ignição deve estar na posição **I** (acessório) ou **II** (ligada). Nestas posições o iPod também pode ser recarregado.

O sistema de áudio lê e reproduz os arquivos de som existentes no iPod. O sistema não opera o iPod como um dispositivo que armazena mídia de massa. O sistema somente irá reproduzir músicas armazenadas no iPod com o iTunes.

O iPod e o iTunes são marcas registradas de propriedade da Apple Inc.

A seguir a lista dos modelos iPod compatíveis com o sistema de áudio do seu veículo.

Modelo	Programa*
iPod 5G	1.2 ou superior
iPod classic	1.0 ou superior
iPod nano	1.2 ou superior
iPod nano 2ª geração	1.1.2 ou superior
iPod nano 3ª geração	1.0 ou superior
iPod touch	1.1.1 ou superior

*: Programa mais atual

Use somente iPods compatíveis com o programa mais atual. iPods que não estiverem compatíveis não funcionarão com este sistema de áudio. Para mais informações, consulte o Concessionário Autorizado Honda.

⚠ ATENÇÃO

- **Não conecte o iPod usando um HUB.**
- **Não mantenha o iPod no interior do veículo. Sol direto e alta temperatura podem danificá-lo.**
- **Não utilize uma extensão entre o cabo do adaptador USB do seu veículo e o conector do seu equipamento.**
- **Recomendamos fazer uma cópia de segurança antes de conectá-lo.**

No formato AAC, arquivos DRM (gerenciamento digital de direitos) não podem ser reproduzidos. Se o sistema encontrar um arquivo DRM, o sistema de áudio mostrará UNPLAYABLE (não suportado) e depois irá pular para o próximo arquivo.

Equipamentos de Conforto e Comodidade

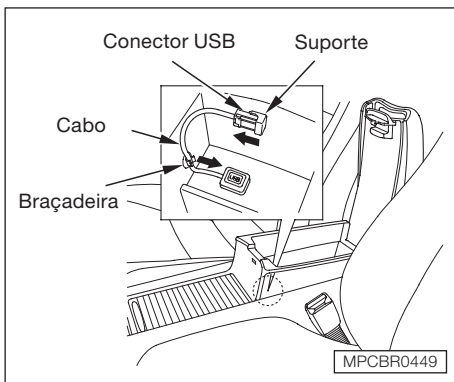

Para conectar o iPod

1. Puxe para fora do suporte o conector USB e remova o cabo da presilha no compartimento do console.

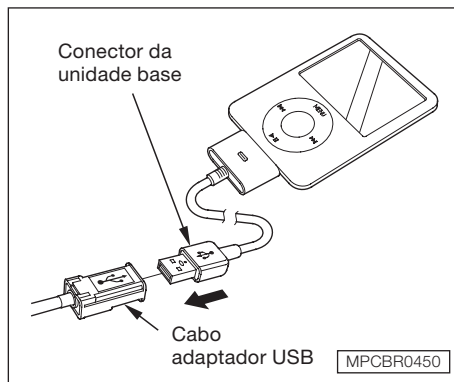

2. Conecte o conector do seu iPod corretamente e firmemente.
3. Instale o conector USB ao cabo adaptador USB firmemente.

Exemplo de tela

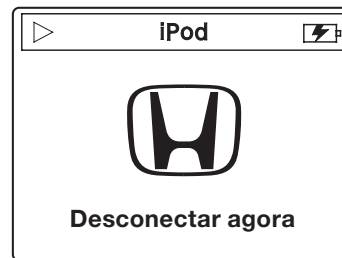

Quando o iPod está conectado e o modo iPod é selecionado no sistema de áudio, o indicador iPod é indicado no display. Após carregar, você verá a marca HONDA*, no iPod. Isto significa que o funcionamento está disponível somente com os controles da unidade de áudio do veículo.

*: O display poderá ser alterado dependendo do modelo ou versão do programa.

Se o indicador iPod não for indicado no display do sistema de áudio, verifique as conexões e tente conectar o iPod novamente.

Se mesmo assim, o sistema de áudio não reconhecer o iPod, poderá ser necessário reinicializar. Desconecte o iPod e reinicie, seguindo as instruções do iPod.

Você pode desconectar o iPod em qualquer tempo sempre que o display do iPod permitir desconectá-lo. Sempre confirme a informação no iPod antes de desconectá-lo e siga as instruções para desconectar o conector do iPod do cabo adaptador USB.

Função display de dados de texto

Cada vez que o botão DISP é pressionado o modo display alterna entre nome do álbum, nome da música, nome do artista ou nome desligado (que desliga o display de texto).

O display mostra até 16 caracteres do dado selecionado (nome do álbum, nome da música etc.). Se o dado de texto selecionado tiver mais que 17 caracteres, o display indicará os 15 primeiros caracteres e o sinal >. Pressione e mantenha pressionado o botão DISP até que os 16 caracteres sejam mostrados. São exibidos até 31 caracteres de texto.

Ao pressionar e manter pressionado novamente o botão DISP, o display mostra os 15 primeiros caracteres novamente.

Para alterar ou selecionar arquivos

Use o botão SEEK/SKIP enquanto a música estiver sendo reproduzida no iPod para selecionar trechos e trocar de arquivos.

SKIP – Cada vez que o lado ►► do botão SEEK/SKIP é pressionado e liberado, a reprodução pula para frente para iniciar o próximo arquivo. Pressione e solte o lado ◀◀ do botão para voltar a reprodução e iniciar o arquivo que está sendo reproduzido. Pressione novamente para pular para o início do arquivo anterior.

Para movimentar rapidamente dentro de um arquivo, pressione e segure o botão SEEK/SKIP (◀◀ ou ►►).

Equipamentos de Conforto e Comodidade

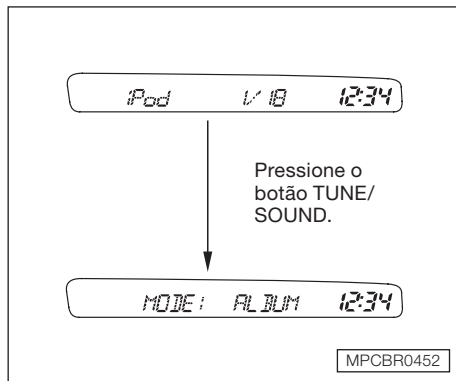

Para selecionar um arquivo a partir do menu do iPod

Também pode ser selecionado um arquivo de qualquer lista no menu do iPod: playlists, artistas, álbuns e música, usando o botão TUNE/SOUND. Pressione o botão TUNE/SOUND para mudar o display para um menu iPod, em seguida gire o botão TUNE/SOUND para selecionar a lista desejada.

Se você pressionar repetidamente o botão TUNE/SOUND, este modo de seleção é cancelado e muda para o modo de ajuste do som.

Após a seleção, aguarde alguns segundos até que o display retorne à tela anterior. O menu do iPod é ajustado. Pressionando o botão TUNE/SOUND este modo de ajuste é cancelado antes de retornar ao display normal.

Gire o botão TUNE/SOUND para selecionar um item. Após a seleção, aguarde alguns segundos até que o display retorne à tela anterior. O sistema então reproduz o primeiro arquivo do item selecionado.

Se você selecionar “ALL” (todos) na lista de cantores ou álbuns, todos os arquivos disponíveis da lista selecionada serão executados.

Para selecionar o modo Repete ou Aleatório:

Você pode selecionar qualquer tipo dos modos repete ou aleatório usando o botão TUNE/SOUND.

REPEAT – esta função reproduz continuamente um arquivo.

Para ativar a função repetir, pressione e segure o botão TUNE/SOUND por cerca de 2 segundos, girando então o mesmo botão para selecionar “TRACK REPEAT” (Repete a faixa) no display. Pressione e libere o botão TUNE/SOUND para iniciar o ajuste. Aparece RPT no display.

SHUFFLE ALL – esta função reproduz aleatoriamente todos os arquivos disponíveis na lista selecionada (listas de reproduções, cantores, álbuns ou músicas).

Para ativar a função tudo aleatório, pressione e segure o botão TUNE/SOUND por cerca de 2 segundos, girando então o mesmo botão para selecionar “RANDOM IN DISC” (Aleatório no disco) no display. Pressione e libere o botão TUNE/SOUND para iniciar o ajuste e aparece RDM no display.

SHUFFLE ALBUM – esta função reproduz aleatoriamente todos os álbuns disponíveis em uma lista selecionada (listas de reproduções, cantores, álbuns ou músicas). Os arquivos de cada álbum são reproduzidos na ordem gravada.

Para ativar a função álbum aleatório, pressione e segure o botão TUNE/SOUND por cerca de 2 segundos, girando então o mesmo botão para selecionar “RANDOM IN FOLDER) (Aleatório na pasta) no display. Pressione e libere o botão TUNE/SOUND para iniciar o ajuste e aparece F-RDM no display.

⚠ ATENÇÃO

As funções operacionais disponíveis variam de acordo com os modelos e as versões. Algumas funções podem não estar disponíveis no sistema de áudio do veículo.

Equipamentos de Conforto e Comodidade

Para interromper a reprodução do seu iPod

Para ligar o rádio, pressione o botão AM ou FM. Pressione o botão CD/AUX para mudar o modo áudio entre disco e iPod.

Para desconectar o iPod

Você pode desconectar o iPod a qualquer momento em que aparecer a mensagem* “OK to disconnect” (Pronto para desconectar) no display do iPod. Certifique-se sempre que apareça a mensagem “OK to disconnect” (Pronto para desconectar) no display antes de desconectar. Certifique-se de seguir as instruções do iPod sobre desconexão da base do cabo adaptador USB.

*: A mensagem mostrada pode variar de acordo com os modelos e as versões. Em alguns modelos, não existe mensagem para desconectar.

Ao desconectar o iPod enquanto ele está tocando, o display mostra “USB NO DATA” (Sem dados da USB).

Se o mesmo iPod for reconectado, o sistema de som poderá iniciar do ponto em que foi desligado, dependendo da especificação do iPod.

Mensagens de erro do iPod

Se houver problema com o iPod, será exibida uma mensagem de erro. A tabela nesta página lista as mensagens que podem ser vistas. Desconecte o iPod e conecte-o novamente. Se o problema persistir, a mensagem de erro é exibida novamente. Neste caso, vá a um Concessionário Autorizado Honda para verificação.

Mensagem de erro	Causa	Solução
USB ERROR (Erro USB)	Erro USB ROM	Existe um problema com o adaptador USB.
BAD USB DEVICE (Dispositivo USB ruim)	Fonte de alimentação anormal	Aparece quando a função de proteção de excesso de corrente do sistema deixa de fornecer força para o USB devido a conexão de um dispositivo incompatível. Desconecte o dispositivo. Em seguida, desligue o sistema de áudio e ligue-o novamente. Não volte a conectar o dispositivo que causou o erro.
NO SONG (Sem som)	Nenhum arquivo no iPod	Aparece quando o iPod está vazio. Armazene alguns arquivos no iPod.
UNSUPPORTED (Não Suportado)	Uso de um dispositivo não suportado	Aparece quando o dispositivo não suportado é conectado. Desconecte o dispositivo.
UNSUPPORTED VER. (Versão não suportada)	Uso de um iPod não suportada	Aparece quando um iPod não suportado é conectado. Se esta mensagem aparecer quando um iPod suportado é conectado, atualize o programa do iPod para uma versão mais nova.
CONNECT RETRY (Conectar novamente)	Falha no reconhecimento do iPod	Aparece quando o sistema não reconhece o iPod. Conecte o iPod novamente.

Equipamentos de Conforto e Comodidade

Usando um dispositivo de memória flash USB

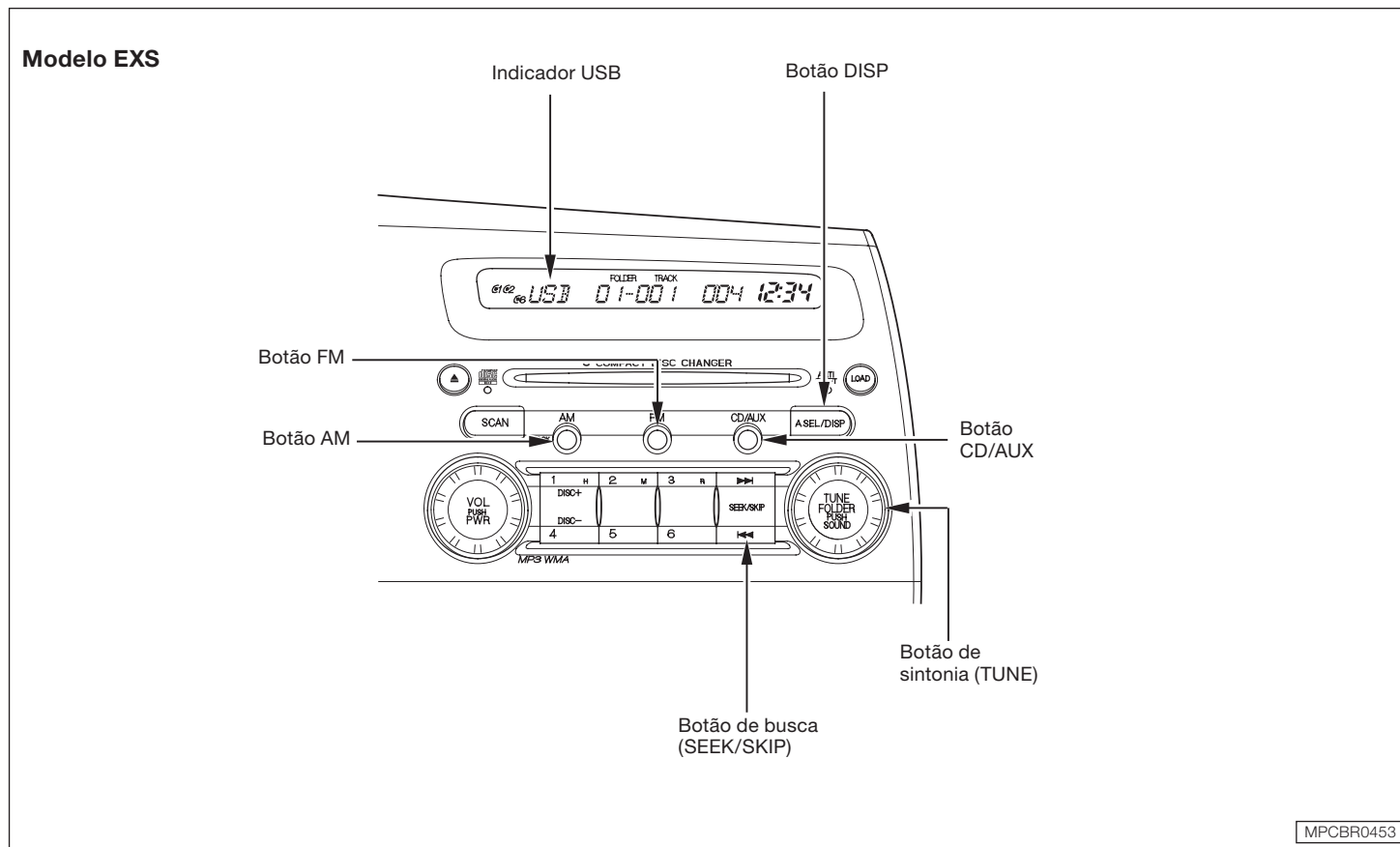

Para ouvir um dispositivo de memória flash USB

Este sistema de áudio funciona com arquivos de áudio de um dispositivo de memória flash USB usando os mesmos controles usados para ouvir um CD. Para ouvir o dispositivo de áudio de memória flash USB, conecte-o ao cabo adaptador USB, fornecido com o veículo, depois pressione o botão auxiliar (CD/AUX). A ignição deve estar na posição **I** (acessório) ou **II** (ligada).

O sistema de áudio lê e reproduz os arquivos de som existentes no dispositivo de memória flash USB nos formatos MP3, WMA ou AAC*. Dependendo do formato, o display mostra MP3, WMA ou ACC quando o dispositivo de memória flash USB estiver em uso. O dispositivo de memória flash USB está limitado até 700 pastas ou até 65535 arquivos.

*: Arquivos no formato AAC somente serão reproduzidos neste sistema de áudio se gravados com o iTunes.

O dispositivo de memória flash USB recomendado é de 256 Mbyte ou superior. Alguns dispositivos digitais de áudio também podem ser compatíveis.

Alguns dispositivos de memória flash USB (do tipo com trava de segurança) não funcionarão neste sistema de áudio. Para mais informações consulte o Concessionário Autorizado Honda.

⚠ ATENÇÃO

- **Não use dispositivos do tipo cartão de leitura ou drive rígido, pois o dispositivo ou os arquivos serão danificados.**
- **Não use um HUB para conectar um dispositivo de memória flash USB.**
- **Não utilize uma extensão ao cabo do adaptador USB do seu veículo.**
- **Não mantenha o iPod no interior do veículo. Sol direto e alta temperatura podem danificá-lo.**
- **Recomendamos fazer uma cópia de segurança antes de conectá-lo.**
- **Dependendo do tipo e número de arquivos, ele pode levar algum tempo antes de iniciar a reprodução.**
- **Dependendo do software em que os arquivos foram gravados, pode não ser possível reproduzir alguns arquivos ou indicar alguns dados de texto.**

As especificações da compatibilidade dos arquivos MP3 são:

- Frequência de amostragem:
32/ 44,1/48 kHz (MPEG1)
16/22,05/24 kHz (MPEG2)
- Taxa de Bits:
32/40/48/56/64/80/96/112/128/160/192/224/256/320/VBR kbps (MPEG1)
- Padrão suportado:
MPEG1 Audio Layer3
MPEG2 Audio Layer3
- Partição:
Somente partição superior
- Máximo de camadas: 8

As especificações da compatibilidade dos arquivos WMA são:

- Frequência de amostragem:
32/ 44,1/48 kHz
- Taxa de Bits:
48 – 320 /VBR Kbps (Máx 384)
- Padrão suportado:
WMA versão 7/8/9
- Partição:
Somente partição superior
- Máximo de camadas: 8

Equipamentos de Conforto e Comodidade

As especificações da compatibilidade dos arquivos AAC são:

- Frequência de amostragem:
8/11,025/12/16/22,05/24/32/44,1/48 kHz
- Taxa de Bits:
48 – 320 Kbps
- Padrão suportado:
MPEG4/AAC LC
MPEG4/AAC LC
- Partição:
Somente partição superior
- Máximo de camadas: 8

Mesmo sendo gravado no formato MP3, WMA ou AAC um arquivo na versão NÃO SUPORTADA não poderá ser reproduzido. Se o sistema encontrar um arquivo nesta condição, o sistema de áudio indicará no display UNSUPPORTED (NÃO SUPORTADO) e pulará para o próximo arquivo.

Nos formatos WMA ou AAC, arquivos DRM (gerenciamento de direito digital) não podem ser reproduzidos. Se o sistema encontrar um arquivo DRM, será indicado no display UNPLAYABLE FILE (ARQUIVO INCOMPATÍVEL) e passará para o próximo arquivo.

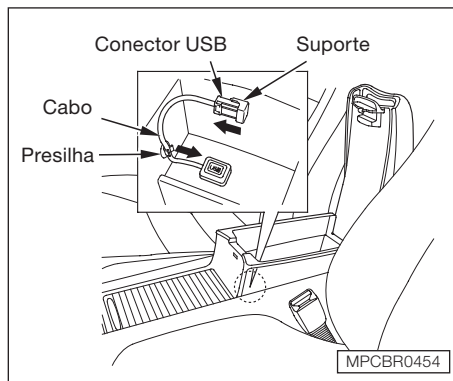

Para conectar um dispositivo de memória flash USB

1. Puxe para fora do suporte o conector USB e remova o cabo da presilha no compartimento do console.

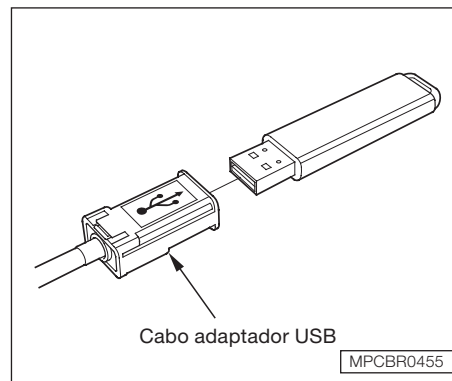

2. Conecte o conector do dispositivo de memória flash USB ao cabo adaptador USB corretamente e firmemente.

Quando o dispositivo de memória flash USB está conectado, o indicador USB é mostrado no display.

O dispositivo de memória flash USB pode ser desconectado a qualquer hora, mesmo se o modo USB estiver selecionado no sistema de áudio. Ao removê-lo, certifique-se de seguir as instruções do dispositivo de memória flash USB.

Função display de dados de texto

Cada vez que o botão DISP é pressionado, o display exibe na seqüência o nome da pasta, o nome do arquivo, nome do artista, nome do álbum, nome da faixa ou nome desligado (que desliga o display de texto).

O display mostra até 16 caracteres do dado selecionado (nome do álbum, nome da música etc.). Se o dado de texto selecionado tiver mais que 17 caracteres, o display indicará os 15 primeiros caracteres e o sinal >. Pressione e mantenha pressionado o botão DISP até que os 16 caracteres sejam mostrados. São exibidos até 31 caracteres de texto.

Ao pressionar e manter pressionado novamente o botão DISP, o display mostra os 15 primeiros caracteres novamente.

Para alterar ou selecionar arquivos

Use o botão SEEK/SKIP enquanto a música estiver sendo reproduzida no dispositivo USB para selecionar trechos e trocar de arquivos.

SKIP – Cada vez que o lado ►| do botão SEEK/SKIP é pressionado e liberado, a reprodução pula para frente para iniciar o próximo arquivo. Pressione e solte o lado |◄◄ do botão para voltar a reprodução e iniciar o arquivo que está sendo reproduzido. Pressione novamente para pular para o início do arquivo anterior.

Para movimentar rapidamente dentro de um arquivo, pressione e segure o botão SEEK/SKIP (|◄◄ ou ►►|).

FOLDER SELECTION – Para selecionar uma pasta diferente, gire o botão TUNE para mover para o início da próxima pasta. Gire o botão para a direita até ouvir um clic para pular para a próxima pasta e para a esquerda para mover para o início da pasta atual. Gire-o novamente para pular para o início da pasta anterior. Girar o botão TUNE mais de dois cliques pula várias pastas.

Equipamentos de Conforto e Comodidade

Para selecionar o modo Repeat, Random ou Scan:

Você pode selecionar qualquer modo repeat, aleatório ou procura usando os botões TUNE ou SCAN.

REPEAT – Esta função reproduz continuamente um arquivo.

Para ativar a função repetir, pressione e segure o botão TUNE por cerca de 2 segundos, girando então o mesmo botão para selecionar “TRACK REPEAT” (Repete a faixa) no display. Pressione e libere o botão TUNE para iniciar o ajuste. Aparece RPT no display.

FOLDER REPEAT – Esta função, quando ativada, reproduz novamente todos os arquivos da pasta selecionada na ordem em que foram armazenados.

Para ativar o modo repetir a pasta, pressione e segure o botão TUNE por cerca de 2 segundos, girando então o mesmo botão para selecionar repetir o arquivo.

Pressione e libere o botão TUNE para iniciar o ajuste. Aparece F-RPT no display.

RANDOM – Esta função reproduz os arquivos dentro do dispositivo de memória flash USB, em ordem aleatória.

Para ativar a reprodução aleatória, pressione e segure o botão TUNE por cerca de 2 segundos, girando então o mesmo botão para selecionar “RANDOM IN DISC” (Aleatório no disco) no display. Pressione e libere o botão TUNE para iniciar o ajuste. Aparece RDM no display.

FOLDER RANDOM – Esta função, quando ativada, reproduz todos os arquivos da pasta selecionada na ordem aleatória.

Para ativar a pasta aleatória, pressione e segure o botão TUNE por cerca de 2 segundos, girando então o mesmo botão para selecionar pasta aleatória.

Pressione e libere o botão TUNE para iniciar o ajuste. Aparece F-RDM no display.

SCAN – Esta função mostra todos os arquivos da pasta selecionada na ordem em que foram armazenados. Para ativar a função busca, pressione o botão SCAN e aparece “SCAN” no display. Cada amostra de arquivo na pasta demora 10 segundos. Pressione e segure o botão SCAN para sair do modo procura e reproduzir o último arquivo mostrado.

FOLDER SCAN – Esta função, quando ativada, mostra o primeiro arquivo de cada pasta no dispositivo de memória flash USB, na ordem em que foram gravados. Para ativar a função procura de pasta, pressione duas vezes o botão SCAN e aparece F-SCAN no display. O sistema reproduz então o primeiro arquivo das pastas principais cerca de 10 segundos. Se você não fizer nada, o sistema reproduz então os primeiros arquivos seguintes cerca de 10 segundos. Quando ele executar um arquivo que você quer continuar ouvindo, pressione o botão SCAN.

A cada vez que você pressionar e liberar o botão SCAN, o modo muda de procura do arquivo para procura da pasta e então para a reprodução normal.

Para interromper a execução do dispositivo de memória flash USB

Desconecte o dispositivo de memória flash USB. Em outros dispositivos, siga as instruções do fabricante para desconectar.

Para ligar o rádio, pressione o botão AM ou FM. Pressione o botão CD/AUX para mudar o modo áudio entre disco e USB.

Se você reconectar o mesmo dispositivo de memória flash USB, o sistema começa a reproduzir onde foi desligado.

Equipamentos de Conforto e Comodidade

Mensagens de Erro do dispositivo de memória flash USB

Se ocorrer um problema com o dispositivo de memória flash USB, aparece uma mensagem de erro. Na tabela ao lado, estão indicadas as mensagens de erro que podem ser indicadas. Desconecte o dispositivo de memória flash USB e reconecte-o. Se ainda existir o problema, a mensagem de erro voltará a aparecer. Leve o veículo a um Concessionário Autorizado Honda para verificação.

Mensagem de erro	Causa	Solução
USB ERROR (Erro USB)	Erro USB ROM	Existe um problema com o adaptador USB.
BAD USB DEVICE (Dispositivo USB ruim)	Fonte de alimentação anormal	Aparece quando a função de proteção de excesso de corrente do sistema deixa de fornecer força para o USB devido a conexão de um dispositivo incompatível. Desconecte o dispositivo. Em seguida, desligue o sistema de áudio e ligue-o novamente. Não volte a conectar o dispositivo que causou o erro.
UNPLAYABLE FILE (Arquivo indisponível)	Uso de arquivos não suportados	Aparece quando o dispositivo de memória flash USB está em DRM ou em um formato não suportado. Esta mensagem de erro aparece por aproximadamente 3 segundos, depois reproduz a próxima música.
NO SONG (Nenhuma música)	Nenhum arquivo no dispositivo de memória flash USB	Aparece quando o dispositivo USB está vazio ou não existe nenhum arquivo MP3, WMA ou AAC. Grave alguns arquivos MP3, WMA ou AAC no dispositivo USB.
UNSUPPORTED (Não suportado)	Uso de um dispositivo USB não suportado	Aparece quando um dispositivo USB não suportado é conectado. Se esta mensagem aparecer quando o dispositivo USB é conectado, reconecte-o.

Sistema Antifurto do Áudio

O sistema de áudio de seu veículo será desativado, caso a alimentação elétrica seja cortada. Para reativá-lo, será necessário armazenar um código específico de cinco dígitos através dos botões de memória. Como existem centenas de combinações possíveis entre cinco dígitos, a reativação do sistema sem o conhecimento do código correto é praticamente impossível.

Um cartão que contém os números de código e de série do sistema de áudio acompanha o veículo. Guarde esse cartão em local seguro. Além disso, anote o número de série do equipamento neste Manual do Proprietário. Em caso de perda do cartão, procure sua Concessionária Autorizada Honda para obter o código correto. Para isso, será necessário apresentar o número de série do equipamento.

Se a bateria do veículo descarregar ou for desconectada, ou o fusível do rádio for removido, o sistema de áudio será automaticamente desativado. Neste caso, a palavra “ENTER CODE” será indicada no mostrador quando o sistema for novamente ligado. Use os botões de memória para armazenar o código de cinco dígitos. Se o código estiver correto, o rádio será ligado.

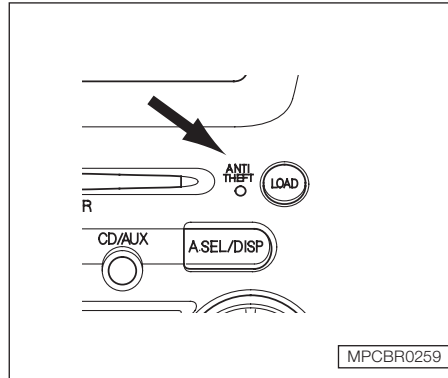

Caso tenha errado o número, não tente começar novamente nem tente corrigir o erro. Complete a seqüência de cinco dígitos e, em seguida, armazene o código correto. Este procedimento poderá ser repetido dez vezes. Após as dez tentativas, será necessário aguardar uma hora antes de reiniciar a ativação do sistema.

Será necessário armazenar novamente suas estações preferidas nos botões de memória após a reativação do sistema. As estações memorizadas anteriormente são apagadas quando a alimentação é cortada.

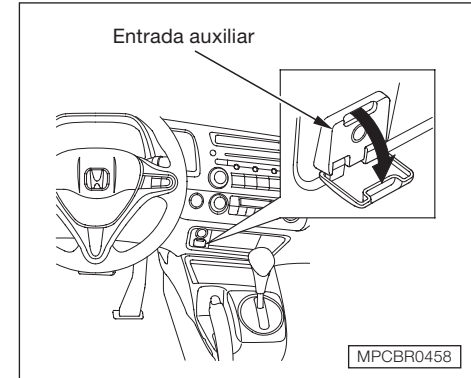

Entrada auxiliar

O seu veículo possui uma entrada auxiliar para o sistema de áudio com conexão P2 (estéreo), localizada sob o soquete de alimentação para acessórios.

O sistema de áudio passará automaticamente para o modo “AUX” ao conectar equipamentos compatíveis à entrada auxiliar.

Para sair do modo “AUX”, pressione o botão AM, FM, CD/AUX ou desconecte o cabo da entrada auxiliar.

Equipamentos de Conforto e Comodidade

Modelo LXS

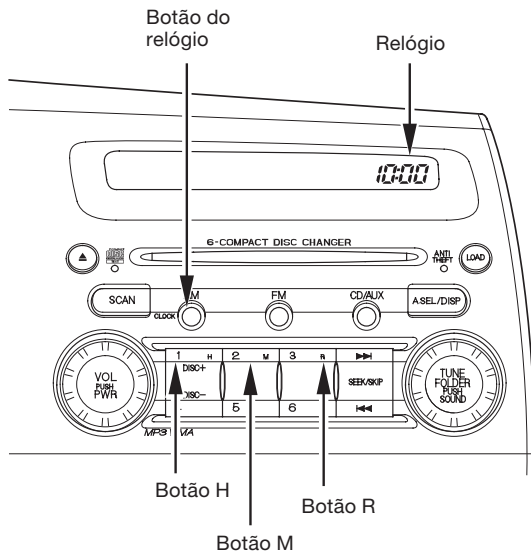

Modelo EXS

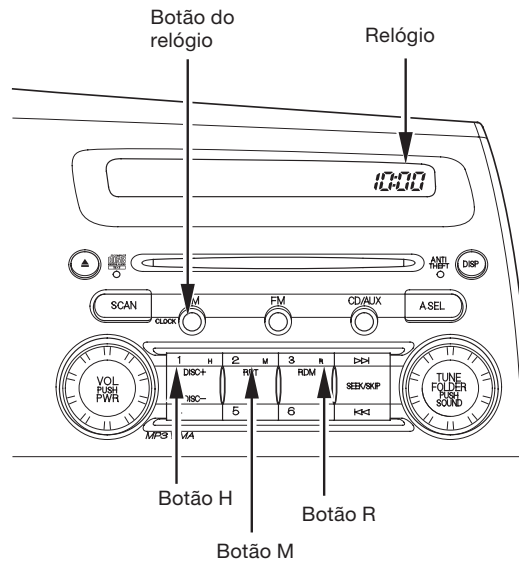

MPCBR0459

RELÓGIO DIGITAL

Ajuste do relógio

Se a bateria for desconectada, o relógio deve ser ajustado novamente.

Pressione e mantenha pressionado o botão CLOCK (AM), até o display começar a piscar. Altere a hora, pressionando o botão H (memória 1) até o número avançar para a hora desejada. Altere os minutos, pressionando o botão M (memória 2) até os números avançarem para a hora desejada.

Pressione o botão CLOCK (AM) para confirmar o ajuste.

A hora pode ser ajustada rapidamente para a hora mais próxima. Se a hora indicada no display estiver dentro da próxima meia hora, pressione o botão CLOCK (AM) até ouvir um bipe, em seguida pressione o botão R (memória 3), o relógio retorna para a hora anterior. Se a hora indicada no display estiver após a próxima meia hora, o relógio será ajustado para o início da próxima hora.

Por exemplo: 1:06 é ajustada para 1:00
1:52 é ajustada para 2:00

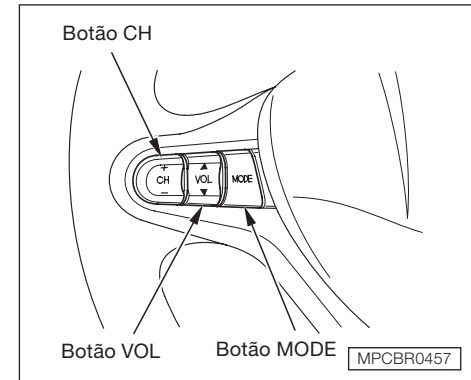

SISTEMA DE ÁUDIO COM CONTROLE REMOTO*

Três controles para o sistema de áudio foram instalados no volante da direção. Eles permitem o controle das funções básicas, sem a necessidade do motorista retirar a mão do volante de direção.

O botão VOL ajusta o nível do volume para cima (▲) e para baixo (▼). Pressione o lado superior ou inferior do botão e mantenha-o pressionado até o volume alcançar o nível desejado, em seguida libere-o.

* Se equipado

Equipamentos de Conforto e Comodidade

O botão MODE altera o modo. Pressionando o botão repetidamente seleciona entre os modos FM1, FM2, AM ou um disco (se estiver no compartimento do CD).

Modelo EXS

Se um iPod ou dispositivo de memória flash USB estiver conectado ao sistema, também pode ser selecionado AUX.

Se estiver no modo rádio, use o botão CH para mudar de estação. Cada vez que a parte superior do botão (+) é pressionada, o sistema vai para a próxima estação memorizada, na faixa sintonizada. Para voltar para a estação anterior, pressione a parte inferior do botão (-). Pressionando e mantendo pressionado o botão CH, lado (+) ou lado (-), até ouvir um bipe, o sistema entra no modo de busca. Ele sintoniza uma estação com sinal forte.

Quando estiver ouvindo um disco, o sistema vai para o início da próxima faixa, cada vez que o botão CH, lado (+) é pressionado. Ao pressionar o botão CH, lado (-), o sistema retorna para o início da faixa que está sendo reproduzida. Os números do disco e da faixa são indicados no display. Pressionando e mantendo pressionado o botão CH (+) ou (-), até ouvir um bipe, pode ser selecionada uma outra pasta.

SISTEMA ANTIFURTO

O sistema antifurto foi concebido para minimizar a possibilidade de furto do automóvel, no entanto este não garante 100% de eficácia diante da variedade e novos meios aplicados por indivíduos transgressores das leis.

Caso o sistema seja disparado, a buzina é acionada e as luzes dos sinalizadores de direção piscam se alguém tentar invadir ou retirar o rádio do seu veículo. Este alarme continua por 30 segundos, depois o sistema é reinicializado.

Para reinicializar o sistema antes de decorrer os 30 segundos/2 minutos, destrave qualquer uma das portas dianteiras com a chave ou com o controle remoto.



O sistema antifurto é ativado automaticamente 15 segundos após o travamento das portas, capô e porta-malas. O sistema pode ser ativado travando a porta pelo lado de fora com a chave ou através do controle remoto. O indicador do sistema antifurto no painel de instrumentos inicia piscando imediatamente para indicar que o sistema está se auto-ajustando.

Quando você pressionar o botão LOCK (Trava) do controle remoto, as luzes dos sinalizadores de direção piscam três vezes, para verificar se as portas estão travadas e o sistema de segurança será ligado.

Com o sistema ajustado, a abertura de qualquer uma das portas ou do porta-malas (sem o uso da chave ou controle remoto), ou do capô poderá acionar o alarme. O alarme também será acionado se o rádio for retirado do painel ou um fio for cortado.

Com o sistema ajustado, o porta-malas pode ser aberto com a chave da ignição ou com o botão de liberação do porta-malas* sem disparar o alarme. O alarme disparará se a trava do porta-malas for forçada ou se o porta-malas for aberto com a alavanca de liberação.

O alarme também será ativado se um passageiro dentro do veículo trancado ligar a ignição.

O sistema antifurto não se ajusta se o capô ou o porta-malas ou qualquer uma das portas não estiver totalmente fechada. Se o sistema não se ajustar, verifique o indicador de portas e porta-malas abertos, no painel de instrumentos (veja na seção 3 “Luzes indicadoras e de Advertência”), para certificar-se de que as portas e o porta-malas estejam fechados totalmente. Como ele não faz parte do display do monitoramento, verifique o fechamento do capô manualmente.

* Se equipado

Este sistema antifurto é homologado pela Agência Nacional de Telecomunicações (Anatel), sob o código 1102 05 2336.



5

ANTES DE DIRIGIR

PERÍODO DE AMACIAMENTO

Durante os primeiros 1000 km de rodagem, evite:

- Acelerações bruscas ao sair com o veículo;
- Durante os primeiros 300 km, evite freadas bruscas. O uso incorreto dos freios durante este período comprometerá futuramente a eficiência da frenagem.

Substitua o óleo do motor nos períodos recomendados no plano de manutenção.

⚠ ATENÇÃO

Este procedimento de amaciamento aplica-se também para motores substituídos ou retificados e quando os freios são substituídos.

COMBUSTÍVEL

O motor do seu automóvel foi projetado para funcionar com gasolina do tipo C – comum, comercialmente disponível, em atendimento à Resolução CONAMA n° 18/86 – PROCONVE (Programa de Controle de Poluição do Ar para Veículos Automotores) e à Resolução n° 71/98 da ANP.

⚠ ATENÇÃO

A utilização de gasolina adulterada, com chumbo ou outros combustíveis não homologados para o uso automotivo (por exemplo, gasolina de aviação) poderá causar danos irreversíveis ao motor, estendendo-se aos sistemas de alimentação e escapamento do seu automóvel. Estes danos não são cobertos pela garantia.

Ao trafegar por outros países, certifique-se antes de abastecer que a gasolina não contenha chumbo, ou seja, verifique a seguinte inscrição na bomba do posto de abastecimento: “*sin plomo*”, para países de língua espanhola.

Gasolina aditivada fornecida pelas distribuidoras*

A gasolina aditivada distingue-se da comum tipo C por receber aditivos com propriedades detergentes e dispersantes.

Desta forma, evita-se a formação de corrosão e depósitos no sistema de alimentação de seu automóvel, permitindo sempre um bom fluxo de combustível ao longo do tempo.

Antes de Dirigir

A decisão pelo uso da gasolina aditivada cabe ao cliente, porém ressalta-se primordialmente o cuidado com sua procedência, seja comum ou aditivada.

* Como a gasolina aditivada possui propriedades detergentes, automóveis com alta quilometragem poderão mudar para este tipo de combustível gradualmente, evitando-se assim que os eventuais resíduos removidos pelo combustível venham a entupir o sistema de alimentação.

⚠ ATENÇÃO

O uso de aditivos complementares, ou seja, frascos de aditivos comercialmente disponíveis em postos de abastecimento e lojas de autopeças, comprometerá o desempenho do motor, além de causar danos irreversíveis ao sistema de alimentação e escapamento. Estes danos não são cobertos pela garantia.

Seu veículo está equipado com dois reservatórios de combustível: o tanque principal e o reservatório de gasolina. A tabela a seguir mostra o combustível a ser utilizado em cada reservatório.

Somente abastecer com:

Tanque de combustível principal	Álcool hidratado e/ou gasolina comum ou aditivada em qualquer proporção
Reservatório de gasolina	Somente gasolina comum ou aditivada

Tanque de combustível

Seu veículo foi projetado para funcionar com álcool hidratado, gasolina ou mistura dos dois em qualquer proporção.

⚠ ATENÇÃO

Sempre ao reabastecer o veículo com um combustível diferente do utilizado anteriormente, por exemplo, substituir a gasolina pelo álcool ou vice-versa, recomendamos conduzir o veículo pelo período mínimo de 10 minutos para o módulo de controle do motor adaptar-se às novas condições do combustível utilizado. Este procedimento visa minimizar eventuais dificuldades durante as partidas a frio.

Reservatório de gasolina (sistema de partida a frio)

O reservatório de gasolina do sistema de partida a frio deve ser abastecido somente com gasolina.

⚠ ATENÇÃO

Nunca abasteça o reservatório de gasolina com álcool, pois isto danificará o sistema de alimentação de combustível.

Se o reservatório de gasolina for abastecido com álcool por engano, leve o veículo imediatamente à Concessionária Autorizada Honda mais próxima para extrair o combustível. O uso de combustível inadequado danificará a bomba de combustível e o sistema de alimentação de combustível relacionado.

Dirigindo em outros países

Ao trafegar por outros países, podem não estar disponíveis álcool hidratado e gasolina com álcool semelhantes aos combustíveis comercializados no Brasil. Neste caso, deve-se sempre utilizar gasolina comum com número de octanas (RON) 91 ou superior no tanque de combustível e também no reservatório de gasolina (sistema de partida a frio).

ABASTECIMENTO

▲ ATENÇÃO

A gasolina é um combustível altamente inflamável e explosivo. Ao manusear a gasolina ou abastecer o veículo, tome as seguintes precauções:

- Desligue o motor;
- Não fume;
- Não utilize telefone celular;
- Mantenha chamas, fósforos e faíscas afastadas da gasolina;
- Não transporte gasolina no interior do veículo;
- Limpe imediatamente a gasolina derramada;
- Abasteça somente em local aberto.

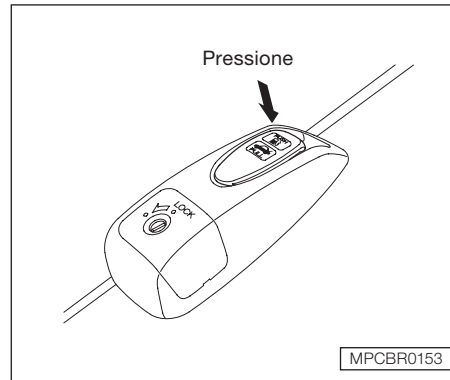

Abastecimento do Tanque de Combustível

1. O bocal de abastecimento do tanque de combustível está localizado no lado esquerdo do veículo. Estacione com esse lado virado para a bomba de combustível do posto de gasolina.
2. Abra a portinhola de abastecimento do tanque de combustível pressionando a manopla do lado externo do banco do motorista.

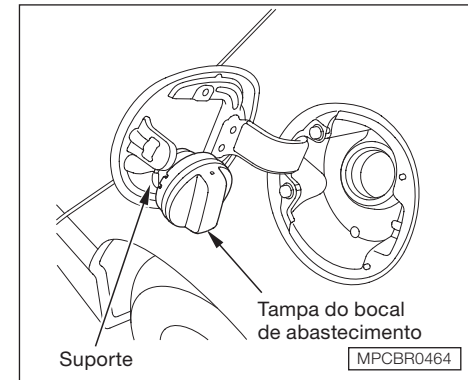

3. Remova a tampa do bocal lentamente. Um ruído poderá ser ouvido conforme a pressão residual do tanque de combustível for aliviada.
4. Pare de abastecer o tanque de combustível após o bico da bomba desligar automaticamente. Não encha o tanque excessivamente. Deve existir algum espaço no interior do tanque para permitir a expansão de combustível decorrente da mudança de temperatura.
5. Encaixe a tampa do tanque de combustível e aperte-a até ouvir o ruído característico de travamento.
6. Para fechar a portinhola do bocal de abastecimento, empurre-a até que esteja travada.

Antes de Dirigir

Alavanca da portinhola de abastecimento do reservatório de gasolina

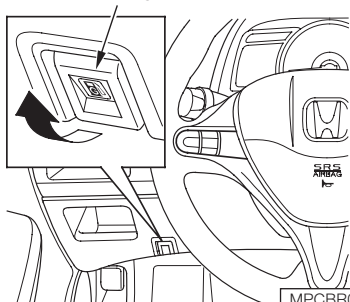

Abastecimento do reservatório de gasolina (Sistema de partida a frio)

1. Estacione o veículo com o lado direito próximo à bomba de abastecimento de combustível.
2. Abra a portinhola de abastecimento do reservatório de gasolina puxando para cima a alavanca no painel inferior, próximo ao volante de direção.

⚠ ATENÇÃO

Nunca abasteça o reservatório de gasolina com álcool. O sistema de alimentação de combustível do seu veículo poderá ser seriamente danificado.

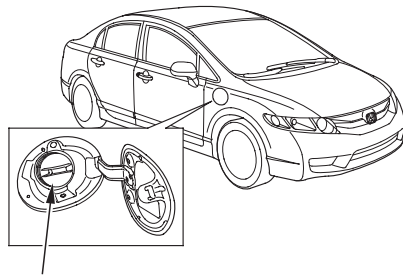

Tampa do bocal do reservatório de gasolina

3. Remova a tampa do bocal lentamente. Um ruído poderá ser ouvido conforme a pressão residual do reservatório for liberada.

Nível da gasolina

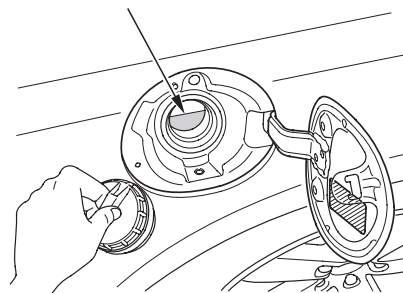

4. Abasteça lentamente e com cuidado o reservatório de gasolina. Inspeção o nível de combustível através da abertura no bocal durante o abastecimento do reservatório de gasolina.

⚠ ATENÇÃO

A capacidade do reservatório de gasolina é de apenas 0,7 l, portanto tenha cuidado para não derramar gasolina. Caso isto ocorra, lave imediatamente a região com sabão neutro e água em abundância.

Não encha o reservatório excessivamente. Deixe algum espaço para a gasolina se expandir com as mudanças de temperatura.

5. Encaixe a tampa do reservatório de gasolina e aperte-a até ouvir o ruído característico de travamento.
6. Empurre a portinhola de abastecimento de combustível até que ela trave.

⚠ ATENÇÃO

Conduzir o veículo sem combustível no reservatório de gasolina por períodos prolongados poderá danificar o sistema de alimentação de combustível. Isto poderá causar falha na partida do motor. Quando o indicador de combustível baixo (reservatório de gasolina) acender, reabasteça o quanto antes.

Nunca abasteça o reservatório de gasolina com álcool, pois isto danificará o sistema de alimentação de combustível.



CAPÔ DO MOTOR

⚠ CUIDADO

Antes de acionar a alavanca de abertura do capô, desligue o motor. Inspeções e/ou ajustes no compartimento do motor com este em funcionamento são operações arriscadas e só devem ser efetuadas por um técnico especializado, visto que correias e polias se encontram em movimento.

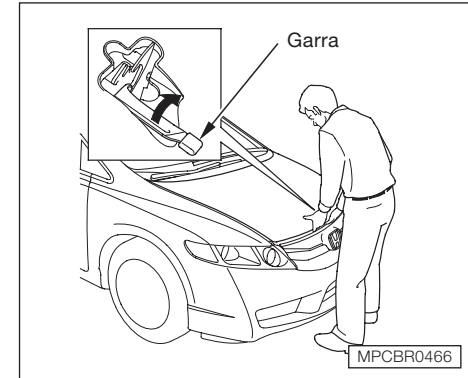

Abertura

1. Posicione a alavanca da transmissão em P (transmissão automática) ou em ponto morto (transmissão manual) e acione o freio de estacionamento. Puxe a alavanca de abertura do capô, localizada sob o painel, lado do motorista. O capô levantará levemente.
2. Solte a garra de segurança localizada na parte inferior central do capô, pressionando-a completamente para cima. Levante o capô do motor.

Se estiver muito difícil mover a garra, o mecanismo deve ser limpo e lubrificado (veja na seção 7 “Trava do capô do motor”).

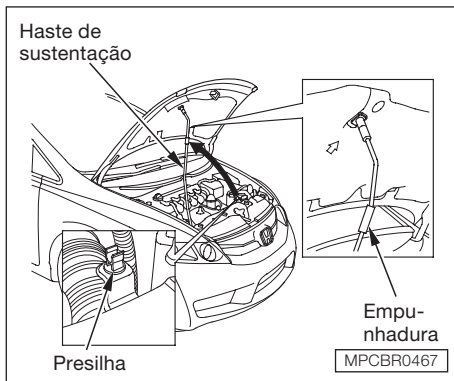

3. Levante o capô e mantenha-o aberto através da haste de sustentação. Solte a haste da presilha e insira-a no orifício localizado na extremidade dianteira esquerda do capô.

Para fechar o capô, levante-o levemente. Em seguida, remova a haste de sustentação do orifício e prenda-a na presilha. Abaixar o capô e solte-o a aproximadamente 30 cm de sua posição de repouso, assim ele será travado através do próprio peso.

Certifique-se de que o capô esteja firmemente travado antes de conduzir o veículo.

⚠ ATENÇÃO

Não se apoie nem aplique peso no capô a fim de evitar danos. Antes de fechá-lo, certifique-se de abaixar a haste de sustentação.

INSPEÇÃO DO NÍVEL DE ÓLEO DO MOTOR

Verifique o nível de óleo do motor a cada 2 a 3 tanques de combustível consumido, com o veículo estacionado em um local plano. Espere alguns minutos após desligar o motor antes de efetuar a verificação do nível de óleo.

A quantidade de óleo consumido depende de como o veículo é conduzido, das condições climáticas, da rodovia e em especial, sob qual regime de temperatura o motor opera. Utilização somente em trajetos curtos com o motor frio é uma condição crítica, o que acarretará em maior consumo de óleo. A taxa de óleo consumido pode ficar em até 1 litro a cada 1.000 km. O consumo pode ser levemente superior quando o motor é novo.

Certifique-se de que o motor está aquecido e estacionado em local plano. Desligue o motor e aguarde aproximadamente 3 minutos, antes de verificar o nível do óleo.

⚠ ATENÇÃO

A leitura do nível de óleo do motor logo após seu desligamento pode passar a impressão que o nível está baixo. Caso o óleo seja completado nestas circunstâncias, o nível do óleo fica acima da marca "MAX.", o que é prejudicial ao motor.

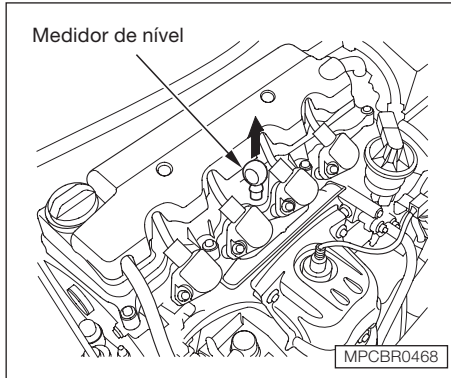

1. Remova o medidor de nível (alça lanterna).
2. Limpe a ponta do medidor de nível com um pano limpo ou papel toalha.
3. Reinstale o medidor de nível totalmente no tubo.

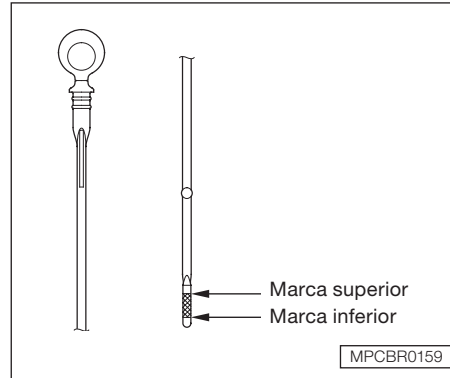

4. Remova novamente o medidor e verifique o nível de óleo. O nível deverá estar entre as marcas superior e inferior. Se o nível de óleo estiver próximo ou abaixo da marca inferior, consulte a seção 7 “Adição do óleo do motor”.

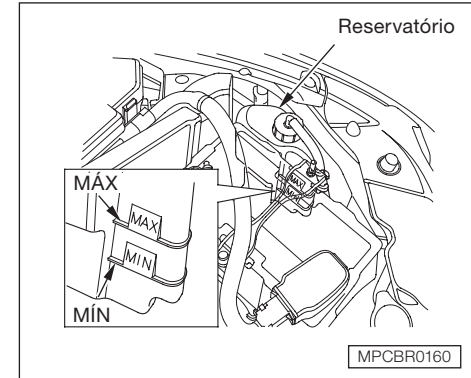

INSPEÇÃO DO NÍVEL DO LÍQUIDO DE ARREFECIMENTO

Verifique o nível do líquido de arrefecimento no reservatório. O nível deve estar entre as marcas MÁX. e MÍN.

Se o nível do líquido de arrefecimento estiver abaixo da marca MÍN, consulte a seção 7 “Líquido de arrefecimento do motor” quanto aos procedimentos de adição.

Para mais informações sobre os itens de inspeção periódica, consulte a seção 7 “Inspeções periódicas”.

Antes de Dirigir

ECONOMIA DE COMBUSTÍVEL

As condições do veículo e a maneira de dirigir são dois fatores importantes que afetam o consumo de combustível.

Condições do Veículo

O máximo de economia de combustível poderá ser obtido se o veículo estiver em perfeitas condições de uso.

Efetue todos os serviços de manutenção necessários nos intervalos apropriados (consulte a seção 7 “*Inspeções periódicas*”).

Verifique freqüentemente a pressão e o desgaste dos pneus. O uso de pneus desgastados ou com pressão incorreta aumenta o consumo de combustível.

Maneira de Dirigir

O consumo de combustível será menor se o veículo for dirigido de forma moderada. Acelerações rápidas, manobras bruscas ou frenagens severas aumentam o consumo.

Sempre utilize as marchas adequadas de acordo com a velocidade e acelere suavemente.

Tente manter o veículo em velocidade constante, sempre que o tráfego permitir.

Use o controle de cruzeiro* sempre que possível.

O consumo de combustível é sempre maior com o motor frio. Porém, não há necessidade de deixá-lo em marcha lenta por um longo período para aquecê-lo. O veículo poderá ser dirigido após ligar o motor, não importando a temperatura externa. O motor aquecerá mais rapidamente e a economia de combustível será maior.

Para reduzir o número de partidas a frio, tente combinar vários percursos curtos em um único percurso.

O uso do ar-condicionado aumenta o consumo de combustível. Desligue-o caso não seja necessário utilizá-lo.

Sempre que possível, abra os difusores de ar para refrigerar o interior do veículo.

Devido ao menor poder calorífico do álcool em relação à gasolina, este produz menos energia no processo de queima de combustível. Sendo assim, será necessária uma maior quantidade de álcool para atingir o mesmo desempenho do motor alcançado pela gasolina.

Na prática, a utilização do álcool implica em um maior consumo de combustível por quilômetro rodado quando comparado à gasolina, além da redução da autonomia por tanque.

* Se equipado

ACESSÓRIOS

As Concessionárias Autorizadas Honda dispõem de vários acessórios para personalizar seu veículo. Todos os acessórios originais Honda foram aprovados por nossos engenheiros para serem utilizados em seu veículo e são cobertos pela garantia.

Alguns acessórios não originais Honda vendidos no “mercado paralelo” são destinados para o uso universal. Embora sejam de uso universal, eles podem não estar dentro das especificações da fábrica.

Por exemplo, as rodas do “mercado paralelo” podem não atender às especificações da Honda e causar problemas na suspensão. Estes problemas não serão cobertos pela garantia. Acessórios não originais podem afetar a estabilidade e dirigibilidade do veículo (consulte nesta seção “*Modificações*”).

Seu veículo está equipado com vários sistemas controlados por módulos eletrônicos, como o sistema SRS, injeção eletrônica de combustível e sistema ABS. Uma interferência eletrônica muito forte pode afetar o funcionamento desses sistemas.

A instalação incorreta de acessórios pode comprometer o funcionamento do veículo; portanto, os acessórios devem ser instalados por técnicos qualificados e que estejam familiarizados com os veículos Honda. Sempre que possível, dirija-se a uma Concessionária Autorizada Honda para inspecionar a instalação de acessórios.

Antes de instalar qualquer acessório:

- Certifique-se de que o acessório não obstrua as luzes nem interfira nas condições normais de funcionamento e desempenho do veículo;
- Certifique-se de que os acessórios eletrônicos não sobrecarreguem os circuitos elétricos (consulte a seção 9 “Caixa de fusíveis do compartimento do motor” e “Caixa de fusíveis do interior do veículo”).

Caso deseje obter informações adicionais sobre acessórios originais Honda, procure a concessionária mais próxima.

MODIFICAÇÕES

Não remova qualquer equipamento original nem modifique o veículo de forma a alterar seu design ou funcionamento. Isso poderia torná-lo inseguro ou ilegal para dirigir.

Por exemplo, não faça nenhuma modificação que altere a altura do veículo nem instale rodas ou pneus com diâmetros diferentes dos especificados.

Tais modificações podem afetar a manuseio e interferir no funcionamento do ABS ou de outros sistemas do veículo.

Além disso, quaisquer modificações que diminuam a altura livre podem aumentar as chances de impacto das peças localizadas na parte inferior da carroceria em lombadas, curvas etc., ou ainda causar a ativação do airbag.

Não modifique o volante de direção ou qualquer outra peça do sistema suplementar de segurança (SRS). Tais modificações podem tornar o sistema ineficiente.

Precauções Adicionais de Segurança

Não fixe ou acomode objetos nas coberturas dos airbags dianteiros. Quaisquer objetos acomodados ou fixados nas coberturas que apresentam as palavras “SRS AIRBAG”, localizadas no centro do volante de direção e parte superior do painel de instrumentos, poderiam interferir no funcionamento dos airbags. Além disso, caso os airbags sejam ativados, os objetos poderiam ser arremessados no interior do veículo, causando ferimentos graves.

DESCARGA ELÉTRICA (CARGA ELETROSTÁTICA)

A carga eletrostática é um fenômeno freqüente na natureza, resultado do atrito da carroçaria do veículo com o ar, em especial quando a umidade é baixa. Da mesma forma, o atrito entre a roupa e o tecido do banco/forrações também pode acarretar um acúmulo de carga eletrostática, principalmente se forem roupas confeccionadas em lã e/ou materiais sintéticos, além do uso de calçados de material isolante.

Sendo assim, tal fenômeno pode ser percebido ao se tocar a carroçaria e/ou partes metálicas do veículo, ocorrendo uma pequena e instantânea descarga elétrica. Esta pequena descarga, de baixa intensidade e duração, pode apresentar algum desconforto momentâneo para algumas pessoas, porém não oferece qualquer risco à saúde.

Abaixo listamos algumas informações que poderão minimizar tal efeito:

- Roupas de lã e/ou materiais sintéticos geram maior carga elétrica do que outros materiais, especialmente quando combinadas com ar seco;
- Calçados feitos de material isolante são mais propícios ao acúmulo de carga elétrica pelos ocupantes em comparação com outros materiais;
- Para diminuir as chances de se sentir a descarga elétrica ao entrar no veículo, disperse as eventuais cargas elétricas segurando a parte metálica da chave de ignição e encostando a chave na fechadura da porta;
- Pulverize os bancos e carpete com xampu neutro diluído em água, para minimizar tais efeitos.

⚠ ATENÇÃO

O fenômeno CARGA ELETROSTÁTICA é oriundo de uma ação da natureza e não por defeitos de fabricação e/ou montagem.

As instruções relatadas acima têm caráter meramente orientativo e não asseguram uma solução definitiva para este efeito.

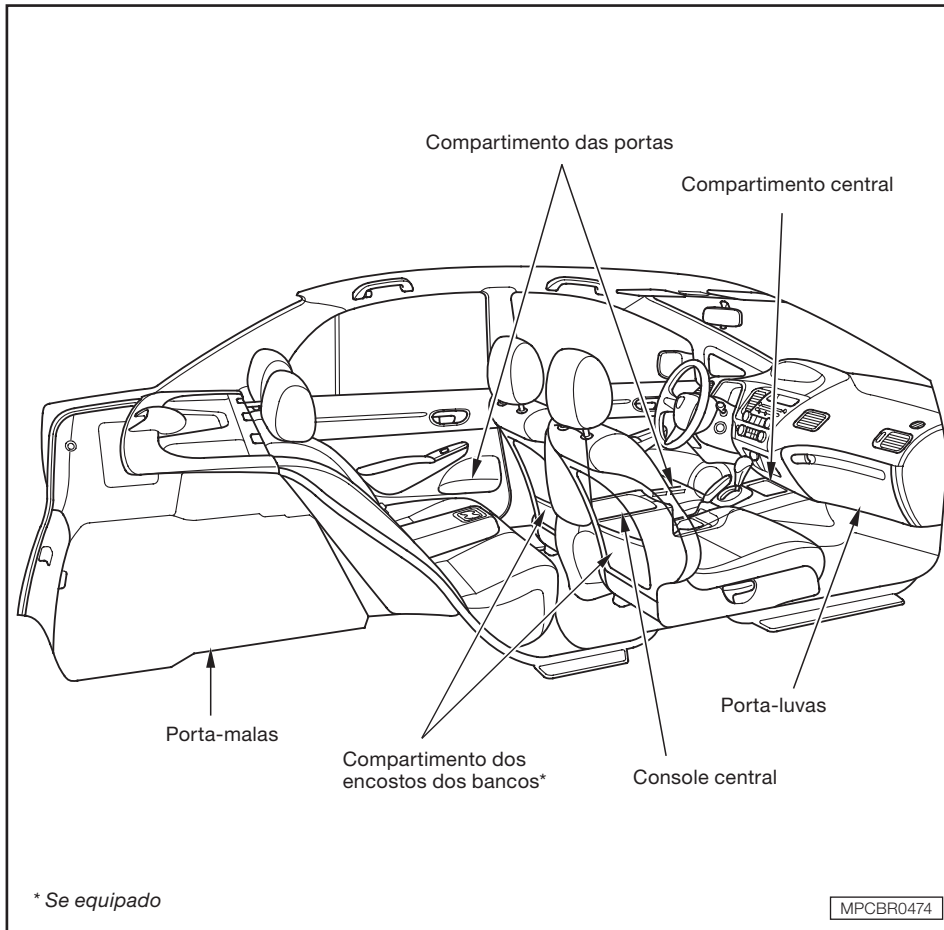

Seu veículo possui várias áreas convenientes para acomodar a bagagem de forma segura.

- Porta-malas
- Compartimento das portas
- Compartimento central
- Porta-luvas
- Console central
- Compartimento dos encostos dos bancos*

O porta-luvas e os compartimentos localizados nas portas dianteiras e no encosto do banco foram projetados para a acomodação de objetos pequenos e leves. O porta-malas foi projetado para objetos maiores e mais pesados. Além disso, o banco traseiro pode ser escamoteado a fim de permitir a acomodação de mais bagagem ou de objetos maiores.

A abertura do porta-malas permite a acomodação de objetos mais compridos.

Entretanto, bagagem em excesso ou sua acomodação incorreta pode afetar o manuseio, a estabilidade e o funcionamento de seu veículo, tornando-o inseguro. Antes de acomodar qualquer tipo de bagagem, certifique-se de ler cuidadosamente as instruções apresentadas nas próximas páginas.

Antes de Dirigir

CAPACIDADE DE CARGA

O peso máximo permitido, incluindo o peso do veículo, peso total dos ocupantes, carga e acessórios é de 1.665 kg.

Para calcular o peso permitido para transporte:

- Consulte o peso do veículo, conforme especificado na seção 10 “*Informações Técnicas*” e subtraia esse valor do peso máximo permitido (1.665 kg). O valor resultante é o peso permitido para transporte.

Exemplo:

Modelo EXS com transmissão automática
Peso máximo permitido.....1.665 kg
Peso do veículo1.260 kg
Peso permitido para transporte:
(Passageiros + carga).....405 kg

▲ CUIDADO

O excesso de carga ou carga inadequada pode afetar o manuseio e a estabilidade do veículo, o que pode causar um grave acidente.

Siga os limites de carga e as recomendações especificadas neste manual.

ACOMODAÇÃO DA CARGA

No Compartimento de Passageiros

A acomodação e a fixação da bagagem de maneira correta são tão importantes quanto seu peso.

Ao acomodar a bagagem, certifique-se de que esteja bem presa a fim de evitar seu deslocamento durante a viagem.

Nunca coloque objetos em cima da tampa localizada atrás dos bancos traseiros. Em caso de colisão ou frenagem brusca, esses objetos podem ser arremessados para a frente, causando ferimentos graves.

Alguns objetos também podem ser colocados no assoalho, atrás dos assentos dos bancos dianteiros. Neste caso, certifique-se de que os objetos não possam se deslocar por baixo do assento do motorista, impedindo o movimento dos pedais, nem fiquem empilhados a uma altura superior a dos encostos dos bancos.

Mantenha o porta-luvas fechado durante a condução do veículo. Se a tampa permanecer aberta, o passageiro poderá sofrer ferimentos no joelho em caso de acidente ou parada repentina.

No Porta-malas

Distribua a bagagem de forma uniforme no assoalho do porta-malas. Coloque os objetos mais pesados na parte inferior e o mais à frente possível.

O encosto do banco traseiro pode ser escamoteado, aumentando assim o espaço disponível para a acomodação da bagagem. Se o encosto do banco traseiro for escamoteado, fixe os objetos para que não se desloquem em caso de acidentes ou parada repentina.

Tente prender os objetos com uma corda de modo que eles não se desloquem durante a condução do veículo. Consulte na seção 3 “*Escamoteação do encosto do banco traseiro*”.

Se objetos grandes que impeçam o fechamento da tampa do porta-malas forem transportados, os gases de escapamento poderão penetrar no compartimento dos passageiros. Para evitar a possibilidade de intoxicação por monóxido de carbono, consulte na seção 2 “*Cuidados com os gases de escapamento*”.

6

CONDUÇÃO DO VEÍCULO

ANTES DE CONDUZIR O VEÍCULO

Efetue as seguintes inspeções e ajustes antes de conduzir seu veículo:

1. Certifique-se de que todos os vidros, espelhos e luzes externas estejam limpos e desobstruídos;
2. Certifique-se de que o capô do motor e porta-malas estejam completamente fechados;
3. Verifique a pressão dos pneus e ajuste-a, se necessário;
4. Certifique-se de que todos os objetos que esteja carregando no interior do veículo estejam seguramente fixados;
5. Verifique o ajuste do banco;
6. Verifique o ajuste dos espelhos retrovisores interno e externos;
7. Verifique o ajuste do volante de direção;
8. Certifique-se de que todas as portas estejam fechadas e travadas;
9. Coloque o cinto de segurança. Verifique se os passageiros também estão usando os cintos de segurança;
10. Gire o interruptor de ignição para a posição **II** (ligada).
Verifique o funcionamento das luzes indicadoras do painel de instrumentos;
11. Ligue o motor;
12. Verifique o funcionamento dos indicadores e das luzes do painel de instrumentos.

Condução do Veículo

PARTIDA DO MOTOR

1. Acione o freio de estacionamento.
2. Desligue todos os acessórios elétricos se a temperatura externa estiver muito baixa.
3. **Transmissão manual:**
Pressione totalmente o pedal da embreagem e coloque a alavanca de mudanças na posição ponto morto.
Transmissão automática:
Certifique-se de que a alavanca seletora esteja na posição **P** (estacionamento). Pressione o pedal do freio.
4. Gire o interruptor de ignição para a posição **III** (partida do motor), sem pressionar o pedal do acelerador. Se o motor não funcionar, aguarde pelo menos 10 segundos antes de tentar novamente. Não mantenha o interruptor de ignição na posição **III** (partida do motor) por mais de 15 segundos.

O sistema imobilizador protege o seu veículo de furto. Se uma chave codificada incorretamente (ou outro objeto) for usada, o sistema de combustível do motor é desabilitado. Para maiores informações, consulte na seção 3 “Sistema Imobilizador”.

5. Se o motor não for acionado dentro de 15 segundos, pressione o pedal do acelerador até a metade de seu curso e mantenha-o nessa posição enquanto aciona o motor de partida. Se o motor entrar em funcionamento, solte o pedal do acelerador gradativamente.
6. Caso o motor ainda não tenha sido acionado, pressione totalmente o pedal do acelerador e mantenha-o nessa posição enquanto aciona o motor de partida. Conforme descrito anteriormente, não mantenha o interruptor de ignição na posição **III** (partida do motor) por mais de 15 segundos. Se o motor entrar em funcionamento, solte o pedal do acelerador. Se o motor não for acionado, repita o procedimento 5.

Para auxiliar a partida do motor em baixas temperaturas, seu veículo possui um sistema adicional de alimentação de combustível. O reservatório de gasolina do sistema de partida a frio fornece uma pequena quantidade de gasolina para ajudar a partida do motor. Mesmo com o motor

total ou parcialmente aquecido, durante as partidas uma pequena quantidade de gasolina é consumida do reservatório de partida a frio.

O sistema de alimentação de combustível também fornecerá uma quantidade pequena de combustível enquanto o veículo estiver em marcha lenta.

Este sistema proporciona renovação do combustível e evita que a mesma gasolina permaneça durante períodos prolongados no reservatório e se deteriore, causando falhas durante a partida do motor, assim como danos ao sistema de partida a frio.

▲ ATENÇÃO

Durante a partida do motor, poderá ser percebido, por alguns segundos, um ruído característico do acionamento da bomba do sistema de partida a frio.

Este ruído é normal e caracteriza o funcionamento adequado do sistema.

▲ ATENÇÃO

Com o motor frio, principalmente em dias de baixa temperatura e com elevada concentração de álcool no tanque, o tempo de partida poderá ser mais prolongado que o habitual (posição III).

Durante os instantes iniciais de funcionamento do motor, o veículo poderá não obter o mesmo desempenho em relação ao motor aquecido. Este sintoma desaparecerá após aproximadamente 3 minutos de condução do veículo.

▲ ATENÇÃO

Conduzir o veículo sem combustível no reservatório de combustível para partida a frio (reservatório de gasolina) poderá danificar o sistema de alimentação de combustível e o motor do veículo. Isto poderá causar falha na partida do motor.

Quando o indicador de combustível baixo (reservatório de gasolina) acender, reabasteça o reservatório o mais breve possível.

Procedimento de partida em locais com altitude acima de 2.400 m, em baixas temperaturas.

A partida do motor é mais difícil no frio. O ar rarefeito em locais com altitude acima de 2.400 metros dificulta ainda mais a partida.

Siga os procedimentos abaixo:

1. Desligue todos os acessórios elétricos.
2. Pressione o pedal do acelerador até aproximadamente a metade de seu curso e acione o motor de partida. Não acione o motor de partida por mais de 15 segundos. Após a partida, solte o pedal do acelerador gradativamente.
3. Se o motor não entrar em funcionamento, pressione totalmente o pedal do acelerador e acione o motor de partida. Se o motor não entrar em funcionamento, repita o procedimento 2.

Se a temperatura externa estiver muito baixa ou seu veículo não foi colocado em funcionamento por alguns dias, deixe o motor aquecer por alguns minutos antes colocá-lo em movimento.

Condução do Veículo

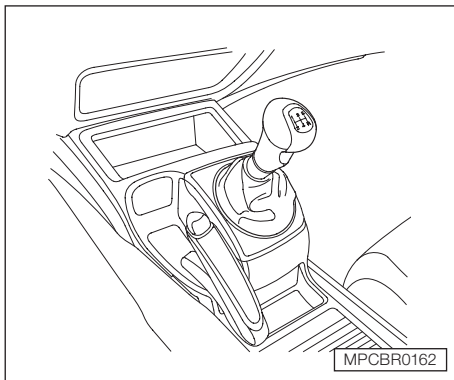

TRANSMISSÃO MANUAL

Transmissão Manual de 5 Velocidades

A transmissão manual possui marchas à frente sincronizadas, possibilitando uma mudança de marchas suave. Ela está equipada com um dispositivo de segurança que impede a mudança direta da 5ª marcha para a marcha à ré. Pressione totalmente o pedal da embreagem, mude para a marcha seguinte e solte o pedal gradativamente ao mudar de marcha. Para evitar o desgaste prematuro do disco da embreagem, nunca apoie o pé sobre o pedal da embreagem quando não estiver mudando de marcha.

⚠ ATENÇÃO

Nunca pressione parcialmente o pedal de embreagem para manter o veículo parado ou se deslocando lentamente em acíves, em situação de trânsito lento ou semáforos.

Este procedimento irá causar o superaquecimento dos componentes de atrito (disco e platô), podendo causar a deterioração total ou parcial desses itens, gerando assim despesas desnecessárias. O desgaste prematuro do sistema de embreagem não será coberto pela garantia, visto ter sido ocasionado pelo não cumprimento das condições acima.

Pare o veículo completamente para engatar a marcha à ré. A transmissão poderá ser danificada se a marcha à ré for engatada com o veículo em movimento. Antes de engatar a ré, pressione o pedal da embreagem e espere alguns segundos, ou mude para uma marcha superior. Isso deterá as engrenagens, evitando que elas “arranhem”.

Para auxiliar a frenagem, reduza para uma marcha inferior. Esta redução de marcha pode ajudar a manter uma velocidade segura e evitar o aquecimento das pastilhas dos freios em declives acentuados. Antes de mudar para uma marcha inferior, certifique-se de que a velocidade do motor não fará com que o ponteiro do tacômetro atinja a faixa vermelha.

⚠ ATENÇÃO

Acelerações e desacelerações rápidas podem causar a perda do controle do veículo sobre superfícies escorregadias. Tenha muito cuidado ao dirigir sobre esse tipo de superfície.

Velocidades Recomendadas para as Mudanças de Marchas

Conduza o veículo nas marchas onde a aceleração e o funcionamento do motor seja suave. Isto melhorará a economia de combustível e o controle de emissões será efetivo. Siga as recomendações a seguir para a troca das marchas:

Troca de marcha	Aceleração normal
1ª para 2ª	25 km/h
2ª para 3ª	43 km/h
3ª para 4ª	65 km/h
4ª para 5ª	85 km/h

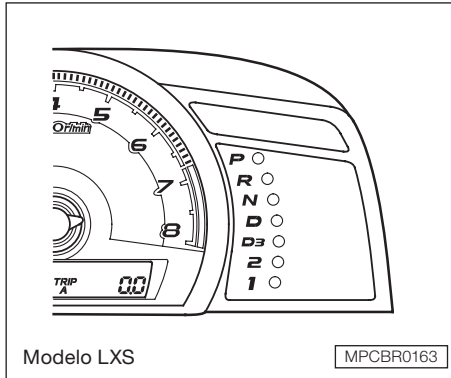

TRANSMISSÃO AUTOMÁTICA

Indicadores de posição da alavanca seletora

Os indicadores no painel de instrumentos indicam em qual posição a alavanca seletora está posicionada.

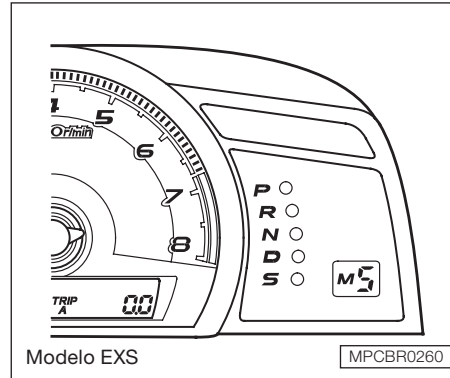

No modo esportivo seqüencial de mudança, o indicador “M” próximo ao indicador “S” acende e o número iluminado próximo aos indicadores de posição mostra a marcha selecionada.

O indicador “D” acende por alguns segundos quando a ignição é colocada na posição II (ligada). Se este indicador piscar com o veículo em movimento (em qualquer posição), indica um possível problema na transmissão.

Se o indicador de mal funcionamento acender juntamente com o indicador “D”, existe um problema no sistema de controle da transmissão automática. Evite acelerações bruscas e dirija-se a uma Concessionária Autorizada Honda o mais breve possível.

Condução do Veículo

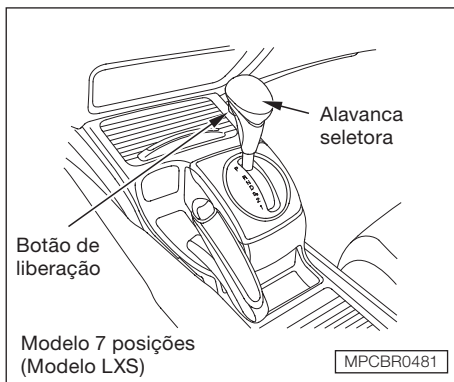

Posições da alavanca seletora

A alavanca seletora deve estar na posição **P** ou **N** na partida do motor. Quando o veículo estiver parado com a alavanca seletora nas posições **D**, **D3**, **2**, **1**, **S***, **N** ou **R**, pressione o pedal do freio firmemente e o botão de liberação, localizado na frente da alavanca seletora. Não pressione o pedal do acelerador.

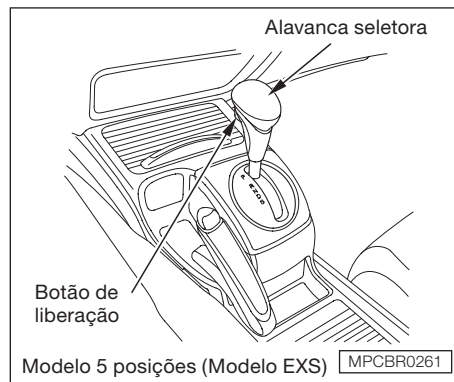

Para engatar de	Proceda assim
P para R	Pressione o pedal do freio e pressione o botão de liberação da alavanca seletora
R para P	Pressione o botão de liberação da alavanca seletora
N para R	
D3 para 2	
2 para 1	
D para S*	Mova a alavanca seletora
1 para 2	
2 para D3	
D3 para D	
D para N	
D para D3	
S* para D	
N para D	
R para N	

* Se equipado

P (Estacionamento)

Esta posição trava mecanicamente a transmissão. Coloque sempre na posição **P** quando for desligar ou dar partida no motor. Para mover a alavanca da posição **P** para outra posição, pressione o pedal do freio e o botão de liberação da alavanca seletora, sem pressionar o pedal do acelerador.

Caso tenha seguido todas as instruções mencionadas acima e ainda não tenha conseguido mudar a alavanca seletora da posição **P**, consulte nesta seção “*Desbloqueador da trava da alavanca seletora*”.

O botão de liberação da alavanca seletora também deve ser pressionado quando for engatar de outra posição para a **P**. Para evitar danos à transmissão, pare completamente o veículo antes de engatar a posição **P**. A alavanca seletora deve estar na posição **P** antes da chave ser removida da ignição.

R (Marcha-à-ré)

Pressione o pedal do freio e o botão de liberação da alavanca seletora, para engatar da posição **P** para a posição **R**. Para engatar da posição **R** para **N** (neutro), o veículo deve estar completamente parado. Pressione o botão de liberação da alavanca seletora para engatar da posição **N** para **R**.

N (Neutro)

Use a posição **N** se for necessário dar nova partida no motor ou se precisar parar rapidamente e permanecer com o motor funcionando. Se precisar deixar o veículo por qualquer razão, engate a posição **P**. Pressione o pedal do freio quando estiver movendo a alavanca seletora da posição **N** para qualquer outra marcha.

Condução do Veículo

D (Condução da 1ª a 5ª marchas)

Use esta posição para condução normal na cidade ou em vias expressas.

A transmissão selecionará automaticamente a marcha apropriada de acordo com a velocidade e aceleração.

Mudanças para uma marcha mais alta podem ocorrer quando o motor estiver frio, a fim de auxiliar seu aquecimento.

D3 (Condução da 1ª a 3ª marchas)

Use a posição **D3** quando estiver conduzindo o veículo em declives, onde o uso do freio-motor é necessário, ou para evitar mudanças constantes entre a 3ª e 4ª marchas quando o tráfego estiver congestionado.

Para obter uma rápida aceleração, pressione totalmente o pedal do acelerador a fim de que a transmissão selecione uma ou duas marchas mais baixas, dependendo da velocidade.

2 (2ª marcha)

Para engatar a 2ª marcha, pressione o botão de liberação da alavanca. Esta posição trava a transmissão na 2ª marcha.

A posição **2** poderá ser utilizada para obter o auxílio do freio-motor em declives acentuados. Essa posição também deve ser utilizada para saídas em estradas escorregadias, em locais com lama ou areia, onde a 1ª marcha proporciona alta tração, fazendo com que as rodas patinem.

▲ CUIDADO

Nunca utilize a posição 2 para “reduzir a marcha” quando se está dirigindo em condições normais. Isso pode causar uma forte desaceleração, gerando riscos de derrapagem e perda de controle do veículo.

1 (1ª marcha)

Para engatar da segunda para a primeira, pressione o botão de liberação da alavanca seletora. Com a alavanca seletora nesta posição, a transmissão trava na primeira marcha. Através das trocas das marchas para cima e para baixo diretamente entre a 1ª, 2ª, D3 e D, a transmissão pode ser operada igualmente a uma transmissão manual, sem o pedal da embreagem.

S (Posição S)

Modelo EXS

Para mudar para a posição S, pressione o botão de liberação na parte dianteira da alavanca seletora.

Com a alavanca seletora na posição S, a transmissão pode operar em dois modos distintos: modo de mudança automática e modo de mudança seqüencial (esportivo).

No modo de mudança automática na posição S, a transmissão automática muda automaticamente do mesmo modo que na posição **D**, exceto que as marchas são engatadas apenas da 1ª até a 4ª marcha. A posição S evita que a transmissão fique mudando entre a 4ª e 5ª marchas em trânsito intenso.

Seletores de marchas (no volante de direção)

Modelo EXS

Os seletores de marcha superior (+) e inferior (-) estão localizados no volante de direção. O motorista pode trocar as marchas pressionando os seletores sem tirar a mão do volante de direção.

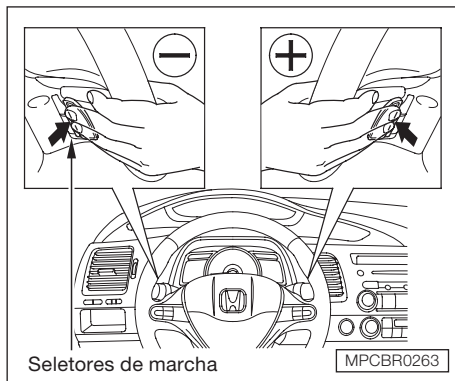

Usando os seletores de marcha com a transmissão no Modo D

Quando estiver conduzindo o veículo na posição **D**, a transmissão pode ser engatada para uma marcha superior ou inferior manualmente com os seletores localizados no volante de direção.

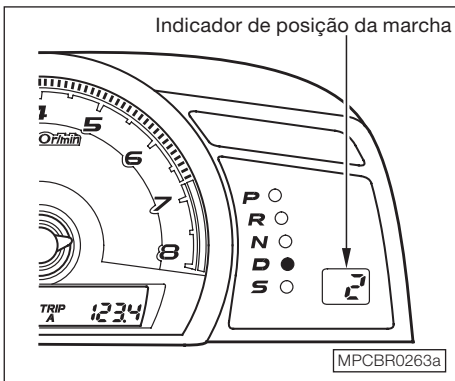

Para engatar uma marcha superior ou inferior, use os seletores + ou -, localizados à direita e à esquerda, respectivamente, no volante de direção.

Cada vez que o seletor + (à direita) for pressionado a transmissão engata uma marcha superior. Ao pressionar o seletor - (à esquerda) a transmissão engata uma marcha inferior. A marcha selecionada será indicada no painel de instrumentos.

Quando um dos seletores de marcha no volante de direção é pressionado, o indicador de posição de marcha indica a o número da marcha selecionada.

Mudança para uma marcha inferior com o seletor de marchas permite que você aumente o freio motor ao descer ladeiras ou longas descidas, fornecendo ainda maior potência ao subir ladeiras. As marchas superiores podem ser selecionadas manualmente, para reduzir os giros do motor. Dirigir na marcha mais alta ajuda a economizar combustível.

O sistema de controle da transmissão monitora a posição do pedal do acelerador e o modo de condução. Quando o sistema identifica que não é mais necessário utilizar os seletores de marcha na posição **D**, a função do seletor é cancelada, retornando imediatamente para o modo automático.

Quando a transmissão retorna para o modo **D**, o número correspondente à marcha selecionada não é mais indicado no painel de instrumentos.

Condução do Veículo

A transmissão permanece na marcha selecionada se o motorista não acelerar.

Sempre que qualquer seletor de marchas (*paddle shifter*) é pressionado, a transmissão muda para uma marcha superior ou inferior. Se desejar mudar para cima ou para baixo mais de duas marchas, puxe o seletor de marchas duas vezes, dê uma pausa e então puxe-o novamente.

Não é possível mudar para uma marcha inferior com o seletor de marcha antes que o motor atinja o limite superior da marcha inferior. Se tentar fazer isto, o indicador de posição da marcha pisca o número da marcha inferior várias vezes e então retorna à marcha superior.

Também não é possível mudar para uma marcha superior antes que o motor atinja o limite inferior da marcha superior.

A transmissão muda para marcha inferior, para a primeira marcha, e retorna ao modo de condução (D) quando o veículo pára completamente ou a velocidade é cerca de 10 km/h.

Se existir um problema na transmissão enquanto você estiver dirigindo com os seletores de marchas, o indicador **D** pisca, o modo do seletor de marchas é cancelado e a transmissão retorna ao modo automático.

Usando os seletores de marcha no modo S (troca de marcha seqüencial – esportivo)

Com a alavanca seletora na posição **S**, pode ser selecionado o modo de mudança seqüencial para mudanças de marchas, muito parecido com uma transmissão manual usando os seletores de marchas, porém sem o pedal da embreagem.

Para entrar no modo de mudança seqüencial, pressione o botão de liberação na parte dianteira da alavanca seletora, mova a alavanca para a posição S e então puxe qualquer seletor de marchas. Para retornar ao modo automático, mova a alavanca seletora para posição **D**. Enquanto estiver dirigindo no modo de mudança seqüencial, a transmissão não volta automaticamente para o modo automático.

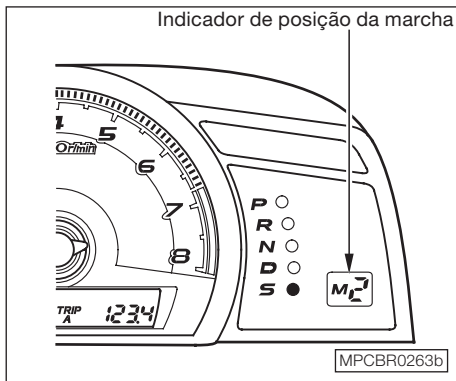

Ao mover a alavanca seletora de “D” para “S” e puxar qualquer seletor de marchas, o indicador de posição da marcha mostra “M” junto com o número da marcha selecionada.

Para fazer mudanças superiores, puxe o seletor de marchas + (direito). Para fazer mudanças inferiores, puxe o seletor de marchas – (esquerdo).

Ao acelerar após uma parada, a transmissão começa em primeira marcha e deve ser feita a mudança para uma marcha superior manualmente entre primeira e quinta marchas. Certifique-se de mudar para uma marcha superior antes que a rotação do motor atinja a zona vermelha do tacômetro.

A transmissão permanece na marcha selecionada (5, 4, 3, 2 ou 1). Não existe mudança automática para baixo quando é pressionado o pedal do acelerador até o final.

Ao dirigir em 4ª ou 5ª marcha, a transmissão muda para baixo, para uma marcha inferior, nas seguintes condições:

- O veículo reduz para determinada velocidade.
- O pedal do freio é pressionado.

Mudança para baixo com o seletor de marchas permite aumentar o freio motor ao descer ladeiras ou longas descidas, fornecendo ainda maior potência ao subir ladeiras.

A transmissão também muda automaticamente conforme o veículo pára completamente. Ela muda para marchas inferiores, até a primeira marcha, quando a velocidade é de 10 km/h ou menos.

Não é possível mudar para uma marcha inferior com os seletores de marcha antes que a rotação do motor atinja o limite superior da marcha inferior. Se tentar fazer isto, o indicador de posição da marcha pisca o número da marcha inferior várias vezes e então retorna à marcha superior.

Se a velocidade do veículo reduzir abaixo da linha limite para a marcha inferior selecionada, enquanto o indicador estiver piscando, a transmissão muda para a marcha inferior e o indicador mostra a marcha selecionada.

⚠ ATENÇÃO

Efetue sempre a mudança para uma marcha superior antes que a rotação do motor atinja a faixa vermelha do tacômetro.

⚠ ATENÇÃO

Ao reduzir, caso a velocidade esteja muito alta para a respectiva marcha, esta não será engatada, visando evitar o excesso de rotação do motor e preservando-o de eventuais danos. Assim que a velocidade e a marcha forem compatíveis, a marcha poderá ser engatada.

Velocidades permitidas para a troca das marchas superiores e inferiores utilizando os seletores de marcha (paddle shifters):

Para engatar de	Velocidade permitida
1ª para 2ª	acima de 0 km/h
2ª para 3ª	acima de 10 km/h
3ª para 4ª	acima de 38 km/h
4ª para 5ª	acima de 52 km/h

Para engatar de	Velocidade permitida
2ª para 1ª	abaixo de 50 km/h
3ª para 2ª	abaixo de 100 km/h
4ª para 3ª	abaixo de 140 km/h

Partida em segunda marcha

Quando você estiver no modo de mudança seqüencial com o veículo parado, puxe o seletor de marcha + (direito) para mudar para segunda marcha. Aparece “M2” no display. Movimentar o veículo em segunda marcha ajuda a reduzir a patinação das rodas em neve profunda ou superfícies escorregadias.

Desbloqueador da trava da alavanca seletora

Este dispositivo permite mover a alavanca da posição **P** (estacionamento) em caso de defeito na operação normal. Para isso, siga os procedimentos descritos abaixo:

1. Acione o freio de estacionamento.
2. Remova a chave da ignição.
3. Coloque um pedaço de pano sobre o entalhe da trava da tampa do compartimento do desbloqueador da trava da alavanca seletora. Usando uma chave de fenda pequena, faça alavanca sobre o entalhe da tampa para removê-la.

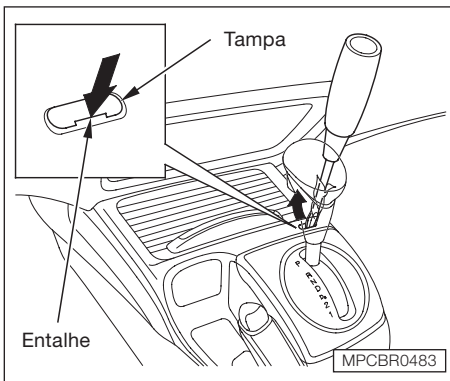

4. Insira a chave no compartimento do desbloqueador da trava da alavanca seletora.
5. Empurre para baixo a chave, enquanto pressiona o botão de liberação da alavanca seletora e mova a alavanca seletora da posição **P** (estacionamento) para a posição **N** (neuro).

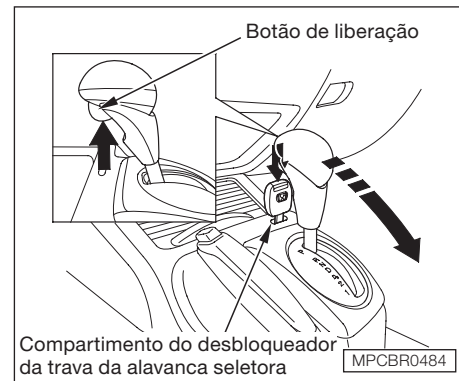

6. Remova a chave do compartimento do desbloqueador da trava da alavanca seletora, em seguida recoloca a tampa. Certifique-se que o entalhe da trava está do lado da alavanca seletora. Pressione o pedal do freio e dê a partida no motor.

Se for necessário usar o desbloqueador da trava da alavanca seletora, significa que o veículo está apresentando um problema. Leve o veículo a uma Concessionária Autorizada Honda para verificação.

Condução do Veículo

ESTACIONAMENTO

Sempre acione o freio de estacionamento ao estacionar o veículo. A luz indicadora no painel de instrumentos mostra que o freio de estacionamento não está totalmente solto; entretanto, não indica que esteja firmemente acionado. Certifique-se de que o freio de estacionamento esteja totalmente acionado, para evitar que o veículo se movimente quando estacionado em um local inclinado.

Acione o freio de estacionamento antes de posicionar a transmissão automática em **P** ou a transmissão manual em ponto morto. Isso evitará que o veículo se movimente e que seja aplicada pressão no mecanismo de estacionamento da transmissão, facilitando a mudança de marcha na saída do veículo.

Não encoste as rodas dianteiras na guia ao estacionar em um aclive; encoste-as somente se estacionar em declives.

Certifique-se de que o freio de estacionamento esteja totalmente desaplicado antes de movimentar o veículo. Se o veículo for dirigido com o freio de estacionamento parcialmente aplicado, poderão ocorrer danos aos freios traseiros ou seu superaquecimento.

Dicas de Estacionamento

- Certifique-se de que todos os vidros estejam fechados.
- Desligue todas as luzes.
- Coloque pacotes e outros itens no porta-malas.
- Trave as portas com a chave.

▲ ATENÇÃO

Nunca estacione sobre folhas secas, grama ou outros materiais inflamáveis. O catalisador de três vias esquenta bastante, podendo incendiar esses materiais.

FREIOS

Seu veículo Honda está equipado com freios a disco nas rodas dianteiras e traseiras. O sistema de freio hidráulico ajuda a reduzir o esforço sobre o pedal. O sistema ABS auxilia no controle da direção durante frenagens severas ou em pisos escorregadios.

Descansar os pés no pedal do freio mantém os freios levemente aplicados, podendo causar aquecimento, acelerar o desgaste e redução na sua eficiência. Este procedimento, também mantém a luz do freio aceso durante todo o tempo, podendo confundir os veículos que trafegam logo atrás.

O acionamento constante dos freios quando estiver descendo uma ladeira muito acentuada pode causar aquecimento e a perda de eficiência deles. Use o motor para auxiliar na frenagem, tirando o pé do acelerador e engatando uma marcha mais reduzida.

Os freios serão afetados se o veículo for dirigido em locais com poças d'água profundas. Verifique a eficiência da frenagem, pressionando o pedal levemente. Se a velocidade não diminuir, continue pressionando o pedal levemente. Mantenha uma velocidade segura até que o sistema de freio esteja seco e seu funcionamento normal restabelecido.

Circuito de freio

O sistema hidráulico que aciona os freios possui dois circuitos separados. Cada circuito trabalha diagonalmente (o freio dianteiro esquerdo está conectado com o freio traseiro direito e vice-versa). Se um circuito apresentar um problema, o sistema de freios ainda funcionará em duas rodas, porém a distância de frenagem aumentará consideravelmente.

Indicadores de desgaste dos freios

Os freios a disco dianteiros e traseiros possuem indicadores de desgaste sonoros.

Quando for necessário substituir as pastilhas, um ruído metálico será ouvido durante a aplicação dos freios. Caso as pastilhas não sejam substituídas, esse ruído se tornará constante. Algumas vezes os freios podem emitir ruídos normais quando são aplicados suavemente. Não confunda este som com os indicadores de desgaste dos freios, que produzem um ruído sonoro agudo.

⚠ ATENÇÃO

Sempre que o sentido de deslocamento do veículo for alterado (exemplo: frente para ré e vice-versa), ao acionar o pedal de freio poderá ser notado um pequeno “estalo”, que ocorre devido ao reposicionamento das pastilhas do freio. Este ruído é normal e não afeta a eficiência de frenagem ou dirigibilidade do veículo.

Condução do Veículo

SISTEMA DE FREIO ANTITRAVANTE (ABS)

Este sistema ajuda a manter o controle da direção durante a frenagem, evitando o travamento das rodas e permitindo o controle da direção.

Quando os pneus dianteiros derrapam, ocorre perda de controle da direção; o veículo continua o movimento à frente mesmo que o volante seja movimentado. O sistema ABS evita o travamento e mantém o controle da direção, aplicando os freios muito mais rapidamente do que qualquer pessoa seria capaz.

O sistema de distribuição de frenagem (EBD), que é parte do sistema ABS, também equilibra a distribuição de frenagem entre a dianteira e a traseira de acordo com a carga do veículo.

Nunca bombeie o pedal do freio, pois isto anula a função do ABS. Deixe o sistema trabalhar por você, mantendo sempre uma pressão constante no pedal do freio ao desviar de algum perigo. Isso é muitas vezes chamado de “pise firme e desvie”.

A ativação do ABS produz uma pulsação no pedal do freio. Essa pulsação é normal. A ativação varia de acordo com a tração dos pneus. Sobre um pavimento seco, será necessário pressionar o pedal do freio com muita força para sentir a pulsação no pedal, característica da atuação do ABS. Entretanto, será possível sentir imediatamente a ativação do ABS se tentar frear sobre uma pista molhada.

▲ ATENÇÃO

O sistema ABS quando ativado provoca uma vibração. Essas vibrações são normais e ao senti-las, prossiga com o procedimento de frear, normalmente. Não alivie a pressão no pedal caso sinta esta vibração, a menos que tenha a intenção de reduzir ou mesmo abortar a frenagem.



Indicador do ABS

O ABS possui um sistema de autodiagnóstico. Se algo estiver errado, a luz indicadora do ABS, no painel de instrumentos, irá se acender (consulte a seção 3 “Luzes indicadoras e de advertência”). Isso significa que a função antitravamento foi desativada. Os freios continuarão funcionando através do sistema convencional, proporcionando a parada do veículo. Dirija-se a uma Concessionária Autorizada Honda para inspecionar o veículo o mais rápido possível.

Se as luzes de advertência do ABS e do sistema de freio se acenderem ao mesmo tempo, e o freio de estacionamento estiver totalmente liberado, o sistema de distribuição de frenagem (EBD) entre a dianteira e a traseira também pode estar desativado.

Teste os freios conforme descrito na seção 9 “Luz de advertência do sistema de freio”. Se os freios estiverem normais, conduza o veículo lentamente e dirija-se a uma Concessionária Autorizada Honda o quanto antes. Evite frenagens bruscas que poderiam travar as rodas traseiras e provocar a perda de controle do veículo.

Veículos com sistema VSA

A luz de advertência do sistema VSA acende junto com a luz de advertência do ABS.

Lembretes importantes de segurança

O ABS não reduz o tempo ou a distância necessário para parar o veículo. Ele somente ajuda no controle direcional durante a frenagem.

O ABS não evita a derrapagem resultante de mudanças abruptas de direção, tais como uma tentativa de fazer uma curva muito rápida ou uma mudança súbita de faixa. Dirija sempre em velocidade segura para o local e as condições de tempo.

O ABS não evita a perda de estabilidade. Sempre mova o volante com moderação em frenagens difíceis. Movimentos bruscos ou imprevistos do volante de direção podem também fazer o veículo desviar para uma pista mais movimentada ou até sair da pista.

Um veículo com ABS pode exigir uma maior distância do que um veículo sem antitravamento para parar em superfícies acidentadas ou desiguais, tais como cascalho ou neve.

SISTEMA DE ASSISTÊNCIA À ESTABILIDADE DO VEÍCULO (VSA)*

O Sistema de assistência à estabilidade do veículo (VSA) ajuda a estabilizar o veículo em curvas, se o veículo virar mais ou menos do que o desejado. Ele também ajuda a manter a tração enquanto acelera em pavimentos escorregadios. Ele atua regulando a saída do motor e aplicando os freios com seletividade.

Quando o sistema VSA é ativado, pode-se perceber que o motor não responde à aceleração da mesma forma que ocorre normalmente. Pode-se ouvir também um ruído anormal vindo do modulador e vê-se o indicador de ativação do sistema VSA piscar.

O sistema VSA não pode melhorar a estabilidade direcional do veículo em todas as situações e não controla todo o sistema de freio do veículo. Continua sendo sua responsabilidade dirigir e efetuar curvas em velocidades razoáveis e deixar margem suficiente para a segurança.

Se o sistema VSA estiver desligado e o veículo for acelerado após uma parada, o veículo pode saltar para frente e exigir esforço extra para retornar o volante de direção ao centro.

* Se equipado



Indicador de ativação do sistema VSA*

Quando o sistema VSA é ativado, o indicador de ativação pisca.



Indicador do sistema VSA*

O indicador do sistema VSA acende e permanece aceso quando existe um problema com o sistema VSA. O indicador de ativação do sistema VSA também acende. Consulte a seção 3 “*Indicador do sistema de assistência à estabilidade do veículo (VSA)*”.

Se o indicador do sistema VSA acender durante a condução, estacione em local seguro e desligue o motor. Reinicie o sistema dando novamente partida no motor. Se o indicador do sistema VSA permanece aceso ou acende novamente ao dirigir, leve o veículo para inspeção na Concessionária Autorizada Honda.

Se o indicador não acender ao colocar a ignição na posição II (ligado), pode existir um problema com o sistema VSA. Leve o mais rápido possível o veículo para inspeção na Concessionária Autorizada Honda.

Sem o sistema VSA, o veículo freará normalmente e manterá a capacidade nas curvas, porém sem o melhoramento da tração e da estabilidade.

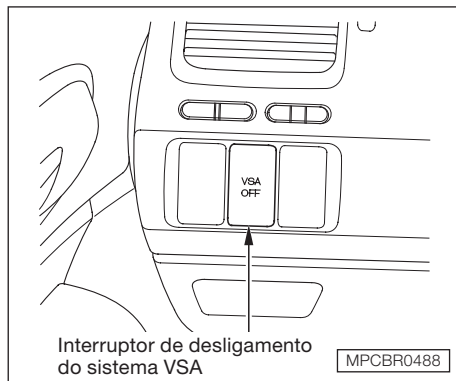

INTERRUPTOR DE DESLIGAMENTO DO SISTEMA VSA*

Este interruptor está localizado sob o orifício de ventilação do motorista. Para ativar e desativar o sistema VSA, pressione o interruptor e mantenha pressionado até ouvir um aviso sonoro.

Quando o sistema VSA está desligado, o indicador de ativação acende, como lembrete.

Em certas condições incomuns, quando o veículo fica preso em um lamaçal, pode ser mais fácil desatolar com o sistema VSA desligado temporariamente. Quando o sistema VSA está desligado, o sistema de controle de tração também desliga. Deve-se tentar desatolar o veículo com o sistema VSA desativado somente quando não conseguir desatolá-lo com o sistema VSA ligado.

Imediatamente após liberar o veículo, certifique-se de ligar o sistema VSA novamente. Não recomendamos dirigir o veículo sem os sistemas VSA e controle de tração ligados.

O sistema VSA é ligado toda vez que é dada partida no motor, mesmo que tenha sido desligado da última vez que o veículo foi dirigido.

VSA E TAMANHOS DE PNEUS

Dirigir com pneus ou rodas de diferentes tamanhos pode acarretar mau funcionamento do sistema VSA. Ao substituir os pneus, certifique-se que sejam de mesmo tamanho e tipo dos pneus originais. Para maiores informações, consulte a seção 7 “*Substituição dos pneus*” e a seção 10 “*Rodas e pneus*”.

* Se equipado

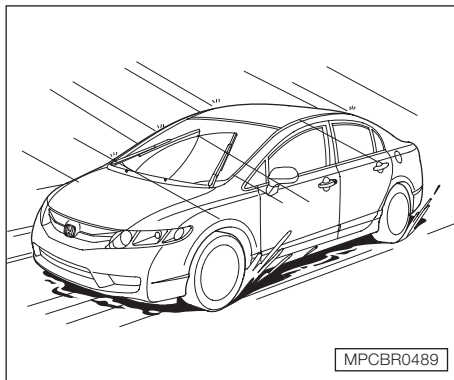

CONDUÇÃO SOB MÁSD CONDIÇÕES DE TEMPO

Conduzir o veículo sob más condições de tempo, como chuva ou neblina, requer uma técnica diferente de pilotagem devido à redução da visibilidade e da aderência dos pneus.

Mantenha o veículo sob controle e tenha muito cuidado ao conduzi-lo sob mau tempo. O controle de cruzeiro (se equipado) não deve ser usado nessas condições.

Técnicas de Pilotagem sob Más Condições de Tempo

Ao dirigir sobre superfícies molhadas, reduza sempre a velocidade, pois a reação do veículo será mais lenta, mesmo que a superfície pareça seca. Acione os controles suave e uniformemente. Movimentos repentinos ou bruscos do volante de direção ou frenagens severas podem causar a perda do controle do veículo em pistas molhadas. Em dias de chuva, seja especialmente cuidadoso nos primeiros minutos de condução para melhor se adaptar às condições da pista, principalmente quando estiver dirigindo em pistas intercaladas por trechos secos e molhados.

As primeiras chuvas trazem óleo à superfície da pista, deixando-a muito escorregadia.

Visibilidade

Ter uma visão clara de todas as direções e ser visto por outros motoristas são fatores importantes em quaisquer condições de tempo.

A visibilidade diminui consideravelmente em dias de chuva ou neblina. Neste caso, acenda os faróis baixos.

Inspecione freqüentemente os limpadores e lavadores do pára-brisa. Mantenha o reservatório do lavador abastecido com o fluido adequado. Substitua os limpadores do pára-brisa caso comecem a marcar o vidro. Use o desembaçador e o ar-condicionado para eliminar a umidade dos vidros (consulte a seção 4 “Desembaçamento dos vidros”).

Condução do Veículo

Aderência dos Pneus

Verifique freqüentemente as condições dos pneus quanto a desgaste e pressão correta. Esses fatores são importantes para evitar “aquaplanagem” (perda de aderência sobre superfícies molhadas).

Preste muita atenção às condições das estradas, pois elas podem mudar de um momento para outro.

Tenha cuidado ao reduzir as marchas. Se os pneus tiverem pouca aderência, as rodas motoras poderão travar momentaneamente, causando derrapagem.

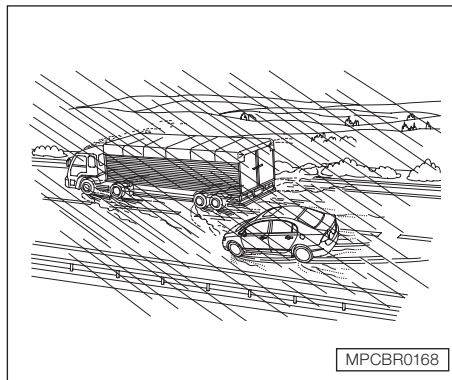

Tenha muito cuidado ao ultrapassar outros veículos ou ser ultrapassado por eles. A água jogada por veículos grandes reduz a visibilidade e o deslocamento de ar pode causar perda do controle.

REBOQUE DE TRAILERS

⚠ ATENÇÃO

Este veículo não foi projetado para rebocar trailers, lanchas ou qualquer tipo de carreta. Esse tipo de operação pode comprometer o funcionamento e a durabilidade do veículo.

7 MANUTENÇÃO

MANUTENÇÃO PREVENTIVA

A realização de manutenções preventivas no veículo é a melhor maneira de proteger seu investimento.

Uma manutenção correta é essencial para sua segurança e a dos demais passageiros. Ela também proporcionará maior economia de combustível e redução da poluição do ar.

Para maiores informações sobre a Manutenção Preventiva do veículo, consulte o Manual de Manutenção e Garantia.

⚠ ATENÇÃO

Siga sempre as recomendações das tabelas e revisões programadas ou manutenção preventiva contidas no Manual de Manutenção e Garantia que acompanha o veículo.

⚠ CUIDADO

A manutenção incorreta do veículo ou a falta de reparos necessários podem causar acidentes graves.

Precauções Importantes de Segurança

- Antes de iniciar qualquer serviço de manutenção, certifique-se de que o veículo esteja estacionado sobre uma superfície ou local plano e que o freio de estacionamento esteja acionado.
- Durante o serviço, não ligue o motor, a menos que especificado diferentemente.
- Assegure-se de que exista ventilação suficiente ao efetuar reparos no motor.
- Espere o motor e o sistema de escapamento esfriarem antes de tocar em qualquer componente.
- Leia cuidadosamente os procedimentos descritos antes de iniciar qualquer serviço. Certifique-se de utilizar as ferramentas adequadas e ter os conhecimentos necessários para efetuar os serviços.
- Para reduzir a possibilidade de incêndios ou explosões, seja bastante cuidadoso ao efetuar serviços próximos a combustíveis ou baterias.

Manutenção

- Utilize somente solventes não inflamáveis para limpar as peças.
- Mantenha cigarros, faíscas e fósforos afastados da bateria e de peças que estejam em contato com o combustível.
- Utilize óculos de segurança e roupas de proteção ao manusear a bateria ou utilizar ar comprimido.

▲ CUIDADO

Siga sempre os procedimentos e precauções descritas no Manual do Proprietário. Caso contrário, poderão ocorrer graves acidentes.

Inspeções Periódicas

Os itens abaixo devem ser inspecionados dentro dos intervalos especificados:

- *Nível de óleo do motor:* Verifique o nível ao reabastecer o tanque de combustível;
- *Nível do líquido de arrefecimento:* Verifique o nível no reservatório ao reabastecer o tanque de combustível;
- *Fluido do lavador do pára-brisa:* Verifique o nível no reservatório mensalmente. Se o uso do lavador do pára-brisa for freqüente devido às condições do tempo, verifique o reservatório ao reabastecer o tanque de combustível;
- *Limpadores do pára-brisa:* Verifique as condições dos limpadores mensalmente;
- *Freios e direção hidráulica:* Verifique o nível do fluido mensalmente;
- *Pneus:* Verifique a pressão dos pneus mensalmente, incluindo o estepe (pneu reserva). A verificação deve ser feita com os pneus frios. Examine o estado dos sulcos da banda de rodagem dos pneus quanto ao desgaste ou objetos presos;

- *Luzes:* Verifique mensalmente o funcionamento dos faróis, lanternas dianteiras, lanternas traseiras, brake light, luzes de freio, sinalizadores de direção, luz de marcha a ré e luz da placa de licença;
- *Bateria:* Verifique mensalmente o estado de carga e a corrosão nos terminais;
- *Transmissão automática:* Verifique o nível do fluido mensalmente;
- *Ar-condicionado:* Verifique o funcionamento uma vez por semana;
- *Desembaçador do pára-brisa:* Ligue o aquecedor e o ar-condicionado, e verifique mensalmente as saídas do desembaçador;
- *Pedal de freio:* Verifique se o pedal funciona suavemente;
- *Freio de estacionamento:* Verifique se o freio de estacionamento funciona suavemente;
- *Portas:* Verifique se todas as portas fecham e abrem suavemente, e se travam firmemente;
- *Buzina:* Verifique o funcionamento.

Os procedimentos das inspeções mencionadas acima estão descritos nas páginas seguintes.

LOCALIZAÇÃO DOS FLUIDOS, ÓLEO DO MOTOR, LÍQUIDO DE ARREFECIMENTO E RESERVATÓRIOS

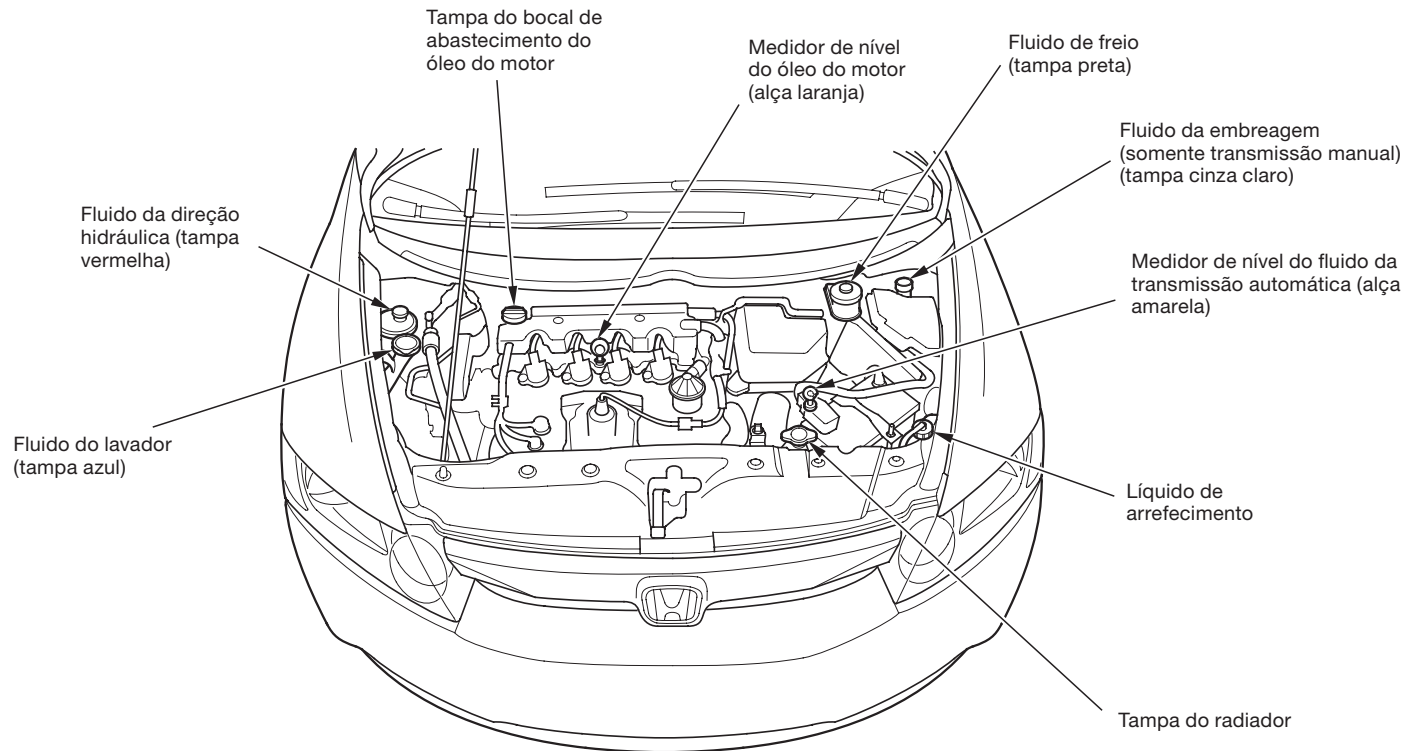

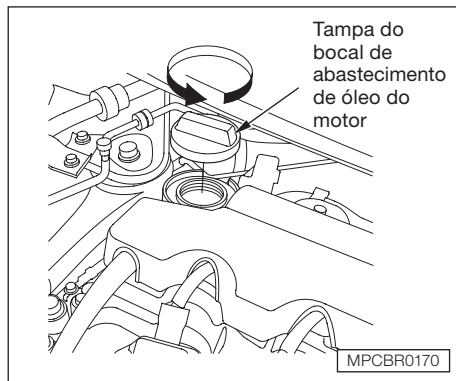

ÓLEO DO MOTOR

Adição do Óleo do Motor

Se o nível estiver próximo ou abaixo da marca inferior, adicione óleo até que o nível esteja entre as marcas superior e inferior.

Proceda da seguinte maneira:

Gire a tampa do bocal de abastecimento no sentido anti-horário para removê-la. Adicione o óleo recomendado e reinstale a tampa. Espere alguns minutos e verifique novamente o nível de óleo.

▲ ATENÇÃO

Não ultrapasse a marca de nível superior. Isso pode danificar o motor.

Óleo do Motor e Filtro de Óleo

O óleo é o elemento que mais afeta o desempenho e a vida útil do motor. O óleo e o filtro de óleo coletam contaminantes que podem danificar o motor se não forem removidos regularmente. Assim sendo, o óleo e o filtro devem ser substituídos de acordo com os intervalos recomendados.

ATENÇÃO

**Óleo lubrificante recomendado:
Honda SAE 10W-30, API-SL**

ATENÇÃO

- A Honda não recomenda o uso de lubrificantes sintéticos.
- A tecnologia empregada no projeto e construção de seu veículo Honda dispensam a utilização de qualquer lubrificante especial e/ou aditivos.

Siga rigorosamente o plano de manutenção preventiva prescrito no Manual de Manutenção, Garantia e Rede de Concessionárias. Utilize sempre peças e lubrificantes GENUÍNOS Honda.

Uso de Aditivos

Seu veículo Honda não necessita de aditivos. O uso de aditivos não influenciará positivamente no desempenho nem na vida útil do motor ou da transmissão. Somente aumentará os custos operacionais.

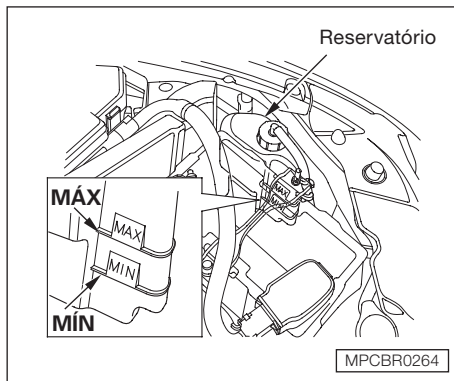

Líquido de Arrefecimento do Motor

Adição do Líquido de Arrefecimento no Reservatório

Se o nível estiver abaixo da marca MÍN., adicione líquido de arrefecimento.

⚠ ATENÇÃO

Nunca adicione água destilada ao aditivo Honda All Season Antifreeze/Coolant Type 2, pois o aditivo já possui a mistura adequada para ser adicionado ao reservatório do sistema de arrefecimento do veículo.

Utilize sempre o líquido de arrefecimento genuíno Honda All Season Antifreeze/Coolant Type 2. Este líquido de arrefecimento já apresenta-se na mistura de 50% de água destilada e 50% de aditivo Honda. Portanto, não é necessário adicionar água para atingir a mistura recomendada. O sistema de arrefecimento apresenta muitos componentes de alumínio que podem ser danificados se o líquido de arrefecimento adequado não for utilizado. Alguns aditivos, apesar de estarem rotulados como seguros para peças de alumínio, podem não oferecer a proteção adequada.

Se o reservatório estiver completamente vazio, inspecione também o nível do líquido de arrefecimento no radiador.

⚠ CUIDADO

Ao retirar a tampa do radiador com o motor quente, o líquido de arrefecimento escaldante poderá ser expelido, provocando queimaduras graves. Antes de retirar a tampa do radiador, certifique-se de que o motor e o radiador estejam frios.

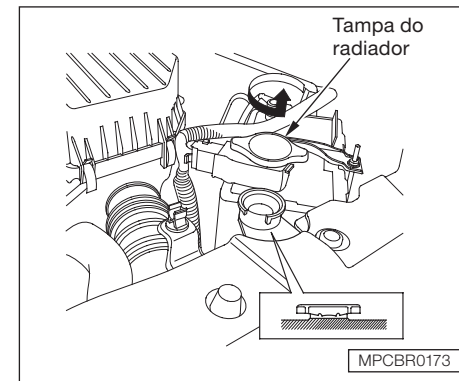

Inspeção do nível do líquido de arrefecimento no radiador

1. Certifique-se de que o motor e o radiador estejam frios.
2. Libere a pressão do sistema de arrefecimento, girando a tampa do radiador no sentido anti-horário, sem pressioná-la para baixo.
3. Remova a tampa do radiador, pressionando-a para baixo e girando-a no sentido anti-horário.

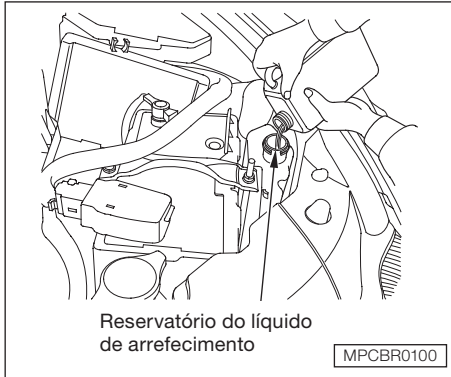

4. O nível do líquido de arrefecimento deve estar acima da base do gargalo de abastecimento. Adicione líquido de arrefecimento se estiver abaixo.

Coloque o líquido lentamente e com cuidado para evitar que respingue. Se derramar ou respingar, limpe imediatamente; ele pode danificar componentes no compartimento do motor.

5. Coloque a tampa do radiador novamente e aperte-a totalmente.

6. Em seguida, adicione líquido de arrefecimento no reservatório. Abasteça até a metade, entre as marcas MAX e MIN. Coloque a tampa no reservatório.

Não adicione qualquer tipo de antiferrugem ou aditivo no sistema de arrefecimento do veículo. Ele pode não ser compatível com o líquido de arrefecimento ou componentes do motor.

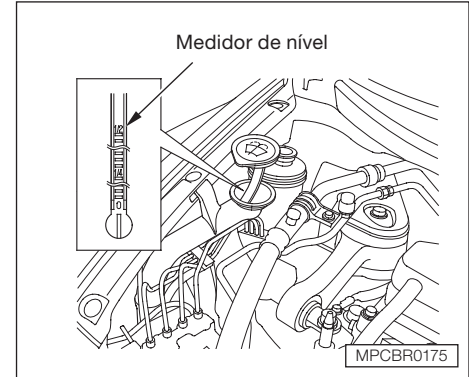

Fluido do Lavador do Pára-brisa

Verifique o nível do fluido do lavador do pára-brisa mensalmente. Se o lavador for utilizado frequentemente, verifique o nível sempre que reabastecer o tanque de combustível.

Remova a tampa do reservatório e inspecione o nível do fluido, verificando o medidor fixado na tampa.

⚠ ATENÇÃO

Abasteça o reservatório somente com água limpa ou fluido comercialmente disponível para evitar a obstrução dos injetores.

Ao abastecer o reservatório, limpe as palhetas dos limpadores com o fluido do lavador do pára-brisa embebido em um pano limpo. Isso ajudará a manter as palhetas em boas condições.

⚠ ATENÇÃO

Não use anticongelante de motor nem solução de vinagre/água no reservatório do lavador do pára-brisa. O anticongelante pode danificar a pintura do veículo, enquanto a solução de vinagre/água pode danificar a bomba do lavador do pára-brisa. Use somente fluido lavador do pára-brisa comercialmente disponível.

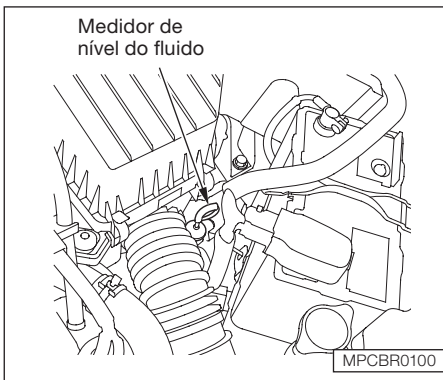

Fluido da transmissão automática

O fluido da transmissão automática deve ser inspecionado com o motor na temperatura normal de funcionamento.

1. Estacione o veículo em uma superfície plana e desligue o motor. Para obter resultados precisos, espere pelo menos 60 segundos, e não mais que 90 segundos, após desligar o motor para inspecionar o nível do fluido.
2. Remova o medidor de nível do fluido (alça amarela) e limpe-o com um pano limpo.
3. Reinstale firmemente o medidor de nível do fluido na transmissão, como mostrado na ilustração.

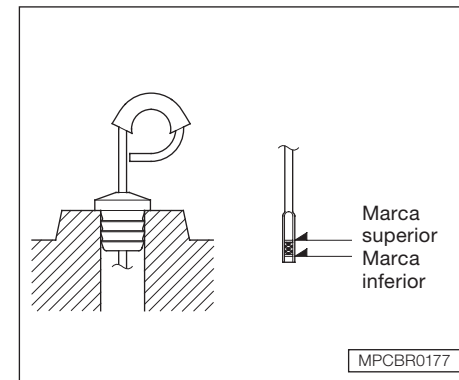

4. Remova o medidor e verifique o nível do fluido. O nível deve estar entre as marcas superior e inferior.
5. Se o nível estiver abaixo da marca inferior, adicione fluido no orifício do medidor até o nível alcançar a marca superior.

Adicione o fluido lentamente e com cuidado, para evitar que respingue. Se derramar ou respingar, limpe imediatamente, ele pode danificar os componentes no compartimento do motor.

Manutenção

6. Após a inspeção do nível, reinstale firmemente o medidor de nível do fluido.

▲ ATENÇÃO

Use somente Fluido para Transmissão Automática Genuíno Honda 01 ATF.

A transmissão deve ser drenada e reabastecida com fluido novo de acordo com os intervalos recomendados na Tabela de Manutenção.

Fluido da transmissão manual

A transmissão manual deve ser drenada e reabastecida com fluido novo de acordo com o tempo e quilometragem recomendados na Tabela de Manutenção.

Use sempre fluido para transmissão manual Genuíno Honda. Se não estiver disponível, use óleo para motor classificação API SJ ou superior, com viscosidade de SAE 10W-30 ou 10W-40, como um substituto temporário.

▲ ATENÇÃO

A utilização de óleo para motor pode causar um desgaste anormal dos componentes da transmissão e dificultar as mudanças de marchas.

Fluido de freio e da embreagem

Verifique o nível do fluido no reservatório periodicamente. O veículo pode estar equipado com até dois reservatórios. Que são:

- Reservatório do fluido do freio (todos os modelos)
- Reservatório do fluido da embreagem (somente transmissão manual)

Substitua o fluido de freio de acordo com o recomendado na Tabela de Manutenção.

Use sempre Fluido de Freio Genuíno Honda de uma embalagem lacrada com a especificação DOT3 ou DOT4 somente. Fluido de freio com especificação DOT5 não é compatível com o seu veículo.

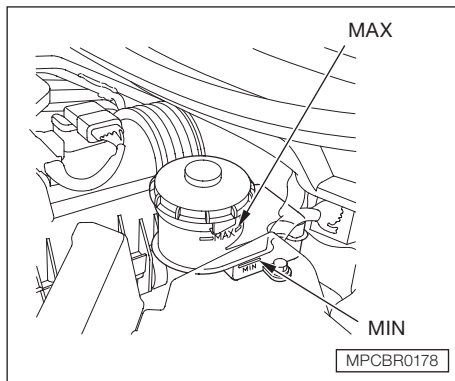

Inspeção do nível do fluido no sistema de freio

O nível do fluido de freio deve estar entre as marcas MIN e MAX, localizadas na lateral do reservatório. Se o nível estiver na marca MIN ou abaixo, o sistema de freio necessita de atenção. Verifique o sistema de freios quanto a vazamentos e desgaste das pastilhas.

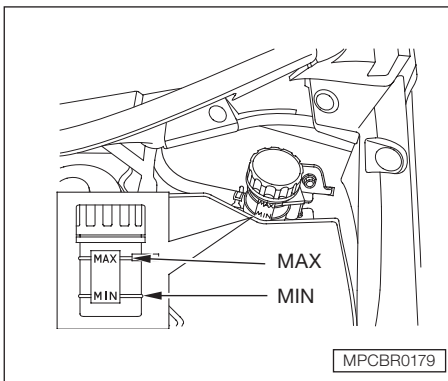

Inspeção do nível do fluido da embreagem

Somente transmissão manual

O nível do fluido da embreagem deve estar entre as marcas MIN e MAX, localizadas na lateral do reservatório. Se não estiver, adicione fluido até alcançar a marca superior do nível. Use o mesmo fluido especificado para o sistema de freio.

O nível de fluido baixo pode ser a indicação de vazamento no sistema da embreagem. Inspeção o sistema o mais breve possível em uma Concessionária Autorizada Honda.

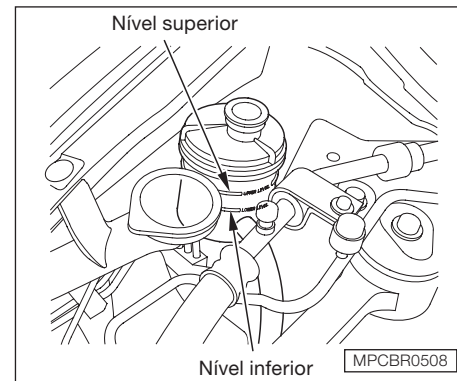

FLUIDO DA DIREÇÃO HIDRÁULICA

Com o motor frio, verifique o nível na lateral do reservatório. O nível deve estar entre Nível Superior e Nível Inferior. Se não estiver, adicione fluido da direção hidráulica até a marca Nível Superior.

Coloque o fluido lentamente e com cuidado para evitar que respingue. Se respingar ou derramar limpe imediatamente; ele pode danificar os componentes no compartimento do motor.

▲ ATENÇÃO

Use somente o fluido para direção hidráulica genuíno Honda PSF-S. O uso de outros tipos de fluidos poderá danificar o sistema.

Manutenção

Nível de fluido da direção hidráulica baixo pode indicar vazamento no sistema. Verifique o nível do fluido regularmente e inspecione o sistema sempre que possível.

▲ ATENÇÃO

Movimentar o volante de direção totalmente para a direita ou esquerda e mantê-lo travado nesta posição pode danificar a bomba da direção hidráulica.

FILTRO DE AR

O elemento filtrante do filtro de ar deve substituído no tempo e na quilometragem recomendados no Manual de Manutenção e Garantia.

Limpeza

O elemento do filtro de ar deve também ser limpo, de acordo com o Manual de Manutenção e Garantia.

Limpe o elemento do filtro de ar com ar comprimido na direção oposto ao fluxo normal de ar. Se você não tiver acesso ao ar comprimido, peça a uma Concessionária Autorizada Honda para executar esse serviço.

Siga os procedimentos de substituição para remoção e reinstalação.

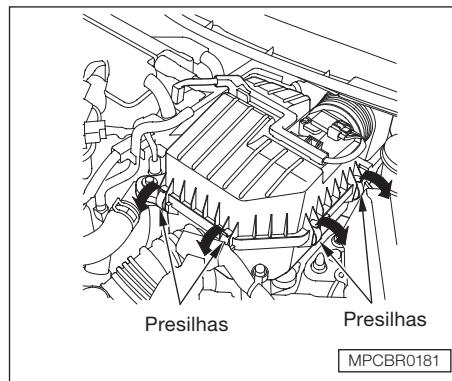

Substituição

O elemento filtrante está dentro do alojamento do filtro de ar, no compartimento do motor.

Para substituir

1. Solte as quatro presilhas e remova a tampa do alojamento do filtro de ar.
2. Remova o elemento do filtro de ar usado.

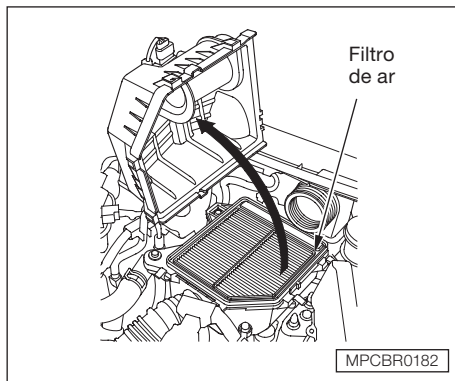

3. Limpe cuidadosamente a parte interna do alojamento do filtro de ar com um pano úmido.
4. Instale o novo elemento filtrante no alojamento do filtro de ar.

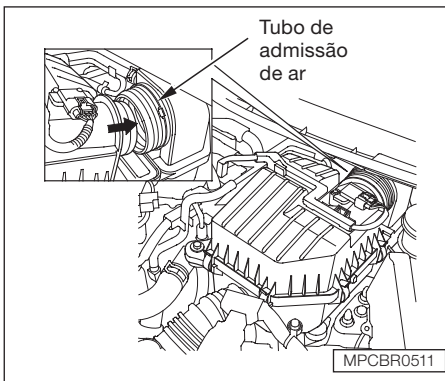

5. Certifique-se de conectar o tubo de admissão de ar ao alojamento do filtro de ar.
6. Reinstale a tampa do alojamento do filtro de ar e fixe as quatro presilhas de volta no lugar.

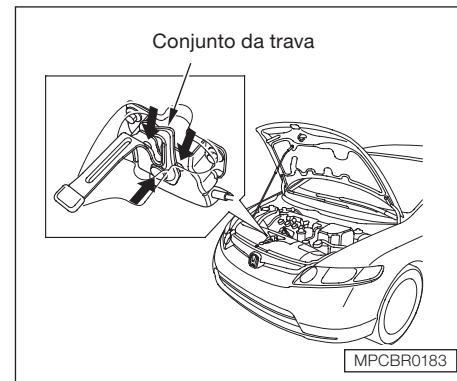

TRAVA DO CAPÔ DO MOTOR

Limpe o conjunto da trava do capô com um produto não abrasivo e, em seguida, lubrifique com graxa de uso geral.

Lubrifique todas as peças móveis (conforme ilustração), incluindo a articulação. Se preferir, dirija-se a uma Concessionária Autorizada Honda para efetuar a limpeza e a lubrificação da trava do capô.

FILTRO DE COMBUSTÍVEL

O filtro de combustível deve ser substituído de acordo com os intervalos recomendados no Manual de Manutenção e Garantia.

Somente técnicos qualificados devem efetuar a substituição do filtro, pois o sistema de combustível se encontra sob pressão e pode causar sérios ferimentos.

Pode ser necessário substituir o filtro de combustível devido à qualidade do combustível utilizado, seja álcool ou gasolina. Procure sempre uma Concessionária Autorizada Honda em caso de substituição de filtro de combustível.

▲ ATENÇÃO

A utilização de combustível inadequado obstrui o filtro de combustível e danifica os sistemas de controles de emissões do veículo.

Solicite a uma Concessionária Autorizada Honda quando for necessário substituir o filtro de combustível. Como o sistema de combustível está sob pressão, o combustível pode espirrar e criar uma condição de perigo se todas as conexões da linha de combustível não forem manuseadas corretamente.

LUZES

Verifique o funcionamento das luzes externas do veículo, pelo menos, uma vez por mês, pois uma lâmpada queimada pode criar uma condição insegura. A identificação do seu veículo e sua capacidade de sinalizar para outros motoristas serão reduzidas.

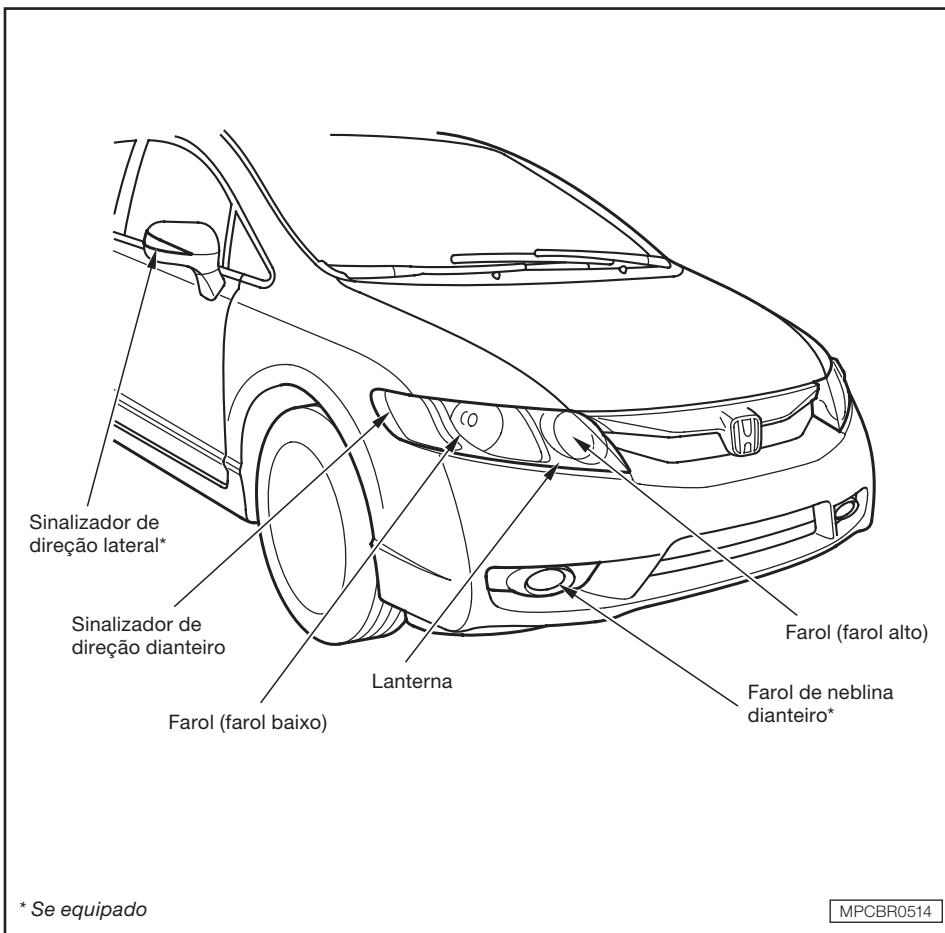

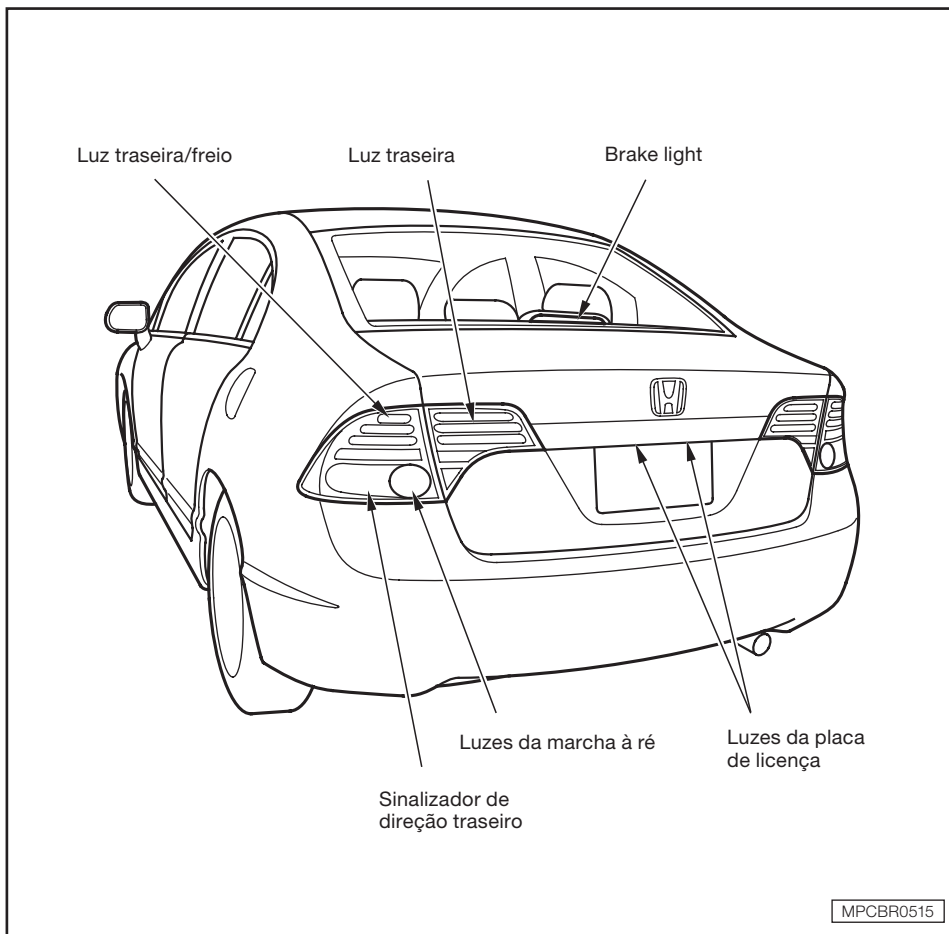

Verifique os seguintes itens:

- Faróis (farol alto e baixo)
- Lanternas
- Luzes do freio
- Brake light
- Sinalizadores de direção
- Sinalizadores de direção laterais (se equipado)
- Luzes da marcha à ré
- Funcionamento das luzes de advertência
- Luzes da placa de licença
- Brake light
- Farol de neblina dianteiro (se equipado)

Se alguma lâmpada estiver queimada, substitua imediatamente. Para determinar o tipo de lâmpada de reposição necessária, consulte a seção 10 “Lâmpadas”.

Ajuste do foco do farol

Os faróis foram originalmente ajustados na fábrica. Será necessário reajustá-los se objetos pesados forem transportados regularmente em seu veículo. O ajuste do foco do farol deve ser efetuado por um técnico qualificado. Vá a uma Concessionária Autorizada Honda.

Substituição de lâmpadas

Substituição das lâmpadas dos faróis dianteiros (farol alto/ farol baixo)

Os faróis estão equipados com lâmpadas de halogênio. Use luvas para substituir as lâmpadas. Não toque no bulbo da lâmpada com a mão. As impressões digitais deixadas nas lâmpadas criam pontos quentes que podem causar queima prematura. Se isso acontecer, limpe as lâmpadas com um pano umedecido com álcool.

⚠ CUIDADO

A lâmpada do farol, quando ligada, torna-se muito quente e permanece quente durante algum tempo após ser desligada. Deixe-a esfriar antes de manuseá-la.

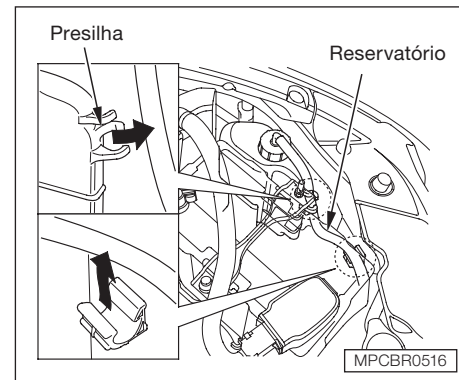

Farol alto

1. Abra o capô.

Para trocar a lâmpada do farol do lado esquerdo, remova o reservatório do líquido de arrefecimento do motor, puxando para fora do seu suporte.

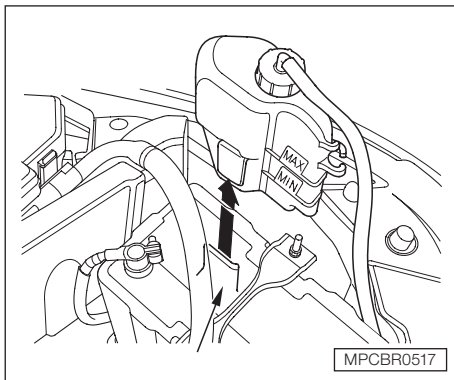

2. Remova o conector elétrico da lâmpada pressionando sobre a lingüeta para destravar, deslizando então o conector para fora da lâmpada.

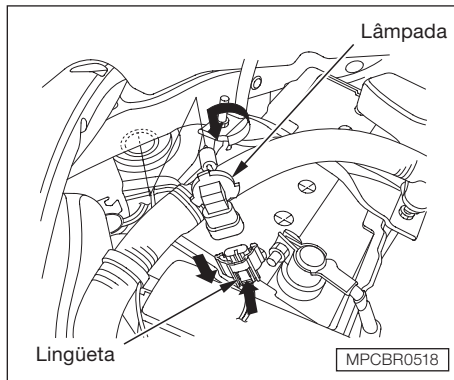

3. Remova a lâmpada girando-a um quarto de volta no sentido anti-horário.
4. Instale a nova lâmpada e gire-a um quarto de volta no sentido horário, para travar no lugar.
5. Pressione o conector elétrico na lâmpada, certificando-se que ele foi até o final.
6. Ligue os faróis para testar a nova lâmpada.
7. (Lado esquerdo)

Coloque de volta o tubo nas presilhas e instale de volta o reservatório de reserva no lugar, certificando-se que a lingüeta do fundo está no suporte.

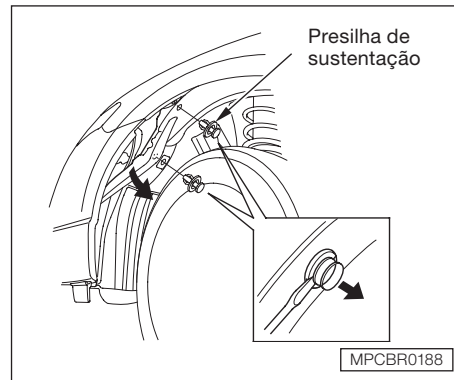

Farol baixo

1. Para trocar a lâmpada do lado esquerdo, dê a partida no motor, gire o volante de direção totalmente para a direita e desligue o motor. Para trocar a lâmpada do lado direito, gire o volante de direção totalmente para a esquerda.
2. Use a ponta de uma chave de fenda para remover as duas presilhas de sustentação da cobertura interna do pára-lama e puxe-a para trás.

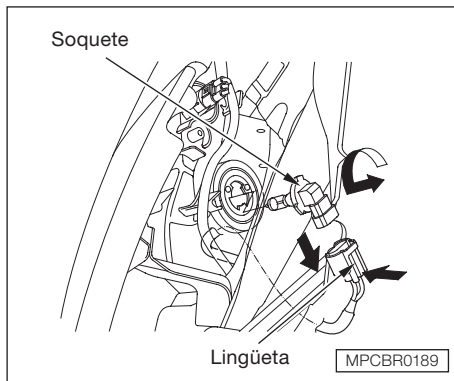

3. Remova o conector elétrico da lâmpada pressionando a lingüeta para destravar, deslizando então o conector para fora da lâmpada.
4. Remova a lâmpada do conjunto do farol girando-a um quarto de volta no sentido anti-horário.
5. Instale a nova lâmpada no orifício e gire-a um quarto de volta no sentido horário, para travar no lugar.
6. Pressione o conector elétrico na nova lâmpada, certificando-se que ele esteja conectado com firmeza.
7. Ligue os faróis para testar a nova lâmpada.
8. Reinstale a cobertura interna do pára-lama.

Substituição das lâmpadas dos sinalizadores de direção dianteiros

1. Para trocar a lâmpada do lado esquerdo, dê a partida no motor, gire o volante de direção totalmente para a direita e desligue o motor. Para trocar a lâmpada do lado direito, gire o volante de direção totalmente para a esquerda.

Manutenção

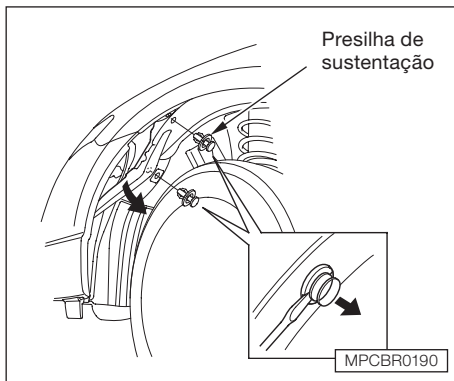

2. Use a ponta de uma chave de fenda para remover as duas presilhas de sustentação da cobertura interna do pára-lama e puxe-a para trás.
3. Remova o soquete do conjunto do farol, girando-o um quarto de volta no sentido anti-horário.

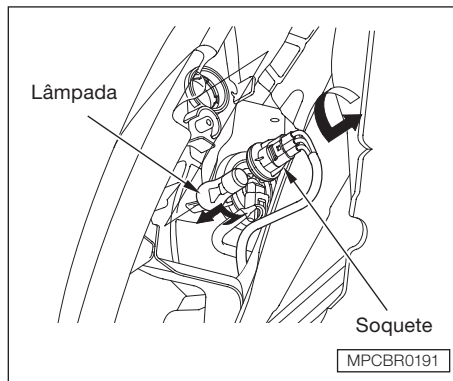

4. Remova a lâmpada do soquete, pressionando-a para dentro e girando a lâmpada no sentido anti-horário, até destravá-la.
5. Instale a nova lâmpada no soquete. Gire-a no sentido horário para travá-la no lugar.

6. Instale o soquete no conjunto do farol. Gire-o no sentido horário para travá-lo no lugar.
7. Ligue as luzes para certificar-se do funcionamento da nova lâmpada.
8. Reinstale a cobertura interna do pára-lama.

Em seguida, reinstale as presilhas de sustentação e trave-as no lugar, pressionando o centro delas.

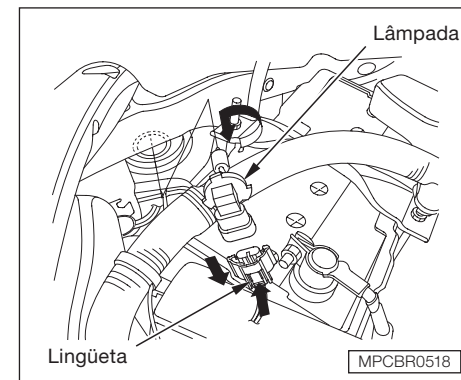
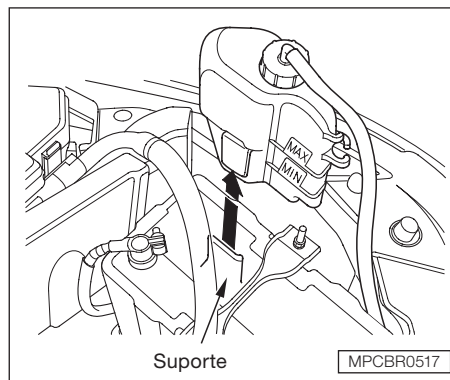
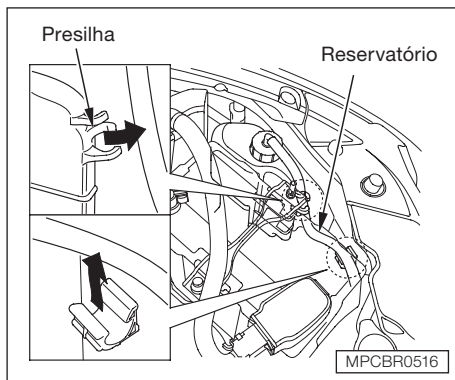

Substituição da lâmpada da lanterna dianteira

1. Abra o capô.

Para trocar a lâmpada da lanterna do lado esquerdo, remova o reservatório do líquido de arrefecimento do motor, puxando para fora do seu suporte.

2. Remova o conector elétrico da lâmpada pressionando sobre a lingüeta para destravar, deslizando então o conector para fora da lâmpada.

Manutenção

3. Remova a lâmpada girando-a um quarto de volta de volta no sentido anti-horário.
4. Instale a nova lâmpada e gire-a um quarto de volta no sentido horário, para travar no lugar.
5. Pressione o conector elétrico na lâmpada, certificando-se que ele foi até o final.
6. Ligue a lanterna para testar a nova lâmpada.
7. (Lado esquerdo)

Coloque de volta o tubo nas presilhas e instale de volta o reservatório de reserva no lugar, certificando-se que a lingüeta do fundo está no suporte.

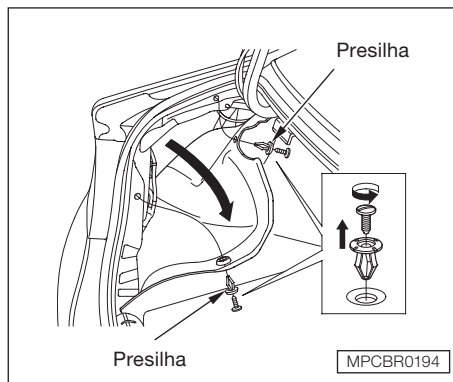

Substituição das lâmpadas traseiras (no pára-lama)

1. Abra o porta-malas.

Remova os parafusos localizados no centro de cada uma das presilhas no lado do revestimento do porta-malas. Puxe o revestimento para trás.
2. Verifique qual a lâmpada está queimada, traseira, freio, sinalizador de direção, luz da marcha-à-ré.
3. Remova o soquete da respectiva lâmpada, girando-o um quarto de volta, no sentido anti-horário.

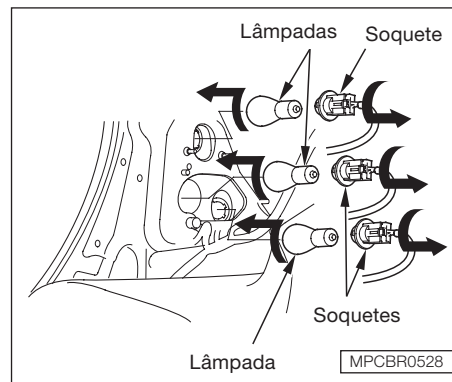

4. Remova a lâmpada do soquete pressionando-a e girando no sentido anti-horário até que ela destrave. Instale a nova lâmpada no soquete, girando no sentido horário.
5. Reinstale o soquete no conjunto das luzes, girando-o no sentido horário, até travá-lo.

6. Ligue as luzes para certificar-se que a nova lâmpada está funcionando.
7. Reinstale o revestimento do porta-malas. Certifique-se que ele está sendo instalado sob a borda do vedador do porta-malas.
8. Coloque as presilhas nos orifícios localizados nos lados do revestimento do porta-malas. Reinstale os parafusos.

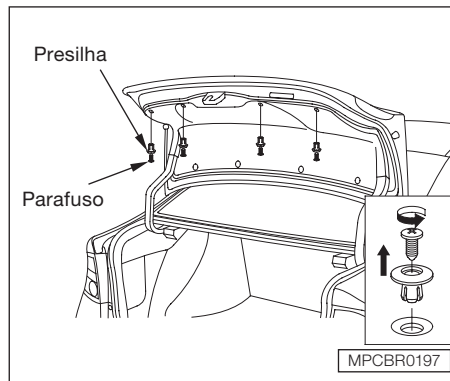

Substituição das lâmpadas traseiras (na tampa do porta-malas)

1. Abra o porta-malas.

Remova o parafuso do centro de cada presilha do revestimento* da tampa do porta-malas, levantando-os cuidadosamente com uma pequena chave Philips.

* Se equipado

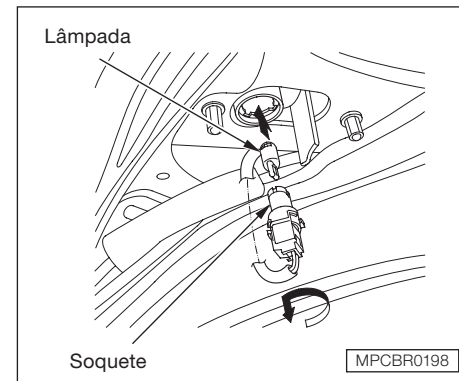

2. Remova o soquete, girando-o um quarto de volta no sentido anti-horário.
3. Puxe a lâmpada diretamente para fora do soquete. Pressione a nova lâmpada para dentro do soquete até o fundo.
4. Reinstale o soquete no conjunto das luzes, girando-o no sentido horário, até travá-lo.
5. Ligue as luzes para certificar-se que a nova lâmpada está funcionando.
6. Retorne o revestimento do porta-malas para sua posição.
7. Coloque as presilhas nos orifícios localizados no revestimento do porta-malas. Reinstale os parafusos.

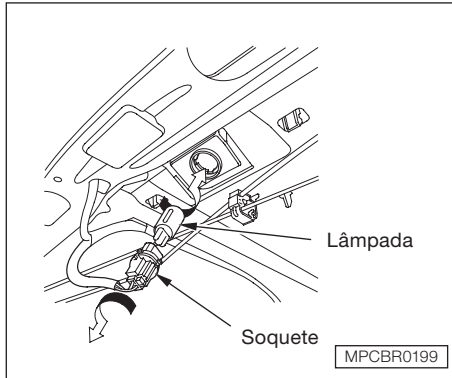

Substituição da lâmpada do brake light

1. Abra o porta-malas e remova o soquete do conjunto das lâmpadas, girando-o um quarto de volta no sentido anti-horário.
2. Remova a lâmpada do soquete pressionando-a e girando no sentido anti-horário até que ela destrave. Instale a nova lâmpada no soquete, girando no sentido horário.
3. Reinstale o soquete. Gire-o no sentido horário, até travá-lo.
4. Ligue as luzes para certificar-se que a nova lâmpada está funcionando.

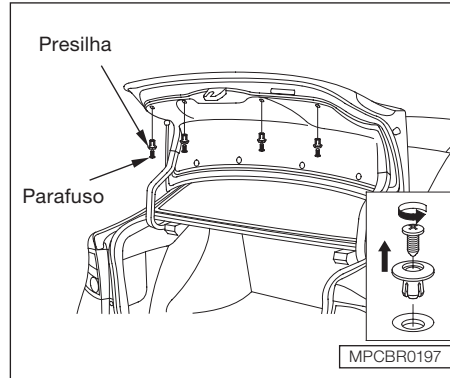

Substituição da lâmpada da luz da placa de licença

1. Abra o porta-malas.

Remova o parafuso do centro de cada fixador do revestimento* do porta-malas girando-o com uma chave Philips. Puxe de volta o revestimento com cuidado.

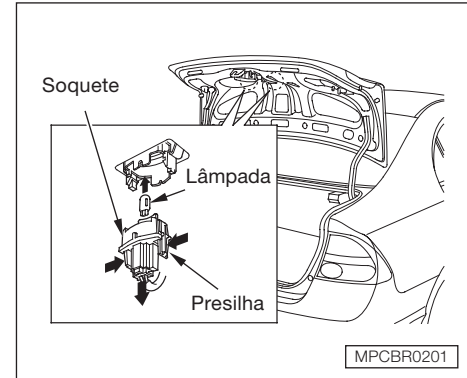

2. Remova o soquete do conjunto das luzes, pressionando as presilhas em ambos os lados do soquete.
3. Puxe a lâmpada diretamente para fora do soquete. Pressione a nova lâmpada para dentro do soquete, até o fundo.
4. Ligue as luzes e verifique se a nova lâmpada está funcionando.
6. Reinstale o soquete, pressionando até travá-lo no lugar.
6. Reinstale o revestimento do porta-malas e certifique-se que ele está instalado sob a borda do vedador do porta-malas.
7. Reinstale os fixadores do revestimento do porta-malas com firmeza.

* Se equipado

Substituição da lâmpada do farol de neblina dianteiro*

O veículo está equipado com lâmpadas de halogênio. Quando substituir uma lâmpada, manuseie pela sua parte de plástico e proteja o vidro do contato com a sua pele ou objetos duros. Em caso de contato com o vidro da lâmpada, limpe-o com álcool natural e um pano limpo.

⚠ ATENÇÃO

Lâmpadas de halogênio ficam muito quentes quando ligadas. Óleo, transpiração ou arranhão no vidro pode causar o superaquecimento e conseqüentemente a sua quebra.

Os faróis de neblina dianteiros estão devidamente alinhados quando o veículo é novo. Se você transporta normalmente itens pesados no porta-malas, podem ser necessários reajustes. O ajuste deve ser feito em uma Concessionária Autorizada Honda.

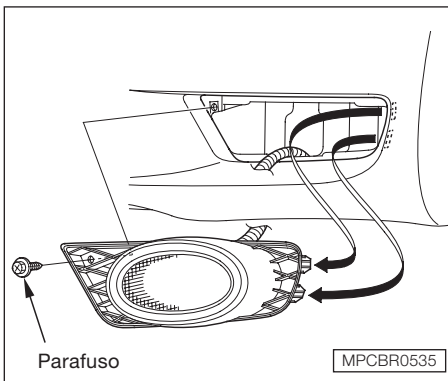

1. Para remover o conjunto da luz de neblina dianteira, use uma chave Philips para remover o parafuso e então puxe-a cuidadosamente para fora do pára-choque.
2. Remova o conector elétrico da lâmpada pressionando a lingüeta e puxando para baixo o conector.

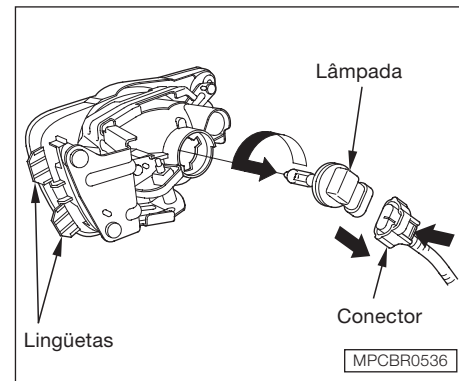

3. Remova a lâmpada girando-a um quarto de volta no sentido anti-horário.
4. Instale a nova lâmpada e gire-a um quarto de volta no sentido horário, para travar no lugar.
5. Pressione o conector elétrico na lâmpada, certificando-se que ele foi até o final.

* Se equipado

Manutenção

6. Ligue os faróis de neblina dianteiros para testar a nova lâmpada.
7. Alinhe as duas lingüetas do conjunto da luz de neblina com os orifícios do pára-choque e então pressione o conjunto da luz de neblina no lugar. Aperte firmemente os parafusos.

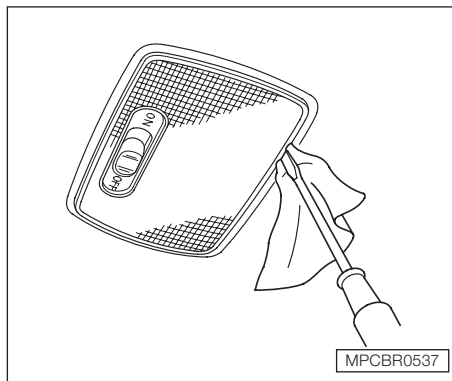

Substituição das lâmpadas das luzes internas

A luz de teto, luzes de leitura e luzes das portas são retiradas da mesma forma, porém elas não utilizam o mesmo tipo de lâmpada.

1. Remova a lente, levantando cuidadosamente um dos lados com uma pequena chave de fenda. Não force a borda do alojamento ao redor da lente.

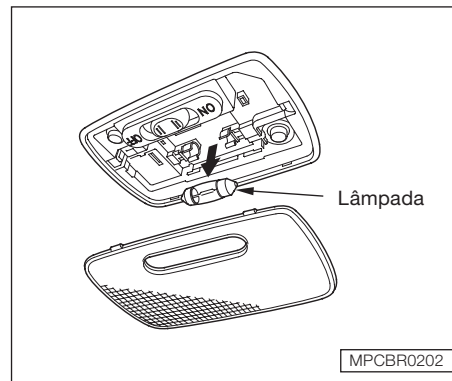

2. Force cuidadosamente o centro da borda lateral da lente.
3. Remova a lâmpada diretamente para fora, soldando-a das presilhas metálicas.
4. Pressione a nova lâmpada, encaixando-a nas presilhas metálicas. Reinstale a lente, encaixando-a no lugar.

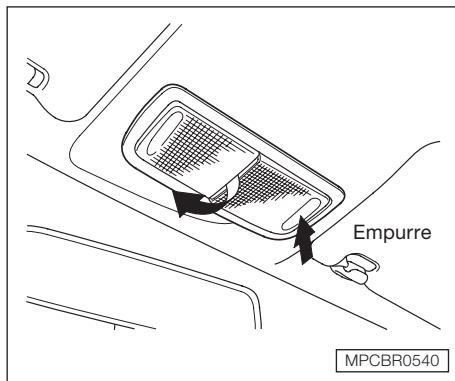

Substituição das lâmpadas das luzes de leitura

1. Verifique qual lâmpada está queimada. Pressione a lente para o lado oposto da substituição.
2. Remova a lente da lâmpada que está queimada, levantando com cuidado o lado entre as lentes, com uma chave de fenda pequena.

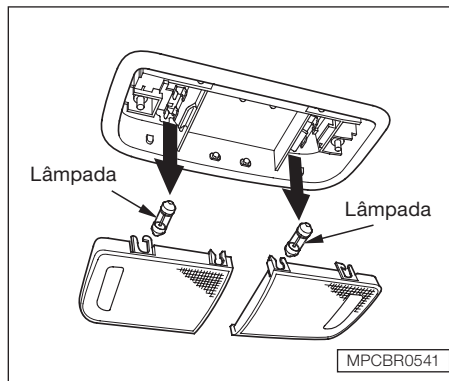

3. Remova a lâmpada, puxando-a diretamente para fora do suporte da lâmpada.
4. Pressione a nova lâmpada nas presilhas metálicas. Encaixe a lente no lugar.
5. Reinstale a lente em sua posição.

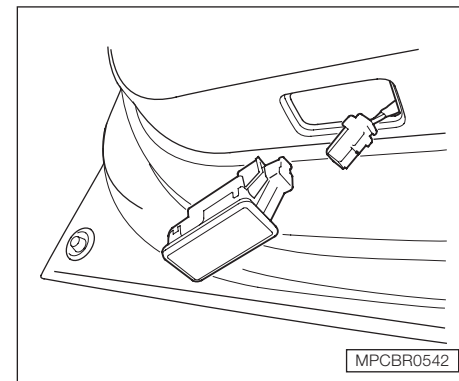

Luz da porta

1. Abra a porta dianteira e então coloque um pano na borda traseira do conjunto da lâmpada. Remova o conjunto usando uma chave de fenda, pressionando cuidadosamente a borda traseira .
2. Remova o conector elétrico.

Manutenção

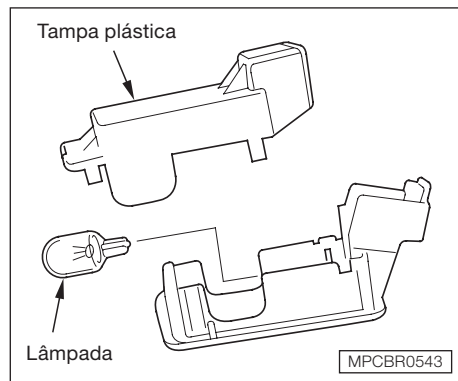

3. Remova cuidadosamente a tampa plástica.
4. Puxe a lâmpada para fora do suporte. Pressione a nova lâmpada no suporte até o final.
5. Reinstale a tampa plástica e o conector elétrico com firmeza.
6. Coloque novamente o conjunto da luz no orifício, primeiro o lado dianteiro. Pressione o lado traseiro até que ele trave no local.

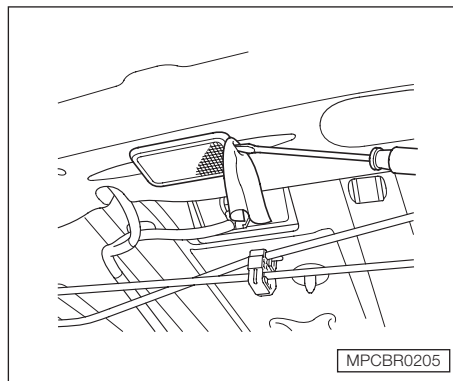

Substituição da lâmpada da luz do porta-malas

1. Abra o porta-malas.

Coloque um pano no lado esquerdo da borda do conjunto das luzes. Remova o conjunto das luzes, usando uma pequena chave de fenda para levantar com cuidado o lado esquerdo do conjunto.

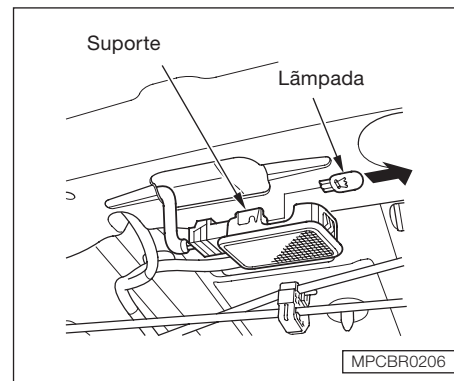

2. Puxe a lâmpada diretamente para fora do suporte. Pressione a nova lâmpada para dentro do suporte, até o fundo.
3. Coloque o conjunto das luzes novamente em seu lugar, primeiro o lado direito. Pressione o lado esquerdo até que o conjunto fique corretamente encaixado.

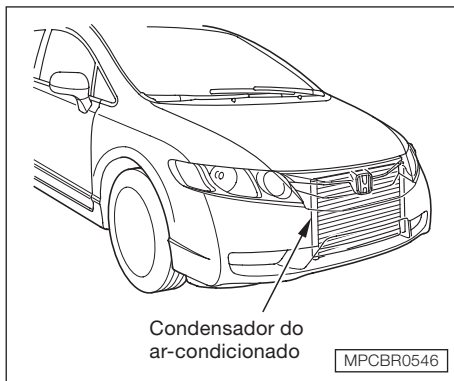

AR-CONDICIONADO

O veículo está equipado com sistema de ar-condicionado lacrado. Qualquer serviço de manutenção, como recarga, deve ser executada em uma Concessionária Autorizada Honda.

Algumas coisas podem ser feitas para manter o ar-condicionado funcionando eficientemente.

Periodicamente verifique o radiador do motor e o condensador do ar-condicionado quanto a folhas, insetos e aderência de sujeira na parte da frente. Eles bloqueiam o fluxo de ar e reduzem a eficiência do resfriamento.

⚠ ATENÇÃO

As aletas do radiador e do condensador doam com facilidade. Use somente uma pressão de ar bem fraca ou uma escova de cerdas macias para limpá-las.

Ligue o ar-condicionado pelo menos uma vez por semana por aproximadamente 10 minutos, mesmo durante o inverno, a fim de lubrificar os vedadores e o interior do compressor, e assegurar-se de que o sistema esteja funcionando corretamente.

Se o ar-condicionado não estiver funcionando corretamente, isso indica que o sistema está descarregado. Dirija-se a uma Concessionária Autorizada Honda para verificar se há vazamentos.

⚠ ATENÇÃO

Sempre que o ar-condicionado estiver sendo reparado, certifique-se de que a oficina apresente um sistema de reciclagem do fluido refrigerante. Esse sistema captura o fluido refrigerante para reutilizá-lo. A liberação desse fluido na atmosfera pode prejudicar o meio ambiente.

FILTRO DO AR-CONDICIONADO

Este filtro retém uma parcela da poeira e do pólen trazidos pelo sistema de ventilação, aquecimento e ar-condicionado.

Este filtro deve ser substituído de acordo com os intervalos recomendados na Tabela de Manutenção Preventiva.

O filtro do ar-condicionado deve ser substituído em intervalos mais curtos se o veículo for conduzido principalmente em áreas urbanas com alta concentração de fuligem no ar, expelida por indústrias e veículos.

Substitua-o antes do período recomendado na Tabela de Manutenção Preventiva caso perceba que o fluxo de ar do sistema de ventilação, aquecimento e ar-condicionado é menor do que o habitual.

Manutenção

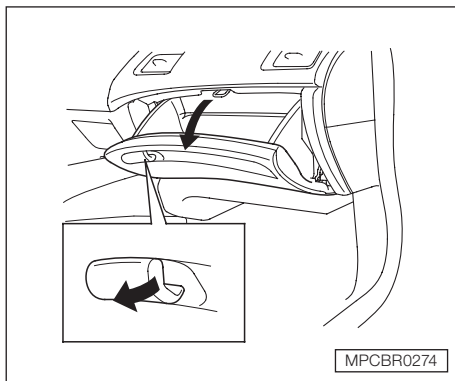

Substituição

O filtro do ar-condicionado está localizado abaixo do porta-luvas.

Para substituir:

1. Abra o porta-luvas.

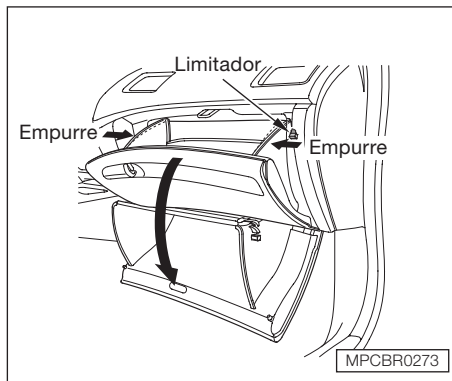

2. Pressione as laterais do porta-luvas para liberar os limitadores do porta-luvas e então desencaixá-lo.

3. Desça o porta-luvas até o final.

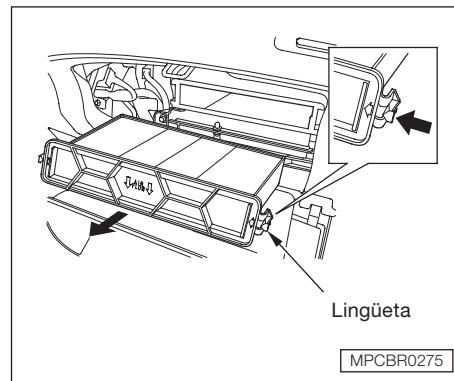

4. Remova o alojamento do filtro do ar-condicionado pressionando as lingüetas de travamento e então puxe o alojamento em sua direção.

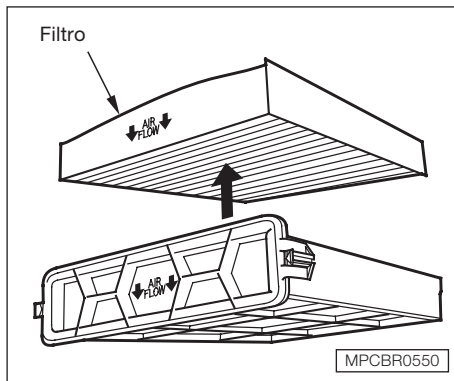

5. Remova o filtro do alojamento.
6. Instale um novo filtro no alojamento. Certifique-se que as setas da inscrição "AIR FLOW" do filtro estão voltadas para a direção do fluxo de ar (para baixo) e que o filtro esteja devidamente encaixado no alojamento.

7. Encaixe o alojamento e certifique-se de ouvir um *clic* de ambas as lingüetas.
8. Coloque o porta-luvas em sua posição original.
9. Feche o porta-luvas.

Se preferir, leve seu veículo a uma Concessionária Autorizada Honda para efetuar o serviço.

LIMPADORES DO PÁRA-BRISA

Verifique as condições das palhetas dos limpadores do pára-brisa periodicamente. Inspeccione-as quanto a trincas na borracha ou áreas endurecidas. Se um desses sinais for encontrado, substitua as palhetas. Caso contrário, elas não limparão o pára-brisa adequadamente.

Manutenção

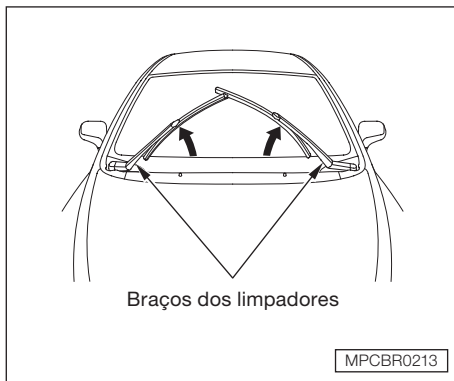

Para substituir a palheta do limpador

1. Levante o braço do limpador do pára-brisa. Levante primeiro o lado do condutor e então o lado do passageiro.

▲ ATENÇÃO

Não abra o capô quando os braços dos limpadores estiverem levantados, caso contrário o capô e os braços dos limpadores serão danificados.

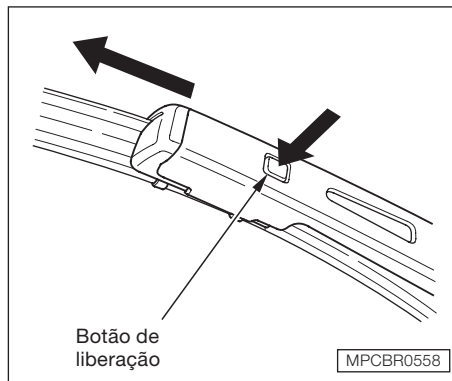

2. Desconecte o conjunto da palheta do braço do limpador pressionando o botão de liberação. Deslize então o conjunto da palheta para fora do braço do limpador.

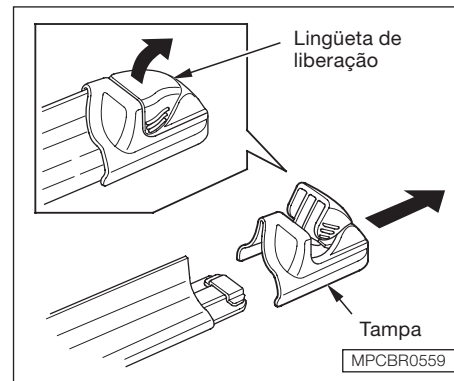

3. Puxe para cima a lingüeta de liberação da tampa localizada na extremidade do conjunto da palheta e então remova a tampa.

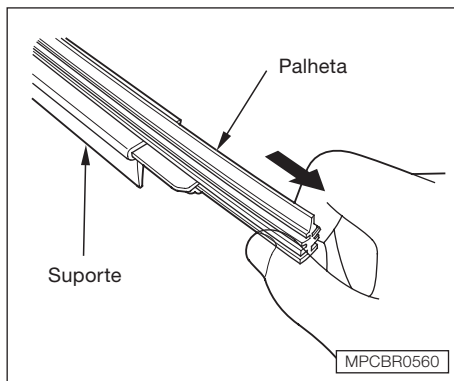

4. Deslize a palheta para fora do suporte.
5. Alinhe as fendas da nova palheta com as bordas de retenção do suporte e então deslize a palheta no suporte. Mantenha cerca de 25 mm do suporte afastado do conjunto da palheta, de modo que você possa reinstalar a tampa.
6. Reinstale a tampa no conjunto da palheta.
7. Deslize o conjunto da palheta no braço do limpador. Certifique-se que ele trava no lugar.
8. Abaixar o braço do limpador no pára-brisa, primeiro o lado do passageiro e então o lado do motorista.

PNEUS

O funcionamento seguro do veículo depende em parte de pneus de tipo e tamanho adequados, em bom estado, com banda de rodagem perfeita e corretamente inflados. As páginas a seguir apresentam informações mais detalhadas sobre a inspeção do desgaste e os procedimentos para a substituição dos pneus.

⚠ CUIDADO

A utilização de pneus que estejam excessivamente desgastados ou com pressão incorreta pode causar acidentes graves. Siga todas as instruções descritas neste Manual do Proprietário quanto à pressão e manutenção dos pneus.

Recomendações sobre a pressão dos pneus

Mantenha a pressão correta dos pneus resulta numa combinação perfeita de condução, vida útil e conforto na direção.

- Pressão dos pneus inferior ao recomendado causa desgaste desigual dos pneus e afeta negativamente o consumo de combustível e a condução do veículo, levando-o com mais facilidade a falhas devido a superaquecimento.
- Pressão dos pneus superior ao recomendado pode fazer com que a condução fique mais dura e o veículo muito mais propenso a danos devido às irregularidades da rodovia e ao desgaste desigual.

Recomendamos fazer uma verificação visual dos pneus diariamente. Se suspeitar que a pressão está incorreta, verifique imediatamente com um medidor de pressão.

Manutenção

Verifique a pressão dos pneus periodicamente. Mesmo estando em boas condições, os pneus podem perder uma certa quantidade de pressão por mês. Lembre-se de verificar a pressão do pneu reserva (estepe).

Verifique a pressão com os pneus frios. Isto significa que o veículo deve estar parado por aproximadamente 3 horas ou conduzido no máximo 1,6 km.

Adicione ou libere o ar, conforme o necessário, para igualar à pressão recomendada com pneus frios, especificada na etiqueta fixada na coluna da porta do motorista.

Se a pressão dos pneus for verificada com os pneus quentes, a leitura será superior à leitura medida com os pneus frios. Isto é normal. Não libere o ar para igualar à pressão recomendada, senão a pressão ficará abaixo da especificada.

Os pneus sem câmara têm capacidade parcial de autovedação quando furados. O ar escapará muito lentamente e a pressão começará a diminuir. Se a pressão diminuir com frequência, inspecione cuidadosamente os pneus quanto à existência de furos.

Inspecção dos pneus

Sempre que verificar a pressão dos pneus, observe também se os pneus estão visualmente danificados ou se existe algum objeto preso na banda de rodagem.

Examine os pneus quanto a:

- Impactos ou saliências na banda de rodagem e na lateral do pneu. Substitua o pneu se encontrar uma dessas condições.
- Cortes, rachaduras e rupturas na lateral do pneu. Substitua o pneu se encontrar uma dessas condições.
- Desgaste excessivo da banda de rodagem.

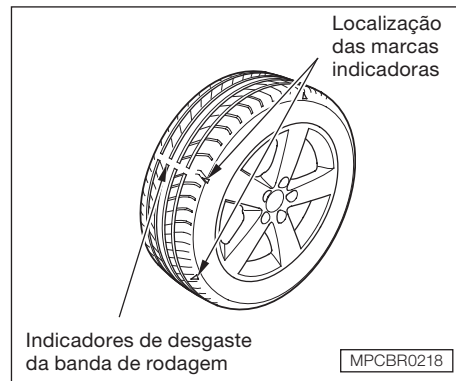

A banda de rodagem possui indicadores de desgaste. À medida que os pneus se desgastam uma faixa com aproximadamente 13 mm poderá ser vista na banda de rodagem. Esta marca indica que a banda de rodagem do pneu é menor que 1,6 mm.

Pneus com este desgaste têm pouco atrito em rodovias molhadas. Os pneus devem ser substituídos se três ou mais indicadores como este ficarem visíveis na banda de rodagem.

Manutenção dos Pneus

Além da pressão, o alinhamento correto de direção ajuda a diminuir o desgaste dos pneus.

Os pneus são balanceados corretamente na fábrica. Entretanto, podem necessitar de novo balanceamento após um certo desgaste das bandas de rodagem. Procure sua Concessionária Autorizada Honda caso sinta vibrações durante a condução do veículo.

Sempre que um pneu for retirado da roda, deverá ser novamente balanceado. Esse procedimento torna a condução do veículo mais confortável e aumenta a vida útil do pneu.

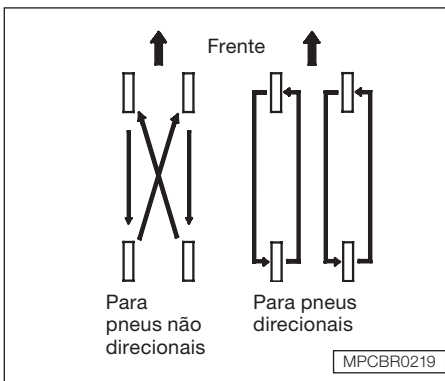

Rodízio dos Pneus

Para aumentar a vida útil dos pneus e distribuir o desgaste uniformemente, efetue o rodízio dos pneus de acordo com o Manual de Manutenção e Garantia. Todas as vezes que o rodízio for efetuado, troque a posição dos pneus como mostrado na ilustração.

Ao efetuar a substituição dos pneus de seu veículo, você notará que existem pneus denominados “direcionais”. Isso significa que eles foram projetados com um sentido de rotação fixo. Portanto, se utilizar pneus direcionais em seu veículo, lembre-se de efetuar o rodízio somente dos pneus dianteiros pelos traseiros e vice-versa. Nunca faça o rodízio trocando os pneus direitos pelos esquerdos e vice-versa.

Substituição dos Pneus

Os pneus instalados em seu Honda foram projetados e escolhidos para adaptarem-se às características do veículo, proporcionando melhor dirigibilidade, maior conforto e maior vida útil. Substitua-os somente por pneus radiais com as mesmas características. Alguns pneus possuem um sentido de rotação fixo. Neste caso, certifique-se de que estejam instalados corretamente.

▲ CUIDADO

- **O uso de pneus incorretos pode afetar a dirigibilidade e estabilidade do veículo, aumentando os riscos de colisões.**
- **Utilize somente pneus de tamanho e tipo recomendados neste manual.**

Manutenção

O ideal é substituir os quatro pneus ao mesmo tempo. Se isso não for possível, substitua sempre os pneus dianteiros ou traseiros em pares. A substituição de somente um pneu poderá afetar seriamente a dirigibilidade do veículo.

⚠ ATENÇÃO

O sistema ABS funciona através da comparação da velocidade das rodas. Portanto, se os pneus forem substituídos por outros com dimensões diferentes, o funcionamento do sistema ABS será comprometido.

Se a roda tiver que ser substituída, utilize o mesmo tipo de roda original de fábrica. As Concessionárias Autorizadas Honda oferecem rodas de reposição.

Para maiores informações sobre as dimensões dos pneus e das rodas, consulte a seção 10 “Rodas e pneus”.

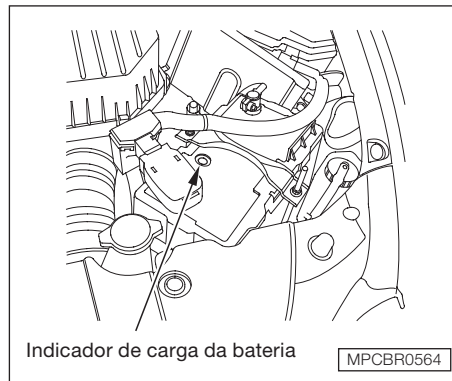

BATERIA

Inspeção da bateria

Verifique as condições da bateria mensalmente. Inspeccione também o indicador de carga na bateria e as condições dos terminais.

Verifique o estado de carga da bateria, observando a cor do indicador de carga. A etiqueta colocada sobre a bateria apresenta cada cor e seu significado.

▲ CUIDADO

- A bateria contém ácido sulfúrico (eletrólito) altamente corrosivo e venenoso.
- Se o eletrólito entrar em contato com a pele ou com os olhos, poderão ocorrer sérias queimaduras. Use óculos e roupas de proteção ao efetuar serviços próximo à bateria.
- Em caso de ingestão, procure assistência médica imediatamente.

MANTENHA LONGE DO ALCANCE DE CRIANÇAS.

▲ CUIDADO

- As baterias produzem gás hidrogênio altamente explosivo.
- Mantenha faíscas, chamas expostas e cigarros acesos afastados da bateria. Caso contrário, poderá ocorrer uma forte explosão, causando sérios ferimentos pessoais.
- Use óculos e roupas de proteção. Para maior segurança, os serviços na bateria devem ser efetuados por um técnico qualificado.

Verifique se os terminais da bateria estão corroídos. Isso pode ser notado através da presença de um pó branco ou amarelado. Para eliminar a corrosão, cubra os terminais, sem retirar os cabos, com uma solução de bicarbonato de sódio ou de potássio e água. Com a aplicação dessa solução, surgirão algumas bolhas e o pó se tornará marrom. Quando não existirem mais bolhas, lave a bateria com água. Seque-a com um pano ou toalha de papel. Cubra os terminais com graxa para evitar corrosão.

Se os terminais estiverem excessivamente corroídos, limpe-os com uma solução de bicarbonato de sódio ou de potássio e água. Em seguida, retire os cabos dos terminais, utilizando uma chave. Sempre solte primeiro o cabo negativo (-) da bateria e, em seguida, o cabo positivo (+). Limpe os terminais da bateria com uma ferramenta adequada ou escova de aço. Instale o cabo positivo (+) e, em seguida, o cabo negativo (-). Cubra os terminais da bateria com graxa.

▲ ATENÇÃO

Caso os terminais da bateria sejam desconectados, alguns procedimentos precisarão ser executados, como:

- Código do rádio;
- Programação da função AUTO para o vidro do motorista.

⚠ CUIDADO

Não carregue a bateria com os cabos conectados. Caso contrário, os controles eletrônicos do veículo poderão ser seriamente danificados. Antes de conectar a bateria em um carregador, desconecte seus cabos.

⚠ ATENÇÃO

A vida útil da bateria está diretamente relacionada às condições de utilização ou instalação de componentes/acessórios eletrônicos. O ciclo de vida é a seqüência de descarga e recarga da bateria. Por isso, para um prolongamento do tempo de vida da bateria, recomendamos a permanência de componentes ligados, como rádio, luzes, ventilação, chave de ignição, somente com o motor em funcionamento.

⚠ ATENÇÃO

A bateria está dimensionada para o sistema elétrico original do veículo e portanto, qualquer instalação de acessórios eletrônicos, com exceção dos genuínos Honda, podem exigir maior demanda de consumo do sistema elétrico, danificando a bateria.

Estes danos não são cobertos pela garantia.

Reciclagem da bateria

As baterias contêm substâncias muito perigosas e prejudiciais ao meio ambiente. Dirija-se a uma Concessionária Autorizada Honda para substituição da bateria.

Os estabelecimentos que comercializam baterias devem aceitar a devolução das unidades usadas, para que repassem aos fabricantes ou importadores, para que estes adotem os procedimentos de disposição final ambientalmente adequado. (Resolução Conama 257/99 de 30/06/99).

Procedimentos de Emergência em Caso de Acidente Provocado pela Bateria

Olhos: Em caso de contato, lave-os com bastante água por, pelo menos, 15 minutos. Não use água sob pressão. Procure assistência médica imediatamente.

Pele: Em caso de contato, lave a área atingida com bastante água. Troque de roupa em caso de contaminação. Procure assistência médica imediatamente.

Ingestão: Em caso de ingestão, tome bastante água ou leite. Procure assistência médica imediatamente.

CONSERVAÇÃO DE VEÍCULOS INATIVOS

Caso seja necessário deixar o veículo em inatividade por um longo período (mais de 1 mês), recomendamos que os procedimentos abaixo sejam efetuados a fim de evitar deteriorações e facilitar sua reutilização. Se possível, deixe o veículo em local fechado.

- Abasteça o tanque de combustível parcialmente. A gasolina armazenada por mais de 3 meses perde grande parte de suas propriedades. Caso isto ocorra, substitua todo o combustível.
- Abasteça o reservatório de gasolina parcialmente.

▲ ATENÇÃO

Nunca abasteça o reservatório de gasolina com álcool, pois isto danificará o sistema de alimentação de combustível.

- Troque o óleo do motor e o filtro de óleo.

- Lave e seque completamente a parte externa do veículo.
- Limpe seu interior. Certifique-se de que os estofamentos, tapetes e carpetes estejam totalmente secos.
- Não acione o freio de estacionamento. Posicione a transmissão em marcha-à-ré (transmissão manual) ou em P (transmissão automática).
- Coloque calços nas rodas traseiras.
- Se o veículo for ficar inativo por um período mais prolongado, suspenda-o através de cavaletes para que os pneus não fiquem em contato com o solo.
- Deixe um dos vidros ligeiramente aberto (se o veículo estiver numa área fechada).
- Desconecte a bateria.
- Se possível, ligue regularmente o motor (de preferência uma vez por mês).
- Apóie os braços do limpador do pára-brisa com um pano.
- Para minimizar a aderência, aplique spray de silicone nas vedações das portas e do porta-malas. Aplique cera em todas as superfícies que estão em contato com as vedações.

Manutenção

- Cubra o veículo com uma lona de material poroso. Os materiais não porosos, tal como plástico, favorecem o acúmulo de mofo que pode danificar a pintura.
- Se o veículo ficar inativo por mais de 12 meses, solicite à sua Concessionária Autorizada Honda que efetue as revisões correspondentes no Manual de Manutenção e Garantia.

8

CUIDADOS COM A APARÊNCIA

LAVAGEM

As lavagens freqüentes ajudam a preservar a aparência de seu veículo. A sujeira e a areia podem riscar a pintura, enquanto pingos de seiva de árvores, detritos de pássaros e agentes químicos de chaminés prejudicam permanentemente a aparência do veículo.

Lave o veículo na sombra. Caso o veículo esteja estacionado sob o sol, estacione-o na sombra. Espere até que a parte externa da carroceria esfrie antes de iniciar a lavagem.

Use somente os solventes e produtos de limpeza recomendados neste manual.

Jogue água em abundância sobre toda a carroceria do veículo para remover a poeira.

Lave o veículo utilizando uma solução de água e shampoo neutro específico para veículos, e utilize uma esponja ou pano macio. Comece pela parte superior até chegar na parte inferior. Enxágüe com bastante água.

Inspecione a carroceria quanto a manchas de óleo e asfalto, resíduos de tinta de sinalização, pingos de seiva de árvores, detritos de pássaros, lama e sujeira acumuladas em determinados locais. Retire essas manchas com solventes apropriados.

Enxágüe imediatamente o veículo para não danificar as peças de acabamento. Lembre-se de encerar e polir essas áreas, mesmo que o restante da carroceria não necessite de polimento.

Após lavar e enxágüar toda a parte externa da carroceria, seque-a com um pano macio. Se o veículo secar naturalmente ao ar livre, surgirão pontos opacos e manchas de água na pintura.

Ao secar a carroceria, inspecione se existem riscos na pintura que possam causar corrosão.

▲ ATENÇÃO

- **Solventes químicos e produtos de limpeza abrasivos muito fortes podem danificar a pintura, riscar os vidros e corroer as peças metálicas e plásticas do veículo.**
- **Recomendamos não lavar o motor. Porém, em caso de extrema necessidade, dirija-se a uma Concessionária Autorizada Honda. Produtos químicos, solventes, detergentes e sprays não devem ser utilizados em hipótese alguma.**

▲ ATENÇÃO

- **Não utilize produtos químicos, tais como: solventes, detergentes, sprays, anticorrosivos e nenhum tipo de óleo para limpar a região inferior do veículo. Estes produtos, quando aplicados, danificam coxins, buchas, mangueiras e demais componentes de borracha.**

APLICAÇÃO DE CERA

Sempre lave e seque todo o veículo antes de encerá-lo. A aplicação de cera deve ser feita sempre que a água depositada sobre a carroceria formar poças grandes, e não gotas pequenas.

Use sempre cera em pasta ou líquida de alta qualidade. Faça a aplicação de acordo com as instruções do fabricante.

A cera cobre o acabamento do veículo e protege contra possíveis danos causados pela exposição ao sol, poluição do ar, manchas de óleo e asfalto, etc.

POLIMENTO

Os polidores e as ceras de limpeza podem restituir o brilho perdido à pintura. Em geral, os polidores contêm abrasivos suaves e solventes que retiram a camada final da pintura. Se após a aplicação de cera, o acabamento da pintura de seu veículo Honda não apresentar o brilho original, utilize um polidor.

A remoção de piche, insetos, etc., utilizando-se solventes, também retira a cera. Não se esqueça de reaplicar cera nessas áreas mesmo que o restante da carroceria não necessite ser encerada.

RODAS DE LIGA LEVE

Limpe as rodas de liga leve da mesma forma que a carroceria. Lave-as com a mesma solução e seque-as completamente.

As rodas apresentam um revestimento protetor que evita a corrosão e formação de manchas. A utilização de produtos químicos, comercialmente disponíveis, incluindo alguns limpadores para rodas, ou escovas com cerdas duras podem danificar esse revestimento. Use somente detergente neutro e esponja ou escova macia para lavar as rodas.

RETOQUE DA PINTURA

Sua Concessionária Autorizada Honda oferece tinta para retoque de pintura da mesma cor de seu veículo. O código de cor está impresso numa placa fixada na coluna da porta do motorista. Para garantir a obtenção da cor exata, apresente o código de cor de seu veículo para a Concessionária.

Todas as vezes que for lavar o veículo, verifique se existem riscos ou falhas na pintura. Para evitar corrosão, efetue imediatamente os reparos e a manutenção em uma Concessionária Autorizada Honda.

ESTOFAMENTO

Limpe os estofamentos freqüentemente, utilizando um aspirador de pó. Para limpeza geral, use uma solução de sabão neutro e água morna. Para remover manchas mais difíceis, utilize um limpador, comercialmente disponível. Primeiro, aplique o produto em uma parte oculta do estofamento e certifique-se de que não cause descolamento ou manchas. Siga as instruções do fabricante.

PAINEL

Remova o pó e a sujeira, utilizando um aspirador de pó. Limpe o vinil com um pano macio umedecido em uma solução de sabão neutro e água.

CARPETES E TAPETES

Limpe os carpetes e tapetes freqüentemente, utilizando um aspirador de pó.

O acúmulo de sujeira e pó acelera o desgaste. Use um produto tipo espuma para limpeza de carpetes, comercialmente disponível. Aplique o produto com uma esponja ou escova macia, seguindo as instruções do fabricante. Não adicione água à espuma para evitar danos ao estofamento causados pela penetração de água.

COURO*

Limpe as partes revestidas de couro freqüentemente, utilizando um aspirador de pó. Preste muita atenção a dobras e costuras. Para a limpeza, use um pano macio umedecido em água. Em seguida, passe um pano limpo e seco. Se for necessária uma limpeza mais profunda, use um sabão específico para couro, tal como sabão neutro. Aplique-o com um pano úmido e macio. Em seguida, passe um pano limpo e seco.

* Se equipado

VIDROS

Limpe as partes interna e externa dos vidros, utilizando um produto de limpeza, comercialmente disponível. Também é possível utilizar uma solução com uma parte de vinagre branco em dez partes de água. Isso removerá a opacidade acumulada nos vidros. Para a limpeza de todos os vidros e superfícies plásticas, utilize um pano macio ou toalhas de papel.

⚠ ATENÇÃO

Os filamentos do desembaçador do vidro traseiro estão embutidos no vidro. Ao esfregar com força no sentido vertical, esses filamentos podem ser desalojados e rompidos. Ao limpar o vidro traseiro, esfregue horizontalmente e de maneira suave.

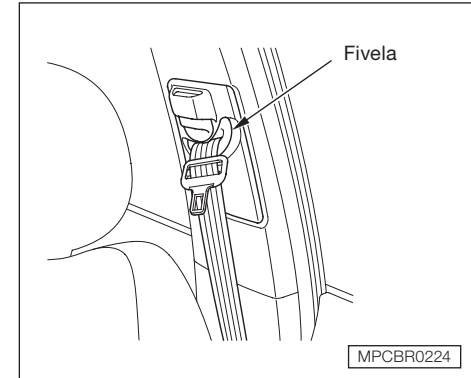

CINTOS DE SEGURANÇA

Se os cintos de segurança ficarem sujos, limpe os cadarços com uma solução de sabão neutro e água morna, utilizando uma escova macia. Não empregue solventes fortes ou abrasivos, que poderiam desgastar o material dos cadarços. Antes de utilizar o veículo, deixe o cinto secar naturalmente.

O acúmulo de sujeira nas fivelas e suportes de fixação podem fazer com que os cadarços se retraiam lentamente. Limpe o interior das fivelas metálicas com um pano umedecido numa solução de sabão neutro e água morna.

Cuidados com a Aparência

PROTEÇÃO ANTICORROSIVA

Existem dois fatores que provocam a corrosão do veículo:

1. A sujeira acumulada em cavidades da carroceria.
2. A remoção de partes da pintura, bem como camadas protetoras externas e parte inferior do veículo.

Os veículos Honda dispõem de várias medidas preventivas contra a corrosão. O proprietário pode contribuir para evitar a corrosão, efetuando uma manutenção periódica simples:

Repare pequenos riscos e arranhões na pintura assim que descobri-los;

Inspecione e limpe os orifícios de drenagem da parte inferior das portas e da carroceria;

Verifique se a cobertura do assoalho fica úmida. Os estofamentos, tapetes e carpetes do assoalho podem permanecer úmidos durante muito tempo, especialmente no inverno. Essa umidade pode causar corrosão nos painéis do assoalho;

- Use sempre um pulverizador de alta pressão para limpar a parte inferior do veículo. Veículos equipados com o sistema ABS possuem um sensor e uma fiação em cada roda. Cuidado para não danificá-los.
- Mande inspecionar e reparar periodicamente as camadas de proteção contra corrosão da parte inferior do veículo.

FUNILARIA

Os serviços de funilaria afetam a resistência à corrosão. Existem peças metálicas da carroceria no mercado paralelo que imitam as peças originais Honda, mas que na realidade são bastante inferiores em qualidade, ajuste e acabamento. Uma vez instaladas, não proporcionam o mesmo aspecto de alta qualidade nem o mesmo nível de resistência à corrosão.

▲ ATENÇÃO

Ao notificar sua empresa seguradora sobre uma colisão, exija que o veículo seja reparado em uma Concessionária Autorizada Honda. Dessa forma, seu veículo estará sendo reparado com peças originais Honda e por técnicos qualificados.

CARROCERIA

O seu veículo Honda foi projetado para atender os mais atuais conceitos de segurança e portanto, a carroceria do seu veículo possui alta resistência às solicitações mecânicas que o veículo é submetido durante a sua utilização, além de componentes que se deformam em caso de colisão, absorvendo parte da energia causada pelo impacto, proporcionando maior proteção aos seus ocupantes.

Outro fator importante é que os pára-lamas dianteiros e o capô possuem esta característica de deformação mais acentuada em relação às demais peças da carroceria, a fim de promover uma maior proteção aos pedestres em caso de atropelamento.

Assim, estes componentes irão se deformar com maior facilidade caso venham a sofrer solicitações estruturais adversas como, apoio do corpo, pressão manual, impacto de objetos ou chuva de granizo*.

* Dependendo da intensidade, se o seu veículo for exposto à uma chuva de granizo, irá sofrer avarias nas superfícies expostas da carroceria.

9

EM CASO DE EMERGÊNCIA

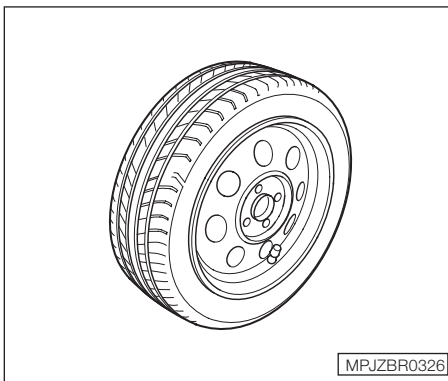

ESTEPE

O estepe está localizado no porta-malas, sob a cobertura do assoalho. Utilize-o quando for necessário substituir um pneu avariado ou que tenha perdido a pressão.

⚠ ATENÇÃO

Não dirija o veículo com um pneu que tenha perdido a pressão. Caso contrário, poderão ocorrer danos irreversíveis ao pneu.

O estepe foi projetado para ajustar-se ao seu veículo. Não o utilize em outros veículos, a menos que seja da mesma marca e modelo.

Substituição dos Pneus

Se um pneu ficar vazio durante a condução do veículo, pare em um local seguro para efetuar a substituição. Parar na estrada ou no acostamento, quando existir muito tráfego, é bastante perigoso. Dirija lentamente pelo acostamento até uma saída ou zona de segurança afastada do tráfego.

⚠ CUIDADO

O veículo pode escorregar facilmente do macaco, causando acidentes e ferimentos pessoais. Nunca fique de baixo do veículo quando este estiver apoiado somente sobre o macaco.

Em Caso de Emergência

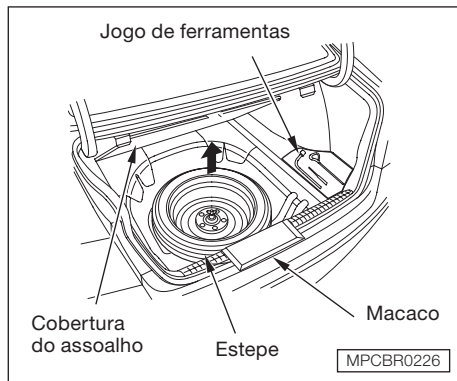

1. Estacione o veículo sobre uma superfície plana e nivelada, distante do tráfego. Ligue as luzes de advertência e gire o interruptor de ignição para a posição **0** (trava). Coloque o triângulo a uma distância segura do veículo.
2. Posicione a alavanca da transmissão em **P** (transmissão automática) ou marcha a ré (transmissão manual). Acione o freio de estacionamento. Todos os passageiros devem sair do veículo.
3. Abra a tampa do porta-malas. Levante a cobertura do assoalho, puxando sua borda traseira.

4. Retire o jogo de ferramentas do porta-malas.
5. Desparafuse a porca-borboleta. Retire o estepe do porta-malas.
6. Coloque calços na frente e atrás da roda diagonalmente oposta ao pneu sendo substituído.

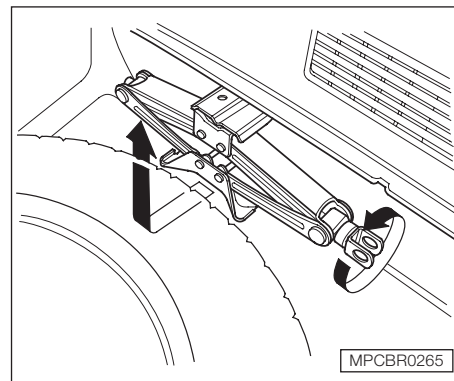

7. Gire a extremidade do macaco no sentido anti-horário a fim de soltá-lo. Em seguida, retire o macaco.

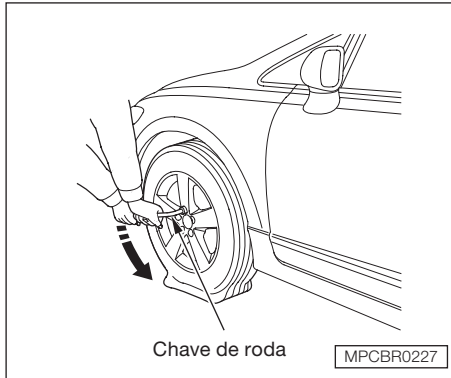

8. Afrouxe as cinco porcas da roda em 1/2 volta com a chave de roda.

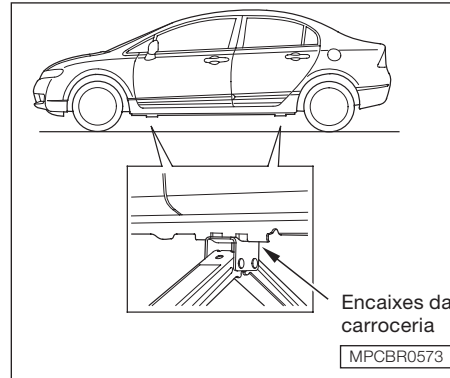

9. Localize o encaixe da carroceria mais próximo do pneu a ser substituído. Coloque o macaco sob o encaixe para levantar o veículo. Gire a manivela do macaco até que este seja introduzido no encaixe. Certifique-se de que o ponto do encaixe coincida com a ranhura da parte superior do macaco.

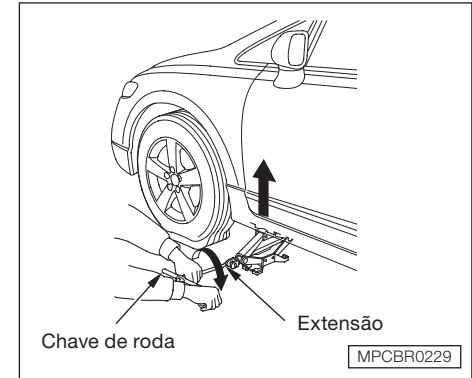

10. Para levantar o veículo, utilize a extensão e a chave de roda. Gire a chave de roda, conforme mostrado, e suspenda o veículo até que a roda e o pneu avariado não toquem no solo.
11. Remova as porcas da roda. Manuseie com cuidado as porcas da roda, elas podem estar quentes, devido à condução do veículo.
12. Remova o pneu furado. Coloque o pneu furado no chão com a superfície externa voltada para cima. Caso contrário, a roda poderá ser riscada.

Em Caso de Emergência

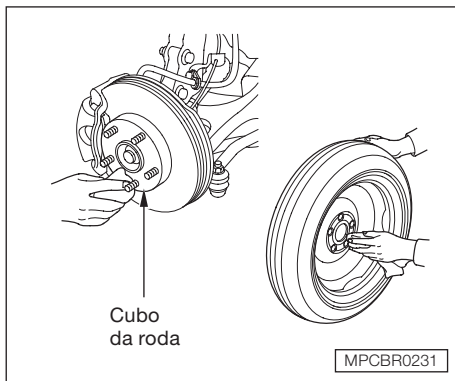

13. Antes de instalar o estepe, remova toda a sujeira da superfície de contato entre a roda e o cubo com um pano limpo. Limpe o cubo cuidadosamente, pois ele poderá estar quente.
14. Posicione o estepe. Instale as porcas de fixação da roda e aperte-as manualmente. Utilizando a chave de roda, aperte as porcas de fixação em seqüência cruzada até que a roda se firme no cubo. Não dê o aperto final com a roda suspensa.
15. Abaixue o veículo e retire o macaco.

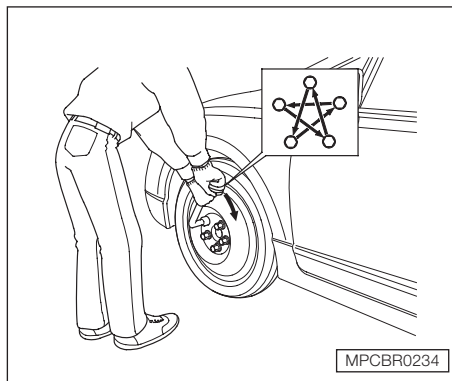

16. Dê o aperto final nas porcas de fixação da roda no torque recomendado, em seqüência cruzada.
Torque recomendado:
108 N.m (11 kgf.m)

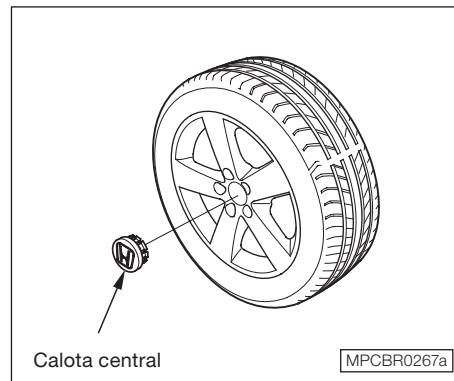

17. Remova a calota central antes de guardar a roda com o pneu furado, no alojamento do estepe.

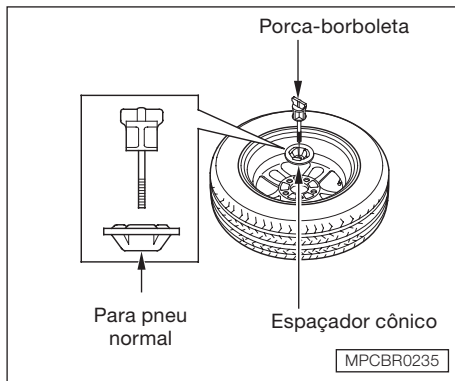

18. Posicione o pneu furado com a face virada para baixo no compartimento do pneu reserva.
19. Fixe o pneu avariado com a porca-borboleta.
20. Guarde o macaco e as ferramentas no local apropriado.

⚠ CUIDADO

Objetos soltos podem ser arremessados no interior do veículo, causando ferimentos graves nos ocupantes.

Certifique-se de que o pneu, o macaco e as ferramentas estejam bem fixados antes de conduzir o veículo.

21. Guarde a calota central no portamalas, evitando que ela risque ou fique danificada.
22. Abaixar a cobertura do assoalho e, em seguida, feche a tampa do portamalas.

PARTIDA DO MOTOR

O Motor de Partida não Funciona

Se o interruptor de ignição for girado para a posição **III** (partida do motor) e o ruído do motor de partida não for emitido, siga os procedimentos descritos abaixo:

- Verifique a transmissão. No caso da transmissão manual, certifique-se de que a alavanca esteja posicionada em ponto morto. Na transmissão automática, a alavanca deverá estar na posição **P** ou **N**;
- Gire o interruptor de ignição para a posição **II** (ligada). Acenda os faróis e observe sua intensidade. Se as luzes dos faróis estiverem fracas ou não funcionarem, a bateria estará descarregada (consulte nesta seção “*Partida com bateria auxiliar*”).
- Gire o interruptor de ignição para a posição **III** (partida do motor). Se as luzes dos faróis estiverem funcionando normalmente, verifique os fusíveis. Se os fusíveis estiverem em bom estado, provavelmente existirá um problema no circuito elétrico do interruptor de ignição ou no motor de partida. Procure uma Concessionária Autorizada Honda para solucionar o problema (consulte nesta seção “*Reboque de emergência*”).

Em Caso de Emergência

Se ao tentar dar a partida no veículo, os faróis ficarem muito fracos ou apagarem, isso significa que a bateria está descarregada ou que as conexões estão corroídas. Verifique o estado de carga da bateria e os terminais quanto à corrosão. Neste caso, é possível tentar dar a partida no veículo com uma bateria auxiliar (consulte nesta seção “*Partida com bateria auxiliar*”).

O Motor de Partida Funciona Normalmente, mas o Motor não Dá a Partida

Neste caso, quando o interruptor de ignição for colocado na posição **III** (partida do motor), o motor de partida produzirá o ruído normal, mas o motor não dará a partida.

- O procedimento de partida foi efetuado corretamente? (consulte a seção 6 “*Partida do motor*”).
- A chave que está sendo usada é a chave codificada corretamente? Uma chave codificada incorretamente poderá colocar o sistema no modo imobilizado. Neste caso, o indicador no painel de instrumentos irá piscar rapidamente. Consulte na seção 3 “*Sistema Imobilizador*”.
- Há combustível suficiente? Gire o interruptor de ignição para a posição **II** (ligada) e deixe-o nesta posição por um minuto. Observe o indicador de combustível. A luz de advertência do nível de combustível pode não estar funcionando.

- Há gasolina suficiente no reservatório de gasolina (sistema de partida a frio)? Verifique se o indicador de nível de gasolina está aceso.
- Pode existir um problema elétrico, por exemplo, que não transporte corrente para a bomba de combustível. Examine todos os fusíveis (consulte nesta seção “*Fusíveis*”).

Se nenhuma anormalidade for encontrada, solicite a ajuda de uma Concessionária Autorizada Honda para localizar o problema (consulte nesta seção “*Reboque de emergência*”).

Partida com bateria auxiliar

Se a bateria do veículo descarregar, é possível dar a partida no motor através de uma bateria auxiliar. Apesar de parecer simples, vários cuidados devem ser tomados.

▲ CUIDADO

Se o procedimento correto não for seguido, a bateria poderá explodir e causar ferimentos graves. Mantenha chamas, faíscas e cigarros acesos afastados da bateria.

▲ ATENÇÃO

Nunca empurre nem reboque o veículo equipado com transmissão automática para dar a partida.

Procedimentos de Partida com Bateria Auxiliar

1. Abra o capô do motor e verifique as condições físicas da bateria (consulte a seção 7 “Inspeção da bateria”). Se a temperatura ambiente estiver muito baixa, a solução da bateria pode ficar muito densa. Neste caso, não dê a partida até que a solução volte à condição normal.

▲ ATENÇÃO

Se a bateria estiver em temperatura extremamente baixa, o eletrólito da bateria pode estar congelado. Cuidado, pois a partida auxiliar com uma bateria nesta condição pode causar a sua ruptura.

2. Desligue todas as luzes, ar-condicionado, aquecedor e acessórios elétricos. Em seguida, acione o freio de estacionamento e coloque a transmissão em ponto morto (transmissão manual) ou em **P** (transmissão automática).

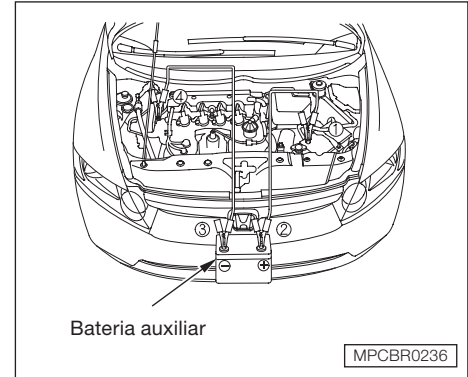

3. Com um cabo auxiliar, conecte os terminais positivos (+) das baterias. Os números que aparecem na ilustração mostram a ordem de conexão dos cabos para partida auxiliar.

Em Caso de Emergência

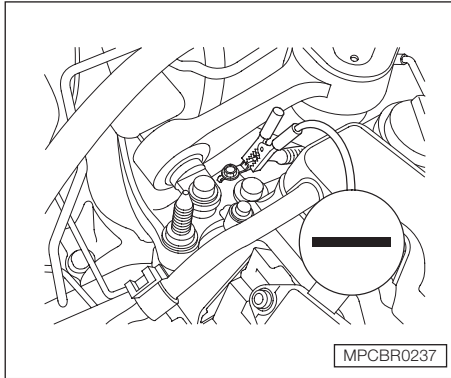

4. Conecte outro cabo no terminal negativo (-) da bateria auxiliar. Conecte a outra extremidade desse cabo no ponto terra, como indica a figura. Não conecte esse cabo em qualquer outra peça do motor.
5. Se a bateria auxiliar estiver instalada em outro veículo, dê a partida e deixe o motor funcionando um pouco acelerado.

6. Dê a partida. Se o motor de partida ainda não funcionar normalmente, verifique todas as conexões para garantir um contato perfeito.
7. Após o motor entrar em funcionamento, desconecte o cabo negativo (-) do ponto terra e, em seguida, da bateria auxiliar. Somente então, desconecte o cabo positivo (+) da bateria descarregada e da bateria auxiliar.

Mantenha as extremidades dos cabos auxiliares afastadas umas das outras e de qualquer parte metálica do veículo até que todos os cabos tenham sido desconectados. Caso contrário, haverá um curto-circuito.

SUPERAQUECIMENTO DO MOTOR

O ponteiro do indicador de temperatura deve permanecer na faixa intermediária durante a condução do veículo. Ele pode subir um pouco se o veículo estiver sendo dirigido em um aclive acentuado e longo. Se o ponteiro atingir a faixa vermelha, verifique a causa.

⚠ ATENÇÃO

Conduzir o veículo com o ponteiro do indicador de temperatura na faixa vermelha pode causar danos ao motor.

O motor pode superaquecer por vários motivos, tais como falta de líquido de arrefecimento ou problemas mecânicos. A indicação de um superaquecimento pode ser percebida pela subida do ponteiro do indicador de temperatura para a faixa vermelha ou saída de vapor pelo compartimento do motor.

⚠ CUIDADO

O vapor de um motor superaquecido pode provocar graves queimaduras. Não abra o capô se o vapor estiver saindo do compartimento do motor.

Em Caso de Superaquecimento

1. Estacione imediatamente o veículo em local seguro. Coloque a transmissão em ponto morto (transmissão manual) ou em **P** (transmissão automática) e acione o freio de estacionamento. Desligue o ar-condicionado (se equipado) e outros acessórios. Ligue o sinalizador de advertência.
2. Desligue o motor se estiver saindo vapor do compartimento.
3. Se não houver vapor, deixe o motor em funcionamento e verifique o indicador de temperatura. Se o superaquecimento for causado por uma sobrecarga (por exemplo, condução em aclives acentuados e longos com o ar-condicionado ligado (se equipado), a temperatura do motor deverá abaixar quase que imediatamente. Se isso ocorrer, espere até que o ponteiro do indicador de temperatura retorne à faixa intermediária.
4. Se o ponteiro do indicador de temperatura permanecer na faixa vermelha, desligue o motor.
5. Antes de abrir o capô, observe se não existem mais sinais de vapor.

6. Verifique se há vazamentos de líquido de arrefecimento como, por exemplo, através de alguma ruptura nas mangueiras do radiador. Se algum vazamento for encontrado, providencie seu reparo antes de conduzir o veículo novamente (consulte nesta seção “*Reboque de emergência*”).
7. Se não houver sinais de vazamentos, verifique no reservatório o nível do líquido de arrefecimento (consulte a seção 5 “*Inspeção do nível do líquido de arrefecimento*”). Se o nível estiver abaixo da marca inferior, adicione líquido de arrefecimento até que o nível esteja entre as marcas superior e inferior.
8. Se o reservatório estiver vazio, adicione líquido de arrefecimento também no radiador. Deixe o motor esfriar antes de verificar o nível no radiador.

⚠ CUIDADO

Se a tampa do radiador for removida com o motor quente, o líquido escaldante poderá ser expelido, causando graves queimaduras.

Sempre deixe o motor e o radiador esfriarem antes de remover a tampa do radiador.

9. Use luvas ou um pano grosso para remover a tampa do radiador. Gire a tampa no sentido anti-horário sem pressioná-la, até o primeiro batente. Isso irá aliviar qualquer pressão remanescente no sistema de arrefecimento. Após aliviar a pressão, pressione a tampa e gire-a até soltá-la.
10. Dê a partida no motor e coloque o botão de controle do aquecedor na posição máxima (). Adicione líquido de arrefecimento no radiador até a base do gargalo do bocal. Se a mistura apropriada de líquido não estiver disponível, pode-se adicionar somente água. Tão logo seja possível, o sistema de arrefecimento deverá ser drenado e reabastecido com a mistura apropriada.
11. Reinstale a tampa do radiador firmemente. Acione o motor e verifique o indicador de temperatura. Se o ponteiro ainda estiver na faixa vermelha, procure uma Concessionária Autorizada Honda (consulte nesta seção “*Reboque de emergência*”).
12. Se a temperatura estiver normal, verifique o nível do líquido de arrefecimento no reservatório. Se o nível estiver baixo, adicione líquido de arrefecimento até atingir a marca superior. Reinstale a tampa e aperte-a firmemente.

Em Caso de Emergência



Luz de Advertência da Pressão do Óleo

Esta luz deverá acender-se quando o interruptor de ignição estiver na posição **II** (ligada) e apagar-se após o motor entrar em funcionamento. Ela não deverá acender-se quando o motor já estiver funcionando. Se a luz de advertência começar a piscar, isso significa que a pressão do óleo do motor chegou a um nível muito baixo momentaneamente e logo retornou ao normal. Se a luz permanecer acesa enquanto o motor estiver funcionando, isso significa que houve uma queda de pressão de óleo, podendo ocorrer graves danos ao motor. Em qualquer uma das situações acima, siga imediatamente os procedimentos descritos a seguir.

▲ ATENÇÃO

O motor será seriamente danificado se permanecer em funcionamento com o óleo sob baixa pressão.

1. Estacione o veículo em local seguro e desligue o motor. Ligue o sinalizador de advertência.
2. Espere alguns minutos. Abra o capô do motor e verifique o nível de óleo (consulte a seção 5 “*Inspeção do nível de óleo do motor*”). Embora o nível e a pressão do óleo não estejam diretamente relacionados, um veículo com baixo nível de óleo pode perder pressão ao fazer uma curva ou outras manobras.
3. Se necessário, adicione óleo até atingir a marca superior do medidor de nível (consulte a seção 7 “*Adição do óleo do motor*”).
4. Ligue o motor e verifique a luz de advertência da pressão do óleo. Se a luz não se apagar dentro de dez segundos, desligue o motor. Provavelmente existe algum problema mecânico que deve ser reparado antes de conduzir o veículo novamente. Procure sua Concessionária Autorizada Honda (consulte nesta seção “*Reboque de emergência*”).



Luz de Advertência de Carga da Bateria

A luz de advertência de carga deve acender-se quando o interruptor de ignição estiver na posição **II** (ligada) e apagar-se após a partida do motor. O alternador não estará carregando a bateria se a luz de advertência se acender com o motor em funcionamento.

Desligue imediatamente todos os acessórios elétricos. Não use outros controles acionados eletricamente, tais como os vidros elétricos.

Mantenha o motor em funcionamento e seja bastante cuidadoso para não deixá-lo desligar. A partida do motor descarregará rapidamente a bateria.

Dirija-se a uma Concessionária Autorizada Honda o mais rápido possível para efetuar uma inspeção no sistema.



Luz de Advertência do Sistema de Injeção Eletrônica

Esta luz acende-se, por alguns segundos, quando o interruptor de ignição estiver na posição II (ligada). Se a luz se acender durante a condução do veículo, isso significa que existe algum problema no motor ou nos sistemas de injeção eletrônica ou de controle de emissões. Embora não sinta diferença no rendimento do veículo, isso aumenta o consumo de combustível e causa emissões excessivas de gases. Se o veículo for conduzido nessas condições, o motor poderá ser seriamente danificado.

Se essa luz se acender, estacione o veículo em um local seguro e desligue o motor. Em seguida, ligue-o novamente. Se a luz permanecer acesa, dirija-se a uma Concessionária Autorizada Honda o quanto antes.

Conduza o veículo moderadamente até que a Concessionária inspecione o problema. Evite aceleração total e condução em alta velocidade.

Se a luz de advertência se acender com frequência, mesmo que tenha efetuado o procedimento descrito, dirija-se a uma Concessionária Autorizada Honda para efetuar uma inspeção no sistema.

⚠ ATENÇÃO

Os componentes do motor e dos sistemas de injeção eletrônica e de controle de emissões poderão ser danificados se o veículo for dirigido com essa luz de advertência acesa. Neste caso, os reparos não serão cobertos pela garantia.

Transmissão automática

Este indicador também pode acender juntamente com o indicador “D”.



Luz de Advertência do Sistema de Freio

A luz de advertência do sistema de freio tem a função de lembrá-lo de verificar o freio de estacionamento. A luz normalmente se acende quando o interruptor de ignição estiver na posição II (ligada).

Se a luz permanecer acesa, isso significa que o freio de estacionamento não foi completamente solto ou que o nível de fluido está baixo.

Se a luz de advertência se acender durante a condução do veículo, isso significa que há algum problema no sistema de freio do veículo. Na maioria das vezes, o problema ocorre devido a uma queda no nível do fluido no reservatório do fluido do freio. Pressione o pedal do freio levemente para verificar se funciona normalmente. Caso esteja funcionando normalmente, verifique o nível do fluido do freio (consulte a seção 7 “Inspeção do nível do fluido do sistema de freio”). Caso o nível do fluido esteja baixo, dirija-se imediatamente a uma Concessionária Autorizada Honda para efetuar uma inspeção no sistema de freio quanto a vazamentos ou desgaste das pastilhas dos freios.

⚠ CUIDADO

Seja bastante cuidadoso caso o pedal do freio não esteja funcionando normalmente. Apesar do sistema apresentar circuitos independentes que possibilitam a aplicação dos freios em duas rodas em caso de falha, a distância necessária para parar o veículo será consideravelmente maior. A falha no circuito poderá ser notada imediatamente, já que a força necessária para a aplicação do pedal, assim como seu curso, serão maiores.

Neste caso, diminua imediatamente a velocidade, reduzindo as marchas e retirando o pé do acelerador. Pare o veículo assim que possível. Como essa falha é bastante perigosa, não tente dirigir o veículo. Reboque-o e corrija o problema o mais rápido possível. Procure uma Concessionária Autorizada Honda para efetuar os reparos necessários no sistema de freio (consulte nesta seção “*Reboque de emergência*”).

Se você tiver de conduzir o veículo por um curto percurso nessas condições, dirija lenta e cuidadosamente.

Se a luz de advertência do ABS acender junto com a luz de advertência do sistema de freio, dirija-se imediatamente a uma Concessionária Autorizada Honda.

REBOQUE DO VEÍCULO

Quando o veículo tiver de ser rebocado, chame o serviço de guincho.

Nunca reboque o veículo somente com uma corda ou corrente. Esse procedimento é muito perigoso, ilegal e pode causar danos ao veículo.

Reboque de Emergência

Há três métodos comuns de reboque:

1. *Guincho com plataforma*

O operador transporta o veículo sobre a plataforma do caminhão. Esta é a melhor maneira para rebocar seu veículo Honda.

2. *Guincho para levantamento da roda*

O caminhão de guincho usa dois braços articulados sob as rodas dianteiras para levantá-las. As outras duas rodas permanecem no solo.

3. *Guincho com ganchos*

O caminhão de guincho usa cabos de metal com ganchos na extremidade. Esses ganchos prendem as peças do chassi ou da suspensão, e os cabos suspedem a extremidade do veículo.

⚠ ATENÇÃO

Se os dois últimos métodos forem utilizados, a carroceria ou a suspensão do veículo podem sofrer sérios danos.

Se não for possível transportar o veículo em um guincho com plataforma, o reboque deverá ser feito com as rodas dianteiras suspensas do solo.

Caso seu veículo necessite ser rebocado com as rodas dianteiras no solo, siga os seguintes procedimentos:

Transmissão Manual de 5 Velocidades:

- Solte o freio de estacionamento;
- Coloque a transmissão em ponto morto.
- Coloque a ignição na posição **I** (acessórios) para que o volante de direção não trave.

Transmissão Automática:

- Solte o freio de estacionamento;
- Dê a partida no motor;
- Coloque a transmissão na posição **D** por 5 segundos, e em seguida, mude para a posição **N**;
- Desligue o motor.
- Coloque a ignição na posição **I** (acessórios) para que o volante de direção não trave.

▲ ATENÇÃO

Um procedimento incorreto de reboque danificará a transmissão. Suspende ou rebocar o veículo através do pára-choque causará sérios danos. O pára-choque não foi projetado para suportar o peso do veículo.

Não reboque o veículo com a velocidade superior a 55 km/h e a uma distância superior a 80 km.

Remova o defletor aerodinâmico dianteiro (se equipado) antes de rebocar o veículo para evitar danos.

Não prenda o veículo em um ângulo no qual os cabos de reboque encostem no pára-choque dianteiro do veículo. Para evitar danos ao veículo, proteja o pára-choque com uma fita.

▲ ATENÇÃO

Se você decidir rebocar o veículo com as quatro rodas sobre o piso, certifique-se de usar uma barra de reboque projetada para isso e bem fixada. Prepare o veículo para reboque conforme descrito anteriormente e deixe o interruptor de ignição na posição **I (acessórios), de modo que o volante de direção não trave. Certifique-se que o rádio e acessórios elétricos estejam desligados, de modo que não descarreguem a bateria.**

O sistema de direção poderá ser danificado, caso o volante esteja travado. Posicione o interruptor de ignição em **I (acessórios) e certifique-se de que o volante gire livremente antes de rebocar o veículo.**

Em Caso de Emergência

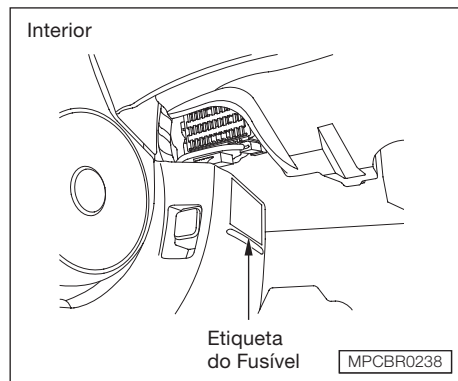

FUSÍVEIS

Os fusíveis do veículo estão contidos em duas caixas de fusíveis.

A caixa de fusíveis no interior do veículo está localizada sob o painel de instrumentos, lado do motorista.

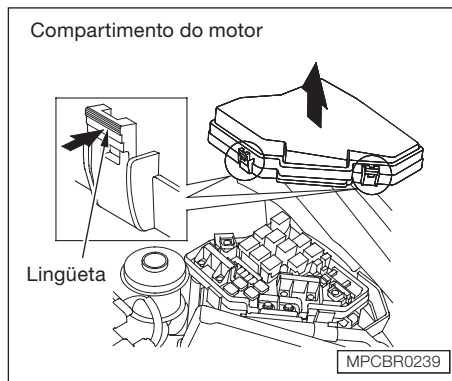

A caixa de fusíveis no compartimento do motor está localizada no lado esquerdo, próxima ao reservatório do fluido de freio. Para abri-la, puxe as lingüetas, conforme indicado na ilustração.

Verificação e Substituição dos Fusíveis

Se algum acessório ou equipamento elétrico apresentar problema, verifique primeiro se existe algum fusível queimado.

Determine o fusível a ser substituído consultando a tabela fixada na tampa da caixa de fusíveis.

Verifique primeiro o fusível relacionado com o circuito que apresenta o problema. Não se esqueça de verificar também os outros fusíveis.

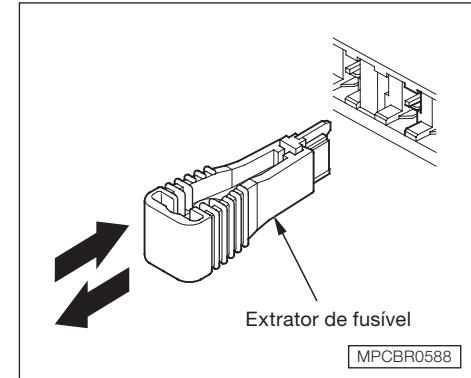
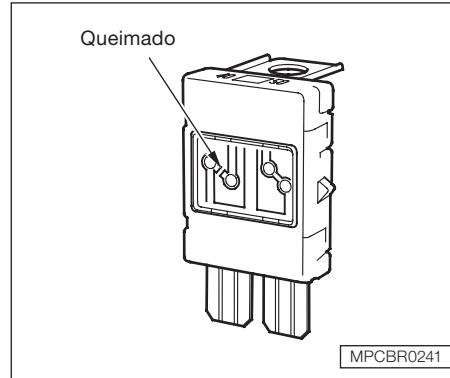
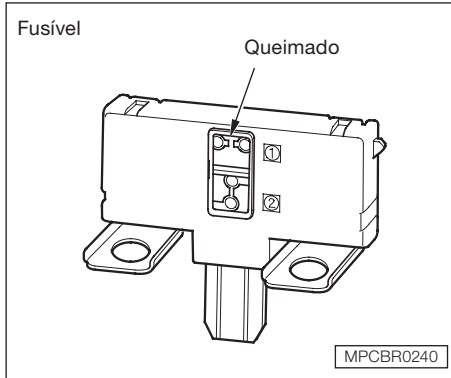

Procedimentos de Substituição dos Fusíveis

1. Coloque o interruptor de ignição na posição **0** (trava) e desligue todos os outros interruptores e acessórios.
2. Remova a tampa da caixa de fusíveis.
3. Verifique os fusíveis maiores da caixa de fusíveis do compartimento do motor e observe os filamentos. Para remover esses fusíveis, utilize uma chave Philips.
4. Verifique os fusíveis menores da caixa de fusíveis do compartimento do motor e todos os fusíveis da caixa de fusíveis do interior do veículo. Remova-os com o extrator de fusíveis, localizado na caixa de fusíveis do compartimento do motor.

Em Caso de Emergência

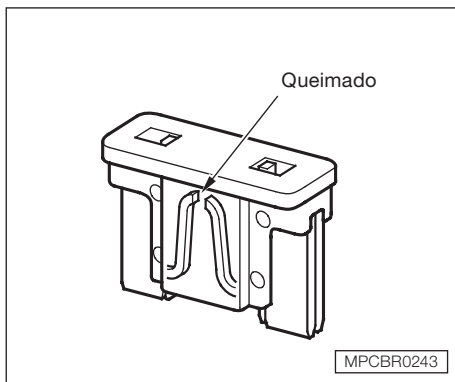

5. Verifique se o filamento está rompido. Se estiver, substitua o fusível por um novo de mesma amperagem.

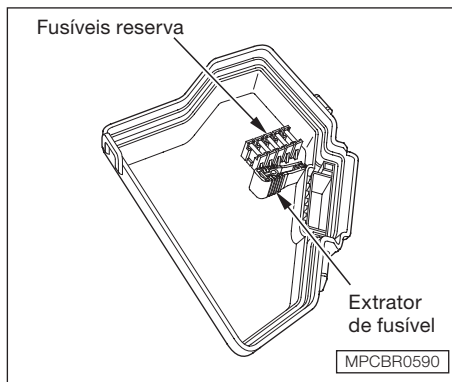

- Seu veículo possui fusíveis de reserva na parte traseira da tampa da caixa de fusíveis no compartimento do motor.

Se o fusível de algum circuito importante que influa na condução do veículo não estiver disponível, utilize um outro fusível de capacidade igual ou menor de um circuito de necessidade secundária (como os circuitos do rádio ou do acendedor de cigarro). Não se esqueça de repor o fusível removido e os fusíveis reservas.

Se um fusível queimado for substituído por outro de amperagem menor, este poderá queimar. Isso não indica nenhuma anormalidade. Porém, não se esqueça de substituí-lo por um fusível de amperagem correta assim que possível.

⚠ ATENÇÃO

A substituição de um fusível por outro de amperagem maior pode danificar todo o sistema elétrico, em caso de sobrecarga. Caso não possua um fusível de amperagem adequada para o circuito, sempre instale um fusível de amperagem menor.

6. Se o fusível novo queimar rapidamente, a causa deve ser diagnosticada e corrigida por um técnico qualificado em uma Concessionária Autorizada Honda.

Dispositivo de Auto-reversão do Vidro do Motorista

Se o fusível do vidro elétrico do motorista for removido, a função AUTO do vidro será desativada. Reajuste a função AUTO (Consulte a seção 3 “*Dispositivo de auto-reversão*”).

Sistema antifurto do áudio

Se o fusível do rádio for removido, o sistema de áudio será automaticamente desativado. Na próxima vez que o rádio for ligado, a palavra “ENTER CODE” aparecerá no mostrador. Utilize os botões de memória para digitar o código de cinco dígitos. (Consulte a seção 4 “*Sistema antifurto*”).

Quando o sistema de áudio é desativado, o ajuste do relógio nesse sistema é cancelado. O relógio deverá ser reajustado de acordo com as instruções do sistema de áudio.

Em Caso de Emergência

Caixa de Fusíveis do Compartimento do Motor

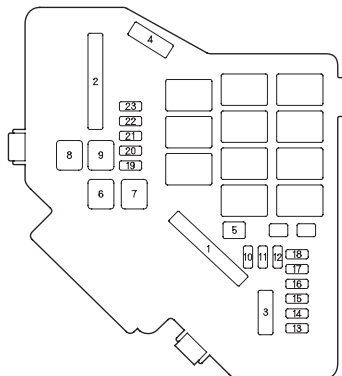

Etiqueta da Caixa de Fusíveis do Compartimento do Motor



Caixa de Fusíveis do Compartimento do Motor

Os fusíveis contidos na caixa de fusíveis do compartimento do motor podem apresentar pequenas variações, dependendo do modelo do veículo. Consulte a tabela a seguir para verificar os fusíveis utilizados no seu veículo.

Nº	Capacidade	Circuitos Protegidos
1	100A/ 70A	Fusível principal
		Não utilizado
2	60A/ 50A	Principal opcional
		Principal ignição
3	30A/ 30A/40A*	ABS/Motor do sistema VSA*
		ABS/VSA* FSR
4	50A/ 40A	Principal Farol
		Principal do vidro elétrico
5	–	Não utilizado
6	20A	Motor da ventoinha do A/C
7	30A	Motor da ventoinha do radiador
8	30A	Desembaçador do vidro traseiro
9	40A	Motor do ventilador
10	10A	Sinalizador de advertência
11	15A	Sensor A/F
12	15A	Luz de freio e Buzina

* Se equipado

Caixa de Fusíveis do Compartimento do Motor

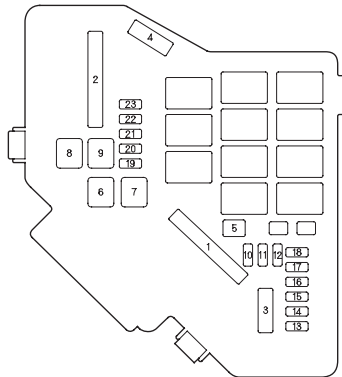

Nº	Capacidade	Circuitos Protegidos
13	-	Não utilizado
14	-	Não utilizado
15	7,5A	Relé da ventoinha do condensador do A/C
16	-	Não utilizado
17	-	Não utilizado
18	15A	Bobina de Ignição
19	15A	Principal FI (Unidade de controle eletrônico)
20	7,5A	Embreagem do compressor do A/C
21	15A	ECM/PCM (através do relé do controle eletrônico de aceleração)
22	7,5A	Luzes internas
23	10A	Aviso sonoro dos faróis e portas/Sistema de áudio

Etiqueta da Caixa de Fusíveis do Compartimento do Motor

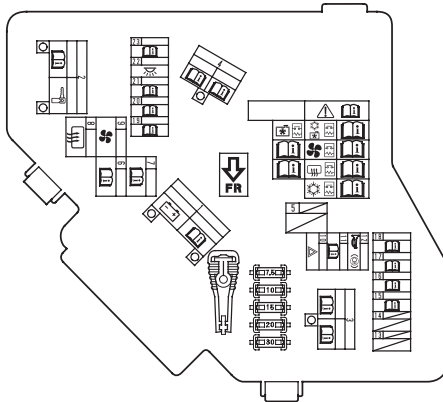

Em Caso de Emergência

Caixa de Fusíveis do Interior do Veículo

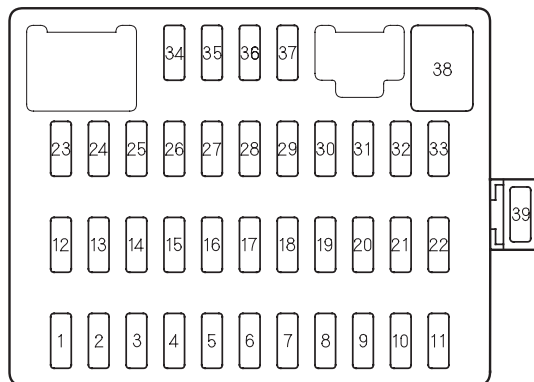

Etiqueta da Caixa de Fusíveis do Interior do Veículo

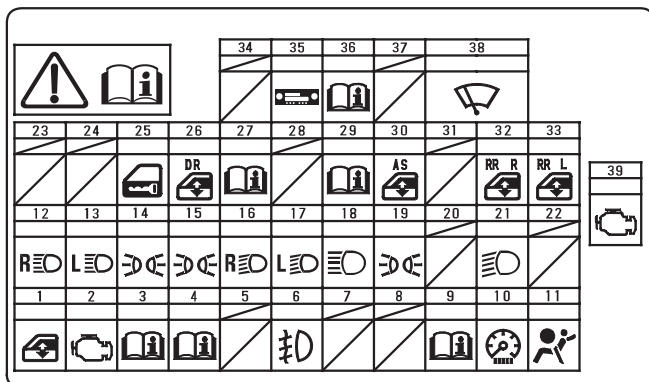

Caixa de Fusíveis do Interior do Veículo

Os fusíveis contidos na caixa de fusíveis do interior do veículo podem apresentar pequenas variações, dependendo do modelo do veículo. Consulte a tabela a seguir para verificar os fusíveis utilizados no seu veículo.

Nº	Capacidade	Circuitos Protegidos
1	7,5A	Luz do interruptor do espelho elétrico
2	15A	Bomba de combustível
3	10A	Alternador
4	7,5A	Unidade ABS/VSA*
5	-	Não utilizado
6	20A	Luz de neblina*
7	-	Não utilizado
8	-	Não utilizado
9	7,5A	Sistema SRS
10	7,5A	Instrumentos
11	10A	Unidade SRS
12	10A	Farol alto direito
13	10A	Farol alto esquerdo
14	7,5A	Iluminação dos acessórios
15	7,5A	Lanternas, placa de licença
16	10A	Farol baixo direito
17	10A	Farol baixo esquerdo
18	20A	Principal farol alto
19	15A	Luzes menores (principal)
20	-	Não utilizado

* Se equipado

Caixa de Fusíveis do Interior do Veículo

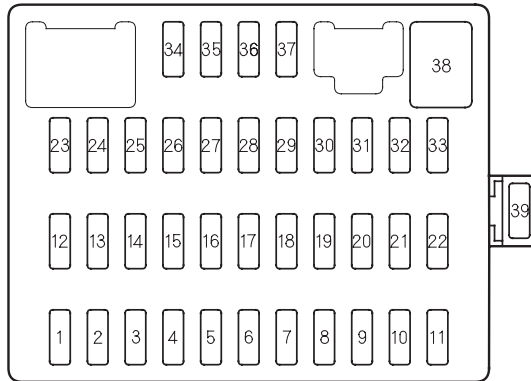

Etiqueta da Caixa de Fusíveis do Interior do Veículo

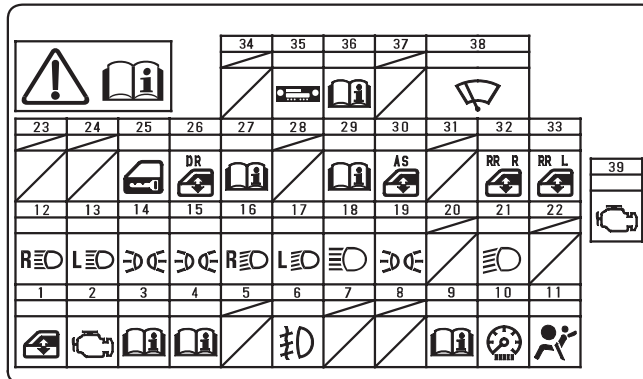

Nº	Capacidade	Circuitos Protegidos
21	20A	Principal farol baixo
22	-	Não utilizado
23	-	Não utilizado
24	-	Não utilizado
25	20A	Trava das portas
26	20A	Vidro elétrico do motorista
27	-	Não utilizado
28	-	Não utilizado
29	15A	Soquete de alimentação para acessórios
30	20A	Vidro elétrico do passageiro
31	-	Não utilizado
32	20A	Interruptor do vidro elétrico traseiro direito
33	20A	Interruptor do vidro elétrico traseiro esquerdo
34	-	Não utilizado
35	7,5A	Acessório, sistema de áudio
36	10A	Sistema de climatização
37	-	Não utilizado
38	30A	Limpador do pára-brisa
39	15A	Bomba de combustível auxiliar

10

INFORMAÇÕES TÉCNICAS

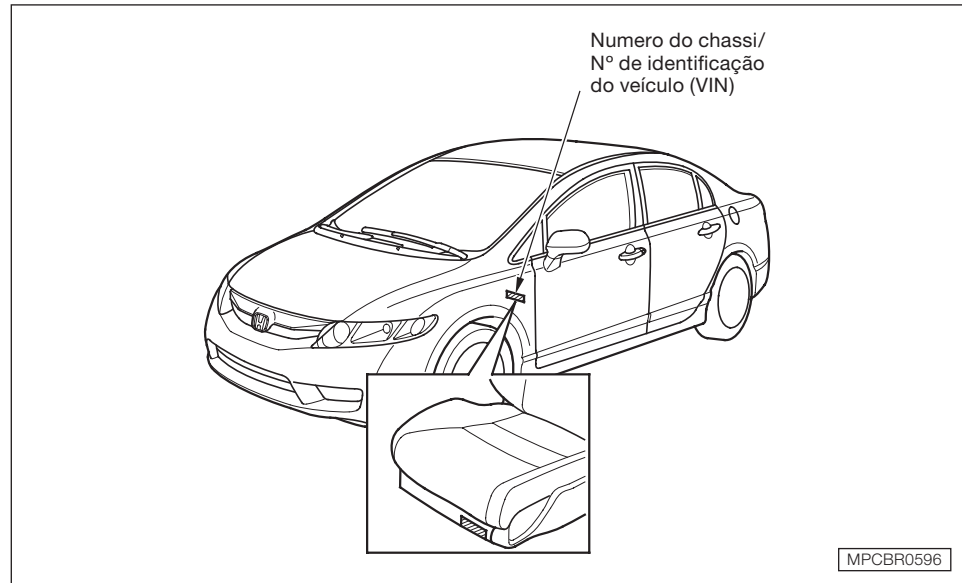

NÚMEROS DE IDENTIFICAÇÃO

O Número do Chassi/Número de Identificação do Veículo (VIN) é um número de 17 dígitos. Ele é utilizado pela Concessionária Autorizada Honda para efeito de Garantia, licenciamento e seguro do veículo.

O VIN/Número do Chassi pode ser encontrado sob o banco do passageiro dianteiro, no assoalho do veículo onde é fixado o suporte do extintor de incêndio.

Informações Técnicas

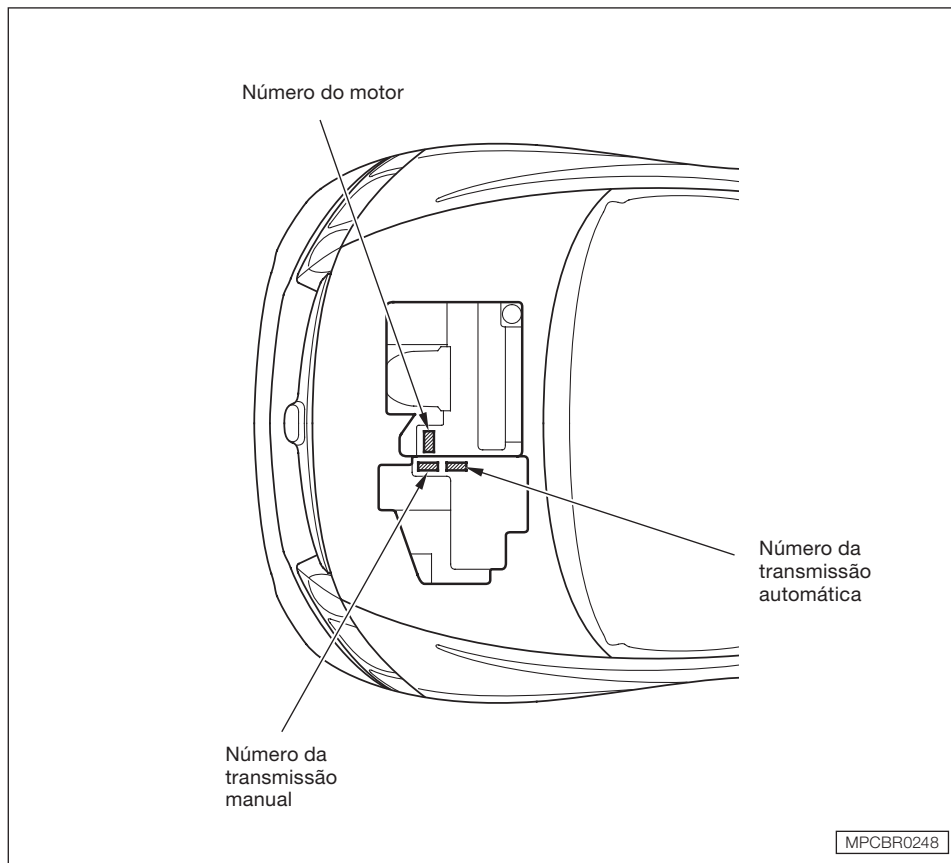

O número do motor está gravado no bloco do motor.

O número da transmissão está localizado em uma etiqueta fixada sobre a parte superior da caixa de transmissão.

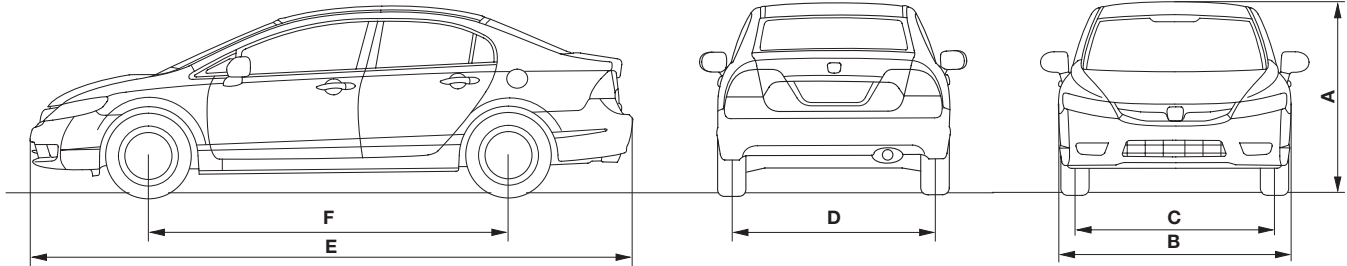

MPCBR0266a

ESPECIFICAÇÕES

Dimensões do veículo (mm)

		LXS	EXS
A – Altura		1.450 mm	1.450 mm
B – Largura		1.752 mm	1.752 mm
C – Bitola	Dianteira	1.492 mm	1.492 mm
D –	Traseira	1.521 mm	1.521 mm
E – Comprimento		4.489 mm	4.489 mm
F – Entre eixos		2.700 mm	2.700 mm

PESO (kg)

	LXS	EXS
Com transmissão automática	1.267	1.272
Com transmissão manual	1.237	–

Informações Técnicas

Motor

	LXS	EXS
Tipo	SOHC i-VTEC 16V	SOHC i-VTEC 16V
Cilindrada (cm ³)	1.799	1.799
Diâmetro x curso (mm)	81 x 87,3	81 x 87,3
Taxa de compressão	11,5:1	11,5:1
Potência (cv x rpm)	Álcool	140 x 6.200
	Gasolina	138 x 6.200
Torque (kgf.m x rpm)	Álcool	17,7 x 4.300
	Gasolina	17,5 x 5.000
Rotação de marcha lenta (rpm)		
Transmissão manual	750 ± 50	–
Transmissão automática	700 ± 50	700 ± 50
Avanço da ignição	8° ± 2° APMS	8° ± 2° APMS
Folga das válvulas (mm)		
Admissão	0,18 – 0,22	0,18 – 0,22
Escape	0,23 – 0,27	0,23 – 0,27

TRANSMISSÃO

		LXS	EXS
Transmissão automática	1 ^a	2,666	2,666
	2 ^a	1,534	1,534
	3 ^a	1,021	1,021
	4 ^a	0,720	0,720
	5 ^a	0,524	0,524
	Ré	1,956	1,956
Transmissão manual	1 ^a	3,142	-
	2 ^a	1,869	-
	3 ^a	1,303	-
	4 ^a	1,054	-
	5 ^a	0,809	-
	Ré	3,307	-
Diferencial			
<i>Transmissão automática</i>		4,437	4,437
<i>Transmissão manual</i>		4,294	-

Informações Técnicas

Rodas e pneus

	LXS	EXS
Rodas	16 x 6 1/2 JJ	16 x 6 1/2 JJ
Material	Liga leve	Liga leve
Pneus	205/55 R16 91V	205/55 R16 91V
Estepe	205/55 R16 91V	205/55 R16 91V
Pressão dos pneus kPa (kgf/cm ²) psi <i>Dianteiro e traseiro</i>	220; (2,2); 32	220; (2,2); 32

Geometria da direção

		LXS	EXS
Câmbor	Dianteiro	$0^{\circ} 10' \pm 30'$	$0^{\circ} 10' \pm 30'$
	Traseiro	$-1^{\circ} 04'_{-0^{\circ} 45'}^{+1^{\circ} 05'}$	$-1^{\circ} 04'_{-0^{\circ} 45'}^{+1^{\circ} 05'}$
Cáster		$6^{\circ} 43' \pm 1^{\circ}$	$6^{\circ} 43' \pm 1^{\circ}$
Convergência	Dianteira	$0 \pm 2 \text{ mm}$	$0 \pm 2 \text{ mm}$
	Traseira	$2_{-1 \text{ mm}}^{+2 \text{ mm}}$	$2_{-1 \text{ mm}}^{+2 \text{ mm}}$

Suspensão independente nas 4 rodas

	LXS	EXS
Dianteira	McPherson	McPherson
Traseira	Double Wishbone	Double Wishbone

Informações Técnicas

Freios

	LXS	EXS
Dianteiro	Disco ventilado	Disco ventilado
Traseiro	Disco sólido	Disco sólido
ABS	4 canais	4 canais

Sistema elétrico

	LXS	EXS
Bateria	12 V – 47 Ah	12 V – 47 Ah
Alternador	13,5 V – 90A	13,5 V – 90A
Velas de ignição		
NGK	IZFR6K11S	IZFR6K11S
DENSO	SKJ20DR-M11S	SKJ20DR-M11S
Folga das velas	1,0 – 1,1 mm	1,0 – 1,1 mm

Lâmpadas

	LXS	EXS
Faróis (alto/baixo)	12V-60W/51W	12V-60W/51W
Farol de neblina	–	12V-55W
Lanterna dianteira	12V-5W	12V-5W
Sinalizador de direção dianteiro	12V-21W	12V-21W
Sinalizador de direção traseiro	12V-21W	12V-21W
Sinalizador de direção no espelho retrovisor	–	12V-5W
Luz de freio e lanterna traseira	12V-21/5W	12V-21/5W
Luz de marcha-à-ré	12V-21W	12V-21W
Luz da placa de licença	12V-5W	12V-5W
<i>Brake light</i>	12V-21W	12V-21W
Luz do teto central/leitura	12V-8W	12V-8W
Luz do porta-malas	12V-5W	12V-5W

Informações Técnicas

Capacidades de lubrificantes e fluidos

	LXS	EXS
Motor		
<i>Troca com filtro</i>	3,7 ℓ	3,7 ℓ
<i>Troca sem filtro</i>	3,5 ℓ	3,5 ℓ
Transmissão manual		
<i>Troca</i>	1,4 ℓ	–
<i>Total</i>	1,6 ℓ	–
Transmissão automática		
<i>Troca</i>	2,4 ℓ	2,4 ℓ
<i>Total</i>	5,9 ℓ	5,9 ℓ
Sistema de arrefecimento		
Transmissão automática		
<i>Troca*</i>	5,5 ℓ	5,5 ℓ
<i>Total</i>	7,1 ℓ	7,1 ℓ
Transmissão manual		
<i>Troca*</i>	5,3 ℓ	–
<i>Total</i>	6,5 ℓ	–
Tanque de combustível	50 ℓ (aprox.)	50 ℓ (aprox.)
Reservatório de gasolina (sistema de partida a frio)	0,7 ℓ (aprox.)	0,7 ℓ (aprox.)
Lavador do pára-brisa	2,5 ℓ	2,5 ℓ

* Incluindo o líquido de arrefecimento no reservatório e o remanescente no motor.
Capacidade do reservatório: 0,4 ℓ

Tabela de lubrificantes especificados

Componente	Especificação	Intervalo de troca
Motor	Honda SAE 10W-30 API-SL	10.000 km ou 12 meses (o que primeiro ocorrer)
Transmissão automática	Honda 01 ATF	80.000 km ou 48 meses (o que primeiro ocorrer)
Transmissão manual	Honda MTF	80.000 km ou 48 meses (o que primeiro ocorrer)
Freios	Honda BF DOT 3/DOT 4	A cada 36 meses, independente da quilometragem
Direção hidráulica	Honda PSF-S	Não necessita troca
Sistema de arrefecimento	Honda All Season Antifreeze/ Coolant Type 2	140.000 km ou 84 meses, depois a cada 70.000 km ou 42 meses (o que primeiro ocorrer)
Sistema de ar-condicionado	Gás R 134a Óleo ND-OIL 8 para sistemas NIPPONDENSO	Não necessita troca

NOTA: A integridade e o rendimento de seu veículo Honda dependem, em grande parte, da qualidade dos lubrificantes utilizados. Assim sendo, utilize somente Óleos Lubrificantes Genuínos Honda.

Informações Técnicas

Dimensões dos Pneus

O flanco do pneu está marcado com a especificação de sua dimensão. Essa informação será necessária para selecionar os pneus de reposição. As explicações a seguir fornecem o significado de cada letra e número que compõem a designação da dimensão do pneu.

Exemplo de designação das dimensões do pneu:

175/70R13 82S

- 175** Largura do pneu em mm;
- 70** Relação entre as dimensões. A altura da seção do pneu como porcentagem de sua largura;
- R** Código de fabricação do pneu (Radial);
- 13** Diâmetro do aro em polegadas;
- 82** Índice de carga. Índice numérico associado à carga máxima que o pneu pode transportar;
- S** Símbolo de classificação de velocidades. Para maiores informações, consulte a tabela nesta seção.

Designação das Dimensões da Roda

As rodas também possuem informações importantes e necessárias para sua substituição. A seguir, são apresentados os significados das letras e números que compõem a designação das dimensões da roda.

Exemplo de designação das dimensões da roda:

13x5J

- 13** Diâmetro do aro em polegadas;
- 5** Largura do aro em polegadas;
- J** Designação do contorno do aro.

Classificação de Velocidade do Pneu

A tabela abaixo apresenta as classificações de velocidades normalmente utilizadas para os pneus de veículos de passeio.

O código de classificação de velocidade é um elemento da designação das dimensões do pneu, marcada em seu flanco. Esse código corresponde à velocidade máxima para uma condução segura.

Código de classificação de velocidade	Velocidade máxima
S	180 km/h
T	190 km/h
H	210 km/h
V	240 km/h
Z	Acima de 240 km/h

CONTROLES DE EMISSÕES

A combustão da gasolina produz gases poluentes que contaminam a atmosfera. O monóxido de carbono (CO), óxido de nitrogênio (NOx) e hidrocarbonetos (HC) são alguns deles. A gasolina que evapora do tanque de combustível também contamina a atmosfera. O controle de emissões de gases poluentes é de extrema importância para a conservação do meio ambiente.

Sistema de Controle de Emissão de Gases do Câster do Motor

Seu veículo está equipado com um sistema de ventilação positiva do câster. Ele evita que os gases do motor sejam lançados na atmosfera. A válvula de ventilação positiva direciona os gases de retorno para o coletor de admissão. A partir desse ponto, os gases entram no motor e ocorre a combustão.

Sistema de Controle de Emissão Evaporativa

Os vapores de combustível do tanque são direcionados para o interior do cânister onde são absorvidos e armazenados enquanto o motor estiver parado ou em marcha lenta. Quando o motor aquecer novamente, os vapores serão levados para seu interior através do corpo do acelerador e do coletor de admissão para serem queimados durante a condução normal.

Controle de Emissão dos Gases de Escapamento do Motor

O controle de emissão dos gases de escapamento inclui quatro sistemas: PGM-FI, Controle do Ponto de Ignição, Sistema de Recirculação dos Gases de Escapamento (EGR) e Catalisador de Três Vias. Esses quatro sistemas trabalham em conjunto para controlar a combustão do motor e minimizar a quantidade de HC, CO e NO_x que sai do escapamento. Os sistemas de controle de emissão dos gases de escapamento são separados dos sistemas de controle de emissão evaporativa e do controle de emissão de gases do câster.

Sistema PGM-FI (Injeção de Combustível Programada)

O sistema PGM-FI é composto por três subsistemas independentes que são Admissão de Ar, Controle do Motor e Controle de Combustível.

O Módulo de Controle do Motor (ECM) ou o Módulo de Controle da Transmissão e do Motor (PCM – somente para veículos equipados com transmissão automática) usa vários sensores para detectar a quantidade de ar aspirada nos cilindros e determina a quantidade de combustível a ser injetada. Isso proporciona uma mistura ideal de ar/combustível para todas as necessidades do motor.

Sistema de Controle do Ponto de Ignição

Este sistema ajusta constantemente o ponto de ignição para reduzir a quantidade de HC, CO e NO_x nos gases de escapamento.

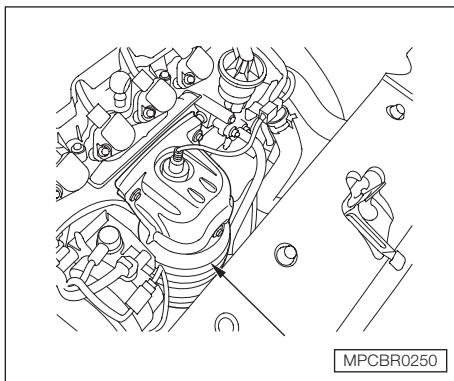

Catalisador de Três Vias

O catalisador de três vias é usado para converter os hidrocarbonetos (HC), monóxido de carbono (CO) e óxido de nitrogênio (NO_x) dos gases de escapamento em dióxido de carbono (CO_2), nitrogênio (N_2) e vapor de água.

O catalisador de três vias apresenta metais preciosos que agem como agentes catalisadores, os quais promovem reações químicas para converter os gases de escapamento sem afetar os metais. Esse dispositivo é conhecido como catalisador de três vias, pois age sobre o HC, CO e NO_x . Utilize somente peças originais Honda ou equivalentes ao substituí-lo.

O catalisador de três vias deve funcionar em altas temperaturas a fim de que as reações químicas ocorram. Qualquer material combustível que estiver próximo a ele poderá se incendiar. Estacione o veículo em locais onde não haja grama, folhas secas ou outros materiais inflamáveis.

Para permanecer efetivo, o catalisador de três vias não deve ser contaminado por gasolina com chumbo.

Mantenha o motor regulado. Em caso de contra-explosão, falha da ignição ou o motor esteja morrendo, procure sua Concessionária Autorizada Honda para efetuar um diagnóstico e os reparos necessários.

CONTRIBUINDO COM O MEIO AMBIENTE

Este veículo está equipado com um dispositivo antipolvente, visando atender à resolução nº 18/86 do CONAMA. Esse sistema controla os níveis de emissão evaporativa e dos gases do escapamento. Portanto, a correta manutenção e a utilização de PEÇAS GENUÍNAS são imprescindíveis para o correto funcionamento do sistema. Siga rigorosamente o plano de manutenção prescrito no Manual de Manutenção e Garantia, recorrendo sempre a uma Concessionária Autorizada Honda.

Observe rigorosamente as especificações técnicas contidas neste Manual, pois dessa forma, além de estar usufruindo sempre do melhor desempenho de seu veículo Honda, também estará contribuindo para a preservação do Meio Ambiente.

Índice de CO na marcha lenta: 0,1%

RUÍDOS VEICULARES

Este veículo está em conformidade com a legislação vigente de controle da poluição sonora para veículos automotores.

Resolução N° 01/93 CONAMA

Limite máximo de ruído para fiscalização de veículo em circulação (veículo parado):

Civic LXS

- Manual: 82,4 dB (A)
- Automático: 81,9 dB (A)

Civic EXS

- Automático: 81,9 dB (A)

É importante que todo serviço de manutenção seja executado de acordo com a “*Tabela de Manutenção*” para que o veículo permaneça dentro dos padrões antipoluentes.

11

ÍNDICE ALFABÉTICO

A

Abastecimento	5-2
ABS	
Indicador do ABS.....	6-8
Sistema de freio antitravante	6-8
Acessórios.....	5-6
Airbag	
Colisão Frontal de Veículos	
Equipados com Airbag	2-10
Como funcionam os airbags	
laterais	2-12
Considerações Importantes sobre o	
Airbag	2-10
Funcionamento do Airbag do	
Motorista	2-11
Funcionamento do Airbag do	
Passageiro	2-12
Precauções Importantes.....	2-13
Sistema de Desligamento do	
Airbag Lateral	2-13
Sistema suplementar de	
segurança – SRS	2-9
Álcool e Drogas	2-20
Amaciamento	5-1
Antes de Dirigir.....	5-1
Aquecimento	4-7

Ar-condicionado.....	4-3, 7-24
Filtro do ar-condicionado.....	7-25
Funcionamento automático	4-3
Funcionamento semi-automático	4-4

B

Bancos	2-14, 3-34
Ajuste da altura do banco do	
motorista.....	3-35
Ajuste da posição dos bancos	
dianteiros	3-34
Ajuste dos encostos dos	
bancos dianteiros	3-35
Descansa-braço.....	3-37
Encostos de Cabeça.....	2-14, 3-36
Escamoteação do encosto do	
banco traseiro.....	3-38
Posição dos Encostos dos	
Bancos.....	2-14
Barras de Proteção Lateral.....	2-20
Bateria	7-32
Botão de seleção/reajuste.....	3-13

C

Capacidades de lubrificantes e	
fluidos	10-10
Capô do Motor	5-3
Trava do capô do motor.....	7-9

Índice Alfabético

Carga		
Acomodação da carga.....	5-10	
Capacidade de Carga.....	5-10	
CD Changer.....	4-19	
Chaves	3-23	
Cintos de segurança	2-3	
Cintos Retrátéis de 3 pontos	2-4	
Como Usar Corretamente os		
Cintos de Segurança.....	2-4	
Componentes do Sistema dos		
Cintos de Segurança.....	2-4	
Dicas Importantes de Segurança	2-3	
Manutenção dos cintos de		
segurança.....	2-7	
Pontos de fixação	2-8	
Por que Usar os Cintos de		
Segurança?	2-3	
Tensionadores Automáticos dos		
Cintos de Segurança.....	2-8	
Uso do Cinto para Gestantes	2-6	
Combustível	5-1	
Economia de combustível.....	5-6	
Filtro de combustível.....	7-10	
Condução do Veículo	6-1	
Antes de conduzir o veículo.....	6-1	
Sugestões ao Dirigir.....	6-1	
Condução sob más condições de		
tempo.....	6-11	
Conservação de veículos inativos.....	7-35	
Contribuindo com o meio ambiente.....	10-14	
Controle da luminosidade do		
painel de instrumentos.....	3-17	
Controle de cruzeiro	3-20	
Para acionar o controle de cruzeiro	3-20	
Para alterar a velocidade ajustada.....	3-21	
Para cancelar o controle de		
cruzeiro	3-22	
Para retomar a velocidade		
ajustada	3-22	
Controle Remoto	3-31	
Controles de emissões.....	10-13	
Cuidados com a Aparência.....	8-1, 8-2	
Antena de teto	8-2	
Aplicação de cera	8-2	
Carpets e tapetes.....	8-3	
Carroçaria	8-4	
Cintos de segurança.....	8-3	
Couro	8-3	
Estofamento.....	8-2	
Funilaria.....	8-4	
Lavagem	8-1	
Proteção anticorrosiva	8-4	
Retoque da pintura	8-2	
Rodas de liga leve.....	8-2	
Vidros	8-3	
Cuidados com os gases de		
escapamento	2-18	
D		
Descarga elétrica		
(Carga eletrostática)	5-8	
Desembaçador do vidro traseiro.....	3-18	
Dimensões do veículo	10-3	
Display de informação.....	3-11	
E		
Em Caso de Emergência.....	9-1	
Equipamentos de Conforto e		
Comodidade	4-1	
Especificações	10-3	
Espelho do pára-sol	3-47	
Espelhos Retrovisores.....	3-42	
Estacionamento.....	6-6	
Estepe	9-1	
Etiquetas de Segurança	2-21	
Extintor de Incêndio	2-19	
F		
Faróis.....	3-16	
Farol alto	3-15, 7-13	
Farol baixo	7-14	
Farol de neblina dianteiro.....	3-17	
Filtro de ar	7-8	
Freio de Estacionamento	3-43	

Freios.....	6-7, 10-8
Circuito de freio.....	6-7
Fluido de freio	7-7
Indicadores de desgaste dos freios..	6-7
Veículos com o sistema de assistência à estabilidade do veículo (VSA)	6-7
Fusíveis.....	9-13

H

Hodômetro	3-11
Hodômetro parcial.....	3-12

I

Ignição.....	3-25
Indicador de temperatura externa.....	3-11
Informações Técnicas	10-1
Inspeções Periódicas	7-2
Instrumentos e Controles	3-1
iPod	4-28
Itens internos de conveniência.....	3-44

L

Lâmpadas.....	10-9
Lavador do pára-brisa.....	3-15
Inspeção do nível.....	7-6
Localização do fluido	7-3

Limpadores do pára-brisa.....	3-15, 7-27
Líquido de Arrefecimento do Motor	7-5
Inspeção do nível do líquido	5-5
Luz de Advertência da Pressão do Óleo.....	9-10
Luz de Advertência de Carga da Bateria.....	9-10
Luz de Advertência do Sistema de Freio	9-11
Luz de Advertência do Sistema de Injeção Eletrônica.....	9-11
Luz de cortesia	3-49, 3-50
Luzes	7-11
Luzes de leitura	3-49
Luzes Indicadoras e de Advertência	3-3
Indicador da direção de assistência elétrica (EPS)	3-6
Indicador do sistema de airbag lateral desligado	3-5
Indicador da pressão do óleo baixa	3-3
Indicador das luzes ligadas	3-9
Indicador da tampa do porta-malas aberta	3-8
Indicador de ativação do sistema VSA	6-9
Indicador de ativação do sistema VSA	3-7
Indicador de nível baixo do tanque de combustível	3-9
Indicador de porta aberta	3-8

Indicador do alerta do cinto de segurança	3-3
Indicador do controle do cruzeiro.....	3-8
Indicador do farol alto	3-8
Indicador do farol de neblina dianteiro.....	3-9
Indicador do limite da rotação do motor	3-8
Indicador do sistema antifurto	3-9
Indicador do sistema de assistência à estabilidade do veículo (VSA)	3-7
Indicador do sistema de carga (Bateria)	3-3
Indicador do sistema de freio antitravante – ABS	3-7
Indicador do sistema de freio e freio de estacionamento	3-6
Indicador do sistema de injeção eletrônica	3-3
Indicador do sistema imobilizador.....	3-6
Indicador do sistema suplementar de segurança – SRS	3-4
Indicador do sistema VSA.....	6-9
Indicadores dos sinalizadores de direção e de advertência	3-8
Indicador principal do controle de cruzeiro	3-8
Luzes internas do teto.....	3-47

Índice Alfabético

M

Manutenção	7-1
Manutenção Preventiva	7-1
Medidor de combustível.....	3-11
Medidor de temperatura	3-11
Modificações	5-7
Motor	10-4

N

Números de identificação	10-1
--------------------------------	------

O

Óleo do Motor	7-4
Inspeção do nível de óleo do motor	5-4

P

Painel.....	8-2
Painel de Instrumentos.....	3-2
Pára-sol	3-46
Partida com bateria auxiliar.....	9-6
Partida do motor	6-2, 9-5
Peso	10-3
Pneus	7-29

Dimensões dos Pneus	10-12
Rodízio dos pneus	7-31
Substituição dos Pneus.....	9-1

Porta-copos no console dianteiro.....	3-45
Porta-luvas	3-45
Porta-malas	3-33
Porta-objeto central	3-46
Porta-objeto no console.....	3-47
Portas	2-14, 3-26
Travamento/destravamento automático das portas.....	3-28
Travas das Portas	2-14
Travas de segurança para crianças	2,14, 3-27
Travas elétricas das portas	3-26

R

Reboque de trailers	6-12
Reboque do veículo	9-12
Relógio digital.....	4-43
Rodas e pneus	10-6
Ruídos veiculares	10-15

S

Segurança	2-1
Segurança de crianças.....	2-15
Acomodação de Crianças	2-16

Considerações sobre a Segurança de Crianças	2-16
Sinalizadores de advertência	3-18
Sinalizadores de Direção.....	3-16
Sistema antifurto	4-45
Sistema de assistência à estabilidade do veículo (VSA)	6-9
Interruptor de Desligamento	6-10
VSA e tamanhos de pneus	6-10
Sistema de Áudio	4-12
Ajuste do som	4-17
Entrada auxiliar	4-42
Iluminação do sistema de áudio	4-16
Recepção do Rádio	4-25
Sistema Antifurto do Áudio.....	4-42
Sistema de áudio com controle remoto	4-44
Sistema de Proteção Infantil	2-18
Sistema elétrico.....	10-8
Sistema Imobilizador.....	3-24
Soquete de alimentação para acessórios.....	3-48
Superaquecimento do motor	9-8
Suspensão.....	10-7

T

Tabela de lubrificantes especificados.....	10-11
Tacômetro.....	3-11
Transmissão	10-5
Fluido da transmissão.....	7-7
Transmissão manual	6-3
Triângulo de Segurança.....	2-20

U

USB	4-35
-----------	------

V

Velocímetro.....	3-11
Ventilação	4-1
Vidros elétricos.....	3-40
Visão geral do seu veículo.....	1-1
Volante – Ajuste da posição	3-19

