

## Dados do Veículo

|        |  |  |  |  |  |  |  |  |  |  |  |  |             |  |  |  |  |  |   |  |  |  |  |  |  |  |
|--------|--|--|--|--|--|--|--|--|--|--|--|--|-------------|--|--|--|--|--|---|--|--|--|--|--|--|--|
| Modelo |  |  |  |  |  |  |  |  |  |  |  |  | Cor         |  |  |  |  |  |   |  |  |  |  |  |  |  |
| VIN    |  |  |  |  |  |  |  |  |  |  |  |  | Nº do motor |  |  |  |  |  | - |  |  |  |  |  |  |  |

Este manual é parte integrante do veículo, devendo permanecer no mesmo em caso de revenda. Mantenha o manual no veículo para que possa consultá-lo sempre que houver alguma dúvida.



# SEJA BEM-VINDO!

Aproveitamos a oportunidade para agradecer-lhe a escolha de um veículo Honda e desejamos que o nosso produto possa lhe proporcionar o máximo em desempenho, emoção e prazer.

Este manual contém informações importantes sobre o funcionamento seguro e a manutenção de seu veículo Honda.

Leia este manual detalhadamente para familiarizar-se com os controles e recomendações para que a condução do veículo propicie o máximo de conforto que um automóvel de alta tecnologia pode assegurar.

Quando for necessário efetuar os serviços de manutenção recomendados, lembre-se de que os técnicos da sua Concessionária Autorizada Honda foram especialmente treinados para oferecer todos os serviços de manutenção e reparos dos muitos sistemas exclusivos de seu veículo Honda. A sua Concessionária Autorizada Honda terá a maior satisfação em ajudá-lo a manter e conservar seu veículo em ótimas condições de funcionamento e em responder quaisquer dúvidas existentes.

**Honda Automóveis do Brasil Ltda.**

## Informações Gerais

- As informações, especificações e ilustrações contidas neste manual baseiam-se em dados existentes na data de sua publicação.
- A Honda Automóveis do Brasil Ltda. reserva-se o direito de alterar as características do veículo a qualquer momento sem aviso prévio e independente de qualquer formalidade legal, sem que isso incorra em obrigações de qualquer espécie.
- Este manual do proprietário apresenta informações sobre diferentes versões do Civic. Portanto, podem existir descrições de equipamentos e características que não são aplicáveis ao modelo específico adquirido.
- Mantenha este manual no veículo de modo que possa consultá-lo sempre que houver alguma dúvida. O manual deverá permanecer no veículo mesmo em caso de revenda.
- Nenhuma parte desta publicação pode ser reproduzida sem autorização prévia por escrito da Honda Automóveis do Brasil Ltda.

Seu veículo foi projetado para funcionar com álcool hidratado, gasolina ou a mistura dos dois combustíveis em qualquer proporção.

Seu veículo também está equipado com dois tipos de reservatórios de combustível: o tanque de combustível e o reservatório de gasolina para o sistema de partida a frio. O tanque de combustível é utilizado para fornecer combustível durante a condução normal. O reservatório de gasolina está localizado internamente ao para-lama dianteiro direito e fornece combustível para auxiliar a partida do motor em determinadas condições.

O funcionamento e o desempenho de seu veículo apresentam algumas diferenças que devem ser observadas em relação a um modelo a gasolina.

Leia cuidadosamente este manual para compreender o funcionamento, os combustíveis e outras características que diferenciam este veículo.

### A sua Segurança e a Segurança de seu Veículo em Destaque

Embora todas as informações contidas neste manual sejam de fundamental importância, algumas instruções são destacadas e chamam a atenção para a prevenção de possíveis acidentes pessoais ou danos ao veículo. Leia com atenção especial as afirmações precedidas pelas seguintes palavras:

#### ▲ CUIDADO

**O texto chama a atenção para o perigo de possíveis acidentes pessoais.**

#### ▲ ATENÇÃO

**O texto chama a atenção para o perigo de possíveis danos ao veículo.**

### Período de Amaciamento

Durante os primeiros 1.000 km de rodagem, evite acelerações bruscas ao sair com o veículo. Não dirija o veículo por longos períodos em velocidade constante.

Este procedimento de amaciamento aplica-se também para motores substituídos ou retificados.

Durante e após o período de amaciamento, dirija o veículo moderadamente até o motor atingir a temperatura normal de funcionamento.

Durante os primeiros 300 km, evite freadas bruscas. O uso incorreto dos freios durante este período comprometerá, futuramente, a eficiência da frenagem.

### Acessórios, Equipamentos e Alarmes Antifurto

#### ▲ ATENÇÃO

**A instalação de componentes não originais Honda pode causar danos ao veículo.**

# ÍNDICE GERAL

| Seção  | Página |
|--|--------|
| <b>1</b> Visão Geral do seu Veículo .....            | 1-1    |
| <b>2</b> Segurança .....                             | 2-1    |
| <b>3</b> Instrumentos e Controles .....              | 3-1    |
| <b>4</b> Equipamentos de Conforto e Comodidade ..... | 4-1    |
| <b>5</b> Antes de Dirigir .....                      | 5-1    |
| <b>6</b> Condução do Veículo .....                   | 6-1    |
| <b>7</b> Manutenção .....                            | 7-1    |
| <b>8</b> Cuidados com a Aparência .....              | 8-1    |
| <b>9</b> Em caso de Emergência .....                 | 9-1    |
| <b>10</b> Informações Técnicas .....                 | 10-1   |
| <b>11</b> Índice Alfabético .....                    | 11-1   |



# 1

## VISÃO GERAL DO SEU VEÍCULO

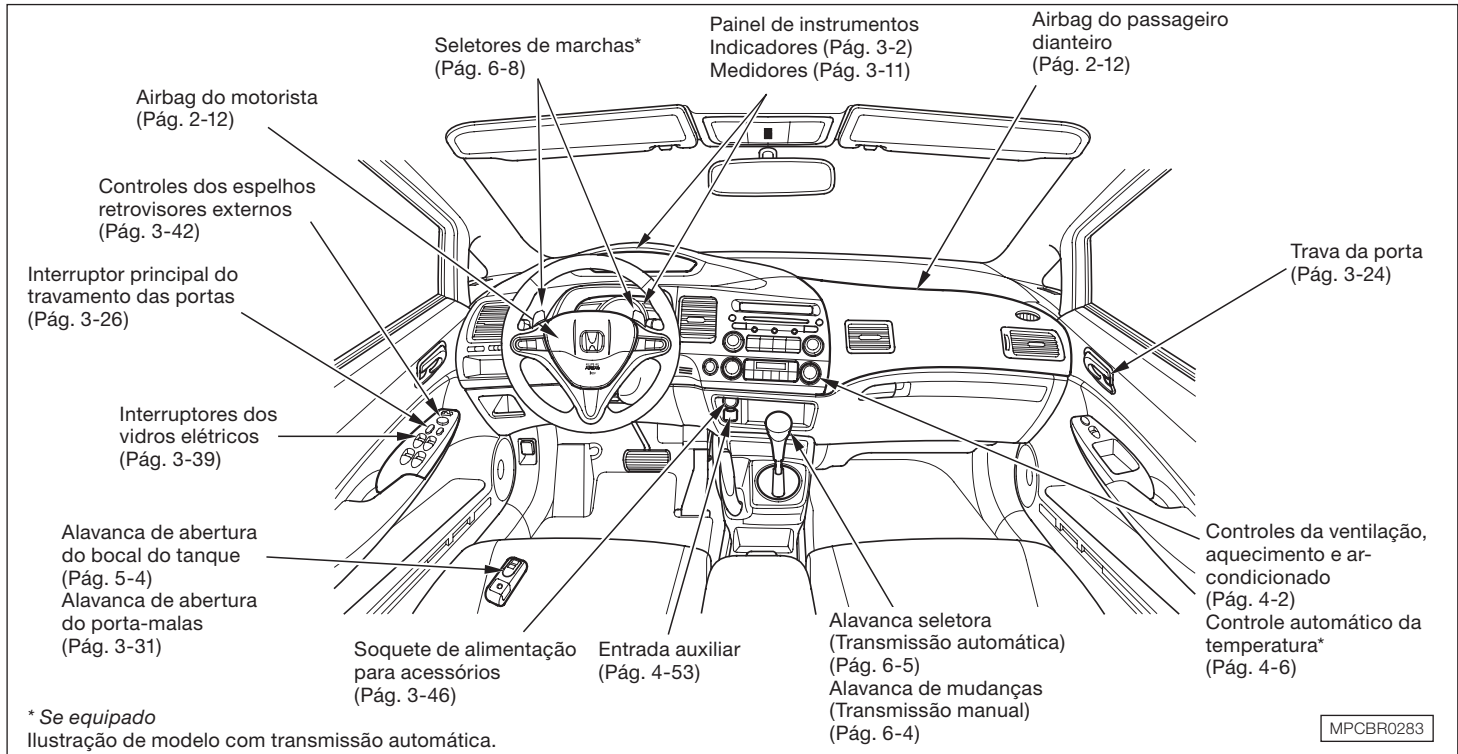

## Visão Geral do seu Veículo

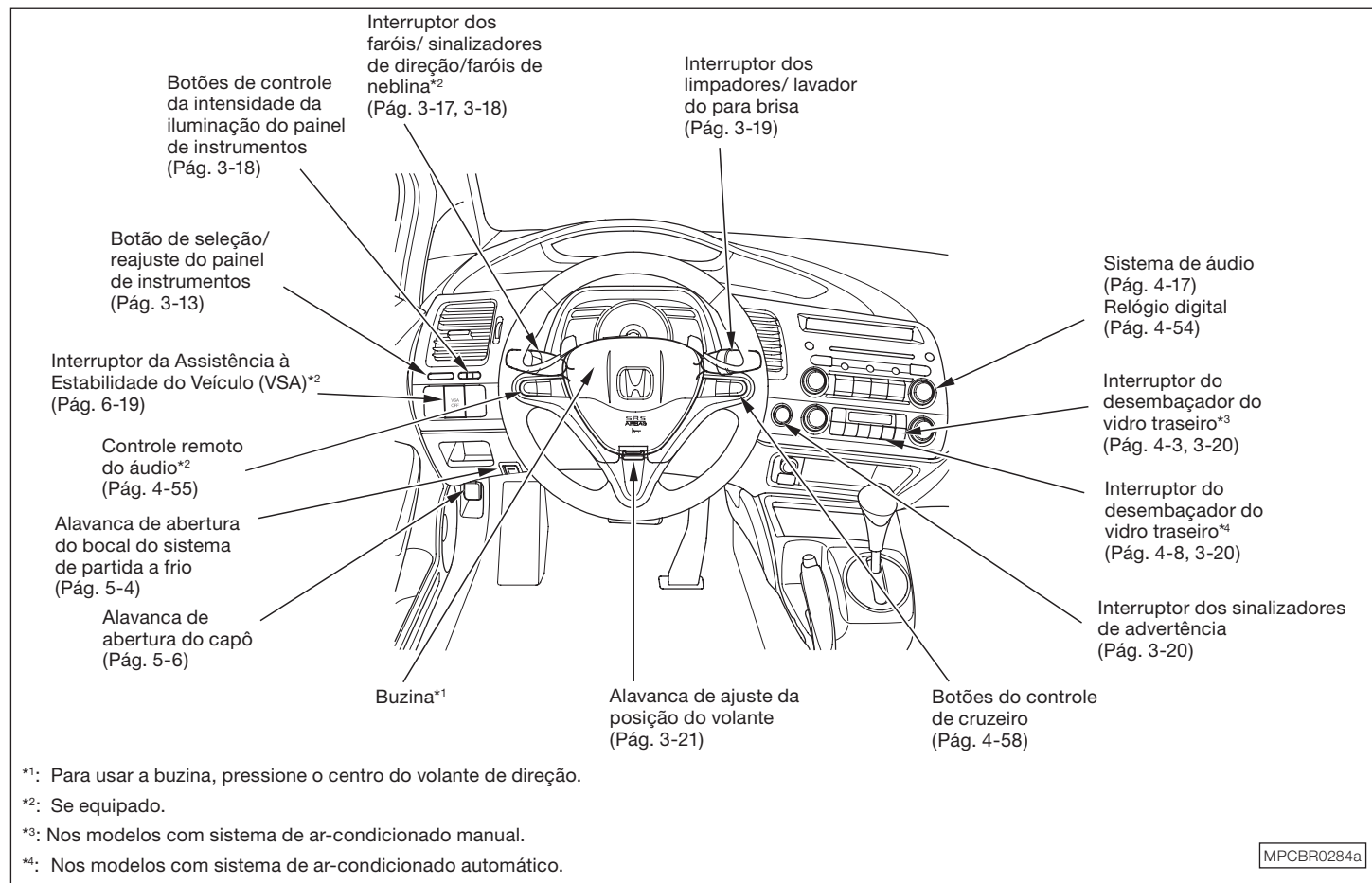



# 2 SEGURANÇA

Seu veículo Honda está equipado com cintos de segurança e outros equipamentos que trabalham em conjunto para proteger os passageiros, em caso de colisão.

Os cintos de segurança são as peças mais importantes do sistema de proteção aos passageiros. Quando ajustados corretamente, reduzem a possibilidade de ferimentos graves.

Para proteção adicional, o seu veículo Honda é equipado com airbags (Sistema suplementar de segurança – SRS) para o motorista e passageiro dianteiro, além de pré-tensionadores dos cintos de segurança dianteiros e barras laterais de proteção, localizadas nas portas, para aumentar ainda mais a sua segurança.

Os bancos, os encostos de cabeça e as travas das portas também exercem um papel importante para a segurança dos ocupantes.

Para obter o máximo de segurança, inspecione os seguintes itens, antes de conduzir o veículo:

- Se todos os ocupantes estão usando os cintos de segurança corretamente ajustados;
- Se as crianças menores estão adequadamente acomodadas aos sistemas de proteção infantil;
- Se todas as portas estão fechadas e travadas;
- Se os encostos dos bancos estão na posição vertical e os encostos de cabeça ajustados adequadamente;
- Se não há objetos soltos que poderiam ser arremessados, causando ferimentos pessoais, em caso de freadas bruscas ou colisão.

Seguindo estas instruções e as descritas mais detalhadamente nas próximas páginas, os riscos de ferimentos graves aos passageiros, em caso de colisão, serão reduzidos.

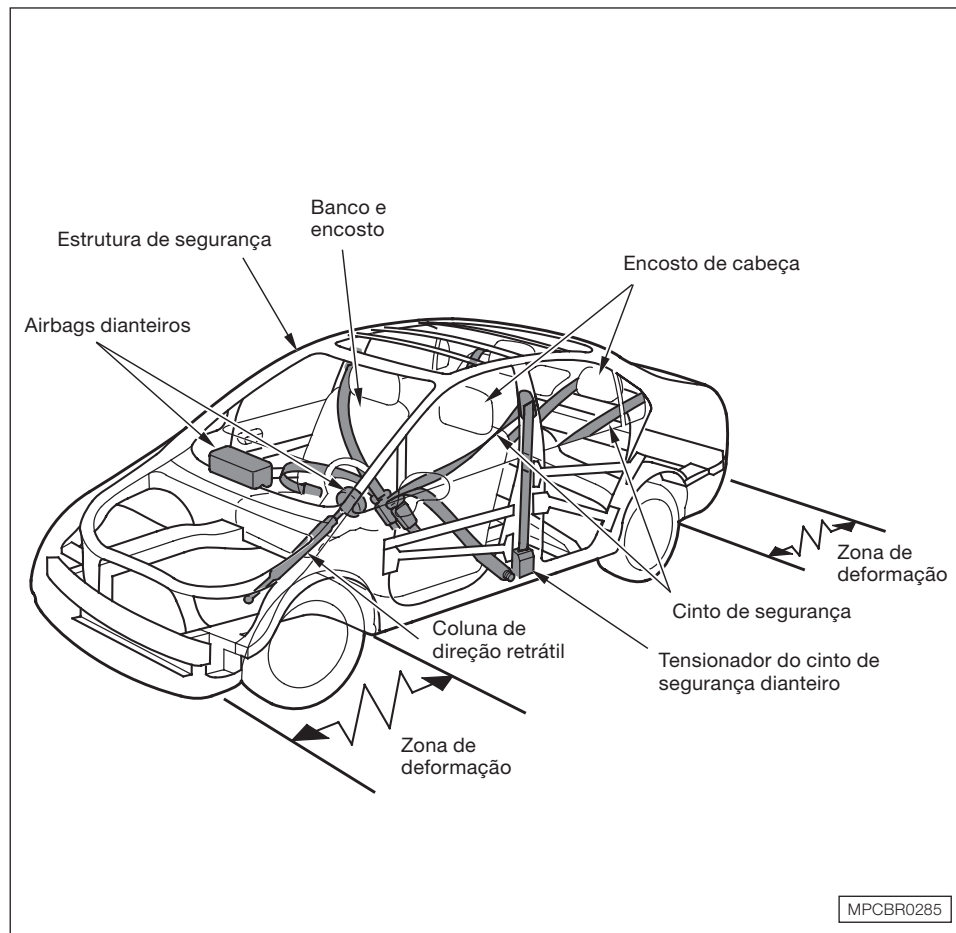

### DISPOSITIVOS DE SEGURANÇA DO VEÍCULO

O seu veículo está equipado com muitos dispositivos que trabalham em conjunto para a sua segurança e a segurança dos passageiros durante uma colisão.

Alguns dispositivos de segurança não requerem nenhuma ação de sua parte. Entre eles: estrutura de aço de alta resistência que forma uma gaiola de segurança ao redor do compartimento dos passageiros; zonas de deformação, dianteira e traseira, projetadas para deformar e absorver parte da energia, em caso de colisão; coluna de direção retrátil e tensionadores automáticos dos cintos de segurança dianteiros que proporcionam maior segurança em caso de colisão.

Esses dispositivos de segurança são projetados para reduzir a gravidade dos ferimentos em caso de colisão. Portanto, você e os demais ocupantes do veículo não serão totalmente protegidos por esses dispositivos de segurança se não permanecerem sentados em posição correta, **usando adequadamente os cintos de segurança.**

### CINTOS DE SEGURANÇA

#### Por que usar o cinto de segurança?

O uso dos cintos de segurança devidamente afivelados e ajustados é fundamental para sua segurança e a dos demais passageiros.

Em caso de colisão ou freada de emergência, os cintos de segurança ajudam a evitar que os ocupantes sejam lançados para a frente e, principalmente, para fora do veículo.

Evidentemente, os cintos de segurança não podem protegê-lo em todas as colisões. Entretanto, na maioria dos casos, reduzem a possibilidade de ferimentos graves. Os cintos podem até salvar sua vida. É por esse motivo que o Departamento Nacional de Trânsito obriga o uso do cinto de segurança para todos os ocupantes do veículo.

#### ⚠ CUIDADO

**O risco de ferimentos graves, em caso de colisão, será maior se o cinto de segurança não for usado.**

**Certifique-se de que todos os ocupantes do veículo usem o cinto de segurança corretamente.**

#### Dicas importantes de segurança

- Os cintos de segurança foram projetados para adultos e crianças maiores. Bebês e crianças menores devem ser acomodados seguramente aos sistemas de proteção infantil.
- O cinto de segurança também deve ser usado por gestantes. Lembre-se, a melhor maneira de proteger o bebê é protegendo a mãe.
- Duas pessoas nunca devem usar o mesmo cinto de segurança. Se isto acontecer, poderão ocorrer graves ferimentos em caso de colisão.
- Não passe o cadarço do cinto diagonal por baixo do braço. Se for usado dessa forma, a pessoa poderá deslizar sob o cinto em caso de colisão. A força do cinto será então aplicada diretamente sobre o abdômen. Isto poderá causar ferimentos sérios ou até mesmo fatais.
- Nunca use o cinto de segurança torcido.
- Não coloque almofadas para o apoio do ombro ou qualquer outro acessório nos cintos de segurança. Isto pode reduzir a eficiência do cinto de segurança e aumentar o risco de ferimentos.

## Segurança

### Componentes do sistema dos cintos de segurança

Seu veículo Honda possui cintos de segurança em todas as posições dos bancos. Os bancos dianteiros e todas as posições do banco traseiro possuem cintos retráteis de 3 pontos. Os cintos de segurança dianteiros são equipados com pré-tensionadores.



O sistema dos cintos de segurança também inclui um indicador no painel de instrumentos e um alerta sonoro para lembrar ao motorista de utilizar o cinto de segurança.

Se você continuar dirigindo sem utilizar o cinto de segurança, soa o alerta sonoro e o indicador pisca em intervalos regulares.

As páginas seguintes apresentam os componentes e o funcionamento do sistema dos cintos de segurança.

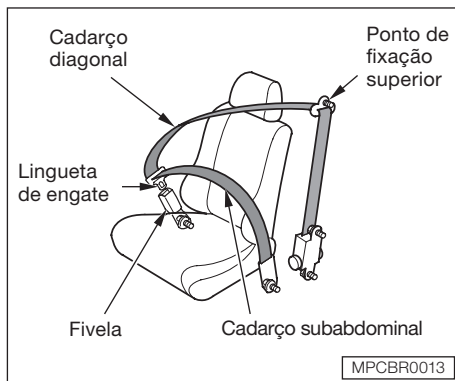

### Cintos retráteis de 3 pontos

Este tipo de cinto de segurança apresenta um cadarço diagonal e um subabdominal.

Cada cinto retrátil de 3 pontos possui uma trava de emergência. Ela permite que o ocupante se movimente livremente sobre o banco, enquanto uma certa tensão é mantida sobre o cinto. Em caso de colisão ou frenagem brusca, o cinto travará automaticamente.

### Como usar corretamente os cintos de segurança

A eficiência dos cintos de segurança poderá ser aumentada se as instruções a seguir forem lidas atentamente. Certifique-se de estar totalmente familiarizado com o uso deste dispositivo de segurança.

#### ▲ CUIDADO

- **O uso incorreto dos cintos de segurança aumenta o risco de ferimentos graves em caso de colisão.**
- **Certifique-se de que todos os ocupantes do veículo usem o cinto de segurança corretamente.**

### Uso do Cinto Retrátil de 3 Pontos

Antes de colocar o cinto de segurança, ajuste a posição do banco, de forma que seja possível acessar todos os controles do veículo. O encosto do banco deverá estar na posição vertical.



1. Puxe a lingueta de engate por cima do corpo e introduza-a na fivela. Puxe o cinto com força para certificar-se de que a fivela esteja travada firmemente.

2. Verifique se os cadarços não estão torcidos.
3. Posicione o cadarço subabdominal do cinto na posição mais baixa possível sobre o quadril. Isto fará com que a força da colisão atue no osso pélvico.
4. Puxe o cadarço diagonal para cima a fim de eliminar qualquer folga. Certifique-se de que o cadarço passe sobre o ombro e diagonalmente sobre o tórax.

#### **⚠ CUIDADO**

**Não coloque o cadarço diagonal sob o braço.**



5. Se o cinto estiver envolvendo o pescoço, ajuste a altura do ponto de fixação superior do cinto ou sua posição no banco.

Pressione os botões de destravamento e ajuste o ponto de fixação do cinto na altura desejada. O cinto pode ser ajustado em quatro posições diferentes.

6. Para destravar o cinto de segurança, pressione o botão vermelho da fivela. Em seguida, conduza o cinto em direção à coluna da porta.

### ⚠ CUIDADO

Após sair do veículo, certifique-se de que o cinto de segurança tenha retornado completamente à posição original, não interferindo no fechamento da porta.

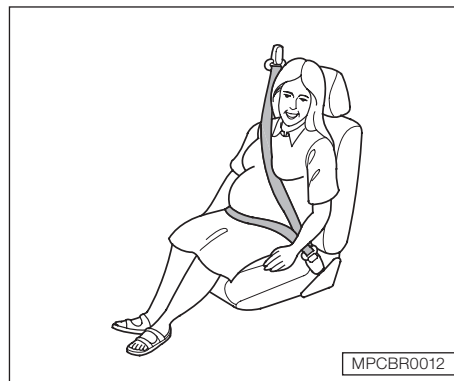

### Uso do cinto para gestantes

Proteger a mãe é a melhor maneira de proteger o futuro bebê. Portanto, as gestantes devem usar o cinto de segurança na posição correta sempre que estiverem dirigindo ou viajando em um veículo.

Tenha o cuidado de manter o cadarço subabdominal na posição mais baixa possível sobre o quadril.

A gestante também deve se sentar com as costas retas e o banco posicionado o mais longe possível do volante de direção ou do painel. Isto reduzirá o risco de ferimentos para ambos, a mãe e o bebê, que podem ser causados pela colisão ou pelo acionamento do airbag.

Durante a gestação a mulher deve sempre perguntar ao seu médico se ela está autorizada a dirigir.

### Manutenção dos cintos de segurança

Por segurança, você deve verificar regularmente as condições dos cintos de segurança.

Puxe cada um dos cintos de segurança totalmente para fora e examine quanto a desgaste, corte, desfiados etc. Verifique se as fivelas funcionam suavemente e se os cintos se retraem facilmente. Qualquer cinto que não estiver em boas condições ou não funcionar adequadamente não oferecerá proteção e deverá ser substituído o mais rápido possível.

### ▲ CUIDADO

**Nenhuma modificação ou inclusão deve ser feita pelo usuário que impeça as funções de ajuste do cinto de segurança com a finalidade de eliminar folga ou evitar o ajuste do conjunto do cinto de segurança para eliminar folga.**

Se o cinto de segurança estiver em uso durante uma colisão, ele deve ser substituído em uma Concessionária Autorizada Honda. O cinto de segurança que estiver em uso em caso de uma colisão pode não oferecer o mesmo nível de proteção em caso de uma próxima colisão.

## Segurança

A Concessionária Autorizada Honda também deve inspecionar os pontos de apoio quanto a danos e substituí-los, se necessário.

### ⚠ CUIDADO

**É necessário substituir todo o conjunto após ele ter sido usado em um impacto severo, mesmo que o dano no conjunto não seja aparente.**

### ⚠ CUIDADO

**Tenha o cuidado de evitar o contato do tecido com polidores, óleos, produtos químicos e principalmente ácido da bateria. A limpeza pode ser feita com sabão neutro e água. O cinto de segurança deve ser substituído se o tecido começar a desfiar ou outro tipo de dano.**

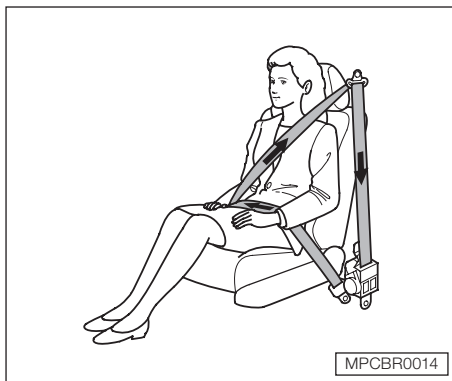

### TENSIONADORES AUTOMÁTICOS DOS CINTOS DE SEGURANÇA

Os cintos de segurança dianteiros apresentam tensionadores automáticos que proporcionam proteção adicional durante colisões severas. Se os airbags dianteiros forem acionados, os cintos serão automaticamente tensionados para ajudar a manter o motorista e passageiro dianteiro firmemente no lugar.

Os tensionadores são projetados para se ativar em qualquer colisão severa o suficiente para acionar os airbags dianteiros.

Os tensionadores também podem ser ativados durante uma colisão na qual os airbags dianteiros não sejam inflados. Neste caso, os airbags não foram necessários, porém a tensão extra no cinto de segurança foi útil.

Quando os tensionadores são acionados, os cintos permanecem tensionados até que sejam soltos dos fechos da forma usual.



A luz de advertência do airbag se acenderá para indicar a existência de algum problema com os tensionadores automáticos. (Consulte a seção 3 “Luzes indicadoras e de advertência”).



## ⚠ ATENÇÃO

Quando os airbags são acionados, em casos de colisões frontais severas, os tensionadores automáticos dos cintos de segurança dianteiros deverão ser substituídos juntamente com a unidade do SRS (Sistema de Proteção Suplementar) e os airbags do motorista e passageiro.

## ⚠ CUIDADO

Um cinto que tenha sido submetido a esforços, como por exemplo, em um acidente ou que esteja danificado, deverá ser substituído em uma Concessionária Autorizada Honda.

Banco Dianteiro

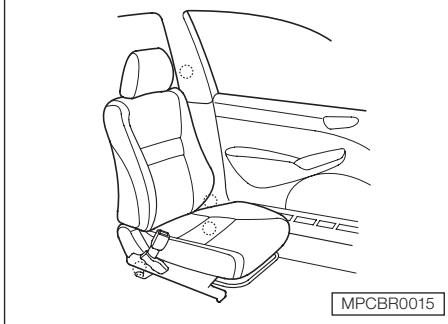

## PONTOS DE FIXAÇÃO

Ao substituir os cintos de segurança, certifique-se de usar os pontos de fixação mostrados nas ilustrações.

Banco Traseiro

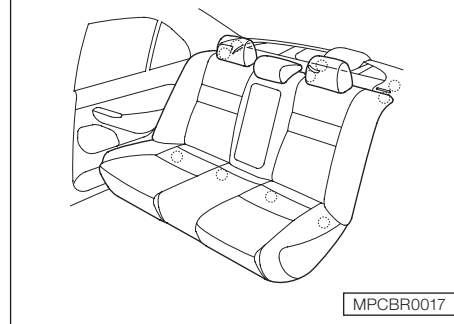

O banco traseiro apresenta cintos de segurança de 3 pontos.

## ⚠ ATENÇÃO

A falta de inspeção ou manutenção adequada dos cintos de segurança pode resultar em ferimentos graves ou fatais, pois os cintos podem não funcionar corretamente quando necessário.

Inspeccione os cintos de segurança periodicamente e corrija qualquer problema encontrado o mais rápido possível.

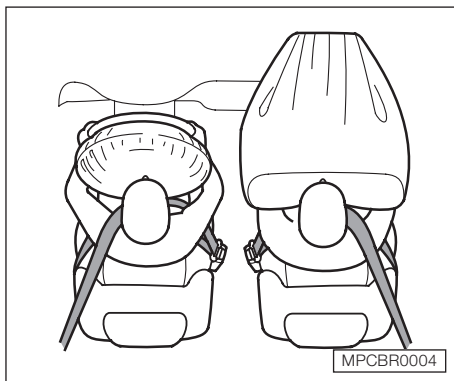

### AIRBAGS (SISTEMA SUPLEMENTAR DE SEGURANÇA – SRS)

O seu veículo está equipado com Airbag - Sistema suplementar de segurança (SRS) - para o motorista e para o passageiro dianteiro. O sistema ajuda a proteger a cabeça e o tórax em colisões frontais severas.

#### ⚠ CUIDADO

**Os riscos de ferimentos graves ou fatais serão maiores em caso de colisão se os cintos de segurança não forem usados, mesmo se o veículo estiver equipado com airbag.**

Os pontos mais importantes sobre os airbags são:

- os airbags não substituem os cintos de segurança;
- os airbags não oferecem qualquer proteção nas colisões traseiras, capotamentos ou pequenas colisões dianteiras ou laterais;
- os airbags impõem riscos. Para serem efetivos, os airbags devem inflar com muita força e velocidade. Portanto, embora ajudem a salvar vidas, os airbags podem causar ferimentos leves, mais graves ou até fatais, se os ocupantes não estiverem sentados na posição correta ou usando o cinto de segurança.

#### ⚠ ATENÇÃO

**Use sempre o cinto de segurança corretamente e sente-se em posição ereta, o mais distante possível do volante de direção ou do painel de instrumentos.**

#### ⚠ CUIDADO

**Os airbags são ativados apenas uma vez. Eles não poderão protegê-lo contra impactos adicionais que podem ocorrer durante a sequência da colisão.**

### Componentes do SRS

O Sistema suplementar de segurança (SRS) inclui:

- Airbag para o motorista e para o passageiro dianteiro. O airbag do motorista está localizado no centro do volante de direção; o airbag para o passageiro dianteiro está localizado no painel. Ambos os locais estão identificados com a descrição “SRS AIRBAG”.
- Sensores que podem detectar a desaceleração causada por uma colisão frontal severa.
- Um sofisticado sistema eletrônico, que monitora continuamente as informações sobre os sensores, a unidade de controle e os ativadores do airbag quando a ignição está ligada na posição II (ligada).
- Uma luz indicadora no painel de instrumentos que alerta sobre um possível problema no sistema (consulte a Seção 2 “Como funciona a luz indicadora do SRS”).
- Energia de suporte em caso do sistema elétrico do veículo ser desconectado em um acidente.

## Colisão frontal de veículos equipados com airbag

Em uma colisão frontal severa, os sensores detectam a rápida desaceleração do veículo e enviam um sinal para a unidade de controle. Essa unidade de controle ativa os airbags instantaneamente.

Durante uma colisão, os cintos de segurança irão ajudar a proteger a parte inferior do corpo e do tronco. O airbag absorverá a energia proveniente do impacto, ajudando a proteger a cabeça e o tórax do motorista e passageiro do banco dianteiro contra choques no interior do veículo.

Após inflarem, os airbags irão esvaziar-se imediatamente. Isto ocorrerá em uma fração de segundo.

Após a colisão, poderá ser observada a presença de fumaça. Essa fumaça é, na verdade, o pó proveniente da superfície dos airbags, este pó não é tóxico e não apresenta nenhuma substância nociva à saúde. Pessoas com problemas respiratórios podem sentir-se momentaneamente incomodadas com os produtos químicos utilizados nos ativadores dos airbags.

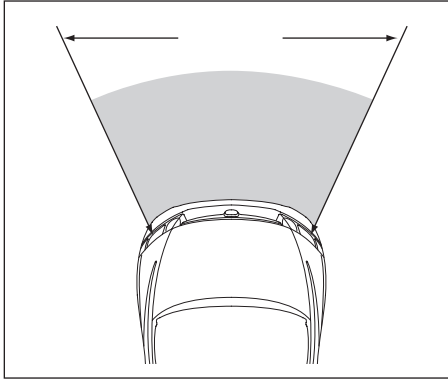

### Considerações Importantes sobre o Airbag

Os airbags são ativados somente no caso de uma colisão frontal severa. Porém, não serão ativados em colisões moderadas frontais, traseiras, laterais e capotamentos, mesmo que de grandes proporções.

#### ⚠ ATENÇÃO

**Os airbags são ativados apenas uma vez. Eles não poderão protegê-lo contra impactos adicionais que podem ocorrer durante a sequência da colisão.**

Ferimentos graves podem ocorrer em uma colisão severa, mesmo que os cintos de segurança sejam usados corretamente e que os airbags sejam ativados. Nenhum sistema oferece proteção total no caso de colisões severas.

É muito difícil determinar se os airbags deveriam ou não ter inflado, analisando somente a deformação do veículo causada por uma colisão. Em alguns casos, uma deformação acentuada indica que a carroceria absorveu grande parte da energia da colisão, sendo que o uso do airbag não se fez necessário. Em outros casos, um violento solavanco, como um impacto na parte inferior do veículo, poderá ocasionar a ativação do airbag.

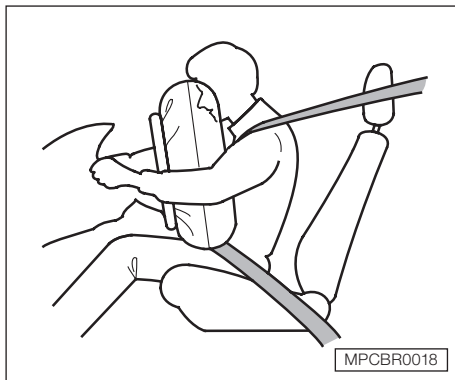

### Funcionamento do Airbag do Motorista

Sempre que houver uma colisão frontal severa, o airbag será ativado instantaneamente para ajudar a proteger a cabeça e o tórax.

Para atingir este objetivo, o airbag será inflado com uma força considerável. Portanto, poderá causar algumas escoriações faciais ou outros ferimentos. Para reduzir a possibilidade de ferimentos, posicione o banco o mais afastado possível do volante, porém de forma que não comprometa o conforto e o acesso aos controles do veículo.

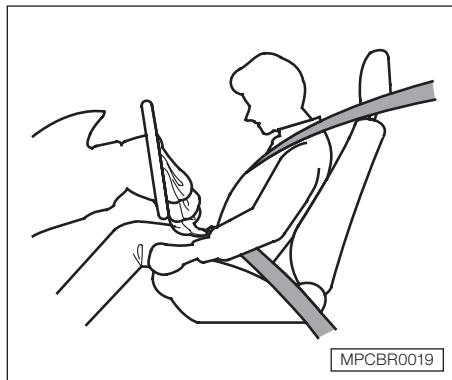

Após o airbag inflar-se, começará a esvaziar-se imediatamente, e não interferirá, portanto, em sua visibilidade para operar outros controles. O tempo total para inflar e esvaziar é uma fração de segundo. O acionamento do airbag pode até nem ser notado.

Para sua segurança, não fixe qualquer objeto no volante de direção, onde o airbag está localizado. Isto pode interferir no funcionamento do airbag ou, em caso de atuação do sistema, os objetos podem ser lançados no interior do veículo, causando ferimentos pessoais.

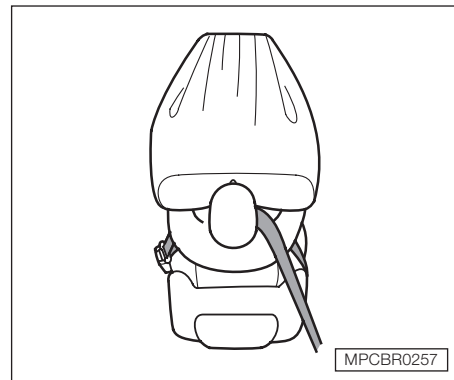

### Funcionamento do Airbag do Passageiro

Sempre que houver uma colisão frontal severa, o airbag do passageiro dianteiro será acionado simultaneamente ao do motorista.

Esse airbag é um pouco maior, sendo acionado com uma força considerável. Ele pode ferir seriamente o passageiro dianteiro, se este não estiver acomodado adequadamente e se o cinto de segurança não estiver sendo usado corretamente.

O airbag do passageiro dianteiro está localizado na parte superior do painel, acima do porta-luvas, sob uma tampa com a inscrição SRS.

## ⚠ CUIDADO

**Não coloque qualquer objeto sobre essa tampa. Se o airbag for acionado, o objeto poderá ser arremessado no interior do veículo, causando ferimentos pessoais.**

**Da mesma forma, não trafegue em nenhum momento com os pés sobre o painel, mesmo que em baixa velocidade e em trajetos curtos. Em caso de acionamento do airbag, o passageiro poderá ser seriamente ferido.**

**Não instale o sistema de proteção infantil no banco do passageiro dianteiro. Se o airbag for acionado, poderá atingir o sistema de proteção infantil, deslocando-o de sua posição original e causando graves ferimentos à criança.**

## Luz de advertência do SRS



A função da luz de advertência SRS no painel de instrumentos é alertá-lo quanto a um possível problema nos airbags, nos sensores ou nos pré-tensionadores.

O sistema deve ser verificado se:

- A luz não se acender quando o interruptor de ignição for ligado (posição II “ligada”);
- A luz permanecer acesa após a partida do motor;
- A luz se acender ou piscar com o veículo em movimento.

## ⚠ CUIDADO

**Se alguma destas condições ocorrer, os airbags podem não funcionar quando necessário. Portanto, leve o veículo para ser inspecionado em uma Concessionária Autorizada Honda o mais rápido possível.**

## Manutenção

O airbag praticamente não necessita de manutenção. Porém, deve-se efetuar os serviços de manutenção no sistema em uma Concessionária Autorizada Honda nas seguintes situações:

- **Se os airbags forem ativados**, deverão ser substituídos juntamente com a unidade de controle e demais peças relacionadas;
- **Se a luz de advertência SRS do airbag alertar sobre algum problema.** Neste caso, o sistema deve ser inspecionado o mais rápido possível;
- A cada dez anos.

## ⚠ CUIDADO

**Não tente remover o airbag. Este serviço deve ser efetuado somente por uma Concessionária Autorizada Honda.**

## Segurança

---

### Precauções Importantes sobre o Airbag

- **Não modifique o volante de direção ou qualquer outro componente do airbag.** Tais modificações podem tornar o sistema ineficiente.
- **Não adultere os componentes ou fiação do sistema nem passe condutores elétricos próximos aos condutores do airbag.** Isto poderá ativá-lo, causando sérios ferimentos aos ocupantes.
- Informe a pessoa que irá efetuar algum serviço em seu veículo que ele está equipado com airbag. Se os procedimentos e precauções descritos no Manual de Serviços Honda não forem seguidos, poderão ocorrer danos ao sistema ou ferimentos pessoais.
- O desmanche total de um veículo equipado com airbag não inflado pode ser perigoso. Solicite a assistência de uma Concessionária Autorizada Honda, caso haja necessidade de sucatear o veículo.
- Se o veículo for vendido, informe ao novo proprietário que ele possui airbag. Alerta-o sobre as informações e precauções descritas neste Manual do Proprietário.

### CUIDADOS ADICIONAIS DE SEGURANÇA

- Não tente desativar os airbags. Juntos, os airbags e os cintos de segurança, protegem melhor.
- **Nunca altere os componentes ou a fiação do airbag e tensionador automático do cinto de segurança.** A alteração pode acionar os airbag e tensionadores automáticos dos cintos de segurança e causar ferimentos muito graves.

### BANCOS

#### Posição dos Encostos dos Bancos

Os encostos dos bancos dianteiros devem permanecer na posição vertical, para obter-se maior proteção dos cintos de segurança.

#### **▲ CUIDADO**

**Se o encosto do banco estiver excessivamente reclinado, a capacidade de proteção do cinto de segurança será reduzida, devido à possibilidade de deslizamento sob o cinto, aumentando o risco de ferimentos em caso de colisão.**

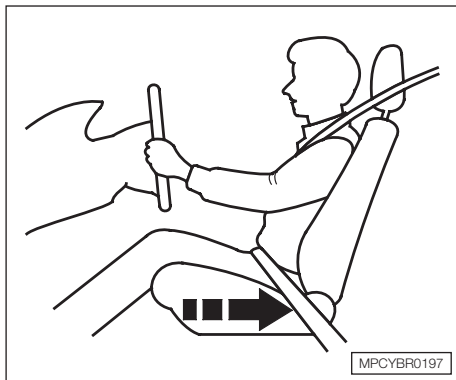

## Ajuste os bancos dianteiros

Ajuste o banco do motorista o mais atrás possível, mas permitindo que você mantenha total controle do veículo. Deixe que o passageiro dianteiro ajuste o banco o mais atrás possível.

Não sente muito perto do volante de direção ou do painel de instrumentos, pois pode ser gravemente ferido pelo airbag sendo inflado ou se ferir no volante de direção ou painel de instrumentos.

Além de ajustar o banco, pode ser ajustado o volante de direção para cima e para baixo, para a frente e para trás (consulte na seção 3 “Ajuste do volante de direção”).

Quando o banco estiver corretamente ajustado, balance-o para a frente e para trás para certificar-se que esteja travado na posição. Consulte na seção 3 “Ajuste da posição dos bancos dianteiros” para saber como ajustá-los.

### ⚠ CUIDADO

**Sentar-se muito perto de um airbag dianteiro pode resultar em ferimentos graves ou fatais quando o airbag dianteiro inflar.**

**Sente-se sempre o mais atrás possível dos airbags dianteiros.**

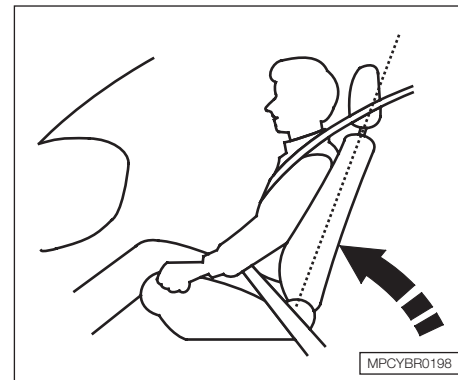

## Ajuste dos Encostos

Ajuste o encosto do motorista em uma posição confortável e reta, deixando bastante espaço entre seu peito e a tampa do airbag no centro do volante de direção.

Passageiros com encostos ajustáveis também devem ajustar seu encosto em uma posição confortável e reta.

### ▲ CUIDADO

Reclinar demais o encosto pode resultar em ferimentos graves ou fatais em um acidente.

Ajuste o encosto em uma posição reta, encostando totalmente no encosto.

Reclinar o encosto de modo que a porção do ombro do cinto de segurança não encoste mais no peito do ocupante reduz a capacidade de proteção do cinto. Isso aumenta também a possibilidade de deslizar sob o cinto durante um acidente e sofrer ferimentos graves. Quanto mais reclinado o encosto estiver, maior o risco de ferimento.

Consulte na seção 3 “Ajuste dos encostos dos bancos dianteiros” para saber como ajustar os encostos.

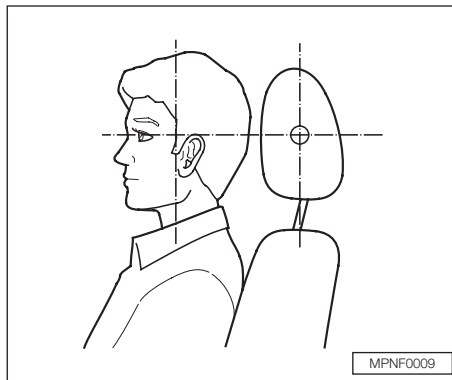

### Ajuste dos Encostos de Cabeça

Ajuste o encosto de cabeça do motorista de modo que o centro da parte traseira de sua cabeça encoste contra o centro do apoio.

Peça aos passageiros que também ajustem adequadamente os encostos de cabeça. Pessoas muito altas devem ajustar os encostos o mais alto possível.

### ▲ CUIDADO

O posicionamento inadequado dos apoios de cabeça reduzem sua eficácia e você pode se ferir gravemente durante um acidente.

Certifique-se que os encostos de cabeça estão ajustados corretamente antes de começar a dirigir.

Encostos de cabeça adequadamente ajustados ajudam a proteger os ocupantes de movimentos bruscos com a cabeça e outros ferimentos ocorridos em acidentes.

Consulte na seção 3 “Encostos de cabeça” para saber como ajustar os encostos de cabeça.

Quando um passageiro estiver sentado na posição central do banco traseiro, certifique-se que o encosto de cabeça central esteja ajustado na posição mais alta.



### PORTAS

#### Travas das Portas

Não deixe as portas do veículo destravadas. Um passageiro, principalmente uma criança, pode abrir a porta acidentalmente e cair do veículo. Também existe a possibilidade do ocupante ser lançado para fora do veículo durante uma colisão se as portas não estiverem travadas.



Seu veículo tem uma luz de verificação no painel de instrumentos para indicar quando uma porta ou a tampa do porta-malas não está fechada corretamente.

#### Travas de Segurança para Crianças

As portas traseiras estão equipadas com travas de segurança que impedem sua abertura pelo lado interno do veículo. As portas poderão ser abertas somente pelo lado de fora. Para informações sobre os procedimentos de ajuste, consulte a seção 3 “Travas de segurança para crianças”.

#### COLOCAÇÃO DE OBJETOS EM LOCAIS SEGUROS

- Antes de conduzir o veículo, certifique-se de ter colocado, em local seguro, qualquer objeto que possa ser arremessado no interior do veículo, causando ferimentos pessoais ou interferindo na operação dos controles.
- Não coloque nenhum objeto sobre o painel traseiro. Ele pode obstruir a sua visão ou ser arremessado contra algum ocupante em caso de colisão.
- Mantenha todas as tampas dos compartimentos fechadas quando o veículo estiver em movimento. A tampa do porta-luvas aberta, por exemplo, pode causar ferimentos no joelho do passageiro dianteiro.

## Segurança

### CONDUÇÃO DO VEÍCULO COM ANIMAIS DOMÉSTICOS

Animais soltos no interior do veículo são um grande risco, pois podem interferir na condução. Em caso de colisão ou frenagem brusca, eles podem ser arremessados no interior do veículo, ferindo os ocupantes.

Para a segurança dos próprios animais, acomode-os seguramente no veículo.

A maneira mais recomendada para acomodar um cachorro de médio ou grande porte é a utilização de uma coleira especial para viagem. Essa coleira pode ser fixada no banco traseiro com o cinto de segurança. Coleiras especiais para viagem podem ser encontradas em lojas especializadas em animais.

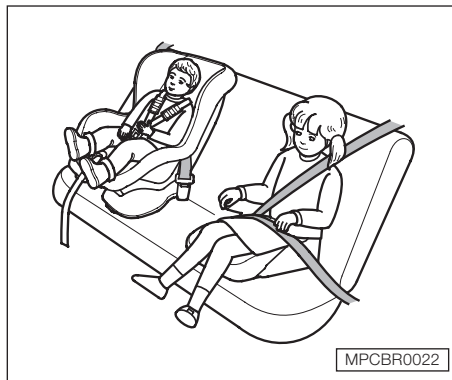

### SEGURANÇA DE CRIANÇAS

As crianças dependem dos adultos para sua proteção.

#### ⚠ CUIDADO

- **Uma criança que não esteja acomodada corretamente pode sofrer ferimentos graves em caso de colisão.**
- **Crianças menores devem ser acomodadas a um sistema de proteção infantil posicionado e fixado firmemente no banco traseiro com o cinto de segurança.**

### Considerações sobre a Segurança de Crianças

- Nunca segure um bebê no colo no interior de um veículo em movimento. Se estiver usando o cinto de segurança, as forças e reação provocadas por uma colisão irão tirar o bebê de seus braços e arremessá-lo no interior do veículo, provocando ferimentos graves.
- Se estiver segurando um bebê no colo e não estiver usando o cinto de segurança, seu corpo poderá ferir o do bebê no interior do veículo.
- Nunca coloque o mesmo cinto de segurança sobre seu corpo e o de uma criança. Durante uma colisão, o cinto de segurança poderá pressionar violentamente o corpo da criança e provocar graves ferimentos. Além disso, o mesmo cinto de segurança nunca deve ser usado por duas crianças. Se isto acontecer, poderão ocorrer graves ferimentos em caso de colisão.

- Por motivos de segurança, nunca deixe as crianças sozinhas no interior do veículo sem a supervisão de um adulto.
- Nunca deixe as crianças em pé ou ajoelhadas sobre o banco quando o veículo estiver em movimento.
- Coloque o cinto de segurança nas crianças e verifique o ajuste. O cadarço diagonal deve estar abaixo do pescoço e sobre o tórax. O cadarço subabdominal deve estar posicionado no quadril e não sobre o estômago.

### Acomodação de Crianças

De acordo com as estatísticas de acidentes com crianças de todos os tamanhos e idades, elas estarão mais seguras quando devidamente acomodadas no banco traseiro.

Sempre que possível, recomendamos que um sistema de proteção infantil seja firmemente fixado com o cinto de segurança na posição central do banco traseiro.

Crianças muito grandes para o sistema de proteção infantil devem ser acomodadas no banco traseiro e devem usar o cinto retrátil de 3 pontos.

**▲ CUIDADO**



**Nunca instale o sistema de proteção infantil no banco dianteiro. Em caso de colisão, o airbag do passageiro poderá inflar e atingir o sistema, causando sérios ferimentos.**

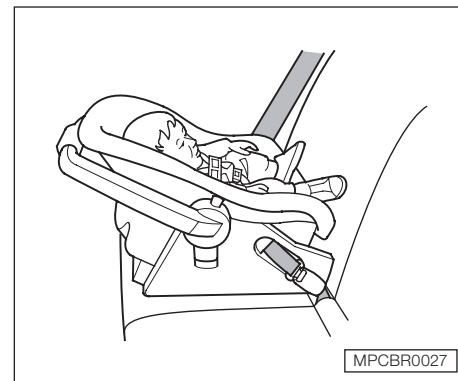

### ***Acomodação de crianças com até 1 ano de idade***

Uma criança com até 1 ano de idade deve ser acomodada a um sistema de proteção infantil do tipo berço. Como as crianças têm o hábito de se inclinar, o sistema deve ficar virado para a parte traseira do veículo.

Recomendamos que o sistema seja colocado na posição central do banco traseiro e fixado com o cinto de segurança.

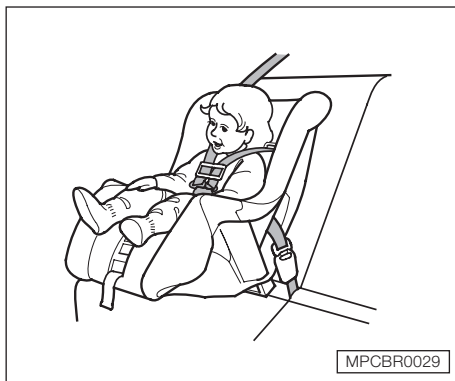

### ***Acomodação de crianças com idade superior a 1 ano e inferior ou igual a 4 anos***

Uma criança com idade superior a 1 ano e inferior ou igual a 4 anos deve ser acomodada a um sistema de proteção infantil do tipo poltrona.

Recomendamos que o sistema seja colocado na posição central do banco traseiro e fixado com o cinto de segurança.

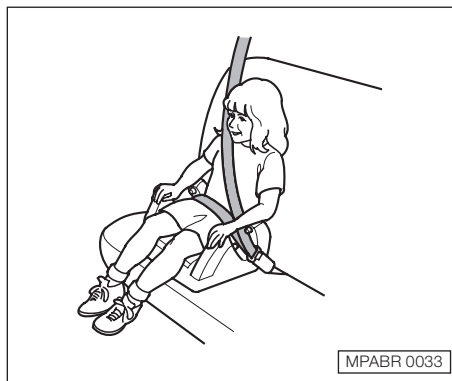

### ***Acomodação de crianças com idade superior a 4 anos e inferior ou igual a 7 anos e meio***

Crianças com idade superior a 4 anos e inferior ou igual a 7 anos e meio devem utilizar o dispositivo de retenção denominado “assento de elevação”.

Coloque o cinto de segurança na criança. Verifique se existem folgas e ajuste-o de forma que o cadarço não passe pelo pescoço.

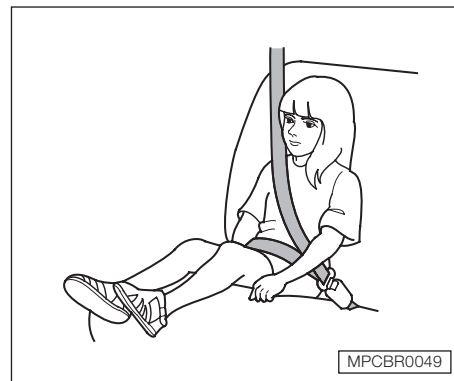

### ***Acomodação de crianças com idade superior a 7 anos***

Crianças com idade superior a 7 anos devem ser acomodadas nas laterais do banco traseiro com o cinto retrátil de 3 pontos.

Coloque o cinto de segurança na criança. Verifique se existem folgas e ajuste-o de forma que o cadarço não passe pelo pescoço.

### Armazenamento do Sistema de proteção Infantil

Quando o sistema de segurança para crianças não estiver em uso, remova-o do veículo ou fixe-o firmemente com cinto de segurança, para que não ofereça risco para os demais ocupantes do veículo em caso de colisão.

### CUIDADOS COM OS GASES DE ESCAPAMENTO

A manutenção correta é a melhor proteção contra a entrada de gases no interior do veículo. O sistema de escapamento deve ser completamente inspecionado por um técnico qualificado sempre que:

- O veículo for suspenso para a troca de óleo;
- Forem observadas mudanças no ruído do escapamento;
- O sistema de escapamento e a parte traseira ou inferior do veículo forem danificados em um acidente.

#### **▲ CUIDADO**

- **Evite a inalação dos gases provenientes do sistema de escapamento. Eles contêm monóxido de carbono, um gás incolor e inodoro que pode causar perda de consciência ou até mesmo morte. Se houver suspeita de penetração dos gases de escapamento no interior do veículo, determine e corrija a causa o mais rápido possível.**
- **Não conduza o veículo com a tampa do porta-malas aberta. Isto pode permitir a entrada dos gases de escapamento no interior do veículo. Se for necessário dirigir o veículo nesta condição, mantenha todos os vidros abertos.**
- **Não deixe o motor ligado em áreas fechadas.**

## Segurança

Uma alta quantidade de monóxido de carbono pode se acumular rapidamente em locais fechados, tal como uma garagem. Não acione o motor em garagens com a porta fechada. Mesmo com a porta aberta, deixe o motor ligado somente o tempo necessário para tirar o veículo do local.

Quando a tampa do porta-malas está aberta, o fluxo de ar pode levar os gases de escapamento para o interior do veículo, criando uma condição de perigo. Se for necessário dirigir com a tampa do porta-malas aberta, abra todos os vidros e ajuste os sistemas de aquecimento e ventilação conforme descrito abaixo:

1. Selecione o modo de ar fresco.
2. Direcione a distribuição de ar para .
3. Ajuste o ventilador na velocidade máxima.
4. Ajuste o aquecimento, utilizando o botão de controle de temperatura.

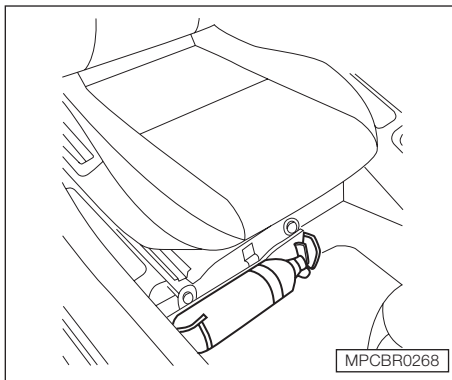

### EXTINTOR DE INCÊNDIO

O extintor de incêndio está localizado sob a extremidade dianteira do banco do passageiro, fixado no assoalho do veículo. Para removê-lo, puxe a alça da presilha de fixação.

As instruções de uso são descritas no próprio extintor.

A manutenção é de responsabilidade do proprietário; portanto, siga as instruções do fabricante impressas no próprio extintor.

### TRIÂNGULO DE SEGURANÇA

O triângulo de segurança encontra-se no porta-malas, localizado embaixo da cobertura do assoalho.

### ÁLCOOL E DROGAS

Dirigir um veículo requer atenção total. As condições de tráfego mudam rapidamente e é necessário estar apto a reagir na mesma velocidade. O álcool e as drogas afetam diretamente o reflexo. Mesmo os remédios, com ou sem prescrição médica, podem produzir esse efeito.

Existem leis que tratam da condução de veículos por pessoas embriagadas. Essas leis determinam a quantidade mínima de álcool no sangue para que uma pessoa seja considerada embriagada. Contudo, a capacidade de julgamento e tempo de reação tendem a diminuir a cada drinque ingerido. A melhor coisa a fazer é nunca dirigir embriagado.

Quando beber, procure a companhia de um amigo ou conhecido que não tenha bebido para dirigir seu veículo ou procure utilizar meios alternativos de transporte, tais como táxi e ônibus.

Se isso não for possível, pare de beber e espere até estar em condições de dirigir. O tempo de espera é a única coisa que pode deixá-lo novamente em condições de dirigir; café e ducha fria não aceleram o processo.

Se seus amigos tentarem dirigir após terem ingerido algum tipo de bebida alcoólica, procure alertá-los sobre o perigo que isto poderá acarretar. Lembre-se que eles estarão dividindo as mesmas ruas ou estradas com você.

### DISPOSITIVO DE CORTE DE INJEÇÃO DE COMBUSTÍVEL

(Modelos com transmissão automática)

O sistema de alimentação está programado para interromper a injeção de combustível quando o veículo estiver parado, com a alavanca seletora em **P** ou **N**, e o motor estiver em altas rotações (máx. 5.000 rpm). Isto evita eventuais acidentes causados pelo acionamento indesejado da alavanca seletora.

### BARRAS DE PROTEÇÃO LATERAL

Seu veículo Honda está equipado com barra de proteção acondicionada nas portas. Essas barras têm por finalidade proteger os ocupantes contra impactos laterais.

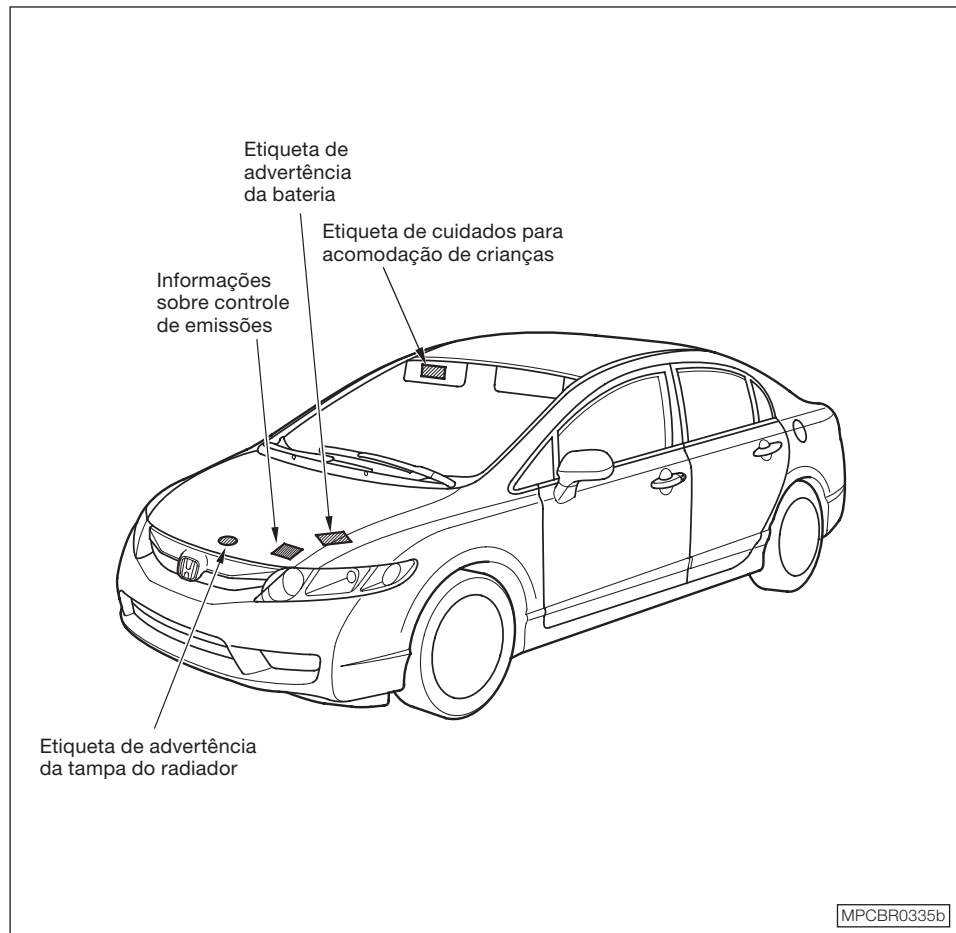

## ETIQUETAS DE SEGURANÇA

As etiquetas estão nos locais indicados. Elas o advertem sobre potenciais riscos que podem causar ferimentos sérios. Leia estas etiquetas cuidadosamente. Em caso das etiquetas ficarem gastas e a leitura se tornar difícil, contate uma Concessionária Autorizada Honda para substituí-las.



- Símbolo de advertência de segurança

### Airbag frontal

A etiqueta indicada a seguir está fixada no para-sol do passageiro.

| ⚠ WARNING ATTENTION ADVERTENCIA ATTEZIONE ATENÇÃO  |   |
|--|---|
|  | DO NOT place rear-facing child seat on this seat with airbag. DEATH OR SERIOUS INJURY can occur.  |
|  | NE PAS placer le siège enfant dos à la route sur ce siège avec sac gonflable. Cela risquerait d'entraîner la MORT OU DES BLESSURES GRAVES.                      |
|  | NO ponga un asiento para niños orientado hacia atrás en este asiento con airbag (bolsa de aire). Corriente el peligro de MUERTE O HERIDAS GRAVES.               |
|  | NON mettere un seggiolino per bambini rivolto all'indietro su questo sedile: c'è il pericolo di airbag. Si potrebbe altrimenti avere DECESSI O GRAVI INFORTUNI. |
| NÃO coloque a cadeira de criança voltada para trás neste banco com airbag. Se o fizer, pode provocar a MORTE OU FERIMENTOS GRAVES. |   |



# 3

## INSTRUMENTOS E CONTROLES

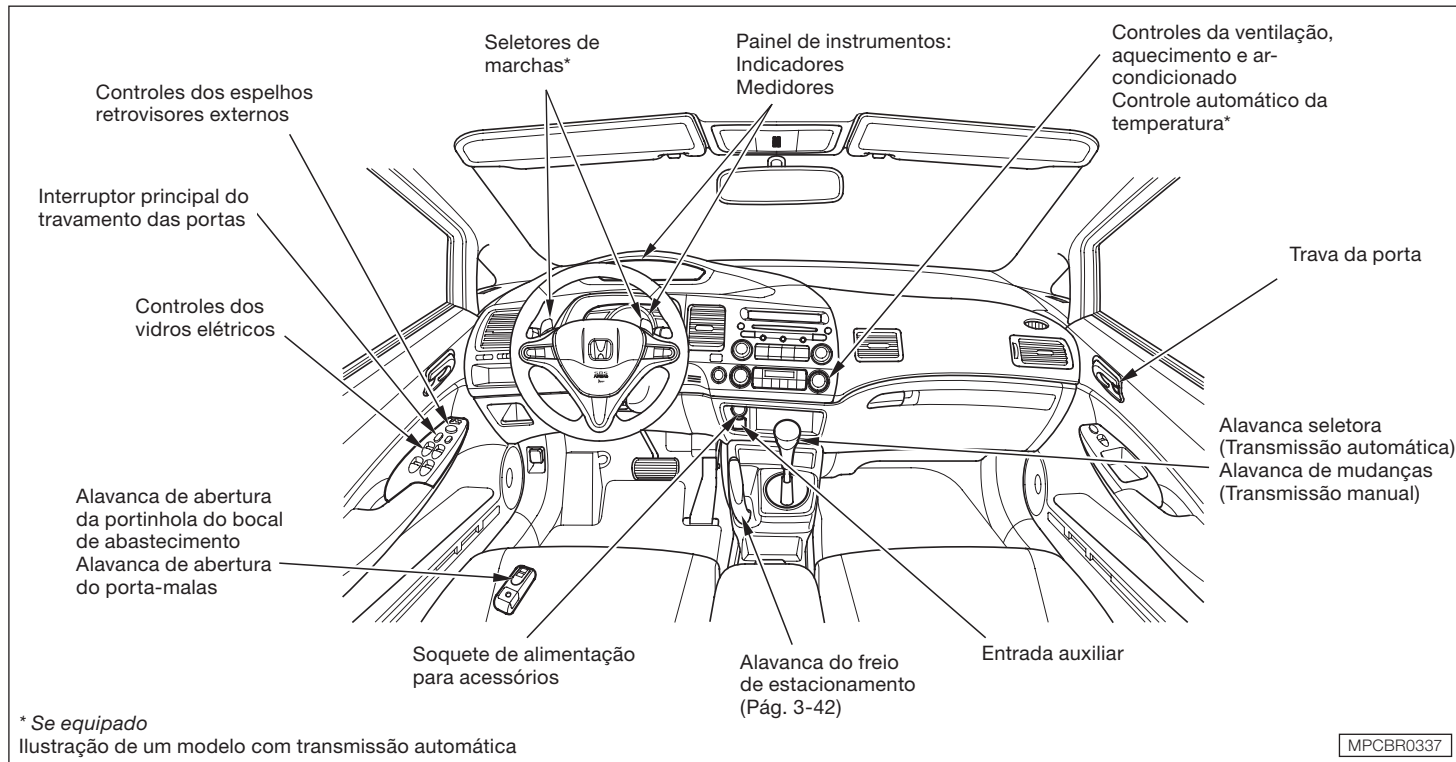

MPCBR0337

# Instrumentos e Controles

## PAINEL DE INSTRUMENTOS

### Modelo LXS

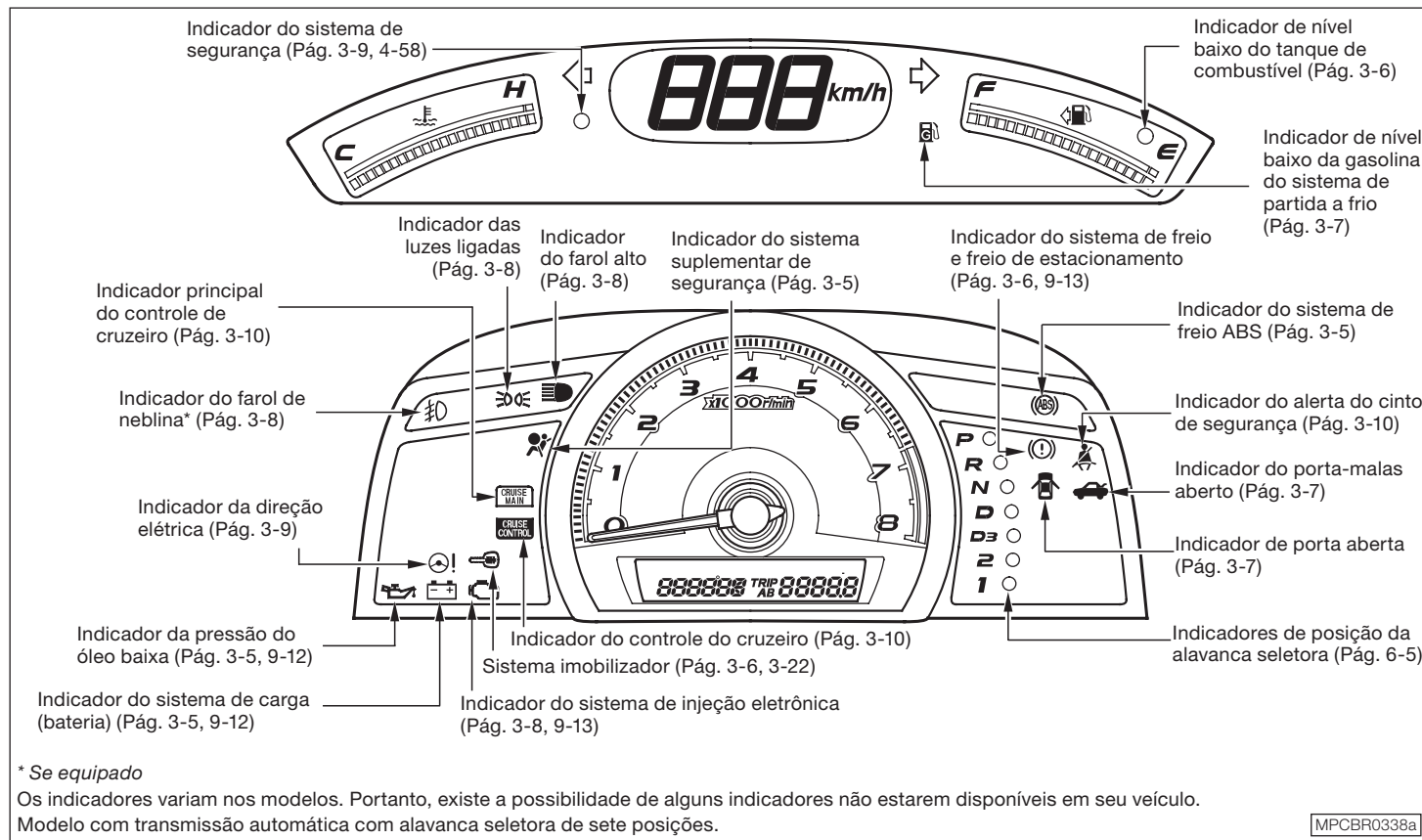

PAINEL DE INSTRUMENTOS

Modelos LXL

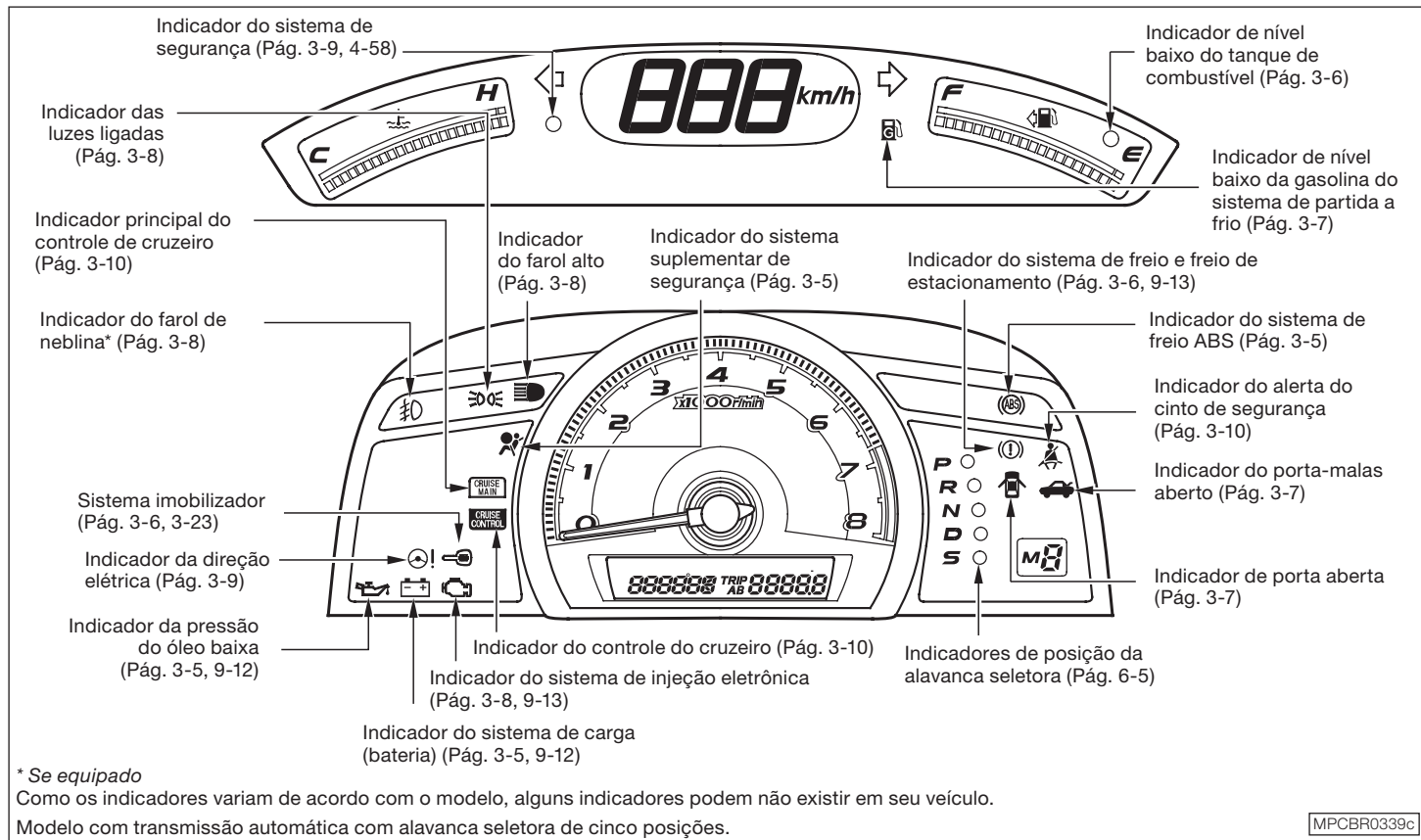

MPCBR0339C

# Instrumentos e Controles

## PAINEL DE INSTRUMENTOS

### Modelo EXS

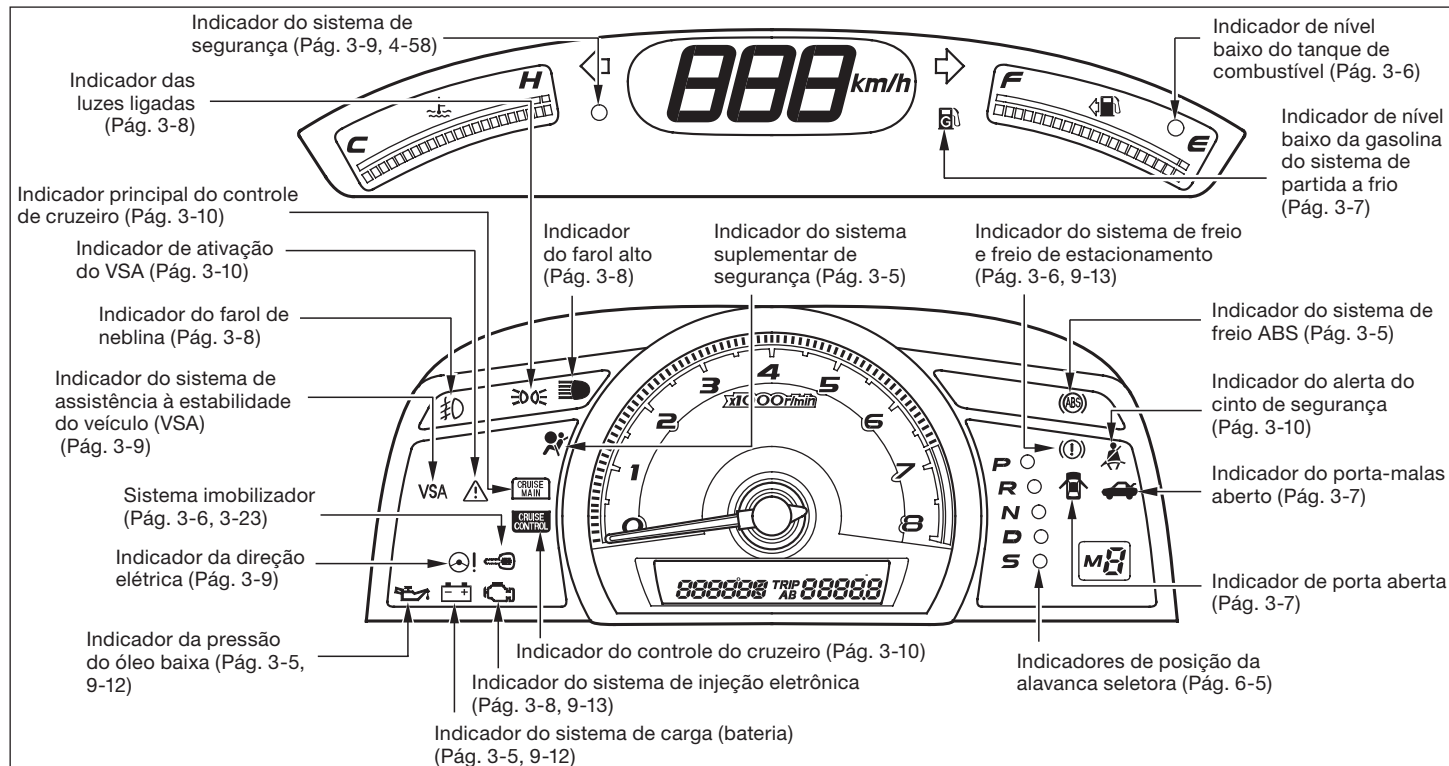

Como os indicadores variam de acordo com o modelo, alguns indicadores podem não existir em seu veículo.

Modelo com transmissão automática com alavanca seletora de cinco posições.

MPCBR0339a

### Luzes indicadoras e de Advertência



#### Luz de advertência de carga da bateria

Esta luz se acenderá quando a ignição for ligada, apagando-se depois que o motor começar a funcionar. Se esta luz permanecer acesa com o motor ligado, é sinal de que a bateria não está sendo carregada. Procure uma Concessionária Autorizada Honda imediatamente.



#### Luz de advertência do airbag

A luz do SRS alerta o motorista quanto a problemas potenciais com os airbags, sensores ou tensionadores dos cintos de segurança.

Ao colocar o interruptor de ignição na posição II (ligada), esta luz acende por vários segundos e então apaga. Isto informa se o sistema está funcionando adequadamente.

Se a luz acender em qualquer outro momento ou não acender, inspecione o sistema em uma Concessionária Autorizada Honda. Por exemplo:

- Se a luz do SRS não acender após colocar o interruptor de ignição na posição II (ligada).
- Se a luz permanecer acesa após dar a partida no motor.
- Se a luz acender ou piscar enquanto estiver dirigindo.

Se ocorrer qualquer destas indicações, os airbags e os tensionadores dos cintos de segurança podem não estar funcionando adequadamente quando você precisar deles.

#### ⚠ ATENÇÃO

**Ignorar a luz do SRS pode resultar em ferimentos graves ou fatais se o sistema dos airbags e dos tensionadores dos cintos de segurança não funcionar adequadamente.**

**Leve o veículo para inspeção do sistema em uma Concessionária Autorizada Honda o mais rápido possível se a luz do SRS alertar para um possível problema.**



#### Luz de advertência da pressão do óleo

Esta luz se acenderá quando a ignição for ligada, apagando-se depois que o motor começar a funcionar.

Se a luz se acender durante a condução do veículo, pare em um local seguro e desligue o motor. Procure uma Concessionária Autorizada Honda imediatamente.

(Para maiores informações consulte a Seção 9 “Em caso de Emergência”)



#### Luz de advertência do ABS

Esta luz acende por alguns segundos quando a ignição é ligada. Se esta luz acender em qualquer outro momento, indica que existe um problema no sistema ABS. Se isto acontecer, leve o veículo a uma Concessionária Autorizada Honda para o sistema ser inspecionado. Com esta luz acesa, o veículo ainda mantém a sua capacidade de frenagem, porém sem o sistema ABS.



### Indicador do sistema imobilizador

O indicador acende brevemente quando a ignição é ligada. O indicador apaga quando a chave codificada é inserida na ignição. Se não for uma chave corretamente codificada, o indicador piscará e o sistema de combustível será desabilitado.



### Luz de advertência do freio de estacionamento e do sistema de freio

Esta luz possui duas funções:

1. Acende-se para adverti-lo de que o freio de estacionamento não foi totalmente desacionado. Dirigir o veículo com o freio de estacionamento acionado pode danificar os freios e pneus, além de desativar o sistema ABS. Essa luz se acenderá quando a ignição for colocada na posição **II** (ligada).
2. A luz também pode indicar que o nível do fluido de freio está baixo, se permanecer acesa após o freio de estacionamento ser liberado ou se acender durante a condução do veículo. Isso normalmente acontece devido ao desgaste excessivo das pastilhas. Dirija-se à sua Concessionária Autorizada Honda para verificar se as pastilhas do freio estão desgastadas ou se existe vazamento de fluido.

(Para maiores informações consulte a Seção 9 “Em caso de Emergência”)

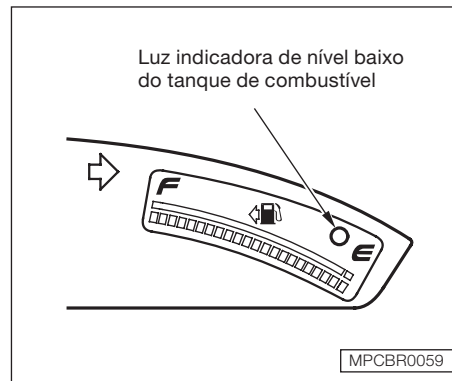

### Luz indicadora de nível baixo do tanque de combustível

O indicador está localizado no medidor de combustível. Ele acende para alertar que o reservatório de combustível deve ser reabastecido o mais breve possível. Quando o indicador acende, no reservatório de combustível ainda restam aproximadamente 7,5 l de combustível, antes de ser indicado E (vazio).

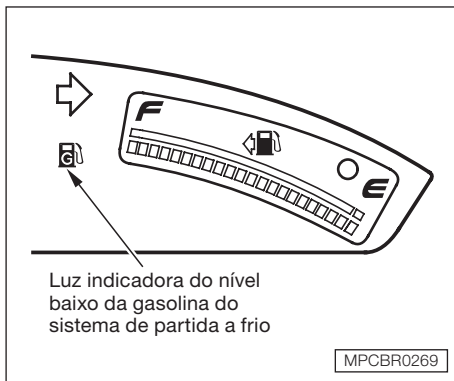

### Luz indicadora do nível baixo da gasolina do sistema de partida a frio

Este indicador se acenderá quando a chave de ignição for colocada na posição II (ligada), apagando-se após alguns segundos. Se este indicador acender em qualquer outra ocasião, abasteça o reservatório de gasolina o mais rápido possível. Quando ele acender, existe cerca de 0,14 l de combustível no reservatório de gasolina.

Se o veículo continuar sendo conduzido com este indicador aceso, o combustível no reservatório de gasolina irá se esgotar e poderá dificultar a partida do veículo posteriormente.

### ⚠ CUIDADO

Evite dirigir com um nível extremamente baixo de combustível no reservatório de gasolina. Dirigir sem combustível por períodos prolongados poderá danificar o sistema de alimentação do veículo, causando falha na partida do motor.

**Não existe medidor de combustível no reservatório de gasolina de partida a frio. Se o indicador de nível baixo acender, reabasteça o quanto antes, ou na próxima visita ao posto de combustível.**



### Indicador de porta aberta

Este indicador acende se alguma porta não estiver totalmente fechada.



### Indicador da tampa do porta-malas aberta

Este indicador acende quando a tampa do porta-malas não estiver totalmente fechada.

## Instrumentos e Controles



### Luz de advertência do sistema de injeção eletrônica

Esta luz se acenderá por alguns segundos quando o interruptor de ignição for ligado. Se esta luz se acender durante a condução do veículo, isso significa que existe algum problema no motor ou nos sistemas de injeção eletrônica ou de controle de emissões.

Se esta luz se acender, estacione o veículo em um local seguro e desligue o motor. Em seguida, ligue-o novamente. Se a luz permanecer acesa, dirija-se a uma Concessionária Autorizada Honda o mais rapidamente possível. Dirija em baixa velocidade e evite aceleração total.

Se a luz de advertência se acender com frequência, mesmo que tenha efetuado os procedimentos descritos, dirija-se a uma Concessionária Autorizada Honda para efetuar uma inspeção no sistema.

(Para maiores informações consulte a Seção 9 “Em caso de Emergência”)



### Luzes indicadoras dos sinalizadores de direção e do sinalizador de advertência

Os sinalizadores piscam no painel de instrumentos para indicar mudança de pista para a direita ou para a esquerda. Se a seta não piscar ou piscar rapidamente, indica normalmente que uma das lâmpadas indicadoras de direção está queimada (consulte a Seção 7 “Substituição das lâmpadas dos sinalizadores de direção dianteiros”). Substitua a lâmpada queimada o mais rápido possível, pois os outros motoristas não podem ver que você está sinalizando.

Quando o sinalizador de advertência é acionado, ambas as setas indicadoras de direção piscam no painel de instrumentos. Todas as luzes indicadoras de direção externas do veículo também piscam.



### Luz indicadora do farol alto

Esta luz se acenderá quando os fachos altos dos faróis estiverem acesos ou quando o lampejador do farol for acionado.



### Indicador de luzes acesas

Este indicador alerta que as luzes externas estão ligadas. O indicador acende quando o interruptor das luzes estiver na posição “ ” ou “ ”. Se a ignição for colocada na posição **I** (acessórios) ou **0** (trava) sem que as luzes sejam desligadas, o indicador permanecerá aceso. Um alerta sonoro também será acionado se a porta do motorista for aberta e a chave removida da ignição.



### Indicador do farol de neblina dianteiro\*

Este indicador acende quando o farol de neblina é ligado.

\* Se equipado





### Luz indicadora do sistema de segurança

Esta luz piscará quando o sistema de segurança estiver acionado.

(Para maiores informações consulte a Seção 4 “Sistema de Segurança”)



### Luz indicadora do sistema da direção eletricamente assistido

Esta luz acende quando a ignição é ligada e apaga quando é dada a partida no motor. Se ela acender em qualquer outro momento, indica problema no sistema da direção elétrica. Se isto acontecer, pare o veículo em um local seguro e desligue o motor. Zere o sistema dando a partida novamente no motor. A luz indicadora não apagará imediatamente, desta forma conduza o veículo por alguns quilômetros e olhe a luz EPS. Se ela não apagar ou se voltar a acender com o veículo em movimento, leve o veículo a uma Concessionária Autorizada Honda para ser inspecionado. Com a luz ligada, o sistema da direção elétrica está desligado, deixando o veículo mais difícil de ser dirigido.



### Luz indicadora do sistema de assistência à estabilidade do veículo (VSA)\*

Normalmente esta luz acende por alguns segundos quando o interruptor de ignição é colocado na posição **II** (ligada).

Se ela acender e permanecer acesa em qualquer outro momento, ou não acender quando o interruptor de ignição é colocado na posição **II** (ligada), existe um problema no sistema VSA. Leve o veículo para inspeção em uma Concessionária Autorizada Honda. Sem o VSA, seu veículo ainda tem condição normal de condução, porém sem o controle de tração VSA e a melhoria da estabilidade.

Consulte na seção 6 “Sistema de assistência à estabilidade do veículo (VSA)” para maiores informações sobre o sistema VSA.

\* Se equipado



### Luz indicadora de ativação do VSA\*

Esta luz tem três funções:

1. Ela acende como um lembrete de que o sistema de assistência à estabilidade do veículo (VSA) foi desligado.
2. Ela pisca quando o VSA está ativo (consulte na seção 6 “*Sistema de assistência à estabilidade do veículo (VSA)*”).
3. Ela acende junto com a luz do sistema VSA se existir um problema no sistema VSA.

Normalmente esta luz acende por alguns segundos quando o interruptor de ignição é colocado na posição II (ligada).

Consulte na seção 6 “*Sistema de assistência à estabilidade do veículo (VSA)*” para maiores informações sobre o sistema VSA.



### Indicador do lembrete de uso do cinto de segurança

Este indicador acende quando o motor é ligado. Ele é um lembrete para o motorista colocar o cinto de segurança.

Um alerta sonoro será ouvido, se o cinto de segurança não for colocado.

Se o motor é ligado antes que o motorista coloque o cinto de segurança, o alerta sonoro será acionado e a luz indicadora piscará. Se o cinto de segurança não for colocado antes do alerta sonoro parar, o indicador para de piscar, porém permanece aceso.

Se o motorista não estiver usando o cinto de segurança com o veículo em movimento, o alerta sonoro será acionado e o indicador piscará novamente em intervalos regulares.



### Indicador do controle de cruzeiro principal

Este indicador acende quando o sistema controle de cruzeiro pressionando o botão CRUISE.



### Indicador do controle de cruzeiro

Este indicador acende quando o controle de cruzeiro é ativado.

(Para maiores informações consulte a Seção 4 “*Controle de Cruzeiro*”)

\* Se equipado

### Velocímetro

A velocidade é indicada em km/h.

A desativação do velocímetro através do desligamento de seu cabeamento elétrico, mesmo que temporária, poderá provocar sérias avarias na transmissão de seu Honda, além de não permitir o controle da velocidade do veículo, infringindo o Código de Trânsito Brasileiro.

Com o velocímetro desativado, a unidade eletrônica de controle do veículo estará interpretando que o veículo poderá estar parado, permitindo eventualmente que a marcha à ré seja selecionada, mesmo com o veículo se deslocando à frente em alta velocidade. Se isso ocorrer, há grande risco de acidentes e inevitável comprometimento da transmissão.

Caso seja constatado o desligamento do velocímetro, a garantia do veículo será automaticamente cancelada.

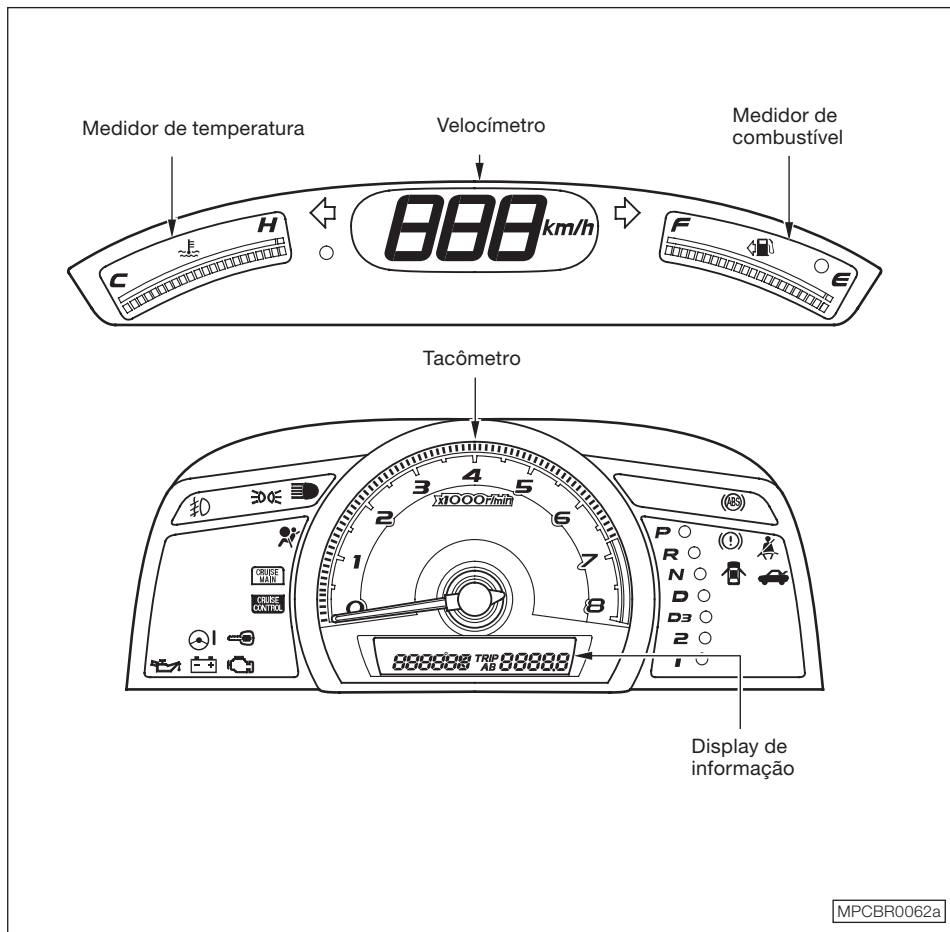

## Instrumentos e Controles

### Medidor de temperatura

Este medidor indica a temperatura do líquido de arrefecimento do motor. Durante o funcionamento normal, o indicador deve estar no meio do medidor. Em condições severas de condução, o indicador pode ficar próximo da marca vermelha. Se o indicador ficar dentro da marca vermelha, pare o veículo em local seguro e desligue o motor. Espere o motor esfriar e verifique o nível do líquido de arrefecimento no reservatório. (Consulte a seção 5 “Inspeção do nível do líquido de arrefecimento”).

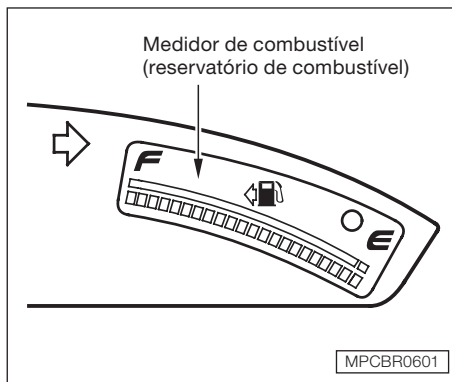

### Medidor de combustível

Indica a quantidade de combustível existente no tanque de combustível. Esta indicação será mais precisa quando o veículo estiver sobre uma superfície plana, podendo existir uma pequena variação em declives e aclives.

### ⚠ ATENÇÃO

**Evite conduzir o veículo com o nível de combustível extremamente baixo. O funcionamento sem combustível pode causar falha no motor e danificar o catalisador.**

**O reservatório de combustível para a partida a frio (reservatório de gasolina) não possui indicador de nível de combustível. Se o indicador de combustível baixo (reservatório de gasolina) acender, reabasteça o mais rápido possível.**

### Tacômetro

Indica a velocidade do motor em rotações por minuto (rpm). A leitura correta é feita multiplicando-se o número indicado por 1000.

Para evitar danos ao motor, nunca conduza o veículo com o ponteiro do tacômetro na zona vermelha.

### DISPLAY DE INFORMAÇÃO

#### Hodômetro

O hodômetro indica o total de quilômetros percorridos pelo veículo.

#### Hodômetro parcial

O hodômetro parcial indica o número de quilômetros desde a última vez que ele foi zerado.

Existem dois hodômetros parciais: Hodômetro A e Hodômetro B. Para alternar entre os dois, pressione o botão SEL/RESET repetidamente.

Cada um dos hodômetros parciais funciona independentemente, para permitir o registro de duas distâncias diferentes.

Ao mover o interruptor da ignição para a posição II (ligada), a última seleção selecionada é mostrada.

Para zerar um hodômetro parcial, selecione-o e, em seguida, pressione e mantenha pressionado o botão SEL/RESET até aparecer a indicação "0.0".

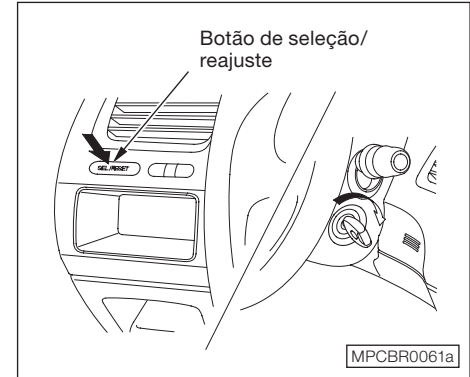

#### Botão de seleção/reajuste

Através deste botão, é possível selecionar e reajustar o hodômetro, hodômetro parcial, indicador de temperatura externa\* e indicador de consumo de combustível\*.

Quando o interruptor de ignição é colocado na posição II (ligada), o display de informação mostra a última função selecionada.

\* Se equipado

### Modelo LXS e LXL



### Modelo EXS

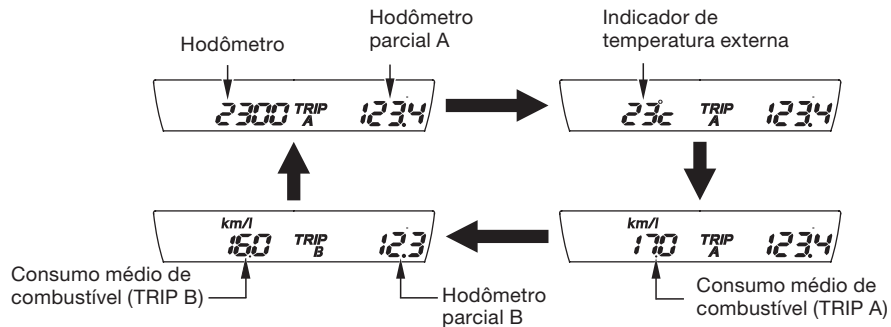

➡ : Pressione o botão SEL/RESET.

### Consumo médio de combustível\*

Quando qualquer um dos hodômetros parciais está indicado, o consumo médio de combustível do veículo, desde a última vez em que o hodômetro parcial foi zerado, pode ser indicado no display de informação (km/l). Este número é atualizado aproximadamente a cada 10 segundos. Para ver o consumo médio de combustível, pressione e libere o botão SEL/RESET repetidamente.

Quando o hodômetro parcial é zerado, o consumo médio por km para aquele hodômetro também será zerado.

\* Se equipado

### **Indicador de temperatura externa\***

Este indicador mostra a temperatura externa em graus Celsius. Para ver a temperatura externa, pressione e solte o botão SEL/RESET até a temperatura ser indicada no display.

O sensor de temperatura externa está localizado no para-choque dianteiro. Portanto, a leitura da temperatura pode ser afetada pelo reflexo quente da superfície da rodovia e pela exaustão do tráfego ao redor. Isto pode causar uma leitura incorreta quando o veículo estiver em velocidade inferior a 30 km/h.

\* Se equipado

## Instrumentos e Controles

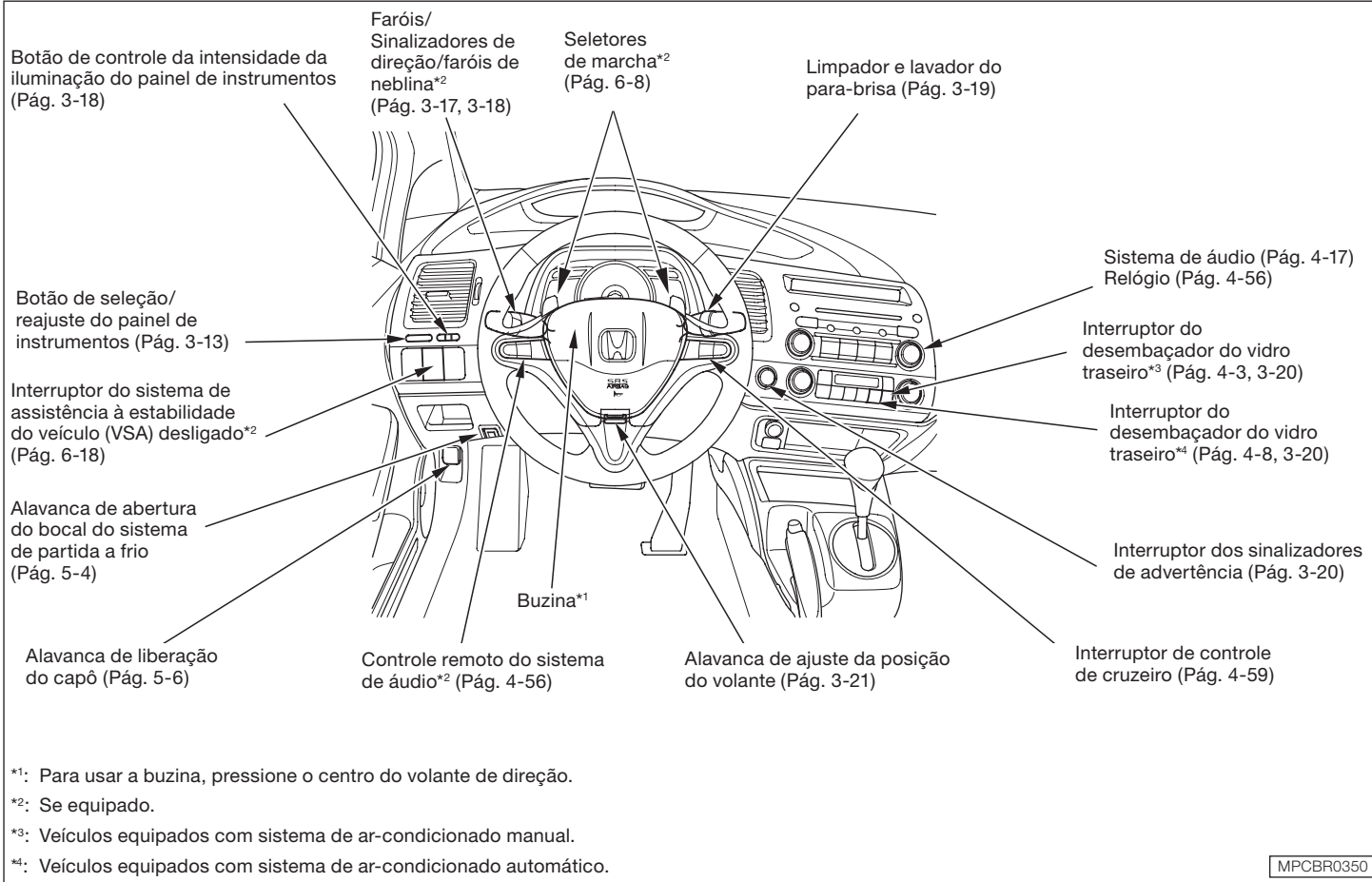



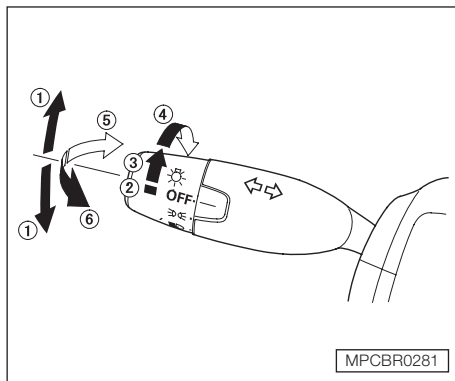

### ALAVANCA COMBINADA DE CONTROLE DAS LUZES E SINALIZADORES DE DIREÇÃO

1. Sinalizador de direção
2. OFF (desligado)
3. Luzes internas e lanternas
4. Faróis
5. Farol alto
6. Lampejador do farol alto

### Sinalizadores de direção

Movimente a alavanca para baixo ou para cima para sinalizar uma curva. Para sinalizar a mudança de pista, pressione levemente a alavanca para a direção apropriada e mantenha-a nesta posição. A alavanca retornará para o centro quando for liberada ou completar a curva.

### Faróis

Coloque o controle giratório na posição “☞☛” para ligar as lanternas, as luzes traseiras, a luz do painel de instrumentos e a luz da placa de licença traseira.

Coloque o controle giratório na posição “☛☞” para ligar os faróis.

Quando o controle giratório está na posição “☞☛” ou “☛☞”, o indicador de luzes ligadas acende como um lembrete.

O indicador de luzes ligadas permanece aceso se as luzes estiverem acesas e a ignição estiver na posição **I** (Acessórios) ou **0** (Trava).

Se a chave for removida da ignição com as luzes ligadas, será ouvido um alerta sonoro quando a porta do motorista for aberta.

### Farol alto e farol baixo

Empurre a alavanca do controle das luzes para a frente, até ouvir um “clic” para ligar os faróis altos. O indicador azul de farol alto acenderá no painel de instrumentos. Puxe a alavanca do controle das luzes para trás para retornar para o farol baixo.

Para um lampejo de farol alto, puxe a alavanca levemente para trás e libere-a em seguida. O farol alto permanecerá aceso durante todo o tempo em que a alavanca permanecer puxada para trás.

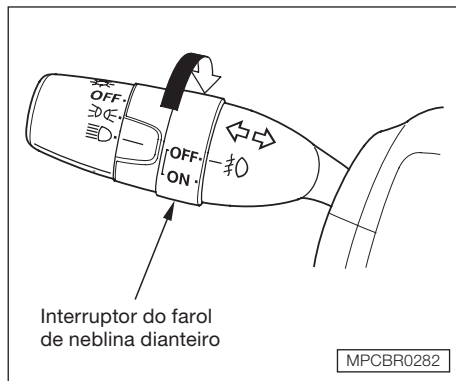

### Farol de neblina dianteiro\*

O interruptor do farol de neblina dianteiro está localizado próximo ao interruptor dos faróis. O farol de neblina dianteiro pode ser ligado quando o interruptor de controle das luzes estiver na posição  $\Rightarrow \Leftarrow$  ou  $\equiv \text{D}$ .

Para ligar o farol de neblina dianteiro, gire o interruptor para cima, a partir da posição OFF (desligado).

O indicador  $\text{D}$ , no painel de instrumentos, acende para indicar que o farol de neblina está ligado.

\* Se equipado

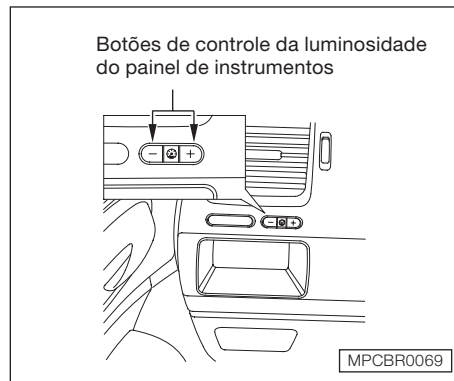

### CONTROLE DA LUMINOSIDADE DO PAINEL DE INSTRUMENTOS

Os botões para controlar a luminosidade do painel de instrumentos estão localizados abaixo da saída de ar lateral, lado do motorista.

Pressione o botão + ou - para ajustar a luminosidade.

A luminosidade pode ser mostrada dentro de seis níveis de luminosidade. Quando o botão + ou - é pressionado, o display de informação muda para o círculo que mostra o nível atual. Será ouvido um alerta quando a luminosidade alcançar o nível máximo ou mínimo. O display retorna para o display prévio, aproximadamente 5 segundos após encerrar o ajuste.

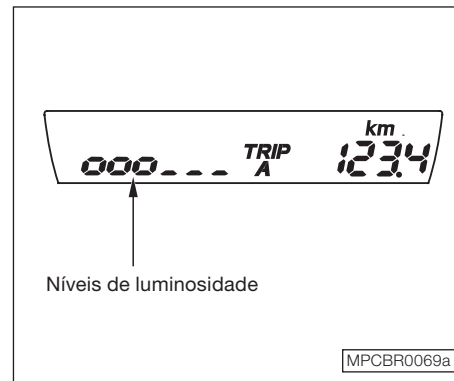

A luminosidade no painel de instrumentos escurece quando o interruptor das luzes é colocado na posição  $\Rightarrow \Leftarrow$  ou na posição  $\equiv \text{D}$ .

Ajuste a luminosidade do painel de instrumentos para o nível desejado com o interruptor dos faróis desligado e também com o interruptor dos faróis ligado. Ambos os ajustes irão permanecer nesses níveis até que um novo ajuste seja feito.

Pressionando repetidamente o botão + até ouvir um som cancela a luminosidade reduzida.

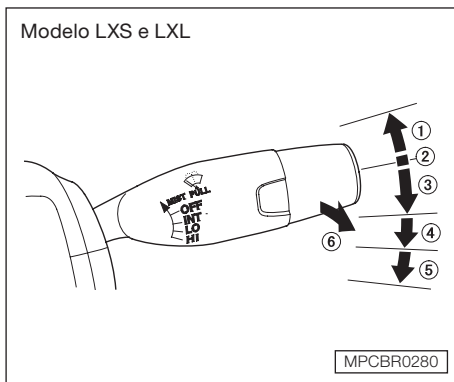

### LIMPADORES DO PARA-BRISA

1. MIST
2. OFF (desligado)
3. INT – Intermitente
4. LO – Velocidade baixa
5. HI – Velocidade alta
6. Lavador do para-brisa

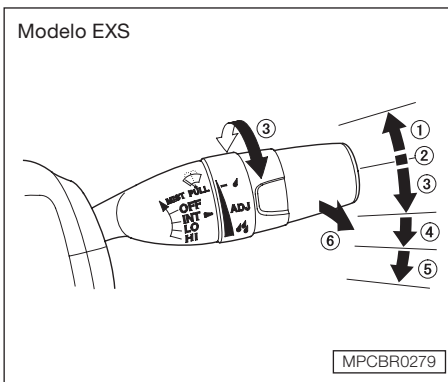

Empurre a alavanca para cima ou para baixo para selecionar a posição.

**MIST** – Os limpadores funcionam em velocidade alta até a alavanca ser liberada.

**OFF** – Limpadores desligados.

**INT** – Os limpadores funcionam de modo intermitente.

Para variar o tempo dos intervalos, gire o anel ADJ, localizado no interruptor do limpador/lavador do para-brisa.

Se o veículo exceder a velocidade de 20 km/h e o anel ADJ estiver ajustado no intervalo mínimo (posição ) , o funcionamento dos limpadores mudará de intermitente para contínuo em baixa velocidade.

**LO** – Os limpadores funcionam em velocidade baixa.

**HI** – Os limpadores funcionam em velocidade alta.

### Lavador do para-brisa

Puxe a alavanca de controle do limpador em sua direção e mantenha-a nesta posição. O lavador funcionará até a alavanca ser liberada. Os limpadores funcionarão em velocidade baixa, após completar um ou mais ciclos de limpeza, depois da alavanca ser liberada.

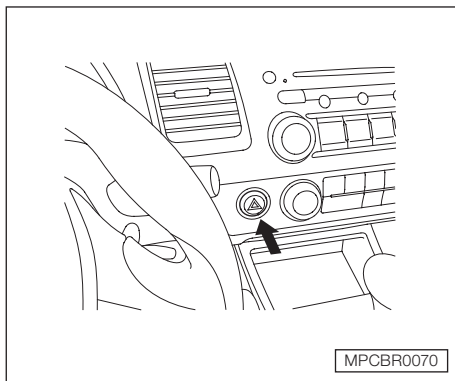

### SINALIZADORES DE ADVERTÊNCIA

Pressione o botão próximo ao volante de direção para ligar os sinalizadores de advertência. Ao ligar os sinalizadores de advertência, os quatro sinalizadores de direção externos e os dois indicadores de direção no painel de instrumentos permanecerão piscando.

#### ▲ CUIDADO

**O sinalizador deverá ser usado somente em caso de emergência e com o veículo parado.**

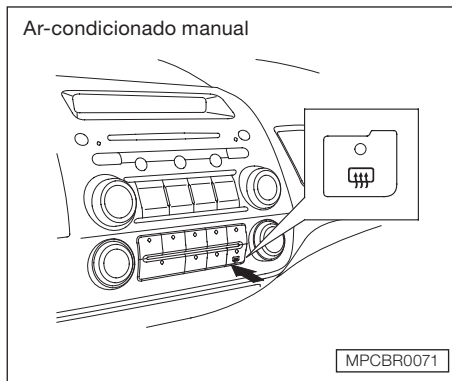

### DESEMBAÇADOR DO VIDRO TRASEIRO

**(Modelos LXS e LXL)**

O desembaçador do vidro traseiro limpa o vidro, desembaçando-o. Para ligar o desembaçador do vidro traseiro, a ignição deve estar na posição II (ligada). Pressione o botão para ligar ou desligar o desembaçador do vidro traseiro. O indicador no botão acende para mostrar que o desembaçador está ligado.

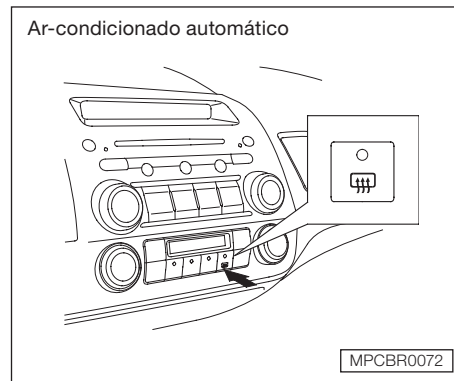

### DESEMBAÇADOR DO VIDRO TRASEIRO

**(Modelo EXS)**

O desembaçador do vidro traseiro irá se desligar automaticamente após aproximadamente 15 minutos de funcionamento. Ele também se desligará quando a ignição for desligada. O desembaçador deverá ser ligado novamente quando a ignição voltar a ser ligada.

Verifique se o vidro traseiro está limpo e se a visibilidade é boa, antes de colocar o veículo em movimento.

Os filamentos do desembaçador e da antena estão localizados na parte interna do vidro traseiro. Para evitar danos, a parte interna do vidro traseiro deve ser limpa ao longo desses filamentos.

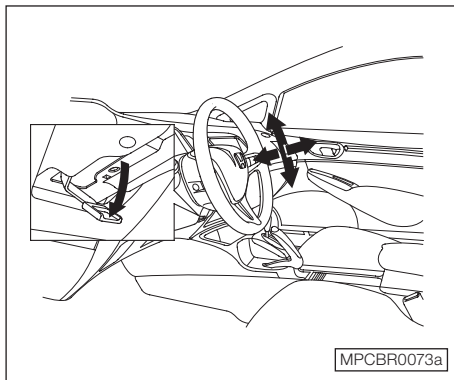

### AJUSTE DO VOLANTE DE DIREÇÃO

1. Empurre totalmente para baixo a alavanca, localizada abaixo da coluna da direção.
2. Movimente o volante de direção para cima ou para baixo, além de aproximá-lo ou afastá-lo do painel. Verifique se, na posição ajustada, é possível ver os medidores e indicadores no painel de instrumentos.
3. Empurre a alavanca para cima para travar o volante na posição selecionada.

4. Verifique se o volante está firmemente travado, tentando movê-lo para cima e para baixo e para dentro e para fora do painel.

#### ▲ ATENÇÃO

**Ajustar o volante de direção com o veículo em movimento pode causar a perda de controle do veículo e causar sérios ferimentos em caso de acidente.**

**Ajuste o volante de direção somente com o veículo parado.**

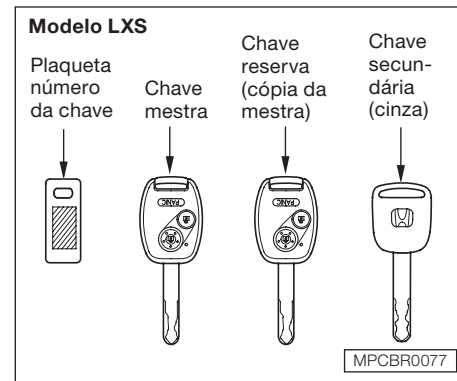

### CHAVES

Seu veículo possui 3 chaves:

1. *Chave mestra* - utilizada para a ignição e todas as travas do veículo:
  - Ignição;
  - Portas;
  - Tampa do porta-malas;
  - Alavanca de abertura do porta-malas.
2. *Chave reserva* - cópia da chave mestra.
3. *Chave secundária* - utilizada somente para a ignição e travas das portas.

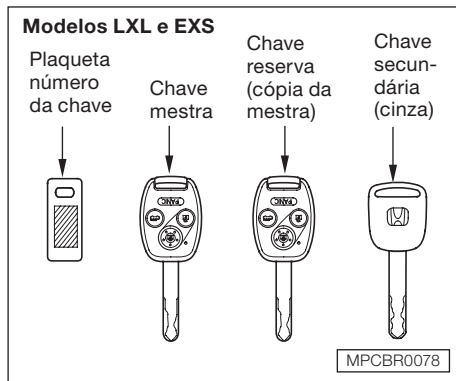

Com esta chave, se for necessário deixar o veículo e a chave em um estacionamento, os seguintes itens poderão permanecer travados:

- Tampa do porta-malas;
- Alavanca de abertura do porta-malas.

A etiqueta com o número, fornecida com a chave de ignição, é necessária para uma possível reposição da chave, em caso de perda. Esta reposição somente deve ser feita em uma Concessionária Autorizada Honda.

As chaves estão equipadas com circuitos eletrônicos que são ativados pelo sistema imobilizador. Se os circuitos estiverem danificados não será possível dar partida no motor.

- Proteja as chaves da luz direta do sol, temperatura alta e umidade alta.
  - Evite derrubar as chaves ou colocá-las sobre objetos duros.
  - Mantenha as chaves longe de líquidos.
- Se elas caírem na água, seque-as imediatamente com um pano macio.

As chaves sem controle remoto não contêm baterias. Portanto, não tente abri-las.

### Sistema imobilizador

O sistema imobilizador protege o veículo de furto. Se uma chave codificada incorretamente (ou outro instrumento) for usada, o sistema de combustível é desabilitado.

Ao girar a ignição para a posição **II** (ligada), o indicador do sistema imobilizador acende brevemente, depois apaga. Se o indicador começar a piscar, indica que o sistema não está reconhecendo a codificação da chave. Gire a chave para a posição **0** (trava), remova a chave, insira a chave e gire a chave na ignição para a posição **II** (ligada) novamente.

O sistema pode não reconhecer a codificação da chave se uma outra chave codificada ou um objeto de metal estiver próximo da ignição quando a chave for inserida na ignição.

Se o sistema não reconhecer a chave codificada do veículo repetidas vezes, entre em contato com uma Concessionária Autorizada Honda.

Não tente alterar o sistema ou acrescentar outros instrumentos a ele. Isto poderá resultar em problemas elétricos.

Em caso de perda da chave, entre em contato com o sua Concessionária Autorizada Honda.

### ▲ ATENÇÃO

Para os veículos equipados com transmissão automática poderá ocorrer o aquecimento moderado da chave de ignição. Este aquecimento é absolutamente normal e não caracteriza irregularidades no sistema.

O aquecimento ocorre devido ao fluxo magnético gerado nesta região para reter a chave no interruptor de ignição, caso a alavanca seletora não esteja na posição "P" (estacionamento).



ANATEL: 1103 05 2336



(01)0789890655857-1

Este sistema antifurto é homologado pela Agência Nacional de Telecomunicações (Anatel), sob o código 1103 05 2336.

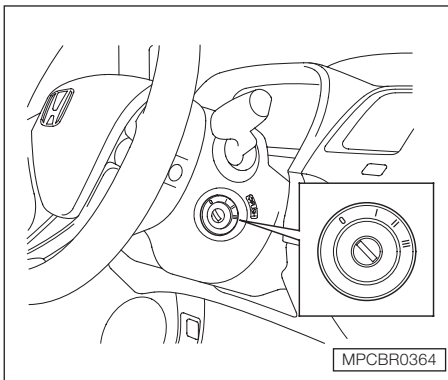

### INTERRUPTOR DA IGNIÇÃO

A ignição tem 4 posições:

- 0 = Trava do volante
- I = Acessórios
- II = Ignição ligada
- III = Partida do motor

#### 1. Posição 0 (trava do volante)

A chave somente pode ser inserida ou removida nesta posição.

Para passar para a posição I, a partir da posição 0, gire a chave, pressionando-a levemente, como se fosse ligar a ignição. Se o seu veículo está equipado com transmissão automática, a alavanca seletora deve estar na posição P (estacionamento). A trava antifurto irá travar a coluna da direção quando a chave for removida.

Se as rodas dianteiras estiverem totalmente giradas para um lado, a trava antifurto pode, algumas vezes, dificultar o movimento da chave da posição 0 para I. Gire firmemente o volante de direção para a esquerda ou para a direita, enquanto gira a chave.

#### 2. Posição I (Acessórios)

Nesta posição você pode utilizar o sistema de áudio e o soquete de alimentação para acessórios.

#### 3. Posição II (Ligada)

Esta é a posição normal da chave com o veículo em movimento. Todas as funções e acessórios do veículo podem ser usados.

## Instrumentos e Controles

Algumas luzes no painel de instrumentos acendem, como uma verificação, quando a ignição passa da posição I (acessórios) para II (ligada).

### 4. Posição III (Partida do motor)

Use esta posição somente para dar partida no motor. A ignição retorna para a posição II (ligada) quando você solta a chave.

Se a chave é deixada na ignição, na posição 0 (trava) ou posição I (acessórios), e a porta do motorista é aberta será ouvido um alerta sonoro para lembrar de remover a chave da ignição.

Ao remover a chave da ignição o alerta sonoro é desligado e o símbolo de advertência apaga.

Se o veículo é equipado com transmissão automática, a alavanca seletora deve ser colocada na posição P (estacionamento) antes de remover a chave da ignição.

### ▲ CUIDADO

**Remover a chave da ignição com o veículo em movimento trava o volante de direção. Isto causará a perda de controle do veículo.**

**Somente remova a chave da ignição com o veículo totalmente parado.**

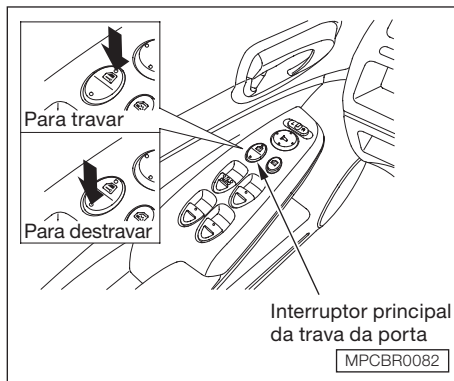

## PORTAS

### Travas elétricas das portas

O interruptor principal das travas das portas permite controlar todas as travas das portas a partir da porta do motorista. Para travar todas as portas, pressione a parte superior do interruptor principal e para destravá-las, pressione a parte inferior.

A porta do passageiro dianteiro também está equipada com interruptor principal das travas das portas.

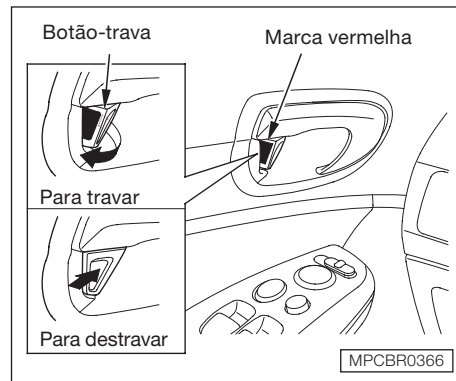

Cada porta tem um botão-trava perto da maçaneta interna da porta. Ao puxar para fora o botão-trava da porta do motorista, todas as portas travam. Ao pressionar o botão-trava da porta do motorista, somente a do motorista destrava. O botão-trava em cada porta dos passageiros somente trava e destrava aquela porta.

Quando a porta está destravada, você pode ver um indicador vermelho no botão-trava perto da maçaneta interna da porta.



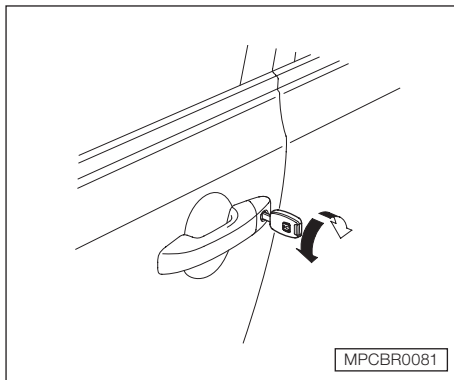

Todas as portas podem ser travadas e destravadas através da porta do motorista, destravando-a ou travando-a com a chave.

Para destravar a porta do motorista pelo lado de fora, gire a chave e solte-a. Para destravar todas as portas, gire a chave novamente.

Para travar qualquer porta dos passageiros ao deixar o veículo, puxe para trás o botão-trava e feche a porta. Para travar a porta do motorista, remova a chave do interruptor de ignição, puxe e segure a maçaneta externa da porta e puxe para trás o botão-trava ou pressione o topo do interruptor da trava principal da porta, fechando então a porta.

O sistema de segurança é ativado após você travar as portas e o porta-malas com o botão-trava da porta do motorista ou o interruptor da trava principal da porta. Para maiores informações, consulte na seção 4 “*Sistema de Segurança*”.

Ao travar as portas com a chave, todos os sinalizadores de direção externos e ambos os indicadores no painel de instrumentos piscam três vezes, para verificar se as portas e o porta-malas estão travados e se o sistema de segurança foi ajustado (consulte na seção 4 “*Sistema de segurança*”).

### Prevenção de travamento

Se você esquecer e deixar a chave no interruptor de ignição, a prevenção de travamento não permite que você trave a porta do motorista. Com qualquer outra porta aberta e a chave no interruptor de ignição, o travamento através do interruptor da trava principal da porta é desativado. Se a porta do motorista estiver fechada, a lingueta trava da porta do motorista não é desativada. Puxando para trás a lingueta trava da porta do motorista todas as portas serão travadas. Se você tentar travar e abrir a porta do motorista puxando para trás a lingueta trava, a lingueta trava da porta do motorista salta para fora e destrava a porta do motorista.

### TRAVAMENTO E DESTRAVAMENTO AUTOMÁTICO DAS PORTAS

O veículo está equipado com ajustes personalizados para travar e destravar as portas automaticamente. Existe um ajuste padrão para cada uma dessas funções. O ajuste pode ser desligado ou alterado para as funções, conforme descrito a seguir.

Para personalizar o ajuste, o veículo deve estar estacionado em lugar seguro, o motor desligado e o freio de estacionamento acionado. Os ajustes somente podem ser feitos antes de colocar o veículo em movimento.

### Travamento automático das portas

A função trava automática das portas possui três ajustes possíveis:

- O travamento automático da porta está desativado.
- As portas travam automaticamente sempre que a alavanca seletora é movida da posição **P** (estacionamento) para outra posição (veículos com transmissão automática).
- As portas travam quando o veículo alcança a velocidade de 15 km/h. Este é o ajuste padrão.

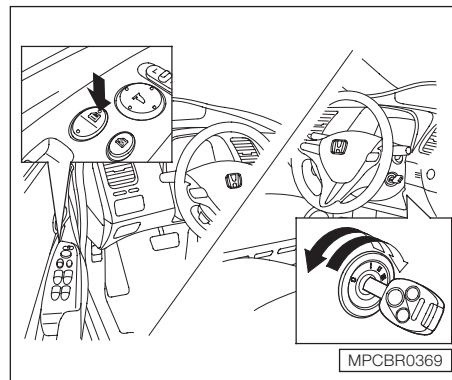

### Para desligar o modo de travamento automático das portas:

1. Certifique-se que a alavanca seletora esteja na posição **P** (estacionamento), nos veículos com transmissão automática e abra a porta do motorista.
2. Gire a chave na ignição para a posição **II** (ligada).

3. Pressione e mantenha pressionada a parte dianteira do interruptor principal da trava da porta, localizado na porta do motorista. Será ouvido um clic após 5 segundos.
4. Solte o interruptor e gire a chave na ignição para a posição **I** (acessórios), dentro de 5 segundos.

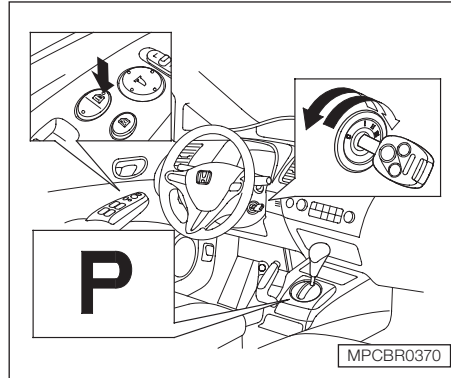

### Para programar o modo de travamento automático com alavanca seletora fora da posição **P** (estacionamento):

Trava todas as portas quando a alavanca seletora é movida da posição **P** (estacionamento) (veículos com transmissão automática).

1. Certifique-se que a alavanca seletora está na posição **P** (estacionamento).
2. Coloque o interruptor de ignição na posição **II** (ligada) e certifique-se de fechar a porta do motorista.

3. Pressione e mantenha pressionada a parte dianteira do interruptor principal de travamento da porta na porta do motorista até ouvir um clic. Continue segurando o interruptor até ouvir outro clic (após cerca de 5 segundos).
4. Libere o interruptor e dentro de 5 segundos coloque o interruptor de ignição na posição **0** (trava).

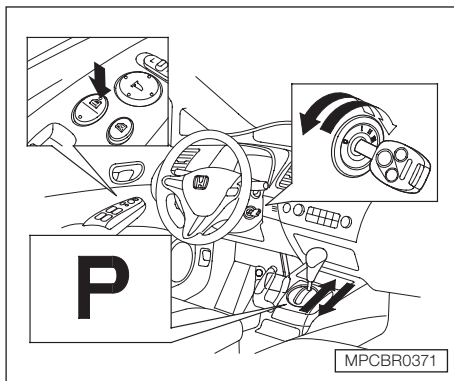

### Para programar o modo de travamento automático com a velocidade do veículo:

Trava todas as portas quando a velocidade do veículo atinge cerca de 15 km/h.

1. Certifique-se que a alavanca seletora está na posição **P** (estacionamento) (veículos com transmissão automática).
2. Coloque o interruptor de ignição na posição **II** (ligada) e certifique-se de fechar a porta do motorista.
3. Em veículos com transmissão automática: pressione e mantenha pressionado o pedal do freio, movendo a alavanca seletora da posição **P** (estacionamento).

4. Pressione e mantenha pressionada a parte dianteira do interruptor principal de travamento da porta na porta do motorista até ouvir um clic. Continue segurando o interruptor até ouvir outro clic (após cerca de 5 segundos).
5. Libere o interruptor e dentro de 5 segundos coloque o interruptor de ignição na posição **I** (acessórios). Em veículos com transmissão automática: mova a alavanca seletora para a posição **P** (estacionamento).
6. Coloque o interruptor de ignição na posição **O** (trava).

### Destramento automático das portas

A função de destravamento automático das portas tem cinco ajustes possíveis:

- O destravamento automático das portas fica desativado sempre.
- Em veículos com transmissão automática: a porta do motorista destrava ao mover a alavanca seletora para a posição **P** (estacionamento).
- Todas as portas destravam ao mover a alavanca seletora da posição **P** (estacionamento) (veículos com transmissão automática).
- A porta do motorista destrava sempre que colocar o interruptor de ignição na posição **I** (acessórios).
- Todas as portas destravam sempre que colocar o interruptor de ignição na posição **I** (acessórios).

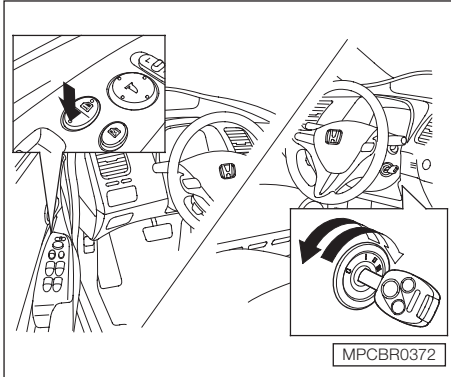

### Para desligar o modo destravamento automático das portas:

1. Certifique-se que a alavanca seletora está na posição P (estacionamento)(veículos com transmissão automática).
2. Coloque o interruptor de ignição na posição II (ligada) e abra a porta do motorista.

3. Pressione e mantenha pressionada a parte traseira do interruptor principal de travamento da porta na porta do motorista até ouvir um clic. Continue segurando o interruptor até ouvir outro clic (após cerca de 5 segundos).
4. Libere o interruptor e dentro de 5 segundos coloque o interruptor de ignição na posição 0 (trava).

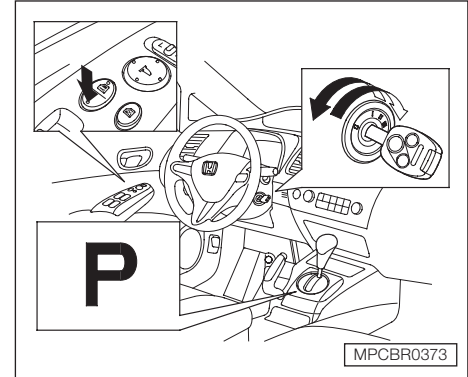

### Para programar o modo de destravamento automático com alavanca seletora na posição P (estacionamento):

Destrava a porta do motorista ou todas as portas quando a alavanca seletora é movida para a posição P (estacionamento) (veículos com transmissão automática).

1. Certifique-se que a alavanca seletora está na posição P (estacionamento).
2. Coloque o interruptor de ignição na posição II (ligada) e certifique-se de fechar a porta do motorista.

3. Pressione e mantenha pressionada a parte traseira do interruptor principal de travamento da porta na porta do motorista até ouvir um clic. Continue segurando o interruptor:

- Até você ouvir outro clic (após cerca de 5 segundos) para ativar a função destravar a porta do motorista.
- Ou até você ouvir dois ou mais clics (após cerca de 10 segundos) para ativar a função destravar todas as portas.

4. Libere o interruptor e dentro de 5 segundos coloque o interruptor de ignição na posição **0** (trava).

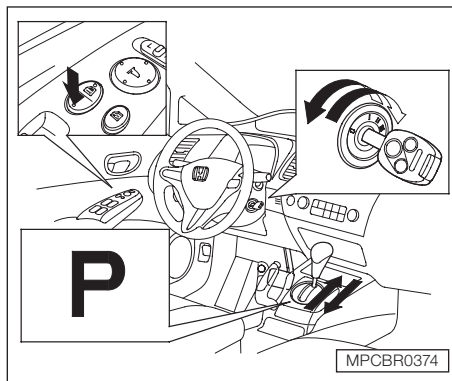

### Para programar o modo de destravamento automático com a posição da ignição:

Destrava a porta do motorista ou todas as portas quando o interruptor de ignição é movido da posição **II** (ligada).

1. Certifique-se que a alavanca seletora está na posição **P** (estacionamento)(veículos com transmissão automática).
2. Coloque o interruptor de ignição na posição **II** (ligada) e certifique-se de fechar a porta do motorista.

3. Em veículos com transmissão automática: pressione e mantenha o pedal do freio, movendo a alavanca seletora da posição **P** (estacionamento).

4. Pressione e mantenha pressionada a parte traseira do interruptor principal de travamento da porta na porta do motorista até ouvir um clic. Continue segurando o interruptor:

- Até você ouvir outro clic (após cerca de 5 segundos) para ativar a função destravar a porta do motorista.
- Ou até você ouvir dois ou mais clics (após cerca de 10 segundos) para ativar a função destravar todas as portas.

5. Libere o interruptor e dentro de 5 segundos coloque o interruptor de ignição na posição **I** (acessórios). Em veículos com transmissão automática: mova a alavanca seletora para a posição **P** (estacionamento).

6. Coloque o interruptor de ignição na posição **0** (trava).

Mesmo que a bateria do seu veículo seja removida ou descarregue, o sistema mantém o ajuste travamento/destravamento automático das portas selecionado.

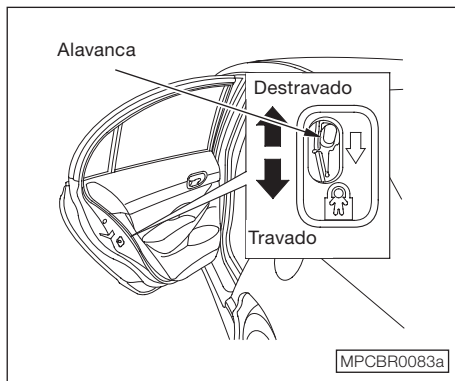

### TRAVAS DE SEGURANÇA PARA CRIANÇAS

As travas de segurança evitam que crianças sentadas no banco traseiro abram acidentalmente as portas traseiras. As travas estão localizadas em cada uma das portas traseiras (veja ilustração). Com a alavanca na posição travada, a porta não poderá ser aberta pelo lado interno, independente da posição do botão-trava da porta. A porta somente poderá ser aberta pelo lado de fora através da maçaneta externa.

\* Se equipado

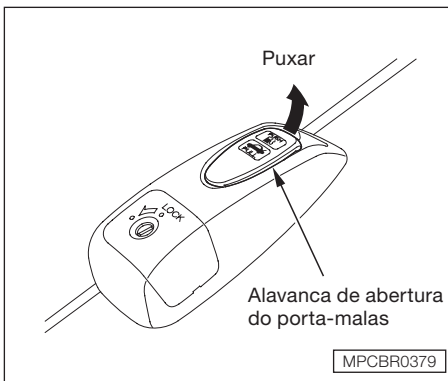

### PORTA-MALAS

O porta-malas pode ser aberto em qualquer uma das situações a seguir:

- Puxe a alavanca de abertura, localizada na lateral externa do banco do motorista.
- Pressione e mantenha pressionado o botão de abertura do porta-malas\*, localizado no controle remoto.
- Use a chave na fechadura localizada na tampa do porta-malas.

Use a chave mestra para abrir a fechadura da tampa do porta-malas. A chave secundária não funciona nesta fechadura.

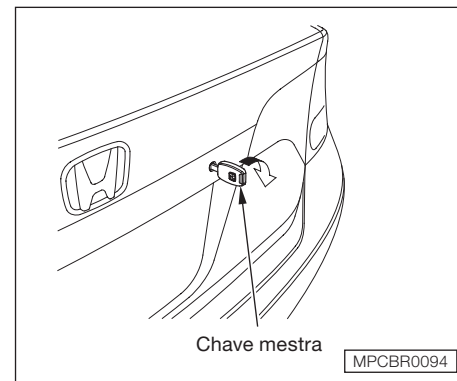

Para fechar o porta-malas, pressione para baixo a tampa do porta-malas.

Mantenha a tampa do porta-malas fechada sempre que estiver com o veículo em movimento, para evitar danificá-la e também evitar a entrada no interior do veículo de gases do escapamento. Veja na seção 2 “Cuidados com os gases de escapamento”.

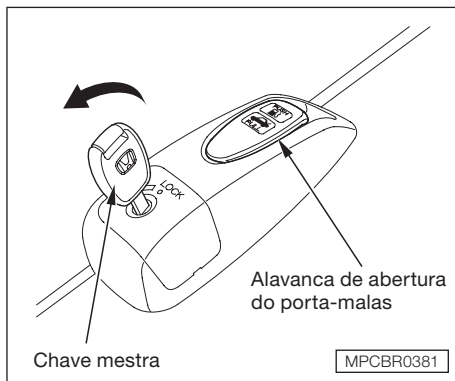

A alavanca de abertura do porta-malas pode ser travada com a chave mestra para evitar que o porta-malas seja aberto por pessoas não autorizadas.

Quando precisar deixar o veículo com outra pessoa e não quiser que o porta-malas seja aberto, trave a alavanca de abertura do porta-malas com a chave mestra e deixe a chave secundária com a pessoa.

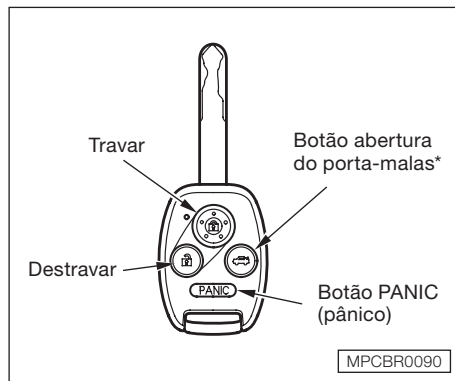

### CONTROLE REMOTO

As portas podem ser travadas e destravadas através do controle remoto. Ao pressionar o botão “TRAVAR”, todas as portas serão travadas. As lanternas dianteiras e traseiras piscarão três vezes.

Quando o botão “DESTRAVAR” for pressionado uma vez, somente a porta do motorista será destravada e as lanternas dianteiras e traseiras piscarão uma vez. As outras portas serão destravadas quando o botão for novamente pressionado.

A luz do teto, com seu interruptor na posição central, se acenderá quando o botão “DESTRAVAR” for pressionado. Se nenhuma das portas for aberta, a luz permanecerá acesa por cerca de 30 segundos. Se as portas forem novamente travadas com o controle remoto antes de 30 segundos, a luz se apagará imediatamente.

Se utilizar a função DESTRAVAR do controle remoto e alguma porta não for aberta dentro de 30 segundos, todas as portas serão automaticamente travadas.

Nenhuma das portas poderá ser travada com o controle remoto se alguma porta estiver aberta ou se a chave estiver na ignição.

Você não pode destravar as portas com o controle remoto se a chave estiver no interruptor de ignição.

### Modelos LXL e EXS

Para abrir o porta-malas, pressione o botão de abertura do porta-malas por aproximadamente um segundo.

O porta-malas não será aberto se a chave estiver na ignição.

\* Se equipado



### Modo “Pânico”

O modo “pânico” permite que o sistema de alarme do veículo seja ativado para chamar a atenção. Quando ativado, a buzina será acionada e as luzes exteriores se acenderão durante 30 segundos. Para ativar o modo “pânico”, pressione o botão PANIC durante dois segundos.

Para cancelá-lo antes dos 30 segundos, pressione qualquer botão no controle remoto ou gire o interruptor de ignição para a posição II (ignição ligada).

### Cuidados com o controle remoto

- Evite deixar cair o controle remoto.
- Proteja o controle remoto de temperaturas extremas.
- Evite que o controle remoto tenha qualquer contato com líquidos.
- Em caso de perda do controle remoto, a reposição deve ser reprogramada na Concessionária Autorizada Honda.

### Substituição da bateria do controle remoto

Se for necessário pressionar várias vezes o botão para travar ou destravar as portas e a tampa do porta-malas, substitua a bateria o mais breve possível.

Tipo de bateria: CR1616

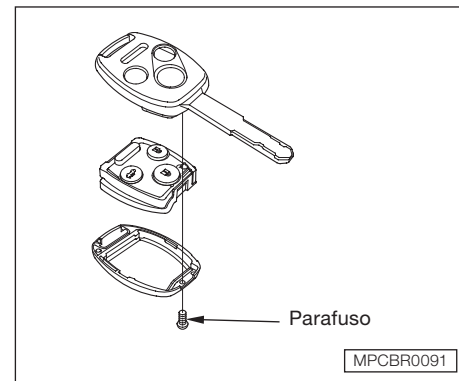

Para substituir a bateria:

1. Remova o parafuso na base do controle remoto com uma chave tipo Philips pequena.
2. Com uma pequena chave de fenda, faça uma alavanca através do vinco para separar o controle remoto da chave.

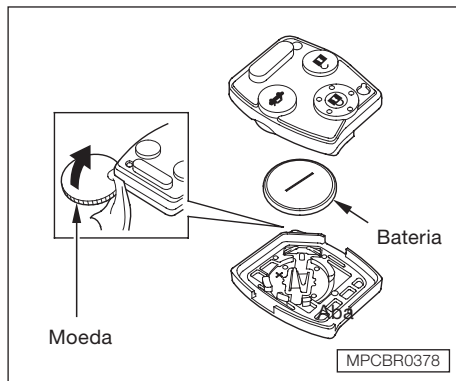

3. Dentro do controle remoto, separe a tampa interna do teclado pressionando cuidadosamente a borda com uma moeda.
4. Remova a bateria usada do interior da tampa interna e insira uma bateria nova com o lado positivo (+) voltado para baixo.
5. Instale os componentes do controle remoto na ordem inversa da abertura.

### ▲ ATENÇÃO

**O descarte inadequado das baterias usadas pode causar danos ao meio ambiente e à saúde humana.**

**Descarte as baterias usadas de acordo com a legislação do local.**



Este sistema antifurto é homologado pela Agência Nacional de Telecomunicações (Anatel), sob o código 1102 05 2336.

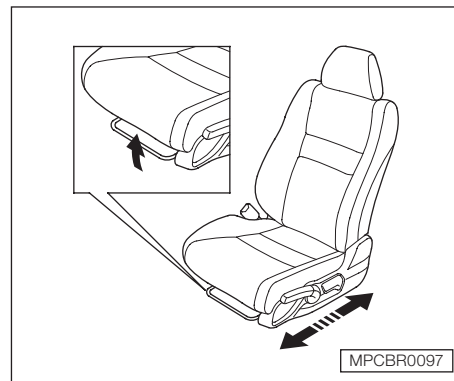

### BANCOS

Faça todos os ajustes do banco antes de começar a dirigir.

#### Ajuste da posição dos bancos dianteiros

Para ajustar o banco para a frente e para trás, puxe para cima a barra, localizada sob a parte da frente do banco. Movimento o banco para a posição desejada e solte a barra. Tente movimentar o banco para certificar-se que ele está travado na posição.

### ▲ ATENÇÃO

**Jamais efetue ajustes, principalmente no banco do motorista, com o veículo em movimento.**

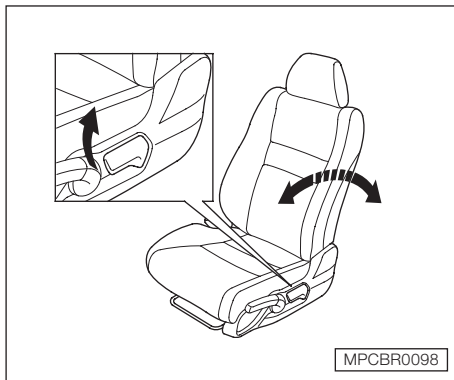

### Ajuste dos encostos dos bancos dianteiros

Para ajustar o ângulo de inclinação, puxe a alavanca localizada no lado externo do assento e mova o encosto para o ângulo desejado. Em seguida, solte a alavanca.

#### ▲ CUIDADO

**A eficiência dos cintos de segurança será reduzida, em caso de colisão, se os encostos dos bancos estiverem excessivamente reclinados. Os cintos de segurança funcionam com maior eficiência quando o motorista e o passageiro estiverem sentados na posição vertical.**

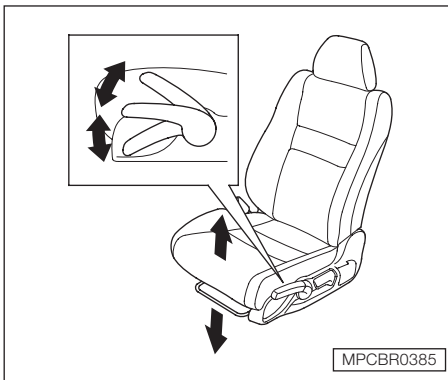

### Ajuste da altura do banco do motorista

A altura do banco do motorista é ajustável. Para levantar o banco, puxe para cima repetidamente a alavanca, localizada na lateral externa do banco, até alcançar a posição desejada. Para abaixar o banco, pressione para baixo repetidamente a alavanca, até alcançar a posição desejada.

Faça todos os ajustes antes de colocar o veículo em movimento.

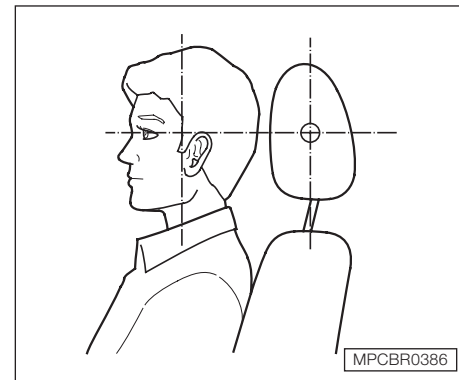

### ENCOSTOS DE CABEÇA

Seu veículo está equipado com encosto de cabeça ajustável nos bancos dianteiros e no banco traseiro, inclusive na posição central do banco traseiro.

O encosto de cabeça ajuda a proteger os passageiros de movimentos bruscos da cabeça e outros ferimentos. Eles são mais eficazes quando são ajustados de forma que a parte de trás da cabeça do passageiro encoste no centro do encosto de cabeça. As pessoas mais altas devem ajustar o encosto de cabeça na posição mais alta possível.

## Instrumentos e Controles

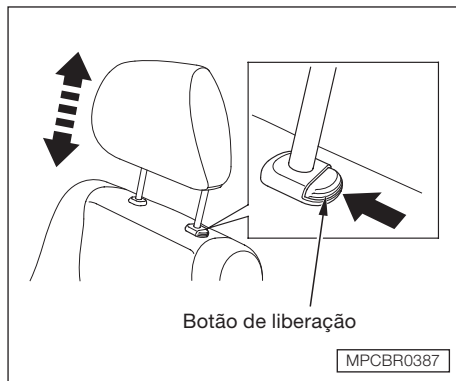

### Ajuste da altura do encosto de cabeça

Você precisará das duas mãos para ajustar o encosto de cabeça. Não tente ajustá-lo enquanto estiver dirigindo. Para levantá-lo, puxe-o para cima. Para abaixar o encosto de cabeça, pressione o botão de liberação lateral e empurre o encosto de cabeça para baixo.

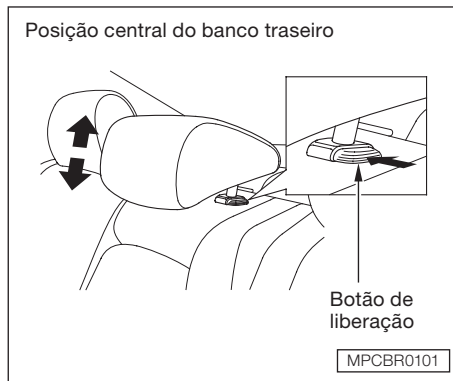

Quando um passageiro viajar na posição central do banco traseiro, verifique se o encosto de cabeça está ajustado para a posição mais alta.

Para remover o encosto de cabeça para limpeza ou reparo, puxe-o para cima, até o máximo que ele puder ir. Pressione o botão de liberação e remova o encosto de cabeça para fora do encosto do banco.

### ⚠ CUIDADO

**Falha na reinstalação do encosto de cabeça pode resultar em ferimentos graves em caso de um acidente.**

**Sempre recoloca o encosto de cabeça, antes de colocar o veículo em movimento.**

Ao reinstalar o encosto de cabeça, coloque as hastes de volta no lugar. Depois ajuste a altura, pressionando o botão de liberação.

Tenha a certeza de travar o encosto de cabeça na posição correta ao recolocá-lo.

Sempre reinstale os encostos de cabeça quando retornar os encostos do banco traseiro para a posição original.

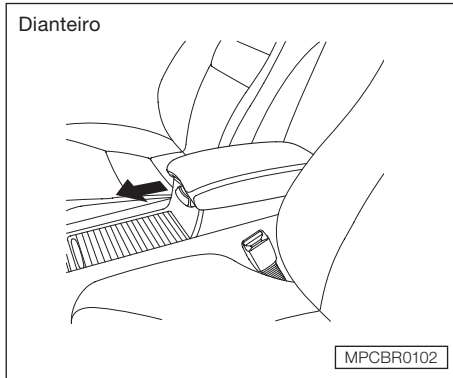

### DESCANSA-BRAÇO

A tampa do console pode ser usada como um descanso-braço, movendo-a para a frente e para trás. Certifique-se que o descanso-braço esteja seguramente travado.

Antes de movimentar o descanso-braço, verifique se não há risco de prender a mão ou dedos de um outro passageiro.

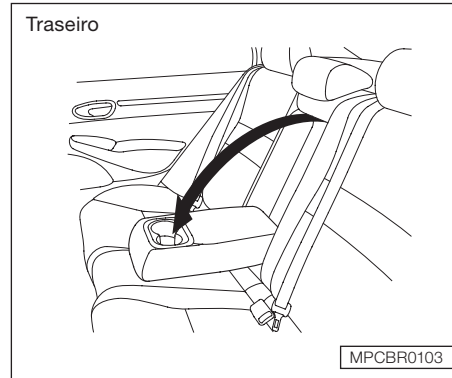

O descanso-braço do banco traseiro está no centro do banco traseiro. Puxe-o para baixo para usar.

Um porta-bebidas está localizado no descanso-braço.

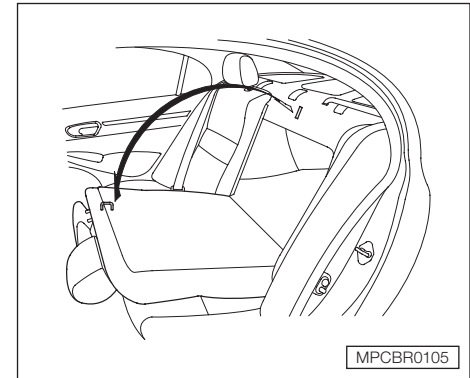

### Banco traseiro dobrável

O encosto do banco traseiro pode ser dobrado para baixo, permitindo acesso direto ao porta-malas. O encosto do banco é liberado pelo lado interno do porta-malas.

Se o encosto de cabeça ficar preso no encosto do banco dianteiro e o encosto do banco traseiro não puder ser dobrado para baixo totalmente, remova o encosto de cabeça. Puxe o encosto de cabeça para fora do encosto do banco, pressionando o botão de liberação. Para maiores informações, consulte nesta seção “Encostos de cabeça”.

## Instrumentos e Controles

Os encostos do banco direito e esquerdo podem ser dobrados separadamente, a partir do interior do porta-malas.

Com somente metade do banco escamoteado, ainda é possível transportar um passageiro no banco traseiro.

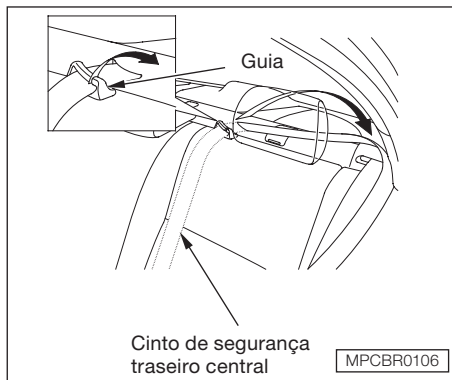

Quando estiver transportando bagagem, o cinto de segurança traseiro central pode ser deslocado para o lado, removendo-o da guia.

Remova quaisquer itens do banco antes de dobrar o encosto.

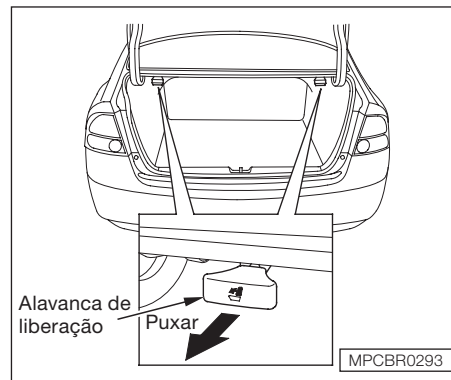

Para soltar o encosto do banco, puxe a alavanca de liberação, localizada sob o painel do porta-malas. Empurre o encosto do banco para baixo e solte a alavanca de liberação.

A alavanca de liberação está localizada em ambos os lados do porta-malas.

Para travar o encosto do banco na sua posição original, pressione-o firmemente contra o painel do porta-malas. Certifique-se do travamento, movimentando o encosto do banco.

Verifique se todos os cintos de segurança estão posicionados na frente do encosto do banco traseiro, e se o cinto de segurança central foi recolocado na guia quando voltar o encosto do banco para a sua posição original. Certifique-se de que o cinto de segurança central não tenha ficado torcido.

Não coloque nenhum objeto pesado sobre o encosto do banco, quando ele estiver dobrado.

Instale sempre o encosto de cabeça traseiro quando retornar os encostos à posição reta.

### ⚠ CUIDADO

- **Certifique-se de que todos os objetos localizados no porta-malas ou na abertura de acesso do porta-malas estejam devidamente presos. Objetos soltos podem ser arremessados no interior do veículo no caso de frenagem brusca.**
- **Nunca conduza seu veículo com o encosto traseiro escamoteado e a tampa do porta-malas aberta, pois os gases de escapamento podem penetrar no compartimento de passageiros.**

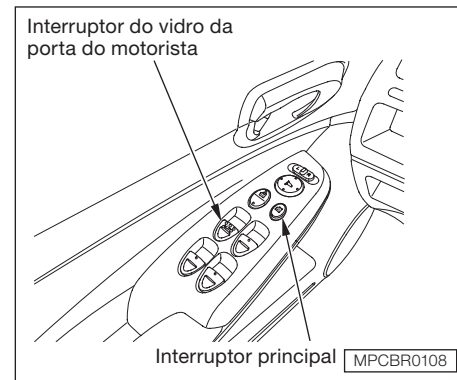

### VIDROS ELÉTRICOS

Os quatro vidros são controlados eletricamente na posição II (ligada).

O interruptor de cada um dos vidros está localizado na porta correspondente. Para abrir o vidro, pressione o interruptor e mantenha-o pressionado. Ao liberar o controle, o vidro para nesta posição. Para fechar o vidro, puxe o interruptor e mantenha-o acionado até fechar o vidro totalmente ou até alcançar a posição desejada.

Os vidros elétricos funcionarão até aproximadamente 40 segundos depois da ignição ser desligada. A abertura de qualquer uma das portas dianteiras cancela esta função.

### **▲ CUIDADO**

**Antes de fechar o vidro, verifique se nenhum passageiro se encontra com a mão na área de fechamento do vidro.**

**Prender a mão ou dedos de alguém no fechamento do vidro resultará em ferimento grave.**

**Sempre retire a chave da ignição ao deixar o veículo estacionado com outros passageiros no seu interior.**

Os interruptores na porta do motorista podem ser usados para acionar qualquer um dos vidros. Um vidro pode ser aberto ou fechado acionando-se o interruptor correspondente.

Para abrir qualquer um dos vidros dos passageiros, pressione o interruptor correspondente e mantenha-o pressionado, até o vidro alcançar a posição desejada. Para fechar, puxe o interruptor correspondente e mantenha-o acionado, até o fechamento total ou até a posição desejada.

### **Sistema de Segurança dos Vidros Elétricos dos Passageiros**

O interruptor principal bloqueia a função dos interruptores dos vidros dos passageiros. Quando o interruptor principal é pressionado, os vidros dos passageiros não poderão ser abertos ou fechados nem mesmo pelo motorista. O interruptor principal não bloqueia o interruptor do vidro do motorista. Para cancelar a função de bloqueio, pressione novamente o interruptor principal e ele voltará à sua posição original.

Esta função é muito útil quando transportar crianças sozinhas no banco traseiro. Evitará que a criança se machuque acionando inadvertidamente os interruptores dos vidros traseiros.



**AUTO** – Para abrir totalmente o vidro do motorista, pressione o interruptor firmemente e solte-o. O vidro abre automaticamente até o final. Para interromper esta função, puxe o interruptor.

Para fechar totalmente o vidro do motorista, puxe para trás o interruptor do vidro com firmeza e então libere-o. O vidro sobe automaticamente até o final. Para impedir que o vidro suba até o final, pressione para baixo rapidamente o interruptor do vidro.

Para abrir ou fechar parcialmente o vidro da porta do motorista, pressione ou puxe o interruptor levemente. Ao liberar o interruptor o vidro para.

**AUTO REVERSE (Função auto-reverso)** – Se durante o fechamento automático do vidro do motorista o sistema perceber qualquer obstáculo, a direção de fechamento do vidro é revertida e depois para. Para fechar o vidro, remova o obstáculo, depois acione o botão do vidro novamente.

A função auto-reverso é desativada quando o vidro está quase fechado. Verifique sempre se todos os passageiros e objetos estão fora da área de fechamento do vidro, antes de fechá-lo.

### ⚠ ATENÇÃO

**Somente no vidro da porta do motorista a função auto-reverso é desativada quando o botão é continuamente acionado.**

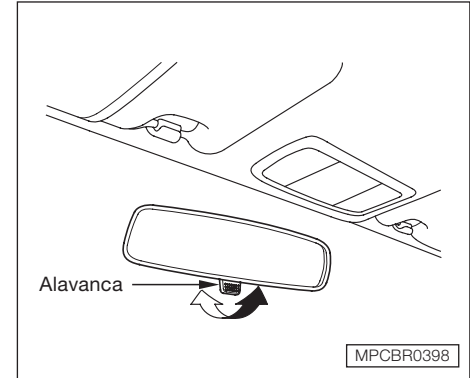

## ESPELHOS RETROVISORES

Mantenha os espelhos retrovisores interno e externos sempre limpos e ajustados para a melhor visibilidade.

Ajuste os espelhos retrovisores antes de colocar o veículo em movimento.

O espelho retrovisor interno tem duas posições, dia e noite. A posição noite reduz a claridade dos faróis dos veículos que trafegam atrás.

Movimente a alavanca localizada na extremidade inferior do espelho para selecionar a posição dia ou noite.

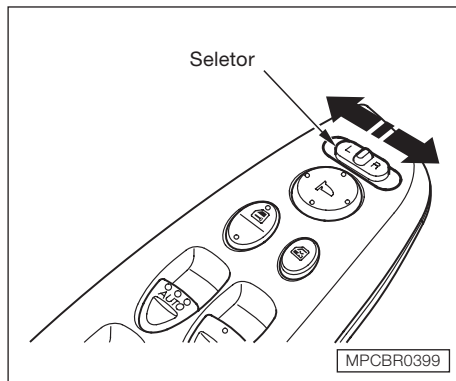

### Ajuste dos espelhos retrovisores externos com regulagem elétrica

1. Ligue a ignição, posição II (ligada).
2. Mova o botão seletor para **L** (espelho retrovisor externo esquerdo) ou **R** (espelho retrovisor externo direito).

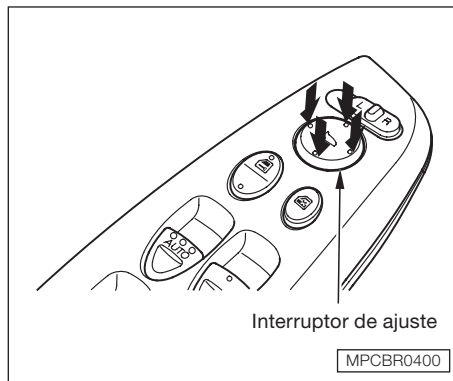

3. Pressione a extremidade correspondente do botão de ajuste para mover o espelho para a direita, para a esquerda, para cima, para baixo.
4. Ao terminar o ajuste, mova o botão seletor para a posição central (nulo). Nesta posição, o espelho não poderá ser movido para fora da posição ajustada, em caso de um toque acidental no botão de ajuste.



### Freio de estacionamento

Para acionar o freio de estacionamento, puxe a alavanca totalmente para cima. Para liberar o freio de estacionamento, puxe a alavanca levemente para cima, pressionando o botão em sua extremidade e abaixe a alavanca. A luz indicadora do freio de estacionamento acionado, no painel de instrumentos, deve apagar quando a alavanca do freio de estacionamento é totalmente liberada.

#### ▲ ATENÇÃO

**Dirigir com o freio de estacionamento acionado pode danificar os freios e os cubos das rodas.**

ITENS INTERNOS DE CONVENIÊNCIA

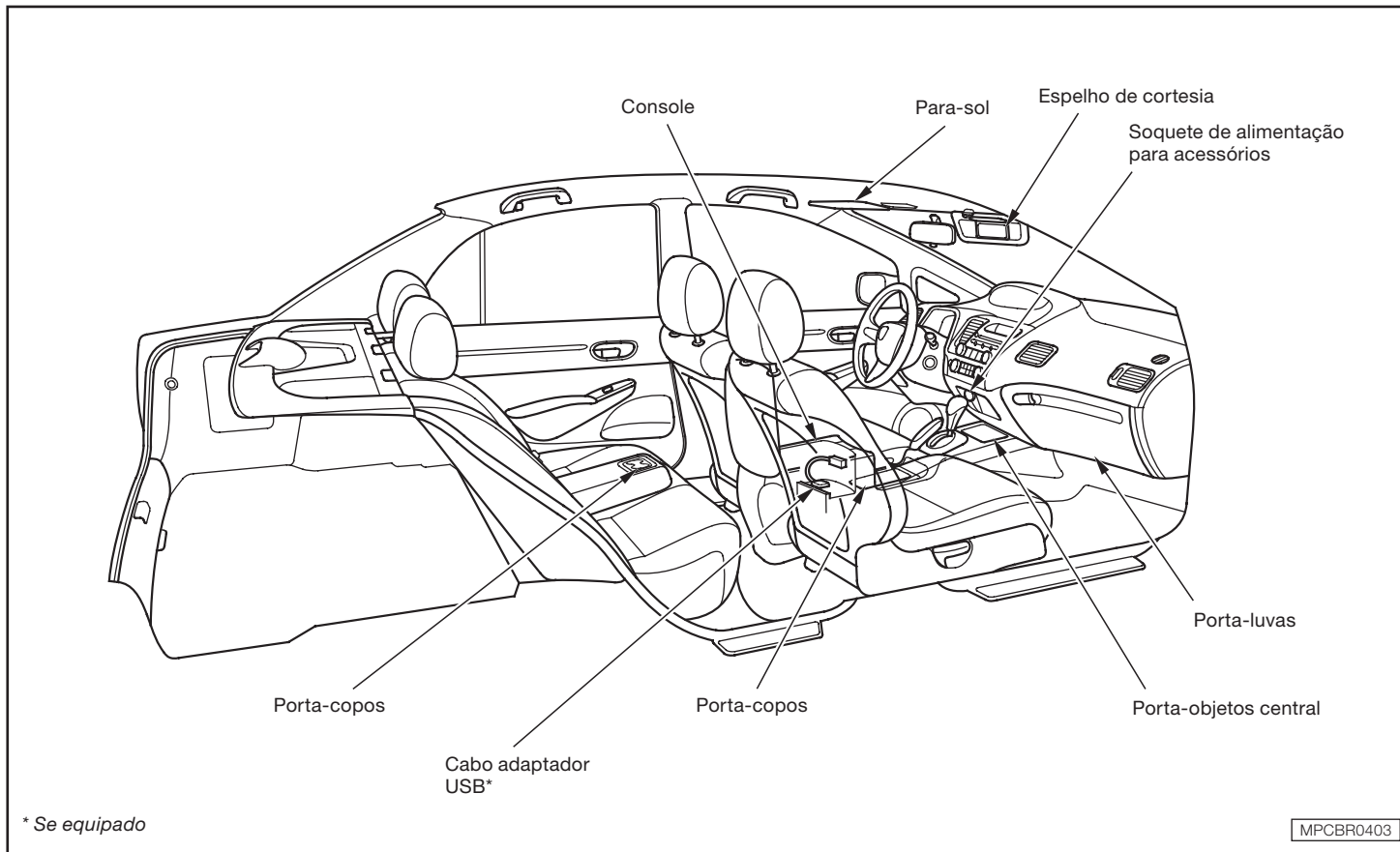

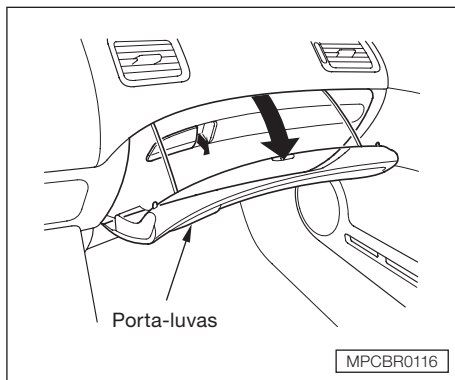

### PORTA-LUVAS

Abra o porta-luvas puxando a trava em direção ao console central. Para fechar, pressione a tampa firmemente.

A luz do porta-luvas acende quando o interruptor de controle das luzes está na posição  $\rightarrow \leftarrow$  ou  $\equiv \text{D}$ .

#### **▲ CUIDADO**

**O porta-luvas aberto pode causar sérios ferimentos ao passageiro dianteiro em caso de acidente, mesmo que ele esteja usando o cinto de segurança.**

**Com o veículo em movimento, mantenha a tampa do porta-luvas sempre fechada.**

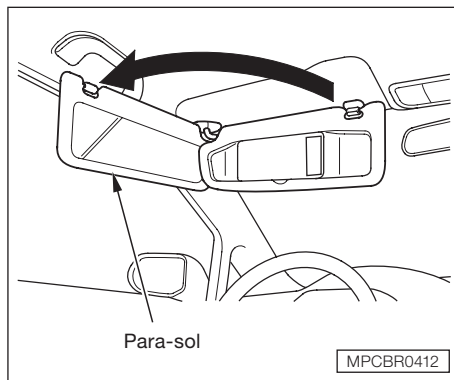

### PARA-SOL

Para usar o para-sol puxe-o para baixo.

O para-sol também pode ser levado para a lateral. Solte a haste do suporte e leve o para-sol em direção ao vidro lateral.

Verifique se o para-sol está em sua posição original quando estiver entrando ou saindo do veículo.

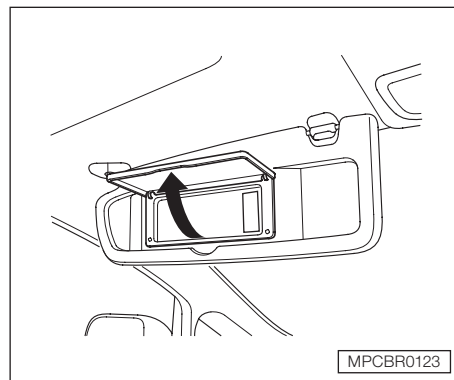

### ESPELHO DE CORTESIA

Para utilizar este espelho, abaixe o para-sol e abra a tampa do espelho.

A luz do espelho\* acende quando a tampa é levantada.

\* Se equipado

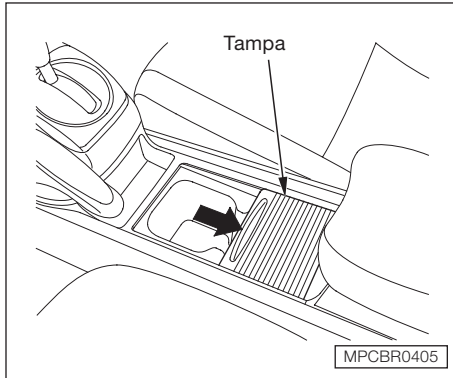

### PORTA-COPOS

Abra o porta-copos deslizando a tampa para trás.

#### **⚠ CUIDADO**

Tenha cuidado quando estiver usando o porta-copos. Derramar líquido muito quente pode causar queimaduras. Derramar líquidos no interior do veículo pode danificar o estofamento, o revestimento e os componentes elétricos.

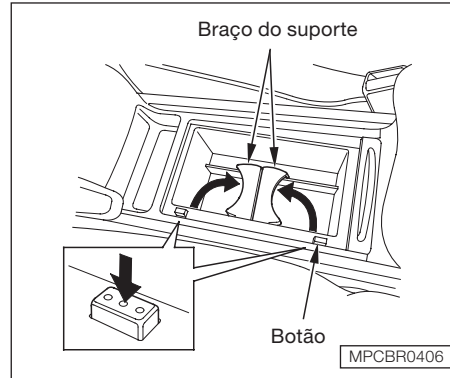

Para usar o porta-copos, deslize a tampa para trás, em seguida pressione qualquer um dos botões. O braço do suporte saltará.

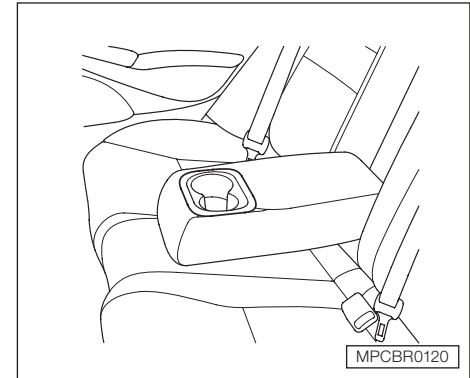

Um porta-bebidas está localizado no descanso-braço.

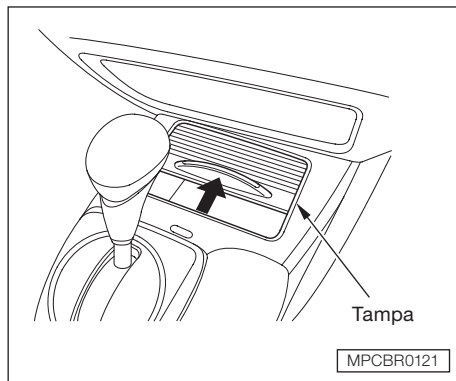

### Porta-objeto central

Para usar o porta-objeto central, deslize a tampa para a frente.

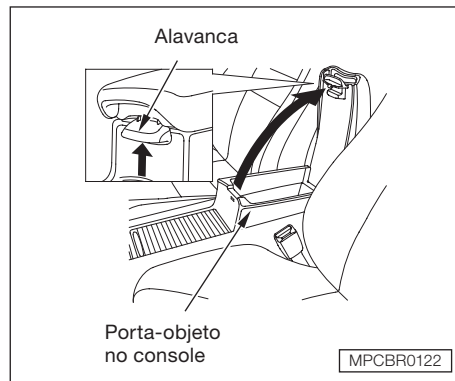

### Porta-objeto no console

Para abrir o porta-objeto no console, pressione para cima a alavanca e levante a tampa.

Para fechá-la, abaixe a tampa e pressione para baixo até encaixar.

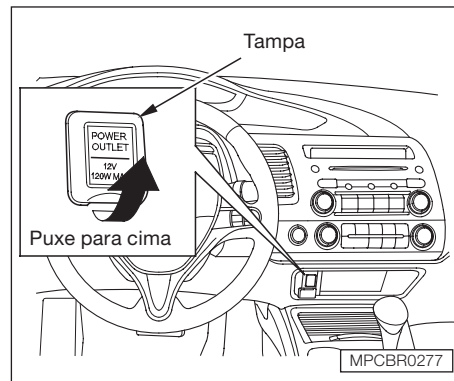

### SOQUETE DE ALIMENTAÇÃO PARA ACESSÓRIOS

Para usar o soquete, abra a tampa. A ignição deve estar na posição I (acessórios) ou na posição II (ligada).

Este soquete fornece energia para acessórios de até 12 volts que tenham 120 W ou menos (10 A).

Este soquete não alimenta um elemento do tipo acendedor de cigarros automotivo.

Ele é recomendado para uso como soquete para acessórios originais Honda.

Após o uso, certifique-se de fechar a tampa para evitar a entrada de elementos estranhos no soquete.

Se usado com o motor desligado, a bateria pode descarregar rapidamente.

### ⚠ ATENÇÃO

Recomendamos que esse soquete seja utilizado somente com acessórios originais Honda.

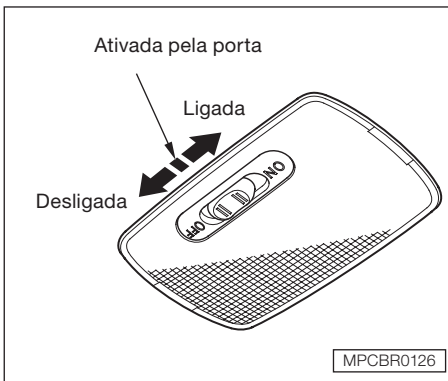

### LUZES INTERNAS

A luz interna tem três posições. Na posição Desligada (**OFF**), a luz interna permanece sempre apagada. Na posição central, a luz interna acende quando uma das portas é aberta. Quando todas as portas estiverem completamente fechadas, a luz apaga. Na posição Ligada (**ON**), a luz interna permanece sempre acesa.

A luz interna (na posição central) acende quando:

- Qualquer uma das portas é aberta.
- A chave é retirada da ignição. Se nenhuma porta é aberta, a luz interna reduz a luminosidade até apagar completamente, em aproximadamente 30 segundos.
- Quando a porta do motorista é destravada com o botão principal de travamento da porta, com o botão trava, com a chave ou com o controle remoto.

Após o fechamento completo de todas as portas, a luz escurece levemente, depois reduz a luminosidade até apagar em 30 segundos. A luz desliga antes de transcorrer 30 segundos se a chave for colocada novamente na ignição.

Se for deixada qualquer porta aberta, sem a chave na ignição, a luz interna irá desligar após aproximadamente 3 minutos.

## Instrumentos e Controles

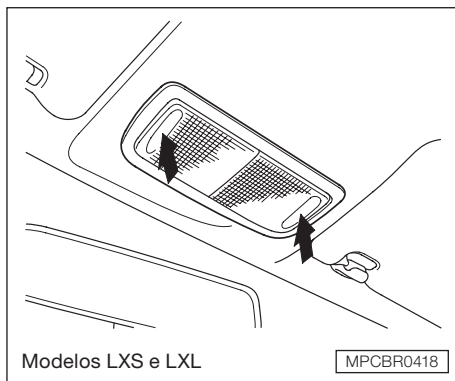

### Luz de leitura individual

Para ligar a luz de leitura individual, pressione a lente. Para desligar, pressione a lente novamente. A luz de leitura individual pode ser utilizada a qualquer hora.

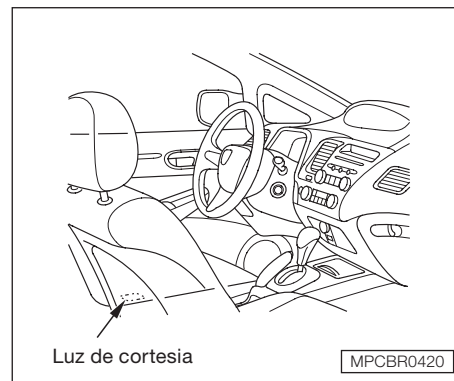
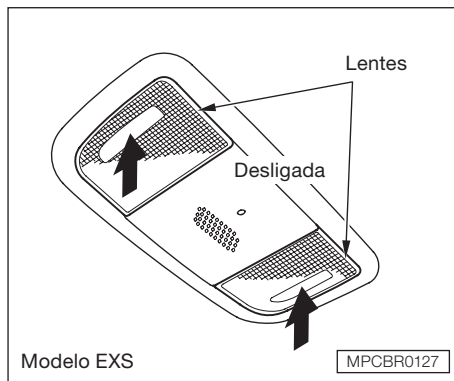

### Luz de cortesia

As luzes de cortesia em cada porta e as luzes dos pés do motorista\* e passageiro dianteiro\* acendem quando a porta é aberta e apagam quando a porta é fechada.

\* Se equipado



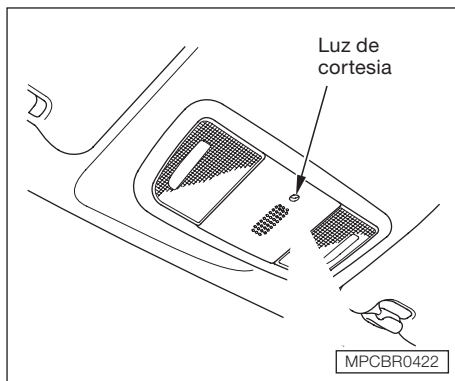

A luz de cortesia\* entre as luzes de leitura acende quando são ligadas as lanternas. Para ajustar a intensidade da luz, pressione qualquer um dos botões de controle de intensidade (+ ou -), no painel de instrumentos, com a ignição na posição II (ligada).



# 4

## EQUIPAMENTOS DE CONFORTO E COMODIDADE

Sistema manual  
(Modelos LXS e LXL)

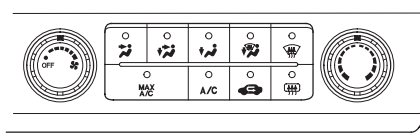

Sistema automático  
(Modelo EXS)

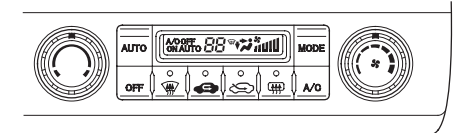

### FUNÇÕES DO SISTEMA DE AR-CONDICIONADO

O uso correto do sistema proporciona maior conforto em qualquer condição climática.

A função básica é refrigerar o ambiente, mantendo uma temperatura agradável no interior do veículo.

O sistema de ar-condicionado deve ser utilizado também para desembaçar os vidros. Embora seja uma função secundária, esta proporciona a remoção da umidade do ar e a consequente secagem dos vidros, eventualmente umedecidos pelo vapor contido no ar. É esse vapor que causa o embaçamento nos dias chuvosos.

Em dias frios e úmidos, o ar-condicionado deve ser utilizado simultaneamente com o aquecedor. Isso mantém os vidros desembaçados e a temperatura interna agradável.

## Equipamentos de Conforto e Comodidade

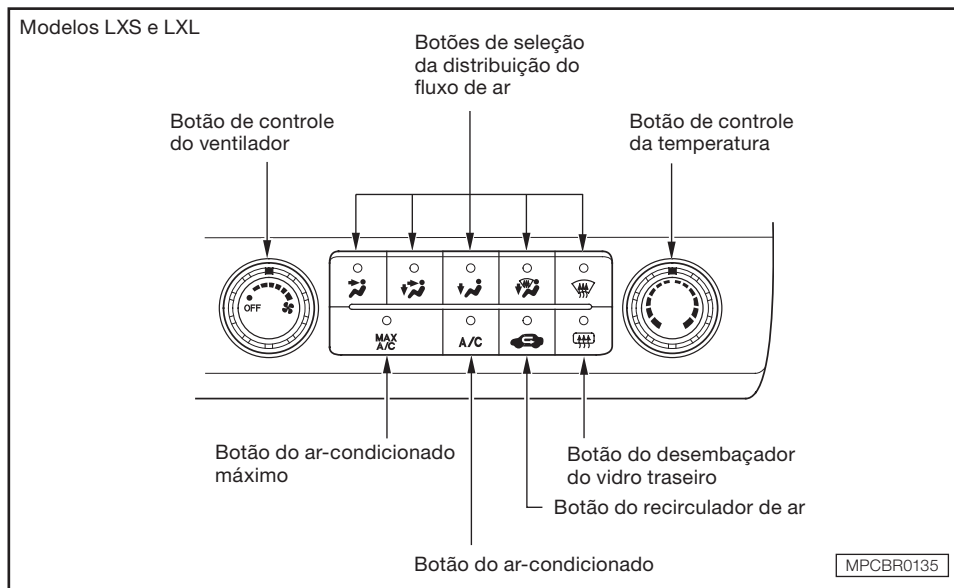

### BOTÕES DE CONTROLE

#### Ar-condicionado manual (Modelos LXS e LXL)

##### Controle do ventilador

Para aumentar a velocidade do ventilador e, conseqüentemente, a entrada do fluxo de ar, gire o controle no sentido anti-horário.

##### Controle da temperatura

Para aumentar a temperatura interna do veículo, gire o controle no sentido horário.

Girando este botão no sentido horário diminui a temperatura do ar que flui quando o ar-condicionado está ligado.

#### Botão de controle do ar-condicionado (A/C)

Este botão liga (ON) e desliga (OFF) o ar-condicionado. O indicador no botão permanece aceso quando o ar-condicionado está ligado.

#### Botão do recirculador de ar

A luz indicadora no botão de controle acende quando todo o ar que circula no interior do veículo é enviado novamente pelo sistema.

Quando a luz indicadora no botão de controle está apagada, indica a entrada de ar externo, de fora do veículo (modo ar fresco).

As entradas de ar externo para o sistema de aquecimento e ar-condicionado estão localizadas na base do para-brisa. Mantenha esta área livre de folhas e outros objetos.

O sistema deve ser deixado no modo ar fresco, em quase todas as condições. Manter o sistema no modo recirculador de ar, principalmente com o ar-condicionado desligado, pode fazer com que os vidros embacem.

### ⚠ ATENÇÃO

Utilize o modo de recirculação somente durante a situação de resfriamento mais rápido do interior do veículo ou quando transitar por áreas com muita fumaça e/ou poeira.

Em condições normais, mantenha sempre ajustado em modo de ar fresco, desta forma o ar externo será admitido no interior do veículo.

### Botão do desembaçador do vidro traseiro

Este botão liga e desliga o desembaçador do vidro traseiro. Consulte na seção 3 “Desembaçador do vidro traseiro”.





### Modo de distribuição do fluxo de ar

Utilize estes botões para selecionar os difusores de fluxo de ar. Uma quantidade reduzida de fluxo de ar sempre sairá dos difusores laterais, localizados no painel de instrumentos, em todos os modos.

 O fluxo de ar sai dos difusores centrais e laterais, localizados no painel de instrumentos.

 O fluxo de ar sai dos difusores localizados no painel de instrumentos e dos difusores direcionados para a região dos pés.

 O fluxo de ar sai dos difusores direcionados para a região dos pés.



Ao selecionar , o sistema muda automaticamente para o modo ar fresco. Se você mudar o modo de  ou  para , o sistema mantém o A/C ligado. Pressione o botão A/C para desligar.



O fluxo de ar é direcionado para a região dos pés e para o para-brisa.





O fluxo de ar é direcionado para o para-brisa.

Quando a posição  ou a posição  é selecionada, o sistema automaticamente passa para o modo ar fresco e liga o A/C. Neste caso, o ar-condicionado não pode ser desligado.

### MAX A/C

### Botão do A/C Máximo

O sistema automaticamente liga o ar-condicionado e seleciona a posição , e passa para o modo recirculador de ar. O ar flui pelos difusores centrais e laterais no painel. Ao pressionar , A/C ou qualquer outro botão de modo, é cancelado o A/C Máximo, porém o ar-condicionado continua ligado.

## Equipamentos de Conforto e Comodidade

### Ar-condicionado

O ar-condicionado exige uma carga adicional do motor. Verifique regularmente o medidor da temperatura do líquido de arrefecimento do motor. Consulte a seção 7 “*Líquido de arrefecimento do motor*”. Se o medidor ficar muito próximo da área vermelha, desligue o A/C e aguarde até o medidor retornar para a posição normal.

1. Ligue o ar-condicionado pressionando o botão A/C. A luz indicadora no botão acende quando a velocidade do ventilador é selecionada.

2. Certifique-se que o botão de controle da temperatura está ajustado para resfriamento máximo.
3. Selecione a posição .
4. Se o ar externo estiver úmido, selecione o modo recirculador de ar. Se o ar externo estiver seco, selecione o modo ar fresco.
5. Ajuste o ventilador para a velocidade desejada.

### ⚠ ATENÇÃO

**Poderá ser observada a presença de uma névoa (“fumaça branca”) proveniente dos difusores de ar, quando o ar-condicionado é ligado.**

**Esta condição é absolutamente normal e não caracteriza irregularidades no sistema.**

**A névoa é causada pela condensação da umidade do ar ao ser resfriado pelo sistema de ar-condicionado.**

**O surgimento da névoa está diretamente associado com a umidade relativa do ar.**

Se o interior do veículo estiver muito quente, a temperatura pode ser resfriada mais rapidamente abrindo parcialmente os vidros, ligando o ar-condicionado e ajustando o ventilador para a velocidade máxima no modo ar fresco.

Para resfriar o interior do veículo com o modo A/C MÁX (ar-condicionado máximo):

1. Ajuste o ventilador para a velocidade desejada.
2. Selecione o modo A/C MÁX.  
O sistema automaticamente liga o ar-condicionado, seleciona a posição , e passa para o modo recirculador de ar.
3. Certifique-se de que a temperatura está ajustada para resfriamento máximo.

### Para Desligar o Sistema

Gire os botões de controle do ventilador e de temperatura totalmente para a esquerda, a fim de desligar o sistema temporariamente.

Desligue o sistema completamente apenas durante os primeiros minutos de condução do veículo em dias frios, até que o motor esteja suficientemente aquecido para operar o aquecedor. Mantenha o ventilador ligado o tempo todo para evitar a formação de odor no interior do veículo.

### **▲ ATENÇÃO**

**Ligue o ar-condicionado por aproximadamente 10 minutos, pelo menos uma vez por semana, mesmo durante o inverno, a fim de lubrificar os vedadores e o interior do compressor e para assegurar-se de que o sistema esteja funcionando corretamente.**

## Equipamentos de Conforto e Comodidade

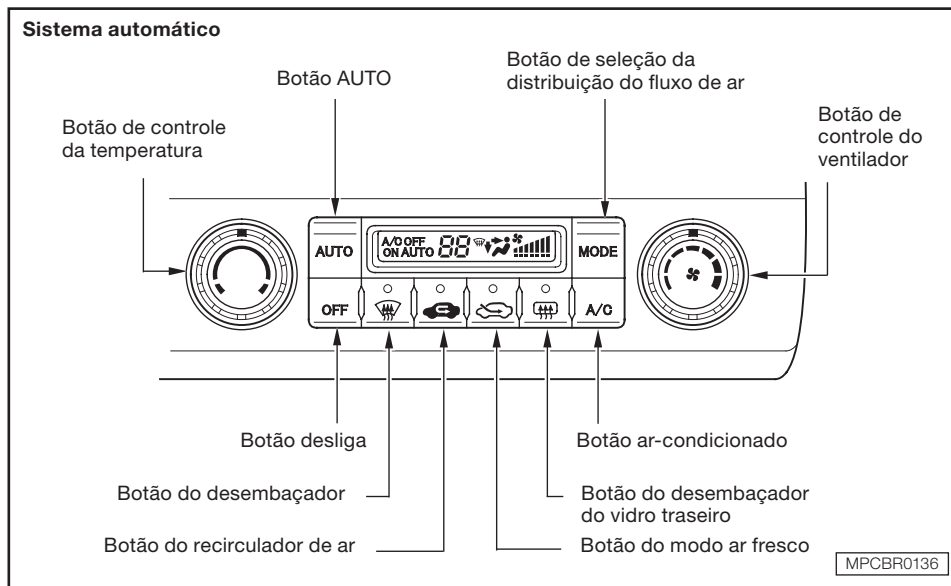

### Botão de controle da temperatura

Gire este botão no sentido horário para aumentar a temperatura do fluxo de ar.

O sistema seleciona automaticamente a mistura adequada do ar-condicionado e/ou ar aquecido que irá, o mais rápido possível, aumentar ou diminuir a temperatura interna, até a temperatura desejada.

Quando a temperatura é ajustada para o limite inferior (L) ou limite superior (H), o sistema funciona somente no resfriamento máximo ou somente aquecimento máximo. Ele não regula a temperatura interna.

Em temperatura fria, o ventilador não ligará automaticamente até o aquecedor iniciar a produção de ar quente.

### Ar-condicionado automático (Modelo EXS)

#### Funcionamento automático

O sistema automático de controle da temperatura ajusta a velocidade do ventilador e os níveis do fluxo de ar para manter a temperatura interna selecionada.

1. Pressione o botão AUTO.
2. Ajuste a temperatura desejada com o botão de controle da temperatura. No display do sistema aparecerá AUTO.



### Funcionamento semi-automático

Várias funções do sistema de controle da temperatura podem ser selecionadas manualmente, quando ele estiver no modo totalmente automático. Todas as outras funções permanecem controladas automaticamente.

Qualquer seleção manual apaga a palavra AUTO no display.

### Botão de controle do ventilador



Gire o botão no sentido horário para aumentar a velocidade do ventilador e o fluxo de ar. Gire o botão no sentido anti-horário para reduzir. A velocidade do ventilador é indicada por barras verticais no display.

### Botão do ar-condicionado (A/C)

Este botão liga e desliga o ar-condicionado. No display aparece A/C ON (A/C ligado) ou A/C OFF (A/C desligado).

Ao desligar o ar-condicionado, o sistema não pode regular a temperatura interna se você ajustar a temperatura abaixo da temperatura externa.

### Botões do modo ar fresco e recirculador de ar

Esses dois botões controlam a origem do ar que entra no sistema. No modo ar fresco , entra ar externo no interior do veículo. No modo recirculador , o ar interno é reciclado pelo sistema.

#### **▲ ATENÇÃO**

**Utilize o modo de recirculação somente durante a situação de resfriamento mais rápido do interior do veículo ou quando transitar por áreas com muita fumaça e/ou poeira.**

**Em condições normais, mantenha sempre ajustado em modo de ar fresco, desta forma o ar externo será admitido no interior do veículo.**

## Equipamentos de Conforto e Comodidade

As tomadas de ar externo, para os sistemas de resfriamento e aquecimento, estão localizadas na base do para-brisa. Mantenha esta área limpa de folhas e outras obstruções.

O sistema deve ser deixado no modo ar fresco em quase todas as condições. Mantendo o sistema no modo recirculador de ar, principalmente com o ar-condicionado desligado, pode fazer com que os vidros fiquem embaçados.

Selecione o modo recirculador de ar quando estiver conduzindo o veículo em condições de muita fumaça ou pó, em seguida, retorne para o modo ar fresco.

### Botão do desembaçador do para-brisa

Pressione este botão (a luz indicadora acende). O ar flui dos difusores do desembaçador, localizados na base do para-brisa.

Ao selecionar , o sistema muda automaticamente para o modo ar fresco e liga o ar-condicionado. Para descongelar rapidamente, faça o ajuste manual do ventilador em alta velocidade. Você também pode aumentar o fluxo de ar para o para-brisa fechando os difusores laterais do painel de instrumentos.

O botão dirige o fluxo de ar principal para o para-brisa para desembaçar rapidamente. Ele também sobrepõe qualquer seleção de MODO que tenha sido feita.

Ao desligar a posição , pressionando o botão novamente, o sistema retorna para seu ajuste padrão.

Para maior segurança, certifique-se que deixar todos os vidros desembaçados antes de dirigir.

### Botão do desembaçador do vidro traseiro

Este botão liga e desliga o desembaçador do vidro traseiro.

### Botão Mode

Use este botão para selecionar o difusor de ar. Em qualquer modo selecionado, sempre sairá uma quantidade pequena de ar dos difusores laterais, localizados no painel.

Cada vez que o botão MODE (modo) é pressionado, no display aparece o modo selecionado.



Fluxo de ar sai dos difusores centrais e laterais, localizados no painel.



Fluxo de ar sai dos difusores localizados no painel e nos difusores direcionados para a região dos pés.



Fluxo de ar sai dos difusores direcionados para a região dos pés.



Fluxo de ar sai dos difusores direcionados para a região dos pés e dos difusores do desembaçador, localizados na base do para-brisa.

### Para desligar todo o sistema

Se você pressionar o botão OFF, o sistema de controle de climatização desliga totalmente.

- Mantenha o sistema completamente desligado por pouco tempo.
- Para evitar mau cheiro e bolor, mantenha o ventilador sempre ligado.

### ⚠ ATENÇÃO

**Ligue o ar-condicionado por aproximadamente 10 minutos, pelo menos uma vez por semana, mesmo durante o inverno, a fim de lubrificar os vedadores e o interior do compressor e para assegurar-se de que o sistema esteja funcionando corretamente.**

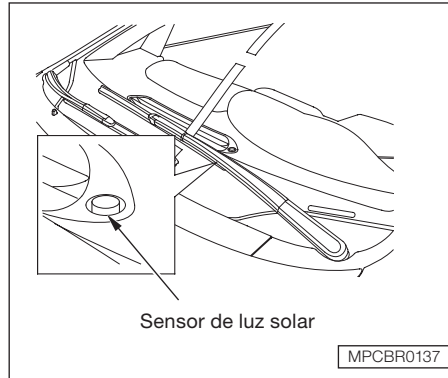

Sensor de luz solar

MPCBR0137

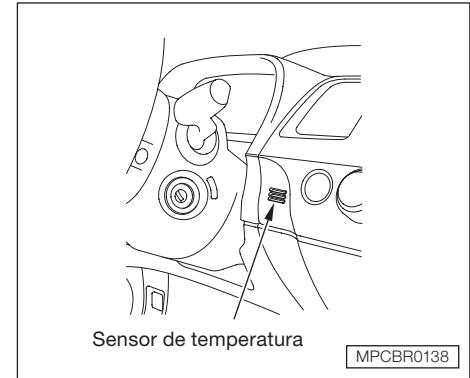

Sensor de temperatura

MPCBR0138

### Sensores de temperatura e luz solar

O sistema de controle da temperatura tem dois sensores. O sensor de luz solar está localizado na parte superior do painel, próximo ao para-brisa, e o sensor de temperatura está localizado próximo à coluna da direção. Não cubra os sensores ou derrame líquido sobre eles.

## Equipamentos de Conforto e Comodidade

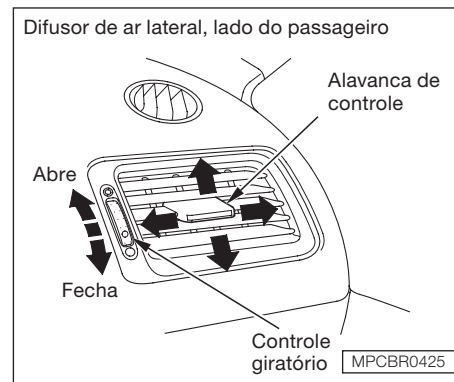
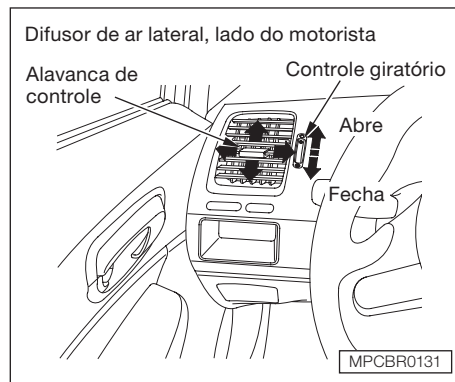
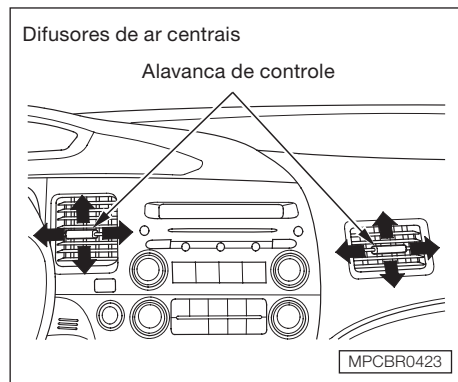

### PARA TODOS OS MODELOS

#### Difusores e ajustes da direção do ar

A direção do fluxo de ar, a partir dos difusores de ar centrais e laterais do painel, é ajustável.

Para ajustar a direção do fluxo de ar, em cada um dos difusores, movimente a alavanca para cima, para baixo, para a esquerda ou para a direita.

As saídas de ar laterais do painel de instrumentos podem ser abertas e fechadas com os botões existentes debaixo delas.

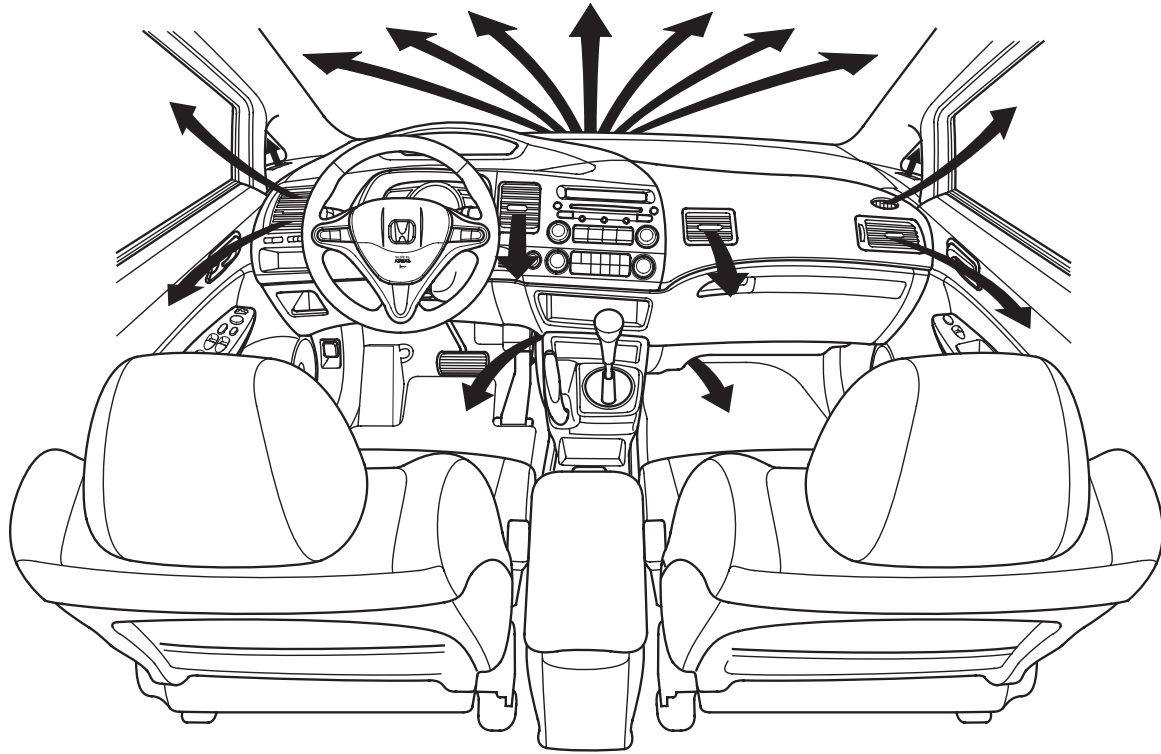

MPCBR0426

## Equipamentos de Conforto e Comodidade

---

### Ventilação

O Sistema de ventilação capta o ar diretamente do ar externo, circula-o no interior do veículo e libera-o pelos difusores traseiros, localizados próximos à tampa do porta-malas.

1. Gire o controle de temperatura totalmente para a esquerda (ar-condicionado manual) ou aperte o botão para cima (ar-condicionado automático).
2. Certifique-se que o A/C esteja desligado.
3. Selecione a posição  e o modo Entrada de ar fresco.
4. Ajuste o ventilador na velocidade desejada.

### Aquecimento

O aquecedor usa o líquido de arrefecimento do motor para aquecer o ar. Se o motor estiver frio, demora vários minutos até sentir o ar quente fluir do sistema.

1. Selecione a posição  e o modo entrada de ar fresco.
2. Ajuste o ventilador na posição desejada.
3. Ajuste o nível ideal de aquecimento do ar, girando o controle de temperatura (ar-condicionado manual) ou pressionando o botão (ar-condicionado automático).

### Aquecimento e desumidificação através do ar-condicionado



O ar-condicionado, enquanto resfria, remove a condensação do ar. Quando usado em combinação com o aquecimento, ele torna o interior do veículo quente e seco.

1. Acione o ventilador.
2. Ligue o ar-condicionado.
3. Selecione a posição  e o modo entrada de ar fresco.
4. Ajuste o controle de temperatura de maneira que a mistura de ar quente e ar resfriado seja confortável.

Este ajuste é adequado para todas as condições de condução, sempre que a temperatura externa estiver acima de 0°C.

### Para Desembaçar

Para remover o embaçamento de dentro dos vidros:

1. Coloque o ventilador na velocidade desejada ou alta para desembaçar rapidamente.
2. Ligue o ar-condicionado.
3. Selecione  e modo ar fresco.
4. Ajuste a temperatura de modo que o fluxo de ar fique quente.
5. Selecione  para ajudar a limpar o vidro traseiro.
6. Para aumentar o fluxo de ar para o para-brisa, feche as saídas de ar laterais.

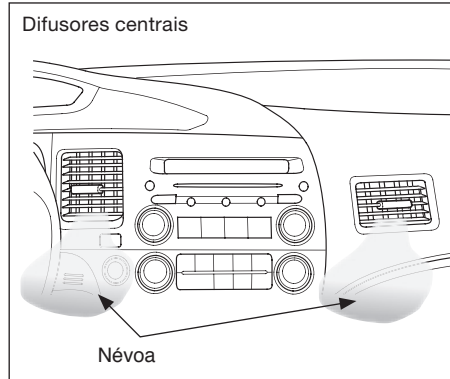

### ⚠ ATENÇÃO

**Poderá ser observada a presença de uma névoa (“fumaça branca”) proveniente dos difusores de ar, quando o ar-condicionado é ligado.**

**Esta condição é absolutamente normal e não caracteriza irregularidades no sistema.**

**A névoa é causada pela condensação da umidade do ar ao ser resfriado pelo sistema de ar-condicionado.**

**O surgimento da névoa está diretamente associado com a umidade relativa do ar.**

**Para refrigerar mais rapidamente o interior do veículo em dias quentes, após o mesmo estar estacionado por um período prolongado sob a luz solar, siga os procedimentos abaixo:**

1. Antes de entrar no carro, abra se possível, pelo menos uma porta de cada lado. Isso faz com que a massa de ar quente contida no veículo seja renovada.
2. Mantenha o botão de controle de ventilação na posição OFF (desligado) e dê a partida no motor.
3. Abra todas as janelas até o final e direcione a entrada de ar para o para-brisa .
4. Mantenha o botão de recirculação de ar desligado para permitir a entrada de ar externo.
5. Ligue o botão de controle do ventilador do ar-condicionado com os difusores laterais voltado para as janelas.

## Equipamentos de Conforto e Comodidade

---

6. Pressine o botão do ar-condicionado “A/C”.

Esses procedimentos evitam que o ar quente contido nas tubulações venha a soprar na direção dos ocupantes dos assentos dianteiros, causando desconforto.

7. Coloque o veículo em movimento e, após cerca de 10 segundos, feche todos os vidros até aproximadamente 2 dedos do batente final.
8. Selecione o modo de fluxo de ar para os difusores centrais e direcione o fluxo para o local desejado (motorista e/ou passageiro).
9. Gire o botão de controle do ventilador totalmente para a direita a fim de aumentar o fluxo de ar (posição máxima).
10. Quando o fluxo de ar proveniente dos difusores estiver fresco, acione o botão de recirculação e feche todos os vidros.
11. Aguarde que a temperatura abaixe a níveis confortáveis e faça os ajustes necessários. Assim que for possível, mantenha a entrada de ar externo aberta para permitir a renovação do ar.

### Recomendações sobre utilização do sistema de Ventilação, Aquecimento e Ar-condicionado

O motor precisa estar ligado para que o ar frio ou quente saia pelos difusores de ar. O aquecedor utiliza o calor proveniente do líquido de arrefecimento do motor para aquecer o ar. Se o motor estiver frio, o aquecimento do ar levará algum tempo para ser efetuado. O ar-condicionado independe da temperatura do motor.

A melhor opção é sempre manter o sistema ajustado para a entrada de ar fresco. **Os vidros poderão ficar embaçados se o sistema for mantido no modo de recirculação.** Mantenha o sistema nesse modo somente ao transitar por áreas com muita fumaça ou poeira, ajustando-o novamente no modo de ar fresco assim que as condições do ar externo melhorarem.

O ar fresco penetra pela base externa do para-brisa. Retire sempre folhas, flores e demais materiais que possam obstruir a entrada de ar.

### Odor proveniente do ar-condicionado

A sujeira acumulada no evaporador do ar-condicionado pode causar um odor desagradável devido à umidade. Para evitar que isso aconteça, habitue-se a:

- Não utilizar desodorizadores no interior do veículo;
- Ajustar a entrada do sistema para ar fresco se alguém estiver fumando dentro do veículo;
- Manter o ventilador ligado o tempo todo, mesmo quando o botão do ar-condicionado estiver desligado e os vidros estiverem abertos. Neste caso, direcione o fluxo de ar para um dos difusores de maneira que não interfira no conforto dos passageiros;
- Manter o ar-condicionado ligado o tempo todo para desumidificar o ar quando a umidade estiver alta. Ajuste o sistema no modo de recirculação para evitar a entrada de ar com muita umidade. Se necessário, ajuste a temperatura para obter maior conforto;



- Deixar o ventilador ligado para secar o interior do veículo sempre que possível. Um pouco antes de chegar ao destino final, desligue o botão do ar-condicionado a fim de cessar a condensação.

Caso o odor esteja muito forte, dirija-se a uma Concessionária Autorizada Honda para inspeção no sistema.

### **Para evitar o odor desagradável, siga os procedimentos abaixo:**

Quando estiver cerca de 3 a 5 minutos do local de destino:

1. Desligue o botão “A/C”.
2. Acione o botão de controle do ventilador na posição máxima.
3. Desligue o botão de recirculação.

Esses procedimentos eliminam, significativamente, a umidade contida no componente do sistema de ar-condicionado, evitando a formação de fungos.

Além disso, a temperatura interna do veículo irá se aproximando, gradualmente, da externa, o que evitará o choque térmico ao se abrir a porta.

### **Pequena poça d’água se forma embaixo do veículo, após o uso do ar-condicionado:**

É normal que se observe um “vazamento” de água embaixo do automóvel após a utilização do ar-condicionado.

O componente do sistema de ar-condicionado responsável pelo resfriamento do ar, inevitavelmente condensa a umidade (vapor d’água) existente no ar.

Esse componente está localizado no interior do veículo, sob o painel, montado numa caixa especial.

A umidade condensada é drenada, através de um pequeno tubo plástico, da caixa para fora do veículo.

### **⚠ ATENÇÃO**

**Serviços executados no sistema de ar-condicionado com a finalidade de evitar odor não são cobertos pela garantia, visto se tratar de um inconveniente gerado por uma ação da natureza e não por defeitos de fabricação ou montagem.**

**Qualquer que seja o procedimento adotado para reduzir o odor, não irá assegurar uma solução definitiva.**

## Equipamentos de Conforto e Comodidade

### Desembaçamento dos vidros

A umidade presente no ar penetra no interior do veículo em dias chuvosos, assim como em dias quentes e úmidos. Além disso, os próprios passageiros em um veículo podem aumentar a umidade através da respiração ou de roupas úmidas. A umidade elevada dentro do veículo se condensa nas superfícies internas das janelas, provocando o embaçamento.



Isto ocorre porque, quando a umidade do ar entra em contato com a superfície dos vidros, que está mais fria que o ar, gotículas de umidade se condensam nesta superfície mais fria, provocando o embaçamento.

Para obter maior rapidez no desembaçamento dos vidros, principalmente do para-brisa, opere o sistema de ar-condicionado conforme segue:

1. Ajuste o ventilador na velocidade desejada ou alta para desembaçar rapidamente.
2. Selecione  e o modo ar fresco. O sistema muda automaticamente para o modo ar fresco e liga o ar-condicionado.

A luz de advertência do ar-condicionado não acende se o ar-condicionado estava desligado ao dar a partida.

3. Ajuste a temperatura para que o fluxo de ar fique morno.
4. Selecione  para ajudar a limpar o vidro traseiro.
5. Para aumentar o fluxo de ar ao para-brisa, feche os difusores laterais.

Ao mudar para  de  ou , o ar-condicionado permanece ligado. Isto ajuda a evitar que os vidros fiquem rapidamente embaçados quando o ar é redirecionado do para-brisa. Se você desejar desligar o ar-condicionado, pressione e libere duas vezes o botão do ar-condicionado. A luz de advertência no botão acende e então apaga.

Para melhorar a eficiência na operação de desembaçamento, mantenha a parte interna dos vidros sempre limpa (desengordurada).

Para limpeza dos vidros utilize apenas detergente neutro e água, não utilize produtos à base de silicone para a limpeza das partes plásticas do interior do veículo, pois o silicone se evapora quando exposto ao sol, condensando-se sobre a superfície interna dos vidros.

### Para remover gelo da parte externa dos vidros

1. Selecione a posição .

O sistema muda automaticamente para o modo ar fresco e liga o ar-condicionado. O ar-condicionado não ligará se estiver previamente desligado.

2. Selecione a posição .

3. Ajuste os controles de temperatura e do ventilador para o nível máximo.

Para desembaçar os vidros rapidamente, feche os difusores laterais, girando o controle. Este ajuste enviará uma quantidade maior de ar quente para os difusores localizados na base do para-brisa. O uso contínuo do modo recirculador de ar poderá aumentar a umidade do ar interno. Portanto, assim que os vidros estiverem limpos selecione o modo ar fresco, para evitar que os vidros fiquem embaçados.

Para maior segurança, verifique se a visibilidade é boa através de todos os vidros, antes de colocar o veículo em movimento.

## SISTEMA DE ÁUDIO

Leia as páginas seguintes desta seção para colocar em funcionamento o sistema de áudio instalado em seu veículo.

A função antifurto desabilitará o sistema de áudio caso a bateria do veículo seja desconectada. Para reativar o sistema de áudio, consulte nesta seção “*Sistema Antifurto do Áudio*”.

### **Modelos LXS/LXL**

(Sistema de áudio com AM/FM/CD Player)

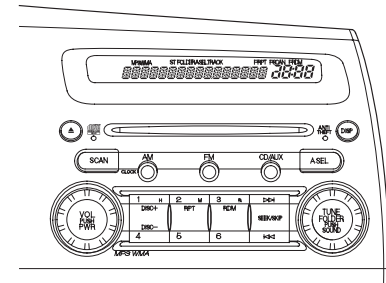

### **Modelo EXS**

(Sistema de áudio com AM/FM/CD changer)

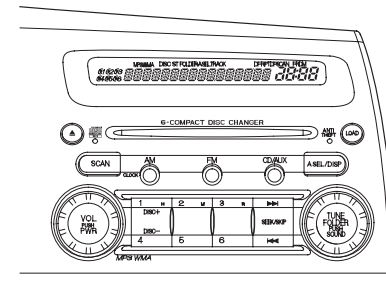

MPCBR0435

# Equipamentos de Conforto e Comodidade

## Rádio

### Controles

#### Modelos LXS e LXL

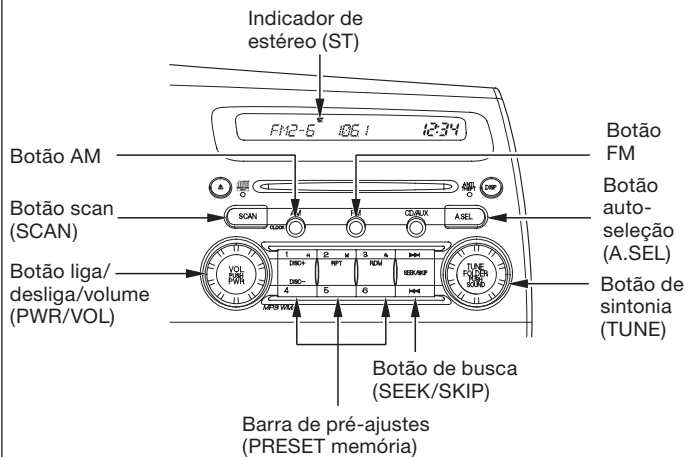

#### Modelo EXS

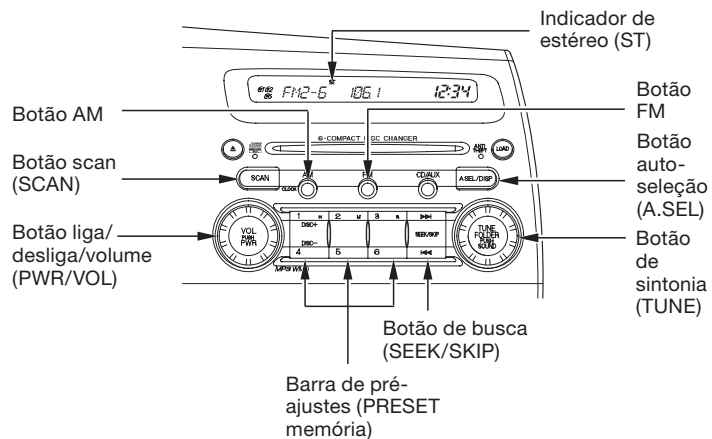

MPCBR0437

Para ambos modelos o funcionamento do rádio é o mesmo.

### Funcionamento do rádio

A ignição deve estar na posição **I** (acessórios) ou posição **II** (ligada). Ligue o rádio pressionando o botão liga/desliga/volume. Ajuste o volume girando o mesmo botão.

A faixa e a frequência que o rádio foi sintonizado pela última vez serão indicadas no display. Para mudar a faixa, pressione o botão AM ou FM. Na faixa FM, no display será indicado ST, se a estação estiver transmitindo em estéreo. A reprodução em estéreo não está disponível na faixa AM.

### Para sintonizar uma estação

São cinco os métodos que podem ser utilizados para sintonizar uma estação na faixa selecionada: TUNE, SEEK, SCAN, e as barras de PRESET (memória) e AUTO SELECT (auto-seleção).

**TUNE** – Use o botão TUNE para sintonizar o rádio na frequência desejada. Gire o botão para a direita para sintonizar as frequências altas ou gire para a esquerda para sintonizar as frequências baixas.

**SEEK** – A função SEEK busca para cima e para baixo, a partir da estação sintonizada, uma estação com sinal forte. Para ativar esta função, pressione e libere o lado **◀◀** ou o lado **▶▶** da barra de busca.

**SCAN** – A função SCAN mostra todas as estações com sinal forte na faixa selecionada. Para ativar, pressione e libere o botão SCAN. No display aparecerá SCAN. O sistema irá buscar uma estação com sinal forte. Quando o sistema encontrar a estação, ele irá parar e sintonizará esta estação por aproximadamente 10 segundos.

Se durante este período de 10 segundos não for feito nada, o sistema irá, então, buscar pela próxima estação com sinal forte e novamente a sintonizará por aproximadamente 10 segundos. Se desejar manter esta estação sintonizada, pressione o botão SCAN novamente, dentro do período de 10 segundos.

## Equipamentos de Conforto e Comodidade

---

**Preset (Memória)** – Existem seis botões de memória. Cada botão armazena uma frequência na faixa AM e duas frequências na faixa FM.

1. Selecione a faixa desejada, AM ou FM. FM1 e FM2 permitem armazenar doze estações.
2. Use as funções TUNE, SEEK ou SCAN para sintonizar a estação desejada.
3. Escolha um número de pré-ajuste (1 – 6) e mantenha-o pressionado até ouvir um bipe.
4. Repita os passos de 1 a 3 para armazenar um total de seis estações na faixa AM e doze estações na faixa FM.

**AUTO SELECT (auto-seleção)** – Quando não for possível sintonizar as estações armazenadas na memória por se encontrar fora da sua área, use a função AUTO SELECT (auto-seleção) para sintonizar estações locais.

Pressione o botão A.SEL. No display será indicado “A.SEL” e o sistema entrará no modo de busca (SCAN) por alguns segundos. O sistema armazenará seis estações AM e doze estações FM na barra de pré-ajustes (memória).

Será indicado no display “0” após pressionar uma barra de pré-ajuste, se a função AUTO SELECT (auto-seleção) não encontrou uma estação de sinal forte para cada uma das barras de pré-seleção.

Se as estações armazenadas pela função AUTO SELECT não são do seu agrado, outras estações podem ser armazenadas na barra de pré-ajustes (memória), conforme descrito anteriormente.

**Para desligar a função AUTO SELECT**, pressione o botão A.SEL. Este procedimento restaura os pré-ajustes selecionados originalmente.

### Ajuste do som

Os controles Bass (graves), Treble (agudos), Balance (ajuste dos alto-falantes dianteiros e traseiros), Fader (ajuste dos alto-falantes direitos e esquerdos) e SVC (Controle de Volume Sensível à Velocidade) são todos ajustáveis. Cada vez que pressionar o botão TUNE (sintonia), os modos mudam de BAS para TRE para BAL para FAD e retornam, em seguida, para o modo de áudio selecionado. Cada modo será indicado no mostrador à medida que for alterado.

Cada modo é indicado no display assim como as suas mudanças. Gire o botão SOUND (TUNE) para fazer os ajustes, conforme a sua preferência.

**Balance/Fader** – Esses dois modos ajustam a potência do som que sai de cada um dos alto-falantes.

BALANCE ajusta a potência entre os alto-falantes direitos e esquerdos, enquanto FADER ajusta a potência dos alto-falantes dianteiros e traseiros.

**Treble/Bass** – Use os modos TREBLE/BASS para ajustar a tonalidade dos sons agudos e graves conforme a sua preferência.

Quando o nível alcançar o centro será indicado no display “”.

O sistema retornará automaticamente o display para o modo de áudio selecionado, aproximadamente 5 segundos após parar de ajustar um modo.

## Equipamentos de Conforto e Comodidade

---

**Controle de volume sensível à velocidade (SVC)** – O modo SVC controla o volume, baseado na velocidade do veículo. Quando a velocidade do veículo aumenta, o volume do áudio torna-se mais alto. E quando a velocidade do veículo reduz, o volume do áudio também reduz.

O SVC tem quatro modos; SVC OFF (desligado), SVC LOW (baixo), SVC MID (médio) e SVC HIGH (alto). O ajuste padrão é o SVC MID (médio).

Gire o botão SOUND (TUNE) para ajustar de acordo com a sua preferência. Se sentir que o som está muito alto, escolha LOW (baixo). Se sentir que o som está muito baixo, escolha HIGH (alto).

### **Iluminação do sistema de áudio**

Os botões de controle da intensidade de luz do painel de instrumentos podem ser utilizados para ajustar a iluminação do sistema de áudio. O sistema de áudio se ilumina quando as lanternas são ligadas, mesmo o rádio estando desligado.



## CD PLAYER

### Funcionamento

Com a ignição na posição **I** (acessórios) ou **II** (ligada), insira um CD no compartimento do CD quando o indicador de carregamento estiver aceso (luz verde). O acionador puxará o CD e iniciará a reprodução.

As funções do CD player são acionadas com os mesmos controles do rádio. Para selecionar a função CD, pressione o botão CD. No display aparece "CD" e o número da faixa que está sendo reproduzida. O sistema continuará reproduzindo o CD, continuamente, até que o modo seja alterado.

Execute somente discos com formato padrão.

Discos que apresentam formatos diferentes podem ficar presos dentro da unidade ou causar outros tipos de problemas. Além disso, não insira discos quebrados ou trincados.

Não utilize discos de karaokê, vídeo CD (VCD) e DVD.

### ⚠ ATENÇÃO

**Não use discos com etiquetas adesivas. A etiqueta pode enrolar e prender o disco na unidade.**

### Modelos LXS/LXL

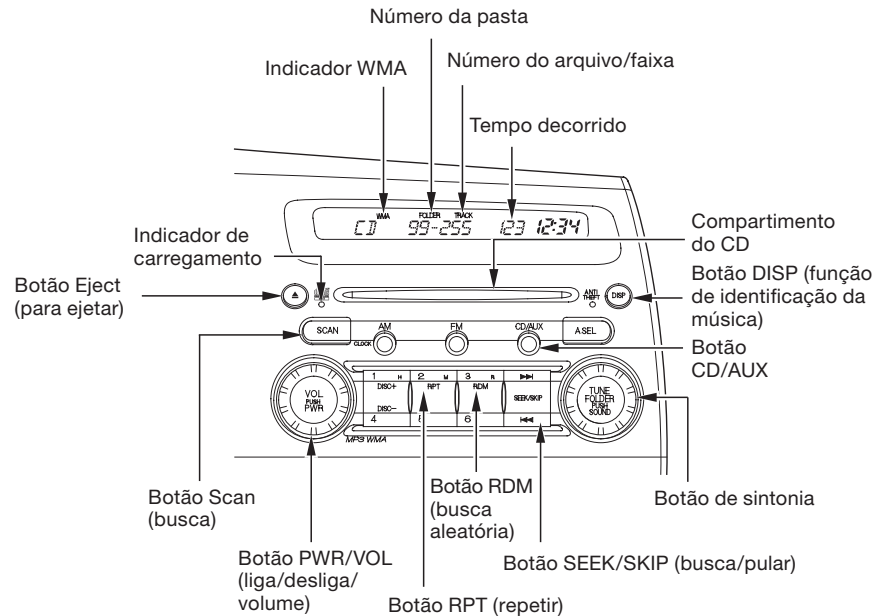

MPCBR0438

## Equipamentos de Conforto e Comodidade

---

### Para tocar um disco

O CD player pode reproduzir CD-R (gravável) e CD-RW (regravável) nos formatos comprimidos MP3 e WMA.

Para melhores resultados ao utilizar discos CD-R ou CD-RW, use somente discos de boa qualidade para uso em áudio.

Quando um disco no formato MP3 ou WMA é colocado no compartimento do CD, no display aparece “MP3” ou “WMA”. As camadas máximas executáveis são 8 e as pastas e os arquivos (faixas) executáveis são 255.

Se o disco possui uma estrutura muito complexa, a unidade de CD pode demorar algum tempo para ler o disco, antes de iniciar a execução.

As especificações da compatibilidade dos arquivos MP3 são:

- Frequência de amostragem: 32/ 44,1/ 48 kHz (MPEG1), 24, 22.05, 16 KHz (MPEG2)
- Taxa de Bits: 32/40/48/56/64/ 80/96/112/128/160/192/224/ 256/320 Kbps (MPGE1), 8/16/24/ 32/40/48/56/64/80/96/112/128/ 160 kbps (MPEG2)
- Compatível com taxa de bits variável e multisseção.
- Máximo de camadas (incluindo ROOT): 8 camadas.

As especificações da compatibilidade dos arquivos WMA são:

- Frequência de amostragem: 32/44,1/ 48 kHz
- Taxa de Bits: 48/64/80/96/112/128/160/ 192 Kbps
- Compatível com taxa de bit variável e multisseção.
- Máximo de camadas (incluindo ROOT): 8 camadas.

Para ouvir o rádio quando um disco está sendo reproduzido, pressione o botão AM ou FM.

Para voltar para o modo CD player, pressione o botão CD novamente.

### **DISP (Função de identificação da música)**

Cada vez que o botão DISP é pressionado durante a execução de um disco MP3/WMA, as seguintes informações (se existentes) são mostradas no display, na seguinte ordem:

- pasta
- arquivo
- nome do artista
- álbum
- nome da faixa

Em seguida, o display retorna ao normal.

Se o título é muito longo, ele não será indicado de uma vez só. Pressione o botão DISP e mantenha-o pressionado, e o restante do título será indicado.

### **Para mudar ou selecionar faixas/arquivos**

Use a barra SEEK/SKIP enquanto o disco estiver sendo reproduzido para selecionar trechos e mudar de faixa (arquivos no modo MP3/WMA).

No modo MP3/WMA use o botão PASTA (TUNE), para selecionar pastas em um disco e use a barra SEEK/SKIP para mudar de arquivo.

**SEEK/SKIP (busca/pula para outra faixa)** – Cada vez que o lado ►► do botão for pressionado e liberado, a reprodução pula para a frente para iniciar a reprodução da próxima faixa. Pressione e libere o lado ◀◀ do botão para pular para o início da faixa que está sendo reproduzida. Pressione-o novamente para iniciar a reprodução da faixa anterior.

Para passar rapidamente dentro de uma faixa, pressione e mantenha pressionado o lado do botão ►► ou ◀◀ da barra SEEK/SKIP.

### **No modo MP3/WMA**

**SELEÇÃO DE PASTA** – Para selecionar uma pasta diferente gire o botão PASTA (TUNE) no sentido horário para iniciar a reprodução da próxima pasta. Gire o botão no sentido anti-horário para voltar para o início da reprodução da pasta atual. Gire-o no sentido anti-horário novamente para iniciar a reprodução da pasta anterior.

## Equipamentos de Conforto e Comodidade

---

**REPEAT (Repete uma faixa/arquivo)** – Para ouvir continuamente uma faixa (arquivo no modo MP3/WMA), pressione e libere o botão RPT. No display aparece RPT. Pressione o botão novamente para desativar a função.

### No modo MP3/WMA

**REPETIR PASTA** – Esta função, quando ativada, repete todos os arquivos selecionados em uma pasta, na ordem em que eles foram gravados em MP3/WMA. Para ativar o modo repetir de uma pasta, pressione o botão RPT repetidamente, até aparecer no display F-RPT. O sistema repete continuamente a pasta que está sendo reproduzida. Para desativar a função, pressione e mantenha pressionado o botão RPT.

Cada vez que o botão RPT é pressionado e liberado, a função altera-se de repetir arquivo para repetir pasta e depois para reprodução normal.

**RANDOM (Busca aleatória dentro de um disco)** – Esta função reproduz a faixa dentro de um disco em ordem aleatória. No modo MP3/WMA, esta função somente reproduz pastas dentro de um disco em ordem aleatória. Para ativar a reprodução aleatória, pressione e libere o botão RDM. No modo MP3/WMA, pressione o botão RDM duas vezes para selecionar a reprodução aleatória dentro de um disco. No display será indicado RDM. Pressione e libere o botão RDM novamente para retornar à reprodução normal.

### No modo MP3/WMA

**BUSCA ALEATÓRIA NA PASTA** – Esta função, quando ativada, reproduz os arquivos da pasta atual em ordem aleatória, ao invés da ordem em que foram comprimidos em MP3/WMA. Para ativar a reprodução aleatória da pasta, pressione o botão RDM. No display será indicado F-RDM. O sistema, então, selecionará e reproduzirá os arquivos aleatoriamente. Para desativar esta função, pressione e mantenha pressionado o botão RDM.

Cada vez que o botão RDM é pressionado e liberado, o modo altera de reprodução aleatória da pasta para reprodução aleatória dentro de um disco e depois para reprodução normal.

**SCAN** – A função SCAN dá uma amostragem de todas as faixas/arquivos de um disco, na ordem em que foram gravados. Para ativar a função scan, pressione o botão SCAN. No display será indicado SCAN. A função fará uma amostragem de 10 segundos de cada uma das faixas existentes no disco. No display será indicado também o nome da faixa/arquivo. Para sair do sistema e reproduzir a última faixa mostrada, pressione e mantenha pressionado o botão SCAN.

### No modo MP3/WMA

**F-SCAN** – Esta função, quando ativada, mostra o primeiro arquivo de cada pasta por 10 segundos. Para ativar a função scan da pasta, pressione o botão SCAN até ser indicado F-SCAN no display. O nome da pasta também é indicado no display. Para ouvir o restante da pasta, pressione o botão SCAN, dentro de 10 segundos. Se não for feito nada, o sistema avança para a próxima pasta, reproduz os primeiros 10 segundos dela, e continua passando pelas outras pastas da mesma maneira.

### Para parar a reprodução de um disco

Pressione o botão eject (▲) para retirar o CD. Se o CD for ejetado, mas não for removido do compartimento, o sistema recarregará o CD automaticamente, após 10 segundos e permanecerá no modo pausa. Para iniciar a reprodução, pressione o botão CD.

Pressione o botão AM ou FM para acionar o rádio, durante a reprodução de um CD. Pressione o botão CD para reproduzir o CD.

Se o sistema de áudio for desligado durante a reprodução de um CD, com o botão PWR/VOL ou desligando a ignição, o disco permanecerá no interior do CD player. Quando o sistema voltar a ser ligado, o disco começará a ser reproduzido a partir do ponto onde ele foi desligado.

### Cuidados com os discos

Para informações sobre como manusear e proteger os discos compactos, veja nesta seção “*Cuidados com os discos*”.

## Equipamentos de Conforto e Comodidade

### Modelo EXS

Seu sistema de áudio mostra uma mensagem de boas vindas no display ao colocar o interruptor de ignição na posição **I** (acesórios) ou **II** (ligada). Você pode ver uma mensagem “WELCOME” (Bem-vindo) no display quando seu veículo é ligado.

Você pode também personalizar esta mensagem de boas vindas conforme sua preferência, através dos controles de áudio.

### Para personalizar uma mensagem

Você pode colocar até 16 caracteres no display.

Para selecionar um caracter:

1. Certifique-se que o sistema de áudio esteja desligado.
2. Pressione e segure o botão TUNE (sintonia) e então pressione o botão power/volume no painel de controle do áudio. Você verá a primeira letra piscando.

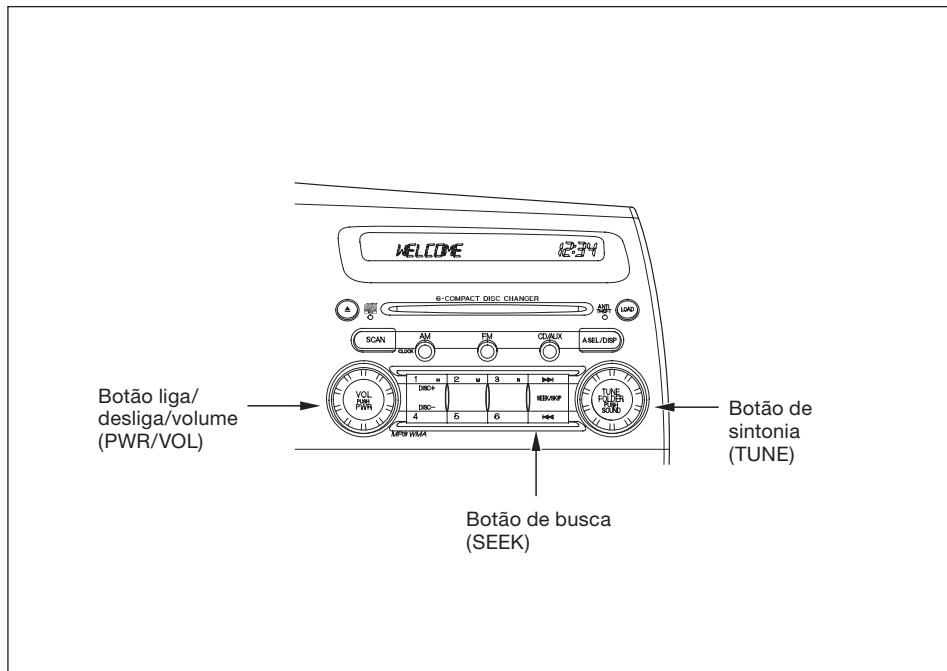

3. Gire o botão TUNE (sintonia) para mudar a letra.
4. Pressione o topo do botão SEEK para selecionar o próximo segmento e então gire o botão TUNE (sintonia) para selecionar uma letra. Repita este procedimento para ajustar sua mensagem.

Para mudar a letra, selecione o segmento anterior pressionando a parte inferior do botão SEEK.

O sistema retorna ao display de áudio cerca de 5 segundos após parar de selecionar letras.

## Modelo EXS

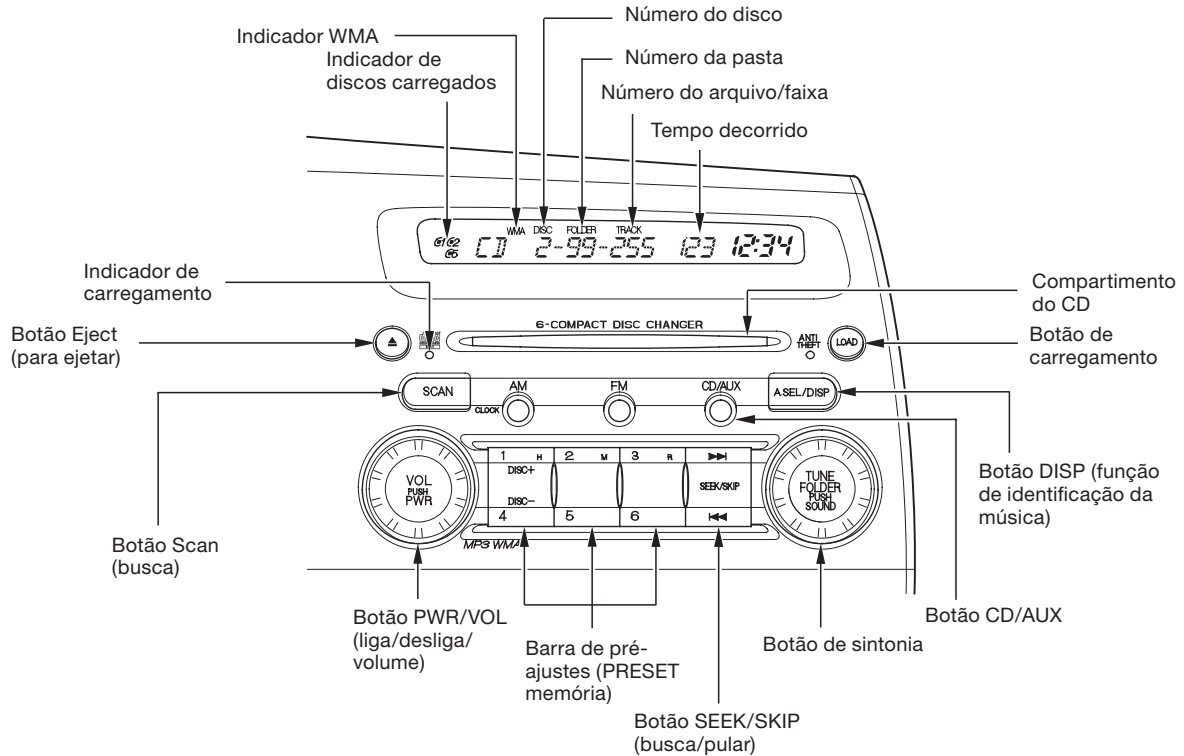

MPCBR0439

## Equipamentos de Conforto e Comodidade

### Funcionamento do CD Changer

Este sistema de áudio possui um CD Changer com capacidade para até 6 discos, proporcionando algumas horas de entretenimento. O CD Changer é acionado com os mesmos controles do rádio.

Para colocar CDs ou acionar o CD Changer, a ignição deve estar na posição **I** (acessório) ou **II** (ligada).

Para mudar para o rádio, quando estiver reproduzindo um disco, pressione o botão AM ou FM. Para voltar para o CD Changer, pressione novamente o botão CD.

#### **▲ ATENÇÃO**

**Não use discos com etiquetas adesivas. A etiqueta pode enrolar e prender o disco na unidade.**

### Colocando CDs no CD Changer

Para carregar vários CDs em uma única operação:

1. Pressione e mantenha pressionado o botão **LOAD**, até ouvir um bipe, em seguida será indicado no display **“LOAD”**.

Não tente inserir um disco, até que apareça **“LOAD”** no display. A unidade de áudio poderá ficar danificada.

2. Insira o disco no compartimento de CD, quando o indicador de carregamento de CD acender (luz verde). Insira o disco somente até a metade, o acionador terminará de puxar o restante do disco. No display aparecerá **“BUSY”** (ocupado) e o indicador de carregamento piscará (luz vermelha) enquanto o CD é carregado.

3. Quando o indicador de carregamento de CD acender (luz verde) e aparecer **“LOAD”** no display novamente, insira o próximo disco no compartimento.

4. Repita este procedimento até que as seis posições estejam carregadas. O sistema, então, iniciará a reprodução do primeiro CD carregado.

Se o carregamento de CDs parar antes das seis posições estarem carregadas, o sistema irá aguardar por 10 segundos, em seguida para a operação de carregamento e inicia a reprodução do primeiro disco carregado.



Para carregar um único CD:

1. Pressione e libere o botão LOAD.
2. O indicador de carregamento de CD pisca (luz vermelha). Em seguida, o indicador de carregamento de CD acende (luz verde). Quando for indicado "LOAD" no display, insira o disco no compartimento do CD. Insira somente até a metade; o acionador puxará o restante do CD.

Se o botão LOAD for pressionado enquanto o CD estiver sendo reproduzido, o sistema para a reprodução daquele CD e inicia o carregamento na sequência. Em seguida, reproduzirá exatamente o CD que foi carregado.

### Para ouvir um CD

Selecione o CD Changer, pressionando o botão CD. O sistema iniciará a reprodução do último CD selecionado no CD Changer. Você verá no display os números do disco e da faixa.

Para selecionar um CD diferente, pressione o número correspondente nos botões da memória.

O CD Changer também reproduz CD-R (disco gravável) e CD-RW (disco regravável), nos formatos comprimidos MP3 e WMA. As camadas máximas executáveis são 8 e as pastas e os arquivos (faixas) executáveis são 255.

Se o disco possui uma estrutura muito complexa, a unidade de CD pode demorar algum tempo para ler o disco, antes de iniciar a execução.

As especificações da compatibilidade dos arquivos MP3 são:

- Frequência de amostragem: 32/ 44,1/ 48 kHz (MPEG1), 24, 22,05, 16 KHz (MPEG2)
- Taxa de Bits: 32/40/48/56/64/ 80/96/112/128/160/192/224/ 256/320 Kbps (MPEG1), 8/16/24/32/40/48/56/64/80/96/112/128/ 160 kbps (MPEG2)
- Compatível com taxa de bits variável e multissessão.
- Máximo de camadas (incluindo ROOT): 8 camadas

As especificações da compatibilidade dos arquivos WMA são:

- Amostragem de Frequência: 32/44,1/ 48 kHz
- Taxa de Bits: 48/64/80/96/112/128/160/ 192 Kbps
- Compatível com taxa de bits variável e multissessão.
- Máximo de camadas (incluindo ROOT): 8 camadas

## Equipamentos de Conforto e Comodidade

---

### **DISP (Função de identificação da música)**

Cada vez que o botão DISP é pressionado durante a execução de um disco MP3/WMA, as seguintes informações (se existentes) são mostradas no display, na seguinte ordem:

- pasta
- arquivo
- nome do artista
- álbum
- nome da faixa

Em seguida, o display retorna ao normal.

Se o título é muito longo, ele não será indicado de uma vez só. Pressione o botão DISP e mantenha-o pressionado, e o restante do título será indicado.

### **Para mudar ou selecionar faixas/arquivos**

Use a barra SEEK/SKIP enquanto o disco estiver sendo reproduzido para selecionar trechos e mudar de faixa (arquivos no modo MP3/WMA).

No modo MP3/WMA use o botão PASTA (TUNE), para selecionar pastas em um disco e use a barra SEEK/SKIP para mudar de arquivo.

**SEEK/SKIP (busca/pula para outra faixa)** – Cada vez que o lado ►►I do botão for pressionado e liberado, a reprodução pula para a frente para iniciar a reprodução da próxima faixa (arquivos no modo MP3/WMA). Pressione e libere o lado I◄◄ do botão para pular para o início da faixa que está sendo reproduzida. Pressione-o novamente para iniciar a reprodução da faixa anterior.

Para passar rapidamente dentro de uma faixa, pressione e mantenha pressionado o lado do botão ►►I ou I◄◄ da barra SEEK/SKIP.

### **No modo MP3/WMA**

**SELEÇÃO DE PASTA** – Para selecionar uma pasta diferente gire o botão PASTA (TUNE) no sentido horário para iniciar a reprodução da próxima pasta. Gire o botão no sentido anti-horário para voltar para o início da reprodução da pasta atual. Gire-o no sentido anti-horário novamente para iniciar a reprodução da pasta anterior.

**REPEAT (Repete uma faixa/arquivo)** – Para ouvir continuamente uma faixa (arquivo no modo MP3/WMA), pressione e mantenha pressionado o botão TUNE (SOM). No display aparecem as funções disponíveis. Gire o botão até a função “TRACK REPEAT” e pressione-o para ativar a função REPEAT. Como lembrete, aparece no mostrador a função RPT. Para desativar a função, pressione o botão TUNE (SOM) novamente e selecione a opção “NORMAL PLAY”.

### No modo MP3/WMA

**REPEAT FOLDER (Repete uma pasta)** – Para ouvir continuamente uma pasta (arquivos no modo MP3/WMA), pressione e mantenha pressionado o botão TUNE (SOM). No display aparecem as funções disponíveis. Gire o botão até a função “FOLDER REPEAT” e pressione-o para ativar a função REPEAT FOLDER. Como lembrete, aparece no mostrador a função F-RPT. Para desativar a função, pressione o botão TUNE (SOM) novamente e selecione a opção “NORMAL PLAY”.

**REPEAT DISC (Repete um disco)** – Para ouvir continuamente um disco (arquivos no modo MP3/WMA), pressione e mantenha pressionado o botão TUNE (SOM). No display aparecem as funções disponíveis. Gire o botão até a função “DISC REPEAT” e pressione-o para ativar a função REPEAT DISC. Como lembrete, aparece no mostrador a função D-RPT. Para desativar a função, pressione o botão TUNE (SOM) novamente e selecione a opção “NORMAL PLAY”.

**RANDOM (Execução Aleatória Dentro de uma Pasta)** – Esta função, quando ativada, executa todos os arquivos dentro de uma pasta em ordem aleatória e não na ordem em que foram gravados na pasta. Para ativar Random dentro de uma pasta, pressione e mantenha pressionado o botão TUNE (SOM). No display aparecem as funções disponíveis. Gire o botão até a função “RANDOM IN FOLDER” e pressione-o para ativar a função RANDOM IN FOLDER. Como lembrete, aparece no mostrador a função F-RDM. Para desativar a função, pressione o botão TUNE (SOM) novamente e selecione a opção “NORMAL PLAY”.

**RANDOM DISC (Execução Aleatória Dentro de um Disco)** – Esta função, quando ativada, executa todas as pastas e arquivos dentro de um disco em ordem aleatória e não na ordem em que foram gravados no disco. Para ativar Random dentro de um disco, pressione e mantenha pressionado o botão TUNE (SOM). No display aparecem as funções disponíveis. Gire o botão até a função “RANDOM IN DISC” e pressione-o para ativar a função RANDOM IN DISC. Como lembrete, aparece no mostrador a função RDM. Para desativar a função, pressione o botão TUNE (SOM) novamente e selecione a opção “NORMAL PLAY”.

## Equipamentos de Conforto e Comodidade

---

**SCAN** – A função SCAN dá uma amostragem de todas as faixas/arquivos de um disco, na ordem em que foram gravados. Para ativar a função scan, pressione o botão SCAN. No display será indicado SCAN. A função fará uma amostragem de 10 segundos de cada uma das faixas existentes no disco. No display será indicado também o nome da faixa/arquivo. Para sair do sistema e reproduzir a última faixa mostrada, pressione e mantenha pressionado o botão SCAN.

Cada vez que o botão SCAN é pressionado e liberado, o modo altera de scan para scan do disco, depois para reprodução normal, quando estiver reproduzindo um CD.

### No modo MP3/WMA

**F-SCAN** – Esta função, quando ativada, mostra o primeiro arquivo de cada pasta por 10 segundos. Para ativar a função scan da pasta, pressione o botão SCAN até ser indicado F-SCAN no display. O nome da pasta também é indicado no display. Para ouvir o restante da pasta, pressione o botão SCAN, dentro de 10 segundos. Se não for feito nada, o sistema avança para a próxima pasta, reproduz os primeiros 10 segundos dela, e continua passando pelas outras pastas da mesma maneira. Quando o sistema mostra o primeiro arquivo de todas as pastas, F-SCAN é cancelado e o disco reproduz normalmente.

No modo MP3/WMA, cada vez que o botão SCAN é pressionado e liberado o modo altera de scan, para scan da pasta, para scan do disco, depois para reprodução normal.

**SCAN DISCO** – Para ativar a função de busca no disco, pressione o botão SCAN repetidamente até a indicação D-SCAN aparecer no display. A função busca no disco reproduz a primeira faixa do disco que está sendo reproduzido, por aproximadamente 10 segundos. Se nada for feito, o sistema avança para o próximo disco e reproduz por aproximadamente 10 segundos, e continua o mesmo procedimento nos demais CDs. Quando o sistema alcança o último disco, a busca no disco é cancelada e o CD é reproduzido normalmente.

### Para parar a reprodução de um disco

Pressione o botão AM ou FM para acionar o rádio, durante a reprodução de um CD. Pressione o botão CD para reproduzir o CD.

Se o sistema de áudio for desligado durante a reprodução de um CD, com o botão PWR/VOL ou desligando a ignição, o disco permanecerá no interior do CD player. Quando o sistema voltar a ser ligado, o disco começará a ser reproduzido a partir do ponto onde ele foi desligado.

### Retirando os discos

Para retirar um CD que está sendo reproduzido no momento, pressione o botão (▲). No display será indicado “EJECT”.

Sempre que um CD é retirado do compartimento do CD, o sistema inicia automaticamente a sequência de carregamento, de maneira que outro CD possa ser colocado naquela posição. Se nenhum CD for colocado, o sistema seleciona o modo anterior (AM, FM1 ou FM2).

Se nenhum CD for retirado do compartimento, o sistema fará novamente o carregamento do CD, após 10 segundos, e colocará o CD Changer no modo pausa. Para iniciar a reprodução do CD, pressione o botão CD.

Para retirar um outro CD do CD Changer, primeiro selecione-o, pressionando o número correspondente na barra de memória. Quando iniciar a reprodução daquele CD, pressione o botão EJECT (ejetar).

Se o botão EJECT for pressionado enquanto estiver ouvindo o rádio ou com o sistema de áudio desligado, o disco que foi selecionado pela última vez será ejetado.

Após aquele disco ser ejetado, pressione o botão EJECT novamente para ejetar o próximo disco em ordem numérica. Fazendo isso seis vezes, todos os discos são retirados do CD Changer.

Os discos podem ser ejetados quando a ignição estiver ligada ou desligada:

Para ejetar um disco, pressione e libere o botão EJECT.

Para ejetar todos os discos, pressione e mantenha pressionado o botão EJECT, até ouvir um bipe.

## Equipamentos de Conforto e Comodidade

### Mensagens de erro no CD player

A tabela à direita explica as mensagens de erro que podem ser vistas no display enquanto um disco é executado.

Caso alguma mensagem de erro seja indicada enquanto um disco é executado, pressione o botão ejetar. Após ejetar o disco, verifique se ele está danificado ou deformado. Se não existir dano, insira o disco novamente.

O sistema de áudio tentará tocar o disco. Se ainda existir problema, a mensagem de erro aparece novamente. Pressione o botão ejetar e retire o disco. Insira um disco diferente. Se esse disco tocar, o problema é com o primeiro disco. Se o ciclo da mensagem de erro se repetir e não for possível apagar, leve o veículo à Concessionária Autorizada Honda.

| Mensagem de erro                       | Causa                                | Solução  |
|--|--------------------------------------|--|
| CD Heat Error*                         | Temperatura alta                     | A mensagem de erro irá desaparecer quando a temperatura voltar ao normal.  |
| CDC Heat Error                         |                                      |  |
| CD Format                              | Formato de Faixa/Pasta não suportado | A faixa atual será pulada. A próxima pasta ou faixa suportada será reproduzida automaticamente.  |
| Unsupported Format                     |                                      |  |
| CD Mech Error                          | Erro mecânico                        | Pressione o botão e retire o disco. Verifique se o disco não está riscado ou deformado.  |
| Bad Disc<br>Check Manual<br>Push Eject |                                      |  |
| CDC Mech Error                         |                                      |  |
| CD Disc Error                          | Erro Servo                           | Se o disco não puder ser retirado ou se a mensagem de erro não desaparecer após retirar o disco, leve o veículo a uma Concessionária Autorizada Honda. |
| CD Disc                                |                                      |  |
| Bad Disc<br>Check Manual               |                                      |  |
| CDC Disc Error                         |                                      |  |

### CUIDADOS COM OS DISCOS

#### Informações gerais

- Use somente discos CD-R e CD-RW de alta qualidade, específicos para sistemas de áudio.
- Na gravação de um CD-R ou CD-RW a gravação deve ser fechada para ser usada pelo sistema.
- Reproduza somente CDs de formato padrão. Outro tipo de disco pode ficar preso no interior do CD player ou causar outros problemas.
- Manuseie os CDs adequadamente para evitar danos e que fiquem pulando.

#### ⚠ ATENÇÃO

**Não use discos com etiquetas adesivas. A etiqueta adesiva pode dobrar e travar o disco na unidade.**

**Danos causados por agente externo não são cobertos pela garantia.**

#### Proteção dos discos

Quando não estiver usando um disco, guarde-o em seu estojo, para protegê-lo do pó e outras contaminações. Para evitar empenamento, mantenha os discos fora da luz solar direta e calor extremo.

Para limpar um disco, use um pano macio e limpo. Limpe o disco de dentro para fora.

Discos novos podem apresentar bordas internas e externas irregulares. Os pedaços pequenos de plástico que causam essas irregularidades podem se soltar e cair na superfície de reprodução, fazendo com que o disco pule ou apresente outros problemas. Remova essas irregularidades passando a lateral de um lápis ou caneta.

Nunca insira objetos estranhos no compartimento do CD ou no CD Changer.

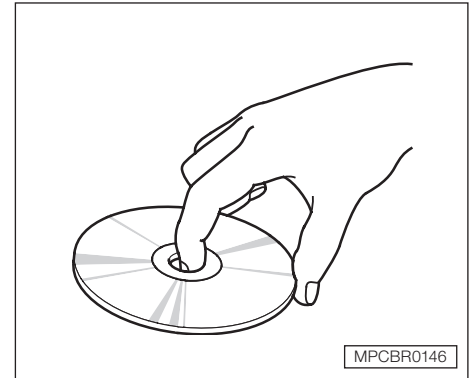

Manuseie um disco pelas bordas; nunca toque a superfície. Nunca coloque anéis estabilizadores ou etiquetas sobre o disco.

Essas possíveis contaminações, provenientes do toque com os dedos, respingos de líquidos, marcações com canetas etc., podem fazer com que o disco não reproduza adequadamente ou que fique preso no interior do CD player.

## Equipamentos de Conforto e Comodidade

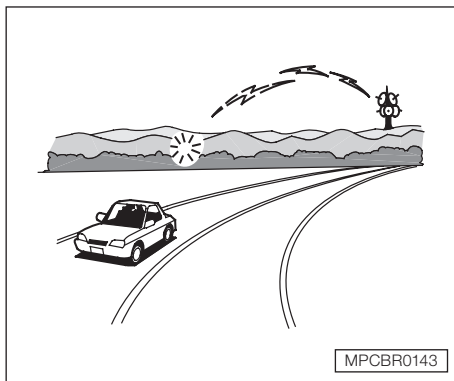

### Recepção do Rádio

Uma boa recepção de rádio depende de vários fatores, tais como a distância existente entre o rádio e o transmissor da estação, aproximação de objetos grandes e condições atmosféricas.

O sinal da estação de rádio enfraquece à medida que a distância do transmissor aumenta. Se estiver ouvindo uma estação AM, notará que o volume do som diminui e a estação entra e sai de sintonia. Se estiver ouvindo uma estação FM, perceberá que o indicador de estéreo piscará com o enfraquecimento do sinal. O indicador de estéreo irá apagar-se e o som se dissipa por completo ao sair do alcance do sinal da estação.

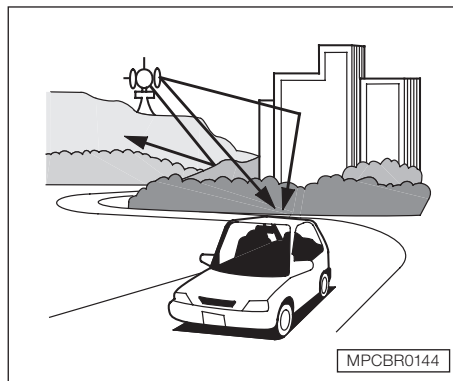

Dirigir muito perto do transmissor de uma estação que esteja transmitindo numa frequência próxima àquela da estação que estiver sintonizada também pode afetar a recepção do rádio. Ambas as estações serão ouvidas ao mesmo tempo ou somente a estação cujo transmissor estiver mais próximo.

Os sinais de rádio, especialmente na faixa FM, são desviados por objetos grandes, tais como prédios e colinas. O rádio recebe então ambos os sinais, o direto da estação transmissora e o sinal desviado. Isto causa uma distorção do som, que é a principal causa de recepções fracas ao trafegar na cidade.



A recepção do rádio pode ser afetada também pelas condições atmosféricas, tais como temporais e alta umidade. Pode-se receber o sinal de uma estação de rádio distante em um dia e não recebê-lo no dia seguinte. Isto se deve à mudança das condições climáticas.

A interferência elétrica proveniente da passagem de outro veículo ou fontes estacionárias pode ser a causa de problemas temporários de recepção.



## Para conectar um iPod

### Modelo EXS

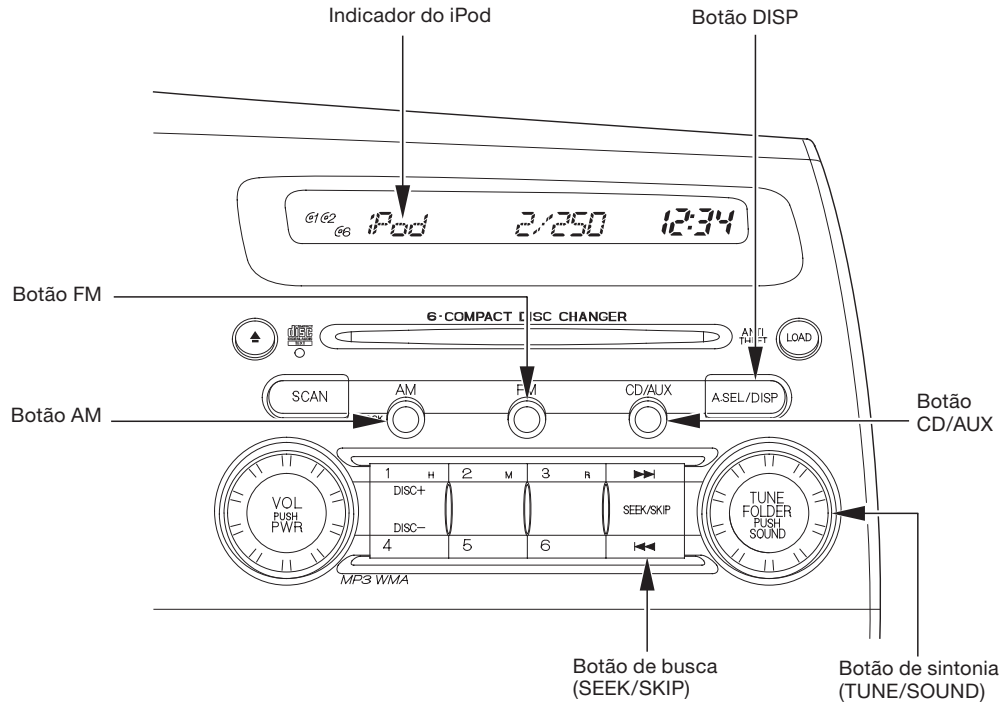

## Equipamentos de Conforto e Comodidade

Este sistema de áudio funciona com arquivos do iPod usando os mesmos controles usados para ouvir um CD. Para ouvir um iPod, conecte-o ao cabo adaptador USB, depois pressione o botão AUX ou CD/AUX. A ignição deve estar na posição **I** (acessório) ou **II** (ligada). Nestas posições o iPod também pode ser recarregado.

O sistema de áudio lê e reproduz os arquivos de som existentes no iPod. O sistema não opera o iPod como um dispositivo que armazena mídia de massa. O sistema somente irá reproduzir músicas armazenadas no iPod com o iTunes.

iPod e iTunes são marcas registradas de propriedade da Apple Inc.

A seguir a lista dos modelos iPod compatíveis com o sistema de áudio do seu veículo.

| Modelo                           | Programa*         |
|----------------------------------|-------------------|
| iPod classic                     | 1.0 ou superior   |
| iPod com vídeo (iPod 5ª geração) | 1.2 ou superior   |
| iPod nano                        | 1.2 ou superior   |
| iPod nano 2ª geração             | 1.1.2 ou superior |
| iPod nano 3ª geração             | 1.0 ou superior   |
| iPod nano 4ª geração             | 1.0.2 ou superior |
| iPod touch                       | 1.1.1 ou superior |
| iPod touch 2ª geração            | 2.1.1 ou superior |

\*: Programa mais atual

Use somente iPods compatíveis com o programa mais atual. iPods que não estiverem compatíveis não funcionarão com este sistema de áudio. Para mais informações, consulte uma Concessionária Autorizada Honda.

### ▲ ATENÇÃO

- **Não conecte o iPod usando um hub.**
- **Não mantenha o iPod no interior do veículo. Sol direto e alta temperatura podem danificá-lo.**
- **Não utilize uma extensão entre o cabo do adaptador USB do seu veículo e o conector do seu equipamento.**
- **Recomendamos fazer uma cópia de segurança antes de conectá-lo.**

No formato AAC, arquivos DRM (gerenciamento digital de direitos) não podem ser reproduzidos. Se o sistema encontrar um arquivo DRM, o sistema de áudio mostrará UNPLAYABLE (não suportado) e depois irá pular para o próximo arquivo.

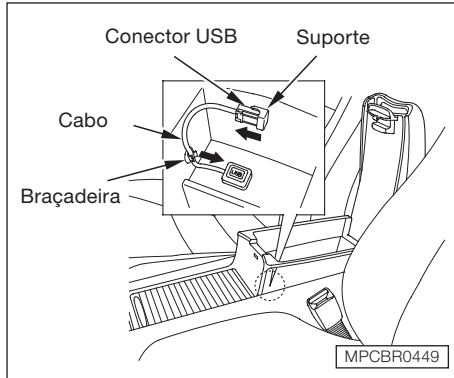

### Para conectar o iPod

1. Puxe para fora do suporte o conector USB e remova o cabo da presilha no compartimento do console.

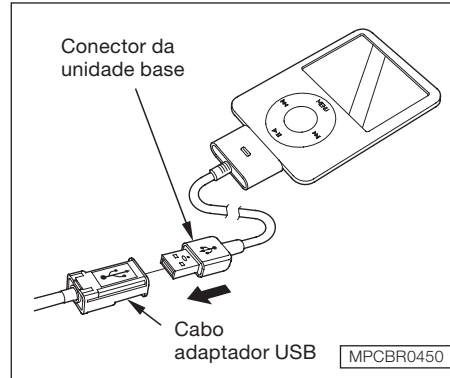

2. Conecte o conector do seu iPod corretamente e com firmeza.
3. Instale o conector USB ao cabo adaptador USB firmemente.



Quando o iPod está conectado e o modo iPod é selecionado no sistema de áudio, o indicador iPod é mostrado no display. Após carregar, você verá a marca HONDA\*, no iPod. Isto significa que o funcionamento está disponível somente com os controles da unidade de áudio do veículo.

\*: O display poderá ser alterado, dependendo do modelo ou versão do programa.

## Equipamentos de Conforto e Comodidade

---

Se o indicador iPod não for mostrado no display do sistema de áudio, verifique as conexões e tente conectar o iPod novamente.

Se mesmo assim o sistema de áudio não reconhecer o iPod, poderá ser necessário reinicializar. Desconecte o iPod e reinicie, seguindo as instruções do iPod.

Você pode desconectar o iPod em qualquer tempo sempre que o display do iPod permitir desconectá-lo. Sempre confirme a informação no iPod antes de desconectá-lo e siga as instruções para desconectar o conector do iPod do cabo adaptador USB.

### Função display de dados de texto

Cada vez que o botão DISP é pressionado o modo display alterna entre nome do álbum, nome da música, nome do artista ou nome desligado (que desliga o display de texto).

O display mostra até 16 caracteres do dado selecionado (nome do álbum, nome da música etc.). Se o dado de texto selecionado tiver mais que 17 caracteres, o display indicará os 15 primeiros caracteres e o sinal >. Pressione e mantenha pressionado o botão DISP até que os 16 caracteres sejam mostrados. São exibidos até 31 caracteres de texto.

Ao pressionar e manter pressionado novamente o botão DISP, o display mostra os 15 primeiros caracteres novamente.

### Para alterar ou selecionar arquivos

Use o botão SEEK/SKIP enquanto a música estiver sendo reproduzida no iPod para selecionar trechos e trocar de arquivos.

**SKIP** – Cada vez que o lado ►►I do botão SEEK/SKIP é pressionado e liberado, a reprodução pula para a frente para iniciar o próximo arquivo. Pressione e solte o lado I◄◄ do botão para voltar a reprodução e iniciar o arquivo que está sendo reproduzido. Pressione novamente para pular para o início do arquivo anterior.

Para movimentar rapidamente dentro de um arquivo, pressione e segure o botão SEEK/SKIP (I◄◄ ou ►►I).

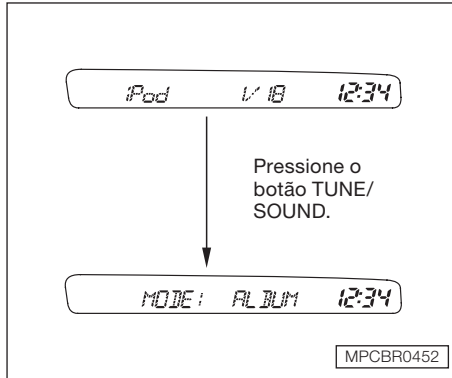

### Para selecionar um arquivo a partir do menu do iPod

Também pode ser selecionado um arquivo de qualquer lista no menu do iPod: playlists, artistas, álbuns e música, usando o botão TUNE/SOUND. Pressione o botão TUNE/SOUND para mudar o display para um menu iPod, em seguida gire o botão TUNE/SOUND para selecionar a lista desejada.

Se você pressionar repetidamente o botão TUNE/SOUND, este modo de seleção é cancelado e muda para o modo de ajuste do som.

Após a seleção, aguarde alguns segundos até que o display retorne à tela anterior. O menu do iPod é ajustado. Pressionando o botão TUNE/SOUND este modo de ajuste é cancelado antes de retornar ao display normal.

Gire o botão TUNE/SOUND para selecionar um item. Após a seleção, aguarde alguns segundos até que o display retorne à tela anterior. O sistema então reproduz o primeiro arquivo do item selecionado.

Se você selecionar “ALL” (todos) na lista de cantores ou álbuns, todos os arquivos disponíveis da lista selecionada serão executados.

### Para selecionar o modo Repete ou Aleatório:

Você pode selecionar qualquer tipo dos modos repete ou aleatório usando o botão TUNE/SOUND.

**REPEAT** – esta função reproduz continuamente um arquivo.

Para ativar a função repetir, pressione e segure o botão TUNE/SOUND por cerca de 2 segundos, girando então o mesmo botão para selecionar “TRACK REPEAT” (Repete a faixa) no display. Pressione e libere o botão TUNE/SOUND para iniciar o ajuste. Aparece RPT no display.

## Equipamentos de Conforto e Comodidade

**SHUFFLE ALL** – esta função reproduz aleatoriamente todos os arquivos disponíveis na lista selecionada (listas de reproduções, cantores, álbuns ou músicas).

Para ativar a função tudo aleatório, pressione e segure o botão TUNE/SOUND por cerca de 2 segundos, girando então o mesmo botão para selecionar “RANDOM IN DISC” (Aleatório no disco) no display. Pressione e libere o botão TUNE/SOUND para iniciar o ajuste e aparece RDM no display.

**SHUFFLE ALBUM** – esta função reproduz aleatoriamente todos os álbuns disponíveis em uma lista selecionada (listas de reproduções, cantores, álbuns ou músicas). Os arquivos de cada álbum são reproduzidos na ordem gravada.

Para ativar a função álbum aleatório, pressione e segure o botão TUNE/SOUND por cerca de 2 segundos, girando então o mesmo botão para selecionar “RANDOM IN FOLDER” (Aleatório na pasta) no display. Pressione e libere o botão TUNE/SOUND para iniciar o ajuste e aparece F-RDM no display.

### ⚠ ATENÇÃO

**As funções operacionais disponíveis variam de acordo com os modelos e as versões. Algumas funções podem não estar disponíveis no sistema de áudio do veículo.**

### Para interromper a reprodução do seu iPod

Para ligar o rádio, pressione o botão AM ou FM. Pressione o botão CD/AUX para mudar o modo áudio entre disco e iPod.

### Para desconectar o iPod

Você pode desconectar o iPod a qualquer momento em que aparecer a mensagem\* “OK to disconnect” (Pronto para desconectar) no display do iPod. Certifique-se sempre que apareça a mensagem “OK to disconnect” (Pronto para desconectar) no display antes de desconectar. Certifique-se de seguir as instruções do iPod sobre desconexão da base do cabo adaptador USB.

\*: A mensagem mostrada pode variar de acordo com os modelos e as versões. Em alguns modelos, não existe mensagem para desconectar.

Ao desconectar o iPod enquanto ele está tocando, o display mostra “USB NO DATA” (Sem dados da USB).

Se o mesmo iPod for reconectado, o sistema de som poderá iniciar do ponto em que foi desligado, dependendo da especificação do iPod.

### Mensagens de erro do iPod

Se houver problema com o iPod, será exibida uma mensagem de erro. A tabela nesta página lista as mensagens que podem ser vistas. Desconecte o iPod e conecte-o novamente. Se o problema persistir, a mensagem de erro é exibida novamente. Neste caso, vá a uma Concessionária Autorizada Honda para verificação.

| Mensagem de erro                              | Causa                               | Solução  |
|---|-------------------------------------|--|
| USB ERROR<br>(Erro USB)                       | Erro USB ROM                        | Existe um problema com o adaptador USB.  |
| BAD USB DEVICE<br>(Dispositivo USB ruim)      | Fonte de alimentação anormal        | Aparece quando a função de proteção de excesso de corrente do sistema deixa de fornecer força para o USB devido à conexão de um dispositivo incompatível. Desconecte o dispositivo. Em seguida, desligue o sistema de áudio e ligue-o novamente. Não volte a conectar o dispositivo que causou o erro. |
| NO SONG<br>(Nenhuma música)                   | Nenhum arquivo no iPod              | Aparece quando o iPod está vazio. Armazene alguns arquivos no iPod.  |
| UNSUPPORTED<br>(Não Suportado)                | Uso de um dispositivo não suportado | Aparece quando o dispositivo não suportado é conectado. Desconecte o dispositivo.  |
| UNSUPPORTED<br>VER.<br>(Versão não suportada) | Uso de um iPod não suportado        | Aparece quando um iPod não suportado é conectado. Se esta mensagem aparecer quando um iPod suportado é conectado, atualize o programa do iPod para uma versão mais nova.   |
| CONNECT<br>RETRY (Conectar novamente)         | Falha no reconhecimento do iPod     | Aparece quando o sistema não reconhece o iPod. Conecte o iPod novamente.   |

# Equipamentos de Conforto e Comodidade

## Usando um dispositivo de memória flash USB

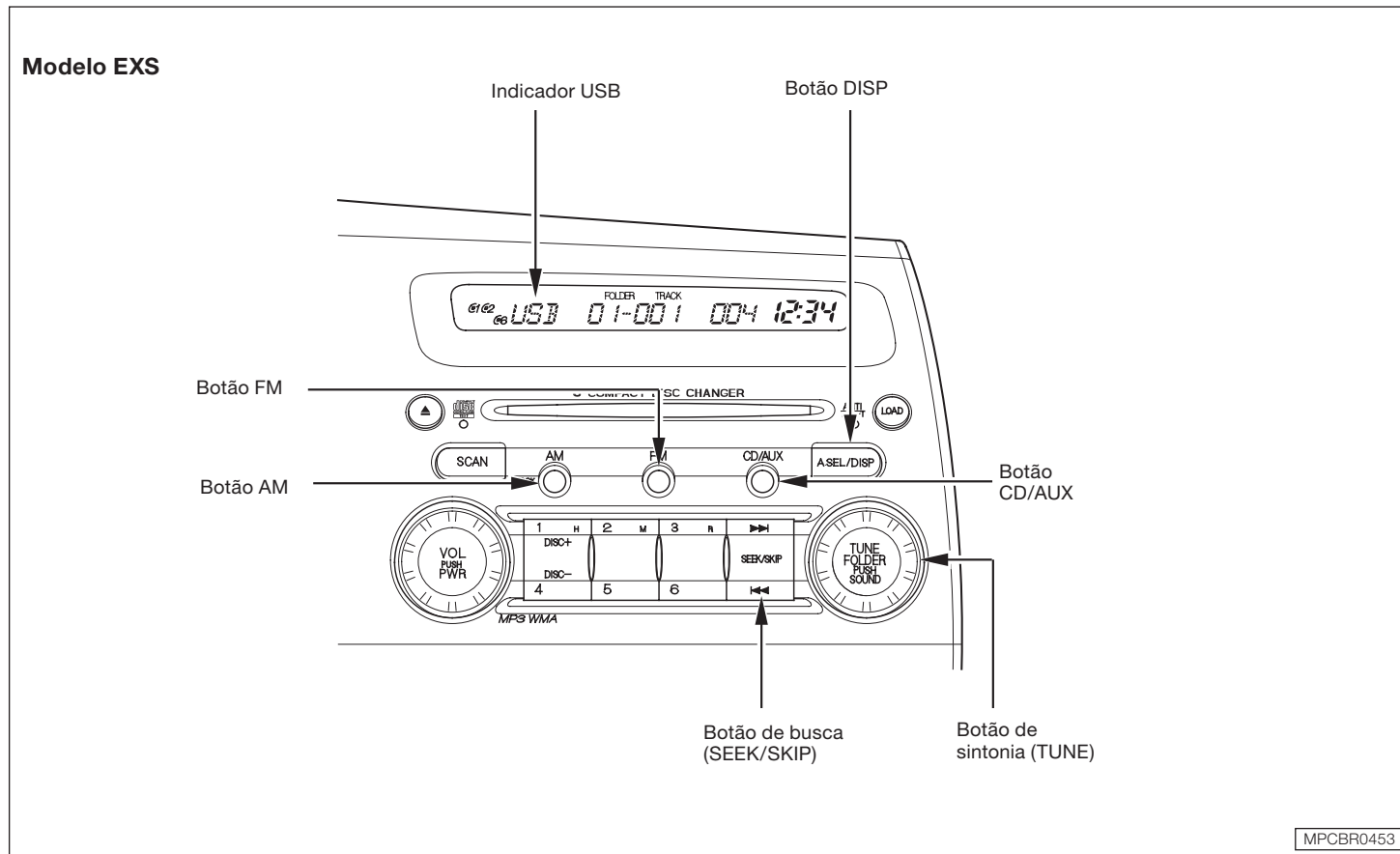



### Para ouvir um dispositivo de memória flash USB

Este sistema de áudio funciona com arquivos de áudio de um dispositivo de memória flash USB usando os mesmos controles usados para ouvir um CD. Para ouvir o dispositivo de áudio de memória flash USB, conecte-o ao cabo adaptador USB, depois pressione o botão auxiliar (CD/AUX). A ignição deve estar na posição I (acessório) ou II (ligada).

O sistema de áudio lê e reproduz os arquivos de som existentes no dispositivo de memória flash USB nos formatos MP3, WMA ou AAC\*. Dependendo do formato, o display mostra MP3, WMA ou ACC quando o dispositivo de memória flash USB estiver em uso. O dispositivo de memória flash USB está limitado a até 700 pastas ou até 65535 arquivos.

\*: Arquivos no formato AAC somente serão reproduzidos neste sistema de áudio se gravados com o iTunes.

O dispositivo de memória flash USB recomendado é de 256 Mbyte ou superior. Alguns dispositivos digitais de áudio também podem ser compatíveis.

Alguns dispositivos de memória flash USB (do tipo com trava de segurança) não funcionarão neste sistema de áudio. Para mais informações consulte uma Concessionária Autorizada Honda.

#### ⚠ ATENÇÃO

- **Não use dispositivos do tipo cartão de leitura ou drive rígido, pois o dispositivo ou os arquivos serão danificados.**
- **Não use um hub para conectar um dispositivo de memória flash USB.**
- **Não utilize uma extensão ao cabo do adaptador USB do seu veículo.**
- **Não mantenha o iPod no interior do veículo. Sol direto e alta temperatura podem danificá-lo.**
- **Recomendamos fazer uma cópia de segurança antes de conectá-lo.**
- **Dependendo do tipo e número de arquivos, ele pode levar algum tempo antes de iniciar a reprodução.**
- **Dependendo do software em que os arquivos foram gravados, pode não ser possível reproduzir alguns arquivos ou indicar alguns dados de texto.**

As especificações da compatibilidade dos arquivos MP3 são:

- Frequência de amostragem:  
32/ 44,1/48 kHz (MPEG1)  
16/22,05/24 kHz (MPEG2)
- Taxa de Bits:  
32/40/48/56/64/80/96/112/128/160/192/224/256/320/VBR kbps (MPEG1)
- Padrão suportado:  
MPEG1 Audio Layer3  
MPEG2 Audio Layer3
- Partição:  
Somente partição superior
- Máximo de camadas: 8

As especificações da compatibilidade dos arquivos WMA são:

- Frequência de amostragem:  
32/ 44,1/48 kHz
- Taxa de Bits:  
48 – 320 /VBR Kbps (Máx 384)
- Padrão suportado:  
WMA versão 7/8/9
- Partição:  
Somente partição superior
- Máximo de camadas: 8

## Equipamentos de Conforto e Comodidade

As especificações da compatibilidade dos arquivos AAC são:

- Frequência de amostragem:  
8/11,025/12/16/22,05/24/32/44,1/48 kHz
- Taxa de Bits:  
48 – 320 Kbps
- Padrão suportado:  
MPEG4/AAC LC  
MPEG4/AAC LC
- Partição:  
Somente partição superior
- Máximo de camadas: 8

Mesmo sendo gravado no formato MP3, WMA ou AAC um arquivo na versão NÃO SUPORTADA não poderá ser reproduzido. Se o sistema encontrar um arquivo nesta condição, o sistema de áudio indicará no display UNSUPPORTED (NÃO SUPORTADO) e pulará para o próximo arquivo.

Nos formatos WMA ou AAC, arquivos DRM (gerenciamento de direito digital) não podem ser reproduzidos. Se o sistema encontrar um arquivo DRM, será indicado no display UNPLAYABLE FILE (ARQUIVO INCOMPATÍVEL) e passará para o próximo arquivo.

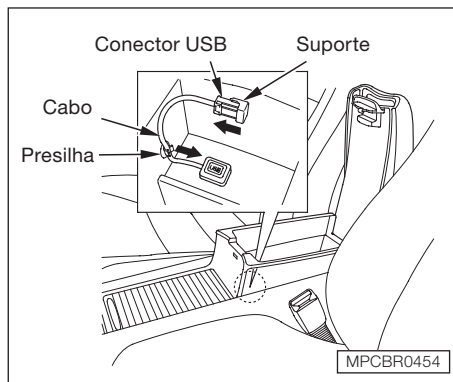

### Para conectar um dispositivo de memória flash USB

1. Puxe para fora do suporte o conector USB e remova o cabo da presilha no compartimento do console.

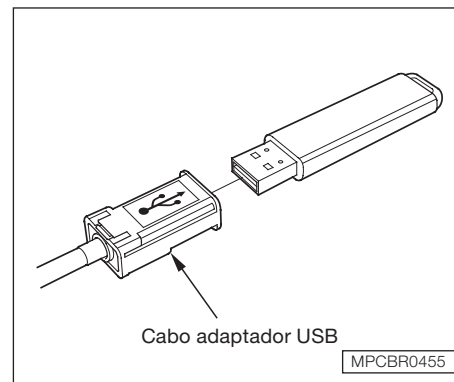

2. Conecte o conector do dispositivo de memória flash USB ao cabo adaptador USB corretamente e com firmeza.

Quando o dispositivo de memória flash USB está conectado, o indicador USB é mostrado no display.

O dispositivo de memória flash USB pode ser desconectado a qualquer hora, mesmo se o modo USB estiver selecionado no sistema de áudio. Ao removê-lo, certifique-se de seguir as instruções do dispositivo de memória flash USB.

### Função display de dados de texto

Cada vez que o botão DISP é pressionado, o display exibe na sequência o nome da pasta, nome do arquivo, nome do artista, nome do álbum, nome da faixa ou nome desligado (que desliga o display de texto).

O display mostra até 16 caracteres do dado selecionado (nome do álbum, nome da música etc.). Se o dado de texto selecionado tiver mais que 17 caracteres, o display indicará os 15 primeiros caracteres e o sinal >. Pressione e mantenha pressionado o botão DISP até que os 16 caracteres sejam mostrados. São exibidos até 31 caracteres de texto.

Ao pressionar e manter pressionado novamente o botão DISP, o display mostra os 15 primeiros caracteres novamente.

### Para alterar ou selecionar arquivos

Use o botão SEEK/SKIP enquanto a música estiver sendo reproduzida no dispositivo USB para selecionar trechos e trocar de arquivos.

**SKIP** – Cada vez que o lado ►| do botão SEEK/SKIP é pressionado e liberado, a reprodução pula para a frente para iniciar o próximo arquivo. Pressione e solte o lado |◄◄ do botão para voltar a reprodução e iniciar o arquivo que está sendo reproduzido. Pressione novamente para pular para o início do arquivo anterior.

Para movimentar rapidamente dentro de um arquivo, pressione e segure o botão SEEK/SKIP (|◄◄ ou ►►|).

**FOLDER SELECTION** – Para selecionar uma pasta diferente, gire o botão TUNE para mover para o início da próxima pasta. Gire o botão para a direita até ouvir um clic para pular para a próxima pasta e para a esquerda para mover para o início da pasta atual. Gire-o novamente para pular para o início da pasta anterior. Girar o botão TUNE mais de dois cliques pula várias pastas.

## Equipamentos de Conforto e Comodidade

---

### **Para selecionar o modo Repeat, Random ou Scan:**

Você pode selecionar qualquer modo repete, aleatório ou procura usando os botões TUNE ou SCAN.

**REPEAT** – Esta função reproduz continuamente um arquivo.

Para ativar a função repetir, pressione e segure o botão TUNE por cerca de 2 segundos, girando então o mesmo botão para selecionar “TRACK REPEAT” (Repete a faixa) no display. Pressione e libere o botão TUNE para iniciar o ajuste. Aparece RPT no display.

**FOLDER REPEAT** – Esta função, quando ativada, reproduz novamente todos os arquivos da pasta selecionada na ordem em que foram armazenados.

Para ativar o modo repetir a pasta, pressione e segure o botão TUNE por cerca de 2 segundos, girando então o mesmo botão para selecionar repetir o arquivo.

Pressione e libere o botão TUNE para iniciar o ajuste. Aparece F-RPT no display.

**RANDOM** – Esta função reproduz os arquivos dentro do dispositivo de memória flash USB, em ordem aleatória.

Para ativar a reprodução aleatória, pressione e segure o botão TUNE por cerca de 2 segundos, girando então o mesmo botão para selecionar “RANDOM IN DISC” (Aleatório no disco) no display. Pressione e libere o botão TUNE para iniciar o ajuste. Aparece RDM no display.

**FOLDER RANDOM** – Esta função, quando ativada, reproduz todos os arquivos da pasta selecionada na ordem aleatória.

Para ativar a pasta aleatória, pressione e segure o botão TUNE por cerca de 2 segundos, girando então o mesmo botão para selecionar pasta aleatória.

Pressione e libere o botão TUNE para iniciar o ajuste. Aparece F-RDM no display.

**SCAN** – Esta função mostra todos os arquivos da pasta selecionada na ordem em que foram armazenados. Para ativar a função busca, pressione o botão SCAN e aparece “SCAN” no display. Cada amostra de arquivo na pasta demora 10 segundos. Pressione e segure o botão SCAN para sair do modo procura e reproduzir o último arquivo mostrado.

**FOLDER SCAN** – Esta função, quando ativada, mostra o primeiro arquivo de cada pasta no dispositivo de memória flash USB, na ordem em que foram gravados. Para ativar a função procura de pasta, pressione duas vezes o botão SCAN e aparece F-SCAN no display. O sistema reproduz então o primeiro arquivo das pastas principais cerca de 10 segundos. Se você não fizer nada, o sistema reproduz então os primeiros arquivos seguintes cerca de 10 segundos. Quando ele executar um arquivo que você quer continuar ouvindo, pressione o botão SCAN.

A cada vez que você pressionar e liberar o botão SCAN, o modo muda de procura do arquivo para procura da pasta e então para a reprodução normal.

### **Para interromper a execução do dispositivo de memória flash USB**

Desconecte o dispositivo de memória flash USB. Em outros dispositivos, siga as instruções do fabricante para desconectar.

Para ligar o rádio, pressione o botão AM ou FM. Pressione o botão CD/AUX para mudar o modo áudio entre disco e USB.

Se você reconectar o mesmo dispositivo de memória flash USB, o sistema começa a reproduzir onde foi desligado.

## Equipamentos de Conforto e Comodidade

### Mensagens de Erro do dispositivo de memória flash USB

Se ocorrer um problema com o dispositivo de memória flash USB, aparece uma mensagem de erro. Na tabela ao lado, estão indicadas as mensagens de erro que podem aparecer. Desconecte o dispositivo de memória flash USB e reconecte-o. Se ainda existir o problema, a mensagem de erro voltará a aparecer. Leve o veículo a uma Concessionária Autorizada Honda para verificação.

| Mensagem de erro                          | Causa  | Solução  |
|---|--|--|
| USB ERROR<br>(Erro USB)                   | Erro USB ROM                                       | Existe um problema com o adaptador USB.  |
| BAD USB DEVICE<br>(Dispositivo USB ruim)  | Fonte de alimentação anormal                       | Aparece quando a função de proteção de excesso de corrente do sistema deixa de fornecer força para o USB devido a conexão de um dispositivo incompatível. Desconecte o dispositivo. Em seguida, desligue o sistema de áudio e ligue-o novamente. Não volte a conectar o dispositivo que causou o erro. |
| UNPLAYABLE FILE<br>(Arquivo indisponível) | Uso de arquivos não suportados                     | Aparece quando o dispositivo de memória flash USB está em DRM ou em um formato não suportado. Esta mensagem de erro aparece por aproximadamente 3 segundos, depois reproduz a próxima música.  |
| NO SONG<br>(Nenhuma música)               | Nenhum arquivo no dispositivo de memória flash USB | Aparece quando o dispositivo USB está vazio ou não existe nenhum arquivo MP3, WMA ou AAC. Grave alguns arquivos MP3, WMA ou AAC no dispositivo USB.  |
| UNSUPPORTED<br>(Não suportado)            | Uso de um dispositivo USB não suportado            | Aparece quando um dispositivo USB não suportado é conectado. Se esta mensagem aparecer quando o dispositivo USB é conectado, reconecte-o.  |

### SISTEMA ANTIFURTO DO ÁUDIO

O sistema de áudio de seu veículo será desativado, caso a alimentação elétrica seja cortada. Para reativá-lo, será necessário armazenar um código específico de cinco dígitos através dos botões de memória. Como existem centenas de combinações possíveis entre cinco dígitos, a reativação do sistema sem o conhecimento do código correto é praticamente impossível.

Um cartão que contém os números de código e de série do sistema de áudio acompanha o veículo. Guarde esse cartão em local seguro. Além disso, anote o número de série do equipamento neste Manual do Proprietário. Em caso de perda do cartão, procure sua Concessionária Autorizada Honda para obter o código correto. Para isso, será necessário apresentar o número de série do equipamento.

Se a bateria do veículo descarregar ou for desconectada, ou o fusível do rádio for removido, o sistema de áudio será automaticamente desativado. Neste caso, a palavra “ENTER CODE” será indicada no mostrador quando o sistema for novamente ligado. Use os botões de memória para armazenar o código de cinco dígitos. Se o código estiver correto, o rádio será ligado.

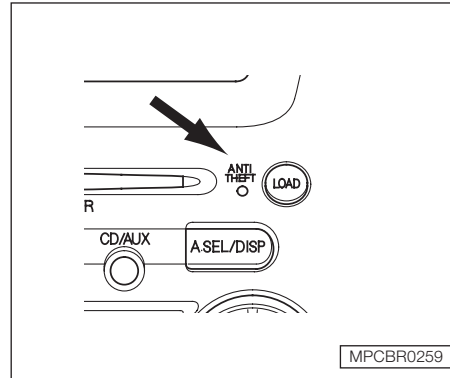

Caso tenha errado o número, não tente começar novamente nem tente corrigir o erro. Complete a sequência de cinco dígitos e, em seguida, armazene o código correto. Este procedimento poderá ser repetido dez vezes. Após as dez tentativas, será necessário aguardar uma hora antes de reiniciar a ativação do sistema.

Será necessário armazenar novamente suas estações preferidas nos botões de memória após a reativação do sistema. As estações memorizadas anteriormente são apagadas quando a alimentação é cortada.

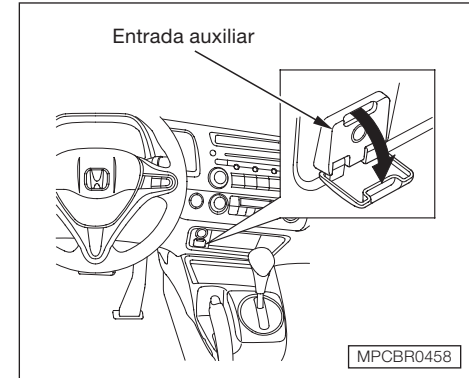

### ENTRADA AUXILIAR

O seu veículo possui uma entrada auxiliar para o sistema de áudio com conexão P2 (estéreo), localizada sob o soquete de alimentação para acessórios.

O sistema de áudio passará automaticamente para o modo “AUX” ao conectar equipamentos compatíveis à entrada auxiliar.

Para sair do modo “AUX”, pressione o botão AM, FM, CD/AUX ou desconecte o cabo da entrada auxiliar.

# Equipamentos de Conforto e Comodidade

## RELÓGIO DIGITAL

### Modelos LXS/LXL

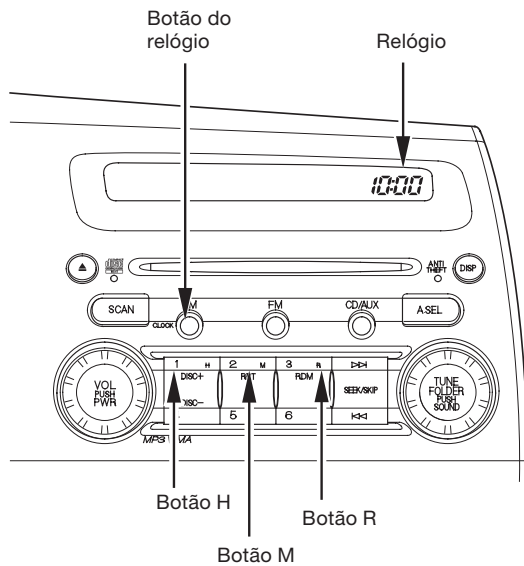

### Modelo EXS

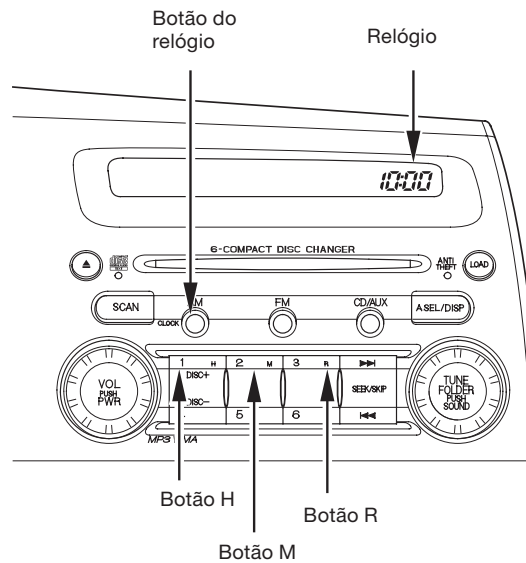

MPCBR0459



### Ajuste do relógio

Se a bateria for desconectada, o relógio deve ser ajustado novamente.

Pressione e mantenha pressionado o botão CLOCK (AM), até o display começar a piscar. Altere a hora, pressionando o botão H (memória 1) até o número avançar para a hora desejada. Altere os minutos, pressionando o botão M (memória 2) até os números avançarem para a hora desejada.

Pressione o botão CLOCK (AM) para confirmar o ajuste.

A hora pode ser ajustada rapidamente para a hora mais próxima. Se a hora indicada no display estiver dentro da próxima meia hora, pressione o botão CLOCK (AM) até ouvir um bipe, em seguida pressione o botão R (memória 3), o relógio retorna para a hora anterior. Se a hora indicada no display estiver após a próxima meia hora, o relógio será ajustado para o início da próxima hora.

Por exemplo: 1:06 é ajustada para 1:00

1:52 é ajustada para 2:00

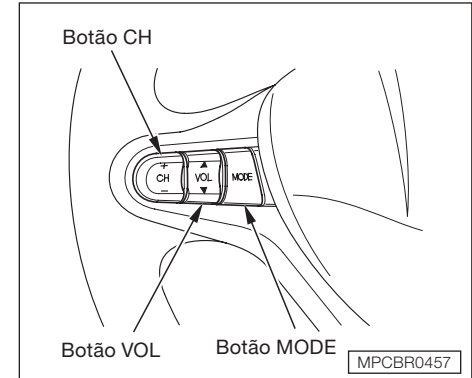

### SISTEMA DE ÁUDIO COM CONTROLE REMOTO (Modelos LXL e EXS)

Três controles para o sistema de áudio foram instalados no volante da direção. Eles permitem o controle das funções básicas, sem a necessidade do motorista retirar a mão do volante de direção.

O botão VOL ajusta o nível do volume para cima (▲) e para baixo (▼). Pressione o lado superior ou inferior do botão e mantenha-o pressionado até o volume alcançar o nível desejado, em seguida libere-o.

## Equipamentos de Conforto e Comodidade

---

O botão MODE muda o modo. Pressionar o botão MODE repetidamente passa através de todas as fontes de mídia atuais conectadas. As fontes de mídia que não estejam presentes ou conectadas não aparecem quando está passando com o botão MODE.

Se estiver no modo rádio, use o botão CH para mudar de estação. Cada vez que a parte superior do botão (+) é pressionada, o sistema vai para a próxima estação memorizada, na faixa sintonizada. Para voltar para a estação anterior, pressione a parte inferior do botão (-).

Para ativar a função busca, pressione e segure a parte superior (+) ou inferior (-) do botão CH até ouvir um bipe. O sistema procura emissoras para cima ou para baixo na frequência atual para encontrar uma emissora com sinal forte.

Se estiver ouvindo um disco, o sistema pula para o início da próxima faixa (arquivo no formato MP3 ou WMA) a cada vez que você pressionar a parte superior (+) do botão CH. Pressione a parte inferior (-) para voltar ao início da faixa ou arquivo atual. Pressione duas vezes para voltar à faixa ou arquivo anterior.

Você verá o número do disco (com o trocador de CD), o número da faixa (número de arquivo no modo MP3 ou WMA) e o tempo decorrido.

No modo MP3 ou WMA, você pode usar a função busca para selecionar pastas. Pressione e segure a parte superior (+) do botão CH até ouvir um bipe para pular à frente até o primeiro arquivo da próxima pasta. Pressione a parte inferior (-) para pular para trás até a pasta anterior.

### **Modelo EXS**

Se estiver utilizando um dispositivo de memória flash USB ou iPod no cabo adaptador USB, pressione e libere a parte superior (+) do botão CH para pular para a frente, para o início do próximo arquivo. Pressione a parte inferior (-) para voltar ao início do arquivo atual. Pressione duas vezes para voltar ao arquivo anterior.



### SISTEMA DE SEGURANÇA

O sistema de segurança ajuda a proteger o roubo do veículo. A buzina tocará e os indicadores de direção piscarão se houver uma tentativa de entrada forçada em seu veículo. O alarme continua por 30 segundos e depois reinicializa.

Se a causa do alarme continuar, o alarme repetirá várias vezes em intervalos de aproximadamente 5 segundos.

Para desligar o sistema alarmado, antes de passar 30 segundos, destrave a porta do motorista com a chave ou com o controle remoto.

\* Se equipado

O sistema de segurança é ativado 15 segundos após o travamento das portas, capô e tampa do porta-malas. Para ativar o sistema, as portas e a tampa do porta-malas devem ser travadas pelo lado de fora com a chave ou com o controle remoto. O indicador do sistema de segurança no painel de instrumentos começará a piscar imediatamente para mostrar que o sistema está se ajustando.

Quando você pressionar o botão Trava do controle remoto, as luzes dos sinalizadores de direção piscam três vezes, para verificar se as portas estão travadas e o sistema de segurança será ligado.

Com o sistema ajustado, a abertura de qualquer uma das portas ou do porta-malas (sem o uso da chave ou controle remoto), ou do capô poderá acionar o alarme. O alarme também será acionado se o rádio for retirado do painel ou um fio for cortado.

Com o sistema ajustado, o porta-malas pode ser aberto com a chave da ignição ou com o botão de liberação do porta-malas\* sem disparar o alarme. O alarme disparará se a trava do porta-malas for forçada ou se o porta-malas for aberto com a alavanca de liberação.

O alarme também será ativado se um passageiro dentro do veículo trancado ligar a ignição.

### ⚠ ATENÇÃO

**O sistema de segurança não é dotado de sensores de presença. Por esta razão, não será ativado em caso de arrombamento por quebra ou abertura do vidro.**

O sistema de segurança não será ativado se as portas, o capô ou a tampa do porta-malas não estiverem fechados totalmente. Se o sistema não for ativado, verifique o indicador de porta aberta, no painel de instrumentos, para ver se todas as portas e a tampa do porta-malas estão fechadas corretamente. Verifique manualmente o capô, uma vez que o indicador não mostra o capô.

Não modifique nem acrescente outras funções a este sistema de segurança.

## Equipamentos de Conforto e Comodidade

### CONTROLE DE CRUZEIRO

O controle de cruzeiro permite manter o veículo em uma velocidade ajustada, acima de 40 km/h, sem manter o acelerador acionado. Este sistema deve ser usado em estradas retas e com pouco trânsito. Não recomendado o uso deste sistema no trânsito da cidade, pistas molhadas, pistas escorregadias, chuva forte e tempo ruim.

#### ▲ ATENÇÃO

**O uso inadequado do sistema controle de cruzeiro pode levar a um acidente.**

**Use o sistema controle de cruzeiro somente quando estiver em estradas retas e com tempo bom.**

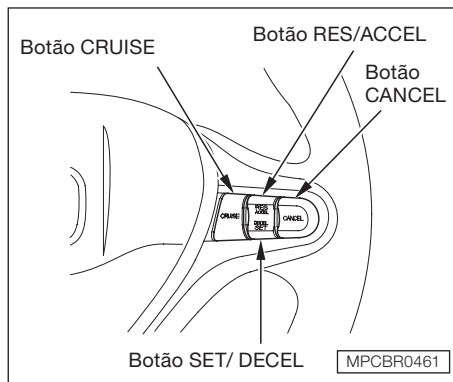

#### Para acionar o controle de cruzeiro

1. Pressione o botão CRUISE (cruzeiro), no volante de direção. O indicador CRUISE MAIN (cruzeiro principal), acende no painel de instrumentos.
2. Acelere para alcançar a velocidade desejada, acima de 40 km/h.

3. Pressione e libere o botão SET/DECEL no volante de direção. O indicador CRUISE CONTROL (controle de cruzeiro) no painel de instrumentos acende para indicar que o sistema está ativado.

O sistema de controle de cruzeiro pode não manter uma velocidade ajustada quando estiver subindo ou descendo uma ladeira. Se a velocidade do veículo aumentar quando estiver descendo uma ladeira, use o freio para reduzir a velocidade. Este procedimento irá cancelar o controle de cruzeiro. Para retomar a velocidade ajustada, pressione o botão RES/ACCEL. O indicador do controle de cruzeiro volta a acender no painel de instrumentos.

Quando estiver subindo uma ladeira, a transmissão automática pode engatar uma velocidade baixa para manter a velocidade ajustada.

### Para mudar a velocidade ajustada

A velocidade ajustada pode ser aumentada, procedendo da seguinte maneira:

- Pressione e segure o botão RES/ACCEL. Quando alcançar a velocidade de cruzeiro desejada solte o botão.
- Pressione o pedal do acelerador até alcançar a velocidade de cruzeiro desejada, depois pressione o botão SET/DECEL.
- Para aumentar a velocidade gradativamente, bata levemente no botão RES/ACCEL. Cada vez que isso é feito, a velocidade do veículo aumenta 1,6 km/h.

A velocidade ajustada pode ser reduzida, procedendo da seguinte maneira:

#### **⚠ ATENÇÃO**

**Se precisar reduzir a velocidade rapidamente, use os freios, como usaria numa situação normal.**

- Pressione e segure o botão SET/DECEL. Quando alcançar a velocidade de cruzeiro desejada solte o botão.

- Para reduzir a velocidade gradativamente, bata levemente no botão SET/DECEL. Cada vez que isso é feito, a velocidade do veículo reduz aproximadamente 1,6 km/h.
- Pise no pedal do freio ou embreagem levemente. O indicador do controle de cruzeiro no painel de instrumentos irá apagar. Quando o veículo reduzir para a velocidade desejada, pressione o botão SET/DECEL.

Mesmo com o controle de cruzeiro ligado, o pedal do acelerador pode ser usado para aumentar a velocidade numa ultrapassagem. Após a ultrapassagem, tire o pé do acelerador. O veículo retorna para a velocidade de cruzeiro ajustada.

Descansar o pé no pedal do acelerador ou da embreagem poderá cancelar o controle de cruzeiro.

### Para cancelar o controle de cruzeiro

Para cancelar o controle de cruzeiro, proceda da seguinte maneira:

- Toque no pedal do freio ou no pedal da embreagem.
- Pressione o botão CANCEL no volante de direção.
- Pressione o botão CRUISE no volante de direção.

### Para retomar a velocidade ajustada

Quando o botão CANCEL é pressionado ou o pedal do freio ou da embreagem é tocado levemente, o sistema irá lembrar da velocidade ajustada anteriormente. Para retomar à aquela velocidade, acelere até alcançar a velocidade acima de 40 km/h e, então, pressione e solte o botão RES/ACCEL. O indicador do controle de cruzeiro acende. O veículo irá acelerar para a mesma velocidade de cruzeiro ajustada antes.

Para desligar o sistema pressione o botão CRUISE e é zerada a velocidade de cruzeiro anterior.



# 5 ANTES DE DIRIGIR

## PERÍODO DE AMACIAMENTO

Durante os primeiros 1000 km de rodagem, evite:

- Acelerações bruscas ao sair com o veículo;
- Durante os primeiros 300 km, evite freadas bruscas. O uso incorreto dos freios durante este período comprometerá futuramente a eficiência da frenagem.

Substitua o óleo do motor nos períodos recomendados no plano de manutenção.

### ⚠ ATENÇÃO

**Este procedimento de amaciamento aplica-se também para motores substituídos ou retificados e quando os freios são substituídos.**

## COMBUSTÍVEL

O motor do seu automóvel foi projetado para funcionar com álcool hidratado, gasolina\* ou a mistura dos dois em qualquer proporção.

\* Gasolina do tipo C – comum, comercialmente disponível, em atendimento à Resolução CONAMA nº 18/86 – PROCONVE (Programa de Controle de Poluição do Ar para Veículos Automotores) e à Resolução nº 71/98 da ANP.

### ⚠ ATENÇÃO

**A utilização de gasolina adulterada, com chumbo ou outros combustíveis não homologados para o uso automotivo (por exemplo, gasolina de aviação) poderá causar danos irreversíveis ao motor, estendendo-se aos sistemas de alimentação e escapamento do seu automóvel. Estes danos não são cobertos pela garantia.**

Ao trafegar por outros países, antes de abastecer certifique-se que a gasolina não contenha chumbo, ou seja, verifique a seguinte inscrição na bomba do posto de abastecimento: “*sin plomo*”, para países de língua espanhola.

## Antes de Dirigir

### Gasolina aditivada fornecida pelas distribuidoras\*

A gasolina aditivada distingue-se da comum tipo C por receber aditivos com propriedades detergentes e dispersantes.

Desta forma, evita-se a formação de corrosão e depósitos no sistema de alimentação de seu automóvel, permitindo sempre um bom fluxo de combustível ao longo do tempo.

**A decisão pelo uso da gasolina aditivada cabe ao cliente, porém ressalta-se primordialmente o cuidado com sua procedência, seja comum ou aditivada.**

\* Como a gasolina aditivada possui propriedades detergentes, automóveis com alta quilometragem poderão mudar para este tipo de combustível gradualmente, evitando-se assim que os eventuais resíduos removidos pelo combustível venham a entupir o sistema de alimentação.

#### ⚠ ATENÇÃO

**O uso de aditivos complementares, ou seja, frascos de aditivos comercialmente disponíveis em postos de abastecimento e lojas de autopeças, comprometerá o desempenho do motor, além de causar danos irreversíveis ao sistema de alimentação e escapamento. Estes danos não são cobertos pela garantia.**

#### ⚠ ATENÇÃO

**Os motores Honda possuem injetores de combustível com tecnologia autolimpante, portanto A LIMPEZA PERIÓDICA DESTES COMPONENTES NÃO É NECESSÁRIA.**

Seu veículo está equipado com dois reservatórios de combustível: o tanque principal e o reservatório de gasolina. A tabela a seguir mostra o combustível a ser utilizado em cada reservatório.

#### Somente abastecer com:

|                                 |   |
|---------------------------------|---|
| Tanque de combustível principal | Álcool hidratado e/ou gasolina comum ou aditivada em qualquer proporção |
| Reservatório de gasolina        | Somente gasolina comum ou aditivada                                     |

#### ⚠ ATENÇÃO

**Sempre que reabastecer o veículo com um combustível diferente do utilizado anteriormente, por exemplo, substituir a gasolina pelo álcool ou vice-versa, recomendamos conduzir o veículo pelo período mínimo de 10 minutos para o módulo de controle do motor adaptar-se às novas condições do combustível utilizado. Este procedimento visa minimizar eventuais dificuldades durante a partida do motor.**



### Reservatório de gasolina (sistema de partida a frio)

O reservatório de gasolina do sistema de partida a frio deve ser abastecido somente com gasolina.

#### ⚠ ATENÇÃO

**Nunca abasteça o reservatório de gasolina com álcool, pois isto danificará o sistema de alimentação de combustível.**

**Se o reservatório de gasolina for abastecido com álcool por engano, leve o veículo imediatamente à Concessionária Autorizada Honda mais próxima para extrair o combustível. O uso de combustível inadequado danificará a bomba de combustível e o sistema de alimentação de combustível relacionado.**

### Dirigindo em outros países

Ao trafegar por outros países, podem não estar disponíveis álcool hidratado e gasolina com álcool semelhantes aos combustíveis comercializados no Brasil. Neste caso, deve-se sempre utilizar gasolina comum com número de octanas (RON) 91 ou superior no tanque de combustível e também no reservatório de gasolina (sistema de partida a frio).

## ABASTECIMENTO

#### ⚠ ATENÇÃO

**A gasolina é um combustível altamente inflamável e explosivo. Ao manusear a gasolina ou abastecer o veículo, tome as seguintes precauções:**

- **Desligue o motor;**
- **Não fume;**
- **Não utilize telefone celular;**
- **Mantenha chamas, fósforos e faíscas afastadas da gasolina;**
- **Não transporte gasolina no interior do veículo;**
- **Limpe imediatamente a gasolina derramada;**
- **Abasteça somente em local aberto.**

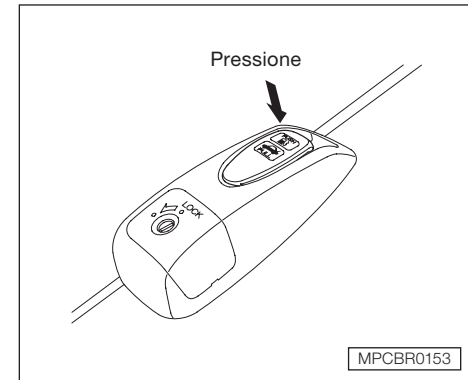

### Abastecimento do Tanque de Combustível

1. O bocal de abastecimento do tanque de combustível está localizado no lado esquerdo do veículo. Estacione com esse lado virado para a bomba de combustível do posto de gasolina.
2. Abra a portinhola de abastecimento do tanque de combustível pressionando a manopla do lado externo do banco do motorista.

## Antes de Dirigir

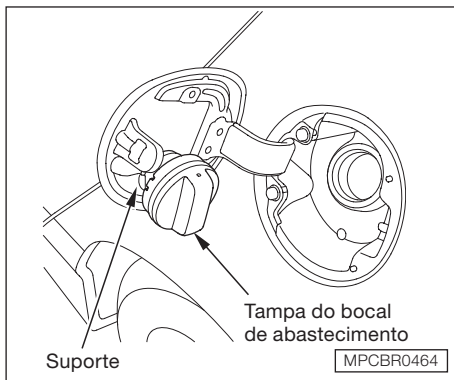

3. Remova a tampa do bocal lentamente. Um ruído poderá ser ouvido conforme a pressão residual do tanque de combustível for aliviada.
4. Pare de abastecer o tanque de combustível após o bico da bomba desligar automaticamente. Não encha o tanque excessivamente. Deve existir algum espaço no interior do tanque para permitir a expansão de combustível decorrente da mudança de temperatura.
5. Encaixe a tampa do tanque de combustível e aperte-a até ouvir o ruído característico de travamento.
6. Para fechar a portinhola do bocal de abastecimento, empurre-a até que esteja travada.

### ⚠ CUIDADO

É muito importante o fechamento adequado das tampas dos bocais dos reservatórios de combustível, pois caso contrário poderão ocorrer vazamentos de gases ou do próprio combustível, gerando risco aos ocupantes.

### ⚠ ATENÇÃO

Se o motor parar devido à falta de combustível, o reservatório deve ser reabastecido com o mesmo tipo de combustível utilizado no último reabastecimento.

Se não estiver disponível ou se não souber qual o tipo de combustível utilizado, reabasteça com gasolina comum.

Após o reabastecimento, pode levar algum tempo para o combustível alcançar a tubulação de alimentação e que possa ser dada a partida no motor.

Alavanca da portinhola de abastecimento do reservatório de gasolina

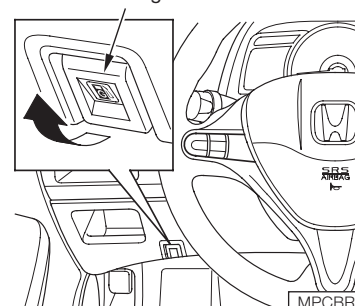

### Abastecimento do reservatório de gasolina (Sistema de partida a frio)

1. Estacione o veículo com o lado direito próximo à bomba de abastecimento de combustível.
2. Abra a portinhola de abastecimento do reservatório de gasolina puxando para cima a alavanca no painel inferior, próximo ao volante de direção.

### ⚠ ATENÇÃO

Nunca abasteça o reservatório de gasolina com álcool. O sistema de alimentação de combustível do seu veículo poderá ser seriamente danificado.

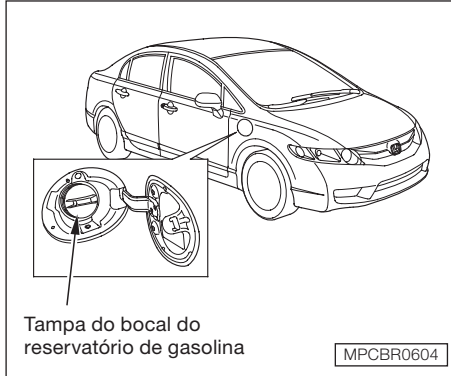

3. Remova a tampa do bocal lentamente. Um ruído poderá ser ouvido conforme a pressão residual do reservatório for liberada.

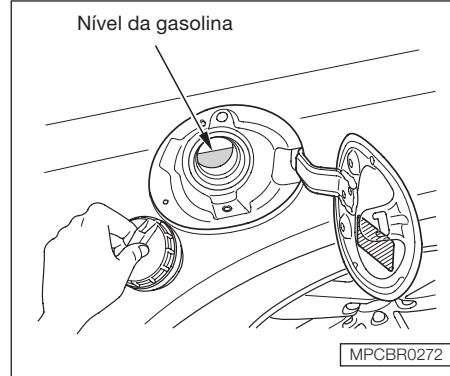

4. Abasteça lentamente e com cuidado o reservatório de gasolina. Inspeção o nível de combustível através da abertura no bocal durante o abastecimento do reservatório de gasolina.

### ⚠ ATENÇÃO

**A capacidade do reservatório de gasolina é de apenas 0,7 ℓ, portanto tenha cuidado para não derramar gasolina. Caso isto ocorra, lave imediatamente a região com sabão neutro e água em abundância.**

**Não encha o reservatório excessivamente. Deixe algum espaço para a gasolina se expandir com as mudanças de temperatura.**

5. Encaixe a tampa do reservatório de gasolina e aperte-a até ouvir o ruído característico de travamento.
6. Empurre a portinhola de abastecimento de combustível até que ela trave.

### ⚠ ATENÇÃO

**Conduzir o veículo sem combustível no reservatório de gasolina por períodos prolongados poderá danificar o sistema de alimentação de combustível. Isto poderá causar falha na partida do motor. Quando o indicador de combustível baixo (reservatório de gasolina) acender, reabasteça o quanto antes.**

**Nunca abasteça o reservatório de gasolina com álcool, pois isto danificará o sistema de alimentação de combustível.**

## Antes de Dirigir

### CAPÔ DO MOTOR

#### ⚠ CUIDADO

Antes de acionar a alavanca de abertura do capô, desligue o motor. Inspeções e/ou ajustes no compartimento do motor com este em funcionamento são operações arriscadas e só devem ser efetuadas por um técnico especializado, visto que correias e polias se encontram em movimento.



#### Abertura do Capô

1. Acione o freio de estacionamento. Puxe a alavanca de liberação, localizada no lado esquerdo, logo abaixo do painel.

O capô destravará e ficará levemente aberto.

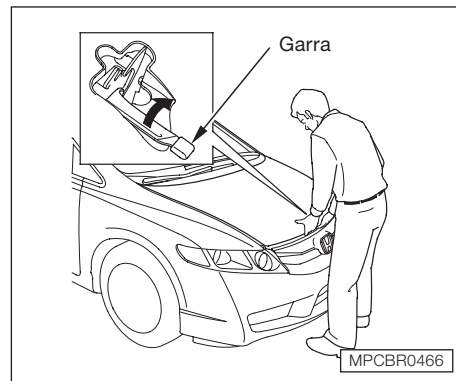

2. Posicione-se em frente ao veículo, coloque os dedos entre o capô e a grade dianteira. A trava de segurança do capô está localizada logo acima do emblema da Honda ("H"). Pressione esta trava para cima, até ela tocar no capô. Levante o capô.

Se for possível abrir o capô sem levantar a trava de segurança ou se o movimento for difícil ou a mola não voltar para a posição original, o mecanismo deve ser limpo e lubrificado.

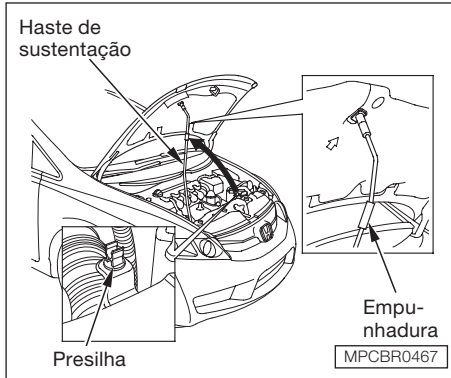

3. Segurando a manopla, puxe a haste de sustentação para fora de sua presilha e insira-a no orifício, no local indicado pela seta.

### ⚠ ATENÇÃO

**Não se apóie nem aplique peso no capô a fim de evitar danos. Antes de fechá-lo, certifique-se de abaixar a haste de sustentação.**

Para fechar o capô, levante-o levemente para soltar a haste de sustentação do seu orifício. Encaixe novamente a haste de sustentação em sua presilha. Abaixar o capô, até aproximadamente 30 cm do fechamento e solte-o, para que ele feche e trave através da ação do seu próprio peso.

Após o fechamento do capô, verifique se ele está seguramente travado.

### INSPEÇÃO DO NÍVEL DO ÓLEO DO MOTOR

Verifique o nível do óleo sempre que for reabastecer o veículo. Aguarde alguns minutos, após desligar o motor, antes de verificar o nível do óleo.

Todo motor consome óleo como parte de seu funcionamento normal, portanto, verifique o nível do óleo regularmente, por exemplo, quando reabastecer. Verifique o nível do óleo principalmente antes de uma longa viagem.

Certifique-se de que o motor está aquecido e estacionado em local plano. Desligue o motor e aguarde aproximadamente 3 minutos, antes de verificar o nível do óleo.

### ⚠ ATENÇÃO

**A leitura do nível de óleo do motor logo após seu desligamento pode passar a impressão que o nível está baixo. Caso o óleo seja completado nestas circunstâncias, o nível do óleo fica acima da marca "MAX.", o que é prejudicial ao motor.**

## Antes de Dirigir

A quantidade de óleo consumida depende de como o veículo é dirigido e das condições do clima e das rodovias onde ele se encontra. A média de consumo de óleo pode chegar até a 1 litro a cada 1.000 km. O consumo pode ser um pouco maior quando o motor é novo.

Aguarde alguns minutos, após desligar o motor, antes de verificar o nível do óleo e estacione o veículo em um local plano.

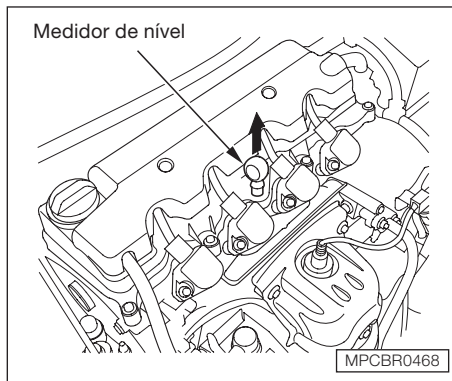

1. Remova a vareta medidora (alça laranja).

Remova a vareta medidora cuidadosamente, para que não derrame óleo. Óleo derramado pode danificar os componentes no compartimento do motor.

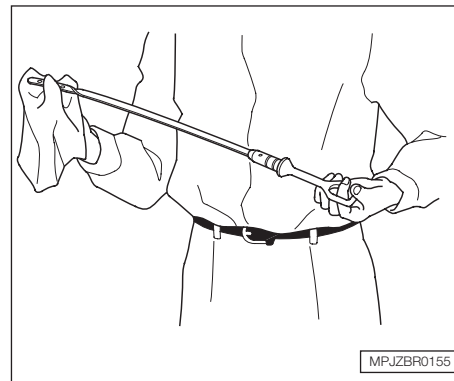

2. Limpe a vareta medidora com um pano limpo ou toalha de papel.
3. Insira-a novamente, até o fim.

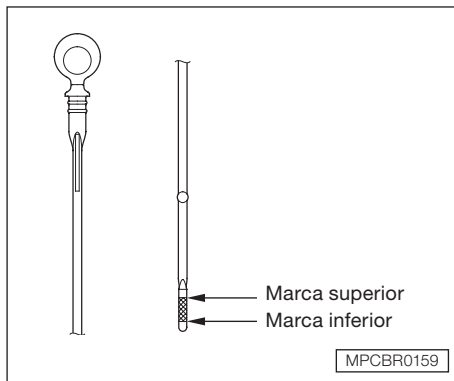

4. Remova novamente a vareta medidora e verifique o nível do óleo. O nível deve estar entre as marcas Superior e Inferior.

Se o nível estiver próximo ou abaixo da marca Inferior, consulte a Seção 7 “*Adição do óleo do motor*”.

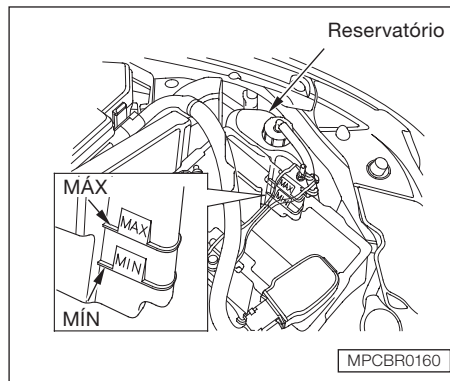

### **Inspecção do nível do líquido de arrefecimento do motor**

Verifique o nível do líquido de arrefecimento do motor no próprio reservatório. O nível deve estar entre as marcas MAX e MIN. Se o nível estiver abaixo da marca MIN, consulte a Seção 7, “*Para completar o líquido de arrefecimento*”, para informações sobre o reabastecimento adequado do líquido de arrefecimento.

### **ECONOMIA DE COMBUSTÍVEL**

As condições do veículo e o seu modo de dirigir são os principais fatores que influenciam no consumo de combustível.

### **Condições do veículo**

Mantenha o seu veículo de acordo com o plano de manutenção. Desta forma, o veículo se mantém em perfeitas condições de funcionamento.

O principal item da **manutenção** é a manutenção feita por você mesmo. Por exemplo, pneu com pressão abaixo da recomendada causa maior resistência na rodagem e conseqüentemente maior consumo de combustível. Pressão baixa também causa desgaste mais rápido dos pneus, portanto, verifique a pressão dos pneus pelo menos uma vez por semana.

## Antes de Dirigir

---

### Maneira de Dirigir

Você pode melhorar a economia de combustível conduzindo o veículo moderadamente. Acelerações rápidas, curvas repentinas e frenagens severas consomem mais combustível.

Sempre conduza o veículo na marcha mais alta, a qual permite funcionamento e aceleração do motor mais suave.

Dependendo das condições do tráfego, tente manter uma velocidade constante. Cada vez que você reduz e aumenta a velocidade, ocorre um consumo extra de combustível.

Use o controle de cruzeiro sempre que possível.

Motores frios consomem mais combustível do que motores aquecidos. Contudo, não é necessário deixar o motor funcionando em marcha lenta por longo tempo para aquecer o motor, você pode colocar o veículo em movimento em aproximadamente 1 minuto, independente da temperatura externa. Desta maneira, o aquecimento do motor será mais rápido e a economia de combustível será melhor.

O ar-condicionado exige mais do motor e consequentemente consome mais combustível. Desligue o ar-condicionado quando ele não for necessário. Use a ventilação quando a temperatura do ar externo for agradável.

Devido ao menor poder calorífico do álcool em relação à gasolina, este produz menos energia no processo de queima de combustível. Sendo assim, será necessária uma maior quantidade de álcool para atingir o mesmo desempenho do motor alcançado pela gasolina.

Na prática, a utilização do álcool implica em um maior consumo de combustível por quilômetro rodado quando comparado à gasolina, além da redução da autonomia por tanque.

### DESCARGA ELÉTRICA (CARGA ELETROSTÁTICA)

A carga eletrostática é um fenômeno frequente na natureza, resultado do atrito da carroçaria do veículo com o ar, em especial quando a umidade é baixa. Da mesma forma, o atrito entre a roupa e o tecido do banco/forrações também pode acarretar em acúmulo de carga eletrostática, principalmente se forem roupas confeccionadas em lã e/ou materiais sintéticos, além do uso de calçados de material isolante.

Sendo assim, tal fenômeno pode ser percebido ao se tocar a carroçaria e/ou partes metálicas do veículo, ocorrendo uma pequena e instantânea descarga elétrica. Esta pequena descarga, de baixa intensidade e duração, pode apresentar algum desconforto momentâneo para algumas pessoas, porém não oferece qualquer risco à saúde.



Abaixo listamos algumas informações que poderão minimizar tal efeito:

- Roupas de lã e/ou materiais sintéticos geram maior carga elétrica do que outros materiais, especialmente quando combinadas com ar seco;
- Calçados em material isolante são mais propícios ao acúmulo de carga elétrica pelos ocupantes em comparação com outros materiais;
- Para diminuir as chances de se sentir a descarga elétrica ao entrar no veículo, disperse as eventuais cargas elétricas segurando a parte metálica da chave de ignição e encostando a chave na fechadura da porta;
- Pulverize os bancos e carpete com *shampoo* neutro diluído em água para minimizar tais efeitos.

### ▲ ATENÇÃO

O fenômeno **CARGA ELETROSTÁTICA** é oriundo de uma ação da natureza e não por defeitos de fabricação e/ou montagem.

**As instruções relatadas acima têm caráter meramente orientativo e não asseguram uma solução definitiva para este efeito.**

### ACESSÓRIOS E MODIFICAÇÕES

A modificação ou instalação de acessórios não recomendados pela Honda pode afetar a segurança do seu veículo. Antes de fazer qualquer modificação ou instalação de acessórios, consulte a sua Concessionária Autorizada Honda.

### Acessórios

Os acessórios originais que podem personalizar o seu veículo estão disponíveis em sua Concessionária Autorizada Honda. Os acessórios devem ser designados e aprovados para o seu veículo.

Acessórios não originais Honda normalmente são projetados para aplicação em geral. Embora esses acessórios se encaixem em seu veículo, muitas vezes eles não possuem certificado de fabricação e podem afetar negativamente a estabilidade e a dirigibilidade do seu veículo. (Consulte a Seção 5 “*Modificações*”, para informações adicionais.)

### ▲ CUIDADO

**Modificações ou acessórios inadequados podem afetar negativamente a dirigibilidade, a estabilidade e o desempenho do seu veículo e provocar um acidente, no qual você pode sofrer ferimentos graves e até fatais. Siga as instruções deste Manual do Proprietário, com referência a acessórios e modificações.**

Quando instalados adequadamente, telefones celulares, alarmes e sistemas de áudio não interferem com os sistemas controlados pela unidade eletrônica, tais como Sistema SRS (airbags) e Sistema de freio antitravante ABS.

## Antes de Dirigir

---

Entretanto, se os acessórios eletrônicos forem instalados incorretamente ou excederem a capacidade do sistema elétrico, eles podem interferir com o funcionamento do veículo e até mesmo causar o acionamento do airbag.

Antes de instalar qualquer acessório:

- Não utilize acessórios que obstruam as luzes ou interfiram com o funcionamento e desempenho do veículo.
- Certifique-se que o acessório não irá sobrecarregar o sistema elétrico do seu veículo.
- Consulte a sua Concessionária Autorizada Honda antes de instalar qualquer tipo de acessório em seu veículo.

### Modificações

Não remova qualquer equipamento original nem modifique o seu veículo de maneira que possa alterar o seu estilo ou funcionamento.

Por exemplo, não faça qualquer modificação que possa mudar a altura do veículo, nem instale rodas e pneus diferentes dos recomendados para o seu veículo.

Tais modificações podem afetar negativamente a dirigibilidade e interferir com o funcionamento dos freios ABS e outros sistemas.

Além disso, qualquer modificação que diminua o vão livre do solo aumenta a chance de danos na parte inferior do veículo, devido a impactos com o solo. Isto pode até causar o acionamento inesperado do airbag.

Não modifique o volante de direção ou qualquer peça do Sistema suplementar de segurança (SRS). Modificações poderão deixar o sistema inoperante.

### Precauções adicionais de segurança

**Não fixe nem coloque objetos sobre as coberturas dos airbags.** Qualquer objeto fixado à ou colocado sobre a cobertura com a inscrição “SRS AIRBAG”, no centro do volante de direção ou na parte superior do painel de instrumentos, lado do passageiro, pode interferir com o bom funcionamento dos airbags. Ou, em caso de acionamento do airbag, o objeto poderá ser arremessado e machucar alguém dentro do veículo.

### BAGAGEM

Seu veículo possui várias áreas convenientes para acomodar a bagagem de forma segura.

- Porta-malas
- Compartimento das portas
- Compartimento central
- Porta-luvas
- Console central
- Compartimento dos encostos dos bancos\*

O porta-luvas e os compartimentos localizados nas portas dianteiras e no encosto do banco foram projetados para a acomodação de objetos pequenos e leves. O porta-malas foi projetado para objetos maiores e mais pesados. Além disso, o banco traseiro pode ser escamoteado a fim de permitir a acomodação de mais bagagem ou de objetos maiores.

A abertura do porta-malas permite a acomodação de objetos mais compridos.

Entretanto, bagagem em excesso ou sua acomodação incorreta pode afetar o manuseio, a estabilidade e o funcionamento de seu veículo, tornando-o inseguro. Antes de acomodar qualquer tipo de bagagem, certifique-se de ler cuidadosamente as instruções apresentadas nas próximas páginas.

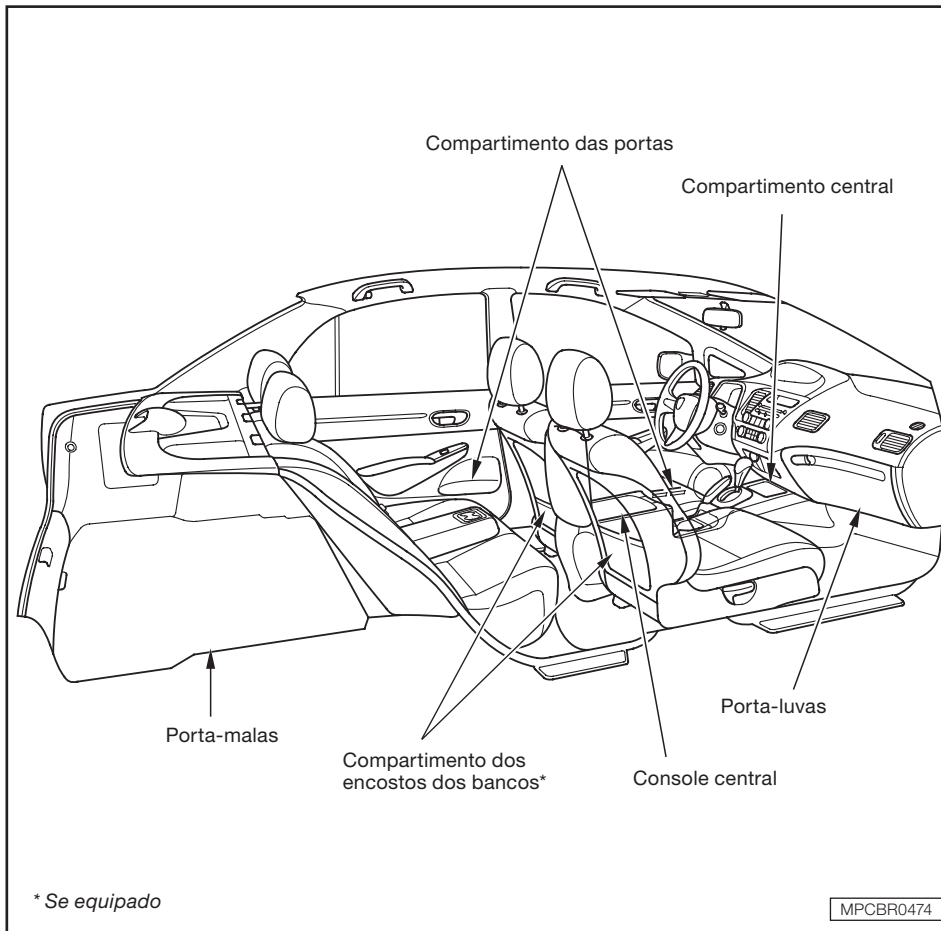

## Antes de Dirigir

### CARGA

#### Capacidade de carga

O peso máximo permitido, incluindo o peso do veículo, peso total dos ocupantes, carga e acessórios é de 1.695 kg.

Para calcular o peso permitido para transporte:

- Consulte o peso do veículo, conforme especificado na seção 10 “*Informações Técnicas*” e subtraia esse valor do peso máximo permitido (1.695 kg). O valor resultante é o peso permitido para transporte.

#### Exemplo:

Modelo EXS com transmissão automática  
Peso máximo permitido.....1.695 kg  
Peso do veículo .....1.275 kg  
Peso permitido para transporte:  
(Passageiros + carga) .....420 kg

#### ▲ CUIDADO

**O excesso de carga ou carga inadequada pode afetar o manuseio e a estabilidade do veículo, o que pode causar um grave acidente.**

**Siga os limites de carga e as recomendações especificadas neste manual.**

### ACOMODAÇÃO DA CARGA

#### No compartimento de passageiros

- Guarde ou segure objetos que possam ser arremessados no interior do veículo e machucar alguém.
- Não coloque itens na parte superior da tampa do porta-malas. Eles podem bloquear a sua visão traseira e também podem ser arremessados no interior do veículo, em caso de freada repentina ou colisão.
- Certifique-se que os objetos colocados no assoalho, atrás dos bancos dianteiros, não possam rolar por baixo do banco do motorista e, desta forma, impedir o acionamento dos pedais ou interferir com o funcionamento dos bancos.
- Mantenha o porta-luvas fechado com o veículo em movimento. Se a tampa estiver aberta, em caso de colisão ou freada repentina, o passageiro dianteiro poderá sofrer ferimentos.

#### No porta-malas

- Distribua a bagagem igualmente no assoalho do porta-malas, colocando os objetos pesados embaixo, e o mais próximo possível do encosto do banco traseiro.
- Se necessário, fixe a bagagem com um cordão, para evitar que ela se desloque com o veículo em movimento.
- Se o encosto do banco traseiro estiver dobrado, prenda a bagagem com um cordão para que ela não seja arremessada para a frente em caso de colisão ou freada repentina.
- Não coloque bagagem com altura superior aos encostos dos bancos dianteiros.
- Consulte a Seção 3 “*Para dobrar o banco traseiro*” sobre como dobrar o encosto do banco traseiro.
- Não transporte objetos muito longos que impeçam o fechamento total da tampa do porta-malas. Caso contrário, os gases do escapamento poderão entrar no interior do veículo. Para evitar envenenamento por monóxido de carbono, consulte na seção 2 “*Cuidado com os gases do escapamento*”.

#### ▲ ATENÇÃO

**Um suporte para bicicleta comum não deve ser instalado na tampa traseira do seu veículo.**

# 6

## CONDUÇÃO DO VEÍCULO

### ANTES DE CONDUZIR O VEÍCULO

Efetue as seguintes inspeções e ajustes antes de conduzir seu veículo:

1. Certifique-se de que todos os vidros, espelhos e luzes externas estejam limpos e desobstruídos;
2. Certifique-se de que o capô do motor e porta-malas estejam completamente fechados;
3. Verifique a pressão dos pneus e ajuste-a, se necessário;
4. Certifique-se de que todos os objetos que esteja carregando no interior do veículo estejam seguramente fixados;
5. Verifique o ajuste do banco;
6. Verifique o ajuste dos espelhos retrovisores interno e externos;
7. Verifique o ajuste do volante de direção;
8. Certifique-se de que todas as portas estejam fechadas e travadas;
9. Coloque o cinto de segurança. Verifique se os passageiros também estão usando os cintos de segurança;
10. Gire o interruptor de ignição para a posição II (ligada).  
Verifique o funcionamento das luzes indicadoras do painel de instrumentos;
11. Ligue o motor;
12. Verifique o funcionamento dos indicadores e das luzes do painel de instrumentos.

## Condução do Veículo

### PARTIDA DO MOTOR

1. Acione o freio de estacionamento.
2. No inverno, em temperatura muito baixa, mantenha todos os acessórios elétricos desligados para reduzir a carga sobre a bateria.
3. **Transmissão manual** – Pise totalmente no pedal da embreagem e coloque a alavanca de mudanças na posição ponto morto.

**Transmissão automática:** Coloque a alavanca seletora na posição **P** (estacionamento). Pressione o pedal do freio.

4. Sem acionar o pedal do acelerador, dê a partida no motor, posição **III** (partida do motor). Não mantenha a ignição na posição **III** (partida do motor) por mais de 15 segundos. Entre as tentativas para dar a partida, faça uma pausa de aproximadamente 10 segundos.

#### ⚠ ATENÇÃO

**O sistema do imobilizador protege seu veículo de roubos. Se uma chave inadequadamente codificada (ou outro equipamento) for usada, o sistema de combustível do motor é desativado. Consulte na seção 3 “Sistema Imobilizador”.**

**O motor demora mais a funcionar em temperaturas baixas. Também o ar rarefeito em altitudes superiores a 2.400 metros contribui para este problema.**

Para auxiliar a partida do motor em baixas temperaturas, seu veículo possui um sistema adicional de alimentação de combustível. O reservatório de gasolina do sistema de partida a frio fornece uma pequena quantidade de gasolina para ajudar a partida do motor.

#### ⚠ ATENÇÃO

**Durante a partida do motor, poderá ser percebido, por alguns segundos, um ruído característico do acionamento da bomba do sistema de partida a frio.**

**Este ruído é normal e caracteriza o funcionamento adequado do sistema.**

### ▲ ATENÇÃO

Com o motor frio, principalmente em dias de baixa temperatura e com elevada concentração de álcool no tanque, o tempo de partida poderá ser mais prolongado que o habitual (posição III).

Durante os instantes iniciais de funcionamento do motor, o veículo poderá não obter o mesmo desempenho em relação ao motor aquecido. Este sintoma desaparecerá após aproximadamente 3 minutos de condução do veículo.

### ▲ ATENÇÃO

Conduzir o veículo sem combustível no reservatório de combustível para partida a frio (reservatório de gasolina) poderá danificar o sistema de alimentação de combustível e o motor do veículo. Isto poderá causar falha na partida do motor.

Quando o indicador de combustível baixo (reservatório de gasolina) acender, reabasteça o reservatório o mais breve possível.

**Procedimento de partida em locais com altitude acima de 2.400 m, em baixas temperaturas.**

A partida do motor é mais difícil no frio. O ar rarefeito em locais com altitude acima de 2.400 metros dificulta ainda mais a partida.

Siga os procedimentos abaixo:

1. Desligue todos os acessórios elétricos.
2. Pressione o pedal do acelerador até aproximadamente a metade de seu curso e acione o motor de partida. Não acione o motor de partida por mais de 15 segundos. Após a partida, solte o pedal do acelerador gradativamente.
3. Se o motor não entrar em funcionamento, pressione totalmente o pedal do acelerador e acione o motor de partida. Se o motor não entrar em funcionamento, repita o procedimento 2.

Se a temperatura externa estiver muito baixa ou seu veículo não foi colocado em funcionamento por alguns dias, deixe o motor aquecer por alguns minutos antes colocá-lo em movimento.

## Condução do Veículo

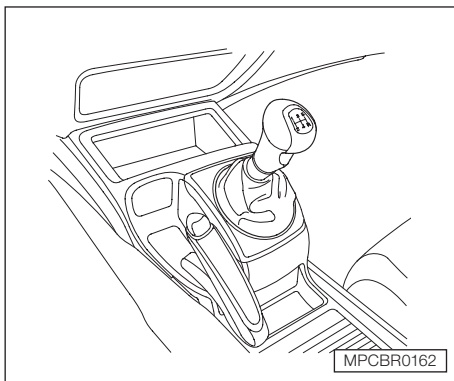

### TRANSMISSÃO MANUAL

#### Transmissão Manual de 5 Velocidades

A transmissão manual possui marchas à frente sincronizadas, possibilitando uma mudança de marchas suave. Ela está equipada com um dispositivo de segurança que impede a mudança direta da 5ª marcha para a marcha à ré. Pressione totalmente o pedal da embreagem, mude para a marcha seguinte e solte o pedal gradativamente ao mudar de marcha. Para evitar o desgaste prematuro do disco da embreagem, nunca apoie o pé sobre o pedal da embreagem quando não estiver mudando de marcha.

#### ⚠ ATENÇÃO

**Nunca pressione parcialmente o pedal de embreagem para manter o veículo parado ou se deslocando lentamente em acíves, em situação de trânsito lento ou semáforos.**

**Este procedimento irá causar o superaquecimento dos componentes de atrito (disco e platô), podendo causar a deterioração total ou parcial desses itens, gerando assim despesas desnecessárias. O desgaste prematuro do sistema de embreagem não será coberto pela garantia, visto ter sido ocasionado pelo não cumprimento das condições acima.**

Pare o veículo completamente para engatar a marcha à ré. A transmissão poderá ser danificada se a marcha à ré for engatada com o veículo em movimento. Antes de engatar a ré, pressione o pedal da embreagem e espere alguns segundos, ou mude para uma marcha superior. Isso deterá as engrenagens, evitando que elas “arranhem”.

Para auxiliar a frenagem, reduza para uma marcha inferior. Esta redução de marcha pode ajudar a manter uma velocidade segura e evitar o aquecimento das pastilhas dos freios em declives acentuados. Antes de mudar para uma marcha inferior, certifique-se de que a velocidade do motor não fará com que o ponteiro do tacômetro atinja a faixa vermelha.

#### ⚠ ATENÇÃO

**Acelerações e desacelerações rápidas podem causar a perda do controle do veículo sobre superfícies escorregadias. Tenha muito cuidado ao dirigir sobre esse tipo de superfície.**

#### Velocidades Recomendadas para as Mudanças de Marchas

Conduza o veículo nas marchas onde a aceleração e o funcionamento do motor seja suave. Isto melhorará a economia de combustível e o controle de emissões será efetivo. Siga as recomendações a seguir para a troca das marchas:

| Troca de marcha | Aceleração normal |
|-----------------|-------------------|
| 1ª para 2ª      | 25 km/h           |
| 2ª para 3ª      | 43 km/h           |
| 3ª para 4ª      | 65 km/h           |
| 4ª para 5ª      | 85 km/h           |



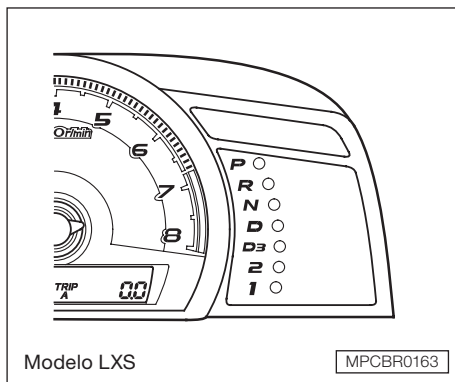

### TRANSMISSÃO AUTOMÁTICA

#### Indicadores de posição da alavanca seletora

Os indicadores no painel de instrumentos indicam em qual posição a alavanca seletora está posicionada.

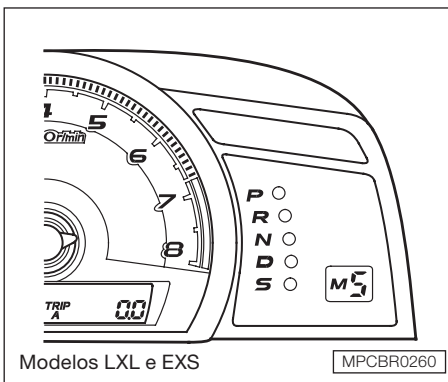

No modo esportivo sequencial de mudança, o indicador "M" próximo ao indicador "S" acende e o número iluminado próximo aos indicadores de posição mostra a marcha selecionada.

O indicador "D" acende por alguns segundos quando a ignição é colocada na posição II (ligada). Se este indicador piscar com o veículo em movimento (em qualquer posição), indica um possível problema na transmissão.

Se o indicador de mal funcionamento acender juntamente com o indicador "D", existe um problema no sistema de controle da transmissão automática. Evite acelerações bruscas e dirija-se a uma Concessionária Autorizada Honda o mais breve possível.

## Condução do Veículo

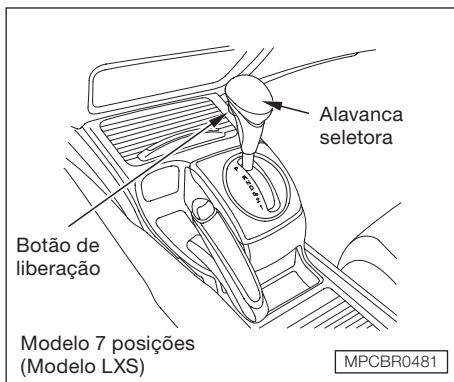

### Posições da alavanca seletora

A alavanca seletora deve estar na posição **P** ou **N** na partida do motor. Quando o veículo estiver parado com a alavanca seletora nas posições **D**, **D3**, **2**, **1**, **S\***, **N** ou **R**, pressione o pedal do freio firmemente e o botão de liberação, localizado na frente da alavanca seletora. Não pressione o pedal do acelerador.

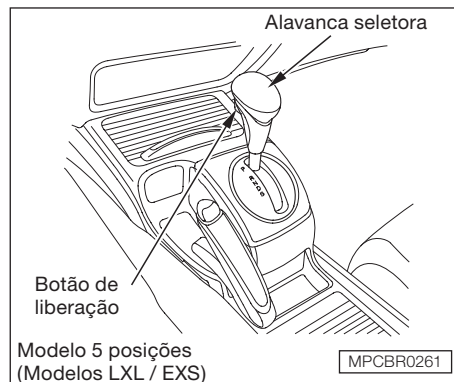

| Para engatar de  | Proceda assim  |
|------------------|--|
| <b>P para R</b>  | Pressione o pedal do freio e pressione o botão de liberação da alavanca seletora |
| <b>R para P</b>  | Pressione o botão de liberação da alavanca seletora                              |
| <b>N para R</b>  |  |
| <b>D3 para 2</b> |  |
| <b>2 para 1</b>  |  |
| <b>D para S*</b> | Mova a alavanca seletora   |
| <b>1 para 2</b>  |  |
| <b>2 para D3</b> |  |
| <b>D3 para D</b> |  |
| <b>D para N</b>  |  |
| <b>D para D3</b> |  |
| <b>S* para D</b> |  |
| <b>N para D</b>  |  |
| <b>R para N</b>  |  |

\* Se equipado

### **P (Estacionamento)**

Esta posição trava mecanicamente a transmissão. Coloque sempre na posição **P** quando for desligar ou dar partida no motor. Para mover a alavanca da posição **P** para outra posição, pressione o pedal do freio e o botão de liberação da alavanca seletora, sem pressionar o pedal do acelerador.

Caso tenha seguido todas as instruções mencionadas acima e ainda não tenha conseguido mudar a alavanca seletora da posição **P**, consulte nesta seção “*Desbloqueador da trava da alavanca seletora*”.

O botão de liberação da alavanca seletora também deve ser pressionado quando for engatar de outra posição para a **P**. Para evitar danos à transmissão, pare completamente o veículo antes de engatar a posição **P**. A alavanca seletora deve estar na posição **P** antes da chave ser removida da ignição.

### **R (Marcha à ré)**

Pressione o pedal do freio e o botão de liberação da alavanca seletora, para engatar da posição **P** para a posição **R**. Para engatar da posição **R** para **N** (neutro), o veículo deve estar completamente parado. Pressione o botão de liberação da alavanca seletora para engatar da posição **N** para **R**.

### **N (Neutro)**

Use a posição **N** se for necessário dar nova partida no motor ou se precisar parar rapidamente e permanecer com o motor funcionando. Se precisar deixar o veículo por qualquer razão, engate a posição **P**. Pressione o pedal do freio quando estiver movendo a alavanca seletora da posição **N** para qualquer outra marcha.

## Condução do Veículo

### D (Condução da 1ª à 5ª marchas)

Use esta posição para condução normal na cidade ou em vias expressas.

A transmissão selecionará automaticamente a marcha apropriada de acordo com a velocidade e aceleração.

Mudanças para uma marcha mais alta podem ocorrer quando o motor estiver frio, a fim de auxiliar seu aquecimento.

### D3 (Condução)

Esta posição é semelhante à posição D, exceto que só são selecionadas as três primeiras marchas. Use a posição D3 para ter mais freio motor quando descer ladeiras muito inclinadas. A posição D3 evita também mudanças constantes entre a 3ª e 4ª marchas em condições de trânsito intenso.

### 2 (2ª marcha)

Para engatar a 2ª marcha, pressione o botão de liberação da alavanca. Esta posição trava a transmissão na 2ª marcha.

A posição **2** poderá ser utilizada para obter o auxílio do freio-motor em declives acentuados. Essa posição também deve ser utilizada para saídas em estradas escorregadias, em locais com lama ou areia, onde a 1ª marcha proporciona alta tração, fazendo com que as rodas patinem.

#### **▲ CUIDADO**

**Nunca utilize a posição 2 para “reduzir a marcha” quando se está dirigindo em condições normais. Isso pode causar uma forte desaceleração, gerando riscos de derrapagem e perda de controle do veículo.**

### 1 (1ª marcha)

Para engatar da segunda para a primeira, pressione o botão de liberação da alavanca seletora. Com a alavanca seletora nesta posição, a transmissão trava na primeira marcha. Através das trocas das marchas para cima e para baixo diretamente entre a 1ª, 2ª, D3 e D, a transmissão pode ser operada igualmente a uma transmissão manual, sem o pedal da embreagem.

### S (Posição S)

#### **Modelos LXL e EXS**

Para mudar para a posição S, pressione o botão de liberação na parte dianteira da alavanca seletora.

Com a alavanca seletora na posição S, a transmissão pode operar em dois modos distintos: modo de mudança automática e modo de mudança sequencial (esportivo).

No modo de mudança automática na posição S, a transmissão automática muda automaticamente do mesmo modo que na posição **D**, exceto que as marchas são engatadas apenas da 1ª até a 4ª marcha. A posição S evita que a transmissão fique mudando entre a 4ª e 5ª marchas.

#### **SELETORES DE MARCHAS (NO VOLANTE DE DIREÇÃO)**

##### **Modelos LXL e EXS**

Os seletores de marcha superior (+) e inferior (-) estão localizados no volante de direção. O motorista pode trocar as marchas pressionando os seletores sem tirar a mão do volante de direção.

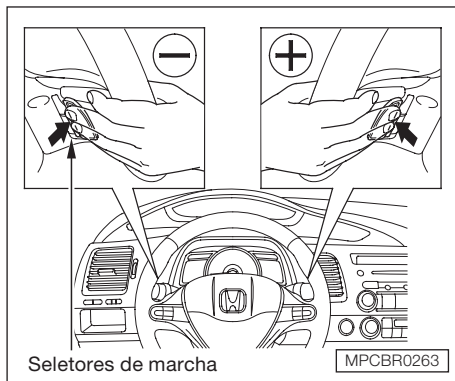

### Usando os seletores de marcha com a transmissão no Modo D

Quando estiver conduzindo o veículo na posição **D**, a transmissão pode ser engatada para uma marcha superior ou inferior manualmente com os seletores localizados no volante de direção.

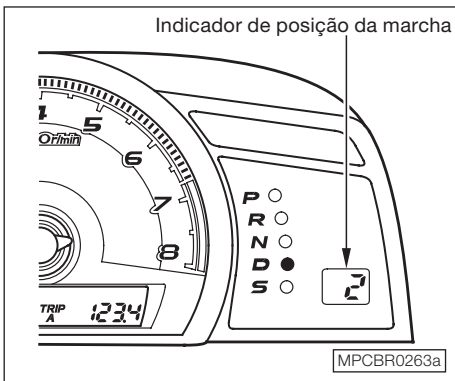

Para engatar uma marcha superior ou inferior, use os seletores + ou -, localizados à direita e à esquerda, respectivamente, no volante de direção.

Cada vez que o seletor + (à direita) for pressionado a transmissão engata uma marcha superior. Ao pressionar o seletor - (à esquerda) a transmissão engata uma marcha inferior. A marcha selecionada será indicada no painel de instrumentos.

Quando um dos seletores de marcha no volante de direção é pressionado, o indicador de posição de marcha indica o número da marcha selecionada.

Mudança para uma marcha inferior com o seletor de marchas permite que você aumente o freio motor ao descer ladeiras ou longas descidas, fornecendo ainda maior potência ao subir ladeiras. As marchas superiores podem ser selecionadas manualmente, para reduzir os giros do motor. Dirigir na marcha mais alta ajuda a economizar combustível.

O sistema de controle da transmissão monitora a posição do pedal do acelerador e o modo de condução. Quando o sistema identifica que não é mais necessário utilizar os seletores de marcha na posição **D**, a função do seletor é cancelada, retornando imediatamente para o modo automático.

Quando a transmissão retorna para o modo **D**, o número correspondente à marcha selecionada não é mais indicado no painel de instrumentos.

## Condução do Veículo

---

A transmissão permanece na marcha selecionada se o motorista não acelerar.

Sempre que qualquer seletor de marchas (*paddle shifter*) é pressionado, a transmissão muda para uma marcha superior ou inferior. Se desejar mudar para cima ou para baixo mais de duas marchas, puxe o seletor de marchas duas vezes, dê uma pausa e então puxe-o novamente.

Não é possível mudar para uma marcha inferior com o seletor de marcha antes que o motor atinja o limite superior da marcha inferior. Se tentar fazer isto, o indicador de posição da marcha pisca o número da marcha inferior várias vezes e então retorna à marcha superior.

Também não é possível mudar para uma marcha superior antes que o motor atinja o limite inferior da marcha superior.

A transmissão muda para marcha inferior, para a primeira marcha, e retorna ao modo de condução (D) quando o veículo para completamente ou a velocidade é cerca de 10 km/h.

Se existir um problema na transmissão enquanto você estiver dirigindo com os seletores de marchas, o indicador **D** pisca, o modo do seletor de marchas é cancelado e a transmissão retorna ao modo automático.

### **Usando os seletores de marcha no modo S (troca de marcha sequencial – esportivo)**

Com a alavanca seletora na posição **S**, pode ser selecionado o modo de mudança sequencial para mudanças de marchas, muito parecido com uma transmissão manual usando os seletores de marchas, porém sem o pedal da embreagem.

Para entrar no modo de mudança sequencial, pressione o botão de liberação na parte dianteira da alavanca seletora, mova a alavanca para a posição **S** e então puxe qualquer seletor de marchas. Para retornar ao modo automático, mova a alavanca seletora para posição **D**. Enquanto estiver dirigindo no modo de mudança sequencial, a transmissão não volta automaticamente para o modo automático.

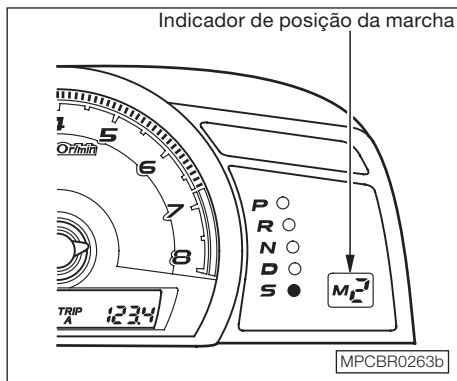

Ao mover a alavanca seletora de “D” para “S” e puxar qualquer seletor de marchas, o indicador de posição da marcha mostra “M” junto com o número da marcha selecionada.

Para fazer mudanças superiores, puxe o seletor de marchas + (direito). Para fazer mudanças inferiores, puxe o seletor de marchas – (esquerdo).

Ao acelerar após uma parada, a transmissão começa em primeira marcha e deve ser feita a mudança para uma marcha superior manualmente entre primeira e quinta marchas. Certifique-se de mudar para uma marcha superior antes que a rotação do motor atinja a zona vermelha do tacômetro.

A transmissão permanece na marcha selecionada (5, 4, 3, 2 ou 1). Não existe mudança automática para baixo quando é pressionado o pedal do acelerador até o final.

Ao dirigir em 4ª ou 5ª marcha, a transmissão muda para baixo, para uma marcha inferior, nas seguintes condições:

- O veículo reduz para determinada velocidade.
- O pedal do freio é pressionado.

Mudança para baixo com o seletor de marchas permite aumentar o freio motor ao descer ladeiras ou longas descidas, fornecendo ainda maior potência ao subir ladeiras.

A transmissão também muda automaticamente conforme o veículo para completamente. Ela muda para marchas inferiores, até a primeira marcha, quando a velocidade é de 10 km/h ou menos.

Não é possível mudar para uma marcha inferior com os seletores de marcha antes que a rotação do motor atinja o limite superior da marcha inferior. Se tentar fazer isto, o indicador de posição da marcha pisca o número da marcha inferior várias vezes e então retorna à marcha superior.

Se a velocidade do veículo reduzir abaixo da linha limite para a marcha inferior selecionada, enquanto o indicador estiver piscando, a transmissão muda para a marcha inferior e o indicador mostra a marcha selecionada.

### ⚠ ATENÇÃO

**Efetue sempre a mudança para uma marcha superior antes que a rotação do motor atinja a faixa vermelha do tacômetro.**

### ⚠ ATENÇÃO

**Ao reduzir, caso a velocidade esteja muito alta para a respectiva marcha, esta não será engatada, visando evitar o excesso de rotação do motor e preservando-o de eventuais danos. Assim que a velocidade e a marcha forem compatíveis, a marcha poderá ser engatada.**

Velocidades permitidas para a troca das marchas superiores e inferiores utilizando os seletores de marcha (paddle shifters):

| Para engatar de                    | Velocidade permitida |
|------------------------------------|----------------------|
| 1 <sup>a</sup> para 2 <sup>a</sup> | acima de 0 km/h      |
| 2 <sup>a</sup> para 3 <sup>a</sup> | acima de 10 km/h     |
| 3 <sup>a</sup> para 4 <sup>a</sup> | acima de 38 km/h     |
| 4 <sup>a</sup> para 5 <sup>a</sup> | acima de 52 km/h     |

| Para engatar de                    | Velocidade permitida |
|------------------------------------|----------------------|
| 2 <sup>a</sup> para 1 <sup>a</sup> | abaixo de 50 km/h    |
| 3 <sup>a</sup> para 2 <sup>a</sup> | abaixo de 100 km/h   |
| 4 <sup>a</sup> para 3 <sup>a</sup> | abaixo de 140 km/h   |

### Partida em segunda marcha

Quando você estiver no modo de mudança sequencial com o veículo parado, puxe o seletor de marcha + (direito) para mudar para segunda marcha. Aparece “M2” no display. Movimentar o veículo em segunda marcha ajuda a reduzir a patinação das rodas em neve profunda ou superfícies escorregadias.



### Desbloqueador da trava da alavanca seletora

Este dispositivo permite mover a alavanca da posição **P** (estacionamento) em caso de defeito na operação normal. Para isso, siga os procedimentos descritos abaixo:

1. Acione o freio de estacionamento.
2. Remova a chave da ignição.
3. Coloque um pedaço de pano sobre o entalhe da trava da tampa do compartimento do desbloqueador da trava da alavanca seletora. Usando uma chave de fenda pequena, faça alavanca sobre o entalhe da tampa para removê-la.

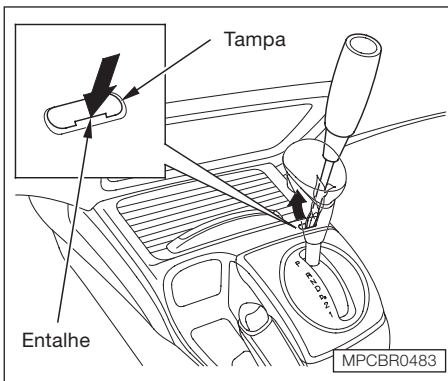

4. Insira a chave no compartimento do desbloqueador da trava da alavanca seletora.
5. Empurre para baixo a chave, enquanto pressiona o botão de liberação da alavanca seletora e mova a alavanca seletora da posição **P** (estacionamento) para a posição **N** (neuro).

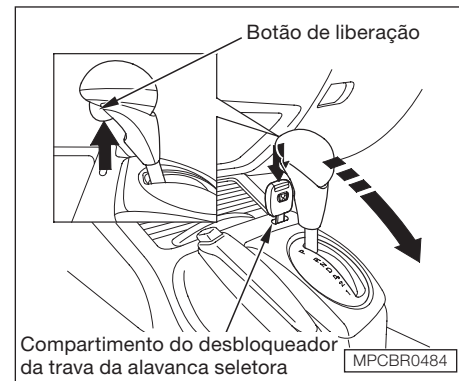

6. Remova a chave do compartimento do desbloqueador da trava da alavanca seletora, em seguida recoloca a tampa. Certifique-se que o entalhe da trava está do lado da alavanca seletora. Pressione o pedal do freio e dê a partida no motor.

Se for necessário usar o desbloqueador da trava da alavanca seletora, significa que o veículo está apresentando um problema. Leve o veículo a uma Concessionária Autorizada Honda para verificação.

## Condução do Veículo

### ESTACIONAMENTO

Sempre acione o freio de estacionamento ao estacionar o veículo. A luz indicadora no painel de instrumentos mostra que o freio de estacionamento não está totalmente solto; entretanto, não indica que esteja firmemente acionado. Certifique-se de que o freio de estacionamento esteja totalmente acionado, para evitar que o veículo se movimente quando estacionado em um local inclinado.

Acione o freio de estacionamento antes de posicionar a transmissão automática em **P** ou a transmissão manual em ponto morto. Isso evitará que o veículo se movimente e que seja aplicada pressão no mecanismo de estacionamento da transmissão, facilitando a mudança de marcha na saída do veículo.

Não encoste as rodas dianteiras na guia ao estacionar em um aclive; encoste-as somente se estacionar em declives.

Certifique-se de que o freio de estacionamento esteja totalmente desaplicado antes de movimentar o veículo. Se o veículo for dirigido com o freio de estacionamento parcialmente aplicado, poderão ocorrer danos aos freios traseiros ou seu superaquecimento.

### Dicas de Estacionamento

- Certifique-se de que todos os vidros estejam fechados.
- Desligue todas as luzes.
- Coloque pacotes e outros itens no porta-malas.
- Trave as portas com a chave.

#### ⚠ ATENÇÃO

**Nunca estacione sobre folhas secas, grama ou outros materiais inflamáveis. O catalisador de três vias esquenta bastante, podendo incendiar esses materiais.**

- Não encoste as rodas dianteiras na guia ao estacionar em um aclive; encoste-as somente se estacionar em declives.

- Certifique-se de que o freio de estacionamento esteja totalmente desaplicado antes de sair com o veículo. Se o veículo for dirigido com o freio de estacionamento parcialmente aplicado, poderão ocorrer danos aos freios traseiros ou seu superaquecimento.
- Ao estacionar o veículo em uma ladeira com a frente voltada para cima, gire as rodas dianteiras para fora do meio fio. Se o veículo estiver equipado com transmissão manual, coloque a alavanca de mudanças na 1ª marcha.
- Ao estacionar o veículo em uma ladeira, com a frente voltada para baixo, gire as rodas dianteiras de encontro ao meio fio. Se o veículo estiver equipado com transmissão manual, coloque a alavanca de mudanças em marcha à ré.

### SISTEMA DE FREIOS

Seu veículo Honda está equipado com freios a disco nas rodas dianteiras. Os freios nas rodas traseiras podem ser a disco ou a tambor, dependendo do modelo. Um servofreio ajuda a reduzir o esforço necessário para acionar o pedal do freio. O freio ABS ajuda a manter o controle do veículo durante freadas severas.

Somente coloque o pé sobre o pedal do freio quando realmente for acionar o freio. Descansar o pé no pedal do freio mantém os freios levemente aplicados, causando aquecimento interno. Aquecimento interno pode reduzir a eficiência dos freios. Este procedimento também pode manter as luzes de freio acesas, confundindo os motoristas que seguem logo atrás do seu veículo.

O acionamento constante dos freios, quando estiver descendo uma ladeira muito longa, poderá aquecer e reduzir a eficiência do sistema de freios. Use o motor para ajudá-lo a frear, engatando uma marcha baixa e retirando o pé do acelerador.

Verifique o funcionamento dos freios após passar por água. Acione o freio moderadamente para sentir se está funcionando normalmente. Se não estiver, acione o freio suave e frequentemente até ele voltar a funcionar. Como existe a necessidade de uma longa distância para secar o sistema de freio, redobre o cuidado e a atenção na condução do veículo.

Você pode ouvir ruídos característicos (clics) ao pressionar o pedal do freio. Isto é normal: é o mecanismo de assistência do sistema de freio ativando normalmente.

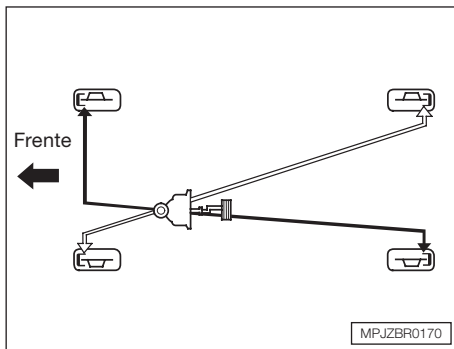

### Circuito de Freio

O sistema hidráulico que aciona os freios possui dois circuitos. Esses circuitos trabalham diagonalmente. O freio dianteiro esquerdo está conectado ao freio traseiro direito e vice-versa. Se um dos circuitos apresentar problemas, os freios serão aplicados nas outras duas rodas.

### Indicador de desgaste nos freios

Os freios a disco estão equipados com indicador de desgaste sonoro.

Quando as pastilhas dos freios estão gastas e precisam ser substituídas, você ouvirá um distinto som metálico quando acionar os freios. Se as pastilhas não forem substituídas, este som metálico será ouvido todo o tempo.

Algumas vezes, quando os freios são acionados levemente, pode-se ouvir um chiado. Não confunda este som com o indicador de desgaste nos freios. Ele faz um chiado muito mais audível.

### ⚠ ATENÇÃO

**Sempre que o sentido de deslocamento do veículo for alterado (exemplo: frente para ré e vice-versa), ao acionar o pedal de freio poderá ser notado um pequeno “estalo”, que ocorre devido ao reposicionamento das pastilhas do freio. Este ruído é normal e não afeta a eficiência de frenagem ou dirigibilidade do veículo.**

### Sistema de freio antitravante (ABS)

Este sistema ajuda a manter o controle da direção durante a frenagem, evitando o travamento das rodas e permitindo o controle da direção.

Quando os pneus dianteiros derrapam, ocorre perda de controle da direção; o veículo continua o movimento à frente mesmo que o volante seja movimentado. O sistema ABS evita o travamento e mantém o controle da direção, aplicando os freios muito mais rapidamente do que qualquer pessoa seria capaz.

O sistema de distribuição eletrônica do freio (EBD), que faz parte do ABS, também equilibra a distribuição de frenagem entre a dianteira e a traseira de acordo com a carga do veículo.

**Nunca bombeie o pedal do freio, isto anula a função do ABS.** Deixe o sistema ABS trabalhar por você, mantendo sempre uma pressão constante no pedal do freio ao desviar de algum perigo. Isso muitas vezes é chamado de “pise firme e desvie”.

Você sentirá uma pulsação no pedal do freio quando o sistema ABS é ativado e poderá ainda ouvir algum ruído. Isto é normal, é o sistema ABS acionando rapidamente os freios.

A ativação varia de acordo com a capacidade de tração dos pneus. Em pavimento seco, o pedal do freio deverá ser pressionado com muita força antes de ativar o ABS. Entretanto, você perceberá a ação imediata do ABS ao frear em pista molhada ou escorregadia.



### Luz de advertência do ABS

O ABS está equipado com sistema de autodiagnóstico. Se estiver com problema, a luz indicadora do ABS acende no painel de instrumentos (consulte a Seção 3 “*Luz de advertência do ABS*”). Isto significa que a função antitravamento do freio não está ativada. O sistema de freio continuará funcionando no modo convencional, sem a função antitravamento, com capacidade normal de frenagem. Leve o veículo a uma Concessionária Autorizada Honda, o mais rápido possível, se a luz permanecer acesa após dar a partida no motor ou acender com o veículo em movimento.

Se as luzes indicadoras do ABS e do sistema de freio se acenderem ao mesmo tempo, e o freio de estacionamento estiver totalmente liberado, o sistema de distribuição de frenagem entre a dianteira e a traseira (EBD) também pode estar desativado.

Teste os freios conforme instruções da Seção 9 “*Luz de advertência do sistema de freio*”. Se os freios estiverem normais, conduza o veículo lentamente e dirija-se a uma Concessionária Autorizada Honda o mais rapidamente possível. Evite frenagens bruscas que poderiam travar as rodas traseiras e provocar a perda de controle do veículo.

## Condução do Veículo

---

### Dicas importantes de segurança

**O sistema ABS não reduz o tempo ou a distância necessária para parar um veículo.** Ele somente auxilia no controle da direção durante frenagens bruscas. Mantenha sempre uma distância segura de outros veículos.

**O ABS não evita a derrapagem resultante de uma mudança súbita de direção,** tal como ao fazer uma curva em alta velocidade ou mudar de pista repentinamente. Dirija sempre a uma velocidade segura, de acordo com as condições da pista e do tempo.

### **O ABS não evita a perda de estabilidade.**

Movimente o volante moderadamente ao aplicar os freios com muita força. Movimentos bruscos da direção podem causar perda de controle.

**Um veículo equipado com ABS pode necessitar de uma distância maior para parar** sobre superfícies irregulares do que um veículo equivalente sem ABS. O sistema não pode compensar as condições da pista; portanto, dirija a uma velocidade segura de acordo com as condições do tráfego e da pista. Mantenha sempre uma margem de segurança.

### **▲ ATENÇÃO**

**O sistema ABS, quando ativado, provoca vibrações. Essas vibrações são normais e, ao senti-las, prossiga normalmente com o procedimento de frenagem. Não alivie a pressão no pedal caso sinta esta vibração, a menos que tenha a intenção de reduzir ou mesmo abortar a frenagem.**

### SISTEMA DE ASSISTÊNCIA À ESTABILIDADE DO VEÍCULO (VSA)

#### Modelo EXS

O Sistema de assistência à estabilidade do veículo (VSA) ajuda a estabilizar o veículo em curvas, se o veículo virar mais ou menos do que o desejado. Ele também ajuda a manter a tração enquanto acelera em pavimentos escorregadios. Ele atua regulando a saída do motor e aplicando os freios com seletividade.

Quando o sistema VSA é ativado, pode-se perceber que o motor não responde à aceleração da mesma forma que ocorre normalmente. Pode-se ouvir também um ruído anormal vindo do modulador e vê-se o indicador de ativação do sistema VSA piscar.

O sistema VSA não pode melhorar a estabilidade direcional do veículo em todas as situações e não controla todo o sistema de freio do veículo. Continua sendo sua responsabilidade dirigir e efetuar curvas em velocidades razoáveis e deixar margem suficiente para a segurança.

Se o sistema VSA estiver desligado e o veículo for acelerado após uma parada, o veículo pode saltar para a frente e exigir esforço extra para retornar o volante de direção ao centro.



#### Indicador de ativação do sistema VSA

Quando o sistema VSA é ativado, vê-se o indicador de ativação piscar.



#### Indicador do sistema VSA

O indicador do sistema VSA acende e permanece aceso quando existe um problema com o sistema VSA. O indicador de ativação do sistema VSA também acende. Consulte a seção 3 “Indicador do sistema de assistência à estabilidade do veículo (VSA)”.

Se o indicador do sistema VSA acender durante a condução, estacione em local seguro e desligue o motor. Reinicie o sistema dando novamente partida no motor. Se o indicador do sistema VSA permanece aceso ou acende novamente ao dirigir, leve o veículo para inspeção na Concessionária Autorizada Honda.

Se o indicador não acender ao colocar a ignição na posição II (ligado), pode existir um problema com o sistema VSA. Leve o mais rápido possível o veículo para inspeção na Concessionária Autorizada Honda.

Sem o sistema VSA, o veículo freará normalmente e manterá a capacidade nas curvas, porém sem o melhoramento da tração e da estabilidade.

A luz de advertência do sistema VSA acende junto com a luz de advertência do ABS.

## Condução do Veículo

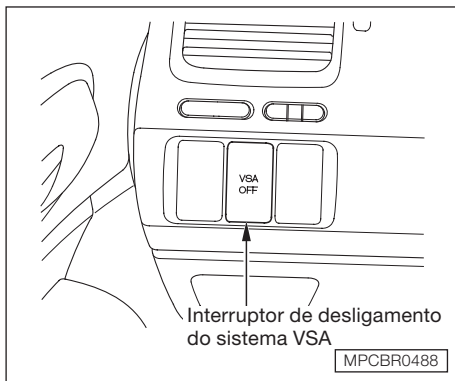

### INTERRUPTOR DE DESLIGAMENTO DO SISTEMA VSA

#### Modelo EXS

Este interruptor está localizado sob o orifício de ventilação do motorista. Para ativar e desativar o sistema VSA, pressione o interruptor e mantenha pressionado até ouvir um aviso sonoro.

Quando o sistema VSA está desligado, o indicador de ativação acende, como lembrete.

Em certas condições incomuns, quando o veículo fica preso em um lamaçal, pode ser mais fácil desatolar com o sistema VSA desligado temporariamente. Quando o sistema VSA está desligado, o sistema de controle de tração também desliga. Deve-se tentar desatolar o veículo com o sistema VSA desativado somente quando não conseguir desatolá-lo com o sistema VSA ligado.

Imediatamente após liberar o veículo, certifique-se de ligar o sistema VSA novamente. Não recomendamos dirigir o veículo sem os sistemas VSA e controle de tração ligados.

O sistema VSA é ligado toda vez que é dada partida no motor, mesmo que tenha sido desligado da última vez que o veículo foi dirigido.

### VSA E TAMANHOS DE PNEUS

Dirigir com pneus ou rodas de diferentes tamanhos pode acarretar mau funcionamento do sistema VSA. Ao substituir os pneus, certifique-se que sejam de mesmo tamanho e tipo dos pneus originais. Para maiores informações, consulte a seção 7 “Substituição dos pneus” e a seção 10 “Rodas e pneus”.



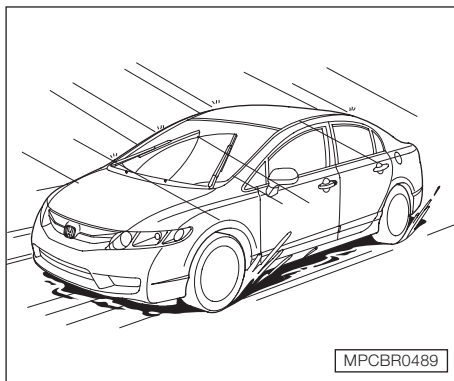

### CONDUÇÃO DO VEÍCULO SOB MÁS CONDIÇÕES DE TEMPO

Conduzir o veículo sob más condições de tempo, como chuva ou neblina, requer uma técnica diferente de pilotagem devido à redução da visibilidade e da aderência dos pneus.

Mantenha o veículo em condições perfeitas de manutenção e redobre a atenção quando for necessário dirigir sob más condições de tempo.

#### ▲ ATENÇÃO

**O controle de cruzeiro não deve ser utilizado sob más condições de tempo.**

### Técnicas de condução

Conduza o veículo mais devagar do que conduziria em tempo seco. Ao dirigir sobre superfícies molhadas, reduza sempre a velocidade, pois a reação do veículo será mais lenta, mesmo que a superfície pareça seca. Acione os controles suave e uniformemente. Movimentos repentinos ou bruscos do volante de direção ou frenagens severas podem causar a perda do controle do veículo em pistas molhadas. Em dias de chuva, seja especialmente cuidadoso nos primeiros minutos de condução para melhor se adaptar às condições da pista, principalmente quando estiver dirigindo em pistas intercaladas por trechos secos e molhados.

As primeiras chuvas trazem óleo à superfície da pista, deixando-a muito escorregadia.

### Visibilidade

Ter uma visão clara de todas as direções e ser visto por outros motoristas são fatores importantes em quaisquer condições de tempo.

A visibilidade diminui consideravelmente em dias de chuva ou neblina. Neste caso, acenda os faróis baixos.

Inspeção frequentemente os limpadores e lavadores do para-brisa. Mantenha o reservatório do lavador abastecido com o fluido adequado. Substitua os limpadores do para-brisa caso comecem a marcar o vidro e deixar áreas sem limpeza. Use o desembaçador e o ar-condicionado para desembaçar os vidros (consulte a Seção 4 “Para desembaçar”).

## Condução do Veículo

### Aderência dos Pneus

Verifique frequentemente as condições dos pneus quanto a desgaste e pressão correta. Esses fatores são importantes para evitar “aquaplanagem” (perda de aderência sobre superfícies molhadas). Pneus em bom estado melhoram a dirigibilidade em qualquer condição de estrada.

As condições de direção são muito mais difíceis quando a temperatura externa está muito baixa. A superfície pode ficar com trechos de poças de água e mudar as condições de tração dos pneus sem qualquer aviso.

Tenha cuidado ao reduzir as marchas. Se os pneus tiverem pouca aderência, as rodas motoras poderão travar momentaneamente, causando derrapagem.

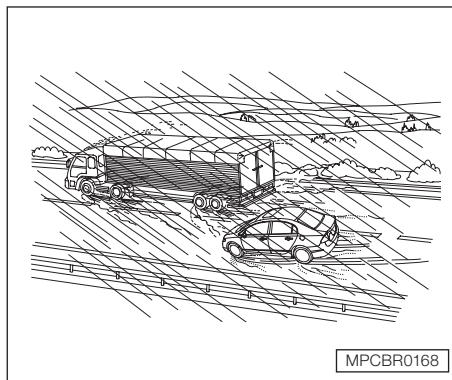

Nas ultrapassagens ou quando for ultrapassado por outro veículo, tenha mais atenção. A água jogada por veículos grandes reduz a visibilidade e o deslocamento de ar pode causar perda de controle.

### REBOQUE DE TRAILERS

#### ⚠ ATENÇÃO

**Este veículo não foi projetado para rebocar trailers, lanchas ou qualquer tipo de carreta. Esse tipo de operação pode comprometer o funcionamento e a durabilidade do veículo.**

# 7 MANUTENÇÃO

## MANUTENÇÃO PREVENTIVA

A realização de manutenções preventivas no veículo é a melhor maneira de proteger seu investimento.

Uma manutenção correta é essencial para sua segurança e a dos demais passageiros. Ela também proporcionará maior economia de combustível e redução da poluição do ar.

Para maiores informações sobre a Manutenção Preventiva do veículo, consulte o Manual de Manutenção, Garantia e Rede.

### ⚠️ ATENÇÃO

**Siga sempre as recomendações das tabelas e revisões programadas ou manutenção preventiva contidas no Manual de Manutenção, Garantia e Rede que acompanha o veículo.**

### ⚠️ CUIDADO

**A manutenção incorreta do veículo ou a falta de reparos necessários pode causar acidentes graves.**

## Precauções importantes de segurança

- Antes de iniciar qualquer serviço de manutenção, certifique-se de que o veículo esteja estacionado sobre uma superfície ou local plano e que o freio de estacionamento esteja acionado.
- Durante o serviço, não ligue o motor, a menos que especificado diferentemente.
- Assegure-se de que exista ventilação suficiente ao efetuar reparos no motor.
- Espere o motor e o sistema de escapamento esfriarem antes de tocar em qualquer componente.
- Leia cuidadosamente os procedimentos descritos antes de iniciar qualquer serviço. Certifique-se de utilizar as ferramentas adequadas e ter os conhecimentos necessários para efetuar os serviços.
- Para reduzir a possibilidade de incêndios ou explosões, seja bastante cuidadoso ao efetuar serviços próximos a combustíveis ou baterias.

## Manutenção

- Utilize somente solventes não inflamáveis para limpar as peças.
- Mantenha cigarros, faíscas e fósforos afastados da bateria e de peças que estejam em contato com o combustível.
- Utilize óculos de segurança e roupas de proteção ao manusear a bateria ou utilizar ar comprimido.

### ▲ CUIDADO

**Siga sempre os procedimentos e precauções descritas no Manual do Proprietário. Caso contrário, poderão ocorrer graves acidentes.**

### Inspecções Periódicas

Os itens abaixo devem ser inspecionados dentro dos intervalos especificados:

- *Nível de óleo do motor* – Verifique o nível ao reabastecer o tanque de combustível. Consulte a Seção 5 “Óleo do motor”.
- *Nível do líquido de arrefecimento* – Verifique o nível no reservatório ao reabastecer o tanque de combustível. Consulte a Seção 5 “Inspecção do líquido de arrefecimento do motor”.

- *Fluido do lavador do para-brisa* – Verifique o nível no reservatório mensalmente. Se o uso do lavador do para-brisa for frequente devido às condições do tempo, verifique o reservatório ao reabastecer o tanque de combustível. Consulte a Seção 7 “Fluido do lavador do para-brisa”.
- *Limpadores do para-brisa* – Verifique as condições dos limpadores mensalmente. Se os limpadores não limparem o para-brisa adequadamente, verifique as palhetas quanto a desgaste e outros danos.
- *Transmissão automática* – Verifique o nível do fluido mensalmente. Consulte a Seção 7 “Transmissão Automática”.
- *Freios e embreagem* – Verifique o nível do fluido mensalmente. Consulte a Seção 7 “Fluido de freio e da embreagem”.
- *Pedal do freio* – Verifique o pedal do freio quando a funcionamento suave.
- *Freio de estacionamento* – Verifique a alavanca do freio de estacionamento quando a funcionamento suave.

- *Pneus* – Verifique a pressão dos pneus semanalmente, inclusive a pressão do estepe. A verificação deve ser feita com os pneus frios. Examine o estado dos sulcos da banda de rodagem dos pneus quanto a desgaste e objetos estranhos. Consulte a Seção 7 “Pneus”.
- *Bateria* – Verifique mensalmente as condições de carga e a corrosão dos terminais. Consulte a Seção 7 “Bateria”.
- *Ar-condicionado* – Verifique o funcionamento semanalmente. Consulte a Seção 7 “Ar-condicionado”.
- *Desembaçador do para-brisa* – Ligue o aquecedor e o ar-condicionado e verifique as saídas do desembaçador mensalmente.
- *Luzes* – Verifique o funcionamento dos faróis, lanternas dianteiras, lanternas traseiras, brake-light, luzes de freio, sinalizadores de direção, luz da marcha à ré e luz da placa de licença mensalmente. Consulte a Seção 7 “Luzes”.
- *Portas* – Verifique todas as portas e a tampa do porta-malas quanto a fechamento/abertura suave e travamento seguro.
- *Buzina* – Verifique o funcionamento.

## LOCALIZAÇÃO DOS FLUIDOS E RESERVATÓRIOS

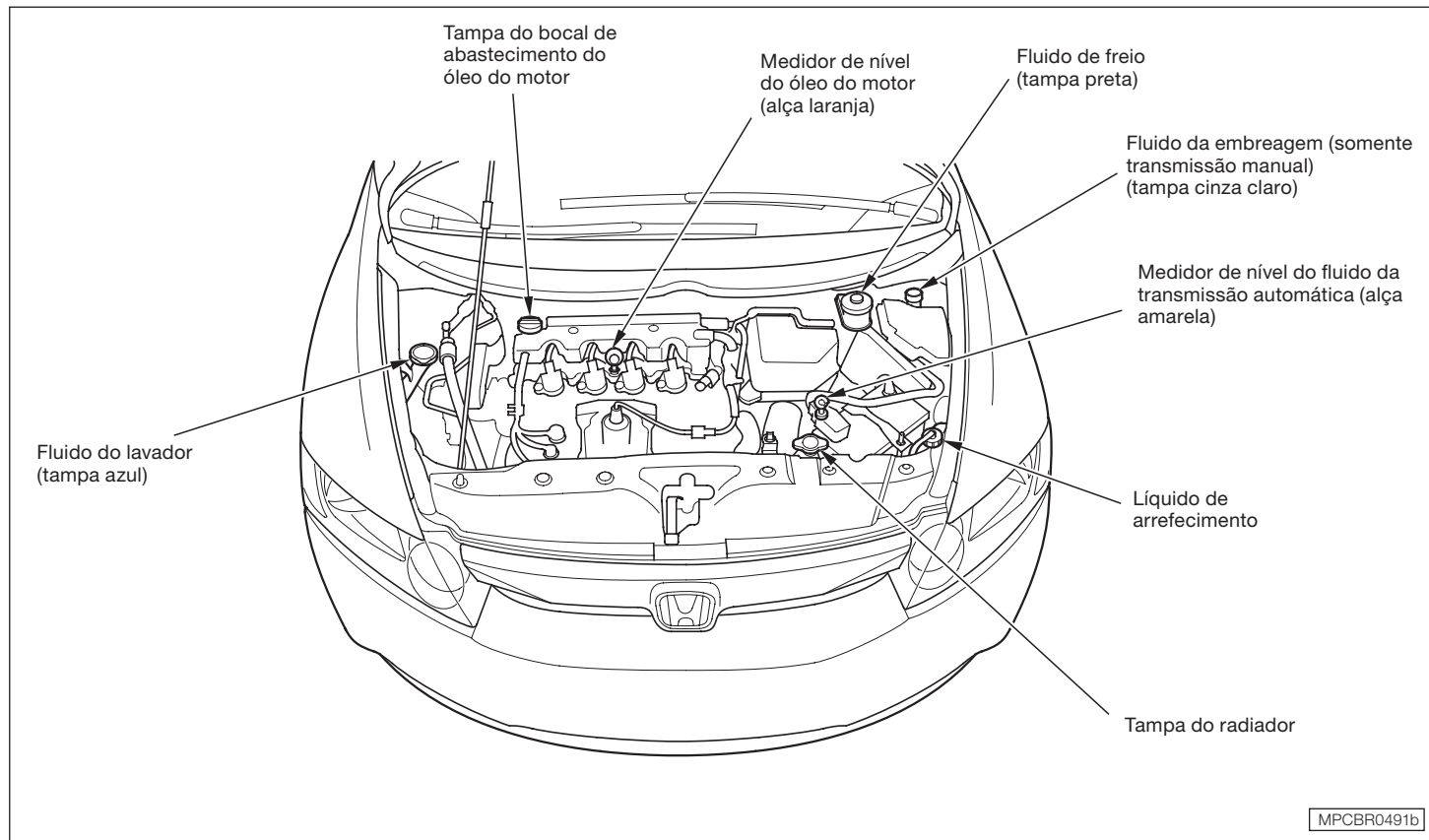

## Manutenção

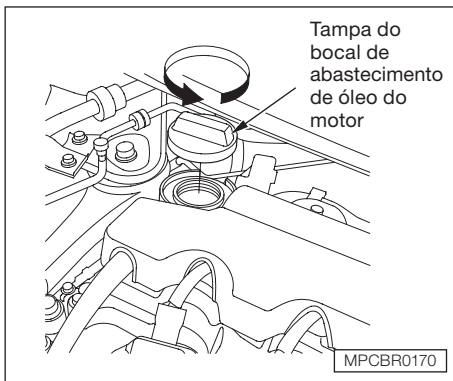

### ÓLEO DO MOTOR

#### Adição do óleo do motor

Se o nível estiver próximo ou abaixo da marca inferior, adicione óleo até que o nível esteja entre as marcas superior e inferior.

Proceda da seguinte maneira:

Gire a tampa do bocal de abastecimento no sentido anti-horário para removê-la. Adicione o óleo recomendado e reinstale a tampa. Espere alguns minutos e verifique novamente o nível de óleo.

#### ⚠ ATENÇÃO

**Não ultrapasse a marca de nível superior. Isso pode danificar o motor.**

### Óleo do motor e filtro de óleo

O óleo é o elemento que mais afeta o desempenho e a vida útil do motor. O óleo e o filtro de óleo coletam contaminantes que podem danificar o motor se não forem removidos regularmente. Assim sendo, o óleo e o filtro devem ser substituídos de acordo com os intervalos recomendados.

#### ⚠ ATENÇÃO

**Óleo lubrificante recomendado:  
Honda SAE 10W-30, API-SL**

#### ⚠ ATENÇÃO

- **A Honda não recomenda o uso de lubrificantes sintéticos.**
- **A tecnologia empregada no projeto e construção de seu veículo Honda dispensa a utilização de qualquer lubrificante especial e/ou aditivos.**

**Siga rigorosamente o plano de manutenção prescrito no Manual de Manutenção e Garantia e utilize sempre peças e lubrificantes GENUÍNOS Honda.**

### Aditivos

Seu veículo Honda não necessita de aditivos. O uso de aditivos não influenciará positivamente no desempenho.

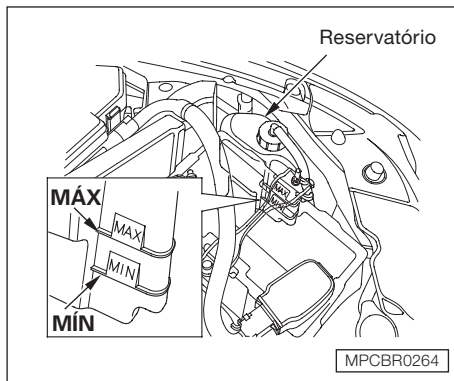

## LÍQUIDO DE ARREFECIMENTO DO MOTOR

### Adição do líquido de arrefecimento no reservatório

Se o nível estiver abaixo da marca MIN., complete o nível do líquido de arrefecimento até a marca MAX. Inspeção o sistema quanto a vazamentos.

#### ⚠ ATENÇÃO

Nunca adicione água destilada ao aditivo Honda All Season Antifreeze/Coolant Type 2, pois o aditivo já possui a mistura adequada para ser adicionado ao reservatório do sistema de arrefecimento do veículo

Utilize sempre o aditivo anticongelante genuíno Honda All Season Antifreeze/Coolant Type 2. Este aditivo anticongelante já apresenta-se na mistura de 50% de água destilada e 50% de aditivo Honda. Portanto, não é necessário adicionar água para atingir a mistura recomendada.

O sistema de arrefecimento apresenta muitos componentes de alumínio que podem ser danificados se o anticongelante adequado não for utilizado. Alguns aditivos, apesar de estarem rotulados como seguros para peças de alumínio, podem não oferecer a proteção adequada.

Se o reservatório estiver completamente vazio, inspecione também o nível do líquido de arrefecimento no radiador.

### Inspeção do nível do líquido de arrefecimento no radiador

#### ⚠ CUIDADO

**Ao retirar a tampa do radiador com o motor quente, o líquido de arrefecimento escaldante poderá ser expelido, provocando queimaduras graves. Antes de retirar a tampa do radiador, certifique-se de que o motor e o radiador estejam frios.**

## Manutenção

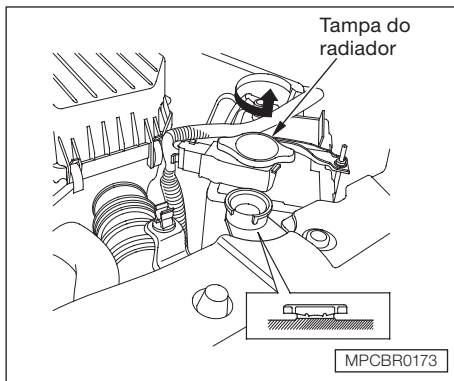

1. Verifique se o motor e o radiador estão frios.
2. Gire a tampa do radiador no sentido anti-horário. Não pressione a tampa. Isso irá aliviar toda a pressão remanescente.
3. Remova a tampa do radiador, pressionando-a para baixo e girando-a novamente no sentido anti-horário.

4. Adicione líquido de arrefecimento no radiador até a base do gargalo. Adicione líquido de arrefecimento se o nível estiver baixo.

Adicione líquido de arrefecimento lentamente e cuidadosamente, de maneira que não respingue. Se ocorrerem respingos, limpe imediatamente, eles podem danificar os componentes do compartimento do motor.

5. Reinstale a tampa. Certifique-se de que a tampa esteja firmemente instalada.

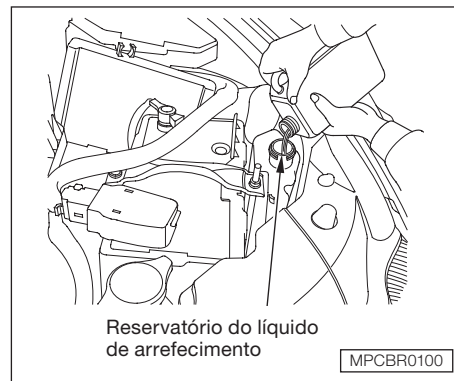

6. Em seguida, adicione líquido de arrefecimento no reservatório até que o nível esteja entre as marcas MAX. e MIN. Reinstale a tampa no reservatório.

### ⚠ ATENÇÃO

**Não utilize nenhum outro aditivo no sistema de arrefecimento do veículo. Ele pode não ser compatível com o líquido contido no radiador ou com os componentes do motor.**



### FLUIDO DO LAVADOR DO PARA-BRISA

Verifique o nível do fluido do lavador do para-brisa mensalmente. Se o lavador for utilizado frequentemente, verifique o nível sempre que reabastecer o tanque de combustível.

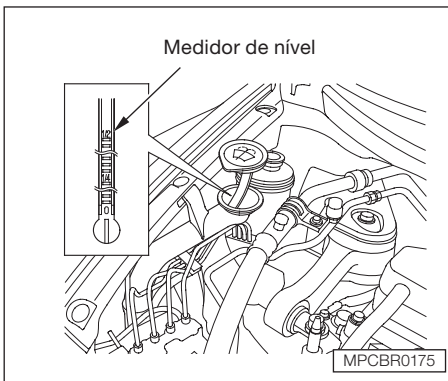

Verifique o nível do fluido no reservatório, removendo a tampa e olhando no indicador de nível fixado à tampa.

Abasteça o reservatório somente com água limpa ou fluidos comercialmente disponíveis para evitar a obstrução dos injetores.

Quando reabastecer o reservatório, limpe as palhetas dos limpadores com o fluido lavador em um pano. Isto ajudará a preservar as condições das palhetas dos limpadores.

#### ⚠ ATENÇÃO

**Não use líquido de arrefecimento do motor ou uma solução de água/vinagre no reservatório do lavador do para-brisa.**

**O líquido de arrefecimento poderá danificar a pintura do seu veículo, enquanto a solução de água/vinagre poderá danificar a bomba do lavador do para-brisa.**

**Use somente fluido lavador para para-brisa disponível comercialmente.**

# Manutenção

## FLUIDO DA TRANSMISSÃO

### Transmissão automática

O motor e a transmissão devem estar em temperatura normal de funcionamento, antes da verificação do nível do fluido.

1. Estacione o veículo em terreno plano. Dê a partida no motor e mantenha-o em funcionamento até o ventilador do radiador ligar, então desligue o motor. Para um resultado exato, aguarde aproximadamente 60 segundos (mas não mais que 90 segundos) antes de passar para o próximo passo.

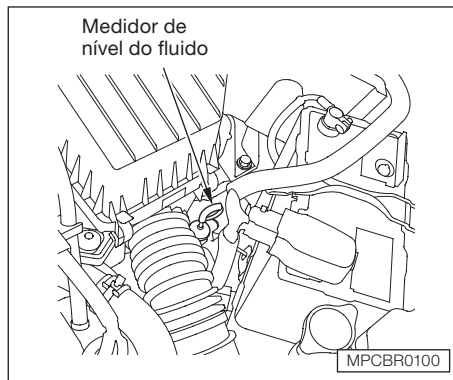

2. Remova a vareta medidora (amarela) da transmissão e limpe-a com um pano limpo.

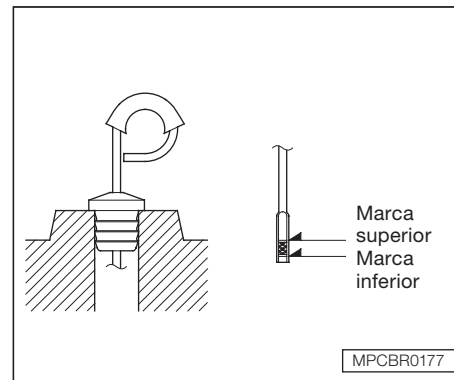

3. Insira a vareta medidora totalmente, conforme indicado na ilustração.
4. Remova a vareta medidora e verifique o nível do fluido. Ele deve estar entre as marcas superior e inferior.

5. Se o nível estiver abaixo da marca inferior, adicione fluido até o nível ficar entre as marcas inferior e superior.

Adicione fluido da transmissão lentamente e cuidadosamente, de maneira que não ocorra respingo. Se ocorrer, limpe imediatamente, ele pode danificar os componentes do compartimento do motor.

Use somente ATF-Z1 original Honda (Fluido da Transmissão Automática).

### ▲ ATENÇÃO

**Use somente ATF-Z1 original Honda (fluido para transmissão automática). Não misture com outros fluidos de transmissão.**

**O uso de outro fluido de transmissão que não seja o ATF-Z1 original Honda pode causar deterioração no funcionamento e na durabilidade da transmissão, e poderá resultar em danos à transmissão.**

**Danos causados pelo uso de outro fluido da transmissão e não o fluido original Honda ATF-Z1, não são cobertos pela garantia de veículo novo Honda.**

6. Insira novamente a vareta medidora totalmente, com firmeza, conforme indicado na ilustração.

A transmissão deve ser drenada e reabastecida com fluido da transmissão novo de acordo com o tempo e quilometragem recomendados no plano de manutenção.

Se não se sentir seguro para fazer a adição de fluido, leve o veículo a uma Concessionária Autorizada Honda.

### Transmissão manual

A transmissão deve ser drenada e reabastecida com fluido da transmissão novo de acordo com o tempo e quilometragem recomendados no plano de manutenção.

Use somente MTF original Honda (fluido para transmissão manual). Se este fluido da transmissão não estiver disponível pode ser utilizado o API “service” SJ ou óleo do motor de gradação maior com a viscosidade de SAE 10 W-30 ou 10W-40, apenas como substituição temporária.

De qualquer modo, o óleo do motor não deve conter propriedades aditivas e o uso continuado pode tornar a transmissão dura.

Substitua assim que possível para o fluido recomendado.

### ▲ ATENÇÃO

**A utilização de óleo para motor pode causar um desgaste anormal dos componentes da transmissão e dificultar as mudanças de marchas.**

## Manutenção

### FLUIDO DE FREIO E DA EMBREAGEM

Verifique periodicamente o nível do fluido nos reservatórios. Podem existir dois reservatórios, dependendo do modelo:

- Reservatório do fluido de freio (todos os modelos);
- Reservatório do fluido da embreagem (somente modelos com transmissão manual).

Substitua o fluido de freio de acordo com o recomendado na Tabela de Manutenção.

#### ⚠ ATENÇÃO

**Use somente o fluido de freio original Honda DOT 3 ou DOT 4. O uso de outros tipos de fluidos danificará seriamente o sistema.**

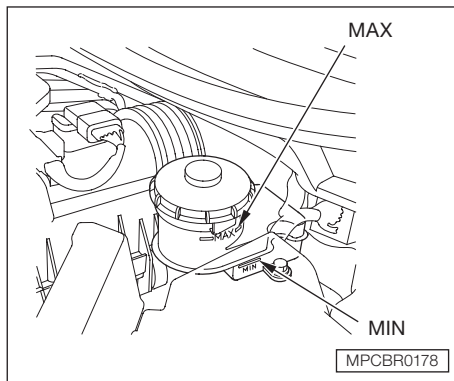

#### Inspeção do nível do fluido do sistema de freio

O nível do fluido deve estar entre as marcas MIN e MAX, localizadas na lateral do reservatório.

Se o nível do fluido de freio está na marca MIN ou abaixo, o sistema de freio deve ser inspecionado.

Leve o veículo a uma Concessionária Autorizada Honda para inspeção quanto a vazamento ou desgaste das pastilhas de freio.

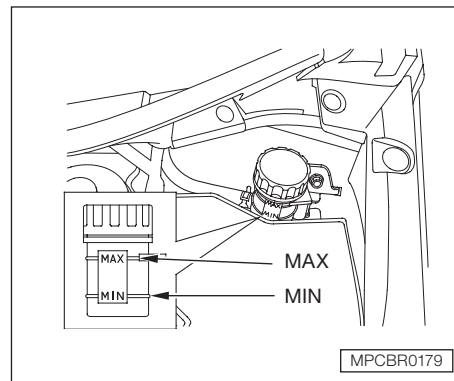

#### Inspeção do nível do fluido do sistema de embreagem (Transmissão manual)

O nível do fluido deve estar entre as marcas MIN e MAX, localizadas na lateral do reservatório.

Se não estiver, adicione fluido de freio até alcançar o nível.

Use o mesmo fluido recomendado para o sistema de freio.

Se o nível estiver baixo, pode indicar vazamento no sistema da embreagem. Neste caso, leve o veículo a uma Concessionária Autorizada Honda para ser inspecionado, o mais breve possível.

## FILTRO DE AR

O elemento filtrante do filtro de ar deve ser substituído no tempo e na quilometragem recomendados no Manual de Manutenção e Garantia.

### Limpeza

O elemento do filtro de ar deve também ser limpo, de acordo com o Manual de Manutenção e Garantia.

Limpe o elemento do filtro de ar com ar comprimido na direção oposta ao fluxo normal de ar. Se você não tiver acesso ao ar comprimido, peça a uma Concessionária Autorizada Honda para executar esse serviço.

Siga os procedimentos de substituição para remoção e reinstalação.

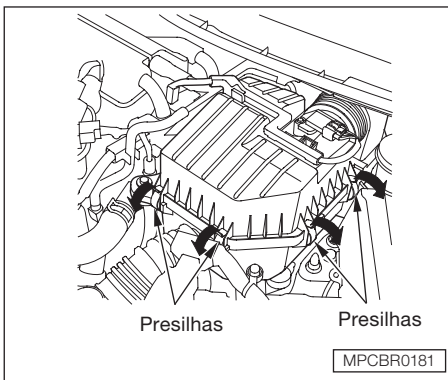

### Substituição

O elemento filtrante está dentro do alojamento do filtro de ar, no compartimento do motor.

Para substituir:

1. Libere as quatro presilhas e remova a tampa do alojamento do filtro de ar.
2. Remova o elemento usado do filtro de ar.

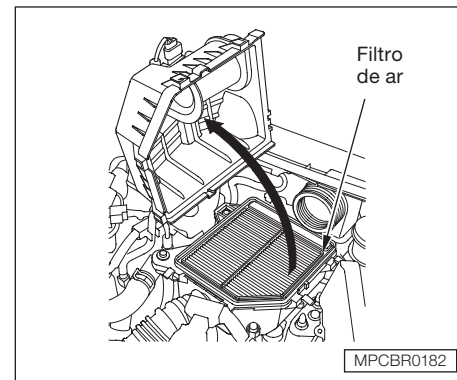

3. Limpe cuidadosamente a parte interna do alojamento do filtro de ar com um pano.
4. Coloque o novo elemento do filtro de ar no alojamento.

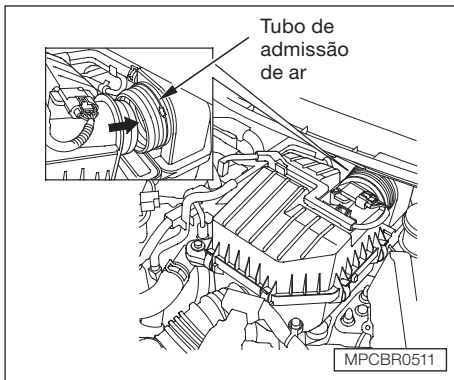

5. Certifique-se de conectar o tubo de admissão de ar ao alojamento do filtro de ar.
6. Instale novamente a tampa do alojamento do filtro de ar e prenda de volta as quatro presilhas no local indicado.

### FILTRO DE COMBUSTÍVEL

O filtro de combustível deve ser substituído de acordo com os intervalos recomendados no Manual de Manutenção e Garantia.

A substituição do filtro de combustível é recomendada a cada 10.000 km.

Somente técnicos qualificados devem efetuar a substituição do filtro, pois o sistema de combustível se encontra sob pressão e pode causar sérios ferimentos.

Pode ser necessário substituir o filtro de combustível devido à qualidade do combustível utilizado, seja álcool ou gasolina. Procure sempre uma Concessionária Autorizada Honda em caso de substituição de filtro de combustível.

### ⚠ ATENÇÃO

**A utilização de combustível inadequado obstrui o filtro de combustível e danifica os sistemas de controles de emissões do veículo.**

**Solicite a uma Concessionária Autorizada Honda quando for necessário substituir o filtro de combustível. Como o sistema de combustível está sob pressão, o combustível pode espirrar e criar uma condição de perigo se todas as conexões da linha de combustível não forem manuseadas corretamente.**

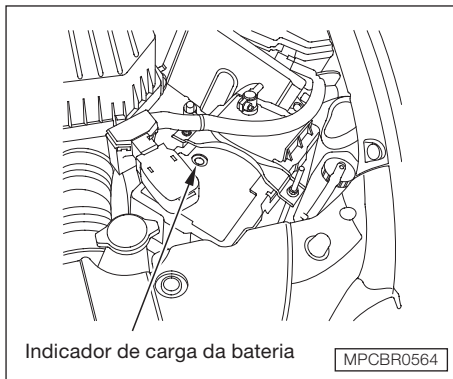

### BATERIA

#### Inspeção da Bateria

Verifique as condições da bateria mensalmente. Inspeccione também o indicador de carga na bateria e as condições dos terminais.

Verifique o estado de carga da bateria, observando a cor do indicador de carga. A etiqueta colocada sobre a bateria apresenta cada cor e seu significado.

#### ⚠ CUIDADO

- **As baterias produzem gás hidrogênio altamente explosivo.**
- **Mantenha faíscas, chamas expostas e cigarros acesos afastados da bateria. Caso contrário, poderá ocorrer uma forte explosão, causando sérios ferimentos pessoais.**
- **Use óculos e roupas de proteção. Para maior segurança, os serviços na bateria devem ser efetuados por um técnico qualificado.**
- **A bateria contém ácido sulfúrico (eletrólito) altamente corrosivo e venenoso.**
- **Se o eletrólito entrar em contato com a pele ou com os olhos, poderão ocorrer sérias queimaduras. Use óculos e roupas de proteção ao efetuar serviços próximo à bateria.**
- **Em caso de ingestão, procure assistência médica imediatamente.**

**MANTENHA LONGE DO ALCANCE DE CRIANÇAS.**

Verifique se os terminais da bateria estão corroídos. Isso pode ser notado através da presença de um pó branco ou amarelado. Para eliminar a corrosão, cubra os terminais, sem retirar os cabos, com uma solução de bicarbonato de sódio ou de potássio e água. Com a aplicação dessa solução, surgirão algumas bolhas e o pó se tornará marrom. Quando não existirem mais bolhas, lave a bateria com água. Seque-a com um pano ou toalha de papel. Cubra os terminais com graxa para evitar corrosão.

Se os terminais estiverem excessivamente corroídos, limpe-os com uma solução de bicarbonato de sódio ou de potássio e água. Em seguida, retire os cabos dos terminais, utilizando uma chave. Sempre solte primeiro o cabo negativo (-) da bateria e, em seguida, o cabo positivo (+). Limpe os terminais da bateria com uma ferramenta adequada ou escova de aço. Instale o cabo positivo (+) e, em seguida, o cabo negativo (-). Cubra os terminais da bateria com graxa.

### ⚠ CUIDADO

Não carregue a bateria com os cabos conectados. Caso contrário, os controles eletrônicos do veículo poderão ser seriamente danificados. Antes de conectar a bateria em um carregador, desconecte seus cabos.

### ⚠ ATENÇÃO

Caso os terminais da bateria sejam desconectados, alguns procedimentos precisarão ser executados, como:

- Código do rádio.

### ⚠ ATENÇÃO

A vida útil da bateria está diretamente relacionada às condições de utilização ou instalação de componentes/ acessórios eletrônicos. O ciclo de vida é a sequência de descarga e recarga da bateria. Por isso, para um prolongamento do tempo de vida da bateria, recomendamos a permanência de componentes ligados, como rádio, luzes, ventilação, chave de ignição, somente com o motor em funcionamento.

### ⚠ ATENÇÃO

A bateria está dimensionada para o sistema elétrico original do veículo e portanto, qualquer instalação de acessórios eletrônicos, com exceção dos genuínos Honda, podem exigir maior demanda de consumo do sistema elétrico, danificando a bateria. Estes danos não são cobertos pela garantia.



### Reciclagem da bateria

As baterias contêm substâncias muito perigosas e prejudiciais ao meio ambiente. Dirija-se a uma Concessionária Autorizada Honda para substituição da bateria.

Os estabelecimentos que comercializam baterias devem aceitar a devolução das unidades usadas, para que repassem aos fabricantes ou importadores, para que estes adotem os procedimentos de disposição final ambientalmente adequado. (Resolução Conama 257/99 de 30/06/99)

### Procedimentos de emergência em caso de acidente provocado pela bateria

**Olhos:** Em caso de contato, lave-os com bastante água por, pelo menos, 15 minutos. Não use água sob pressão. Procure assistência médica imediatamente.

**Pele:** Em caso de contato, lave a área atingida com bastante água. Troque de roupa em caso de contaminação. Procure assistência médica imediatamente.

**Ingestão:** Em caso de ingestão, tome bastante água ou leite. Procure assistência médica imediatamente.

### Relógio digital

Se a bateria for desconectada ou descarregar, os ajustes do relógio no sistema de áudio serão apagados.

O relógio deverá ser ajustado novamente.

## Manutenção

### LIMPADORES DO PARA-BRISA

Verifique as condições das palhetas a cada seis meses.

Observe os sinais de desgaste na borracha ou se existem áreas endurecidas.

Para substituir palhetas do limpador do para-brisa:

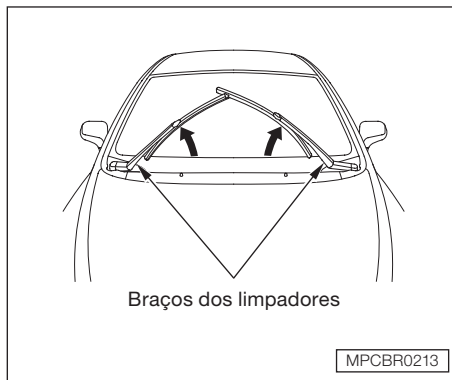

1. Levante os braços dos limpadores, separando-os do para-brisa. Levante primeiro o limpador do para-brisa do lado do motorista e depois o limpador do lado do passageiro.

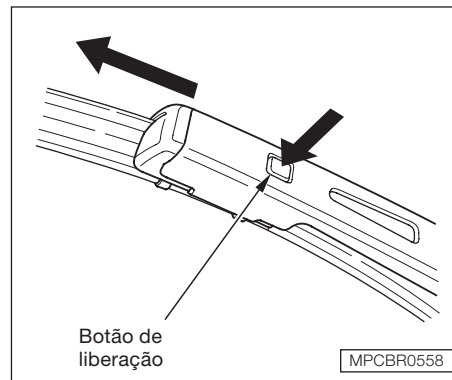

2. Desconecte o conjunto da palheta do braço do limpador, pressionando o botão de liberação. Depois deslize o conjunto da palheta para fora do braço do limpador.

#### **⚠ CUIDADO**

**Não abra o capô do motor quando os limpadores do para-brisa estiverem levantados, senão o capô e os braços dos limpadores ficarão danificados.**

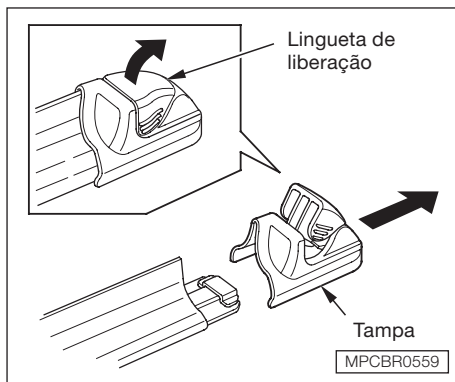

- Empurre a lingueta de liberação da cobertura até a extremidade do conjunto da palheta, para remover a cobertura.

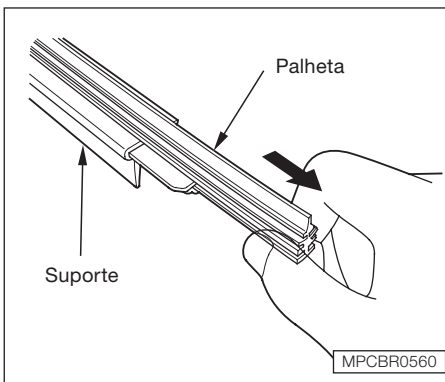

- Deslize a palheta para fora do suporte.
- Alinhe os orifícios da nova palheta com as bordas de retenção do suporte, depois deslize a palheta para dentro do suporte. Mantenha aproximadamente 2 cm do suporte estendido, a partir do conjunto da palheta, de maneira que a cobertura possa ser reinstalada.

- Reinstale a cobertura no conjunto da palheta.
- Deslize o conjunto da palheta do limpador para dentro do braço do limpador. Certifique-se que ela fique travada no lugar.
- Abaixe o braço do limpador para junto do para-brisa, primeiro o limpador do lado do passageiro e depois o do lado do motorista.

## Manutenção

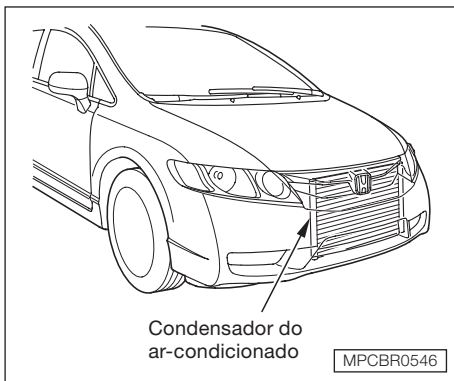

### AR-CONDICIONADO

O ar-condicionado de seu veículo é um sistema vedado. Qualquer serviço de manutenção deve ser executado em uma Concessionária Autorizada Honda.

Algumas providências podem ser tomadas para assegurar o funcionamento eficiente do ar-condicionado.

Verifique periodicamente o radiador do motor e o condensador do ar-condicionado quanto ao acúmulo de sujeira, insetos ou outros objetos. Remova toda a sujeira cuidadosamente para obter rendimento máximo do sistema. O bloqueio do fluxo de ar reduz a eficiência do resfriamento.

#### ⚠ ATENÇÃO

**As aletas do radiador e do condensador são muito finas e podem ser facilmente danificadas. Para limpá-las, utilize somente água sob baixa pressão e uma escova macia.**

Ligue o ar-condicionado pelo menos uma vez por semana e deixe-o funcionando por aproximadamente 10 minutos, mesmo nos meses de inverno. Este procedimento lubrifica os vedadores e o interior do compressor, e assegura o bom funcionamento do sistema.

Se o ar-condicionado não estiver funcionando corretamente, isso indica que o sistema está descarregado. Dirija-se a uma Concessionária Autorizada Honda para inspecionar o sistema e recarregar, se necessário.

#### ⚠ ATENÇÃO

**Sempre que o sistema do ar-condicionado estiver sendo reparado, certifique-se de que a oficina apresente um sistema de reciclagem do fluido refrigerante. Esse sistema captura o fluido refrigerante para reutilizá-lo. A liberação desse fluido na atmosfera pode prejudicar o meio ambiente.**

## FILTRO DO AR-CONDICIONADO

Este filtro retém grande parte da poeira e do pólen trazidos pelo sistema de ventilação, aquecimento e ar-condicionado.

Este filtro deve ser substituído de acordo com o Manual de Manutenção e Garantia.

O filtro do ar-condicionado deve ser substituído em intervalos mais curtos se o veículo for conduzido principalmente em áreas urbanas com alta concentração de fuligem no ar, expelida por indústrias e veículos.

Substitua-o antes do período recomendado no Manual de Manutenção e Garantia, caso perceba que o fluxo de ar do sistema de ventilação, aquecimento e ar-condicionado é menor do que o habitual.

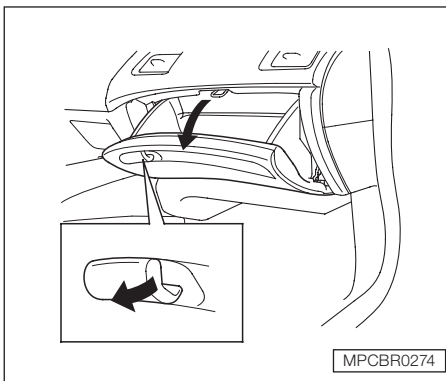

### Substituição

O filtro está localizado atrás do porta-luvas.

Para substituir:

1. Abra o porta-luvas.

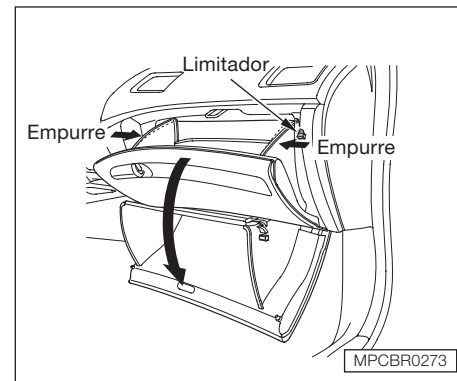

2. Pressione as laterais do porta-luvas para liberar os limitadores do porta-luvas e então desencaixá-lo.
3. Desça o porta-luvas até o final.

## Manutenção

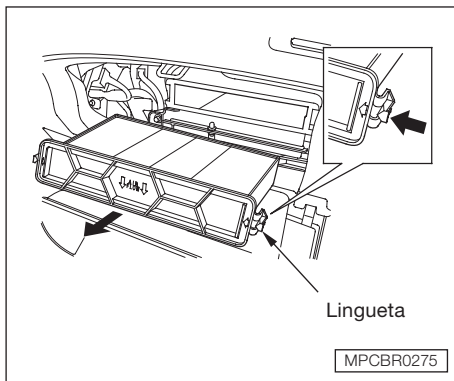

4. Remova o alojamento do filtro do ar-condicionado pressionando as linguetas de travamento e então puxe o alojamento em sua direção.

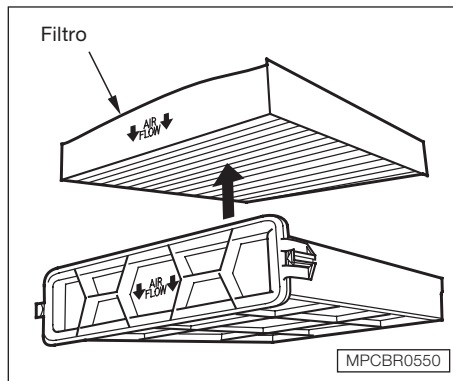

5. Remova o filtro do alojamento.

6. Instale um novo filtro no alojamento. Certifique-se que as setas da inscrição "AIR FLOW" do filtro estão voltadas para a direção do fluxo de ar (para baixo) e que o filtro esteja devidamente encaixado no alojamento.

7. Encaixe o alojamento e certifique-se de ouvir um *clic* de ambas as linguetas.

8. Coloque o porta-luvas em sua posição original.

9. Feche o porta-luvas.

Se preferir, leve seu veículo a uma Concessionária Autorizada Honda para efetuar o serviço.

### PNEUS

O funcionamento seguro do veículo depende em parte de pneus de tipo e tamanho adequados, em bom estado, com banda de rodagem perfeita e pressão correta.

As páginas a seguir apresentam informações mais detalhadas sobre como e quando verificar a pressão, como inspecionar quanto a desgaste e danos e os procedimentos para a substituição dos pneus.

#### ▲ ATENÇÃO

**A utilização de pneus que estejam excessivamente gastos ou com a pressão incorreta pode causar acidentes graves.**

**Siga todas as instruções descritas neste Manual do Proprietário quanto à pressão e manutenção dos pneus.**

### Pressão dos pneus

É essencial manter os pneus na pressão correta para obter maior conforto, melhor dirigibilidade e maior vida útil das bandas de rodagem.

- Pneus com pressão muito baixa sofrem desgaste irregular, afetando a dirigibilidade e aumentando o consumo de combustível.
- Pneus com pressão muito alta afetam a condução do veículo, tornando-a mais dura.

Além disso, os pneus ficam mais expostos a danos causados por impactos e sofrem desgaste irregular. Inspeção os pneus semanalmente.

Ajuste a pressão dos pneus pelo menos uma vez por semana. Verifique também a pressão do estepe.

Verifique a pressão somente com os pneus frios, ou seja, após o veículo estar parado por, pelo menos, 3 horas. Se for necessário dirigir o veículo antes de verificar a pressão, os pneus ainda podem ser considerados frios quando tiverem rodado, no máximo, 1,6 km.

## Manutenção

### Pressão recomendada para os pneus

As pressões recomendadas para os pneus frios estão indicadas na etiqueta fixada na coluna da porta do motorista.

Os pneus sem câmara têm capacidade parcial de autovedação quando furados. O ar escapará muito lentamente e a pressão começará a diminuir. Se a pressão diminuir com frequência, inspecione cuidadosamente os pneus quanto à existência de furos.

|           | kPa | kgf/cm <sup>2</sup> | PSI |
|-----------|-----|---------------------|-----|
| Dianteiro | 220 | 2,2                 | 32  |
| Traseiro  | 220 | 2,2                 | 32  |

### Inspeção dos pneus

Todas as vezes que a pressão for verificada, observe também se os pneus estão visivelmente danificados, desgastados ou se existe algum objeto estranho preso na banda de rodagem.

Inspeccione os pneus quanto a:

- Deformações na banda de rodagem ou nas paredes dos pneus. Substitua o pneu, se necessário;
- Cortes, divisões ou rachaduras nas laterais dos pneus. Substitua o pneu, se necessário;
- Desgaste excessivo das bandas de rodagem.

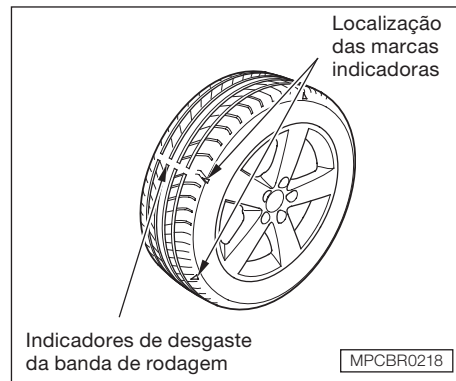

Os pneus de seu veículo possuem indicadores de desgaste nas bandas de rodagem.

Os indicadores tornam-se visíveis na forma de faixas com aproximadamente 13 mm de largura, quando a profundidade dos sulcos da banda de rodagem é menor do que 1,6 mm.

Pneus desgastados proporcionam pouca tração e aderência em pistas molhadas. Se os indicadores de desgaste forem observados em três ou mais locais, substitua o pneu.



## Manutenção dos pneus

Além da pressão, o alinhamento correto de direção ajuda a diminuir o desgaste dos pneus.

Os pneus são balanceados corretamente na fábrica. Entretanto, podem necessitar de novo balanceamento após um certo desgaste das bandas de rodagem. Procure sua Concessionária Autorizada Honda caso sinta vibrações durante a condução do veículo.

Sempre que um pneu for retirado da roda, deverá ser novamente balanceado. Esse procedimento torna a condução do veículo mais confortável e aumenta a vida útil do pneu.

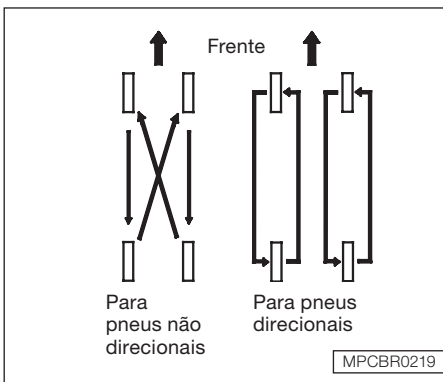

## Rodízio dos pneus

Para aumentar a vida útil dos pneus e distribuir o desgaste uniformemente, efetue o rodízio dos pneus de acordo com o Manual de Manutenção e Garantia. Todas as vezes que o rodízio for efetuado, troque a posição dos pneus como mostrado na ilustração.

A ilustração acima mostra como deve ser feito o rodízio dos pneus quando o estepe não está incluído no rodízio.

Ao efetuar a substituição dos pneus de seu veículo, você notará que existem pneus denominados “direcionais”. Isso significa que eles foram projetados com um sentido de rotação fixo. Portanto, se utilizar pneus direcionais em seu veículo, lembre-se de efetuar o rodízio somente dos pneus dianteiros pelos traseiros e vice-versa. Nunca faça o rodízio trocando os pneus direitos pelos esquerdos e vice-versa.

## Manutenção

### Substituição dos Pneus

Os pneus instalados em seu Honda foram projetados e escolhidos para adaptarem-se às características do veículo, proporcionando melhor dirigibilidade, maior conforto e maior vida útil. Substitua-os somente por pneus radiais com as mesmas características dos pneus originais.

Misturar pneus de diferentes tipos em seu veículo reduz a capacidade de frenagem, tração e a precisão do esterçamento, bem como comprometer o funcionamento do sistema ABS e VSA\*.

Alguns pneus possuem um sentido de rotação fixo. Neste caso, certifique-se de que estejam instalados corretamente.

O ideal é substituir os quatro pneus ao mesmo tempo. Se isso não for possível, substitua sempre os pneus dianteiros ou traseiros em pares. A substituição de somente um pneu poderá afetar seriamente a dirigibilidade do veículo.

#### ⚠ ATENÇÃO

**O sistema ABS funciona através da comparação da velocidade das rodas. Portanto, se os pneus forem substituídos por outros com dimensões diferentes, o funcionamento do sistema ABS será comprometido.**

Se a roda tiver que ser substituída, utilize o mesmo tipo de roda original de fábrica. As Concessionárias Autorizadas Honda oferecem rodas de reposição.

Para maiores informações sobre as dimensões dos pneus e das rodas. Consulte a sua Concessionária Autorizada Honda, antes de substituir as rodas e pneus do seu veículo.

Veja a etiqueta com as informações, fixada na coluna da porta, lado do motorista ou consulte a sua Concessionária Autorizada Honda para mais detalhes sobre o tamanho e tipo dos pneus do seu veículo.

#### ⚠ CUIDADO

- **O uso de pneus incorretos pode afetar a dirigibilidade e a estabilidade do veículo, aumentando os riscos de colisões.**
- **Utilize somente pneus de tamanho e tipo recomendados neste manual.**

\*Se equipado

### LUZES

Verifique o funcionamento das luzes externas do veículo, pelo menos uma vez por mês, pois uma lâmpada queimada pode criar uma condição insegura. A visualização e a sinalização do seu veículo em relação aos outros veículos ficarão comprometidas.

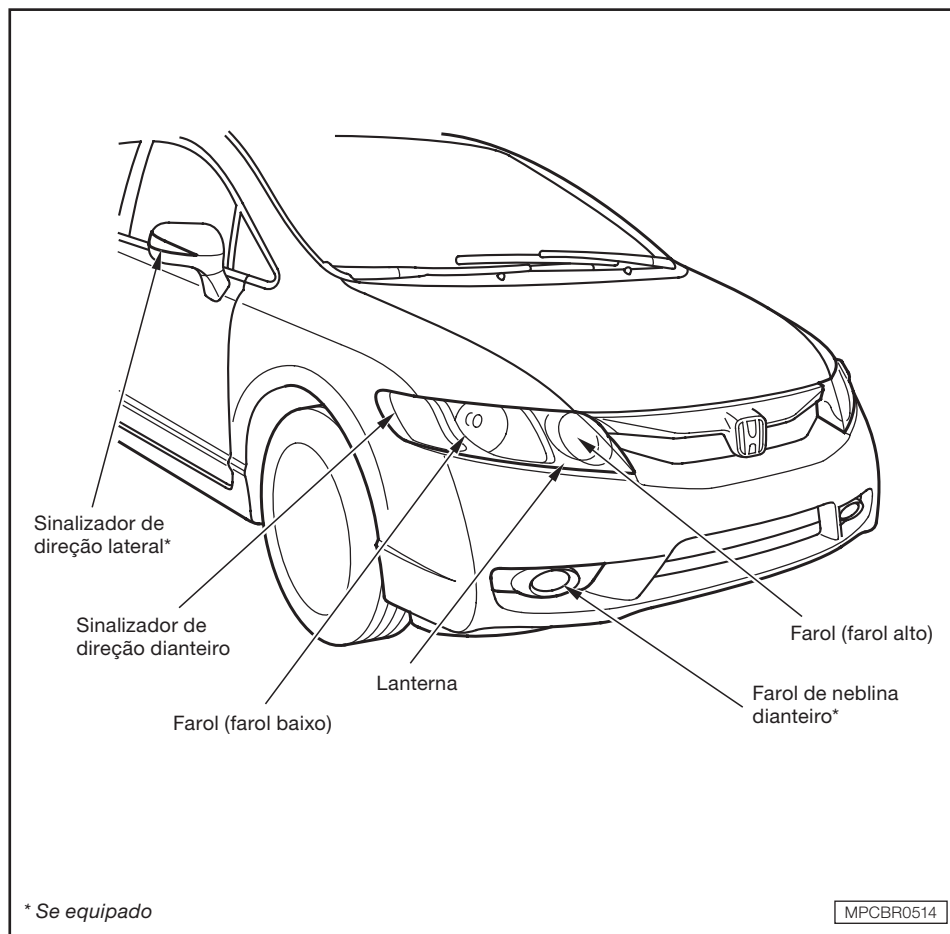

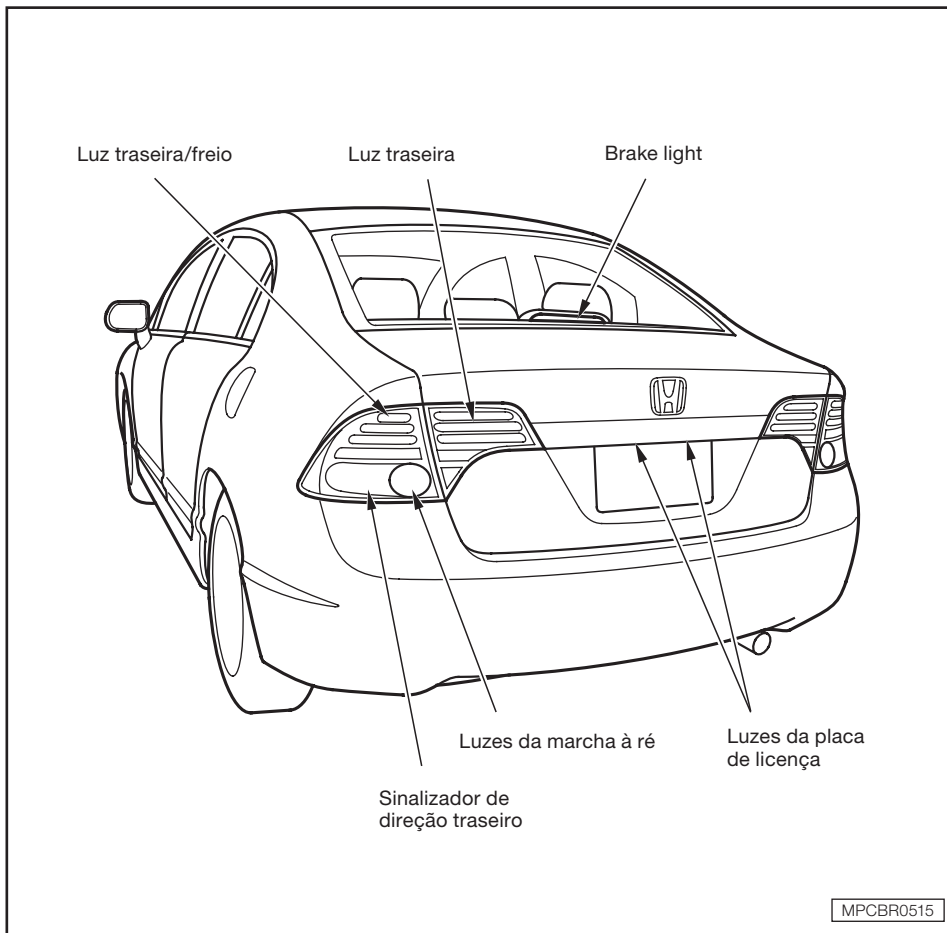

Verifique o seguinte:

- Faróis (farol alto e baixo);
- Lanternas dianteiras;
- Luzes de freio;
- Lanternas traseiras;
- Sinalizadores de direção dianteiros/traseiros;
- Sinalizadores de direção laterais;
- Luz da marcha à ré;
- Sinalizador de advertência;
- Luzes da placa de licença;
- Brake light;
- Faróis de neblina dianteiros\*.

Se alguma lâmpada estiver queimada, substitua-a imediatamente.

## Ajuste do foco do farol

Os faróis foram originalmente ajustados na fábrica. Será necessário reajustá-los se objetos pesados forem transportados regularmente em seu veículo. O ajuste do foco do farol deve ser efetuado por um técnico qualificado. Vá a uma Concessionária Autorizada Honda.

## SUBSTITUIÇÃO DE LÂMPADAS

### Substituição da Lâmpada do Farol

Os faróis de seu veículo estão equipados com lâmpadas de halogênio. Use luvas para substituir a lâmpada. Não toque no bulbo da lâmpada com a mão. As impressões digitais deixadas na lâmpada criam pontos quentes que podem causar queima prematura. Se isso acontecer, limpe a lâmpada com um pano umedecido com álcool.

#### **⚠ CUIDADO**

**A lâmpada do farol, quando ligada, torna-se muito quente e permanece quente durante algum tempo após ser desligada. Deixe-a esfriar antes de manuseá-la.**

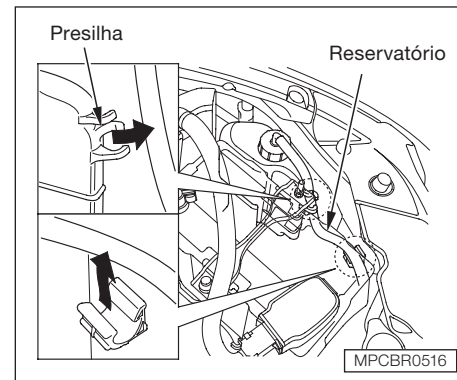

### Farol alto

1. Abra o capô.

Para trocar a lâmpada do farol do lado esquerdo, remova o reservatório do líquido de arrefecimento do motor, puxando para fora do seu suporte.

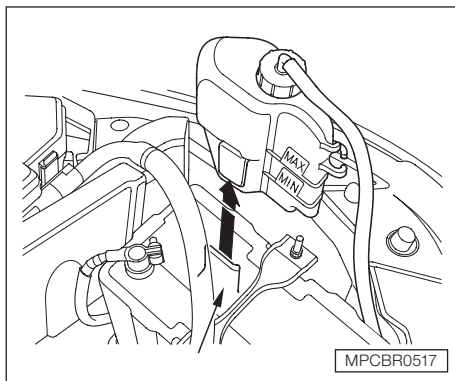

2. Remova o conector elétrico da lâmpada pressionando sobre a lingueta para destravar, deslizando então o conector para fora da lâmpada.

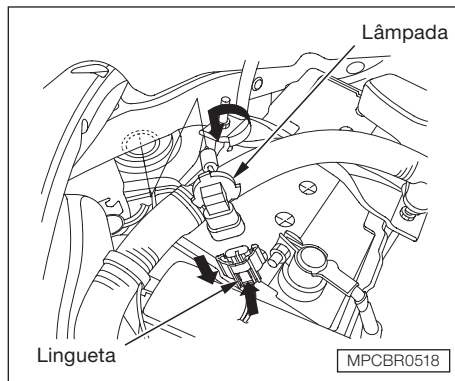

3. Remova a lâmpada girando-a um quarto de volta no sentido anti-horário.
4. Instale a nova lâmpada e gire-a um quarto de volta no sentido horário, para travar no lugar.
5. Pressione o conector elétrico na lâmpada, certificando-se que ele foi até o final.
6. Ligue os faróis para testar a nova lâmpada.
7. (Lado esquerdo)

Coloque de volta o tubo nas presilhas e instale de volta o reservatório de reserva no lugar, certificando-se que a lingueta do fundo está no suporte.

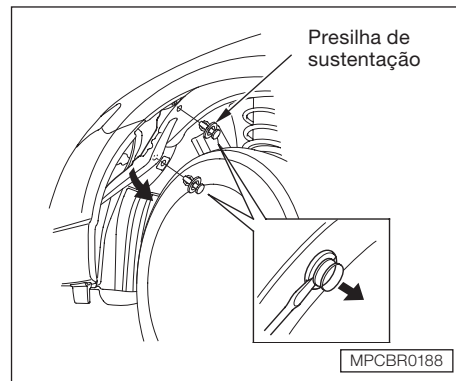

### Farol baixo

1. Para trocar a lâmpada do lado esquerdo, dê a partida no motor, gire o volante de direção totalmente para a direita e desligue o motor. Para trocar a lâmpada do lado direito, gire o volante de direção totalmente para a esquerda.
2. Use a ponta de uma chave de fenda para remover as duas presilhas de sustentação da cobertura interna do para-lama e puxe-a para trás.

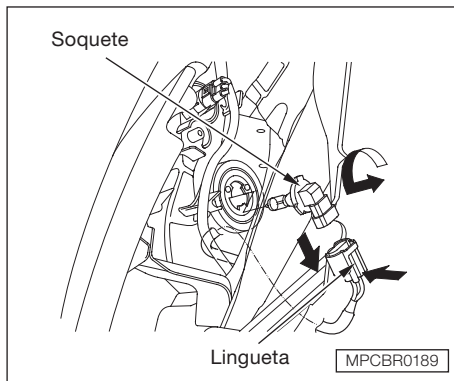

3. Remova o conector elétrico da lâmpada pressionando a lingueta para destravar, deslizando então o conector para fora da lâmpada.
4. Remova a lâmpada do conjunto do farol girando-a um quarto de volta no sentido anti-horário.

5. Instale a nova lâmpada no orifício e gire-a um quarto de volta no sentido horário, para travar no lugar.
6. Pressione o conector elétrico na nova lâmpada, certificando-se que ele esteja conectado com firmeza.
7. Ligue os faróis para testar a nova lâmpada.
8. Reinstale a cobertura interna do para-lama.

### **Substituição das lâmpadas dos sinalizadores de direção dianteiros**

1. Para trocar a lâmpada do lado esquerdo, dê a partida no motor, gire o volante de direção totalmente para a direita e desligue o motor. Para trocar a lâmpada do lado direito, gire o volante de direção totalmente para a esquerda.

## Manutenção

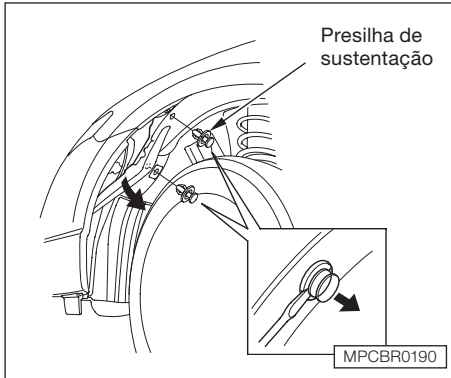

2. Use a ponta de uma chave de fenda para remover as duas presilhas de sustentação da cobertura interna do para-lama e puxe-a para trás.
3. Remova o soquete do conjunto do farol, girando-o um quarto de volta no sentido anti-horário.

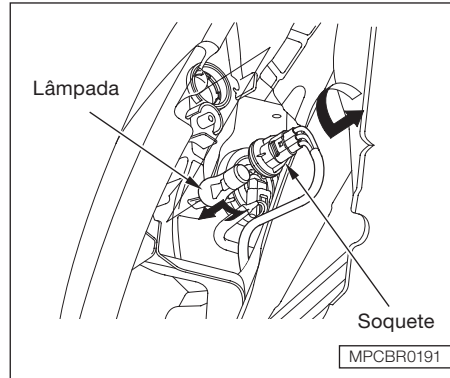

4. Remova a lâmpada do soquete, pressionando-a para dentro e girando a lâmpada no sentido anti-horário, até destravá-la.
5. Instale a nova lâmpada no soquete. Gire-a no sentido horário para travá-la no lugar.

6. Instale o soquete no conjunto do farol. Gire-o no sentido horário para travá-lo no lugar.
7. Ligue as luzes para certificar-se do funcionamento da nova lâmpada.
8. Reinstale a cobertura interna do para-lama.

Em seguida, reinstale as presilhas de sustentação e trave-as no lugar, pressionando o centro delas.



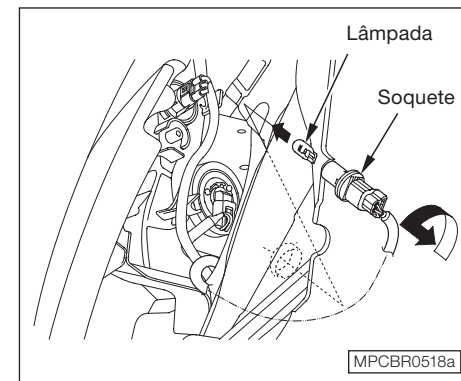
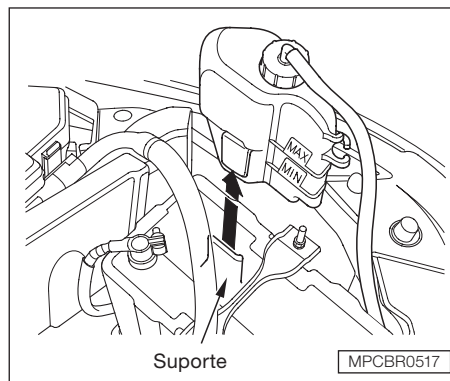
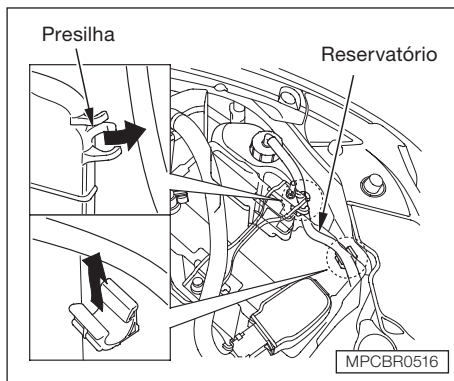

## Substituição da lâmpada da lanterna dianteira

### 1. Abra o capô.

Para trocar a lâmpada da lanterna do lado esquerdo, remova o reservatório do líquido de arrefecimento do motor, puxando para fora do seu suporte.

### 2. Remova o soquete do conjunto do farol girando-o 1/4 de volta no sentido anti-horário.

## Manutenção

3. Puxe a lâmpada para fora do soquete. Pressione a nova lâmpada diretamente no soquete até o final.
4. Insira o soquete de novo no conjunto do farol. Gire-o no sentido horário para travar.
5. Ligue a lanterna para testar a nova lâmpada.
6. (Lado esquerdo)

Coloque de volta o tubo nas presilhas e instale de volta o reservatório de reserva no lugar, certificando-se que a lingueta do fundo está no suporte.

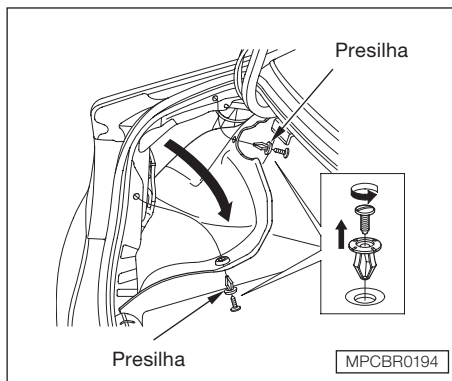

### Substituição das lâmpadas traseiras (no para-lama)

1. Abra o porta-malas.

Remova os parafusos localizados no centro de cada uma das presilhas no lado do revestimento do porta-malas. Puxe o revestimento para trás.
2. Verifique qual lâmpada está queimada, traseira, freio, sinalizador de direção, luz da marcha à ré.
3. Remova o soquete da respectiva lâmpada, girando-o um quarto de volta, no sentido anti-horário.

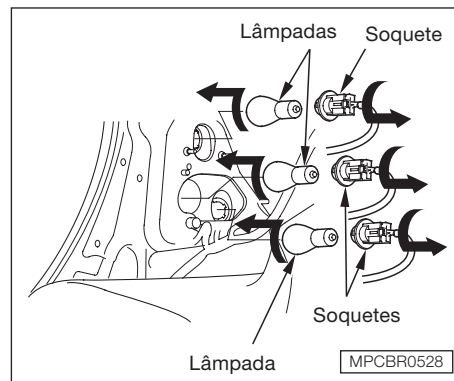

4. Remova a lâmpada do soquete pressionando-a e girando no sentido anti-horário até que ela destrave. Instale a nova lâmpada no soquete, girando no sentido horário.
5. Reinstale o soquete no conjunto das luzes, girando-o no sentido horário, até travá-lo.

6. Ligue as luzes para certificar-se que a nova lâmpada está funcionando.
7. Reinstale o revestimento do porta-malas. Certifique-se que ele está sendo instalado sob a borda do vedador do porta-malas.
8. Coloque as presilhas nos orifícios localizados nos lados do revestimento do porta-malas. Reinstale os parafusos.

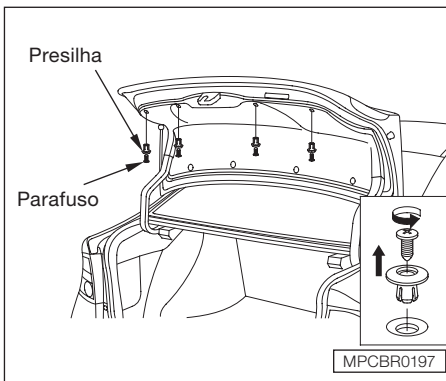

## Substituição das lâmpadas traseiras (na tampa do porta-malas)

1. Abra o porta-malas.

Remova o parafuso do centro de cada presilha do revestimento\* da tampa do porta-malas, levantando-os cuidadosamente com uma pequena chave Philips.

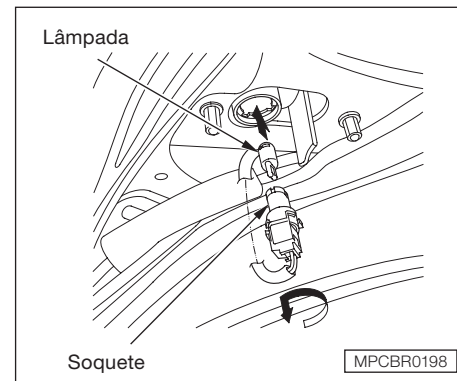

2. Remova o soquete, girando-o um quarto de volta no sentido anti-horário.
3. Puxe a lâmpada diretamente para fora do soquete. Pressione a nova lâmpada para dentro do soquete até o fundo.
4. Reinstale o soquete no conjunto das luzes, girando-o no sentido horário, até travá-lo.
5. Ligue as luzes para certificar-se que a nova lâmpada está funcionando.
6. Retorne o revestimento do porta-malas para sua posição.
7. Coloque as presilhas nos orifícios localizados no revestimento do porta-malas. Reinstale os parafusos.

\* Se equipado

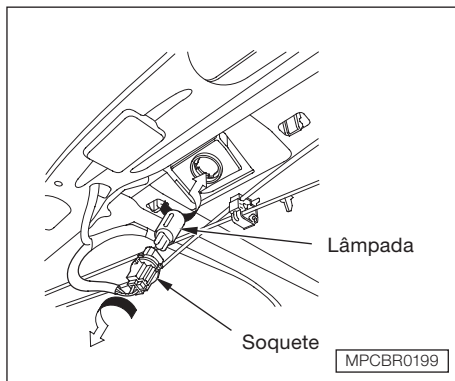

### Substituição da lâmpada do brake light

1. Abra o porta-malas e remova o soquete do conjunto das lâmpadas, girando-o um quarto de volta no sentido anti-horário.
2. Remova a lâmpada do soquete pressionando-a e girando no sentido anti-horário até que ela destrave. Instale a nova lâmpada no soquete, girando no sentido horário.
3. Reinstale o soquete. Gire-o no sentido horário, até travá-lo.
4. Ligue as luzes para certificar-se que a nova lâmpada está funcionando.

\* Se equipado

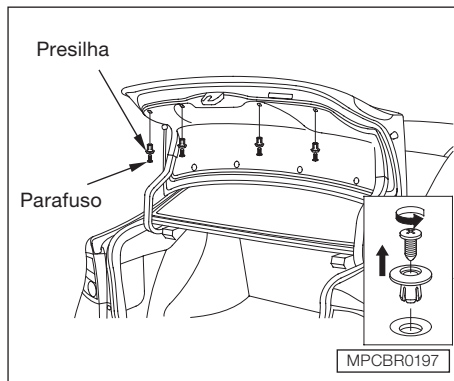

### Substituição da lâmpada da luz da placa de licença

1. Abra o porta-malas.

Remova o parafuso do centro de cada fixador do revestimento\* do porta-malas girando-o com uma chave Philips. Puxe de volta o revestimento com cuidado.

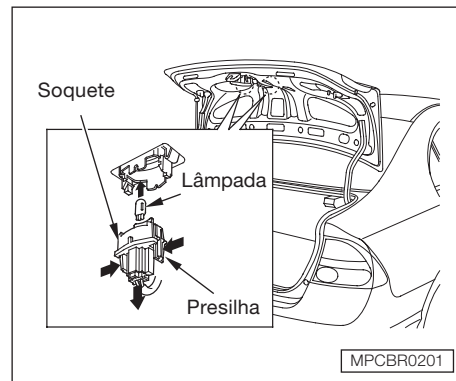

2. Remova o soquete do conjunto das luzes, pressionando as presilhas em ambos os lados do soquete.
3. Puxe a lâmpada diretamente para fora do soquete. Pressione a nova lâmpada para dentro do soquete, até o fundo.
4. Ligue as luzes e verifique se a nova lâmpada está funcionando.
6. Reinstale o soquete, pressionando até travá-lo no lugar.
6. Reinstale o revestimento do porta-malas e certifique-se que ele está instalado sob a borda do vedador do porta-malas.
7. Reinstale os fixadores do revestimento do porta-malas com firmeza.

## Substituição da lâmpada do farol de neblina dianteiro\*

O veículo está equipado com lâmpadas de halogênio. Quando substituir uma lâmpada, manuseie pela sua parte de plástico e proteja o vidro do contato com a sua pele ou objetos duros. Em caso de contato com o vidro da lâmpada, limpe-o com álcool natural e um pano limpo.

### ⚠ ATENÇÃO

**Lâmpadas de halogênio ficam muito quentes quando ligadas. Óleo, transpiração ou arranhão no vidro pode causar o superaquecimento e consequentemente a sua quebra.**

Os faróis de neblina dianteiros estão devidamente alinhados quando o veículo é novo. Se você transporta normalmente itens pesados no porta-malas, podem ser necessários reajustes. O ajuste deve ser feito em uma Concessionária Autorizada Honda.

\* Se equipado

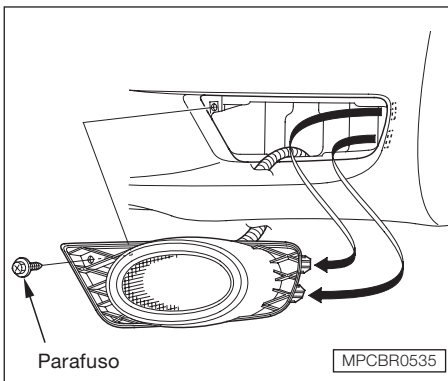

1. Para remover o conjunto da luz de neblina dianteira, use uma chave Philips para remover o parafuso e então puxe-a cuidadosamente para fora do para-choque.
2. Remova o conector elétrico da lâmpada pressionando a lingueta e puxando para baixo o conector.

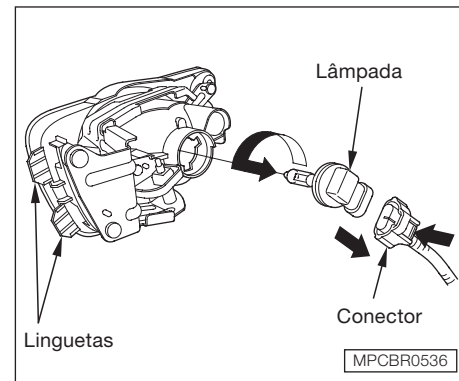

3. Remova a lâmpada girando-a um quarto de volta no sentido anti-horário.
4. Instale a nova lâmpada e gire-a um quarto de volta no sentido horário, para travar no lugar.
5. Pressione o conector elétrico na lâmpada, certificando-se que ele foi até o final.
6. Ligue os faróis de neblina dianteiros para testar a nova lâmpada.
7. Alinhe as duas linguetas do conjunto da luz de neblina com os orifícios do para-choque e então pressione o conjunto da luz de neblina no lugar. Aperte firmemente os parafusos.

## Manutenção

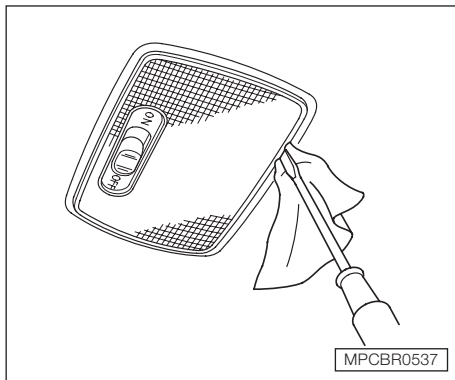

### Substituição das lâmpadas das luzes internas

A luz de teto, luzes de leitura e luzes das portas são retiradas da mesma forma, porém elas não utilizam o mesmo tipo de lâmpada.

1. Remova a lente, levantando cuidadosamente um dos lados com uma pequena chave de fenda. Não force a borda do alojamento ao redor da lente.

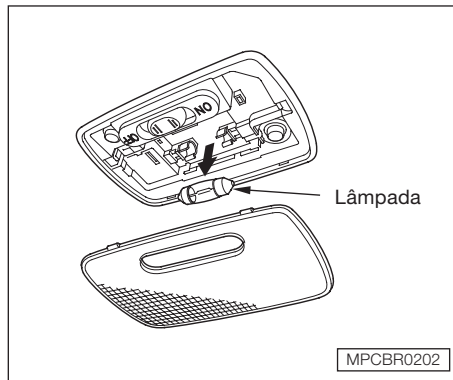

2. Force cuidadosamente o centro da borda lateral da lente.
3. Remova a lâmpada diretamente para fora, soltando-a das presilhas metálicas.
4. Pressione a nova lâmpada, encaixando-a nas presilhas metálicas. Reinstale a lente, encaixando-a no lugar.

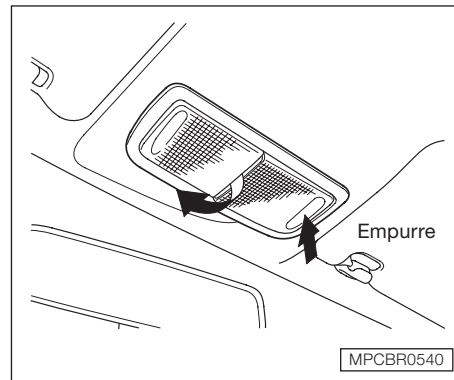

### Substituição das lâmpadas das luzes de leitura

1. Verifique qual lâmpada está queimada. Pressione a lente para o lado oposto ao da substituição.
2. Remova a lente da lâmpada que está queimada, levantando com cuidado o lado entre as lentes, com uma chave de fenda pequena.

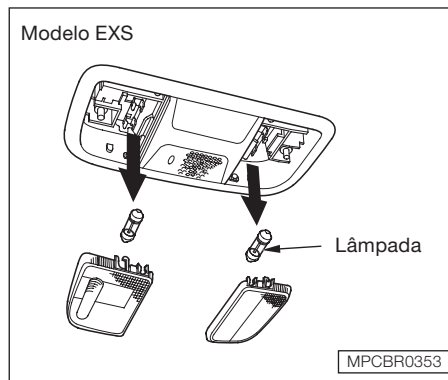
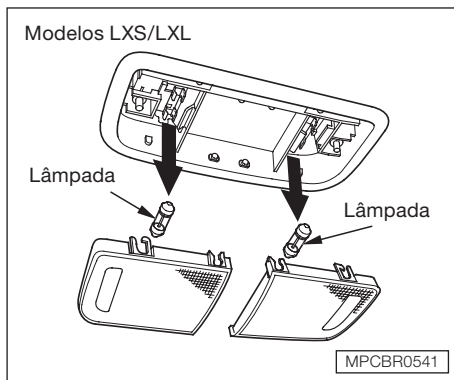

3. Remova a lâmpada, puxando-a diretamente para fora do suporte da lâmpada.
4. Pressione a nova lâmpada nas presilhas metálicas. Encaixe a lente no lugar.
5. Reinstale a lente em sua posição.

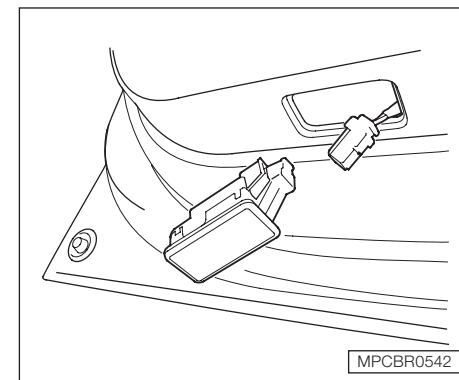

## Luz da porta

1. Abra a porta dianteira e então coloque um pano na borda traseira do conjunto da lâmpada. Remova o conjunto usando uma chave de fenda, pressionando cuidadosamente a borda traseira.
2. Remova o conector elétrico.

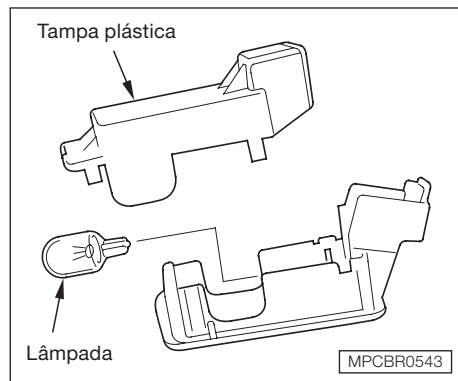

3. Remova cuidadosamente a tampa plástica.
4. Puxe a lâmpada para fora do suporte. Pressione a nova lâmpada no suporte até o final.
5. Reinstale a tampa plástica e o conector elétrico com firmeza.
6. Coloque novamente o conjunto da luz no orifício, primeiro o lado dianteiro. Pressione o lado traseiro até que ele trave no local.

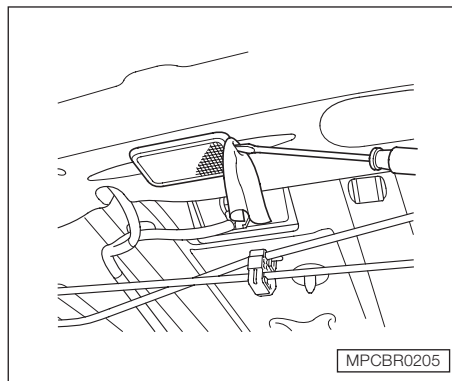

### Substituição da lâmpada da luz do porta-malas

1. Abra o porta-malas.

Coloque um pano no lado esquerdo da borda do conjunto das luzes. Remova o conjunto das luzes, usando uma pequena chave de fenda para levantar com cuidado o lado esquerdo do conjunto.

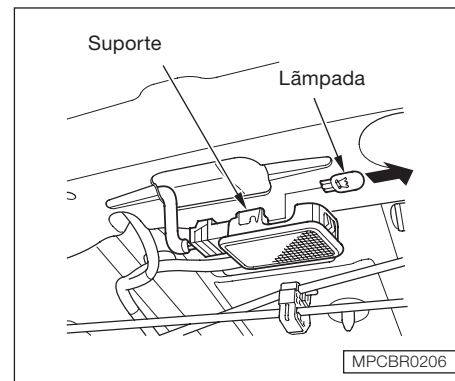

2. Puxe a lâmpada diretamente para fora do suporte. Pressione a nova lâmpada para dentro do suporte, até o fundo.
3. Coloque o conjunto das luzes novamente em seu lugar, primeiro o lado direito. Pressione o lado esquerdo até que o conjunto fique corretamente encaixado.



### CONSERVAÇÃO DE VEÍCULOS INATIVOS

Caso seja necessário deixar o veículo em inatividade por um longo período (mais de 1 mês), recomendamos que os procedimentos abaixo sejam efetuados a fim de evitar deteriorações e facilitar sua reutilização. Se possível, deixe o veículo em local fechado.

- Abasteça o tanque de combustível parcialmente. A gasolina armazenada por mais de 3 meses perde grande parte de suas propriedades. Caso isto ocorra, substitua todo o combustível.
- Abasteça o reservatório de gasolina parcialmente.

#### ▲ ATENÇÃO

**Nunca abasteça o reservatório de gasolina com álcool, pois isto danificará o sistema de alimentação de combustível.**

- Troque o óleo do motor e o filtro de óleo.
- Lave e seque completamente a parte externa do veículo.
- Limpe seu interior. Certifique-se de que os estofamentos, tapetes e carpetes estejam totalmente secos.
- Não acione o freio de estacionamento. Posicione a transmissão em marcha à ré (transmissão manual) ou em **P** (transmissão automática).
- Coloque calços nas rodas traseiras.
- Se o veículo for ficar inativo por um período mais prolongado, suspenda-o através de cavaletes para que os pneus não fiquem em contato com o solo.
- Deixe um dos vidros ligeiramente aberto (se o veículo estiver numa área fechada).
- Desconecte a bateria.
- Apóie os braços dos limpadores dianteiros com um pano dobrado, de modo que eles não encostem no vidro.
- Para minimizar a aderência, aplique spray de silicone nas vedações das portas e do porta-malas. Aplique cera em todas as superfícies que estão em contato com as vedações.
- Cubra o veículo com uma lona de material poroso. Os materiais não porosos, tal como plástico, favorecem o acúmulo de mofo que pode danificar a pintura.
- Se possível, ligue regularmente o motor (de preferência uma vez por mês até atingir a temperatura normal de funcionamento).

Se o veículo ficar inativo por mais de 12 meses, solicite à sua Concessionária Autorizada Honda que efetue as revisões correspondentes no Manual de Manutenção e Garantia.



# 8

## CUIDADOS COM A APARÊNCIA

### LAVAGEM

As lavagens frequentes ajudam a preservar a aparência de seu veículo. A sujeira e a areia podem riscar a pintura, enquanto pingos de seiva de árvores, dejetos de pássaros e agentes químicos de chaminés prejudicam permanentemente a aparência do veículo.

Lave o veículo na sombra. Caso o veículo esteja estacionado sob o sol, estacione-o na sombra. Espere até que a parte externa da carroçaria esfrie antes de iniciar a lavagem.

Use somente os solventes e produtos de limpeza recomendados neste manual.

Jogue água em abundância sobre toda a carroçaria do veículo para remover a poeira.

Lave o veículo utilizando uma solução de água e shampoo neutro específico para veículos, e utilize uma esponja ou pano macio. Comece pela parte superior até chegar na parte inferior. Enxágue com bastante água.

Inspecione a carroçaria quanto a manchas de óleo e asfalto, resíduos de tinta de sinalização, pingos de seiva de árvores, dejetos de pássaros, lama e sujeira acumuladas em determinados locais. Retire essas manchas com solventes apropriados.

Enxágue imediatamente o veículo para não danificar as peças de acabamento. Lembre-se de encerar e polir essas áreas, mesmo que o restante da carroçaria não necessite de polimento.

Após lavar e enxaguar toda a parte externa da carroçaria, seque-a com um pano macio. Se o veículo secar naturalmente ao ar livre, surgirão pontos opacos e manchas de água na pintura.

Ao secar a carroçaria, inspecione se existem riscos na pintura que possam causar corrosão.

### ▲ ATENÇÃO

- **Solventes químicos e produtos de limpeza abrasivos muito fortes podem danificar a pintura, riscar os vidros e corroer as peças metálicas e plásticas do veículo.**
- **Recomendamos não lavar o motor. Porém, em caso de extrema necessidade, dirija-se a uma Concessionária Autorizada Honda. Produtos químicos, solventes, detergentes e sprays não devem ser utilizados em hipótese alguma.**

### ▲ ATENÇÃO

- **Não utilize produtos químicos, tais como; solventes, detergentes, sprays, anticorrosivos e nenhum tipo de óleo para limpar a região inferior do veículo. Estes produtos, quando aplicados, danificam coxins, buchas, mangueiras e demais componentes de borracha.**

### ANTENA DE TETO

Seu veículo está equipado com uma antena no teto. Antes de lavar o veículo em um lava-rápido, retire a antena do teto, desenroscando-a com a mão.

Este procedimento evita que a antena seja danificada.

### CERA

Sempre lave e seque todo o veículo antes de encerá-lo. A aplicação de cera deve ser feita sempre que a água depositada sobre a carroçaria formar poças grandes, e não gotas pequenas.

Use sempre cera em pasta ou líquida de alta qualidade. Faça a aplicação de acordo com as instruções do fabricante.

A cera cobre o acabamento do veículo e protege contra possíveis danos causados pela exposição ao sol, poluição do ar, manchas de óleo e asfalto etc.

A remoção de piche, insetos etc., utilizando solventes, também retira a cera. Não se esqueça de reaplicar cera nessas áreas mesmo que o restante da carroçaria não necessite ser encerado.

### POLIMENTO

Os polidores e as ceras de limpeza podem restituir o brilho perdido à pintura. Em geral, os polidores contêm abrasivos suaves e solventes que retiram a camada final da pintura. Se após a aplicação de cera o acabamento da pintura de seu veículo Honda não apresentar o brilho original, utilize um polidor.

### RODAS DE LIGA LEVE

Limpe as rodas de alumínio da mesma forma que a carroçaria. Lave-as com a mesma solução e seque-as completamente.

As rodas apresentam um revestimento protetor que evita a corrosão e formação de manchas. A utilização de produtos químicos, comercialmente disponíveis, incluindo alguns limpadores para rodas, ou escovas com cerdas duras podem danificar esse revestimento.

Use somente detergente neutro e esponja ou escova macia para lavar as rodas.

### RETOQUE DA PINTURA

Inspeção frequentemente o veículo quanto a riscos ou falhas na pintura. Repare-os imediatamente para evitar que se corroa o metal. Os danos deverão ser reparados em uma Concessionária Autorizada Honda.

### LIMPEZA INTERNA

Solventes químicos ou limpadores fortes podem causar descoloração ou manchas nos bancos ou em outras partes internas. Tenha cuidado na escolha do produto para a limpeza interna do seu veículo.

### ESTOFAMENTO

Limpe os estofamentos frequentemente, utilizando um aspirador de pó. Para limpeza geral, use uma solução de sabão neutro e água morna. Para remover manchas mais difíceis, utilize um limpador, comercialmente disponível. Primeiro, aplique o produto em uma parte oculta do estofamento e certifique-se de que não cause descoloramento ou manchas. Siga as instruções do fabricante.

### TAPETES

Se remover o tapete, certifique-se de colocá-lo novamente.

Se necessário substituir, use somente tapetes originais Honda, que são projetados especialmente para o seu veículo.

Não coloque tapetes adicionais sobre o tapete original. Caso contrário, este tapete poderá deslizar para baixo dos pedais.

### TECIDO

Faça a limpeza dos tecidos frequentemente com um aspirador de pó.

Para a limpeza pesada, use uma solução de água morna com sabão neutro e deixe secar ao ar livre.

Para a limpeza de manchas impregnadas, use um produto de limpeza específico, disponível no mercado.

Antes de utilizá-lo, teste o produto em uma pequena área escondida do tecido, para verificar se não ocorre descoloração ou mancha no tecido.

Siga as instruções do fabricante do produto.

### PAINEL

Remova o pó e a sujeira, utilizando um aspirador de pó. Limpe o vinil com um pano macio umedecido em uma solução de sabão neutro e água.

## Cuidados com a Aparência

### COURO\*

Os revestimentos em couro são formados por couro natural e/ou ecológico (couro sintético).

Aspire o pó do couro regularmente. Tenha um cuidado especial com as dobras e costuras.

Limpe o couro com um pano umedecido em água limpa, depois seque-o completamente com um pano limpo. Se necessário uma limpeza mais profunda, use um produto especial para couro. Aplique o produto com um pano macio e limpo.

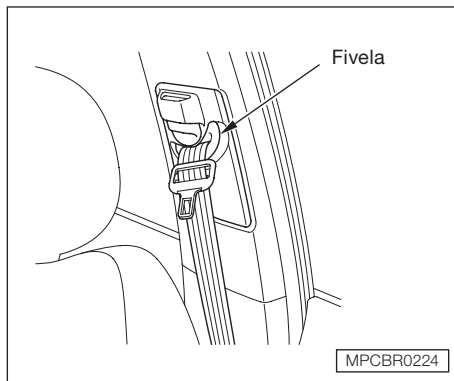

### CINTOS DE SEGURANÇA

Para a limpeza dos cintos de segurança use uma escova macia e uma solução de água morna e sabão neutro. Não use branqueadores, corantes ou solventes de limpeza.

Esses produtos podem enfraquecer o tecido do cinto de segurança.

Após a limpeza, espere os cintos de segurança secarem, antes de usar o veículo.

Se a fivela estiver suja, pode fazer o cinto de segurança retornar lentamente. Para a limpeza da fivela, use um pano macio umedecido em água morna.

### VIDROS

Limpe os vidros interna e externamente, utilizando um produto de limpeza comercialmente disponível. Também é possível utilizar uma solução com uma parte de vinagre branco em dez partes de água. Isso removerá a opacidade acumulada nos vidros. Para a limpeza de todos os vidros e superfícies plásticas, utilize um pano macio ou toalhas de papel.

### ATENÇÃO

**Os filamentos do desembaçador do vidro traseiro estão embutidos no vidro. Ao esfregar com força no sentido vertical, esses filamentos podem ser desalojados e rompidos. Ao limpar o vidro traseiro, esfregue horizontalmente e de maneira suave.**

\* Se equipado

### PROTEÇÃO ANTICORROSIVA

Existem dois fatores que provocam a corrosão do veículo:

1. A sujeira acumulada em cavidades da carroçaria.
2. A remoção de partes da pintura, bem como camadas protetoras externas e parte inferior do veículo.

Os veículos Honda dispõem de várias medidas preventivas contra a corrosão. O proprietário pode contribuir para evitar a corrosão efetuando uma manutenção periódica simples:

- Repare pequenos riscos e arranhões na pintura assim que descobri-los;
- Inspeção e limpe os orifícios de drenagem da parte inferior das portas e da carroçaria;

- Verifique se a cobertura do assoalho fica úmida. Os estofamentos, tapetes e carpetes do assoalho podem permanecer úmidos durante muito tempo, especialmente no inverno. Essa umidade pode causar corrosão nos painéis do assoalho;
- Use sempre um pulverizador de alta pressão para limpar a parte inferior do veículo. Veículos equipados com o sistema ABS possuem um sensor e uma fiação em cada roda. Cuidado para não danificá-los;
- Mandar inspecionar e reparar periodicamente as camadas de proteção contra corrosão da parte inferior do veículo.

### REPAROS NA CARROÇARIA

Os serviços de reparos da carroçaria afetam a resistência à corrosão. Existem peças metálicas da carroçaria no mercado paralelo que imitam as peças originais Honda, mas que na realidade são bastante inferiores em qualidade, ajuste e acabamento. Uma vez instaladas, não proporcionam o mesmo aspecto de alta qualidade nem o mesmo nível de resistência à corrosão.

#### ▲ ATENÇÃO

**Ao notificar sua empresa seguradora sobre uma colisão, exija que o veículo seja reparado em uma Concessionária Autorizada Honda. Dessa forma, seu veículo estará sendo reparado com peças originais Honda e por técnicos qualificados.**

## Cuidados com a Aparência

---

### CARROÇARIA

O seu veículo Honda foi projetado para atender aos mais atuais conceitos de segurança e, portanto, a carroçaria do seu veículo possui alta resistência às solicitações mecânicas a que o veículo é submetido durante a sua utilização, além de componentes que se deformam em caso de colisão, absorvendo parte da energia causada pelo impacto, proporcionando maior proteção aos seus ocupantes.

Outro fator importante é que os para-lamas dianteiros e o capô possuem esta característica de deformação mais acentuada em relação às demais peças da carroçaria, a fim de promover uma maior proteção aos pedestres em caso de atropelamento.

Assim, estes componentes irão se deformar com maior facilidade caso venham a sofrer solicitações estruturais adversas, como apoio do corpo, pressão manual, impacto de objetos ou chuva de granizo\*.

\* Dependendo da intensidade, se o seu veículo for exposto à uma chuva de granizo, irá sofrer avarias nas superfícies expostas da carroçaria.



# 9

## EM CASO DE EMERGÊNCIA

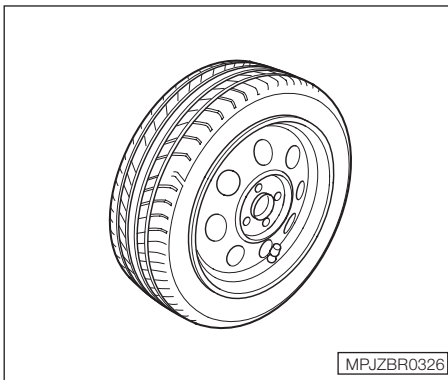

### ESTEPE

O estepe está localizado no porta-malas, sob a cobertura do assoalho. Utilize-o quando for necessário substituir um pneu avariado ou que tenha perdido a pressão.

A pressão do pneu do estepe deve ser verificada sempre que a pressão dos demais pneus for verificada. Consulte as especificações e pressão recomendada na Seção 10 “Rodas e pneus”.

### ⚠ ATENÇÃO

**Não dirija o veículo com um pneu que tenha perdido a pressão. Caso contrário, poderão ocorrer danos irreversíveis ao pneu.**

**O estepe foi projetado para ajustar-se ao seu veículo. Não o utilize em outros veículos, a menos que seja da mesma marca e modelo.**

### ⚠ ATENÇÃO

**Não dirija o veículo com os pneus, mesmo o estepe, em desacordo com as pressões especificadas. Caso contrário, poderão ocorrer danos irreversíveis aos pneus.**

Substitua o pneu quando os indicadores de desgaste ficarem visíveis. O pneu deve ser substituído por outro de mesmo tamanho e tipo, montado na mesma roda.

## Em Caso de Emergência

### Substituição dos pneus

Se um pneu furar durante a condução do veículo, pare em um local seguro para efetuar a troca. Parar na estrada ou no acostamento, quando existir muito tráfego, é bastante perigoso. Dirija lentamente pelo acostamento até uma saída ou zona de segurança afastada do tráfego.

#### ▲ ATENÇÃO

**Use o macaco que é fornecido junto com o veículo. Se você tentar levantar outro veículo com este macaco ou usar outro macaco para levantar o seu veículo, o macaco ou o veículo pode ficar danificado.**

#### ▲ CUIDADO

**O veículo pode escorregar facilmente do macaco, causando acidentes e ferimentos pessoais.**

**Siga exatamente as orientações para a troca de um pneu e nunca fique debaixo do veículo quando este estiver apoiado somente sobre o macaco.**

1. Estacione o veículo sobre uma superfície plana, firme e não escorregadia e longe do tráfego. Desligue a ignição. Coloque a alavanca de mudanças em marcha à ré (transmissão manual) e em **P** (transmissão automática). Acione o freio de estacionamento. Coloque o triângulo a uma distância segura do veículo.
2. Acione as luzes de advertência e sinalize o local com o triângulo de segurança.

Todos os passageiros devem aguardar fora do veículo a troca do pneu.

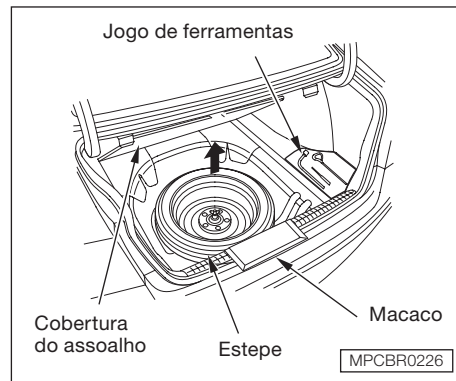

3. Abra a tampa do porta-malas. Levante o assoalho do porta-malas pela parte traseira.
4. Pegue as ferramentas e o macaco, que estão no compartimento do estepe.

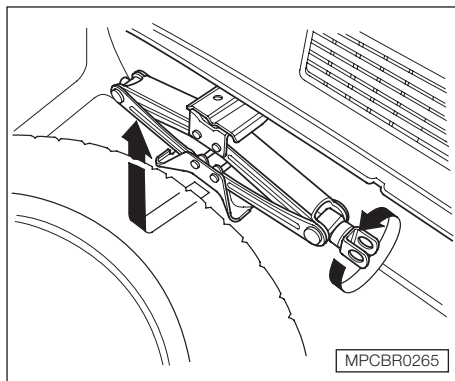

5. Remova o macaco do porta-malas.

Gire a ponta do suporte do macaco no sentido anti-horário para soltá-lo, depois remova o macaco levantando-o e puxando-o.

6. Solte o parafuso borboleta e retire o estepe para fora do seu alojamento.

7. Coloque calços na frente e atrás da roda diagonalmente oposta à roda que será trocada.

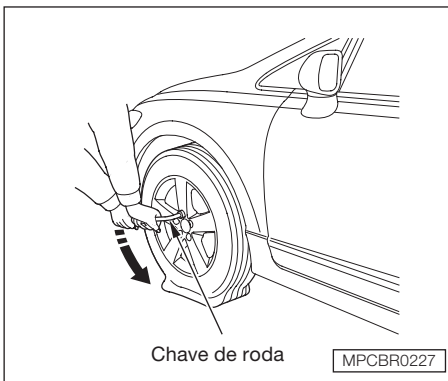

8. Solte as cinco porcas, 1/2 volta, com a chave de roda.

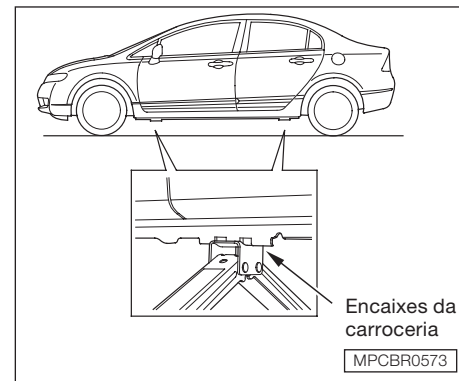

9. Localize o ponto de apoio mais próximo do pneu que será trocado. Coloque o macaco sob este ponto. Gire a extremidade do suporte do macaco no sentido horário, até a base superior do macaco encostar no ponto de apoio. Verifique se a ranhura do ponto de apoio na carroceria está junto da base superior do macaco.

## Em Caso de Emergência

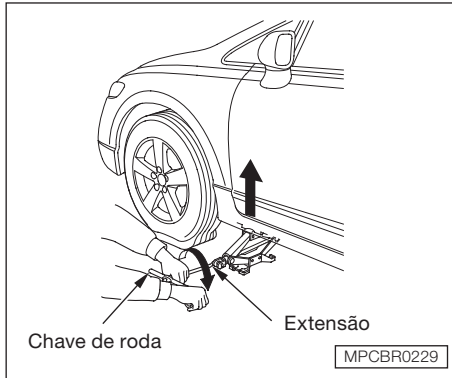

10. Use a chave de roda e a extensão, como mostra a ilustração, para levantar o veículo, até o pneu furado se afastar do chão.
11. Retire as porcas da roda, depois remova a roda com o pneu furado. Manuseie a roda com cuidado, ela pode estar quente. Coloque a roda com o pneu furado no chão, com o lado externo da roda voltada para cima. Caso contrário, a roda poderá ficar riscada.

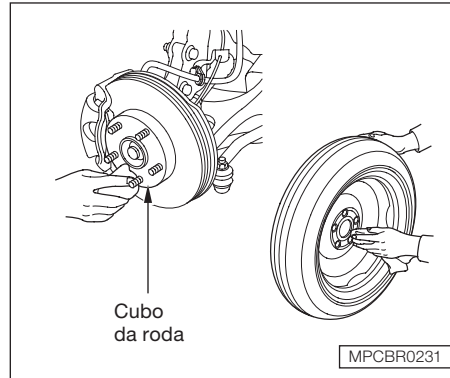

12. Antes de instalar o estepe, limpe o cubo da roda com um pano limpo. Tenha cuidado ao limpar o cubo da roda, ele pode estar quente.

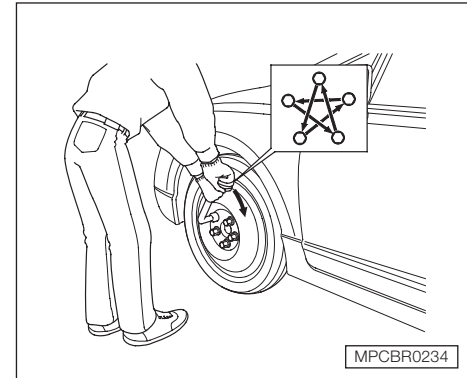

13. Instale o estepe. Coloque as porcas da roda, dando aperto com a mão. Depois dê o aperto em cruz, com a chave de roda, até a roda ficar firme junto ao cubo da roda. Não dê aperto total.
14. Abaixue o veículo e retire o macaco.
15. Dê o aperto final nas porcas da roda, da mesma maneira em cruz.

**Torque de aperto:**

**108 Nm (11 kgf.m)**

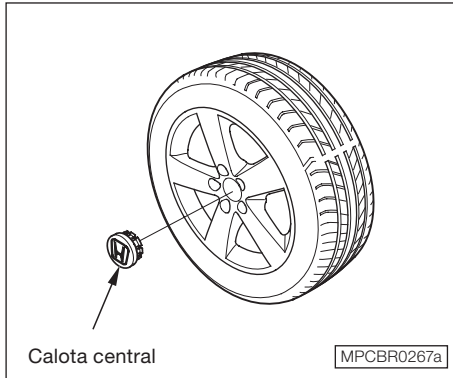

16. Remova a calota central antes de guardar a roda com o pneu furado, no alojamento do estepe.

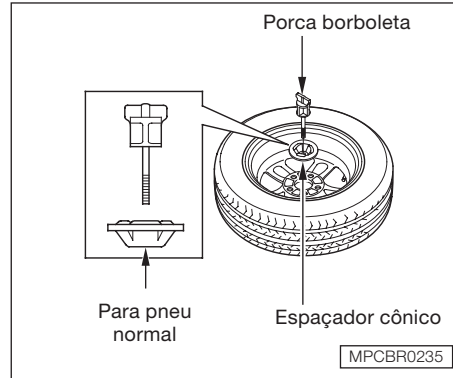

17. Coloque a roda com o pneu furado no alojamento do estepe, voltada para baixo.
18. Prenda a roda como o pneu furado, aparafusando a porca borboleta de volta em seu orifício.

19. Guarde o macaco em seu suporte. Gire a ponta do suporte do macaco para travá-lo no lugar. Guarde as ferramentas e a roda com o pneu furado no porta-malas.

### ▲ CUIDADO

**Itens soltos podem ser arremessados no interior do veículo em caso de colisão e causar sérios ferimentos nos passageiros.**

**Guarde a roda, o macaco e as ferramentas com segurança, antes de colocar o veículo em movimento.**

20. Guarde a calota central no porta-malas. Certifique-se que ela não seja arranhada ou danificada.
21. Solte o gancho da tampa do porta-malas e abaixe o assoalho do porta-malas, depois feche a tampa.

## Em Caso de Emergência

---

### PARTIDA DO MOTOR

#### O motor de partida não funciona

Faça o diagnóstico por que o motor de partida não funciona, dependendo do que você ouvir quando der a partida no motor (posição **III**):

- Você não ouve nada, ou ouve alguma coisa. O motor de partida não funciona no total, ou funciona muito lentamente.
- Você pode ouvir o motor de partida funcionando normalmente ou som do motor de partida semelhante a ele girando mais rápido que o normal, mas o motor não dá partida e não funciona.

#### Não acontece nada ou o motor de partida funciona muito lentamente

Quando você dá a partida no motor (posição **III**), você não ouve o ruído normal do motor de partida tentando dar a partida. Você pode ouvir um estalido ou vários estalidos ou até não ouvir nada.

Verifique o seguinte:

- Se o seu veículo está equipado com transmissão automática, verifique a posição da alavanca seletora. Ela deve estar na posição **P** ou **N**.
- Gire a ignição para a posição **II** (ligada). Acenda os faróis e observe sua intensidade. Se as luzes dos faróis estiverem fracas ou não funcionarem, a bateria está descarregada. Consulte nesta seção “*Partida com bateria auxiliar*”.
- Gire a ignição para a posição **III** (partida do motor). Se as luzes dos faróis estiverem funcionando normalmente, verifique os fusíveis. Se os fusíveis estiverem em bom estado, provavelmente existirá um problema no circuito elétrico da ignição ou no motor de partida. Procure auxílio em uma Concessionária Autorizada Honda. (Consulte nesta seção “*Rebocue do veículo*”.)

Ao tentar dar a partida no veículo, se os faróis ficarem muito fracos ou apagarem, isso significa que a bateria está descarregada ou que as conexões estão corroídas. Verifique o estado de carga da bateria e os terminais quanto à corrosão (consulte a Seção 7 “*Bateria*”). Neste caso, é possível tentar dar a partida no veículo com uma bateria auxiliar (consulte nesta seção “*Partida com bateria auxiliar*”).

### **O Motor de Partida Funciona Normalmente, mas o Motor não Dá a Partida**

Neste caso, quando o interruptor de ignição for colocado na posição **III** (partida do motor), o motor de partida produzirá o ruído normal, mas o motor não dará a partida.

- O procedimento de partida foi efetuado corretamente? (consulte a seção 6 “*Partida do motor*”).
- Verifique se a chave em uso está corretamente codificada. Se a chave estiver codificada incorretamente, o indicador do sistema imobilizador no painel de instrumentos piscará rapidamente.
- Há combustível suficiente? Gire o interruptor de ignição para a posição **II** (ligada) e deixe-o nesta posição por um minuto. Observe o indicador de combustível. A luz de advertência do nível de combustível pode não estar funcionando.
- Há gasolina suficiente no reservatório de gasolina (sistema de partida a frio)? Verifique se o indicador de nível de gasolina está aceso.
- Pode existir um problema elétrico, por exemplo, que não transporte corrente para a bomba de combustível. Examine todos os fusíveis (consulte nesta seção “*Fusíveis*”).

Se nenhuma anormalidade for encontrada, solicite a ajuda de uma Concessionária Autorizada Honda para localizar o problema (consulte nesta seção “*Reboque de emergência*”).

## Em Caso de Emergência

### PARTIDA COM BATERIA AUXILIAR

Se a bateria do veículo descarregar, é possível dar a partida no motor através de uma bateria auxiliar. Apesar de parecer simples, vários cuidados devem ser tomados.

#### ▲ CUIDADO

**Se o procedimento correto não for seguido, a bateria poderá explodir e causar ferimentos graves. Mantenha chamas, faíscas e cigarros acesos afastados da bateria.**

#### ▲ ATENÇÃO

**Nunca empurre nem reboque o veículo equipado com transmissão automática para dar a partida.**

### Procedimentos de Partida com Bateria Auxiliar

1. Abra o capô do motor e verifique as condições físicas da bateria (consulte a Seção 7 “Bateria”). Se a temperatura ambiente estiver muito baixa, a solução da bateria pode ficar muito densa. Neste caso, não dê a partida até que a solução volte à condição normal.

#### ▲ ATENÇÃO

**Se a bateria estiver em temperatura extremamente baixa, o eletrólito da bateria pode estar congelado. Cuidado, pois a partida auxiliar com uma bateria nesta condição pode causar a sua ruptura.**

2. Desligue todas as luzes, ar-condicionado, aquecedor e acessórios elétricos.

Em seguida, acione o freio de estacionamento e coloque a transmissão em ponto morto (transmissão manual) ou em **P** (transmissão automática).

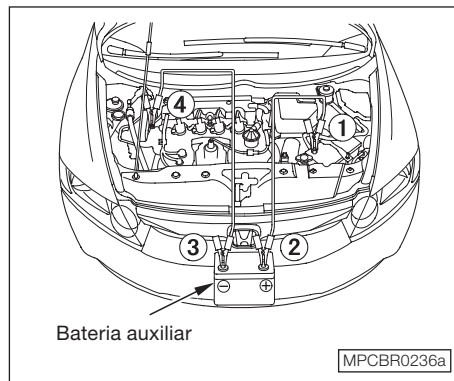

Os números na ilustração acima indicam a sequência para conectar os cabos auxiliares. Para desconectar os cabos proceda na ordem inversa.

3. Com um cabo auxiliar, conecte os terminais positivos (+) das baterias. Os números que aparecem na ilustração mostram a ordem de conexão dos cabos para partida auxiliar.



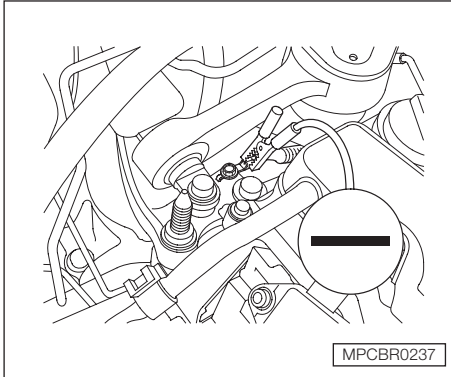

4. Conecte outro cabo no terminal negativo (-) da bateria auxiliar. Conecte a outra extremidade desse cabo no ponto terra, como indica a figura. Não conecte esse cabo em qualquer outra peça do motor.

5. Se a bateria auxiliar estiver instalada em outro veículo, dê a partida e deixe o motor funcionando um pouco acelerado.
6. Dê a partida. Se o motor de partida ainda não funcionar normalmente, verifique todas as conexões para garantir um contato perfeito.
7. Após o motor entrar em funcionamento, desconecte o cabo negativo (-) do ponto terra e, em seguida, da bateria auxiliar. Somente então, desconecte o cabo positivo (+) da bateria descarregada e da bateria auxiliar.

Mantenha as extremidades dos cabos auxiliares afastadas umas das outras e de qualquer parte metálica do veículo até que todos os cabos tenham sido desconectados. Caso contrário, haverá um curto circuito.

### SUPERAQUECIMENTO DO MOTOR

O medidor de temperatura deve permanecer na faixa intermediária durante a condução do veículo. Ele pode subir um pouco se o veículo estiver sendo dirigido em um aclave acentuado e longo. Se o medidor atingir a faixa vermelha, verifique a causa.

#### ▲ ATENÇÃO

**Conduzir o veículo com o medidor de temperatura na faixa vermelha pode causar danos ao motor.**

**O motor pode superaquecer por vários motivos, tais como falta de líquido de arrefecimento ou problemas mecânicos. A indicação de um superaquecimento pode ser percebida pela subida do medidor de temperatura para a faixa vermelha ou saída de vapor pelo compartimento do motor.**

Se o veículo estiver superaquecido, deve-se agir imediatamente. A única indicação pode ser o indicador de temperatura alta piscando ou aceso. Ou pode ser visto vapor ou borrifos saindo debaixo do capô.

#### ▲ CUIDADO

**O vapor de um motor superaquecido pode provocar graves queimaduras.**

**Não abra o capô se o vapor estiver saindo do compartimento do motor.**

## Em Caso de Emergência

---

### Em caso de superaquecimento

1. Estacione imediatamente o veículo em local seguro. Coloque a transmissão em ponto morto (transmissão manual) ou em **P** (transmissão automática) e acione o freio de estacionamento.

Desligue todos os acessórios. Ligue as luzes de advertência.

2. Se estiver saindo vapor do compartimento do motor, debaixo do capô, desligue o motor. Aguarde até que não veja mais sinais de vapor saindo do capô. Somente depois abra o capô.

3. Se não houver vapor, deixe o motor em funcionamento e verifique o medidor de temperatura. Se o superaquecimento for causado por uma sobrecarga (por exemplo, condução em aclives acentuados e longos com o ar-condicionado ligado, a temperatura do motor deverá abaixar quase que imediatamente. Se isso ocorrer, espere até que o medidor de temperatura retorne à faixa intermediária.
4. Se o medidor de temperatura permanecer na faixa vermelha, desligue o motor.

5. Verifique se há vazamentos de líquido de arrefecimento como, por exemplo, através de alguma ruptura nas mangueiras do radiador.

Se algum vazamento for encontrado, providencie seu reparo antes de conduzir o veículo novamente (consulte nesta seção “*Reboque do veículo*”).

6. Se não houver sinais de vazamentos, verifique no reservatório o nível do líquido de arrefecimento (consulte a Seção 5 “*Inspeção do nível do líquido de arrefecimento do motor*”).

Se o nível estiver abaixo da marca MIN, adicione líquido de arrefecimento até que o nível esteja entre as marcas MIN e MAX.

7. Se o reservatório estiver vazio, adicione líquido de arrefecimento também no radiador. Deixe o motor esfriar antes de verificar o nível no radiador.

### ▲ CUIDADO

**Se a tampa do radiador for removida com o motor quente, o líquido escaldante poderá ser expelido, causando graves queimaduras.**

**Sempre deixe o motor e o radiador esfriarem antes de remover a tampa do radiador.**

8. Use um pano grosso para remover a tampa do radiador. Gire a tampa no sentido anti-horário, sem pressioná-la, até o primeiro batente. Isso irá aliviar qualquer pressão remanescente no sistema de arrefecimento. Após aliviar a pressão, pressione a tampa e gire-a até soltá-la.
9. Dê a partida no motor e coloque o botão de controle do aquecedor na posição aquecimento máximo (ar-condicionado automático em AUTO e “H”). Adicione líquido de arrefecimento no radiador até a base do gargalo do bocal. Se a mistura apropriada de líquido não estiver disponível, pode-se adicionar somente água. Tão logo seja possível, o sistema de arrefecimento deverá ser drenado e reabastecido com a mistura apropriada.
10. Reinstale a tampa do radiador firmemente. Acione o motor e verifique o indicador de temperatura. Se a luz indicadora de temperatura alta continuar acesa, procure uma Concessionária Autorizada Honda (consulte nesta seção “Reboque do veículo”).
11. Se a temperatura estiver normal, verifique o nível do líquido de arrefecimento no reservatório. Se o nível estiver baixo, adicione líquido de arrefecimento até atingir a marca MAX. Reinstale a tampa e aperte-a firmemente.

## Em Caso de Emergência



### LUZ DE ADVERTÊNCIA DA PRESSÃO DO ÓLEO

Esta luz de advertência deve acender quando a ignição é ligada e apagar quando o motor entra em funcionamento. Ela nunca deve acender com o motor em funcionamento.

Se a luz de advertência começar a piscar, isso significa que a pressão do óleo do motor chegou a um nível muito baixo momentaneamente e logo retornou ao normal. Se a luz permanecer acesa enquanto o motor estiver funcionando, isso significa que houve uma queda de pressão de óleo, podendo ocorrer graves danos ao motor. Em qualquer uma das situações acima, siga imediatamente os procedimentos descritos a seguir.

#### ▲ ATENÇÃO

**O motor será seriamente danificado se permanecer em funcionamento com o óleo sob baixa pressão. Desligue o motor, assim que for possível parar em um lugar seguro.**

1. Estacione o veículo em local seguro e desligue o motor. Ligue as luzes de advertência.
2. Espere alguns minutos. Abra o capô do motor e verifique o nível do óleo (consulte a Seção 5 “Óleo do motor”). Embora o nível e a pressão do óleo não estejam diretamente relacionados, um veículo com o nível do óleo baixo pode perder pressão, ao fazer uma curva ou outras manobras.
3. Se necessário, adicione óleo até alcançar a marca superior da vareta medidora do nível de óleo (consulte a Seção 5 “Óleo do motor”).
4. Dê a partida no motor e verifique a luz indicadora da pressão do óleo. Se a luz não se apagar dentro de dez segundos, desligue o motor. Provavelmente existe algum problema mecânico que deve ser reparado antes de conduzir o veículo novamente. Procure sua Concessionária Autorizada Honda.



### LUZ DE ADVERTÊNCIA DE CARGA DA BATERIA

A luz de advertência de carga da bateria deve acender quando a ignição é ligada e deve apagar após a partida do motor. O alternador não estará carregando a bateria se a luz de advertência acender com o motor em funcionamento.

Desligue imediatamente todos os acessórios elétricos: ar-condicionado, desembaçador do vidro traseiro etc. Não use outros equipamentos com controle elétrico, por exemplo vidros elétricos.

Mantenha o motor funcionando e seja bastante cuidadoso para não o deixar morrer. A partida do motor descarregará rapidamente a bateria.

Ao eliminar grande parte do consumo elétrico e manter o motor funcionando, é possível conduzir o veículo até a Concessionária Autorizada Honda mais próxima possível, para efetuar uma inspeção no sistema.



### LUZ DE ADVERTÊNCIA DE MAU FUNCIONAMENTO

Esta luz acende por alguns segundos quando a ignição é ligada. Se a luz acender em qualquer outro momento, indica que o sistema de controle de emissão do motor pode estar com problema. Mesmo que você não sinta nenhuma diferença no desempenho do veículo, isto pode aumentar o consumo de combustível e causar emissão excessiva de gases.

Se a luz de advertência de mau funcionamento acender, pare o veículo em um local seguro e desligue o motor. Dê a partida novamente no motor e observe a luz de advertência. Se ela permanecer acesa, leve o veículo a uma Concessionária Autorizada Honda para ser inspecionado, o mais rápido possível. Conduza o veículo moderadamente, até chegar na Concessionária. Evite aceleração total e velocidade alta.

O veículo deve ser inspecionado também se a luz de advertência acender com frequência, mesmo que ela apague depois do procedimento descrito acima.

Em veículos equipados com transmissão automática, a luz indicadora de mau funcionamento pode acender com o indicador “D”.

### ⚠ ATENÇÃO

**Não reabasteça antes de ir à concessionária. Entretanto, se você precisar reabastecer para chegar lá, use o mesmo combustível com que abasteceu o veículo na última vez.**

### ⚠ ATENÇÃO

**Se a condução do veículo for mantida com a luz indicadora de mau funcionamento acesa, o motor e o sistema de controle de emissões do veículo serão danificados. Esses reparos não são cobertos pela garantia do veículo.**



### LUZ DE ADVERTÊNCIA DO SISTEMA DE FREIO

A luz de advertência do sistema de freio tem a função de lembrá-lo de verificar o freio de estacionamento.

Esta luz acende quando a ignição é ligada.

A luz de advertência acende e permanece acesa quando o freio de estacionamento não é liberado totalmente.

Se a luz de advertência acender em qualquer outro momento, isto indica um problema no sistema de freio do veículo. Muitas vezes, o problema é nível baixo do fluido de freio no reservatório.

Pressione levemente o pedal do freio para sentir se está normal. Se estiver, verifique o nível do fluido do freio o mais breve possível (consulte a Seção 7 “*Inspeção do nível do fluido do sistema de freio*”). Se o nível do fluido estiver baixo, leve o veículo a uma Concessionária Autorizada Honda para inspeção do sistema de freio quanto a vazamentos ou pastilhas do freio gastas.

## Em Caso de Emergência

Contudo, seja bastante cuidadoso caso o pedal do freio não esteja funcionando normalmente. Apesar do sistema apresentar circuitos independentes que possibilitam a aplicação dos freios em duas rodas em caso de falha, a distância necessária para parar o veículo será maior. A falha no circuito poderá ser notada imediatamente, já que a força necessária para a aplicação do pedal do freio, como também o seu curso, será maior.

Neste caso, diminua imediatamente a velocidade, reduzindo as marchas e retirando o pé do acelerador. Pare o veículo assim que possível. Como essa falha é bastante perigosa, não tente dirigir o veículo. Reboque-o e corrija o problema o mais rapidamente possível. Procure uma Concessionária Autorizada Honda para efetuar os reparos necessários no sistema de freio. (Consulte nesta seção “Reboque do veículo”).

Se você tiver de conduzir o veículo por um curto percurso nessas condições, dirija lenta e cuidadosamente.

Se a luz de advertência do ABS acender junto com a luz de advertência do sistema de freio, dirija-se imediatamente a uma Concessionária Autorizada Honda.

### ▲ CUIDADO

**Seja bastante cuidadoso caso o pedal do freio não esteja funcionando normalmente. Apesar do sistema apresentar circuitos independentes que possibilitam a aplicação dos freios em duas rodas em caso de falha, a distância necessária para parar o veículo será consideravelmente maior. A falha no circuito poderá ser notada imediatamente, já que a força necessária para a aplicação do pedal, assim como seu curso, serão maiores.**

**Neste caso, diminua imediatamente a velocidade, reduzindo as marchas e retirando o pé do acelerador. Pare o veículo assim que possível. Como essa falha é bastante perigosa, não tente dirigir o veículo. Reboque-o e corrija o problema o mais rápido possível. Procure uma Concessionária Autorizada Honda para efetuar os reparos necessários no sistema de freio (consulte nesta seção “Reboque de emergência”).**

**Se você tiver de conduzir o veículo por um curto percurso nessas condições, dirija lenta e cuidadosamente.**

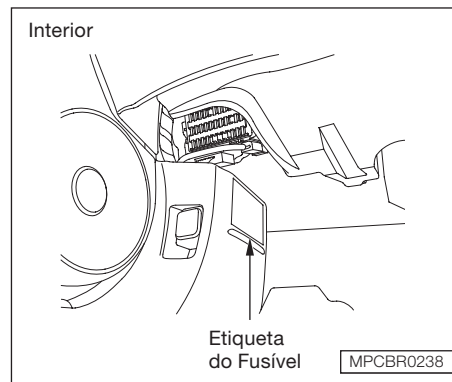

## FUSÍVEIS

### Localização dos Fusíveis

Todos os circuitos elétricos do veículo estão protegidos contra curto circuito e sobrecargas através de fusíveis. Esses fusíveis estão localizados em duas caixas, uma no interior do veículo e outra no compartimento do motor.

A caixa de fusíveis interna está localizada logo abaixo do painel de instrumentos, do lado do motorista.

A etiqueta de fusíveis está fixada no painel lateral.

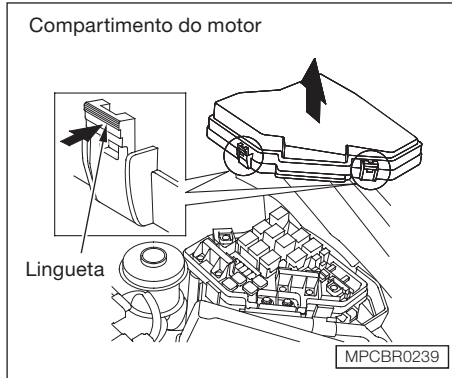

A caixa de fusíveis no compartimento do motor está localizada no lado esquerdo, próxima ao reservatório do fluido de freio. Para abri-la, puxe as linguetas, conforme indicado na ilustração.

### Verificação e substituição de fusíveis

Se algum acessório ou equipamento elétrico parar de funcionar, verifique primeiro se existe algum fusível queimado.

Determine o fusível a ser substituído consultando a tabela fixada na tampa da caixa de fusíveis.

Verifique primeiro o fusível relacionado com o circuito que apresenta o problema. Não se esqueça de verificar também os outros fusíveis. Substitua o fusível queimado e verifique o funcionamento do equipamento.

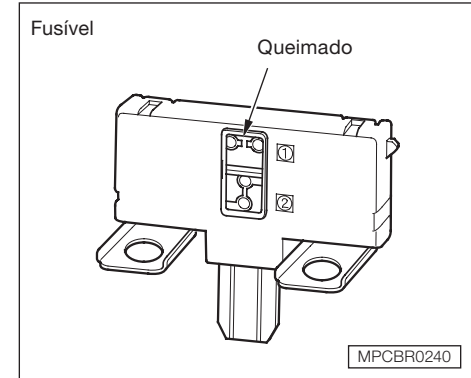

### Procedimentos de substituição dos fusíveis

1. Coloque o interruptor de ignição na posição **0** (trava) e desligue todos os outros interruptores e acessórios.
2. Remova a tampa da caixa de fusíveis.

## Em Caso de Emergência

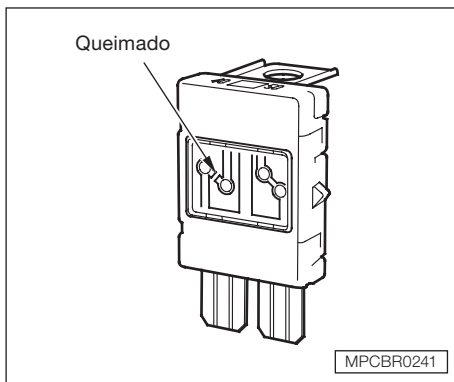

3. Verifique os fusíveis maiores da caixa de fusíveis do compartimento do motor e observe os filamentos. Para remover esses fusíveis, utilize uma chave Philips.

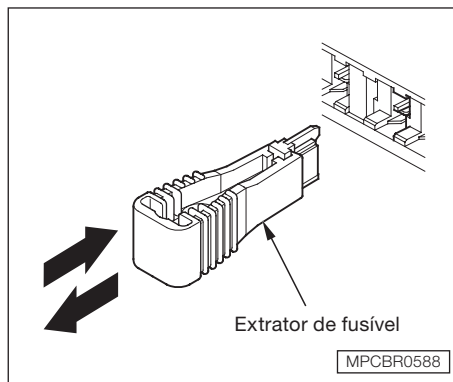

4. Verifique os fusíveis menores da caixa de fusíveis do compartimento do motor e todos os fusíveis da caixa de fusíveis do interior do veículo. Remova-os com o extrator de fusíveis, localizado na caixa de fusíveis do compartimento do motor.

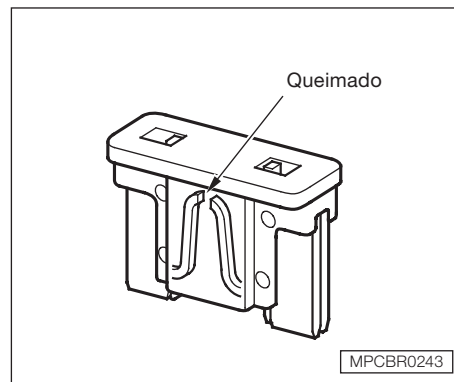

5. Verifique se o filamento está rompido. Se estiver, substitua o fusível por um novo de mesma amperagem.



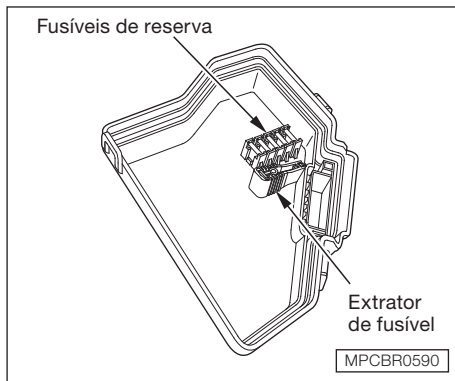

Seu veículo possui fusíveis de reserva na parte traseira da tampa da caixa de fusíveis no compartimento do motor.

Se o fusível de algum circuito importante que influa na condução do veículo não estiver disponível, utilize um outro fusível de capacidade igual ou menor de um circuito de necessidade secundária (como os circuitos do rádio ou do soquete de alimentação para acessórios). Não se esqueça de repor o fusível removido e os fusíveis de reserva.

Se um fusível queimado for substituído por outro de amperagem menor, este poderá queimar. Isso não indica nenhuma anormalidade. Porém, não se esqueça de substituí-lo por um fusível de amperagem correta assim que possível.

### ⚠ ATENÇÃO

**A substituição de um fusível por outro de amperagem maior pode danificar todo o sistema elétrico, em caso de sobrecarga. Caso não possua um fusível de amperagem adequada para o circuito, sempre instale um fusível de amperagem menor.**

6. Se o fusível novo queimar rapidamente, a causa deve ser diagnosticada e corrigida por um técnico qualificado em uma Concessionária Autorizada Honda.

### Sistema antifurto do áudio

Se o fusível do rádio for removido, o sistema de áudio será automaticamente desativado. Na próxima vez que o rádio for ligado, a palavra "ENTER CODE" aparecerá no mostrador. Utilize os botões de memória para digitar o código de cinco dígitos. (Consulte a seção 4 "Sistema antifurto").

Quando o sistema de áudio é desativado, o ajuste do relógio nesse sistema é cancelado. O relógio deverá ser reajustado de acordo com as instruções do sistema de áudio.

## Em Caso de Emergência

### Caixa de Fusíveis do Compartimento do Motor

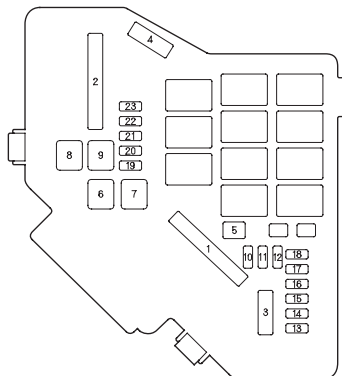

### Etiqueta da Caixa de Fusíveis do Compartimento do Motor

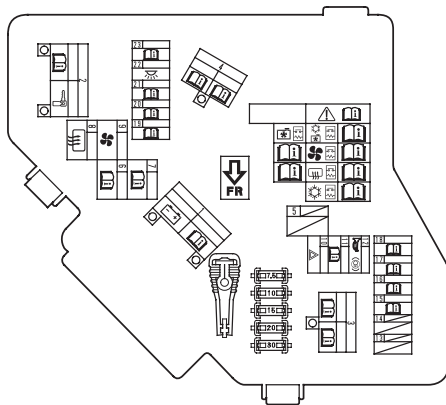

### Caixa de Fusíveis do Compartimento do Motor

Os fusíveis contidos na caixa de fusíveis do compartimento do motor podem apresentar pequenas variações, dependendo do modelo do veículo. Consulte a tabela a seguir para verificar os fusíveis utilizados no seu veículo.

| Nº | Capacidade       | Circuitos Protegidos           |
|----|------------------|--------------------------------|
| 1  | 100A/<br>70A     | Fusível principal              |
|    |                  | EPS                            |
| 2  | 60A/<br>50A      | Principal opcional             |
|    |                  | Principal ignição              |
| 3  | 30A/<br>30A/40A* | ABS/Motor do sistema VSA*      |
|    |                  | ABS/VSA* FSR                   |
| 4  | 50A/<br>40A      | Principal Farol                |
|    |                  | Principal do vidro elétrico    |
| 5  | –                | Não utilizado                  |
| 6  | 20A              | Motor da ventoinha do A/C      |
| 7  | 30A/40A          | Motor da ventoinha do radiador |
| 8  | 30A              | Desembaçador do vidro traseiro |
| 9  | 40A              | Motor do ventilador            |
| 10 | 10A              | Sinalizador de advertência     |
| 11 | 15A              | Sensor A/F                     |
| 12 | 15A              | Luz de freio e Buzina          |

\* Se equipado

## Caixa de Fusíveis do Compartimento do Motor

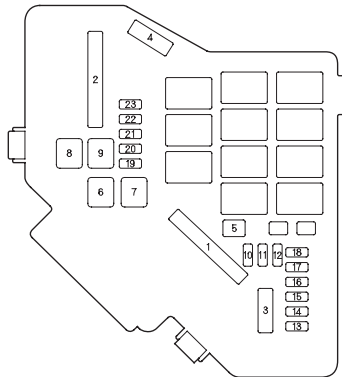

| Nº | Capacidade | Circuitos Protegidos   |
|----|------------|--|
| 13 | -          | Não utilizado  |
| 14 | -          | Não utilizado  |
| 15 | 7,5A       | Relé da ventoinha do condensador do A/C                        |
| 16 | 30A*       | Não utilizado  |
| 17 | 30A*       | Não utilizado  |
| 18 | 15A        | Bobina de ignição  |
| 19 | 15A        | Principal FI (Unidade de controle eletrônica)                  |
| 20 | 7,5A       | Embreagem do compressor do A/C                                 |
| 21 | 15A        | ECM/PCM (através do relé do controle eletrônico de aceleração) |
| 22 | 7,5A       | Luzes internas   |
| 23 | 10A        | Aviso sonoro dos faróis e portas/Sistema de áudio              |

## Etiqueta da Caixa de Fusíveis do Compartimento do Motor

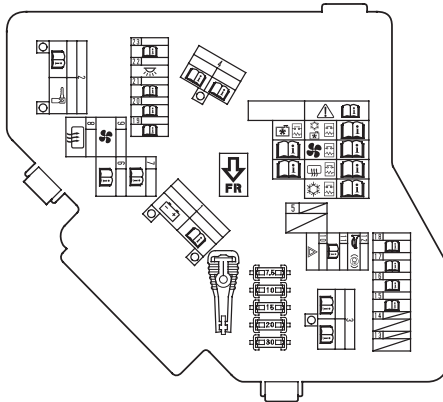

\* Se equipado

## Em Caso de Emergência

### Caixa de Fusíveis do Interior do Veículo

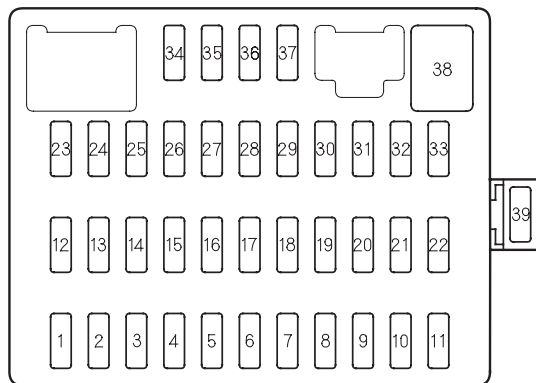

### Etiqueta da Caixa de Fusíveis do Interior do Veículo

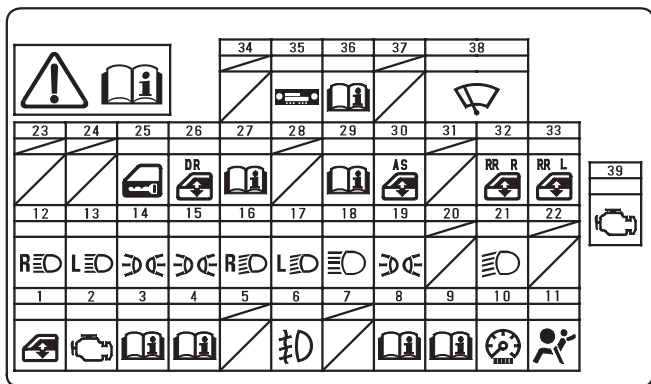

### Caixa de Fusíveis do Interior do Veículo

Os fusíveis contidos na caixa de fusíveis do interior do veículo podem apresentar pequenas variações, dependendo do modelo do veículo. Consulte a tabela a seguir para verificar os fusíveis utilizados no seu veículo.

| Nº | Capacidade | Circuitos Protegidos                   |
|----|------------|--|
| 1  | 7,5A       | Luz do interruptor do espelho elétrico |
| 2  | 15A        | Bomba de combustível                   |
| 3  | 10A        | Alternador                             |
| 4  | 7,5A       | Unidade ABS/VSA*                       |
| 5  | -          | Não utilizado                          |
| 6  | 20A        | Luz de neblina*                        |
| 7  | -          | Não utilizado                          |
| 8  | 7,5A       | Não utilizado                          |
| 9  | 7,5A       | Sistema SRS                            |
| 10 | 7,5A       | Instrumentos                           |
| 11 | 10A        | Unidade SRS                            |
| 12 | 10A        | Farol alto direito                     |
| 13 | 10A        | Farol alto esquerdo                    |
| 14 | 7,5A       | Iluminação dos acessórios              |
| 15 | 7,5A       | Lanternas, placa de licença            |
| 16 | 10A        | Farol baixo direito                    |
| 17 | 10A        | Farol baixo esquerdo                   |
| 18 | 20A        | Principal farol alto                   |
| 19 | 15A        | Luzes menores (principal)              |
| 20 | -          | Não utilizado                          |

\* Se equipado

## Caixa de Fusíveis do Interior do Veículo

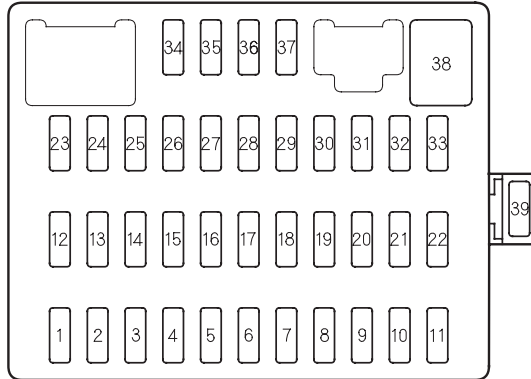

## Etiqueta da Caixa de Fusíveis do Interior do Veículo

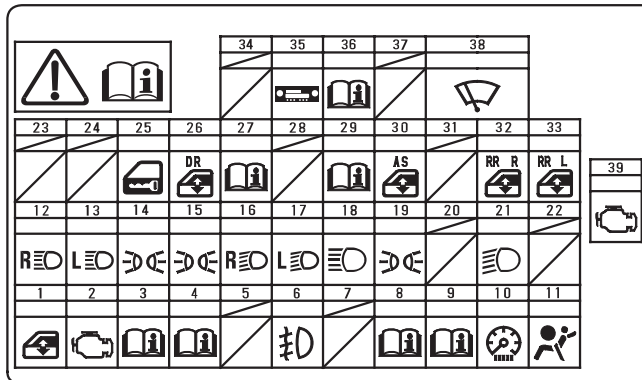

| Nº | Capacidade | Circuitos Protegidos                            |
|----|------------|---|
| 21 | 20A        | Principal farol baixo                           |
| 22 | -          | Não utilizado                                   |
| 23 | -          | Não utilizado                                   |
| 24 | -          | Não utilizado                                   |
| 25 | 20A        | Trava das portas                                |
| 26 | 20A        | Vidro elétrico do motorista                     |
| 27 | -          | Não utilizado                                   |
| 28 | -          | Não utilizado                                   |
| 29 | 15A        | Soquete de alimentação para acessórios          |
| 30 | 20A        | Vidro elétrico do passageiro                    |
| 31 | -          | Não utilizado                                   |
| 32 | 20A        | Interruptor do vidro elétrico traseiro direito  |
| 33 | 20A        | Interruptor do vidro elétrico traseiro esquerdo |
| 34 | -          | Não utilizado                                   |
| 35 | 7,5A       | Acessório, sistema de áudio                     |
| 36 | 10A        | Sistema de climatização                         |
| 37 | -          | Não utilizado                                   |
| 38 | 30A        | Limpador do para-brisa                          |
| 39 | 15A        | Bomba de combustível auxiliar                   |

## Em Caso de Emergência

### REBOQUE DO VEÍCULO

Quando o veículo tiver de ser rebocado, chame o serviço de guincho.

Nunca reboque o veículo somente com uma corda ou corrente. Esse procedimento é muito perigoso, ilegal e pode causar danos ao veículo.

### Reboque de Emergência

Há três métodos comuns de reboque:

#### 1. Guincho com plataforma

O operador transporta o veículo sobre a plataforma do caminhão. Esta é a melhor maneira para rebocar seu veículo Honda.

#### 2. Guincho para levantamento da roda

O caminhão de guincho usa dois braços articulados sob as rodas dianteiras para levantá-las. As outras duas rodas permanecem no solo.

#### 3. Guincho com ganchos

O caminhão de guincho usa cabos de metal com ganchos na extremidade.

Esses ganchos prendem as peças do chassi ou da suspensão, e os cabos suspedem a extremidade do veículo.

### ⚠ ATENÇÃO

**Se os dois últimos métodos forem utilizados, a carroçaria e/ou a suspensão do veículo podem sofrer sérios danos.**

Se não for possível transportar o veículo em um guincho com plataforma, o reboque deverá ser feito com as rodas dianteiras suspensas do solo.

Caso seu veículo necessite ser rebocado com as rodas dianteiras no solo, siga os seguintes procedimentos:

Transmissão manual:

- Solte o freio de estacionamento;
- Coloque a transmissão em ponto morto.
- Deixe a ignição na posição **I** (acesórios) para evitar que o volante de direção trave.

Transmissão automática:

- Dê a partida no motor;
- Pise no pedal do freio. Mova a alavanca seletora por todas as posições.
- Coloque a transmissão na posição **D** por 5 segundos, em seguida, mude para a posição **N**;
- Desligue o motor;
- Solte o freio de estacionamento;
- Deixe a ignição na posição **I** (acesórios) para evitar que o volante de direção trave.

**▲ ATENÇÃO**

Um procedimento incorreto de reboque danificará a transmissão. Suspender ou rebocar o veículo através do para-choque causará sérios danos. O para-choque não foi projetado para suportar o peso do veículo.

Não reboque o veículo com a velocidade superior a 55 km/h e a uma distância superior a 80 km.

Caso o veículo seja rebocado com a traseira voltada para a parte frontal da plataforma do caminhão e com velocidade acima da recomendada, a tampa do bocal de abastecimento pode abrir-se, e ficar danificada.

O sistema de direção poderá ser danificado, caso o volante esteja travado. Posicione o interruptor de ignição em I (acessórios) e certifique-se de que o volante gire livremente antes de rebocar o veículo.

Não prenda o veículo em um ângulo no qual os cabos de reboque encostem no para-choque dianteiro do veículo. Para evitar danos ao veículo, proteja o para-choque com uma fita.

**▲ ATENÇÃO**

Se você decidir rebocar o veículo com as quatro rodas sobre o piso, certifique-se de usar uma barra de reboque projetada para isso e bem fixada. Prepare o veículo para reboque conforme descrito anteriormente e deixe o interruptor de ignição na posição I (acessórios), de modo que o volante de direção não trave. Certifique-se que o rádio e acessórios elétricos estejam desligados, de modo que não descarreguem a bateria.





# 10

## INFORMAÇÕES TÉCNICAS

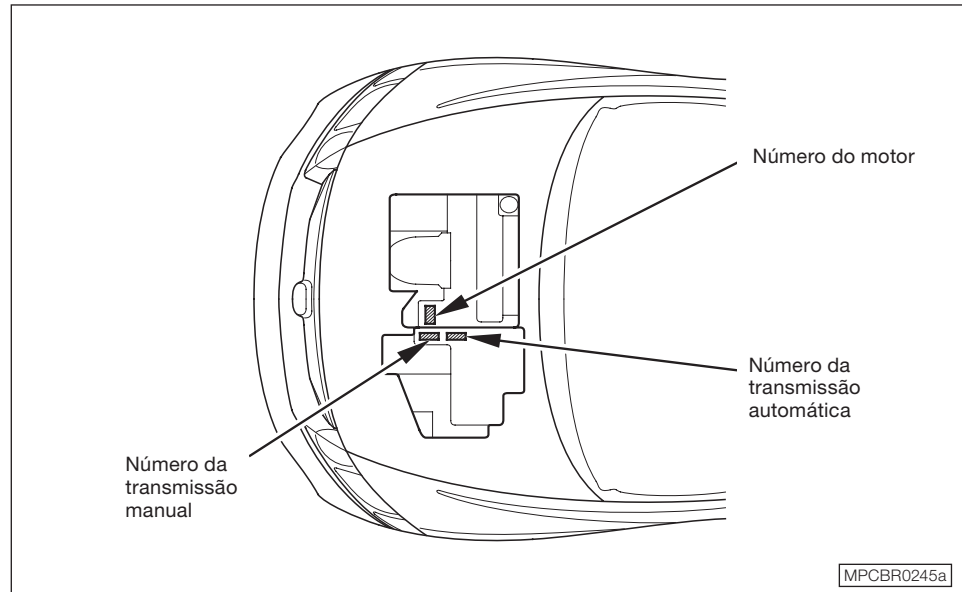

### NÚMEROS DE IDENTIFICAÇÃO

O seu veículo tem vários números de identificação, localizados em diferentes lugares.

1. O **número do motor** está estampado no bloco do motor.
2. O **número da transmissão** está em uma etiqueta, fixada na parte superior da transmissão.

Não confunda o número da transmissão com o número do motor.

## Informações Técnicas

O número de identificação do veículo (VIN) ou o número do chassi está gravado sob o banco do passageiro dianteiro, no assoalho do veículo, onde é fixado o suporte do extintor de incêndio.

Uma etiqueta de certificação está fixada ao lado da dobradiça da porta dianteira do lado do passageiro, outra está no alojamento do amortecedor esquerdo no compartimento do motor e a outra está no assoalho, em frente ao banco do motorista.

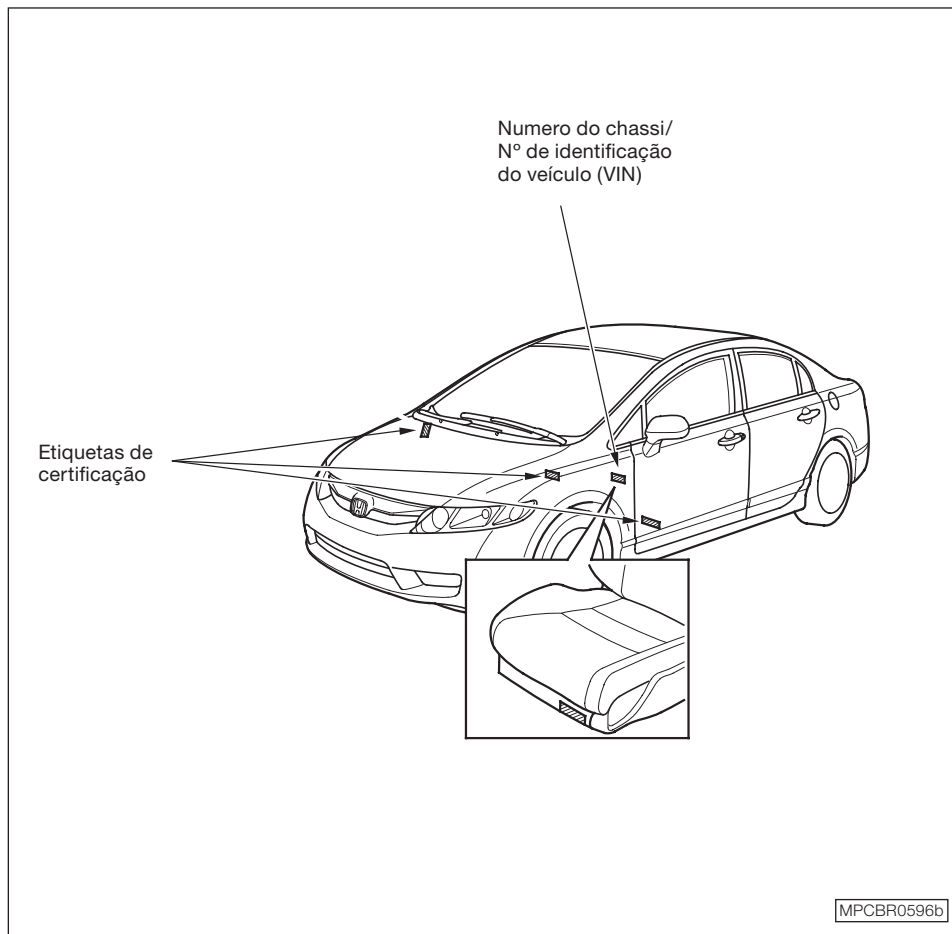

MPCBR0596b

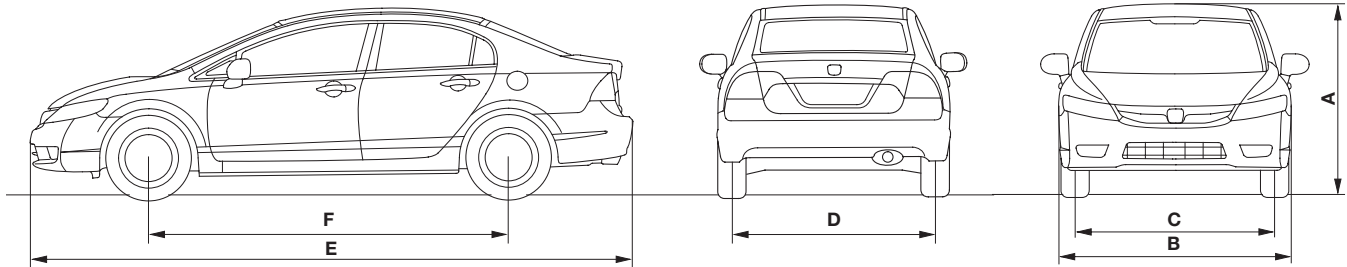

MPCBR0266a

## ESPECIFICAÇÕES

### Dimensões do veículo (mm)

|                 |           | LXS      | LXL      | EXS      |
|-----------------|-----------|----------|----------|----------|
| A- Altura       |           | 1.450 mm | 1.450 mm | 1.450 mm |
| B - Largura     |           | 1.752 mm | 1.752 mm | 1.752 mm |
| C - Bitola      | Dianteira | 1.492 mm | 1.492 mm | 1.492 mm |
| D -             | Traseira  | 1.521 mm | 1.521 mm | 1.521 mm |
| E - Comprimento |           | 4.489 mm | 4.489 mm | 4.489 mm |
| F - Entre eixos |           | 2.700 mm | 2.700 mm | 2.700 mm |

### Peso (kg)

|                            | LXS   | LXL   | EXS   |
|----------------------------|-------|-------|-------|
| Com transmissão automática | 1.265 | 1.268 | 1.275 |
| Com transmissão manual     | 1.235 | 1.238 | -     |

## Informações Técnicas

### Motor

|                               | LXS             | LXL             | EXS             |
|-------------------------------|-----------------|-----------------|-----------------|
| Tipo                          | SOHC i-VTEC 16V | SOHC i-VTEC 16V | SOHC i-VTEC 16V |
| Cilindrada (cm <sup>3</sup> ) | 1.799           | 1.799           | 1.799           |
| Diâmetro x curso (mm)         | 81 x 87,3       | 81 x 87,3       | 81 x 87,3       |
| Taxa de compressão            | 11,5:1          | 11,5:1          | 11,5:1          |
| Potência (cv x rpm)           | Álcool          | 140 x 6.200     | 140 x 6.200     |
|                               | Gasolina        | 138 x 6.200     | 138 x 6.200     |
| Torque (kgf.m x rpm)          | Álcool          | 17,7 x 4.300    | 17,7 x 4.300    |
|                               | Gasolina        | 17,5 x 5.000    | 17,5 x 5.000    |
| Rotação de marcha lenta (rpm) |                 |                 |                 |
| Transmissão manual            | 750 ± 50        | 750 ± 50        | –               |
| Transmissão automática        | 700 ± 50        | 700 ± 50        | 700 ± 50        |
| Avanço da ignição             | 8° ± 2° APMS    | 8° ± 2° APMS    | 8° ± 2° APMS    |
| Folga das válvulas (mm)       |                 |                 |                 |
| Admissão                      | 0,18 – 0,22     | 0,18 – 0,22     | 0,18 – 0,22     |
| Escape                        | 0,23 – 0,27     | 0,23 – 0,27     | 0,23 – 0,27     |

**Transmissão**

|                               |    | <b>LXS</b> | <b>LXL</b> | <b>EXS</b> |
|-------------------------------|----|------------|------------|------------|
| Transmissão automática        | 1ª | 2,666      | 2,666      | 2,666      |
|                               | 2ª | 1,534      | 1,534      | 1,534      |
|                               | 3ª | 1,021      | 1,021      | 1,021      |
|                               | 4ª | 0,720      | 0,720      | 0,720      |
|                               | 5ª | 0,524      | 0,524      | 0,524      |
|                               | Ré | 1,956      | 1,956      | 1,956      |
| Transmissão manual            | 1ª | 3,142      | 3,142      | –          |
|                               | 2ª | 1,869      | 1,869      | –          |
|                               | 3ª | 1,303      | 1,303      | –          |
|                               | 4ª | 1,054      | 1,054      | –          |
|                               | 5ª | 0,809      | 0,809      | –          |
|                               | Ré | 3,307      | 3,307      | –          |
| Diferencial                   |    |            |            |            |
| <i>Transmissão automática</i> |    | 4,437      | 4,437      | 4,437      |
| <i>Transmissão manual</i>     |    | 4,294      | 4,294      | –          |

## Informações Técnicas

---

### Rodas e pneus

|   | <b>LXS</b>     | <b>LXL</b>     | <b>EXS</b>     |
|---|----------------|----------------|----------------|
| Rodas   | 16 x 6 1/2 JJ  | 16 x 6 1/2 JJ  | 16 x 6 1/2 JJ  |
| Material  | Liga leve      | Liga leve      | Liga leve      |
| Pneus   | 205/55 R16 91V | 205/55 R16 91V | 205/55 R16 91V |
| Estepe  |                |                |                |
| Roda  | 16 x 6 1/2 JJ  | 16 x 6 1/2 JJ  | 16 x 6 1/2 JJ  |
| Material  | Aço            | Aço            | Aço            |
| Pneu  | 205/55 R16 91V | 205/55 R16 91V | 205/55 R16 91V |
| Pressão dos pneus<br>kPa; (kgf/cm <sup>2</sup> ); psi |                |                |                |
| <i>Dianteiro</i>                                      | 220; (2,2); 32 | 220; (2,2); 32 | 220; (2,2); 32 |
| <i>Traseiro</i>                                       |                |                |                |
| <i>Estepe</i>   |                |                |                |

---

**Geometria da direção**

|              |           | <b>LXS</b>                          | <b>LXL</b>                          | <b>EXS</b>                          |
|--------------|-----------|-------------------------------------|-------------------------------------|-------------------------------------|
| Câmbor       | Dianteiro | 0° 17' ± 30'                        | 0° 17' ± 30'                        | 0° 17' ± 30'                        |
|              | Traseiro  | -1° 04' ± 45'                       | -1° 04' ± 45'                       | -1° 04' ± 45'                       |
| Cáster       |           | 6° 43' ± 1°                         | 6° 43' ± 1°                         | 6° 43' ± 1°                         |
| Convergência | Dianteiro | 0 ± 2 mm                            | 0 ± 2 mm                            | 0 ± 2 mm                            |
|              | Traseiro  | 2 <sup>+2 mm</sup> <sub>-1 mm</sub> | 2 <sup>+2 mm</sup> <sub>-1 mm</sub> | 2 <sup>+2 mm</sup> <sub>-1 mm</sub> |

**Suspensão independente nas 4 rodas**

|           | <b>LXS</b>      | <b>LXL</b>      | <b>EXS</b>      |
|-----------|-----------------|-----------------|-----------------|
| Dianteira | McPherson       | McPherson       | McPherson       |
| Traseira  | Double Wishbone | Double Wishbone | Double Wishbone |

## Informações Técnicas

### Freios

|           | <b>LXS</b>      | <b>LXL</b>      | <b>EXS</b>      |
|-----------|-----------------|-----------------|-----------------|
| Dianteiro | Disco ventilado | Disco ventilado | Disco ventilado |
| Traseiro  | Disco sólido    | Disco sólido    | Disco sólido    |
| ABS       | 4 canais        | 4 canais        | 4 canais        |

### Sistema elétrico

|                  | <b>LXS</b>   | <b>LXL</b>   | <b>EXS</b>   |
|------------------|--------------|--------------|--------------|
| Bateria          | 12 V – 47 Ah | 12 V – 47 Ah | 12 V – 47 Ah |
| Alternador       | 13,5 V – 90A | 13,5 V – 90A | 13,5 V – 90A |
| Velas de ignição |              |              |              |
| NGK              | IZFR6K11DS   | IZFR6K11DS   | IZFR6K11DS   |
| DENSO            | SKJ20DR-M11S | SKJ20DR-M11S | SKJ20DR-M11S |
| Folga das velas  | 1,0 – 1,1 mm | 1,0 – 1,1 mm | 1,0 – 1,1 mm |



**Lâmpadas**

|  | LXS         | LXL         | EXS         |
|--|-------------|-------------|-------------|
| Faróis (alto/baixo)                          | 12V-60W/51W | 12V-60W/51W | 12V-60W/51W |
| Farol de neblina                             | –           | –           | 12V-55W     |
| Lanterna dianteira                           | 12V-5W      | 12V-5W      | 12V-5W      |
| Sinalizador de direção dianteiro             | 12V-21W     | 12V-21W     | 12V-21W     |
| Sinalizador de direção traseiro              | 12V-21W     | 12V-21W     | 12V-21W     |
| Sinalizador de direção no espelho retrovisor | –           | –           | 12V-5W      |
| Luz de freio e lanterna traseira             | 12V-21/5W   | 12V-21/5W   | 12V-21/5W   |
| Luz de marcha à ré                           | 12V-21W     | 12V-21W     | 12V-21W     |
| Luz da placa de licença                      | 12V-5W      | 12V-5W      | 12V-5W      |
| <i>Brake light</i>                           | 12V-21W     | 12V-21W     | 12V-21W     |
| Luz do teto central/leitura                  | 12V-8W      | 12V-8W      | 12V-8W      |
| Luzes das portas                             | 12V-3,4W    | 12V-3,4W    | 12V-3,4W    |
| Luz do espelho de cortesia                   | –           | –           | 12V-2W      |
| Luz de cortesia                              | –           | –           | 12V-8W      |
| Luz do porta-malas                           | 12V-5W      | 12V-5W      | 12V-5W      |

## Informações Técnicas

### Capacidades de lubrificantes e fluidos

|   | LXS            | LXL            | EXS            |
|---|----------------|----------------|----------------|
| <b>Motor</b>  |                |                |                |
| <i>Troca com filtro</i>                                     | 3,7 ℓ          | 3,7 ℓ          | 3,7 ℓ          |
| <i>Troca sem filtro</i>                                     | 3,5 ℓ          | 3,5 ℓ          | 3,5 ℓ          |
| <b>Transmissão manual</b>                                   |                |                |                |
| <i>Troca</i>  | 1,4 ℓ          | 1,4 ℓ          | –              |
| <i>Total</i>  | 1,6 ℓ          | 1,6 ℓ          | –              |
| <b>Transmissão automática</b>                               |                |                |                |
| <i>Troca</i>  | 2,4 ℓ          | 2,4 ℓ          | 2,4 ℓ          |
| <i>Total</i>  | 5,9 ℓ          | 5,9 ℓ          | 5,9 ℓ          |
| <b>Sistema de arrefecimento</b>                             |                |                |                |
| Transmissão automática                                      |                |                |                |
| <i>Troca*</i>   | 5,5 ℓ          | 5,5 ℓ          | 5,5 ℓ          |
| <i>Total</i>  | 7,1 ℓ          | 7,1 ℓ          | 7,1 ℓ          |
| Transmissão manual  |                |                |                |
| <i>Troca*</i>   | 5,3 ℓ          | 5,3 ℓ          | –              |
| <i>Total</i>  | 6,5 ℓ          | 6,5 ℓ          | –              |
| <b>Tanque de combustível</b>                                | 50 ℓ (aprox.)  | 50 ℓ (aprox.)  | 50 ℓ (aprox.)  |
| <b>Reservatório de gasolina (sistema de partida a frio)</b> | 0,7 ℓ (aprox.) | 0,7 ℓ (aprox.) | 0,7 ℓ (aprox.) |
| <b>Lavador do pára-brisa</b>                                | 2,5 ℓ          | 2,5 ℓ          | 2,5 ℓ          |

\* Incluindo o líquido de arrefecimento no reservatório e o remanescente no motor.  
Capacidade do reservatório: 0,4 ℓ

### Tabela de lubrificantes especificados

| Componente                 | Especificação                                  | Intervalo de troca   |
|----------------------------|--|--|
| Motor                      | Honda SAE 10W-30 API-SL                        | 10.000 km ou 12 meses (o que primeiro ocorrer)   |
| Transmissão automática     | Honda 01 ATF-Z1                                | 80.000 km ou 48 meses (o que primeiro ocorrer)   |
| Transmissão manual         | Honda MTF                                      | 80.000 km ou 48 meses (o que primeiro ocorrer)   |
| Freios                     | Honda BF DOT 3 ou DOT 4                        | A cada 36 meses, independente da quilometragem   |
| Sistema de arrefecimento   | Honda All Season Antifreeze/<br>Coolant Type 2 | 200.000 km ou 120 meses, depois a cada 100.000 km ou 60 meses (o que primeiro ocorrer) |
| Sistema de ar-condicionado | Gás R 134a<br>Óleo SP-10                       | Não necessita troca  |

**NOTA:** A integridade e o rendimento de seu veículo Honda dependem, em grande parte, da qualidade dos lubrificantes utilizados. Assim sendo, utilize somente Óleos Lubrificantes Genuínos Honda.

## Informações Técnicas

### Dimensões dos pneus

O flanco do pneu está marcado com a especificação de sua dimensão. Essa informação será necessária para selecionar os pneus de reposição. As explicações a seguir fornecem o significado de cada letra e número que compõem a designação da dimensão do pneu.

Exemplo de designação das dimensões do pneu:

#### **175/70R13 82S**

**175** Largura do pneu em mm;

**70** Relação entre as dimensões

A altura da seção do pneu como porcentagem de sua largura;

**R** Código de fabricação do pneu (Radial);

**13** Diâmetro do aro em polegadas;

**82** Índice de carga.

Índice numérico associado à carga máxima que o pneu pode transportar;

**S** Símbolo de classificação de velocidades.

Para maiores informações, consulte a tabela nesta seção.

### Designação das dimensões da roda

As rodas também possuem informações importantes e necessárias para sua substituição. A seguir, são apresentados os significados das letras e números que compõem a designação das dimensões da roda.

Exemplo de designação das dimensões da roda:

#### **13x5J**

**13** Diâmetro do aro em polegadas;

**5** Largura do aro em polegadas;

**J** Designação do contorno do aro.

### Classificação de velocidade do pneu

A tabela abaixo apresenta as classificações de velocidades normalmente utilizadas para os pneus de veículos de passeio.

O código de classificação de velocidade é um elemento da designação das dimensões do pneu, marcado em seu flanco. Esse código corresponde à velocidade máxima para uma condução segura.

| Código de classificação de velocidade | Velocidade máxima |
|---------------------------------------|-------------------|
| S                                     | 180 km/h          |
| T                                     | 190 km/h          |
| H                                     | 210 km/h          |
| V                                     | 240 km/h          |
| Z                                     | Acima de 240 km/h |

### **CONTROLES DE EMISSÕES**

A combustão da gasolina produz gases poluentes que contaminam a atmosfera. O monóxido de carbono (CO), óxido de nitrogênio (NOx) e hidrocarbonetos (HC) são alguns deles. A gasolina que evapora do tanque de combustível também contamina a atmosfera. O controle de emissões de gases poluentes é de extrema importância para a preservação do meio ambiente.

Em determinadas condições de luz solar e clima, o NOx e o HC reagem em forma de “fumaça” fotoquímica. O monóxido de carbono não contribui para a geração desta fumaça, mas é um gás venenoso.

#### **Sistema de controle de emissão de gases do cárter do motor**

Seu veículo está equipado com um sistema de ventilação positiva do cárter. Ele evita que os gases do motor sejam lançados na atmosfera. A válvula de ventilação positiva direciona os gases de retorno para o coletor de admissão. A partir desse ponto, os gases entram no motor e ocorre a combustão.

#### **Sistema de controle de emissão evaporativa**

Os vapores de combustível do tanque são direcionados para o interior do cânter onde são absorvidos e armazenados, enquanto o motor estiver desligado ou em marcha lenta. Quando o motor aquecer novamente, os vapores serão levados para seu interior através do corpo do acelerador e do coletor de admissão para serem queimados durante a condução normal.

#### **Controle de emissão dos gases de escapamento do motor**

O controle de emissão dos gases de escapamento inclui três sistemas: PGM-FI, Controle do Ponto de Ignição e Catalisador de Três Vias.

Esses três sistemas trabalham em conjunto para controlar a combustão do motor e minimizar a quantidade de HC, CO e NOx que sai do escapamento. Os sistemas de controle de emissão dos gases de escapamento são separados dos sistemas de controle de emissão evaporativa e do controle de emissão de gases do cárter.

#### **Sistema PGM-FI Injeção de combustível programada**

O sistema PGM-FI é composto por três subsistemas independentes, que são: Admissão de Ar, Controle do Motor e Controle de Combustível.

O Módulo de Controle do Motor (ECM) ou o Módulo de Controle da Transmissão e do Motor (PCM – somente para veículos equipados com transmissão automática) usa vários sensores para detectar a quantidade de ar aspirada nos cilindros e determina a quantidade de combustível a ser injetada. Isso proporciona uma mistura ideal de ar/combustível para todas as condições de funcionamento do motor.

#### **Sistema de controle do ponto de ignição**

Este sistema ajusta constantemente o ponto de ignição para reduzir a quantidade de HC, CO e NOx produzida.

## Informações Técnicas

### Catalisador de três vias

O catalisador de três vias é usado para converter os hidrocarbonetos (HC), monóxido de carbono (CO) e óxido de nitrogênio (NOx) dos gases de escapamento em dióxido de carbono (CO<sub>2</sub>), dinitrogênio (N<sub>2</sub>) e vapor de água.

O catalisador de três vias apresenta metais preciosos que agem como agentes catalisadores, os quais promovem reações químicas para converter os gases de escapamento sem afetar os metais.

Esse dispositivo é conhecido como catalisador de três vias, pois age sobre o HC, CO e NOx.

Utilize somente peças originais Honda ou equivalentes ao substituí-lo.

O catalisador de três vias deve funcionar em altas temperaturas a fim de que as reações químicas ocorram. Qualquer material combustível que estiver próximo a ele poderá se incendiar. Estacione o veículo em locais onde não haja grama, folhas secas ou outros materiais inflamáveis.

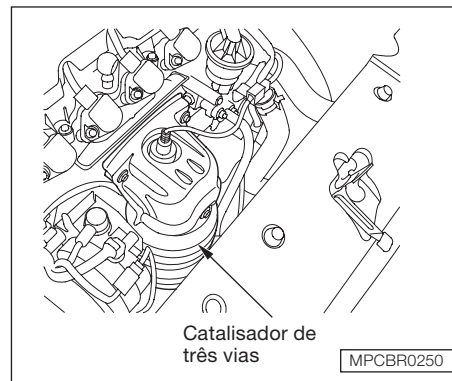

Para proteger o catalisador de três vias e manter a sua eficiência, siga as seguintes diretrizes:

- Use somente gasolina sem chumbo. Mesmo uma quantidade pequena de gasolina contendo chumbo pode contaminar o catalisador, tornando as três vias do catalisador ineficientes.
- Mantenha o motor regulado.
- Leve o veículo a uma Concessionária Autorizada Honda para ser inspecionado se ocorrer: contra-explosão, falha da ignição ou o motor morrer com frequência.

### CONTRIBUINDO COM O MEIO AMBIENTE

Este veículo está equipado com um dispositivo antipolvente, visando atender à resolução nº 18/86 do CONAMA. Esse sistema controla os níveis de emissão evaporativa e dos gases do escapamento. Portanto, a correta manutenção e a utilização de PEÇAS GENUÍNAS são imprescindíveis para o correto funcionamento do sistema. Siga rigorosamente o plano de manutenção prescrito no Manual de Manutenção e Garantia, recorrendo sempre a uma Concessionária Autorizada Honda.

Observe rigorosamente as especificações técnicas contidas neste Manual, pois dessa forma, além de estar usufruindo sempre do melhor desempenho de seu veículo Honda, também estará contribuindo para a preservação do Meio Ambiente.

Índice de CO em marcha lenta: 0,1%

### RUÍDOS VEICULARES

Este veículo está em conformidade com a legislação vigente de controle da poluição sonora para veículos automotores.

#### Resolução N° 01/93 CONAMA

Limite máximo de ruído para fiscalização de veículo em circulação (veículo parado):

Civic LXS e LXL

- Manual: 83,9 dB (A)
- Automático: 83,2 dB (A)

Civic EXS

- Automático: 83,2 dB (A)

É importante que todo serviço de manutenção seja executado de acordo com o Manual de Manutenção e Garantia, para que o veículo permaneça dentro dos padrões antipoluentes.





# 11

## ÍNDICE ALFABÉTICO

### A

|  |           |
|--|-----------|
| Abastecimento .....                    | 5-3       |
| ABS                                    |           |
| Sistema de freio antitravante .....    | 6-17      |
| Aditivos.....                          | 7-4       |
| Airbag                                 |           |
| Considerações importantes              |           |
| sobre o airbag.....                    | 2-11      |
| Funcionamento do airbag do motorista   |           |
| 2-12                                   |           |
| Funcionamento do airbag do             |           |
| passageiro .....                       | 2-12      |
| Precauções importantes                 |           |
| sobre o airbag.....                    | 2-14      |
| Airbags (Sistema suplementar de        |           |
| segurança – SRS) .....                 | 2-10      |
| Alavanca combinada de controle das     |           |
| luzes e sinalizadores de direção ..... | 3-17      |
| Álcool e drogas .....                  | 2-23      |
| Amaciamento .....                      | 5-1       |
| Antes de dirigir .....                 | 5-1       |
| Ar-condicionado.....                   | 4-1, 7-18 |
| Filtro do ar-condicionado.....         | 7-19      |
| Funcionamento semi-automático .....    | 4-7       |

### B

|                                  |          |
|----------------------------------|----------|
| Bagagem .....                    | 5-13     |
| Bancos .....                     | 3-34     |
| Ajuste da altura do banco        |          |
| do motorista .....               | 3-35     |
| Ajuste dos encostos dos bancos   |          |
| dianteiros .....                 | 3-35     |
| Descansa-braço.....              | 3-37     |
| Posição dos encostos             |          |
| dos bancos.....                  | 2-14     |
| Bancos 1 .....                   | 2-14     |
| Barras de proteção lateral ..... | 2-23     |
| Bateria .....                    | 7-13     |
| Botão de seleção/reajuste.....   | 3-13     |
| Botão do desembaçador            |          |
| do vidro traseiro .....          | 4-3, 4-8 |

### C

|                               |       |
|-------------------------------|-------|
| Capô do motor .....           | 5-6   |
| Carga.....                    | 5-14  |
| Carroçaria.....               | 8-6   |
| Catalisador de três vias..... | 10-14 |
| CD Changer.....               | 4-30  |
| CD player.....                | 4-23  |
| Chaves .....                  | 3-21  |
| Cintos de segurança .....     | 2-3   |

## Índice Alfabético

---

|  |       |  |      |                                       |      |
|--|-------|--|------|---------------------------------------|------|
| Manutenção dos cintos<br>de segurança.....                                       | 2-7   | Aplicação de cera .....                                | 8-2  | Estepe .....                          | 9-1  |
| Pontos de fixação .....  | 2-9   | Cintos de segurança.....                               | 8-4  | Etiquetas de segurança.....           | 2-24 |
| Tensionadores automáticos<br>dos cintos de segurança .....                       | 2-8   | Couro .....  | 8-4  | Extintor de incêndio .....            | 2-22 |
| Combustível .....  | 5-1   | Estofamento.....                                       | 8-3  | <b>F</b>                              |      |
| Abastecimento do reservatório<br>de gasolina<br>(Sistema de partida a frio)..... | 5-4   | Lavagem .....  | 8-1  | Faróis                                |      |
| Abastecimento do tanque de<br>combustível .....                                  | 5-3   | Painel .....   | 8-3  | Farol alto .....                      | 7-27 |
| Consumo médio de combustível .....   | 3-14  | Vidros .....   | 8-4  | Farol baixo .....                     | 7-28 |
| Economia de combustível.....   | 5-9   | Cuidados com os gases<br>de escapamento .....          | 2-21 | Farol de neblina dianteiro* .....     | 3-18 |
| Condução do veículo .....  | 6-1   | <b>D</b>   |      | Filtro de combustível .....           | 7-12 |
| Antes de conduzir o veículo.....   | 6-1   | Desembaçador do vidro traseiro.....                    | 3-20 | Fluido da transmissão manual .....    | 7-9  |
| Condução do veículo sob<br>más condições de tempo .....                          | 6-21  | Dimensões do veículo .....                             | 10-3 | Freios                                |      |
| Conservação de veículos inativos.....  | 7-39  | Display de informação.....                             | 3-13 | Fluido de freio e da embreagem .....  | 7-10 |
| Contribuindo com o<br>meio ambiente .....  | 10-15 | Dispositivo de corte de injeção de<br>combustível..... | 2-23 | Freio de estacionamento .....         | 3-42 |
| Controle da luminosidade<br>do painel de instrumentos .....                      | 3-18  | Dispositivos de segurança<br>do veículo.....           | 2-2  | Freios 2.....                         | 10-8 |
| Controle de cruzeiro<br>Para acionar o controle de<br>cruzeiro .....             | 4-58  | <b>E</b>   |      | Fusíveis.....                         | 9-14 |
| Controle remoto .....  | 3-32  | Em caso de emergência.....                             | 9-1  | <b>H</b>                              |      |
| Controles de emissões.....   | 10-13 | Encostos de cabeça.....                                | 3-35 | Hodômetro .....                       | 3-13 |
| Cuidados com a aparência .....   | 8-1   | Equipamentos de conforto e<br>comodidade .....         | 4-1  | Hodômetro parcial.....                | 3-13 |
|  |       | Especificações .....                                   | 10-3 | <b>I</b>                              |      |
|  |       | Espelho de cortesia.....                               | 3-44 | Ignição .....                         | 3-23 |
|  |       | Espelhos retrovisores .....                            | 3-41 | Indicador de temperatura externa..... | 3-15 |
|  |       | Estacionamento.....                                    | 6-14 | Informações técnicas .....            | 10-1 |
|  |       |  |      | Inspeções periódicas .....            | 7-2  |
|  |       |  |      | Instrumentos e controles.....         | 3-1  |

iPod\* .....4-39  
 Itens internos de conveniência.....3-43

## L

Lâmpadas.....10-9  
 Lavador do pára-brisa.....3-19  
   Fluido do lavador do pára-brisa.....7-7  
 Limpadores do pára-brisa 1 .....3-19  
 Líquido de arrefecimento do motor.....7-5  
   Inspeção do nível do líquido de arrefecimento no radiador .....7-5  
 Lubrificantes e fluidos .....10-10  
 Luz de advertência da pressão do óleo ..... 9-12, 9-13  
 Luz de advertência de carga da bateria .....9-12  
 Luz de cortesia .....3-48  
 Luzes  
   Substituição de Lâmpadas .....7-27  
 Luzes de leitura .....3-48  
 Luzes indicadoras e de advertência.....3-5  
   Indicador da tampa do porta-malas aberta .....3-7  
   Indicador de ativação do sistema VSA\* .....6-19  
   Indicador de ativação do VSA\* .....3-10  
   Indicador de luzes acesas .....3-8

Indicador de nível baixo do tanque de combustível .....3-6  
 Indicador de porta aberta .....3-7  
 Indicador do controle de cruzeiro\* .....3-10  
 Indicador do farol de neblina dianteiro\* .....3-8  
 Indicador do lembrete de uso do cinto de segurança .....3-10  
 Indicador do sistema de assistência à estabilidade do veículo (VSA)\* .....3-9  
 Indicador do sistema de injeção eletrônica .....3-8  
 Indicador do sistema imobilizador....3-6  
 Indicador do sistema VSA\* .....6-19  
 Luz de advertência da pressão do óleo .....3-5  
 Luz de advertência de carga da bateria.....3-5  
 Luz de advertência de mau funcionamento.....9-13  
 Luz de advertência do ABS .....6-17  
 Luz de advertência do ABS\* .....3-5  
 Luz de advertência do freio de estacionamento e do sistema de freio .....3-6  
 Luz de advertência do sistema de injeção eletrônica.....3-8

Luzes indicadoras dos sinalizadores de direção e do sinalizador de advertência .....3-8  
 Luz indicadora de nível baixo do tanque de combustível .....3-6  
 Luz indicadora do farol alto .....3-8  
 Luz indicadora do nível baixo da gasolina do sistema de partida a frio .....3-7  
 Luz indicadora do sistema da direção eletricamente assistido .....3-9  
 Luz indicadora do sistema de segurança .....3-9  
 Luzes internas .....3-47  
   Luz de leitura individual .....3-48

## M

Manutenção .....7-1  
 Medidor de combustível.....3-12  
 Medidor de temperatura .....3-12  
 Motor .....10-4

## N

Números de identificação .....10-1

## O

Óleo do motor .....7-4

## Índice Alfabético

---

### P

|   |          |
|---|----------|
| Painel de instrumentos.....                 | 3-2, 3-3 |
| Para-sol.....                               | 3-44     |
| Partida do motor 1.....                     | 6-2      |
| Peso.....                                   | 10-3     |
| Pneus.....                                  | 7-21     |
| Porta-copos no console dianteiro.....       | 3-45     |
| Porta-luvas.....                            | 3-44     |
| Porta-malas.....                            | 3-31     |
| Porta-objeto central.....                   | 3-46     |
| Porta-objeto no console.....                | 3-46     |
| Portas.....                                 | 3-24     |
| Travas das portas.....                      | 2-17     |
| Travas de segurança<br>para crianças.....   | 2-17     |
| Travas de segurança<br>para crianças 2..... | 3-31     |
| Travas elétricas das portas.....            | 3-24     |
| Portas 1.....                               | 2-17     |

### R

|                          |       |
|--------------------------|-------|
| Reboque de trailers..... | 6-22  |
| Relógio digital.....     | 4-54  |
| Rodas de liga leve.....  | 8-2   |
| Rodas e pneus.....       | 10-6  |
| Ruídos veiculares.....   | 10-15 |

### S

|   |      |
|---|------|
| Segurança.....  | 2-1  |
| Segurança de crianças.....  | 2-18 |
| Considerações sobre a<br>segurança de crianças.....   | 2-18 |
| Seletores de marchas<br>(no volante de direção)*.....   | 6-8  |
| Sinalizadores de direção.....   | 3-17 |
| Sistema antifurto.....  | 3-25 |
| Sistema de assistência à<br>estabilidade do veículo (VSA)<br>Interruptor de Desligamento..... | 6-20 |
| VSA e tamanhos de pneus.....  | 6-20 |
| Sistema de assistência à<br>estabilidade do veículo (VSA)*.....                               | 6-19 |
| Sistema de áudio.....   | 4-17 |
| Entrada auxiliar.....   | 4-53 |
| Sistema antifurto do áudio.....   | 4-53 |
| Sistema de áudio com<br>controle remoto.....  | 4-55 |
| Sistema de Freios.....  | 6-15 |
| Sistema de segurança.....   | 4-57 |
| Sistema elétrico.....   | 10-8 |
| Sistema imobilizador.....   | 3-22 |
| Soquete de alimentação<br>para acessórios.....  | 3-46 |
| Superaquecimento do motor.....  | 9-9  |

### T

|  |      |
|--|------|
| Tacômetro.....   | 3-13 |
| Tanque de combustível.....                               | 5-2  |
| Transmissão.....   | 10-5 |
| Transmissão automática.....                              | 6-5  |
| Desbloqueador da trava da<br>alavanca seletora.....      | 6-13 |
| Fluido da transmissão automática.....                    | 7-8  |
| Indicadores de posição da<br>alavanca seletora.....      | 6-5  |
| Posições da alavanca seletora.....                       | 6-6  |
| Transmissão manual.....                                  | 6-4  |
| Travamento e destravamento<br>automático das portas..... | 3-26 |
| Triângulo de segurança.....                              | 2-22 |

### U

|           |      |
|-----------|------|
| USB*..... | 4-46 |
|-----------|------|

### V

|                                   |            |
|-----------------------------------|------------|
| Velocímetro.....                  | 3-11       |
| Ventilação.....                   | 4-12       |
| Vidros elétricos.....             | 3-39       |
| Visão geral do seu veículo.....   | 1-1        |
| Volante de direção<br>Ajuste..... | 2-15, 3-21 |







