

CIVIC

MANUAL DO PROPRIETÁRIO



HONDA

Óleo Honda **0W-20**

Formulado especialmente
para automóveis Honda.

Alta tecnologia para o seu motor.

- ✓ Lubrificante sintético de última geração
- ✓ Formulado com aditivos de alta tecnologia
- ✓ Excelente proteção para todos os motores



Disponível na rede de concessionárias Honda.

Informações Gerais

- As informações, especificações e ilustrações contidas neste manual baseiam-se nos dados existentes na data de sua publicação.
- A Honda Automóveis do Brasil Ltda. reserva-se o direito de alterar as características do veículo a qualquer momento, sem aviso prévio, e independentemente de qualquer formalidade legal, sem que isso incorra em obrigações de qualquer espécie.
- Este manual do proprietário apresenta informações sobre diferentes versões do Civic.
Portanto, podem existir descrições de equipamentos e características que não são aplicáveis ao modelo específico adquirido.
- Mantenha este manual no veículo, de modo que possa consultá-lo sempre que houver alguma dúvida. O manual deverá permanecer no veículo mesmo em caso de revenda.
- Nenhuma parte desta publicação pode ser reproduzida sem autorização prévia por escrito da Honda Automóveis do Brasil Ltda.

Registros de Dados de Eventos

Este veículo está equipado com diversos dispositivos comumente citados como Registros de Dados de Eventos. Eles registram vários tipos de dados do veículo em tempo real, como detonação do airbag e falha de componentes do sistema suplementar de segurança (SRS).

Registros de Diagnóstico de Serviço

Este veículo está equipado com dispositivos relacionados a serviço que registram informações sobre o desempenho do sistema de transmissão de potência e das condições de condução. Os dados podem ser usados para ajudar os técnicos a diagnosticar, reparar e manter o veículo.

Esses dados podem não ser acessados por outras pessoas, exceto se requisitados legalmente ou com a permissão do proprietário.

Os registros podem ser acessados pela Honda, suas Concessionárias Autorizadas, funcionários, representantes e contratantes apenas para diagnóstico técnico, pesquisa e desenvolvimento do veículo.

Seu veículo foi projetado para funcionar com etanol, gasolina ou a mistura dos dois combustíveis em qualquer proporção. O funcionamento e o desempenho de seu veículo apresentam algumas diferenças que devem ser observadas em relação a um modelo a gasolina.

ATENÇÃO

O uso de gasolina com chumbo apresenta os seguintes riscos:

- Danos ao sistema de escapamento, inclusive ao catalisador.
- Danos ao motor e ao sistema de combustível.
- Efeitos prejudiciais ao motor e outros sistemas.

A utilização de gasolina adulterada, com chumbo ou outros combustíveis não homologados para uso automotivo (como, gasolina de aviação) poderá causar danos irreversíveis ao motor, estendendo-se aos sistemas de alimentação e escapamento do veículo. Esses danos não são cobertos pela garantia.

O reparo de danos nos controles de emissões, motor e sistema de combustível, causados pelas seguintes condições, pode não ser coberto pela garantia do veículo:

- Utilização de aditivos que podem afetar o desempenho.
- Utilização de combustível não recomendado.

Leia cuidadosamente este manual para conhecer o funcionamento, os combustíveis e outras características que diferenciam este veículo.

SEJA BEM-VINDO!

Aproveitamos a oportunidade para agradecer-lhe a escolha de um veículo Honda e desejamos que o nosso produto possa lhe proporcionar o máximo em desempenho, emoção e prazer.

Este manual contém informações importantes sobre o funcionamento seguro e a manutenção de seu veículo Honda.

Leia o manual detalhadamente para familiarizar-se com os controles e recomendações, para que a condução do veículo propicie o máximo de conforto que um veículo de alta tecnologia pode assegurar.



Quando for necessário efetuar os serviços de manutenção recomendados, lembre-se de que os técnicos da sua Concessionária Autorizada Honda no Território Nacional foram especialmente treinados para oferecer todos os serviços de manutenção e reparos dos muitos sistemas exclusivos de seu veículo Honda. A sua Concessionária Honda terá a maior satisfação em ajudá-lo a manter e conservar seu veículo em ótimas condições de funcionamento, e em responder quaisquer dúvidas existentes.

Honda Automóveis do Brasil Ltda.

A sua Segurança e a Segurança de seu Veículo em Destaque

Este manual contém informações importantes de segurança – leia-o cuidadosamente.

Ao ler este manual, você encontrará informações precedidas pelo símbolo **ATENÇÃO**. Essas informações fornecem ajuda para evitar danos a seu veículo, a propriedades alheias ou danos ambientais.

Os símbolos   nas etiquetas fixadas em seu veículo o advertem para a leitura do manual do proprietário para operações apropriadas e seguras em seu veículo.

Algumas Palavras Sobre Segurança

Sua segurança e a segurança alheia são muito importantes. E conduzir este veículo com segurança é de extrema importância.

Para ajudá-lo a tomar decisões seguras, apresentamos procedimentos de operação e outras informações em etiquetas e neste manual. Essas informações alertam sobre riscos em potencial que podem ferir você ou outras pessoas.

É claro que não é viável ou possível alertá-lo sobre todos os perigos associados com a operação e manutenção de seu veículo. Você deve sempre usar o bom senso.

As informações de segurança são apresentadas de diversas maneiras, incluindo:

- **Etiquetas de Segurança** – no veículo.
- **Mensagens de Segurança** – Mensagens de segurança precedidas por símbolos de alerta  e uma das três palavras: **PERIGO**, **ATENÇÃO** ou **CUIDADO**.

Essas mensagens significam:

PERIGO

O texto chama a atenção para o risco de possíveis acidentes fatais se as instruções não forem seguidas.

CUIDADO

O texto chama a atenção para o risco de possíveis acidentes pessoais se as instruções não forem seguidas.

ATENÇÃO

O texto chama a atenção para o risco de possíveis danos ao veículo se as instruções não forem seguidas.

- **Títulos de Segurança** – por exemplo, Precauções Importantes de Segurança.
- **Seção de Segurança** – por exemplo, Condução Segura do Veículo.
- **Instruções** – como usar este veículo corretamente e com segurança.

Índice

Guia de Referência Rápida P. 3

Condução Segura do Veículo P. 21

Painel de Instrumentos P. 59

Controles P. 77

Condução do Veículo P. 109

Manutenção P. 141

Em Caso de Emergência P. 175

Informações Técnicas P. 195

Sistema de Áudio sem NAVI P. 204

Bluetooth® Telephone Viva-voz sem NAVI P. 218

Sistema de Áudio com NAVI P. 228

Bluetooth® Telephone Viva-voz com NAVI P. 241

Índice P. 249

Índice Alfabético



Visite o site www.honda.com.br para acessar o conteúdo completo do Pós Venda que inclui os arquivos PDF atualizados dos Manuais do Proprietário e do Manual Multimídia que contém as informações completas sobre os sistemas de Áudio/Bluetooth®/HFT e Navegador

Características P.203

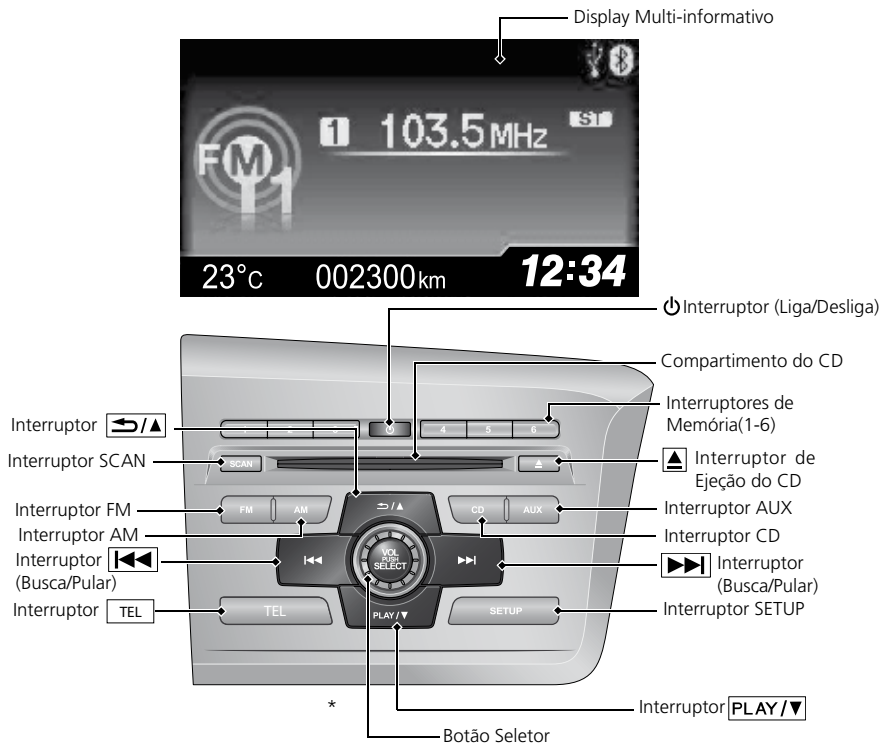

Sistema de Áudio* P.204

Para operação do outro sistema de áudio*, consulte a página 228.

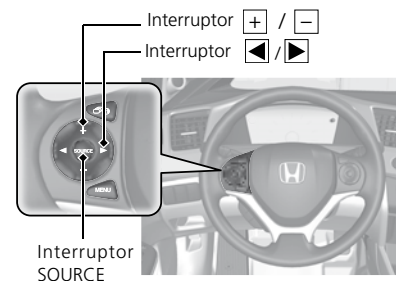

Controles Remotos do Sistema de Áudio P.216



- Interruptor  / 
Pressione e solte para aumentar/diminuir o volume.
- Interruptor SOURCE
Pressione e solte para alterar o modo do sistema de áudio: FM1/FM2/AM/CD/AUX.
- Interruptor 

Rádio:

Pressione e solte para mudar para uma estação pré-definida.
Pressione e mantenha pressionado para selecionar a estação anterior/seguinte com sinal forte.

CD/USB:

Pressione e solte para avançar para o início da próxima música ou retroceder para o início da música anterior.
Pressione e mantenha pressionado para mudar de pasta.

* Não disponível em todos os modelos

Ajuste do Relógio*

Relógio

Ajuste a hora no Display Multi-informativo com a chave de ignição na posição **LIGADA** [III].

1. Pressione o interruptor **MENU**.
2. Selecione **Ajustar relógio** com o interruptor $\boxed{+}$ / $\boxed{-}$ e pressione o interruptor **SOURCE**.
3. Pressione o interruptor $\boxed{+}$ / $\boxed{-}$ para alternar entre 12h e 24h.
4. Selecione horas ou minutos com o interruptor $\boxed{\leftarrow}$ / $\boxed{\rightarrow}$.
5. Pressione o interruptor $\boxed{+}$ / $\boxed{-}$ para ajustar as horas ou minutos para cima ou para baixo.



6. Selecione **Definir** com o interruptor $\boxed{\leftarrow}$ / $\boxed{\rightarrow}$ e pressione o interruptor **SOURCE** para confirmar a seleção.
- ▶ A exibição voltará para a tela **Ajustar Relógio**.

» Relógio

CUIDADO: Não ajuste o relógio com o veículo em movimento.

Modelos com sistema de navegação

O sistema de navegação recebe sinais de satélites de GPS, atualizando o relógio automaticamente. Para mais informações, consulte o Manual Multimídia disponível no site www.honda.com.br.

Índice Ilustrado

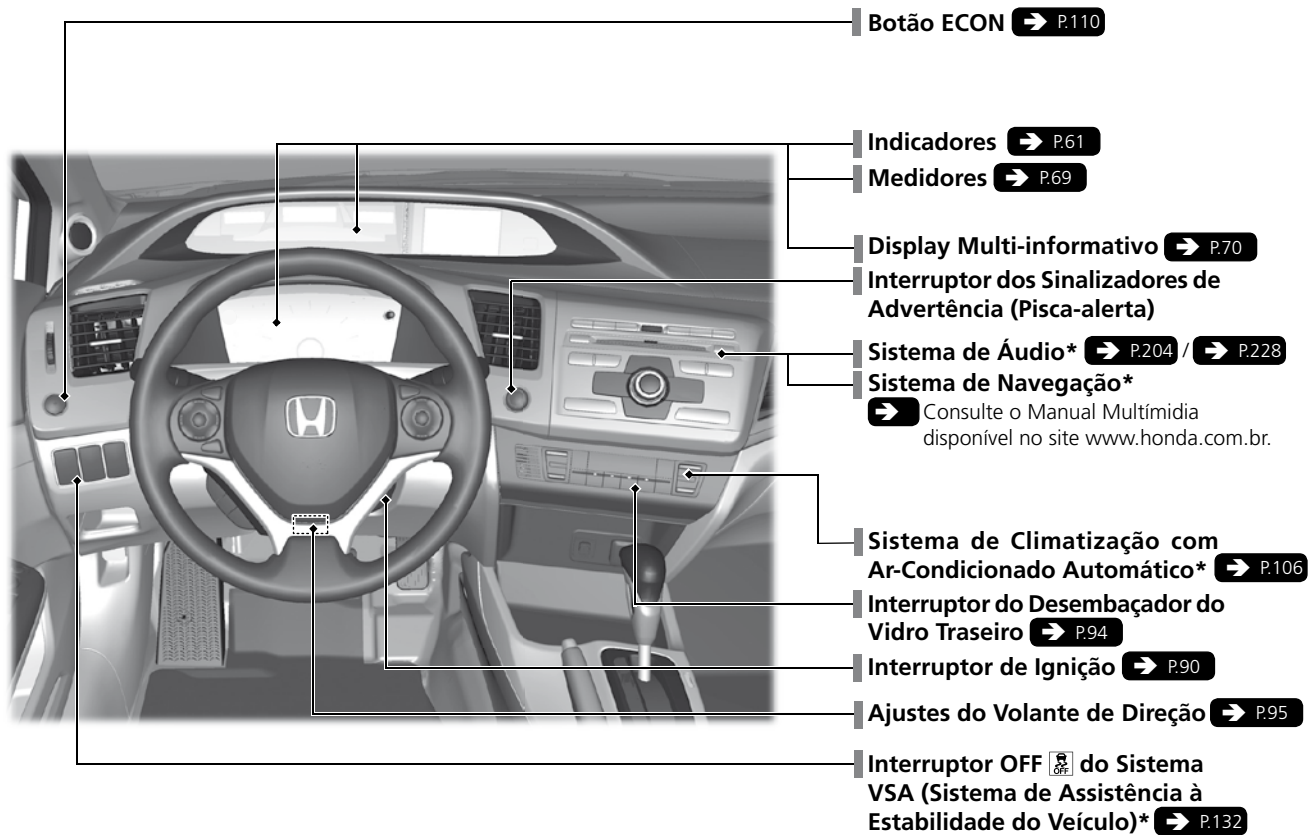

* Não disponível em todos os modelos

Índice Ilustrado

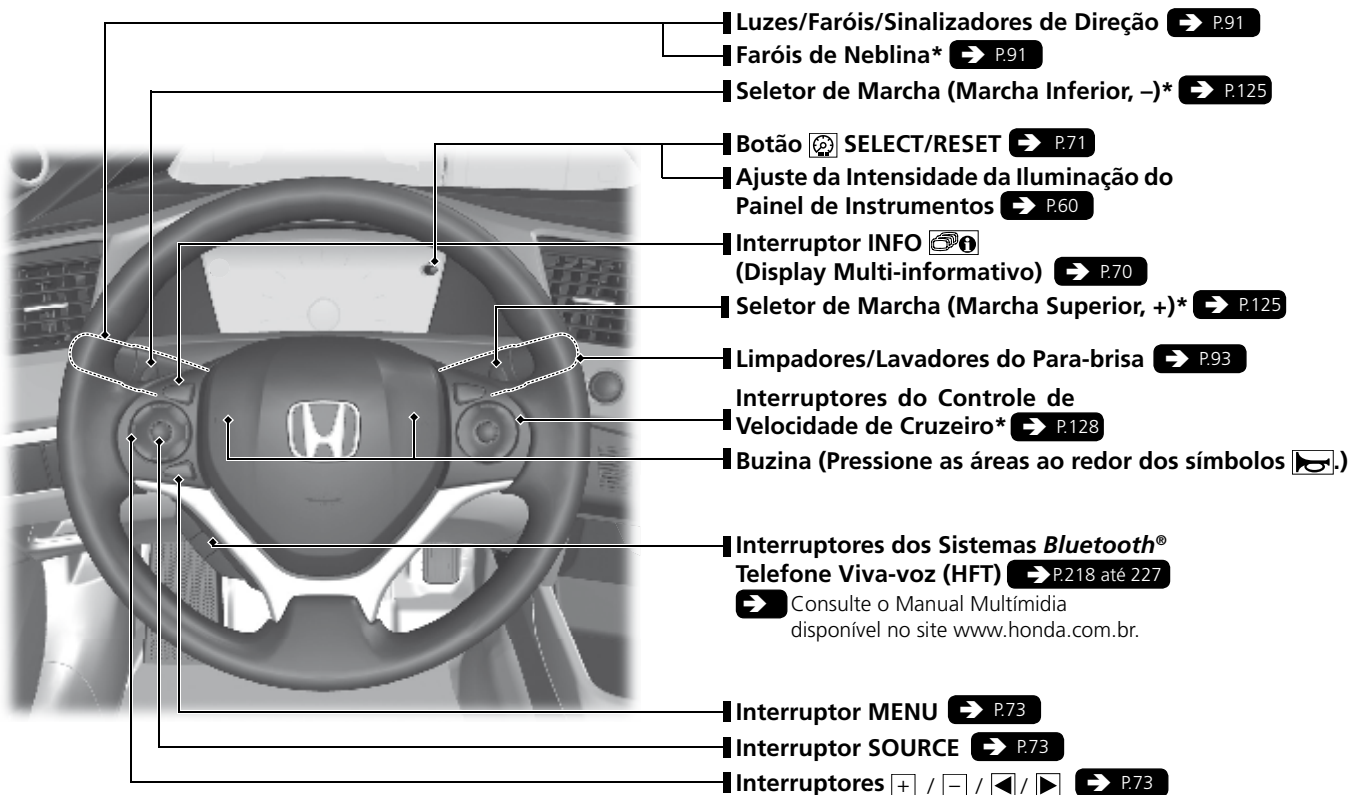

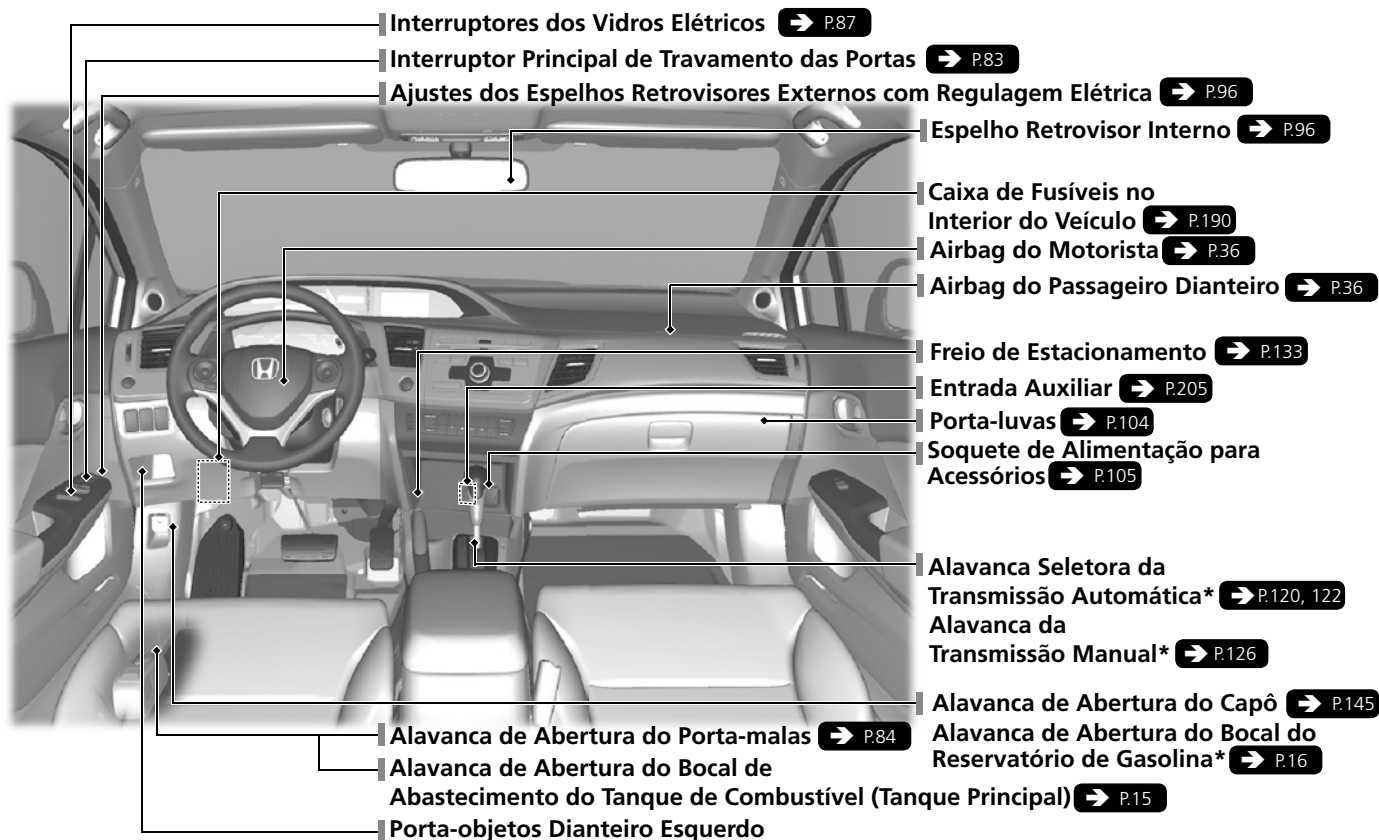

* Não disponível em todos os modelos

Índice Ilustrado

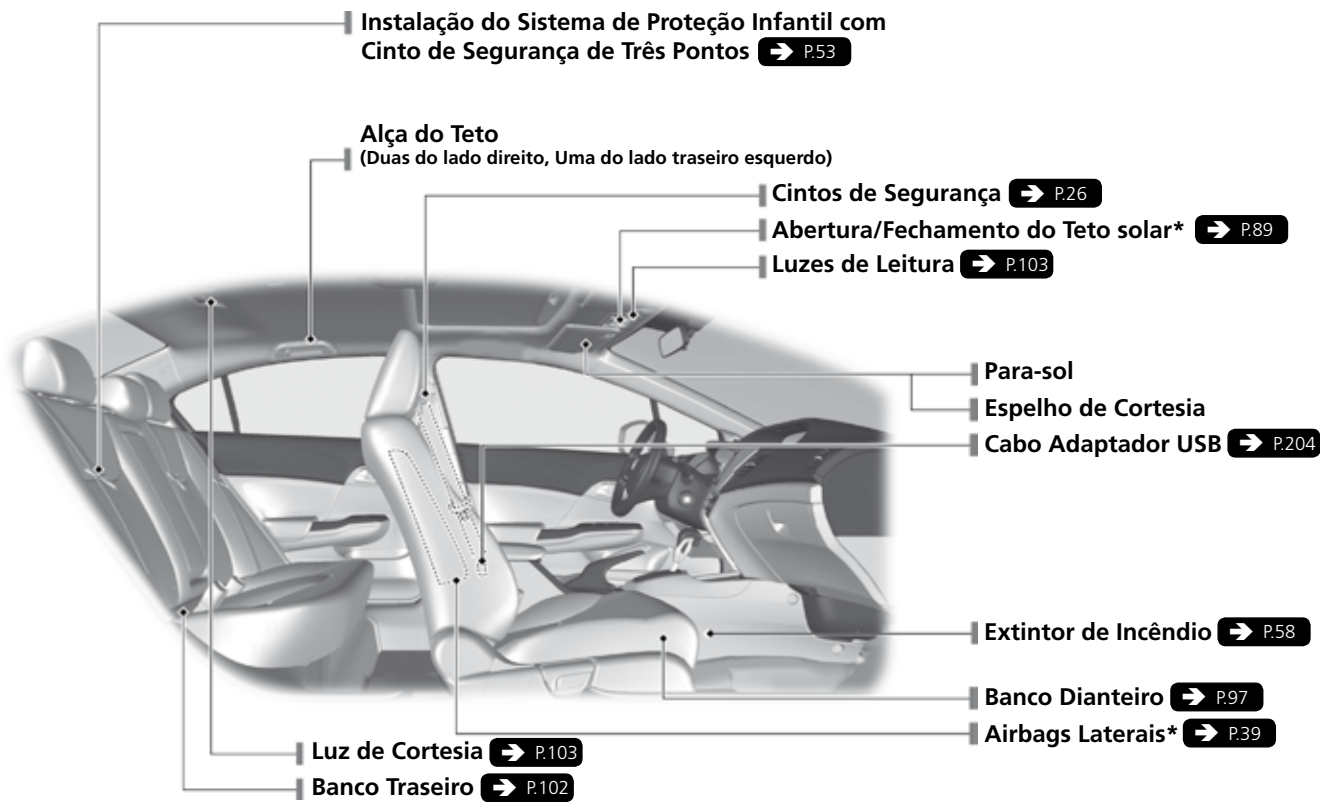

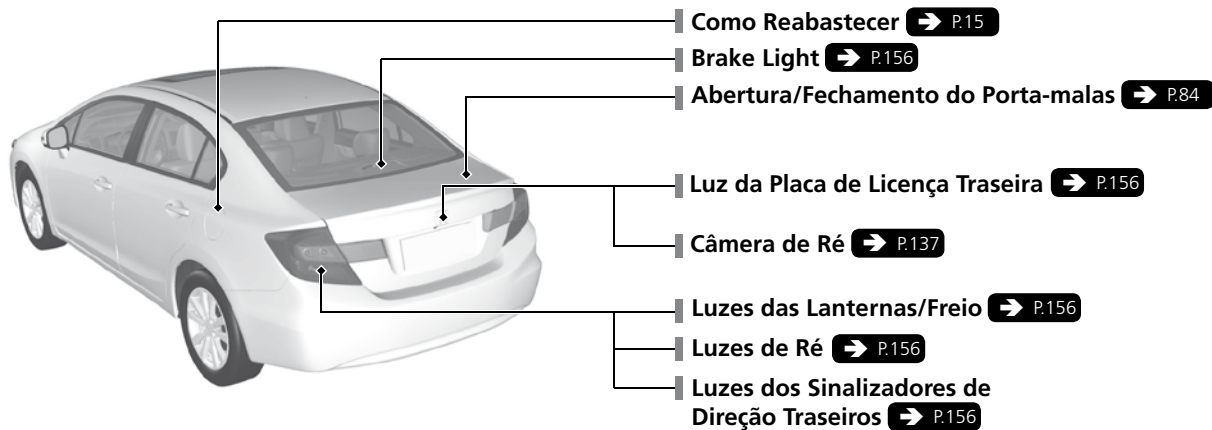
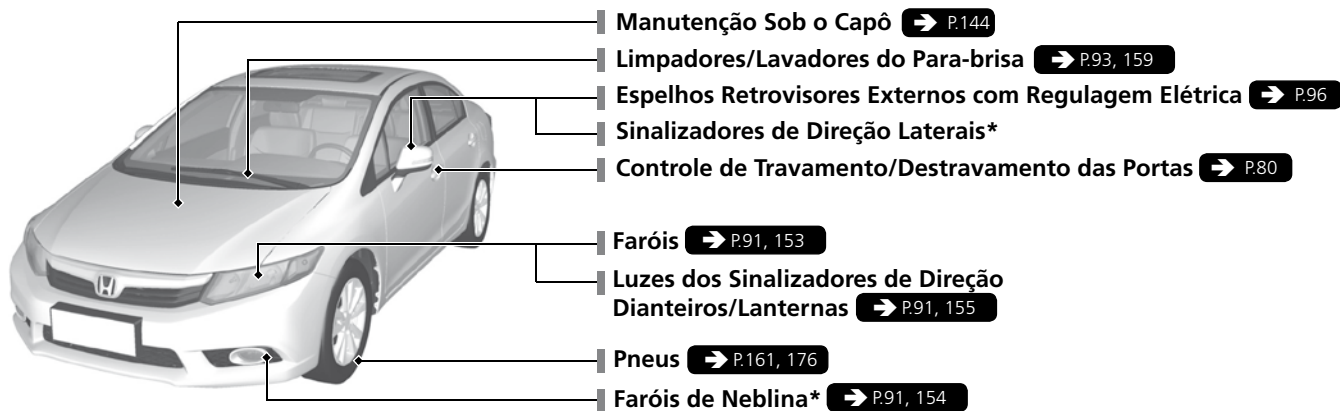

* Não disponível em todos os modelos

Condução Segura do Veículo ➔ P.21

Airbags ➔ P.34

- Seu veículo está equipado com airbags para ajudar a proteger o motorista e o passageiro dianteiro durante uma colisão de moderada a severa.

Segurança de Crianças ➔ P.44

- Todas as crianças com 10 anos ou menos devem se sentar no banco traseiro.
- Crianças pequenas devem ser adequadamente protegidas com um sistema de proteção infantil voltado para a frente.
- Bebês devem ser adequadamente protegidos com um sistema de proteção infantil voltado para trás no banco traseiro.

Cuidados com os Gases de Escapamento ➔ P.57

- Seu veículo emite gases de escapamento perigosos que contêm monóxido de carbono. Não acione o motor em locais fechados, onde pode ocorrer acúmulo de monóxido de carbono.

Cintos de Segurança ➔ P.26

- Afivele o cinto de segurança e sente-se na postura correta.
- Verifique se os passageiros também estão usando os cintos de segurança corretamente.



Posicione o cinto subabdominal o mais baixo possível.













Verificações Antes de Conduzir o Veículo ➔ P.22

- Antes de conduzir o veículo, verifique se os bancos dianteiros, encostos de cabeça, volante de direção e espelhos retrovisores estão ajustados apropriadamente.



Painel de Instrumentos → P.59

Medidores → P.69 / Display Multi-informativo → P.70 / Indicadores → P.61

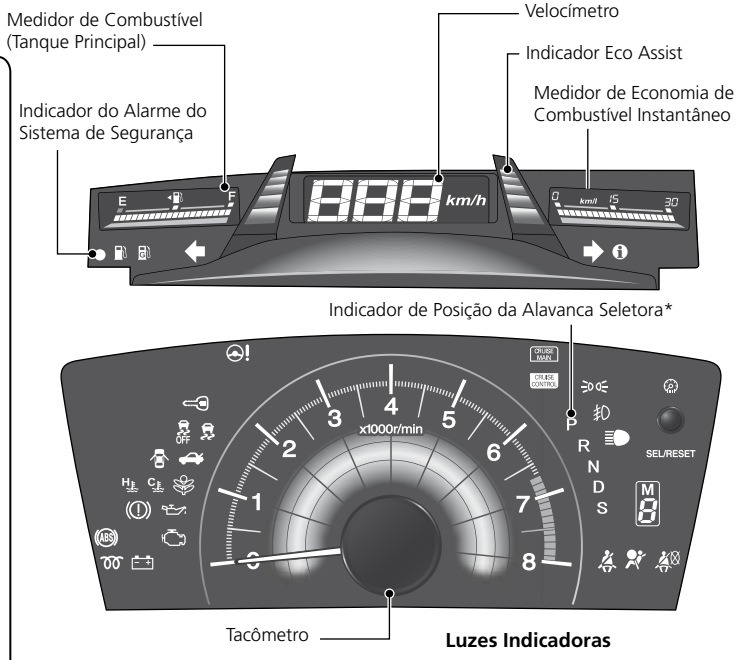

Indicadores

-  Indicador do Sistema de Injeção Eletrônica
-  Indicador de Baixa Pressão do Óleo
-  Indicador do Sistema de Carga da Bateria
-  Indicador do Sistema de Freio ABS
-  Indicador do Sistema VSA (Sistema de Assistência à Estabilidade do Veículo)*
-  Indicador OFF do Sistema VSA*
-  Indicador de Porta Aberta
-  Indicador do Porta-malas Aberto
-  Indicador do Modo ECON
-  Indicador do Sistema Imobilizador
-  Indicador do Freio de Estacionamento e do Sistema de Freio
-  Indicador de Baixo Nível de Combustível



-  Indicador de Preaquecimento*
-  Indicador de Baixo Nível do Reservatório de Gasolina*

Luzes Indicadoras

-  Indicador de Luzes Ligadas
-  Indicador do Farol de Neblina*
-  Indicador do Farol Alto

-  Indicadores dos Sinalizadores de Direção e de Advertência
-  Indicador de Temperatura Alta
-  Indicador de Temperatura Baixa
-  Indicador de Alerta do Cinto de Segurança
-  Indicador SRS (Sistema Suplementar de Segurança)
-  Indicador do Airbag Lateral do Passageiro Desligado*
-  Indicador Principal do Controle de Velocidade de Cruzeiro*
-  Indicador do Controle de Velocidade de Cruzeiro*
-  Indicador da Direção com Assistência Elétrica Progressiva (EPS)
-  Indicador de Mensagens do Sistema

* Não disponível em todos os modelos

Controles ➔ P.77

Sinalizadores de Direção

➔ P.91

Alavanca de Controle dos Sinalizadores de Direção

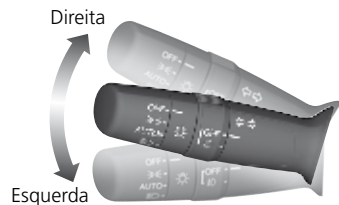

Luzes ➔ P.91

Interruptores de Controle das Luzes

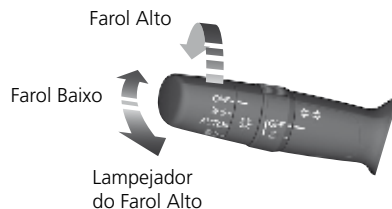

Limpadores e Lavadores do Para-brisa ➔ P.93

Alavanca de Controle do Limpador/Lavador do Para-brisa

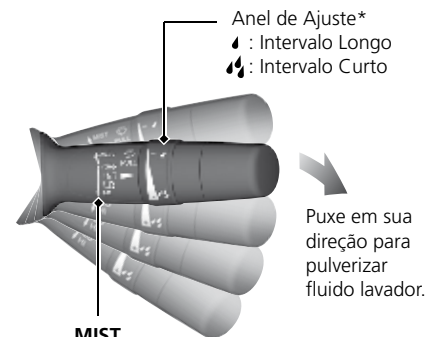

Anel de Ajuste*
☹ : Intervalo Longo
☹☹ : Intervalo Curto

**MIST
OFF**

INT: Intermitente em velocidade baixa

LO: Limpador em velocidade baixa

HI: Limpador em velocidade alta

Volante de Direção ➔ P.95

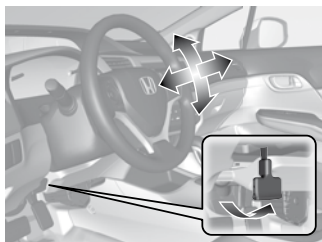

- Para ajustar, puxe a alavanca de ajuste em sua direção, ajuste na posição desejada e então trave a alavanca.

Destravar e abrir as Portas Dianteiras pelo Lado de Dentro ➔ P.82

- Puxe a maçaneta interna das portas dianteiras para destravar e abri-las ao mesmo tempo.



Porta-malas ➔ P.84

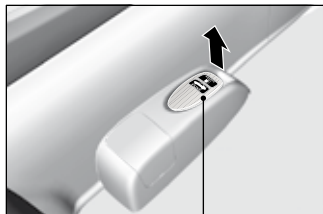

Alavanca de Abertura do Porta-malas

- Para destravar e abrir o porta-malas, puxe a alavanca de abertura do porta-malas.

Espelhos Retrovisores Externos com Regulagem Elétrica ➔ P.96

- Com a chave de ignição na posição **LIGADA** (II), mova o botão seletor para L (esquerdo) ou R (direito).
- Pressione a extremidade correspondente do botão de ajuste para mover o espelho.

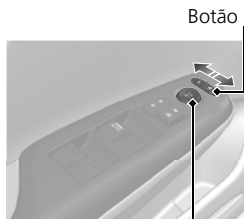

Botão de Ajuste

Botão Seletor

Vidros Elétricos ➔ P.87

- Com a chave de ignição na posição **LIGADA** (II), pode-se abrir e fechar os vidros elétricos.
- Se o interruptor de travamento dos vidros estiver na posição desabilitada (indicador apagado), o vidro de cada passageiro poderá ser aberto e fechado com seus respectivos interruptores.
- Se o interruptor de travamento dos vidros estiver na posição habilitada (indicador aceso), os interruptores dos vidros dos passageiros ficarão inativos.

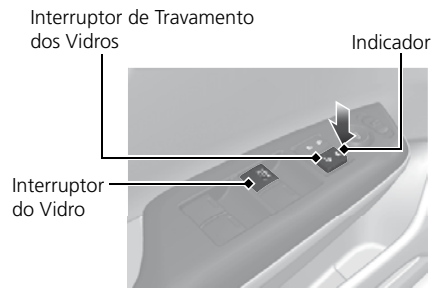

Interruptor do Vidro

Interruptor de Travamento dos Vidros

Indicador

Condução do Veículo ➔ P.109

Transmissão Manual* ➔ P.126

Transmissão Automática* ➔ P.119

- Coloque a alavanca seletora na posição **P** e pressione o pedal do freio ao dar partida no motor.

Mudanças

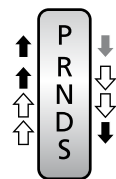

Modelos com seletores de marcha

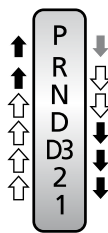

Modelos sem seletores de marcha

Primeiro, pressione o pedal do freio e, depois, o botão de liberação para mover a alavanca seletora da posição **P**.

Mova a alavanca seletora sem pressionar o botão de liberação.

Pressione o botão de liberação para mover a alavanca seletora.

Alavanca Seletora



Botão de Liberação

- P** **Estacionamento**
Para desligar ou dar partida no motor. Transmissão travada.
- R** **Marcha à Ré**
Utilizada para engatar a ré.
- N** **Neutro**
Transmissão destravada.
- D** **Condução**
Condução Normal.
Em modelos com seletores de marcha, o retorno para a posição **D** pode ser utilizado.

Modelos com seletores de marcha

- S** **Posição S**
O modo de mudança sequencial (esportivo) pode ser utilizado.

D3

Modelos sem seletores de marcha

- Condução (D3)**
Utilizada para subir ou descer ladeiras.

2

- Segunda Marcha**
Utilizada para aumentar o freio-motor (a transmissão é travada na 2ª marcha).

1

- Primeira Marcha**
Utilizada para aumentar o freio-motor ainda mais (a transmissão é travada na 1ª marcha).

Seletores de Marcha (no volante de direção) ➔ P.125

- Os seletores de marcha permitem a mudança de marcha de maneira semelhante a uma transmissão manual (de 1ª a 5ª), permitindo o uso do freio-motor.
- Uso dos seletores de marcha na posição **D**: A transmissão retornará para o modo automático quando o sistema detectar que o veículo está em cruzeiro.
- Modo de mudança sequencial: Mantém a marcha selecionada e o indicador **M** se acende.
- A posição da marcha selecionada é exibida no painel de instrumentos

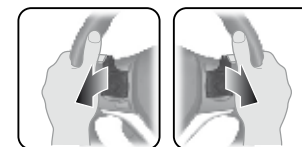
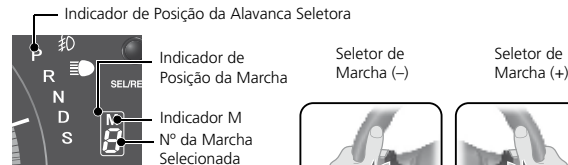

Abastecimento

Combustível Etanol e/ou gasolina^{*1} comum, comercialmente disponível ou aditivada em recomendado: qualquer proporção.

Ao trafegar por outros países, deve-se sempre utilizar gasolina premium com octanagem 95 ou superior e que não contenha chumbo. Verifique a seguinte inscrição na bomba do posto de abastecimento: "sin plomo", para países de língua espanhola.

**Capacidade do tanque de combustível: 57 litros (tanque principal)
0,7 litro (reservatório de gasolina)***

1 Pressione a alavanca de abertura da portinhola de abastecimento do tanque de combustível.



2 Gire a tampa do tanque de combustível lentamente para removê-la. Um ruído poderá ser ouvido conforme a pressão residual do tanque de combustível for aliviada.



3 Coloque a tampa no suporte localizado na portinhola de abastecimento do tanque de combustível.



4 Após reabastecer, encaixe a tampa do tanque de combustível e aperte-a até ouvir o ruído característico de travamento.

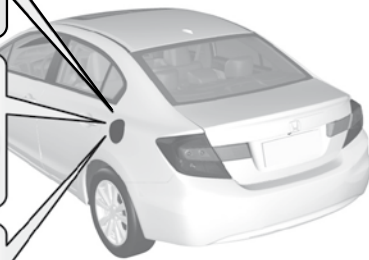

» Abastecimento (Somente 1.8 l)

Se for necessário estacionar o veículo por período prolongado, abasteça o tanque principal e o reservatório de gasolina com combustível suficiente. Imediatamente após abastecer, principalmente ao trocar de combustível, o motor e o sistema de combustível entram em um período de compensação de desempenho do combustível. Será necessário conduzir o veículo moderadamente, em velocidade constante, por aproximadamente 10 minutos, sem aceleração rápida se o tráfego permitir. Durante esse período, será possível notar um solavanco no motor.

» Informações sobre Combustível

ATENÇÃO

O uso de gasolina com chumbo apresenta os seguintes riscos:

- Danos ao sistema de escapamento, inclusive ao catalisador.
- Danos ao motor e ao sistema de combustível.
- Efeitos prejudiciais ao motor e outros sistemas.

A utilização de gasolina adulterada, com chumbo ou outros combustíveis não homologados para uso automotivo (como, gasolina de aviação) poderá causar danos irreversíveis ao motor, estendendo-se aos sistemas de alimentação e escapamento do veículo. Esses danos não são cobertos pela garantia.

ATENÇÃO

O reparo de danos nos controles de emissões, motor e sistema de combustível, causados pelas seguintes condições, pode não ser coberto pela garantia do veículo:

- Utilização de aditivos que podem afetar o desempenho.
- Utilização de combustível não recomendado.
- Abastecer o reservatório de gasolina* (sistema de partida a frio) com etanol. Se isso acontecer acidentalmente, leve o veículo a uma Concessionária Autorizada Honda no Território Nacional para retirar o etanol do reservatório de gasolina o mais rápido possível.

^{*1} A gasolina aditivada distingue-se da comum tipo C por receber aditivos com propriedades detergentes e dispersantes. Dessa forma, evita-se a formação de corrosão e depósitos no sistema de alimentação de seu veículo, permitindo sempre um bom fluxo de combustível ao longo do tempo. A decisão pelo uso da gasolina aditivada cabe ao cliente, porém ressalta-se primordialmente o cuidado com sua procedência, seja comum ou aditivada.

* Não disponível em todos os modelos

■ Abastecimento do Reservatório de Gasolina*

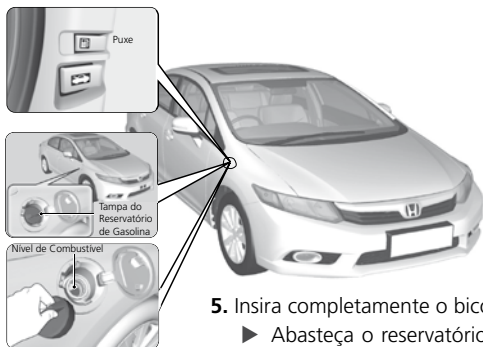

1. Estacione com a bomba do posto de serviço no lado direito do veículo, na parte dianteira.
2. Desligue o motor.
3. Puxe a alavanca de abertura do bocal do reservatório de gasolina, localizada na parte inferior do painel, acima da tampa de abertura do capô.
4. Remova lentamente a tampa do reservatório de gasolina. Se ouvir um chiado, aguarde até parar e gire lentamente a tampa para removê-la.

5. Insira completamente o bico da bomba de abastecimento.

▶ Abasteça o reservatório de gasolina lenta e cuidadosamente. O bico da bomba de abastecimento não desligará automaticamente. Inspeção o nível de combustível através da abertura no bocal durante o abastecimento do reservatório de gasolina.

6. Depois de abastecer, recoloca a tampa do reservatório de gasolina e aperte-a até ouvir o ruído característico de travamento.

▶ Feche manualmente o bocal do reservatório de gasolina.

A capacidade do reservatório de gasolina é pequena. Tome cuidado para não excedê-la. Limpe os respingos de combustível imediatamente, pois eles podem danificar a pintura e certos componentes. Caso isso ocorra, lave imediatamente a região com sabão neutro e água em abundância.

Nunca abasteça o reservatório de gasolina com etanol. O sistema de alimentação de combustível poderá ser seriamente danificado.

Se o reservatório de gasolina for abastecido com etanol por engano, leve o veículo imediatamente à Concessionária Autorizada Honda no Território Nacional mais próxima para retirar o combustível. O uso de combustível inadequado danificará a bomba de combustível e o sistema de alimentação.

Não encha o reservatório excessivamente. Deixe algum espaço para a gasolina se expandir com as mudanças de temperatura.

Conduzir o veículo sem combustível no reservatório de gasolina por períodos prolongados poderá danificar o sistema de alimentação de combustível. Isto poderá causar falha na partida do motor. Quando o indicador de baixo nível de combustível (reservatório de gasolina) se acender, reabasteça o quanto antes.

Interruptor OFF do Sistema VSA* ➔ P.131

- O sistema VSA (Sistema de Assistência à Estabilidade do Veículo) ajuda a estabilizar o veículo nas curvas e a manter a tração ao acelerar em superfícies escorregadias ou com cascalho.
- O sistema VSA será ativado sempre que for dada a partida no motor.
- Para ligar ou desligar o sistema VSA, pressione e mantenha o interruptor pressionado até ouvir um bipe.

Controle de Velocidade de Cruzeiro* ➔ P.128

- O controle de velocidade de cruzeiro permite manter uma velocidade pré-estabelecida sem manter o pedal do acelerador pressionado.
- Para utilizar o controle de velocidade de cruzeiro, pressione o interruptor **CRUISE** e então pressione **[SET]** quando a velocidade do veículo estiver acima de 40 km/h.

Manutenção ➔ P.141

Sob o Capô ➔ P.144

- Verifique o óleo do motor, o líquido de arrefecimento do motor e o fluido do lavador do para-brisa. Abasteça-os se necessário.
- Verifique o fluido de freio e o fluido da embreagem.
- Verifique a bateria regularmente.

- ➊ Puxe a alavanca de abertura do capô no canto esquerdo inferior do painel de instrumentos

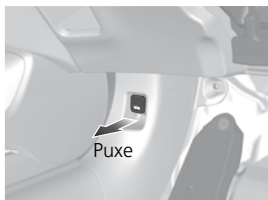

- ➋ Localize a trava de segurança do capô, mova-a para cima e levante o capô.



- ➌ Ao terminar, feche o capô e certifique-se de que esteja travado corretamente.

Palhetas do Limpador do Para-brisa ➔ P.159

- Substitua as palhetas se elas deixarem marcas no para-brisa.

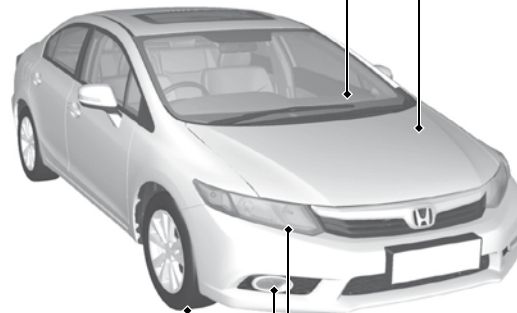

Pneus ➔ P.161

- Inspeccione os pneus e as rodas regularmente.
- Verifique a pressão dos pneus semanalmente.

Luzes ➔ P.153

- Inspeccione todas as luzes regularmente.

Em Caso de Emergência ➔ P.175

Pneu Furado ➔ P.176

- Estacione em um local seguro e substitua o pneu furado pelo estepe localizado no porta-malas do veículo.



Luzes Indicadoras Acesas ou Piscando ➔ P.185

- Identifique o indicador e consulte a página 185 neste manual.

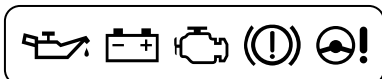

O Motor não Dá Partida ➔ P.180

- Caso a bateria esteja sem carga, dê partida utilizando uma bateria auxiliar.

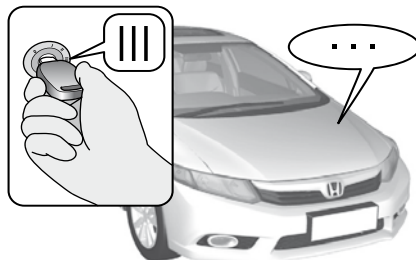

Fusível Queimado ➔ P.193

- Verifique se há um fusível queimado, caso algum dispositivo eletrônico não funcione.

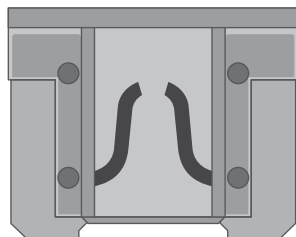

Superaquecimento ➔ P.183

- Estacione em um local seguro. Caso não haja vapor saindo do compartimento do motor, abra o capô e espere que o motor esfrie.



Reboque de Emergência do Veículo ➔ P.194

- Chame um serviço de reboque profissional, caso seja necessário rebocar o veículo.

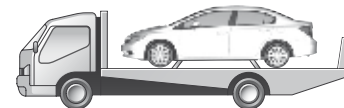

O Que Fazer Se

P A chave de ignição não mudar da posição TRAVA [0] para a posição ACESSÓRIOS [I].

- R**
- O volante de direção pode estar travado*.
 - Tente girar o volante para a esquerda e direita ao girar a chave de ignição*.



P A chave de ignição não mudar da posição ACESSÓRIOS [I] para a posição TRAVA [0] e não for possível retirar a chave.

- R** A alavanca seletora* deve ser movida para a posição [P].



P O pedal do freio pulsar levemente ao aplicar o freio.

- R** Isso pode ocorrer quando o ABS* está ativado, não indicando um problema. Aplique uma pressão firme e constante no pedal do freio. Nunca bombeie o pedal do freio.

P A porta traseira não puder ser aberta do interior do veículo.

- R** Verifique se a trava de segurança para crianças está na posição travada. Em caso positivo, abra a porta traseira com a maçaneta externa da porta.

Para cancelar esta função, coloque a alavanca de trava na posição destravada.

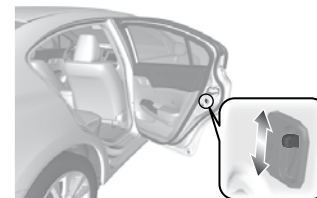

P As portas travarem após serem destravadas com o controle remoto.

R Se as portas não forem abertas em 30 segundos, elas travarão automaticamente por segurança.

P O alerta sonoro soar ao abrir a porta do motorista.

R O alerta sonoro soa quando:

- A chave é deixada no interruptor de ignição.
- As luzes externas estão ligadas.

P O alerta sonoro soar ao começar a dirigir.

R O alerta sonoro soa quando:

- O motorista não está usando o cinto de segurança.
- A alavanca do freio de estacionamento não está totalmente liberada.

P Houver um som metálico ao pressionar o pedal do freio.

R As pastilhas dos freios podem precisar de substituição. Faça a verificação em uma Concessionária Autorizada Honda no Território Nacional.

Condução Segura do Veículo

Recomendações sobre segurança podem ser encontradas neste capítulo e no decorrer do manual.

Para uma Condução Segura do Veículo

Informações Importantes sobre Segurança	22
Dispositivos de Segurança do Veículo	24

Cintos de Segurança

Sobre os Cintos de Segurança	26
Como Usar Corretamente o Cinto de Segurança	30
Inspeção do Cinto de Segurança	33

Airbags

Componentes do Sistema de Airbag	34
Tipos de Airbags	36
Airbags Dianteiros	36
Airbags Laterais*	39

Indicadores do Sistema de Airbag	42
Manutenção dos Airbags	43

Segurança de Crianças

Proteção de Crianças	44
Segurança de Bebês e Crianças Pequenas	46
Segurança de Crianças Maiores	55

Cuidados com os Gases de Escapamento

Monóxido de Carbono	57
---------------------------	----

Etiquetas de Segurança

Localização das Etiquetas	58
---------------------------------	----

Extintor de Incêndio e

Triângulo de Segurança

* Não disponível em todos os modelos

Para uma Condução Segura do Veículo

As páginas a seguir descrevem os dispositivos de segurança em seu veículo e como usá-los corretamente. Acreditamos que as informações sobre segurança descritas abaixo se encontram entre as mais importantes apresentadas neste manual.

Informações Importantes sobre Segurança

■ Sempre use o cinto de segurança

O cinto de segurança é sua melhor proteção em todos os tipos de colisões. Os airbags são uma proteção suplementar aos cintos de segurança; eles não substituem os cintos de segurança. Portanto, certifique-se de que todos os ocupantes do veículo sempre estejam usando o cinto de segurança corretamente.

■ Proteja todas as crianças

Crianças com menos de 10 anos não devem viajar no banco dianteiro; elas devem ser adequadamente protegidas no banco traseiro. Bebês e crianças pequenas devem ser acomodados seguramente em um sistema de proteção infantil. Crianças maiores devem usar um “assento de elevação” e o cinto de segurança de três pontos, até que possam usar adequadamente o cinto de segurança sem a necessidade do “assento de elevação”.

■ Esteja consciente dos riscos impostos pelos airbags

Embora ajudem a salvar vidas, os airbags podem causar ferimentos graves ou fatais se os ocupantes não estiverem sentados na posição correta e usando o cinto de segurança. Bebês, crianças, jovens e pessoas adultas de baixa estatura correm maior risco. Certifique-se de seguir todas as instruções e advertências contidas neste manual.

■ Não dirija se tiver ingerido bebida alcoólica

O álcool e a direção não combinam. Mesmo uma só dose pode reduzir seus reflexos e sua capacidade de reação tende a diminuir a cada dose ingerida. Portanto, não dirija após ter bebido nem deixe que seus amigos o façam.

Quando beber, procure a companhia de um amigo ou conhecido que não tenha bebido para dirigir seu veículo ou procure utilizar meios alternativos de transporte, tais como táxi e ônibus.

» Informações Importantes sobre Segurança

O uso de telefones móveis pelo motorista é proibido ao dirigir o veículo.

■ Preste atenção para dirigir com segurança

Envolver-se em uma conversa telefônica ou em outras atividades que desviam sua atenção durante a condução do veículo pode levar a uma situação de risco de colisão com possibilidade de danos físicos e/ou materiais aos ocupantes e/ou terceiros.

Lembre-se, as situações no trânsito mudam rapidamente.

■ Controle a velocidade do veículo

O excesso de velocidade é um dos fatores que mais causam ferimentos graves ou até mesmo fatais. De maneira geral, quanto maior a velocidade, maior será o risco. No entanto, ferimentos graves também podem ocorrer em velocidades baixas. Respeite sempre os limites de velocidade

■ Mantenha seu veículo em condição segura

O estouro de um pneu ou uma falha mecânica pode ser extremamente perigoso. Para reduzir a possibilidade de tais problemas, verifique semanalmente a pressão e a condição dos pneus, e faça regularmente todas as manutenções programadas.

Dispositivos de Segurança do Veículo

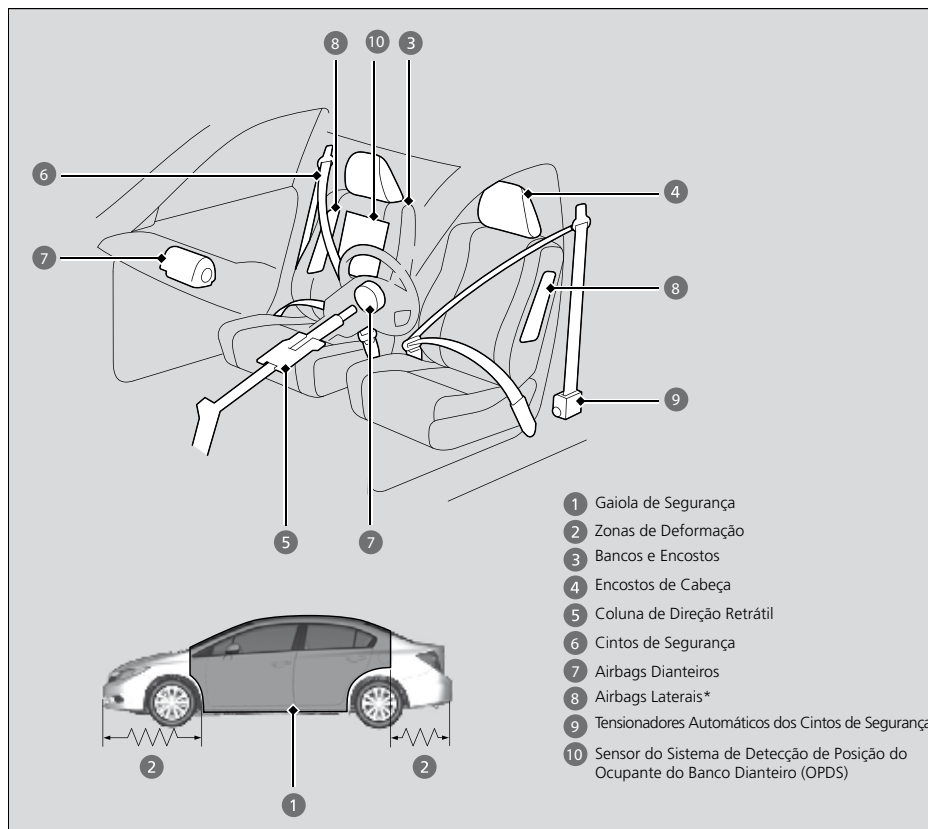

- 1 Gaiola de Segurança
- 2 Zonas de Deformação
- 3 Bancos e Encostos
- 4 Encostos de Cabeça
- 5 Coluna de Direção Retrátil
- 6 Cintos de Segurança
- 7 Airbags Dianteiros
- 8 Airbags Laterais*
- 9 Tensionadores Automáticos dos Cintos de Segurança
- 10 Sensor do Sistema de Detecção de Posição do Ocupante do Banco Dianteiro (OPDS)

A lista de verificações a seguir o ajudará a exercer um papel ativo na sua segurança e dos demais passageiros.

24 * Não disponível em todos os modelos

►► Dispositivos de Segurança do Veículo

O seu veículo está equipado com muitos dispositivos que trabalham em conjunto para a sua segurança e a dos demais passageiros durante uma colisão.

Alguns dispositivos de segurança não requerem nenhuma atenção de sua parte. Entre eles, a estrutura de aço de alta resistência que forma uma gaiola de segurança ao redor do compartimento dos passageiros, zonas de deformação dianteira e traseira, coluna de direção retrátil e tensionadores que tensionam os cintos de segurança dianteiros para maior proteção em caso de colisão.

No entanto, você e os ocupantes do veículo serão protegidos por esses dispositivos de segurança se permanecerem sentados na posição correta e usarem adequadamente os cintos de segurança. Na verdade, alguns dispositivos de segurança podem contribuir para ferimentos se não forem usados corretamente.

■ Lista de Verificações de Segurança

Para sua segurança e dos demais ocupantes do veículo, adquira o hábito de verificar sempre estes itens antes de dirigir o veículo.

- Ajuste o banco do motorista numa posição adequada para dirigir. Ajuste os bancos dianteiros o mais atrás possível, porém de maneira que você mantenha total controle do veículo. Sentar-se muito perto de um airbag dianteiro pode resultar em ferimentos graves ou fatais.

➔ **Ajuste dos Bancos** ➔ P.97

- Ajuste os encostos de cabeça na posição correta. Os encostos de cabeça são mais eficientes quando ajustados de modo que o centro da parte traseira da cabeça fique apoiada no centro do encosto. Pessoas muito altas devem ajustar os encostos de cabeça o mais alto possível.

➔ **Ajuste dos Encostos de Cabeça** ➔ P.99

- Sempre use o cinto de segurança e ajuste-o corretamente. Certifique-se de que todos os ocupantes também estejam usando corretamente os cintos.

➔ **Como Usar Corretamente o Cinto de Segurança** ➔ P.30

- As crianças devem ser protegidas pelo uso dos cintos de segurança ou acomodadas num sistema de proteção infantil, de acordo com a idade, altura e peso.

➔ **Proteção de Crianças** ➔ P.44

➤ Lista de Verificações de Segurança

Se o indicador de porta aberta estiver aceso, uma das portas e/ou porta-malas não estará completamente fechada. Feche firmemente todas as portas e/ou porta-malas até que o indicador se apague.

➤ **Indicador de Porta/ Porta-malas Aberto** ➔ P.64, 65

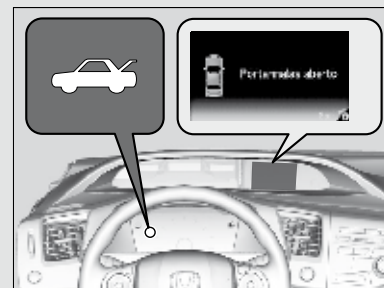

Sobre os Cintos de Segurança

Os cintos de segurança são os dispositivos mais eficientes do sistema de proteção, pois mantêm os ocupantes do veículo presos aos bancos de modo a aproveitar as vantagens dos outros recursos de segurança incorporados ao veículo. Eles também impedem que os ocupantes sejam arremessados um contra o outro e para fora do veículo. Quando usados corretamente, os cintos de segurança mantêm o corpo do ocupante devidamente posicionado em uma colisão, aproveitando completamente as vantagens da proteção adicional fornecida pelos airbags.

Além disso, os cintos de segurança ajudam a protegê-lo em quase todos os tipos de colisão, inclusive:

- impactos frontais
- impactos laterais
- impactos traseiros
- capotamentos

» Sobre os Cintos de Segurança

▲ CUIDADO

O uso incorreto do cinto de segurança aumenta o risco de ferimentos graves ou fatais em caso de colisão, embora o seu veículo esteja equipado com airbags.

Certifique-se de que você e todos os ocupantes do veículo estejam usando o cinto de segurança corretamente.

CUIDADO: Os cintos de segurança foram projetados para ajustar-se à estrutura óssea do corpo; passe os cintos subabdominais na posição mais baixa sobre o quadril, conforme aplicável; deve-se evitar o uso do cinto subabdominal sobre a região do abdômen.

CUIDADO: Ajuste os cintos de segurança o mais firmemente possível, mas de maneira confortável, para proporcionar a proteção para a qual foram projetados. Uma folga do cinto reduzirá significativamente a proteção oferecida ao usuário.

CUIDADO: Não use os cintos de segurança com os cadarços torcidos.

CUIDADO: Duas pessoas nunca devem usar o mesmo cinto de segurança; é perigoso colocar um cinto de segurança ao redor de uma criança sendo carregada no colo.

■ Cintos de segurança subabdominal/transversal

Todas as cinco posições dos bancos são equipadas com um cinto de segurança subabdominal/transversal com retratores de travamento de emergência. Durante a condução normal do veículo, o retrator permite que o ocupante movimente-se livremente sobre o banco, enquanto uma certa tensão é mantida sobre o cinto. Durante uma colisão ou parada repentina, o retrator trava para conter o movimento do seu corpo.

Os cintos de segurança traseiros possuem um retrator travável para uso com sistemas de proteção infantil.

⇒ Instalação de Sistema de Proteção infantil com Cinto de Segurança de 3 Pontos ➔ P.53

■ Como usar corretamente os cintos de segurança

Siga estas instruções para o uso correto:

- Todos os ocupantes devem sentar-se na posição vertical e o mais atrás possível no banco, e permanecer nessa posição durante toda a viagem. Uma postura relaxada com inclinação excessiva do corpo, ou o reposicionamento do cinto diagonal de forma inadequada podem reduzir a proteção oferecida pelo cinto de segurança e aumentar o risco de ferimentos em caso de colisão.
- Nunca passe o cinto transversal por baixo do braço ou atrás das costas. Isso poderá causar ferimentos sérios em caso de colisão.
- Duas pessoas nunca devem usar o mesmo cinto de segurança. Se isso acontecer, poderão ocorrer ferimentos graves em caso de colisão.
- Não coloque acessórios nos cintos de segurança. Acessórios para melhorar o conforto ou apoiar e reposicionar o cinto transversal podem reduzir a capacidade de proteção e aumentar o risco de ferimentos em uma colisão.

»» Sobre os Cintos de Segurança

Os cintos de segurança podem não oferecer total proteção em todos os impactos. Porém, na maioria dos casos, os cintos de segurança podem reduzir o risco de ferimentos sérios.

Muitos países exigem o uso do cinto de segurança. Conheça a legislação dos países nos quais você irá dirigir.

»» Sobre os Cintos de Segurança

Modelos com cinto de segurança com retrator

Se um passageiro do banco traseiro se mover e esticar o cinto de segurança, o retrator de travamento poderá ser ativado. Se isso acontecer, libere o retrator soltando o cinto e deixe que o cinto se retraia completamente. Em seguida, recoloque o cinto.

■ Lembrete do Cinto de Segurança



O seu veículo monitora o uso do cinto de segurança do motorista. Se a chave de ignição estiver na posição **LIGADA (II)** e o motorista não estiver usando o cinto, um bipe soará e o indicador piscará. Se o motorista não colocar o cinto de segurança antes do bipe parar, o indicador permanecerá aceso.

O bipe também soará e o indicador piscará periodicamente durante a condução até que o motorista coloque o cinto de segurança.

►► Lembrete do Cinto de Segurança

O indicador também se acenderá se o passageiro dianteiro não colocar o cinto de segurança após o interruptor de ignição ser colocado na posição **LIGADA (II)** *.

O bipe também soará periodicamente e o indicador piscará durante a condução, até que o cinto de segurança do passageiro dianteiro seja afivelado.

Quando não houver um ocupante sentado no banco do passageiro dianteiro, ou uma criança ou adulto de estatura pequena estiver viajando nessa posição, o indicador poderá não acender.

Se o indicador se acender ou o bipe soar sem passageiro dianteiro, algo pode estar interferindo com o sensor de detecção do ocupante, tais como:

- Itens pesados no banco.
- Almofada colocada no banco.
- Passageiro traseiro puxando ou empurrando o encosto do banco do passageiro dianteiro.
- Passageiro dianteiro sentado incorretamente.

Se nenhuma destas condições existir, leve seu veículo para inspeção em uma Concessionária Autorizada Honda no Território Nacional o mais rápido possível.

■ Tensionadores Automáticos dos Cintos de Segurança

Para maior segurança, os bancos dianteiros estão equipados com tensionadores automáticos dos cintos de segurança.

Os tensionadores automáticos tensionam os cintos de segurança dos bancos dianteiros durante uma colisão frontal de moderada a severa. Os tensionadores também podem ser ativados durante uma colisão na qual os airbags dianteiros não tenham sido inflados.

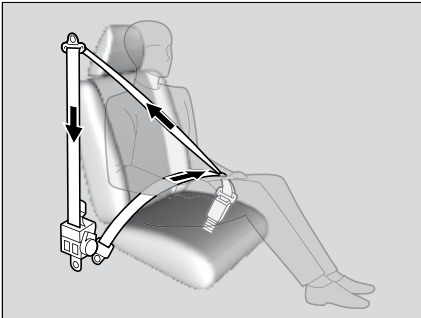

»» Tensionadores Automáticos dos Cintos de Segurança

Os tensionadores dos cintos de segurança são ativados apenas uma vez.

Se um tensionador for ativado, o indicador SRS se acenderá (consulte a pág **63**).

Durante um impacto lateral de moderado a severo, o tensionador no lado envolvido do veículo também poderá ser ativado.

Leve o veículo a uma Concessionária Autorizada Honda no Território Nacional para substituir o tensionador e inspecionar o sistema de cinto de segurança, pois ele poderá não oferecer proteção em uma colisão subsequente.

Como Usar Corretamente o Cinto de Segurança

Com o banco dianteiro na posição correta, sente-se na posição vertical e o mais atrás possível no banco.

➤ **Ajuste dos Bancos** ➔ P.97

■ Cinto de Segurança de 3 Pontos



1. Puxe lentamente o cinto de segurança para fora.

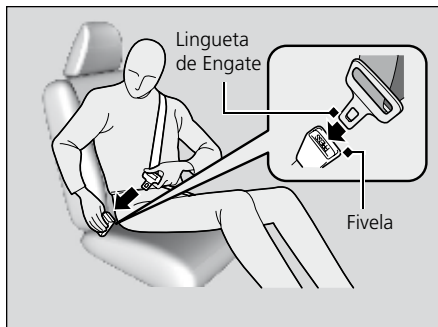

2. Puxe a lingueta de engate e introduza-a na fivela.

Puxe o cinto com força para confirmar se a fivela está travada firmemente.

► Certifique-se de que o cinto não esteja torcido ou preso.

►► Como Usar Corretamente o Cinto de Segurança

Nenhuma pessoa deve se sentar em um banco em que o cinto de segurança não esteja funcionando corretamente. O uso de um cinto de segurança defeituoso não protegerá o ocupante em uma colisão. Leve o veículo a uma Concessionária Autorizada Honda no Território Nacional para inspecionar o cinto o mais rápido possível.

Nunca introduza objetos na fivela ou no mecanismo do retrator.

Use sempre o cinto de segurança corretamente e sente-se em posição ereta, o mais distante possível do volante de direção ou painel de instrumentos.



3. Posicione o cinto subabdominal na posição mais baixa possível sobre o quadril e puxe o cinto transversal para cima para ajustar confortavelmente o cinto subabdominal. Isso fará com que a força da colisão atue no osso pélvico e reduzirá o risco de ferimentos internos.
4. Se necessário, puxe novamente o cinto para eliminar qualquer folga. Certifique-se de que o cinto passe sobre a parte central do tórax e ombro. Isso distribuirá as forças de um impacto sobre os ossos mais fortes na parte superior do corpo.

■ Ajuste do Ponto de Fixação Superior

Os pontos de fixação superior dos cintos de segurança nos bancos dianteiros são ajustáveis para acomodar corretamente os ocupantes dianteiros com estatura alta ou baixa.

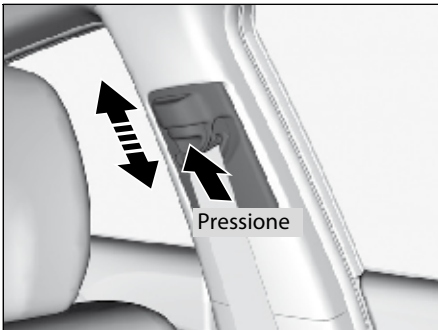

1. Pressione os botões de destravamento e mova o dispositivo de fixação para cima ou para baixo.
2. Posicione o dispositivo de fixação de modo que o cinto passe pelo centro do tórax e sobre o ombro.

►► Como Usar Corretamente o Cinto de Segurança

▲ CUIDADO

O posicionamento inadequado dos cintos de segurança pode causar ferimentos graves ou até mesmo fatais em uma colisão.

Certifique-se de que todos os cintos de segurança estejam posicionados adequadamente antes de dirigir o veículo.

Para destravar o cinto de segurança, pressione o botão PRESS. Em seguida, conduza o cinto com a mão até que esteja completamente retraído.

Após sair do veículo, certifique-se de que o cinto de segurança tenha retornado completamente à posição original, não interferindo no fechamento da porta.

►► Ajuste do Ponto de Fixação Superior

A altura do ponto de fixação superior pode ser ajustada em quatro níveis. Se o cinto estiver envolvendo o pescoço, reduza a altura um nível por vez.

Depois de efetuar o ajuste, certifique-se de que a posição do ponto de fixação superior esteja travada.

■ Recomendações para Gestantes

Proteger a mãe é a melhor maneira de proteger o futuro bebê. Portanto, as gestantes devem usar o cinto de segurança na posição correta e manter o cinto subabdominal na posição mais baixa possível sobre o quadril, sempre que estiverem dirigindo ou viajando em um veículo.

Passa o cinto transversal sobre o tórax evitando o abdômen.



Passa o cinto subabdominal na posição mais baixa possível sobre o quadril.

»» Recomendações para Gestantes

Durante a gestação, sempre pergunte ao seu médico se você está autorizada a dirigir.

Para reduzir o risco de ferimentos a você e ao seu futuro bebê, que podem ser causados pelo acionamento do airbag:

- Ao dirigir o veículo, sente-se com as costas retas e ajuste o banco o mais afastado possível do volante de direção, porém de maneira a manter o controle do veículo.
- Quando se sentar no banco dianteiro do passageiro, ajuste o banco o mais atrás possível.

Inspeção do Cinto de Segurança

Verifique regularmente as condições dos cintos de segurança da seguinte maneira:

- Puxe cada um dos cintos totalmente para fora e examine quanto a desgaste, cortes, desfiados etc.
- Verifique se as fivelas funcionam suavemente e se os cintos se retraem facilmente.
 - ▶ Se algum cinto não retrair facilmente, sua limpeza poderá resolver o problema. Use somente sabão neutro e água morna. Não use alvejante ou solventes de limpeza. Certifique-se de que o cinto esteja completamente seco antes que seja retraído.

Qualquer cinto de segurança que não esteja em boas condições ou funcionando corretamente não oferecerá a proteção adequada e deve ser substituído o mais rápido possível em uma Concessionária Autorizada Honda no Território Nacional.

Um cinto de segurança em uso durante uma colisão pode não oferecer o mesmo nível de proteção, em caso de uma colisão subsequente. Os cintos de segurança em uso durante uma colisão devem ser inspecionados somente por uma Concessionária Autorizada Honda no Território Nacional.

NOTAS:

- A substituição dos cintos de segurança deverá ser feita somente em uma Concessionária Autorizada Honda no Território Nacional.
- Os bancos dianteiros do motorista e passageiro possuem um cinto de segurança de três pontos.
- O banco traseiro possui três cintos de segurança de três pontos.

» Inspeção do Cinto de Segurança

▲ CUIDADO

A falta de inspeção ou manutenção adequada dos cintos de segurança pode resultar em ferimentos graves ou fatais, se os cintos não funcionarem corretamente quando necessário.

Inspeccione regularmente os cintos de segurança e corrija qualquer problema encontrado o mais rápido possível.

CUIDADO: Nenhuma modificação ou inclusão deve ser feita pelo usuário que impeça as funções de ajuste do cinto de segurança com a finalidade de eliminar folga ou evitar o ajuste do conjunto do cinto de segurança para eliminar folga.

CUIDADO: É necessário substituir todo o conjunto após ter sido acionado em um acidente, mesmo que o dano não seja aparente.

CUIDADO: Deve-se tomar cuidado para evitar a contaminação dos cintos com polidores, óleos, produtos químicos e, principalmente, ácido de bateria. A limpeza pode ser feita com segurança com sabão neutro e água morna. O cinto de segurança deve ser substituído se o tecido estiver desfiado, contaminado ou danificado.

Componentes do Sistema de Airbag

Os airbags dianteiros e laterais dianteiros* são inflados de acordo com a direção e severidade do impacto. O sistema SRS (Sistema Suplementar de Segurança) inclui.

- O airbag do motorista que está localizado no centro do volante de direção e o airbag do passageiro dianteiro que está localizado no painel. Esses locais estão identificados com a inscrição **"SRS AIRBAG"**.
- Uma unidade de controle eletrônico que monitora continuamente e registra informações sobre os sensores, ativadores do airbag, tensionadores dos cintos de segurança e uso dos cintos de segurança do motorista e passageiro dianteiro quando a chave de ignição estiver na posição **LIGADA III**.
- Tensionadores automáticos dos cintos de segurança dianteiros.
- Sensores de impacto capazes de detectar uma colisão frontal ou lateral de moderada a severa.
- Um indicador no painel de instrumentos que alerta o motorista quanto a um possível problema no sistema.
- Dois airbags laterais, um para o motorista e um para o passageiro dianteiro. Os airbags estão localizados nas bordas externas dos encostos. Esses locais estão identificados com a inscrição **"SIDE AIRBAG"**.
- Sensores que podem detectar se uma criança ou adulto de estatura menor está no caminho de acionamento do airbag lateral do passageiro dianteiro.
- Um indicador no painel de instrumentos que alerta o motorista sobre o desligamento do airbag lateral do passageiro dianteiro.
- Alimentação de emergência caso o sistema elétrico do veículo seja desconectado em um acidente.

>> Airbags

▲ CUIDADO

- **Os airbags poderão não ser acionados em colisões de baixa intensidade ou situações nas quais o impacto não atinja os parâmetros determinados pelo sistema para o seu acionamento.**
- **Os airbags poderão ser acionados mesmo que não haja colisão, caso a intensidade da desaceleração possa oferecer risco aos ocupantes (veja a página 40).**

■ Informações importantes sobre os airbags

Os airbags podem impor sérios riscos. Para que sejam efetivos, os airbags precisam inflar com uma força enorme. Portanto, embora ajudem a salvar vidas, eles podem causar ferimentos graves e, às vezes, até fatais, se os ocupantes não estiverem usando adequadamente os cintos de segurança e sentados na posição correta.

O que você deve fazer: Use sempre o cinto de segurança corretamente e sente-se em posição ereta, o mais distante possível do volante de direção, porém de modo a manter o total controle do veículo. O passageiro dianteiro deve mover o banco para trás, o mais distante possível do painel.

Lembre-se, no entanto, de que nenhum sistema de segurança oferece proteção total contra ferimentos graves ou até mesmo fatais em uma colisão severa, mesmo quando os cintos de segurança são usados corretamente ou os airbags são inflados.

Não coloque objetos rígidos ou pontiagudos entre você e um airbag dianteiro. Dirigir o veículo carregando objetos pontiagudos no colo ou dirigir com um objeto pontiagudo na boca pode resultar em ferimentos, se os airbags dianteiros forem inflados.

Não fixe nem coloque objetos sobre as tampas dos airbags dianteiros. Objetos colocados sobre as tampas identificadas com a inscrição “SRS AIRBAG” podem interferir no funcionamento correto do airbag ou, em caso de atuação do sistema, podem ser arremessados no interior do veículo, causando ferimentos aos ocupantes do veículo.

►► Informações importantes sobre os airbags

Não tente desativar os airbags. Juntos, os airbags e os cintos de segurança fornecem maior proteção durante um impacto.

Quando estiver dirigindo, mantenha as mãos e os braços afastados do caminho de ativação do airbag dianteiro, segurando em cada lado do volante de direção. Não descanse o braço sobre a tampa do airbag.

Os airbags são ativados apenas uma vez. Eles não poderão protegê-lo contra impactos adicionais que podem ocorrer durante a sequência de colisão.

CUIDADO: Da mesma forma, não trafegue em nenhum momento com os pés sobre o painel, mesmo que em baixa velocidade e em trajetos curtos. Em caso de acionamento do airbag, o passageiro poderá ser seriamente ferido.

ATENÇÃO

- Durante o acionamento do airbag, a bolsa de ar presente no sistema será inflada com grande velocidade a fim de proteger os ocupantes do assentos dianteiros, no entanto, esse processo pode causar escoriações e lesões decorrentes do atrito da bolsa contra os ocupantes.

Continua

Tipos de Airbags

O seu veículo pode estar equipado com dois tipos de airbags:

- **Airbags dianteiros:** Localizados na frente dos bancos do motorista e do passageiro dianteiro.
- **Airbags laterais*:** Localizados nos encostos dos bancos do motorista e do passageiro dianteiro.

Cada um deles é abordado nas próximas páginas.

Airbags Dianteiros

Em uma colisão frontal de moderada a severa, os airbags dianteiros inflarão para proteger a cabeça e o tórax do motorista e/ou passageiro no banco dianteiro.

Os airbags foram projetados para oferecer proteção suplementar aos cintos de segurança e não para substituí-los. Os cintos de segurança representam o sistema de proteção principal para os ocupantes.

■ Locais de Alojamento

Os airbags dianteiros estão alojados no centro do volante de direção para o motorista, e no painel para o passageiro do banco dianteiro. Ambos os airbags estão identificados com a inscrição "SRS AIRBAG".

►► Tipos de Airbags

Os airbags só podem inflar com a chave de ignição na posição **LIGADA** .

■ Funcionamento

Os airbags dianteiros foram projetados para inflar durante colisões frontais de moderadas a severas. Quando o veículo desacelera repentinamente, os sensores enviam informações para a unidade de controle, que emite sinais para que um ou ambos os airbags sejam inflados.

Uma colisão frontal pode ser diretamente de frente ou em ângulo entre dois veículos, ou quando o veículo colide com um objeto parado, como uma parede de concreto.

■ Como os Airbags Dianteiros Funcionam

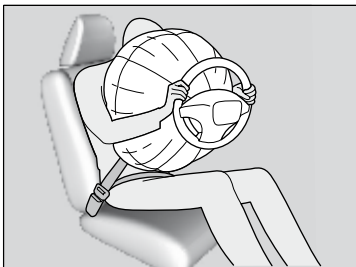

Enquanto o cinto de segurança protege o seu tronco, os airbags proporcionam proteção suplementar para sua cabeça e tórax.

Os airbags dianteiros esvaziam-se imediatamente e, portanto, não interferem na visibilidade ou na capacidade do motorista de manobrar ou operar outros controles do veículo.

O tempo total para inflar e esvaziar o airbag é tão rápido que o seu acionamento pode nem ser notado pela maioria dos ocupantes.

»» Como os Airbags Dianteiros Funcionam

Após uma colisão com o acionamento do airbag dianteiro, pode-se observar a presença de pó proveniente da superfície do airbag. Embora esse pó não apresente nenhuma substância nociva, pessoas com problemas respiratórios podem sentir um certo desconforto temporário. Se isso ocorrer, saia do veículo logo que seja seguro fazê-lo.

Embora os airbags do motorista e passageiro dianteiro normalmente inflam no intervalo de meio segundo um do outro, é possível que apenas um airbag seja inflado. Isso poderá ocorrer se a severidade de uma colisão estiver no limite que determina se os airbags devem ser inflados. Em tais casos, o cinto de segurança oferecerá proteção suficiente, já que a proteção suplementar oferecida pelo airbag seria mínima.

■ Quando os airbags dianteiros não devem inflar

Pequenas colisões frontais: Os airbags dianteiros foram projetados para proteção suplementar aos cintos de segurança e ajudar a salvar vidas, e não para impedir pequenas escoriações ou fraturas que podem ocorrer durante uma pequena colisão frontal.

Impactos laterais: Os airbags dianteiros podem oferecer proteção quando uma desaceleração súbita faz com que o motorista ou passageiro dianteiro seja arremessado para frente. Os airbags laterais* foram especificamente projetados para ajudar a reduzir a gravidade dos ferimentos que podem ocorrer durante um impacto lateral de moderado a severo, que faz com que o motorista ou passageiro seja arremessado em direção à lateral do veículo.

Impactos traseiros: Os encostos de cabeça e os cintos de segurança são sua melhor proteção durante um impacto traseiro. Os airbags dianteiros não fornecem proteção significativa e não foram projetados para inflar em colisões traseiras.

Capotamentos: Os cintos de segurança e os airbags laterais* oferecem melhor proteção em caso de capotamento. Como os airbags dianteiros fornecem pouca ou nenhuma proteção, eles não foram projetados para inflar durante uma capotagem.

■ Quando os airbags dianteiros inflam com pouco ou nenhum dano visível

Como o sistema de airbag detecta desacelerações súbitas, um forte impacto na estrutura do veículo ou na suspensão pode causar a ativação de um ou mais airbags. Os exemplos incluem: bater no meio fio, na borda de um buraco, ou em outro objeto fixo e baixo, causando uma desaceleração subita no chassi do veículo. Como o impacto ocorre embaixo do veículo, os danos podem não ser aparentes de imediato.

■ Quando os airbags dianteiros podem não inflar, embora os danos externos sejam severos

Como a energia do impacto em uma colisão é absorvida pelas peças da carroçaria sujeitas a esmagamento, os danos visíveis nem sempre indicam a necessidade de acionamento do airbag. Na verdade, algumas colisões podem resultar em danos severos ao veículo sem ativar os airbags, já que os airbags não teriam sido necessários ou não teriam oferecido proteção mesmo se tivessem sido inflados.

Airbags Laterais*

Os airbags laterais ajudam a proteger a parte superior do tronco do motorista ou passageiro dianteiro durante um impacto lateral de moderado a severo.

Há uma etiqueta de segurança nas colunas dianteiras para lembrar sobre os perigos do airbag lateral.

Os airbags laterais são particularmente perigosos se uma criança estiver sentada no banco dianteiro.

■ Locais de Alojamento

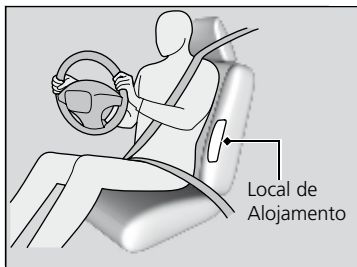

Os airbags laterais estão alojados na borda externa dos encostos do motorista e passageiro dianteiro.

Esses locais estão identificados com a inscrição "SIDE AIRBAG".

■ Etiqueta de Airbag Lateral

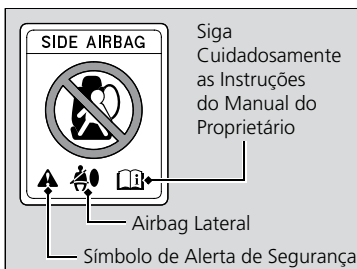

Esta etiqueta está fixada em cada coluna da porta dianteira.

▶▶ Airbags Laterais*

Não fixe acessórios sobre ou perto dos airbags laterais. Eles podem interferir no funcionamento adequado dos airbags ou causar ferimentos se o airbag inflar.

Se o impacto for no lado do passageiro, o airbag inflará mesmo que não haja ninguém sentado no banco do passageiro.

* Não disponível em todos os modelos

■ Funcionamento

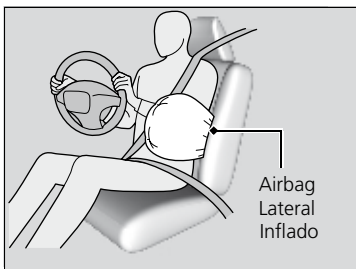

Quando os sensores detectam um impacto lateral de moderado a severo, a unidade de controle sinaliza ao airbag lateral do lado do impacto para inflar imediatamente.

■ Quando um airbag lateral infla com pouco ou nenhum dano visível

Como o sistema de airbag detecta desacelerações súbitas, um forte impacto na lateral da estrutura do veículo pode causar a ativação de um airbag lateral. Nesse caso, pode ocorrer pouco ou nenhum dano, porém os sensores de impacto lateral detectaram um impacto severo suficiente para acionar o airbag.

■ Quando os airbags laterais podem não inflar, embora o dano visível pareça severo

É possível que um airbag lateral não infla durante um impacto que resulte em um dano aparentemente severo. Isso pode ocorrer quando o ponto de impacto ocorre em direção à dianteira ou traseira do veículo, ou quando as peças deformáveis da carroçaria do veículo absorverem a maior parte da energia da colisão. Nesses casos, o airbag lateral não seria necessário nem ofereceria proteção mesmo se tivessem sido inflados.

►► Airbags Laterais*

Não cubra nem substitua as capas dos encostos dianteiros sem consultar uma Concessionária Autorizada Honda no Território Nacional.

A substituição inadequada ou recobrir os encostos dianteiros com capas pode evitar que os airbags laterais inflam apropriadamente durante um impacto lateral.

Continua

■ Sistema de Desativação do Airbag Lateral

Para reduzir a possibilidade de um passageiro dianteiro ficar ferido por um airbag lateral inflando, o airbag lateral do passageiro é automaticamente desativado quando:

- Os sensores de altura detectam que uma criança ou adulto de estatura menor está sentado no banco do passageiro dianteiro.
- O sensor de posição detecta que o passageiro dianteiro está debruçado no caminho de acionamento do airbag lateral.

Quando o sistema de desativação do airbag lateral estiver ativado, o indicador de desativação do airbag lateral se acenderá.

➔ Indicador de Desativação do Airbag Lateral*

■ Indicador de Desativação do Airbag Lateral*

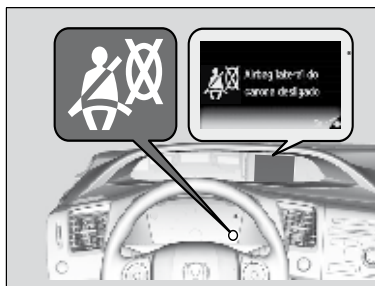

■ Quando o indicador de desativação do airbag lateral se acender

Este indicador se acenderá se o airbag lateral do passageiro for desativado se o passageiro for muito pequeno para se sentar no banco dianteiro, estiver inclinado, não estiver sentado ereto, ou estiver no caminho de acionamento do airbag.

A menos que o passageiro seja uma criança ou um adulto de estatura menor, o indicador deverá se apagar quando o passageiro retornar à posição ereta.

►► Sistema de Desativação do Airbag Lateral

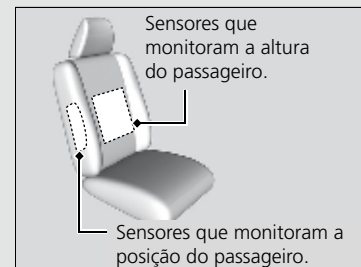

Os sensores que monitoram a altura e a posição do corpo do passageiro dianteiro podem não funcionar se:

- O encosto estiver molhado.
- O passageiro estiver tocando um objeto metálico ou outro condutor elétrico.
- Existir uma almofada sobre o assento.
- O passageiro estiver vestindo roupas excessivamente grossas.

►► Indicador de Desativação do Airbag Lateral*

Ao girar a chave de ignição para a posição **LIGADA** , o indicador deverá se acender por alguns segundos e então se apagar. Se o indicador não se acender, permanecer aceso ou se acender com um passageiro no banco dianteiro, leve o veículo a uma Concessionária Autorizada Honda no Território Nacional para inspecionar o sistema o mais rápido possível.

* Não disponível em todos os modelos

Indicadores do Sistema de Airbag

Se ocorrer um problema no sistema de airbag, o indicador SRS se acenderá no painel de instrumentos.

■ Indicador SRS (Sistema Suplementar de Segurança)

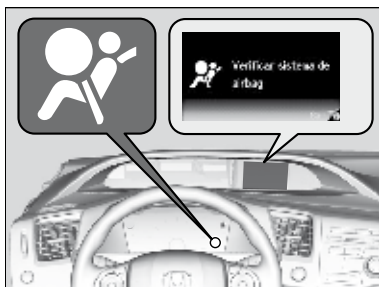

■ Ao girar a chave de ignição para a posição LIGADA II

O indicador se acende por alguns segundos e se apaga em seguida para informar que o sistema está funcionando corretamente.

Se o indicador se acender em qualquer outra ocasião, ou não se acender, leve o veículo a uma Concessionária Autorizada Honda no Território Nacional para inspecionar o sistema o mais rápido possível. Se deixar de fazer isso, os airbags e tensionadores dos cintos de segurança podem não funcionar corretamente quando forem necessários.

>> Indicador do Sistema de Airbag

▲ CUIDADO

Ignorar o indicador SRS pode resultar em ferimentos sérios ou fatais, se os sistemas de airbag ou tensionadores não funcionarem corretamente.

Se o indicador SRS alertá-lo sobre um possível problema, leve o seu veículo a uma Concessionária Autorizada Honda no Território Nacional o mais rápido possível para inspeção.

Manutenção do Airbag

Você não precisa nem deve executar a manutenção ou substituição de componentes do sistema de airbag. No entanto, deve-se efetuar os serviços de manutenção no veículo em uma Concessionária Autorizada Honda no Território Nacional nas seguintes situações:

■ Quando os airbags tiverem sido inflados

Se um airbag tiver sido inflado, será necessário substituir a unidade de controle e outras peças relacionadas. Da mesma forma, será necessário substituir o pré-tensionador automático do cinto de segurança que tenha sido ativado.

■ Quando o veículo tiver se envolvido em uma colisão com impacto moderado a severo

Mesmo que os airbags não tenham sido ativados, leve o veículo a uma Concessionária Autorizada Honda no Território Nacional para inspecionar os seguintes componentes: tensionadores dos cintos de segurança dianteiros e cada um dos cintos em uso durante a colisão.

▶▶ Manutenção do Airbag

É terminantemente proibido remover os componentes do airbag do veículo.

No caso de falha ou desativação, ou após a ativação do airbag/pré-tensionador do cinto de segurança, contate uma Concessionária Autorizada Honda no Território Nacional para solucionar o problema.

Não se deve usar componentes recuperados do sistema de airbag, incluindo airbags, tensionadores, sensores e unidade de controle.

Não tente remover o airbag. Este serviço deve ser efetuado somente por uma Concessionária Autorizada Honda no Território Nacional.

Proteção de Crianças

A cada ano, muitas crianças sofrem acidentes graves ou até mesmo fatais em colisões veiculares por não estarem protegidas adequadamente. Na verdade, os acidentes com veículos são a causa número um de acidentes fatais envolvendo crianças.

Para reduzir o número de acidentes fatais e ferimentos em crianças, quando transportar bebês e crianças em um veículo, proteja-os adequadamente.

As crianças devem se sentar adequadamente protegidas no banco traseiro.

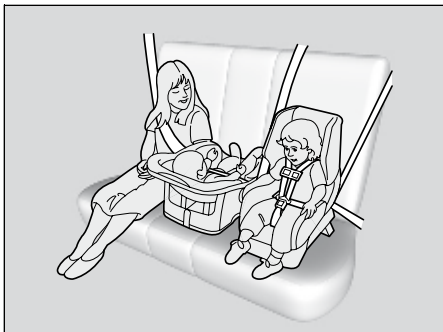

- A ativação de um airbag dianteiro pode provocar ferimentos sérios ou até mesmo fatais em uma criança sentada no banco dianteiro.
- Uma criança sentada no banco dianteiro tem maior probabilidade de interferir na capacidade do motorista de controlar o veículo com segurança.
- Crianças de todos os tamanhos e idades estão mais seguras quando adequadamente protegidas no banco traseiro.

⚠ CUIDADO

- Permitir que uma criança brinque com o cinto de segurança ou enrole o cinto ao redor do pescoço pode resultar em ferimentos graves ou fatais.
- Oriente as crianças a não brincarem com o cinto de segurança e certifique-se de que qualquer cinto ao alcance delas que não estiver sendo utilizado esteja afivelado, totalmente retraído e travado.

➤ Proteção de Crianças

⚠ CUIDADO

Crianças sem proteção ou protegidas inadequadamente podem sofrer ferimentos sérios ou fatais em uma colisão.

Qualquer criança que seja muito pequena para usar um cinto de segurança deve ser adequadamente protegida em um sistema de proteção infantil. Crianças maiores devem ser adequadamente protegidas com um cinto de segurança, usando um “assento de elevação”, se necessário.

É exigência legal que todas as crianças de até 10 anos sejam protegidas adequadamente no banco traseiro.

Certifique-se de que os sistemas de proteção infantil a serem utilizados em seu veículo possuam a etiqueta de aprovação do cumprimento das normas de segurança, nos termos da legislação brasileira.

- **Informações Sobre a Adaptabilidade do Sistema de Proteção Infantil em Várias Posições de Assento** ➔ P.49

- Uma criança muito pequena para usar um cinto de segurança deve ser adequadamente protegida em um sistema de proteção infantil, aprovado e fixado corretamente no veículo, usando o cinto de segurança de três pontos.
- Nunca segure uma criança no colo, pois não será possível protegê-la no caso de colisão.
- Nunca use um único cinto de segurança para você e uma criança. Durante um impacto, o cinto provavelmente exerceria uma pressão profunda na criança, causando ferimentos sérios ou fatais.
- Nunca deixe duas crianças compartilharem o mesmo cinto de segurança. Ambas poderiam sofrer ferimentos muito graves em caso de colisão.
- Não permita que as crianças acionem as portas, vidros ou regulagens do banco.
- Não deixe crianças no interior do veículo sem a presença de um adulto, principalmente no verão com o clima quente. O interior do veículo pode ficar quente o suficiente para provocar perda de consciência ou até mesmo um acidente fatal. Elas também poderiam ativar os controles do veículo, causando sua movimentação inesperada.

►► Proteção de Crianças

Para advertir sobre os perigos do airbag do passageiro dianteiro e a segurança de crianças, há uma etiqueta de segurança no para-sol do lado passageiro.

Leia e siga as instruções dessa etiqueta.

🔗 **Etiquetas de segurança** ➔ P.58

Para-sol do Passageiro Dianteiro

▲ CUIDADO



NÃO coloque um sistema de proteção infantil voltado para trás neste banco equipado com airbag.

Caso contrário, poderá ocorrer MORTE OU FERIMENTOS GRAVES.

CUIDADO: Use o interruptor de travamento dos vidros elétricos para evitar que as crianças abram os vidros. O uso desta função impedirá que as crianças brinquem com os vidros, podendo colocá-las em perigo ou distrair o motorista.

🔗 **Abertura/Fechamento dos Vidros** ➔ P.87

CUIDADO: Retire sempre a chave de ignição ao deixar o veículo sozinho (com outros ocupantes).

Segurança de Bebês e Crianças Pequenas

■ Acomodação de Crianças Com Até Um Ano de Idade

Uma criança com até um ano de idade deve ser acomodada em um sistema de proteção infantil do tipo berço (Baby-Safe Plus Original Honda ou Universal*1). Como as crianças têm o hábito de se inclinar, o sistema deve ficar virado para a traseira do veículo.

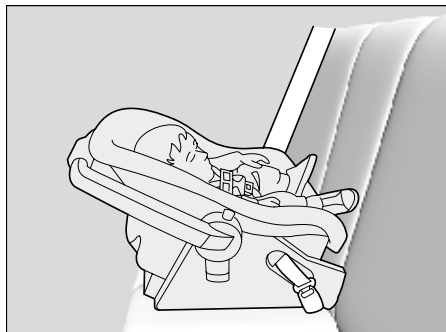

■ Posicionamento do sistema de proteção infantil voltado para trás

Coloque e fixe o sistema de proteção infantil em uma posição do banco traseiro.

►► Segurança de Bebês e Crianças Pequenas

▲ CUIDADO

Colocar um sistema de proteção infantil voltado para trás no banco dianteiro pode resultar em ferimentos sérios ou fatais, se o airbag dianteiro do passageiro for acionado.

Coloque sempre o sistema de proteção infantil voltado para trás no banco traseiro, nunca no banco dianteiro.

▲ CUIDADO



NÃO coloque o sistema de proteção infantil voltado para trás neste banco equipado com airbag.

Caso contrário, poderá ocorrer MORTE OU FERIMENTOS GRAVES.

*1Universal: sistema de proteção infantil conveniente e aprovado para uso neste grupo de idade.

Quando instalado corretamente, um sistema de proteção infantil voltado para trás pode impedir que o motorista ou passageiro dianteiro desloque o banco totalmente para trás, ou posicione o encosto do banco em uma posição indesejada.

■ Escolha de um Sistema de Proteção Infantil

Alguns sistemas de proteção infantil são compatíveis com a ancoragem inferior. Alguns possuem um conector rígido, enquanto outros têm um conector flexível. Ambos são igualmente fáceis de usar. Alguns sistemas de proteção infantil existentes, comprados anteriormente, só podem ser instalados usando o cinto de segurança. Para qualquer tipo escolhido siga as instruções de uso e cuidados fornecidos pelo fabricante do sistema de proteção infantil, além das instruções deste manual. A instalação correta é importante para maximizar a segurança das crianças.

O tipo flexível pode não estar disponível no Brasil.

Instale um sistema de proteção infantil usando o cinto de segurança e a trava superior para aumentar a segurança. O motivo é que todos os sistemas de proteção infantil devem ser instalados com o cinto diagonal ou a parte superior do cinto quando não estiver usando o sistema de ancoragem inferior. Leia o manual do usuário do sistema de proteção infantil para saber as instruções adequadas de instalação.

■ Considerações importantes ao escolher um sistema de proteção infantil

- Certifique-se de que o sistema de proteção infantil atende a estas três exigências:
- O sistema de proteção infantil é do tipo e tamanho corretos para a criança.
- O sistema de proteção infantil é do tipo e tamanho corretos para a posição no banco.
- O sistema de proteção infantil atende às normas de segurança.

►► Segurança de Bebês e Crianças Pequenas

Nunca instale um sistema de proteção infantil voltado para trás no banco dianteiro.

Se o airbag dianteiro e/ou lateral do passageiro inflar, poderá atingir o sistema de proteção infantil voltado para trás com uma força considerável, podendo deslocar ou bater no sistema, ferindo gravemente a criança.

Consulte sempre as instruções do fabricante do sistema de proteção infantil antes da instalação.

►► Escolha de um Sistema de Proteção Infantil

A instalação de um sistema de proteção infantil compatível com a ancoragem inferior é simples.

Sistemas de proteção infantil compatíveis com a ancoragem inferior têm sido desenvolvidos para simplificar o processo de instalação e reduzir a possibilidade de ferimentos causados pela instalação incorreta.

■ Acomodação de Crianças com Idade Superior a Um Ano e Inferior ou Igual a Quatro Anos

Uma criança com idade superior a um ano e inferior ou igual a 4 anos deve ser acomodada em um sistema de proteção do tipo poltrona (Duo Plus Original Honda ou Universal*¹).

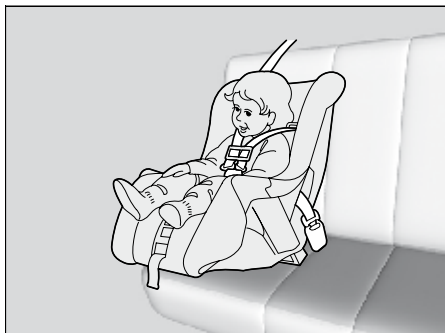

■ Colocação do sistema de proteção infantil voltado para a frente

Recomendamos enfaticamente que o sistema de proteção infantil voltado para a frente seja colocado em uma posição do banco traseiro.

O banco traseiro é o local mais seguro para uma criança.

*1Universal: dispositivo de retenção para crianças conveniente e aprovado para uso neste grupo de idade.

►► Acomodação de Crianças com Idade Superior a Um Ano e Inferior ou Igual a Quatro Anos

▲ CUIDADO

Colocar um sistema de proteção infantil voltado para a frente no banco dianteiro pode resultar em ferimentos graves ou fatais, se os airbags dianteiros forem ativados.

Conheça as leis e regulamentos relacionados ao uso do sistema de proteção infantil, e siga as instruções do fabricante do sistema.

■ Informações Sobre a Adaptabilidade do Sistema de Proteção Infantil em Várias Posições de Assento

Grupo de idade	Posição nos assentos do veículo		
	Assento dianteiro	Assento lateral traseiro	Assento central traseiro
Até 1 ano de idade (até 13 kg)	Não utilizar	Baby-Safe Plus Original Honda ou Universal* ¹	Baby-Safe Plus Original Honda ou Universal* ¹
Superior a 1 ano ou inferior ou igual a 4 anos (de 9 a 18 kg)	Posição não conveniente para crianças desse grupo de idade	Duo-Plus Original Honda ou Universal* ¹	Duo-Plus Original Honda ou Universal* ¹
Superior a 4 anos ou inferior ou igual a 7 anos e meio	Posição não conveniente para crianças desse grupo de idade	Universal* ¹	Universal* ¹
Superior a 7 anos ou inferior ou igual a 10 anos	Posição não conveniente para crianças desse grupo de idade	Universal* ¹	Universal* ¹

Legenda:

*¹ Universal: Sistema de Proteção Infantil conveniente e aprovado para uso neste grupo de idade.

Poderá ser utilizado no assento dianteiro ou traseiro desde que instalado conforme as instruções do fabricante e obedecendo às normas de segurança de trânsito.

OBSERVAÇÃO: Categoria Universal: Fixado somente por meio dos cintos de segurança existentes no veículo.

▲ CUIDADO

Para mais informações sobre a acomodação de crianças no sistema de proteção infantil, seja Original Honda ou Universal*¹, consulte o manual do usuário fornecido pelo fabricante do dispositivo.

■ Instalação de um Sistema de Proteção Infantil Compatível com Ancoragem Inferior (ISOFIX)

Um sistema de proteção infantil compatível com ancoragem inferior pode ser instalado em qualquer um dos dois bancos traseiros laterais. O sistema de proteção infantil é fixado às ancoragens inferiores com o conector rígido ou flexível.

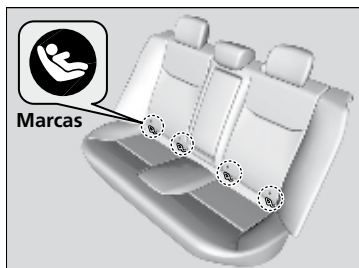

1. Localize as ancoragens inferiores debaixo das marcas.

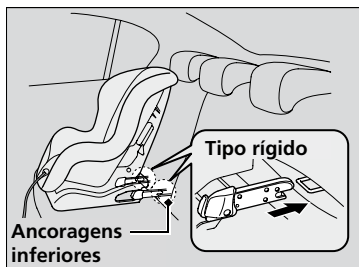

2. Coloque o sistema de proteção infantil no banco do veículo e então fixe o sistema às ancoragens inferiores, de acordo com as instruções existentes no sistema de proteção infantil.

► Ao instalar o sistema de proteção infantil, certifique-se de que as ancoragens inferiores não sejam obstruídas pelo cinto de segurança ou qualquer outro objeto.

► Instalação de um Sistema de Proteção Infantil Compatível com Ancoragem Inferior

Alguns sistemas de proteção infantil vêm com uma guia opcional, que evita possíveis danos à superfície do banco. Siga as instruções do fabricante ao usar a guia e fixe-a às ancoragens inferiores conforme mostrado.

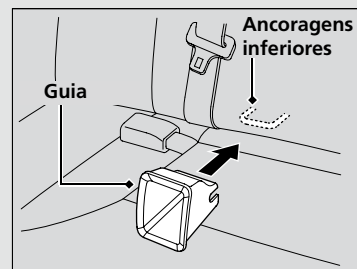

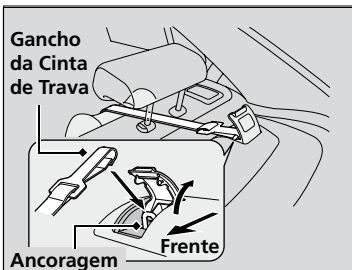
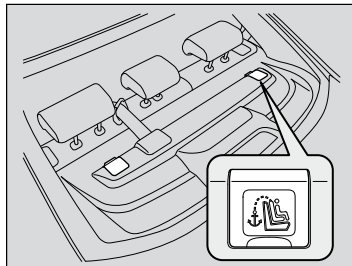
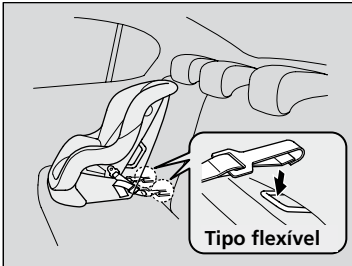

3. Abra a tampa da trava da ancoragem atrás do encosto de cabeça.
4. Levante o encosto de cabeça e então passe a cinta de trava entre as hastes do encosto, prendendo o gancho da cinta na ancoragem.
5. Aperte a cinta de trava conforme as instruções fornecidas pelo fabricante do sistema de proteção infantil.
6. Certifique-se de que o sistema de proteção infantil esteja bem preso balançando-o para a frente e para trás, para um lado e o outro; devem ser sentidos poucos movimentos.
7. Certifique-se de que qualquer cinto de segurança ao alcance das crianças que não estiver sendo utilizado esteja afivelado e com a trava do retrator ativada.

►► Instalação de um Sistema de Proteção Infantil Compatível com Ancoragem Inferior

Para segurança da criança, ao usar um sistema de proteção infantil instalado no sistema de ancoragem inferior, certifique-se de que o sistema esteja adequadamente preso. Um sistema de proteção infantil que não esteja adequadamente preso não protegerá de forma ideal a criança em caso de acidente e pode causar ferimentos na mesma ou nos outros ocupantes do veículo.

■ Segurança Adicional com Trava

Dois Pontos de Ancoragem de Travamento

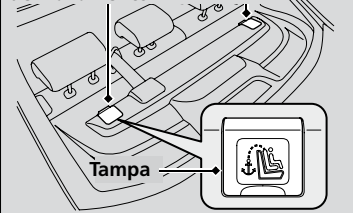

Existe um ponto de ancoragem atrás de cada uma das posições dos bancos traseiros laterais. Um sistema de proteção infantil instalado com cinto de segurança equipado com trava pode usá-lo para segurança adicional.

1. Localize o ponto de ancoragem apropriado e levante a tampa.
2. Levante o encosto de cabeça e então passe a cinta de trava através das hastes do encosto. Certifique-se de que a cinta não esteja torcida.
3. Prenda o gancho da cinta de trava na ancoragem.
4. Aperte a cinta de trava conforme as instruções fornecidas pelo fabricante do sistema de proteção infantil.

Posição Lateral

Gancho da Cinta de Trava

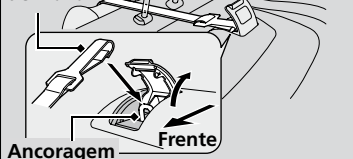

►► Segurança Adicional com Trava

CUIDADO: As ancoragens de proteção infantil são projetadas para suportar somente as cargas impostas por sistemas instalados corretamente. Em nenhuma hipótese, elas devem ser usadas para cintos de segurança de adultos, chicotes ou outros itens ou equipamentos do veículo.

Como a trava pode oferecer segurança adicional à instalação do cinto transversal, recomendamos usá-la sempre que estiver disponível.

■ Instalação de um Sistema de Proteção Infantil com Cinto de Segurança de Três Pontos (Universal*1)

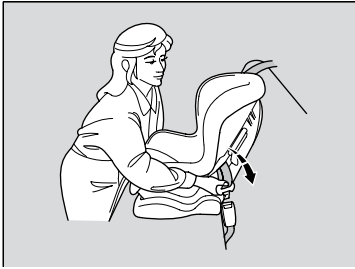

1. Coloque o sistema de proteção infantil no banco do veículo.
2. Passe o cinto de segurança através do sistema de proteção infantil, de acordo com as instruções do fabricante do sistema, e insira a placa de fechamento no fecho.
 - Insira a placa de fechamento até ter certeza que o sistema de proteção infantil esteja seguro.

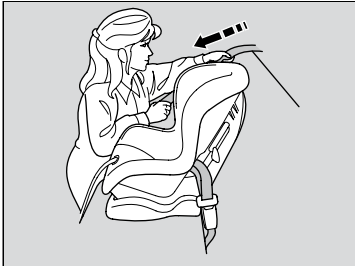

3. Puxe lentamente o cinto transversal até o final. Isso ativará o retrator de travamento.
4. Pressione a lingueta para baixo. Passe o cinto transversal na fenda do lado do sistema.

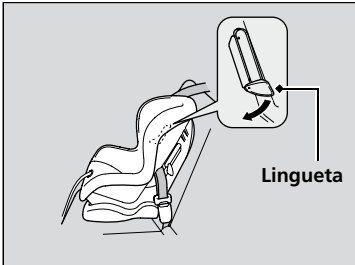

5. Deixe o cinto de segurança enrolar no retrator e então tente puxá-lo para fora para se certificar de que o retrator esteja travado.
 - Se conseguir puxar o cinto transversal para fora, o retrator de travamento não estará ativado. Puxe o cinto de segurança até o final e repita as etapas 2 – 5.

►► Instalação de um Sistema de Proteção Infantil com Cinto de Segurança de Três Pontos

Para verificar se o cinto de três pontos está equipado com o retrator de travamento, puxe o cinto transversal até o final, deixe o cinto retrair lentamente e em seguida, puxe-o mais uma vez suavemente. Se o cinto estiver travado, ele estará equipado com o retrator de travamento.

O cinto de segurança com retrator de travamento possui uma etiqueta, conforme mostrado na figura.

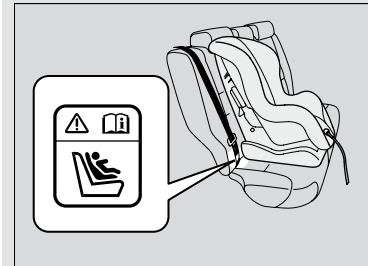

*1 Universal: Sistema de proteção infantil conveniente e aprovado para uso neste grupo de idade

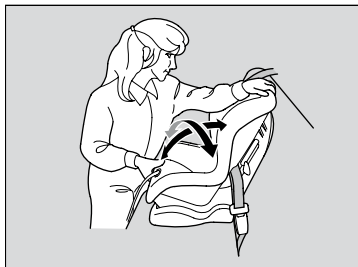
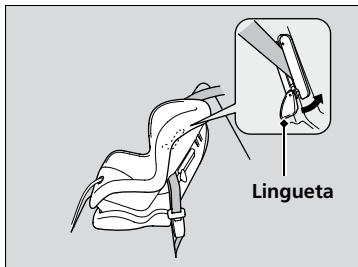
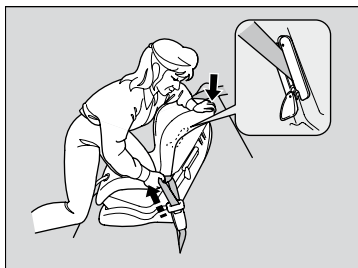

6. Segure o cinto transversal perto da fivela e puxe-o para cima para eliminar qualquer folga do cinto.

► Ao fazer isto, coloque seu peso sobre o sistema de proteção infantil e empurre-o contra o banco do veículo.

7. Posicione o cinto adequadamente e empurre a lingueta para cima. Certifique-se de que o cinto não esteja torcido.

8. Certifique-se de que o sistema de proteção infantil esteja bem preso, balançando-o para a frente e para trás, para um lado e o outro; devem ser sentidos poucos movimentos.

9. Certifique-se de que qualquer cinto de segurança ao alcance das crianças que não estiver sendo utilizado esteja afivelado e com a trava do retrator ativada.

►► Instalação de um Sistema de Proteção Infantil com Cinto de Segurança de Três Pontos

Um sistema de proteção infantil que não esteja preso com firmeza não protegerá adequadamente a criança em caso de acidente e pode causar ferimentos à criança ou demais ocupantes do veículo.

Após instalar adequadamente o sistema de proteção infantil, verifique se o retrator de travamento está ativado e se o cinto está totalmente retraído e travado. Para desativar o retrator de travamento, solte a fivela e deixe que o cinto de segurança se retraia até o final.

Segurança de Crianças Maiores

■ Acomodação de Crianças com Idade Superior a Quatro Anos e Inferior ou Igual a Sete Anos e Meio

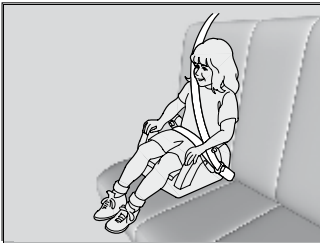

Crianças com idade superior a quatro anos e inferior ou igual a sete anos e meio devem utilizar o sistema de proteção infantil denominado “assento de elevação”.

Coloque o cinto de segurança na criança. Verifique se existem folgas e ajuste-o de forma que o cinto não passe pelo pescoço.

■ Acomodação de Crianças com Idade Superior a Sete Anos e Meio

Crianças com idade superior a sete anos e meio devem ser acomodadas com o cinto retrátil de 3 pontos. Coloque o cinto de segurança na criança. Verifique se existem folgas e ajuste-o de forma que o cinto não passe pelo pescoço.

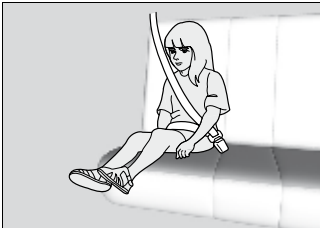

■ Lista de verificações

- Os joelhos da criança dobram-se confortavelmente sobre a borda do banco?
- O cinto transversal passa entre o pescoço e o braço da criança?
- O cinto subabdominal está o mais baixo possível, tocando as coxas da criança?
- A criança poderá ficar sentada desta maneira durante toda a viagem?

Se a sua resposta for sim para todas as perguntas, a criança estará pronta para usar corretamente o cinto de segurança de três pontos. Se a sua resposta for não a qualquer pergunta, a criança deve viajar em um “assento de elevação” até que o cinto de segurança possa ser ajustado corretamente sem o uso de um “assento de elevação”.

* Não disponível em todos os modelos

►► Segurança de Crianças Maiores

Ao instalar um “assento de elevação”, leia as instruções do fabricante que acompanham o produto.

Há “assentos de elevação” dos tipos alto e baixo. Escolha um “assento de elevação” que permita à criança usar corretamente o cinto de segurança.

▲ CUIDADO

Permitir que uma criança de até 10 anos seja transportada no banco dianteiro pode resultar em ferimentos graves ou até mesmo fatais, se o airbag dianteiro e/ou lateral* do passageiro for inflado.

Se uma criança maior viajar na frente, mova o banco dianteiro o máximo possível para trás, faça com que a criança se sente na posição correta e use o cinto de segurança corretamente, usando um “assento de elevação”, se necessário.

É exigência legal que todas as crianças de até 10 anos sejam protegidas adequadamente no banco traseiro.

■ Proteção de Crianças Maiores - Verificações Finais

O banco traseiro do veículo oferece a proteção adequada para as crianças. Se tiver que transportar um grupo de crianças e uma delas tiver que viajar na frente:

- Leia e entenda completamente as instruções e informações sobre segurança contidas neste manual.
- Mova o banco dianteiro do passageiro o máximo possível para trás.
- A criança deve se sentar ereta e bem para trás no banco.
- Confirme se o cinto de segurança está posicionado corretamente para que a criança esteja protegida no banco.

■ Acompanhamento de crianças maiores

Recomendamos enfaticamente que você esteja atento às crianças maiores. Às vezes, mesmo as crianças maiores precisam ser avisadas para que coloquem os cintos de segurança e se sentem corretamente.

Monóxido de Carbono

O escapamento do motor deste veículo emite monóxido de carbono, um gás incolor, inodoro e altamente tóxico. Contanto que o seu veículo receba a manutenção adequada, o gás monóxido de carbono não entrará em seu interior.

■ **Mande inspecionar o sistema de escapamento quanto a vazamentos sempre que:**

- O sistema de escapamento estiver fazendo um ruído incomum.
- O sistema de escapamento possa ter sido danificado.
- O veículo for levantado para uma troca de óleo.

Se você conduzir o veículo com o porta-malas aberto, o fluxo de ar poderá levar os gases do escapamento para o interior e criar uma condição de perigo. Se tiver que dirigir com o porta-malas aberto, abra todos os vidros e ajuste o sistema de climatização como mostrado abaixo.

1. Selecione o modo de ar fresco.
2. Selecione o modo .
3. Ajuste o ventilador em alta velocidade.
4. Ajuste a temperatura em uma posição confortável.

Ajuste o sistema de climatização da mesma maneira se permanecer sentado no veículo estacionado com o motor funcionando.

» Monóxido de Carbono

▲ CUIDADO

O monóxido de carbono é um gás tóxico. Se inalado, pode provocar perda de consciência e até mesmo acidentes fatais.

Evite espaços fechados ou atividades que o exponham ao monóxido de carbono.

Em um espaço fechado, como uma garagem, o ambiente pode se saturar rapidamente com monóxido de carbono.

Não acione o motor com a porta da garagem fechada. Mesmo quando a porta da garagem estiver aberta, retire o veículo da garagem imediatamente após ligar o motor.

Etiquetas de Segurança

Localização das Etiquetas

As etiquetas se encontram nos locais indicados. Elas advertem sobre os riscos em potencial que podem causar ferimentos sérios ou fatais. Leia atentamente essas etiquetas.

Se uma etiqueta descolar ou ficar ilegível, contate uma Concessionária Autorizada Honda no Território Nacional para a substituição.

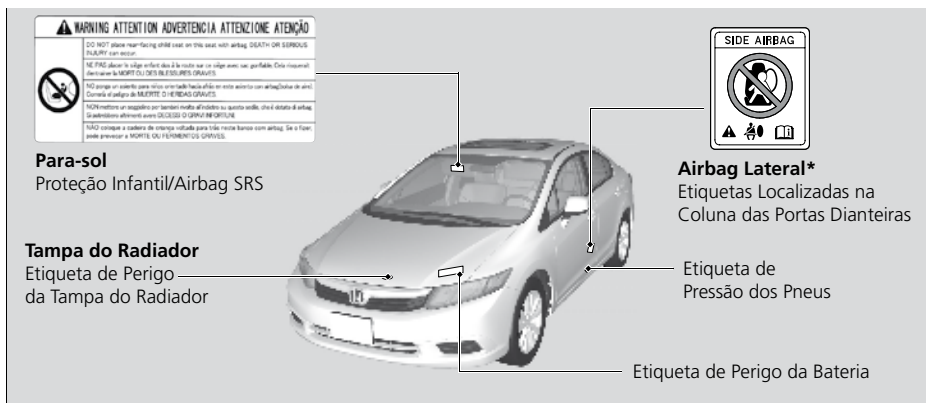

Extintor de Incêndio/Triângulo de Segurança

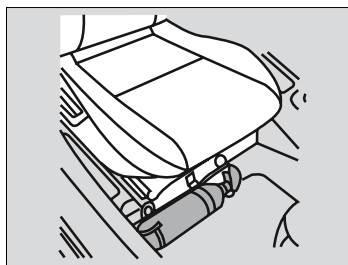

O extintor de incêndio está localizado sob o assento dianteiro, no lado do passageiro dianteiro, fixado à carroceria do veículo.

Para removê-lo, puxe a alça da presilha de fixação.

As instruções de uso são descritas no próprio extintor.

O triângulo de segurança encontra-se no porta-malas, embaixo da cobertura do assoalho.

» Extintor de Incêndio

As instruções de uso são descritas no próprio extintor.

A manutenção é de responsabilidade do proprietário; portanto, siga as instruções do fabricante impressas no extintor.

Painel de Instrumentos

Este capítulo descreve os botões, os indicadores e os medidores usados durante a condução do veículo.

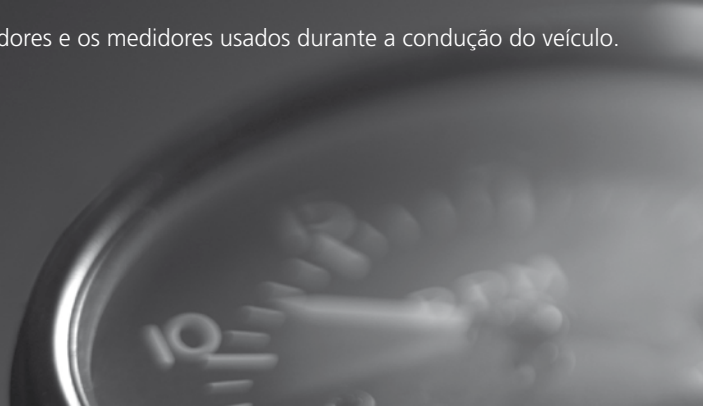

Ajuste da Intensidade da Iluminação do Painel de Instrumentos.....	60
Indicadores	61
Medidores e Display	
Medidores	69
Display.....	70

Ajuste da Intensidade da Iluminação do Painel de Instrumentos

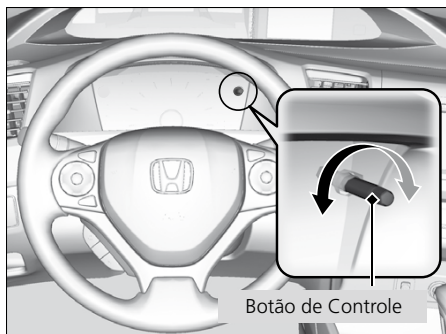

Com a chave de ignição na posição **LIGADA** (III), é possível usar o botão para ajustar a intensidade da iluminação do painel de instrumentos.

Para aumentar a intensidade: Gire o botão para a direita.

Para reduzir a intensidade: Gire o botão para a esquerda.

Um bipe soará quando a luminosidade tiver alcançado o limite mínimo ou máximo. O Display Multi-informativo voltará ao estado original vários segundos após ajustar a luminosidade.

■ Indicador de nível de luminosidade

Durante o ajuste, o nível de luminosidade é mostrado no Display Multi-informativo.

No Display Multi-informativo

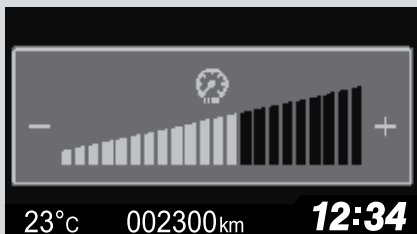

►► Ajuste da Intensidade da Iluminação do Painel de Instrumentos









A luminosidade do painel de instrumentos varia de acordo com a condição das luzes externas (acesas ou apagadas). Quando acesas, a intensidade de iluminação do painel de instrumentos diminui para reduzir o ofuscamento.

Pressionar o botão de ajuste (☰) ou interruptor **INFO** (i) alterna o display.

Se girar o botão para a direita até o ajuste máximo de luminosidade, o bipe soará. Isso cancelará a luminosidade reduzida do painel de instrumentos quando as lanternas estão acesas.









A intensidade da iluminação poderá ser ajustada de maneira diferente quando as luzes externas estiverem acesas, ou apagadas.

Indicadores

Indicador	Nome	Aceso/Piscando	Explicação	Mensagem**
	Indicador do Sistema de Freio e Freio de Estacionamento	<ul style="list-style-type: none"> Acende-se por alguns segundos ao girar a chave de ignição para a posição LIGADA III, apagando-se em seguida. Acende-se ao aplicar o freio de estacionamento, apagando-se ao liberá-lo. Acende-se quando o nível do fluido de freio está baixo. Acende-se se houver um problema no sistema de freio. O bipe soar e o indicador se acenderá ao dirigir sem que o freio de estacionamento esteja totalmente liberado. 	<ul style="list-style-type: none"> Acende-se durante a condução - Confirme se o freio de estacionamento está liberado. Verifique o nível do fluido de freio. ➡ O que fazer se a luz indicadora se acender durante a condução ➡ P.186 Acende-se junto com o indicador ABS - Leve o veículo a uma Concessionária Autorizada Honda no Território Nacional para inspeção. <ul style="list-style-type: none"> ➡ Se a Luz Indicadora do Sistema de Freio se Acender ➡ P.186 	  
	Indicador de Baixa Pressão do Óleo	<ul style="list-style-type: none"> Acende-se ao girar a chave de ignição para a posição LIGADA III, apagando-se ao dar partida ao motor. Acende-se quando a pressão do óleo do motor está baixa. 	<ul style="list-style-type: none"> Acende-se durante a condução - Pare imediatamente em um local seguro. ➡ Se a Luz Indicadora de Baixa Pressão do Óleo se Acender ➡ P.185 	
	Indicador do Sistema de Injeção Eletrônica	<ul style="list-style-type: none"> Acende-se ao girar a chave de ignição para a posição LIGADA III, apagando-se ao dar partida ao motor, ou após vários segundos se o motor não for acionado. Acende-se se houver um problema no sistema de controle de emissões. Pisca quando uma falha na ignição é detectada nos cilindros do motor. 	<ul style="list-style-type: none"> Acende-se durante a condução - Leve o veículo a uma Concessionária Autorizada Honda no Território Nacional para inspeção. Pisca durante a condução - Pare em um local seguro onde não haja objetos inflamáveis. Desligue o motor por 10 minutos ou mais e aguarde até que ele esfrie. A seguir, leve o veículo a uma Concessionária Autorizada Honda no Território Nacional. ➡ Se a Luz Indicadora do Sistema de Injeção Eletrônica Se Acender ou Piscar ➡ P.186 	







** Poderão existir diferenças nas imagens apresentadas no display em relação às imagens do Manual do Proprietário.









Indicador	Nome	Aceso/Piscando	Explicação	Mensagem**
	Indicador do Sistema de Carga da Bateria	<ul style="list-style-type: none"> Acende-se ao girar a chave de ignição para a posição LIGADA III, apagando-se ao dar partida ao motor. Acende-se quando a bateria não está carregando. 	<ul style="list-style-type: none"> Acende-se durante a condução - Desligue o áudio, o sistema de climatização e o desembaçador do vidro traseiro para reduzir o consumo de eletricidade. ➔ Se a Luz Indicadora do Sistema de Carga da Bateria se Acender ➔ P.185 	
	Indicador de Posição da Alavanca Seletora*	<ul style="list-style-type: none"> Indica a posição da alavanca seletora. 	<ul style="list-style-type: none"> ➔ Seleção de Marcha (Transmissão Automática) ➔ P.120 	—
	Indicador da Transmissão*	<ul style="list-style-type: none"> Acende-se por alguns segundos ao girar a chave de ignição para a posição LIGADA III, apagando-se em seguida. Pisca se existir algum problema no sistema de transmissão. 	<ul style="list-style-type: none"> Pisca durante a condução - Evite partidas e aceleração súbitas e dirija-se imediatamente a uma Concessionária Autorizada Honda no Território Nacional para inspeção. 	
	Indicador M (modo sequencial de mudança)/Indicador de Posição de Marcha*	<ul style="list-style-type: none"> Acende-se quando o modo sequencial de mudança está acionado. Pisca se existir algum problema no sistema de transmissão. 	<ul style="list-style-type: none"> ➔ Modo Sequencial de Mudança ➔ P.124 	—
	Indicador do preaquecimento*	<ul style="list-style-type: none"> Acende durante o aquecimento do combustível apagando-se quando o motor está pronto para a partida. 	<ul style="list-style-type: none"> Pisca e acende - O motor não dá a partida. ➔ Partida do motor ➔ P.183 	—
	Indicador de Baixo Nível de Combustível (Tanque Principal)	<ul style="list-style-type: none"> Acende-se quando a reserva de combustível está ficando baixa (aproximadamente 8,6 litros restantes). Pisca se existir um problema no medidor de combustível. 	<ul style="list-style-type: none"> Acende - Reabasteça o veículo o mais rápido possível. Pisca - Leve o veículo a uma Concessionária Autorizada Honda no Território Nacional para inspeção. 	

Indicador	Nome	Aceso/Piscando	Explicação	Mensagem**
	Indicador de Baixo Nível de Combustível (Reservatório de Gasolina)*	<ul style="list-style-type: none"> Acende-se por alguns segundos ao girar a chave de ignição para a posição LIGADA III, apagando-se em seguida. Acende-se quando a reserva de combustível está ficando baixa (aproximadamente 0,15 litro restante). 	<ul style="list-style-type: none"> Acende - Reabasteça o reservatório de gasolina mais rápido possível. 	
	Indicador de Alerta do Cinto de Segurança	<ul style="list-style-type: none"> Acende-se (o bipe também é acionado) se o motorista ou passageiro dianteiro não estiver usando o cinto de segurança ao girar a chave de ignição para a posição LIGADA III. Pisca durante a condução se o motorista ou passageiro dianteiro não estiver usando o cinto de segurança. O bipe soa e o indicador pisca a intervalos regulares. 	<ul style="list-style-type: none"> O bipe para de soar e o indicador se apaga quando o motorista ou passageiro coloca o cinto de segurança. Permanece aceso depois que o motorista ou passageiro dianteiro estiver usando o cinto de segurança. - Pode ter ocorrido um erro de detecção no sensor. Leve o veículo a uma Concessionária Autorizada Honda no Território Nacional para inspeção. ➔ Lembrete do Cinto de Segurança ➔ P.28 	
	Indicador ABS (Sistema de Freio Antibloqueio)	<ul style="list-style-type: none"> Acende-se por alguns segundos ao girar a chave de ignição para a posição LIGADA III, apagando-se em seguida. Se acender em qualquer outra ocasião, há um problema no ABS. 	<ul style="list-style-type: none"> Permanece continuamente aceso - Leve o veículo a uma Concessionária Autorizada Honda no Território Nacional para inspeção. Com esse indicador aceso, o veículo terá a capacidade normal de frenagem, porém sem a função antibloqueio. ➔ ABS (Sistema de Freio Antibloqueio) ➔ P.135 	
	Indicador SRS (Sistema Suplementar de Segurança)	<ul style="list-style-type: none"> Acende-se por alguns segundos ao girar a chave de ignição para a posição LIGADA III, apagando-se em seguida. Acende-se um problema for detectado em um dos seguintes sistemas: <ul style="list-style-type: none"> - Sistema suplementar de segurança - Tensionador do cinto de segurança 	<ul style="list-style-type: none"> Permanece continuamente aceso ou nunca se acende - Leve o veículo a uma Concessionária Autorizada Honda no Território Nacional para inspeção. 	

* Não disponível em todos os modelos

** Poderão existir diferenças nas imagens apresentadas no display em relação às imagens do Manual do Proprietário.





Indicador	Nome	Aceso/Piscando	Explicação	Mensagem**
	Indicador de Alta Temperatura	<ul style="list-style-type: none"> Acende-se por alguns segundos ao girar a chave de ignição para a posição LIGADA (III), apagando-se em seguida. Pisca quando a temperatura do líquido de arrefecimento do motor aumenta, permanecendo aceso se a temperatura continuar a subir. 	<ul style="list-style-type: none"> Pisca ou permanece aceso durante a condução – Pare imediatamente em um local seguro e deixe o motor esfriar. <ul style="list-style-type: none"> ➔ Superaquecimento ➔ P.183 	
	Indicador do Sistema VSA (Sistema de Assistência à Estabilidade do Veículo)*	<ul style="list-style-type: none"> Acende-se por alguns segundos ao girar a chave de ignição para a posição LIGADA (III), apagando-se em seguida. Pisca quando o sistema VSA está ativo. Acende-se houver um problema no sistema VSA. 	<ul style="list-style-type: none"> Permanece continuamente aceso - Leve o veículo a uma Concessionária Autorizada Honda para inspeção. <ul style="list-style-type: none"> ➔ Sistema VSA (Sistema de Assistência à Estabilidade do Veículo)* ➔ P.131 	
	Indicador do sistema VSA (Sistema de Assistência à Estabilidade do Veículo) DESLIGADO*	<ul style="list-style-type: none"> Acende-se por alguns segundos ao girar a chave de ignição para a posição LIGADA (III), e se apaga em seguida. Acende quando o Sistema VSA é desativado. 	<ul style="list-style-type: none"> ➔ Sistema VSA Ligado e Desligado ➔ P.132 	—
	Indicador de Porta Aberta	<ul style="list-style-type: none"> Acende-se por alguns segundos ao girar a chave de ignição para a posição LIGADA (III), e se apaga em seguida. Acende-se se alguma porta não estiver completamente fechada. O bipe soar e o indicador se acenderá se alguma porta estiver aberta durante a condução. 	<ul style="list-style-type: none"> Apagará quando todas as portas estiverem fechadas. 	

Indicador	Nome	Aceso/Piscando	Explicação	Mensagem**
	Indicador de Porta-malas Aberto	<ul style="list-style-type: none"> Acende-se por alguns segundos ao girar a chave de ignição para a posição LIGADA III, apagando-se em seguida. Acende se o porta-malas não estiver completamente fechado. 	<ul style="list-style-type: none"> Apagará quando o porta-malas estiver fechado. 	
	Indicador EPS (Sistema de Direção com Assistência Elétrica Progressiva)	<ul style="list-style-type: none"> Acende-se ao girar a chave de ignição para a posição LIGADA III, apagando-se ao dar partida no motor. Acende-se se existir um problema no EPS (Sistema de Direção com Assistência Elétrica Progressiva). 	<ul style="list-style-type: none"> Permanece continuamente aceso ou não acende - Leve o veículo a uma Concessionária Autorizada Honda no Território Nacional para inspeção. <ul style="list-style-type: none"> ➔ Se a Luz Indicadora da Direção com Assistência Elétrica Progressiva (EPS) se Acender ➔ P.187 	
	Indicador de Mensagens do Sistema	<ul style="list-style-type: none"> Acende-se por alguns segundos ao girar a chave de ignição para a posição LIGADA III, apagando-se em seguida. Acende-se junto com um bipe quando um problema é detectado. Uma mensagem do sistema é apresentada simultaneamente no Display Multi-informativo. 	<ul style="list-style-type: none"> Com o indicador aceso, pressione o interruptor INFO  (Display Multi-informativo) para ver novamente a mensagem. Consulte as informações sobre os indicadores neste capítulo quando uma mensagem for exibida no Display Multi-informativo. Execute a ação apropriada para a mensagem. O Display Multi-informativo não retorna para a tela normal, a menos que a mensagem seja cancelada, ou que o interruptor INFO  seja pressionado. 	—
	Indicador do Sinalizador	<ul style="list-style-type: none"> Os indicadores dos sinalizadores de direção piscam ao acionar a alavanca dos sinalizadores de direção. Ao pressionar o interruptor dos sinalizadores de advertência (pisca-alerta), o interruptor e os indicadores dos sinalizadores de direção piscarão simultaneamente. 	<ul style="list-style-type: none"> Não pisca ou pisca rapidamente - A lâmpada de algum sinalizador de direção está queimada. Troque a lâmpada imediatamente. <ul style="list-style-type: none"> ➔ Substituição de Lâmpadas ➔ P.153 O sinalizador de advertência (pisca-alerta) deverá ser usado somente em caso de emergência e com o veículo parado. 	—

* Não disponível em todos os modelos

** Poderão existir diferenças nas imagens apresentadas no display em relação às imagens do Manual do Proprietário.

Indicador	Nome	Aceso/Piscando	Explicação	Mensagem**
	Indicador do Farol Alto	<ul style="list-style-type: none"> Acende-se quando os faróis altos estão ligados. 	—	—
	Indicador de Luzes Ligadas	<ul style="list-style-type: none"> Acende-se sempre que o interruptor das luzes estiver ligado. 	<ul style="list-style-type: none"> Se a chave for removida do interruptor de ignição com as luzes externas acesas, um sinal sonoro será acionado ao abrir a porta do motorista. 	—
	Indicador do Farol de Neblina*	<ul style="list-style-type: none"> Acende-se quando os faróis de neblina estão ligados. 	—	—
	Indicador do Alarme do Sistema de Segurança	<ul style="list-style-type: none"> Pisca quando o alarme do sistema de segurança é acionado. 	<p>🔔 Alarme do Sistema de Segurança</p> <p>➡ P.85</p>	—
	Indicador de Airbag Lateral do Passageiro Dianteiro Desligado*	<ul style="list-style-type: none"> Acende-se por alguns segundos ao girar a chave de ignição para a posição LIGADA II, apagando-se em seguida. Acende-se quando o sistema de airbag do lado do passageiro foi desligado automaticamente. 	<ul style="list-style-type: none"> Isso não significa que há um problema nos airbags laterais. Acende quando não há um ocupante no banco do passageiro - Leve o veículo a uma Concessionária Autorizada Honda para inspeção. Acende quando não há um ocupante no banco do passageiro - Peça ao passageiro para sentar-se corretamente. 	
	Indicador de Baixa Temperatura	<ul style="list-style-type: none"> Acende-se por alguns segundos ao girar a chave de ignição para a posição LIGADA II. Acende-se quando a temperatura do líquido de arrefecimento do motor está baixa. 	<ul style="list-style-type: none"> Se o indicador permanecer aceso depois que o motor estiver na temperatura normal de funcionamento, os sensores de temperatura podem estar com problema. Leve o veículo a uma Concessionária Autorizada Honda no Território Nacional para inspeção. 	—





Indicador	Nome	Aceso/Piscando	Explicação	Mensagem**
	Indicador do Sistema Imobilizador	<ul style="list-style-type: none"> Acende-se por alguns segundos ao girar a chave de ignição para a posição LIGADA III, apagando-se em seguida. Acende-se se o sistema imobilizador não puder reconhecer a informação da chave. 	<ul style="list-style-type: none"> Pisca - Não é possível dar partida no motor. Gire a chave de ignição para a posição TRAVA 0, retire a chave e, a seguir, reintroduza-a e gire-a novamente para a posição LIGADA III. Pisca repetidamente - O sistema pode estar funcionando de forma incorreta. Leve o veículo a uma Concessionária Autorizada Honda no Território Nacional para inspeção. Não tente alterar este sistema ou adicionar outros dispositivos ao mesmo. Podem ocorrer problemas elétricos. 	—
	Indicador do Modo ECON	<ul style="list-style-type: none"> Acende-se por alguns segundos ao girar a chave de ignição para a posição LIGADA III, apagando-se em seguida. Acende-se quando o modo ECON está ligado. 	➔ Botão ECON ➔ P.110	
	Indicador Principal do Controle de Velocidade de Cruzeiro*	<ul style="list-style-type: none"> Acende-se ao pressionar o interruptor CRUISE. 	➔ Controle de Velocidade de Cruzeiro ➔ P.128	—
	Indicador do Controle de Velocidade de Cruzeiro*	<ul style="list-style-type: none"> Acende-se se uma velocidade tiver sido ajustada para o controle de velocidade de cruzeiro. 	➔ Controle de Velocidade de Cruzeiro ➔ P.128	—

* Não disponível em todos os modelos

** Poderão existir diferenças nas imagens apresentadas no display em relação às imagens do Manual do Proprietário.

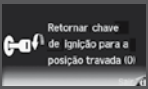
Mensagens de Aviso e Informações do Display Multi-informativo

As mensagens a seguir são exibidas apenas no Display Multi-informativo. Pressione o interruptor INFO  para ver novamente a mensagem com o indicador do sistema de mensagem aceso.

Mensagem **	Condição	Explicação
	<ul style="list-style-type: none"> Aparece ao abrir a porta do motorista com a chave de ignição na posição ACESSÓRIOS (I). 	<ul style="list-style-type: none"> Gire a chave de ignição para a posição TRAVA (0) e remova a chave.
	<ul style="list-style-type: none"> Aparece ao abrir a porta do motorista com a chave de ignição na posição TRAVA (0). 	<ul style="list-style-type: none"> Remova a chave do interruptor de ignição.
Modelos com acendimento automático dos faróis baixos. 	<ul style="list-style-type: none"> Aparece se existir um problema no sistema de acendimento automático dos faróis baixos*. 	<ul style="list-style-type: none"> Acende-se durante a condução - Ligue as luzes manualmente e faça a verificação do veículo em uma Concessionária Autorizada Honda no Território Nacional.
	<ul style="list-style-type: none"> Aparece uma vez se a temperatura externa estiver abaixo de 3°C com a chave de ignição na posição LIGADA (III). 	<ul style="list-style-type: none"> Há risco de que a superfície da estrada esteja coberta de neve.

Medidores

Os medidores incluem o velocímetro, tacômetro, medidor de combustível e indicadores relacionados. Eles são exibidos quando a chave de ignição estiver na posição **LIGADA III**.

■ Velocímetro

Mostra a velocidade de condução em km/h.

■ Tacômetro

Mostra o número de rotações do motor por minuto.

■ Medidor de Consumo de Combustível Instantâneo

Mostra o consumo instantâneo de combustível em km/l em forma de gráfico de barras.

■ Consumo Médio de Combustível

Mostra o consumo médio de combustível estimado para cada medidor de distância em km/l. O display é atualizado em intervalos predefinidos. Ao zerar o medidor de distância, zera-se também o consumo de combustível.

» Consumo Médio de Combustível

Ao reabastecer, é possível zerar o medidor de distância parcial A ou o consumo médio de combustível.

➔ **Funções Personalizadas** ➔ P.73

* Não disponível em todos os modelos

■ Medidor de Combustível (Tanque Principal)

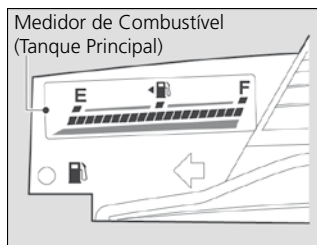

Mostra a quantidade de combustível do tanque principal.

➔ **Como Reabastecer o tanque principal** ➔ P.15

» Medidor de Combustível (Tanque Principal)

Reabasteça quando a indicação aproximar-se de **E**.

ATENÇÃO: Ficar sem combustível pode causar falha de ignição do motor, danificando o catalisador.

A quantidade real de combustível restante pode ser diferente da indicação do medidor de combustível.

ATENÇÃO: Evite dirigir com um nível extremamente baixo de combustível no reservatório de gasolina*. Dirigir sem combustível por períodos prolongados poderá danificar o sistema de alimentação do veículo, causando falha na partida do motor.

Não existe medidor de combustível no reservatório de gasolina de partida a frio. Se o indicador de baixo nível se acender, reabasteça o quanto antes, ou na próxima visita ao posto de combustível.

Display

O Display Multi-informativo exibe mensagens do hodômetro, medidor de distância, indicador da temperatura externa e outros medidores.

Mostra também mensagens importantes de advertência e outras informações úteis.

■ Alternando o Display Multi-Informativo

Pressione o interruptor INFO  .

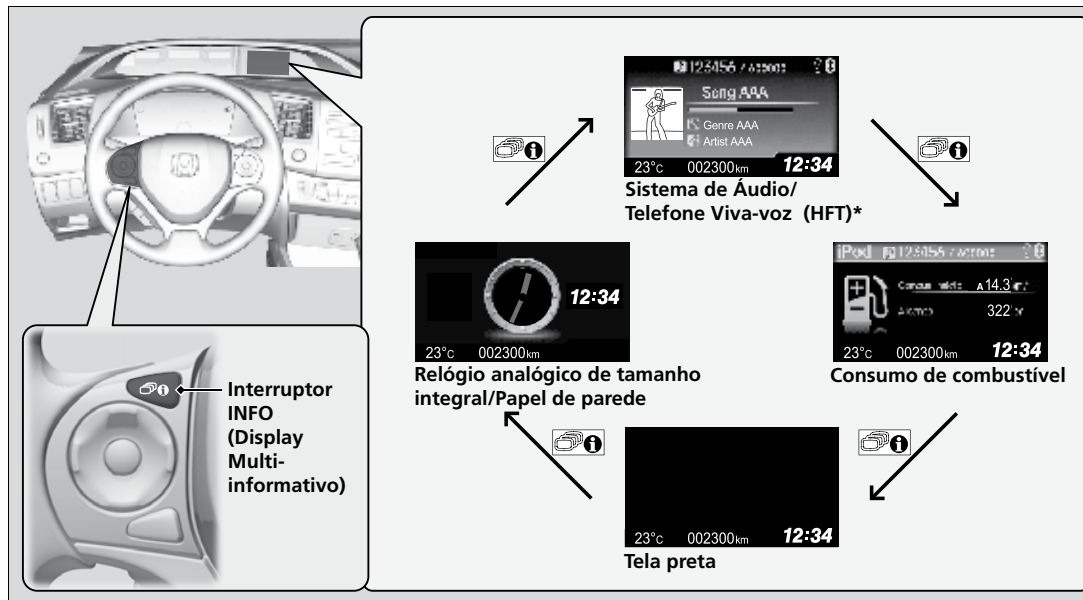

■ Computador Parcial

Pressione o botão  (Select/Reset) para mudar o display.

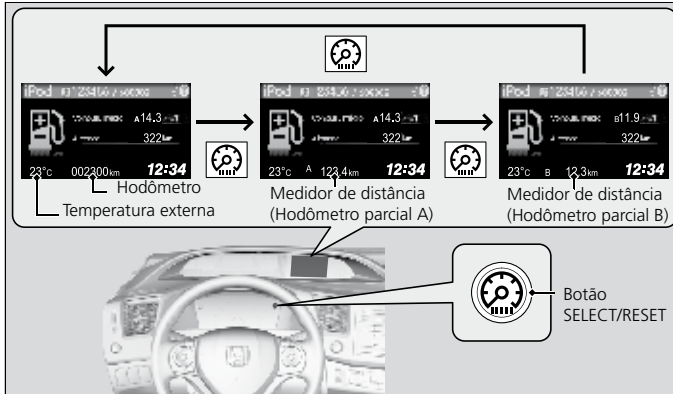

■ Hodômetro

Mostra o total de quilômetros percorridos pelo veículo.

■ Medidor de Distância (Hodômetro Parcial)

Mostra o total de quilômetros percorridos desde a última zeraagem. Existem dois medidores, A e B, para medir dois percursos separados.

■ Como zerar o medidor de distância

Para zerar o medidor de distância, selecione-o e, então, pressione e segure o botão **SELECT/RESET** . O medidor de distância será redefinido para **0.0**.

►► Medidor de Distância (Hodômetro Parcial)

Altere entre o medidor de distância A e medidor de distância B pressionando o botão **SELECT/RESET** , ou usando as funções personalizadas no Display Multi-informativo.

➔ **Funções Personalizadas** ➔ P.73

■ Alcance

Mostra a distância estimada que pode ser percorrida com o combustível restante. Essa distância é estimada a partir do consumo de combustível de percursos anteriores.

►► Alcance

Você pode escolher um item a ser exibido na tela de consumo médio de combustível. É possível selecionar o alcance (autonomia), o tempo percorrido ou velocidade média.

➔ **Funções Personalizadas** ➔ P.73

■ Tempo Decorrido

Mostra o tempo decorrido desde a última vez que o medidor de distância A ou o medidor de distância B foi zerado

■ Velocidade Média

Mostra a velocidade em km/h desde a última vez que o medidor de distância A ou o medidor de distância B foi zerado.

■ Temperatura Externa

Mostra a temperatura externa em graus centígrados.

Se a temperatura externa estiver abaixo de 3°C no momento em que a chave de ignição for girada para a posição **LIGADA III**, o indicador de temperatura externa piscará por dez segundos.

■ Ajuste da tela de temperatura externa

Ajuste a indicação de temperatura até $\pm 3^{\circ}\text{C}$, se achar que a indicação de temperatura está incorreta.

■ Consumo Instantâneo de Combustível

Mostra o consumo instantâneo de combustível por meio de um gráfico de barras em km/l.

■ Direções de Condução de Curva-a-curva*

Mostra as direções de condução de curva-a-curva até o seu destino. Vinculado ao sistema de navegação.

➔ **Consulte o Manual Multimídia disponível no site www.honda.com.br.**

»» Temperatura Externa

O sensor de temperatura está localizado no para-choque dianteiro.

O calor da estrada e do escapamento de outro veículo pode afetar a indicação de temperatura quando o seu veículo estiver a uma velocidade menor que 30 km/h.

Pode levar vários minutos para a atualização da tela depois que a indicação de temperatura tiver estabilizado.

Use as funções personalizadas do Display Multi-informativo para corrigir a temperatura.

➔ **Funções Personalizadas** ➔ P.73

»» Direções de Condução de Curva-a-curva*

É possível selecionar se a orientação de curva-a-curva deve ser indicada na tela ou não durante a orientação da rota.

➔ **Funções Personalizadas** ➔ P.73

■ Funções Personalizadas



Use o Display Multi-informativo para personalizar determinadas funções.

■ Como personalizar

Selecione a tela de **Menu do veículo**, pressionando o interruptor **MENU** com a chave de ignição na posição **LIGADA** , e o veículo completamente parado. Selecione **Personalizar definições** e a seguir pressione o interruptor **SOURCE**.



►► Funções Personalizadas

Para personalizar outras funções, pressione o interruptor  / .

- **Lista de opções personalizáveis:**
Um guia visual poderá ser usado no i-Mid para auxiliá-lo a personalizar definições. Veja a lista de opções no Guia de Consulta Rápida. ➔ P.73

- **Exemplo de papéis de parede personalizados** ➔ P.74

Ao personalizar os ajustes: Selecione .

■ Exemplo de papéis de parede personalizados

Pode-se personalizar a tela de relógio para papel de parede.

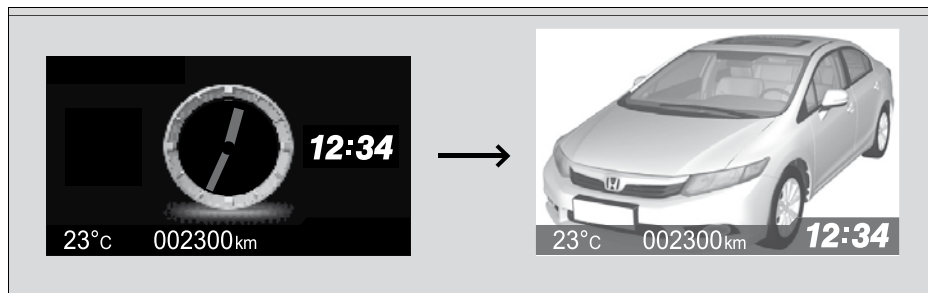

Importar Papéis de Parede de um Dispositivo USB

Até três imagens podem ser importadas, uma por vez, para papel de parede de um dispositivo USB.

Em **Personalizar definições**, selecione **Importar papel de parede** e conecte adequadamente a unidade USB para armazenar uma imagem.

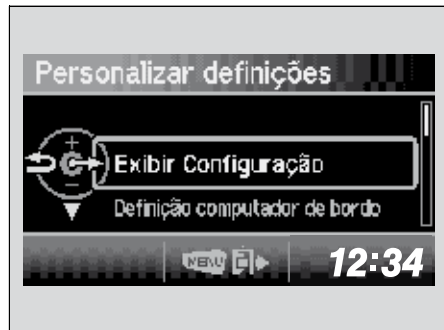

1. Conecte a unidade USB ao cabo adaptador.

⇒ **Cabo Adaptador USB** ➔ P.204

2. Pressione o interruptor **MENU**.

3. Selecione **Personalizar definições** com o interruptor **+** / **-** e pressione o interruptor **SOURCE**.

4. Selecione **Exibir Configuração** com o interruptor **+** / **-** e pressione o interruptor **SOURCE**.

►► Funções Personalizadas

- Ao importar arquivos de papel de parede, a imagem deve estar no diretório raiz da unidade de USB. Não é possível importar imagens em uma pasta.
- O formato do arquivo da imagem que pode ser importado é BMP (bmp) ou JPEG (jpg).
- O tamanho do arquivo individual é limitado a 2 MB.
- O tamanho máximo da imagem é 1.920 x 936 pixels. Se o tamanho da imagem for menor que 480 x 234 pixels, a imagem será exibida no centro da tela com o restante na cor preta.
- Até 255 arquivos podem ser selecionados.
- Até 64 caracteres podem ser exibidos no nome do arquivo.

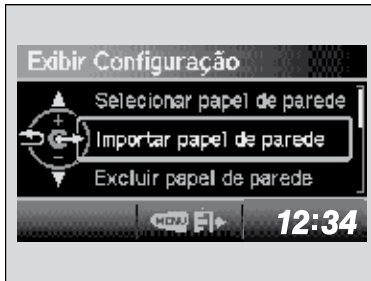

5. Selecione **Importar papel de parede** com o interruptor $\boxed{+}$ / $\boxed{-}$ e pressione o interruptor **SOURCE**.

► Os nomes dos arquivos serão exibidos na tela.



6. Pressione o interruptor $\boxed{-}$ até que o nome do arquivo que deseja armazenar apareça no centro da tela e então pressione o interruptor **SOURCE**.



7. A visualização dos dados importados é exibida. Pressione o interruptor **SOURCE** se estiver OK.
8. Pressione o interruptor **SOURCE** para salvar o arquivo de imagem.



Como Selecionar um Papel de Parede

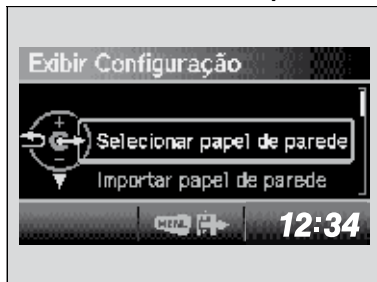

9. Selecione o local desejado para armazenar o arquivo de imagem com o interruptor $\boxed{+}$ / $\boxed{-}$ e pressione o interruptor **SOURCE**.
10. Pressione o interruptor **MENU** para sair da tela de personalização.

1. Pressione o interruptor **MENU**.
2. Selecione **Personalizar definições** com o interruptor $\boxed{+}$ / $\boxed{-}$ e pressione o interruptor **SOURCE**.
3. Selecione **Exibir Configuração** com o interruptor $\boxed{+}$ / $\boxed{-}$ e pressione o interruptor **SOURCE**.
4. Selecione **Selecionar papel de parede** com o interruptor $\boxed{+}$ / $\boxed{-}$ e pressione o interruptor **SOURCE**.
5. Selecione o arquivo de imagem desejado com o interruptor $\boxed{+}$ / $\boxed{-}$ e pressione o interruptor **SOURCE**.
 - A miniatura será exibida quando a rolagem parar.
6. Pressione o interruptor **MENU** para sair da tela de personalização.

Controles

Este capítulo descreve como operar os vários controles necessários para dirigir o veículo.

Travamento/Destravamento das Portas

Chaves e Funções.....	78
Travamento/Destravamento das Portas por Fora	80
Travamento/Destravamento das Portas por Dentro	82
Travas de Segurança para Crianças nas Portas	83
Abertura/Fechamento do Porta-malas.....	84
Sistema de Segurança	85
Sistema Imobilizador	85
Alarme do Sistema de Segurança	85
Abertura/Fechamento dos Vidros Elétricos	87
Abertura/Fechamento do Teto solar*	89

Operação dos Comandos do Volante de Direção

Interruptor de Ignição	90
Sinalizadores de Direção	91
Interruptores das Luzes	91
Faróis de Neblina*.....	91
Limpadores e Lavadores do Para-brisa	93
Interruptor do Desembaçador Traseiro	94
Ajuste do Volante de Direção	95
Ajuste dos Espelhos Retrovisores	96
Espelho Retrovisor Interno	96
Espelhos Retrovisores Externos com Regulagem Elétrica	96

Ajuste dos Bancos

Ajuste das Posições do Banco	97
------------------------------------	----

Luzes Internas/Itens Internos de

Conveniência	103
Luzes Internas	103
Itens Internos de Conveniência	104

Sistema de Climatização com

Ar-Condicionado Automático	106
Uso do Sistema de Climatização com Ar-Condicionado Automático	106
Sensores do Sistema de Climatização com Ar-Condicionado Automático	108

* Não disponível em todos os modelos

Chaves e Funções

Este veículo é fornecido com uma chave principal e outra reserva.

■ Chave Principal



Chave de ignição retrátil com controle remoto

Use a chave para ligar e desligar o motor, e o controle remoto para travar e destravar as portas e abrir o porta-malas.

Se utilizar a chave para abrir as portas o alarme irá disparar.

>> Chaves e Funções

Todas as chaves possuem um sistema imobilizador. O sistema imobilizador ajuda a proteger contra roubo do veículo.

↻ Sistema Imobilizador ➔ P.85

As chaves contêm componentes eletrônicos de precisão.

Observe as seguintes recomendações para evitar danos aos componentes eletrônicos:

- Não deixe as chaves expostas à luz solar direta, ou em locais com temperatura elevada ou umidade alta.
- Não derrube as chaves nem coloque objetos pesados sobre elas.
- Mantenha as chaves afastadas de líquidos.
- Não abra o controle remoto, exceto para a substituição da bateria.

Se ocorrer algum dano aos circuitos das chaves, o motor poderá não dar partida e o controle remoto poderá não funcionar.

Para os veículos equipados com transmissão automática, poderá ocorrer o aquecimento moderado da chave de ignição. Esse aquecimento é absolutamente normal e não caracteriza irregularidades no sistema. O aquecimento ocorre devido ao fluxo magnético gerado nesta região para reter a chave no interruptor de ignição, quando a alavanca seletora não está na posição **P**.

Se as chaves não funcionarem corretamente, faça a inspeção em uma Concessionária Autorizada Honda no Território Nacional.

■ Chave Retrátil

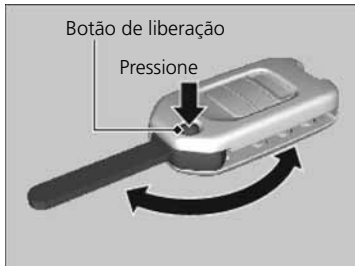

A chave é recolhida para dentro do controle remoto.

1. Pressione o botão de liberação para que a chave seja estendida do controle remoto.

Certifique-se de estender totalmente a chave.

2. Para recolher a chave, pressione o botão de liberação e empurre a chave para dentro do controle remoto até ouvir um click.

■ Etiqueta com o Número da Chave

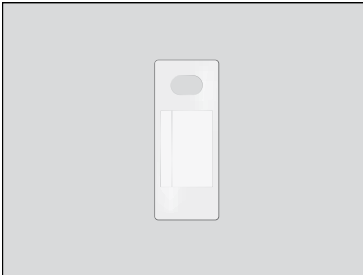

Contém um número necessário para adquirir uma chave de reposição.

»» Chave Retrátil

Se a chave não estiver totalmente estendida, o sistema imobilizador pode não funcionar adequadamente e não dar a partida no motor.

Evite contato com a chave sempre que ela estiver estendida ou retraída.

»» Etiqueta com o Número da Chave

Mantenha a etiqueta com o número da chave separada da chave, em um local seguro fora do veículo.

Para adquirir uma chave adicional, entre em contato com uma Concessionária Autorizada Honda no Território Nacional.

Se perder a chave e não puder dar partida no motor, entre em contato com uma Concessionária Autorizada Honda no Território Nacional.

Travamento/Destravamento das Portas por Fora

■ Uso do Controle Remoto



■ Travamento das portas

Pressione o botão de travamento.

- ▶ Os sinalizadores de direção e seus indicadores piscarão três vezes, todas as portas serão travadas, e o sistema de segurança será ativado.

■ Destravamento das portas

Pressione o botão destravar.

Uma vez:

- ▶ Os sinalizadores de direção e seus indicadores piscarão uma vez, e a porta do motorista será destravada.

Duas vezes:

- ▶ Todas as portas são destravadas.

▶▶ Uso do Controle Remoto

Se alguma porta não for aberta em até 30 segundos após destravar o veículo com o controle remoto, as portas serão travadas automaticamente.

É possível alterar a configuração do temporizador de travamento.

↻ Funções Personalizadas ➔ P.73

Se o interruptor das luzes internas estiver na posição de porta ativada, as luzes internas se acenderão ao pressionar o botão destravar.

Nenhuma das portas é aberta: A luz se apaga após 30 segundos.

Portas travadas novamente com o controle remoto: As luzes se apagam imediatamente.

↻ Substituição da Bateria do Controle Remoto ➔ P.167

O controle remoto usa sinais de baixa potência, portanto, a faixa de operação poderá variar dependendo das condições do ambiente.

O controle remoto não travará as portas do veículo quando alguma estiver aberta.

Se o alcance de operação variar, provavelmente a bateria está com pouca carga.

Se o LED não se acender ao pressionar algum botão, a bateria estará descarregada.

↻ Substituição da Bateria do Controle Remoto ➔ P.167

É possível personalizar a configuração do modo de destravamento das portas.

↻ Funções Personalizadas ➔ P.73

■ Travamento/Destravamento das Portas Usando a Chave

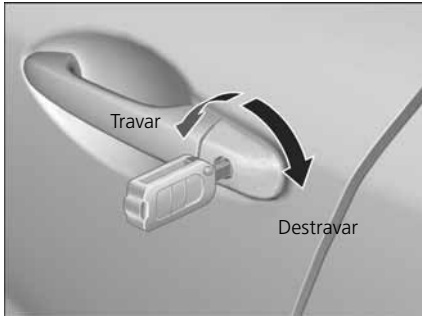

■ Travar

Ao travar a porta do motorista com a chave, todas as outras portas serão travadas ao mesmo tempo.

■ Destravar

Destravar a porta com a chave fará com que o alarme dispare. Portanto, só utilize esse procedimento caso a bateria do controle remoto esteja descarregada.

■ Travamento de uma Porta Sem Usar a Chave

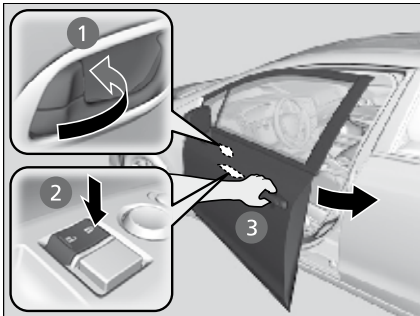

■ Travamento da porta do motorista

Mova a lingueta de trava para frente ❶ ou pressione o interruptor principal de travamento das portas na direção travar ❷, em seguida, puxe e segure a maçaneta externa da porta ❸. Feche a porta e solte a maçaneta. O alarme do sistema de segurança será ativado.

■ Travamento da porta do passageiro

Mova a lingueta de trava para frente e feche a porta.

■ Sistema de prevenção de travamento involuntário

As portas não podem ser travadas quando a chave estiver no interruptor de ignição ou alguma porta estiver aberta.

▶▶ Travamento/Destravamento das Portas Usando a Chave

Para interromper o disparo do alarme ao abrir a porta ou a tampa do porta-malas com a chave, introduza a chave no interruptor de ignição e gira-a para a posição **LIGADA (III)**.

Sempre destrave as portas com o controle remoto, para evitar que o alarme dispare.

É possível personalizar a configuração do modo de destravamento da porta.

➤ **Funções Personalizadas** ➔ P.73

▶▶ Travamento de uma Porta Sem Usar a Chave

Ao travar a porta do motorista, todas as outras portas serão travadas ao mesmo tempo.

Certifique-se de estar com a chave nas mãos antes de travar as portas para evitar que ela fique trancada no interior do veículo.

Travamento/Destravamento das Portas por Dentro

■ Uso da Lingueta de Trava

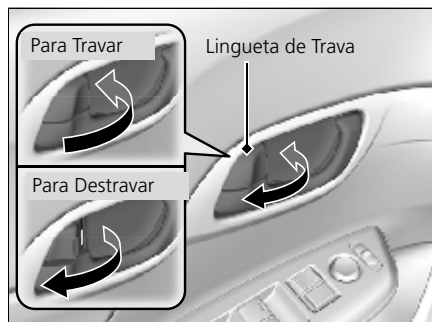

■ Para travar a porta

Mova a lingueta de trava para trás.

■ Para destravar a porta

Mova a lingueta de trava para a frente.

■ Destravamento Usando a Maçaneta Interna das Portas Dianteiras

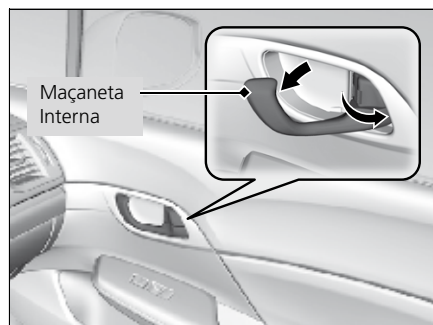

Puxe a maçaneta interna da porta dianteira.

► A porta destrava e abre em um só movimento.

►► Uso da Lingueta de Trava

Ao travar a porta usando a lingueta de trava na porta do motorista, todas as outras portas serão travadas ao mesmo tempo.

Ao destravar a porta usando a lingueta de trava da porta do motorista, apenas a porta do motorista será destravada.

►► Destravamento Usando a Maçaneta Interna das Portas Dianteiras

ATENÇÃO: As maçanetas internas das portas dianteiras foram concebidas para que os ocupantes nos bancos dianteiros possam abrir a porta com um só movimento. Entretanto, essa função requer que os ocupantes dos bancos dianteiros nunca puxem a maçaneta interna da porta com o veículo em movimento.

As crianças devem sempre viajar no banco traseiro.

🔒 **Travas de Segurança para Crianças** ➔ P.83

■ Uso do Interruptor Principal de Travamento das Portas

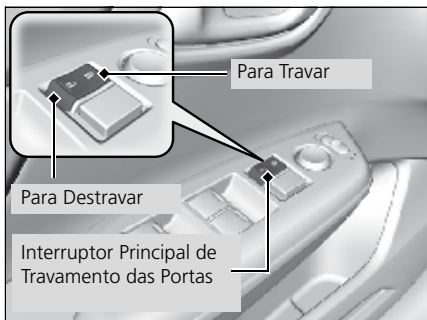

Pressione o interruptor principal de travamento das portas, como mostrado, para travar ou destravar todas as portas.

Travas de Segurança para Crianças nas Portas

As travas de segurança para crianças impedem que as portas traseiras sejam abertas por dentro do veículo, independentemente da posição da lingueta de trava.

■ Ajuste das Travas de Segurança para Crianças

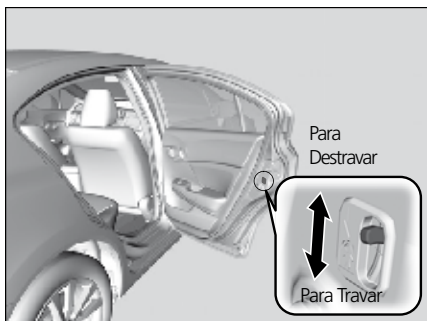

Deslize a alavanca na coluna da porta traseira para a posição travada e feche a porta.

■ Para abrir a porta

Abra a porta usando a maçaneta externa.

»» Uso do Interruptor Principal de Travamento das Portas

Ao travar/destravar a porta do motorista usando o interruptor de travamento principal, todas as outras portas serão travadas/destravadas ao mesmo tempo.

»» Travas de Segurança para crianças nas portas

Para abrir a porta pelo lado de dentro quando a trava para crianças estiver acionada, coloque a lingueta de travamento na posição destravada, abaixe o vidro traseiro, coloque sua mão para fora do vidro e puxe a maçaneta externa da porta.

Abertura/Fechamento do Porta-malas

Precauções para Abertura/Fechamento do Porta-malas

■ Abertura do porta-malas

Abra completamente o porta-malas.

- ▶ Se não estiver totalmente aberto, a tampa do porta-malas poderá fechar com o seu próprio peso.

■ Fechamento do porta-malas

Mantenha a tampa do porta-malas fechada quando estiver dirigindo para:

- ▶ Evitar possíveis danos.
- ▶ Evitar a entrada dos gases do escapamento no interior do veículo.

↻ **Monóxido de Carbono** → P.57

Abertura do Porta-malas



Puxe a alavanca de abertura do porta-malas localizada no assoalho à esquerda do banco do motorista. O porta-malas será destravado e aberto.



Pressione o botão de liberação do porta-malas por cerca de um segundo até o destravamento e abertura do porta-malas.

» Precauções para Abertura do Porta-malas

Abriu a tampa do porta-malas pela alavanca com o sistema de segurança ativado irá disparar o alarme.

Para interromper o disparo do alarme ao abrir a tampa do porta-malas pela alavanca, introduza a chave no interruptor de ignição e gira-a para a posição **LIGADA** .

Sistema Imobilizador

O sistema imobilizador impede o acionamento do motor usando uma chave que não tenha sido registrada anteriormente. Cada chave contém transmissores eletrônicos que utilizam sinais eletrônicos para sua verificação.

Preste atenção ao seguinte quando inserir a chave no interruptor de ignição:

- Não deixe objetos que emitam fortes ondas de rádio próximo ao interruptor de ignição.
- Certifique-se de que a chave não esteja em contato ou coberta por um objeto metálico.
- Não coloque a chave do sistema imobilizador de outro veículo próximo ao interruptor de ignição.

Alarme do Sistema de Segurança

O alarme do sistema de segurança dispara ao abrir as portas, o porta-malas ou o capô sem o uso controle remoto.

■ Quando o alarme do sistema de segurança dispara

A buzina soa intermitentemente e os sinalizadores de direção piscam.

Destrua o veículo usando o controle remoto.

>> Sistema Imobilizador

ATENÇÃO

Deixar a chave de ignição no veículo pode resultar em roubo ou movimento acidental do veículo. Sempre leve a chave com você quando deixar o veículo.

Se o sistema não reconhecer repetidamente o código da chave, ou se tiver perdido a chave e não puder dar partida no motor, entre em contato com sua Concessionária Autorizada Honda no Território Nacional.

Não altere nem adicione outros dispositivos ao sistema imobilizador. Isso poderá danificá-lo, impossibilitando a operação do veículo.

>> Alarme do Sistema de Segurança

O alarme do sistema de segurança permanece acionado por 30 segundos e, a seguir, o sistema é reinicializado. Se a causa do alarme persistir, o alarme repetirá várias vezes, a intervalos de aproximadamente 5 segundos.

O sistema de segurança foi concebido para minimizar a possibilidade de furto do veículo. No entanto, ele não garante 100% de eficácia, pois nenhum sistema de segurança é totalmente inviolável, diante da variedade e de novos meios aplicados nos furtos.

O sistema de segurança não é dotado de sensores de presença e não será ativado em caso de arrombamento por quebra ou abertura do vidro.

■ Ativação do alarme do sistema de segurança

O alarme do sistema de segurança será ativado automaticamente quando as seguintes condições forem satisfeitas:

- Chave de ignição na posição **TRAVA**  e então removida do interruptor de ignição.
- Capô e porta-malas fechados.
- Todas as portas travadas com a chave ou controle remoto.

■ Quando o alarme do sistema de segurança for ativado

O indicador do sistema de segurança piscará no painel de instrumentos. O sistema de segurança será ativado em 15 segundos após o travamento das portas, capô e tampa do porta-malas.

■ Para desativar o alarme do sistema de segurança

O sistema de segurança é desativado ao destravar as portas, usando o controle remoto, e o indicador do sistema de segurança se apaga.

»» Alarme do Sistema de Segurança

Não ative o alarme do sistema de segurança quando houver alguém no veículo ou algum vidro estiver aberto. O alarme pode disparar acidentalmente ao:

- Destruvar a porta com a lingueta de trava.
- Abrir o porta-malas ou o capô com as alavancas de abertura.

Não modifique nem acrescente outras funções ao sistema de segurança.

Não destrave a porta usando a chave. O alarme irá disparar.

O alarme do veículo possui apenas a função de emitir um aviso sonoro, a fim de intimidar uma possível condição de furto.

Destruvar a porta do motorista com a chave dispara o sistema de segurança. Certifique-se de destravar sempre as portas com o controle remoto.

O sistema de segurança só pode ser cancelado com o controle remoto. Destruvar a porta do motorista com a chave não cancela o sistema de segurança.

Abertura/Fechamento dos Vidros Elétricos

Quando a chave de ignição estiver na posição **LIGADA** (III), será possível abrir e fechar os vidros elétricos usando os interruptores nas portas. Os interruptores do lado do motorista podem ser usados para abrir e fechar todos os vidros.

Para abrir e fechar os vidros com os interruptores individuais das portas dos passageiros, o interruptor de travamento dos vidros, localizado no lado do motorista, deverá estar desativado.

Quando o interruptor de travamento dos vidros dos passageiros estiver acionado, apenas o vidro do motorista poderá ser acionado. Acione o interruptor de travamento dos vidros dos passageiros quando transportar crianças no veículo.

■ Abertura/Fechamento Automático do Vidro do Motorista



■ Abertura/Fechamento Automático

Para abrir: Pressione o interruptor até o segundo estágio.

Para fechar: Puxe o interruptor para cima até o segundo estágio.

O vidro será completamente aberto ou fechado. Para parar o movimento do vidro, pressione ou puxe brevemente o interruptor.

■ Abertura/Fechamento Manual

Para abrir: Pressione levemente o interruptor.

Para fechar: Puxe levemente o interruptor para cima.

Solte o interruptor quando o vidro estiver na posição desejada.

» Abertura/Fechamento dos Vidros Elétricos

▲ CUIDADO

Prender as mãos ou os dedos ao fechar um vidro elétrico pode causar sérios ferimentos.

Certifique-se de que os passageiros estejam afastados dos vidros antes de fechá-los.

CUIDADO: Retire sempre a chave de ignição ao deixar o veículo sozinho (com outros ocupantes).

Função antiesmagamento

Caso seja detectada alguma resistência durante o fechamento automático dos vidros das portas, o movimento será imediatamente interrompido e abrirá novamente. Esta função independe da vontade do usuário e não ocorrerá caso o interruptor interno do respectivo vidro for mantido pressionado. O mesmo dispositivo se aplica ao fechamento do teto solar, caso seu veículo seja equipado com este item.

■ Abertura/Fechamento dos Vidros e Teto Solar* com o Controle Remoto



Para abrir: Pressione duas vezes o botão de destravamento em até 10 segundos e mantenha-o pressionado na segunda vez.

Para fechar: Pressione duas vezes o botão de travamento em até 10 segundos e mantenha-o pressionado na segunda vez.

Se os vidros pararem a meio caminho, repita o procedimento.

■ Fechamento dos Vidros e Teto Solar* com a Chave



Para fechar: Trave a porta do motorista com a chave. Gire duas vezes a chave em até 10 segundos e mantenha-a totalmente à esquerda na segunda vez.

Se os vidros pararem a meio caminho, repita o procedimento.

»» Fechamento dos Vidros e Teto solar com a Chave

Não destrave a porta usando a chave. O alarme irá disparar.

■ Abertura/Fechamento do Teto solar*

O teto solar só pode ser acionado com a chave de ignição na posição **LIGADA III**. Use o interruptor na parte da frente do teto para abrir e fechar o teto solar.

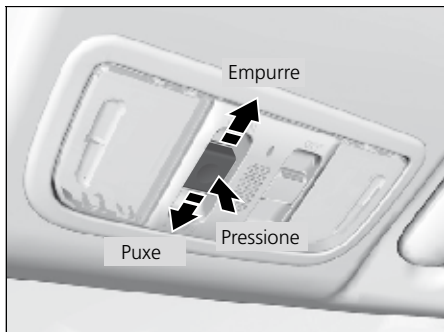

■ Acionamento automático

Para abrir: Puxe firmemente o interruptor para trás e solte em seguida.

Para fechar: Mova firmemente o interruptor para frente, e solte-o em seguida.

O teto solar se abrirá ou fechará automaticamente. Para interromper o movimento do teto solar, pressione brevemente o interruptor.

■ Acionamento manual

Para abrir: Puxe o interruptor para trás, e mantenha-o pressionado até alcançar a posição desejada.

Para fechar: Mova o interruptor para frente, e mantenha-o pressionado até alcançar a posição desejada.

■ Inclinação do teto solar para cima

Para inclinar: Pressione no centro do interruptor do teto solar.

Para fechar: Mova firmemente o interruptor para frente e solte-o em seguida.

>> Abertura/Fechamento do Teto solar

▲ CUIDADO

Prender as mãos ou os dedos de uma pessoa ao fechar um vidro elétrico pode causar ferimentos sérios.

Antes de abrir ou fechar o teto solar, certifique-se de que as mãos e dedos dos ocupantes estejam afastados do teto solar.

CUIDADO: Retire sempre a chave de ignição ao deixar o veículo sozinho (com outros ocupantes).

ATENÇÃO

Abriu o teto solar em temperaturas abaixo de zero ou se ele estiver coberto de neve ou gelo, poderá danificar o motor ou o painel do teto solar.

O teto solar elétrico pode ser acionado por até 45 segundos após desligar o interruptor de ignição. Abrir qualquer das portas dianteiras cancela essa função.

Ao detectar alguma resistência, a função de anti-esmagamento faz com que o teto solar mude a direção de movimento e pare. O anti-esmagamento interrompe a detecção quando o teto solar está prestes a fechar para garantir seu fechamento total. Certifique-se de que todos os objetos, inclusive os dedos, estejam afastados do teto solar.

* Não disponível em todos os modelos

Operação dos Comandos do Volante de Direção

Interruptor de Ignição

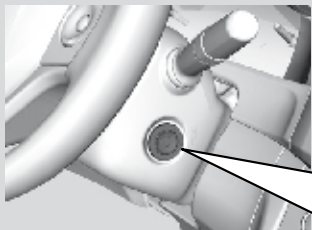

TRAVA (0): Introduza e remova a chave nesta posição.

ACESSÓRIOS (I): Acione o sistema de áudio e outros acessórios nesta posição.

LIGADA (II): Esta é a posição para dirigir o veículo.

PARTIDA (III): Esta é a posição para dar partida no motor. Ao soltar a chave, o interruptor retornará para a posição **LIGADA (II)**.

>> Interruptor de Ignição

Modelos com Transmissão Manual

▲ CUIDADO

A remoção da chave do interruptor de ignição trava a direção. Se isso ocorrer com o veículo em movimento, você poderá perder o controle do veículo.

Somente remova a chave do interruptor de ignição com o veículo estacionado.

Modelos com Transmissão Automática

Não é possível remover a chave, a menos que a alavanca seletora esteja na posição **P**.

Todos os Modelos

Se abrir a porta do motorista com a chave na posição **TRAVA (0)** ou **ACESSÓRIOS (I)**, um alerta de advertência soará para lembrá-lo de remover a chave.

Quando isso ocorre, as seguintes mensagens aparecem no Display Multi-informativo:

- Em **TRAVA (0): Remover a chave**
- Em **ACESSÓRIOS (I) : Retornar chave de ignição para a posição travada (0)**. O alerta de advertência deixará de soar quando a chave for removida.

Se a chave não girar da posição **TRAVA (0)** para **ACESSÓRIOS (I)**, gire-a enquanto movimentar o volante de direção para a esquerda e direita. O volante de direção destravar, permitindo girar a chave.

■ Acendimento Automático dos Faróis Baixos*

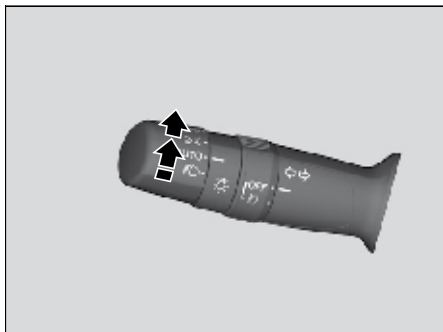

O acendimento automático dos faróis baixos pode ser usado quando a chave de ignição estiver na posição **LIGADA** **III**.

Ao girar o interruptor das luzes para a posição **AUTO**, os faróis e outras luzes externas se acenderão e se apagarão automaticamente, dependendo da claridade do ambiente.

▶ É possível alterar o ajuste de sensibilidade da iluminação **AUTOMÁTICA**.

➔ **Funções Personalizadas** ➔ P.73

■ Função de Desligamento Automático das Luzes

Os faróis, todas as outras luzes externas e as luzes do painel de instrumentos se apagam em até 15 segundos após remover a chave e fechar a porta do motorista.

▶ É possível alterar o ajuste do temporizador de desligamento automático dos faróis.

➔ **Funções Personalizadas** ➔ P.73

Se você girar a chave de ignição para a posição **TRAVA** **0** com o interruptor dos faróis ligado, mas não abrir a porta, as luzes se apagarão após 10 minutos (3 minutos, se o interruptor estiver na posição **AUTO**).

As luzes se acenderão novamente ao destravar ou abrir a porta do motorista. Se travar a porta, mas não abri-la em até 15 segundos, as luzes se apagarão. Se abrir a porta do motorista, o aviso sonoro de luzes acesas soará.

▶▶ Acendimento Automático dos Faróis Baixos*

Recomendamos ligar as luzes manualmente ao dirigir durante à noite, com neblina densa ou em locais escuros, como túneis longos ou estacionamentos.

O sensor crepuscular fica localizado como mostrado abaixo.

Não coloque nada que possa cobrir o sensor crepuscular; caso contrário, o acendimento automático dos faróis baixos poderá não funcionar corretamente.

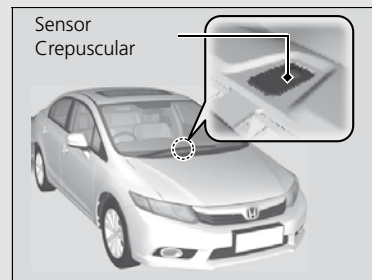

Limpadores e Lavadores do Para-brisa

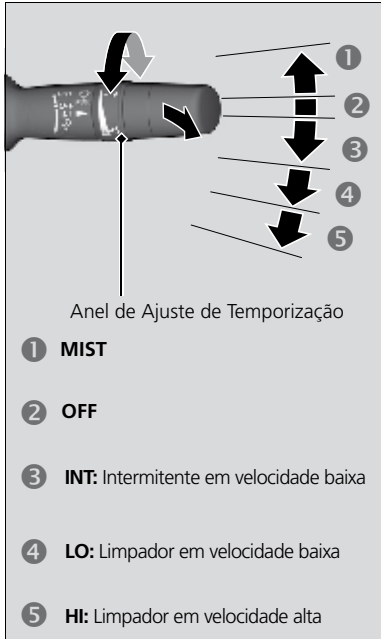

Os limpadores e lavadores do para-brisa podem ser usados quando a chave de ignição estiver na posição **LIGADA** [II].

■ MIST

Os limpadores funcionam em alta velocidade até que a alavanca seja liberada.

■ Interruptor dos limpadores (OFF, INT, LO, HI)

Altera o ajuste do interruptor dos limpadores de acordo com a intensidade da chuva.

■ Ajuste de temporização*

Gire o anel de ajuste para ajustar a temporização do limpador.



Temporização longa

Temporização curta

■ Lavador

Esguicha água ao puxar a alavanca em sua direção. Ao liberar a alavanca, os limpadores efetuarão mais dois ou três movimentos antes de parar.

» Limpadores e Lavadores do Para-brisa

ATENÇÃO

Não use os limpadores se o para-brisa estiver seco. Isso riscará o para-brisa ou danificará as borrachas das palhetas.

Em dias extremamente frios, as lâminas podem congelar, ficando presas no para-brisa.

O acionamento dos limpadores nessas condições poderá causar danos aos mesmos. Use o desembaçador para aquecer o para-brisa; a seguir, ligue os lavadores.

A aceleração do veículo durante o funcionamento intermitente dos limpadores diminui o intervalo entre as limpezas. Quando o veículo começar a se movimentar, os limpadores efetuarão mais um movimento.

Quando o veículo adquirir velocidade, o ajuste mais curto de temporização [4] e o ajuste de velocidade baixa (LO) do limpador se igualarão.

Não acione o lavador se nenhum fluido estiver saindo. A bomba poderá ser danificada.

Se o motor do limpador parar de funcionar, procure uma Concessionária Autorizada Honda no Território Nacional.

* Não disponível em todos os modelos

Interruptor do Desembaçador Traseiro

Com a chave de ignição na posição **LIGADA** , pressione o interruptor para desembaçar o vidro traseiro.

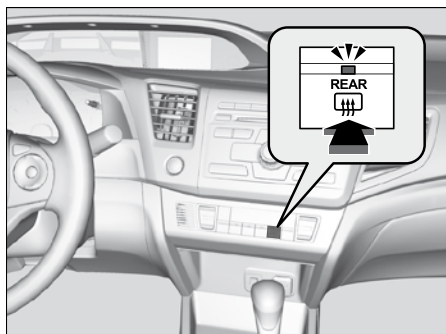

O interruptor do desembaçador do vidro traseiro desliga-se automaticamente após 10 - 30 minutos, dependendo da temperatura externa.

No entanto, com temperaturas externas de 0°C ou menos, ele não desligará automaticamente.

►► Interruptor do Desembaçador Traseiro

ATENÇÃO

Ao limpar o interior do vidro traseiro, tome cuidado para não danificar os filamentos de aquecimento. É importante limpar o vidro em movimentos horizontais ao longo dos filamentos de aquecimento do desembaçador.

O sistema consome muita energia, portanto, desligue-o quando o vidro estiver desembaçado. Além disso, não use o sistema por um período prolongado com o motor funcionando em marcha lenta. Isso poderá consumir muita carga da bateria, dificultando a partida do motor.

Ajuste do Volante de Direção

É possível ajustar a altura do volante de direção e a distância em relação ao seu corpo, para que você possa segurá-lo confortavelmente, mantendo uma postura adequada para a condução.

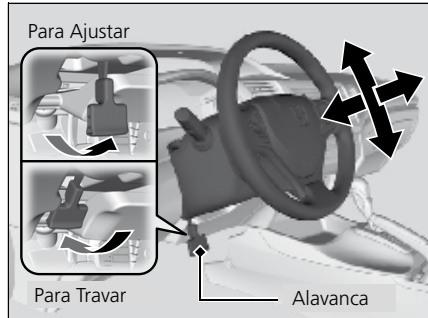

1. Puxe a alavanca de ajuste do volante de direção para cima.
 - ▶ A alavanca de ajuste do volante de direção fica localizada embaixo da coluna da direção.
2. Mova o volante de direção para cima ou para baixo, e para dentro ou para fora.
 - ▶ Certifique-se de que é possível ver os medidores e indicadores do painel de instrumentos.
3. Empurre a alavanca de ajuste do volante de direção para baixo para travar o volante na posição.
 - ▶ Após ajustar a posição, certifique-se de que o volante de direção esteja firmemente travado, movendo-o para cima, para baixo, para dentro e para fora.

▶▶ Ajuste do Volante de Direção

⚠ CUIDADO

Não ajuste a posição do volante de direção durante a condução; você poderá perder o controle do veículo e sofrer ferimentos sérios em caso de colisão.

Ajuste o volante de direção somente com o veículo estacionado.

Faça o ajuste do volante de direção antes de começar a dirigir.

Ajuste dos Espelhos Retrovisores

Espelho Retrovisor Interno

Ajuste o ângulo do espelho retrovisor quando estiver sentado corretamente na posição de condução.

■ Espelho Retrovisor com Posições Diurna e Noturna

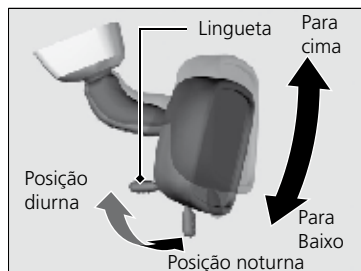

Vire a lingueta para mudar a posição.

A posição noturna ajuda a reduzir o ofuscamento dos faróis dos veículos que trafegam atrás, ao dirigir à noite.

Espelhos Retrovisores Externos com Regulagem Elétrica

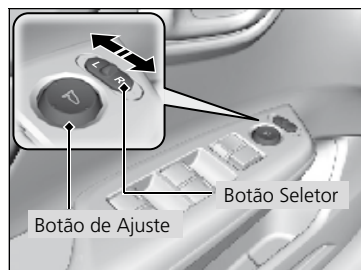

É possível ajustar os espelhos retrovisores externos quando a chave de ignição estiver na posição **LIGADA** III.

■ Ajuste da posição do espelho:

Botão seletor L/R: Selecione o espelho esquerdo (L) ou direito (R). Após ajustar o espelho, retorne o botão para a posição central.

Botão de ajuste da posição do espelho: Pressione a extremidade correspondente do botão de ajuste para mover o espelho à direita, à esquerda, para cima e para baixo.

>> Ajuste dos Espelhos Retrovisores

Para melhor visibilidade, mantenha os espelhos retrovisores interno e externos limpos e ajustados.

Ajuste os espelhos antes de começar a dirigir.

➔ **Ajuste das Posições do Banco** ➔ p.97

Ajuste das Posições do Banco

Deixe espaço suficiente.



Afaste o banco.

Ajuste o banco do motorista o mais atrás possível de maneira a manter total controle do veículo. Deve ser possível sentar-se ereto, bem atrás no banco e também pressionar adequadamente os pedais sem inclinar-se para a frente, além de segurar confortavelmente o volante de direção. Ajuste o banco do passageiro dianteiro da mesma maneira, para que fique o mais afastado possível do airbag dianteiro no painel de instrumentos.

Ajuste de Altura

(Apenas lado do motorista)
Gire o botão para levantar ou abaixar o banco.

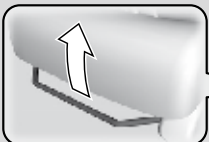
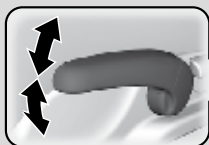

Ajuste da Posição Horizontal

Puxe a alavanca para mover o banco e solte-a em seguida.



Ajuste do Ângulo do Encosto do Banco

Gire o botão para mudar o ângulo do encosto.

É mostrado o banco do motorista.

>> Ajuste das Posições do Banco

▲ CUIDADO

Ajustar o banco muito próximo ao airbag dianteiro poderá resultar em ferimentos sérios ou fatais, se os airbags dianteiros forem inflados.

Sente-se sempre o mais afastado possível dos airbags dianteiros, mantendo ao mesmo tempo o controle do veículo.

Além de ajustar o banco, você poderá ajustar o volante de direção para cima e para baixo, para dentro e para fora. Deixe pelo menos 25 cm entre o centro do volante de direção e o seu tórax.

Sempre efetue os ajustes do banco antes de dirigir. Nunca ajuste com o veículo em movimento.

Depois de ajustar corretamente o banco, movimente-o para a frente e para trás para certificar-se de que esteja na posição travada.

■ Ajuste dos Encostos do Banco

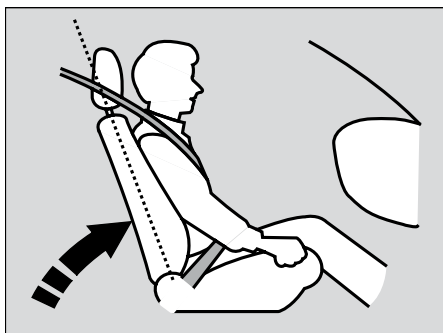

Reclinar o encosto do banco de forma que o cinto transversal fique desencostado do tórax do ocupante reduz a capacidade de proteção do cinto. Isso também aumenta o risco da pessoa escorregar por baixo do cinto em uma colisão e sofrer ferimentos sérios. Quanto mais inclinado o encosto do banco, maior será o risco de ferimentos.

Ajuste o encosto do banco do motorista numa posição ereta e confortável, deixando amplo espaço entre o seu tórax e a tampa do airbag no centro do volante de direção.

O encosto do banco dianteiro do passageiro também deve ser ajustado numa posição ereta e confortável.

►► Ajuste dos Encostos do Banco

▲ CUIDADO

A reclinção excessiva do encosto do banco pode resultar em ferimentos sérios ou fatais em uma colisão.

Ajuste o encosto do banco numa posição ereta e sente-se bem para dentro do banco.

Não coloque uma almofada ou outro objeto entre o encosto do banco e suas costas.

Isso poderá interferir no funcionamento correto do cinto de segurança ou do airbag.

■ Ajuste dos Encostos de Cabeça

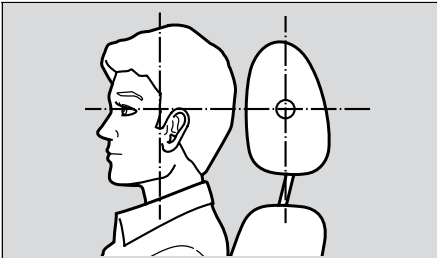

Alinhe a cabeça com o centro do encosto de cabeça.

O seu veículo está equipado com encostos de cabeça em todas as posições dos bancos.

Os encostos de cabeça são mais eficientes para proteção contra ferimentos em impactos traseiros quando o centro da parte posterior da cabeça do ocupante estiver apoiado no centro do encosto. As partes superiores das orelhas dos ocupantes devem estar niveladas com o encosto de cabeça.

■ Ajuste das posições dos encostos de cabeça dianteiros

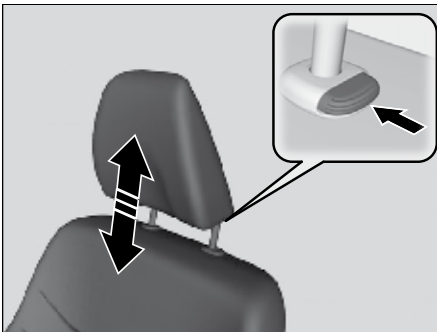

Para levantar o encosto de cabeça:

Puxe-o para cima.

Para abaixar o encosto de cabeça:

Mantendo o botão de liberação pressionado, mova-o para baixo.

▶▶ Ajuste dos Encostos de Cabeça

▲ CUIDADO

O posicionamento incorreto dos encostos de cabeça reduz sua eficiência e aumenta a probabilidade de ferimentos sérios em uma colisão.

Antes de dirigir o veículo, certifique-se de que os encostos de cabeça estejam no lugar e corretamente posicionados.

Para o funcionamento correto do sistema de encosto de cabeça:

- Não pendure objetos nos encostos de cabeça ou nas hastas do encosto.
- Não coloque objetos entre o ocupante e o encosto do banco.
- Mantenha cada encosto de cabeça no local correto.

■ Ajuste dos Encostos de Cabeça do Banco Traseiro

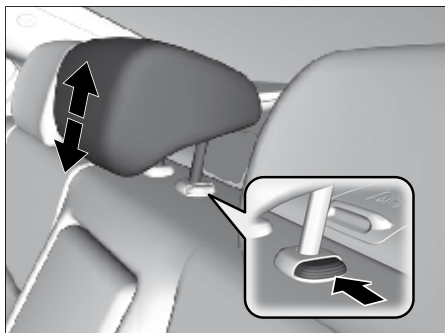

Os passageiros sentados no banco traseiro devem ajustar a altura do encosto de cabeça na posição adequada, antes que o veículo comece a se movimentar.

Para levantar o encosto de cabeça:

Puxe-o para cima.

Para abaixar o encosto de cabeça:

Mantendo o botão de liberação pressionado, mova-o para baixo.

■ Remoção e Instalação dos Encostos de Cabeça

Os encostos de cabeça podem ser removidos para limpeza ou reparo.

Para remover o encosto de cabeça:

Puxe-o totalmente para cima. A seguir, pressione o botão de liberação puxe o encosto para cima e remova-o.

Para reinstalar o encosto de cabeça:

Reintroduza as hastes no lugar. A seguir, mantendo o botão de liberação pressionado, ajuste o encosto de cabeça na altura apropriada. Puxe o encosto para cima para certificar-se de que esteja travado.

►► Ajuste dos Encostos de Cabeça do Banco Traseiro

Quando um passageiro estiver sentado na posição central do banco traseiro, certifique-se de que o encosto de cabeça esteja ajustado na posição mais alta.

►► Remoção e Instalação dos Encostos de Cabeça

▲ CUIDADO

Deixar de reinstalar ou reinstalar incorretamente os encostos de cabeça pode resultar em ferimentos graves em caso de colisão.

Recoloque sempre os encostos de cabeça antes de dirigir o veículo.

■ Sente-se na Posição Correta

Depois que todos os ocupantes tiverem ajustado os bancos e encostos de cabeça, e colocado os cintos de segurança, é muito importante que eles continuem sentados na posição ereta, bem para dentro dos bancos, com os pés apoiados no assoalho, até que o veículo seja estacionado com segurança e o motor desligado.

Sentar-se incorretamente pode aumentar o risco de ferimentos durante uma colisão. Se o ocupante portar-se de maneira relaxada, reclinar-se para baixo, virar para os lados, sentar-se para a frente, inclinar-se para a frente ou para os lados, ou colocar um ou ambos os pés para cima, o risco de ferimentos durante uma colisão aumentará significativamente.

Além disso, um ocupante sentado incorretamente no banco dianteiro poderá sofrer ferimentos sérios ou fatais em uma colisão ao ser arremessado contra o interior do veículo ou ser atingido por um airbag dianteiro acionado.

▶▶ Sente-se na Posição Correta

⚠ CUIDADO

Sentar-se incorretamente ou fora de posição pode resultar em ferimentos graves ou até mesmo fatais.

Sente-se sempre ereto, bem acomodado no banco, com os pés apoiados no assoalho.

Bancos Traseiros

■ Rebatimento dos Bancos Traseiros

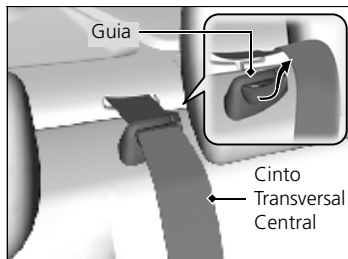

1. Remova o cinto transversal central da guia.

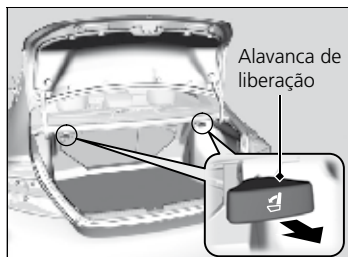

2. Puxe a alavanca de liberação para soltar a trava.



3. Rebata o encosto do banco para baixo.
Se os encostos de cabeça ficarem presos nos encostos dos bancos dianteiros, remova os encostos de cabeça.

➞ **Remoção e Instalação dos Encostos de Cabeça** ➞ P.100

►► Rebatimento dos Bancos Traseiros

O(s) encosto(s) do banco traseiro pode(m) ser rebatido(s) para acomodar itens volumosos no porta-malas.

Nunca dirija com o encosto do banco rebatido e a tampa do porta-malas aberta.

➞ **Cuidados com os Gases de Escapamento** ➞ P.57

Para travar o encosto do banco na posição vertical, mova-o para trás até travá-lo.

Ao recolocar o encosto do banco na posição original, empurre-o firmemente para trás. Além disso, certifique-se de que todos os cintos transversais sejam posicionados na frente do encosto do banco e que o cinto transversal central seja reposicionado na guia.

O(s) banco(s) dianteiro(s) deve(m) estar bem à frente, para não interferir com os bancos traseiros quando eles forem dobrados.

▲ CUIDADO

Certifique-se de que todos os objetos no porta-malas ou objetos que se estendam pela abertura nos bancos traseiros estejam adequadamente presos. Objetos soltos podem ser arremessados para a frente no caso de frenagem brusca.

Luzes Internas

■ Interruptor da Luz de Cortesia

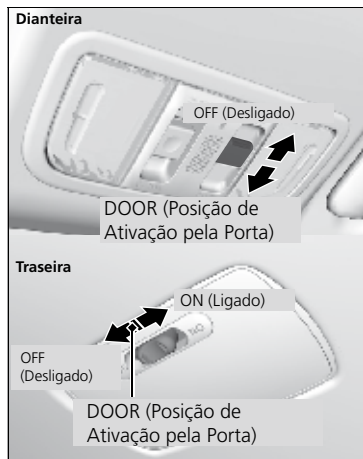

■ ON (Ligado)

A luz interna se acende, independentemente das portas estarem abertas ou fechadas.

■ Ativação pela porta

A luz interna se acenderá nas seguintes situações:

- Ao abrir uma das portas.
- Ao destravar a porta do motorista.
- Ao remover a chave do interruptor de ignição.

■ OFF (Desligado)

A luz interna permanece apagada, independentemente das portas estarem abertas ou fechadas.

■ Luzes de Leitura

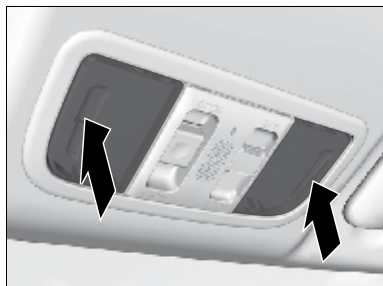

As luzes de leitura podem ser ligadas e desligadas pressionando-se as lentes.

>> Interruptor da Luz de Cortesia

Na posição de ativação pela porta, a luz interna escurece e se apaga aproximadamente 30 segundos após fechar as portas.

A luz se apagará após 30 segundos nas seguintes situações:

- Ao destravar a porta do motorista, sem abri-la.
- Ao remover a chave do interruptor de ignição, sem abrir a porta.

É possível alterar o tempo de redução da intensidade das luzes internas.

➤ Funções Personalizadas ➔ P.73

A luz interna se apagará imediatamente nas seguintes situações:

- Ao travar a porta do motorista.
- Ao fechar a porta do motorista com a chave no interruptor de ignição.
- Ao girar a chave de ignição para a posição **LIGADA III**.

Se alguma porta permanecer aberta sem que a chave esteja no interruptor de ignição, a luz interna se apagará após 15 minutos.

>> Luzes de Leitura

Quando o interruptor da luz de cortesia estiver na posição de ativação pela porta e alguma porta for aberta, a luz de leitura se apagará ao pressionar a lente.

Descansa-braço

■ Descansa-braço deslizante no Console Central



A tampa do console central pode ser usada como descansa-braço.

■ Descansa-braço Central Traseiro

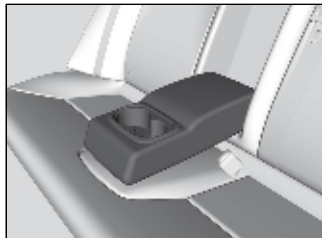

Puxe o descansa-braço no centro do encosto do banco traseiro para baixo.

Itens Internos de Conveniência

■ Porta-luvas



Puxe a maçaneta para abrir o porta-luvas.

►► Porta-luvas

▲ CUIDADO

Deixar o porta-luvas aberto poderá causar ferimentos sérios no passageiro dianteiro em uma colisão, mesmo se o passageiro estiver usando o cinto de segurança.

Mantenha sempre o porta-luvas fechado durante a condução.

■ Porta-copos

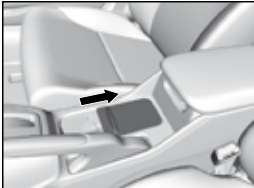

■ Porta-copos dianteiro com tampa

Para abrir o compartimento, deslize a tampa para trás.

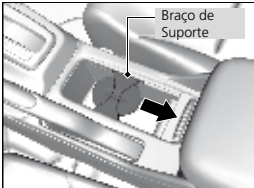

Mova o braço de suporte para trás para obter mais espaço.

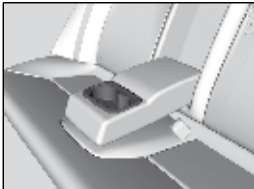

■ Porta-copos traseiro

Para usar o porta-copos do banco traseiro, dobre o descanso-braço para baixo.

» Porta-copos

ATENÇÃO

O derramamento de líquidos danifica a tapeçaria, carpetes e componentes elétricos no interior do veículo.

Tome cuidado ao usar o porta-copos. Os líquidos quentes podem causar queimaduras.

■ Compartimento do Console

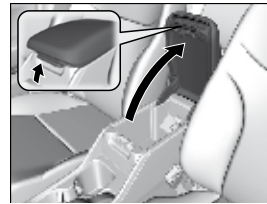

Puxe a maçaneta para abrir o compartimento do console.

■ Soquete de Alimentação para Acessórios



Há um soquete de alimentação para acessórios no painel do console dianteiro. Ele pode ser usado com o interruptor de ignição na posição **ACESSÓRIOS I** ou **LIGADA III**. Abra a tampa para usar o soquete.

Não introduza um acendedor de cigarros. Isso poderá superaquecer o soquete de alimentação.

O soquete de alimentação para acessórios foi concebido para fornecer energia a acessórios de 12 Volts CC com potência nominal de 120 watts ou menos (10 A).

Para evitar o descarregamento da bateria, use o soquete de alimentação somente com o motor funcionando.

Sistema de Climatização com Ar-Condicionado Automático

Uso do Sistema de Climatização com Ar-Condicionado Automático

O sistema mantém a temperatura interna selecionada. Ele também ajusta automaticamente a temperatura interna de acordo com sua preferência.

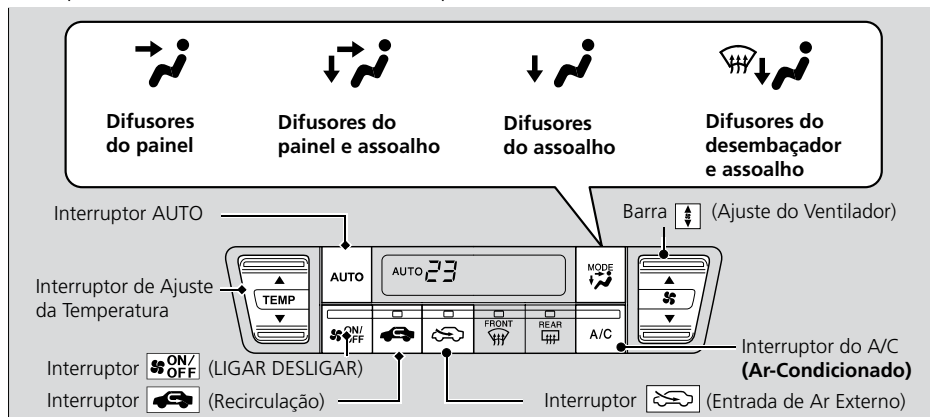

Use o sistema quando o motor estiver funcionando.

1. Pressione o interruptor **AUTO**.
2. Ajuste a temperatura interna usando o interruptor de ajuste da temperatura.
3. Pressione o interruptor **ON/OFF** para cancelar.

■ Alternância entre os modos de recirculação e entrada de ar externo

Pressione o interruptor (Recirculação) ou o interruptor (Entrada de ar externo) para mudar o modo, dependendo das condições ambientais.

Modo de Recirculação: Recircula o ar do interior do veículo pelo sistema.

Modo de Entrada de Ar Externo: Mantém a ventilação externa. Mantenha o sistema no modo de entrada de ar externo em situações normais.

» Uso do Sistema de Climatização com Ar-Condicionado Automático

Durante o uso do sistema de controle de climatização na posição **AUTO**, se qualquer interruptor for pressionado, a função do interruptor pressionado terá prioridade.

O indicador **AUTO** se apagará, porém, as funções não relacionadas ao interruptor pressionado serão controladas automaticamente.

Para impedir a entrada de ar frio externo, o ventilador pode não ser acionado imediatamente ao pressionar o interruptor **AUTO**.

Depois que tiver ajustado a temperatura desejada, não use os interruptores de ajuste da temperatura mais do que o necessário. Fazer isso poderá atrasar o tempo que leva para atingir a temperatura ajustada.

Se o interior do veículo estiver muito quente, será possível resfriá-lo mais rapidamente abrindo parcialmente os vidros, ligando o sistema em **AUTO** e ajustando a temperatura para Baixa. Mude o modo de entrada de ar externo para o modo de recirculação até que a temperatura tenha abaixado.

Ao ajustar a temperatura no limite inferior ou superior a indicação **Lo** (Baixa) ou **Hi** (Alta) será exibida.

Pressionar o interruptor **ON/OFF** alterna o sistema de climatização entre ligado e desligado. O sistema seleciona sua última opção.

No modo **ECON**, o sistema apresenta maior flutuação de temperatura.

Utilize o modo de recirculação somente para resfriar mais rapidamente o interior do veículo ou quando transitar por áreas com muita fumaça e/ou poeira.

Em condições normais, mantenha o sistema sempre ajustado no modo de ar fresco; desta forma, o ar externo será admitido no interior do veículo.

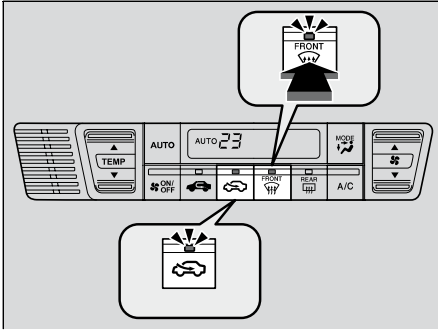

■ Desembaçamento do Para-brisa e Vidros

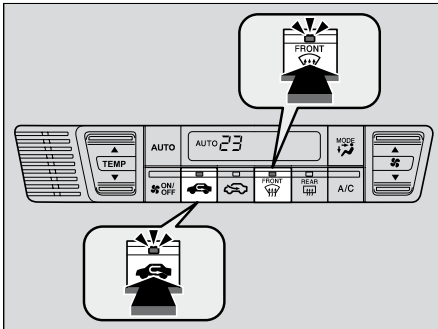

Quando pressionado, o interruptor  aciona o sistema de ar-condicionado e alterna automaticamente o sistema para o modo de entrada de ar externo, caso esteja em outra posição.

■ Para desembaçar rapidamente os vidros



1. Pressione o interruptor .
2. Pressione o interruptor  (o indicador se acenderá).

»» Desembaçamento do Para-brisa e Vidros

Para sua segurança, certifique-se de ter uma visão clara através de todos os vidros antes de dirigir o veículo.

Quando o ar frio entrar em contato com o para-brisa, o exterior do para-brisa poderá ficar embaçado.

Se os vidros laterais ficarem embaçados, ajuste os difusores de forma que o ar seja direcionado para eles.

»» Para desembaçar rapidamente os vidros

Após o desembaçamento dos vidros, alterne para o modo de entrada de ar fresco.

Se mantiver o sistema no modo de recirculação, os vidros poderão ficar embaçados devido à umidade. Isso prejudicará sua visibilidade.

Sensores do Controle Automático de Climatização

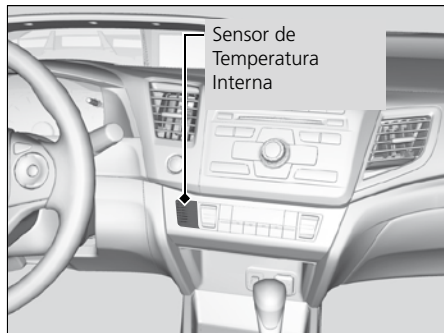
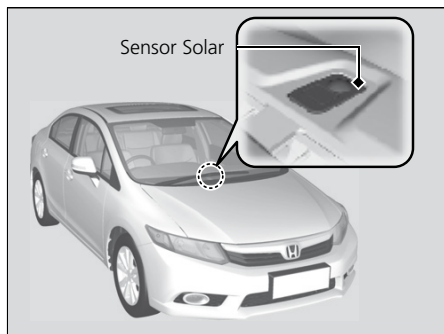

O sistema de climatização está equipado com um sensor solar e um sensor de temperatura interna. Não cubra nem derrame líquidos nesses sensores.

» Desembaçamento do Para-brisa e Vidros

Ligue o ar-condicionado por aproximadamente 10 minutos, pelo menos uma vez por semana, mesmo durante o inverno, a fim de lubrificar as vedações e o interior do compressor e para assegurar-se de que o sistema esteja funcionando corretamente.

Poderá ser observada a presença de uma névoa ("fumaça branca") proveniente dos difusores de ar, quando o ar-condicionado for ligado. Esta condição é absolutamente normal e não caracteriza irregularidades no sistema. A névoa é causada pela condensação da umidade do ar ao ser resfriado pelo sistema de ar-condicionado. O surgimento da névoa está diretamente associado com a umidade relativa do ar.

Serviços executados no sistema de ar-condicionado com a finalidade de evitar odor não são cobertos pela garantia, visto se tratar de um inconveniente gerado por uma ação da natureza e não por defeitos de fabricação ou montagem. Qualquer que seja o procedimento adotado para reduzir o odor, não irá assegurar uma solução definitiva.

Condução do Veículo

Este capítulo apresenta informações sobre a condução do veículo, reabastecimento e acessórios.

Sistema Eco Assist	110
Antes de Conduzir o Veículo	
Preparação para Conduzir o Veículo.....	111
Limite de Carga	113
Ao Rebocar um Trailer.....	113
Ao Rebocar o Veículo.....	113
Ao Conduzir o Veículo	
Ao Dar Partida do Motor	114
Precauções Durante a Condução do Veículo.....	118
Transmissão Automática	119
Modelos com T/A de 7 posições *	
Seleção de Marcha	120

Modelos com T/A de 5 posições*

Seleção de Marcha	122
-------------------------	-----

Modelos com transmissão manual

Seleção de Marcha.....	126
Controle de Velocidade de Cruzeiro*	128
Sistema VSA (Sistema de Assistência à Estabilidade do Veículo)*	131

Freios

Sistema de Freio.....	133
ABS (Sistema de Freio Antibloqueio)*	135
Sistema de Assistência no Freio	135

Ao Estacionar o Veículo

Quando Estiver Parado.....	136
Ao Estacionar	136

Câmera de Ré

Sobre a Câmera de Ré no Veículo	137
---------------------------------------	-----

Economia de Combustível

Para maior Economia de Combustível	138
---	-----

Acessórios e Modificações

Acessórios	140
Modificações	140

* Não disponível em todos os modelos

Sistema Eco Assist

Indicador Eco Assist

- Muda de cor para refletir seu estilo de dirigir.
Verde: Consumo eficiente de combustível
Azul esverdeado: Consumo moderado de combustível
Azul: Alto consumo de combustível
- O indicador Eco Assist muda de cor de acordo com a operação dos pedais do freio e do acelerador.



Figura meramente ilustrativa

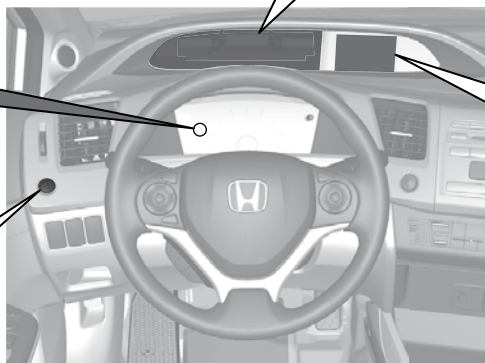

Botão ECON

Melhora a economia de combustível.

Indicador do Modo ECON

Acende-se quando o modo ECON está ligado.



A mensagem será mostrada por alguns segundos quando o botão ECON for pressionado.

- O botão ECON liga e desliga o modo ECON.
- O modo ECON ajuda a melhorar a economia de combustível ajustando o desempenho do motor, transmissão, sistema de climatização e controle de velocidade de cruzeiro.

Preparação para Conduzir o Veículo

Antes de conduzir o veículo, verifique os itens a seguir.

■ Inspeção Externa

- Confirme se não há obstruções nos vidros, espelhos retrovisores externos, luzes externas e outras partes do veículo.
 - ▶ Remova todo acúmulo de gelo ou crostas de geada.
 - ▶ No caso de congelamento sólido, remova o gelo logo que tenha amolecido.
 - ▶ Ao remover o gelo ao redor das rodas, tome cuidado para não danificar as rodas ou seus componentes.
- Certifique-se de que o capô esteja fechado.
 - ▶ Se o capô abrir quando estiver conduzindo o veículo, sua visão dianteira será obstruída.
- Certifique-se de que os pneus estejam em boas condições.
 - ▶ Verifique as pressões dos pneus e se há danos ou desgaste excessivo.
 - ➔ **Verificação e Manutenção dos Pneus** ➔ P.161
- Confirme se não há pessoas ou objetos atrás ou ao redor do veículo.
 - ▶ Há pontos-cegos em relação ao interior do veículo.
- Descarga elétrica (carga eletrostática)
 - ▶ A carga eletrostática é um fenômeno frequente na natureza, resultado do atrito da carroçaria do veículo com o ar, em especial quando a umidade é baixa. Da mesma forma, o atrito entre a roupa e o tecido do banco/forrações também pode acarretar o acúmulo de carga eletrostática, principalmente se forem roupas confeccionadas em lã e/ou materiais sintéticos, e calçados de material isolante. Esse fenômeno poderá ser percebido ao se tocar a carroçaria e/ou partes metálicas do veículo, ocorrendo uma pequena descarga elétrica. Essa descarga, causada por uma ação da natureza e não por defeitos de fabricação e/ou montagem, de baixa intensidade e duração, pode causar um certo desconforto momentâneo em algumas pessoas, porém não oferece qualquer risco à saúde.

» Inspeção Externa

ATENÇÃO

Quando as portas estiverem congeladas e não puderem ser abertas, use água quente ao redor das bordas da porta para derreter o gelo. Não tente forçar a abertura das portas, pois isso poderá danificar o acabamento de borracha ao redor das portas. Quando tiver terminado, seque para evitar congelamento posterior.

Não jogue água quente no cilindro da chave. Não será possível introduzir a chave se a água congelar no orifício.

O calor do motor e escapamento pode incendiar materiais deixados sob o capô, causando um incêndio. Se estacionar o veículo por um longo período, inspecione e remova os detritos, tais como grama seca e folhas caídas. Verifique também se foram deixados materiais inflamáveis sob o capô após você ou outra pessoa executar a manutenção no veículo.

■ Inspeção Interna

- Armazene ou prenda adequadamente todos os itens no interior do veículo.
 - O transporte de bagagem em excesso ou acomodada inadequadamente pode afetar a condução do veículo, distância de frenagem e pneus, tornando a condução insegura.
 - ⇒ **Limite de Carga** ➔ P.113
- Não empilhe objetos acima da altura do banco.
 - Eles podem bloquear sua visão e ser arremessados para a frente no caso de uma frenagem súbita.
- Não coloque nenhum objeto próximo aos pés do condutor do veículo. Certifique-se de prender o tapete do assoalho.
 - Um objeto ou tapete solto pode interferir na aplicação dos pedais do freio ou acelerador durante a condução do veículo.
- Se transportar animais no veículo, não permita que fiquem mudando de lugar continuamente no veículo.
 - Eles podem interferir na condução, podendo provocar uma colisão.
- Feche todas as portas e o porta-malas com segurança.
- Ajuste adequadamente a posição do banco.
 - Ajuste também o encosto de cabeça.
 - ⇒ **Ajuste dos Bancos** ➔ P.97
 - ⇒ **Ajuste dos Encostos de Cabeça** ➔ P.99
- Ajuste adequadamente os espelhos retrovisores e o volante de direção de acordo com o condutor do veículo.
 - Ajuste-os quando estiver sentado na posição correta para dirigir.
 - ⇒ **Ajuste dos Espelhos Retrovisores** ➔ P.96
 - ⇒ **Ajuste do Volante de Direção** ➔ P.95

»» Inspeção Interna

Os faróis são alinhados na fábrica e, normalmente, não precisam ser ajustados. No entanto, se transportar regularmente objetos pesados no porta-malas, faça a regulagem do nivelamento dos faróis em uma Concessionária Autorizada Honda no Território Nacional.

- Certifique-se de que os objetos colocados no assoalho atrás dos bancos traseiros não rolem embaixo dos bancos.
 - ▶ Eles podem interferir na capacidade do motorista para acionar os pedais ou no funcionamento dos bancos.
- Todos os ocupantes do veículo devem usar os cintos de segurança.
 - ➔ **Como Usar Corretamente o Cinto de Segurança** ➔ P.30
- Certifique-se de que os indicadores no painel de instrumentos se acendam ao ligar o veículo e apaguem em seguida ao dar a partida no motor.
 - ▶ Se algum problema for indicado, faça sempre a inspeção do veículo em uma Concessionária Autorizada Honda no Território Nacional.
 - ➔ **Indicadores** ➔ P.61

Limite de Carga

Ao transportar a bagagem, o peso total do veículo, de todos os passageiros e da bagagem não deverá exceder o peso máximo permitido.

➔ **Especificações** ➔ P.196

Ao Rebocar um Trailer

O seu veículo não foi projetado para rebocar um trailer. O reboque de trailers cancelará a garantia do veículo.

Ao Rebocar o Veículo

O seu veículo não foi projetado para ser rebocado por um trailer. Caso seja necessário rebocar o veículo em uma emergência, consulte as informações sobre reboque de emergência do veículo.

➔ **Reboque de Emergência do Veículo** ➔ P.194

>> Limite de Carga

▲ CUIDADO

Cargas em excesso ou acomodadas inadequadamente podem afetar o manuseio e a estabilidade do veículo, e causar uma colisão na qual os ocupantes do veículo poderão sofrer ferimentos graves ou até mesmo fatais.

Obedeça a todos os limites de carga e outras diretrizes relativas à carga contidas neste manual.

ATENÇÃO

Um suporte para bicicleta comum não deve ser instalado na tampa do porta-malas do seu veículo.

Ao Dar Partida do Motor

Modelos sem Reservatório de Gasolina

■ Indicador de Preaquecimento*

Acende durante o aquecimento do combustível, apagando-se quando o motor está pronto para a partida.



Indicador do
Preaquecimento

Presente nos modelos 2.0 *z*, este novo conceito dispensa o reservatório e o uso de gasolina para partida a frio, quando o veículo estiver abastecido com etanol ou mistura de gasolina e etanol.

1. Em dias frios, se o veículo estiver abastecido com etanol ou uma mistura de gasolina e etanol, pode ser necessário aquecer o combustível antes da partida.
2. O aquecimento começa ao girar a chave de ignição para a posição **LIGADA** **II** ou ao destravar a porta do motorista com o controle remoto.
3. O indicador de preaquecimento acenderá durante o período de aquecimento ao girar a chave para a posição **LIGADA** **II**. Certifique-se de que ele esteja apagado antes de girar a chave de ignição para a posição **PARTIDA** **III**. Não pressione o pedal do acelerador durante a partida.

>> Ao Dar Partida do Motor

ATENÇÃO

Se o motor for acionado, mas parar imediatamente, aguarde no mínimo 10 segundos antes de dar a partida novamente. Ao dar a partida, certifique-se de que o indicador de preaquecimento esteja apagado e pressione levemente o pedal do acelerador. Solte o pedal do acelerador assim que o motor for acionado.

O sistema cancelará o aquecimento do combustível quando as portas forem travadas com o controle remoto.

Mesmo quando a porta do motorista for destravada com o controle remoto, o sistema não aquecerá o combustível caso a bateria esteja com pouca carga.

Se o indicador de preaquecimento piscar e apagar, isso indica que o aquecimento do combustível foi cancelado.

Caso isso aconteça, retorne a chave de ignição para a posição **ACESSÓRIOS** **I** aguarde 10 segundos e reinicie o procedimento de partida.

Modelos com Motor 1.8 l

A utilização de etanol ou uma mistura de gasolina e etanol no tanque principal dificulta a partida do motor em temperaturas baixas. Neste caso, uma pequena quantidade de gasolina premium do reservatório de gasolina (sistema de partida a frio) pode auxiliar na partida do motor.

Mesmo se a temperatura ambiente não for muito baixa, o combustível no reservatório de gasolina é constantemente utilizado para evitar sua deterioração.

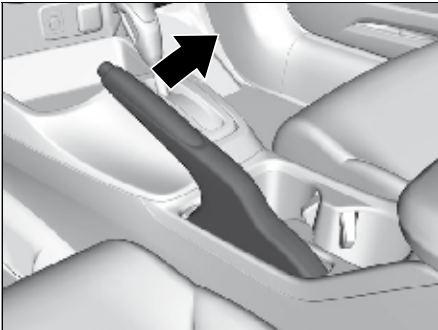
**Todos os modelos**

1. Confirme se o freio de estacionamento está aplicado.

>> Ao Dar Partida do Motor**ATENÇÃO**

- Conduzir o veículo sem combustível no reservatório de gasolina (sistema de partida a frio) pode danificar o sistema de abastecimento e o motor do veículo. Isso poderá causar falha ao dar partida no motor. Quando o indicador de baixo nível de combustível (reservatório de gasolina) se acender, reabasteça o reservatório o mais rápido possível.
- Recomenda-se abastecer o reservatório de gasolina com gasolina premium. Nunca abasteça o reservatório de gasolina com etanol. Isso poderá danificar o sistema de abastecimento de combustível.

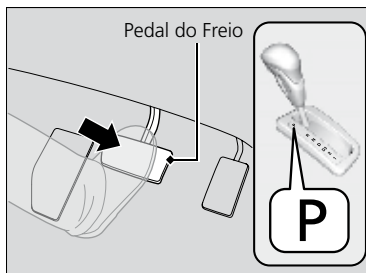

Modelos com transmissão automática*

2. Verifique se a alavanca seletora está na posição **P** e pressione o pedal do freio.
 - Embora seja possível dar partida no veículo com a alavanca seletora na posição **N**, é mais seguro dar partida com a alavanca na posição **P**.

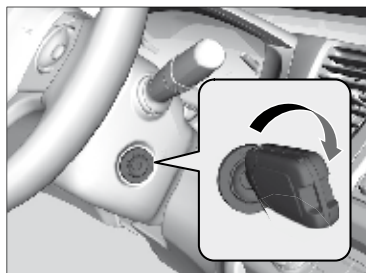

3. Gire a chave de ignição para a posição **PARTIDA** **(III)**, sem pressionar o pedal do acelerador.

Modelos sem Reservatório de Gasolina

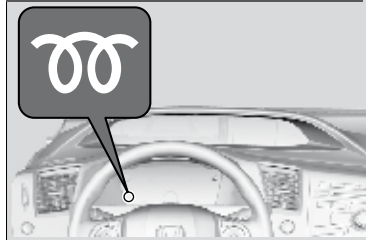

NOTA:

Modelos sem Reservatório de Gasolina

Certifique-se de que o indicador de preaquecimento esteja apagado antes de girar a chave de ignição para a posição **PARTIDA** **(III)**.

Não pressione o pedal do acelerador durante a partida.

►► Ao Dar Partida do Motor

ATENÇÃO

Mantenha o pé firmemente no pedal do freio ao dar partida no motor.

Em altitudes acima de 2.400 metros, será mais difícil dar partida no motor.

Ao dar partida no motor em dias frios, desligue todos os acessórios elétricos, como luzes, sistema de climatização e desembaçador do vidro traseiro, para reduzir o consumo da bateria.

Durante a partida do motor, poderá ser percebido, por alguns segundos, um ruído característico de acionamento da bomba do sistema de partida a frio. Esse ruído é normal e caracteriza o funcionamento adequado do sistema.

Se o sistema de escapamento apresentar ruído anormal ou se sentir cheiro de gases de escapamento no interior do veículo, leve o veículo a uma Concessionária Autorizada Honda no Território Nacional para inspeção. Pode haver um problema no motor ou sistema de escapamento.

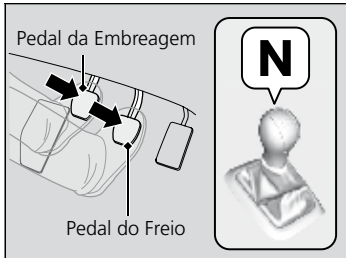

Modelos com transmissão manual

2. Verifique se a alavanca de mudanças está na posição **N**. A seguir, pressione o pedal do freio com o pé direito e o pedal da embreagem com o pé esquerdo.
 - ▶ Para dar partida no motor, pressione totalmente o pedal da embreagem.
3. Gire a chave de ignição para a posição **III** **PARTIDA**, sem pressionar o pedal do acelerador.

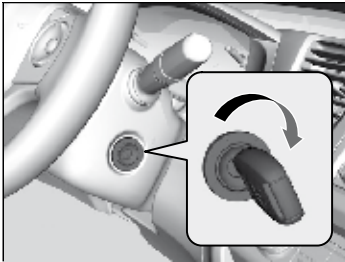

■ Ao Começar a Movimentar o Veículo

Modelos com transmissão automática

1. Mantenha o pé direito no pedal do freio e libere o freio de estacionamento. Verifique se o indicador do sistema de freio se apagou.
 - ➔ **Freio de Estacionamento** ➔ P.133
2. Coloque a alavanca seletora na posição **D**. Selecione a posição **R** para dar marcha a ré.
3. Solte gradualmente o pedal do freio e pressione levemente o pedal do acelerador para movimentar o veículo.

▶▶ Ao Dar Partida do Motor

ATENÇÃO

Não segure a chave de ignição na posição **PARTIDA III** por mais de 15 segundos.

- Se o motor não for acionado imediatamente, aguarde no mínimo 10 segundos antes de tentar novamente.

Modelos com Reservatório de Gasolina

- Se o motor for acionado, mas parar imediatamente, aguarde no mínimo 10 segundos antes de repetir a etapa 3, pressionando levemente o pedal do acelerador. Solte o pedal do acelerador assim que o motor for acionado.

O sistema imobilizador protege o seu veículo contra furto. Se uma chave com código incorreto (ou outro dispositivo) for usada, o sistema de combustível do motor será desativado.

➔ **Sistema Imobilizador** ➔ P.85

Precauções Durante a Condução do Veículo

■ Na Chuva

Evite conduzir em estradas alagadas. Isso poderá danificar o motor ou causar falha nos componentes elétricos.

■ Outras Precauções

Se houver um impacto forte com um objeto na parte inferior do veículo, estacione em um local seguro. Verifique a parte inferior do veículo quanto a danos ou vazamento de fluido.

►► Precauções Durante a Condução do Veículo

ATENÇÃO

Não conduza em estradas alagadas. Conduzir em águas profundas causará danos ao motor e equipamentos elétricos, e o veículo será avariado.

ATENÇÃO

Não acione a alavanca seletora/de mudanças ao pressionar o pedal do acelerador. A transmissão poderá ser danificada.

Se a chave de ignição for girada para a posição **ACESSÓRIOS [1]** ou **TRAVA [0]** durante a condução, o motor desligará e todas as funções de assistência do freio e direção serão interrompidas, dificultando o controle do veículo.

Não coloque a alavanca seletora/de mudanças na posição **[N]**, pois o veículo perderá a capacidade de freio-motor (e aceleração).

Transmissão Automática*

■ Arranque

As seguintes condições fazem com que o motor funcione em rotações mais altas e aumentam o arranque do veículo:

- Imediatamente após a partida do motor.
- Quando o sistema climático está em uso.

Mantenha o pedal do freio firmemente pressionado quando estiver parado.

■ Redução de marcha (Kickdown)

Pressionar rapidamente o pedal do acelerador ao conduzir em um aclave pode fazer com que a transmissão reduza para uma marcha inferior, aumentando inesperadamente a velocidade do veículo. Pressione cuidadosamente o pedal do acelerador, principalmente em estradas escorregadias e curvas.

►► Precauções Durante a Condução do Veículo

Durante os primeiros 1.000 km de uso, evite acelerações repentinas ou conduzir em rotações excessivamente altas, para não danificar o motor ou sistema de transmissão de potência.

Evite frenagens bruscas nos primeiros 300 km. Isso também deverá ser observado ao trocar as pastilhas de freio.

* Não disponível em todos os modelos

Modelos com transmissão automática

Seleção de Marcha

Seleciona automaticamente as marchas adequadas de acordo com suas necessidades de condução.

Modelos com T/A de 7 posições

■ Posições da alavanca seletora

Botão de Liberação



- P Estacionamento**
Utilizada para estacionar ou dar partida no motor.
- R Marcha à Ré**
Utilizada para dar ré.
- N Neutro**
Utilizada para marcha lenta.
- D Condução**
Utilizada para a condução normal (a mudança de marchas é automática entre a 1ª e a 5ª).
- D3 Condução (D3)**
Utilizada para conduzir em acives ou declives.
- 2 Segunda Marcha**
Utilizada para aumentar o freio-motor (a transmissão é travada na 2ª marcha).
- 1 Primeira Marcha**
Utilizada para aumentar o freio-motor ainda mais (a transmissão é travada na 1ª marcha).

►► Seleção de Marchas

Não é possível girar a chave de ignição para a posição **TRAVA** **[O]** e remover a chave, a menos que a alavanca seletora esteja na posição **[P]**.

Com o motor frio, o veículo poderá deslocar-se lentamente, mesmo na posição **[N]**. Pressione firmemente o pedal do freio e, se necessário, aplique o freio de estacionamento.

■ Operação da Alavanca Seletora

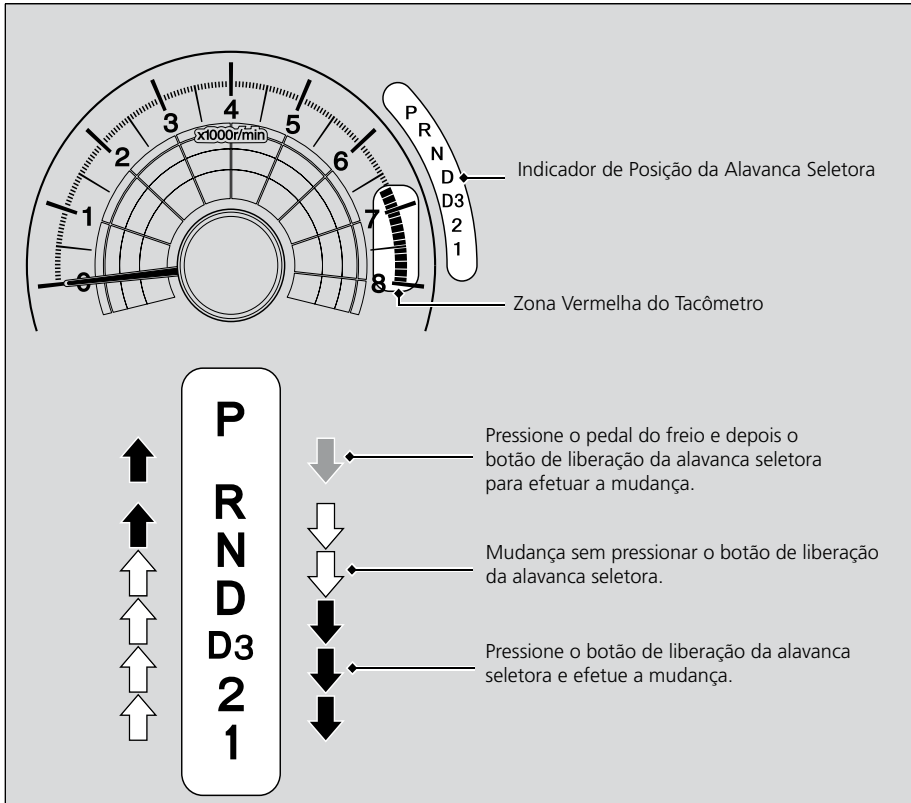

►► Operação da Alavanca Seletora

ATENÇÃO

Ao mudar a alavanca seletora de **D** para **R** e vice-versa, pare o veículo completamente e mantenha o pedal do freio pressionado. Acionar a alavanca seletora antes que o veículo tenha parado completamente pode danificar a transmissão.

Use o indicador de posição da alavanca seletora para verificar a posição da alavanca antes de movimentar o veículo.

Se o indicador **D** piscar durante a condução, em qualquer posição da alavanca, isso significa que a transmissão apresenta um problema.

Evite acelerações súbitas e faça a inspeção da transmissão em uma Concessionária Autorizada Honda no Território Nacional o mais rápido possível.

O suprimento de combustível poderá ser cortado se o motor for operado em rotações altas ou na zona vermelha do tacômetro (limite de rotação do motor). Se isso ocorrer, um leve solavanco poderá ser sentido.

Não será possível acionar a alavanca seletora se o pedal do freio for aplicado com o botão de liberação da alavanca seletora pressionado.

Pressione primeiro o pedal do freio.

Nunca utilize a posição 2 para "reduzir de marcha" quando estiver dirigindo em condições normais. Isso poderá causar uma forte desaceleração, levando à derrapagem e perda de controle do veículo.

Modelos com transmissão automática

Seleção de Marcha

Seleciona automaticamente as marchas adequadas de acordo com suas necessidades de condução.

Modelos com T/A de 5 posições

■ Posições da alavanca seletora

Botão de Liberação

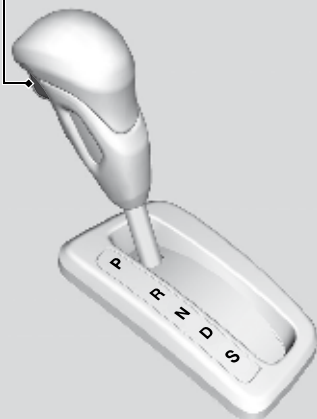

P **Estacionamento**
Utilizada para estacionar ou dar partida no motor.

R **Marcha à Ré**
Utilizada para dar ré.

N **Neutro**
Utilizada para a marcha lenta.

D **Condução**

- Utilizada para a condução normal (a mudança de marchas é automática entre a 1ª e a 5ª).
- Condução temporária no modo sequencial

S **Condução (S)**
Utilizada para:

- Mudar automaticamente as marchas entre a 1ª e a 4ª (a 4ª marcha é usada somente em alta velocidade).
- Condução em modo sequencial.

►► Seleção de Marchas

Não é possível girar a chave de ignição para a posição **TRAVA [0]** e remover a chave, a menos que a alavanca seletora esteja na posição **[P]**.

Com o motor frio, o veículo poderá deslocar-se lentamente mesmo na posição **[N]**. Pressione firmemente o pedal do freio e, se necessário, aplique o freio de estacionamento.

■ Operação da Alavanca Seletora

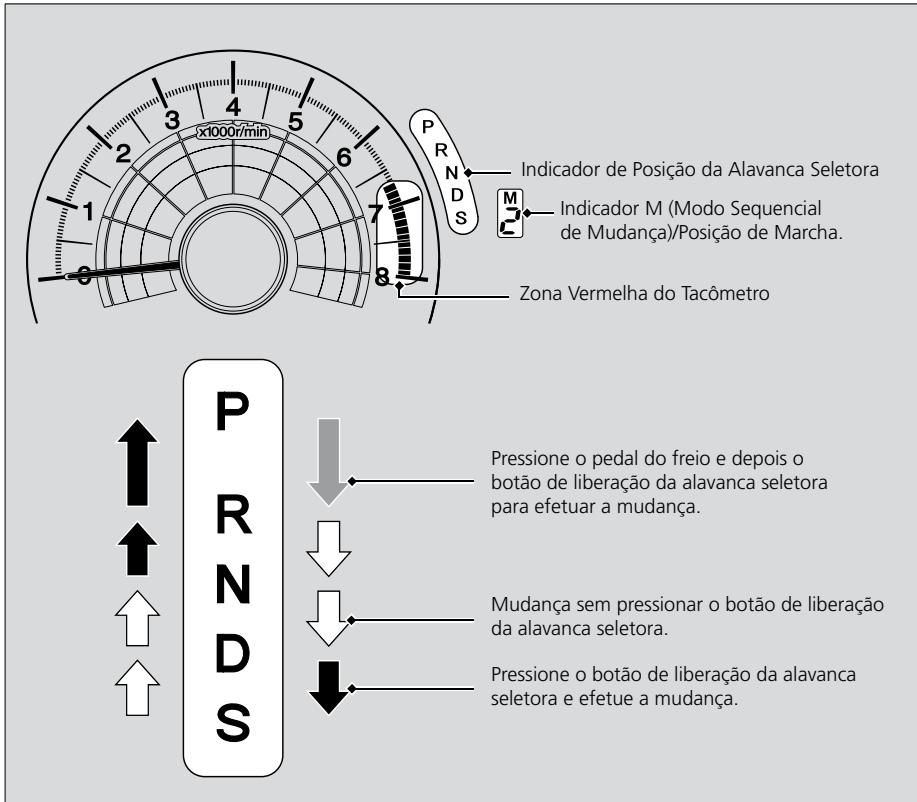

►► Operação da Alavanca Seletora

ATENÇÃO

Ao mudar a alavanca seletora de **D** para **R** e vice-versa, pare o veículo completamente e mantenha o pedal do freio pressionado. Acionar a alavanca seletora antes que o veículo tenha parado completamente pode danificar a transmissão.

Use o indicador no painel de instrumentos para verificar a posição da alavanca seletora antes de movimentar o veículo.

Se o indicador **D** piscar durante a condução, em qualquer posição da alavanca, isso significa que a transmissão apresenta um problema.

Evite acelerações súbitas e faça a inspeção da transmissão em uma Concessionária Autorizada Honda no Território Nacional o mais rápido possível.

O suprimento de combustível poderá ser cortado se o motor for operado em rotações altas ou na zona vermelha do tacômetro (limite de rotação do motor). Se isso ocorrer, um leve solavanco poderá ser sentido.

Não será possível acionar a alavanca seletora se o pedal do freio for aplicado com o botão de liberação da alavanca pressionado.

Pressione primeiro o pedal do freio.

■ Modo Sequencial de Mudança

Use os seletores de marcha para mudar entre a 1ª e a 5ª sem tirar as mãos do volante de direção.

■ Quando a alavanca seletora estiver na posição **D**

O veículo entrará momentaneamente no modo sequencial de mudança e o indicador de posição de marcha se acenderá.

Assim que você começar a viajar a uma velocidade constante, o modo sequencial de mudança será desligado automaticamente e o indicador de posição de marcha se apagará.

■ Quando a alavanca seletora estiver na posição **S**

O veículo entrará no modo sequencial de mudança e o indicador **M** (modo sequencial de mudança) e o indicador de posição de marcha se acenderão. Em velocidades de 10 km/h ou menos, o veículo reduzirá automaticamente para a 1ª marcha. Não ocorrerá mudança automática para uma marcha mais alta, mesmo se a velocidade do veículo aumentar.

Só é possível colocar o veículo em movimento na 1ª ou 2ª marcha.

Para desativar o modo sequencial de mudança, mova a alavanca seletora da posição **S** para **D**. Ao cancelar o modo sequencial de mudança, o indicador de modo sequencial e o indicador de posição de marcha se apagarão.

■ Modo de travamento na segunda marcha

Se o seletor de marcha **+** for acionado com o veículo parado ou deslocando-se a 10 km/h ou menos, a transmissão será travada na 2ª marcha. Isso facilita a colocação do veículo em movimento em superfícies escorregadias.

Para cancelar o modo de travamento na 2ª marcha, acione o seletor de marcha **-** ou mova a alavanca seletora da posição **S** para **D**.

■ Operação no Modo Sequencial de Mudança

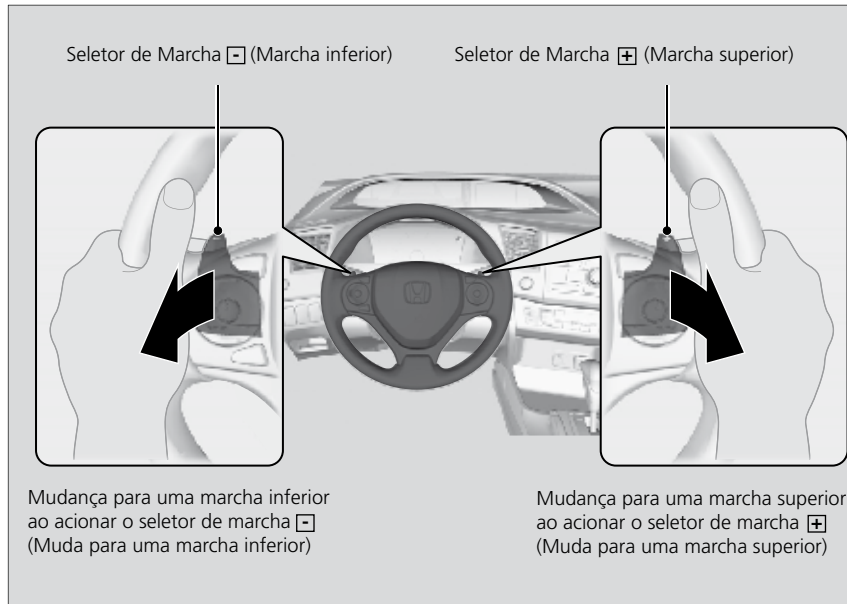

►► Operação no Modo Sequencial de Mudança

Cada toque no seletor de marcha se efetua uma mudança de marcha. Para mudar continuamente as marchas, solte o seletor antes de acioná-lo novamente para a próxima marcha.

Se o indicador de posição de marcha piscar ao tentar mudar para uma marcha inferior ou superior, isso significa que a velocidade do veículo não está na faixa de mudanças permitida. Acelere levemente para mudar para uma marcha superior ou desacelere para mudar para uma marcha inferior, enquanto o indicador estiver piscando.

Efetue sempre a mudança para uma marcha superior antes que a rotação do motor atinja a zona vermelha do tacômetro.

Se a velocidade for muito alta para reduzir para uma determinada marcha, a redução não ocorrerá, visando evitar o excesso de rotação do motor e eventuais danos. Assim que a velocidade e a marcha forem compatíveis, a marcha poderá ser engatada.

Modelos com transmissão manual

Seleção de Marcha

■ Operação da Alavanca de Mudanças

Pressione totalmente o pedal da embreagem para acionar a alavanca de mudanças e mudar as marchas, e solte lentamente o pedal.

Pressione o pedal da embreagem e mantenha-o pressionado por alguns segundos antes de mudar para **R**, ou mude para uma das marchas à frente momentaneamente antes de mudar para **R**. Isso interromperá o acionamento das engrenagens para que não haja “rangido”.

Não descance o pé no pedal da embreagem quando não estiver mudando as marchas. Isso causará um desgaste desnecessário na embreagem.

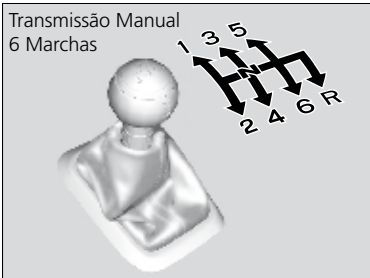

►► Mudanças de Marcha

ATENÇÃO

Não mude para **R** antes que o veículo esteja completamente parado. Mudar para **R** com o veículo ainda em movimento pode danificar a transmissão.

ATENÇÃO

Nunca pressione parcialmente o pedal da embreagem para manter o veículo parado ou se deslocando lentamente em acíves, em situação de trânsito lento ou semáforos. Isso causará o superaquecimento dos componentes de atrito (discos e platô), podendo causar a deterioração total ou parcial desses itens, gerando assim despesas desnecessárias. O desgaste prematuro do sistema de embreagem não será coberto pela garantia, visto ter sido ocasionado pelo não cumprimento das condições acima.

Acelerações e desacelerações rápidas podem causar a perda de controle do veículo sobre superfícies escorregadias. Tenha muito cuidado ao dirigir sobre esse tipo de superfície.

ATENÇÃO

Antes de reduzir de marcha, certifique-se de que o motor não entrará na zona vermelha do tacômetro. Se isso ocorrer, o motor poderá sofrer danos severos.

Na alavanca de mudanças, há uma parte metálica. Se o veículo for estacionado em local aberto durante muito tempo num dia quente, tome cuidado antes de mover a alavanca. Devido ao calor, a alavanca de mudanças poderá estar extremamente quente. Se a temperatura externa estiver baixa, a alavanca de mudanças poderá estar fria.

Se a velocidade máxima para a marcha selecionada for excedida, a rotação do motor entrará na zona vermelha do tacômetro. Se isso ocorrer, um leve solavanco poderá ser sentido.

■ Travamento em Marcha à Ré

A transmissão manual tem um mecanismo de travamento que impede a mudança acidental para **R** a partir de uma marcha à frente com o veículo em movimento acima de uma determinada velocidade.

Se não for possível mudar para **R** quando veículo estiver parado, faça o seguinte:

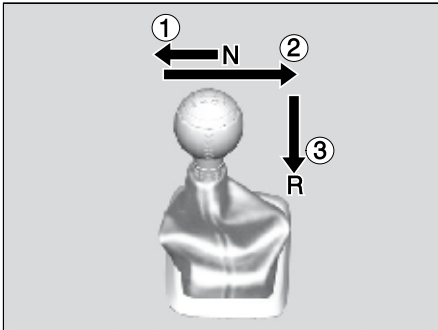

1. Pressione o pedal da embreagem, mova a alavanca de mudanças totalmente para a esquerda, e mude para **R**.
2. Se ainda não for possível mudar para **R**, aplique o freio de estacionamento e gire o interruptor de ignição para **ACESSÓRIOS I** ou **TRAVA 0**.
3. Pressione o pedal da embreagem e mude para **R**.
4. Mantenha o pedal da embreagem pressionado e ligue o motor.

Se tiver que efetuar esse procedimento repetidamente, faça a inspeção do veículo em uma Concessionária Autorizada Honda no Território Nacional.

Controle de Velocidade de Cruzeiro

Mantém o veículo a uma velocidade constante sem a necessidade de pisar no pedal do acelerador. Use o controle de velocidade de cruzeiro em vias expressas ou estradas onde seja possível viajar a uma velocidade constante com pouca aceleração ou desaceleração.

Quando usar

- Velocidade do veículo para controle de velocidade de cruzeiro: Acima de 40 km/h .

Mantenha sempre uma distância segura entre o seu veículo e o veículo à sua frente.

Modelos com transmissão automática

- Posições da alavanca seletora para controle de velocidade de cruzeiro: Em **D**, **D3*** ou **S***.

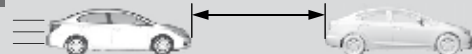

Como usar

- Pressione o interruptor CRUISE no volante de direção.



CRUISE
MAIN

O indicador CRUISE MAIN está localizado no painel de instrumentos.

O controle de velocidade de cruzeiro está pronto para uso.

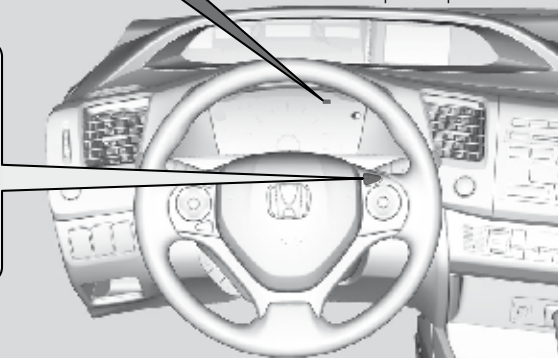

►► Controle de Velocidade de Cruzeiro

▲ CUIDADO

O uso inadequado do controle de velocidade de cruzeiro pode levar a uma colisão.

Use o controle de velocidade de cruzeiro somente ao viajar em vias expressas e com boas condições climáticas.

Ao conduzir em um auge ou declive, pode não ser possível manter uma velocidade constante.

A velocidade do veículo, com o controle de velocidade de cruzeiro ativado, poderá variar tanto em auge como em declives em função da inclinação da via e outros fatores, especialmente em descidas acentuadas ou prolongadas. Esteja atento à velocidade máxima permitida para não excedê-la.

Modelos com transmissão manual

Quando a rotação do motor cair, tente reduzir uma marcha. Pode-se manter a velocidade ajustada se mudar a marcha dentro de cinco segundos.

Quando não estiver usando o controle de velocidade de cruzeiro:

Desligue-o pressionando o interruptor **CRUISE**.

No modo ECON, poderá levar relativamente mais tempo para acelerar e manter a velocidade ajustada.

Se precisar reduzir a velocidade rapidamente, use os freios normalmente.

■ Para Ajustar a Velocidade do Veículo



Ao atingir a velocidade desejada, pressione o interruptor **-/SET** e solte o pedal do acelerador.

No momento em que soltar o interruptor **-/SET**, a velocidade será fixada e o controle de velocidade de cruzeiro será acionado. O indicador **CRUISE CONTROL** se acenderá.

■ Para Ajustar a Velocidade do Veículo

Aumente ou diminua a velocidade do veículo utilizando os interruptores **RES/+** ou **-/SET** no volante de direção.

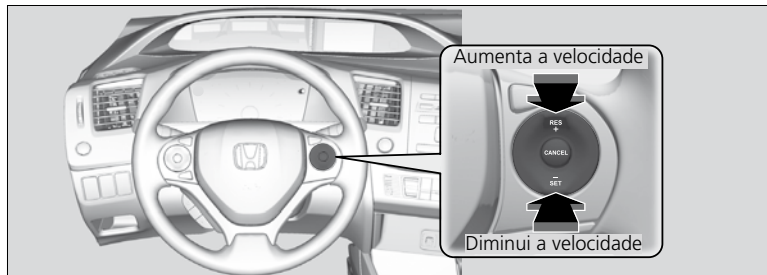

- A cada toque no interruptor, a velocidade do veículo aumentará ou diminuirá em aproximadamente 2 km/h.
- Se o interruptor for mantido pressionado, a velocidade do veículo aumentará ou diminuirá até que o interruptor seja liberado. A velocidade será então ajustada.

■ Para Cancelar

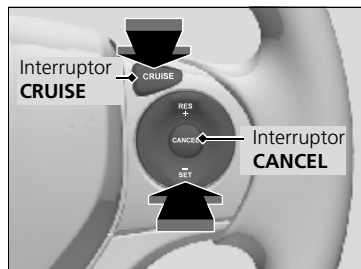

Para cancelar o controle de velocidade de cruzeiro, efetue um dos seguintes procedimentos:

- Pressione o interruptor **CANCEL**.
- Pressione o interruptor **CRUISE**.
- Pressione o pedal do freio.

Modelos com transmissão manual

- Pressione o pedal da embreagem por cinco segundos ou mais.

O indicador **CRUISE CONTROL** se apagará.

►► Para Ajustar a Velocidade do Veículo

É possível ajustar a velocidade do veículo utilizando os interruptores **RES/+** ou **-/SET** no volante de direção ao ajustar a velocidade com os pedais do acelerador e do freio.

►► Para Cancelar

Para retomar a velocidade ajustada anteriormente:

Depois que o controle de velocidade de cruzeiro tiver sido cancelado, ainda será possível retomar a velocidade ajustada anteriormente ao pressionar o interruptor **RES/+** com o veículo a 40 km/h ou mais.

Não é possível ajustar ou retomar a velocidade nas seguintes situações:

- Quando a velocidade do veículo for inferior a 40 km/h.
 - Quando o interruptor **CRUISE** estiver desligado.
- Quando o veículo atingir a velocidade de 35 km/h ou menos, o controle de velocidade de cruzeiro será cancelado automaticamente.

Sistema VSA (Sistema de Assistência à Estabilidade do Veículo)*

O sistema VSA ajuda a estabilizar o veículo durante as conversões se o veículo virar mais ou menos do que o pretendido. Ajuda também na manutenção da tração em superfícies escorregadias. O sistema faz isso regulando a potência do motor e aplicando seletivamente os freios.

■ Funcionamento do Sistema VSA

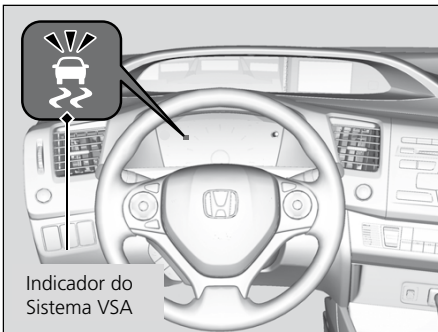

Quando o sistema VSA for ativado, você poderá observar que o motor não responde ao acelerador. Você também poderá observar um ruído proveniente do sistema hidráulico. O indicador também piscará.

▶▶ Sistema VSA (Sistema de Assistência à Estabilidade do Veículo)*

O sistema VSA poderá não funcionar corretamente se forem usados pneus de tipo e tamanho diferentes. Certifique-se de usar o mesmo tamanho e tipo de pneu, nas pressões especificadas.

Se o indicador do sistema VSA se acender e permanecer aceso durante a condução, isso indica uma anomalia no sistema. Embora isso possa não interferir na condução normal, faça a inspeção do veículo imediatamente em uma Concessionária Autorizada Honda no Território Nacional.

O sistema VSA não pode melhorar a estabilidade em todas as situações de condução e não controla todo o sistema de freio. Ainda será necessário conduzir e fazer conversões, nas velocidades adequadas às condições de tráfego e sempre deixar uma margem de segurança suficiente.

* Não disponível em todos os modelos

■ Sistema VSA Ligado e Desligado

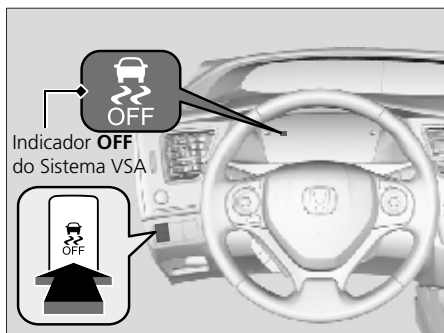

Este interruptor está situado no painel de controle do lado do motorista. Para ligar e desligar o sistema VSA, pressione e segure o interruptor até ouvir um bipe.

O sistema VSA interromperá o funcionamento e o indicador se acenderá.

Para ligá-lo novamente, pressione o interruptor **OFF**  até ouvir um bipe.

O sistema VSA é ligado automaticamente ao dar partida do motor, mesmo se tiver sido desligado na última vez que o veículo foi conduzido.

►► Sistema VSA (Sistema de Assistência à Estabilidade do Veículo)*

Sem o sistema VSA, o seu veículo terá a capacidade normal de frenagem e conversão, porém não terá o aprimoramento da tração e da estabilidade do sistema VSA.

Em raras e determinadas condições, quando o veículo ficar atolado na lama rasa ou neve fresca, poderá ser mais fácil liberá-lo com o sistema VSA temporariamente desligado.

Quando o sistema VSA for desligado, o sistema de controle de tração também será. Tente liberar o veículo com o sistema VSA desligado somente se não conseguir liberá-lo com o sistema VSA ligado.

Imediatamente após liberar o veículo, certifique-se de ligar novamente o sistema VSA. Não é recomendável conduzir o veículo com os sistemas VSA e de controle de tração desligados.

Imediatamente após a partida do motor ou quando estiver conduzindo o veículo, será possível ouvir um ruído proveniente do compartimento do motor enquanto as verificações do sistema estão sendo realizadas. Isso é normal.

Sistema de Freio

■ Freio de Estacionamento

Use o freio de estacionamento para manter o veículo imóvel ao estacionar.

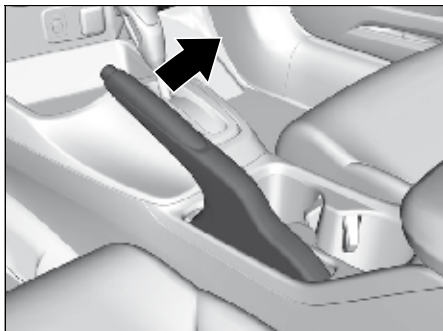

Para aplicar:

Puxe totalmente a alavanca para cima sem pressionar o botão em sua extremidade.

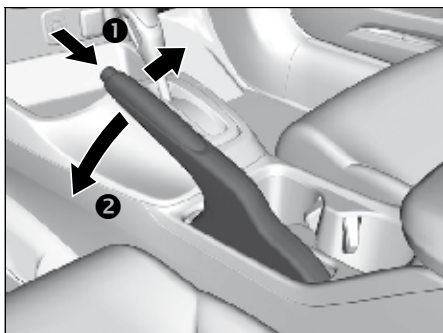

Para liberar:

1. Puxe levemente a alavanca, pressione e segure o botão em sua extremidade.
2. Abaixie completamente a alavanca e libere o botão.

» Freio de Estacionamento

ATENÇÃO

Libere completamente o freio de estacionamento antes de conduzir o veículo. Os freios e o eixo traseiro podem ser danificados se o veículo for conduzido com o freio de estacionamento aplicado.

Se começar a dirigir sem liberar o freio de estacionamento, a mensagem **LIBERAR FREIO DE MÃO** aparecerá no Display Multi-informativo.

Sempre aplique o freio de estacionamento ao estacionar.

Para evitar o congelamento do freio de estacionamento em temperaturas extremamente baixas, não o aplique; em vez disso, faça o seguinte:

Modelos com transmissão automática

Coloque a alavanca seletora na posição **P** e use um bloco ou calço na roda para impedir o movimento das rodas.

Modelos com transmissão manual

Coloque a alavanca de mudanças em **R** ou **1** e use um bloco ou calço na roda para impedir o movimento das rodas.

■ Freio de Serviço

O veículo está equipado com freios a disco nas quatro rodas. A assistência hidráulica ajuda a reduzir o esforço necessário no pedal do freio. O sistema de assistência no freio aumenta a força de frenagem ao pressionar o pedal do freio com força em uma situação de emergência. O sistema de freio antibloqueio (ABS) ajuda a manter o controle do volante em frenagens fortes.

➔ Sistema de Assistência no Freio ➔ P.135

➔ ABS (Sistema de Freio Antibloqueio) ➔ P.135

»» Freio de Serviço

Verifique os freios após conduzir em vias alagadas, ou se houver acúmulo de água na superfície da estrada. Se necessário, seque os freios pressionando levemente o pedal várias vezes.

Se ouvir um som contínuo de atrito metálico ao aplicar os freios, será necessário substituir as pastilhas. Leve o veículo a uma Concessionária Autorizada Honda no Território Nacional para inspeção.

O uso frequente do pedal do freio em aclives e declives acumula calor, reduzindo assim a eficiência dos freios. Aplique o freio-motor, soltando o pedal do acelerador e mudando para uma marcha inferior. Na transmissão manual, use uma marcha mais baixa para aumentar o freio-motor.

Ao conduzir, não descanse o pé no pedal do freio, pois isso aplicará levemente os freios, causando perda de eficiência com o tempo e reduzirá a vida útil das pastilhas. Fazer isso também confundirá os motoristas que trafegam atrás do seu veículo.

Sempre que o sentido de deslocamento do veículo for alterado (exemplo: frente para ré e vice-versa), ao acionar o pedal de freio, poderá ser notado um pequeno "estalo", que ocorre devido ao reposicionamento das pastilhas de freio. Esse ruído é normal e não afeta a eficiência de frenagem ou dirigibilidade do veículo.

ABS (Sistema de Freio Antibloqueio)

■ ABS

Ajuda a evitar o travamento das rodas e manter o controle do volante acionando rapidamente os freios, mais rápido do que você.

O sistema de distribuição eletrônica do freio (EBD), que integra o ABS, também equilibra a distribuição da frenagem das rodas dianteiras para as traseiras de acordo com a carga do veículo.

Nunca se deve bombear o pedal do freio. Deixe o ABS trabalhar por você, mantendo sempre uma pressão firme e estável no pedal do freio. Isso geralmente é conhecido como “pisar e manobrar”.

■ Funcionamento do ABS

O pedal do freio pode pulsar levemente quando o ABS está funcionando. Mantenha o pedal do freio firmemente pressionado. Em pavimento seco, será necessário pressionar fortemente o pedal do freio antes que o ABS seja ativado. Contudo, será possível perceber imediatamente que o ABS foi ativado ao tentar parar em pisos escorregadios.

Quando a velocidade do veículo cair abaixo de 10 km/h, o ABS será cancelado.

Sistema de Assistência ao Freio

■ Sistema de Assistência ao Freio

Concebido para dar assistência ao motorista, gerando uma força de frenagem maior, ao pressionar fortemente o pedal do freio em uma frenagem de emergência.

■ Funcionamento do sistema de assistência ao freio

Pressione firmemente o pedal do freio para maior potência de frenagem.

Durante o funcionamento do sistema de assistência ao freio, o pedal poderá trepidar levemente e um ruído poderá ser ouvido. Isso é normal. Mantenha o pedal do freio firmemente pressionado.

»» ABS (Sistema de Freio Antibloqueio)

CUIDADO: O ABS poderá não funcionar corretamente se forem usados pneus de tamanho e tipo incorretos.

Se o indicador **ABS** se acender durante a condução, poderá existir um problema no sistema. Embora a frenagem normal não seja afetada, é possível que o ABS não funcione. Faça imediatamente a inspeção do veículo em uma Concessionária Autorizada Honda no Território Nacional.

O ABS não reduz o tempo nem a distância necessária para parar o veículo. Ele simplesmente ajuda a controlar a direção durante uma frenagem severa.

Nos seguintes casos, o seu veículo precisará de uma distância de parada maior do que um veículo sem o sistema ABS:

- Ao conduzir em estradas com superfícies irregulares.
- Ao instalar correntes para pneus.

Imediatamente após a partida do motor ou quando estiver conduzindo o veículo, será possível ouvir um ruído proveniente do compartimento do motor enquanto as verificações do sistema estão sendo realizadas. Isso é normal.

O sistema ABS, quando ativado, provoca vibrações. Essas vibrações são normais e, ao senti-las, prossiga normalmente com a frenagem. Não alivie a pressão no pedal caso sinta vibrações, a menos que tenha a intenção de reduzir ou mesmo abortar a frenagem.

Quando Estiver Parado

1. Sempre use o freio de estacionamento ao estacionar o veículo.
2. Certifique-se de que o freio de estacionamento seja firmemente aplicado, ou o veículo poderá mover-se ao estacionar em um local inclinado.

Ao Estacionar

Modelos com transmissão automática

1. Pressione firmemente o pedal do freio com a alavanca seletora na posição **D**.
2. Aplique o freio de estacionamento mantendo o pedal do freio pressionado.
3. Mova a alavanca seletora para a posição **P**.
4. Desligue o motor.

» Quando Estiver Parado

Não estacione o veículo próximo a objetos inflamáveis, como grama seca, óleo ou galhos de árvores.

O calor proveniente do escapamento poderá causar um incêndio.

» Ao Estacionar

Modelos com transmissão automática

ATENÇÃO

As seguintes ações podem danificar a transmissão:

- Pressionar simultaneamente os pedais do acelerador e do freio.
- Manter o veículo parado em um active pressionando o pedal do acelerador.
- Mover a alavanca seletora para a posição **P** antes que o veículo esteja completamente parado.

Câmera de Ré

Sobre a Câmera de Ré no Veículo

Modelos com sistema de navegação

Para modelos equipados com sistema de navegação, consulte o Manual Multimídia disponível no site www.honda.com.br.

Modelos sem sistema de navegação

O Display Multi-informativo pode exibir a imagem da parte traseira do veículo.

A tela muda automaticamente para uma imagem da parte traseira ao mover a alavanca seletora/de mudanças para a posição **R**.

■ Área de Exibição da Câmera de Ré

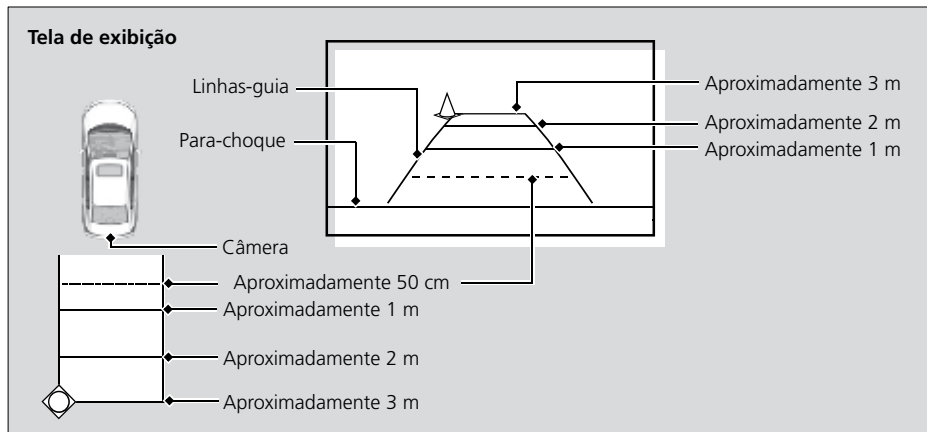

» Sobre a Câmera de Ré em seu Veículo

Na imagem da câmera de ré exibida na tela do Display Multi-informativo, não é possível ver os cantos do para-choque ou o que está sob do para-choque. Sua lente exclusiva também faz com que os objetos pareçam estar mais próximos ou mais longe do que realmente estão.

Confirme visualmente se é seguro conduzir antes de dar ré. Certas condições (como clima, iluminação e temperaturas altas) também podem restringir a câmera de ré. A imagem da câmera de ré não dá toda as informações sobre as condições na parte traseira do veículo.

Se a lente da câmera estiver coberta de sujeira, umidade etc., use um pano úmido para manter a lente limpa e sem detritos.

Para Maior Economia de Combustível

A economia de combustível depende de várias condições, incluindo a forma de condução do veículo, seus hábitos ao conduzir e a carga. Dependendo dessas e de outras condições, pode não ser possível obter a economia de combustível nominal do veículo.

■ Manutenção e Economia de Combustível

É possível otimizar a economia de combustível fazendo a manutenção adequada do veículo. Obedeça ao programa de manutenção descrito neste manual do proprietário. Se necessário, consulte o manual de garantia.

- Use óleo para motor com a viscosidade recomendada pelo Selo de Certificação API.
- Mantenha a pressão especificada dos pneus.
- Não carregue o veículo com excesso de bagagem.
- Mantenha o veículo limpo. O acúmulo de lama sob o veículo aumenta o peso e a resistência ao vento.

Período de Amaciamento

Durante os primeiros 1.000 km de rodagem, evite acelerações bruscas ao sair com o veículo.

Não dirija o veículo por longos períodos em velocidade constante.

Este procedimento de amaciamento aplica-se também para motores substituídos ou retificados e quando os freios são substituídos.

Durante e após o período de amaciamento, dirija o veículo moderadamente até o motor atingir a temperatura normal de funcionamento.

Durante os primeiros 300 km, evite freadas bruscas. O uso incorreto dos freios durante este período comprometerá, futuramente, a eficiência da frenagem.

>> Para Maior Economia de Combustível

O cálculo direto é o método recomendado para se determinar o consumo real de combustível durante a condução.

$$\boxed{100} \times \boxed{\text{L de combustível}} \div \boxed{\text{km rodados}} = \boxed{\text{Litros por 100 km}}$$

OU

$$\boxed{\text{km rodados}} \div \boxed{\text{L de combustível}} = \boxed{\text{km por litro}}$$

Etiqueta Nacional de Conservação de Energia para Veículos*

O Programa Brasileiro de Etiquetagem (PBE) Veicular, anunciado pelo Governo Federal em 2008, permite ao consumidor comparar as características de eficiência energética e consumo de combustível dos veículos, por meio da Etiqueta Nacional de Conservação de Energia para Veículos.

A adesão dos fabricantes de veículos e importadores é voluntária e renovável a cada ano. Ao decidir participar, a montadora deve informar os dados do consumo de combustível e da eficiência energética dos modelos. Essas informações podem ser consultadas nas tabelas publicadas nos sites do Inmetro e do Conpet ou na etiqueta afixada opcionalmente pelo fabricante no vidro do veículo.

Exemplo Ilustrativo

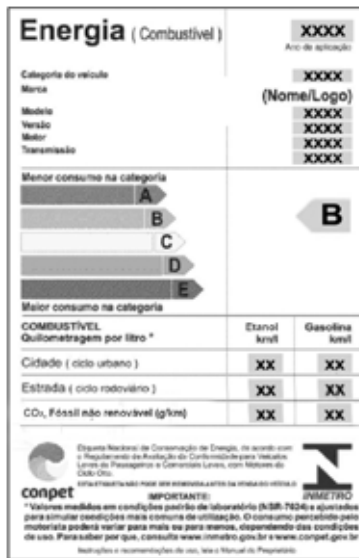

Ano de aplicação: Ano em que a comparação dos veículos de mesmo ano-modelo foi realizada. Anualmente, as empresas que aderirem ao programa informarão quais veículos terão seu consumo declarado para a classificação na etiqueta.

Categoria do veículo: São oito categorias de veículos. Quatro de veículos de passageiros separados por tamanho (área projetada do veículo no solo): subcompacto, compacto, médio e grande. E quatro categorias de veículos para uso específico: esportivo, fora de estrada, comercial leve e comercial derivado de veículo de passageiros.

Marca/Modelo/Versão/Motor/Transmissão: Dados que identificam o veículo. O programa abrange os veículos leves com motores de ciclo Otto, movidos a gasolina, etanol ou GNV de fábrica.

Classificação: Os veículos de uma mesma categoria e ano são classificados de “A” a “E”, em que “A” significa o menor consumo energético e “E” o maior consumo energético. A definição das faixas e a classificação são feitas por critérios estatísticos e variam anualmente, conforme os dados declarados e a quantidade de veículos em uma mesma categoria. O consumo energético é calculado pela média do consumo dos veículos na cidade e na estrada, com os diferentes combustíveis, convertidos para unidades de energia (MJ/km) conforme seu poder calorífico e sua densidade.

Combustível/Quilometragem por Litro: Valores de referência medidos em condições-padrão de laboratório (NBR-7024) e ajustados para simular condições mais comuns de utilização. Quanto maior o valor, maior a eficiência energética do veículo.

CO₂ Fóssil não renovável (g/km): Valores de Referência.

Importante: As condições de uso do veículo interferem no consumo de combustível, que pode apresentar variações em relação aos valores de referência.

Acessórios

Ao instalar acessórios, faça as seguintes verificações:

- Não instale acessórios no para-brisa. Eles podem obstruir sua visão e retardar sua reação às condições do tráfego.
- Não instale acessórios nas colunas laterais ou vidros laterais. Os acessórios instalados poderão interferir no funcionamento correto dos airbags.
- Certifique-se de que os acessórios eletrônicos não sobrecarreguem os circuitos elétricos nem interfiram no funcionamento correto do veículo.

↪ Fusíveis ➔ P.188

Modificações

Não modifique o veículo nem use componentes não originais Honda que possam afetar o manuseio, estabilidade e confiabilidade do veículo.

Isso poderá afetar o desempenho geral do veículo. Certifique-se sempre de que todos os equipamentos sejam instalados e recebam a manutenção adequada, e que atendam às regulamentações locais e nacionais.

Acessórios, Equipamentos e Alarmes Antifurto

Para a instalação de acessórios, equipamentos e alarmes antifurto, consulte uma Concessionária Autorizada Honda no Território Nacional.

➤ Acessórios e Modificações

▲ CUIDADO

Acessórios ou modificações inadequadas podem afetar o manuseio, estabilidade e desempenho do veículo, podendo causar uma colisão e resultar em ferimentos graves ou fatais.

Siga todas as instruções contidas no manual do proprietário relativas a acessórios e modificações.

Quando instalados corretamente, os telefones móveis, alarmes, rádio, antena do rádio e sistema de áudio de baixa potência não deverão interferir nos sistemas do veículo, como os airbags e ABS.

Recomenda-se o uso de acessórios originais Honda para garantir o funcionamento correto do veículo.

➤ Acessórios, Equipamentos e Alarmes Antifurto

▲ ATENÇÃO

A instalação de componentes não originais Honda pode causar danos ao veículo.

Manutenção

Este capítulo descreve a manutenção básica.

Antes de Realizar a Manutenção

- Inspeção e Manutenção 142
- Segurança ao Realizar a Manutenção.... 143

Manutenção Sob o Capô

- Itens de Manutenção Sob o Capô 144
- Como Abrir o Capô 145
- Óleo de Motor Recomendado 146
- Filtro de Combustível 146
- Verificação do Óleo..... 147
- Adição de Óleo do Motor 147
- Líquido de Arrefecimento do Motor 148
- Fluido da Transmissão 150

- Fluido de Freio/Embreagem* 151
- Reabastecimento do Fluido do Lavador do Para-brisa 152

Substituição de Lâmpadas..... 153

Verificação e Manutenção das Palhetas dos Limpadores do Para-brisa..... 159

- ## Verificação e Manutenção dos Pneus
- Verificação dos Pneus 161
 - Indicadores de Desgaste..... 162
 - Vida Útil dos Pneus 162
 - Substituição de Roda e Pneu..... 163
 - Rodízio dos Pneus..... 163

Bateria..... 164

Cuidados com o Controle Remoto

- Substituição da Bateria do Controle Remoto 167

Manutenção do Sistema de Climatização 168

Cuidados com a Aparência

- Limpeza Interna 169
- Limpeza Externa 171

Inspeção e Manutenção

Para sua segurança, realize todas as inspeções e manutenções listadas para manter o veículo em boas condições. Se constatar alguma anomalia (ruído, odor, fluido de freio insuficiente, resíduos de óleo no chão, etc.), faça a inspeção do veículo em uma Concessionária Autorizada Honda no Território Nacional. Consulte o Manual de Manutenção, Garantia e Assistência 24 Horas, para obter informações detalhadas sobre a manutenção e inspeção.

■ Tipos de Inspeção e Manutenção

■ Inspeções diárias

Realize as inspeções antes de viagens longas, quando lavar o veículo ou quando reabastecer.

■ Inspeções periódicas

- Verifique mensalmente o nível do fluido da transmissão automática*.
 - ➔ **Fluido da Transmissão Automática/Manual** ➔ P.150
- Verifique mensalmente o nível do fluido de freio.
 - ➔ **Fluido de Freio/Embreagem*** ➔ P.151
- Verifique semanalmente a pressão dos pneus. Examine a banda de rodagem quanto a desgaste ou objetos estranhos.
 - ➔ **Verificação e Manutenção dos Pneus** ➔ P.161
- Verifique mensalmente a operação das luzes externas.
 - ➔ **Substituição de Lâmpadas** ➔ P.153
- Verifique a condição das palhetas dos limpadores a cada seis meses, no mínimo.
 - ➔ **Verificação e Manutenção das Palhetas dos Limpadores do Para-brisa** ➔ P.159

Segurança ao Realizar a Manutenção

Esta seção fornece algumas das mais importantes precauções de segurança.

No entanto, não podemos adverti-lo sobre todos os riscos concebíveis que possam surgir ao realizar a manutenção. Você é o único responsável por decidir se deve ou não realizar uma determinada tarefa.

■ Segurança da Manutenção

- Para reduzir a possibilidade de incêndio ou explosão, mantenha cigarros, faíscas e chamas afastados da bateria e de todas as peças relacionadas ao combustível.
- Nunca deixe trapos, toalhas ou outros objetos inflamáveis sob o capô. O calor do motor e escapamento pode causar um incêndio.
- Para limpar as peças, use desengraxante ou produto para limpeza de peças, exceto gasolina.
- Use proteção para os olhos e roupas de proteção ao trabalhar na bateria ou com ar comprimido.
- Os gases de escapamento do motor contêm monóxido de carbono, que é venenoso e pode ocasionar perda de consciência e até mesmo morte.
 - ▶ Somente acione o motor em um ambiente bem ventilado.

■ Segurança do Veículo

- O veículo deve estar estacionado.
 - ▶ Certifique-se de que o veículo esteja estacionado em uma superfície plana, o freio de estacionamento esteja aplicado e o motor esteja desligado.
- Conscientize-se de que as peças quentes podem causar queimaduras.
 - ▶ Antes de tocar nas peças, deixe o motor e sistema de escapamento esfriarem completamente.
- Conscientize-se de que as peças móveis podem causar ferimentos.
 - ▶ Não ligue o motor a menos que seja instruído para tanto e mantenha suas mãos e braços afastados das peças móveis.

▶▶ Segurança ao Realizar a Manutenção

▲ CUIDADO

A manutenção inadequada do veículo ou a falta de correção de um problema antes de dirigir pode causar uma colisão, resultando em ferimentos graves ou até mesmo fatais.

Siga sempre as recomendações de inspeção e manutenção, e os programas contidos neste manual do proprietário.

▲ CUIDADO

A inobservância das instruções de manutenção e das precauções pode causar ferimentos graves ou até mesmo fatais.

Siga sempre os procedimentos e as precauções contidas neste manual do proprietário.

Itens de Manutenção Sob o Capô



Figura meramente ilustrativa.

Como Abrir o Capô

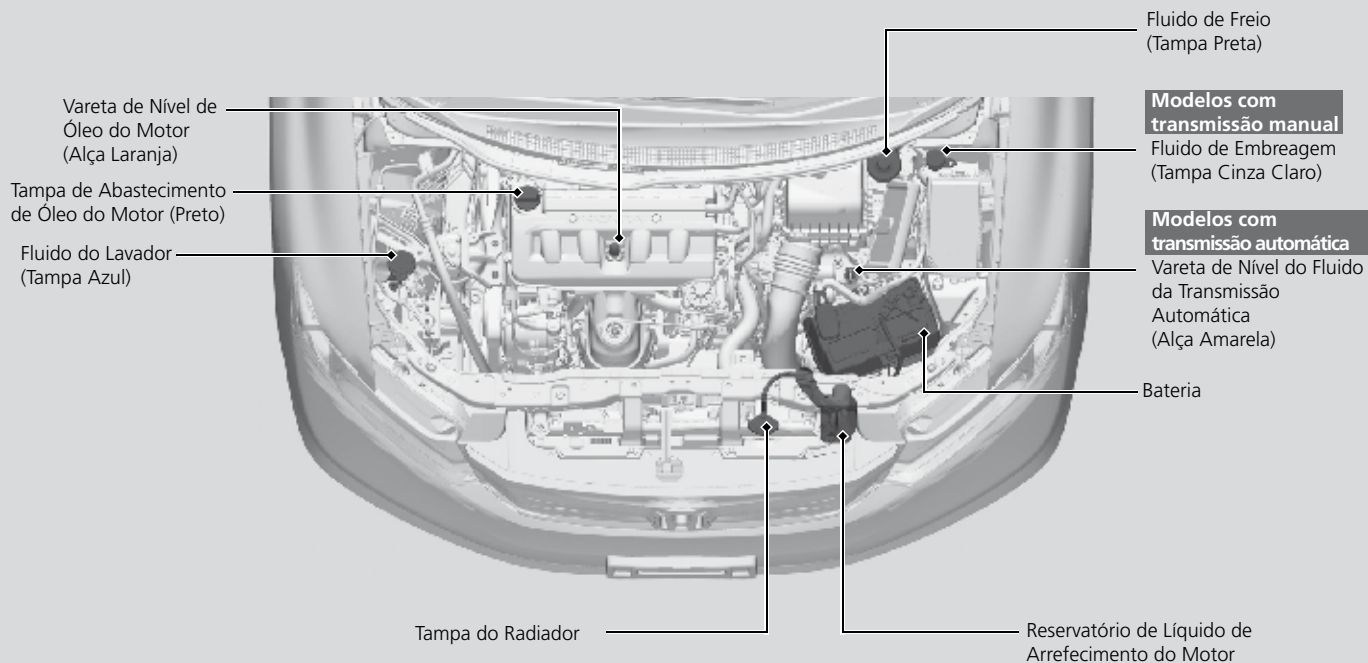
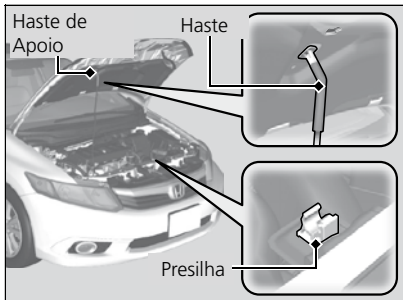

1. Estacione o veículo em uma superfície plana e aplique o freio de estacionamento.
2. Puxe a alavanca de abertura do capô localizada no canto esquerdo inferior do painel de instrumentos.
 - O capô será ligeiramente aberto.
3. Mova a alavanca de trava no centro do capô para liberar o mecanismo de trava e abri-lo.

4. Remova a haste de apoio da presilha. Coloque-a no orifício de apoio no capô.

Para fechar o capô, levante-o levemente para soltar a haste de apoio do seu orifício. Encaixe novamente a haste de apoio em sua presilha. Abaixar o capô até aproximadamente 30 cm do fechamento e solte-o, para que ele feche e trave através da ação do seu próprio peso. Após o fechamento do capô, verifique se ele está seguramente travado.

►► Como Abrir o Capô

ATENÇÃO

Não abra o capô se os braços dos limpadores estiverem levantados. O capô ou os limpadores poderão ser danificados.

Ao fechar o capô, verifique se ele está firmemente travado.

Se a alavanca de trava estiver dura, ou se não for possível abrir o capô movendo a alavanca de trava, será necessário limpar e lubrificar o mecanismo de trava.

CUIDADO: Antes de acionar a alavanca de abertura do capô, desligue o motor. Inspeções e/ou ajustes no compartimento do motor com este em funcionamento são operações arriscadas e só devem ser efetuadas por um técnico especializado, visto que correias e polias se encontram em movimento.

ATENÇÃO

Não se apoie nem aplique peso no capô, a fim de evitar danos. Antes de fechá-lo, certifique-se de abaixar a haste de apoio.

* Não disponível em todos os modelos

Óleo de Motor Recomendado

O óleo é o principal contribuinte para o desempenho e vida longa do motor. Se conduzir o veículo com óleo insuficiente ou deteriorado, poderá ocorrer falha ou danos ao motor.



- **Óleo Genuíno Honda**
- **SAE 0W-20 API-SL ou superior**

Filtro de Combustível

Substitua o filtro de combustível de acordo com as recomendações. Consulte o Manual de Manutenção, Garantia e Assistência 24 Horas.

É recomendável substituir o filtro de combustível a cada 10.000 km ou 1 ano, se houver suspeita de que o combustível em uso esteja contaminado. Em ambientes com muita poeira, o filtro poderá ficar obstruído mais cedo.

Somente técnicos qualificados devem efetuar a substituição do filtro. Se as tubulações de combustível não forem manuseadas de forma correta, o combustível no sistema poderá jorrar e apresentar risco.

►► Óleo de Motor Recomendado

Aditivos para Óleo de Motor

O veículo não requer aditivos para óleo. Eles podem afetar o desempenho e a durabilidade do motor.

A utilização de lubrificantes com especificações diferentes poderá ser feita SOMENTE quando o produto for recomendado pela Honda.

A tecnologia empregada no projeto e construção de seu veículo Honda dispensa a utilização de qualquer lubrificante especial e/ou aditivos.

Siga rigorosamente o plano de manutenção prescrito no Manual de Manutenção, Garantia e Assistência 24 Horas. Utilize sempre peças e lubrificantes GENUÍNOS Honda.

►► Filtro de Combustível

Sempre utilize o combustível adequado para evitar obstrução.

➔ **Combustível recomendado** ➔ P.15

ATENÇÃO

O uso de combustível inadequado poderá obstruir o filtro de combustível e danificar o sistema de controle de emissões do veículo.

Verificação do Óleo

Recomendamos verificar o nível do óleo do motor sempre que reabastecer o veículo. Estacione o veículo numa superfície plana.

Antes de verificar o óleo, aguarde aproximadamente três minutos após desligar o motor.

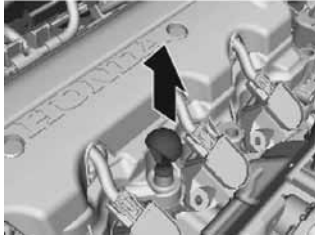

1. Remova a vareta de nível (alça laranja).
2. Limpe a vareta com um pano limpo ou papel-toalha.
3. Reinsira totalmente a vareta em seu orifício.
4. Remova novamente a vareta e verifique o nível. O nível deverá estar entre as marcas superior e inferior. Adicione óleo se necessário.



Figura meramente ilustrativa

►► Verificação do Óleo

Se o nível do óleo estiver próximo ou abaixo da marca inferior, adicione óleo lentamente, tomando cuidado para não abastecer em excesso.

A leitura do nível de óleo logo após o desligamento do motor pode dar a impressão de que o nível está baixo. Caso o óleo seja completado nessa circunstância, o nível ficará acima da marca "MAX.", o que é prejudicial ao motor.

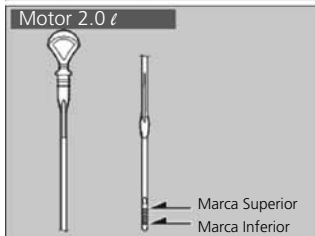
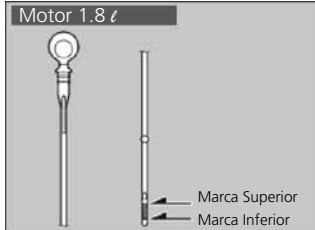
Adição de Óleo do Motor



Figura meramente ilustrativa

1. Desparafuse e remova a tampa de abastecimento de óleo do motor.
2. Adicione o óleo lentamente.
3. Recoloque a tampa de abastecimento de óleo do motor e aperte-a firmemente.
4. Aguarde três minutos e verifique novamente a vareta de nível de óleo do motor.

►► Adição de Óleo do Motor

ATENÇÃO

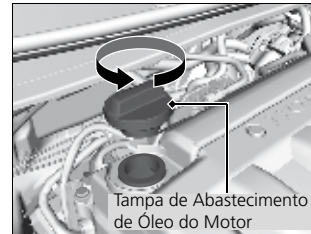
Não adicione o óleo do motor acima da marca de nível superior. O abastecimento excessivo de óleo pode resultar em vazamentos ou danos ao motor.

Se o óleo for derramado, limpe imediatamente. O óleo derramado pode danificar os componentes do compartimento do motor.

Líquido de Arrefecimento do Motor

Líquido de arrefecimento especificado: Líquido de Arrefecimento/Anticongelante Genuíno Honda para Todas as Estações Tipo 2

O líquido de arrefecimento é pré-misturado com 50% de anticongelante e 50% de água. Não adicione diretamente qualquer anticongelante ou água.

Recomendamos verificar o nível do líquido de arrefecimento sempre que reabastecer o veículo. Verifique primeiro o reservatório. Se estiver completamente vazio, verifique também o nível do líquido de arrefecimento no radiador. Adicione o líquido de arrefecimento conforme necessário.

■ Reservatório

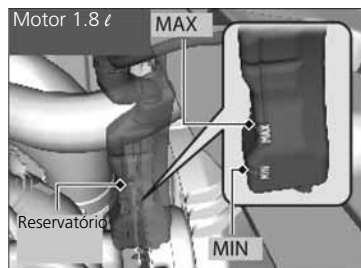

1. Verifique a quantidade de líquido de arrefecimento no reservatório.

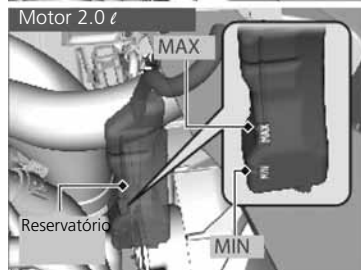

2. Se o nível estiver baixo, complete até atingir a marca **MAX**.
3. Inspeção o sistema de arrefecimento quanto a vazamentos.



■ Radiador

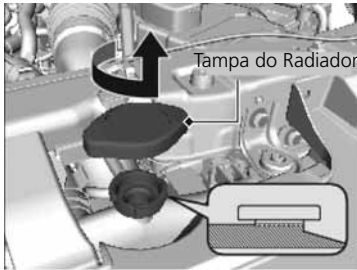

1. Certifique-se de que o motor e o radiador estejam frios.
2. Gire a tampa do radiador no sentido anti-horário e alivie toda a pressão no sistema de arrefecimento. Não pressione a tampa ao girar.
3. Pressione e gire a tampa do radiador no sentido anti-horário para removê-la.
4. O nível do líquido de arrefecimento deverá atingir a base do gargalo de abastecimento. Adicione líquido de arrefecimento se o nível estiver baixo.
5. Recoloque a tampa do radiador e aperte-a firmemente.
6. Adicione líquido de arrefecimento no reservatório até atingir a marca **MAX**. Recoloque a tampa no reservatório.

▶▶ Radiador

⚠ CUIDADO

A remoção da tampa do radiador com o motor quente pode fazer com que o líquido de arrefecimento seja expelido sob pressão, causando queimaduras graves.

Sempre deixe o motor e o radiador esfriarem antes de remover a tampa do radiador.

ATENÇÃO

Adicione o líquido de arrefecimento lenta e cuidadosamente para que não seja derramado. Limpe imediatamente todo o líquido de arrefecimento derramado; ele poderá danificar os componentes no compartimento do motor.

Fluido da Transmissão

■ Fluido da Transmissão Automática*

Fluido especificado: Genuíno Honda ATF 11 (fluido para transmissão automática)

Verifique o nível do fluido com o motor na temperatura normal de funcionamento.

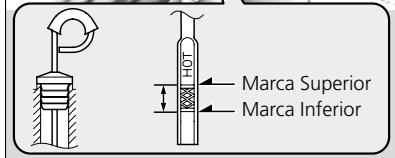
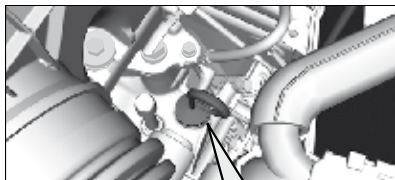

1. Estacione em local plano e ligue o motor.
2. Aguarde até que a ventoinha do radiador seja acionada e desligue o motor.
 - Execute o passo 3 e aguarde aproximadamente 60 segundos (menos de 90 segundos).
3. Remova a vareta de nível (alça amarela) da transmissão e limpe-a com um pano limpo.
4. Reintroduza a vareta de nível completamente na transmissão, como mostrado.
5. Remova a vareta e verifique o nível do fluido.
 - O nível deverá estar entre as marcas superior e inferior.
6. Se estiver abaixo da marca inferior, adicione fluido no orifício da vareta para que o nível fique entre as marcas superior e inferior, e faça a inspeção do veículo imediatamente em uma Concessionária Autorizada Honda no Território Nacional.

■ Fluido da Transmissão Manual*

Fluido especificado: Fluido para Transmissão Manual Genuíno Honda (MTF)

Siga o programa de manutenção do veículo para a troca do fluido da transmissão manual. Consulte o Manual de Manutenção, Garantia e Assistência 24 Horas.

►► Fluido da Transmissão Automática

ATENÇÃO

Adicione o fluido lenta e cuidadosamente para que não seja derramado. Limpe imediatamente todo o fluido derramado; ele poderá danificar os componentes no compartimento do motor.

ATENÇÃO

Não misture o ATF 11 da Honda com outros fluidos para transmissão.

O uso de outros fluidos que não o ATF 11 da Honda pode afetar adversamente o funcionamento e a durabilidade da transmissão, danificando-a.

Qualquer dano causado pelo uso de um fluido de transmissão que não seja equivalente ao ATF 11 da Honda não será coberto pela garantia Honda.

►► Fluido da Transmissão Manual

Se o Fluido para Transmissão Manual Genuíno Honda (MTF) não estiver disponível, use óleo para motor temporariamente.

Substitua-o pelo Fluido para Transmissão Manual Genuíno Honda (MTF) o mais rápido possível. O óleo para motor não contém os aditivos apropriados para a transmissão e o uso continuado pode reduzir o desempenho nas mudanças e causar danos à transmissão.

Fluido de Freio/Embreagem*

Fluido especificado: Fluido de Freio DOT 3 ou DOT 4

Use o mesmo fluido para o freio e embreagem.

■ Verificação do Fluido de Freio

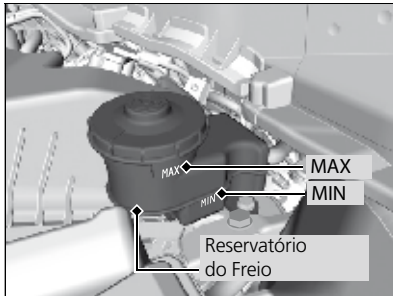

O nível do fluido deverá estar entre as marcas **MIN** e **MAX** na lateral do reservatório.

Modelos com Transmissão Manual

■ Verificação do Fluido da Embreagem*

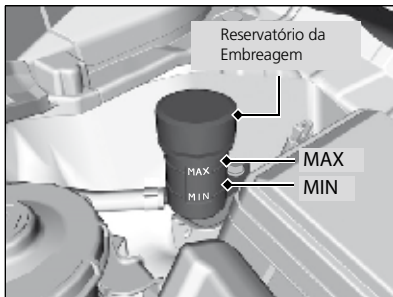

O nível do fluido deverá estar entre as marcas **MIN** e **MAX** na lateral do reservatório.

* Não disponível em todos os modelos

►► Fluido de Freio/Embreagem*

ATENÇÃO

O fluido de freio DOT 5 não é compatível com o sistema de freio do veículo e pode causar danos consideráveis.

Recomendamos o uso de um produto genuíno. Use somente o fluido de freio/embreagem original Honda DOT 3 ou DOT 4. O uso de outros tipos de fluidos danificará seriamente o sistema.

Se o nível do fluido de freio estiver na marca **MIN** ou abaixo dela, leve o veículo o mais rápido possível a uma Concessionária Autorizada Honda no Território Nacional para inspecionar se há vazamentos ou pastilhas de freio gastas.

►► Fluido de Freio/Embreagem*

Se o nível do fluido da embreagem estiver na marca **MIN** ou abaixo dela, leve o veículo o mais rápido possível a uma Concessionária Autorizada Honda no Território Nacional para inspecionar se há vazamentos ou desgaste excessivo do platô da embreagem.

Reabastecimento do Fluido do Lavador do Para-brisa

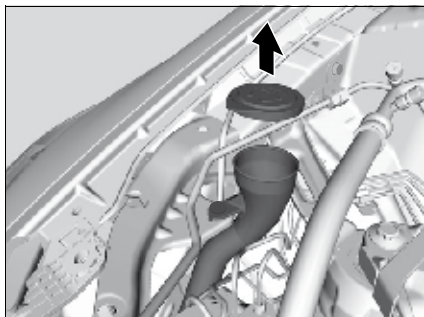

Verifique o nível do fluido do lavador do para-brisa visualmente.

Se o nível estiver baixo, abasteça o reservatório do lavador.

►► Reabastecimento do Fluido do Lavador do Para-brisa

ATENÇÃO

Não use anticongelante de motor ou solução de vinagre e água no reservatório do lavador do para-brisa. O anticongelante pode danificar a pintura do veículo. A solução de vinagre e água pode danificar a bomba do lavador do para-brisa.

Use somente fluido lavador para para-brisa disponível comercialmente.

Lâmpadas dos Faróis

Para substituição, use a seguinte lâmpada.

Farol alto 60W (HB3)

Farol baixo 55W (H11)

■ Farol Alto

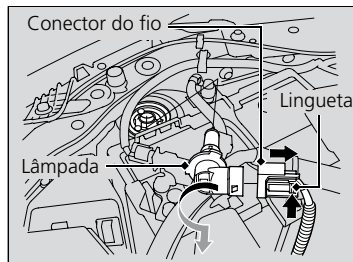

DIREITO

1. Remova o acoplador.
▶ Para remover o acoplador, mova a lingueta.
2. Gire a lâmpada antiga para a esquerda e remova-a.
3. Insira uma nova lâmpada no conjunto do farol e gire-a para a direita.
4. Insira o conector do fio no conector da lâmpada.

ESQUERDO

1. Remova as presilhas (A) (**Pág 158**) de fixação. Mova a lingueta para cima e remova a tampa do duto de admissão de ar na parte superior.
2. Repita os mesmos procedimentos 1 a 4 para remover a lâmpada.

Recomendamos a troca das lâmpadas dos faróis e do farol de neblina e em uma Concessionária Autorizada Honda no Território Nacional.

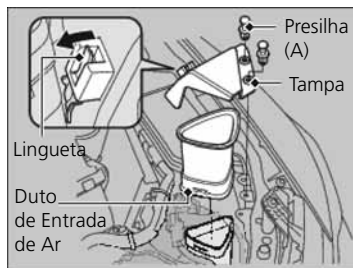

» Farol Alto

ATENÇÃO

A lâmpada halógena do farol e do farol de neblina, quando ligada, torna-se muito quente e permanece quente durante algum tempo após ser desligada. Deixe-a esfriar antes de manuseá-la.

A contaminação com óleo e a presença de impressões digitais ou riscos no vidro da lâmpada podem causar superaquecimento e quebra da lâmpada.

O foco dos faróis é alinhado na fábrica e, normalmente, não precisa ser ajustado. No entanto, se transportar regularmente objetos pesados no porta-malas, faça a regulagem do nivelamento dos faróis em uma Concessionária Autorizada Honda no Território Nacional.

O tipo HB3 e H11 é uma lâmpada halógena. Ao substituí-la, segure-a pela base e proteja o vidro do contato com a pele ou objetos rígidos. Se tocar o vidro, limpe-o com um pano limpo e umedecido com álcool.

O interior das lentes das luzes externas (faróis, luzes de freio, etc.) poderão embaçar temporariamente após a lavagem do veículo ou ao conduzir na chuva. Isso não afeta a função das luzes externas. No entanto, se observar que há uma grande quantidade de água acumulada no interior da lente, faça a inspeção do veículo em uma Concessionária Autorizada Honda no Território Nacional.

■ Farol Baixo

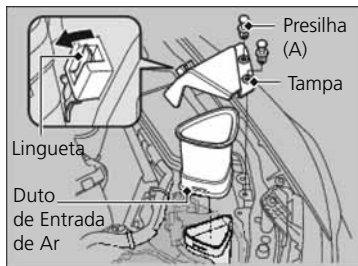

Lado do motorista
Motor 1.8 ℓ

1. Remova as presilhas (A) (**Pág 158**) de fixação. Mova a lingueta para cima e remova a tampa do duto de admissão de ar na parte superior.

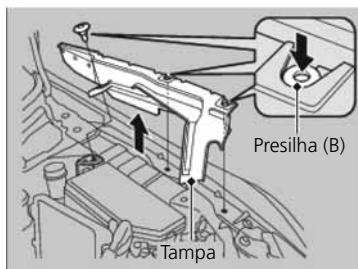

Motor 2.0 ℓ

1. Destrave as presilhas (B) (**Pág 158**) e remova a tampa do duto de admissão de ar.



Dobre a parte superior do duto de admissão de ar para ter espaço suficiente para trabalhar.

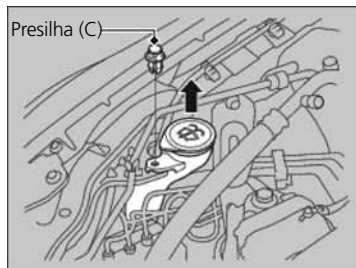

Lado do passageiro
Todos os modelos

1. Remova a presilha (C) (**Pág 158**) usando uma chave de fenda e então remova a parte superior do reservatório de lavador do para-brisa.

■ Lâmpadas dos Faróis de Neblina*: 55 W (H11)

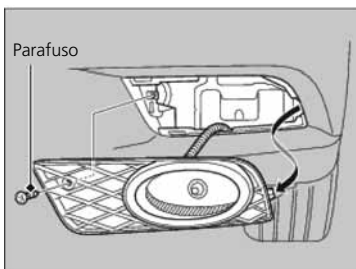

1. Remova o parafuso usando uma chave Philips e puxe cuidadosamente para retirar o conjunto do farol do para-choque.
2. Pressione a lingueta para remover o conector.

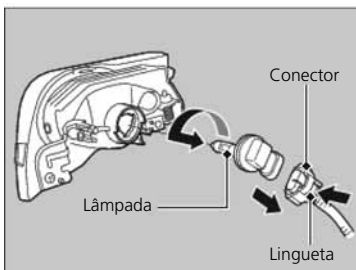

3. Gire a lâmpada antiga para a esquerda e remova-a.
4. Insira uma nova lâmpada no conjunto do farol de neblina e gire-a para a direita.
5. Insira o conector do fio no conector da lâmpada.

Lâmpadas das Lanternas

Para substituição, use a seguinte lâmpada.

Lâmpada da lanterna: 5W

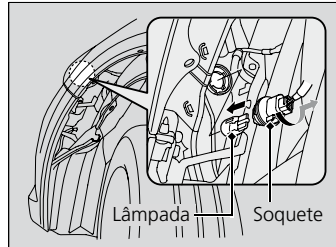
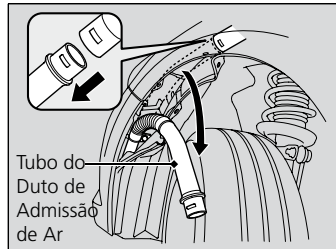
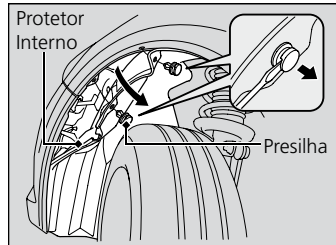

1. Gire completamente o volante de direção no sentido oposto ao da lâmpada a ser substituída.

Lado do passageiro: Gire o volante de direção para a esquerda.

Lado do motorista: Gire o volante de direção para a direita.

2. Remova as presilhas (D) (**Pág 158**) de fixação e puxe o protetor interno para trás.

➔ **Farol Baixo** ➔ **P.154**

Motor 2.0 ℓ

3. Solte o tubo do duto de admissão de ar e gire-o para fora do para-lama interno.
4. Gire o soquete para a esquerda e remova-o.
5. Remova a lâmpada antiga e insira uma lâmpada nova.

Outras Lâmpadas

Preferencialmente este serviço dever ser executado em uma Concessionária Autorizada Honda no Território Nacional

■ Lâmpadas dos Sinalizadores de Direção Dianteiros: 21 W (Âmbar)

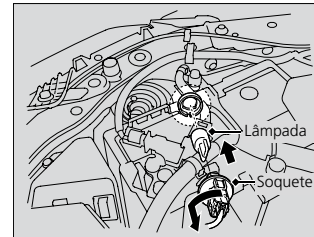

1. Gire o soquete para a esquerda e remova-o.
2. Remova a lâmpada antiga e insira uma lâmpada nova.

■ Lâmpadas da Luz de Freio, Lanterna Traseira, Luzes de Ré e Luzes dos Sinalizadores de Direção Traseiros

Para substituição, use as seguintes lâmpadas.

Luzes das Lanternas/Freio: 21/5 W

Luzes de Ré: 21 W

Luzes dos Sinalizadores de Direção Traseiros: 21 W (Âmbar)

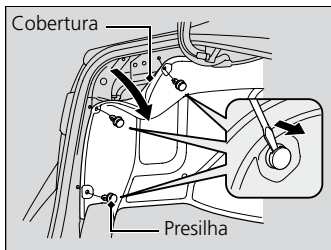

1. Remova as presilhas de fixação, usando uma chave de fenda, e puxe a cobertura para trás.

➔ **Farol Baixo** ➔ P.154

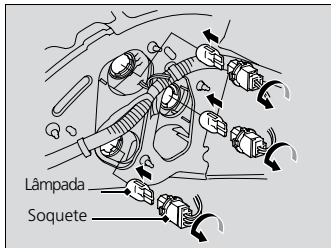

2. Gire o soquete para a esquerda e remova-o.
3. Remova a lâmpada antiga e insira uma lâmpada nova.

■ Lâmpada(s) das Luzes da Placa de Licença Traseira: 5 W

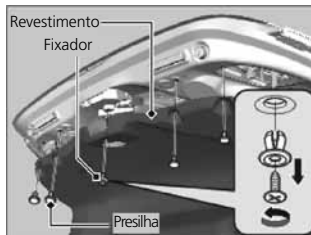

Modelos com revestimento da tampa do porta-malas

1. Remova o parafuso do centro do fixador usando chave Philips.
2. Remova as presilhas de fixação com uma chave de fenda e então puxe o revestimento para trás.

Todos os modelos

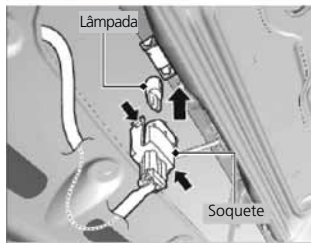

3. Remova o conjunto da luz da placa de licença comprimindo as linguetas nos dois lados do soquete.
4. Remova a lâmpada antiga e insira uma lâmpada nova.

■ Lâmpada do Brake Light: 21 W

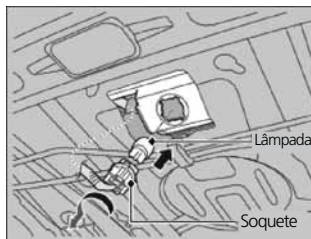

1. Abra o porta-malas.
2. Gire o soquete para a esquerda e remova-o.
3. Remova a lâmpada antiga.
4. Insira uma lâmpada nova.

■ Lâmpadas das Luzes de Leitura : 8 w

Modelos sem teto solar Modelos com teto solar



Figura meramente ilustrativa

1. Usando uma chave de fenda, levante a borda da tampa para removê-la.
 - Enrole um pano na ponta da chave de fenda para evitar riscos.

Modelos sem teto solar Modelos com teto solar

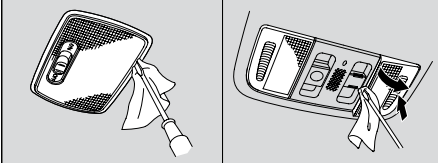

Figura meramente ilustrativa

2. Remova a lâmpada antiga e insira uma lâmpada nova.

* Não disponível em todos os modelos

■ Lâmpada do Espelho de Cortesia* : 2 w

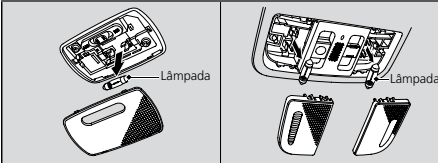
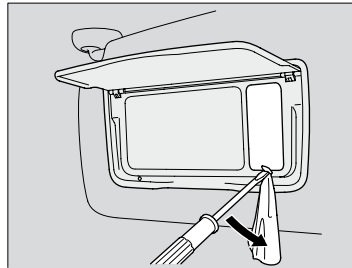

1. Usando uma chave de fenda, levante a borda da tampa para removê-la.
 - Enrole um pano na ponta da chave de fenda para evitar riscos.

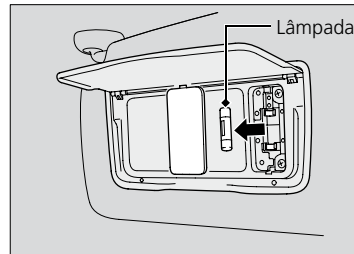

2. Remova a lâmpada antiga e insira uma lâmpada nova.

■ Lâmpada da Luz do Porta-malas: 5 w

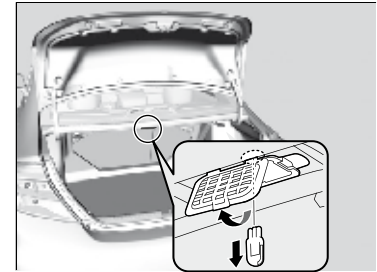

1. Pressione a tampa para baixo.
2. Remova a lâmpada antiga e insira uma lâmpada nova.

■ Lâmpada da Luz do Porta-luvas*: 3,4 W

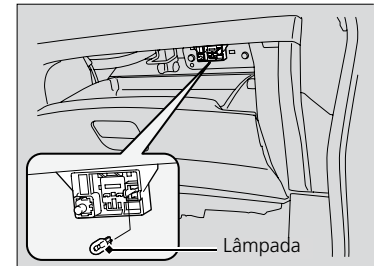

1. Abra o porta-luvas.
2. Remova a lâmpada antiga e insira uma lâmpada nova.

Presilha (Tipo A)

Puxe a presilha diretamente para cima e remova-a.

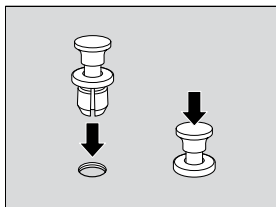
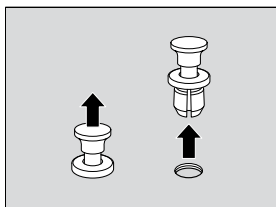

Para inserir, mantenha a cabeça da presilha levantada e pressione até ouvir um clique.

Presilha (Tipo B)

Pressione o pino central para baixo até ouvir um clique.

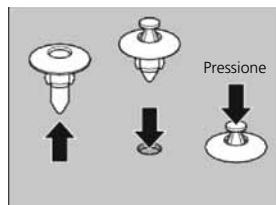
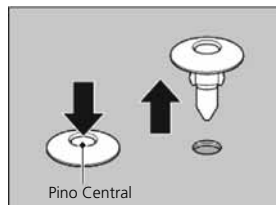

Puxe o pino central de volta para travar a presilha. Insira a presilha no orifício e pressione o pino central até que fique rente com a cabeça da presilha.

Pressione até que o pino fique no mesmo plano.

Presilha (Tipo C)

Insira uma chave de fenda e levante o pino central para remover a presilha.

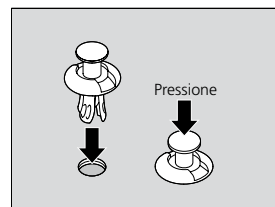
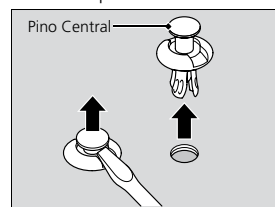

Insira a presilha com o pino central levantado e pressione-o até que fique no mesmo plano.

Presilha (Tipo D)

Ao remover a presilha, insira uma chave de fenda para levantá-la e removê-la.

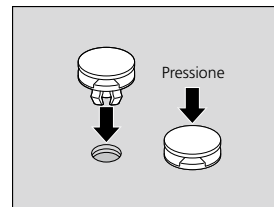
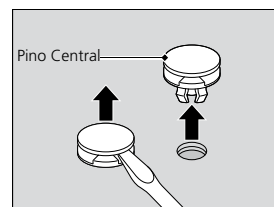

Insira a presilha com o pino central levantado e pressione-o até ficar alinhado.

Verificação das Palhetas dos Limpadores

Se a borracha da palheta do limpador estiver deteriorada, ela deixará listras sobre o vidro e o braço do limpador poderá riscá-lo.

Troca da Palheta do Limpador

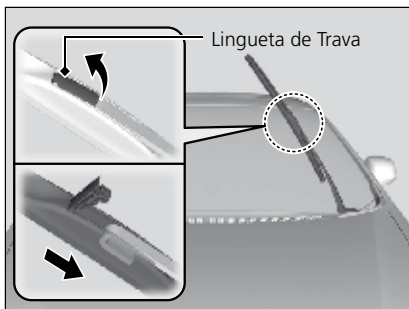
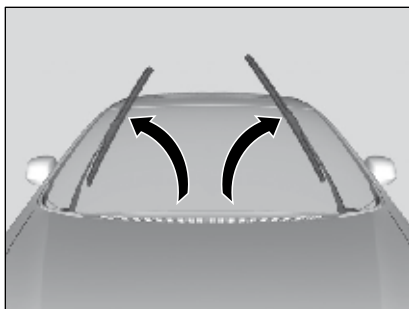

1. Primeiro, levante o braço do limpador do lado do motorista e depois do passageiro.
2. Coloque um pano na borda da lingueta de trava. Mova a lingueta de trava para cima com uma chave de fenda.
3. Deslize a palheta para fora do braço do limpador.

>> Troca da Palheta do Limpador

ATENÇÃO

Não deixe o braço do limpador cair; ele poderá danificar o para-brisa.

Não abra o capô do motor quando os limpadores do para-brisa estiverem levantados. Caso contrário, o capô e os braços dos limpadores serão danificados.

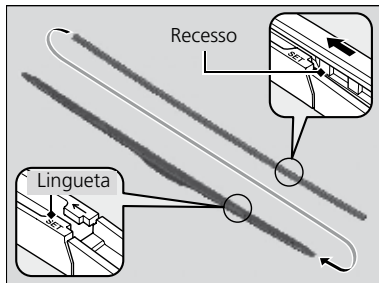
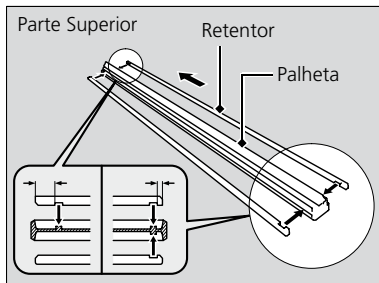
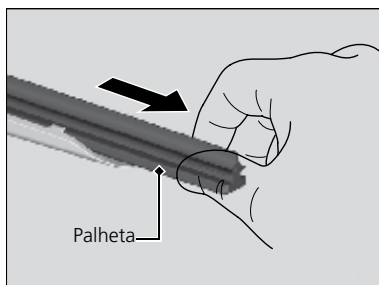

4. Deslize a palheta do limpador para fora do suporte, empurrando a extremidade da lingueta para fora.

5. Remova o retentor da palheta de borracha que foi removida e instale-o em uma nova palheta de borracha.

► Alinhe corretamente a projeção da borracha e as ranhuras do retentor.

6. Deslize a nova palheta do limpador sobre o suporte, a partir da extremidade inferior.

A lingueta na palheta deverá encaixar-se no recesso da palheta do limpador.

7. Deslize a palheta do limpador sobre o braço do limpador e empurre a lingueta da trava para baixo.

8. Primeiro, abaixe o braço do limpador do lado do passageiro e depois do lado do motorista.

Verificação dos Pneus

Para conduzir o veículo com segurança, os pneus devem ser do tipo e tamanho corretos, apresentar bandas de rodagem em boas condições e estar na pressão correta.

■ Diretrizes para calibragem da pressão

Pneus adequadamente calibrados proporcionam a melhor combinação de manuseio, vida útil da banda de rodagem e conforto. Consulte a etiqueta na coluna da porta do motorista ou as especificações para a pressão especificada.

Pneus com pressão insuficiente desgastam-se de forma desigual, afetam adversamente o manuseio e a economia de combustível, e têm maior probabilidade de falha por superaquecimento.

Pneus com pressão excessiva fazem com que o veículo rode asperamente, além de serem mais propensos a perigos na estrada e desgaste desigual.

Todos os dias, antes de dirigir, inspecione cada um dos pneus. Se algum pneu estiver mais baixo do que os outros, verifique a pressão com um calibrador de pneus.

Pelo menos uma vez por semana ou antes de viagens longas, use um calibrador para medir a pressão em todos os pneus, incluindo o estepe. Mesmo pneus em boas condições podem perder de 10 a 20 kPa (0,1 a 0,2 kgf/cm², 1 a 2 psi) por semana.

■ Diretrizes de inspeção

Sempre que verificar a pressão dos pneus, examine também os pneus e as hastes das válvulas.

Procure por:

- Saliências ou abaulamento na lateral ou banda de rodagem: Substitua o pneu se encontrar cortes, fissuras ou rachaduras na parede lateral do pneu. Substitua-o se a malha ou cordões estiverem expostos.
- Objetos incrustados: Remova-os e inspecione quanto a vazamentos de ar.
- Desgaste desigual da banda de rodagem: Faça o alinhamento das rodas em uma Concessionária Autorizada Honda no Território Nacional.
- Desgaste excessivo da banda de rodagem.
 - ➔ **Indicadores de Desgaste** ➔ P.162
- Rachaduras ou outros danos ao redor da haste da válvula.

» Verificação dos Pneus

▲ CUIDADO

O uso de pneus excessivamente gastos ou incorretamente calibrados pode causar uma colisão, resultando em ferimentos graves ou fatais.

Siga todas as instruções contidas neste manual do proprietário relativas à pressão e manutenção dos pneus.

Meça a pressão com os pneus frios. Isso significa que o veículo ficou estacionado por pelo menos três horas, ou percorreu uma distância menor que 2,0 km.

Se verificada quando quente, a pressão do pneu poderá ser até 30 – 40 kPa (0,3 – 0,4 kgf/cm², 4 – 6 psi) maior que a verificação com o pneu frio.

Se perceber uma vibração consistente durante a condução, faça a inspeção dos pneus em uma Concessionária Autorizada Honda no Território Nacional. Pneus novos e pneus removidos e reinstalados devem ser adequadamente balanceados.

Pressão recomendada para os pneus frios:

	kPa	kgf/cm ²	PSI
Dianteiro	220	2,2	32
Traseiro	220	2,2	32
Estepe	240	4,2	60

Indicadores de Desgaste



A ranhura em que o indicador de desgaste está localizado é 1,6 mm mais rasa do que em qualquer outro lugar no pneu. Se a banda de rodagem estiver gasta de forma a expor o indicador, substitua o pneu. **Pneus com desgaste excessivo não oferecem boa tração em pistas molhadas.**

Vida Útil dos Pneus

A vida útil dos pneus depende de inúmeros fatores, inclusive dos hábitos de condução, condições da estrada, carga do veículo, pressão dos pneus, histórico de manutenção, velocidade e condições ambientais (mesmo quando os pneus não estiverem em uso).

Além das inspeções regulares e manutenção da pressão dos pneus, é recomendável efetuar inspeções anuais quando os pneus atingirem cinco anos de uso. Todos os pneus, inclusive o estepe, devem ser retirados de serviço após 10 anos da data de fabricação, independentemente da condição ou estado de desgaste.

Substituição de Roda e Pneu

Substitua os pneus por pneus radiais do mesmo tamanho, índice de carga, classificação de velocidade e classificação de pressão máxima do pneu frio (como mostrado na parede lateral do pneu). O uso de pneus de tamanho ou construção diferente pode fazer com que o sistema ABS funcione incorretamente.

É melhor substituir os quatro pneus simultaneamente. Se não for possível, substitua os pneus dianteiros ou traseiros em pares.

Certifique-se de que as especificações da roda correspondam às das rodas originais.

Rodízio dos Pneus

Fazer o rodízio dos pneus de acordo com o programa de manutenção ajuda a distribuir o desgaste de forma mais uniforme e aumenta a vida útil dos pneus.

■ Padrão de Rodízio dos Pneus

Efetue o rodízio dos pneus, conforme mostrado

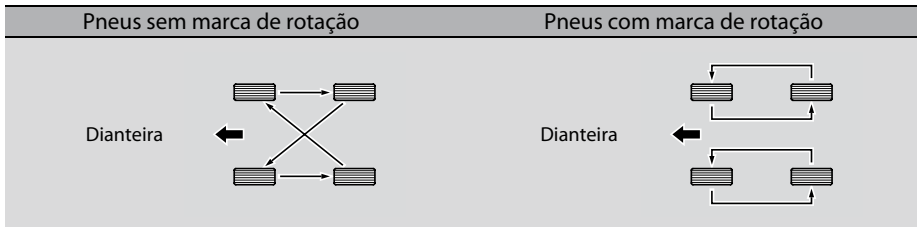

* Não disponível em todos os modelos

►► Substituição de Roda e Pneu

⚠ CUIDADO

A instalação de pneus inadequados no veículo pode afetar o manuseio e a estabilidade. Isso pode causar uma colisão, resultando em ferimentos sérios ou fatais.

Sempre use pneus do tipo e tamanho recomendados na etiqueta de informações dos pneus no veículo.

O rodízio de pneus com padrões direcionais da banda de rodagem deverá ser feito somente entre os pneus dianteiros e traseiros (e não entre os pneus direitos e esquerdos).

Os pneus direcionais somente devem ser instalados com a marca de rotação virada para a frente, como mostrado abaixo.

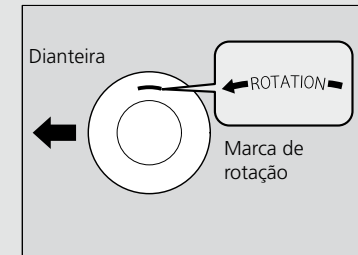

Ao efetuar o rodízio dos pneus, certifique-se de verificar suas pressões.

Verificação da Bateria



Verifique mensalmente a condição da bateria. Inspeção o indicador de teste* e verifique os terminais quanto à corrosão.

Se a bateria do veículo for desconectada ou descarregar:

- O sistema de áudio será desativado.

➔ **Reativação do sistema de áudio** ➔ P.205 e 229

⚠ ATENÇÃO

O indicador de teste da bateria não está disponível em todos os modelos.

Procure uma Concessionária Autorizada Honda no Território Nacional para verificar a carga da bateria.

- O relógio será zerado.

➔ **Ajuste do Relógio** ➔ P.4

- O sistema de navegação será desativado. Será necessário um código PIN.

➔ **Consulte o Manual Multimídia, disponível no site www.honda.com.br**

Etiqueta da Bateria



■ Perigo

- Mantenha chamas e faíscas afastadas da bateria. A bateria produz um gás explosivo que pode causar uma explosão.
- Ao manusear a bateria, use proteção para os olhos e luvas de borracha, para evitar queimaduras ou cegueira.
- Não permita que crianças e outras pessoas mexam na bateria, a menos que conheçam o manuseio correto e também os riscos apresentados pela bateria.
- Manuseie o eletrólito da bateria com extremo cuidado, pois ele contém ácido sulfúrico diluído. O contato com a pele ou olhos pode causar queimaduras ou cegueira.
- Leia atentamente e entenda este manual antes de manusear a bateria. Negligenciar as instruções apresentadas pode causar ferimentos pessoais e danos ao veículo.
- Não use a bateria com o eletrólito na marca de nível inferior ou abaixo dela. A bateria poderá explodir, causando ferimentos graves.

➤ Verificação da bateria

⚠ CUIDADO

A bateria libera gás hidrogênio explosivo durante seu funcionamento normal.

Uma faísca ou chama exposta pode levar à explosão da bateria com força suficiente para causar ferimentos graves ou fatais.

Mantenha todas as faíscas, chamas expostas e fontes de ignição afastados da bateria.

Use óculos e roupas de proteção. Para maior segurança, os serviços na bateria devem ser efetuados por um técnico qualificado.

⚠ CUIDADO

A bateria contém ácido sulfúrico (eletrólito) altamente corrosivo e venenoso.

O contato do eletrólito com os olhos ou pelo pode causar queimaduras graves. Use óculos e roupas de proteção ao efetuar serviços próximo à bateria.

Em caso de ingestão, procure assistência médica imediatamente.

MANTENHA LONGE DO ALCANCE DE CRIANÇAS.

Para Carregar a Bateria

Desconecte os dois cabos da bateria para evitar danos ao sistema elétrico do veículo. Sempre desconecte primeiro o cabo negativo (-) e reconecte-o por último.

Substituição da Bateria

Ao remover e substituir a bateria, siga os procedimentos e recomendações de segurança para evitar potenciais perigos.

➤ **Segurança ao Realizar a Manutenção** ➔ P.143

➤ **Verificação da Bateria** ➔ P.164

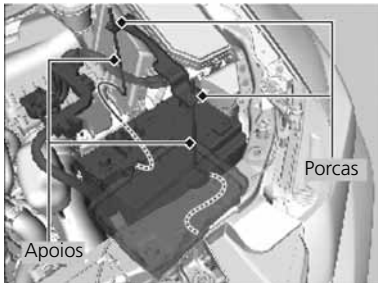
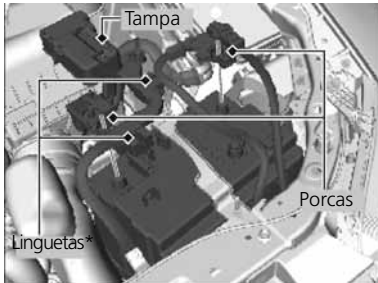

1. Gire a chave de ignição para a posição **TRAVA** [0]. Abra o capô.
2. Afrouxe a porca no cabo negativo da bateria e então desconecte o cabo do terminal negativo (-).
3. Abra a tampa do terminal positivo da bateria. Afrouxe a porca no cabo positivo da bateria e então desconecte o cabo do terminal positivo (+).

Motor 2.0 ℓ

4. Pressione as linguetas das presilhas para remover o cabo.

Todos os modelos

5. Afrouxe a porca em cada lado do suporte da bateria, usando uma chave.
6. Puxe a extremidade inferior de cada apoio da bateria para fora e remova o conjunto do suporte e apoios da bateria.

►► Bateria

As informações sobre a cor do indicador de teste* da bateria encontram-se na bateria.

A vida útil da bateria está diretamente relacionada às condições de utilização ou instalação de componentes/acessórios eletrônicos. O ciclo de vida é a sequência de descarga e recarga da bateria. Por isso, para um prolongamento do tempo de vida da bateria, recomendamos a permanência de componentes ligados, como rádio, luzes, ventilação, chave de ignição, somente com o motor em funcionamento.

A bateria está dimensionada para o sistema elétrico original do veículo e, portanto, qualquer instalação de acessórios eletrônicos, com exceção dos genuínos Honda, pode exigir maior consumo do sistema elétrico, danificando a bateria. Esses danos não são cobertos pela garantia.

►► Para Carregar a Bateria

ATENÇÃO

Quando houver corrosão, limpe os terminais da bateria aplicando uma solução de bicarbonato de sódio e água. Lave os terminais com água. Seque a bateria com um pano ou toalha. Cubra os terminais com graxa para evitar corrosão.

Não carregue a bateria com os cabos conectados. Caso contrário, os controles eletrônicos do veículo poderão ser seriamente danificados. Antes de conectar a bateria em um carregador, desconecte seus cabos.

* Não disponível em todos os modelos. Consulte uma Concessionária Autorizada Honda no Território Nacional para Inspeção

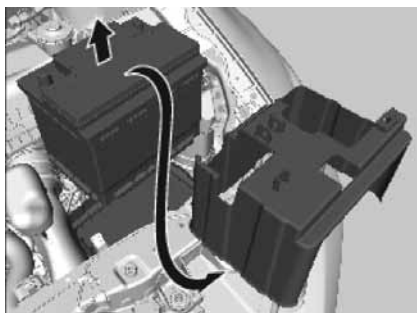

7. Remova a tampa da bateria.
8. Retire cuidadosamente a bateria.

Procedimentos de Emergência em Caso de Acidente Provocado pela Bateria

Olhos: Em caso de contato, lave-os com bastante água por, pelo menos, 15 minutos. Não use água sob pressão. Procure assistência médica imediatamente.

Pele: Em caso de contato, lave a área atingida com bastante água. Troque de roupa em caso de contaminação. Procure assistência médica imediatamente.

Ingestão: Em caso de ingestão, tome bastante água ou leite. Procure assistência médica imediatamente.

Reciclagem da Bateria

As baterias contêm substâncias muito perigosas e prejudiciais ao meio ambiente. Dirija-se a uma Concessionária Autorizada Honda no Território Nacional para substituição da bateria.

Os estabelecimentos que comercializam baterias devem aceitar a devolução das unidades usadas, para que repassem aos fabricantes ou importadores, para que estes adotem os procedimentos de disposição final ambientalmente adequados. (Resolução CONAMA 257/99 de 30/06/99).

►► Bateria

Sempre desconecte primeiro o cabo negativo (-) e reconecte-o por último.

Para instalar uma nova bateria, siga o procedimento inverso.

►► Para Carregar a Bateria

ATENÇÃO

O descarte inapropriado da bateria usada pode causar danos ao meio ambiente e à saúde humana. Consulte as leis locais para o descarte de baterias.

Este símbolo na bateria significa que o produto não deve ser tratado como lixo doméstico.



Substituição da Bateria do Controle Remoto

Se o indicador não se acender ao pressionar o botão, substitua a bateria.

■ Chave Retrátil

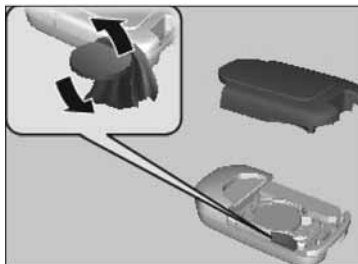

Tipo de bateria: CR2032

1. Remova a parte superior da tampa separando-a cuidadosamente com uma moeda.
 - ▶ Coloque um pano na moeda para não riscar a chave retrátil.
2. Remova a bateria com a chave de fenda pequena.
3. Certifique-se de substituir a bateria com a polaridade correta.

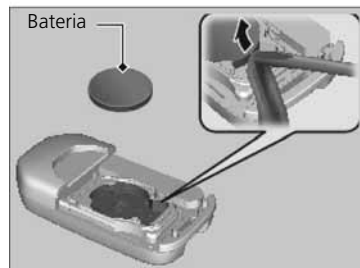

» Substituição da Bateria do Controle Remoto

ATENÇÃO

Uma bateria descartada incorretamente pode danificar o meio ambiente. Consulte as leis locais para o descarte de baterias.

Baterias de reposição encontram-se disponíveis no mercado ou em uma Concessionária Autorizada Honda no Território Nacional.



Este símbolo na bateria significa que o produto não deve ser tratado como lixo doméstico.

Filtro de Pó e Pólen

■ Quando Substituir o Filtro de Pó e Pólen

Substitua o filtro de pó e pólen de acordo com o Manual de Manutenção, Garantia e Assistência 24 Horas. É recomendável substituir o filtro em intervalos mais curtos, se o veículo for conduzido em ambientes com muita poeira.

➔ **Consulte o Manual de Manutenção, Garantia e Assistência 24 Horas.**

■ Como Substituir o Filtro de Pó e Pólen

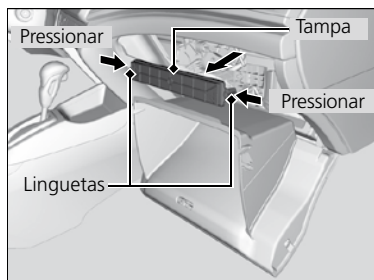

1. Abra o porta-luvas.
2. Pressione as laterais do porta-luvas para liberar os limitadores do porta-luvas e então o desencaixar.
3. Abaixe o porta-luvas até o final.
4. Pressione as linguetas nos cantos da tampa da caixa do filtro e remova a tampa.

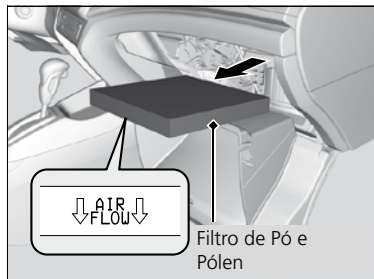

5. Remova o filtro da caixa.
 6. Instale um filtro novo na caixa.
- ▶ Coloque as setas que indicam a direção do **FLUXO DE AR** direcionadas para baixo.

» Filtro de Pó e Pólen

O uso de desodorizadores de ar poderá reduzir a eficiência do filtro de pó e pólen, e afetar sua vida útil.

Se o fluxo de ar proveniente do sistema de climatização for menor que o habitual e os vidros ficarem facilmente embaçados, será necessário substituir o filtro.

O filtro de pó e pólen coleta pólen, pó e outros resíduos em suspensão no ar.

Se preferir, leve o veículo a uma Concessionária Autorizada Honda no Território Nacional para efetuar o serviço.

Limpeza Interna

Use um aspirador para remover o pó antes de usar um pano.

Use um pano umedecido numa solução de sabão neutro e água morna para remover a sujeira.

Use um pano limpo para remover os resíduos de sabão

■ Cintos de Segurança

Use uma escova macia e solução de sabão neutro e água morna para limpar os cintos de segurança. Deixe os cintos secar ao ar. Limpe as aberturas dos pontos de fixação dos cintos de segurança com um pano limpo.

Se a fivela estiver suja, ela poderá fazer com que o cinto de segurança retorne lentamente. Para a limpeza da fivela, use um pano macio umedecido em água morna.

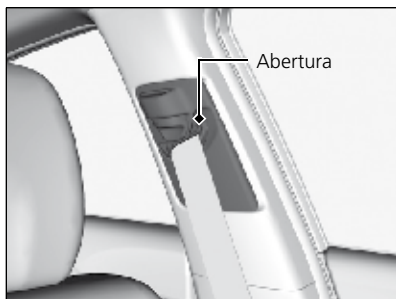

» Limpeza Interna

Não derrame líquidos no interior do veículo.

Os dispositivos e sistemas elétricos podem não funcionar corretamente se for derramado líquido sobre os mesmos.

Não use sprays à base de silicone nos dispositivos elétricos, como os dispositivos de áudio e interruptores. Isso poderá causar mau funcionamento dos componentes ou um incêndio no interior do veículo.

Se um spray à base de silicone for inadvertidamente usado nos dispositivos elétricos, consulte uma Concessionária Autorizada Honda no Território Nacional.

Dependendo da composição, as substâncias químicas e líquidos aromáticos poderão causar descoloração, rugas e rachaduras nas peças de resina e tapeçaria.

Não use solventes alcalinos ou orgânicos, tais como benzina ou gasolina.

Após o uso de produtos químicos, certifique-se de limpá-los suavemente com um pano seco.

Não deixe panos usados sobre as peças plásticas ou de tecido por longos períodos sem lavar.

Tenha cuidado para não derramar desodorizadores de ar líquidos.

Não utilize ar comprimido para limpeza interna. Faça-a somente com aspirador de pó.

■ Tapetes do Assoalho*

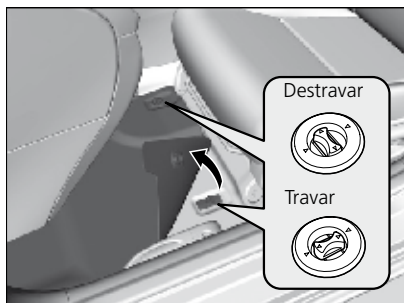

O tapete do motorista é preso às fixações no assoalho, impedindo que escorregue para a frente. Ao reinstalar o tapete após a limpeza, posicione-o corretamente.

Não coloque tapetes adicionais sobre o tapete original.

■ Revestimentos em Couro Natural e/ou Ecológico (Couro Sintético)*

Os revestimentos em couro podem ser de couro natural e/ou ecológico (couro sintético). Aspire frequentemente o couro para remover a sujeira e o pó. Dê atenção especial às pregas e costuras. Limpe o couro com um pano macio umedecido em uma solução de 90% de água e 10% de sabão neutro. A seguir, esfregue com um pano limpo e seco. Remova imediatamente toda a poeira ou sujeira das superfícies de couro.

■ Painel

Remova o pó e a sujeira utilizando um aspirador de pó. Limpe o painel com um pano macio umedecido em uma solução de sabão neutro e água.

» Tapetes do Assoalho*

Se usar tapetes do assoalho que não tenham sido fornecidos originalmente com o veículo, certifique-se de que sejam adequados ao veículo e que estejam presos pelas fixações no assoalho.

Posicione adequadamente os tapetes do assoalho traseiro. Se não forem posicionados adequadamente, eles poderão interferir nas funções do banco dianteiro.

Não utilize ar comprimido para limpeza interna. Faça-a somente com aspirador de pó.

Não utilize tapetes de assoalho não originais.

Limpeza Externa

Remova o pó da carroçaria do veículo depois de dirigir.

Inspecione regularmente o veículo quanto a riscos nas superfícies pintadas. Um risco nas superfícies pintadas pode resultar em ferrugem na carroçaria. Se encontrar um risco, repare-o imediatamente em uma Concessionária Autorizada Honda no Território Nacional.

■ Lavagem do Veículo

As lavagens frequentes ajudam a preservar a aparência do veículo. A sujeira e a areia podem riscar a pintura, enquanto pingos de seiva de árvores, dejetos de pássaros e agentes químicos de chaminés prejudicam permanentemente a aparência do veículo.

- Lave o veículo na sombra. Caso o veículo esteja estacionado sob o sol, estacione-o na sombra. Espere até que a parte externa da carroçaria esfrie antes de iniciar a lavagem.
- Jogue água em abundância sobre toda a carroçaria do veículo para remover a poeira.
- Lave o veículo utilizando uma solução de água e xampu neutro específico para veículos e use uma esponja ou pano macio. Comece pela parte superior do veículo até chegar na parte inferior. Enxágue com bastante água.
- Inspecione a carroçaria quanto a manchas de óleo e asfalto, resíduos de tinta de sinalização, pingos de seiva de árvores, dejetos de pássaros, lama e sujeira acumuladas em determinados locais. Retire essas manchas com solventes apropriados.
- Enxágue imediatamente o veículo para não danificar as peças de acabamento.
- Lembre-se de encerar e polir essas áreas, mesmo que o restante da carroçaria não necessite de polimento.
- Após lavar e enxaguar toda a parte externa da carroçaria, seque-a com um pano macio. Se o veículo secar naturalmente ao ar livre, surgirão pontos opacos e manchas de água na pintura.
- Ao secar a carroçaria, inspecione se existem riscos na pintura que possam causar corrosão.

▶▶ Lavagem do Veículo

Não esguiche água diretamente nas entradas de ar nem no compartimento do motor, pois pode ocorrer mau funcionamento.

Não esguiche água diretamente na portinhola de abastecimento do tanque de combustível. Um jato de alta pressão poderá abri-la.



Entradas de Ar

■ Uso de Máquinas de Lavagem Automática

- Siga as instruções indicadas na máquina de lavagem automática.
- Remova a antena de áudio.
 - ➔ **Antena de Áudio** ➔ P.205
- Dobre os retrovisores externos.

» Lavagem do Veículo

▲ ATENÇÃO

Solventes químicos e produtos de limpeza abrasivos muito fortes podem danificar a pintura, riscar os vidros e corroer as peças metálicas e plásticas do veículo.

Recomendamos não lavar o motor. Porém, em caso de extrema necessidade, dirija-se a uma Concessionária Autorizada Honda no Território Nacional. Produtos químicos, solventes, detergentes e sprays não devem ser utilizados em hipótese alguma.

Não utilize produtos químicos, tais como solventes, detergentes, sprays, anticorrosivos e qualquer tipo de óleo para limpar a região inferior do veículo. Esses produtos, quando aplicados, danificam os coxins, buchas, mangueiras e demais componentes de borracha.

■ Uso de Limpadores de Alta Pressão

- Mantenha uma distância suficiente entre o bico do limpador e a carroçaria do veículo.
- Tome especial cuidado ao redor dos vidros. Ficar muito próximo do veículo poderá causar infiltração de água em seu interior. Não pulverize água no compartimento do motor.

■ Aplicação de Cera

Uma boa camada de cera automotiva ajuda a proteger a pintura do veículo contra os elementos da natureza. A cera desgasta-se com o tempo e expõe a pintura do veículo, portanto, reaplique conforme necessário.

Sempre lave e seque todo o veículo antes de encerá-lo. A aplicação de cera deve ser feita sempre que a água depositada sobre a carroçaria formar poças grandes, e não gotas pequenas. Use sempre cera em pasta ou líquida de alta qualidade. Faça a aplicação de acordo com as instruções do fabricante.

» Aplicação de Cera

▲ ATENÇÃO

Solventes químicos e produtos de limpeza fortes podem danificar a pintura e as peças metálicas e de plástico do veículo. Siga as instruções do fabricante do produto.

■ Manutenção dos Para-Choques e Outras Peças Revestidas com Resina

Ao derramar gasolina, óleo, líquido de arrefecimento do motor ou fluido da bateria nas peças revestidas, elas poderão ficar manchadas ou o revestimento poderá descascar. Limpe imediatamente a área atingida com um pano macio e água.

» Manutenção dos Para-Choques e Outras Peças Revestidas com Resina

Peça informações a uma Concessionária Autorizada Honda no Território Nacional sobre o revestimento correto quando for necessário reparar a superfície pintada das peças fabricadas em resina.

■ Limpeza dos Vidros

Use limpa-vidros.

■ Manutenção das Rodas de Alumínio

O alumínio está sujeito à deterioração causada por sal e outros contaminantes da estrada. Use uma esponja e sabão neutro para limpar as rodas imediatamente.

Não use produtos químicos fortes (incluindo alguns produtos para limpeza de rodas disponíveis no mercado) ou uma escova dura. Eles podem danificar o revestimento das rodas de liga de alumínio, que ajuda a impedir a corrosão e escurecimento do alumínio.

» Limpeza dos Vidros

Filamentos térmicos estão instalados no vidro traseiro, na parte interna do veículo. Limpe o vidro traseiro internamente com um pano macio no mesmo sentido dos filamentos térmicos para não danificá-los. Ao esfregar com força no sentido vertical, os filamentos poderão ser desalojados e rompidos.

■ Antena de Teto

O veículo está equipado com uma antena no teto. Antes de lavá-lo em um lava-rápido, retire a antena do teto, desenroscando-a com a mão. Esse procedimento evita que a antena seja danificada.

■ Polimento

Os polidores e ceras de limpeza podem restituir o brilho perdido à pintura. Em geral, os polidores contêm abrasivos suaves e solventes que retiram a camada final da pintura. Se após a aplicação de cera, o acabamento da pintura do veículo não apresentar o brilho original, utilize um polidor. A remoção de piche, insetos, etc., utilizando-se solventes, também retira a cera. Não se esqueça de reaplicar a cera nessas áreas, mesmo que o restante da carroçaria não necessite ser encerada.

■ Retoque da Pintura

Inspeccione frequentemente o veículo quanto a riscos ou falhas na pintura. Repare-os imediatamente para evitar corrosão. Os danos deverão ser reparados em uma Concessionária Autorizada Honda no Território Nacional.

■ Proteção Anticorrosiva

Existem dois fatores que provocam a corrosão do veículo:

1. A sujeira acumulada em cavidades da carroçaria.
2. A remoção de partes da pintura, bem como de camadas protetoras externas e da parte inferior do veículo.

Os veículos Honda dispõem de várias medidas preventivas contra a corrosão. O proprietário pode contribuir para evitar a corrosão efetuando uma manutenção periódica simples:

- Repare pequenos riscos e arranhões na pintura assim que detectá-los.
- Inspeccione e limpe os orifícios de drenagem da parte inferior das portas e da carroçaria.
- Verifique se a cobertura do assoalho está úmida. Os estofamentos, tapetes e carpetes do assoalho podem permanecer úmidos durante muito tempo, especialmente no inverno. Essa umidade pode causar corrosão nos painéis do assoalho.

- Use sempre um pulverizador de alta pressão para limpar a parte inferior do veículo. Os veículos equipados com sistema ABS possuem um sensor e fiação relacionada em cada roda. Cuidado para não danificá-los.
- Mande inspecionar e reparar periodicamente as camadas de proteção contra corrosão da parte inferior do veículo.

■ Carroçaria

Os veículos Honda foram projetados para atender aos mais modernos conceitos de segurança e, portanto, suas carroçarias possuem alta resistência aos esforços mecânicos que o veículo é submetido durante sua utilização, além de componentes que se deformam em caso de colisão, absorvendo parte da energia causada pelo impacto e proporcionando maior proteção aos seus ocupantes. Outro fator importante é que a característica de deformação dos para-lamas dianteiros e capô é mais acentuada em relação às demais peças da carroçaria, a fim de oferecer maior proteção aos pedestres em caso de atropelamento. Assim, esses componentes se deformarão com maior facilidade, caso venham a sofrer solicitações estruturais adversas, como apoio do corpo, pressão manual, impacto de objetos ou chuva de granizo (dependendo da intensidade, se for exposto a uma chuva de granizo, o veículo poderá sofrer avarias nas superfícies expostas da carroçaria).

■ Reparos na Carroçaria

Os serviços de reparos da carroçaria afetam a resistência à corrosão. Existem peças metálicas da carroçaria no mercado que imitam as peças originais Honda, mas que na realidade são bastante inferiores em qualidade, ajuste e acabamento. Uma vez instaladas, não proporcionam o mesmo aspecto de alta qualidade nem o mesmo nível de resistência à corrosão. Ao notificar sua empresa seguradora sobre uma colisão, exija que o veículo seja reparado em uma Concessionária Autorizada Honda no Território Nacional. Dessa forma, o veículo estará sendo reparado com peças originais Honda e por técnicos qualificados.

Em Caso de Emergência

Este capítulo explica como lidar com problemas inesperados.

Pneu Furado

Troca de um Pneu Furado 176

Ferramentas

Tipos de Ferramentas..... 176

O Motor Não Dá Partida

Verificação do Motor 180

Partida com Bateria Auxiliar 181

Não é Possível Mover a

Alavanca Seletora 182

Superaquecimento

Como Controlar o Superaquecimento... 183

Luzes Indicadoras Acesas ou Piscando

Se a Luz Indicadora de Baixa Pressão do Óleo se Acender 185

Se a Luz Indicadora do Sistema de Carga da Bateria se Acender 185

Se a Luz Indicadora do Sistema de Injeção Eletrônica se Acender ou Piscar 186

Se a luz Indicadora do Sistema de Freio se Acender..... 186

Se a Luz Indicadora da Direção com Assistência Elétrica Progressiva (EPS) se Acender 187

Fusíveis

Localizações dos Fusíveis..... 188

Inspeção e Troca de Fusíveis..... 193

Reboque de Emergência do Veículo 194

Pneu Furado

Troca de um Pneu Furado

Se um pneu furar com o veículo em movimento, segure firmemente o volante de direção e aplique gradualmente os freios para reduzir a velocidade. A seguir, pare o veículo em um local seguro. Substitua o pneu furado pelo estepe. Procure uma Concessionária Autorizada Honda no Território Nacional o quanto antes para reparar ou substituir o pneu furado.

1. Estacione o veículo sobre uma superfície plana, firme e não escorregadia, e aplique o freio de estacionamento.

Modelos com transmissão automática

2. Coloque a alavanca seletora na posição **P**.

Modelos com transmissão manual

2. Coloque a alavanca de mudanças na posição **R**.

Todos os modelos

3. Ligue os sinalizadores de advertência (pisca-alerta) e gire a chave de ignição para a posição **TRAVADA** **O**.

>> Troca de um Pneu Furado

Siga as precauções para o estepe temporário*:

Verifique periodicamente a pressão do estepe temporário. Ele deve ser calibrado na pressão especificada. Pressão Especificada: 420 kPa (4,2 kgf/cm², 60 psi)

Ao conduzir o veículo com o estepe temporário, mantenha a velocidade abaixo de 80 km/h. Substitua-o por um pneu de tamanho integral o mais rápido possível.

O estepe temporário e a roda do veículo são especificamente para esse modelo. Não os utilize em outro veículo. Não utilize outro tipo de estepe temporário ou roda no veículo.

Não instale correntes em um estepe temporário. Se um pneu dianteiro com correntes instaladas furar, remova um dos pneus traseiros de tamanho integral e substitua-o pelo estepe temporário. Remova o pneu dianteiro furado e substitua-o pelo pneu de tamanho integral removido da parte traseira. Instale as correntes no pneu dianteiro.

Esse pneu proporciona menos conforto ao conduzir e menos tração em algumas superfícies da estrada. Tenha maior cuidado ao dirigir.

Não use mais que um estepe temporário ao mesmo tempo.

O estepe temporário é menor que o pneu normal. A distância do veículo ao solo diminui quando o estepe temporário está instalado. Conduzir sobre fragmentos ou protuberâncias da estrada poderá danificar a parte inferior do veículo.

Ferramentas

Tipos de Ferramentas

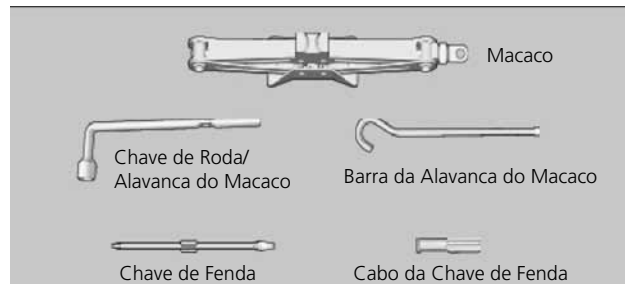

>> Tipos de Ferramentas

As ferramentas ficam guardadas no porta-malas.

■ Preparação para Substituir o Pneu Furado

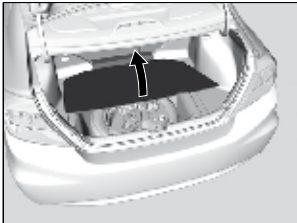

1. Abra a tampa do assoalho do porta-malas. Retire o triângulo de segurança e sinalize o local conforme legislação de trânsito vigente.

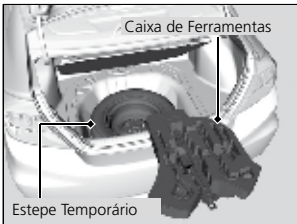

2. Retira a caixa de ferramentas do porta-malas. Retire o macaco e a chave de roda da caixa de ferramentas.

3. Solte o parafuso-borboleta e remova o cone espaçador. A seguir, remova o estepe temporário.

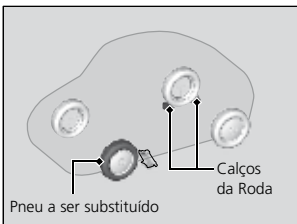

4. Coloque um calço na frente e atrás da roda diagonalmente oposta ao pneu furado.



5. Coloque o estepe (lado da roda para cima) embaixo da carroceria do veículo, próximo ao pneu a ser substituído.

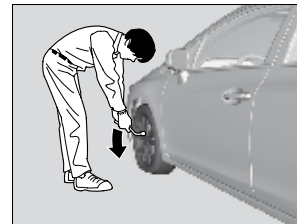

6. Solte as porcas da roda em aproximadamente uma volta, usando a chave de roda.

► Troca de um Pneu Furado

O formato da caixa de ferramentas varia de acordo com o modelo.

Não use o macaco se ele não funcionar corretamente. Chame sua Concessionária Autorizada Honda no Território Nacional ou um serviço profissional de reboque.

ATENÇÃO

Não dirija o veículo com um pneu que tenha perdido a pressão. Caso contrário, poderão ocorrer danos irreversíveis ao pneu. O estepe foi projetado para ajustar-se ao seu veículo. Não o utilize em outros veículos, a menos que sejam da mesma marca e modelo.

Não dirija o veículo com os pneus, incluindo o estepe, em desacordo com as pressões especificadas. Caso contrário, poderão ocorrer danos irreversíveis aos pneus.

■ Como Instalar o Macaco

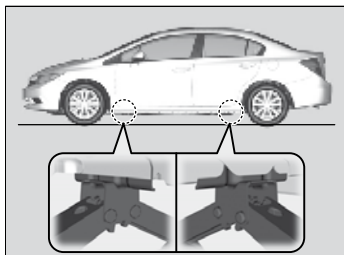

1. Coloque o macaco sob o encaixe da carroçaria mais próximo ao pneu a ser trocado.

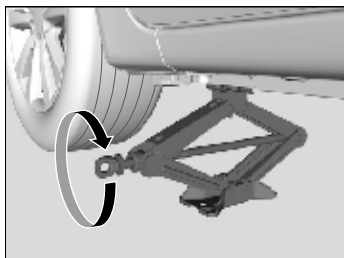

2. Gire a extremidade do suporte do macaco no sentido horário, até a base superior do macaco encostar no encaixe da carroçaria.

- Verifique se o encaixe da carroçaria está firmemente em contato com a base superior do macaco.

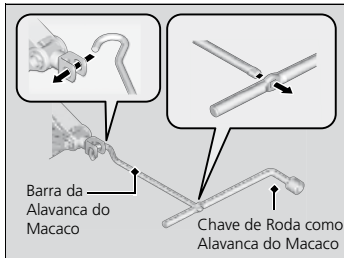

3. Levante o veículo, usando a barra da alavanca do macaco e a chave de roda como alavanca, até que o pneu esteja fora do chão.

►► Como Instalar o Macaco

▲ CUIDADO

O veículo pode soltar-se do macaco, ferindo seriamente qualquer pessoa que esteja sob ele.

Siga exatamente as instruções para a troca do pneu. Nunca permita que qualquer pessoa coloque alguma parte do corpo embaixo do veículo apoiado por um macaco.

ATENÇÃO

Se tentar levantar outro veículo com o macaco fornecido, ou usar outro macaco para levantar o veículo, tanto o veículo como o macaco poderão ser danificados.

Não use o macaco com pessoas ou bagagens no interior do veículo.

Use o macaco fornecido com o veículo. Outros macacos podem não suportar o peso do veículo ou apresentar formato incompatível.

Para usar o macaco com segurança obedeça às instruções a seguir.

- Não use o macaco com o motor em funcionamento.
- Use-o somente em solo firme e plano.
- Use-o somente nos pontos de levantamento.
- Não entre no veículo enquanto estiver usando o macaco.
- Não coloque objetos na parte superior ou embaixo do macaco.

■ Substituição do Pneu Furado

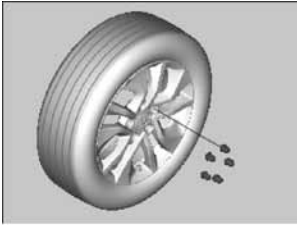

1. Remova as porcas da roda e o pneu furado.

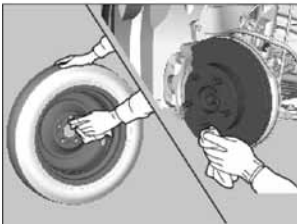

2. Limpe as superfícies de instalação da roda com um pano limpo.

3. Instale o estepe.

4. Aperte as porcas da roda, até a roda ficar firme junto ao cubo da roda. Não dê o aperto total.

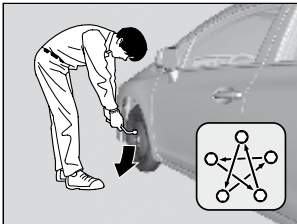

5. Abaixe o veículo e remova o macaco. Aperte as porcas da roda na ordem indicada pela figura. Aperte as porcas duas ou três vezes nessa ordem:

Torque da porca da roda:

108 N.m (11 kgf.m)

►► Substituição do Pneu Furado

Não aperte demasiadamente as porcas da roda aplicando torque extra com o pé ou alavanca.

■ Armazenagem do Pneu Furado

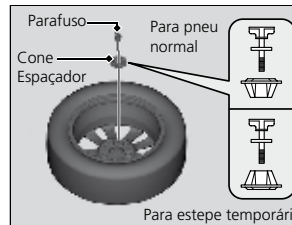

Modelos com roda de liga leve

1. Remova a tampa central.

Todos modelos

2. Coloque o pneu furado, com a face para baixo, no alojamento do estepe.

3. Remova o cone espaçador do parafuso, gire-o e reinsira-o no parafuso. Prenda o pneu furado com o parafuso.

4. Recoloque o macaco e a chave de roda com segurança na caixa de ferramentas. Guarde a caixa no porta-malas.

Modelos com estepe temporário

5. Guarde o estepe no porta-malas.

►► Armazenagem do Pneu Furado

▲ CUIDADO

Objetos soltos no interior do veículo podem ser arremessados em uma colisão, podendo causar ferimentos sérios aos ocupantes.

Guarde a roda, o macaco e as ferramentas com segurança antes de conduzir o veículo.

▲ ATENÇÃO

- Retire e guarde o triângulo de segurança após certificar-se de que o local esteja seguro.
- Desligue os sinalizadores de advertência.

O Motor Não Dá Partida

Verificação do Motor

Se o motor não der partida, gire a chave de ignição para a posição **PARTIDA**  e verifique se o motor de partida gira.

➤ Verificação do Motor

Se precisar dar partida no motor imediatamente, use uma bateria auxiliar para dar a partida.

➔ **Partida com Bateria Auxiliar** ➔ **P.181**

Condição do motor de partida	Lista de verificações	Nota
<p>O motor de partida não gira ou gira lentamente. A bateria pode estar descarregada. Verifique cada um dos itens ao lado.</p>	<p>Verifique o indicador de preaquecimento* Acende durante o aquecimento do combustível, apagando-se quando o motor esta pronto para a partida. Confirme se o indicador de preaquecimento apagou antes de colocar o interruptor de ignição em PARTIDA </p> <p>➔ Indicador de preaquecimento ➔ P.114 ➔ Partida do motor ➔ P.114</p> <p>Verifique a luminosidade das luzes internas. Ligue as luzes internas e verifique a luminosidade.</p> <ul style="list-style-type: none">• Se as luzes internas estiverem fracas ou não se acenderem ➔ Bateria ➔ P.164• Se as luzes internas se acenderem normalmente ➔ Fusíveis ➔ P.188	<p>Em altitudes acima de 2.400 metros, será mais difícil dar partida no motor.</p> <p>Ao dar partida no motor em dias frios, desligue todos os acessórios elétricos, como luzes, sistema de climatização e desembaçador do vidro traseiro, para reduzir o consumo da bateria.</p>
<p>O motor de partida gira normalmente, mas o motor não dá partida. O fusível pode estar queimado. Verifique cada um dos itens ao lado.</p>	<p>Examine o procedimento de partida do motor. Siga as instruções e tente dar partida no motor novamente. ➔ Ao Dar Partida do Motor ➔ P.114</p> <p>Verifique a luz indicadora do sistema imobilizador. Quando a luz indicadora do sistema imobilizador estiver piscando, não será possível dar partida no motor. ➔ Sistema Imobilizador ➔ P.85</p> <p>Verifique o nível do combustível. Deve haver combustível suficiente no tanque principal e no reservatório de gasolina. ➔ Indicador de Baixo Nível de Combustível (Tanque Principal) ➔ P.15 ➔ Indicador de Baixo Nível de Combustível (Reservatório de Gasolina)* ➔ P.16</p> <p>Verifique os fusíveis. Verifique todos os fusíveis ou faça a verificação do veículo em uma Concessionária Autorizada Honda no Território Nacional. ➔ Inspeção e Troca de Fusíveis ➔ P.193</p> <p>Se o problema persistir: ➔ Reboque de Emergência do Veículo ➔ P.194</p>	

Partida com Bateria Auxiliar

■ Procedimento de Partida com Bateria Auxiliar

Desligue todos os dispositivos elétricos, como o rádio e as luzes. Desligue o motor e abra o capô.

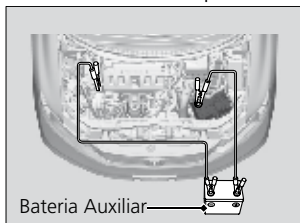

Bateria Auxiliar

1. Conecte primeiro o cabo auxiliar ao terminal \oplus da bateria descarregada.
2. Conecte a outra extremidade do primeiro cabo auxiliar ao terminal \oplus da bateria auxiliar.
 - ▶ Use somente uma bateria auxiliar de 12 volts.
3. Conecte o segundo cabo auxiliar ao terminal \ominus da bateria auxiliar.

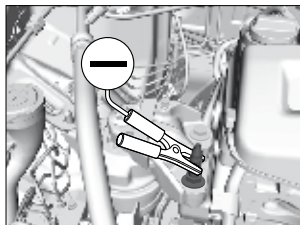

4. Conecte a outra extremidade do segundo cabo auxiliar ao parafuso de fixação do motor (ponto terra), como mostrado.

Não conecte esse cabo em qualquer outra parte do motor.

5. Se o veículo estiver conectado a outro veículo, ligue o motor do veículo auxiliar e aumente ligeiramente sua rotação.
6. Tente dar partida no motor do seu veículo. Se girar lentamente, verifique todas as conexões para garantir um contato perfeito.

▲ CUIDADO

Se o procedimento correto não for seguido, a bateria poderá explodir e causar ferimentos graves.

Mantenha faíscas, chamas expostas e cigarros acesos afastados da bateria.

■ O que Fazer Após a Partida do Motor

Depois que o veículo tiver sido ligado, remova os cabos auxiliares na ordem a seguir.

1. Desconecte o cabo auxiliar do aterramento do seu veículo.
2. Desconecte a outra extremidade do cabo auxiliar do terminal \ominus da bateria auxiliar.
3. Desconecte o cabo auxiliar do terminal \oplus da bateria do seu veículo.
4. Desconecte a outra extremidade do cabo auxiliar do terminal \oplus da bateria auxiliar.

Faça a inspeção do veículo em uma Concessionária Autorizada Honda no Território Nacional.

>>> Partida com Bateria Auxiliar

ATENÇÃO

Se a temperatura da bateria estiver extremamente baixa, o eletrólito poderá estar congelado. Cuidado, pois a partida auxiliar com uma bateria nessa condição poderá causar a sua ruptura.

Prensa os grampos dos cabos auxiliares firmemente, para que não se soltem quando o veículo vibrar. Além disso, ao instalar ou desinstalar os cabos auxiliares, tome cuidado para não enroscá-los ou deixar que suas extremidades façam contato uma com a outra.

Em dias frios, o desempenho da bateria será reduzido e poderá impedir a partida do motor.

Nunca empurre nem reboque um veículo equipado com transmissão automática para dar a partida.

Não é Possível Mover a Alavanca Seletora

Modelos com transmissão automática

Siga o procedimento abaixo se não for possível mover a alavanca seletora da posição **P**.

■ Liberação da Trava

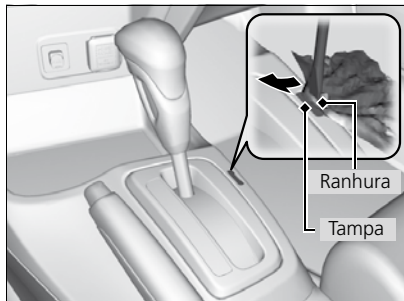

1. Acione o freio de estacionamento.
2. Remova a chave do interruptor de ignição.
3. Enrole um pano na ponta de uma chave de fenda pequena e remova a tampa da ranhura de liberação do bloqueio de mudanças.
 - ▶ Coloque a ponta da chave de fenda na ranhura e remova a tampa como mostrado na ilustração.

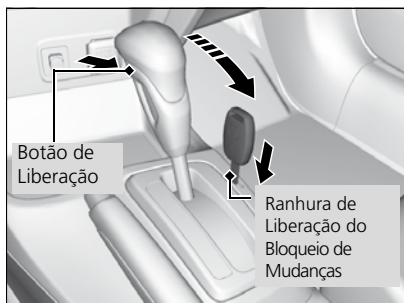

4. Insira a chave na ranhura de liberação do bloqueio de mudanças.
5. Empurrando a chave, pressione o botão de liberação da alavanca seletora e coloque-a na posição **N**.
 - ▶ A trava agora está liberada. Faça a verificação da alavanca seletora em uma Concessionária Autorizada Honda no Território Nacional o mais rápido possível.

Como Controlar o Superaquecimento

Os sintomas de superaquecimento são:

- O indicador de alta temperatura se acende ou o motor perde potência repentinamente.
- Liberação de vapor do compartimento do motor.

■ Primeira providência

1. Estacione imediatamente o veículo em um local seguro.

Modelos com transmissão automática

- ▶ Mova a alavanca seletora para a posição **P** e acione o freio de estacionamento. Desligue todos os acessórios e ligue os sinalizadores de advertência (pisca-alerta).

Modelos com transmissão manual

- ▶ Mova a alavanca de mudanças para a posição **N** e acione o freio de estacionamento. Desligue todos os acessórios e ligue os sinalizadores de advertência (pisca-alerta).

2. Desligue o motor.

3. Não há vapor sendo liberado do compartimento do motor:

Abra o capô.

Há vapor sendo liberado do compartimento do motor:

Aguarde até o término da liberação de vapor. A seguir, abra o capô.

>> Como Controlar o Superaquecimento

▲ CUIDADO

O vapor e gás expelidos por um motor superaquecido podem causar queimaduras graves.

Não abra o capô se estiver liberando vapor.

ATENÇÃO

Continuar a conduzir o veículo com o indicador de alta temperatura aceso poderá danificar o motor.

O motor pode superaquecer por vários motivos, tais como falta de líquido de arrefecimento ou problemas mecânicos. A indicação de superaquecimento pode ser percebida pelo acendimento do indicador de alta temperatura  ou saída de vapor pelo compartimento do motor.

■ Próxima providência

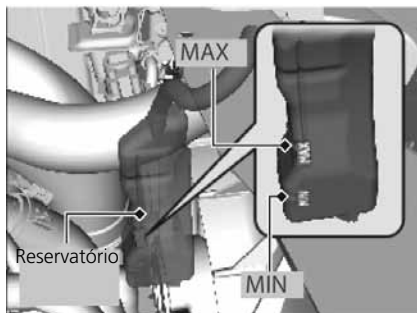

1. Depois que o motor tiver esfriado, inspecione o nível do líquido de arrefecimento e verifique se há vazamento nos componentes do sistema de arrefecimento.

- Se o nível do líquido de arrefecimento no reservatório estiver baixo, adicione líquido de arrefecimento até atingir a marca **MÁX.** (Consulte a pág 148)
- Se não existir líquido de arrefecimento no reservatório, verifique se o radiador está frio. Cubra a tampa do radiador com um pano grosso e abra-a. Se necessário, adicione líquido de arrefecimento até a base do gargalo de abastecimento e recoloque a tampa.

■ Última providência

Depois que o motor tiver esfriado o suficiente, ligue-o novamente e verifique o indicador de alta temperatura.

Se o indicador de alta temperatura estiver apagado, continue a conduzir o veículo. Se o indicador permanecer aceso, procure uma Concessionária Autorizada Honda no Território Nacional para efetuar os reparos.

►► Como Controlar o Superaquecimento

▲ CUIDADO

Ao retirar a tampa do radiador com o motor quente, o líquido de arrefecimento escaldante poderá ser expelido, provocando queimaduras graves.

Antes de retirar a tampa do radiador, certifique-se de que o motor e o radiador estejam frios.

Se existir vazamento de líquido de arrefecimento, procure uma Concessionária Autorizada Honda no Território Nacional para efetuar os reparos.

Use água somente como uma medida temporária de emergência. Leve o veículo a uma Concessionária Autorizada Honda no Território Nacional para abastecer o sistema com o líquido de arrefecimento adequado o mais rápido possível.

Se a Luz Indicadora de Baixa Pressão do Óleo se Acender



■ Motivos para a luz indicadora se acender

Acende-se quando a pressão do óleo do motor está baixa.

■ O que fazer assim que a luz indicadora se acender

1. Estacione imediatamente o veículo em um local seguro.
2. Se necessário, ligue os sinalizadores de advertência (pisca-alerta).

■ O que fazer após estacionar o veículo

1. Desligue o motor e deixe-o estabilizar-se por aproximadamente um minuto.
2. Abra o capô e verifique o nível do óleo.
Adicione óleo conforme necessário.
3. Ligue o motor e verifique o indicador de baixa pressão do óleo.

A luz se apaga: Comece a conduzir o veículo novamente.

A luz não se apaga em até 10 segundos: Desligue o motor e procure imediatamente uma Concessionária Autorizada Honda no Território Nacional para efetuar os reparos.

Se a Luz Indicadora do Sistema de Carga da Bateria se Acender



■ Motivos para a luz indicadora se acender

Acende-se quando a bateria não está carregando.

■ O que fazer quando a luz indicadora se acender

Desligue o sistema de aquecimento e refrigeração/sistema de controle de climatização, desembaçador do vidro traseiro e outros sistemas elétricos, e procure imediatamente uma Concessionária Autorizada Honda no Território Nacional para efetuar os reparos.

» Se a Luz Indicadora de Baixa Pressão do Óleo se Acender

ATENÇÃO

O motor será seriamente danificado se permanecer em funcionamento com o óleo sob baixa pressão.

» Se a Luz Indicadora do Sistema de Carga da Bateria se Acender

Se for necessário parar temporariamente, não desligue o motor. Acionar novamente o motor poderá descarregar rapidamente a bateria.

Se a Luz Indicadora do Sistema de Injeção Eletrônica se Acender ou Piscar



■ Motivos para a luz indicadora se acender ou piscar

- Acende-se quando há uma anomalia no sistema de controle de emissões do motor.
- Pisca na detecção de falha na ignição do motor.

■ O que fazer quando a luz indicadora se acender

Evite velocidades altas e leve o veículo imediatamente para inspeção em uma Concessionária Autorizada Honda no Território Nacional.

■ O que fazer quando a luz indicadora piscar

Estacione o veículo em um local seguro sem objetos inflamáveis e aguarde no mínimo dez minutos ou mais, com o motor parado até esfriar.

Se a Luz Indicadora do Sistema de Freio se Acender



■ Motivos para a luz indicadora se acender

- O fluido de freio está baixo.
- Há um problema no sistema de freio.

■ O que fazer se a luz indicadora se acender durante a condução

Pressione levemente o pedal do freio para verificar a pressão do pedal.

- Se estiver normal, verifique o nível do fluido de freio na próxima parada.
- Se estiver anormal, tome providências imediatamente. Se necessário, reduza de marcha para diminuir a velocidade do veículo, usando o freio-motor.

ATENÇÃO: Seja cuidadoso caso o pedal do freio não esteja funcionando normalmente. Apesar do sistema apresentar circuitos independentes que possibilitam a aplicação dos freios em duas rodas em caso de falha, a distância necessária para parar o veículo será consideravelmente maior. A falha no circuito poderá ser notada imediatamente, já que a força necessária para a aplicação do pedal, assim como seu curso, serão maiores. Neste caso, diminua imediatamente a velocidade, reduzindo as marchas e retirando o pé do acelerador. Pare o veículo assim que possível. Como essa falha é bastante perigosa, não tente dirigir o veículo. Reboque-o e corrija o problema o mais rápido possível.

►► Se a Luz Indicadora do Sistema de Injeção Eletrônica se Acender ou Piscar

ATENÇÃO

Se conduzir o veículo com a luz indicadora do sistema de injeção eletrônica acesa, o sistema de controle de emissões e o motor poderão ser danificados. Esses reparos não são cobertos pela garantia do veículo.

Se a luz indicadora do sistema de injeção eletrônica piscar ao ligar novamente o motor, conduza o veículo a uma velocidade máxima de 50 km/h até uma Concessionária Autorizada Honda no Território Nacional para inspeção do veículo.

Não reabasteça antes de ir à concessionária. Entretanto, se precisar reabastecer para chegar lá, use o mesmo combustível com que abasteceu o veículo na última vez.

►► Se a Luz Indicadora do Sistema de Freio se Acender

Faça imediatamente o reparo do veículo. É perigoso dirigir com o nível do fluido de freio baixo. Se o pedal do freio não apresentar resistência, pare imediatamente em um local seguro. Se necessário, reduza a marcha.

Modelos com ABS

Se as luzes indicadoras do sistema de freio e do ABS se acenderem simultaneamente, o sistema de distribuição eletrônica do freio não estará funcionando. Isso poderá desestabilizar o veículo em freadas repentinas.

Leve o veículo imediatamente para inspeção numa Concessionária Autorizada Honda no Território Nacional.

Se a Luz Indicadora da Direção com Assistência Elétrica Progressiva (EPS) se Acender



■ Motivos para a luz indicadora se acender

- Acende-se quando há um problema no EPS.
- Ao pressionar repetidamente o pedal do acelerador para aumentar a rotação do motor durante o funcionamento em marcha lenta, a luz indicadora se acende e, às vezes, pode ficar difícil manejar o volante de direção.

■ O que fazer quando a luz indicadora se acender

Pare o veículo em um local seguro e acione o motor.

Se a luz indicadora se acender e permanecer acesa, leve imediatamente o veículo a uma Concessionária Autorizada Honda no Território Nacional no Território Nacional para inspeção.

Se a Mensagem PGM-FI Aparecer



■ Motivos para a mensagem aparecer durante o funcionamento do motor

Existe um problema com o sistema de controle do motor.

■ O que fazer quando a mensagem aparecer repetidamente

Evite acelerar excessivamente e dirigir em alta velocidade. Leve seu veículo para inspeção numa Concessionária Autorizada Honda no Território Nacional.

▶▶ Se a Luz Indicadora da Direção com Assistência Elétrica Progressiva (EPS) se Acender

ATENÇÃO

Se girar repetidamente o volante de direção a uma velocidade extremamente baixa, ou mantiver o volante totalmente virado para a esquerda ou direita por um tempo, o sistema aquecerá. O sistema entrará no modo de proteção e limitará seu desempenho. O volante de direção ficará cada vez mais difícil de manusear. Depois que o sistema tiver esfriado, o EPS será restaurado. A operação repetida nessas condições poderá causar danos ao sistema.

▶▶ Se o Indicador do PGM-FI Acender

ATENÇÃO

Dirigir continuamente com esta mensagem acesa poderá danificar os controles de emissões e o motor. Esses reparos podem não ser cobertos pela garantia do veículo.

Localizações dos Fusíveis

Se algum dispositivo elétrico não estiver funcionando, gire a chave de ignição para a posição **TRAVA** [0] e verifique se algum fusível está queimado.

Caixa de Fusíveis no Compartimento do Motor

Situada próximo ao reservatório do fluido de freio. Pressione as linguetas para abrir a caixa.

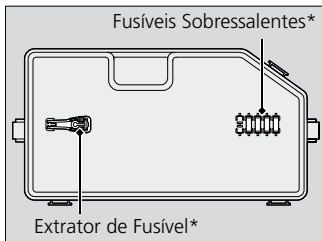
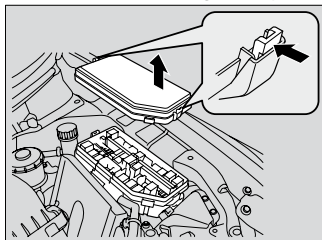

As localizações dos fusíveis são mostradas na tampa da caixa de fusíveis. Localize o fusível correspondente pelo número do fusível e número na tampa da caixa*.

■ Circuito Protegido e Amperagem para Cada Fusível

Motor 1.8 *t*

	Circuito Protegido (A)
1	<ul style="list-style-type: none"> EPS (70 A) — — Motor do ABS/Sistema VSA (30 A) ABS/Sistema VSA FSR (30 A) — Fusível Principal (100 A) IG Principal (50 A) Caixa de Fusíveis Principal (60 A) Caixa de Fusíveis Principal 2 (60 A) Farol Principal (30 A) — 2 Desembaçador do Vidro Traseiro (30 A) — — Ventilador (40 A) — Motor da Ventoinha Secundário (20 A) Motor da Ventoinha Principal (20 A)
3	—
4	—
5	DIAG, ST MG do Motor de Partida (7,5 A)
6	—
7	—

	Circuito Protegido (A)
8	—
9	—
10	—
11	Nível do Óleo (7,5 A)
12	—
13	—
14	Pisca-alerta (10 A)
15	FI Secundário (15 A)
16	Bobina IG (15 A)
17	Freio (15 A)
18	Buzina (10 A)
19	—
20	Farol Baixo Direito (10 A)
21	IGP (15 A)
22	DBW (15 A)
23	Farol Baixo Esquerdo (10 A)
24	—
25	Embreagem MG (7,5 A)
26	—
27	Lanterna (20 A)
28	Luzes Internas (7,5 A)
29	Luz de Ré (10 A)

■ Circuito Protegido e Amperagem para Cada Fusível

Motor 2.0 *l*

Circuito Protegido (A)	
—	EPS (70 A)
—	—
1	Motor do ABS/Sistema VSA (30 A)
	ABS/Sistema VSA FSR (30 A)
	—
	Fusível Principal (100 A)
	IG Principal (50 A)
	Caixa de Fusíveis Principal (60 A)
	Caixa de Fusíveis Principal 2 (60 A)
	Farol Principal (30 A)
	—
2	Desembaçador do Vidro Traseiro (30 A)
—	—
	Ventilador (40 A)
	—
	Motor da Ventoinha Secundário (20 A)
	Motor da Ventoinha Principal (20 A)
3	—
4	STS FFV* (7,5 A)
5	DIAG, ST MG do Motor de Partida (7,5 A)
6	FLRLD* (7,5 A)
7	—

Circuito Protegido (A)	
8	—
9	—
10	—
11	Nível do Óleo (7,5 A)
12	Faróis de Neblina* (20 A)
13	—
14	Pisca-alerta (10 A)
15	FI Secundário (15 A)
16	Bobina IG (15 A)
17	Freio (15 A)
18	Buzina (10 A)
19	—
20	Farol Baixo Direito (10 A)
21	IGP (15 A)
22	DBW (15 A)
23	Farol Baixo Esquerdo (10 A)
24	—
	ECU FI Sobressalente* ¹ (10 A)
25	Embreagem MG (7,5 A)
26	Lavador* (15 A)
27	Lanterna (20 A)
28	Luzes Internas (7,5 A)
29	Luz de Ré (10 A)

■ Localização dos Fusíveis

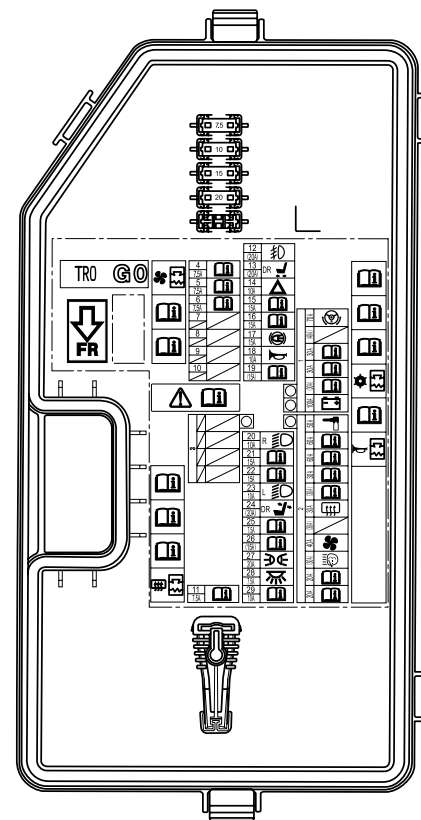

Em Caso de Emergência

* Não disponível em todos os modelos

■ Caixa de Fusíveis Interna

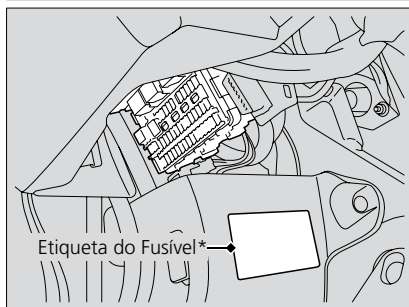

As localizações dos fusíveis são mostradas na tampa da caixa de fusíveis. Localize o fusível correspondente pelo número do fusível e número na etiqueta*.

■ Circuito Protegido e Amperagem para Cada Fusível

Motor 1.8 l

	Circuito Protegido (A)
1	—
2	ACG (10 A)
3	SRS (10 A)
4	Bomba de Combustível (15 A)
5	Medidor (7,5 A)
6	Vidro Elétrico (7,5 A)
7	VB SOL* (15 A)
8	Atuador da Trava da Porta 2 (Destr.) (15 A)

	Circuito Protegido (A)
9	Atuador da Trava da Porta 1 (Destr.) (15 A)
10	—*
11	—*
12	—
13	—
14	—
15	Atuador da Trava da Porta do Motorista (Destravar) (10 A)
16	—
17	—
18	—
19	ACC (7,5 A)
20	Trava da Chave ACC (7,5 A)
21	—*
22	HAC (7,5 A)
23	HSVTV (FFV)* (7,5 A)
24	ABS/VSA* (7,5 A)
25	—
26	—
27	Soquete de Alimentação para Acessórios (Dianteiro) (15A)
28	Lavador (15 A)
29	ODS (7,5 A)
30	Atuador da Trava da Porta do Motorista (Travar) (10 A)
31	—

	Circuito Protegido (A)
32	Atuador da Trava da Porta 2 (Travar) (15 A)
33	Atuador da Trava da Porta 1 (Travar) (15 A)
34	Lanterna (7,5 A)
35	Iluminação (7,5 A)
36	Bomba de Combustível Auxiliar (15 A)
37	—
38	Luz Alta do Farol Esquerdo (10 A)
39	Luz Alta do Farol Direito (10 A)
40	—*
41	Trava da Porta (20 A)
42	Vidro Elétrico do Motorista (20 A)
43	Vidro Elétrico Traseiro Direito (20 A)
44	Vidro Elétrico Dianteiro Direito (20 A)
45	Vidro Elétrico Traseiro Esquerdo (20 A)
46	Limpador (30 A)

■ Localização dos Fusíveis

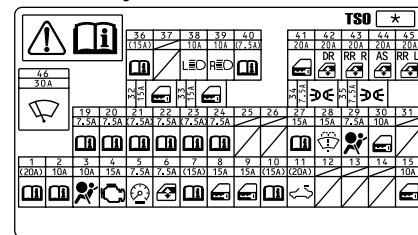

■ Circuito Protegido e Amperagem para Cada Fusível

Motor 2.0 ℓ

Circuito Protegido (A)	
1	—
2	ACG (10 A)
3	SRS (10 A)
4	Bomba de Combustível (15 A)
5	Medidor (7,5 A)
6	Vidro Elétrico (7,5 A)
7	VB SOL* (15 A)
8	Atuador da Trava da Porta 2 (Destr.) (15 A)
9	Atuador da Trava da Porta 1 (Destr.) (15 A)
10	—
11	Teto solar* (20 A)
12	—
13	—
14	—
15	Atuador da Trava da Porta do Motorista (Destravar) (10 A)
16	—
17	—
18	—
19	ACC (7,5 A)
20	Trava da Chave ACC (7,5 A)

Circuito Protegido (A)	
21	—
22	HAC (7,5 A)
23	HSVT (FFV)* (7,5 A)
24	ABS/VSA (7,5 A)
25	—
26	—
27	Soquete de Alimentação para Acessórios (Dianteiro) (15A)
28	Lavador (15 A)
29	ODS (7,5 A)
30	Atuador da Trava da Porta do Motorista (Travar) (10 A)
31	—
32	Atuador da Trava da Porta 2 (Travar) (15 A)
33	Atuador da Trava da Porta 1 (Travar) (15 A)
34	Lanterna (7,5 A)
35	Iluminação (7,5 A)
36	—
37	—
38	Luz Alta do Farol Esquerdo (10 A)
39	Luz Alta do Farol Direito (10 A)
40	Despertar FI* (7,5 A)
41	Trava da Porta (20 A)
42	Vidro Elétrico do Motorista (20 A)

Circuito Protegido (A)	
43	Vidro Elétrico Traseiro Direito (20 A)
44	Vidro Elétrico Dianteiro Direito (20 A)
45	Vidro Elétrico Traseiro Esquerdo (20 A)
46	Limpador (30 A)

■ Localização dos Fusíveis

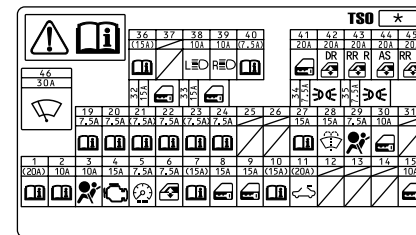

* Não disponível em todos os modelos (Consulte uma Concessionária Autorizada Honda para a troca dos fusíveis)

Modelo motor 2.0 *l*

■ Caixa de Fusíveis no Compartimento do Motor (na Bateria)

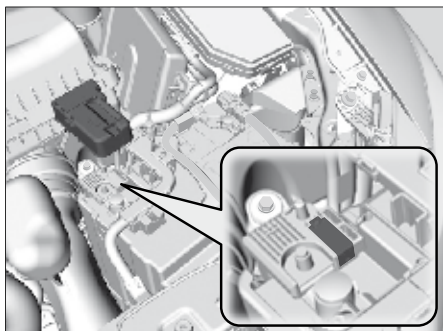

Localizada perto do terminal **+** da bateria.

Puxe a tampa para cima.

A substituição deste fusível deve ser feita numa Concessionária Autorizada Honda no Território Nacional.

■ Circuito Protegido

Circuito Protegido (A)



Bateria (60 A)

Inspeção e Troca de Fusíveis

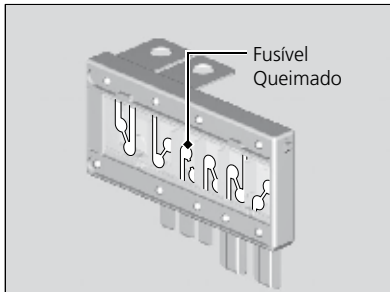

Fusível
Queimado

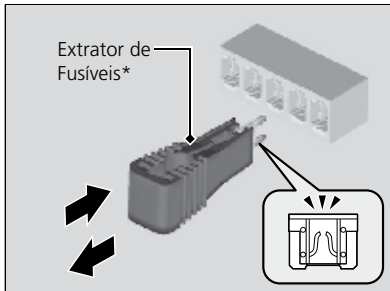

Extrator de
Fusíveis*

1. Gire a chave de ignição para a posição **TRAVA** **0**. Desligue os faróis e todos os acessórios.
2. Remova a tampa da caixa de fusíveis.
3. Verifique os fusíveis grandes no compartimento do motor.
 - ▶ Se algum fusível grande estiver queimado, substitua-o em uma Concessionária Autorizada Honda no Território Nacional.
4. Inspeção dos fusíveis pequenos no interior do veículo.
 - ▶ Se algum fusível estiver queimado, remova-o com o extrator de fusíveis* e substitua-o por um novo.

▶▶ Inspeção e Troca de Fusíveis

ATENÇÃO

A substituição de um fusível por outro de amperagem maior pode danificar todo o sistema elétrico, em caso de sobrecarga.

Substitua o fusível por outro com a mesma amperagem nominal especificada.

Utilize as tabelas para localizar o fusível desejado e confirme a amperagem na etiqueta do fusível.

↻ Localizações dos Fusíveis ➔ P.188

Há um extrator de fusíveis* na parte posterior da tampa da caixa de fusíveis no compartimento do motor.

Caso não possua um fusível de amperagem adequada para o circuito, sempre instale um fusível de amperagem menor.

* Não disponível em todos os modelos (Consulte uma Concessionária Autorizada Honda para a troca dos fusíveis)

Reboque de Emergência do Veículo

Chame um serviço de reboque profissional, caso seja necessário rebocar o veículo.

■ Equipamento de plataforma

O operador transporta o veículo na parte de trás de um caminhão.

Essa é a melhor maneira para rebocar o veículo.

■ Equipamento de levantamento das rodas

Se não for possível transportar o veículo em um guincho com plataforma, o reboque deverá ser feito com as rodas dianteiras suspensas do solo.

O caminhão de guincho utiliza dois braços articulados sob as rodas dianteiras para levantá-las.

As outras duas rodas permanecem no solo.

Essa é uma maneira aceitável para rebocar o veículo.

Caso seu veículo necessite ser rebocado com as rodas dianteiras no solo, siga os seguintes procedimentos:

■ Transmissão manual:

- Solte o freio de estacionamento.
- Coloque a transmissão em ponto morto.
- Deixe a ignição na posição **ACESSÓRIOS** **I** para evitar que o volante de direção trave.

■ Transmissão automática:

- Dê a partida no motor.
- Pise no pedal de freio. Mova a alavanca seletora por todas as posições.
- Coloque a transmissão na posição **D** por 5 segundos, em seguida, mude para a posição **N**.
- Desligue o motor.
- Solte o freio de estacionamento.
- Deixe a ignição na posição **ACESSÓRIOS** **I** para evitar que o volante de direção trave.

» Reboque de Emergência do Veículo

ATENÇÃO

Tentar levantar ou rebocar o veículo pelos para-choques causará danos sérios. Os para-choques não foram projetados para suportar o peso do veículo.

O sistema de direção poderá ser danificado, caso o volante esteja travado. Posicione o interruptor de ignição na posição **ACESSÓRIOS** **I** e certifique-se de que o volante gire livremente antes de rebocar o veículo.

O reboque inadequado, como rebocar atrás de um trailer ou outro veículo motorizado, pode danificar a transmissão.

Nunca reboque o veículo somente com uma corda ou corrente. Isso é muito perigoso, já que as cordas ou corrente podem deslocar-se de lado a lado ou quebrar.

Não prenda o veículo em um ângulo no qual os cabos de reboque encostem no para-choque dianteiro do veículo. Para evitar danos ao veículo, proteja o para-choque com uma fita.

Com as rodas dianteiras no chão, não reboque o veículo acima de a 55 km/h e a uma distância superior a 80 km.

Se decidir rebocar o veículo com as quatro rodas sobre o solo, certifique-se de usar uma barra de reboque projetada para isso e bem fixada. Certifique-se de que o rádio e acessórios elétricos estejam desligados, de modo que não descarreguem a bateria.

Caso o veículo seja rebocado com a traseira voltada para a parte frontal da plataforma do caminhão e com velocidade acima da recomendada, a portinhola de abastecimento de combustível poderá abrir-se e ser danificada.

Informações Técnicas

Este capítulo inclui as especificações do veículo, localizações dos números de identificação e outras informações regulamentares exigidas.

Especificações	196
Números de Identificação	
Número de Identificação do Veículo (VIN)	200
Número do Motor e Número da Transmissão	200
Dispositivos que Emitem	
Ondas de Rádio	201
Contribuindo com o Meio Ambiente.....	202

Especificações

■ Especificações do Veículo

Motor 1.8 ℓ

Modelo	Honda Civic 4-portas	
Peso em Ordem de Marcha	TM	1.238 kg
	TA	1.272 kg
Peso Máximo Permitido	1.690 kg	

■ Especificações do Motor

Tipo	SOHC i-VTEC 16V FLEX	
Diâmetro Interno x Curso	81 x 87,3 mm	
Cilindrada	1.798 cc	
Velas de Ignição	NGK	SILZKR7C11DS
Potência	Etanol	140 cv x 6.500 rpm
	Gasolina	139 cv x 6.500 rpm
Torque	Etanol	17,7 kgf.m x 5.000 rpm
	Gasolina	17,5 kgf.m x 4.600 rpm
Taxa de Compressão	11,7:1	
Rotação de Marcha Lenta	TM	720 ± 50 rpm
	TA	720 ± 50 rpm
Avanço da Ignição	2° ± 2° APMS	
Folga das Válvulas	Admissão	0,18 - 0,22 mm
	Escape	0,23 - 0,27 mm

■ Combustível

Tipo	Tanque Principal	Etanol e/ou gasolina* comum, comercialmente disponível ou aditivado em qualquer proporção.
	Reservatório de Gasolina	Gasolina* comum, comercialmente disponível ou aditivada.
Capacidade do Tanque de Combustível	Tanque Principal	57 ℓ
	Reservatório de Gasolina	0,7 ℓ

*1 A gasolina aditivada distingue-se da comum tipo C por receber aditivos com propriedades detergentes e dispersantes. Dessa forma, evita-se a formação de corrosão e depósitos no sistema de alimentação do veículo, permitindo sempre um bom fluxo de combustível ao longo do tempo. A decisão pelo uso de gasolina aditivada cabe ao cliente, porém ressalta-se primordialmente o cuidado com sua procedência, seja comum ou aditivada. Ao trafegar por outros países, deve-se sempre utilizar gasolina premium com octanagem 95 ou superior sem chumbo, ou seja, verifique a seguinte inscrição na bomba do posto de abastecimento: "sin plomo", em países de língua espanhola.

■ Bateria

Capacidade/Tipo	47 Ah (20)
-----------------	------------

■ Fluido do Lavador

Capacidade do Reservatório	2,5 ℓ
----------------------------	-------

■ Lâmpadas

Faróis (Farol Baixo)	55 W (H11)
Faróis (Farol Alto)	60 W (HB3)
Faróis de Neblina*	55 W (H11)
Luzes dos Sinalizadores de Direção Dianteiros	21 W (Âmbar)
Sinalizadores de Direção Laterais (Nos Retrovisores Externos)*	LED
Luzes das Lanternas/Freio	21/5 W
Luzes dos Sinalizadores de Direção Traseiros	21 W (Âmbar)
Luzes de Ré	21 W
Luzes da Placa de Licença Traseira	5 W
Brake Light	21 W
Luzes Internas	
Luzes de Leitura	8 W
Luz de Cortesia	8 W
Luzes do Espelho de Cortesia*	2 W
Luz do Porta-malas	5 W
Luz do Porta-luvas	3,4 W
Luz da Lanterna	5 W

■ Fluido de Freio/Embreagem

Especificado	Fluido de Freio DOT 3 ou DOT 4		
--------------	--------------------------------	--	--

■ Fluido da Transmissão Automática

Especificado	Honda ATF 11 (fluido para transmissão automática)		
Capacidade	Troca	2,4 ℓ	

■ Fluido da Transmissão Manual

Especificado	Fluido para Transmissão Manual Honda		
Capacidade	Troca	1,4 ℓ	

■ Óleo do Motor

Recomendado	Óleo Genuíno Honda SAE 0W-20 API SL ou superior		
Capacidade	Troca	3,5 ℓ	
	Troca incluindo o filtro	3,7 ℓ	

■ Líquido de Arrefecimento do Motor

Especificado	Líquido de Arrefecimento/ Anticongelante Honda para Todas as Estações, Tipo 2		
Proporção	50/50 com água destilada		
Capacidade	5,59 ℓ (troca incluindo o remanescente de 0,475 ℓ no reservatório)		

■ Pneu

Normal	Tamanho	205/55R16 91V	
	Pressão kPa (kgf/cm ² [psi])	Dianteiro	220 (2,2 [32])
		Traseiro	220 (2,2 [32])

Estepe	Tamanho	125/70D15 95M	
	Pressão kPa (kgf/cm ² [psi])	420 (4,2 [60])	

Tamanho da Roda	Normal	16 x 61/2 J	
	Estepe	15 x 4T	

■ Suspensão

Tipo	Dianteira	McPherson	
	Traseira	Multi-link	

■ Alinhamento

Convergência	Dianteira	0,0 mm	
	Traseira	2,0 mm	
Câmbler	Dianteira	0°34´	
	Traseira	- 0°37´	
Cáster	Dianteira	5°16´	

■ Direção

Tipo	Pinhão e cremalheira, com assistência elétrica		
------	--	--	--

■ Freio

Tipo	Assistência hidráulica		
Dianteira	Disco Ventilado		
Traseira	Disco rígido		
Estacionamento	Mecânico		

■ Dimensões

Comprimento	4.525 mm		
Largura	1.755 mm		
Altura	1.450 mm		
Distância Entre Eixos	2.668 mm		
Distância Entre Rodas			1.492 mm
			1.516 mm

* Não disponível em todos os modelos

■ Especificações do Veículo

Motor 2.0 ℓ

Modelo	Honda Civic 4-portas
Peso em Ordem de Marcha	1.294 - 1.306 kg
Peso Máximo Permitido	1.690 - 1.720 kg

■ Especificações do Motor

Tipo	SOHC i-VTEC 16V	
Diâmetro Interno x Curso	81 x 96,9 mm	
Cilindrada	1.997 cc	
Velas de Ignição	NGK	SILZKR7C11DS
Potência	Etanol	155 cv x 6300 rpm
	Gasolina	150 cv x 6300 rpm
Torque	Etanol	19,5 kgf x 4800 rpm
	Gasolina	19,3 kgf x 4700 rpm
Taxa de Compressão	10,6:1	
Rotação de Marcha Lenta	TA 720 ± 50 rpm	
Avanço da Ignição	2° ± 2° APMS	
Folga das Válvulas	Admissão	0,18 - 0,22 mm
	Escape	0,23 - 0,27 mm

■ Combustível

Tipo	Tanque Principal	Etanol e/ou gasolina ^{*1} comum, comercialmente disponível ou aditivado em qualquer proporção.
	Capacidade do Tanque de Combustível	Tanque Principal 57 ℓ

^{*1} A gasolina aditivada distingue-se da comum tipo C por receber aditivos com propriedades detergentes e dispersantes. Dessa forma, evita-se a formação de corrosão e depósitos no sistema de alimentação do veículo, permitindo sempre um bom fluxo de combustível ao longo do tempo. A decisão pelo uso de gasolina aditivada cabe ao cliente, porém ressalta-se primordialmente o cuidado com sua procedência, seja comum ou aditivada.

Ao trafegar por outros países, deve-se sempre utilizar gasolina premium com octanagem 95 ou superior sem chumbo, ou seja, verifique a seguinte inscrição na bomba do posto de abastecimento: "sin plomo", em países de língua espanhola.

■ Bateria

Capacidade/Tipo	60 Ah (20)
-----------------	------------

■ Fluido do Lavador

Capacidade do Reservatório	2,5 ℓ
----------------------------	-------

■ Lâmpadas

Faróis (Farol Baixo)	55 W (H11)	
Faróis (Farol Alto)	60 W (HB3)	
Faróis de Neblina*	55 W (H11)	
Luzes dos Sinalizadores de Direção Dianteiros	21 W (Âmbar)	
Sinalizadores de Direção Laterais (Nos Retrovisores Externos)*	LED	
Luzes das Lanternas/Freio	21/5 W	
Luzes dos Sinalizadores de Direção Traseiros	21 W (Âmbar)	
Luzes de Ré	21 W	
Luzes da Placa de Licença Traseira	5 W	
Brake Light	21 W	
Luzes Internas	Luzes de Leitura	8 W
	Luz de Cortesia	8 W
	Luzes do Espelho de Cortesia*	2 W
	Luz do Porta-malas	5 W
	Luz do Porta-luvas	3,4 W
Luz da Lanterna	5 W	

■ Fluido de Freio/Embreagem

Especificado	Fluido de Freio DOT 3 ou DOT 4
--------------	--------------------------------

■ Fluido da Transmissão Automática

Especificado	Honda ATF 11 (fluido para transmissão automática)
Capacidade	Troca 2,5 ℓ

■ Óleo do Motor

Recomendado	Óleo Genuíno Honda SAE 0W-20 API SL ou superior
	Troca 3,5 ℓ
Capacidade	Troca incluindo o filtro 3,7 ℓ

■ Líquido de Arrefecimento do Motor

Especificado	Líquido de Arrefecimento/ Anticongelante Honda para Todas as Estações, Tipo 2
Proporção	50/50 com água destilada
Capacidade	5,56 ℓ (troca incluindo o remanescente de 0,475 ℓ no reservatório)

■ Pneu

	Tamanho	205/55R16 91V
Normal	Pressão kPa (kgf/cm ² {psi})	Dianteiro 220 (2,2 [32]) Traseiro 220 (2,2 [32])

	Tamanho	T125/70D15 95M T135/80D15 99M
--	---------	----------------------------------

Estepe	Pressão kPa (kgf/cm ² {psi})	420 (4,2 [60])
--------	---	----------------

Tamanho da Roda	Normal	16 x 61/2 J
	Estepe	15 x 4T

■ Suspensão

Tipo	Dianteira	McPherson
	Traseira	Multi-link

■ Alinhamento

Convergência	Dianteira	0,0 mm
	Traseira	2,0 mm

Câmbor	Dianteira	0°34'
	Traseira	- 0°37'

Câster	Dianteira	5°16'
--------	-----------	-------

■ Direção

Tipo	Pinhão e cremalheira, com assistência elétrica
------	--

■ Freio

Tipo	Assistência hidráulica
Dianteira	Disco Ventilado
Traseira	Disco rígido
Estacionamento	Mecânico

■ Dimensões

Comprimento	4.525 mm
Largura	1.755 mm
Altura	1.450 mm
Distância Entre Eixos	2.668 mm
Distância Entre Rodas	1.492 mm
	1.516 mm

Número de Identificação do Veículo (VIN)

O veículo possui um número de identificação do veículo (VIN) de 17 dígitos, usado para registrar o veículo para fins de garantia e licenciamento e seguro do veículo. Veja abaixo as localizações do VIN.

Número do Motor e Número da Transmissão

Veja abaixo as localizações do número do motor e número da transmissão do veículo.

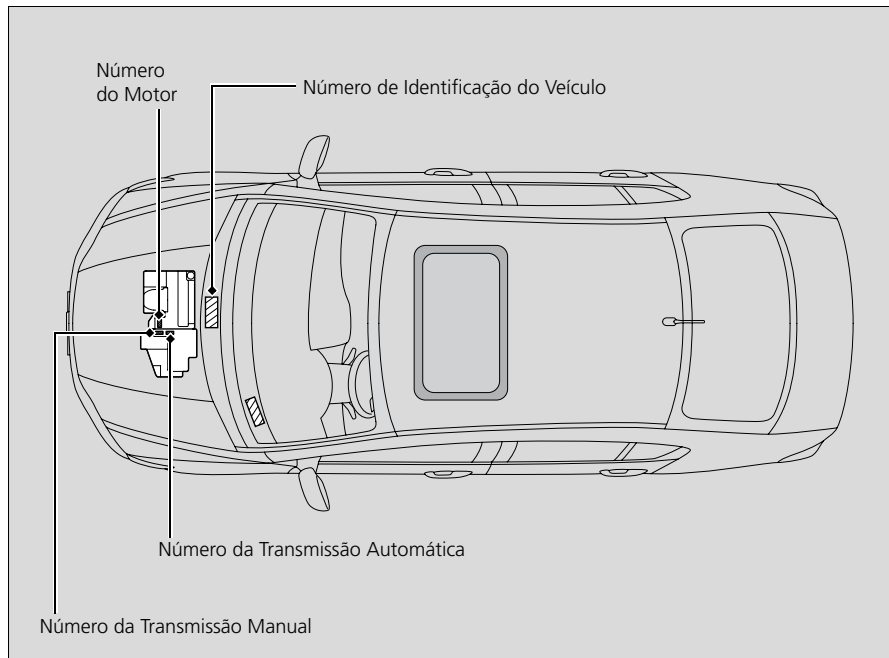

Dispositivos que Emitem Ondas de Rádio

Os seguintes produtos e sistemas do seu veículo emitem ondas de rádio quando em funcionamento.

	Sistema Imobilizador	Controle Remoto	Sistema Telefone Viva-voz
Faixa de Frequências Tx (MHz)/Frequência Fundamental	0.125 a 0.125	433.92	2400,0 a 2483,5
Intensidade de Campo ($\mu\text{V}/\text{m}$)	0.7148	3545.27	30789,6
Distância da Medida (m)	300.0	3.0	1,0
Tipo de Modulação	ASK	—	FSK



Dispositivos que Emitem Ondas de Rádio*1

Este equipamento opera em base secundária e, em consequência, deve aceitar interferência prejudicial, inclusive de estações do mesmo tipo e pode não causar interferência prejudicial a sistemas que operam em base primária.

Informações da Anatel:

Este produto está homologado pela ANATEL, de acordo com os procedimentos regulamentados pela Resolução 242/2000, e atende aos requisitos técnicos aplicados.

Este veículo está equipado com um dispositivo antipolvente, visando atender à resolução nº 18/86 do CONAMA. Esse sistema controla os níveis de emissão evaporativa e dos gases do escapamento. Portanto, a manutenção correta e a utilização de PEÇAS GENUÍNAS são imprescindíveis para o funcionamento adequado do sistema. Siga rigorosamente o plano de manutenção prescrito no Manual de Manutenção, Garantia e Assistência 24 Horas, recorrendo sempre a uma Concessionária Autorizada Honda no Território Nacional.

Observe rigorosamente as especificações técnicas contidas neste Manual, pois, dessa forma, além de estar usufruindo sempre do melhor desempenho do seu veículo Honda, também estará contribuindo para a preservação do meio ambiente.

Índice de CO em marcha lenta: 0,1%

Ruídos veiculares

Este veículo está em conformidade com a legislação vigente de controle de poluição sonora para veículos automotores.

Resolução Nº 01/93 CONAMA

Limite máximo de ruído para fiscalização de veículo em circulação (veículo parado):

	1.8 ℓ	2.0 ℓ
Manual	83,1 dB(A)	—
Automática	87,0 dB(A)	86,7 dB(B)

É importante que todo serviço de manutenção seja executado de acordo com o Manual de Manutenção, Garantia e Assistência 24 Horas para que o veículo permaneça dentro dos padrões antipoluentes.

Sistema de Áudio

Este capítulo descreve como operar o sistema de áudio e outros dispositivos tecnológicos



Sistema de Áudio sem NAVI.....	204	■
Bluetooth® Telephone Viva-Voz sem NAVI.....	218	■
Sistema de Áudio com NAVI.....	228	■
Bluetooth® Telephone Viva-Voz com NAVI	241	■

Sistema de Áudio

Sobre o Sistema de Áudio

Nos modelos equipados com sistema de navegação, consulte o Manual Multimídia disponível no site **www.honda.com.br**, para a operação do sistema de áudio e do sistema de Telefone Viva-voz (HFT).

O sistema de áudio apresenta um rádio AM/FM. Ele também pode reproduzir CDs, arquivos WMA/MP3/AAC, iPods®, iPhone®, dispositivos USB e dispositivos Bluetooth®.

É possível operar o sistema de áudio a partir dos botões e interruptores no painel ou dos controles remotos no volante de direção.

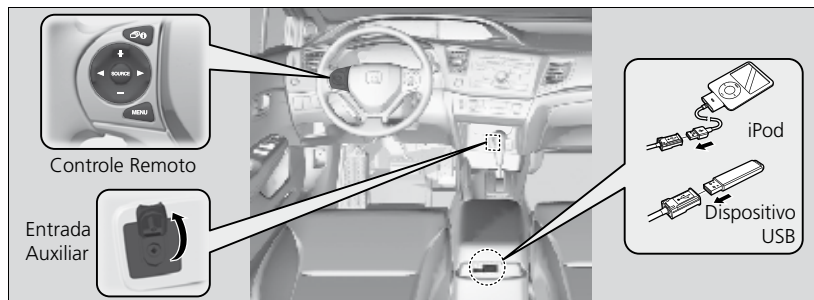

Cabo Adaptador USB

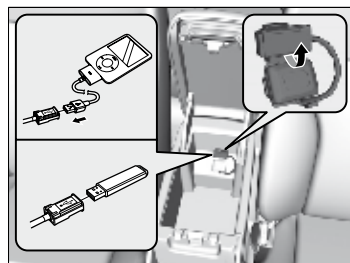

1. Desprenda o conector USB e solte o cabo adaptador.
2. Instale o conector do iPod ou do dispositivo USB no conector USB.

>> Sobre o Sistema de Áudio

Não oferece suporte a CDs e DVDs de vídeo, e mini-CDs de 8 cm.

iPod e iPhone são marcas registradas de propriedade da Apple Inc.

MP3 e AAC são formatos-padrão de compressão de áudio. WMA é um formato de compressão de áudio desenvolvido pela Microsoft Corporation.



>> Cabo Adaptador USB

- Não deixe o iPod ou dispositivo USB no veículo. Eles podem ser danificados devido a incidência de luz solar direta e temperaturas altas.
- Não use um cabo de extensão com o cabo adaptador USB.
- Não conecte o iPod ou dispositivo USB usando um Hub USB.
- Não use um leitor de cartão ou unidade de disco rígido, pois esses dispositivos ou seus arquivos podem ser danificados.
- Recomendamos que faça uma cópia de segurança dos seus dados antes de usar o dispositivo no veículo.
- As mensagens exibidas podem variar de acordo com o modelo do dispositivo e versão de software.

Se o sistema de áudio não reconhecer o iPod, tente reconectá-lo ou reiniciar o dispositivo. Para reiniciar, siga as instruções do fabricante que acompanham o iPod.

Entrada Auxiliar

Use a entrada auxiliar para conectar dispositivos de áudio-padrão.

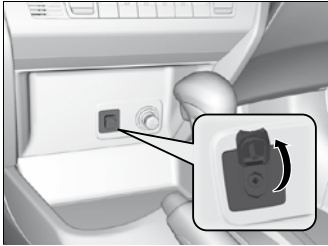

1. Abra a tampa.
2. Conecte um dispositivo de áudio-padrão na entrada auxiliar, usando um miniplugue estéreo de 3,5 mm.

► O sistema de áudio mudará automaticamente para o modo AUX.

»» Entrada Auxiliar

Para alternar o modo, pressione qualquer dos interruptores do modo de áudio. É possível retornar para o modo AUX pressionando o interruptor AUX.

Não será possível usar a entrada auxiliar se substituir o sistema de áudio.

Antena de Áudio

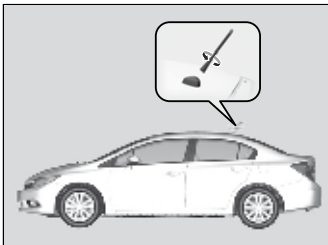

O seu veículo está equipado com uma antena removível na parte traseira do teto.

»» Antena de Áudio

ATENÇÃO

Antes de usar um serviço de lavagem automática, remova a antena desparafusando-a manualmente. Isso evitará danos à antena causados pelas escovas do túnel de lavagem.

Proteção Antifurto do Sistema de Áudio

O sistema de áudio será desativado se for desconectado da fonte de alimentação, por exemplo, quando a bateria for desconectada ou estiver descarregada.

Reativação do sistema de áudio

1. Gire a chave de ignição para a posição **LIGADA** **II** e ligue o sistema de áudio.

► Se girar a chave de ignição para a posição **ACESSÓRIOS** **I**, o sistema solicitará a entrada do código de segurança do rádio. Consulte o passo 3.

2. Pressione e segure o interruptor **LIGA/DESLIGA** novamente por mais de dois segundos.

► O sistema de áudio será ativado quando a unidade de controle do sistema reconhecer a presença do sistema no veículo.

Se a unidade de controle não reconhecer, a mensagem **ENTER CODE** aparecerá no Display Multi-informativo.

3. Digite o código de segurança do rádio usando as teclas predefinidas. Se inserir um dígito incorreto, continue até o último dígito e tente novamente. Se o código não for inserido corretamente após 10 tentativas, deixe o sistema inativo por uma hora antes de tentar novamente, ou visite uma Concessionária Autorizada Honda para reiniciar o sistema.

»» Proteção Antifurto do Sistema de Áudio

Localize o código de segurança do sistema de áudio e a etiqueta do número de série no estojó porta-manuais.

Recomendamos que anote o código de segurança do rádio contido no estojó do manual do proprietário.

Não guarde a etiqueta no veículo. Se perder a etiqueta, será necessário recuperar primeiro o número de série e depois obter o código.

Informações sobre o número de série e o código de segurança podem ser obtidas junto a uma Concessionária Autorizada Honda no Território Nacional.

Funcionamento Básico do Sistema de Áudio

Para usar as funções do sistema de áudio, a chave de ignição deve estar na posição **ACESSÓRIOS** ou **LIGADA**.

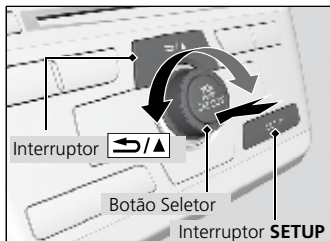

Use o botão seletor ou o interruptor **SETUP** para acessar a maioria das funções do sistema de áudio.

Botão seletor: Gire para a esquerda ou para a direita para rolar através das opções disponíveis.

Pressione o botão seletor para confirmar sua seleção.

Interruptor SETUP: Pressione para acessar a tela de Configuração

Interruptor : Pressione para voltar para a tela anterior.



>> Funcionamento Básico do Sistema de Áudio

As indicações abaixo são usadas para mostrar como operar o botão seletor.

Gire para selecionar.

Pressione para entrar com a seleção.

Pressione o interruptor **SOURCE** / / / / no volante de direção para alterar qualquer dos ajustes de som.

➔ **Controles Remotos do Sistema de Áudio** ➔ P.216

Itens do Menu Configuração

➔ **Seleção Automática** ➔ P.208

➔ **Sistema de Dados de Rádio (RDS)** ➔ P.208

➔ **Ajuste do Som** ➔ P.206

➔ **Como Selecionar um Modo de Reprodução** ➔ P.210

➔ **Continua/Pausa** ➔ P.210

Ajuste do Som

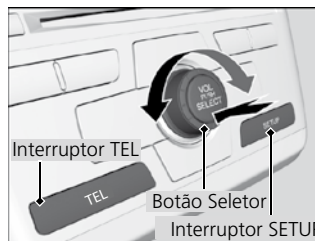

Pressione o interruptor **SETUP** e gire o botão seletor para selecionar **Config som** e pressione o botão seletor. Gire o botão para percorrer as seguintes opções:

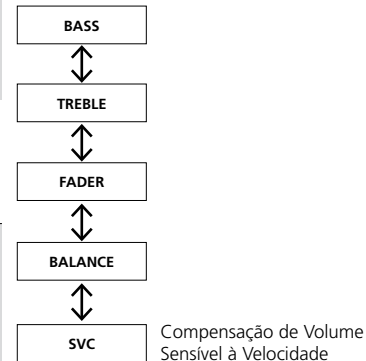

>> Ajuste de Som

Controle de Volume Sensível à Velocidade (SVC): O modo SVC controla o volume baseado na velocidade do veículo. Quando a velocidade do veículo aumentar, o volume do áudio ficará mais alto. E quando a velocidade do veículo diminuir, o volume do áudio será abaixado.

O SVC tem quatro modos: SVC OFF (desligado), SVC LOW (baixo), SVC MID (médio) e SVC HIGH (alto). O ajuste-padrão é o SVC MID (médio).

Para Ouvir o Rádio AM/FM

The diagram illustrates the car's audio system interface. At the top, a screen displays 'FM 1 103.5 MHz ST', '23°C', '002300 km', and '12:34'. Below the screen is a control panel with several buttons and a central knob. Callout lines connect these elements to descriptive text blocks.

Interruptor **PLAY/▼**
 Pressione para exibir e selecionar uma categoria RDS.

Interruptor (Liga/Desliga)
 Pressione para ligar e desligar o sistema de áudio.

Interruptores de memória (1-6)
 Para armazenar uma estação:
 1. Sintonize na estação desejada.
 2. Pressione um interruptor de memória e mantenha-o pressionado até ouvir um sinal.
 Para ouvir uma estação de rádio memorizada, selecione uma faixa e pressione o interruptor de memória.

Interruptor SCAN
 Pressione por 10 segundos para obter uma amostra das estações com sinal mais forte na faixa selecionada. Para desativar a função pressione novamente o interruptor.

Interruptor FM
Interruptor AM
 Pressione para selecionar uma banda.

Botão Seletor
 Gire para ajustar o volume. Pressione e gire para sintonizar a frequência de rádio.

Interruptor (Buscar/Pular)
 Pressione para sintonizar estações acima e abaixo com sinal forte.

Interruptor SETUP
 Pressione para exibir os itens do menu.

■ Seleção Automática

Use a função de seleção automática para explorar ambas as bandas e armazenar a estação mais forte em cada interruptor de memória.

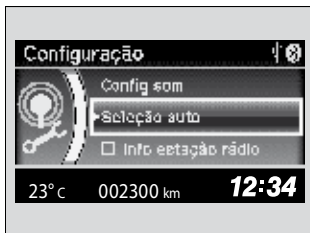

1. Pressione o interruptor **SETUP**.
2. Gire o botão seletor para escolher **Seleção auto**, e então pressione o botão seletor .

Para desligar a seleção automática, pressione o interruptor **SETUP**, gire o botão seletor para escolher **Seleção auto** e, a seguir, pressione o botão seletor .

■ Sistema de Dados de Rádio (RDS)

■ Informação RDS

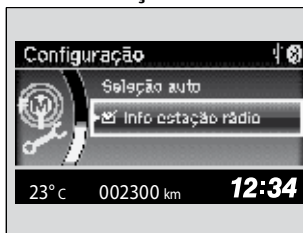

Fornecer informações de dados de texto relacionadas à estação FM com capacidade para RDS.

1. Pressione o interruptor **SETUP** e gire o botão seletor para selecionar **Info estação rádio**.
2. Sempre que pressionar o botão seletor , o modo **Info estação rádio** será alternada entre ligado e desligado na tela do display.

■ Para localizar uma estação RDS na categoria de programas selecionada



1. Pressione o interruptor / **PLAY** / para exibir e selecionar a categoria RDS.
2. Use os interruptores / para selecionar uma estação RDS.

►► Para Ouvir o Rádio AM/FM

O indicador ST aparece na tela indicando as transmissões em FM estéreo.

Para mudar o modo do sistema de áudio, pressione o interruptor **SOURCE** no volante de direção.

↻ Controles Remotos do Sistema de Áudio → P.216

Até seis estações AM e doze estações FM podem ser armazenadas na memória através dos interruptores de memória. FM1 e FM2 permitem, cada uma, armazenar seis estações.

A função **Seleção auto** explora e armazena até seis estações AM e doze estações FM com sinal forte na memória do interruptor de memória.

Se não gostar das estações selecionadas automaticamente, é possível armazenar manualmente as frequências de sua preferência.

Para Reproduzir um CD



O sistema de áudio oferece suporte a CDs, CD-Rs e CD-RWs de áudio em qualquer dos formatos MP3 ou WMA. Com o CD carregado, pressione o interruptor **CD**.

Interruptor SCAN

Você obterá uma amostra de 10 segundos de cada música.

- Pressione para obter uma amostra de todas as faixas no CD (todos os arquivos na pasta atual em MP3 ou WMA).
- Pressione duas vezes para obter uma amostra do primeiro arquivo em cada uma das pastas principais (MP3 ou WMA).
- Para desativar a função, pressione e segure o interruptor.

Interruptor

Pressione  para pular para a próxima pasta e  para pular para o início da pasta anterior em MP3 ou WMA.

Interruptor (Busca/Pular)

Pressione  ou  para mudar as faixas (arquivos em MP3 ou WMA).

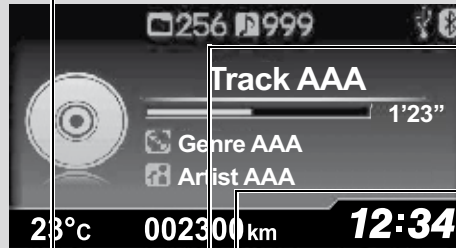

Interruptor (Liga/Desliga)

Pressione para ligar e desligar o sistema de áudio.

Compartimento do CD

Insira o CD até a metade no compartimento de CD.

Interruptor CD

Pressione para reproduzir o CD.

Interruptor de Ejeção do CD

Pressione para ejetar o CD.

Botão Seletor

Gire para ajustar o volume. Pressione e gire para selecionar um item; a seguir, pressione para ajustar sua seleção.

Interruptor SETUP

Pressione para exibir os itens do menu.

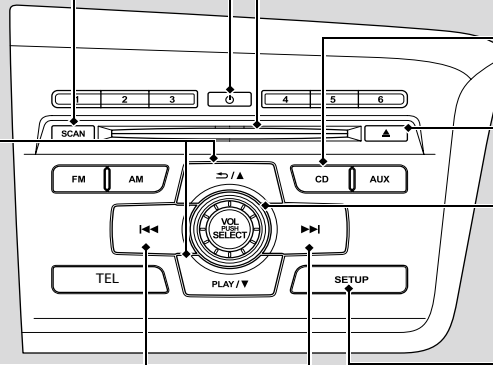

■ Como Selecionar um Arquivo em uma Pasta com o Botão Seletor (MP3/WMA)

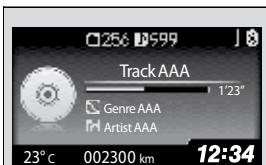

Seleção da Pasta ↓



23° C 002300 km 12:34

Seleção da Faixa ↓

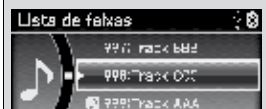

23° C 002300 km 12:34

1. Pressione o botão seletor para comutar o display para a lista de pastas.
2. Gire o botão seletor para selecionar uma pasta.
3. Pressione o botão seletor para mudar a tela do display para a lista de arquivos na pasta correspondente.
4. Gire o botão seletor para selecionar um arquivo e pressione o botão seletor , para reproduzir o arquivo.

►► Para Reproduzir um CD

ATENÇÃO

Não use CDs com etiquetas adesivas. A etiqueta pode fazer com que o CD fique preso na unidade. Danos causados por agentes externos não são cobertos pela garantia.

Não é possível reproduzir arquivos WMA protegidos por gerenciamento digital de direitos autorais (DRM).

O sistema de áudio exibe **Não suportado** e pula para o próximo arquivo.

Dados de texto aparecem na tela do display nas seguintes circunstâncias:

- Ao selecionar uma nova pasta, arquivo ou faixa.
- Ao mudar o modo de áudio para CD.
- Ao inserir um CD.

Se ejetar o CD, mas não removê-lo do compartimento, o sistema recarregará o CD automaticamente após alguns segundos.

■ Como Selecionar um Modo de Reprodução

Ao reproduzir uma faixa ou um arquivo, é possível selecionar os modos de repetição, reprodução aleatória e exploração.



23° C 002300 km 12:34

Itens do Modo de Reprodução

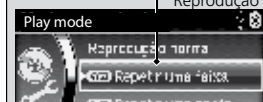

23° C 002300 km 12:34

1. Pressione o interruptor **SETUP**.
2. Gire o botão seletor para selecionar **Play mode** e pressione o botão seletor .
3. Gire o botão seletor para selecionar um modo e pressione o botão seletor .

■ Para desligar um modo de reprodução

1. Pressione o interruptor **SETUP**.
2. Gire o botão seletor para selecionar **Play mode** e pressione o botão seletor .
3. Gire o botão seletor para selecionar **Reprodução normal** e pressione o botão seletor .

►► Como Selecionar um Modo de Reprodução

Pressione o interruptor para voltar para a tela anterior e pressione o interruptor **SETUP** para cancelar o modo de ajuste correspondente.

Itens de menu no **Play mode**:

Reprodução Normal

Repetir uma faixa: Repete a faixa/arquivo atual.

Repetir uma pasta (MP3/WMA): Repete todos os arquivos na pasta atual.

Aleatório na pasta (MP3/WMA): Reproduz todos os arquivos na pasta atual em ordem aleatória.

Todos aleatórios: Reproduz todas as faixas/arquivos em ordem aleatória.

Para Reproduzir um iPod



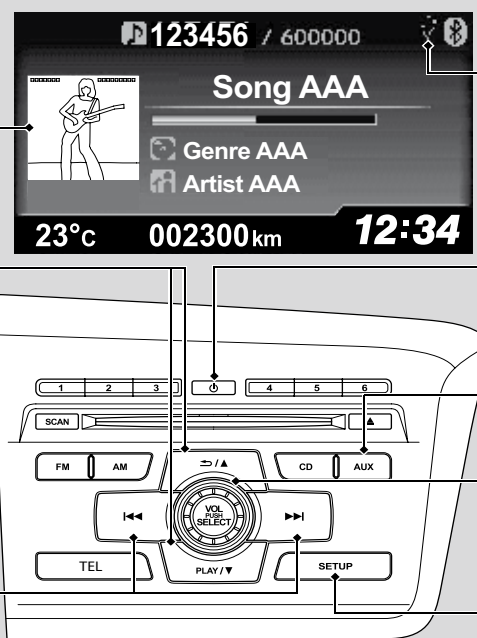

Conecte o iPod usando o conector do suporte ao cabo adaptador USB e pressione o interruptor AUX.

► Cabo Adaptador USB P.204



Álbum Artista —





Indicador USB
Acende quando um iPod está conectado.

Interruptor   **PLAY/▼**
Pressione   para voltar para a tela anterior.
Pressione **PLAY/▼** para ajustar sua seleção.

Interruptor (Liga/Desliga) 
Pressione para ligar e desligar o sistema de áudio.

Interruptor AUX
Pressione para selecionar o iPod (se conectado).

Botão Seletor
Gire para ajustar o volume. Pressione e gire para selecionar um item; a seguir, pressione para ajustar sua seleção.

Interruptor (Busca/Pular)  
Pressione  ou  para mudar as músicas.

Interruptor SETUP
Pressione para exibir os itens do menu.

■ Como Selecionar um Arquivo do Menu do iPod



1. Pressione para exibir o menu do iPod.

2. Gire para selecionar um menu.

3. Pressione para exibir os itens no menu correspondente.

4. Gire para selecionar um item e pressione o botão seletor .

►► Como Selecionar um Arquivo do Menu do iPod

As funções disponíveis variam em termos de modelos ou versões. Algumas funções podem não estar disponíveis no sistema de áudio do seu veículo.

Se existir algum problema, o Display Multi-informativo exibirá uma mensagem de erro.

iPod/Dispositivo USB P.215

■ Como Selecionar um Modo de Reprodução

Ao reproduzir um arquivo, é possível selecionar os modos de repetição e reprodução aleatória.



1. Pressione o interruptor **SETUP**.

2. Gire o botão seletor para selecionar **Play mode** e pressione o botão seletor .

3. Gire o botão seletor para selecionar um modo e pressione o botão seletor .

■ Para desativar o modo de reprodução

1. Pressione o interruptor **SETUP**.

2. Gire o botão seletor para selecionar **Play mode** e pressione o botão seletor .

3. Gire o botão seletor para selecionar **Reprodução normal** e pressione o botão seletor .

►► Como Selecionar um Modo de Reprodução

Itens de menu do **Play mode**:

Reprodução normal

Mistura deslig: Desativa o modo de reprodução aleatória.

Misturar: Reproduz todos os arquivos disponíveis em uma lista selecionada (listas de reprodução, artistas, álbuns, músicas, gêneros ou compositores) em ordem aleatória.

Misturar álbuns: Reproduz todos os álbuns disponíveis em uma lista selecionada (listas de reprodução, artistas, álbuns, músicas, gêneros ou compositores) em ordem aleatória.

Repetição deslig: Desativa o modo de repetição.

Repetir uma faixa: Repete a faixa atual.

Para Reproduzir um Dispositivo USB

O sistema de áudio lê e reproduz arquivos de música gravados em um dispositivo **USB** nos formatos MP3, WMA ou AAC*1.

Conecte o dispositivo USB ao cabo adaptador USB e pressione o interruptor **AUX**.

➔ Cabo Adaptador USB ➔ P.204

The diagram illustrates the car stereo's interface for playing USB music. The top part shows a digital display with a USB icon, the text 'File AAA', a progress bar at '1'23"', 'Genre AAA', and 'Artist AAA'. The bottom of the display shows '23°C', '002300km', and '12:34'. Below the display is a physical control panel with buttons for 'SCAN', 'FM', 'AM', 'CD', 'AUX', 'TEL', 'SETUP', and a central 'VOL. RUSH SELECT' knob. A power button is located above the 'CD' and 'AUX' buttons. A USB icon is also present on the right side of the display area.

Interruptor **PLAY/▼**
 Pressione para pular para a próxima pasta e **PLAY/▼** para pular para o início da pasta anterior.

Interruptor SCAN
 Você obterá uma amostra de 10 segundos de cada arquivo.

- Pressione para obter uma amostra de todos os arquivos na pasta atual.
- Pressione duas vezes para obter uma amostra do primeiro arquivo em cada uma das pastas principais.
- Para desativar a função, pressione e segure o interruptor.

Interruptor (Busca/Pular)
 Pressione ou para mudar os arquivos.

Indicador USB
 Acende quando um dispositivo USB está conectado.

Interruptor (Liga/Desliga)
 Pressione para ligar e desligar o sistema de áudio.

Interruptor AUX
 Pressione para selecionar o dispositivo USB (se conectado).

Botão Seletor
 Gire para ajustar o volume. Pressione e gire para selecionar um item; a seguir, pressione para ajustar sua seleção.

Interruptor SETUP
 Pressione para exibir os itens do menu.

*1: Esta unidade reproduz somente arquivos no formato AAC gravados no iTunes.

■ Como Selecionar um Arquivo em uma Pasta com o Botão Seletor

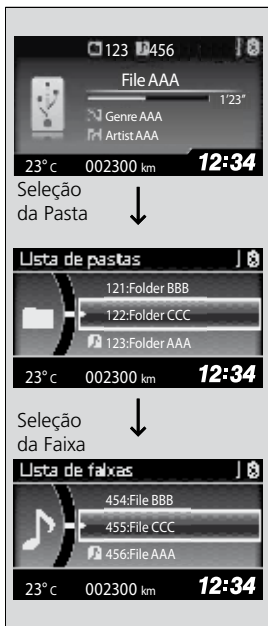

1. Pressione o botão seletor para comutar o display para a lista de pastas.
2. Gire o botão seletor para selecionar uma pasta.
3. Pressione o botão seletor para mudar a tela do display para uma lista de arquivos na pasta correspondente.
4. Gire o botão seletor para selecionar um arquivo e pressione o botão seletor , para reproduzir o arquivo.

►► Para Reproduzir um Dispositivo USB

Use os dispositivos USB recomendados.

➔ Informações Gerais sobre o Sistema de Áudio ➔ P.216

Não é possível reproduzir arquivos no formato WMA protegidos por gerenciamento digital de direitos autorais (DRM). O sistema de áudio exibe Arquivo não suportado e pula para o próximo arquivo.

Se existir um problema, o Display Multi-informativo exibirá uma mensagem de erro.

➔ iPod/Dispositivo USB ➔ P.215

■ Como Selecionar um Modo de Reprodução

Ao reproduzir um arquivo, é possível selecionar os modos de repetição, reprodução aleatória e exploração.

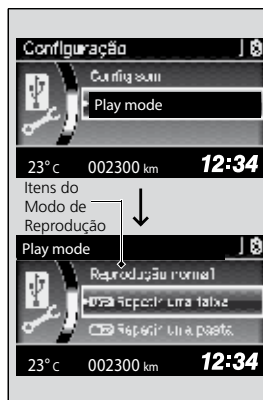

1. Pressione o interruptor **SETUP**.
 2. Gire o botão seletor para selecionar **Play mode** e pressione o botão seletor .
 3. Gire o botão seletor para selecionar um modo e pressione o botão seletor .
- ### ■ Para desligar um modo de reprodução
1. Pressione o interruptor **SETUP**.
 2. Gire o botão seletor para selecionar **Play mode** e pressione o botão seletor .
 3. Gire o botão seletor para selecionar **Reprodução normal** e pressione o botão seletor .

►► Como Selecionar um Modo de Reprodução

Itens de menu do **Play mode**:

Reprodução normal

Repetir uma faixa: Repete o arquivo atual.

Repetir uma pasta: Repete todos os arquivos na pasta atual.



Aleatória na pasta: Reproduz todos os arquivos na pasta atual em ordem aleatória.

Todos aleatórios: Reproduz todos os arquivos em ordem aleatória.

Mensagens de Erro do Sistema de Áudio

CD Player

Se ocorrer um erro do disco, serão apresentadas as mensagens a seguir.

Mensagem de Erro	Causa	Solução
ERRO AQUEC	Alta temperatura	<ul style="list-style-type: none">Desligue o sistema de áudio e deixe a unidade esfriar até que a mensagem de erro seja apagada.
IRREPRODUZÍVEL/ Não suportado	Formato de arquivo/ faixa não suportado	<ul style="list-style-type: none">O arquivo/faixa atual será pulado. O próximo arquivo/faixa será reproduzido automaticamente.
Bad Disc VER O MANUAL DO USUÁRIO APERTAR EJETAR	Erro mecânico	<ul style="list-style-type: none">Pressione o interruptor  (ejetar) para remover o disco e verifique se a mensagem de erro desaparece.Verifique se o disco está danificado ou deformado e reinsira-o somente se estiver em boas condições. <p> Proteção de CDs  P.217</p> <ul style="list-style-type: none">Se a mensagem de erro reaparecer, pressione o interruptor  e retire o disco.Insira um disco diferente. Se o novo disco tocar, o primeiro disco estará com problema.Se a mensagem de erro se repetir, ou se não for possível remover o disco, entre em contato com uma Concessionária Autorizada Honda no Território Nacional. Não tente forçar o disco para retirá-lo da unidade.
ERRO MECÂNICO		
VERIFIQUE A CARGA DO DISCO		
Bad Disc VER O MANUAL DO USUÁRIO	Erro do servomecanismo	
VER DISCO	Erro do disco	<ul style="list-style-type: none">Confirme se o disco não está danificado ou deformado. <p> Proteção de CDs  P.217</p>

iPod/Dispositivo USB

Se ocorrer um erro durante a reprodução de um iPod ou dispositivo USB, o display exibirá as mensagens de erro a seguir. Se não for possível apagar a mensagem de erro, entre em contato com uma Concessionária Autorizada Honda no Território Nacional.

Mensagem de Erro	Solução
Erro USB	Aparece quando há um problema no adaptador USB. Verifique se o dispositivo é compatível com o adaptador USB.
Dispositivo USB ruim Ver o Manual do Usuário	Aparece quando um dispositivo incompatível é conectado. Desconecte o dispositivo. A seguir, desligue e ligue novamente o sistema de áudio. Não reconecte o dispositivo que originou o erro.
Sem Música	Aparece quando o iPod ou dispositivo USB está vazio. Verifique se há arquivos compatíveis armazenados no dispositivo.
Versão Não Suportada	Aparece quando um iPod não suportado é conectado. Se a mensagem aparecer quando um iPod suportado for conectado, atualize o software do iPod com a versão mais recente.
Tentar Conexão Novamente	Aparece quando o sistema não reconhece o iPod. Reconecte o iPod
Arquivo Irreproduzível	Aparece quando os arquivos no dispositivo USB são DRM ou num formato não suportado. Essa mensagem de erro aparece durante cerca de 3 segundos; a seguir, reproduz a próxima música.
Sem Dados	Aparece quando o dispositivo USB está vazio ou não há arquivos MP3, WMA ou AAC no dispositivo USB. Verifique se há arquivos compatíveis armazenados no dispositivo.
Não Suportado	Aparece quando um dispositivo não suportado é conectado. Se aparecer quando um dispositivo suportado estiver conectado, reconecte o dispositivo.

Permitem acionar o sistema de áudio durante a condução.

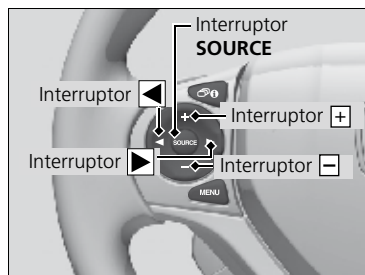

Interruptor SOURCE

Alterna os modos de áudio na seguinte ordem:
FM1 → FM2 → AM → CD → AUX

Interruptor + (Volume)

Pressione : Aumenta o volume.

Pressione : Diminui o volume.

Interruptor

- Quando estiver ouvindo o rádio
Pressione : Seleciona a próxima estação de rádio memorizada.
Pressione : Seleciona a estação de rádio anterior memorizada.
Pressione e segure : Seleciona a próxima estação com sinal forte.
Pressione e segure : Seleciona a estação anterior com sinal forte.
- Quando estiver ouvindo um CD, iPod ou dispositivo USB ou Áudio Bluetooth®*
Pressione : Avança para a próxima música.
Pressione : Retrocede para o início da música atual ou para a música anterior.
Pressione e segure : Avança para a próxima pasta.
Pressione e segure : Retrocede para a pasta anterior.

»» Controles Remotos do Sistema de Áudio*

O modo CD aparece somente quando um CD está carregado.
Quando estiver no modo **AUX**, as seguintes funções poderão ser ativadas pelos controles remotos:

- Dispositivo USB/iPod conectado ao cabo adaptador USB
- Áudio Bluetooth®
(somente em alguns telefones)

CDs Recomendados

- Use somente discos CD-R ou CD-RW de alta qualidade identificados para uso de áudio.
- Use somente discos CD-R ou CD-RW nos quais as gravações são fechadas.
- Reproduza somente CDs-padrão no formato circular.

Os pacotes de CD ou tomadas devem ter uma destas marcas.



■ CDs com arquivos MP3 ou WMA

- Alguns arquivos de software podem não permitir a reprodução de áudio ou dados de texto.
- Algumas versões dos formatos MP3 ou WMA podem não ser suportadas.

■ Proteção de CDs

Siga estas precauções ao manusear ou armazenar CDs:

- Guarde o CD na caixa quando não estiver sendo reproduzido.
- Use um pano macio para limpar o CD, do centro para a borda externa.
- Segure o CD pela borda. Nunca toque em qualquer das superfícies.
- Nunca introduza objetos estranhos no CD player.
- Mantenha os CDs protegidos contra luz solar direta e calor extremo.
- Não coloque anéis estabilizadores ou etiquetas no CD.
- Evite impressões digitais, líquidos e canetas hidrográficas no CD.

►► CDs Recomendados







A unidade de áudio não reproduz discos duplos. Dependendo das condições de gravação, também não será possível reproduzir um CD-R ou CD-RW.

►► Proteção de CDs

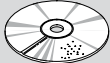
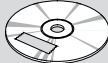
ATENÇÃO

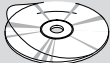
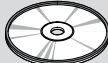
Não insira um CD danificado. Ele poderá ficar preso e danificar a unidade.

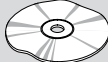
Exemplos:

- CDs abaulados, enrugados, etiquetados ou muito grossos
 -  Abaulados/Enrugados
 -  Com Etiqueta/Adesiva
 -  Com Etiqueta Impressa
 -  Selado
 -  Com Anel Plástico
- CDs danificados
 -  Riscado/Trincado
 -  Empenado
 -  Com Rebarbas
- CDs de baixa qualidade
- CDs pequenos
 -  CD de 8 cm

iPod e Dispositivos USB Compatíveis

■ Compatibilidade do Modelo do iPod

Modelo

- iPod (5ª geração)
- iPod clássico 80GB/160GB
- iPod clássico 120GB
- iPod clássico 160GB (lançado em 2009)
- iPod nano
- iPod touch
- iPhone 3G / iPhone 3GS / iPhone 4 / iPhone 4S

O sistema pode não funcionar com todas as versões de software dos dispositivos.

Os arquivos dos dispositivos USB são reproduzidos na ordem de gravação. Essa ordem pode ser diferente da ordem exibida no seu PC ou dispositivo.

■ Dispositivos USB

- Use um dispositivo USB recomendado de 256 MB ou superior.
- Alguns aparelhos de áudio digitais podem não ser compatíveis.
- Alguns dispositivos USB (como dispositivos com bloqueio de segurança) podem não funcionar.
- Alguns arquivos de software podem não permitir a reprodução de áudio ou dados de texto.
- Algumas versões dos formatos MP3, WMA ou AAC podem não ser suportadas.

Uso do HFT

■ Botões do HFT

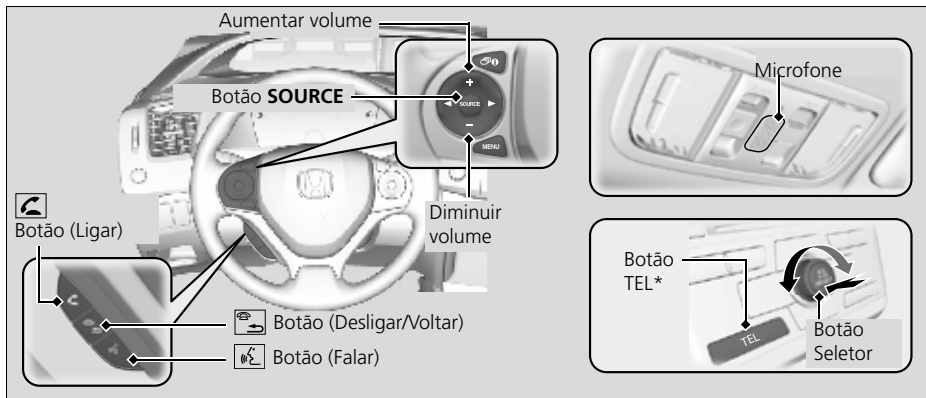

Botão (Ligar): Pressione para ir diretamente à tela **Telefone** ou atender uma ligação.

Botão (Desligar/Voltar): Pressione para finalizar uma ligação ou cancelar um comando.

Botão (Falar): Pressione para ligar para um número com comando de voz armazenado.

Botão TEL: Pressione para ir diretamente à tela **Telefone**.

Botão Seletor: Gire para selecionar um item na tela e então pressione .

>> Sistema Hands-Free Telephone

Para usar o sistema, é necessário um celular compatível com Bluetooth®. Para obter a lista de telefones compatíveis, procedimentos de pareamento e características especiais, consulte uma Concessionária Autorizada Honda no Território Nacional ou o site www.globalhondahandsfree.com/br.

Dicas para controle por voz:

- Direcione os difusores de ventilação para longe do teto e feche os vidros, pois o ruído vindo deles pode interferir com o microfone.
- Pressione e solte o botão para fazer uma ligação usando um arquivo de voz armazenado. Fale com clareza e naturalidade após o bipe.
- Se o microfone captar outras vozes, o comando pode ser interpretado erroneamente.
- Para mudar o nível do volume, use o botão de volume do sistema de áudio ou os controles remotos do áudio no volante de direção.

■ Display da Situação do HFT



O Display Multi-informativo indicará quando uma ligação estiver sendo recebida.

►► Sistema Hands-Free Telephone

Tecnologia Sem-Fio *Bluetooth*®
A marca da palavra e os logotipos *Bluetooth*® são marcas registradas de propriedade da Bluetooth SIG Inc. e seu uso pela Honda Automóveis Ltda. é sob licença. Outras marcas e nomes comerciais pertencem a seus respectivos proprietários.

Limitações do HFT

Uma ligação recebida no HFT interromperá o sistema de áudio quando ele estiver ligado. O modo de áudio será retornado quando a ligação terminar.

►► Display da Situação do HFT

As informações que aparecem no Display Multi-informativo variam conforme o modelo do telefone.

É possível mudar o idioma do sistema para português ou inglês.

➔ **Funções Personalizadas** ➔ P.73

■ Configuração do telefone

■ Parear um celular (quando não existe nenhum celular pareado no sistema)

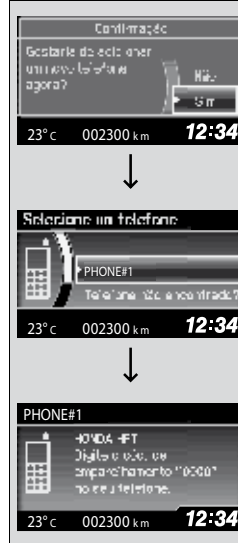

1. Pressione o botão **TEL** ou o botão .
2. Gire para selecionar **Sim** e então pressione .
3. Certifique-se de que seu celular esteja no modo de busca ou que possa ser localizado e então pressione .

► O sistema procurará automaticamente um dispositivo Bluetooth.

4. Quando seu celular aparecer na lista, selecione pressionando .

► Se seu celular não aparecer, selecione **Telefone não encontrado?** e procure dispositivos Bluetooth usando seu celular. No seu celular, selecione **Honda HFT**.

5. O sistema apresentará um Código de emparelhamento de quatro dígitos para colocar em seu celular.

Quando seu celular avisar, coloque o Código de emparelhamento de quatro dígitos.

6. Será apresentada uma notificação na tela se o pareamento for bem-sucedido.

►► Menu HFT

Seu celular compatível com *Bluetooth*® deve estar pareado com o sistema antes que você possa fazer e receber ligações viva-voz.

Dicas para Parear o Celular

- Não é possível parear seu celular enquanto o veículo estiver em movimento.
- Até seis celulares podem ser pareados.
- A bateria do seu celular pode descarregar mais rapidamente quando estiver pareado ao sistema.
- Se seu celular não estiver pronto para o pareamento ou não for encontrado pelo sistema dentro de três minutos, o sistema retornará ao modo de espera.









Uma vez pareado, será possível ver o celular na tela com um ou dois ícones do lado direito.

Os ícones indicam o seguinte:



- O celular pode ser usado com HFT.
- O celular é compatível com *Bluetooth*® Áudio.

■ Parear um celular (quando não existe nenhum celular pareado no sistema)



1. Pressione o botão **TEL** ou o botão .
2. Gire  para selecionar **Config telefone**, e então pressione .
3. Gire  para selecionar **Conexão** e então pressione .
4. Gire  para selecionar **Adicionar novo telefone** e então pressione .
 - A tela mudará para **Selecionar localização**.
5. Gire  para selecionar **Vazio** e então pressione .



6. Certifique-se de que seu celular esteja no modo de busca ou que possa ser localizado e então pressione .
 - O sistema procurará automaticamente um dispositivo Bluetooth.
7. Quando seu celular aparecer na lista, selecione pressionando .
 - Se seu celular não aparecer, selecione **Telefone não encontrado?** e procure dispositivos Bluetooth usando seu celular. No seu celular, selecione **Honda HFT**.
8. O sistema apresentará um Código de emparelhamento de quatro dígitos para colocar em seu celular. Quando seu celular avisar, coloque o Código de emparelhamento de quatro dígitos.
9. Será apresentada uma notificação na tela se o pareamento for bem-sucedido.

■ Mudança do ajuste do Código de emparelhamento



1. Pressione o botão **TEL** ou o botão
 - Gire para selecionar **Config telefone** e então pressione .
2. Gire para selecionar **Conexão** e então pressione .
3. Gire para selecionar **Código de emparelhamento** e então pressione .
4. Gire para selecionar **Fixo** ou **Aleatório** e então pressione .

►► Mudança do ajuste do Código de emparelhamento

O código-padrão de pareamento é **0000**.

Para criar seu próprio código, selecione **Fixo** e cancele o código atual, registrando então um novo.

Para obter um código de emparelhamento gerado aleatoriamente a cada vez que você parear um celular, selecione **Aleatório**.

■ Excluir um celular pareado

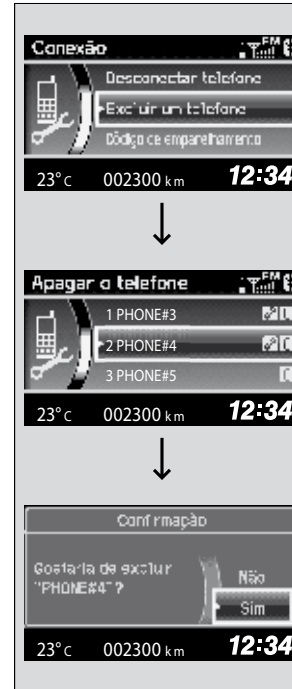











1. Pressione o botão **TEL** ou o botão
 - Repita o procedimento para selecionar **Conexão** e então **Excluir um telefone**.
2. Gire para selecionar **Config telefone** e então pressione .
 - Repita o procedimento para selecionar **Conexão** e então **Excluir um telefone**.
3. Gire para selecionar um celular que deseja cancelar e então pressione .
4. Será exibida uma mensagem de confirmação na tela. Gire para selecionar **Sim** e então pressione .
 - Será exibida uma notificação na tela se o cancelamento for bem-sucedido.

■ Criação de um PIN de Segurança

É possível proteger cada um dos seis celulares com um PIN de segurança.



1. Pressione o botão **TEL** ou o botão .
2. Gire  para selecionar **Config telefone** e então pressione .
 - Repita o procedimento para selecionar **Senha**.
3. Selecione um celular ao qual você deseja adicionar um PIN de segurança.
 - Gire  para selecionar um celular ao qual você deseja adicionar um PIN de segurança e então pressione .
4. Será exibida uma mensagem de confirmação na tela.
 - Gire  para selecionar **Sim** e então pressione .
5. Coloque um novo número de quatro dígitos.
 - Gire  para selecionar e então pressione . Pressione  para cancelar. Pressione  para colocar o PIN de segurança.
6. Coloque novamente o número de quatro dígitos.
 - A tela retornará à tela da etapa 2.





»» Criação de um PIN de segurança

Se o celular já for protegido por um PIN de segurança, será necessário colocar o PIN de segurança atual antes de apagar o PIN ou criar um novo.

■ Transferência Automática

Se você entrar no veículo enquanto estiver conversando ao celular, a ligação poderá ser transferida automaticamente para o sistema.







1. Pressione o botão **TEL** ou o botão .
2. Gire  para selecionar **Config telefone** e então pressione .
 - Repita o procedimento para selecionar **Transferência Autom**.
3. Gire  para selecionar **Ligada** e então pressione .
4. Será exibida uma notificação na tela se a transferência for bem-sucedida.

■ Informação ID da Ligação

É possível selecionar a informação de uma ligação a ser mostrada quando estiver recebendo uma ligação.



1. Pressione o botão **TEL** ou o botão .
2. Gire  para selecionar **Config telefone** e então pressione .
 - Repita o procedimento para selecionar **Info ID do chamador**.
3. Gire  para selecionar o modo desejado e então pressione .
4. Será exibida uma notificação na tela se a seleção for bem-sucedida.

»» Informação ID da Ligação







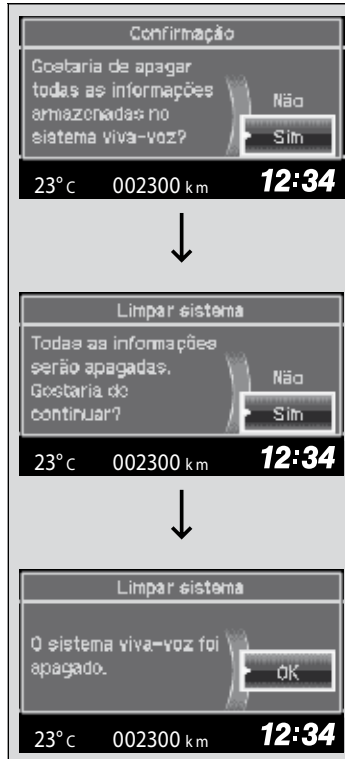

Modo Prioridade do Nome: aparece o nome de quem está ligando se ele estiver armazenado na agenda telefônica.

Modo Prioridade do Número: aparece o número de quem está ligando.

■ Apagando o Sistema

Códigos de segurança, telefones pareados, todos os registros de voz armazenados, todos os registros de discagem rápida e todos os dados importados da agenda telefônica podem ser apagados.



1. Pressione o botão **TEL** ou o botão .
2. Gire  para selecionar **Config telefone** e então pressione .
 - Repita o procedimento para selecionar **Limpar sistema**.
3. Gire  para selecionar **Sim** e então pressione .
4. Será exibida uma mensagem de notificação na tela. Gire  para selecionar **Sim** e então pressione .
5. Será exibida uma mensagem de confirmação na tela. Pressione  para finalizar.

■ Importação Automática da Agenda Telefônica e Histórico de Ligações do Celular

Quando seu celular estiver pareado, o conteúdo da agenda telefônica e histórico de ligações será automaticamente importado para o sistema.



►► Importação Automática da Agenda Telefônica e Histórico de Ligações do Celular



Quando selecionar uma pessoa da lista da agenda telefônica do celular, serão exibidos até três ícones de categorias. Os ícones indicam que tipos de números estão armazenados com aquele nome.

Em alguns celulares, pode não ser possível importar os ícones de categorias para o sistema.

A agenda telefônica é atualizada após cada conexão.

O histórico de ligações é atualizado após cada conexão ou ligação.

■ Discagem Rápida

Até 15 números de discagem rápida podem ser armazenados por celular.



»» Discagem Rápida

É possível usar os botões de memória do áudio durante uma ligação para armazenar um número na discagem rápida:

1. Pressione e segure o botão de memória do áudio desejado durante uma ligação.
2. A informação de contato de ligação ativa será armazenada na discagem rápida correspondente.

Quando um registro de voz for armazenado, pressione o botão para discar o número usando o registro de voz.

Para armazenar um número na discagem rápida:

1. Pressione o botão **TEL** ou o botão .
2. Gire para selecionar **Config telefone** e então pressione .
 - ▶ Repita o procedimento para selecionar **Discagem rápida** e então **Adicionar novo**.
3. Gire para selecionar o lugar de onde escolherá o número e então pressione .

Por **Agenda telefônica**:

- ▶ Selecione um número da agenda telefônica importada do celular conectado.

Por **Histórico de chamadas**:

- ▶ Selecione um número do histórico de ligações.

Por **Número de telefone**:

- ▶ Adicione o número manualmente.

4. Quando a discagem rápida estiver armazenada corretamente, será possível criar um registro de voz para o número. Gire para selecionar **Sim** ou **Não** e então pressione .
5. Usando o botão , siga os comandos para dizer o nome do registro da discagem rápida.

■ Adicionar um registro de voz a um número de discagem rápida armazenado

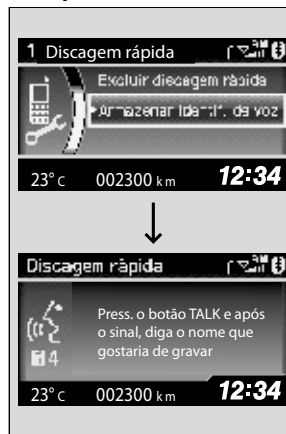

1. Pressione o botão **TEL** ou o botão .
2. Gire para selecionar **Config telefone** e então pressione .
 - ▶ Repita o procedimento para selecionar **Discagem rápida**.
3. Selecione um registro de discagem rápida existente.
4. Gire para selecionar **Armazenar identif. de voz** e então pressione .
5. Usando o botão , siga os comandos para completar o registro de voz.

»» Discagem Rápida

Evite usar um registro de voz duplicado.







Evite usar "home" (residência) como registro de voz.

É mais fácil o sistema reconhecer um nome mais comprido.

Por exemplo, use "João da Silva" ao invés de "João".







■ Para excluir um registro de voz



1. Pressione o botão **TEL** ou o botão .
2. Gire  para selecionar **Config telefone** e então pressione .
 - Repita o procedimento para selecionar **Discagem rápida**.
3. Selecione um registro de discagem rápida existente.
4. Gire  para selecionar **Excluir identif. de voz** e então pressione .
 - Será exibida uma mensagem de confirmação na tela. Gire  para selecionar **Sim** e então pressione .

■ Para excluir um número da discagem rápida



1. Pressione o botão **TEL** ou o botão .
2. Gire  para selecionar **Config telefone** e então pressione .
 - Repita o procedimento para selecionar **Discagem rápida**.
3. Selecione um registro de discagem rápida existente.
4. Gire  para selecionar **Excluir discagem rápida** e então pressione .
 - Será exibida uma mensagem de confirmação na tela. Gire  para selecionar **Sim** e então pressione .

■ Fazendo uma ligação

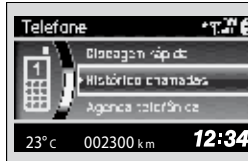







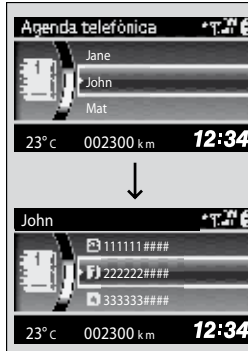

É possível fazer ligações colocando um número de telefone ou usando a agenda telefônica importada, histórico de ligações, registros de discagem rápida, da rediscagem ou usando o registro de voz.

■ Fazendo uma ligação através da agenda telefônica importada

Quando seu celular estiver pareado, o conteúdo da agenda telefônica será importado automaticamente para o sistema.



1. Pressione o botão **TEL** ou o botão .
2. Gire  para selecionar **Agenda telefônica** e então pressione .
3. A agenda telefônica será armazenada em ordem alfabética.
 - Gire  para selecionar a inicial e então pressione .
4. Gire  para selecionar um nome e então pressione .
5. Gire  para selecionar um número e então pressione .
 - A discagem começará automaticamente.

►► Fazendo uma ligação

Qualquer registro da discagem rápida acionado por voz pode ser discado a partir de qualquer tela.







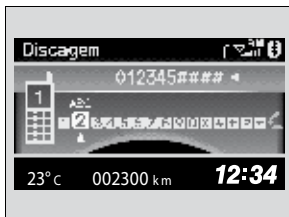

Pressione o botão  e siga os comandos.

A distância máxima de conexão entre seu celular e o veículo é de aproximadamente 10 metros.

Uma vez conectada a ligação, é possível ouvir a voz da pessoa para quem você está ligando através dos alto-falantes do sistema de áudio.



■ Fazendo uma ligação usando um número de telefone

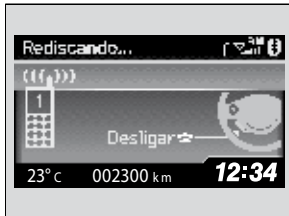

1. Pressione o botão **TEL** ou o botão .
 2. Gire  para selecionar **Discagem** e então pressione .
 3. Gire  para selecionar um número e então pressione .
 4. Gire  para selecionar  e então pressione .
- A discagem começará automaticamente.

■ Fazendo uma ligação usando Rediscagem









1. Pressione o botão **TEL** ou o botão .
 2. Gire  para selecionar **Rediscagem** e então pressione .
- A discagem começará automaticamente.

■ Fazendo uma ligação usando o histórico de chamadas





O histórico de ligações é armazenado por **Chamadas efetuadas**, **Chamadas recebidas** e **Chamadas perdidas**.

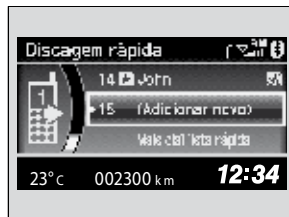

1. Pressione o botão **TEL** ou o botão .
 2. Gire  para selecionar **Histórico chamadas** e então pressione .
 3. Gire  para selecionar **Chamadas efetuadas**, **Chamadas recebidas** ou **Chamadas perdidas** e então pressione .
 4. Gire  para selecionar um número e então pressione .
- A discagem começará automaticamente.

■ Fazendo uma ligação usando o registro de discagem rápida



1. Pressione o botão **TEL** ou o botão .
 2. Gire  para selecionar **Discagem rápida** e então pressione .
 3. Gire  para selecionar um número e então pressione .
- A discagem começará automaticamente.

►► Fazendo uma ligação usando o histórico de chamadas

O histórico de chamadas mostra as últimas 20 ligações discadas, recebidas ou perdidas.

(Aparece somente quando um celular está conectado ao sistema.)

►► Fazendo uma ligação usando o registro de discagem rápida

Na tela **Telefone**, são diretamente selecionadas as primeiras seis discagens rápidas pressionando os botões correspondentes de memória do áudio (1-6).

Selecione **Mais listas de discagem rápida** para visualizar a lista de discagem rápida de outro telefone pareado. É possível fazer uma ligação dessa lista usando o celular conectado atualmente.

Quando um registro de voz estiver armazenado, pressione o botão  para ligar para o número usando o registro de voz.

➔ **Discagem rápida** ➔ P.224

Qualquer registro de discagem rápida acionado por voz pode ser discado por voz a partir de qualquer tela.

Pressione  o botão e siga os comandos.

■ Recebendo uma Ligação

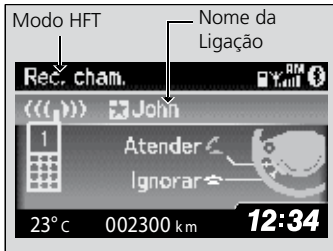

Quando receber uma ligação, uma notificação sonora será emitida e a tela **Rec. cham.** aparecerá.

Pressione o botão  para atender a ligação.

Pressione o botão  para recusar ou finalizar a ligação.

■ Opções Durante uma Ligação





As seguintes opções estão disponíveis durante uma ligação:

Mudo: Emudece sua voz.

Transferir chamada: Transfere uma ligação do sistema para seu celular.

Tons de toque: Envia números durante uma ligação. Isso pode ser útil quando for acessar um sistema telefônico acionado por menu.

1. Para visualizar as opções disponíveis, pressione o botão **TEL**.

2. Gire  para selecionar a opção e então pressione .

▶ A caixa de verificação é marcada quando estiver selecionado **Mudo**. Selecione novamente **Mudo** para desligar essa função.

▶▶ Recebendo uma Ligação

Ligação em Espera

Pressione o botão  para colocar a ligação atual em espera, e atender outra ligação.

Pressione novamente o botão  para retornar à ligação atual.

Ignore a ligação que está entrando se não quiser atendê-la.

Pressione o botão  para finalizar a ligação atual.

▶▶ Opções Durante uma Ligação

Tons de toque: Disponível em alguns celulares.

Sistema de Áudio

O sistema de áudio apresenta um rádio AM/FM. O sistema também pode reproduzir CDs, arquivos WMA/MP3/AAC, iPods®, dispositivos USB, e dispositivos Bluetooth®.

O sistema de áudio pode ser operado a partir dos botões e interruptores no painel ou dos controles remotos no volante de direção.

▶ Controles Remotos do Sistema de Áudio P. 240

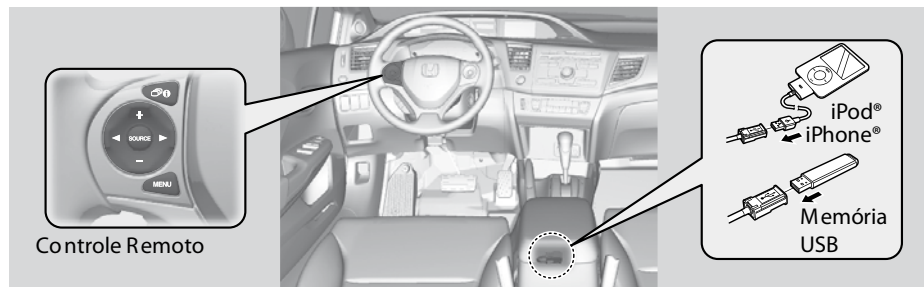

Entrada Auxiliar

▶ Sistema de Áudio P. 205

Use a entrada no compartimento do console para conectar dispositivos de áudio padrão.

>> Sobre o seu Sistema de Áudio

Não oferece suporte a CDs, DVDs de vídeo, e mini CDs de 8 cm (3 polegadas).

Não deixe o iPod® ou o dispositivo USB no veículo. Eles podem ser danificados por luz solar direta e temperaturas altas.

iPod® e iPhone® é uma marca registrada de propriedade da Apple Inc.

MP3 e AAC são formatos padrão de compressão de áudio. WMA é um formato de compressão de áudio desenvolvido pela Microsoft Corporation.



>> Entrada Auxiliar

Para alternar o modo, pressione qualquer outro interruptor do modo de áudio. Você pode voltar para o modo AUX pressionando o interruptor AUX.

Para Ouvir o Rádio FM/AM

Para Selecionar o Modo FM/AM



1. Abra a tampa AUX.
2. Conecte um dispositivo de áudio padrão na tomada de entrada usando um miniplugue estéreo de 3,5 mm (1/8 pol).
 - ▶ O sistema de áudio comuta automaticamente para o modo AUX.

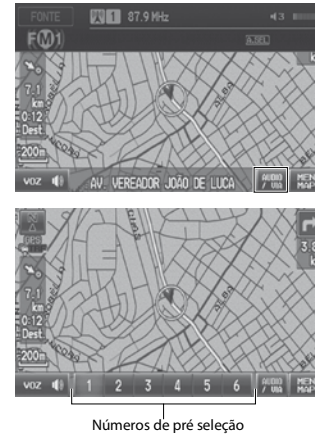

1. Pressione o interruptor FM/AM.
 - ▶ Pressione o interruptor FM/AM novamente, se necessário, para selecionar a faixa de frequência (FM1, FM2, AM).
 - ▶ A faixa e frequência são exibidas.
2. Selecione **AUDIO/VIA** até que AUDIO apareça em azul.
 - ▶ Os números de pré-seleção são mostradas na parte inferior da tela.
3. Selecione um número de pré-seleção.
 - ▶ Uma estação de rádio pode ser selecionada usando o 1 Para ouvir o Rádio FM/AM

» Para ouvir o Rádio FM/AM

Um guia visual o auxilia a operar o sistema de áudio.

» **Controles do Sistema P. 4** do Manual Multimídia disponível no site www.honda.com.br

» **Operação Básica P. 6** do Manual Multimídia disponível no site www.honda.com.br

O indicador ST aparece no visor para as transmissões em FM estéreo. Em AM, não é possível a reprodução em estéreo.

O rádio pode receber as faixas completas de AM e FM:

Faixa AM: 530 a 1710 kHz

Faixa FM: 87,7 a 107,9 MHz

Podem ser armazenadas até seis estações AM e doze estações FM nos interruptores de pré-definição. FM1 e FM2, permitem, cada um, armazenar seis estações.

Sistema de Proteção Antifurto

O sistema será desativado se for desconectado da fonte de alimentação, por exemplo, quando a bateria for desconectada ou estiver descarregada.

■ Reativação do sistema

1. Gire a chave de ignição na posição LIGADA (II) e ligue o sistema de áudio.
 - ▶ Se você girar a chave de ignição para a posição ACESSÓRIOS (I) o sistema solicitará a entrada do código de segurança. Consulte o passo 3.
2. Pressione e segure o interruptor VOL (Volume/Ligar/Desligar) novamente por mais de dois segundos.
 - ▶ O sistema será reativado quando sua unidade de controle reconhecer a presença do sistema no veículo.
 - ▶ Se a unidade de controle não reconhecer, a mensagem **"ENTER CODE"** aparecerá na tela de navegação.
3. Insira o código de segurança. Se o código de segurança não for inserido corretamente após 10 tentativas, deixe o sistema por uma hora antes de tentar novamente, ou visite uma Concessionária Autorizada Honda para reiniciar o sistema.

» Sistema de Proteção Antifurto

Localize o código de segurança do sistema de áudio e a etiqueta do número de série na pasta do Manual do Proprietário.

Não guarde a etiqueta no veículo. Se perdê-la será necessário recuperar primeiro o número de série, e depois obter o código em uma Concessionária Autorizada Honda.

Controle da Tela de Áudio

🔊 Interruptor **ÁUDIO** (no modo FM/AM)

Controla o sistema de áudio através da tela de navegação.



1. Selecione uma faixa de frequência (AM, FM1 ou FM2)
2. Selecione uma estação predefinida.
 - ▶ Toque e segure o número de pré-seleção até ouvir um aviso sonoro para armazenar a estação atual.

Os seguintes itens estão disponíveis:

- **SINTONIA:** Sintoniza o rádio na frequência selecionada. Selecione ◀ ou ▶ para selecionar a frequência.
- **SCAN:** Busca estações com sinal forte na faixa atual e as sintoniza por dez segundos. Selecione Parar para parar de buscar e reproduzir a seleção atual.
- **SEL. AUTOM.:** Explora e armazena automaticamente até seis estações AM e doze estações FM com um sinal forte nos interruptores de pré-definição.
- **MENU DE ÁUDIO:** Define as opções de RDS e preferências de áudio.
- **FONTE:** Altera o modo da fonte.
- **Ícone Abrir/Fechar:** Exibe/esconde as informações detalhadas.

▶▶ Controle da Tela de Áudio

A informação de áudio também é exibida no Display Multi-Informativo. Consulte o Manual do Proprietário para mais informações.

O indicador A. SEL aparece no visor ao ligar AUTO SELEÇÃO. Se não gostar das estações selecionadas automaticamente, você pode alterar as frequências armazenadas manualmente nos interruptores pré-definidos.

Menu do Áudio

🔊 Interruptor **ÁUDIO** (no modo FM) ▶ **MENU DO ÁUDIO**



Selecione um item.

Os seguintes itens estão disponíveis:

Busca RDS: Procura por programas por categoria RDS.

▶ **Procura por Programas por Categoria RDS P. 231**

Texto de rádio: Exibe as informações de texto da transmissão da estação RDS atual.

▶ **Visor de Texto do Rádio P. 231**

NFO RDS: Define a visualização da Informação RDS na tela.

▶ **Visor de Informação RDS P. 231**

Áudio: Exibe a tela de preferências de áudio.

▶ **Ajuste do Áudio P. 239**

Sistema de Dados de Rádio (RDS)

Fornecer informações de dados de texto relacionadas à estação FM com capacidade para RDS.

■ Visor de Informações RDS

Ao ligar o INFO RDS, o nome da estação FM é exibida.
Ao desligá-lo, a frequência da estação é exibida.

■ Procura por Programas por Categoria RDS

🔊 Interruptor **ÁUDIO** (no modo FM) ▶ **MENU DO AUDIO** ▶ **Busca RDS**

Procura estações FM com sinal forte que transmite as informações da categoria RDS selecionada.



1. Selecione um método de busca (**Procurar abaixo**, **SCAN**, **Procurar acima**).
2. Selecione uma categoria.
 - ▶ O sistema começa a explorar as estações nesta categoria. Ao encontrar uma estação RDS, ela começa a reproduzir.
 - ▶ Se não houver estações com capacidade para RDS na região, aparecerá "NADA" rapidamente no visor.

■ Visor de Texto do Rádio

🔊 Interruptor **ÁUDIO** (no modo FM) ▶ **MENU DO AUDIO** ▶ **Busca RDS**

Exibe as informações de texto da transmissão da estação RDS selecionada.

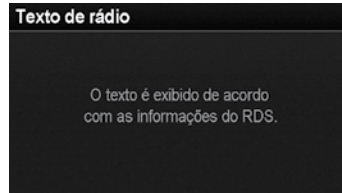

▶▶ Visor de Texto do Rádio

O indicador RDS aparece na tela quando a estação RDS selecionada estiver transmitindo dados de texto.

Para Reproduzir um CD

Para Selecionar o Modo CD



Controle do áudio

1. Pressione o interruptor **CD/AUX**.
2. Insira um disco no compartimento do CD.
 - ▶ O CD começa a ser reproduzido automaticamente.
3. Selecione **AUDIO/VIA** até que **AUDIO** apareça em azul.
4. Selecione **◀◀** ou **▶▶** para selecionar a música.
 - ▶ Uma faixa pode ser selecionada usando o interruptor **SEEK/SKIP**.
 - ▶ O número da faixa e o tempo decorrido são exibidos no visor. Informações de texto armazenadas em arquivos MP3/WMA/AAC também são exibidas.

»» Para Reproduzir um CD

Um guia visual o auxilia a operar o sistema de áudio.

» **Controles do Sistema P. 4** do Manual Multimídia disponível no site www.honda.com.br

» **Operação Básica P. 6** do Manual Multimídia disponível no site www.honda.com.br

Em alguns casos os nomes do artista, do álbum ou da música podem não ser exibidos corretamente.

Não use CDs com etiquetas adesivas. A etiqueta pode fazer com que o CD fique preso na unidade.

Não é possível reproduzir arquivos WMA protegidos por gerenciamento digital de direitos autorais (DRM). O sistema de áudio exibe Arquivo ilegível e pula para o próximo arquivo.

Se existir um problema, o visor exibirá uma mensagem de erro.

» **Mensagens de Erro P. 220** do Manual Multimídia disponível no site www.honda.com.br

Se você ejetar o CD, mas não removê-lo do compartimento, o sistema recarregará o CD automaticamente após vários segundos.

Controle da Tela de Áudio

🔑 Interruptor **ÁUDIO** (no modo CD)

Controla o sistema de áudio através da tela de navegação.



Selecione uma música.

- ▶ Selecione a aba de uma Pasta para visualizar a lista de pastas de arquivos MP3/WMA/AAC com estrutura de pasta.

» Reprodução de Arquivos MP3/WMA/AAC P. 233

Os seguintes itens estão disponíveis dependendo do tipo de CD:

- **PASTA:** Selecione **◀** ou **▶** para selecionar uma pasta nos arquivos MP3/WMA/AAC com estrutura de pasta.
- **SCAN:**
- **🎵 Escanear Faixa:** Busca todas as músicas do arquivo (ou na pasta selecionada) na ordem em que foram gravadas (armazenadas) e as reproduz por dez segundos. Selecione **Parar** para parar de buscar e reproduzir a seleção atual.
(**Escanear Pasta:** Busca a primeira música de cada pasta do arquivo e as reproduz por dez segundos. Selecione **Parar** para parar de buscar e reproduzir a seleção atual.

»» Controle da Tela de Áudio

A informação de áudio também é exibida no Display Multi-Informativo. Consulte o Manual do Proprietário para mais informações.

»» Repetição e Reprodução Aleatória

Para parar a repetição ou reprodução aleatória, toque em **PLAY MODE**.

PLAY MODE:

 **Tudo aleatório:** Reproduz todas as músicas no arquivo atual em ordem aleatória.

 **Aleatório na pasta:** Reproduz todas as músicas na pasta atual em ordem aleatória.

 **Repetir 1 Música:** Repete a música atual.

 **Repetir 1 Pasta:** Repete todas as músicas da pasta atual.

Áudio: Exibe a tela de preferências de áudio.

▶ **Ajuste do Áudio P. 239**

FONTE: Altera o modo da fonte.

Ícone Abrir/Fechar: Exibe/esconde as informações detalhadas.

Reprodução de Arquivos MP3/WMA/AAC

Toque a tela para fechar a pasta. Lista de pastas  Interruptor **ÁUDIO** (no modo CD) ▶ **Pasta**



Toque a tela para abrir a pasta.

Altera a pasta nos arquivos MP3/WMA/AAC que possuem músicas armazenadas em uma estrutura de pasta.

1. Selecione uma pasta.
 - ▶ O sistema disponibiliza a lista de músicas.
2. Selecione uma música.
 - ▶ O sistema inicia a reprodução da música selecionada.

▶▶ Reprodução de Arquivos MP3/WMA/AAC

Lista de Pastas

Faixas que não estiverem em uma pasta serão automaticamente adicionadas à pasta "RAIZ", que é exibida no topo da Lista de Pastas.

Se a pasta raiz possuir pastas adicionais em num nível inferior, elas serão listadas na tela.

Voltar à música atual: Exibe a música atual no topo da lista.

Discos Recomendados

Use somente discos CD-R ou CD-RW de alta qualidade identificados para uso de áudio.

Use somente discos CD-R ou CD-RW nos quais as gravações estão fechadas.

Reproduza somente CDs padrão no formato circular.

Os pacotes de CD ou as caixas devem ter uma destas marcas.



■ CDs com Faixas MP3, WMA ou AAC

- Alguns arquivos de software podem não permitir a reprodução de áudio ou dados de texto.
- Algumas versões dos formatos MP3, WMA ou AAC podem não ser suportadas. Se uma música não suportada for encontrada, a unidade de áudio exibirá Não Suportado e pulará para a próxima música.

▶▶ Discos Recomendados

Essa unidade de áudio não reproduz discos duplos. Dependendo das condições de gravação, também não será possível reproduzir um CD-R ou CD-RW.

Para Reproduzir um iPod®

■ Para Conectar um iPod®

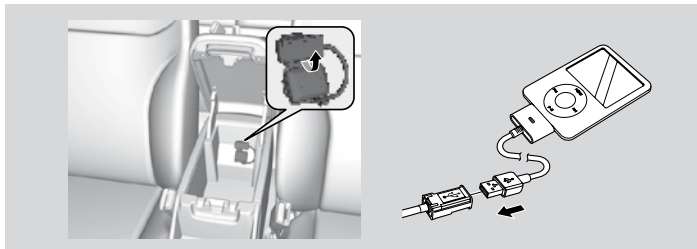

1. Desprenda o conector USB no centro do console e solte o cabo adaptador.
2. Instale o conector de suporte do iPod® ao conector USB.

■ Compatibilidade de Modelo

Modelo	
iPod (5ª geração)	iPod nano
iPod clássico 80GB/ 160GB	iPod touch
iPod clássico 120GB	iPhone 3GS
iPod clássico 160GB (lançado em 2009)	iPhone 4

»» Para Conectar um iPod®

- Não use um cabo de extensão com o cabo adaptador USB.
- Não conecte o iPod® usando um Hub USB.
- Não use um leitor de cartão ou uma unidade de disco rígido, pois esses dispositivos ou suas faixas podem ser danificados.
- Recomendamos que você faça uma cópia de segurança dos seus dados antes de usar o dispositivo no veículo.
- As mensagens exibidas podem variar de acordo com o modelo do dispositivo e a versão de software.

O sistema de áudio pode não funcionar com todas as versões de software desses dispositivos.

Se o sistema de áudio não reconhecer o iPod®, tente reconectá-lo várias vezes ou reiniciar o dispositivo.

Para Selecionar o Modo iPod®

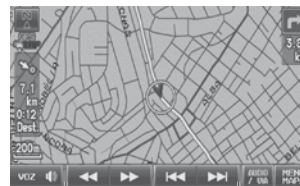

Controle do áudio

1. Conecte o iPod® ao cabo do adaptador USB no centro do console.
2. Pressione o interruptor **CD/AUX** até entrar no modo iPod®.
3. Selecione **AUDIO/VIA** até que AUDIO apareça em azul.
4. Selecione **◀◀** ou **▶▶** para selecionar a música.
 - ▶ Uma música pode ser selecionada usando o interruptor **SEEK/SKIP**.
 - ▶ O número da música atual é exibida.

»» Para Reproduzir um iPod®

Um guia visual o auxilia a operar o sistema de áudio.

- » **Controles do Sistema P. 4** do Manual Multimídia disponível no site www.honda.com.br
- » **Operação Básica P. 6** do Manual Multimídia disponível no site www.honda.com.br

Em alguns casos os nomes do artista, do álbum ou da música podem não ser exibidos corretamente.

As funções disponíveis variam em termos de modelos ou versões. Algumas funções podem não estar disponíveis no sistema de áudio do seu veículo.

Se existir um problema, o visor exibirá uma mensagem de erro.

- » **Mensagens de Erro P. 220** do Manual Multimídia disponível no site www.honda.com.br

Controle da Tela de Áudio

Interruptor **ÁUDIO** (no modo iPod®)

Controla a tela de áudio através do sistema de navegação.



Selecione uma música

▶ Selecione a aba do menu para mudar de música na lista de faixas.

▶ **Para Procurar Música P. 235**

Lista de músicas

Os seguintes itens estão disponíveis:

PLAY MODE:

Misturar tudo: Reproduz todas as músicas na pasta atual em ordem aleatória.

Misturar álbum: Reproduz todas as faixas na pasta atual em ordem aleatória por álbum. Cada música do álbum é reproduzida na ordem correta e apenas a ordem dos álbuns é aleatória.

Repetir 1 Música: Repete a música atual.

Áudio: Exibe a tela de preferências de áudio.

▶ **Ajuste do Áudio P. 239**

FONTE: Altera o modo da fonte.

Ícone Abrir/Fechar: Exibe/esconde as informações detalhadas.

▶▶ Controle da Tela de Áudio

A informação de áudio também é exibida no Display Multi-Informativo. Consulte o Manual do Proprietário para mais informações

▶▶ Repetição e Reprodução Aleatória

Para parar a repetição ou reprodução aleatória, toque em **PLAY MODE**.

Para Procurar Música

Interruptor **ÁUDIO** (no modo iPod®)

Para procurar música utilizando o menu iPod®.



1. Selecione a aba do menu.
2. Selecione uma categoria de busca (ex.: **Álbum**).
3. Selecione um item.
 - ▶ A seleção começa a ser reproduzida.

▶▶ Para Procurar Música

A ordem das músicas exibida ao selecionar "Tudo" no Menu do iPod® varia dependendo do modelo e software do iPod®.

Voltar à música atual: Exibe a música atual no topo da lista.

Para Reproduzir um Dispositivo USB

■ Para Conectar um Dispositivo USB

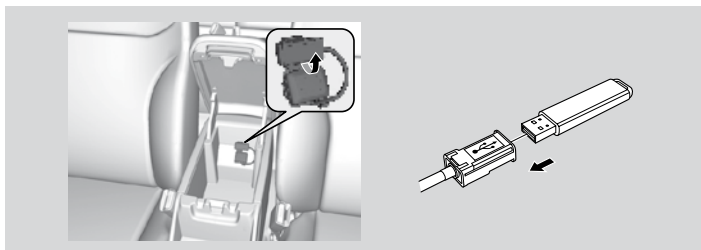

1. Desprenda o conector USB no centro do console e solte o cabo adaptador.
2. Instale o dispositivo USB ao conector USB.

■ Dispositivos USB

Use um dispositivo USB recomendado de 256 MB ou superior. Alguns aparelhos de áudio digitais podem não ser compatíveis. Alguns dispositivos USB (p.ex., dispositivos com bloqueio de segurança) podem não funcionar. Alguns arquivos de software podem não permitir a reprodução de áudio ou dados de texto. Algumas versões dos formatos MP3, WMA ou AAC podem não ser suportadas.

»» Para Conectar um Dispositivo USB

- Não use um cabo de extensão com o cabo adaptador USB.
- Não conecte o dispositivo USB usando um concentrador.
- Não use um leitor de cartão ou uma unidade de disco rígido, pois esses dispositivos ou suas faixas podem ser danificados.
- Recomendamos que você faça uma cópia de segurança dos seus dados antes de usar o dispositivo no veículo.

Para Selecionar o Modo USB



Controle do áudio

1. Conecte o dispositivo USB ao cabo do adaptador USB no centro do console.
2. Pressione o interruptor **CD/AUX** até entrar no modo USB.
3. Selecione **AUDIO/VIA** até que AUDIO apareça em azul.
4. Selecione **⏪** ou **⏩** para selecionar a música.
 - ▶ Uma música pode ser selecionada usando o interruptor **SEEK/SKIP**.
 - ▶ O número da música atual é exibida

»» Para Reproduzir um Dispositivo USB

Um guia visual o auxilia a operar o sistema de áudio.
▶ **Controles do Sistema P. 4** do Manual Multimídia disponível no site www.honda.com.br
▶ **Operação Básica P. 6** do Manual Multimídia disponível no site www.honda.com.br

Em alguns casos os nomes do artista, do álbum ou da música podem não ser exibidos corretamente.

As faixas nos dispositivos USB são reproduzidas na ordem em que foram armazenadas. Essa ordem pode ser diferente da ordem exibida no seu PC ou dispositivo.

O sistema de áudio exibe Arquivo ilegível, e pula para o próximo arquivo quando as seguintes faixas são reproduzidas:

- Faixas no formato WMA protegidos por gerenciamento digital de direitos autorais (DRM).
 - Faixas em formato não suportados.
- Se existir um problema, o visor exibirá uma mensagem de erro.

▶ **Mensagens de Erro P. 220** do Manual Multimídia disponível no site www.honda.com.br

Controle da Tela de Áudio

 Interruptor **ÁUDIO** (no modo USB)

Controla a tela de áudio através do sistema de navegação.





Selecione uma música.

▶ Selecione a aba da Pasta para exibir a lista de pastas.

▶ **Reprodução de Faixas em Pastas P. 237**

Os seguintes itens estão disponíveis:

- **PASTA:** Selecione  ou  para selecionar a pasta.
- **SCAN:**
-  **Escanear Música:** Busca todas as Músicas na pasta atual na ordem em que foram armazenadas e as reproduz por dez segundos. Selecione Parar para parar de buscar e reproduzir a seleção atual.
(**Escanear Pasta:** Busca a primeira música de cada pasta do dispositivo USB e as reproduz por dez segundos. Selecione Parar para parar de buscar e reproduzir a seleção atual.

▶▶ Controle da Tela de Áudio

A informação de áudio também é exibida no Display Multi-Informativo. Consulte o Manual do Proprietário para mais informações.

PLAY MODE:



Tudo aleatório: Reproduz todas as músicas no Dispositivo USB em ordem aleatória.



Aleatório na pasta: Reproduz todas as músicas na pasta atual em ordem aleatória.



Repetir 1 Música: Repete a música atual.



Repetir 1 Pasta: Repete todas as músicas da pasta atual.

- **Áudio:** Exibe a tela de preferências de áudio.
 - ▶ **Ajuste do Áudio P. 239**
- **FONTE:** Altera o modo da fonte.
- **Ícone Abrir/Fechar:** Exibe/esconde as informações detalhadas.

▶▶ Repetição e Reprodução Aleatória

Para parar a repetição ou reprodução aleatória, toque em **PLAY MODE**.

Reprodução de Faixas em Pastas

Toque a tela para fechar a pasta. Lista de pasta



Toque a tela para abrir a pasta.

 Interruptor **ÁUDIO** (no modo CD) ▶ **Pasta**

Substitui a pasta se as músicas estiverem armazenadas em um estrutura de pasta.

1. Selecione uma pasta.
 - ▶ O sistema disponibiliza a lista de músicas.
2. Selecione uma música.
 - ▶ O sistema inicia a reprodução da música selecionada.

▶▶ Reprodução de Faixas em Pastas

Lista de Pastas

- Músicas que não estiverem em uma pasta serão automaticamente adicionadas à pasta "RAIZ", que é exibida no topo da Lista de Pastas.
- Se a pasta raiz possuir pastas adicionais em um nível inferior, elas serão listadas na tela.

Voltar à música atual: Exibe a música atual no topo da lista.

Reprodução de Áudio Bluetooth®

O seu sistema de áudio permite ouvir música armazenadas em seu telefone compatível com *Bluetooth®*.

Essa função estará disponível ao vincular o telefone ao sistema *Bluetooth®* Telefone Viva-Voz do veículo.

➤ **Bluetooth® Telefone Viva-voz P. 241**

Seleção de Áudio *Bluetooth®*



1. Certifique-se de que o seu telefone esteja ligado, pareado e configurado ao Viva-voz.
➤ **Para Parear um Telefone P. 241**
2. Pressione o interruptor **CD/AUX** até entrar no modo Áudio Bluetooth®.
 - ▶ Uma mensagem e ícone Bluetooth® são exibidos no visor e tela.
3. Selecione **AUDIO/VIA** até que AUDIO apareça em azul.

➤ Reprodução de Áudio Bluetooth®

Nem todos os telefones habilitados com Bluetooth, com capacidades de fluxo de áudio, são compatíveis. Para verificar se seu telefone é compatível:

- Visite www.globalhondahandsfree.com/br

Em alguns estados, a realização de algumas funções do dispositivo de dados pode ser ilegal ao dirigir o veículo.

Em alguns casos os nomes do artista, do álbum ou da música podem não ser exibidos corretamente.

Apenas um telefone por vez pode ser usado com Viva-voz. Se houver mais de um telefone pareado com o veículo, o primeiro a ser encontrado pelo sistema será automaticamente vinculado.

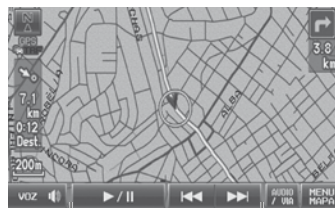

Controle do áudio

Verifique o seguinte se o telefone não for reconhecido:

- Outro telefone compatível com Viva-voz, que não é compatível com Áudio Bluetooth®, já foi conectado.

➤ Reprodução de Áudio Bluetooth®

Se mais de um telefone for pareado ao sistema, haverá um atraso antes do início da reprodução.

Uma mensagem “Dispositivo desconectado” será exibida se:

- O telefone não estiver vinculado ao Viva-voz.
- O telefone não estiver ligado.
- O telefone não estiver no veículo.
- Um telefone não compatível estiver conectado.

Mudança para o Modo Viva-voz

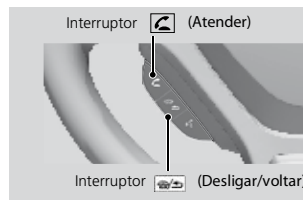

1. Se receber uma ligação enquanto o Áudio Bluetooth® está sendo reproduzido, pressione o interruptor (Atender) no volante de direção para atender a chamada.
➤ **Bluetooth® Telefone Viva-voz P. 241**
2. Pressione o interruptor (Desligar/Voltar) para finalizar a chamada e voltar para o Áudio Bluetooth®.

Controle da Tela de Áudio

Interruptor **ÁUDIO** (no modo BT)

Controla a tela de áudio através do sistema de navegação.

Modo Áudio Bluetooth®

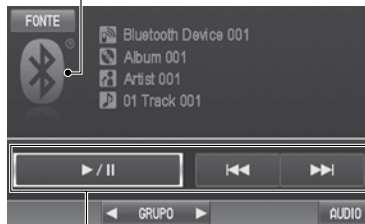

Selecione um item.

Controle do áudio

Os seguintes itens estão disponíveis:

- **GRUPO:** Selecione ◀ ou ▶ para selecionar uma lista de reprodução, álbum, gênero, etc.
- **ÁUDIO:** Exibe a tela de preferências de áudio.
 - ▣ **Ajuste do Áudio P. 239**
- **FONTE:** Altera o modo da fonte.

»» Controle da Tela de Áudio

A informação de áudio também é exibida no Display Multi-Informativo. Consulte o Manual do Proprietário para mais informações.

Os itens do visor variam no dispositivo conectado.

As seguintes funções podem não estar disponíveis em alguns dispositivos:

- Função de pausa
- Seleção de grupo

Interruptor **ÁUDIO** (► **MENU DE ÁUDIO**) ► **ÁUDIO**

Ajusta o **BAS** (graves), **TRE** (agudos), **FAD** (ajuste do alto-falantes dianteiros e traseiros) e **BAL** (ajuste do alto-falantes esquerdos e direitos). Além disso, você pode definir o Controle de Volume Sensível à Velocidade (**SVC**).

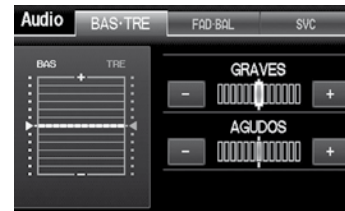

1. Selecione a aba para ajustar o modo de áudio desejado.
2. Ajuste o nível desejado.

»» Ajuste do Áudio

FAD ajusta o volume dianteiro e traseiro, enquanto **BAL** ajusta o volume de lado a lado.

O **SVC** possui quatro modos: **Off**, **Baixo**, **Médio e Alto**. O **SVC** ajusta o nível de volume com base na velocidade do veículo. Quanto mais rápido o volume aumenta. Na medida em que a velocidade diminui, o volume diminui. Se o áudio estiver muito alto, escolha Baixo e vice-versa

Controles Remotos do Sistema de Áudio

Controles do Volante de Direção

Controla funções básicas do sistema de áudio usando controles montados no volante da direção.

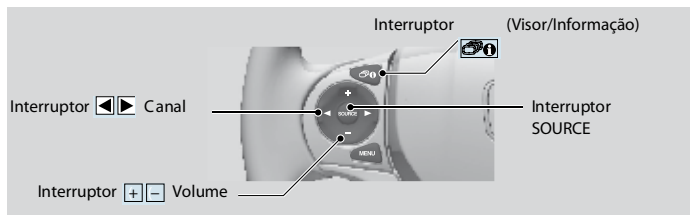

■ Interruptor SOURCE

Percorre através dos modos de áudio da seguinte maneira:

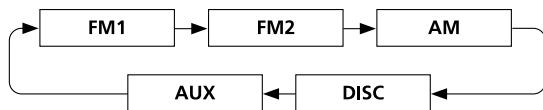

» Interruptor SOURCE

O modo CD aparece somente quando um CD está carregado.

Quando se está no modo AUX, as seguintes funções podem ser acionadas pelos controles do áudio:

- Dispositivo USB/iPod® conectado ao cabo adaptador USB.
- Áudio Bluetooth® (nem todos os telefones possuem esta função).

■ Interruptor + - (Volume)

Ajusta o volume.

- Pressione o interruptor + (Volume) para aumentar o volume.
- Pressione o interruptor - (Volume) para diminuir o volume.

■ Interruptor < > (Volume)

FM/AM

- Pressione o interruptor > (Canal) para selecionar a próxima estação selecionada (canal).
- Pressione o interruptor < (Canal) para selecionar estação selecionada anterior (canal).
- Pressione e segure o interruptor > para pular para a próxima estação na frequência.

DISC, iPod®, USB ou Áudio Bluetooth®

- Pressione o interruptor > para pular para a próxima música.
- Pressione o interruptor < para pular para o início da música atual. Pressione o interruptor < novamente para ir para o início da música anterior.
- Pressione e segure o interruptor < ou > para selecionar uma pasta (DISC/USB) para cima ou para baixo.

■ Interruptor (Visor/Informação)

Pressione o interruptor (Visor/Informação) para excluir temporariamente a tela de direções curva-a-curva.

Bluetooth® Telefone Viva-voz

Interruptor TEL



- **Agenda Telefônica:** Exibe a agenda telefônica importada do telefone móvel.
➤ **Para utilizar a Agenda Telefônica P. 246**
- **Discagem:** Faz uma ligação inserindo o número do telefone.
➤ **Para Inserir um Número de Telefone P. 246**
- **Configuração do Telefone:** Define as funções do Viva-voz.
➤ **Para Parear um Telefone P. 241**
- **Discagem rápida 1 e Discagem rápida 2:** Faz uma ligação para números de discagem rápida armazenados.
➤ **Utilização da Discagem Rápida P. 247**
➤ **Ajuste da Discagem Rápida P. 247**

➤ Bluetooth® Telefone Viva-voz

Para usar o sistema, o seu telefone móvel precisa ser compatível com Bluetooth®. Para obter uma lista de telefones compatíveis, procedimentos de pareamento e funções especiais:

- Visite www.globalhondahandsfree.com/br

Atendimento ao Cliente Honda HandsFree

Tel: 0800-047-4711

Segunda a Sexta - 09:00 às 22:00 horas

Tecnologia Sem Fio Bluetooth®

O nome e os logotipos Bluetooth® são marcas registradas de propriedade da Bluetooth SIG, Inc., e o uso de tais marcas está licenciado para a Honda Motors Co., Ltd. Outras marcas registradas e nomes comerciais pertencem aos seus respectivos proprietários.

Limitações do Viva-voz

Uma chamada recebida no Viva-voz interromperá o Áudio Bluetooth® quando ele estiver sendo reproduzido. O sistema de áudio continuará ao término da chamada.

Selecione um item.

Os seguintes itens estão disponíveis:

- **Rediscar:** Discar o último número.
- **Histórico de chamadas:** Exibe o histórico de chamadas.
➤ **Para Usar o Histórico de Chamadas P. 246**

Para PAREAR um Telefone

Interruptor TEL

Se um telefone não compatível com Bluetooth for pareado com o sistema, a seguinte tela irá aparecer:

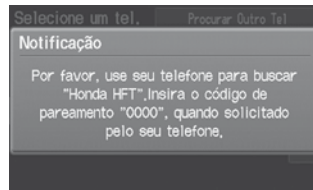
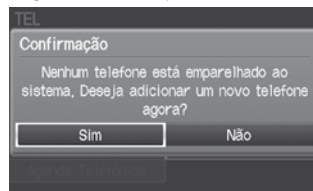

1. Selecione **SIM**.
2. Coloque seu telefone no modo **"Discovery", "Search" ou "Pesquisar"**.
3. Selecione **OK**.
 - ▶ O sistema começará a procurar seu telefone.
4. Selecione seu telefone na lista.
 - ▶ Selecione **Procurar Outro Tel** se seu telefone não for encontrado.
 - ▶ Consulte o manual do seu telefone para instruções sobre como procurar um dispositivo Bluetooth®.
5. Insira um código de emparelhamento de 4 dígitos em seu telefone quando solicitado para completar o processo de emparelhamento.

➤ Para PAREAR um Telefone

O seu telefone compatível com Bluetooth® deve ser pareado com o Viva-voz antes que você possa fazer e receber chamadas viva-voz.

O alcance máximo entre o seu telefone e o veículo é de 10 metros (30 pés).

Dicas para Pareamento do Telefone

- Você não pode parear o telefone com o veículo em movimento.
- Para que seja pareado, o seu telefone deve estar no modo "Discovery", "Search" ou "Pesquisar". Consulte o manual do seu telefone.
- Podem ser pareados até seis telefones.
- Quando pareado ao Viva-voz, a bateria do seu telefone pode descarregar mais rapidamente.
- Se o telefone não estiver pronto para ser pareado ou não for encontrado pelo sistema em até três minutos, o sistema desligará automaticamente e retornará para o modo livre.
- Por pré-definição, o código de pareamento é 0000, até que seja alterado.

Código de pareamento

Você pode alterar o código de pareamento.

- **Para alterar o Código de Pareamento P. 242**

Para Apagar um Telefone

Um telefone pareado pode ser excluído.

- **Para Apagar um Telefone Pareado P. 243**

■ Para Parear a partir das Configurações do Telefone

🔑 Interruptor TEL ► Configuração do Telefone

Use a tela **Config de telefone** para parear um telefone compatível com Bluetooth® se outro telefone foi pareado previamente.



1. Selecione **Adic./Selec. tel.** abaixo de Configuração de Bluetooth®.
2. Selecione **Buscar**.
3. Coloque seu telefone no modo **“Pesquisar”** ou **“Procurar”**.
4. Selecione **OK**.

► O sistema começará a procurar seu telefone.

5. Selecione seu telefone na lista.
 - Selecione **Procurar Outro Tel** se seu telefone não for encontrado.
 - Consulte o manual do seu telefone para instruções sobre como procurar um dispositivo Bluetooth®.

6. Insira um código de pareamento de 4 dígitos em seu telefone quando solicitado para completar o processo de pareamento.

►► Para Parear a partir das Configurações do Telefone

Se aparecer uma mensagem pedindo para conectar com um telefone, selecione **Não** e proceda com o passo 1.

■ Para Alterar o Código do Pareamento

🔑 Interruptor TEL ► Configuração do Telefone ► Adic./ Selec. tel.



1. Selecione **Editar** abaixo de **Cód. de emparelham.**



2. Selecione um item.

Os seguintes itens estão disponíveis:

- **Aleatório:** Utiliza um código de pareamento gerado aleatoriamente.
- **Fixo:** Cria seu próprio código de pareamento.



3. Ao selecionar **Fixo**, insira um novo código de pareamento. Selecione **OK**.
 - ▶ Selecione **Apagar** para remover o código de pareamento atual.



3. Selecione **Apagar este telefone**.
4. Selecione **SIM**.

Para Alterar o Telefone pareado Atual

Interruptor TEL ▶ **Configuração do Telefone ▶ Adic./ Selec. tel.**



1. Selecione **Lista** abaixo de **Lista de Telefones Pareados**.
2. Selecione um telefone a excluir.
3. Selecione **Conectar**.
 - ▶ O Viva-voz desconecta o telefone pareado e começa a procurar por outro telefone pareado.

▶▶ Para Alterar o Telefone pareado Atual

Se outros telefones não forem encontrados ou pareados ao tentar mudar de telefone, o HFT informará que o telefone original foi pareado novamente.

Ajuste da Discagem Rápida

Interruptor TEL ▶ **Discagem Rápida 1 ou Discagem Rápida 2**

Gera entradas de discagem rápida com etiquetas de voz para facilitar a ligação.

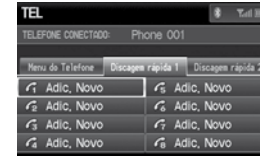

1. Selecione **Adic. Novo**.
2. Selecione uma opção de entrada.
3. Selecione um número.



4. Selecione **Comando de voz**.
 - ▶ Selecione **OK** para armazenar a discagem rápida sem uma etiqueta de voz.
5. Siga a orientação para inserir uma etiqueta de voz.

As seguintes opções estão disponíveis:

- **Agenda Telefônica:** Adiciona um número da agenda de endereços importada.
- **Histórico:** Adiciona um número dos últimos 20 números.
- **Número de Telefone:** Insere um número manualmente.

▶▶ Ajuste da Discagem Rápida

Até 15 entradas de discagem rápida podem ser armazenadas por telefone.

Para Apagar um Telefone Pareado

Interruptor TEL ▶ **Configuração do Telefone ▶ Adic./Selec. tel.**



1. Selecione **Lista** abaixo de **Lista de Telefones Pareados**.
2. Selecione um telefone a excluir.

▶ O ícone Bluetooth® indica o telefone configurado atualmente.

▶▶ Para Apagar um Telefone Pareado

Ao transferir o veículo para outra pessoa, exclua todos os telefones pareados

■ Para Registrar uma Etiqueta de Voz em uma Entrada de Discagem Rápida

Interruptor TEL ► Discagem Rápida 1 ou Discagem Rápida 2

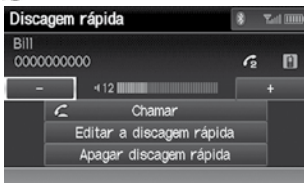

1. Selecione uma entrada de discagem rápida.
2. Selecione **Editar a discagem rápida**.
3. Selecione Comando de voz.
4. Siga a orientação para inserir uma etiqueta de voz.

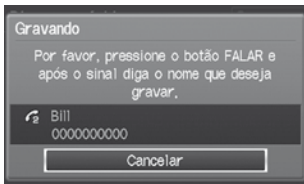

►► Para Registrar uma Etiqueta de Voz em uma Entrada de Discagem Rápida

Etiquetas de voz permitem que você utilize suas entradas de Discagem Rápida com sua voz (Ex.: diga [🗨️] "José Carlos").

- Evite o uso de etiquetas de voz duplicadas.
- Evite o uso de "casa" como sendo uma etiqueta de voz.
- Evite usar etiquetas de voz que contenham apenas números.
- É mais fácil para o Viva-voz reconhecer um nome mais longo (por exemplo, "José Carlos" ao invés de "José").

►► Selecione uma Entrada de Discagem Rápida

1. Selecione **Apagar discagem rápida**.
2. Selecione **SIM**.

►► Dicas para Controle de Voz

- Direcione os difusores para longe do teto e feche os vidros, pois o ruído proveniente dos difusores pode interferir no microfone.
- Pressione e solte o interruptor [🗨️] quando quiser chamar um número usando a etiqueta de voz armazenada. Fale clara e naturalmente após o sinal.
- Se o microfone captar outras vozes além da sua, o comando pode ter sido interpretado de forma incorreta.
- Para mudar o nível de volume, use o botão de controle de volume do sistema de áudio ou os controles remotos de áudio no volante da direção.

■ Para Editar uma Etiqueta de Voz

Interruptor TEL ► Discagem Rápida 1 ou Discagem Rápida 2

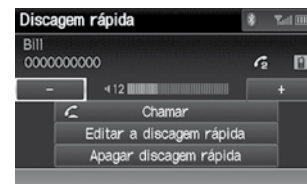

1. Selecione uma entrada de discagem rápida.
2. Selecione **Editar a discagem rápida**.
3. Selecione **Comando de voz**.

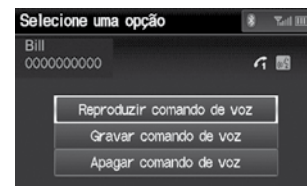

4. Selecione um item.

Os seguintes itens estão disponíveis:

- **Reproduzir comando de voz:** Execute a etiqueta de voz.
- **Gravar comando de voz:** Armazena uma etiqueta de voz. Siga a orientação para inserir uma etiqueta de voz.
- **Apagar comando de voz:** Exclui a etiqueta de voz armazenada. Selecione **SIM**.

Edição de Informações de Telefone

Interruptor TEL ▶ Configuração do Telefone ▶ Adic./ Selec. tel. ▶ Lista.

Edite o nome de usuário do telefone pareado e proteja a agenda de telefones e entradas de números de discagem rápida com um **PIN**.

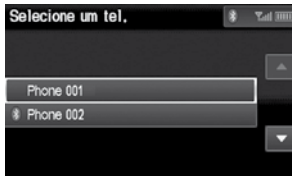

1. Selecione um telefone a editar
2. Selecione um item.

Os seguintes itens estão disponíveis:

- **Conectar:** Conecta o telefone selecionado ao Viva-voz.
- **Editar Nome:** Insira um nome.
- **PIN:** Insira um PIN de 4 dígitos. Insira novamente para confirmar. Você pode selecionar **Não Utilize o PIN** para remover um PIN.
- **Substituir este telefone:** Exclui o telefone selecionado e adiciona um telefone novo.
- **Para Parear um Telefone P. 241**
- **Apagar este telefone:** Exclui o nome do usuário, histórico de ligações e agenda de telefone.



»» Para Alterar o Telefone pareado Atual

É possível armazenar até seis usuários de Viva-voz. Cada um pode ser protegido por PIN e ter sua agenda de telefones própria, entradas de discagens rápidas e histórico das ligações.

Configuração do Telefone

Interruptor TEL ▶ Configuração do Telefone

Defina opções e funções de Viva-voz.



1. Selecione um item.
2. Selecione **OK**.

Os seguintes itens estão disponíveis:

Configuração de Bluetooth: Emparelha seu telefone com o sistema.

» Para Parear um Telefone P. 241

- **Conexão de Bluetooth:** Liga ou desliga a conexão do Bluetooth®. **Lig** (predefinido): Conecta seu dispositivo compatível com Bluetooth ao sistema. **Des:** Desativa a função.
- **Transferência automática:** Define a transferência automática de uma ligação de seu telefone para o Viva-voz ao entrar no veículo e ligá-lo. **Lig** (predefinido): Transfere sua ligação automaticamente para o Viva-voz. **Des:** Desativa a função.
- **Atendimento Automático:** Define para atender automaticamente uma chamada recebida. **Lig:** Conecta uma chamada recebida automaticamente após cinco segundos. **Des** (predefinido): Desativa a função.
- **Volume:** Selecione \oplus ou \ominus para ajustar o fone e o volume do toque. Ao mudar o volume durante uma ligação, ela será mantida neste nível até ser alterada novamente.

Para Realizar uma Chamada

Faz ligações inserindo um número ou usando uma agenda de telefones importada, histórico de chamada ou entrada de discagem rápida.

- ▶ Para utilizar a Agenda Telefônica P. 246
- ▶ Para Inserir um Número de Telefone P. 246
- ▶ Para Usar o Histórico de Chamadas P. 247
- ▶ Utilização da Discagem Rápida P. 247

▶▶ Para Realizar uma Chamada

Você pode realizar uma chamada para uma entrada de discagem rápida com uma etiqueta de voz usando um comando de voz (ex.: diga [🗨️] “José Carlos”).

- ▶ Chamada por Voz (Bluetooth® Telefone Viva-voz) P. 5 do Manual Multimídia disponível no site www.honda.com.br
- ▶ Para Registrar uma Etiqueta de Voz em uma Entrada de Discagem Rápida P. 244

Apenas um telefone por vez pode ser usado com Viva-voz. Se houver mais de um telefone pareado com o veículo, o primeiro a ser encontrado pelo sistema será automaticamente vinculado.

Para utilizar a Agenda Telefônica

Interruptor TEL ▶ Agenda Telefônica



1. Selecione um nome.
 - ▶ Selecione as abas alfabéticas para exibir as entradas no grupo.
2. Selecione um número.
3. Selecione **Chamar** para começar a discar.

▶▶ Para utilizar a Agenda Telefônica

	Residência		Fax
	Móvel		Telefone do carro
	Outro		Voz
	Trabalho		Preferência
	Pager		

Cada entrada de agenda de telefones possui até três ícones. Se houver mais de três números para cada entrada, será exibido "...".

Esta função não está disponível em todos os telefones.

Para Inserir um Número de Telefone

Interruptor TEL ▶ Discagem



1. Insira um número de telefone.
2. Selecione **Discagem** para começar a discar.

■ Para Usar o Código de Chamadas

📞 Interruptor **TEL** ▶ **Configuração do Telefone**



1. Selecione uma chamada.
 - ▶ Selecione **Tudo, Discadas, Recebidas, Perdidas** para visualizar o histórico de chamadas por categoria.
2. Selecione **Chamar** para começar a discar.

■ Utilização da Discagem Rápida

📞 Interruptor **TEL** ▶ **Discagem Rápida 1** ou **Discagem Rápida 2**



- O histórico mostra as últimas 20 chamadas do seu telefone.
1. Selecione uma entrada de discagem rápida.
 2. Selecione **Chamar** para começar a discar.

» Para Usar o Código de Chamadas

O histórico mostra as últimas 20 chamadas do seu telefone.

» Utilização da Discagem Rápida

Para fazer chamadas utilizando a discagem rápida é necessário gerar entradas de chamadas rápidas.

» Ajuste da Discagem Rápida P. 243

Mais Listas de Discagem Rápida

Uma chamada utilizando Mais Listas de Discagem Rápida pode ser feita em outros telefones.

1. Selecione outro telefone pareado na lista.
2. Selecione uma entrada de discagem rápida.
3. Selecione **Chamar** para começar a discar.

Se o outro telefone estiver protegido por PIN, insira-o quando solicitado. Selecione **OK**. Números PIN são opcionais.

» Edição de Informações de Telefone P. 245

Recebimento de Chamada



1. Pressione o interruptor  (Atender) para atender uma chamada e exibir a tela Chamando.





2. Pressione o interruptor  (Desligar) para terminar a chamada.

As opções a seguir estão disponíveis durante uma chamada:

- **MUDO:** Permite emudecer sua voz.
- **Tons de toque** (disponível em alguns telefones): Permite enviar números ou nomes durante uma chamada. Isso é útil ao realizar chamada para um sistema telefônico orientado por menu.
- **Transferir:** Permite transferir uma chamada do Viva-voz para seu telefone ou do seu telefone para o Viva-voz.

»» Recebimento de Chamada

Uma notificação de recebimento de chamada aparece na tela de navegação e no Display Multi-Informativo e pode-se ouvir um toque audível.

Se seu telefone possui Chamada em Espera, pressione o interruptor  para colocar a chamada original em espera e atender a chamada recebida. Para retornar à ligação original, pressione o interruptor  novamente. Se quiser desligar a chamada original e atender a chamada nova, pressione o interruptor .

Para mudar o volume do Viva-voz, use o interruptor do sistema de áudio ou os controles de volume no volante de direção.

Alguns telefones podem enviar informações de bateria, força de sinal e status em roaming.

Agenda Telefônica

Exibe a agenda telefônica importada do telefone móvel.

» Para utilizar a Agenda Telefônica P. 246

A			
Abastecimento	15	Antes de Conduzir o Veículo	111
Abastecimento do		Ao Rebocar o Veículo	113
Reservatório de Gasolina*	16	Ao Rebocar um Trailer	113
Abertura do Porta-malas	84	Limite de Carga	113
Abertura/Fechamento do Porta-malas	84	Preparação para Conduzir o Veículo	111
Precauções para Abertura/		Antes de Realizar a Manutenção	142
Fechamento do Porta-malas	84	Inspeção e Manutenção	142
Abertura/Fechamento dos Vidros.....	87, 89	Segurança ao Realizar a Manutenção	143
Abertura/Fechamento dos		Ao Conduzir o Veículo	114
Vidros Elétricos.....	87	Ao Dar Partida do Motor	114
Acessórios e Modificações.....	140	Precauções Durante a	
Acessórios	140	Condução do Veículo	118
Modificações	140	Ao Estacionar o Veículo	136
Airbags.....	34	Ao Estacionar	136
Airbags Dianteiros	36	Quando Estiver Parado	136
Airbags Laterais*	39	B	
Indicadores do Sistema de Airbag	42	Bateria.....	164
Manutenção do Airbag.....	43	Para Carregar a Bateria	165
Tipos de Airbags.....	36	Substituição da Bateria	165
Ajuste do Relógio*.....	4	Verificação da Bateria	164
Relógio.....	4	Bluetooth® Telefone Viva-voz com NAVI	
Ajuste dos Bancos	97	Bluetooth® Telefone Viva-voz.....	241
Ajuste das Posições do Banco	97	Para Parelhar um Telefone	241
Bancos Traseiros	102	Para Realizar uma Chamada	246
Descansa-braço	104	Recebimento de Chamada.....	248
Ajuste dos Espelhos Retrovisores	96		
Espelho Retrovisor Interno	96	C	
Espelhos Retrovisores Externos com		Câmera de Ré	137
Regulagem Elétrica.....	96	Sobre a Câmera de Ré no Veículo	137
		Cintos de Segurança	26
		Como Usar Corretamente o Cinto de	
		Segurança.....	30
		Inspeção do Cinto de Segurança.....	33
		Sobre os Cintos de Segurança	26
		Condução do Veículo	109
		Condução Segura do Veículo	21
		Dispositivos de Segurança do Veículo.....	24
		Contribuindo com o Meio ambiente	202
		Controle de Velocidade de Cruzeiro*	128
		Controles	77
		Controles Remotos do	
		Sistema de Áudio.....	216
		Cuidados com a Aparência	169
		Limpeza Externa	171
		Limpeza Interna.....	169
		Cuidados com o Controle Remoto	167
		Substituição da Bateria do	
		Controle Remoto	167
		Cuidados com os	
		Gases do Escape.....	57
		Monóxido de Carbono	57
		D	
		Display	70
		Dispositivos que Emitem	
		ondas de Rádio	195, 201

E				
Economia de Combustível.....	138			
Etiqueta Nacional de Conservação de				
Energia para Veículos	139			
Para Maior Economia de Combustível...	138			
Em Caso de Emergência.....	175			
Especificações.....	196			
Etiquetas de Segurança.....	58			
Localização das Etiquetas.....	58			
Extintor de Incêndio/Triângulo de				
Segurança.....	58			
F				
Ferramentas.....	176			
Tipos de Ferramentas.....	176			
Freios.....	133			
ABS (Sistema de Freio Antibloqueio)* ...	135			
Sistema de Freio	133			
Funcionamento Básico do				
Sistema de Áudio.....	206			
Ajuste do Som.....	206			
Para ouvir o Rádio AM/FM	207			
Para Reproduzir um CD	209			
Para Reproduzir um Dispositivo USB	213			
Para Reproduzir um iPod	211			
Fusíveis	188			
Inspeção e Troca de Fusíveis.....	193			
Localizações dos Fusíveis.....	188			
I				
Indicadores	61			
Índice Ilustrado.....	5			
Informações Gerais sobre o				
Sistema de Áudio.....	216			
CDs Recomendados.....	216			
iPod e Dispositivos USB Compatíveis.....	217			
Informações Técnicas.....	195			
L				
Luzes Indicadoras Acesas ou Piscando ...	185			
Se a Luz Indicadora da Direção com				
Assistência Elétrica				
Progressiva (EPS) Acender.....	187			
Se a Luz Indicadora de				
Baixa Pressão do Óleo Acender	185			
Se a Luz Indicadora do				
Sistema de Carga da				
Bateria se Acender	185			
Se a Luz Indicadora do				
Sistema de Freio Acender	186			
Se a Luz Indicadora do				
Sistema de Injeção Eletrônica				
Acender ou Piscar	186			
Luzes Internas/Itens Internos de				
Conveniência.....	103			
Itens Internos de Conveniência	104			
Luzes Internas.....	103			
M				
Manutenção	141			
Manutenção do Sistema de				
Climatização.....	168			
Filtro de Pó e Pólen.....	168			
Manutenção Sob o Capô	144			
Adição de Óleo do Motor	147			
Como Abrir o Capô	145			
Filtro de Combustível.....	146			
Fluido da Transmissão.....	150			
Fluido de Freio/Embreagem.....	151			
Itens de Manutenção Sob o Capô.....	144			
Líquido de Arrefecimento do Motor.....	148			
Óleo de Motor Recomendado.....	146			
Reabastecimento do Fluido do				
Lavador do Para-brisa.....	152			
Verificação do Óleo	147			
Medidores e Display	69			
Medidores	69			
Mensagens de Erro do				
Sistema de Áudio.....	215			
CD Player	215			
iPod/Dispositivo USB	215			
Motor não dá Partida	180			
Verificação do Motor	180			

N		R		Sistema de Climatização com Ar	
Não é Possível Mover a		Reboque de Emergência do Veículo 194		Condicionado Automático 106	
Alavanca Seletora..... 182				Sensores do Controle	
Números de Identificação..... 200		S		Automático de Climatização 108	
Número de Identificação		Segurança das Crianças 44		Uso do Sistema de Climatização com Ar	
do Veículo (VIN) 200		Proteção das Crianças..... 44		Condicionado Automático 106	
Número do Motor e Número da		Segurança de Bebês e		Sistema de Segurança..... 85	
Transmissão..... 200		Crianças Pequenas 46		Alarme do Sistema de Segurança..... 85	
		Segurança de Crianças Maiores 55		Sistema Imobilizador..... 85	
O		Sistema de Áudio com NAVI		Sistema Eco Assist..... 110	
Operação dos Comandos do		Ajuste do Áudio 239		Sistema Hands-Free Telephone 218	
Volante de Direção 90		Controle da Tela de Áudio 230, 232		Uso do HFT..... 218	
Ajuste da Intensidade da Iluminação		Controles Remotos do		Sistema VSA (Sistema de Assistência à	
do Painel de Instrumentos 60		Sistema de Áudio 240		Estabilidade do Veículo)* 131	
Ajuste do Volante de Direção..... 95		Entrada Auxiliar 228		Substituição de Lâmpadas..... 153	
Interruptor de Ignição..... 90		Menu do Áudio 230		Lâmpada do Brake Light 156	
Interruptor do Desembaçador Traseiro 94		Para Reproduzir um CD 232		Lâmpadas da Luz de Freio, Lanterna	
Interruptores das Luzes..... 91		Para Reproduzir um Dispositivo USB 236		Traseira, Luzes de Ré e Luzes dos	
Limpadores e Lavadores do Para-brisa..... 93		Para Reproduzir um iPod®..... 234		Sinalizadores de Direção Traseiros... 156	
Sinalizadores de Direção/		Para Selecionar o Modo FM/AM 229		Lâmpadas das Lanternas..... 155	
Faróis de Neblina..... 91		Para Selecionar o Modo iPod® 234		Lâmpada(s) das Luzes da	
		Reprodução de Arquivos		Placa de Licença Traseira..... 156	
P		MP3/WMA/AAC..... 233		Lâmpadas dos Faróis..... 153	
Painel de Instrumentos..... 59		Reprodução de Áudio Bluetooth® 238		Lâmpadas dos Faróis de Neblina* 154	
Para uma Condução Segura do Veículo.... 22		Sistema de Dados de Rádio (RDS) 231		Lâmpadas dos Sinalizadores de	
Informações Importantes		Sistema de Proteção Antifurto 229		Direção Dianteiros 155	
sobre Segurança 22		Sobre o seu Sistema de Áudio 228		Outras Lâmpadas..... 155	
Partida com Bateria Auxiliar 181		Sistema de Áudio sem NAVI..... 203		Superaquecimento..... 183	
Pneu Furado 176		Cabo Adaptador USB 204		Como Controlar o Superaquecimento .. 183	
Troca de um Pneu Furado 176		Sobre o Sistema de Áudio..... 204			

T	
Transmissão Automática*	119
Seleção de Marcha	120
Modelos com T/A de 5 posições	122
Modelos com T/A de 7 posições	120
Transmissão Manual	
Seleção de Marcha	126
Travamento/Destravamento das Portas... 78	
Chaves e Funções	78
Travamento/Destravamento das Portas por Dentro.....	82
Travamento/Destravamento das Portas por Fora.....	80
Travas de Segurança para Crianças nas Portas	83
V	
Verificação e Manutenção das Palhetas dos Limpadores do Para-brisa	159
Verificação e Manutenção dos Pneus..... 161	
Indicadores de Desgaste	162
Rodízio dos Pneus.....	163
Substituição de Roda e Pneu.....	163
Verificação dos Pneus	161
Vida Útil dos Pneus.....	162

