

**Manual do Proprietário**  
***RAV4***



**TOYOTA**

*Pensando mais longe*

## **ATENÇÃO**

Certifique-se que no ato da entrega deste manual, você esteja recebendo também o respectivo Livrete de Garantia devidamente preenchido.

Confira se todos os dados estão corretos (número do chassi, data da nota fiscal, endereço, etc.), pois isso lhe trará toda a tranquilidade que a Garantia Toyota lhe proporciona.

Toyota do Brasil Ltda.



# Prefácio

Bem-vindo ao grupo cada vez maior de pessoas que dirigem os veículos Toyota. Estamos orgulhosos da engenharia avançada e da qualidade de todos os veículos que construímos.

**Este Manual do Proprietário explica o funcionamento do seu novo Toyota. Leia-o atentamente e peça a todos os passageiros que sigam as instruções cuidadosamente. Agindo assim, você irá desfrutar muitos anos de segurança e do funcionamento perfeito do seu veículo. Leia atentamente as páginas a seguir para maiores informações sobre este manual e sobre o seu veículo Toyota.**

Quando precisar de manutenção, lembre-se de que a Concessionária Autorizada Toyota conhece perfeitamente o seu veículo e visa a sua satisfação total. A Concessionária Autorizada Toyota prestará serviços de qualidade e toda assistência que você precisar.

**Deixe este Manual do Proprietário no veículo quando for revendê-lo. O próximo proprietário também precisará destas informações.**

Todas as informações e especificações deste manual são as mais atualizadas na época da impressão. No entanto, devido às contínuas melhorias nos produtos Toyota, nos reservamos o direito de fazer modificações a qualquer tempo, sem notificação prévia.

**Este manual é aplicável a todos os modelos e fornece explicações sobre todos os equipamentos, incluindo os opcionais. Portanto, poderá haver informações sobre equipamentos não disponíveis em seu veículo.**

**TOYOTA DO BRASIL LTDA.**

© 2008 TOYOTA MOTOR CORPORATION

Todos os direitos reservados. Este manual não pode ser reproduzido ou copiado, total ou parcialmente, sem a permissão por escrito da Toyota do Brasil Ltda.



# Informação importante sobre o seu Toyota

## Sistema de proteção dos ocupantes

A Toyota incentiva você e a sua família à leitura atenta da Seção 1-3 deste Manual do Proprietário. Para facilitar a compreensão e desfrutar o máximo do sistema de proteção dos ocupantes do veículo, a Seção 1-3 deste Manual do Proprietário é a leitura mais importante a ser feita por você e por sua família.

Na Seção 1-3 estão detalhadas as funções e operações dos bancos, dos cintos de segurança, do sistema de airbag e do sistema de segurança para crianças, além de outros riscos potenciais que você deverá conhecer. Estes sistemas funcionam em conjunto com a estrutura geral do veículo a fim de fornecer proteção aos ocupantes no caso de uma colisão. O efeito de cada sistema é intensificado quando o mesmo é usado corretamente e com outros sistemas. Nenhum sistema de proteção dos ocupantes individualmente poderá oferecer o mesmo nível de proteção que estes sistemas podem oferecer quando usados em conjunto. Por isso é importante que você e sua família entendam o objetivo e o uso correto de cada sistema e o relacionamento com os demais sistemas.

O objetivo do sistema de proteção dos ocupantes é ajudar a reduzir a possibilidade de morte ou de ferimentos graves no caso de uma colisão. Nenhum desses sistemas, individualmente ou em conjunto, poderá garantir que não haja ferimentos no caso de uma colisão. No entanto, quanto mais familiarizado você estiver com o funcionamento correto destes sistemas, maiores serão as chances de sair ileso de um acidente.

Os cintos de segurança proporcionam a proteção básica a todos os ocupantes do veículo, e, portanto todos os ocupantes devem sempre usar os cintos de segurança corretamente. As crianças devem sempre estar protegidas por sistemas de segurança apropriados à estatura e idade. Os sistemas de airbag foram projetados para funcionar com os cintos de segurança; o sistema não substitui os cintos de segurança. Os sistemas de airbag podem ser muito efetivos reduzindo o risco de ferimentos na cabeça e no tórax, impedindo o impacto com partes do interior do veículo.

Para que sejam efetivos, os sistemas de airbag devem disparar a uma velocidade muito grande. O rápido disparo dos sistemas de airbag os torna causa de ferimentos graves se o ocupante estiver muito próximo do airbag, ou se um objeto ou parte do corpo do ocupante estiver posicionada entre o ocupante e o airbag no momento do disparo. Este é apenas um exemplo de como as instruções na Seção 1-3 deste Manual do Proprietário podem assegurar o uso correto do sistema de proteção dos ocupantes, e aumentar a sua segurança e a de sua família em caso de acidente.

A Toyota recomenda a leitura cuidadosa da Seção 1-3 e observação das informações enquanto você for proprietário do veículo.

## **Acessórios, peças de reposição e modificações em seu Toyota**

O mercado oferece uma ampla variedade de peças de reposição e acessórios não genuínos para os veículos Toyota. A instalação destas peças de reposição e acessórios não genuínos poderá afetar a segurança do seu veículo, mesmo que estes componentes sejam aprovados pelas leis vigentes. Portanto, a Toyota não pode aceitar qualquer responsabilidade e nem garantir as peças de reposição e acessórios não genuínos Toyota, ou a substituição ou a instalação desses componentes.

O veículo não deve ser modificado com produtos não genuínos. As modificações com produtos não genuínos Toyota podem afetar o desempenho, a segurança ou a durabilidade, e ainda violar regulamentações governamentais. Além disso, os danos ou os problemas referentes a desempenho resultantes destas modificações não são cobertos pela garantia.

## **Sucateamento do seu Toyota**

Os dispositivos do pré-tensionador do cinto de segurança e sistema de airbag do seu Toyota incluem produtos químicos explosivos. Se o veículo for sucateado com o airbag e os pré-tensionadores não disparados, poderá haver acidentes, como por exemplo incêndio. Certifique-se de que os sistemas de airbag e do pré-tensionador dos cintos sejam removidos e inutilizados em uma oficina especializada ou em uma Concessionária Autorizada Toyota antes de sucatear o veículo.

## **Sugestões ao dirigir em estradas pavimentadas ou fora de estrada**

Este veículo é considerado um utilitário. Nos utilitários, o índice de capotamento é significativamente mais alto quando comparado aos demais tipos de veículos. Este veículo é usado e manobrado diferentemente de um veículo de passageiros comum, uma vez que também foi projetado para o uso fora-de-estrada. Além disso, neste veículo a altura livre é maior e o centro de gravidade é mais elevado que nos veículos de passageiros comuns. Devido a esta característica de projeto, este veículo é mais propenso a capotamentos. Falhas na condução correta do veículo podem resultar em perda de controle, acidentes ou capotamento podendo originar ferimentos graves ou fatais. Certifique-se de ler “Precauções quanto aos veículos fora-de-estrada”, página 2-1, Seção 2 e “Precauções ao dirigir fora-de-estrada”, página 3-5, Seção 3.



A Toyota do Brasil coloca à sua disposição um atendimento personalizado de segunda à sexta das 09:00 às 17:00 para reclamações e das 08:00 às 20:00 para informações. O Serviço de Assistência ao Cliente Toyota possui profissionais treinados, prontos para fornecer orientações e informações sobre produtos e serviços Toyota. Você também pode dar sugestões e fazer reclamações através do e-mail: [clientes@sac.toyota.com.br](mailto:clientes@sac.toyota.com.br) ou pelo telefone 0800 703 02 06.



A Toyota Assistência 24 Horas faz parte da filosofia Toyota de sempre buscar novas maneiras de corresponder às suas exigências. Garantindo sua tranquilidade dia e noite, é um programa que oferece serviços exclusivos de socorro e auxílio para proprietários de veículos Toyota em caso de eventuais emergências. Ocorrendo pane ou acidente com o veículo, você pode contar com uma assistência 24 horas, 365 dias por ano, inclusive sábados, domingos e feriados, em todo território nacional e países integrantes do Mercosul e Chile.

Este serviço é gratuito no 1º ano e renovável por até 2 anos.

Ligações do Brasil – 0800-7030206

Ligações do Exterior\* - (5511) – 4331-5199

# Índice

## Seção

<b>1</b>	<b>OPERAÇÃO DOS INSTRUMENTOS E CONTROLES</b>	
	Capítulo .....	Página
1-1	Visão Geral dos Instrumentos e Controles .....	1-1-1
1-2	Chaves e Portas .....	1-2-1
1-3	Sistema de Proteção dos Ocupantes .....	1-3-1
1-4	Volante de Direção e Espelhos .....	1-4-1
1-5	Luzes, Limpadores do Para-brisa e Desembaçador .....	1-5-1
1-6	Instrumentos, Medidores e Indicadores de Advertência de Serviço .....	1-6-1
1-7	Chave de Ignição, Transmissão e Freio de Estacionamento .....	1-7-1
1-8	Sistema de Áudio .....	1-8-1
1-9	Sistema do Ar Condicionado .....	1-9-1
1-10	Outros Equipamentos .....	1-10-1
<b>2</b>	<b>INFORMAÇÕES ANTES DE DIRIGIR O SEU TOYOTA</b>	2-1
<b>3</b>	<b>PARTIDA E CONDUÇÃO</b>	3-1
<b>4</b>	<b>EM CASO DE EMERGÊNCIA</b>	4-1
<b>5</b>	<b>PREVENÇÃO CONTRA CORROSÃO E CUIDADOS COM A APARÊNCIA</b>	5-1
<b>6</b>	<b>REQUISITOS PARA MANUTENÇÃO</b>	6-1
<b>7</b>	<b>MANUTENÇÃO QUE VOCÊ MESMO PODE FAZER</b>	
	Capítulo .....	
7-1	Introdução .....	7-1-1
7-2	Motor e Chassi .....	7-2-1
7-3	Componentes Elétricos .....	7-3-1
<b>8</b>	<b>ESPECIFICAÇÕES</b>	8-1
<b>9</b>	<b>ÍNDICE ALFABÉTICO</b>	9-1

# Informações importantes sobre este manual

## Avisos sobre segurança e danos ao veículo

Neste manual, você encontrará advertências quanto à segurança e danos ao veículo. Observe cuidadosamente estas informações para evitar possíveis ferimentos ou danos.

Os tipos de advertências conforme apresentados e usados neste manual estão explicados abaixo:



### ATENÇÃO

**Esta é uma advertência sobre alguma condição que poderá causar riscos pessoais, se negligenciada. Informe o que deve ou não ser feito para reduzir os riscos para você e para outras pessoas.**

### NOTA

**Indica alguma condição que poderá danificar o veículo ou os seus equipamentos, caso seja ignorada. Informe o que deve ou não ser feito para reduzir os riscos de danos ao veículo e aos equipamentos.**

## Símbolo de segurança

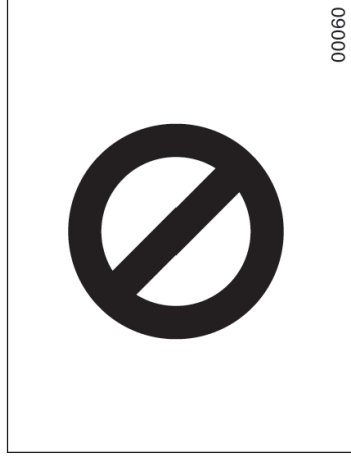

00060

Quando encontrado, o símbolo de segurança acima significa: “Não”, “Não faça isto”, ou “Não deixe isto acontecer”.

## Código do modelo

Verifique o código do modelo para identificar qual é o seu veículo

Código básico
ACA33
Modelo com motor 2AZ-FE

A C A 3 3 ○ - ○ ○ P ○ K ○

Tipo de transmissão
M: 5 - marchas, manual
P: 4 - marchas, automático

Especificação do motor
K: Duplo comando de válvulas e IE

Veja "Identificação do seu Toyota" na Seção 2, quanto à localização da plaqueta do fabricante.





# **Seção 1**

## **OPERAÇÃO DOS INSTRUMENTOS E CONTROLES**

### **Capítulo 1-1**

#### **Visão Geral dos Instrumentos e Controles**

- Visão geral dos instrumentos e controles
- Visão geral do painel de instrumentos
- Símbolos indicadores do painel de instrumentos



## Visão geral do painel de instrumentos

### — Visão A

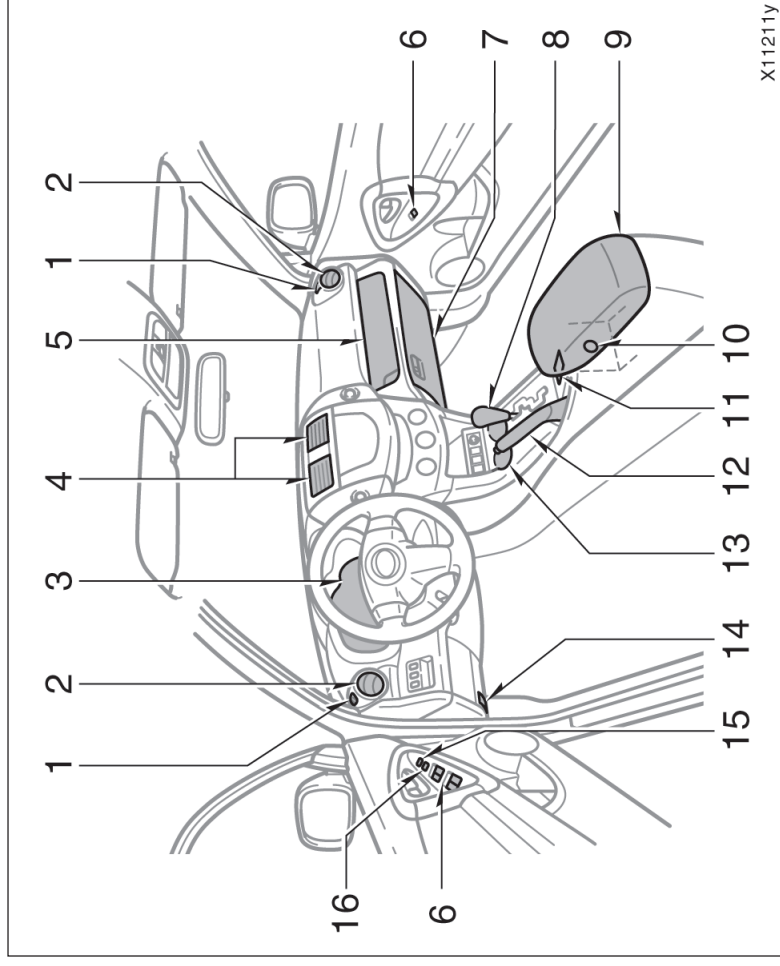

— Visão B (com sistema de ar condicionado automático)

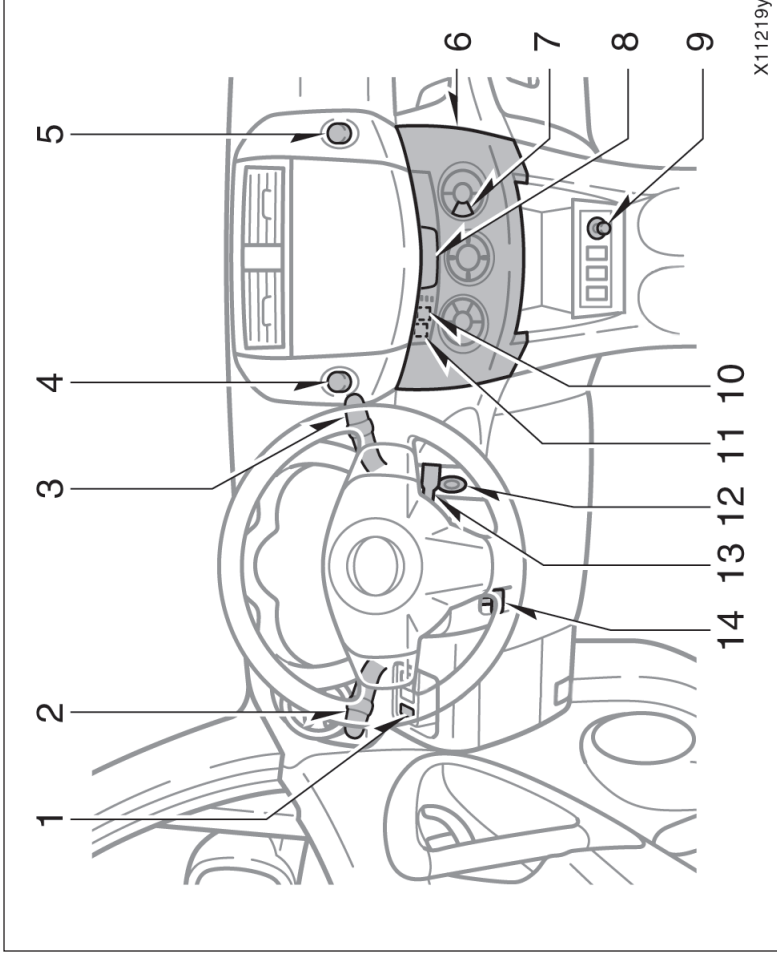

1. Controle de iluminação do painel dos instrumentos
2. Interruptores dos faróis, sinalizadores de direção, farol de neblina e lanterna de neblina
3. Interruptores dos limpadores e do lavador
4. Interruptor de bloqueio da tração nas quatro rodas
5. Interruptor do sinalizador de emergência
6. Controles do ar condicionado
7. Interruptor do desembaçador do vidro traseiro e espelho retrovisor externo
8. Mostrador do relógio e do ar condicionado
9. Acendedor de cigarros
10. Luz de advertência do cinto de segurança do passageiro dianteiro
11. Luz indicadora do sistema do imobilizador do motor
12. Chave de ignição
13. Interruptor do sistema de controle de velocidade
14. Alavanca para regulagem da altura do volante

## — Console do teto

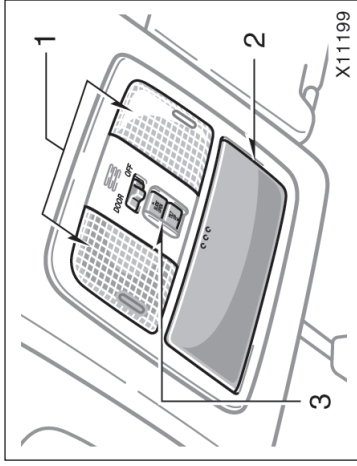

1. Luzes individuais dianteiras
2. Porta-objetos
3. Interruptor do teto solar elétrico

## Com teto solar



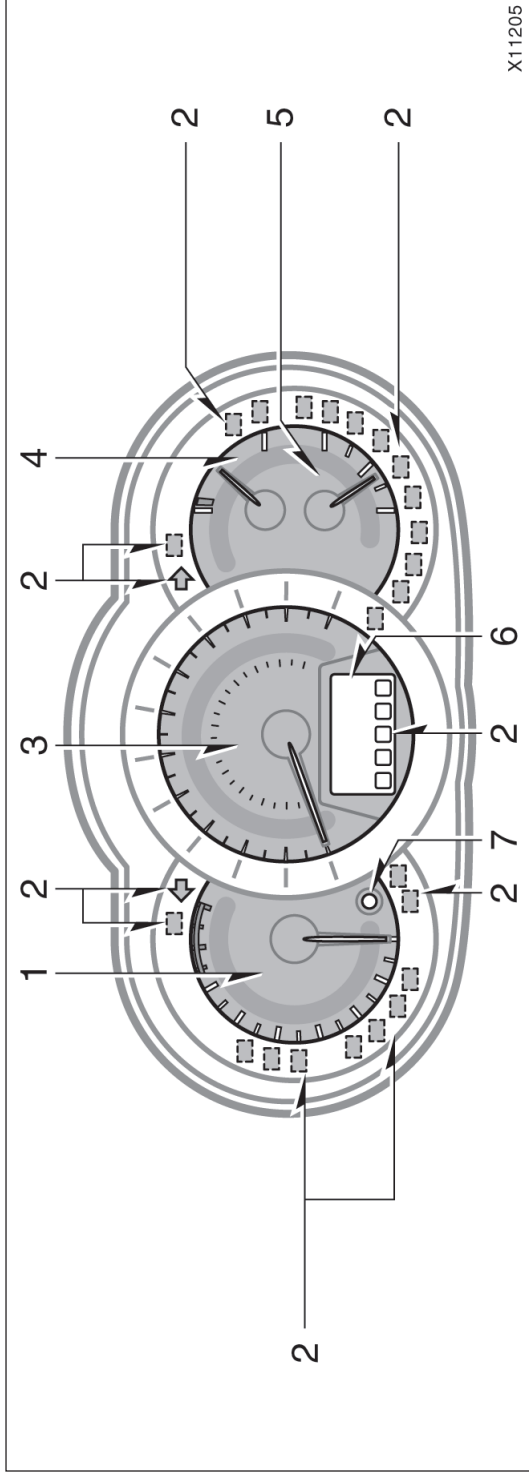





## Visão geral do conjunto do painel de instrumentos















X11205

- |  |   |  |
|--|---|--|
| <ol style="list-style-type: none"> <li>1. Tacômetro</li> <li>2. Indicadores de advertência de serviço e luzes indicadoras</li> <li>3. Velocímetro</li> </ol> | <ol style="list-style-type: none"> <li>4. Indicador da temperatura do fluido de arrefecimento do motor</li> <li>5. Indicador do nível de combustível</li> </ol> | <ol style="list-style-type: none"> <li>6. Hodômetro, indicadores dos dois hodômetros parciais e mostrador de temperatura externa</li> <li>7. Botão para zerar o hodômetro parcial</li> </ol> |
|--|---|--|

## Símbolos indicadores do painel de instrumentos

(a)		Luz de advertência do sistema de freios *1
(b)		Luz de advertência do cinto de segurança *1
(c)	PASSENGER 	Luz de advertência do cinto de segurança do passageiro dianteiro *1
(d)		Luz de advertência de descarga da bateria *1
(e)		Luz de advertência de baixa pressão de óleo *1
(f)		Luz de advertência de impropriedade *1
(g)		Luz de advertência do baixo nível de combustível *1
(h)		Luz de advertência do sistema ABS (sistema de freio antiblocante) *1

(i)		Luz de advertência de porta aberta *1
(j)		Luz de advertência do sistema de airbag *1
(k)	A/T OIL TEMP 	Luz de advertência da temperatura do fluido da transmissão automática *1
(l)	4WD 	Luz de advertência "4WD" *1
(m)		Luz de advertência do sistema de direção elétrica assistida *1
(n)		Luz indicadora da lanterna traseira
(o)		Luz indicadora de fecho alto
(p)		Luz indicadoras dos sinalizadores de direção
(q)		Luz indicadora do farol de neblina

(r)		Luz indicadora da lanterna de neblina
(s)		Luzes indicadoras da transmissão automática
(t)		Luz indicadora de tração nas quatro rodas
(u)		Luz indicadora do sistema de controle de velocidade *2

\*1 : Para informações detalhadas, consulte "Indicadores de advertência de serviço e alarmes de advertência", página 1-6-4, Seção 1-6.

\*2 : Se esta luz piscar, consulte "Sistema de controle de velocidade", página 1-7-7, Seção 1-7.



# Seção 1

## OPERAÇÃO DOS INSTRUMENTOS E CONTROLES

### Capítulo 1-2

#### Chaves e Portas

- Chaves
- Sistema imobilizador do motor
- Chave com controle remoto
- Portas
- Vidros elétricos
- Capô
- Tampa do reservatório de combustível
- Teto solar elétrico

#### Chaves (com sistema do imobilizador do motor)

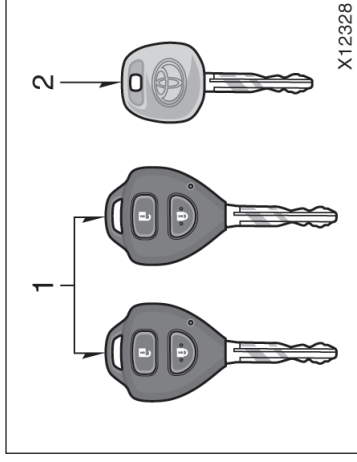

Um chip transponder do sistema do imobilizador do motor está instalado nas extremidades tanto da chave principal como da secundária. Estes chips são necessários para que o sistema funcione corretamente, portanto esteja atento para não perder estas chaves. Se você fizer, por conta própria, uma duplicação da chave, não conseguirá desativar o sistema ou acionar o motor.

Para proteger os objetos guardados no porta-luvas, quando deixar o veículo em um estacionamento, deixe a chave secundária com o manobrista.

Como as portas podem ser travadas sem a chave, mantenha sempre uma chave de reserva em seu poder, para o caso de acidentalmente, trancar as chaves dentro do veículo.

#### O seu veículo é fornecido com dois tipos de chaves

1. Chaves principais – Estas chaves acionam qualquer fechadura. A Concessionária Autorizada Toyota necessitará da chave principal para fazer uma nova cópia contendo o chip transponder.
2. Chave secundária – Esta chave não abre o porta-luvas.





X12233



Z12010



Z12011

#### NOTA

Quando utilizar uma chave contendo um chip transponder, observe as seguintes precauções:

- ◆ Ao acionar a partida do motor, não use a chave com a argola do chaveiro pressionando a cabeça da chave, caso contrário, a partida do motor poderá não ser possível ou o motor poderá desligar logo após a partida.

- ◆ Ao acionar a partida do motor, não permita o contato da chave com outra chave que tenha um chip transponder (inclusive as chaves de outros veículos) nem permita que qualquer placa metálica pressione o cabeçote da chave, caso contrário, a partida do motor poderá não ser possível ou o motor poderá desligar logo após a partida. Se isto acontecer, remova e introduza a chave novamente, após retirar do chaveiro as outras chaves com chip transponder (inclusive as chaves de outros veículos), ou dê nova partida segurando as outras chaves com a mão para que não encostem na chave do veículo.

- ◆ Não dobre o cabeçote da chave.

- ◆ **Não cubra o cabeçote da chave com material que interrompa as ondas eletromagnéticas.**
- ◆ **Não bata a chave em outros objetos.**
- ◆ **Não deixe a chave exposta a altas temperaturas por longos períodos. Não deixe a chave sobre o painel ou o capô sob a luz direta do sol.**
- ◆ **Não coloque a chave na água nem lave-a em lavadores ultra-sônicos.**
- ◆ **Não use a chave com materiais eletromagnéticos.**

## Sistema imobilizador do motor

O sistema do imobilizador do motor é um sistema de prevenção contra furto. Quando você introduzir a chave na ignição, o chip transponder localizado no cabeçote da chave irá transmitir um código eletrônico para o veículo. Somente haverá partida do motor quando o código eletrônico no chip corresponder ao código de identificação registrado no veículo.

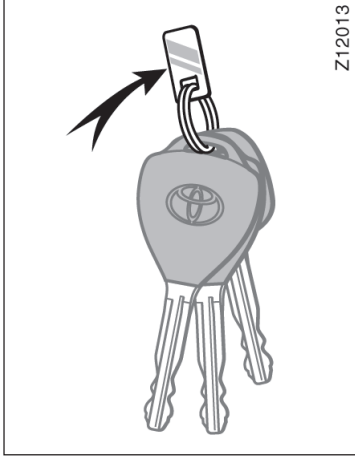

## PLAQUETA COM O NÚMERO DA CHAVE

O número da sua chave está gravado na plaqueta. Mantenha a plaqueta em um local seguro, como por exemplo sua carteira, e não no seu veículo.

Se você perder as chaves ou precisar de chaves adicionais, a Concessionária Autorizada Toyota poderá providenciar as cópias usando o número da chave.

Anote o número das chaves e o mantenha em um lugar seguro.

- ◆ **Evite andar com todas as chaves fornecidas no ato da entrega de seu veículo. Mantenha somente uma das chaves principais e a secundária.**

## — Certificação do sistema imobilizador do motor

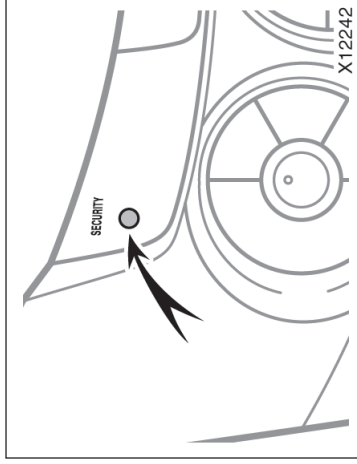

Para que possa fazer uma chave nova com chip transponder integrado, a Concessionária Autorizada Toyota precisará do número da chave e da chave principal do veículo. No entanto, existe um limite de número de chaves adicionais que a Concessionária poderá providenciar para você.

**Se você fizer, por conta própria, uma cópia da chave, esta não conseguirá cancelar o sistema ou ligar o motor.**

### NOTA

***Não modifique, remova ou desmonte o sistema do imobilizador do motor. Caso sejam efetuadas modificações não autorizadas, o funcionamento apropriado do sistema não poderá ser garantido.***

O sistema será automaticamente ativado quando a chave for removida da ignição. Neste momento a luz indicadora começará a piscar indicando que o sistema está ativado.

Caso ocorra alguma das condições abaixo, contate uma Concessionária Autorizada Toyota:

- A luz indicadora permanecer acesa.
- A luz indicadora não começar a piscar quando a chave for removida da ignição.
- A luz indicadora piscar irregularmente.

Inserir uma chave genuína na ignição fará cancelar o sistema automaticamente, permitindo o funcionamento do motor. A luz indicadora apagará.



2002-06-3559



(01) 078989 18823094

Este equipamento está homologado pela ANATEL de acordo com os procedimentos regulamentados pela resolução 242/2000 e atende aos requisitos técnicos aplicados.

Este equipamento opera em caráter secundário, isto é, não tem direito a proteção contra interferência prejudicial, mesmo de estações do mesmo tipo e não pode causar interferência a sistemas operando em caráter primário.

## Chave com controle remoto —

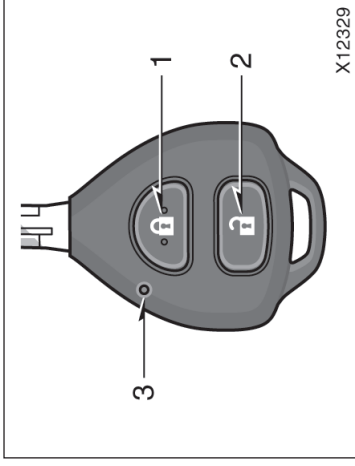

1. Interruptor de travamento
2. Interruptor de destravamento
3. Luz indicadora

**O sistema de controle remoto foi projetado para travar e destravar todas as portas laterais e a porta traseira a partir de uma distância de aproximadamente 1 metro do veículo.**

Ao acionar os interruptores da chave, pressione-os lenta e firmemente.

Quando o interruptor o interruptor for acionado, a luz indicadora irá piscar uma vez. Se isto não acontecer a bateria poderá estar descarregada. Substitua a bateria assim que possível.

A chave com controle remoto é um componente eletrônico. Observe as instruções a seguir a fim de evitar danos à chave.

- Não deixe a chave em locais onde a temperatura possa atingir níveis excessivamente altos, como por exemplo, sobre o painel dianteiro.
- Não desmonte a chave.
- Evite bater a chave em outros objetos ou deixá-la cair.
- Evite o contato com a água.

Você pode utilizar até 3 chaves com controle remoto para o mesmo veículo. Consulte a Concessionária Autorizada Toyota quanto a informações mais detalhadas.

Se a chave com controle remoto não acionar as portas laterais e a porta traseira, ou não funcionar a partir de uma distância normal, ou ainda se a luz indicadora na chave não acender:

- Verifique quanto à proximidade com algum transmissor de rádio, como por exemplo estações de rádio ou um aeroporto, que podem interferir no funcionamento normal da chave.
  - A bateria poderá estar descarregada. Verifique a bateria da chave. Para substituir a chave, consulte “— Substituição da bateria”, página 1-2-7, nesta Seção.
- Em caso de perda da chave com controle remoto, entre em contato com a Concessionária Autorizada Toyota assim que possível, para evitar a possibilidade de roubo, ou de acidente. (Consulte “Se você perder as chaves”, página 4-22, Seção 4.)

## — Travamento e destravamento das portas

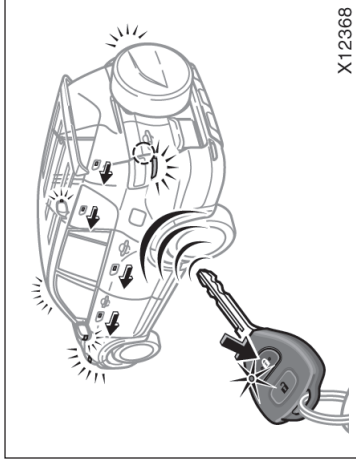

**A chave com controle remoto não funcionará quando a chave de ignição estiver posicionada em “ACC” ou “ON”.**

**Para travar e destravar todas as portas, pressione os interruptores da chave lenta e firmemente.**

**Para travar:** Pressione o interruptor de travamento. Todas as portas laterais e a porta traseira serão travadas simultaneamente. Neste momento, os sinalizadores de direção irão piscar uma vez.

Os sinalizadores de direção poderão não piscar. Para detalhes, consulte a Concessionária Autorizada Toyota.

Certifique-se de que as portas laterais e a porta traseira estejam corretamente travadas.

Se o interruptor de travamento for pressionado enquanto a chave de ignição estiver no contato, não haverá travamento.

**Para destravar:** Pressione o interruptor de destravamento. Todas as portas laterais e a porta traseira serão destravadas simultaneamente. Neste momento, os sinalizadores de direção irão piscar duas vezes.

Para destravar todas as portas usando o controle remoto, o temporizador das luzes internas será ativado. (Para informações adicionais, veja Temporizador das luzes internas, página 1-5-7, Seção 1-5).

Você dispõe de 30 segundos para abrir uma porta após utilizar o dispositivo de destravamento por controle remoto. Se nenhuma das portas for aberta, todas as portas laterais e a porta traseira serão travadas automaticamente novamente.

O intervalo entre a função de travamento automático das portas pode ser alterado. Para detalhes, consulte a Concessionária Autorizada Toyota.

Se o interruptor de travamento ou destravamento for mantido pressionado a função de travamento ou destravamento não será repetida. Solte o botão e pressione novamente.

## Operação de travamento



## Operação de destravamento

## — Substituição da bateria

O transmissor da chave poderá ser danificado durante a substituição da bateria. Recomendamos que a bateria seja substituída em uma Concessionária Autorizada Toyota. Se você fizer a substituição, use uma bateria de lítio CR2016 ou equivalente e uma chave de fenda apropriada.



### ATENÇÃO

**Esteja especialmente atento a crianças pequenas, que podem engolir a bateria ou outros componentes que tenham sido removidos.**

### NOTA

- ◆ ***Ao substituir a bateria, esteja atento para não perder os componentes.***
- ◆ ***Substitua a bateria somente por outra igual ou equivalente conforme a recomendação da Concessionária Autorizada Toyota.***
- ◆ ***Inutilize as baterias usadas conforme a legislação local.***

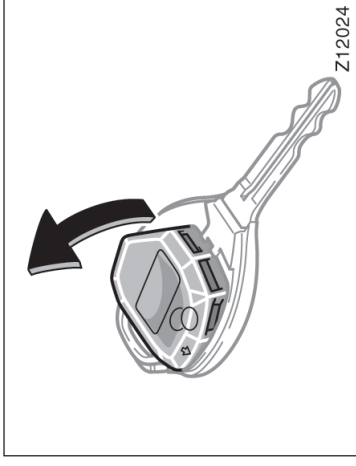
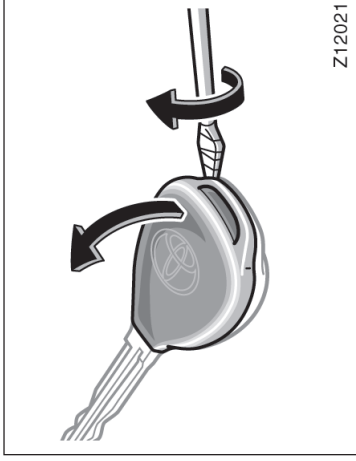

1. Abra a tampa usando uma chave de fenda apropriada enrolada em fita plástica.

2. Remova o módulo da estrutura da chave.

Substitua a bateria, conforme descrito no procedimento a seguir:

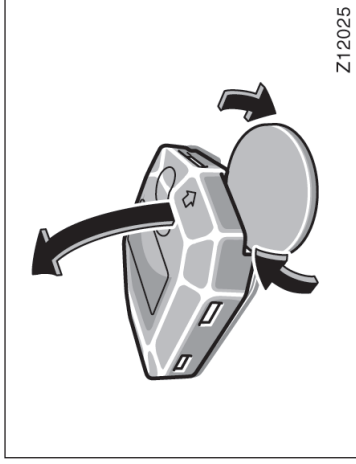

Z12025

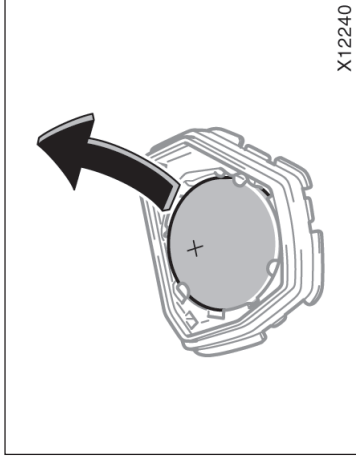

X12240

3. Usando uma moeda remova a tampa do módulo da bateria.

4. Remova a bateria descarregada e instale uma nova bateria mantendo voltado para cima o lado positivo (+).

5. Instale a tampa do módulo da bateria.

6. Instale o módulo na estrutura da chave remota e fixe a tampa com o parafuso.

#### NOTA

- ◆ Não dobre os terminais.
- ◆ Certifique-se de que o lado positivo e o lado negativo da bateria estejam posicionados corretamente.
- ◆ Não substitua a bateria quando as mãos estiverem molhadas. A umidade poderá resultar em oxidação.
- ◆ Não toque ou movimente quaisquer componentes internos do transmissor, uma vez que isto poderá interferir na operação correta.
- ◆ Esteja atento para não dobrar o eletrodo quando estiver instalando a bateria, e não permita que poeira ou óleo contamine o módulo.
- ◆ Feche a tampa firmemente.

Após substituir a bateria, verifique se as chaves funcionam corretamente. Se as chaves não estiverem funcionando corretamente, entre em contato com uma Concessionária Autorizada Toyota.

— Certificação da chave com controle remoto



Portas —  
— Portas laterais

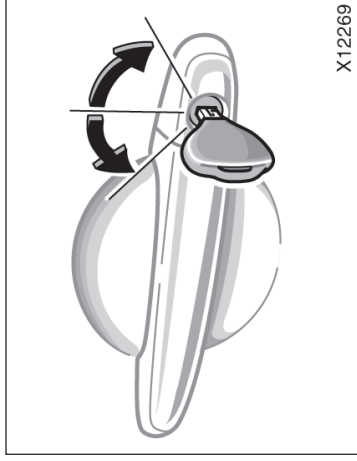

Este equipamento está homologado pela ANATEL de acordo com os procedimentos regulamentados pela resolução 242/2000 e atende aos requisitos técnicos aplicados.

Este equipamento opera em caráter secundário, isto é, não tem direito a proteção contra interferência prejudicial, mesmo de estações do mesmo tipo e não pode causar interferência a sistemas operando em caráter primário.

#### TRAVAMENTO E DESTRAVAMENTO USANDO A CHAVE

**Insira a chave na fechadura.**

Para travar: Gire-a no sentido anti-horário.

Para destravar: Gire-a no sentido horário.

Todas as portas laterais e a porta traseira irão travar e destravar simultaneamente com a porta do motorista.

Quando a porta do motorista estiver aberta, não será possível travar todas as portas simultaneamente com a chave.

Quando todas as portas forem destravadas simultaneamente usando a chave, o temporizador das luzes internas será ativado. (Para informações adicionais, veja “Temporizador das luzes internas”, página 1-5-7, Seção 1-5).

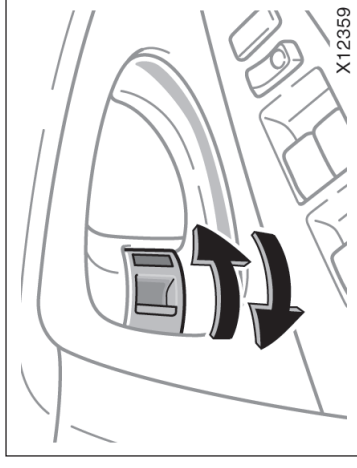

#### TRAVAMENTO E DESTRAVAMENTO USANDO O BOTÃO DE TRAVAMENTO INTERNO

**Mova o botão de travamento interno.**

Para travar: Pressione o botão de travamento para frente.

Para destravar: Pressione o botão de travamento para trás.

A porta do motorista poderá ser aberta por dentro mesmo que o botão de travamento esteja na posição “travar”.



Se você quiser travar a porta lateral por fora, mova o botão à posição “travar” antes de fechar a porta. Segure a maçaneta externa levantada enquanto estiver fechando a porta. Esteja atento para não travar a porta e deixar a chave no interior do veículo.

As portas não serão travadas se a porta do motorista estiver aberta e a chave da ignição inserida.

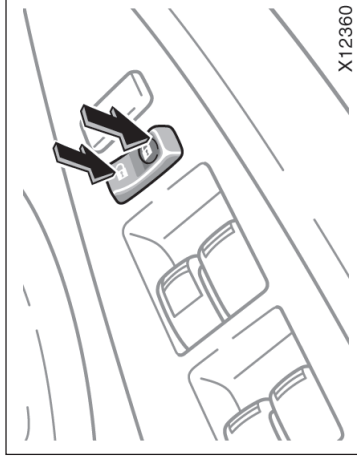

Após alguma das ações abaixo, nenhuma porta será destravada com o interruptor de travamento.

- Travar todas as portas usando a chave ou o controle remoto quando todas as portas estiverem fechadas.
- Mover o botão de travamento interno da porta do motorista à posição “fechar”, e fechar a porta do motorista enquanto a maçaneta externa da porta estiver levantada.

O interruptor de travamento da porta poderá ser zerado conforme segue:

- Posicione a chave de ignição em “ON”.
- Destrave todas as portas usando a chave ou o controle remoto.
- Destrave a porta do motorista usando o botão de travamento interno e a seguir destrave todas as portas usando o interruptor de travamento da porta.

#### **TRAVAMENTO E DESTRAVAMENTO USANDO O INTERRUPTOR DE TRAVAMENTO DAS PORTAS**

##### **Pressione o interruptor.**

Para travar: Abaixar o lado direito do interruptor.

Para destravar: Levantar o lado esquerdo do interruptor.

Acionar o interruptor simultaneamente irá travar ou destravar todas as portas laterais e a porta traseira.

## — Porta traseira

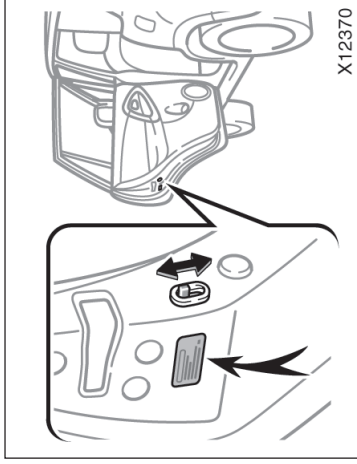

### ⚠ ATENÇÃO

- Antes de começar a dirigir, certifique-se de que as portas estejam fechadas.
- Quando houver crianças pequenas nos bancos traseiros do veículo, use o dispositivo de proteção para ajudar a impedir que as portas sejam abertas acidentalmente por dentro enquanto o veículo estiver em movimento.
- Se permanecerem destravadas durante a condução, as portas poderão abrir facilmente por fora em caso de acidente.

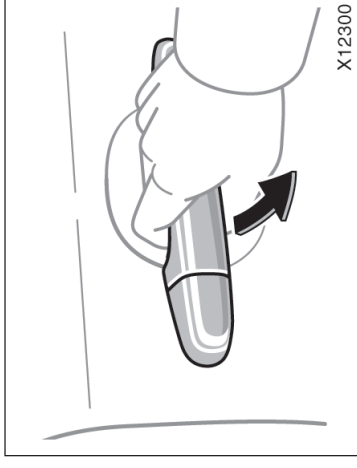

## PROTEÇÃO PARA CRIANÇAS NAS PORTAS TRASEIRAS

Mova o botão de travamento à posição “LOCK”, conforme indicado na etiqueta.

Quando a proteção para crianças estiver travada, a porta traseira não poderá se abrir pela maçaneta interna. Recomendamos utilizar este dispositivo sempre que houver crianças pequenas no veículo.

## Para abrir a porta traseira, puxe a maçaneta.

Todas as portas laterais e a porta traseira travam e destravam simultaneamente com a porta do motorista.

Acionar o interruptor de travamento da porta ou o controle remoto simultaneamente fará travar ou destravar a porta traseira (veja “Travamento e destravamento”), página 1-2-6 e “Portas”, página 1-2-9, nesta Seção.

## Vidros elétricos

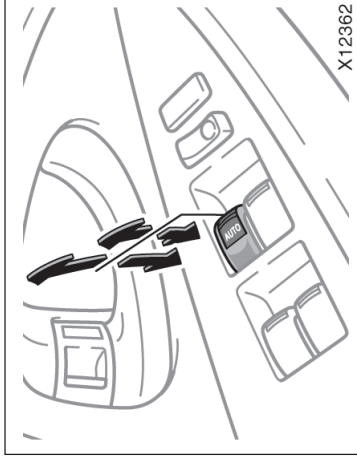

Ao fechar a porta traseira, certifique-se de que esteja devidamente travada.

Veja “Precauções quanto ao acondicionamento de bagagem”, página 2-12, Seção 2, quanto a precauções para disposição de bagagem.

### ⚠️ ATENÇÃO

- Mantenha a porta traseira fechada enquanto o veículo estiver em movimento. Isto não somente irá evitar que a bagagem seja atirada como também irá impedir a penetração de gases do escapamento no veículo.
- Se a porta traseira aberta impedir a visualização das luzes de freio, luzes traseiras ou sinalizadores de direção traseiros enquanto o veículo estiver estacionado, use um triângulo de segurança ou outro dispositivo para sinalizar a presença do seu veículo.

**Os vidros elétricos podem ser acionados nos interruptores em cada porta. Os vidros das portas dos passageiros também podem ser controlados através dos interruptores da porta do motorista**

Os vidros elétricos funcionam quando a chave de ignição está posicionada em “ON”.

**Funcionamento sem a chave:** Se alguma porta dianteira estiver fechada, o sistema do vidro elétrico irá funcionar durante 45 segundos mesmo após o desligamento da chave de ignição. O vidro deixará de funcionar quando qualquer uma das portas dianteiras for aberta.

## ACIONAMENTO DO VIDRO DA PORTA DO MOTORISTA

**Utilize o interruptor da porta do motorista.**

**Operação normal:** O vidro move enquanto o interruptor é acionado.

Para abrir: Abaixar lentamente o interruptor.

Para fechar: Levantar lentamente o interruptor.

**Operação automática:** Abaixar o interruptor totalmente ou levantar-o e seguir solte-o. O vidro irá abrir ou fechar totalmente. Para interromper o movimento do vidro durante o curso, levantar levemente o interruptor e a seguir solte-o.

**Proteção antesmagamento:** Durante o fechamento automático, o movimento do vidro será interrompido e mantido parcialmente aberto se houver algum objeto entre o curso e a estrutura do vidro.

Se o vidro for submetido a impacto forte, esta função poderá ser ativada mesmo que não haja objeto algum no curso do vidro.



### ATENÇÃO

- **A função de proteção antesmagamento somente opera no vidro da porta do motorista.**

**Se o vidro elétrico não funcionar automaticamente ou a função de proteção antiesmagamento não funcionar corretamente, normalize o vidro elétrico.**

Para normalizar o vidro elétrico.

1. Pressione o interruptor do vidro elétrico e abaixe os vidros totalmente.
2. Levante o interruptor até que os vidros fechem e mantenha o interruptor pressionado durante um segundo.

Certifique-se de que o vidro abra e feche automaticamente. Se a operação correta dos vidros não for possível, providencie a inspeção em uma Concessionária Autorizada Toyota.

### **⚠ ATENÇÃO**

- **Jamais teste a função antiesmagamento intencionalmente, usando alguma parte do próprio corpo, uma vez que isto poderá resultar em ferimentos graves ou fatais.**
- **A função de proteção antiesmagamento poderá não funcionar se algum objeto ficar preso imediatamente antes que o vidro esteja totalmente fechado.**

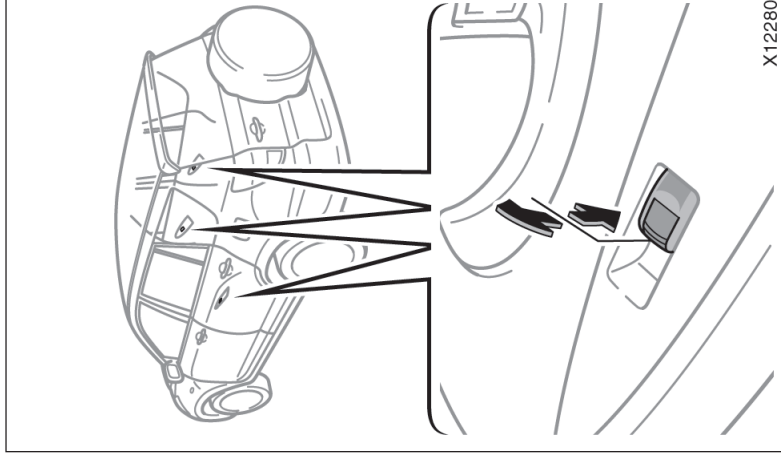
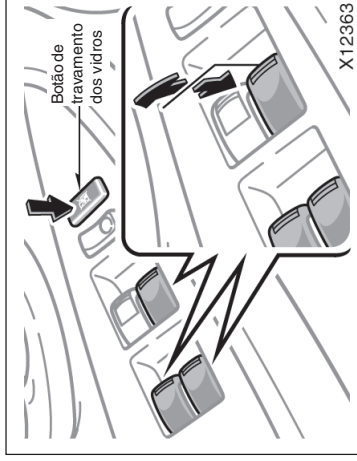

### **ACIONAMENTO DOS VIDROS DAS PORTAS DOS PASSAGEIROS**

Utilize o interruptor localizado em cada porta de passageiro ou os interruptores na porta do motorista que controlam os vidros das portas dos passageiros.

Os vidros movem enquanto os interruptores são acionados.

Para abrir: Abaixar o interruptor.

Para fechar: Levantar o interruptor.

Se o botão de travamento dos vidros na porta do motorista for pressionado, os vidros das portas dos passageiros não irão mover.

## Capô

 <b>ATENÇÃO</b>
<p>Para evitar ferimentos graves, observe as instruções abaixo:</p> <ul style="list-style-type: none"><li>• Antes de fechar os vidros elétricos, certifique-se sempre de que não haja pessoas próximas dos vidros. Certifique-se também de que a cabeça, as mãos e outras partes do corpo dos ocupantes estejam totalmente dentro do veículo antes de fechar os vidros. Se o pescoço, cabeça ou mãos estiverem no curso do levantamento dos vidros, poderá haver ferimentos graves ou fatais. Quando alguém fechar os vidros, observe se a operação está sendo feita com segurança.</li><li>• Quando crianças estiverem no veículo, jamais deixem-nas acionar os vidros elétricos sem supervisão. Use o interruptor de travamento dos vidros para impedir que as crianças acionem os interruptores acidentalmente.</li><li>• Remova a chave de ignição quando sair do veículo.</li></ul>

- Nunca deixe pessoas (principalmente crianças pequenas) desacompanhadas no veículo, especialmente quando a chave de ignição estiver inserida. As crianças poderão acionar os interruptores dos vidros e ficar presas. Crianças desacompanhadas no veículo estão sujeitas a acidentes graves.

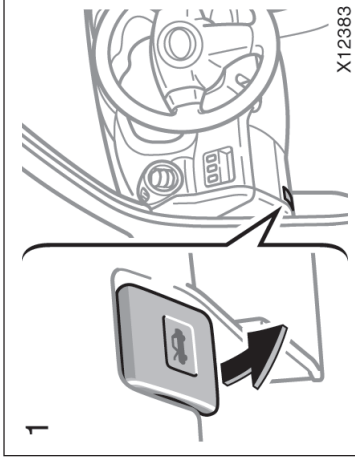

Para abrir o capô:

1. Puxe a alavanca de destravamento do capô. O capô levantará levemente.

 <b>ATENÇÃO</b>
<p>Antes de dirigir, certifique-se de que o capô esteja fechado e travado firmemente, caso contrário, poderá abrir inesperadamente e causar um acidente.</p>

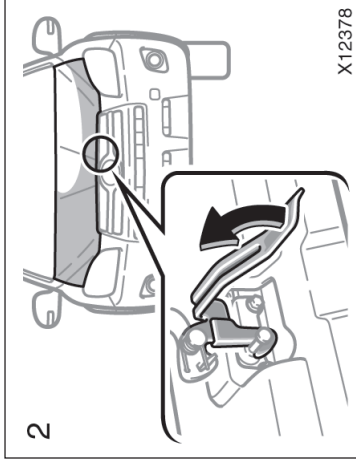

- 2. Na frente do veículo, levante a alavanca auxiliar e levante o capô.**

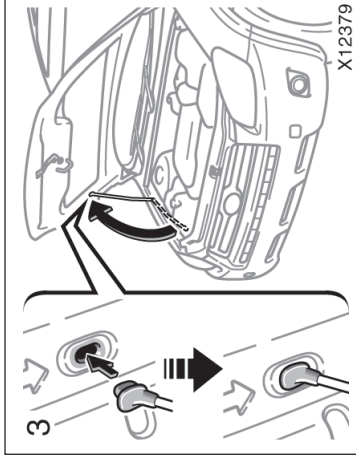

- 3. Mantenha o capô aberto inserindo a haste de suporte na fenda.**

Para introduzir a haste na fenda, mova-a em linha reta. O movimento inclinado ou para dentro do veículo poderá fazê-la soltar.

Antes de fechar o capô, certifique-se de que não tenha esquecido alguma ferramenta, tecido de oficina, etc. e recoloque a haste de suporte na presilha - isto evitará ruídos. A seguir, abaixe o capô e certifique-se de que esteja completamente travado. Se necessário, pressione levemente na borda externa para travar.



**ATENÇÃO**

Após colocar a haste de suporte no alojamento, certifique-se de que a haste sustentará o capô firmemente, impedindo que caia em sua cabeça ou corpo.

**NOTA**

*Certifique-se de retornar a haste ao suporte de fixação antes de fechar o capô. Fechar o capô com a haste de suporte levantada poderá causar deformação no mesmo.*

## Tampa do reservatório de combustível



Este sinal indica que a tampa do reservatório de abastecimento está localizado no lado esquerdo do seu veículo.



1. Para abrir a tampa do reservatório de abastecimento, puxe a alavanca para cima.

Ao reabastecer, desligue o motor.

### ⚠ ATENÇÃO

- Não fume, nem provoque faíscas ou chamas ao abastecer. Os vapores são inflamáveis.
- Ao abrir a tampa, faça-o lentamente. Nas condições de temperatura alta, o combustível sob pressão poderá jorrar e provocar ferimentos se a tampa for removida rapidamente.

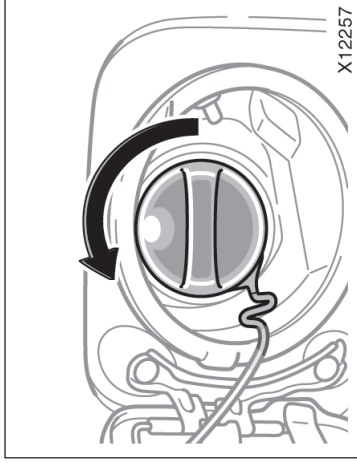

2. Para remover a tampa do reservatório de combustível, gire-a no sentido anti-horário, e faça uma pausa antes de removê-la. Após remover a tampa, apoie-a no suporte.

Você poderá ouvir um leve ruído quando a tampa for aberta. Ao fechá-la, gire-a no sentido horário até ouvir um "click".

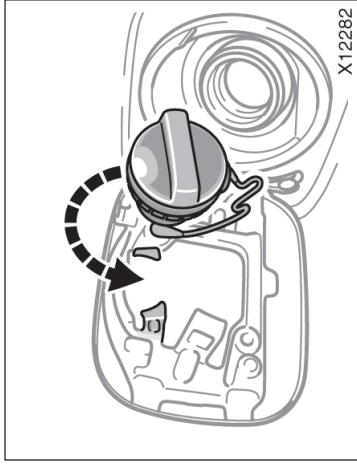

3. A tampa removida poderá ser fixada no suspensor da tampa.

Ao reinstalar a tampa, gire-a no sentido horário até ouvir um click, indicando que está devidamente fechada. A tampa retornará levemente quando você soltá-la após o fechamento, entretanto isto não significa problema.

### ⚠ ATENÇÃO

- Certifique-se de que a tampa esteja apertada firmemente para evitar vazamento em caso de acidentes.
- Utilize apenas uma tampa genuína Toyota em caso de reposição. Ela foi projetada para regular a pressão do reservatório de combustível.

### NOTA

*Para evitar danos à tampa, force-a somente no sentido de giro. Não puxe ou alavanque a tampa.*

## Teto solar elétrico

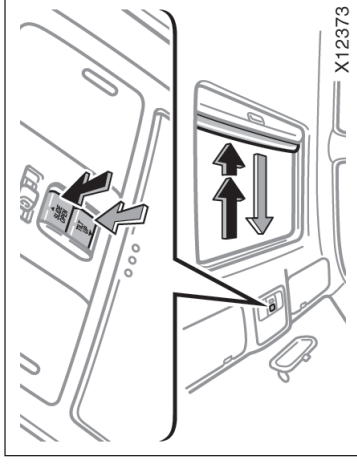

Deslizar

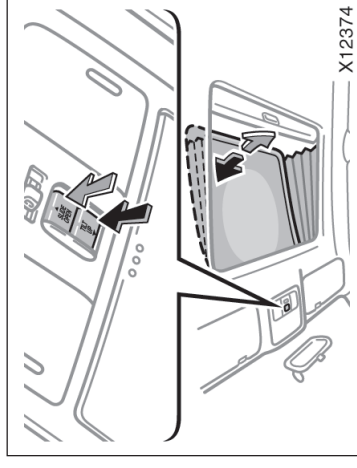

Inclinar



**Para acionar o teto solar, use o interruptor localizado no console do teto.**

O teto solar funciona quando a chave de ignição está posicionada em "ON".

O pára-sol pode ser aberto e fechado manualmente.

**Deslizar —**

Para abrir: Pressione o interruptor no lado indicado "SLIDE OPEN".

O teto irá abrir e parar a meio curso 50 mm (2,0 pol.) a partir da posição totalmente aberta. Quando você pressionar novamente o lado "SLIDE OPEN", o teto solar irá abrir totalmente. Para parar o teto semi-aberto, pressione levemente o lado "SLIDE OPEN" ou "TILT UP".

Como dirigir com o teto solar totalmente aberto resultará em rajadas de vento, recomendamos dirigir com o teto semi-aberto 50 mm (2,0 pol.) a partir da posição totalmente aberta.

O pára-sol abrirá em conjunto com o teto.

Para fechar: Pressione o lado assinalado "TILT UP".

O teto irá fechar automaticamente. Para parar o teto semi-aberto, pressione levemente o lado "SLIDE OPEN" ou "TILT UP".

**Inclinar —**

Para levantar: Pressione o lado identificado "TILT UP" no interruptor.

Para abaixar: Pressione o lado identificado "TILT DOWN" no interruptor.

O teto irá levantar ou abaixar automaticamente. Para parar o teto semi-aberto, pressione levemente o lado "SLIDE OPEN" ou "TILT UP".

**Funcionamento com a chave:** O teto solar irá funcionar durante 45 segundos mesmo após o desligamento da chave de ignição. O vidro deixará de funcionar quando qualquer uma das portas dianteiras for aberta.

**Proteção antesmagamento:**

Se algum objeto ficar preso entre o teto solar e a estrutura durante a operação de fechamento, o teto solar irá parar e abrir meio-curso.

Se o teto solar for submetido a impacto forte, esta função poderá ser ativada mesmo que não haja objeto algum no curso.

**Se o teto solar não funcionar automaticamente ou se a proteção antesmagamento não funcionar corretamente, você deverá normalizar o teto solar.**

Para normalizar o teto solar, pressione e mantenha pressionado o lado assinalado "TILT UP" do interruptor do teto solar até que o teto esteja totalmente levantado. A seguir solte o interruptor. Pressione e mantenha pressionado o lado assinalado "TILT UP" do interruptor do teto solar até que o teto levante, abaixe, abra totalmente e a seguir feche automaticamente.

Certifique-se de que o teto solar abra e feche automaticamente. Se o teto solar não funcionar corretamente, solicite a inspeção em uma Concessionária Autorizada Toyota.



### ATENÇÃO

Para evitar morte ou ferimentos graves, observe as instruções abaixo:

- Enquanto o veículo estiver em movimento, certifique-se de que a cabeça, as mãos e outras partes do corpo dos ocupantes estejam totalmente fora do curso da abertura do teto. A negligência poderá resultar em morte ou ferimentos graves se o veículo parar repentinamente ou for envolvido em algum acidente.
- Antes de fechar o teto solar, verifique se não há pessoas próximas do teto solar. Certifique-se também de que não haja cabeça, mãos e outras partes do corpo de alguém próximas da abertura do teto. Se o pescoço, cabeça ou mãos forem presos durante o fechamento do teto, poderá haver ferimentos ou até mesmo morte. Antes de acionar o teto solar verifique se é seguro fazê-lo.
- Remova a chave de ignição quando sair do veículo.

- Nunca deixe pessoas (principalmente crianças pequenas) desacompanhadas no veículo, especialmente quando a chave de ignição estiver inserida. As crianças poderão acionar os interruptores do teto solar e ficar presas. Pessoas desacompanhadas (especialmente crianças) no veículo estão sujeitas a acidentes graves.
- Não permita a ninguém sentar-se na carroçaria do veículo ou ao redor da abertura do teto.
- Jamais teste a função antiesmagamento intencionalmente, usando alguma parte do próprio corpo, uma vez que isto poderá resultar em ferimentos graves ou fatais.
- A função de proteção antiesmagamento poderá não funcionar se algum objeto ficar preso imediatamente antes que o teto solar esteja totalmente fechado.



# Seção 1 OPERAÇÃO DOS INSTRUMENTOS E CONTROLES

## Capítulo 1-3

### Sistemas de Proteção dos Ocupantes

- Bancos
- Bancos dianteiros
- Bancos traseiros
- Ajuste do encosto do banco traseiro
- Descansa-braço
- Apoios de cabeça
- Cintos de segurança
- Sistema de airbag do motorista e do passageiro
- Sistema de segurança para crianças

#### Bancos

Enquanto o veículo estiver em movimento, todos os ocupantes devem manter os encostos dos bancos na posição vertical, permanecer sentados e usar corretamente os cintos de segurança.

#### ATENÇÃO

- Não dirija o veículo enquanto todos os ocupantes não estiverem sentados corretamente. Não permita que os passageiros permaneçam sentados sobre o encosto do banco abaixado ou no compartimento de bagagem. Pessoas sentadas incorretamente e/ou não usando os cintos de segurança corretamente poderão sofrer graves ferimentos no caso de uma frenagem de emergência ou uma colisão.
- Durante a condução, não permita que os passageiros fiquem de pé ou troquem de assentos, caso contrário, em caso de uma frenagem de emergência ou colisão poderá haver ferimentos graves.

#### Bancos dianteiros — — Precauções quanto aos bancos dianteiros

##### Banco do motorista

#### ATENÇÃO

O sistema de airbag do motorista infla com muita força, e pode causar ferimentos graves ou fatais especialmente se o motorista estiver muito próximo ao airbag.

Uma vez que a zona de risco do airbag do motorista são os primeiros 50 - 75 mm da área de inflagem, o posicionamento a 250 mm do airbag do motorista oferece uma margem de segurança. Esta distância é medida entre o centro do volante de direção e os ossos da caixa torácica. Se você estiver sentado em uma distância abaixo de 250 mm, poderá mudar sua posição de condução conforme segue:

- Mova o banco o mais para trás possível para alcançar os pedais confortavelmente.

## — Precauções quanto ao ajuste dos bancos

- Recline levemente o encosto do banco. Embora os projetos sejam diferentes, muitos motoristas podem alcançar a distância de 250 mm, mesmo que o banco do motorista esteja totalmente deslocado para frente, simplesmente reclinando o encosto. Se reclinar o encosto do banco dificultar a visão da estrada, levante-se usando uma almofada firme e não escorregadia, ou levante o banco se o projeto do veículo permitir.
- Se o volante de direção for ajustado, incline-o para baixo. Isto mantém o airbag voltado para o seu tórax ao invés de sua cabeça ou pescoço.

O banco deve ser ajustado conforme recomendado acima, porém mantendo o controle dos pedais, volante de direção, e visão dos controles do painel de instrumentos.

Banco do passageiro

 **ATENÇÃO**

O sistema de airbag do passageiro também infla com muita força, e pode causar ferimentos graves ou fatais especialmente se o passageiro estiver muito próximo ao airbag. O banco do passageiro deve estar o mais distante possível do airbag e o encosto ajustado para que o passageiro permaneça ereto.

 **ATENÇÃO**

- Os ajustes não devem ser feitos enquanto o veículo estiver em movimento, uma vez que o banco poderá mover inesperadamente e o motorista poderá perder o controle do veículo.
- Certifique-se de que o banco não bata em um passageiro ou bagagem.
- Após ajustar a posição do banco, solte a alavanca e tente deslocá-lo para frente e para trás para certificar-se de que esteja travado.
- Após ajustar o encosto, pressione seu corpo contra o banco para certificar-se de que o mesmo esteja travado na posição correta.
- Não coloque objetos sob os bancos, caso contrário, os objetos poderão interferir no mecanismo de trava dos bancos ou acionar inesperadamente a alavanca de ajuste do banco e este poderá mover repentinamente, causando a perda de controle do veículo.
- Quando ajustar o banco, não coloque suas mãos sob o assento ou próximo às partes móveis, caso contrário, suas mãos ou dedos poderão ser presos e feridos.

## — Ajuste dos bancos dianteiros (banco manual)

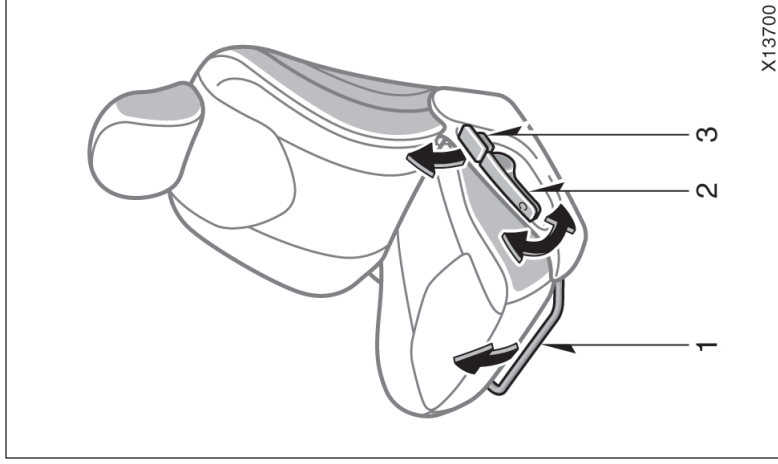

Banco do motorista

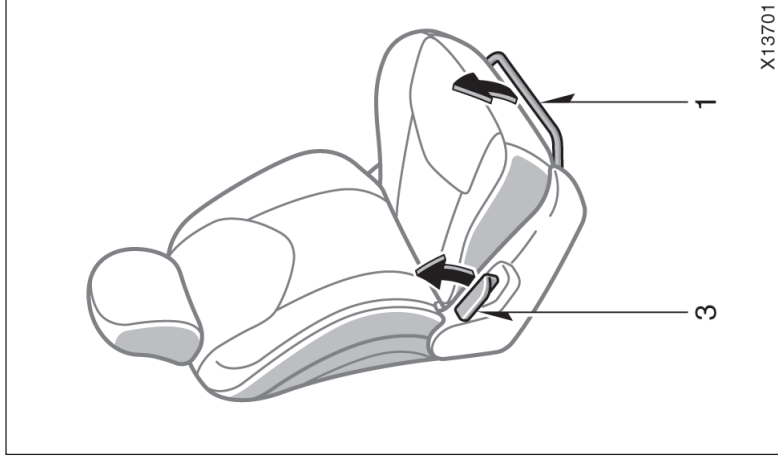

Banco do passageiro

### 1. ALAVANCA DE AJUSTE DA POSIÇÃO DO BANCO

Segure o centro da alavanca e puxe-a para cima. A seguir deslize o banco à posição desejada com uma pressão leve do corpo e solte a alavanca.

### 2. BOTÃO DE AJUSTE DA ALTURA DO ASSENTO

Pressione a alavanca para cima ou para baixo.

### 3. ALAVANCA DE AJUSTE DO ÂNGULO DO ENCOSTO

Incline-se para frente e puxe a alavanca para cima. A seguir incline-se para trás até o ângulo desejado e solte a alavanca.

## — Ajuste dos bancos dianteiros (banco elétrico)

### ⚠ ATENÇÃO

Evite reclinar os encostos dos bancos além do necessário. Os cintos de segurança proporcionam máxima proteção nas colisões frontais ou traseiras quando o motorista e o passageiro dianteiro estiverem sentados em posição ereta e bem apoiados no encosto. Caso esteja reclinado, o cinto poderá deslizar pela cintura e pressionar diretamente o abdômen, ou o pescoço poderá encostar no cinto. Em uma colisão frontal, quando mais inclinados estiverem os bancos, maiores serão os riscos de ferimentos graves ou fatais.

### 1. INTERRUPTOR DE AJUSTE DE POSIÇÃO DO BANCO, ÂNGULO DO ASSENTO E ALTURA DO BANCO

Mova o interruptor de controle à posição desejada.

Soltar o interruptor irá interromper o movimento do banco naquela posição.

Não coloque objetos sob os bancos dianteiros uma vez que poderão interferir no movimento do banco.

### 2. INTERRUPTOR DE AJUSTE DO ÂNGULO DO ENCOSTO DO BANCO

Mova o interruptor de controle à posição desejada.

Soltar o interruptor irá interromper o movimento do banco naquela posição.

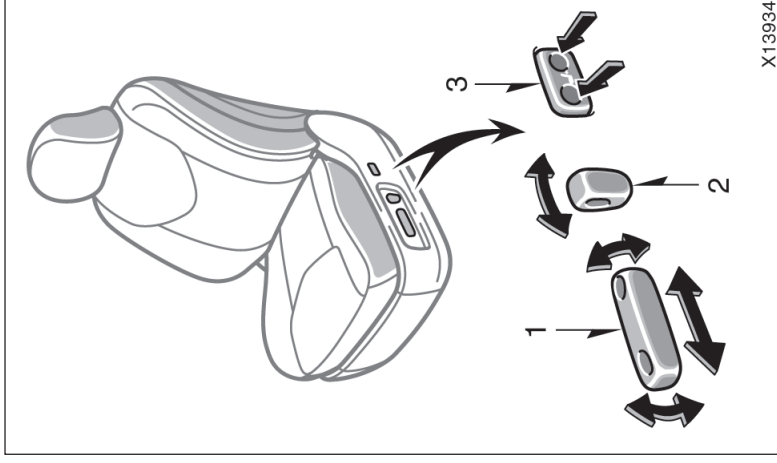

X13934

**⚠ ATENÇÃO**

Evite reclinar o encosto do banco além do necessário. Os cintos de segurança proporcionam máxima proteção no caso de colisões frontais ou traseiras quando o motorista e o passageiro estiverem sentados em posição ereta e bem apoiados no encosto. Caso esteja reclinado, o cinto poderá deslizar na cintura e pressionar diretamente sobre o abdômen ou o pescoço poderá estar no curso do cinto. Em uma colisão frontal, quanto mais inclinados estiverem os bancos, maiores serão os riscos de ferimentos graves ou fatais.

**Rebatimento total dos encostos do banco (banco manual)**

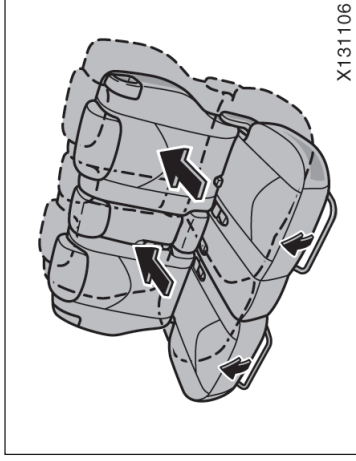

1. Prenda o centro da alavanca e puxe-a para cima. A seguir deslize o banco traseiro totalmente para trás e puxe-o para frente levemente até travar.

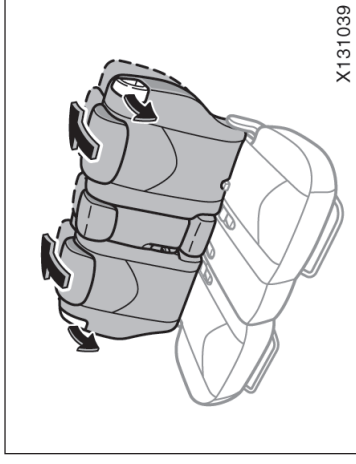

- Se o encosto do banco traseiro estiver na posição vertical, puxe a alavanca de destravamento para abaixar o encosto do banco traseiro.

**3. INTERRUPTOR DE AJUSTE DO SUPORTE LOMBAR DO BANCO**

Pressione o interruptor de controle para qualquer lado.

A quantidade de suporte lombar irá alterar enquanto o interruptor estiver pressionado.



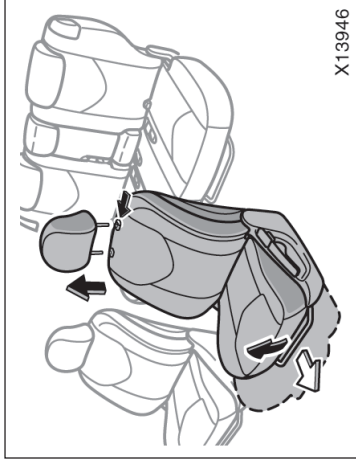

X13946

2. Remova o apoio de cabeça dianteiro. Prenda o centro da alavanca e puxe-a para cima. A seguir deslize o banco dianteiro para frente além da posição máxima de travamento à frente.

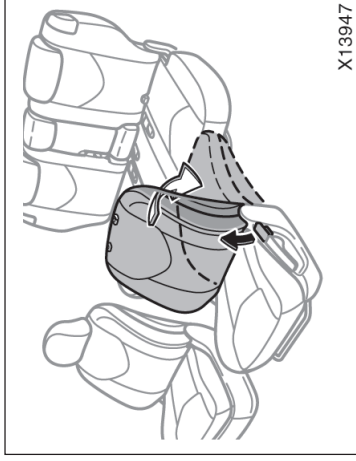

X13947

3. Levante a alavanca de ajuste do ângulo do encosto do banco para destravar e abaixe o encosto do banco.

Ao retornar o encosto do banco à posição vertical, esteja atento para não ser atingido pelo encosto que retornará sob forte ação de mola.

Após retornar o banco à posição original, reinstale o apoio de cabeça.

### ⚠ ATENÇÃO

- Não dirija se houver passageiros sentados no banco rebatido; use o banco na posição normal.
- Quando retornar os bancos à posição original, puxe o encosto do banco para frente e para trás para verificar se está travado. Reinstale o apoio de cabeça.

— Rebatimento total dos encostos do banco (banco elétrico)

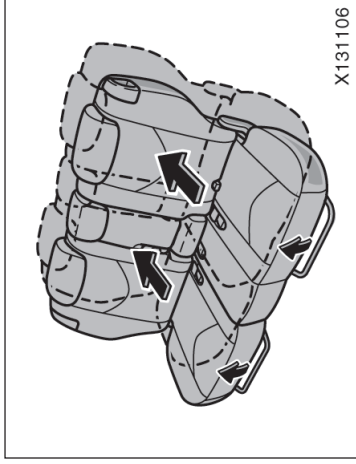

1. Prenda o centro da alavanca e puxe-a para cima. A seguir deslize o banco traseiro totalmente para trás e puxe-o para frente levemente até travar.

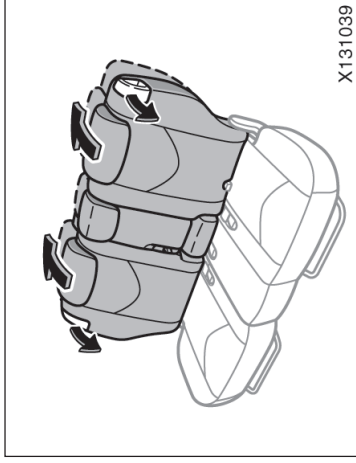

- Se o encosto do banco traseiro estiver na posição vertical, puxe a alavanca de destravamento para abaixar o encosto do banco traseiro.

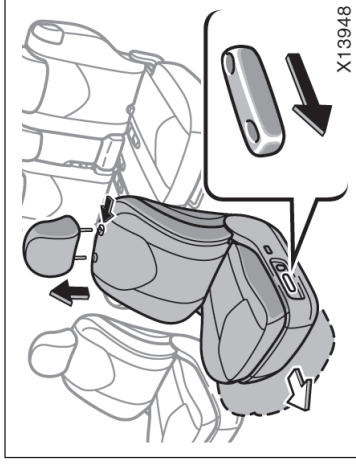

2. Remova o apoio de cabeça dianteiro. Empurre para frente o interruptor de ajuste de posição do banco para deslizar o banco dianteiro à máxima posição para frente.

## Bancos traseiros — — Precauções quanto aos bancos traseiros

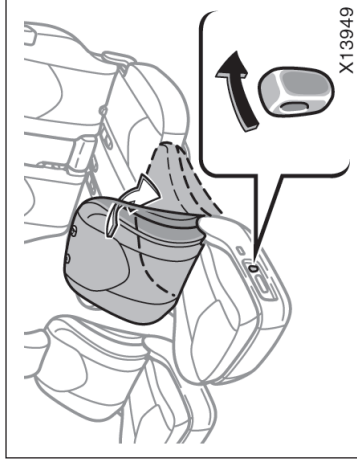

### ⚠ ATENÇÃO

- Não dirija se houver passageiros sentados no banco rebatido; use o banco na posição normal.
- Quando retornar os bancos à posição original, puxe o encosto do banco para frente e para trás para verificar se está travado. Reinstale o apoio de cabeça.

### ⚠ ATENÇÃO

- Os ajustes não devem ser feitos enquanto o veículo estiver em movimento, uma vez que o banco poderá mover inesperadamente e o motorista poderá perder o controle do veículo.
- Durante o ajuste certifique-se de que o banco não bata em um passageiro ou bagagem.
- Ajuste os assentos de ambos os bancos à mesma posição e alinhe todos os encostos no mesmo ângulo quando um passageiro ocupar a posição central do banco, caso contrário o ocupante não poderá usar o cinto de segurança corretamente e isto poderá causar ferimentos graves em caso de colisão.
- Após ajustar a posição do banco, tente desliza-lo para frente e para trás para verificar se está travado.
- Após ajustar o encosto do banco, force o corpo para trás, para verificar se o banco está travado.

3. Mova para trás o interruptor de ajuste de posição do encosto do banco para rebater o encosto.

Após retornar o banco à posição original, reinstale o apoio de cabeça.

## — Ajuste dos bancos traseiros

- Ao retornar os bancos à posição original, observe as precauções abaixo para evitar ferimentos em caso de colisão ou frenagem repentina:  
Certifique-se de que os o banco esteja devidamente travado, pressionando para frente e para trás a extremidade superior do encosto do banco.  
Verifique se os cintos de segurança não estão torcidos ou presos sob o banco e se estão dispostos na posição correta e prontos para serem usados.

Bascular os bancos irá aumentar o espaço do compartimento de bagagem. Veja “Precauções quanto ao acondicionamento de bagagem”, página 2-12, Seção 2, quanto a precauções para disposição de bagagem.

### 1. ALAVANCA DE AJUSTE DE POSIÇÃO DO BANCO

Segure o centro da alavanca e puxe-a para cima. A seguir deslize o banco à posição desejada usando leve pressão do corpo e solte a alavanca.

Quando um passageiro ocupar a posição central do banco traseiro, ajuste ambos os assentos à mesma posição.

### 2. ALAVANCA DE AJUSTE DO ÂNGULO DO ENCOSTO DO BANCO

Puxe a alavanca para baixo. A seguir recline ao ângulo desejado e solte a alavanca.

Quando um passageiro ocupar a posição central do banco traseiro, ajuste todos os encostos ao mesmo ângulo.

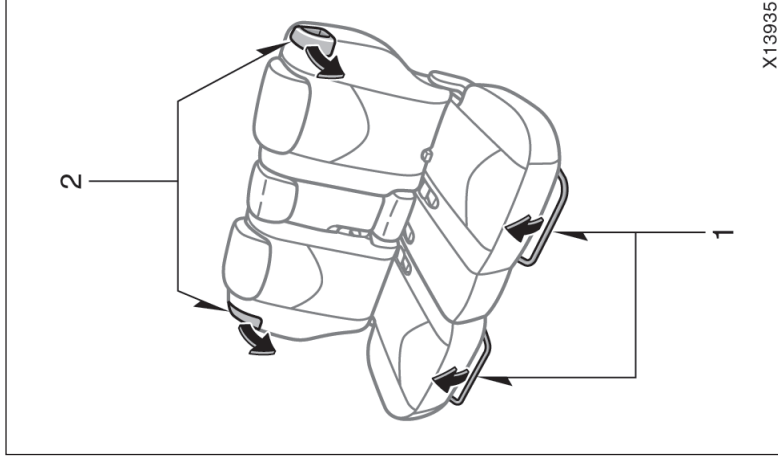

X13935

### ⚠ ATENÇÃO

- Os ajustes não devem ser feitos enquanto o veículo estiver em movimento, uma vez que o banco poderá mover inesperadamente e o motorista poderá perder o controle do veículo.

## — Bascular os bancos traseiros

- Ajuste os assentos de ambos os bancos à mesma posição e alinhe todos os encostos no mesmo ângulo quando um passageiro ocupar a posição central do banco, caso contrário o ocupante não poderá usar o cinto de segurança corretamente e isto poderá causar ferimentos graves em caso de colisão.
- Evite reclinar o encosto do banco além do necessário. Os cintos de segurança oferecem proteção máxima em uma colisão frontal ou traseira quando os passageiros estão sentados em posição ereta e encostados nos bancos. Se você estiver reclinado, o cinto de cintura poderá deslizar sobre os quadris e aplicar força diretamente sobre o abdômen ou, seu pescoço poderá estar no curso do cinto de ombro. No caso de colisão frontal quanto mais reclinado estiver o banco, maior será o risco de acidentes com ferimentos ou fatais.
- Após a justar o encosto do banco, force o corpo para trás para verificar se o banco está travado.

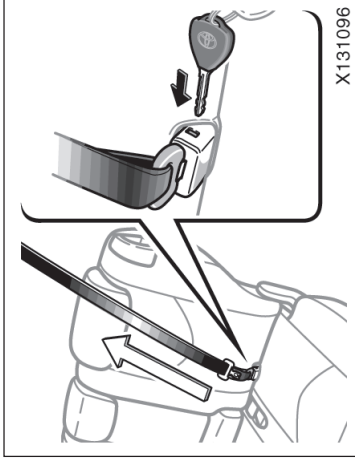

X131096

## ANTES DE BASCULAR OS BANCOS TRASEIROS

1. Se o cinto de segurança traseiro estiver conectado, solte-o para evitar danos.

Introduza a chave no sulco da fivela para soltar a lingüeta e deixe o cinto retrair.

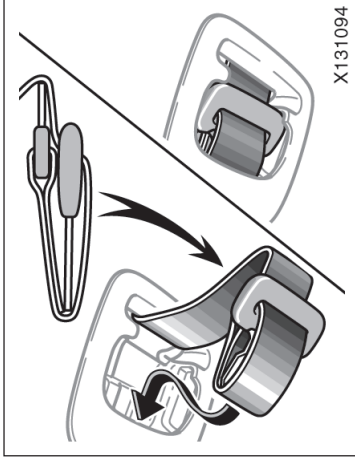

X131094

2. Introduza na capa as lingüetas do cinto de segurança central. Verifique se as lingüetas estão firmes na capa.

### NOTA

*As lingüetas do cinto de segurança devem ser acondicionadas antes que o encosto do banco seja basculado.*

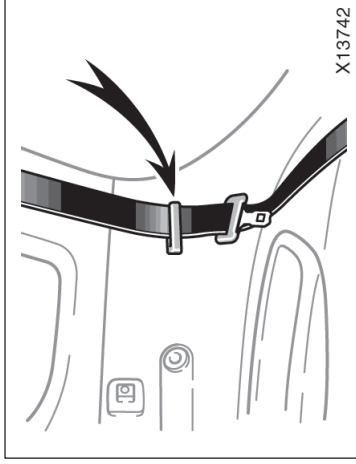

- 3. Passe o cinto externo no suspensor ao bascular o banco traseiro.**

Isto impedirá que o cinto de ombro seja danificado.

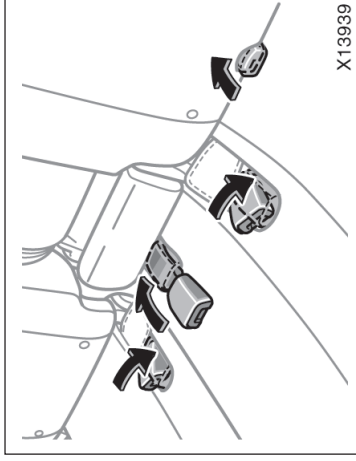

- 4. Acondicione as fivelas do cinto de segurança traseiro conforme detalhado na ilustração.**

Isto impedirá que as fivelas caiam quando o banco for basculado.



**ATENÇÃO**

Antes de usar o cinto de segurança, puxe a fivela e verifique se o cinto não está torcido.

**NOTA**

As fivelas do cinto de segurança devem ser acondicionadas antes de bascular o encosto do banco.



**ATENÇÃO**

O cinto de segurança deverá ser removido do suspensor quando não estiver sendo usado.

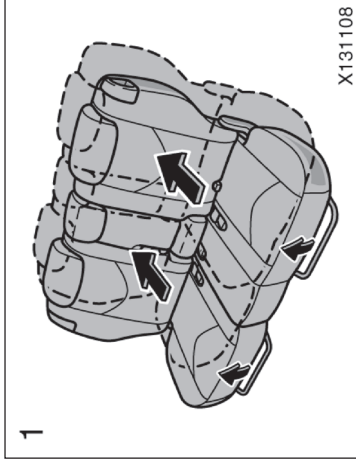

### BASCULAR OS BANCOSTRASEIROS

1. Prenda o centro da alavanca e puxe-a para cima. A seguir deslize o banco traseiro totalmente para trás e puxe-o para frente levemente até travar.

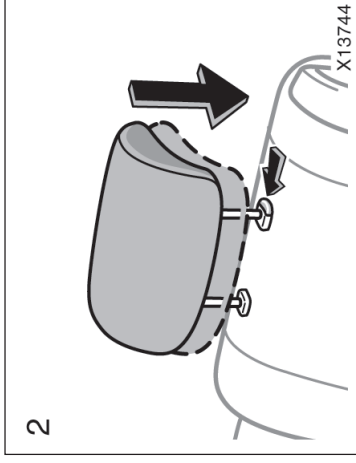

2. Abaixar o apoio de cabeça o máximo possível.

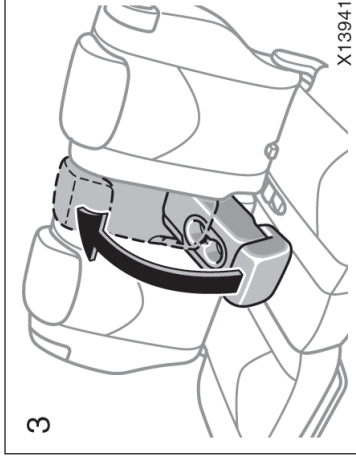

3. Levante o descansab braço até travar.

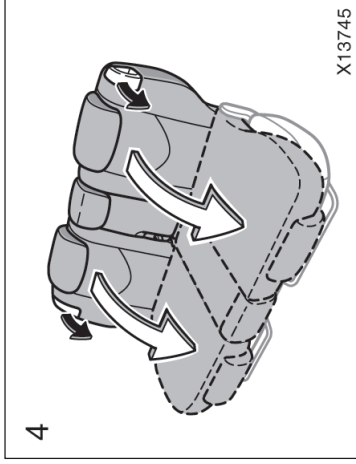

**4. Puxe a alavanca de ajuste de ângulo do encosto do banco e bascule-o.**

Bascular os bancos irá aumentar o espaço do compartimento de bagagem. Veja "Precauções quanto ao acondicionamento de bagagem", página 2-12, Seção 2, quanto a precauções para disposição de bagagem.



**O banco traseiro pode ser basculado pelo compartimento traseiro. Abra a porta traseira e puxe a alavanca de destravamento para bascular o banco traseiro.**

Antes de bascular o banco traseiro, deslize-o totalmente para trás e puxe-o levemente para frente até travar. A seguir levante o descanso-braço até travar.

Bascular os bancos irá aumentar o espaço do compartimento de bagagem. Veja "Precauções quanto ao acondicionamento de bagagem", página 2-12, Seção 2, quanto a precauções para disposição de bagagem.

**Lado esquerdo**

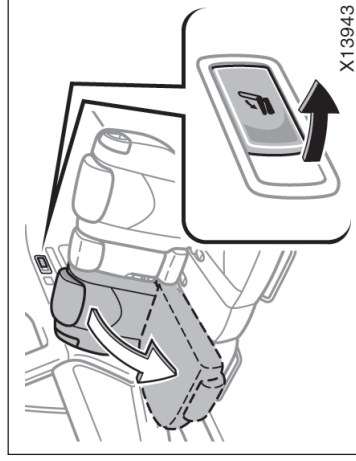

**Lado direito**

**⚠ ATENÇÃO**

**Não bascule o encosto do banco quando houver ocupantes no banco traseiro ou bagagem no banco. Certifique-se de que não haja passageiros ou bagagem nos bancos traseiros.**



## RETORNAR OS ENCOSTOS DO BANCO

Levante o encosto do banco até travar.

### ATENÇÃO

Não dirija se houver passageiros sentados no banco basculado ou no compar-timento de bagagem; use o banco na posição normal.

Quando retornar os bancos à posição original, observe as precauções abaixo para evitar ferimentos em caso de colisão ou frenagem repentina:

- Certifique-se de que o encosto do banco esteja travado firmemente puxando o para cima e para baixo. Se o banco não estiver devidamente travado, o cintos de segurança poderá não funcionar corretamente.
- Certifique-se de que os cintos de segurança não estejam torcidos ou presos sob o assento e que estejam nas posições corretas para uso.

## Descansa-braço

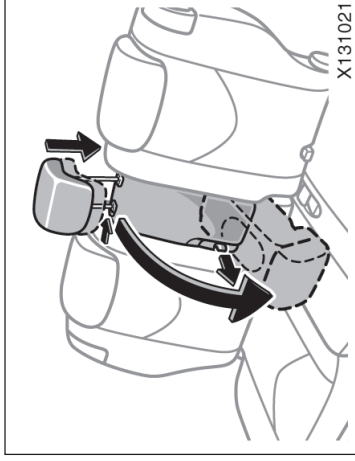

## Apoios de cabeça

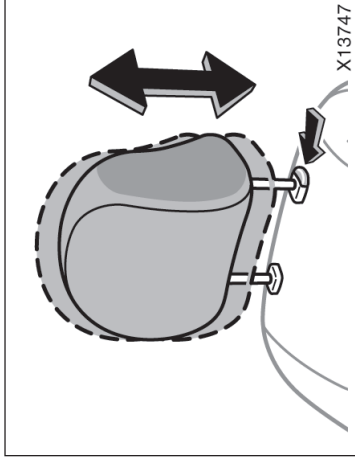

Para usar o descansa-braço, abaixe o apoio de cabeça central. Puxe a cinta de destravamento e abaixe o descansa-braço.

### NOTA

*Para evitar danos ao descansa-braço, evite colocar cargas pesadas sobre ele.*

## Bancos dianteiros

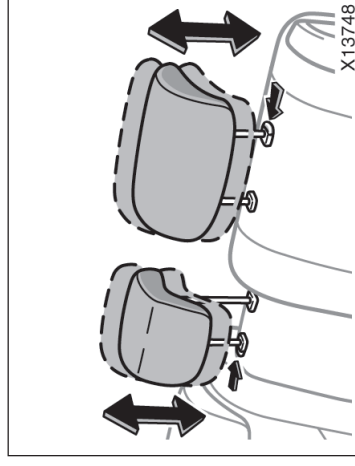

## Bancos traseiros

## Cintos de segurança — — Precauções quanto aos cintos de segurança

Para a segurança do motorista e dos passageiros, a Toyota insiste no uso adequado dos cintos de segurança. A negligência quanto ao uso dos cintos aumenta a probabilidade de ferimentos e/ou a gravidade dos mesmos em acidentes.

Os cintos de segurança fornecidos no seu veículo foram projetados para adultos, com estrutura suficiente para usá-los eficientemente.

**Crianças:** Utilize um sistema de segurança apropriado para crianças até que elas cresçam o suficiente para utilizar corretamente os cintos de segurança do veículo. Consulte “Sistema de segurança para crianças”, página 1-3-30, para informações adicionais.

Se for crescida para utilizar o sistema de segurança apropriado, a criança deverá ocupar o banco traseiro e usar o cinto de segurança do veículo.

### NOTA

- ◆ **Não distribua objetos de peso irregular sobre o banco e não espete objetos pontiagudos no banco (agulhas, pregos, etc)**
- ◆ **Ao limpar os bancos, não use substâncias orgânicas (solvente para tinta, benzina, álcool, gasolina, etc.) Estes produtos podem danificar o aquecedor e a superfície do banco.**

### Para sua segurança e conforto, ajuste o apoio de cabeça antes de dirigir.

Para levantar: Levante-o para cima.

Para abaixar: Abaixar-o mantendo pressionado o botão de deslramento.

Apoios de cabeça traseiros — Quando um passageiro ocupar o banco traseiro, levante o apoio de cabeça traseiro à posição de travamento.

O apoio de cabeça é mais efetivo quando está próximo à cabeça. Portanto, o uso de almofadas no encosto do banco não é recomendado.



### ATENÇÃO

- **Ajuste a parte central do apoio de cabeça para estar o mais próximo possível das suas orelhas.**
- **Após ajustar o apoio de cabeça, verifique se está travado na posição correta.**
- **Não dirija com os apoios de cabeça removidos.**

Conforme as estatísticas de acidentes, a criança estará mais segura quando estiver sentada e devidamente protegida no banco traseiro do que no banco dianteiro.

Se for necessário ocupar o banco dianteiro, a criança deverá usar o cinto de segurança corretamente. Se houver algum acidente e os cintos de segurança não estiverem sendo usados corretamente, a força e a rapidez de inflagem do airbag poderão causar ferimentos graves ou fatais.

Não permita que a criança fique de pé ou ajoelhada nos bancos dianteiros e traseiros. Uma criança desprotegida estará sujeita a ferimentos graves ou fatais em caso de acidente ou frenagem repentina. Além disso, não permita que a criança sente-se no seu colo. Segurar a criança nos braços não oferece a proteção suficiente.

**Gestantes:** A Toyota recomenda o uso do cinto de segurança. Para informações específicas, consulte um médico. O cinto de segurança deve ser ajustado firmemente e na posição mais baixa possível, sobre o quadril e não sobre a cintura.

**Feridos:** A Toyota recomenda o uso do cinto de segurança. Dependendo do ferimento, primeiramente consulte um médico para informações específicas.

Se houver regulamentação sobre os cintos de segurança em seu país, consulte uma Concessionária Autorizada Toyota para a substituição ou instalação dos cintos.



## ATENÇÃO

Os ocupantes deverão sentar-se corretamente e utilizar os cintos de segurança sempre que o veículo estiver em movimento, caso contrário, a probabilidade de ferimentos graves ou fatais será maior no caso de um acidente ou frenagem repentina.

Quando utilizar os cintos de segurança, observe o que segue:

- Cada cinto deverá ser usado apenas por um ocupante. Não use um cinto em duas ou mais pessoas – mesmo que sejam crianças.
- Evite reclinar o encosto do banco excessivamente. Os cintos de segurança oferecem proteção máxima em colisões traseiras e frontais se o motorista e os passageiros estiverem sentados em posição ereta e rentes ao encosto do banco. Se o passageiro estiver reclinado, o cinto poderá deslizar pela cintura e pressionar diretamente o abdômen, ou o pescoço poderá encostar no cinto de ombro. Em uma colisão frontal, quando mais inclinados estiverem os bancos, maiores serão os riscos de ferimentos graves ou fatais.

## — Ajuste dos cintos de segurança dianteiros e traseiros

- Esteja atento para não danificar os cintos ou o mecanismo. Não permita que fiquem presos ou torcidos nos bancos ou portas laterais.
- Inspeccione os sistema dos cintos regularmente. Verifique se estão cortados, desfiados ou se há componentes soltos. Partes danificadas devem ser substituídas. Não desmonte ou modifique o sistema.
- Mantenha os cintos limpos e secos. Para limpar utilize solução de sabão neutro ou água morna. Nunca use alvejantes, corantes, ou produtos para limpeza abrasivos, e nem permita o contato destes produtos nos cintos, uma vez que poderão enfraquecê-los. (Consulte “Limpeza interna”, página 5-5, Seção 5).
- Substitua o conjunto do cinto (inclusive os parafusos) caso tenha sido usado em um impacto severo. O conjunto completo deverá ser substituído mesmo que não haja danos aparentes.

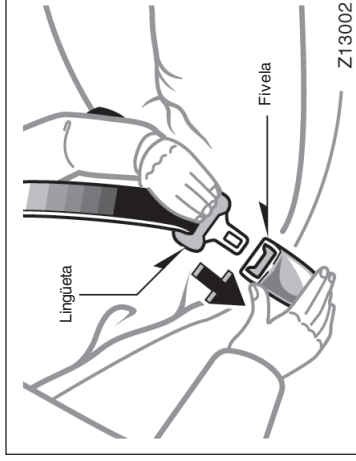

Quando o cinto de ombro do passageiro for totalmente distendido e a seguir retrair ainda que lentamente, o cinto irá travar naquela posição e não distenderá. Este dispositivo é usado para fixar o sistema de segurança para crianças firmemente (Para detalhes, veja “Sistema de segurança para crianças”, página 1-3-30 nesta Seção). Para soltar o cinto novamente, retraia o cinto e a seguir puxe para fora.

Se não puder ser puxado para fora do retrator, puxe o cinto firmemente e solte-o. Você poderá retrair o cinto suavemente do retrator.

### ⚠ ATENÇÃO

- Após inserir a lingueta, certifique-se de que esteja travada na fivela e que o cinto não esteja torcido.
- Não introduza moedas, grampos, etc. na fivela, uma vez que isto poderá impedir o encaixe correto da lingueta.
- Se o cinto de segurança não estiver funcionando normalmente, consulte uma Concessionária Autorizada Toyota imediatamente. Não utilize o banco até que o cinto esteja devidamente reparado, uma vez que não poderá proteger os ocupantes ou seus filhos contra ferimentos graves ou fatais.

Ajuste os bancos conforme necessário e sente-se corretamente, com o encosto na posição vertical. Para ajustar o cinto, puxe-o para fora do retrator e introduza a lingueta na fivela.

Quando a lingueta travar na fivela você ouvirá um “click”.

O comprimento do cinto é ajustado automaticamente conforme a sua estatura e posição do banco.

O retrator travará o cinto em uma frenagem repentina ou um impacto. Ele também travará se você inclinar para frente muito rapidamente. O movimento lento e suave permitirá que o cinto distenda, permitindo que você se movimente livremente.

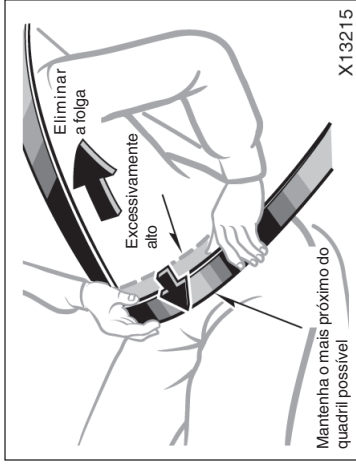

### ⚠ ATENÇÃO

- Os cintos de segurança posicionados muito altos e frouxos podem causar sérias lesões, uma vez que podem deslizar abaixo do quadril em uma colisão ou um evento inesperado. Posicione o cinto o mais baixo possível no abdômen.
- Para sua segurança, não passe o cinto de ombro sob o braço.

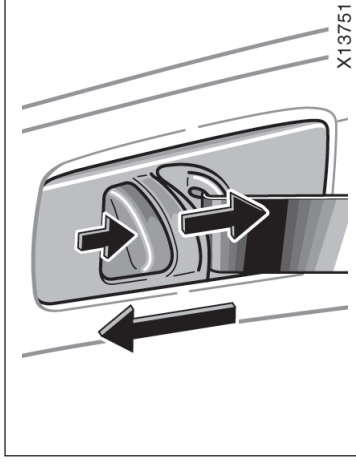

### Ajuste das posições do cinto de segurança de cintura e de ombro

Posicione o cinto de cintura o mais baixo possível sobre o quadril — não sobre a cintura, e então ajuste-o corretamente, puxando o cinto de ombro para cima através da fivela.

### Cintos de segurança com ponto de ancoragem ajustável na altura do pescoço — Ajuste da posição de ancoragem conforme a estatura.

Para levantar: Deslize o dispositivo de ancoragem para cima.

Para abaixar: Pressione o botão de destravamento e deslize o dispositivo de ancoragem para baixo.

Após o ajuste, verifique se o dispositivo de ancoragem está travado firmemente na posição.

**⚠ ATENÇÃO**

Sempre posicione o cinto de ombro na parte central do ombro. Mantenha-o distante do pescoço, mas não solto sobre o ombro, caso contrário, a proteção oferecida pelo cinto poderá ser reduzida em caso de acidente, causando ferimentos graves.

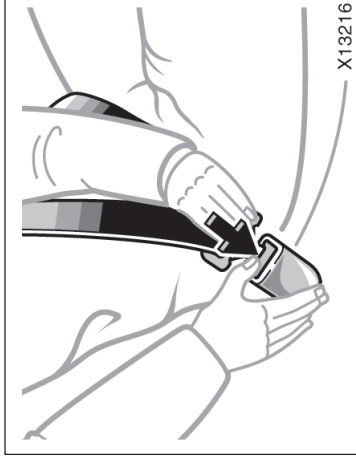

X13216

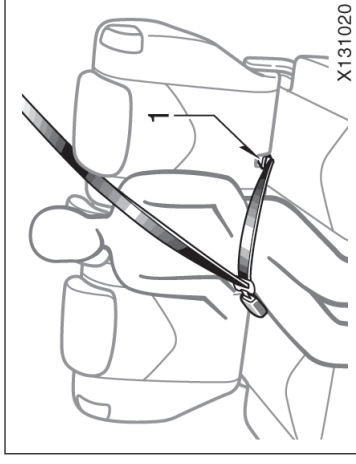

X131020

**Para soltar o cinto, pressione o botão de destravamento da fivela e deixe o cinto retrair.**

Se o cinto não retrair suavemente, puxe-o para fora e verifique se não está torcido ou dobrado. A seguir, certifique-se de que não haja torções durante a retração.

**CINTO SEGURANÇA DA POSIÇÃO CENTRAL DO BANCO TRASEIRO**

O cinto de segurança da posição central do banco traseiro é do tipo 3 pontos com 2 fivelas. As fivelas do cinto devem estar devidamente posicionadas e travadas para funcionar corretamente.

Certifique-se de que a fivela 1 esteja devidamente fixa para usar o cinto da posição central do banco traseiro.

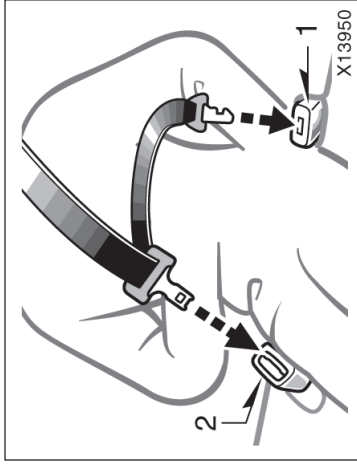

### **Duas fivelas e lingüetas para o cinto de segurança traseiro central**

O formato das duas lingüetas é diferente para impedir o travamento do cinto na posição incorreta.

Fivela 1 – Acopla a lingüeta na extremidade do gancho .

Fivela 2 – Acopla a lingüeta na extremidade redonda.

 <b>ATENÇÃO</b>
<b>Certifique-se de que as duas fivelas sejam posicionadas e travadas corretamente. A negligência quanto à correspondência entre a fivela e a lingüeta poderá resultar em ferimentos graves em caso de acidente ou colisão.</b>

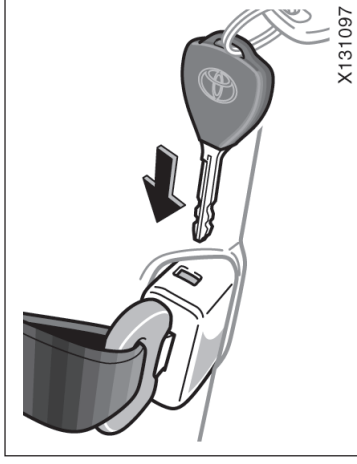

Para soltar a lingüeta na extremidade do gancho, introduza a chave no acidente grave e deixe o cinto retrair.

— Acondicionamento das fivelas do cinto da posição central do banco traseiro

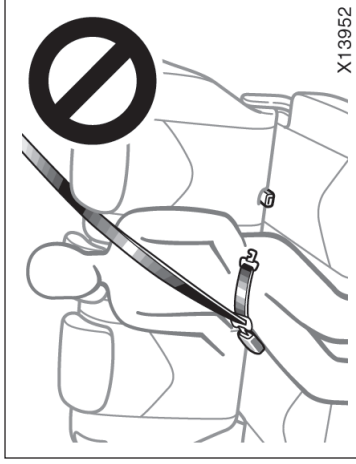

X13952

### ⚠ ATENÇÃO

Não use o cinto de segurança da posição central do banco traseiro com a fivela destravada. Travar apenas o cinto de cintura poderá resultar em ferimentos graves em caso de acidente ou colisão.

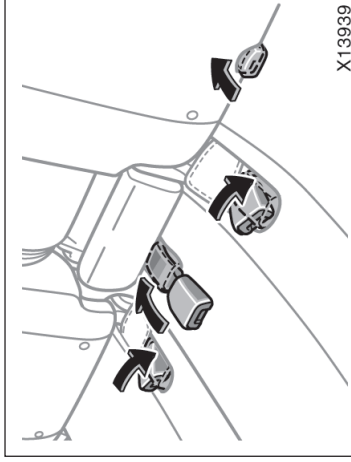

X13939

As fivelas do cinto da posição central do banco traseiro podem ser acondicionadas quando não estiverem sendo usadas.

As fivelas do cinto de segurança devem ser acondicionadas antes do rebatimento total do encosto do banco.

### ⚠ ATENÇÃO

Antes de usar o cinto de segurança, puxe a fivela e verifique se o cinto não está torcido.

— Acondicionamento do cinto de segurança da posição central do banco traseiro

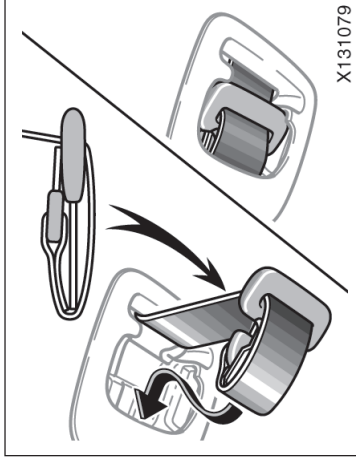

X131079

**ACONDICIONAMENTO DO CINTO DE SEGURANÇA DA POSIÇÃO CENTRAL DO BANCO TRASEIRO**

Introduza as lingüetas do cinto de segurança central na cobertura conforme ilustrado acima. Verifique se as lingüetas estão presas na cobertura.

As lingüetas do cinto de segurança devem ser acondicionadas antes do rebatimento total do encosto do banco. (Veja “— Basculando os bancos traseiros”, página 1-3-10 desta Seção.)

### NOTA

*Acondicione as lingüetas do cinto de segurança da posição central do banco traseiro quando não estiverem sendo usadas.*



## — Pré-tensionadores do cinto de segurança

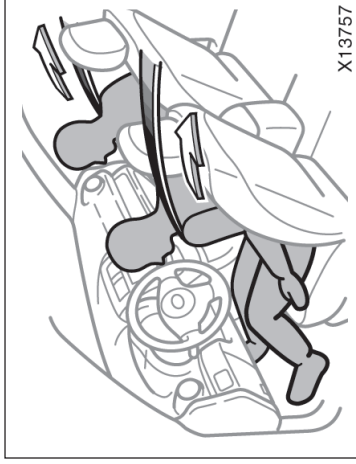

**Os pré-tensionadores do cinto de segurança do motorista e do passageiro dianteiro foram projetados para funcionar após um impacto frontal severo.**

Quando o sensor detectar impacto frontal grave, os retratores irão recolher os cintos de segurança dianteiros para proteger os ocupantes. Os pré-tensionadores do cinto de segurança serão ativados mesmo que não haja ocupante no banco dianteiro.

Os pré-tensionadores do cinto de segurança e os sistemas de airbag podem não funcionar juntos em todas as colisões.

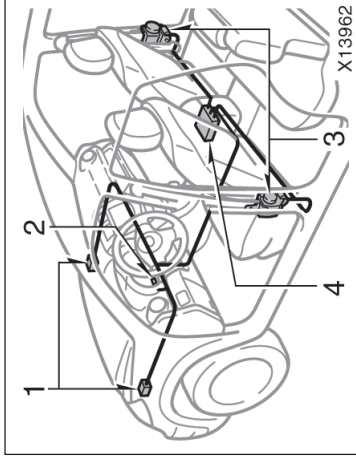

O sistema do pré-tensionador do cinto de segurança consiste principalmente dos componentes abaixo e as respectivas localizações estão indicadas na ilustração.

1. Sensores do airbag dianteiro
2. Luz de advertência do sistema de airbag
3. Conjuntos de pré-tensionadores do cinto de segurança
4. Conjunto do sensor do airbag

Os pré-tensionadores do cinto de segurança são controlados pelo conjunto do sensor do airbag. O conjunto do sensor do airbag consiste de sensor de segurança e sensor do airbag.

Quando os pré-tensionadores do cinto de segurança forem acionados poderá ser ouvido um ruído operacional e uma quantidade pequena de gás atóxico poderá ser liberado. Isto não significa incêndio. Este gás é normalmente inofensivo.

Após a ativação dos pré-tensionadores do cinto de segurança, os retratores do cinto permanecem travados.



### ATENÇÃO

**Não modifique, remova, aplique batidas ou abra os conjuntos do pré-tensionador do cinto de segurança, sensor do airbag ou fiação elétrica ou área circunvizinha. A negligência quanto a estas instruções poderá impedir a ativação correta dos pré-tensionadores, causar a ativação repentina do sistema ou desabilitar o sistema que poderá resultar em ferimentos graves ou fatais. Consulte uma Concessionária Autorizada Toyota.**

## NOTA

**Não execute qualquer das alterações abaixo antes de consultar uma Concessionária Autorizada Toyota. Em algumas casos, algumas alterações poderão interferir no funcionamento correto dos pré-tensionadores dos cintos de segurança.**

- ◆ **Instalação de dispositivos eletrônicos tais como sistema de rádio comunicação, toca-fitas ou CD player.**
- ◆ **Reparos nos conjuntos de retrator do cinto de segurança dianteiro ou próximos dos conjuntos de retrator do cinto de segurança dianteiro**
- ◆ **Modificação no sistema de suspensão.**
- ◆ **Modificação na estrutura dianteira.**
- ◆ **Fixação de proteção da grade (protetor do pára-choque, etc), removedor de neve, dispositivos para rebocamento ou outros equipamentos na extremidade dianteira do veículo.**
- ◆ **Reparos na estrutura dianteira ou próximos da estrutura dianteira ou console.**

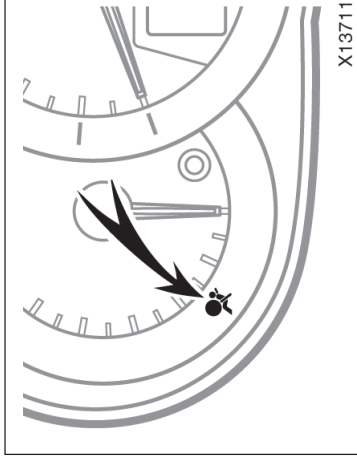

**Este sinal de advertência irá acender quando a chave de ignição estiver posicionada em "ON". A luz irá apagar no período de 6 segundos. Isso significa que os airbags dianteiros estão funcionando corretamente.**

Este sistema de advertência monitora o conjunto do sensor de airbag, sensores de airbags dianteiros, sensores dos airbags laterais e dos airbags de cortina, sensor de posição do banco do motorista, interruptor da fivela do cinto de segurança do motorista, conjuntos do pré-tensionador do cinto de segurança, infladores, fiação de conexão e fontes de alimentação. (Para informações adicionais, consulte "Indicadores de advertência de serviço e alarmes de advertência", página 1-6-4, Seção 1-6).

Se houver alguma das condições abaixo, haverá uma impropriedade dos airbags ou nos pré-tensionadores dos cintos de segurança. Consulte uma Concessionária Autorizada Toyota assim que possível.

- A luz não acender quando a chave de ignição for posicionada em "ON" ou permanecer acesa durante mais de 6 segundos.
- A luz acender durante a condução.
- Algum cinto do banco dianteiro não retrair ou não distender devido à uma impropriedade ou ativação do respectivo pré-tensionador do cinto de segurança.
- O conjunto do pré-tensionador do cinto de segurança ou área circunvizinha tiver sido danificado.

## Sistema de airbag do motorista e do passageiro dianteiro

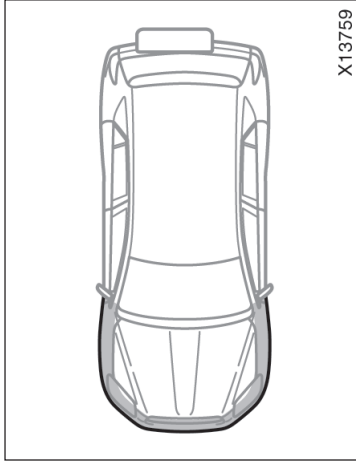

Nos casos abaixo, consulte uma Concessionária Autorizada Toyota assim que possível:

- A extremidade dianteira do veículo (sombreada na figura) tiver sido envolvida em um acidente não suficientemente severo para acionar os pré-tensionadores do cinto de segurança.
- O conjunto do pré-tensionador do cinto de segurança ou área circunvizinha apresentar riscos, trincas ou outros danos.

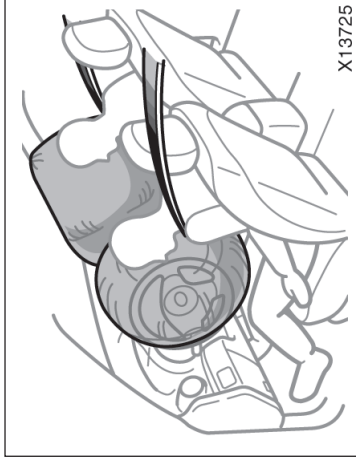

**Os airbags foram projetados para oferecer proteção adicional para o motorista e passageiro do banco dianteiro além da proteção básica proporcionada pelos cintos de segurança.**

Após um impacto frontal severo, os airbags dianteiros funcionam juntamente com os cintos de segurança para ajudar a reduzir os possíveis ferimentos causados pela inflamação dos airbags, especialmente na cabeça e no tórax do motorista e do passageiro devido ao impacto no interior do veículo.

O airbag do passageiro dianteiro será ativado mesmo que o banco dianteiro não esteja ocupado.

Use sempre o cinto de segurança corretamente.



### ATENÇÃO

- O sistema de airbag dianteiro foi projetado somente como complemento para a proteção básica dos sistemas dos cintos de segurança do motorista e do passageiro dianteiro. O motorista e o passageiro dianteiro podem ser gravemente feridos ou até mesmo morrer com o disparo do airbag, se não estiverem usando os cintos de segurança corretamente. Durante uma frenagem repentina antes de uma colisão, o motorista e o passageiro dianteiro desprotegidos poderão ser arremessados para frente diretamente contra o airbag, que então inflará durante a colisão. Para garantir a proteção máxima em caso de acidente, o motorista e todos os passageiros no veículo deverão usar os seus cintos de segurança corretamente. Usar o cinto de segurança irá reduzir as probabilidades de ferimentos graves, morte, ou arremesso para fora do veículo. Para instruções e precauções quanto ao sistema dos cintos de segurança, consulte “Cintos de Segurança”, página 1-3-15, nesta Seção.

- Bebês ou crianças sentadas e/ou protegidas incorretamente poderão estar sujeitas a ferimentos graves ou fatais durante a inflagem do airbag. Um bebê ou criança muito pequena para usar o cinto de segurança deverá ser protegida corretamente usando um sistema de segurança adequado. A Toyota recomenda enfaticamente que todos os bebês e crianças sejam acomodados e protegidos no banco traseiro do veículo. O banco traseiro é o mais seguro para crianças e bebês. Para instruções referentes à instalação de um sistema de segurança para crianças, consulte “Sistema de segurança para crianças”, página 1-3-30, nesta Seção.

Os airbags dianteiros foram projetados para disparar após um impacto severo (geralmente frontal) onde a magnitude e duração da desaceleração dianteira do veículo exceder o limite de projeto.

Os airbags dianteiros irão disparar se a severidade do impacto ultrapassar o limite de projeto, comparado aproximadamente a uma colisão a 25 km/h contra uma barreira fixa sem movimento ou deformação.

No entanto, a velocidade mínima será consideravelmente maior se o veículo bater contra um objeto, como um veículo estacionado ou um poste de sinalização, que podem mover ou deformar durante o impacto, ou se o veículo for envolvido em uma colisão em que a extremidade de dianteira do veículo entre sob a carroçaria de um caminhão.

É possível que em algumas colisões onde a desaceleração dianteira do veículo esteja muito próxima do limite de projeto, os airbags dianteiros e os pré-tensionadores dos cintos de segurança não sejam ativados em conjunto.

Use sempre o cinto de segurança corretamente.

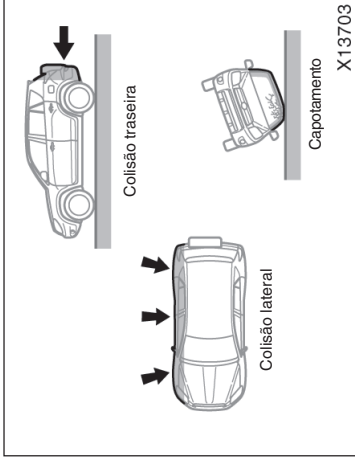

**Os airbags dianteiros geralmente não foram projetados para inflar se o veículo for envolvido em colisão lateral ou traseira, capotamento ou colisão frontal em baixa velocidade. Entretanto sempre que alguma colisão for suficiente para causar a desaceleração dianteira do veículo, a inflagem dos airbags dianteiros poderá ocorrer.**

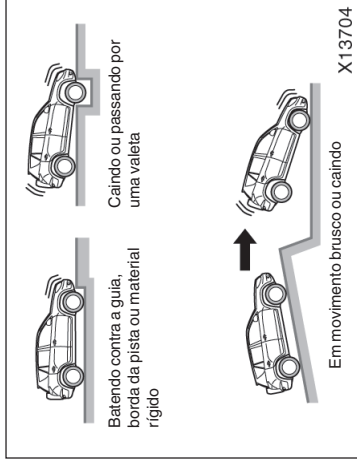

**Os airbags dianteiros também poderão disparar se houver impacto severo na extremidade inferior do veículo. A ilustração especifica alguns exemplos.**

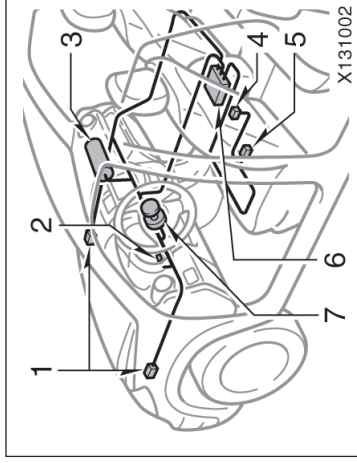

Os sistemas de airbag dianteiros consistem principalmente dos seguintes componentes.

1. Sensores dos airbags dianteiros
2. Luz de advertência do sistema de airbag
3. Módulo do airbag do passageiro dianteiro (airbag e inflador)
4. Interruptor da fivela do cinto de segurança do motorista
5. Sensor de posição do banco do motorista
6. Conjunto do sensor do airbag
7. Módulo do airbag do motorista (airbag e inflador)

O conjunto do sensor do airbag consiste de um sensor de segurança e sensor do airbag.

Os sensores do airbag dianteiro monitoram constantemente a desaceleração dianteira do veículo. Se um impacto resultar em uma desaceleração dianteira acima do limite do projeto, o sistema fará disparar os infladores do airbag. Neste momento uma reação química nos infladores fará inflar os airbags com gases não tóxicos para ajudar a reduzir o movimento dos ocupantes para frente. Os airbags dianteiros a seguir desinflatam rapidamente, para que dessa forma não haja obstrução na visão do motorista, se for necessário continuar dirigindo.

Ao inflar o airbag gera um ruído muito forte e libera fumaça e resíduos com os gases não tóxicos. Isto não significa incêndio. Esta fumaça poderá permanecer no interior do veículo por um período, e causar irritação leve na pele, olhos ou respiração. Remova todo resíduo, com água e sabão, assim que possível para eliminar o potencial de irritação de pele. Se puder sair do veículo com segurança faça-o assim que possível.

A deflagração dos airbags ocorre em fração de segundos, portanto os airbags devem inflar com muita força. Embora seja projetado para reduzir ferimentos graves à cabeça e tórax, este sistema também poderá causar outros ferimentos menos severos à face, ao tórax, aos braços e mãos. Geralmente são queimaduras leves ou arranhões e edema. Entretanto, a força da deflagração do airbag poderá causar ferimentos mais graves, especialmente se as mãos, braços, tórax ou cabeça estiver próximo ao módulo do airbag no momento do disparo. Por isso, é importante: evitar posicionar qualquer objeto ou parte do corpo entre o ocupante e o módulo do airbag; sentar em posição ereta e rente ao encosto do banco; usar corretamente os cintos de segurança e sentar o mais distante possível do módulo do airbag, embora em condição de manter o controle do veículo.

Os componentes do módulo do airbag (cubo do volante de direção, capa do airbag e inflador) poderão permanecer quentes durante alguns minutos após a deflagração, portanto não toque nestes componentes! Os airbags inflam somente uma vez. O pára-brisa poderá ser danificado devido à força de disparo do airbag.

## ⚠ ATENÇÃO

O motorista e o passageiro dianteiro que estiverem muito próximos ao volante de direção ou painel de instrumentos durante o disparo do airbag estão sujeitos a ferimentos graves ou fatais. A Toyota enfaticamente recomenda que:

- O motorista sente-se o mais distante possível do volante de direção em posição que permita controlar o veículo.
- O passageiro dianteiro sente-se o mais distante possível do painel de instrumentos.
- Todos os ocupantes do veículo estejam devidamente protegidos pelos cintos de segurança disponíveis.

Para instruções e precauções sobre posições no banco, veja “Precauções quanto ao banco dianteiro”, página 1-3-1, nesta Seção.



- Não permaneça sentado na extremidade do assento ou apoiado no painel de instrumentos enquanto o veículo estiver em movimento, uma vez que o airbag do passageiro dianteiro poderá inflar com força e velocidade consideráveis. Uma pessoa que estiver em pé, apoiada, ou muito próxima do airbag durante a inflagem, estará sujeita a ferimentos graves ou fatais. Sente-se em posição ereta e encostado ao banco, e use sempre o cinto de segurança corretamente.



- Não segure a criança no colo ou nos braços. Utilize um sistema de segurança para crianças no banco traseiro. Para instruções referentes à instalação de um sistema de segurança para crianças, consulte “Sistema de segurança para crianças”, página 1-3-30, nesta Seção.

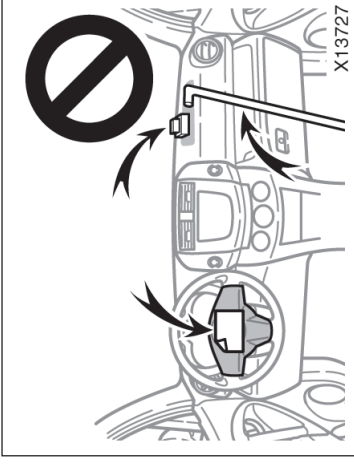

- A Toyota recomenda enfaticamente que bebês e crianças estejam sentados e devidamente protegidos no banco traseiro do veículo.
- Não permita que a criança fique de pé ou ajoelhada sobre o banco do passageiro dianteiro, uma vez que o airbag do passageiro dianteiro poderá inflar com força e velocidade consideráveis, caso contrário, a criança estará exposta a ferimentos graves ou fatais.

- Não coloque objetos nem partes do corpo, nem instale acessórios sobre ou em frente do painel de instrumentos ou da almofada do volante de direção, que alojam o sistema de airbag dianteiro. Eles poderão causar ferimentos graves ou fatais se forem projetados para trás pela força de disparo dos airbags. Da mesma maneira, o motorista e o passageiro dianteiro não deverão carregar objetos nos braços ou sobre os joelhos.



- Não modifique ou remova qualquer fiação elétrica. Não modifique, remova, aplique impacto ou abra quaisquer componentes como a almofada do volante de direção, volante de direção, capa da coluna, painel próximo ao airbag do passageiro dianteiro, airbag do passageiro dianteiro, ou conjunto do sensor do airbag. Isto irá impedir a correta deflagração do sistema de airbag dianteiro, ativá-lo repetidamente ou desabilitar o sistema pode resultar em ferimentos graves ou fatais.
- A negligência quanto a estas instruções poderá resultar em ferimentos graves ou fatais. Consulte uma Concessionária Autorizada Toyota para quaisquer reparos ou modificações.

#### NOTA

**Não execute quaisquer das alterações abaixo antes de consultar uma Concessionária Autorizada Toyota. Em alguns casos, algumas alterações poderão interferir no funcionamento correto do sistema de airbag dianteiro.**

- ◆ **Instalação de dispositivos eletrônicos tais como sistema de rádio comunicação, toca-fitas ou CD player.**
- ◆ **Modificação no sistema de suspensão.**
- ◆ **Modificação na estrutura dianteira.**
- ◆ **Fixação da proteção da grade (protetor do pára-choque, etc), removedor de neve, dispositivos para rebocamento ou outros equipamentos na extremidade dianteira do veículo.**
- ◆ **Reparos executados na área ou próximo dos pára-lamas dianteiros, estrutura dianteira, console, coluna de direção, volante de direção ou painel próximo ao airbag do passageiro dianteiro.**

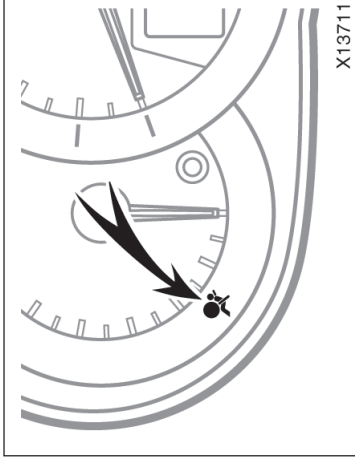

**Este sinal de advertência irá acender quando a chave de ignição estiver posicionada em "ON". A luz irá apagar no período de 6 segundos. Isso significa que os airbags dianteiros estão funcionando corretamente.**

Este sistema de advertência monitora o conjunto do sensor de airbag, sensores dos airbags dianteiros, sensores dos airbags laterais e dos airbags de cortina, sensores do airbag de cortina, sensor de posição do banco do motorista, interruptor da fivela do cinto de segurança do motorista, conjuntos do pré-tensionador do cinto de segurança, infladores, fiação de conexão e fontes de alimentação. (Para informações adicionais, consulte "Indicadores de advertência de serviço e alarmes de advertência", página 1-6-4, Seção 1-6).



## Sistema de segurança para crianças — — Precauções quanto ao sistema de segurança para crianças

**A Toyota enfaticamente recomenda o uso de um sistema apropriado de segurança para crianças.**

Se a estatura da criança for suficiente para usar o sistema de segurança, a criança deverá ocupar o banco traseiro e usar o cinto de segurança do veículo. Consulte “Cintos de segurança”, página 1-3-15, nesta Seção para detalhes.

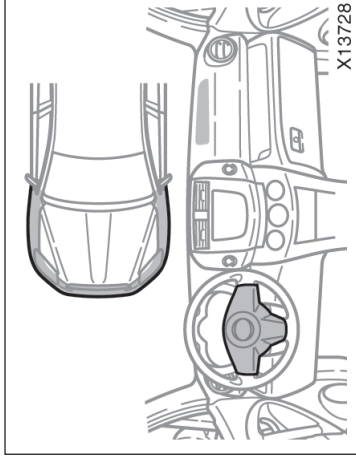

Se houver alguma das condições a seguir, significa um mau funcionamento dos airbag. Consulte uma Concessionária Autorizada Toyota assim que possível.

- A luz não acender quando a chave de ignição for posicionada em “ON” ou permanecer acesa durante mais de 6 segundos.
- A luz acender durante a condução.

Nos casos abaixo, consulte uma Concessionária Autorizada Toyota assim que possível:

- Os airbags dianteiros inflarem.
- A extremidade dianteira do veículo (sombreada na figura) tiver sido envolvida em um acidente não suficientemente severo para inflar os airbags.
- A seção da almofada do volante de direção ou painel de instrumentos (sombreada na figura) apresentar riscos, trincas ou outros danos.

### NOTA

**Não desconecte os cabos da bateria antes de entrar em contato com uma Concessionária Autorizada Toyota.**

## — Sistema de segurança para crianças

• Jamais instale um sistema de segurança para crianças voltado para trás no banco do passageiro dianteiro. Em caso de acidentes, a força do acionamento do airbag do passageiro dianteiro poderá causar ferimentos graves ou fatais se o sistema de segurança estiver instalado voltado para trás no banco do passageiro dianteiro.

### ATENÇÃO

- Para a proteção efetiva em acidentes automobilísticos e frenagem repentina, as crianças devem estar devidamente protegidas, usando os cintos de segurança ou o sistema de segurança para crianças conforme a estatura e idade. Segurar uma criança nos braços não substitui um sistema de segurança para crianças. No caso de acidentes, a criança poderá ser arremessada contra o pára-brisas, ou entre você e o interior do veículo.
- A Toyota recomenda enfaticamente o uso de um sistema de segurança apropriado à estatura da criança e instalado no banco traseiro. Conforme as estatísticas de acidentes, a criança estará mais segura quando estiver sentada e devidamente protegida no banco traseiro do que no banco dianteiro.

O sistema de segurança para crianças pequenas ou bebês deve estar devidamente ancorado no banco com o cinto de segurança de cintura ou a força da cintura do cinto de três pontos. Consulte as instruções do fabricante do sistema de segurança para crianças.

Para obter a devida proteção, use o sistema de segurança para crianças seguindo as instruções do fabricante quanto à estatura e idade apropriadas.

Instale o sistema de segurança corretamente seguindo as instruções do fabricante. As ilustrações a seguir fornecem instruções adicionais.

O sistema de segurança deverá ser instalado no banco traseiro. Conforme as estatísticas de acidentes, a criança estará mais segura quando estiver sentada e devidamente protegida no banco traseiro do que no banco dianteiro.

Quando o sistema de segurança não estiver sendo utilizado, mantenha-o fixo nos cintos de segurança ou acondicionados em outro local exceto o compartimento de passageiros. Este procedimento impedirá que o sistema cause ferimentos aos passageiros no caso de acidentes ou frenagem repentina.

## —Tipos de sistemas de segurança para crianças

**Tipos de cintos de 3 pontos**  
Existem dois tipos de cintos de segurança de 3 pontos. Verifique o tipo antes de instalar o sistema de segurança para crianças.

**Cinto ALR/ELR (Retrator de Travamento Automático / Retrator de Travamento de Emergência)** —

Este sistema irá travar quando o cinto for puxado rapidamente. Além disso, o cinto inclui um modo de travamento totalmente distendido; quando o cinto de ombro estiver totalmente distendido e a seguir for retraído, ainda que apenas levemente, o retrator irá travar o cinto na posição e o cinto não poderá distender. Ao instalar o sistema de segurança para crianças, distenda totalmente o cinto para passar ao modo de travamento.

Os cintos ALR/ELR são montados nos cintos dos bancos traseiros.

**Cinto ELR (Retrator de Travamento de Emergência)** — Este sistema também trava quando o cinto é puxado rapidamente mas não inclui o modo de travamento adicional na posição totalmente distendida. Para instalar o sistema de segurança para crianças, você precisará uma presilha de travamento.

Se o sistema de segurança não incluir a presilha de travamento, adquira em uma Concessionária Autorizada Toyota.

Presilha de travamento para sistema de segurança para crianças  
(Peça No. 73119-22010).

Os sistemas de segurança para crianças são classificados em 3 tipos dependendo da estatura e idade da criança:

(A) Assento para bebê

(B) Assento para criança (conversível)

(C) Assento Junior (reforçado)

Instale o sistema de segurança seguindo as instruções do fabricante.

— Instalação com cinto de segurança de 3 pontos (Cinto ALR/ELR)



(A) Assento para bebê

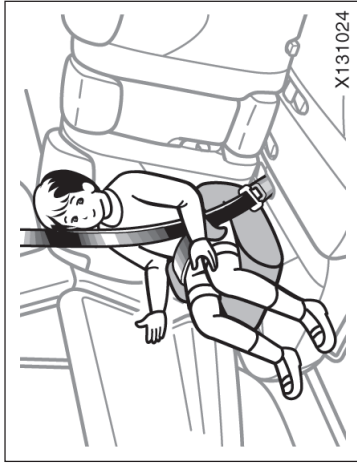

(C) Assento júnior (reforçado)

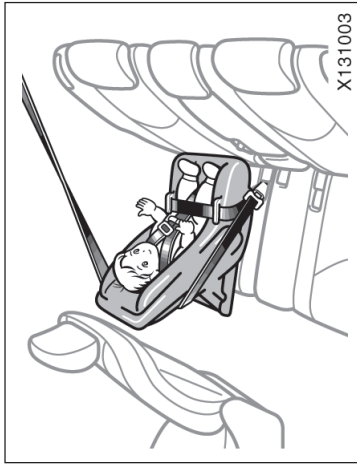

(A) INSTALAÇÃO DO ASSENTO PARA BEBÊ

Um assento para bebê deverá ser usado somente voltado para trás.

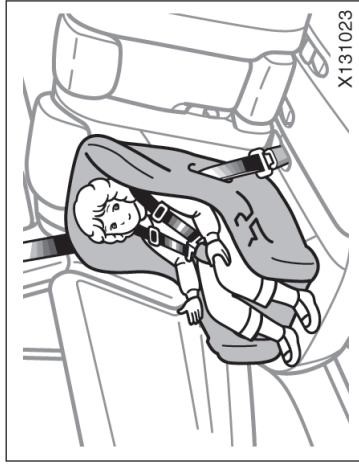

(B) Assento para criança (conversível)

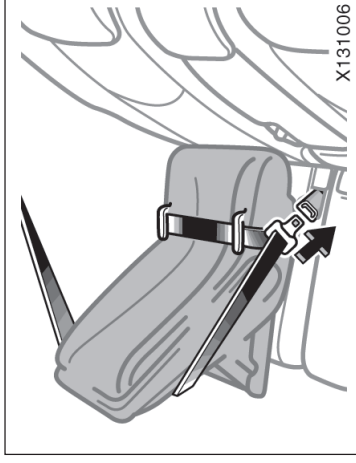
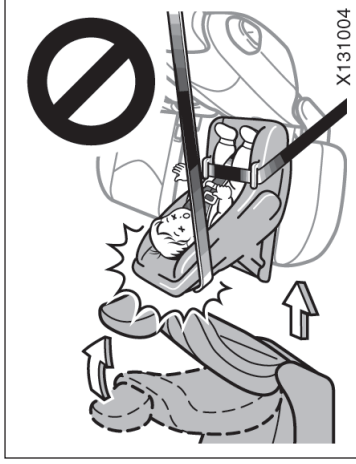

**⚠ ATENÇÃO**

- Após inserir a lingüeta, certifique-se de que esteja bem travada e que o cinto não esteja torcido.
- Não introduza moedas, grampos, etc. na fivela, uma vez que isto poderá impedir o encaixe correto da lingüeta.
- Se não estiver funcionando normalmente, o cinto de segurança não protegerá a criança contra ferimentos graves ou fatais. Consulte uma Concessionária Autorizada Toyota imediatamente. Não instale o sistema de segurança no banco antes que o cinto esteja devidamente reparado.

1. Passe o cinto de segurança sobre ou ao redor do assento, seguindo as instruções do fabricante e introduza a lingüeta na fivela do cinto, sendo cauteloso para que o mesmo não seja torcido.

**⚠ ATENÇÃO**

- Não instale o sistema de segurança no banco traseiro se houver interferência no sistema de travamento do encosto do banco dianteiro, caso contrário, a criança ou ocupante do banco dianteiro estará sujeito a ferimentos graves ou fatais em uma frenagem repentina ou colisão.
- Se a posição do assento do motorista não permitir espaço suficiente para a instalação segura, instale o sistema de segurança no lado direito do banco traseiro.

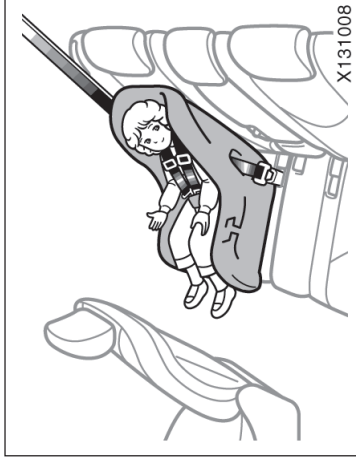
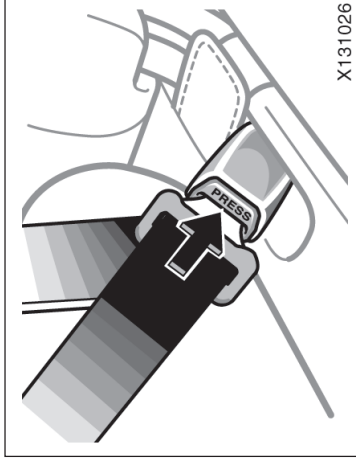
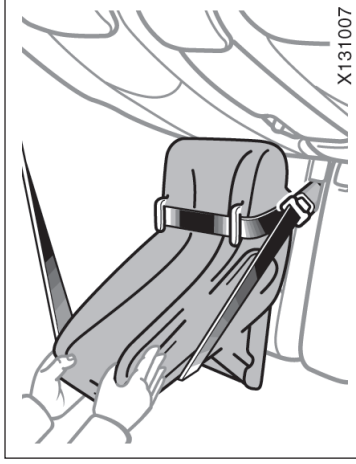

**⚠ ATENÇÃO**  
**Puxe e empurre o sistema de segurança em várias direções para certificar-se de que esteja firme. Observe todas as instruções do fabricante.**

2. Para remover o assento de bebê, pressione o botão de destravamento da fivela e deixe o cinto retrair. O cinto irá mover livremente e estará pronto para o uso de uma criança maior ou adulto.

**(B) INSTALAÇÃO DO ASSENTO PARA CRIANÇAS (CONVERSÍVEL)**

Um assento para crianças (conversível) deverá ser usado voltado para frente ou para trás dependendo da idade e da estatura da criança. Ao instalar, observe as instruções do fabricante sobre a idade e estatura apropriadas, bem como as instruções de instalação do sistema de segurança.

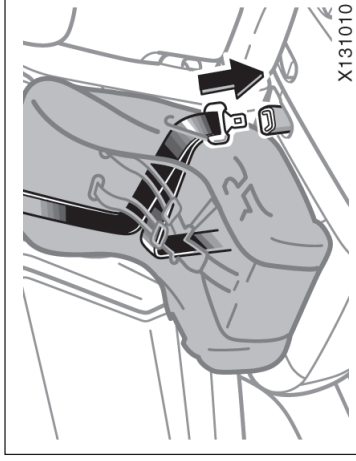
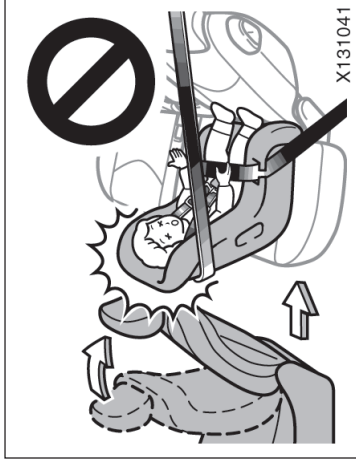

### ⚠ ATENÇÃO

- Após inserir a lingüeta, certifique-se de que esteja bem travada e de que o cinto não esteja torcido.
- Não introduza moedas, grampos, etc. na fivela, uma vez que isto poderá impedir o encaixe correto da lingüeta.
- Se não estiver funcionando normalmente, o cinto de segurança não poderá proteger a criança contra ferimentos graves ou fatais. Consulte uma Concessionária Autorizada Toyota imediatamente. Não instale o sistema de segurança no banco antes que o cinto esteja devidamente reparado.

1. Passe o cinto de segurança sobre ou ao redor do assento, seguindo as instruções do fabricante e introduza a lingüeta na fivela do cinto, sendo cuidadoso para não torcer o cinto.

### ⚠ ATENÇÃO

- Não instale o sistema de segurança no banco traseiro se houver interferência no sistema de travamento do encosto do banco dianteiro, caso contrário, a criança ou ocupante do banco dianteiro estará sujeito a ferimentos graves ou fatais em uma frenagem repentina ou colisão.
- Se a posição do assento do motorista não permitir espaço suficiente para a instalação segura, instale o sistema de segurança.

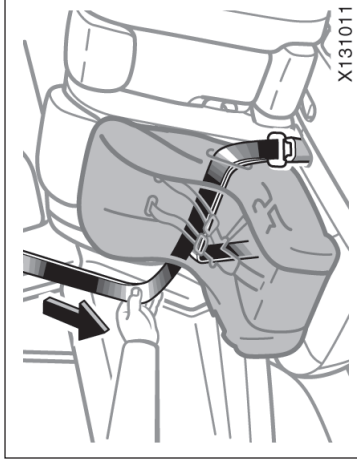

X131011

2. Distenda totalmente o cinto de ombro para passar ao modo de travamento. Após retrainir, mesmo que levemente, o cinto não poderá ser distendido.

Para fixar o assento (conversível), verifique se o cinto está no modo de travamento antes de deixar o cinto retrainir.

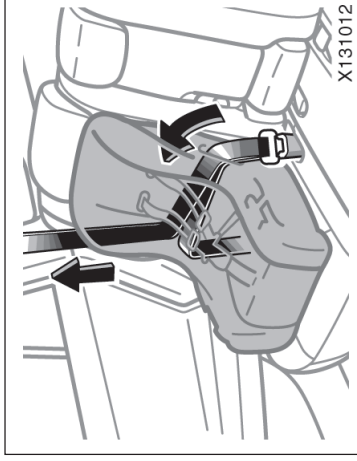

X131012

3. Pressionando firmemente o assento (conversível) contra o assento e o encosto do banco, deixe o cinto de ombro retrainir o máximo possível para fixar o assento.

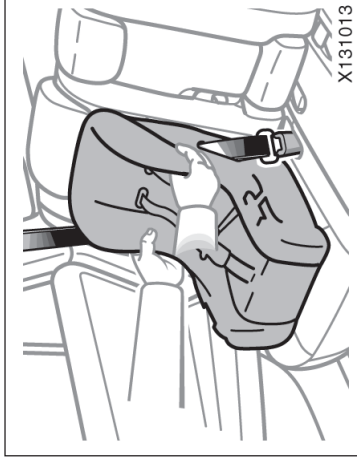

X131013



### ATENÇÃO

**Puxe e empurre o sistema de segurança em várias direções para verificar se o mesmo está firme. Observe as instruções de instalação do fabricante.**



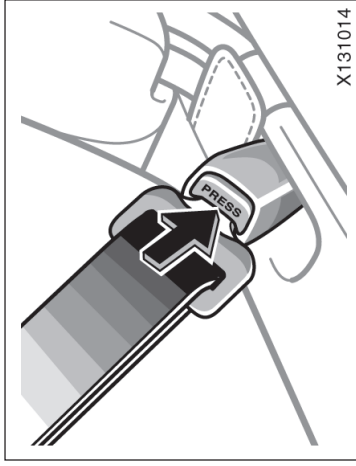

4. Para remover a assento (conversível), pressione o botão de destravamento da fivela e deixe o cinto retrair totalmente. O cinto irá mover livremente e estará pronto para ser usado por um adulto ou criança maior.



### **(C) INSTALAÇÃO DO ASSENTO PARA CRIANÇA (REFORÇADO)**

**O assento (reforçado) deverá ser usado somente voltado para frente.**

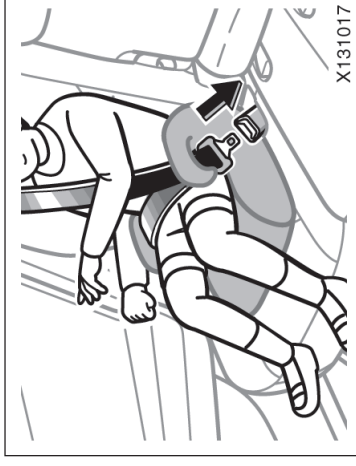

1. Acomode a criança no assento. Passe o cinto de segurança de ombro e de cintura sobre ou ao redor do assento e da criança, seguindo as instruções do fabricante e introduza a lingueta na fivela do cinto, sendo cuidadoso para não torcer o cinto.

Certifique-se de que o cinto esteja colocado corretamente no ombro da criança e o mais baixo possível sobre seu quadril. Consulte "Cintos de segurança", página 1-3-15 para informações adicionais.

**⚠ ATENÇÃO**

- Certifique-se sempre que o cinto de ombro esteja posicionado no centro no ombro da criança. O cinto deverá estar distante do pescoço, mas não caindo no ombro, caso contrário, a criança sofrerá sujeira a ferimentos graves ou fatais, em uma frenagem repentina ou colisão.
- Os cintos de segurança muito altos e frouxos podem resultar em ferimentos graves ou fatais, uma vez que podem deslizar abaixo do quadril em uma colisão ou um evento inesperado. Posicione o cinto o mais baixo possível no abdômen da criança.
- Para a segurança da criança, não passe o cinto de ombro sob o braço.
- Após inserir a lingüeta, certifique-se de que esteja bem travada e que o cinto não esteja torcido.
- Não introduza moedas, grampos, etc. na fivela, uma vez que isto poderá impedir o encaixe correto da lingüeta.

- Se não estiver funcionando normalmente, o cinto de segurança não poderá proteger a criança contra ferimentos graves ou fatais. Consulte uma Concessionária Autorizada Toyota imediatamente. Não instale o sistema de segurança no banco antes que o cinto esteja devidamente reparado.

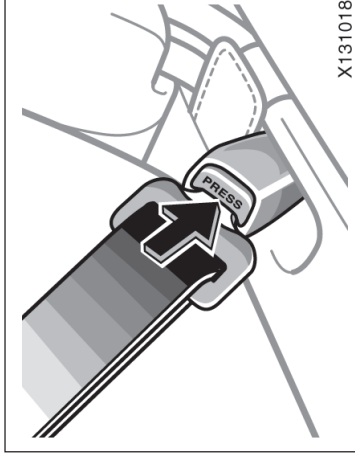

2. Para remover o assento (reforçado), pressione o botão de destravamento da fivela, e deixe o cinto retrair completamente.

## — Instalação com cinto de segurança de 3 pontos (Cinto ELR)

Ao instalar um sistema de segurança para criança. Observe todas as instruções do fabricante. Conforme o tipo de sistema de segurança você precisará uma presilha de travamento para fixar o sistema corretamente.

Se o sistema de segurança não incluir a presilha de travamento, adquira em uma Concessionária Autorizada Toyota. (Veja “— Sistema de segurança para crianças”, página 1-3-30 para detalhes)

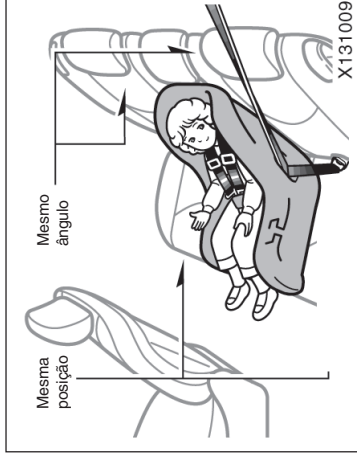
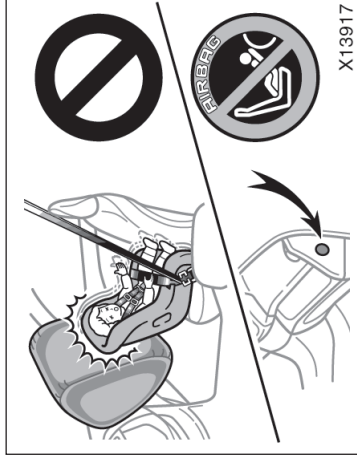

### ⚠ ATENÇÃO

- Lembre-se de que transportar crianças menores de 10 anos no banco dianteiro é proibido por lei.

- Ao instalar o sistema de segurança na posição central do banco traseiro, ajuste ambos os assentos à mesma posição e alinhe todos os encostos dos bancos ao mesmo ângulo, caso contrário o sistema de segurança não poderá ser fixo firmemente o que poderá resultar em ferimentos graves ou fatais em caso de colisão.

## — Uso da cinta superior

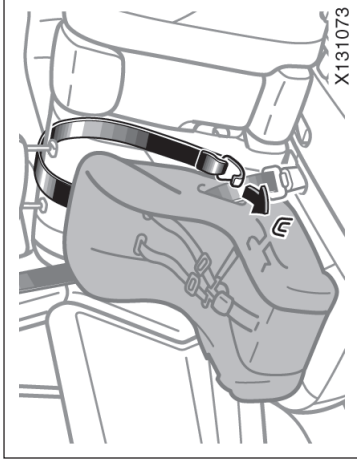

Observe o procedimento abaixo para um sistema de segurança para crianças que exija o uso de uma cinta superior.

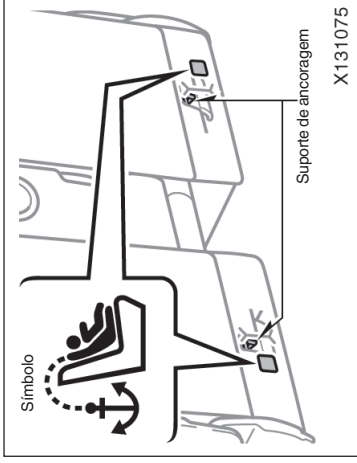

Use o suporte de ancoragem do teto e dois suportes de ancoragem dos encostos dos bancos para fixar a cinta superior.

Os suportes de ancoragem são instalados em cada posição do banco traseiro.

Este símbolo indica as posições dos suportes de ancoragem.

## Posição externa

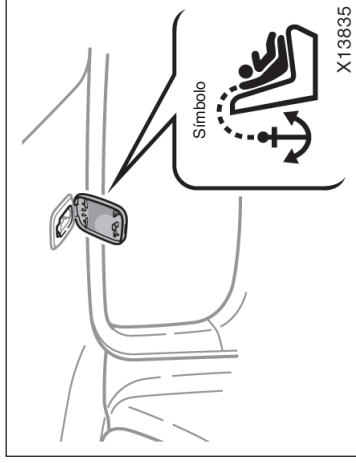

## Posição central

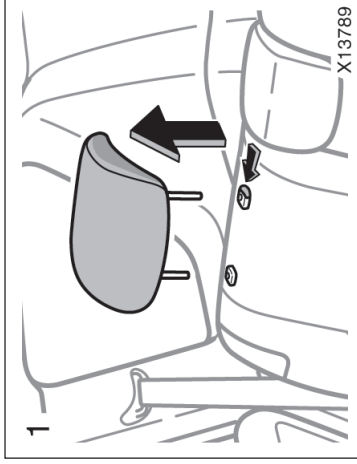

**PARA USAR O SUPORTE DE ANCORAGEM EXTERNO:**

1. Remova o apoio de cabeça.

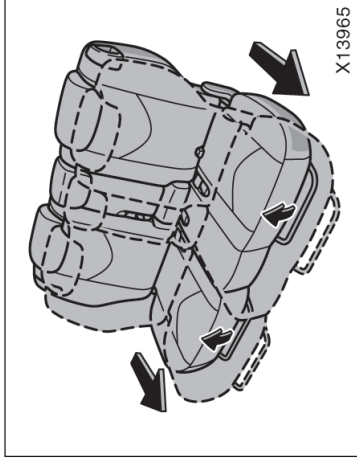

1. Prenda o centro da alavanca e puxe-a para cima. Isto fará os bancos traseiros deslizarem levemente para frente se estiverem posicionados o máximo para trás.

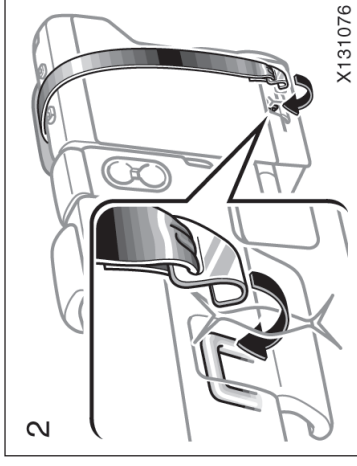

2. Fixe o sistema de segurança para crianças com o cinto de segurança.

Abra os sulcos da tampa levemente e confirme a posição da conexão de ancoragem. Encaixe o gancho no suporte de ancoragem e aperte a cinta superior.

Para instruções sobre a instalação do sistema de segurança para crianças, veja "Sistema de segurança para crianças, página 1-3-30, nesta Seção".

**⚠ ATENÇÃO**

Certifique-se de que a cinta superior esteja encaixada firmemente e verifique se o sistema de segurança para crianças está firme, puxando e empurrando-o em sentidos diferentes. Observe todas as instruções do fabricante.

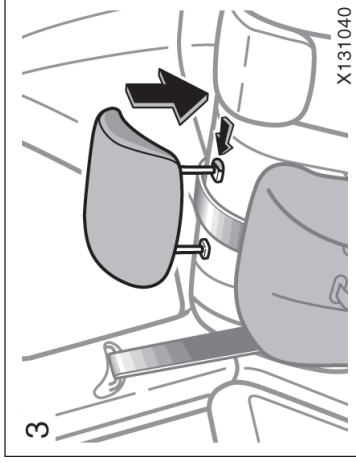

3. **Reinstale o apoio de cabeça e abaixe-o para travar.**

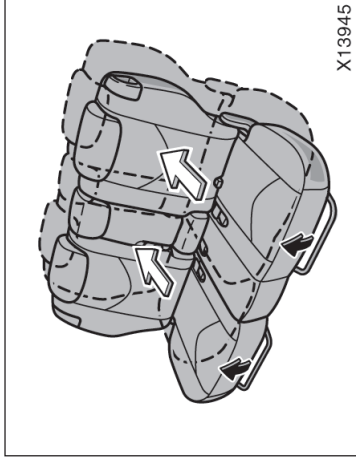

Após instalar o sistema de segurança para crianças, mova o banco traseiro o máximo para trás até travar, para impedir a interferência do sistema de segurança para crianças no banco dianteiro.

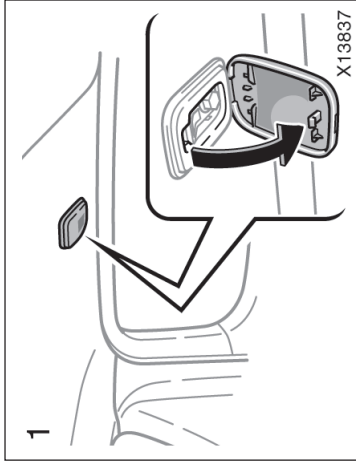

**PARA USAR O SUPORTE DE ANCORAGEM CENTRAL:**

1. Abra a tampa do suporte de ancoragem.

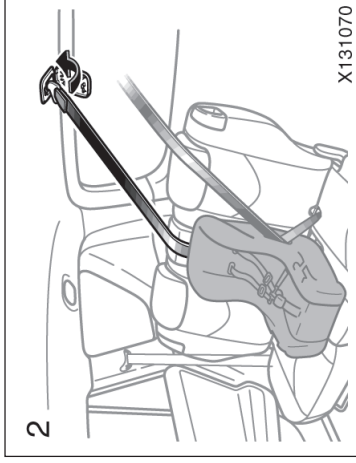

2. Fixe o sistema de segurança para crianças com o cinto de segurança.

**Encaixe o gancho no suporte de ancoragem e aperte a cinta superior.**

Para instruções sobre a instalação do sistema de segurança para criança, veja "Sistema de segurança para crianças, página 1-3-30, nesta Seção".



**ATENÇÃO**

Certifique-se de que a cinta superior esteja encaixada firmemente e verifique se o sistema de segurança para crianças está firme, puxando e empurrando-o em sentidos diferentes. Observe todas as instruções do fabricante.

— Instalação usando a ancoragem rígida ISOFIX (Sistema ISOFIX de segurança para criança)

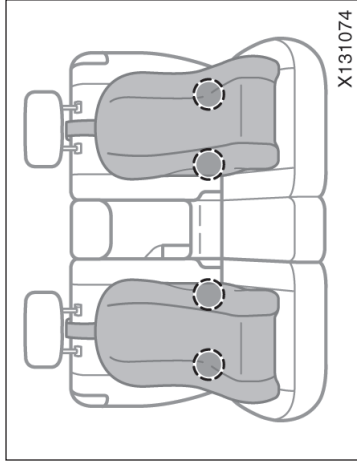

**As barras de fixação exclusivas para o sistema de segurança para crianças conforme as especificações ISO são instaladas no banco traseiro.**

As barras são instaladas na folga entre o assento e o encosto do banco em ambas as posições externas do banco traseiro.

Os sistemas de segurança para crianças com especificações quasi-ISO podem ser fixados nestas barras exclusivas. Neste caso, não será necessário usar o cinto de segurança para fixar o sistema de segurança para crianças.

**NOTA**

*Consulte o fabricante do sistema de segurança para crianças para saber se o mesmo é aprovado para este modelo.*

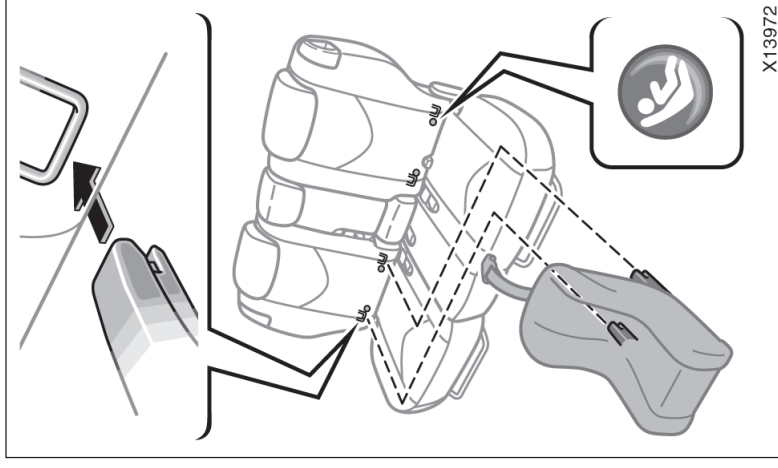



## INSTALAÇÃO DO SISTEMA DE SEGURANÇA PARA CRIANÇAS

1. Abra levemente a folga entre o assento e o encosto do banco e verifique a posição das barras de fixação exclusivas próximas dos botões do encosto do banco.
2. Mova o banco traseiro o máximo para trás. Se necessário mova também os bancos dianteiros para frente.
3. Encaixe as fivelas nas ancoragens.

Se não tiver uma cinta superior, o sistema de segurança para crianças deverá ser ancorado. (Para a instalação da cinta superior, veja “— Uso da cinta superior”, página 1-3-41, nesta Seção). Para detalhes da instalação, veja o manual de instruções que acompanha cada produto.



### ATENÇÃO

- Ao usar as barras de fixação exclusivas para o sistema de segurança para crianças, certifique-se que não haja objetos irregulares ao redor das barras ou que o cinto não esteja preso.
- Puxe e empurre o sistema de segurança para crianças em várias posições para verificar se está firme. Observe todas as instruções do fabricante.
- Ao usar as barras de fixação exclusivas para o sistema de segurança para crianças, mova o banco para trás o máximo possível, com o encosto do banco próximo do sistema de segurança para criança.
- Após fixar o sistema de segurança para criança, jamais deslize ou recline o banco.
- Não instale o sistema de segurança para crianças no banco traseiro se houver interferência no mecanismo de travamento dos bancos dianteiros, caso contrário a criança ou o ocupante do banco estarão sujeitos a ferimentos graves ou fatais em uma frenagem repentina ou colisão.

# Seção 1 OPERAÇÃO DOS INSTRUMENTOS E CONTROLES

## Capítulo 1-4

### Volante de Direção e Espelhos

#### Volante com altura regulável

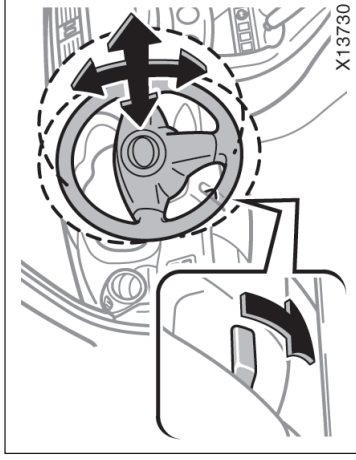

#### ⚠ ATENÇÃO

- Não ajuste o volante enquanto o veículo estiver em movimento. O motorista poderá perder o controle do veículo resultando em acidente com ferimentos graves ou fatais.
- Após ajustar o volante de direção, tente movimentá-lo para cima e para baixo, para certificar-se de que esteja travado.

- Volante de direção com altura regulável
  - Espelhos retrovisores externos
  - Espelho retrovisor interno antiofuscante
  - Espelho do pára-sol
- Para alterar o ângulo do volante, segure o volante de direção, pressione a alavanca de travamento para baixo, incline o volante de direção à posição desejada e retorne a alavanca à posição original.

## Espelhos retrovisores externos —



**Ajuste os espelhos retrovisores de maneira que a lateral do veículo possa ser vista no espelho.**

Com sistema de ar condicionado automático:

Quando você pressionar o interruptor do desembaçador do vidro traseiro, os painéis do aquecedor nos espelhos retrovisores externos irão limpar rapidamente a superfície do espelho. (Veja “Desembaçadores do vidro traseiro e do espelho retrovisor externo”, página 1-5-9, Seção 1-5).

### ⚠ ATENÇÃO

• Não ajuste os espelhos retrovisores enquanto o veículo estiver em movimento. O motorista poderá perder o controle do veículo resultando em acidentes com ferimentos graves ou fatais.

\* Com sistema de ar condicionado automático: Como as superfícies do espelho podem esquentar, não toque no espelho quando o interruptor do desembaçador estiver acionado.

## — Espelho retrovisor com controle elétrico

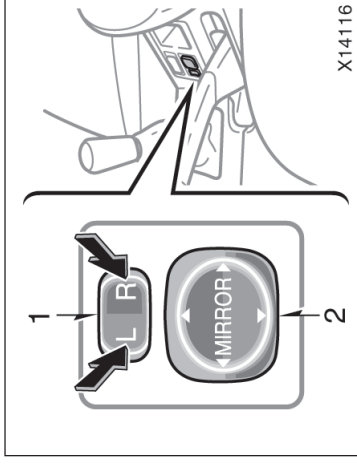

**Para ajustar o espelho, utilize os interruptores.**

1. Interruptor principal — Para selecionar o espelho a ser ajustado.  
Pressione o interruptor para “L” (esquerda) ou “R” direita.
2. Interruptor de controle — Para movimentar o espelho.

Pressione o interruptor à posição desejada.

Os espelhos poderão ser ajustados quando a chave estiver na posição “ACC” ou “ON”.

**NOTA**

*Se houver gelo no espelho, não acione o controle ou raspe a superfície do mesmo. Utilize um spray descongelante para limpar o espelho.*

**— Espelhos retrovisores dobráveis**

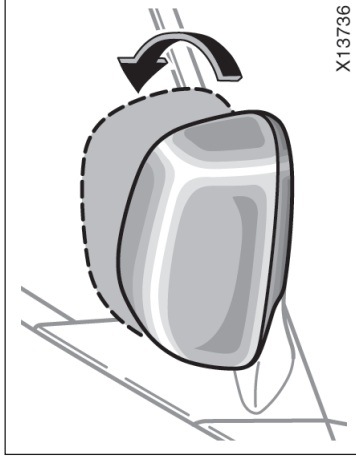

Os espelhos retrovisores podem ser dobrados para estacionar o veículo em áreas restritas.

Para dobrar o espelho retrovisor, puxe-o para trás.

**⚠ ATENÇÃO**

Não dirija com os espelhos retrovisores dobrados. Os espelhos retrovisores no lado do motorista e do passageiro devem estar na posição correta de uso e devidamente ajustados, antes de dirigir.

**Espelho retrovisor interno antiofuscante**

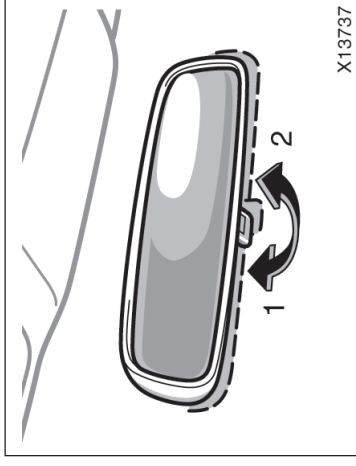

Ajuste o espelho de forma que a extremidade de traseira do seu veículo possa ser vista no espelho.

Para reduzir o ofuscamento causado pelos faróis dos veículos que trafegam atrás de você à noite, puxe a alavanca na extremidade de mais baixa do espelho.

Condução durante o dia — Alavanca na posição 1

A reflexão no espelho tem maior clareza nessa posição.

Condução à noite — Alavanca na posição 2

Lembre-se que reduzindo o ofuscamento, você também reduz a clareza.

**⚠ ATENÇÃO**

Não ajuste os espelhos retrovisores enquanto o veículo estiver em movimento. O motorista poderá perder o controle do veículo resultando em acidentes com ferimentos graves ou fatais.

## Espelho do pára-sol

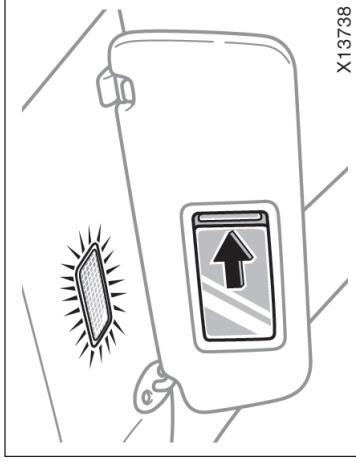

**Para usar o espelho, abaixe o pára-sol e deslize a tampa.**

A luz do espelho irá acender quando a tampa for deslizada.

# Seção 1

## OPERAÇÃO DOS INSTRUMENTOS E CONTROLES

### Capítulo 1-5

#### Luzes, Limpadores do Pára-brisa e Desembaçador

- Faróis e sinalizadores de direção
- Sinalizador de emergência
- Controle de iluminação do painel de instrumentos
- Faróis de neblina e lanternas de neblina
- Lanternas de neblina traseiras
- Luzes internas
- Luzes individuais
- Luz do compartimento de bagagem
- Temporizador das luzes internas
- Limpadores e lavador do pára-brisa
- Limpador e lavador do vidro traseiro
- Desembaçadores do vidro traseiro e do espelho retrovisor externo

#### Faróis e sinalizadores de direção

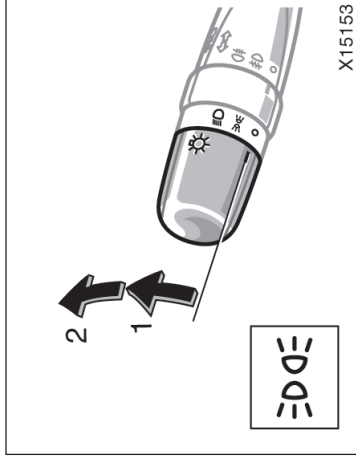

#### FARÓIS

**Para acender as luzes abaixo: Gire a alavanca dos faróis/sinalizador de direção.**

Posição 1 — Estacionamento, lanternas traseiras, placa de licença e painel dos instrumentos.

O indicador da lanterna traseira (luz verde) no painel de instrumentos indicará que as luzes traseiras estão acesas.

Posição 2 — Faróis e todas acima.

#### Sistema de desativação automático das luzes

As luzes irão apagar automaticamente se a porta do motorista for aberta e o motor estiver desligado.

Para acender novamente as luzes, posicione a chave de ignição em ON ou acione o interruptor dos faróis. Se o veículo não for usado durante uma semana ou mais, desligue o interruptor dos faróis.

#### NOTA

**Para evitar que a bateria seja descarregada, não mantenha os interruptores ligados por mais tempo que o necessário quando o motor não estiver em funcionamento.**

## Sinalizador de emergência

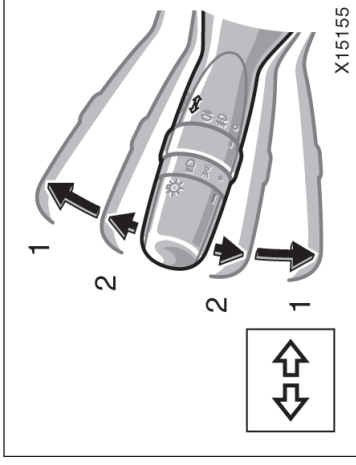
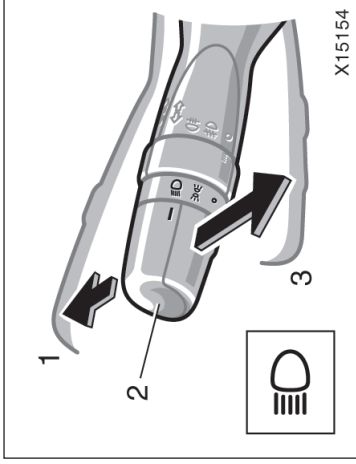

**Facho alto e baixo** — Para acionar o fecho alto, acenda os faróis e empurre a alavanca para frente (posição 1). Puxe a alavanca para trás (posição 2) para os fachos baixos.

A luz indicadora de fecho alto (azul) no painel de instrumentos indica que os fachos altos estão acesos.

**Piscar os fachos altos** (posição 3) — Puxe a alavanca totalmente para trás. Os fachos altos irão apagar quando você soltar a alavanca.

Você poderá piscar os fachos altos mesmo com o botão em “OFF”.

## SINALIZADORES DE DIREÇÃO

Para sinalizar as conversões, empurre a alavanca dos faróis/sinalizadores de direção para cima ou para baixo, na posição 1.

A chave de ignição deverá estar na posição “ON”. A alavanca retorna automaticamente após terminar a conversão, mas você deverá retornar manualmente ao mudar de faixa.

Para sinalizar uma mudança de faixa, movimente a alavanca para cima ou para baixo, até o ponto de pressão (posição 2) e segure-a.

Se as luzes dos sinalizadores de direção (verdes) no painel de instrumentos piscarem mais rapidamente do que o normal, uma lâmpada dianteira ou traseira do sinalizador de direção estará queimada. Consulte “Substituição das lâmpadas”, página 7-3-8, Seção 7-3.

**Para acionar o sinalizador de emergência, pressione o interruptor.**

Todas as luzes de sinalização piscarão. Para desligá-las, pressione o interruptor novamente.

Acione o sinalizador de emergência para alertar os demais motoristas se você precisar parar o veículo em uma área de risco.

Sempre mantenha o veículo o mais distante possível da pista.

O interruptor do sinalizador de direção não funcionará enquanto o sinalizador de emergência estiver funcionando.

## Controle de iluminação do painel de instrumentos

**NOTA**  
*Para evitar que a bateria seja descarregada, não mantenha os interruptores acionados durante um período acima do necessário quando o motor não estiver em funcionamento.*

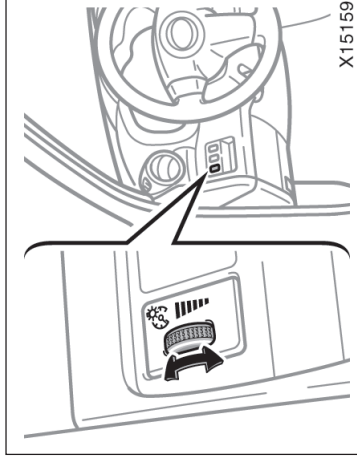

**Para ajustar a intensidade da iluminação do painel de instrumentos, basta girar o disco.**

Girando o disco totalmente para cima, a intensidade da iluminação do painel de instrumentos não irá diminuir mesmo quando as lanternas traseiras/faróis estiverem ligados.

## Faróis de neblina e lanternas de neblina

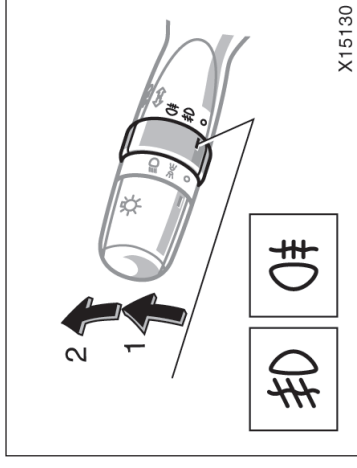

**Para acender as luzes abaixo, gire o anel na alavanca dos interruptores do farol e sinalizador de direção quando as lanternas traseiras e/ou faróis estiverem acesos.**

Posição 1 — Faróis de neblina

A luz indicadora dos faróis de neblina acenderá no painel de instrumentos para indicar que os faróis estão acesos.

Posição 2 — Faróis de neblina e lanternas de neblina traseiras

Os indicadores dos faróis de neblina e as lanternas de neblina traseiras irão indicar que os faróis de neblina e as lanternas de neblina traseiras estão acesas. O anel na alavanca retornará automaticamente à posição 1 quando for liberado.



## Lanternas de neblina traseiras

As lanternas de neblina traseiras apagarão automaticamente quando todas as outras luzes forem apagadas.

Após o desligamento do interruptor dos faróis, as lanternas de neblina traseira não acenderão mesmo que você acione novamente o interruptor dos faróis.

Para acender novamente as lanternas traseiras de neblina, gire o anel na alavanca dos interruptores do farol e sinalizador de direção nas condições mencionadas acima.

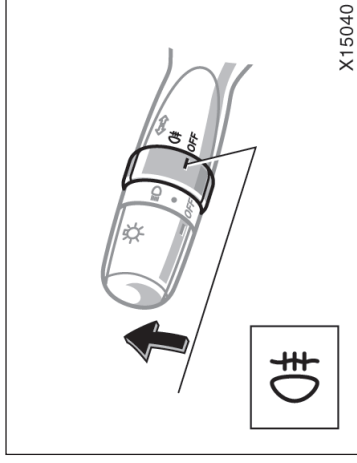

Após o desligamento do interruptor dos faróis, as lanternas de neblina traseira não acenderão mesmo que você acione novamente o interruptor dos faróis.

Para acender novamente as lanternas traseiras de neblina, gire o anel na alavanca dos interruptores do farol e sinalizador de direção nas condições mencionadas acima.

**Para acender as lanternas de neblina traseiras, gire o anel na alavanca dos interruptores do farol e sinalizador de direção. As luzes irão acender quando os faróis estiverem acesos.**

A luz indicadora dos faróis de neblina acenderá no painel de instrumentos para indicar que as lanternas de neblina traseiras estão acesas.

O anel na alavanca retornará automaticamente à posição "OFF" quando for liberado.

As lanternas de neblina traseiras apagarão automaticamente quando todas as outras luzes forem apagadas.

## Luzes internas

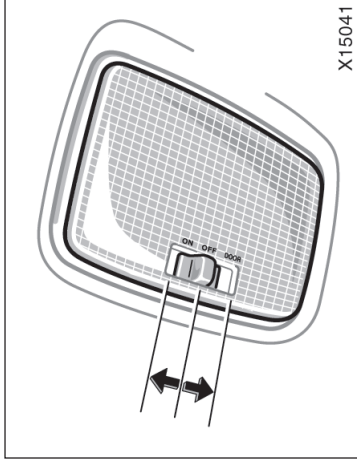

## DESATIVAÇÃO DAS LUZES INTERNAS

Para evitar que a bateria seja descarregada, as luzes irão apagar automaticamente quando o motor for desligado e a porta for mantida aberta com o interruptor posicionado em "DOOR" durante 20 minutos ou mais.

## Luzes individuais

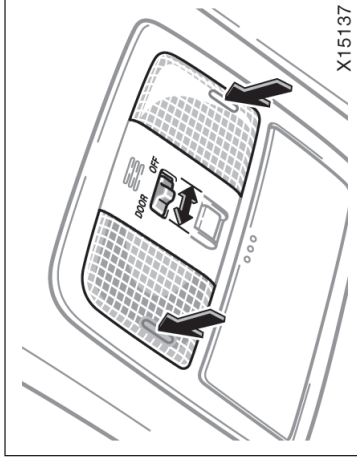

## Para acender as luzes internas, deslize o interruptor.

O interruptor das luzes internas inclui as seguintes posições:

"ON" — A luz permanece constantemente acesa.

"OFF" — Apaga a luz.

"DOOR" — A luz acende quando uma das portas laterais é aberta. (Para informações adicionais, veja "Temporizador das luzes internas", página 1-5-7, Seção 1-5)

## Com teto solar

## As luzes individuais funcionam separadamente para cada interruptor.

Para acender a luz, pressione a lente no seu lado. Para apagar, pressione a lente novamente.

O interruptor das luzes individuais inclui as seguintes posições:

"DOOR" — As luzes acendem quando uma das portas laterais é aberta. (Para informações adicionais, veja "Temporizador das luzes internas", página 1-5-7, Seção 1-5)

"OFF" — As luzes acendem somente quando você acionar a lente.

## Luz do compartimento de bagagem

**DESATIVAÇÃO DAS LUZES INTERNAS**  
Para evitar que a bateria seja descarregada, as luzes irão apagar automaticamente quando o motor for desligado e a porta for mantida aberta com o interruptor posicionado em "DOOR" durante 20 minutos ou mais.

Para acender a luz do compartimento de bagagem, pressione para cima o interruptor da luz do compartimento de bagagem. A luz acenderá quando a porta traseira for aberta. A luz apagará quando a porta traseira for fechada.

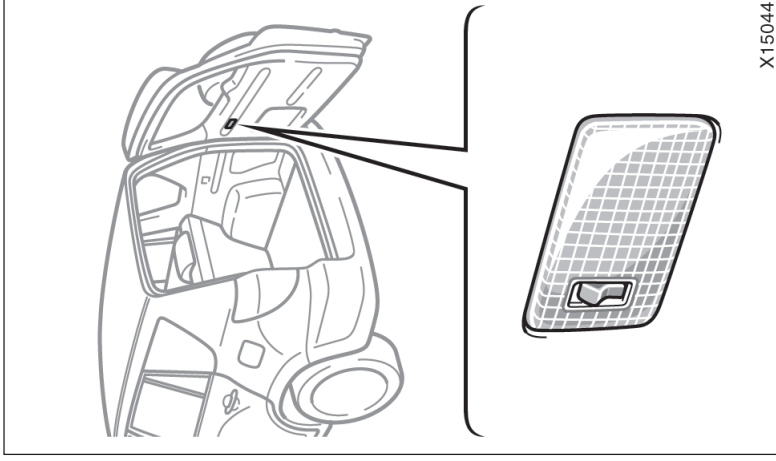

## Temporizador das luzes internas

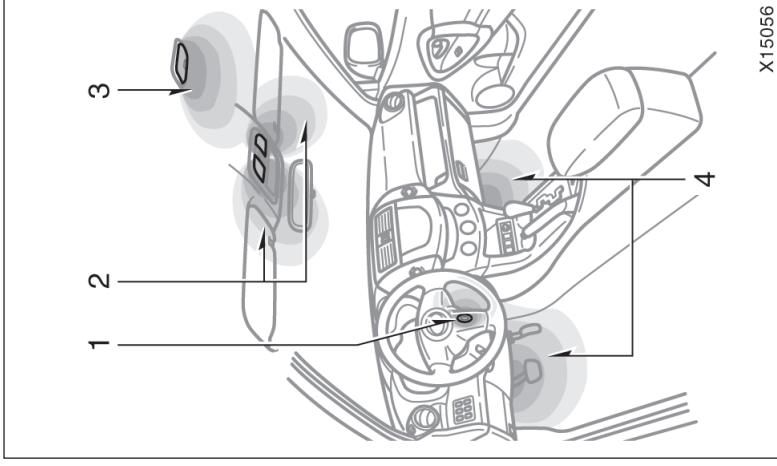

**As luzes abaixo irão acender quando uma das portas laterais for aberta. Após o fechamento de todas as portas laterais, as luzes permanecerão acesas durante aproximadamente 15 segundos e a seguir irão apagar.**

1. Luz da chave de ignição
2. Luzes individuais (posição "DOOR")
3. Luzes internas (posição "DOOR")
4. Luzes para os pés

Quando uma das portas laterais for destravada, as luzes irão acender e permanecerão acesas durante aproximadamente 15 segundos antes de apagar.

Se todas as portas estiverem fechadas, quando a chave de ignição for desligada, as luzes irão acender e permanecerão acesas durante aproximadamente 15 segundos.

A duração da ativação das luzes poderá ser alterada. Para detalhes, consulte a Concessionária Autorizada Toyota.

Se todas as portas estiverem fechadas e a chave de ignição for posicionada em ACC, a luz da chave de ignição e as luzes internas irão apagar gradualmente.

Se todas as portas estiverem travadas, todas as luzes irão apagar gradualmente.

Para evitar que a bateria seja descarregada, as luzes irão apagar automaticamente quando o motor for desligado e a porta for mantida aberta com o interruptor posicionado em "DOOR" durante 20 minutos ou mais.

### LUZES PARA OS PÉS

As luzes para os pés também acendem quando a chave de ignição estiver posicionada em ON e a alavanca de mudança de marcha da transmissão automática estiver posicionada em "P". Quando a alavanca for removida da posição "P", as luzes para os pés irão apagar.

Esta operação poderá ser personalizada. Para detalhes consulte uma Concessionária Autorizada Toyota.

## Limpaadores e lavador do pára-brisa

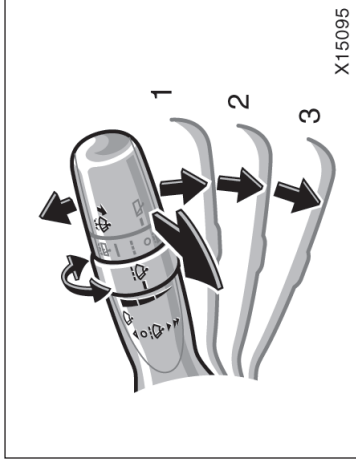

### Para acionar os limpadores do pára-brisa, mova a alavanca à posição desejada.

A chave de ignição deve estar na posição "ON".

Posição da alavanca	Ajuste da velocidade
Posição 1	Operação intermitente
Posição 2	Operação em velocidade baixa
Posição 3	Operação em velocidade alta

Para um único movimento de varredura do limpador do pára-brisa, pressione a alavanca para cima e solte-a.

O anel "INT" permite ajustar o intervalo de varredura quando a alavanca do limpador estiver na posição intermitente (posição 1). Gire o anel para cima para aumentar o intervalo de varredura e gire para baixo para diminuir.

Para esguichar o fluido do lavador, puxe a alavanca na sua direção.

Se estiverem desligados, os limpadores do pára-brisa irão funcionar algumas vezes após a ativação do lavador.

Para instruções sobre adicionar fluido do lavador, veja "Adicionar fluido do lavador", página 7-3-7, Seção 7-3.

Nas temperaturas excessivamente baixas, aqueça o pára-brisa com o desembaçador antes de utilizar o lavador do pára-brisa. Isto irá ajudar a evitar o congelamento do fluido do lavador sobre o pára-brisa, o que poderá prejudicar a visão.

### NOTA

**Não acione os limpadores se o pára-brisa estiver seco. O vidro poderá ser riscado.**

Quando encerrar o veículo, certifique-se de que os bicos dos lavadores não fiquem obstruídos. Se os bicos dos lavadores forem obstruídos, dirija o veículo para reparo em uma Concessionária Autorizada Toyota.

### NOTA

**Se os bicos dos lavadores estiverem obstruídos, não tente limpar com um pino ou outro objeto. O bico poderá ser danificado.**

## Limpar e lavar o vidro traseiro

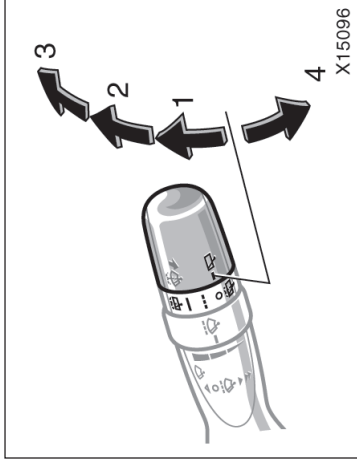

**Para acionar o limpador do vidro traseiro, gire para cima o botão da alavanca.**

A chave de ignição deve estar na posição "ON".

Posição da alavanca	Ajuste da velocidade
Posição 1	Operação intermitente
Posição 2	Operação normal

Para esguichar o fluido do lavador no vidro traseiro, gire o botão para cima ou para baixo o máximo possível (posição 3 ou 4). O botão retornará automaticamente destas posições após ser liberado. O limpador do vidro traseiro irá funcionar enquanto o fluido do lavador estiver sendo aplicado.

Para instruções sobre adicionar fluido do lavador, veja "Adicionar fluido do lavador", página 7-3-7, Seção 7-3.

### NOTA

**Não acione o limpador traseiro se o vidro traseiro estiver seco. O vidro poderá ser riscado.**

## Desembaçadores do vidro traseiro e espelho retrovisor externo



### Sistema de ar condicionado automático

#### Para desembaçar ou descongelar o vidro traseiro, pressione o interruptor.

A chave de ignição deverá estar na posição "ON".

Os filamentos internos ao vidro traseiro irão rapidamente aquecer a superfície do vidro. Uma luz indicadora irá acender para indicar que o desembaçador está funcionando.

Os painéis do aquecedor nos espelhos retrovisores externos também irão limpar as superfícies.

Pressione o interruptor novamente para desligar o desembaçador.

No sistema de ar condicionado automático, o sistema será desligado automaticamente após o funcionamento dos desembaçadores durante aproximadamente 15 minutos.



#### ATENÇÃO

**Sistema de ar condicionado automático:  
Quando o interruptor estiver acionado não toque nas superfícies dos espelhos uma vez que poderão estar quentes.**

Certifique-se de desligar os desembaçadores quando as superfícies estiverem limpas. Deixar o desembaçador ligado por mais tempo que o necessário poderá ocasionar a descarga da bateria, especialmente em tráfego lento. Os desembaçadores não foram projetados para secar água da chuva do vidro ou derreter o gelo da neve.

Se os espelhos retrovisores estiverem excessivamente cobertos de neve, aplique spray de solução descongelante antes de acionar o interruptor.

#### NOTA

- ◆ **Sem temporizador: Para evitar a descarga da bateria, desligue o interruptor quando o motor não estiver funcionando.**
- ◆ **Ao limpar o interior do vidro traseiro, esteja atento para não cortar ou danificar os filamentos do aquecedor ou conectores.**

# Seção 1

## OPERAÇÃO DOS INSTRUMENTOS E CONTROLES

### Capítulo 1-6

#### Instrumentos, Medidores e Indicadores de Advertência de Serviço

- Indicador do nível de combustível
- Indicador da temperatura do fluido de arrefecimento do motor
- Tacômetro
- Hodômetro e dois hodômetros parciais
- Mostrador de temperatura externa
- Indicadores de advertência de serviço e alarmes de advertência

#### Indicador do nível de combustível

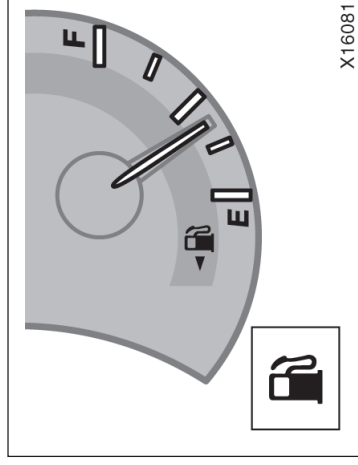

Se o nível do reservatório de combustível estiver próximo da posição “E” ou se a luz de advertência do nível de combustível acender, abasteça o reservatório assim que possível.

Em inclinações ou curvas, devido ao movimento do combustível no reservatório, o ponteiro pode flutuar ou a luz de advertência do nível de combustível pode acender antes do habitual.

Em alguns modelos —

Se o reservatório de combustível esvaziar totalmente, luz indicadora de impropriedades irá acender. Abasteça o reservatório de combustível imediatamente.

A luz indicadora irá apagar após algum tempo de condução do veículo. Se a luz indicadora não apagar, contate uma Concessionária Autorizada Toyota assim que possível.

O medidor indica a quantidade aproximada de combustível remanescente no reservatório quando a chave de ignição está ligada.

Aproximadamente cheio — Ponteiro posicionado em “F”.

Aproximadamente vazio — Ponteiro posicionado em “E”.

Uma boa idéia é manter o reservatório abastecido acima de 1/4 da capacidade.

O ponteiro move durante a frenagem, aceleração ou nas curvas. Isto é causado pelo movimento do combustível no reservatório de combustível.



## Indicador da temperatura do fluido de arrefecimento do motor

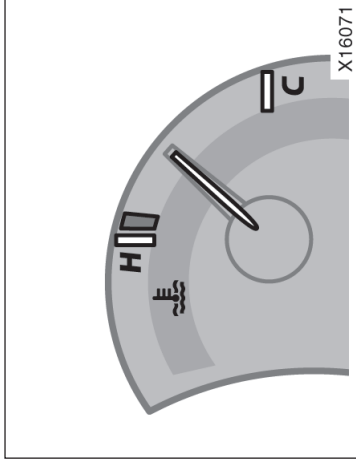

- Manutenção em marcha lenta por um longo período com o ar condicionado ligado, em tráfego lento.
- Rebocamento de uma carga, lembrando que seu veículo não foi projetado para tal função.

### NOTA

- ◆ **Não remova o termostato do sistema de arrefecimento do motor, uma vez que isso poderá causar superaquecimento. O termostato foi projetado para controlar o fluxo do fluido de arrefecimento, para manter a temperatura do motor conforme os limites especificados.**
- ◆ **Não continue conduzindo com o motor superaquecido. Consulte “Se houver superaquecimento”, página 4-5, Seção 4.**

O indicador apresenta a temperatura do fluido de arrefecimento do motor quando a chave de ignição está ligada. A temperatura de operação do motor irá variar com as mudanças climáticas e a carga imposta ao motor.

Se o ponteiro passar à região vermelha ou acima, pare o veículo e espere esfriar.

O veículo poderá superaquecer durante condições severas de uso, tais como:

- Atives longos em dias quentes
- Redução da velocidade ou parada após condução em altas velocidades.

## Tacômetro

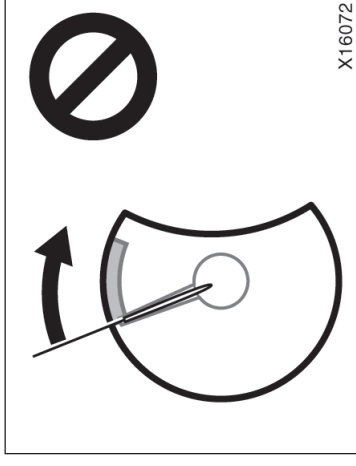

O tacômetro indica a velocidade do motor em milhares de rotação por minuto (rpm). Use o tacômetro enquanto estiver dirigindo para selecionar corretamente as marchas e para evitar esforço e excesso de rotações.

Dirigir com o motor em rotação muito elevada causa desgaste excessivo e alto consumo de combustível. Lembre-se que na maioria dos casos quanto menor a rotação, maior a economia de combustível.

## Hodômetro e dois hodômetros parciais

**NOTA**

**Não permita que o ponteiro alcance a região vermelha. Isto poderá causar sérios danos ao motor.**

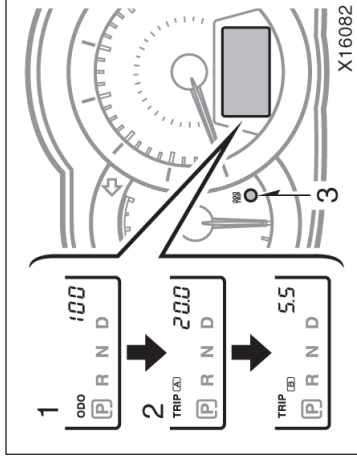

3. Botão de ajuste do hodômetro parcial – Zera os dois hodômetros parciais, bem como altera o mostrado no painel de instrumentos.

Para alterar o mostrador do instrumento, pressione e solte rapidamente o botão. O mostrador do instrumento será alterado respectivamente na sequência de hodômetro para hodômetro parcial A para hodômetro parcial B e retorna ao hodômetro, sempre que for pressionado.

Para zerar o hodômetro parcial A, mantenha a indicação do hodômetro parcial A, a seguir, pressione e segure o botão até que o hodômetro seja zerado. O mesmo processo pode ser aplicado para zerar o hodômetro parcial B.

### Estes indicadores mostram o hodômetro e o hodômetro parcial.

1. Hodômetro – Indica a distância total percorrida pelo veículo.
2. Dois hodômetros parciais – Indicam duas distâncias diferentes, percorridas independentemente, desde a última vez que cada hodômetro parcial foi zerado.

Você poderá usar um hodômetro para calcular o consumo de combustível e o outro para medir a distância em cada percurso. Todos os dados do hodômetro serão cancelados caso haja alguma interrupção na fonte de energia.

## Mostrador de temperatura externa

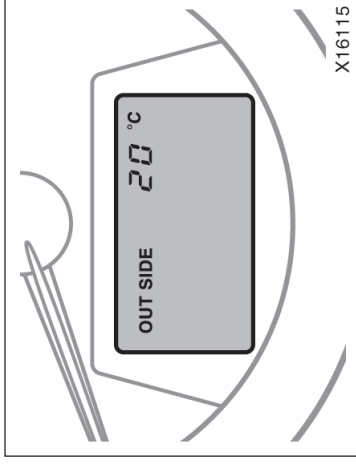











A faixa de temperatura indicada oscila entre  $-40^{\circ}\text{C}$  ( $-40^{\circ}\text{F}$ ) e  $50^{\circ}\text{C}$  ( $122^{\circ}\text{F}$ ).

A chave de ignição deverá estar na posição "ON". Em caso de anormalidade na conexão do sensor de temperatura de ar externo, a mensagem " $-\text{ }^{\circ}\text{C}$ " será apresentada no painel. Se a mensagem " $-\text{ }^{\circ}\text{C}$ " for apresentada, contate a Concessionária Autorizada Toyota.

Quando a temperatura do ar externo diminuir abaixo de  $3^{\circ}\text{C}$  ( $37^{\circ}\text{F}$ ) durante a condução o mostrador de temperatura irá piscar para indicar que a temperatura do ar externo está diminuindo. Entretanto se a temperatura já for  $3^{\circ}\text{C}$  ( $37^{\circ}\text{F}$ ) ou abaixo, o mostrador não piscará quando a chave de ignição for ligada.

## Indicadores de advertência de serviço e alarmes de advertência

Se o indicador ou o alarme for ativado ...	Faça isso
(a) 	Se o freio de estacionamento não estiver aplicado, pare imediatamente e procure uma Concessionária Autorizada Toyota.
(b)  (Indicador e alarme)	Trave o cinto de segurança do motorista.
(c) <b>PASSENGER</b>  (Indicador e alarme)	Trave o cinto de segurança do passageiro dianteiro.
(d) 	Pare imediatamente e contate uma Concessionária Autorizada Toyota.
(e) 	Pare e verifique.

Se o indicador ou o alarme for ativado ...	Faça isso
(f) 	Dirija o veículo a uma Concessionária Autorizada Toyota.
(g) 	Abasteça o reservatório de combustível.
(h) 	Dirija o veículo a uma Concessionária Autorizada Toyota. Se a luz de advertência do sistema de freio também acender, pare imediatamente e contate uma Concessionária Autorizada Toyota.
(i) 	Feche todas as portas laterais e a porta traseira.
(j) 	Dirija o veículo a uma Concessionária Autorizada Toyota imediatamente.

Se o indicador ou o alarme for ativado ...	Faça isso
(k) <b>A/T OIL TEMP</b>	Pare e verifique.
(l) <b>4WD</b>	Esfrie o conjunto de tração sem desligar o motor, se a luz permanecer acesa, contate uma Concessionária Autorizada Toyota.
(m) 	Dirija o veículo a uma Concessionária Autorizada Toyota assim que possível.
(n) <b>Alarme de advertência da chave</b>	Remova a chave.

**(a) Luz de advertência do sistema de freios**  
Esta luz acende nos casos abaixo, estando a chave de ignição na posição "ON".

- **Quando o freio de estacionamento estiver aplicado...**

Esta luz acenderá durante alguns segundos quando a chave de ignição for posicionada em ON mesmo que o freio de estacionamento esteja desaplicado.

- **Quando o nível do fluido do freio estiver baixo...**

 <b>ATENÇÃO</b>
<b>É perigoso continuar dirigindo normalmente quando o nível do fluido de freio estiver baixo.</b>

**Dirija o veículo a uma Concessionária Autorizada Toyota para ser inspecionado nos seguintes casos:**

- A luz não acender mesmo quando o freio de estacionamento esteja aplicado, e a chave de ignição posicionada em "ON".
- A luz não acender mesmo que a chave de ignição esteja ligada e o freio de estacionamento desaplicado.

A luz de advertência poderá acender durante um período curto durante a operação, entretanto isto não significa problema.

 <b>ATENÇÃO</b>
<b>Se houver alguma das condições abaixo, pare imediatamente o veículo em um local seguro e contate uma Concessionária Autorizada Toyota.</b>
<ul style="list-style-type: none"> <li>• A luz não apagar mesmo após o destravamento do freio de estacionamento, enquanto o motor estiver funcionando.</li> </ul> <p>Neste caso, os freios poderão não funcionar corretamente e as distâncias de frenagem serão maiores. Pressione firmemente o pedal de freio e pare o veículo imediatamente.</p> <ul style="list-style-type: none"> <li>• A luz de advertência do sistema de freio permanecer acesa junto com a luz de advertência "ABS".</li> </ul> <p>Neste caso, não somente o sistema de freio antibloqueante causará uma imprudência, mas também o comportamento do veículo será extremamente instável durante a frenagem.</p>

**(b) Luz de advertência do cinto de segurança do motorista e alarme**

A luz e o alarme são advertências para travamento do cinto de segurança do motorista.

Após a chave de ignição ser posicionada em "ON" ou a partida do motor, a luz de advertência irá piscar se o cinto de segurança do motorista não estiver travado. A luz permanecerá piscando enquanto o cinto do motorista não for travado.

Se a velocidade do veículo estiver acima de 20 km/h, e o cinto de segurança estiver destravado, o alarme irá soar durante 30 segundos. A seguir se o cinto continuar destravado, o alarme irá soar em tonalidade diferente durante mais 90 segundos. Mesmo que a velocidade do veículo seja reduzida à abaixo de 20 km/h, o alarme continuará soando. Para interromper o alarme, trave o cinto de segurança. Se o alarme continuar soando, verifique se o cinto de segurança do passageiro está travado.

**(c) Luz de advertência do cinto de segurança do passageiro dianteiro**

A luz é uma advertência para travamento do cinto de segurança do passageiro.

Após a chave de ignição ser posicionada em "ON" ou a partida do motor, a luz irá piscar se o passageiro estiver sentado no banco e cinto de segurança do passageiro não estiver travado. A luz permanecerá piscando enquanto o cinto do passageiro não for travado.

Se a velocidade do veículo estiver acima de 20 km/h, e o cinto de segurança estiver destravado, o alarme irá soar durante 30 segundos. A seguir se o cinto continuar destravado, o alarme irá soar em tonalidade diferente durante mais 90 segundos. Mesmo que a velocidade do veículo seja reduzida à abaixo de 20 km/h, o alarme continuará soando. Para interromper o alarme, trave o cinto de segurança. Se o alarme continuar soando, verifique se o cinto de segurança do motorista está travado.

Se houver bagagem ou outro tipo de carga no banco do passageiro dianteiro, conforme o peso e a disposição sobre o banco, os sensores do assento do banco poderão detectar pressão e a luz de advertência poderá acender e o alarme poderá soar.

**(d) Luz de advertência de carga da bateria**

Esta luz de advertência acenderá quando a chave de ignição for posicionada em ON e apagará após a partida do motor.

Se a luz acender enquanto o veículo estiver em movimento, haverá algum problema no sistema de carga da bateria.

**NOTA**

***Se a luz de advertência do sistema de carga acender enquanto o motor estiver funcionando, poderá ter havido uma impropriedade como ruptura da correia de acionamento do motor. Se a luz de advertência acender, pare imediatamente o veículo em um local seguro e contate uma Concessionária Autorizada Toyota.***

**(e) Luz de advertência de baixa pressão de óleo**

Esta luz indica que a pressão de óleo do motor está excessivamente baixa.

Se a luz piscar ou permanecer acesa durante a condução, saia da pista para um local seguro e pare o motor imediatamente. Contate uma Concessionária Autorizada Toyota para assistência.

A luz poderá piscar ocasionalmente quando o motor estiver funcionando em marcha lenta ou poderá acender durante um período curto após uma frenagem brusca. Esta condição não será uma imprópriedade se a luz apagar após a aceleração leve do motor.

A luz poderá acender quando o nível de óleo estiver extremamente baixo. A luz não foi projetada para indicar o baixo nível de óleo, e deverá ser verificado através da vareta de nível de óleo.

<b>NOTA</b>
<b>Não dirija o veículo com a luz de advertência acesa, nem mesmo por um curto período. Isto poderá danificar o motor.</b>

**(f) Luz de advertência de imprópriedade**

Esta lâmpada acenderá nas condições abaixo:

- a. Em alguns modelos: Se o indicador de nível de combustível estiver totalmente vazio. (Veja "Indicador de nível de combustível", página 1-6-1 nesta Seção para instruções.).
- b. Se houver problemas no motor, sistema elétrico da transmissão automática, sistema de controle eletrônico da aceleração.

Se a luz acender enquanto o veículo estiver em movimento, dirija o veículo assim que possível a uma Concessionária Autorizada Toyota para verificação.

<b>NOTA</b>
<b>Jamais dirija em alta velocidade ou acelere o motor mesmo após a luz se apagar.</b>

Se a velocidade do motor não aumentar quando o pedal do acelerador for pressionado, poderá haver problema em algum ponto do sistema de controle eletrônico da aceleração.

Neste momento, poderá haver vibrações. Entretanto, pressionando o pedal do acelerador mais firme e lentamente, você poderá dirigir o veículo em velocidades mais baixas. Providencie a inspeção do veículo em uma Concessionária Autorizada Toyota assim que possível.

Mesmo que a anormalidade no sistema de controle eletrônico da aceleração seja corrigida durante a condução em velocidade baixa, o sistema não poderá ser recuperado antes que o motor seja desligado e a chave de ignição posicionada em "ACC" ou "LOCK".

 <b>ATENÇÃO</b>
<b>Seja especialmente cauteloso para impedir o funcionamento incorreto do pedal.</b>

**(g) Luz de advertência do baixo nível de combustível**

Esta lâmpada irá acender se o nível de combustível no reservatório estiver próximo da condição vazio. Abasteça assim que possível.

Nas inclinações ou curvas, devido ao movimento do combustível no reservatório, a luz de advertência do nível de combustível poderá acender antes do habitual.

**(h) Luz de advertência ABS**

Esta lâmpada acenderá quando a chave de ignição estiver posicionada em "ON". Se o sistema de freio antibloccante funcionar corretamente, a luz irá apagar após alguns segundos. A seguir, se algum sistema apresentar uma impropriedade, a luz acenderá novamente.

Quando a luz de advertência ABS estiver acesa (e a luz de advertência do sistema de freio estiver apagada), o sistema de freio antibloccante não irá funcionar, mas o sistema de freio continuará funcionando no modo convencional.

Quando a luz de advertência ABS estiver acesa (e a luz de advertência do sistema de freio estiver apagada), o sistema de freio antibloccante não irá funcionar, e, portanto as rodas poderão travar em uma frenagem brusca ou frenagem em superfície escorregadia da pista.

**Se houver alguma das condições abaixo, haverá uma impropriedade em algum componente monitorado pela luz de advertência. Contate uma Concessionária Autorizada Toyota assim que possível para manutenção do veículo.**

- A luz não acender quando a chave de ignição for posicionada em "ON", ou permanecer acesa.
- A luz acender enquanto o veículo estiver em movimento.

A luz de advertência poderá acender por um período curto durante a operação; isso não significa problema.



**ATENÇÃO**

**Se a luz de advertência "ABS" permanecer acesa junto com a luz de advertência do sistema de freio, pare imediatamente em um local seguro e contate uma a Concessionária Autorizada Toyota.**

**Neste caso, não somente o sistema de freio antibloccante causará uma impropriedade, mas também o comportamento do veículo será extremamente instável durante a frenagem.**

**(i) Luz de advertência de porta aberta**

Esta luz permanece acesa até que todas as portas estejam fechadas.

**(j) Luz de advertência do Airbag**

**Esta lâmpada acenderá quando a chave de ignição estiver posicionada em “ON” e irá apagar após 6 segundos. Isto significa que os airbags e os pré-tensionadores dos cintos de segurança estão funcionando corretamente.**

Este sistema de luz de advertência monitora o conjunto do sensor do airbag, sensores dos airbags dianteiros, sensores dos airbags laterais e airbags de cortina, sensores dos airbags de cortina, sensor de posição do banco do motorista, interruptor da fivela do cinto de segurança do motorista, conjuntos de pré-tensionador do cinto de segurança, infladores, fiação elétrica de interconexão e fontes de alimentação elétrica.

Se houver alguma das condições abaixo, haverá uma impropriedade em algum componente monitorado pela luz de advertência. Contate uma Concessionária Autorizada Toyota assim que possível para manutenção do veículo.

- A luz não acender quando a chave de ignição for posicionada em “ON”, ou permanecer acesa durante mais de 6 segundos.
- A luz acender enquanto o veículo estiver em movimento.

**(k) Luz de advertência de temperatura do fluido da transmissão automática**

Esta luz adverte que a temperatura do fluido da transmissão automática está excessivamente alta.

Se esta luz acender durante a condução, diminua a velocidade e saia do tráfego. Pare em um local seguro posicione a alavanca de mudança de marcha em “P”. Com o motor em marcha lenta, espere até que a luz apague. Se a luz apagar, dirija o veículo novamente. Se a luz não apagar contate uma Concessionária Autorizada Toyota para reparos.

**NOTA**

**Continuar dirigindo com a luz de advertência acesa poderá danificar a transmissão automática.**

**(l) Luz de advertência “4WD”**

A luz adverte que existe problema em alguma área do sistema 4WD de controle de torque ativo.

A luz irá acender quando a chave de ignição for posicionada em ON e irá apagar após alguns segundos.

Se a luz de advertência não acender quando a chave de ignição for posicionada em ON, contate uma Concessionária Autorizada Toyota para manutenção do veículo.

**Se a luz de advertência “4WD” piscar ...**

Isto indica que a temperatura do conjunto de tração está excessivamente alta. Sem desligar o motor, esfrie o conjunto de tração conforme segue:

- Reduza a velocidade do veículo até a luz apagar, OU
- Pare o veículo em um local seguro e deixe o motor funcionar em marcha-lenta até que a luz apague.

Continuar dirigindo o veículo enquanto a luz estiver piscando, fará o sistema desligar automaticamente o torque do motor que é aplicado às rodas traseiras para proteger o conjunto de tração. Se isto acontecer, a luz irá piscar mais rapidamente.

Quando a temperatura do conjunto de tração diminuir o suficiente, a luz irá apagar.



**Se a luz de advertência "4WD" permanecer acesa ....**

Isto indica que o sistema poderá não funcionar corretamente. Contate uma Concessionária Autorizada Toyota para manutenção do veículo.

**(m) Luz de advertência do sistema de direção elétrica assistida**

A luz irá acender quando a chave de ignição for posicionada em ON . Se a luz de advertência do sistema de direção elétrica assistida funcionar corretamente, a luz irá apagar após alguns segundos. Se houver alguma impropriedade no sistema, a luz acenderá novamente.

**Se houver alguma das condições abaixo, haverá uma impropriedade em algum componente monitorado pela luz de advertência. Contate uma Concessionária Autorizada Toyota assim que possível para manutenção do veículo.**

- A luz não acender quando a chave de ignição for posicionada em "ON", ou permanecer acesa.
- A luz acender enquanto o veículo estiver em movimento.

Se a luz de advertência acender durante a aceleração do motor em um longo período poderá não indicar uma impropriedade. Para apagar a luz, dê nova partida e comece a dirigir.

### ATENÇÃO

**Se a luz de advertência do sistema de direção elétrica assistida acender, dirija o veículo a uma Concessionária Autorizada Toyota assim que possível. Neste caso será necessário maior esforço do que o normal para esterçar o volante de direção. Dirija o veículo segurando firmemente o volante de direção.**

**(n) Alarme de advertência da chave**

Este alarme dispara para lembrá-lo de retirar a chave da ignição quando a porta do motorista for aberta e o motor estiver desligado.

**VERIFICAÇÃO DOS INDICADORES DE ADVERTÊNCIA DE SERVIÇO (exceto a luz de advertência do baixo nível de combustível)**

1. Aplique o freio de estacionamento.
2. Abra uma das portas laterais ou a porta traseira.  
A luz de advertência de porta aberta deverá acender.
3. Feche a porta.  
A luz de advertência de porta aberta deverá apagar.
4. Gire a chave de ignição à posição ON, mas não acione o motor.

Todos os indicadores de advertência de serviço, exceto a luz de advertência de porta aberta, deverão acender.

Os indicadores de advertência de serviço abaixo irão apagar após alguns segundos:

- Luz de advertência ABS
- Luz de advertência de temperatura do fluido da transmissão automática
- Luz de advertência "4WD"
- Luz de advertência do sistema de direção elétrica assistida.
- Luz de advertência de bloqueio da tração nas 4 rodas.

A luz de advertência do sistema de airbag irá apagar após aproximadamente 6 segundos.

# Seção 1 OPERAÇÃO DOS INSTRUMENTOS E CONTROLES

## Capítulo 1-7

### Chave de Ignição, Transmissão e Freio de Estacionamento

- Chave de ignição
- Transmissão automática
- Sistema 4WD de controle de torque ativo
- Freio de estacionamento
- Sistema de controle de velocidade

#### Chave de ignição

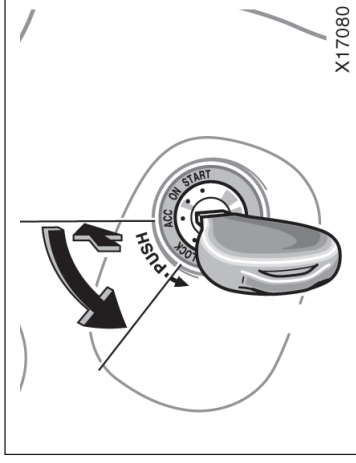

**“LOCK”** — O motor está parado e o volante de direção está travado. A chave só poderá ser removida nesta posição.

Pressione a chave para girá-la da posição “ACC” para “LOCK”. Em veículos equipados com transmissão automática, a alavanca de mudança de marcha deverá estar posicionada em “P” antes da chave ser pressionada.

Veículos equipados com sistema do imobilizador do motor - Quando a chave for removida, o sistema do imobilizador do motor será automaticamente ativado. (Consulte “Sistema do imobilizador do motor”, página 1-2-3, Seção 1-2)

Ao dar partida no motor, a chave poderá parecer emperrada na posição “LOCK”. Para liberá-la, primeiro certifique-se que esteja totalmente inserida, a seguir, movimente levemente o volante de direção girando cuidadosamente a chave.

Não significa uma impropriedade se todos os ponteiros dos medidores e indicadores moverem levemente quando a chave for posicionada em “ON” ou “START”.

#### NOTA

**Não deixe a chave de ignição na posição “ON” se o motor não estiver funcionando. A bateria irá descarregar e o sistema de ignição poderá ser danificado.**

**“START”** — Motor de partida ligado. A chave retorna à posição “ON” ao ser liberada.

Para informações sobre a partida, consulte a página 3-1, Seção 3.

**“ON”** — Motor funcionando e todos os acessórios ativados.

Esta é a posição normal para dirigir.

**“ACC”** — Acessórios, tais como o rádio, funcionam, mas o motor está desligado.

Se a chave na posição for deixada na posição “ACC” ou “LOCK” e a porta do motorista for aberta, o alarme irá soar como advertência para remoção da chave da ignição.

## Transmissão automática

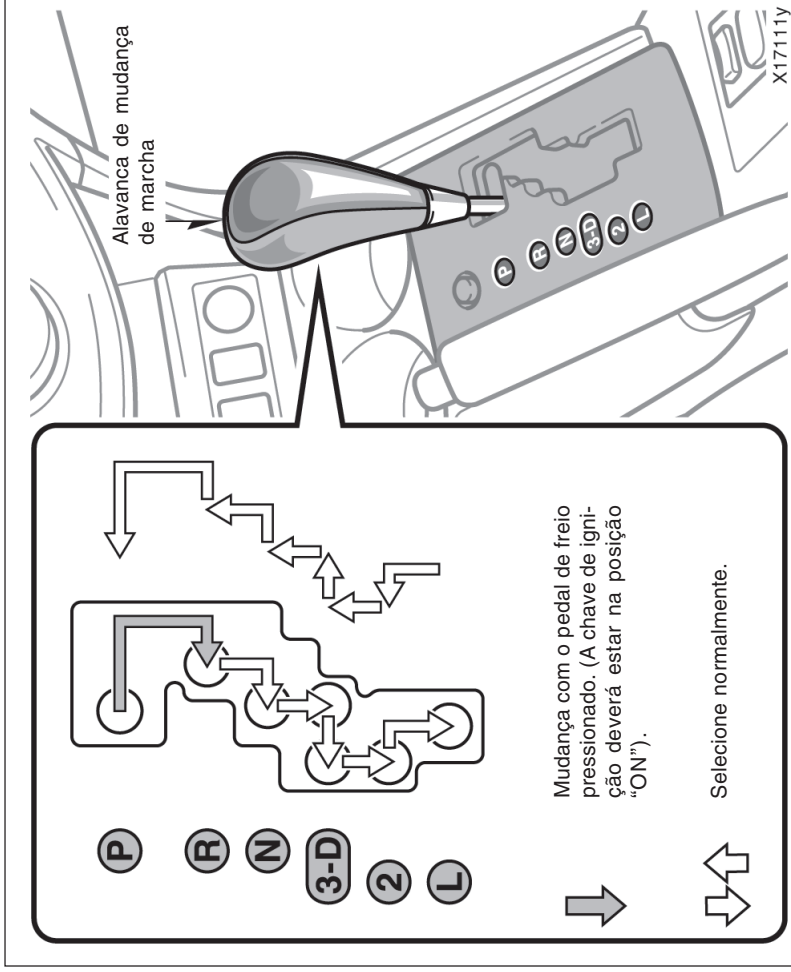

A transmissão automática inclui um sistema de bloqueio de marchas para reduzir a possibilidade de funcionamento incorreto. Isso significa que você somente poderá posicionar a alavanca na posição "P" quando o pedal de freio estiver pressionado (com a chave de ignição na posição "ON").

### (a) Alavanca de mudança de marcha

A posição de mudança de marcha também é apresentada no conjunto do painel de instrumentos.

**P:** Estacionamento, partida do motor e posição de remoção da chave

**R:** Marcha ré

**N:** Neutro

**D:** Condução normal (é possível a mudança para sobremarcha)

**3:** Freio-motor (não é possível a mudança para sobremarcha)

**2:** Freio-motor mais intenso

**L:** Freio-motor máximo

### (b) Condução normal

1. Acione o motor conforme descrito em "Como dar partida ao motor", página 3-1, Seção 3. A transmissão deverá estar posicionada em "P" ou "N".
  2. Com o pé pressionando o pedal do freio, posicione a alavanca de mudança de marcha em "D".
- Quando a alavanca estiver na posição "D", o sistema da transmissão automática irá selecionar a marcha mais adequada para as condições de tráfego, seja tráfego normal, subida de serra, veículo carregado, etc.

Sempre utilize a posição "D" para maior economia de combustível e menor nível de ruídos. Se a temperatura do fluido de arrefecimento do motor estiver baixa, a transmissão não irá selecionar a sobremarcha mesmo na posição "D".



### ATENÇÃO

**Jamais mantenha o pé no pedal do acelerador durante o movimento da alavanca.**

3. Libere o freio de estacionamento e o pedal de freio. Pressione lentamente o pedal do acelerador para que a partida seja suave.

### (c) Uso do freio-motor

Para usar o freio-motor, reduza a marcha da transmissão conforme indicado:

- Selecione a posição "3". A transmissão irá reduzir para terceira marcha, quando a velocidade do veículo atingir ou estiver abaixo de 169 km/h e resultando em freio-motor mais intenso.
- Selecione a posição "2". A transmissão fará mudança para segunda marcha quando a velocidade do veículo atingir ou estiver abaixo de 110 km/h e resultando em freio-motor mais intenso.
- Selecione a posição "1". A transmissão fará mudança para a primeira marcha quando a velocidade do veículo atingir ou estiver abaixo de 55 km/h resultando em freio-motor máximo.

Veículos equipados com sistema de controle de velocidade — Quando o sistema de controle de velocidade estiver sendo usado, mesmo que você reduza a marcha de "D" para "3", o freio-motor não será habilitado porque o sistema de controle de velocidade não está cancelado.

Para instruções sobre redução da velocidade do veículo, veja "Sistema de controle de velocidade", página 1-7-7 nesta Seção.



### ATENÇÃO

**Esteja atento ao reduzir as marchas em superfícies escorregadias. A mudança repentina pode resultar em patinamento ou derrapagem do veículo.**

### (d) Uso das posições "2" e "1"

As posições "2" e "1" são utilizadas em freio-motor intenso como descrito anteriormente.

Com a alavanca de mudança de marcha nas posições "2" e "1", será possível a partida do veículo em movimento como na posição "D".

Com a alavanca de mudança de marcha na posição "2", será possível a partida em primeira marcha e passagem automaticamente para a segunda marcha.

Com a alavanca de mudança de marcha na posição "1", a transmissão é acoplada em primeira marcha.

<b>NOTA</b>
<p>◆ <b>Esteja atento para não ultrapassar o limite de rotações do motor. Observe o tacômetro para evitar que a rotação do motor alcance a faixa vermelha. As velocidades máximas aproximadas para cada posição são indicadas abaixo para sua referência.</b></p> <p style="padding-left: 40px;"><b>"2" ..... 120 km/h</b></p> <p style="padding-left: 40px;"><b>"L" ..... 67 km/h</b></p> <p>◆ <b>Não dirija em acive durante período prolongado nas posições "2" ou "L". Isto poderá causar severos danos à transmissão automática devido a superaquecimento. Para evitar esses danos, use a posição "3" nas subidas de serra.</b></p>

**(e) Condução em ré**

1. Pare completamente o veículo
2. Com o pedal do freio acionado, posicione a alavanca de mudança de marcha em "R".

<b>NOTA</b>
<b>Jamais selecione a ré enquanto o veículo estiver em movimento.</b>

**(f) Estacionar**

1. Pare completamente o veículo.
2. Puxe a alavanca do freio de estacionamento para cima completamente para acionar o freio de estacionamento.
3. Com o pedal do freio pressionado, posicione a alavanca de mudança de marcha em "P".

 <b>ATENÇÃO</b>
<b>Enquanto o veículo estiver em movimento, em circunstância alguma posicione a alavanca de mudança de marcha em "P". Esta condição poderá resultar em danos mecânicos severos e perda de controle do veículo.</b>

**(g) Práticas para uma boa condução**

- Se a transmissão alternar repentinamente para marcha mais alta e mais baixa entre terceira marcha e sobremarcha em um acive leve, posicione a alavanca de mudança de marcha em "3". Certifique-se de selecionar a alavanca para a posição "D" imediatamente a seguir.

 <b>ATENÇÃO</b>
<b>Sempre mantenha o pedal de freio pressionado quando o veículo estiver parado e o motor funcionando. Isto evitará o movimento do veículo.</b>

<b>NOTA</b>
<b>Sempre utilize o pedal do freio ou o freio de estacionamento para manter o veículo em um acive. Não segure o veículo parado com o pedal do acelerador em um acive. Isto poderá ocasionar superaquecimento da transmissão.</b>

## Sistema 4WD de controle de torque ativo

**(h) Se não for possível mover a alavanca de mudança de marcha da posição "P"**

Se a alavanca da transmissão automática não sair da posição "P" mesmo que o pedal de freio esteja pressionado, utilize o botão de bloqueio "SHIFT LOCK". Para instruções, consulte "Alavanca da transmissão automática sem movimento", página 4-21, Seção 4.

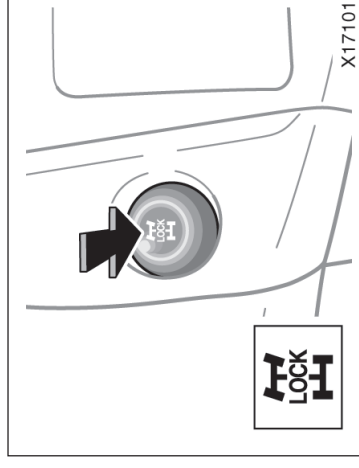

## INTERRUPTOR DO SISTEMA DE TRACÇÃO NAS QUATRO RODAS

Quando o veículo for dirigido em superfícies instáveis, como sobre areia, pedriscos ou neve profunda, ou se o veículo atolou, pressionar o interruptor do sistema de tração nas quatro rodas, isso irá garantir a aplicação do torque do motor às 4 rodas.

Quando o interruptor do sistema de tração nas quatro rodas for pressionado, a luz indicadora do sistema de tração nas quatro rodas irá piscar duas vezes e permanecerá acesa até que a utilização da tração seja cancelada.

Para cancelar o sistema de tração nas quatro rodas, pressione novamente o interruptor e a luz indicadora do sistema de tração nas quatro rodas se apagará.

Quando a velocidade do veículo exceder 40 km/h, o sistema de tração nas quatro rodas será cancelado automaticamente.

O indicador do sistema de tração nas quatro rodas irá acender durante alguns segundos quando a chave de ignição for posicionada em ON.

Se o indicador não acender quando a chave de ignição for posicionada em ON, ou quando o interruptor do sistema de tração nas quatro rodas for pressionado, contate uma Concessionária Autorizada Toyota.

#### NOTA

**Use o sistema de tração nas quatro rodas somente quando dirigir em pisos escorregadios que provoquem o patinamento das rodas, como sobre areia, terra, pedriscos ou neve profunda, ou se o veículo atolou. Após usar o sistema de tração nas quatro rodas para obter tração, cancele o sistema. Usar o sistema de tração nas quatro rodas em outras condições poderá resultar em danos ao sistema de tração.**

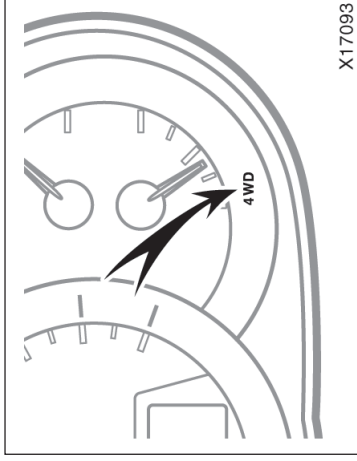

#### Se a luz de advertência “4WD” piscar ...

Isto indica que a temperatura do conjunto de tração está excessivamente alta. Sem desligar o motor, esfrie o conjunto de tração conforme segue:

- Reduza a velocidade do veículo até a luz apagar, OU
- Pare o veículo em um local seguro e deixe o motor funcionar em marcha-lenta até que a luz apague.

Continuar dirigindo o veículo enquanto a luz estiver piscando fará o sistema desligar automaticamente o torque do motor que é aplicado às rodas traseiras para proteger o conjunto de tração. Se isto acontecer, a luz irá piscar mais rapidamente.

Quando a temperatura do conjunto de tração diminuir o suficiente, a luz irá apagar.

#### Se a luz de advertência “4WD” permanecer acesa ...

Isto indica que o sistema poderá não funcionar corretamente. Contate uma Concessionária Autorizada Toyota para manutenção do veículo.

#### ADVERTÊNCIA DE IMPROPRIEDADE NO SISTEMA

A luz de advertência “4WD” adverte quando houver problema em alguma área no sistema 4WD de controle de torque ativo.

A luz irá acender quando a chave de ignição estiver posicionada em “ON”. Quando o sistema estiver funcionando corretamente, a luz irá apagar após alguns segundos.

Se a luz de advertência não acender quando a chave de ignição for posicionada em ON, contate uma Concessionária Autorizada Toyota para manutenção do veículo.



## Freio de estacionamento

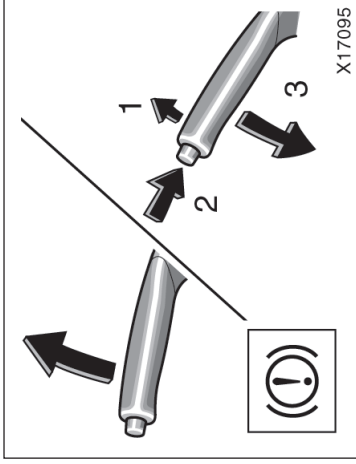

**Ao estacionar, aplique firmemente o freio de estacionamento, para evitar movimento acidental do veículo.**

Para aplicar: Puxe a alavanca. Para que a força de frenagem seja mais eficiente, primeiramente pressione o pedal de freio e mantenha-o pressionado enquanto puxa a alavanca do freio de estacionamento.

Para liberar: Puxe a alavanca levemente para cima (1), pressione o botão de liberação de trava (2), e abaixe-a (3).

Para indicar que o freio de estacionamento está aplicado, uma luz de advertência no painel de instrumentos permanecerá acesa até que o freio de estacionamento seja liberado.

## Sistema de controle de velocidade

O sistema de controle de velocidade foi projetado para manter a velocidade de condução sem que o motorista precise usar o acelerador. A velocidade definida poderá ser selecionada a partir de 40 km/h.

Nos limites das capacidades do motor, a velocidade selecionada poderá ser mantida na condução em aclives ou em declives. Entretanto, poderá haver alterações de velocidade em aclives/declives acentuados.

### ⚠ ATENÇÃO

Antes de dirigir, certifique-se que o freio de estacionamento esteja totalmente liberado, e a luz de advertência do freio de estacionamento no painel esteja apagada.

### ⚠ ATENÇÃO

- Para manter o máximo controle do seu veículo, não use o sistema de controle de velocidade quando estiver dirigindo em tráfego intenso ou variável, ou em pistas escorregadias (sob chuva, gelo ou neve) ou sob a ação do vento.
- Evite os aumentos de velocidade nas descidas. Se a velocidade do veículo estiver excessivamente alta em relação ao limite ajustado, cancele o sistema, reduza a marcha na transmissão para usar o freio-motor e reduzir a velocidade.



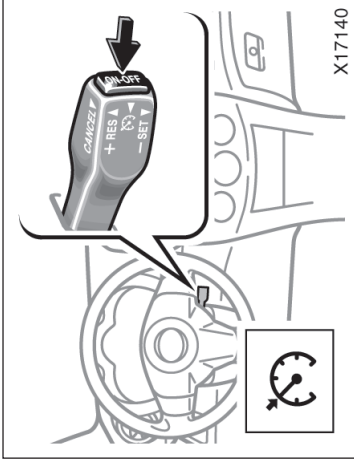

**⚠ ATENÇÃO**

Para evitar o acoplamento acidental do sistema de controle de velocidade, desligue o sistema quando não estiver sendo usado. Certifique-se de que a luz de advertência "CRUISE" esteja apagada.

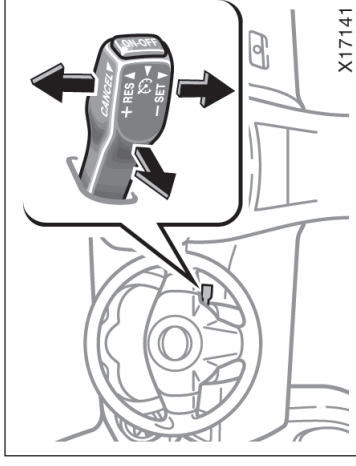

## ACIONAMENTO E DESATIVAÇÃO DO SISTEMA

Para acionar o sistema de controle de velocidade, pressione o interruptor ON-OFF. Isto acionará o sistema. A luz de advertência no painel de instrumentos mostra que você poderá definir a velocidade desejada. Pressione novamente o interruptor para desativar totalmente o sistema.

Quando o sistema for desligado a velocidade selecionada deverá ser reajustada quando o sistema de controle de velocidade for ativado novamente.

## AJUSTE DA VELOCIDADE DESEJADA

A transmissão deverá estar posicionada em "D", "3" antes do ajuste da velocidade desejada.

Ajuste a velocidade do veículo conforme desejado, abaixe a alavanca no sentido "-SET" e solte-a. Isto manterá o veículo na velocidade selecionada. Se a velocidade não estiver satisfatória, toque na alavanca para cima, para aumentar a velocidade e toque-a para baixo, para reduzir a velocidade. Cada toque na alavanca altera a velocidade em 1,6 km/h. Neste momento você poderá tirar o pé do acelerador.

Se for necessário acelerar - por exemplo, para ultrapassar um veículo - pressione o pedal do acelerador o suficiente para que o veículo ultrapasse a velocidade ajustada. Quando o acelerador for liberado o veículo retornará à velocidade ajustada antes da aceleração.

#### **CANCELAMENTO DA VELOCIDADE DESEJADA**

O motorista poderá cancelar temporariamente o sistema de controle de velocidade em algumas circunstâncias. O cancelamento temporário permite manter na memória a velocidade selecionada.

Você poderá cancelar a velocidade ajustada:

- Puxando a alavanca no sentido "CANCEL", e soltando-a.
- Pressionando o pedal de freio.

Se a velocidade do veículo for reduzida para 40 km/h a velocidade ajustada será automaticamente cancelada.

Se a velocidade do veículo for reduzida a 16 km/h abaixo da velocidade ajustada, esta também será automaticamente apagada da memória.

O indicador "CRUISE" permanece aceso para indicar que o sistema continua em operação.

Para desligar o sistema de controle de velocidade, pressione o botão "ON-OFF". Verifique se o indicador "CRUISE" está apagado.

Se a velocidade ajustada for cancelada automaticamente por razões diferentes das citadas acima, providencie a inspeção em uma Concessionária Autorizada Toyota assim que possível.

#### **RETORNO À VELOCIDADE AJUSTADA**

Se a velocidade ajustada for cancelada, pressionar para cima no sentido "+RES" irá retomar a velocidade ajustada antes do cancelamento.

A velocidade do veículo deve estar acima de 40 km/h.

#### **AJUSTE À VELOCIDADE MAIS ALTA**

Pressione para cima e mantenha pressionada a alavanca no sentido "+RES". Solte a alavanca quando a velocidade desejada for atingida. Enquanto a alavanca estiver pressionada a velocidade do veículo irá aumentar gradualmente.

Entretanto, o método mais rápido é acelerar o veículo e pressionar a alavanca no sentido "-SET".

#### **AJUSTE À VELOCIDADE MAIS BAIXA**

Pressione para baixo e mantenha pressionada a alavanca no sentido "-SET". Solte a alavanca quando a velocidade desejada for atingida. Enquanto a alavanca estiver pressionada a velocidade do veículo irá diminuir gradualmente.

Entretanto, o método mais rápido é pressionar o pedal de freio e a seguir pressionar a alavanca no sentido "-SET".

Mesmo que você mude a transmissão de "D" para "3" com o sistema de controle de velocidade ativado, não haverá freio-motor porque o sistema de controle de velocidade não foi cancelado. Para reduzir a velocidade do veículo, ajuste à velocidade mais baixa usando a alavanca do sistema de controle de velocidade, ou pressione o pedal de freio. Se você usar o pedal de freio, o sistema de controle de velocidade será cancelado.

### **ADVERTÊNCIA DE IMPROPRIEDADE NO SISTEMA DE CONTROLE DE VELOCIDADE**

Se a luz indicadora "CRUISE" no painel de instrumentos piscar durante a aplicação do sistema de controle de velocidade, pressione o interruptor "ON-OFF" para desligar o sistema e a seguir pressione novamente para ativá-lo.

A detecção de alguma das condições abaixo indica uma impropriedade no sistema de controle de velocidade.

- Luz indicadora não acende.
- Luz indicadora pisca novamente.
- Luz indicadora apaga após acender.

Neste caso, contate a Concessionária Autorizada Toyota para inspeção do veículo.

# Seção 1 OPERAÇÃO DOS INSTRUMENTOS E CONTROLES

## Capítulo 1-8 Sistema de Áudio

- Referência
- Uso do sistema de áudio
- Recomendações operacionais sobre o sistema de áudio

### Referência

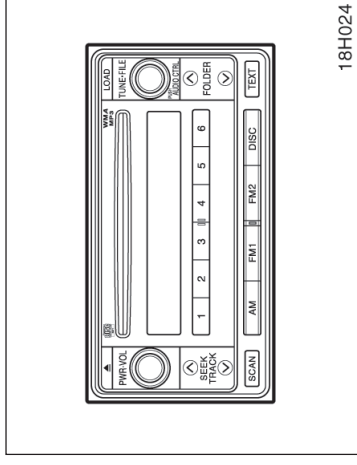

### Rádio AM-FM/CD player com disqueteira de CD / MP3-WMA player

### Uso do sistema de áudio — — Informações básicas

Esta seção descreve alguns dos recursos básicos dos sistemas de áudio Toyota. Algumas informações poderão não ser aplicáveis ao seu sistema.

O seu sistema de áudio funciona quando a chave de ignição está posicionada em "ACC" ou "ON".

#### ATIVAR E DESATIVAR O SISTEMA

Pressione o botão "PWR•VOL" para ligar e desligar o sistema de áudio.

Pressione "AM", "FM1", "FM2" ou "DISC" para passar àquela função sem pressionar "PWR•VOL".

Você poderá ativar o player introduzindo um compact disc.

Você poderá desativar o player ejetando o compact disc. Se o sistema de áudio estiver desligado, todo o sistema de áudio irá desligar quando o compact disc for ejetado. Se outra função estava sendo executada anteriormente, a mesma será ativada novamente.

#### COMUTAR ENTRE FUNÇÕES

Pressione "AM", "FM1", "FM2" ou "DISC" se o sistema já estiver ligado, para comutar entre uma função e outra.

## TONALIDADE E BALANÇO

Para detalhes sobre os controles de tonalidade e balanço, veja a descrição do seu sistema.



O sistema de áudio com número ID \* P2843 utiliza tecnologias de aprimoramento de áudio SRS FOCUS® e SRS TruBass®, sob licença de SRS Labs, Inc., em todos os modelos exceto o modo de rádio AM.

Os símbolos FOCUS, TruBass, SRS e (●)® são marcas registradas de SRS Labs, Inc.

As tecnologias FOCUS e TruBass são incorporadas sob licença de SRS Labs, Inc.

\*: O número ID de áudio está apresentado acima do canto superior direito do mostrador.

## Tonalidade

A qualidade do programa de áudio é determinada principalmente pelo equilíbrio entre as tonalidades agudas e baixas. Na verdade, diferentes tipos de música e programas vocais têm melhor qualidade conforme os diversos ajustes de tonalidades agudas e baixas.

### Balanço

O bom equilíbrio entre os canais estéreo direito e esquerdo e os níveis de som dianteiro e traseiro também é importante.

Lembre-se de que se estiver ouvindo uma gravação ou transmissão estereofônica, alterar o balanço direito/esquerdo fará aumentar o volume em um grupo de sons e reduzir o outro.

### NOTA

**Conforme Lei Federal nº 11.291/06, informamos que podem ocorrer danos ao sistema auditivo exposto à uma potência superior a 85 decibéis.**

## ANTENA DE RÁDIO

Para abaixar a antena manual, empurre-a cuidadosamente para baixo.

### NOTA

**Para evitar danos à antena, certifique-se de que a mesma seja recolhida antes de usar o lava-rápido.**

### CD PLAYER COM DISQUETEIRA

Ao introduzir um CD, pressione o botão "LOAD" e pressione o CD levemente mantendo o lado da etiqueta voltado para cima. O CD será ejetado desde a faixa 1 até o final. A seguir recomeçará a partir da faixa 1 do disco seguinte.

#### NOTA

***Jamais desmonte ou lubrifique componente algum do CD player. Não introduza na abertura qualquer objeto exceto CDs.***

O CD player foi projetado para executar somente discos de 12 cm.

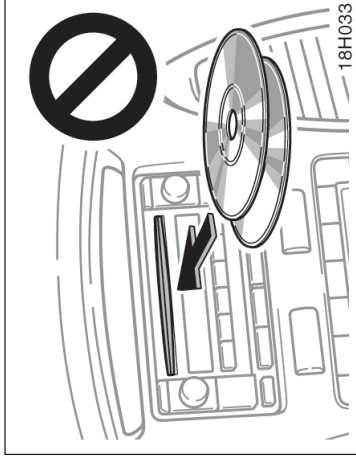

### SEU MP3•WMA PLAYER

As especificações de arquivo MP3•WMA ou formatos de mídia que registram as respectivas especificações, que podem funcionar no seu MP3•WMA player são limitadas. Para detalhes, veja a página 1-8-14.

#### NOTA

- ◆ ***Não introduza dois discos simultaneamente, uma vez que isto danificará o CD player. Introduza somente um disco por vez.***
- ◆ ***Jamais desmonte ou lubrifique componente algum do CD player. Não introduza na abertura qualquer objeto exceto CDs.***

## — Controles e características

Os detalhes sobre botões, controles e características específicas estão descritos em ordem alfabética adiante.

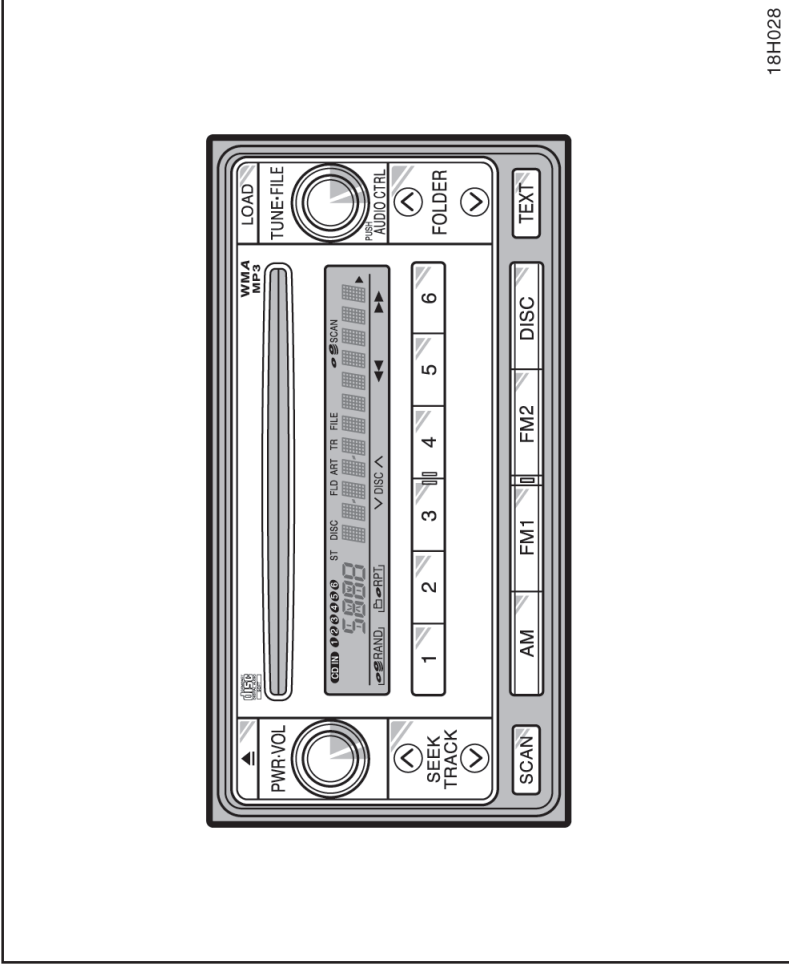

### 1 2 3 4 5 6 (Botões de pré-sintonização)

Estes botões são utilizados para pré-sintonizar e sintonizar as estações do rádio.

Para pré-sintonizar uma estação em um botão: Sintonize a estação desejada. (Veja "TUNE+FILE" ou o botão "SEEK/TRACK".) Pressione e mantenha pressionado o botão até ouvir um bip—isto irá ajustar a estação ao botão. O número do botão de pré-sintonização será apresentado no mostrador.

Para acessar uma estação pré-sintonizada: Pressione o botão para a estação desejada. O número do botão de pré-sintonização e a frequência da estação serão apresentados no mostrador.

Estes sistemas podem armazenar uma estação AM e duas estações FM em cada botão. (O mostrador irá indicar "AM", "FM1" ou "FM2" quando você pressionar o botão "AM", "FM1" ou "FM2".)

### ▲ (botão Ejetar)

Este botão é usado para ejetar um ou todos os compact discs.

Para ejetar o compact disc atual, pressione e solte o botão ejetar.

Para ejetar um disco específico, pressione o botão "v" (botão de pré-sintonização 3) ou "∧" (botão de pré-sintonização 4) até que o número do disco que você deseja ejetar seja apresentado. Pressione e solte o botão ejetar.

Para ejetar todos os discos simultaneamente, pressione e mantenha pressionado o botão ejetar até ouvir um bip. O último compact disc executado antes que o botão seja pressionado será o primeiro a ser ejetado. Se o disco ejetado não for removido durante um longo período, a função ejetar será cancelada.

### ◀◀/▶▶ (Botões Reverse/Fast-forward)

Pressione e mantenha pressionado "▶▶" (botão de pré-sintonização 6) ou "◀◀" (botão de pré-sintonização 5) para o avanço ou retrocesso rápido em um compact disc. Quando você soltar o botão, o compact disc player retomará a execução.

### AM

Pressione "AM" para ligar o rádio e selecionar a faixa AM. O texto "AM" será apresentado no mostrador.

### ÁUDIO CTRL (controles de tonalidade e balanço de áudio)

Sempre que você pressionar "ÁUDIO CTRL", o modo será alterado. Para ajustar a tonalidade e balanço, gire o botão.

BAS: Ajusta as tonalidades baixas. O mostrador varia entre - 5 a 5,

TRE: Ajusta as tonalidades altas. O mostrador varia entre - 5 a 5,



**FAD:** Ajusta balanço de áudio entre os alto-falantes dianteiros e traseiros. O mostrador varia entre R7 to F7,

**BAL:** Ajusta balanço de áudio entre os alto-falantes direitos e esquerdos. O mostrador varia entre L7 to R7,

### **Alternar o nível do Speed Automatic Sound Levelizer (ASL)**

**ASL:** O Automatic Sound Levelizer pode ser ativado girando-se o botão. Além disso, girar o botão permite que você selecione entre os ajustes LOW, MID, e HIGH de volume e tonalidade. O sistema ASL ajusta automaticamente o volume e a tonalidade conforme a velocidade de condução. Isto ajuda a obter a melhor sensação em audição mesmo que os níveis de ruído aumentem durante a condução.

### **Ajuste de campo de áudio**

Para ajustar o campo de áudio, pressione "ÁUDIO CTRL" até que "EQ" seja apresentado no mostrador. A seguir gire o botão para selecionar "COMPACT", "SEDAN" ou "MINIVAN". Neste veículo, "MINIVAN" é a melhor seleção.

### **V DISC ^**

Use estes botões para selecionar um disco que deseja ouvir.

Pressione o botão " v " (botão de pré-sintonização 3) ou o botão " ^ " (botão de pré-sintonização 4) até que o número do disco que deseja ouvir seja apresentado no mostrador.

### **DISC (Compact disc)**

Pressione "DISC" para executar um compact disc.

Quando o sistema de áudio estiver ajustado para operação com compact disc, o mostrador apresentará a faixa que estiver sendo executada no momento.

### **Mensagens de erro**

Se o player apresentar uma impropriedade, o sistema de áudio irá apresentar as mensagens de erro abaixo.

**"WAIT"**: A unidade de compact disc player poderá estar excessivamente quente. Espere o player resfriar.

**"ERROR 1"**: O disco poderá estar sujo, danificado ou introduzido incorretamente (invertido). Limpe o disco e reintroduza-o.

**"NO DISC"**: O compact disc player com disqueteira (unidade separada) está vazio. Introduza um disco.

**"ERROR 3"**: Existe um problema interno no sistema. Ejeite o disco ou magazine. Introduza novamente o disco ou magazine novamente.

**"ERROR 4"**: Excesso de corrente. Providencie a inspeção em uma Concessionária Autorizada Toyota.

**"CD OPEN"**: A tampa da disqueteira da unidade separada do compact disc player está aberta. Feche a tampa da disqueteira.

**Se o texto "NO MUSIC" for apresentado no mostrador**, é indicação que foi introduzido um disco sem dados MP3/WMA. Remova o disco do player e introduza um disco com dados MP3/WMA.

**Se uma impropriedade persistir**, leve o veículo a uma Concessionária Autorizada Toyota.

#### **FM1 FM2**

Pressione "FM1" ou "FM2" para ligar o rádio e selecione a faixa FM. O texto "FM1" ou "FM2" será apresentado no mostrador. Este sistema permite que você selecione doze estações FM, duas para cada botão de pré-sintonização.

#### **FOLDER (Pasta superior/inferior)**

Para avançar ou retroceder a uma pasta diferente:

Pressione o lado " ^ " ou o lado " v " do botão "FOLDER" várias vezes até que o número da pasta que você deseja ouvir seja apresentado no mostrador.

Para saltar ao primeiro arquivo da pasta atual: Pressione e mantenha pressionado o lado " v " do botão até ouvir um bip.

Quando um disco com ambos os arquivos de dados de áudio (CD-DA) e MP3/WMA for executado, serão apresentados dados de áudio (CD-DA).

#### **LOAD**

Este botão é usado para carregar os compact discs em um compact disc player com disqueteira. Este compact disc player com disqueteira pode armazenar até seis discos.

Para carregar apenas um compact disc, pressione e solte rapidamente o botão. Quando os indicadores em ambos os lados da abertura estiverem verdes, pode ser introduzido um compact disc. A seguir introduza um compact disc. Após carregar o disco, o obturador da abertura irá fechar.

Se nenhum compact disc for introduzido, o obturador irá fechar após 15 segundos.

Para carregar vários compact discs, pressione e mantenha pressionado botão (até ouvir um bip quando o sistema de áudio estiver ligado). Quando os indicadores em ambos os lados da abertura estiverem verdes, poderá ser introduzido um compact disc. A seguir introduza o primeiro compact disc. Após carregar o disco, o obturador da porta será fechado. Após alguns segundos, o obturador irá abrir automaticamente novamente para que o disco seguinte seja introduzido. O mesmo processo será aplicado para carregar os demais discos.

Se todas as aberturas para disco estiverem ocupadas no player, a mensagem "DISC FULL" será apresentada no mostrador.

Se não houver compact disc introduzido, o obturador irá fechar após 15 segundos.

#### **PWR•VOL (Power e Volume)**

Pressione "PWR•VOL" para ligar e desligar o sistema de áudio. Gire o botão "PWR•VOL" para ajustar o volume.

## **RAND (Random)**

### **Compact Disc Player**

Há dois recursos aleatórios—Você poderá ouvir as faixas de um compact disc em sequência aleatória, ou ouvir as faixas em todos os compact discs no magazine em sequência aleatória.

Execução aleatória das faixas de um disco:

Pressione e solte rapidamente o botão o botão “RAND” (botão de pré-sintonização 1). “RAND” será apresentada no mostrador e o player irá executar as faixas do disco que você estiver ouvindo, em sequência aleatória. Para desativar o recurso aleatório, pressione novamente este botão.

Execução aleatória para todas as faixas no magazine:

Pressione e mantenha pressionado o botão “RAND” (botão de pré-sintonização 1) até ouvir um bip.

“RAND” será apresentada no mostrador e o player irá executar todas as faixas nos discos do magazine em sequência aleatória. Para desativar o recurso aleatório, pressione novamente este botão.

## **MP3/WMA Player**

Existem dois recursos para execução aleatória—

Você poderá ouvir todos os arquivos no compact disc em sequência aleatória, ou ouvir os arquivos em uma única pasta em sequência aleatória.

Execução aleatória dos arquivos de uma pasta:

Pressione e solte rapidamente o botão o botão “RAND” (botão de pré-sintonização 1). “RAND” será apresentado no mostrador.

Execução aleatória de todos os arquivos no compact disc:

Pressione e mantenha pressionado o botão “RAND” (botão de pré-sintonização 1) até ouvir um bip.

“RAND” será apresentado no mostrador e o player irá executar todos os arquivos do disco em sequência aleatória. Para desativar a execução aleatória, pressione novamente este botão.

## **RPT (Repetir)**

### **Compact Disc Player**

Existem dois recursos para repetição—Você poderá repetir uma faixa do disco ou o todo o compact disc.

Repetir uma faixa:

Pressione e solte rapidamente o botão “RPT” (botão de pré-sintonização 2) enquanto a faixa estiver sendo executada. “RPT” será apresentado no mostrador. Quando terminar, a faixa será repetida automaticamente. Para desativar o recurso de repetição, pressione novamente este botão.

Repetir um disc:

Pressione e mantenha pressionado o botão “RPT” (botão de pré-sintonização 2) até ouvir um bip. “RPT” será apresentado no mostrador. O player irá repetir todas as faixas do disco que você estiver ouvindo. Quando o disco terminar, o player irá retornar automaticamente à primeira faixa do disco e repetir. Para desativar o recurso de repetição, pressione novamente este botão.

### **MP3/WMA Player**

Existem dois recursos para repetição—Você poderá repetir um único arquivo ou a pasta inteira.

Repetir um arquivo:

Pressione e solte rapidamente o botão “RPT” (botão de pré-sintonização 2) enquanto o arquivo estiver sendo executado. “ RPT” será apresentado no mostrador. Quando terminar, o arquivo será repetido automaticamente. Para desativar o recurso de repetição, pressione novamente este botão.

Repetir uma pasta:

Pressione e mantenha pressionado o botão “RPT” (botão de pré-sintonização 2) até ouvir um bip. “ RPT” será apresentado no mostrador. O sistema irá repetir todos os arquivos da pasta.

Quando o último arquivo terminar, a pasta será repetida desde o início. Para desativar o recurso de repetição, pressione novamente este botão.

### **SCAN**

#### **Rádio**

Você poderá fazer busca em todas as frequências de uma faixa ou somente as estações pré-sintonizadas naquela faixa.

Busca das estações pré-sintonizadas:

Pressione e mantenha pressionado o botão “SCAN” até ouvir um bip. O rádio será sintonizado na próxima estação pré-sintonizada na faixa, permanecerá na estação durante 5 segundos, e a seguir passará à estação pré-sintonizada seguinte. Para interromper a busca, pressione novamente este botão.

Busca de todas as frequências:

Pressione e solte rapidamente o botão “SCAN”. O rádio irá encontrar a próxima estação na faixa de estações, permanecerá naquela faixa durante 5 segundos, e a seguir continuará a busca na estação seguinte. Para interromper a busca, pressione novamente este botão.

### **Compact Disc Player**

Existem dois recursos de busca—Você poderá fazer a busca nas faixas no disco específico ou buscar as primeiras faixas em todos os discos do magazine.

Busca das faixas em um disco:

Pressione e solte rapidamente o botão “SCAN”. “SCAN” será apresentado no mostrador e o player fará busca em todas as faixas do disco que você estiver ouvindo. Para interromper a busca, pressione novamente este botão. Se tiver feito busca em todas as faixas do disco, o player irá cessar a busca.

Busca das primeiras faixas de todos os discos no magazine:

Pressione e mantenha pressionado o botão “SCAN” até ouvir um bip. “ SCAN” será apresentado no mostrador e o player irá buscar a primeira faixa do disco seguinte. Para interromper a busca, pressione novamente este botão. Se tiver feito busca em todas as faixas do disco, o player cessará a busca.

### **MP3/WMA Player**

Existem dois recursos de busca—Você poderá fazer busca nos arquivos de uma pasta em um disco específico ou buscar o primeiro arquivo de todas as pastas.

Busca de arquivos na pasta:

Pressione e solte rapidamente o botão "SCAN". "SCAN" será apresentado no mostrador e o player fará busca em todos os arquivos da pasta que você estiver ouvindo. Para selecionar um arquivo, pressione o botão "SCAN" novamente. Após uma busca em todos os arquivos na pasta, a execução normal irá recommear.

Busca do primeiro arquivo em todas as pastas:

Pressione e mantenha pressionado o botão "SCAN" até ouvir um bip. O "SCAN" será apresentado no mostrador e o player irá buscar o primeiro arquivo da próxima pasta. Para selecionar uma pasta, pressione o botão "SCAN" novamente. Após uma busca em todas as pastas, a execução normal será reiniciada.

### **SEEK/TRACK (Busca/Faixa superior/inferior)**

#### **Rádio**

No modo seek, o rádio encontra e executa a estação seguinte ou anterior de uma faixa de estação.

Para buscar a estação seguinte, pressione e solte rapidamente o lado "Λ" ou o lado "V" do botão "SEEK/TRACK". Repita para encontrar a estação seguinte.

#### **Compact Disc Player**

Use este botão para saltar a uma faixa diferente, anterior ou seguinte.

Pressione o lado "Λ" ou o lado "V" do botão "SEEK/TRACK" até que o número da faixa que você deseja ouvir seja apresentado no mostrador. Se desejar retornar ao início da faixa atual, pressione novamente rapidamente o lado "V" do botão.

### **MP3/WMA Player**

Para ir do arquivo atual a um arquivo diferente superior ou inferior:

Pressione o lado "Λ" ou o lado "V" do botão "SEEK/TRACK" várias vezes até que o arquivo que você deseja ouvir seja apresentado no mostrador. Se desejar retornar ao início do arquivo atual, pressione rapidamente o lado "V" do botão uma vez.

Para avançar ou retroceder rapidamente no disco: Se desejar avançar ou retroceder rapidamente no disco, pressione e mantenha pressionado o lado "Λ" ou o lado "V" do botão "SEEK/TRACK" até ouvir um bip. Quando você soltar o botão, o player irá retomar a execução.

#### **ST (Stereo reception) no mostrador**

O rádio irá passar automaticamente à recepção stereo quando uma retransmissão stereo for recebida. "ST" será apresentado no mostrador. Se o sinal estiver fraco, o rádio irá reduzir o valor de separação de canal para impedir que o sinal fraco gere ruído. Se o sinal tornar-se excessivamente fraco, o rádio irá comutar de recepção stereo para mono.

## **TEXT**

### **Compact Disc Player**

Este botão é usado para alterar o mostrador para o compact disc que contenha dados de texto.

Para alterar o mostrador, pressione e solte rapidamente o botão "TEXT" enquanto o compact disc estiver sendo executado. O mostrador será alterado na ordem de tempo decorrido, para título do disco, para título da faixa, e retornará para tempo decorrido.

Se este botão for pressionado enquanto um compact disc que não contenha dados de texto estiver sendo executado, "NO TITLE" será apresentado no mostrador.

Se o disco ou o título da faixa não for apresentado inteiramente no mostrador, pressione e mantenha pressionado o botão até ouvir um bip. Todo o complemento do título será apresentado.

### **MP3/WMA Player**

Este botão é usado para passar o mostrador ao arquivo MP3/WMA que contenha dados de texto.

Para alterar o mostrador, pressione e solte rapidamente o botão "TEXT" enquanto o arquivo MP3/WMA estiver sendo executado. O mostrador irá alterar na ordem de tempo decorrido, para nome da pasta, para nome do arquivo, para título do álbum, para título da faixa, para nome do artista, e retornará para tempo decorrido.

Se este botão for pressionado enquanto um arquivo MP3/WMA que não contenha dados de texto estiver sendo executado, "NO TITLE" será apresentado no mostrador.

Se os dados de texto não forem apresentados inteiramente, pressione e mantenha pressionado o botão até ouvir um bip. Todos os dados complementares de texto serão apresentados.

### **TUNE•FILE (Sintonizar o arquivo superior/inferior)**

#### **Rádio**

Gire o botão no sentido horário para avançar na frequência. Gire o botão no sentido anti-horário retroceder na frequência.

#### **MP3/WMA Player**

Gire o botão no sentido horário para buscar um arquivo superior. Gire o botão no sentido anti-horário para buscar um arquivo inferior.

## Recomendações operacionais sobre o sistema de áudio

NOTA
<p><b>Para assegurar o correto funcionamento do sistema de áudio:</b></p> <ul style="list-style-type: none"><li>◆ <b><i>Esteja atento para não derramar qualquer bebida sobre o sistema de áudio.</i></b></li><li>◆ <b><i>Não introduza qualquer outro objeto exceto fitas ou CD.</i></b></li><li>◆ <b><i>O uso do telefone celular dentro ou próximo ao veículo pode causar um ruído dos auto-falantes do sistema de áudio. No entanto, isto não indica uma imprópriedade.</i></b></li></ul>

### CUIDADOS COM O CD PLAYER E DISCOS

- Este CD player foi projetado somente para uso com discos de 12 cm (4,7 pol.).
- Temperaturas muito altas podem impedir o funcionamento do CD player. Quando a temperatura estiver alta, use o ar condicionado para resfriar o interior do veículo antes de ouvir um disco.
- Pistas não pavimentadas ou outras vibrações podem fazer com que o CD player salte.
- Se a umidade penetrar no compact disc player, o player poderá não executar mesmo que pareça estar funcionando. Remova o disco do player e aguarde até que esteja seco.

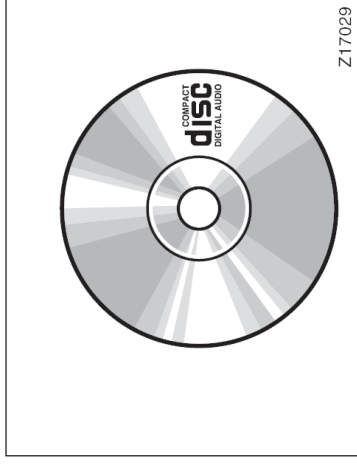

Z17029

- Utilize somente discos que apresentem a marca acima. Outros tipos de disco, como os apresentados abaixo, podem não ser reproduzidos em seu CD player.
  - CD protegido contra cópia
  - CD-R (CD para gravação)
  - CD-RW (CD para regravação)
  - CD-ROM



### ATENÇÃO

**Os CD players usam raios laser invisíveis que podem causar radiação perigosas, em caso de exposição. Utilize o CD player corretamente.**

### RECEPÇÃO DE RÁDIO

As transmissões FM atuam em uma faixa de aproximadamente 40 km. Quando o veículo deslocar de uma estação durante a condução, poderá ser exigida sintonia fina no rádio e aumentar o volume à medida que o sinal enfraquecer. Como as transmissões FM utilizam um sinal "reto à vista", prédios altos ou colinas podem obstruir a recepção. Estas são as características normais da recepção FM e não indicam um problema no rádio.

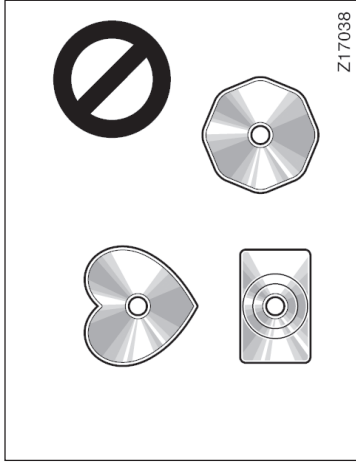

Z17038

**Discos em formato especial**

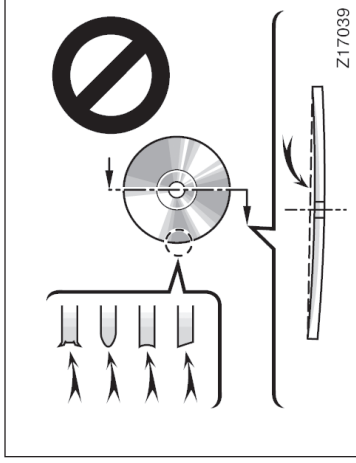

Z17039

**Discos de baixa qualidade**

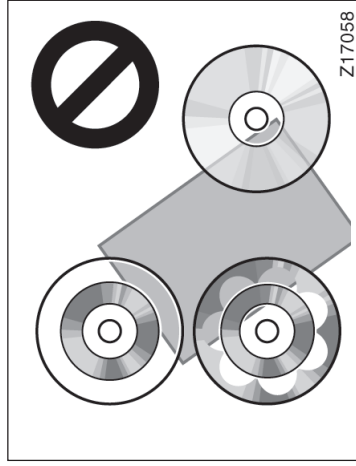

Z17058

**Discos transparentes ou translúcidos**

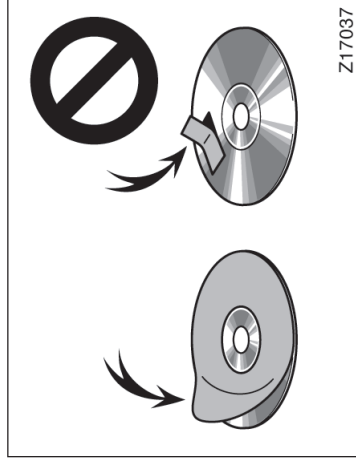

Z17037

**Discos com etiquetas**

**NOTA**

- ◆ Não use discos com formato especial, de baixa qualidade ou com etiquetas, transparentes ou translúcidos semelhantes aos mostrados nas ilustrações. Estes discos poderão danificar o sistema ou impedir a ejeção do disco.
- ◆ Este sistema não foi projetado para uso com Dual Disc. Não use Dual Disc uma vez que o cd player com disqueteira poderá ser danificado.



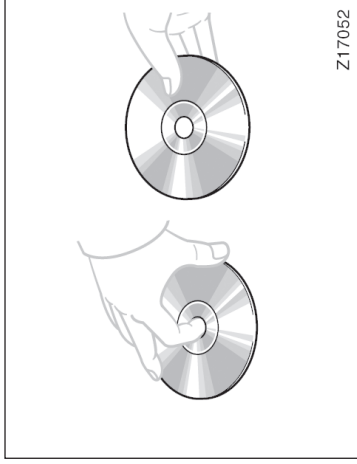

Z17052

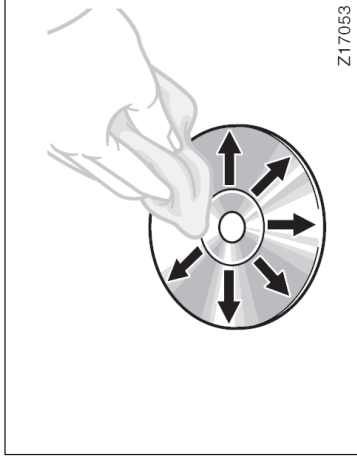

Z17053

- Manuseie os discos com cuidado, especialmente ao introduzi-los. Segure-os pela borda e não deixe entortar. Evite deixar marcas de dedo em suas superfícies, principalmente no lado brilhante.
- Sujieira, riscos, deformações, pequenos furos ou outros danos no disco, podem fazer o CD player saltar ou repetir uma determinada parte da pista. (Para visualizar pequenos furos, levante o CD contra a luz.)
- Remova os discos do CD player quando não estiver ouvindo. Acondicione-os nas caixas de plástico, distantes da umidade, calor e luz solar.

Para limpar o disco: Limpe-o com um pano macio e sem fiapos umedecido com água. Limpe o disco do centro para a borda, em linha reta. Não faça movimentos circulares. Seque-o com outro pano macio. Não utilize produtos de limpeza para disco ou produtos antiestáticos.

## ARQUIVOS MP3/WMA

MP3 é a abreviatura de MPEG Áudio Layer 3, e significa uma norma de tecnologia de compressão de áudio.

- MP3 (MPEG Áudio Layer 3) e WMA (Windows Media Áudio) são padrões de compressão de áudio.
- O MP3/WMA player somente poderá executar arquivos MP3 e WMA em discos CD-ROM, CD-R e CD-RW.
- A unidade poderá executar gravações de discos compatíveis com nível 1 e nível 2 ISO 9660 e sistema de arquivo Romeo e Joliet.
- Quando nomear um arquivo MP3 ou WMA, inclua a extensão apropriada do arquivo (.mp3 ou .wma).
- O MP3/WMA player executa arquivos com extensões .mp3 ou .wma como arquivo MP3 ou WMA. Para evitar ruídos e erros de execução, use as extensões corretas de arquivo.
- CDs compatíveis Multi-session também podem ser executados.
- Os arquivos MP3 são compatíveis com formatos ID3 Tag Ver. 1.0, Ver. 1.1, Ver. 2.2 e Ver. 2.3. A unidade não pode apresentar título de disco, faixa e nome do artista em outros formatos.

- Os arquivos WMA podem conter um tag WMA que é usado como tag ID3. Os tags WMA contém informações como título de faixa, nome do artista.
- A função de ênfase é disponível somente para a execução de arquivos MP3/WMA gravados em 32, 44,1 and 48 kHz. (O sistema pode executar arquivos MP3 com frequências de amostragem de 16, 22,05, e 24 kHz. Entretanto, a função de ênfase não é disponível para arquivos gravados nestas frequências.)
- A qualidade de áudio dos arquivos MP3/WMA geralmente melhora com bit rates mais altos. Para obter um nível razoável de qualidade de áudio, são recomendados os discos gravados com bit rate mínimo de 128 kbps.

#### Bit rates executáveis

- Arquivos MP3:  
 MPEG1 LAYER3—64 a 320 kbps  
 MPEG2 LSF LAYER3—64 a 160 kbps
- Arquivos WMA:  
 Ver7, 8 CBR—48 a 192 kbps  
 Ver9 CBR—48 a 320 kbps

- O MP3/WMA player não executa arquivos MP3/WMA de discos gravados usando packet write data transfer (formato UDF). Os discos deverão ser gravados usando software “pre-mastering” e não software packet-write.
- M3u playlists não são compatíveis com audio player.
- Os formatos MP3i (MP3 interativo) e MP3PRO não são compatíveis com o audio player.
- O MP3 player é compatível com VBR (Variable Bit Rate).
- Durante a execução de arquivos gravados como VBR (Variable Bit Rate), o tempo de execução não será apresentado corretamente se forem utilizadas operações de avanço ou retrocesso.
- Não é possível verificar pastas que não incluem arquivos MP3/WMA.
- Os arquivos MP3/WMA em pastas de até 8 níveis podem ser executados. Entretanto, poderá haver um retardo até o início da execução quando forem utilizados discos contendo diversos níveis de pastas. Por esta razão, recomendamos que os discos não sejam criados com mais de dois níveis de pastas.

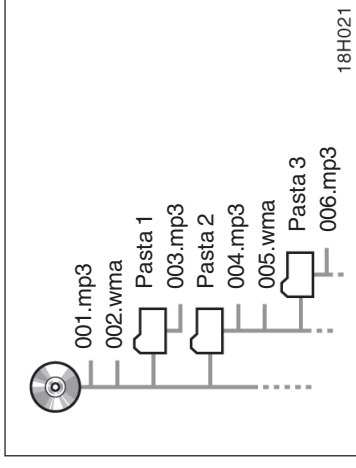

- A ordem de execução do compact disc com a estrutura detalhada à esquerda é:  
 001.mp3 → 002.wma ... → 006.mp3
- É possível executar até 192 pastas ou 255 arquivos em um disco.
- A ordem é alterada conforme o PC e o software MP3/WMA utilizado para codificação.

### **Discos CD-R e CD-RW**

- Os discos CD-R/CD-RW que não foram submetidos ao “processo de finalização” (um processo que permite a execução de discos em um CD player convencional) não podem ser executados.
- É possível que não haja execução de discos CD-R/CD-RW gravados em um gravador de CD de áudio ou PC devido às características do disco, riscos ou disco sujo, sujeira, condensação, etc. na lente desta unidade.
- É possível que não possam ser executados os discos gravados em um PC conforme as configurações do aplicativo e o ambiente. Grave no formato correto. (Para detalhes, contate o fabricante do aplicativo.)
- Os discos CD-R/CD-RW poderão ser danificados se forem expostos a luz solar direta, temperaturas altas ou outras condições de armazenamento. A unidade poderá não ser capaz de executar alguns discos danificados.

- Os títulos outras informações de texto gravadas nos discos CD-R/CD-RW poderão não ser apresentados pelo MP3/WMA player (em caso de dados de áudio (CD-DA)).
- O MP3/WMA player é compatível com a função saltar faixa do disco CD-R/CD-RW.
- Se você introduzir um disco CD-RW em um MP3/WMA player, a execução será iniciada mais lentamente do que em um disco convencional CD ou CD-R.
- Leia as precauções que acompanham os discos CD-R/CD-RW antes de utilizar.
- As gravações em CD-R/CD-RW não podem ser executadas usando o sistema DDCD (Double Density CD).

### **TERMINOS**

#### **Packet write—**

Este é um termo geral que descreve o processo de registro de dados mediante comando em um CD-R, etc., assim como os dados são registrados em um disquete ou discos rígidos.

#### **Bit rate—**

Bit rate significa volume de dados por segundo, ou unidades bps (bits por segundo). Quanto mais alta for a taxa, maior quantidade de informação será disponível para reprodução de áudio. Quanto mais alta a taxa, melhor será a qualidade de áudio.

#### **Multi-session—**

Multi-session é um método de gravação que permite a gravação posterior de dados adicionais. Na gravação de dados em um CD-ROM, CD-R ou CD-RW, etc., todos os dados do início ao fim são tratados como unidade simples ou sessão. Multi-session é um método para gravação de mais de 2 sessões em um disco.

#### **CD-DA—**

CD-DA é a abreviação de Compact Disc Digital Audio. Significa o formato sem compressão de CDs normais.

### **ID3 Tag—**

Este é um método de intercalar informações relacionadas a faixa em um arquivo MP3. Esta informação intercalada pode incluir o título da faixa, nome do artista, título do álbum, gênero musical, ano de produção, comentários e outros dados. O conteúdo pode ser editado livremente utilizando software com funções de edição ID3 tag. Embora os tags sejam limitados ao número de caracteres, a informação pode ser visualizada quando a faixa é executada.

### **WMA Tag—**

Os arquivos WMA podem conter um WMA tag que é utilizado assim como um ID3 tag. Os WMA tags transportam informações como título de faixa, nome do artista.

### **Formato ISO 9660—**

Este é o padrão internacional para formatação de pastas e arquivos em CD-ROM. Para o formato ISO 9660, existem dois níveis de regulamentos.

Nível 1:

O nome do arquivo é um formato 8.3 (8 caracteres para nomes de arquivo, com 3 caracteres para extensão de arquivo. Os nomes de arquivo devem ser compostos de letras maiúsculas de um byte e números.

O símbolo “\_” também pode ser incluído.)

Nível 2:

O nome do arquivo pode conter até 31 caracteres (incluindo a marca de separação “.” e a extensão de arquivo). Cada pasta deve conter menos de 8 hierarquias.

Formatos estendidos

Joliet:

Os nomes dos arquivos podem conter até 64 caracteres.

Romeo:

Os nomes dos arquivos podem conter até 128 caracteres.

### **m3u—**

As playlists criadas utilizando software “WINAMP” têm extensão de arquivo playlist (.m3u).

### **MP3—**

MP3 é um padrão de compressão de áudio desenvolvida pelo grupo operacional (MPEG) de ISO (International Standards Organization). MP3 comprime dados de áudio até aproximadamente 1/10 da dimensão dos discos convencionais.

### **WMA—**

WMA (Windows Media Áudio) é um formato de compressão de áudio desenvolvido pela Microsoft. Comprime arquivos em uma dimensão menor que arquivos MP3. Os formatos de decodificação para arquivos WMA são Ver7, 8, e 9.



# **Seção 1**

# **OPERAÇÃO DOS**

# **INSTRUMENTOS E**

# **CONTROLES**

## **Capítulo 1-9**

## **Sistema do Ar Condicionado**

- Sistema de ar condicionado automático
- Controles
- Ajustes do seletor do fluxo de ar
- Sugestões para operação
- Difusores laterais
- Filtro do ar condicionado

## Sistema do ar condicionado automático — — Controles

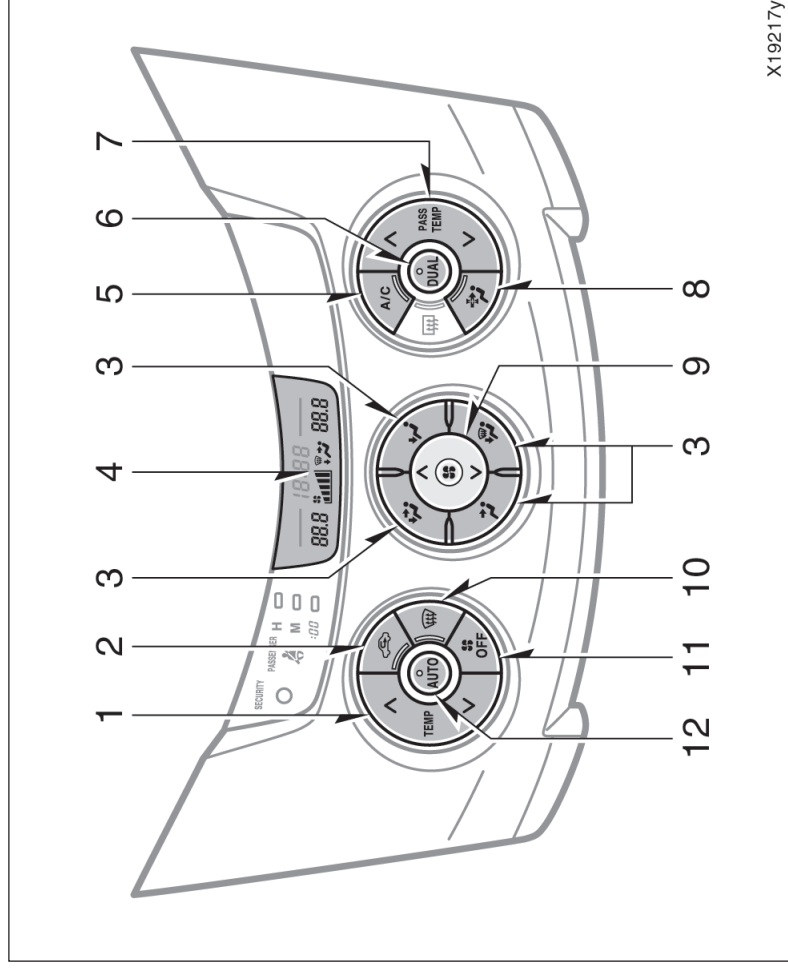

1. Botão TEMP (controle de temperatura no lado do motorista)
2. Seletor de entrada de ar
3. Seletor de fluxo de ar
4. Mostrador do ar condicionado
5. Botão A/C
6. Botão "DUAL"
7. Botão "PASS TEMP" (controle de temperatura no lado do passageiro)
8. Botão do modo remoção de pólen
9. Seletor de velocidade do ventilador
10. Botão de fluxo de ar no pára-brisa
11. Botão "OFF"
12. Botão "AUTO"

### **Botão “AUTO”**

Para operação automática do ar condicionado pressione o botão “AUTO”. Uma luz indicadora irá acender para mostrar que o modo de operação automático foi selecionado.

No modo de operação automática, o ar condicionado seleciona a velocidade mais apropriada do ventilador, entrada de ar e ativação/desativação do ar condicionado conforme a temperatura. Como resultado, o que segue poderá ocorrer:

- O sistema poderá comutar automaticamente ao modo de recirculação de ar após a seleção do ajuste de temperatura mais baixa no verão.
  - Imediatamente após a ativação do interruptor, o ventilador poderá parar durante alguns instantes até que o ar quente ou frio esteja pronto para fluir.
  - O ar frio poderá fluir ao redor da área superior da carroçaria quando o aquecedor estiver ligado.
- Você poderá usar os controles manuais se desejar selecionar seus próprios ajustes.

### **Seletor da velocidade do ventilador**

Pressione o lado do botão “ $\wedge$ ” (aumentar) ou “ $\vee$ ” (reduzir) para ajustar a velocidade do ventilador.

No modo de operação automática não será preciso ajustar a velocidade do ventilador, exceto se for desejado outro modo de velocidade do ventilador.

### **Botão “DUAL”**

Pressione o botão para alterar o modo de ajuste de temperatura.

**Com o indicador ON** – ajuste de temperatura individual

**Com o indicador OFF** – ajuste de temperatura simultâneo

### **Botão “TEMP” (controle de temperatura no lado do motorista)**

Para aumentar a temperatura, pressione o lado “ $\wedge$ ”. Para diminuir, pressione o lado “ $\vee$ ”.

A mensagem “LO” será apresentada após o ajuste a resfriamento máximo, e “HI” será apresentada após o ajuste a aquecimento máximo.

Indicador do botão “DUAL” ON – Este botão permite alterar a temperatura somente no lado do motorista.

Indicador do botão “DUAL” OFF – Este botão permite alterar a temperatura no lado do motorista e no lado do passageiro dianteiro simultaneamente.

Esta função será cancelada quando o botão “PASS TEMP” for pressionado.

### **Botão “PASS TEMP” (controle de temperatura no lado do passageiro)**

Para aumentar a temperatura, pressione o lado “ $\wedge$ ”. Para diminuir, pressione o lado “ $\vee$ ”.

A mensagem “LO” será apresentada após o ajuste a resfriamento máximo, e “HI” será apresentada após o ajuste a aquecimento máximo.

Este botão permite alterar a temperatura somente no lado do passageiro dianteiro.

### **Botão “OFF”**

Pressione o botão “OFF” para desligar o sistema do ar condicionado.



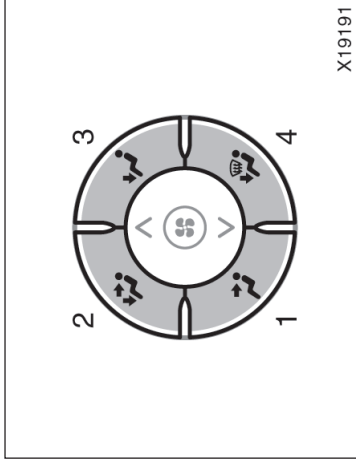

X19191

### Seletor do fluxo de ar

Pressione um dos botões para selecionar os difusores usados para fluxo de ar

Em operação automática não será preciso selecionar fluxo de ar exceto se você desejar um modo diferente de fluxo de ar.

- 1. Painel** – O ar flui principalmente através dos difusores do painel de instrumentos.
- 2. Dois níveis** – O ar flui através dos difusores do assoalho e difusores do painel de instrumentos.
- 3. Assoalho** – O ar flui principalmente através dos difusores do assoalho.
- 4. Assoalho/Pára-brisa** – O ar flui principalmente através dos difusores do assoalho e através dos difusores do pára-brisa.

1-9-4

Para detalhes sobre os ajustes do seletor de fluxo de ar, veja “ – Ajustes do seletor de fluxo de ar”, página 1-9-6.

### Botão de fluxo de ar do pára-brisa

Quando este botão for pressionado o ar irá fluir principalmente através dos difusores do pára-brisa e o modo FRESH será ajustado automaticamente se a temperatura estiver 5°C ou abaixo. Este modo faz limpar mais rapidamente o pára-brisa.

Se desejar retornar ao modo RECIRCULAÇÃO DE AR, pressione novamente o botão do seletor de entrada de ar.

Pressionar novamente o botão retornará o modo de fluxo de ar ao modo usado anteriormente.

Pressionar o botão de fluxo de ar do pára-brisa irá acionar o desembaçador - operação conjunta com o ar condicionado. Neste momento, o indicador do botão “A/C” irá acender independentemente de o botão “A/C” estar pressionado. Isto visa limpar mais rapidamente o pára-brisa.

Para desligar somente o ar condicionado, pressione novamente o botão “A/C”.

Quando o botão “A/C” não estiver pressionado, pressionar outro botão de fluxo de ar irá desligar o ar condicionado.

Para informações detalhadas quanto ao ajuste do seletor do fluxo de ar, consulte “Ajustes do seletor do fluxo de ar”, página 1-9-6.

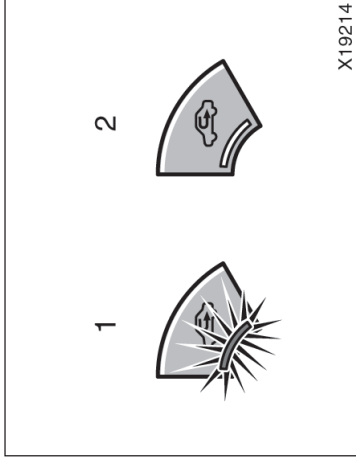

X19214

### Seletor da entrada do ar

Pressione o botão para selecionar a origem do ar.

- 1. RECIRCULAÇÃO DE AR** – (Luz indicadora acesa) Recircula o ar no interior do veículo.
- 2. AR FRESCO** – (Luz indicadora apagada) Aspira o ar externo.

Para evitar embaçamento do pára-brisa, o modo de entrada de ar poderá ser alterado automaticamente para FRESH conforme a condição do sistema do ar condicionado .

Se desejar alterar para RECIRCULAÇÃO DE AR, pressione novamente o botão do seletor de entrada de ar.

### **Botão A/C**

Para ligar o ar condicionado, pressione o botão "A/C". O indicador do botão "A/C" irá acender. Para desligar o ar condicionado, pressione o botão novamente.

### **Botão do modo de remoção de pólen**

Pressione o botão para remover o pólen suspenso no ar do veículo assim que possível. Um indicador irá acender.

O modo de entrada de ar passará ao modo RECIRCULAÇÃO DE AR. O ar irá fluir na área superior da carroçaria e o pólen será removido. Após aproximadamente 3 minutos a operação será interrompida, e o sistema do ar condicionado retornará automaticamente aos ajustes ativos antes da ativação do botão.

Para interromper a operação execute uma das alternativas:

- Pressione novamente o botão do modo de pólen ou
- Pressione o botão "AUTO" ou
- Pressione um dos botões do seletor de fluxo de ar ou o botão de fluxo de ar no pára-brisa.

Quando a temperatura ambiente estiver baixa, o que segue poderá ocorrer:

- O modo de entrada de ar não será comutado ao modo RECIRCULAÇÃO DE AR.
- O sistema do ar condicionado funcionará automaticamente.
- A operação será cancelada após 1 minuto.

Se estiver chovendo, os vidros poderão embaçar. Pressione o botão de fluxo de ar no pára-brisa.

## — Ajustes do seletor de fluxo de ar

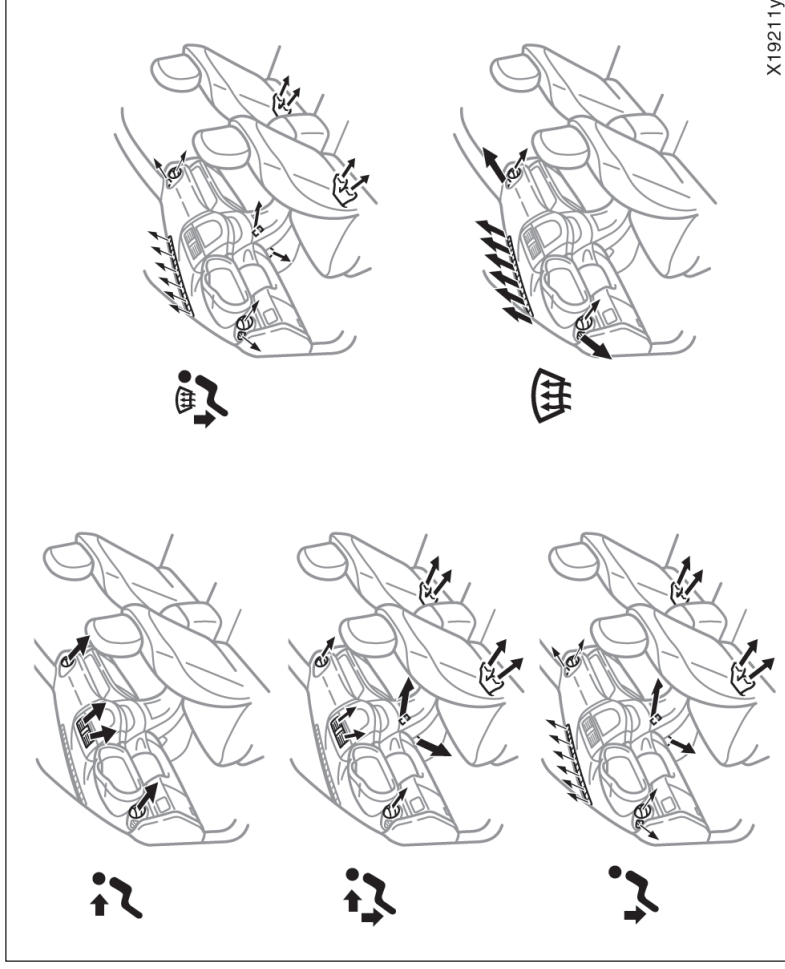

## — Sugestões para operação

- Para resfriar o seu Toyota que tenha permanecido estacionado ao sol, dirija-o com as janelas abertas por alguns minutos. Isto irá ventilar o ar quente para fora, permitindo que o ar condicionado refrigere o interior mais rapidamente.
- Certifique-se de que a grade de admissão do ar, localizada à frente do pára-brisa esteja desobstruída (folhas ou neve, por exemplo).
- Quando a umidade do ar estiver alta, não sopre ar frio no pára-brisa. O pára-brisa poderá embaçar devido à diferença de temperaturas entre o ar interno e externo.
- Mantenha livre a área sob os bancos dianteiros, para permitir que o ar circule por todo o interior do veículo.
- Nas baixas temperaturas, ajuste o ventilador em velocidade alta durante algum tempo para facilitar a remoção de poeira ou neve nos dutos internos. Isto poderá reduzir o embaçamento nos vidros.
- Ao conduzir em estradas com poeira, feche todos os vidros. Se a poeira levantada pelo veículo continuar penetrando após o fechamento dos vidros, posicione o seletor da entrada de ar em "Externo" e o ventilador ligado em qualquer velocidade, exceto "OFF".

- Se houver um veículo a sua frente em estradas poeirentas, ou se estiver dirigindo sob vento forte e muita poeira, ajuste o seletor da entrada de ar temporariamente posicionando-o em RECIRCULATE. Isto irá fechar todas as entradas de ar externo, evitando assim que o ar e a poeira penetrem no interior do veículo.

### Aquecimento

Para obter os melhores resultados, ajuste os controles conforme detalhado abaixo:

– Para operação automática

**Pressione o botão “AUTO”**

**Temperatura** – Conforme desejado

**Entrada de ar** – **Ar fresco**

**Ar condicionado** – **Desligado**

– Para operação manual

**Velocidade do ventilador** – conforme desejado

**Temperatura** – Voltado para temperatura alta

**Entrada de ar** – **Ar fresco**

**Fluxo de ar** – **Assoalho**

**Ar condicionado** – **Desligado**

- Para o aquecimento rápido, selecione recirculação de ar por alguns minutos. Para manter os vidros desembaçados, selecione entrada de ar fresco após o aquecimento do interior do veículo.
- Pressione o botão “A/C” para aquecimento desumidificado.
- Selecione o fluxo de ar para assoalho/pára-brisa para aquecer o interior do veículo e desembaçar o pára-brisa simultaneamente.

### Ar condicionado

Para obter os melhores resultados, ajuste os controles conforme detalhado abaixo:

– Para operação automática

**Pressione o botão “AUTO”**

**Temperatura** – Conforme desejado

**Entrada de ar** – **Ar fresco**

**Ar condicionado** – **Ligado**

– Para operação manual

**Velocidade do ventilador** – conforme desejado

**Temperatura** – Voltado para temperatura baixa

**Entrada de ar** – **Ar fresco**

**Fluxo de ar** – **Painel**

**Ar condicionado** – **Ligado**

- Para resfriamento rápido, selecione ar recirculado.

## Ventilação

Para obter os melhores resultados, ajuste os controles conforme detalhado abaixo:

– Para operação automática

### **Pressione o botão “AUTO”**

**Temperatura** – Voltado para temperatura baixa

**Entrada de ar – Ar fresco**

**Ar condicionado – Desligado**

– Para operação manual

**Velocidade do ventilador** – conforme desejado

**Temperatura** – Voltado para temperatura baixa

**Entrada de ar – Ar fresco**

**Fluxo de ar – Painel**

**Ar condicionado – Desligado**

## Desembaçamento e Degelo

– **Interior do pára-brisa.**

Para obter os melhores resultados, ajuste os controles conforme detalhado abaixo:

– Para operação automática

**Temperatura** – Voltado para temperatura alta para aquecer, e voltado para temperatura baixa para resfriar.

**Entrada de ar – Ar fresco**

**Ar condicionado – Pára-brisa**

– Para operação manual

**Velocidade do ventilador** – conforme desejado

**Temperatura** – Voltado para temperatura alta para aquecer, e voltado para temperatura baixa para resfriar.

**Entrada de ar – Ar fresco**

**Fluxo de ar – Pára-brisa**

Quando o botão de fluxo de ar para o pára-brisa for pressionado, a entrada de ar irá selecionar AR FRESCO automaticamente se a temperatura estiver 5°C ou abaixo. Este modo faz limpar mais rapidamente o pára-brisa.

Se desejar retornar ao modo RECIRCULAÇÃO DE AR, pressione novamente o botão do seletor de entrada de ar.

Pressionar o botão de fluxo de ar do pára-brisa irá acionar o desembaçador - operação conjunta com o ar condicionado. Neste momento, o indicador do botão “A/C” irá acender independentemente de o botão “A/C” estar pressionado. Isto visa limpar mais rapidamente o pára-brisa.

Para desligar somente o ar condicionado, pressione novamente o botão “A/C”.

Quando o botão “A/C” não estiver pressionado, pressionar outro botão de fluxo de ar irá desligar o ar condicionado.

- Quando a umidade do ar estiver alta, não sobre ar frio no pára-brisa. O pára-brisa poderá embaçar ainda mais devido à diferença de temperaturas do ar interno e externo.

### - Exterior do pára-brisa

Para obter os melhores resultados, ajuste os controles conforme detalhado abaixo:

- Para operação automática

**Temperatura** – Voltado para temperatura alta.

**Entrada de ar – Ar fresco**

**Fluxo de ar – Pára-brisa**

- Para operação manual

**Velocidade do ventilador** – conforme desejado

**Temperatura** – Voltado para temperatura alta.

**Entrada de ar – Ar fresco**

**Fluxo de ar – Pára-brisa**

Quando o botão de fluxo de ar para o pára-brisa for pressionado, a entrada de ar irá selecionar FRESH automaticamente se a temperatura estiver 5°C ou abaixo. Este modo faz limpar mais rapidamente o pára-brisa.

Se desejar retornar ao modo RECIRCULAÇÃO DE AR, pressione novamente o botão do seletor de entrada de ar.

Pressionar o botão de fluxo de ar do pára-brisa irá acionar o desembaçador - operação conjunta com o ar condicionado. Neste momento, o indicador do botão "A/C" irá acender independentemente de o botão "A/C" estar pressionado. Isto visa limpar mais rapidamente o pára-brisa.

Para desligar somente o ar condicionado, pressione novamente o botão "A/C".

Quando o botão "A/C" não estiver pressionado, pressionar outro botão de fluxo de ar irá desligar o ar condicionado.

- Para aquecer o interior do veículo e ao mesmo tempo desembaçar o pára-brisa, selecione fluxo de ar para o assoalho/pára-brisa.

## Difusores laterais

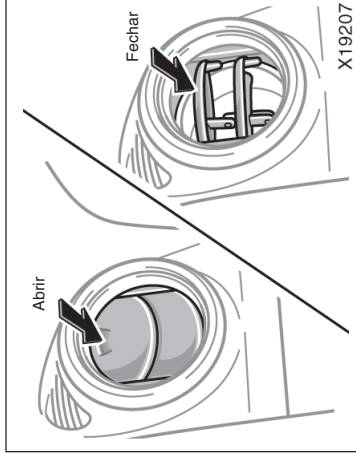

Se o controle do fluxo de ar não for satisfatório, verifique os difusores laterais. Os difusores laterais poderão ser abertos ou fechados conforme ilustrado na figura.

## Filtro do ar condicionado —

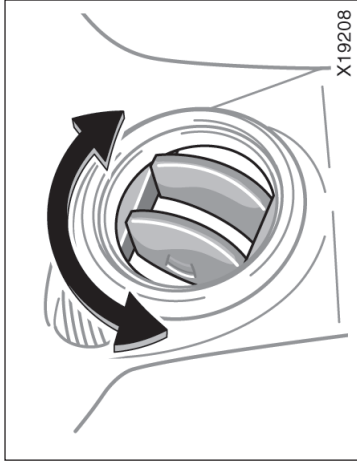

Gire os defletores laterais para alterar a direção do fluxo de ar.

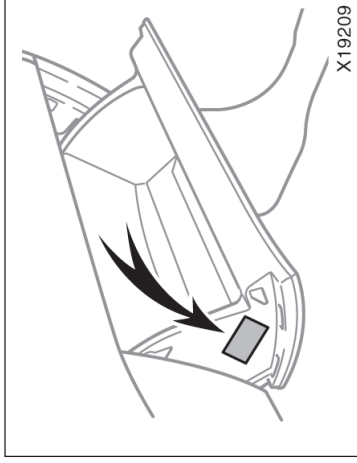

A etiqueta de informação do filtro do ar condicionado está fixada no porta-luvas conforme ilustrado e indica que o filtro foi instalado.

O filtro do ar condicionado impede a penetração de poeira no veículo através do difusor do ar condicionado.

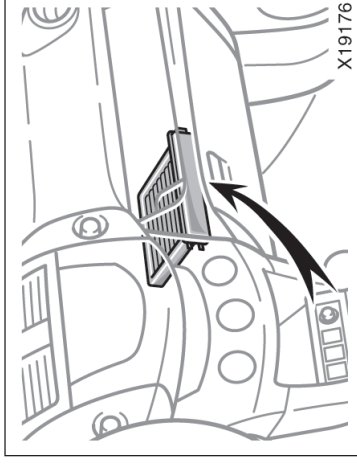

O filtro do ar condicionado está atrás do porta-luvas.

## — Inspeção e substituição do filtro do ar condicionado

O filtro do ar condicionado poderá obstruir após uso prolongado. Poderá ser necessário substituí-lo se o fluxo de ar do aquecedor e do ar condicionado apresentarem reduções excessivas na eficiência de operação, ou se os vidros do veículo começarem a embaçar constantemente no modo **AR FRESCO**.

Para manter a eficiência do ar condicionado, inspecione e substitua o filtro do ar condicionado conforme a programação de manutenção. Veja, “— Plano de manutenção Toyota”, página 6-3, Seção 6.

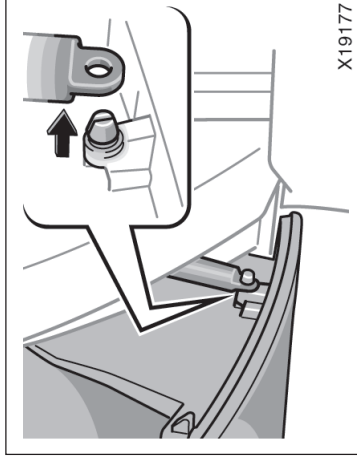

1. Abra o porta-luvas. Mova o registro conforme ilustrado.

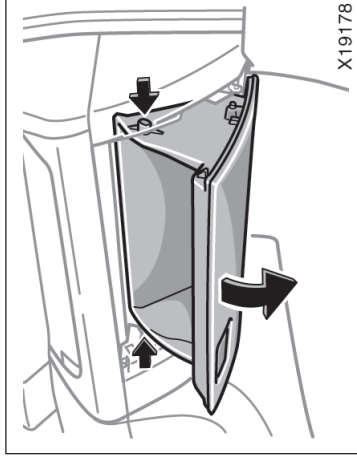

2. Pressione as laterais do porta-luvas para soltar as garras.



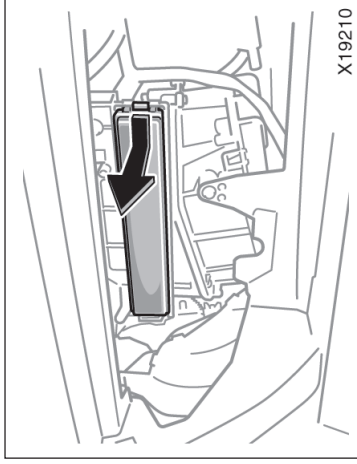

X19210

3. Remova a tampa do filtro conforme detalhado na ilustração.

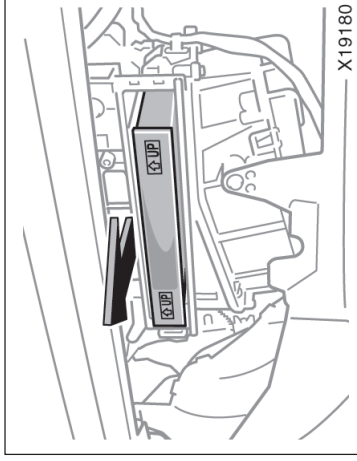

X19180

4. Remova o filtro. Inspeccione a superfície do filtro.

Substitua o filtro se a superfície estiver suja.

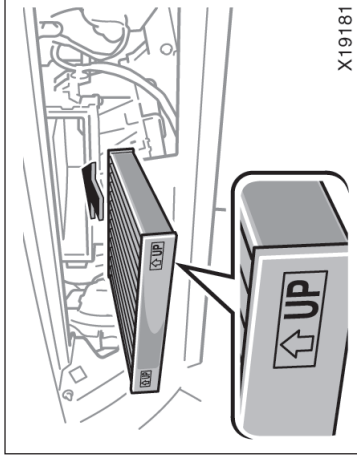

X19181

- Ao introduzir o filtro na boca de saída, mantenha a seta voltada para cima.

#### INFORMAÇÃO

*O filtro deverá ser instalado corretamente. Usar o ar condicionado com o filtro removido poderá reduzir a eficiência na remoção de pó e afetar o desempenho do ar condicionado.*

# Seção 1

## OPERAÇÃO DOS INSTRUMENTOS E CONTROLES

### Capítulo 1-10

#### Outros Equipamentos

- Relógio
- Acendedor de cigarros e cinzeiros
- Saídas de energia
- Porta-luvas
- Porta-objetos
- Caixas de estocagem no compartimento de bagagem
- Console traseiro
- Porta-copos dianteiros
- Porta-copos traseiros
- Porta-garrafas
- Ganchos para fixação de bagagem
- Ganchos para pacotes de supermercado
- Tampa do compartimento de bagagem
- Gancho para fixação da rede separadora
- Rede no compartimento traseiro
- Tapete

#### Relógio

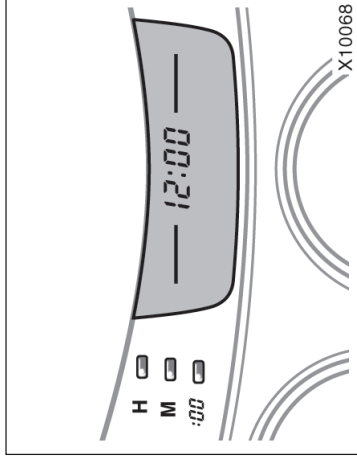

A chave de ignição deverá estar na posição "ACC" ou "ON".

Se a fonte de alimentação do relógio for desconectada, o mostrador de horas indicará automaticamente 1:00 (uma hora).

#### Sistema de ar condicionado automático

Para ajustar horas: Pressione o botão "H"

Para ajustar minutos: Pressione o botão "M"

Para um ajuste rápido para uma hora cheia, pressione o botão ":00".

Por exemplo, se o botão ":00" for pressionado quando a indicação no relógio estiver entre 1:01 - 1:29, a indicação passará a ser 1:00. Se a indicação estiver entre 1:30 - 1:59, a indicação passará a 2:00.

## Acendedor de cigarros e cinzeiro portátil

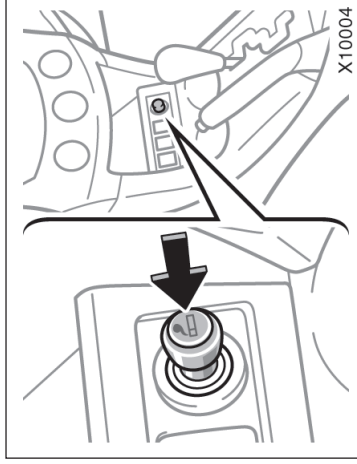

### ACENDEADOR DE CIGARROS

**Para utilizar o acendedor de cigarros, pressione-o. Quando estiver aquecido, o acendedor saltará automaticamente, pronto para uso.**

Se o motor não estiver funcionando, a chave de ignição deverá estar na posição "ACC". Não mantenha pressionado o acendedor de cigarros.

Para reposição utilize um acendedor de cigarros genuíno Toyota ou equivalente.

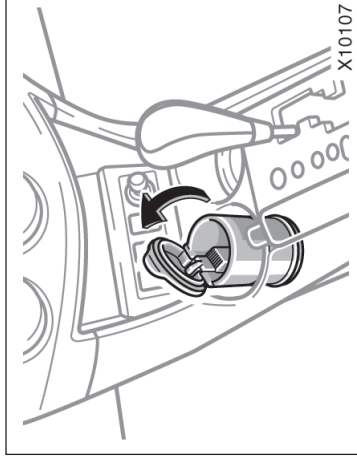

### CINZEIRO PORTÁTIL

**Para utilizar o cinzeiro, levante a tampa.**

Ao terminar de fumar, apague o cigarro no cinzeiro para evitar que outras pontas de cigarros no interior do cinzeiro possam acender. Após utilizar o cinzeiro, feche a tampa totalmente.

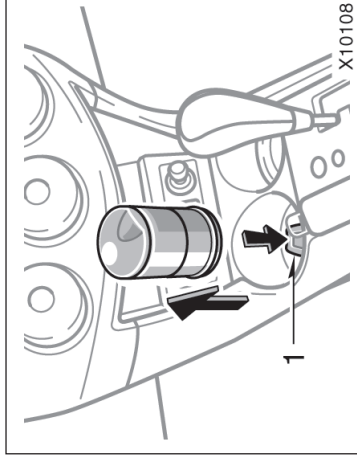

**O cinzeiro poderá ser removido e usado fora do veículo.**

Para remover o cinzeiro, pressione o adaptador (1) e puxe-o para fora.



### ATENÇÃO

**Para reduzir a probabilidade de ferimentos em caso de acidentes ou de frenagem brusca, mantenha sempre fechado o cinzeiro quando não estiver sendo usado.**

## Saídas de energia

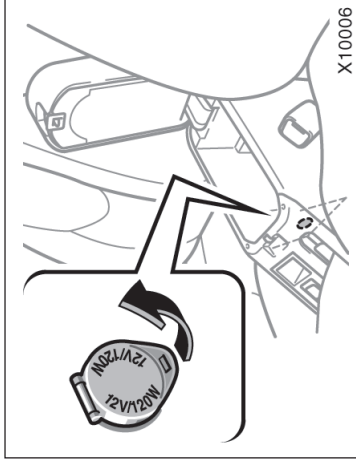

As saídas de energia foram projetadas para alimentar acessórios de veículo.

A chave de ignição deverá estar na posição "ACC" ou "ON" para que as saídas de energia possam ser utilizadas.

### NOTA

- ◆ *Para evitar a queima do fusível, não utilize potência elétrica acima da capacidade total do veículo - 12V/120W (saídas dianteira e traseira juntas).*
- ◆ *Para evitar a descarga da bateria, não utilize a saída de energia além do necessário quando o motor não estiver funcionando.*
- ◆ *Feche as tampas das saídas de energia quando não estiverem sendo usadas. A introdução de algum objeto estranho ou a penetração de líquidos na saídas de energia poderá resultar em uma impropriedade elétricas ou curto-circuito.*

## Console traseiro

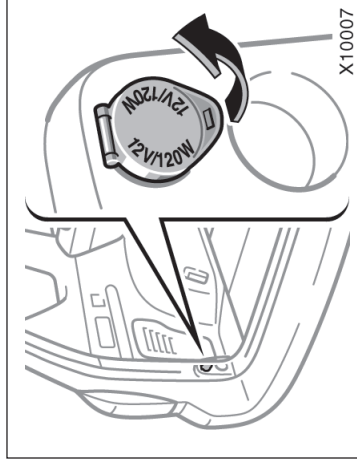

## Porta-luvas

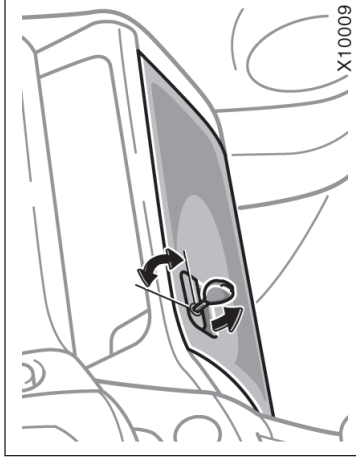

Para utilizar o porta-luvas, abra puxando a alavanca.

Você poderá travar e destravar o porta-luvas usando a chave principal.

Para travar: introduza a chave principal e gire-a no sentido horário.

Para destravar: introduza a chave principal e gire-a no sentido anti-horário.

## Compartmento de bagagem

## Porta-objetos (Console do teto)

**⚠ ATENÇÃO**

Para reduzir a probabilidade de ferimentos em caso de um acidente ou de frenagem brusca, sempre mantenha o porta-luvas fechado enquanto estiver dirigindo.

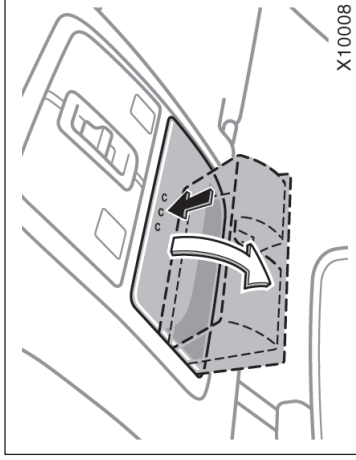

### NOTA

Quando a temperatura estiver alta, o interior do teto do veículo também irá aquecer. Não mantenha no console objetos passíveis de combustão ou deformação, como isqueiros, copos, etc.

Para utilizar o porta-objetos no console, abra conforme indicado na ilustração.

### ⚠ ATENÇÃO

- Para reduzir a probabilidade de ferimentos em caso de um acidente ou de frenagem brusca, sempre mantenha o porta-objetos fechado enquanto estiver dirigindo.
- Como este console foi projetado para acomodar objetos leves tais como óculos, não use para objetos pesados. Objetos pesados podem provocar a abertura do console e os objetos poderão cair, causando ferimentos.

### Porta-objetos (Painel de instrumentos)

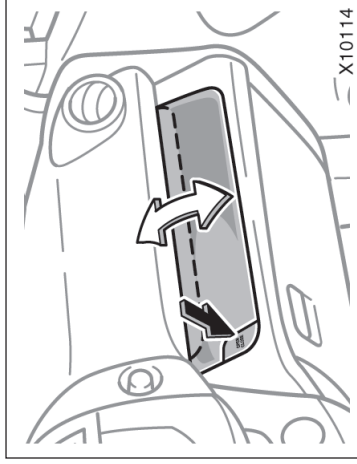

### Caixas de estocagem no compartmento de bagagem

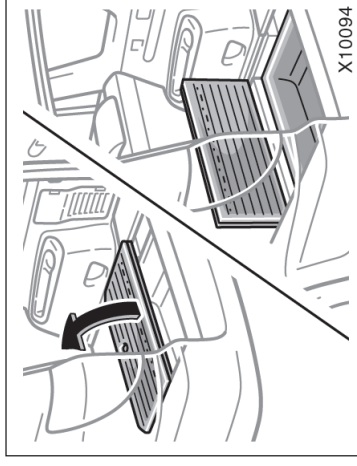
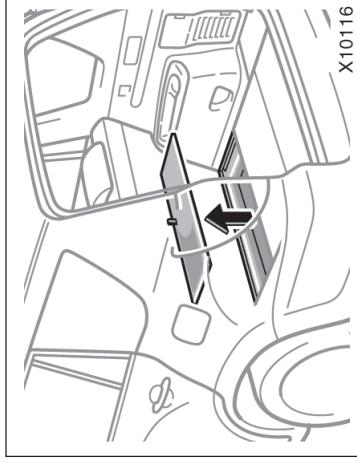

Para abrir o porta-objetos: pressione o botão "ABRIR-FECHAR".

Para fechar o porta-objetos: pressione o botão "ABRIR-FECHAR" novamente.

Não abra o porta-objetos quando estiver dirigindo em um acive. Não force para abrir o porta-objetos. Use o botão para abrir o porta-objetos quando estiver dirigindo em pista plana.



Para reduzir a probabilidade de ferimentos em caso de um acidente ou de frenagem brusca, sempre mantenha fechado o porta-objetos enquanto estiver dirigindo.

### Dianteira

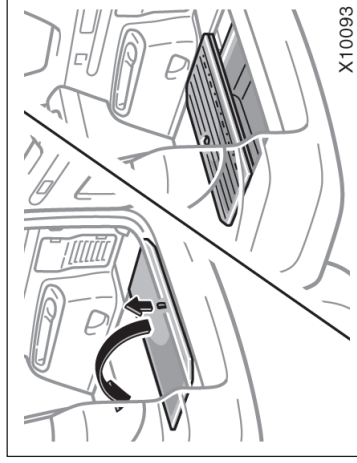

### Traseira (Tipo B)

Para usar a caixa, proceda conforme segue:  
Dianteira: Remova o painel de acabamento do compartimento de bagagem.

Traseira (Tipo A): Abra o painel de acabamento do compartimento de bagagem, puxando a cinta.

Traseira (Tipo B): Dobre o painel de acabamento do compartimento de bagagem.

### Traseira (Tipo A)

**⚠ ATENÇÃO**

Para reduzir a probabilidade de ferimentos em caso de um acidente ou de frenagem brusca, sempre mantenha fechadas as caixas de estocagem enquanto estiver dirigindo.

### Porta-objetos no console traseiro

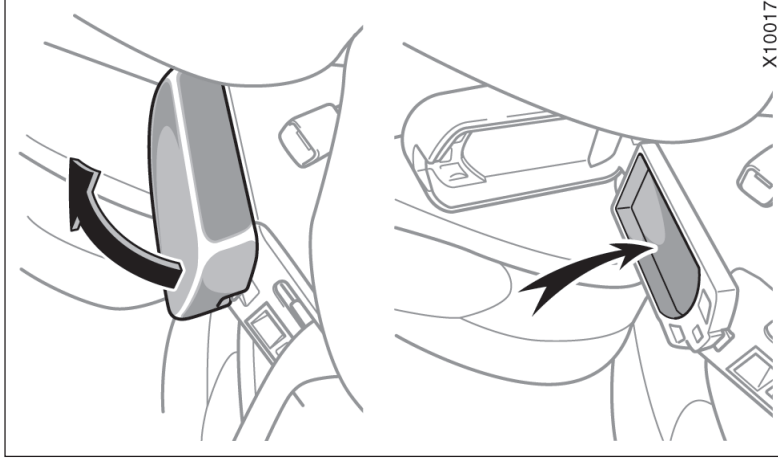

### BANDEJA SUPERIOR

Para acessar a bandeja superior, levante a tampa do console sem tocar na alavanca de destravamento.

### Porta-copos dianteiros

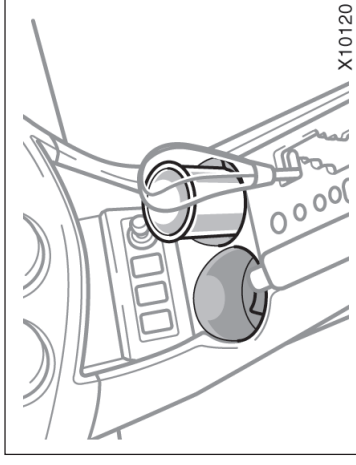

Os porta-copos foram projetados para fixar copos ou latas de bebidas firmemente.

#### ⚠ ATENÇÃO

Não acondicione nada além de copos ou latas no porta-copos, estes objetos poderão ser arremessados e causar ferimentos aos ocupantes no veículo em caso de um acidente ou de frenagem brusca.

### Porta-copos traseiros

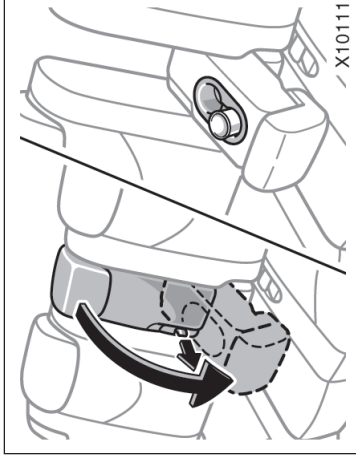

Os porta-copos foram projetados para fixar copos ou latas de bebidas firmemente.

Para usar o porta-copos abaixe o descansabraço, puxando a cinta.

#### ⚠ ATENÇÃO

Não acondicione nada além de copos ou latas no porta-copos, estes objetos poderão ser arremessados e causar ferimentos aos ocupantes no veículo em caso de um acidente ou de frenagem brusca.

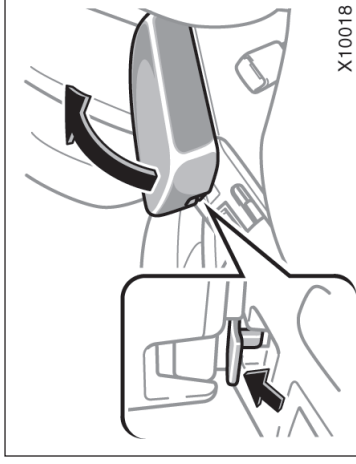

### CONSOLE

Para acessar o console traseiro, puxe a alavanca de destravamento e ao mesmo tempo levante a tampa do console.

#### ⚠ ATENÇÃO

Para reduzir a probabilidade de ferimentos em caso de um acidente ou de frenagem brusca, sempre mantenha fechado o console traseiro enquanto estiver dirigindo.



## Porta-garrafas

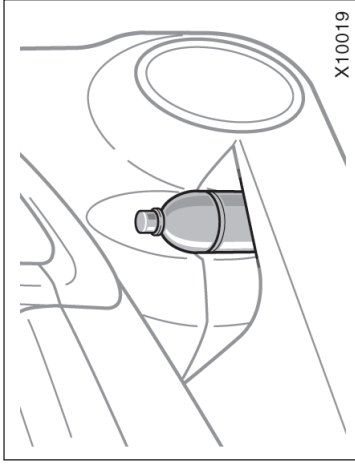

Os porta-garrafas foram projetados para fixar garrafas firmemente.

### ⚠ ATENÇÃO

Não acondicione nada além de copos ou latas no porta-copos, estes objetos poderão ser arremessados e causar ferimentos aos ocupantes no veículo em caso de um acidente ou de frenagem brusca.

## Porta dianteira

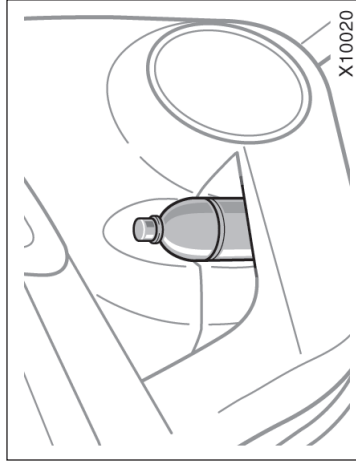

*Não coloque um copo ou garrafa aberta no porta-garrafas uma vez que o conteúdo poderá derramar quando a porta for aberta ou fechada.*

## Ganchos para fixação de bagagem

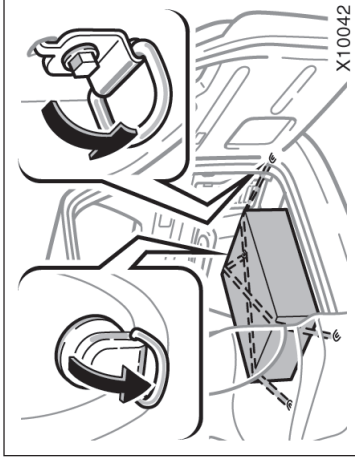

Para amarrar a bagagem, use os ganchos de amarração conforme ilustrado acima.

Veja "Precauções quanto ao acondicionamento de bagagem", página 2-12, Seção 2 sobre a disposição da bagagem.

### ⚠ ATENÇÃO

Para evitar ferimentos, mantenha recolhidos os ganchos de amarração quando não estiverem sendo usados.

## Porta traseira

### Ganchos para pacotes de supermercado



Os ganchos foram projetados para pendurar objetos como pacotes de compras.

#### NOTA

*Para evitar ferimentos, não pendure objetos pesados nos ganchos.*

### Tampa do compartimento de bagagem

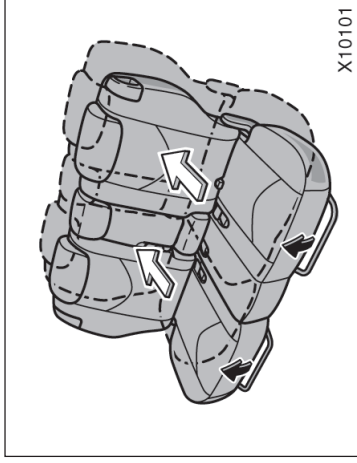

### ANTES DE USAR A TAMPA DO COMPARTIMENTO DE BAGAGEM

Desloque os bancos traseiros para trás o máximo possível.

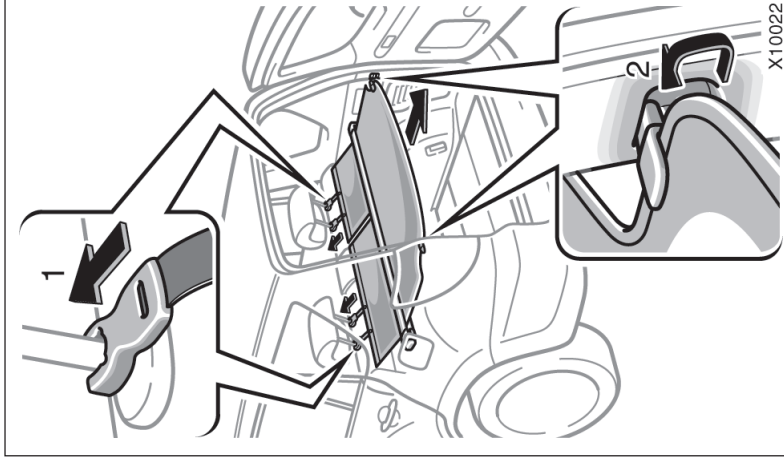

## USO DA TAMPA DO COMPARTIMENTO DE BAGAGEM

1. Fixe no apoio de cabeça, os ganchos dianteiros da tampa do compartimento de bagagem.
2. Puxe a tampa do compartimento de bagagem e prenda-a nas ancoragens.

### ⚠ ATENÇÃO

- Não coloque objeto algum sobre a tampa. Estes itens poderão ser atirados e causar ferimentos aos ocupantes do veículo durante uma frenagem brusca ou colisão.
- Para reduzir a probabilidade de ferimentos em caso de um acidente ou de frenagem brusca, mantenha sempre a tampa presa.



Se não for possível fixar os ganchos dianteiros no apoio de cabeça, abaixe o encosto do banco traseiro.

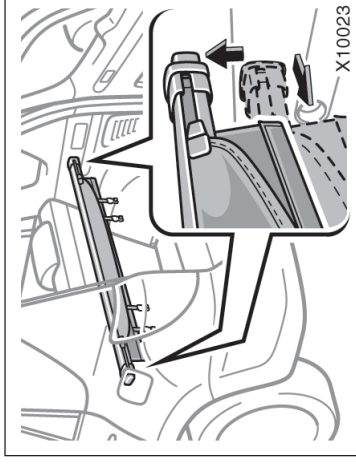

## REMOÇÃO DA TAMPA DO COMPARTIMENTO DE BAGAGEM

**Comprima a extremidade da tampa do compartimento de bagagem e levante-a.**

Após remover a tampa, acondicione-a sob o painel de acabamento do compartimento de bagagem conforme descrito abaixo. Isto impedirá ferimentos aos ocupantes em caso de frenagem brusca ou acidente.

**ACONDICIONAMENTO DA TAMPA DO  
COMPARTIMENTO DE BAGAGEM**

1. Abra o painel de acabamento do compartimento de bagagem.

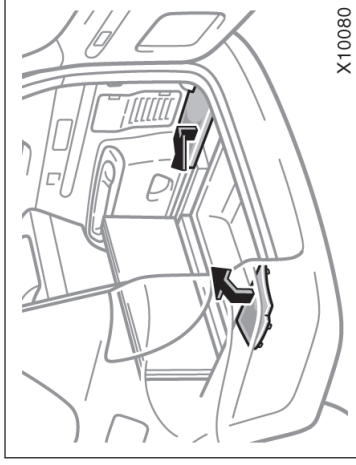
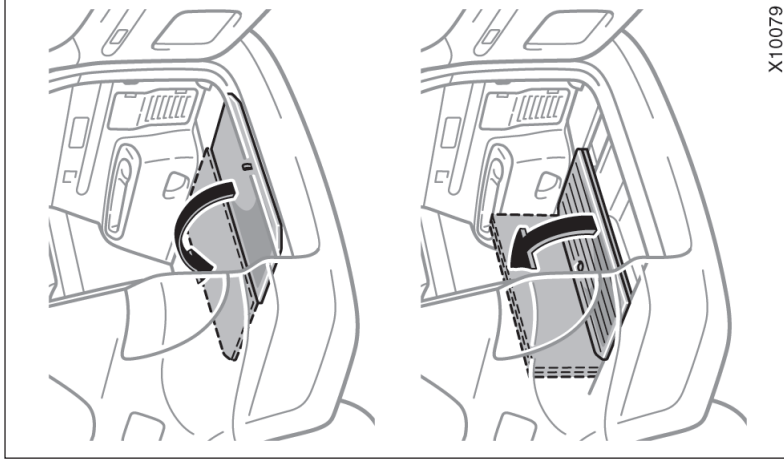

2. Remova a tampa lateral do deck.

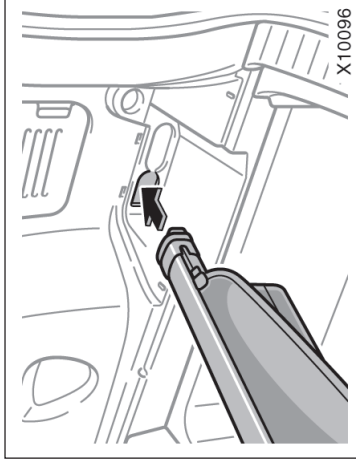

- 3. Introduza a extremidade direita da tampa na abertura da caixa de estocagem de bagagem, conforme ilustrado.**

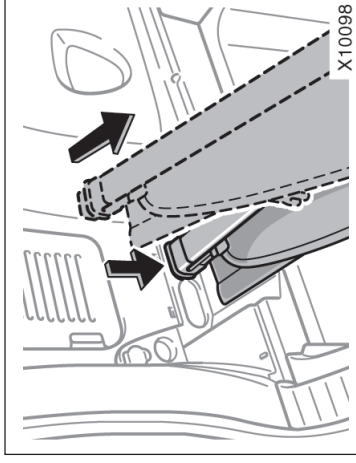

- 4. Comprima a extremidade esquerda da tampa e encaixe-a no espaço vazio no lado oposto da caixa de estocagem de bagagem.**

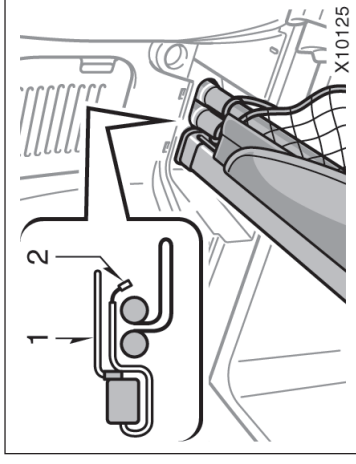

Somente carroçaria longa: Para acondicionar a rede de bagagem traseira e a tampa do compartimento de bagagem juntas, acondicione primeiramente a rede e a seguir a tampa do compartimento de bagagem. (Veja "Rede no compartimento traseiro", página 1-10-13, nesta Seção). Coloque a parte dianteira da tampa do compartimento de bagagem (2) sobre a rede acondicionada e a seguir coloque a parte traseira da tampa sobre a rede (1), caso contrário o painel de acabamento do compartimento de bagagem poderá não fechar firmemente.



**ATENÇÃO**

**Certifique-se de que a tampa do compartimento de bagagem esteja acondicionada firmemente.**

## Gancho para fixação da rede separadora

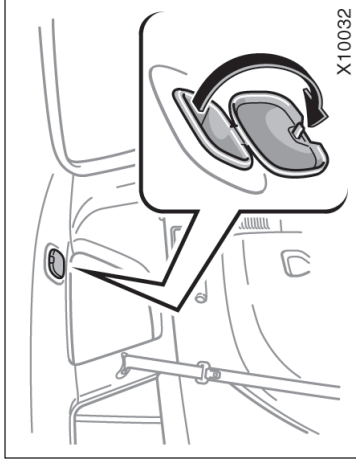

Este gancho é usado para fixar a rede separadora que é um item do kit opcional de instalação em uma Concessionária Autorizada Toyota.

Você poderá separar o compartimento de bagagem instalando a rede separadora.

Para usar, abaixe a tampa.

## Rede no compartimento traseiro

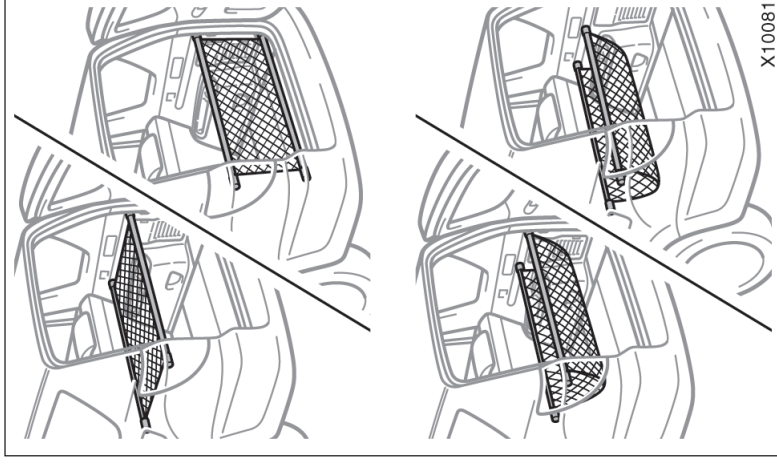

Você poderá usar os ganchos de amarração para fixar a garra da cinta da rede separadora. Certifique-se de que a rede não interfira no encosto do banco reclinado ou apoio de cabeça. Veja o manual de instruções para instalação.

### ⚠️ ATENÇÃO

Quando não usar a rede separadora, certifique-se de que a tampa do gancho esteja fechada. Se a tampa estiver aberta, poderá causar ferimentos como bater a cabeça de um ocupante.

Para fixar a bagagem, use a rede do compartimento traseiro. A rede também poderá ser usada para colocar carga.

Veja "Precauções quanto ao acondicionamento de bagagem", página 2-12, Seção 2 sobre a disposição da bagagem.

#### NOTA

- ◆ Não coloque objetos frágeis na rede.
- ◆ Não coloque peso acima de 10 kg. na rede.

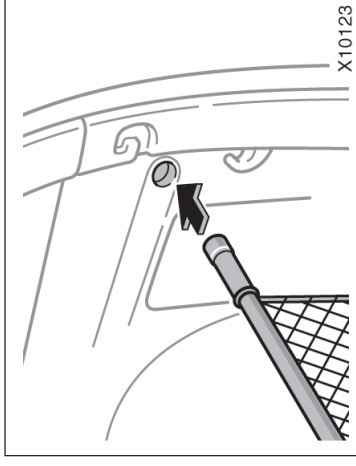

#### USO DA REDE DO COMPARTIMENTO DE CARGA

Para usar a rede, introduza na abertura, a extremidade direita do tubo.

#### ⚠ ATENÇÃO

- Para reduzir a possibilidade de ferimentos em caso de acidente ou frenagem brusca, mantenha a rede fixa firmemente.
- Não permita a pessoas subirem ou pendurar-se na rede.
- Para impedir movimentação da bagagem durante a frenagem, não coloque na rede objetos projetados acima da altura dos encostos dos bancos traseiros, uma vez que estes itens poderão ser atritados e causar ferimentos em ocupantes do veículo em caso de acidente ou frenagem brusca.

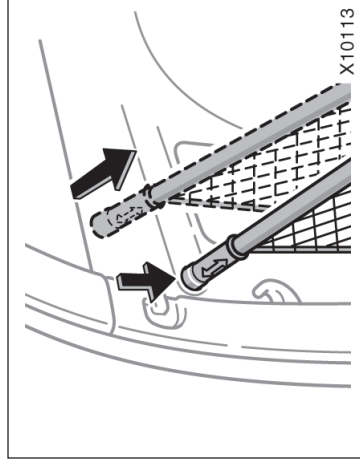

Comprima a extremidade esquerda do tubo e encaixe-o na abertura no lado oposto do compartimento de bagagem.

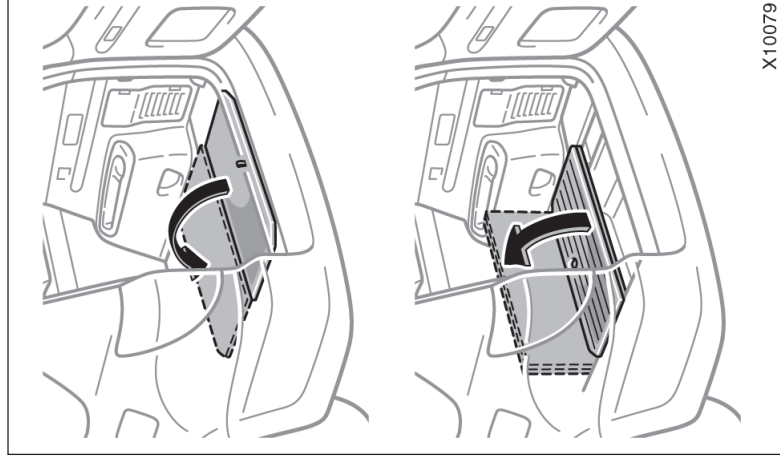

## ACONDICIONAMENTO DA REDE PARA BAGAGEM

1. Abra o painel de acabamento do compartimento de bagagem.



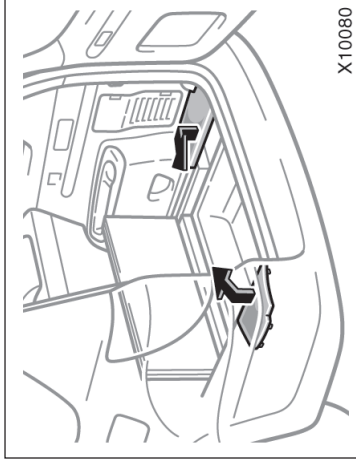

2. Remova a cobertura lateral do painel de acabamento do compartimento de bagagem.

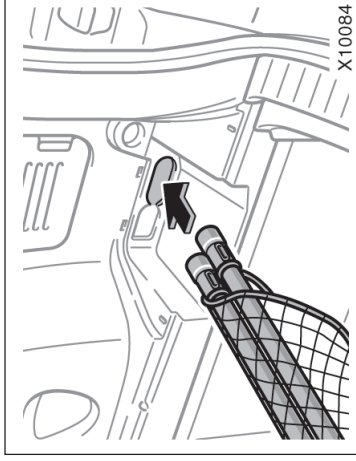

3. Introduza na caixa de estocagem do compartimento de bagagem, a extremidade direita da rede, conforme ilustrado.

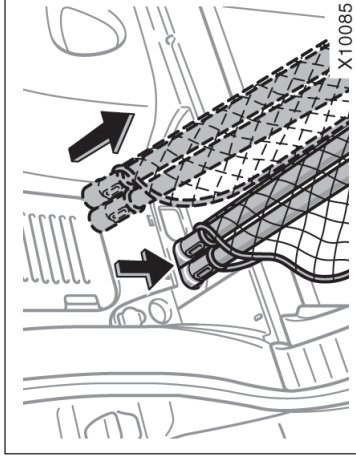

4. Comprima a extremidade esquerda da rede e encaixe-a no lado oposto da caixa de armazenamento de bagagem.



**ATENÇÃO**

Certifique-se de que a rede esteja acondicionada firmemente.

## Tapete

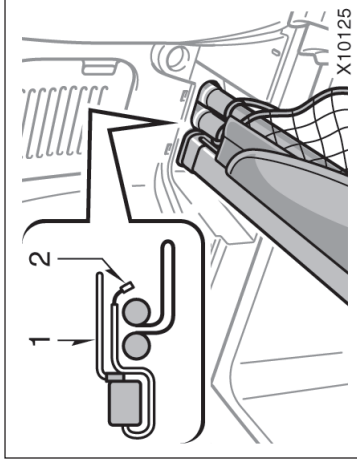

X10125

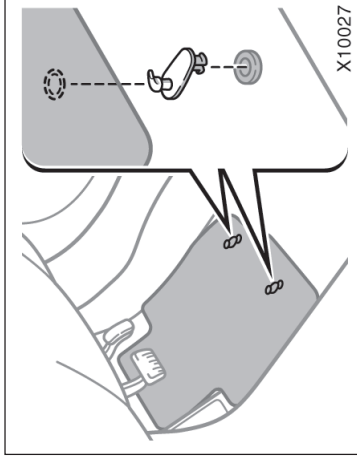

X10027



X10028

Para guardar a rede e a tampa do compartimento de bagagem juntas, acondicione primeiramente a rede e a seguir a tampa do compartimento de bagagem. (Veja "Tampa do compartimento de bagagem", página 1-10-9, nesta Seção). Coloque a parte dianteira da tampa do compartimento de bagagem (2) sobre a rede acondicionada e a seguir coloque a parte traseira da tampa do compartimento de bagagem sobre a rede (1), caso contrário o painel de acabamento do compartimento de bagagem poderá não fechar firmemente.

### Use um tapete na dimensão correta.

Se o carpete e o tapete do assoalho tiverem dois furos, isto deve-se aos mesmos terem sido projetados para uso com presilhas de retenção. Fixe o tapete com presilhas nos furos do carpete do assoalho.

### NOTA

***A Toyota recomenda a utilização de tapetes genuínos Toyota e para tanto, consulte uma das Concessionárias Autorizadas Toyota.***

### ⚠ ATENÇÃO

- Ao instalar o tapete do assoalho observe as seguintes precauções. Certifique-se de que o tapete esteja posicionado corretamente sobre o assoalho do veículo. Se o tapete deslizar e causar a interferência no movimento dos pedais durante a condução, acidentes poderão ocorrer.
- Certifique-se de que o tapete esteja posicionado corretamente no assoalho do veículo com o lado correto voltado para cima.
- Não coloque tapetes sobre outros tapetes no assoalho do veículo.



## Precauções quanto a um veículo utilitário

# Seção 2 INFORMAÇÕES ANTES DE DIRIGIR O SEU TOYOTA

- Precauções quanto a um veículo utilitário
- Período de amaciamento
- Combustível
- Sistema de corte da bomba de combustível
- Dirigindo em outros países
- Conversor catalítico de três vias
- Cuidados quanto às emissões de escapamento do motor
- Fatos sobre o consumo de óleo
- Velas de ignição com ponta de irídio
- Sistema de freio
- Indicadores de desgaste das pastilhas de freio
- Sistema de direção elétrica assistida
- Precauções quanto ao acondicionamento de bagagem
- Precauções quanto ao bagageiro do teto
- Pára-choque com degrau
- Identificação do veículo Toyota
- Suspensão e chassi

Este veículo pertence à classe de utilitário nos quais a maior altura livre do solo e a banda de rodagem de pneu mais estreita em relação à altura do seu centro de gravidade permitem ao veículo desempenhar uma grande variedade de aplicações fora-de-estrada. Características específicas de projeto fazem com que o centro de gravidade seja maior do que nos veículos de passageiros comuns. Esta característica de projeto faz com que este tipo de veículo esteja mais propenso aos capotamentos. E, o índice de capotamento nos utilitários é notadamente mais alto do que nos demais tipos de veículos. Uma vantagem da maior altura livre do solo, é a melhor visibilidade da estrada permitindo a antecipação de problemas. Este veículo não foi projetado para fazer curvas à mesma velocidade de um veículo convencional de passageiros, assim como os carros esportivos não foram projetados para desempenhar satisfatoriamente fora-de-estrada. Portanto as curvas fechadas em velocidades excessivas podem resultar em capotamento.

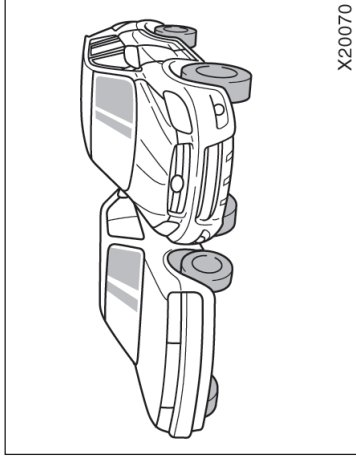

## ATENÇÃO

Sempre observe as precauções abaixo para minimizar os riscos de sérios ferimentos ou danos ao veículo:

- Em caso de capotamento, um ocupante que não esteja usando o cinto de segurança estará muito mais propenso a ferimentos fatais do que o ocupante que esteja usando o cinto. Portanto, o motorista e todos os passageiros devem usar o cinto de segurança sempre que o veículo estiver em movimento.
- Evite fazer curvas fechadas ou manobras bruscas sempre que possível. A negligência quanto à operação correta deste veículo poderá resultar na perda do controle do veículo ou capotamento com ferimentos graves ou fatais.
- Transportar objetos sobre o teto do veículo tornará mais alto o centro de gravidade do veículo. Evite as velocidades altas, arrancadas, curvas fechadas, frenagens ou manobras bruscas, que poderão causar perda do controle ou capotamentos devido à operação incorreta deste veículo.

## Período de amaciamento

### Dirija suavemente e evite altas velocidades.

Este veículo não exige um amaciamento complexo. Mas a observância de algumas dicas simples durante os primeiros 2000 km permitem obter economia no futuro e vida longa para o veículo:

- Evite as partidas e a condução com o acelerador totalmente pressionado.
- Evite acelerar o motor.
- Evite a frenagem brusca nos primeiros 300 km.
- Não dirija por um período extenso em uma mesma velocidade, seja alta ou baixa.
- Não reboque.

• Sempre diminua a velocidade quando estiver dirigindo sob vento lateral. O perfil e o centro de gravidade mais alto tornam este veículo mais sensível aos ventos laterais do que os veículos de passageiros. Diminua a velocidade para melhor controle do veículo.

• Ao dirigir fora-de-estrada ou em terrenos irregulares, não use velocidades excessivas, não salte com o veículo, não faça curvas fechadas, não bata em objetos, etc. Isto poderá provocar a perda de controle ou o capotamento do veículo com ferimentos graves ou fatais. Também haverá riscos de danos dispendiosos à suspensão e ao chassi do veículo.

• Não dirija transversalmente em acíves ou declives acentuados. É preferível dirigir em linha reta nos acíves e nos declives. Seu veículo (ou qualquer outro veículo fora-de-estrada) poderá tombarmais facilmente se estiver sendo dirigido em sentido transversal e não em linha reta.

## Combustível

**A seleção do combustível adequado é essencial para o desempenho satisfatório do motor.**

Os danos no motor causados pela utilização de combustíveis impróprios não são cobertos pela garantia do veículo Toyota novo.

### TIPO DE COMBUSTÍVEL

**Utilize somente gasolina sem chumbo.**

Para ajudar a evitar enganos nos postos de abastecimento, a abertura do reservatório de combustível é menor.

O bocal especial nas bombas de combustível sem chumbo é adequado para esta abertura. Esta abertura não permite o encaixe do bocal padrão nas bombas de combustível com chumbo.

### NOTA

***Não utilize gasolina com chumbo. A utilização deste tipo de gasolina reduzirá a eficiência do conversor catalítico de três vias e o sistema de controle de emissões irá funcionar inadequadamente. Isto também poderá aumentar os custos de manutenção.***

## Sistema de corte da bomba de combustível

O sistema de corte da bomba de combustível interrompe o fluxo de combustível para o motor para evitar o risco de vazamento de combustível quando o motor “morrer” ou o airbag inflar após uma colisão. Para dar partida ao motor novamente após a ativação do sistema de corte da bomba de combustível, posicione a chave de ignição em “ACC” ou na posição desligada por uma vez e dê nova partida ao motor.



### ATENÇÃO

**Verifique o solo sob o veículo antes de dar partida ao motor. Se notar algum vazamento de líquidos no solo, o sistema de combustível foi danificado e exige reparos. Neste caso, não dê partida ao motor.**

## NÚMERO DE OCTANAS

**Selecione gasolina com número de Octanas 91 ou mais alto.**

O uso de combustível com número de octanas abaixo da especificação irá causar detonação forte e persistente. Caso a detonação seja muito severa, haverá danos ao motor.

## USO DE MISTURA DE GASOLINA E ÁLCOOL EM UM MOTOR A GASOLINA

A Toyota reconhece o uso de mistura de gasolina e álcool desde que o conteúdo de álcool seja de 19% a 26%. Certifique-se de que a mistura de gasolina e álcool corresponda ao número de octanas acima.

### Se o motor apresentar detonação ...

Se você perceber detonação acentuada mesmo quando estiver usando o combustível recomendado, ou se as batidas persistirem em velocidade constante em pistas planas, consulte uma Concessionária Autorizada Toyota.

No entanto, algumas vezes, poderão ser observadas batidas leves durante um curto período nas acelerações ou nas subidas. Isto é normal e não há motivo para preocupação.

## CAPACIDADE DO RESERVATÓRIO DE COMBUSTÍVEL

60 ℓ.

## Dirigir em outros países

Se você planejar dirigir o veículo em outros países...

Primeiramente, adapte o veículo à legislação local.

Em seguida, verifique a disponibilidade do combustível adequado.

## Conversor catalítico de três vias

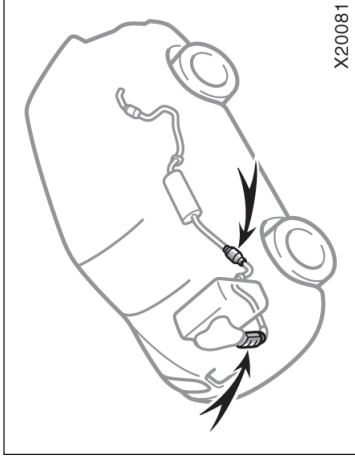

O conversor catalítico de três vias é um dispositivo para controle das emissões instalado no sistema de escapamento.

O seu objetivo é reduzir os poluentes dos gases emitidos.

### ⚠️ ATENÇÃO

- Mantenha os ocupantes e materiais inflamáveis distantes da saída dos gases enquanto o motor estiver funcionando. A temperatura dos gases do escapamento é excessivamente alta.
- Não dirija em marcha-lenta ou estacione o veículo sobre objetos facilmente inflamáveis como graxa, folhas, papéis ou tecidos.

### NOTA

A penetração de grande quantidade de gases não queimados no conversor catalítico de três vias poderá resultar em superaquecimento do conversor e risco de incêndio. Para evitar esta condição e outros danos, observe as seguintes precauções:

- ◆ Utilize somente gasolina sem chumbo.
- ◆ Não dirija com o nível de combustível extremamente baixo; a falta de combustível poderá resultar em uma impropriedade do motor, e excesso de sobrecarga no conversor catalítico de três vias.
- ◆ Não mantenha o motor funcionando em marcha-lenta durante mais de 20 minutos.
- ◆ Evite acelerar o motor.
- ◆ Não empurre ou puxe o veículo para a partida.
- ◆ Não desligue a ignição com o veículo em movimento.

## Precauções quanto às emissões de escapamento do motor

- ◆ *Mantenha o motor em boas condições operacionais. Impropriedade no sistema elétrico do motor, sistema de ignição eletrônica, ou sistema de combustível poderão gerar temperaturas muito altas no conversor catalítico de três vias.*
- ◆ *Se a partida for difícil ou o motor morrer com frequência, providencie inspeção assim que possível. Lembre-se que a Concessionária Autorizada Toyota conhece perfeitamente o veículo e o sistema do conversor catalítico.*
- ◆ *Para garantir o funcionamento correto do conversor catalítico de três vias e do sistema de controle de emissões, o veículo deverá ser inspecionado regularmente conforme especificado no Plano de manutenção do Veículo Toyota. (Consulte a página 6-3, Seção 6.)*

### ATENÇÃO

- Evite inalar os gases do escapamento do motor. Os gases contêm monóxido de carbono (CO), um gás incolor e inodoro que poderá causar perda de consciência ou até mesmo morte.
- Certifique-se de que não haja vazamentos ou conexões soltas no sistema de escapamento. O sistema deverá ser inspecionado frequentemente. Se o veículo bater em algum objeto ou se você perceber alguma alteração nos ruídos do escapamento, verifique o sistema imediatamente.
- Não acelere o veículo em garagens ou em ambientes fechados, exceto o tempo necessário para entrar e sair. Os gases de escapamento não irão dissipar, causando uma situação particularmente perigosa.
- Não permaneça durante muito tempo no interior de um veículo estacionado com o motor funcionando. Caso seja inevitável, faça-o somente em áreas abertas e ajuste o sistema de aquecimento ou resfriamento para forçar a admissão de ar externo.

- Mantenha a porta traseira fechada enquanto estiver dirigindo. A porta traseira aberta ou não vedada poderá permitir a penetração dos gases do escapamento no interior do veículo.
- Para permitir o funcionamento adequado do sistema de ventilação do veículo, mantenha limpas as grades de admissão do ar externo do para-brisa sem vestígios de neve, folhas ou outras obstruções.
- Se você perceber odor de gases do escapamento no interior do veículo, abra os vidros e feche a porta traseira para garantir a entrada de ar fresco no veículo. Se perceber odor de gases do escapamento embora não haja outros veículos nas proximidades, solicite a inspeção na Concessionária Autorizada Toyota. A inalação contínua dos gases do escapamento podem resultar em morte por envenenamento.



## Fatos sobre o consumo de óleo

### FUNÇÕES DO ÓLEO LUBRIFICANTE DO MOTOR

A função básica do óleo do motor é lubrificar e resfriar o interior do motor, e é o principal componente para manter o motor em condições operacionais apropriadas.

### CONSUMO DO ÓLEO LUBRIFICANTE DO MOTOR

É normal que um motor consuma óleo lubrificante durante uma operação normal. As causas do consumo em um motor normal são as seguintes.

- O óleo é utilizado para lubrificar os êmbolos, anéis do êmbolo e cilindros. Uma camada fina de óleo permanece nas paredes dos cilindros quando o êmbolo desce no cilindro. A alta pressão negativa gerada nas desacelerações do veículo aspira parte desse óleo para a câmara de combustão. Este óleo, bem como parte da camada de óleo da parede do cilindro, é queimado pelos gases da combustão em alta temperatura, durante o processo de combustão.
- O óleo também é utilizado para lubrificar as guias das válvulas de admissão. Parte desse óleo é aspirada para as câmaras de combustão com o ar da admissão e é queimada junto com o combustível. Os gases de escape em alta temperatura, também queimam o óleo utilizado para lubrificar as guias das válvulas de escapeamento.

**A quantidade de óleo consumida depende da viscosidade, qualidade do óleo e das condições de condução do veículo.**

Uma quantidade maior de óleo é consumida quando o veículo é dirigido em altas velocidades e frequentes acelerações e desacelerações.

Um motor novo consome maior quantidade de óleo, uma vez que os êmbolos, anéis dos êmbolos e a parede dos cilindros ainda não estão ajustados.

**Consumo de óleo:** Máximo 1,0 ℓ por 1.000 km

**Ao calcular a quantidade de óleo consumida, lembre-se de que o óleo poderá estar diluído tornando difícil determinar o nível correto.**

Por exemplo: se o veículo for utilizado em trajetos curtos repetitivos e consumir uma quantidade normal de óleo, a vareta indicadora do nível poderá não indicar consumo de óleo mesmo após 1000 km ou mais. Isto é devido à diluição gradual do óleo no combustível ou umidade, aparentemente que não houve alteração no nível de óleo.

Como os componentes da diluição evaporaram quando o veículo é dirigido em velocidades altas, como em uma rodovia, tem-se a impressão que uma quantidade excessiva de óleo foi consumida após a condução em altas velocidades.

### IMPORTÂNCIA DA VERIFICAÇÃO DO NÍVEL DO ÓLEO

Um dos pontos mais importantes na manutenção adequada de um veículo é manter o nível ideal do óleo lubrificante, para que o funcionamento do motor não seja comprometido. Desta forma é essencial a verificação regular do nível do óleo lubrificante. A Toyota recomenda que o nível do óleo lubrificante seja verificado a cada abastecimento de combustível.

NOTA
<b>A negligência quanto à verificação regular do óleo lubrificante poderá causar problemas sérios devido à insuficiência de óleo.</b>

Para informações detalhadas, sobre a verificação do nível do óleo, Veja "Verificação do nível do óleo", página 7-2-1, Seção 7-2.

## Velas de ignição com ponta de irídio

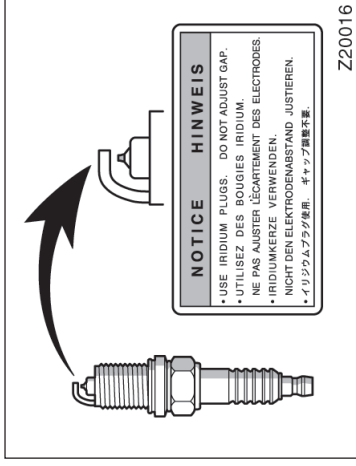

O motor do seu veículo é equipado com velas de ignição com pontas de irídio.

### NOTA

**Use somente as velas de ignição com pontas de irídio. Não ajuste as folgas para melhorar o desempenho do motor ou para tornar a condução mais suave.**

## Sistema de freio

O sistema do freio tipo cilindro-mestre tandem é um sistema hidráulico com dois sub-sistemas independentes. Se um dos sub-sistemas apresentar uma impropriedade, o outro continuará funcionando. No entanto, o pedal ficará mais duro, e a distância de frenagem será maior. Além disso a luz de advertência do sistema dos freios irá acender.



### ATENÇÃO

**Não dirija o veículo usando somente um sistema de freio. Repare os freios imediatamente.**



### ATENÇÃO

- Não bombeie o pedal do freio se o motor “morrer”. Cada pressão exercida no pedal do freio consome vácuo da reserva.
- Mesmo que toda assistência de freio tenha sido totalmente perdida, os freios irão funcionar. Mas você terá que pressionar o pedal de freio muito mais do que o normal. E a distância de frenagem será maior.

## SISTEMA DE FREIO ANTIBLOCANTE

O sistema de freio antiblocante foi projetado para ajudar a evitar o travamento das rodas durante uma frenagem súbita ou frenagem sobre pistas escorregadias. Isto ajuda a melhorar a estabilidade da direção e o desempenho do volante de direção do veículo nestas circunstâncias.

**Procedimento correto para pressionar o pedal do freio:** Quando o sistema de freio antibloccante estiver ativado, você poderá sentir a pulsação do pedal do freio e ouvir um ruído. Nesta condição, para que o sistema de freio antibloccante funcione, basta pressionar mais firmemente o pedal do freio. Não bombeie o freio. Isto reduzirá o desempenho de frenagem.

O sistema de freio antibloccante começa a funcionar quando a velocidade do veículo estiver acima de aproximadamente 10 km/h. O sistema deixará de funcionar quando o veículo for desacelerado à velocidade abaixo de aproximadamente 5 km/h.

Pressionar o pedal do freio em superfícies escorregadias tais como sobre uma tampa de esgoto, placa de aço em construções, juntas em pontes, etc. em dias chuvosos tende a ativar o sistema de freio antibloccante.

Você poderá ouvir um click ou um ruído no compartimento do motor por alguns segundos durante a partida do motor ou logo após a partida. Isto significa que o sistema de freio antibloccante está no modo de auto-diagnóstico, e não indica mau funcionamento.

**Quando o sistema de freio antibloccante for ativado poderá haver as condições abaixo. Isto não é indicio de uma impropriedade no sistema:**

- Você poderá ouvir o sistema de freio antibloccante funcionar e sentir a pulsação do pedal do freio, vibrações da carroçaria e do volante. Poderá também ser ouvido o ruído do motor no compartimento do motor mesmo após parar o veículo.
- Ao final da ativação do sistema de freio antibloccante, o pedal do freio poderá mover um pouco para frente.



### ATENÇÃO

Não confie excessivamente no sistema de freio antibloccante. Embora esse sistema ajude a controlar o veículo, ainda é importante dirigir com o máximo cuidado e mantendo uma velocidade moderada e a distância segura do veículo à frente, uma vez que mesmo com o sistema de freio antibloccante acionado, existem limites para a estabilidade do veículo e para o funcionamento efetivo do volante.

Se a capacidade de aderência dos pneus for excedida ou se houver aquaplanagem durante altas velocidades sob condições de chuva, o sistema de freio antibloccante poderá não controlar o veículo.

O sistema de freio antibloccante não foi projetado para reduzir a distância de frenagem: dirija sempre em velocidade moderada, mantendo uma distância segura do veículo que está à frente. Com o parado com veículos sem o sistema de freio antibloccante, seu veículo poderá exigir uma distância de frenagem maior nos seguintes casos:

- Condução em estradas irregulares, em piscas revestidas de pedregulho ou neve.

- **Dirigir com correntes de pneus instaladas.**
- **Dirigir em degraus, como emendas e juntas em pontes.**
- **Condução em estradas cuja superfície estejam esburacadas ou apresente superfície desnivelada.**

Instale os 4 pneus conforme a dimensão especificada e calibre-os à pressão adequada. O sistema de freio antibloccante detecta a velocidade do veículo utilizadas nas respectivas rodas. A utilização de pneus não especificados poderá fazer com que o sensor não detecte com precisão a velocidade da roda, resultando em uma distância de frenagem mais longa.

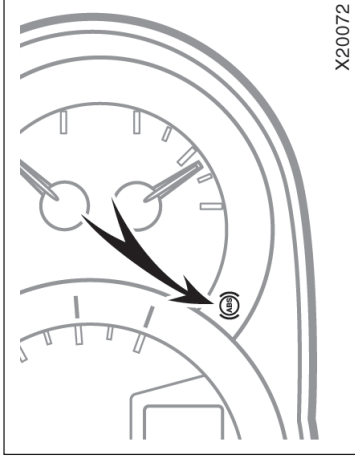

### Luz de advertência do “ABS”

A luz acende quando a chave de ignição está posicionada em “ON”. Se o sistema de freio antibloccante funcionar corretamente, a luz irá apagar após alguns segundos. A seguir se o sistema apresentar uma impropriedade, a luz acenderá novamente.

Quando a luz de advertência “ABS” estiver acesa (e a luz de advertência do sistema de freio estiver apagada), o sistema de freio antibloccante não irá funcionar, mas o sistema de freio irá funcionar no modo convencional.

Quando a luz de advertência “ABS” estiver acesa (e a luz de advertência do sistema de freio estiver apagada), o sistema de freio antibloccante não irá funcionar e as rodas poderão travar durante uma frenagem brusca ou frenagem em pistas escorregadias.

**Se alguma das condições abaixo existir, haverá uma impropriedade em alguma parte dos componentes monitorados pela luz de advertência. Contate uma Concessionária Autorizada Toyota assim que possível para manutenção do veículo se:**

- A luz não acender quando a chave de ignição estiver posicionada em “ON”, ou se a luz permanecer acesa.
- A luz acender durante a condução do veículo.

A ativação da luz de advertência por um período curto durante a operação não significa problema.

## Indicadores de desgaste das pastilhas de freio

<b>⚠ ATENÇÃO</b>
<p>Se a luz de advertência “ABS” e a luz de advertência do sistema de freio permanecerem acesas simultaneamente, pare imediatamente o veículo em um local seguro e contate a Concessionária Autorizada Toyota.</p> <p>Neste caso, não somente haverá uma impropriedade no sistema de freio antibloco, mas o veículo estará extremamente instável nas frenagens.</p>

### SISTEMA DE ASSISTÊNCIA DE FREIO

Quando os fríos são aplicados bruscamente, o sistema de assistência de freio considerará uma frenagem de emergência e providenciará mais força de frenagem para o motorista que não pode pressionar o pedal de freio firmemente.

Aplicar bruscamente os freios fará aumentar a força de frenagem. Neste momento, um ruído poderá ser ouvido no compartimento do motor e vibrações no pedal de freio. Isto não significa uma impropriedade.

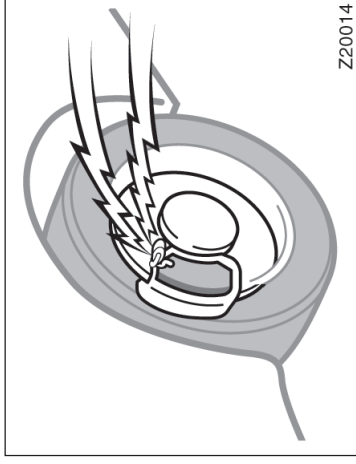

### SISTEMA DE FREIO DE ESTACIONAMENTO TIPO TAMBOR A DISCO

Seu veículo é equipado com sistema de freio de estacionamento tipo tambor a disco. Este tipo de sistema de freio exige assentamento das sapatas de freio periodicamente ou sempre que as sapatas do freio de estacionamento e/ou tambores forem substituídos. Providencie esta operação em uma Concessionária Autorizada Toyota.

### Os indicadores de desgaste das pastilhas de freio a disco produzem um ruído de advertência quando o desgaste exigir substituição.

Se você ouvir um ruído agudo ou algo raspando enquanto estiver dirigindo, verifique as pastilhas dos freios e substitua-as imediatamente em uma Concessionária Autorizada Toyota mais próxima.

Evite continuar dirigindo se ouvir o ruído de advertência.

Continuar dirigindo sem substituir as pastilhas causará desgaste excessivo aos discos de freio e aumentará o esforço necessário aplicado ao pedal do freio para as mesmas distâncias de parada.

## Sistema de direção elétrica assistida

O sistema de direção elétrica assistida, que utiliza um motor elétrico auxilia o esterçamento do volante de direção.

Nos casos abaixo, você poderá perceber que a direção está mais pesada. Entretanto, a luz de advertência do sistema de direção elétrica assistida não irá acender. (Uma vez que não há uma imprópriedade).

- Manobras ou curvas frequentes durante um longo período.  
O efeito da direção elétrica assistida será reduzido para impedir o superaquecimento do sistema. Evite estertar o volante de direção ou parar o veículo e posicionar a chave de ignição em ACC ou OFF. O sistema irá esfriar em aproximadamente 10 segundos.

### NOTA

**As manobras e curvas frequentes durante um período logo poderão danificar o sistema em que o mecanismo impede o superaquecimento do sistema da direção elétrica assistida.**

- Quando a bateria estiver descarregada. Verifique a condição da bateria. Se necessário recarregue ou substitua a bateria. Para detalhes veja, “Verificação da condição da bateria”, página 7-3-1, Seção 7-3.

### INFORMAÇÃO

**Quando o volante de direção for esterçado, um ruído operacional do motor (estridente) poderá ser ouvido. Isto ocorre quando o motor da direção elétrica assistida funciona e não significa defeito.**

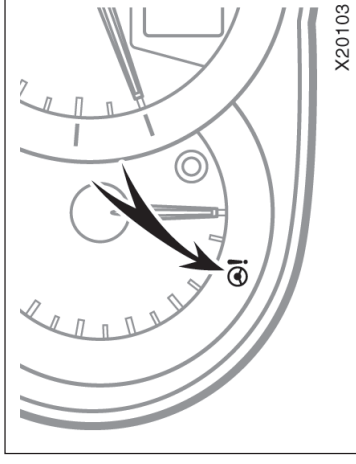

### Luz de advertência do sistema de direção elétrica assistida

A luz irá acender quando a chave de ignição for posicionada em ON. Se o sistema de direção elétrica assistida estiver funcionando corretamente, a luz irá apagar após alguns segundos. Se houver uma imprópriedade no sistema, a luz acenderá novamente.

## Precauções ao acomodar bagagens

Ao acomodar bagagens ou cargas no veículo, observe o seguinte:

- Posicione a bagagem ou cargas na caçamba sempre que possível. Certifique-se de que todos os itens estejam firmes.
- Certifique-se de o veículo esteja balanceado. Coloque o peso o máximo possível à frente ajuda a manter o balanceamento.
- Para melhorar a economia do combustível, evite carregar pesos desnecessários.

Se houver as condições abaixo, haverá uma impropriedade em algum ponto nos componentes monitorados pelo sistema da luz de advertência. Contate uma Concessionária Autorizada Toyota assim que possível para manutenção do veículo.

- A luz não acender quando a chave de ignição for posicionada em ON ou permanecer acesa.
- A luz permanecer acesa durante a condução.

### ATENÇÃO

Se a luz de advertência do sistema de direção elétrica assistida acender, dirija o veículo a uma Concessionária Autorizada Toyota assim que possível. Neste caso o esterçamento do volante de direção exigirá mais esforço do que o normal. Dirija o veículo segurando firmemente o volante de direção.

### ATENÇÃO

- Para impedir que a carga ou a bagagem deslize para frente durante a frenagem, não empilhe objetos no compartimento de bagagem, acima da altura dos encostos dos bancos. Disponha a carga o mais próximo do assoalho possível.
- Jamais permita que os ocupantes permaneçam no compartimento de carga enquanto o veículo estiver em movimento. O compartimento de carga não foi projetado para o transporte de passageiros. Os passageiros deverão ocupar os bancos e usar os cintos de segurança devidamente travados, caso contrário, estarão sujeitos a ferimentos graves, em caso de frenagem brusca ou colisão.

- Não coloque objetos sobre o banco rebatido, uma vez que poderão deslizar para frente em uma frenagem.
- Não coloque objetos sobre a tampa do compartimento de bagagem na posição mais alta. Estes objetos poderão ser atirados e causar ferimentos nos ocupantes em uma frenagem ou acidente. Mantenha os itens em um local seguro.
- Para evitar que a carga ou bagagem deslize durante a frenagem, não coloque objetos na rede, acima da altura dos encostos dos bancos traseiros, uma vez que estes itens poderão ser atirados e causar ferimentos nos ocupantes do veículo durante uma frenagem brusca ou acidente.
- Não dirija o veículo com objetos sobre o painel de instrumentos. Esses objetos poderão interferir no campo de visão do motorista, ou poderão mover durante as acelerações ou curvas e interferir no controle do veículo. No caso de um acidente, poderão ferir os ocupantes.



## Precauções quanto ao bagageiro do teto

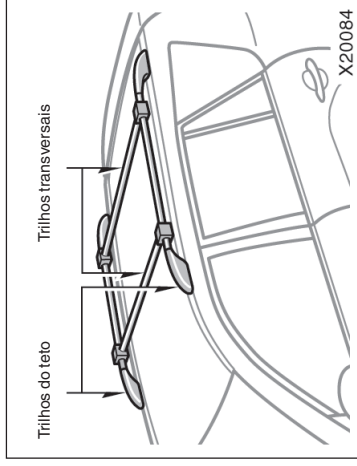

Para usar os trilhos do teto como bagageiro, use-os com dois ou mais trilhos transversais genuínos Toyota ou equivalentes.

Observe as instruções e precauções do fabricante ao instalar os trilhos transversais ou equivalentes.

### ⚠ ATENÇÃO

Ao acondicionar carga no bagageiro do teto, observe:

- Disponha a carga de modo que o seu peso seja distribuído uniformemente entre os eixos dianteiro e traseiro.
- Para transportar carga longa ou larga, jamais ultrapasse o comprimento ou largura geral do veículo (Veja, “Dimensões”, página 8-1 Seção 8, para informações sobre o comprimento e largura total do seu veículo).
- Antes de dirigir, verifique se a carga está fixada firmemente no bagageiro do teto.
- Evite as arrancadas, curvas fechadas ou frenagens bruscas.
- Para dirigir em longas distâncias em pistas sem pavimentação, ou em altas velocidades, pare o veículo periodicamente durante o trajeto e verifique se a carga continua no lugar.
- Não ultrapasse 46,2 kg de peso nos trilhos do teto ou trilhos do teto com trilhos transversais instalados. Entretanto se o peso permitido de carga nos trilhos transversais for abaixo de 46,2 kg, observe o limite de carga e as demais instruções sobre os trilhos transversais.

## Pára-choque com degrau

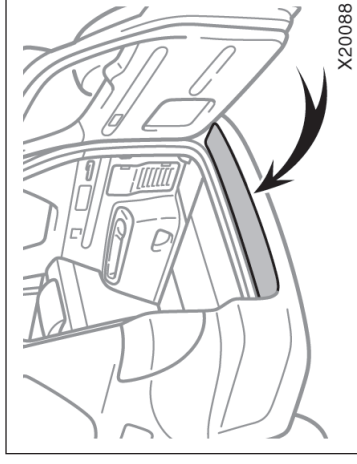

O pára-choque com degrau foi projetado para proteger a extremidade traseira e para facilitar o carregamento do veículo.

Para subir no degrau, use a área sombreada entre as setas na ilustração.

### ⚠ ATENÇÃO

- Não permita que mais que uma pessoa suba no pára-choque com degrau por vez. O degrau foi projetado para apenas uma pessoa.
- Jamais dirija o veículo quando houver alguém no pára-choque com degrau.



**Identificação do veículo Toyota —  
— Número de identificação do veículo**

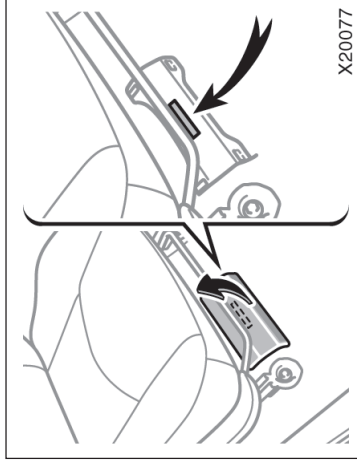

**O número de identificação do veículo (VIN) é o identificador legal do veículo. Este número está estampado sob o banco dianteiro direito.**

Este é o número de identificação básica do veículo. Este número é usado no certificado de propriedade do veículo.

**— Gravação nos vidros**

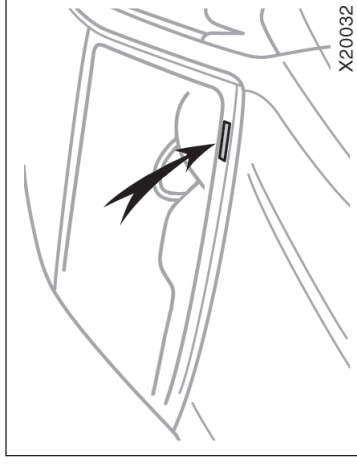

Todos os vidros possuem o número do chassi gravado próximo à identificação do fabricante.

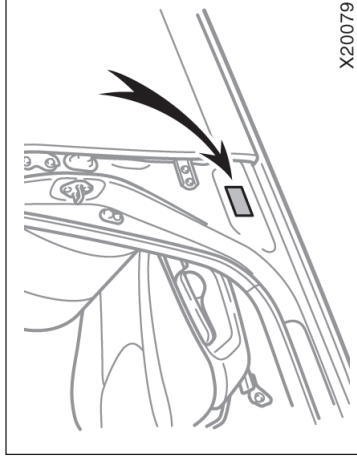

O número de identificação do veículo (VIN) também está gravado ao lado da placa do fabricante.

— Número do motor

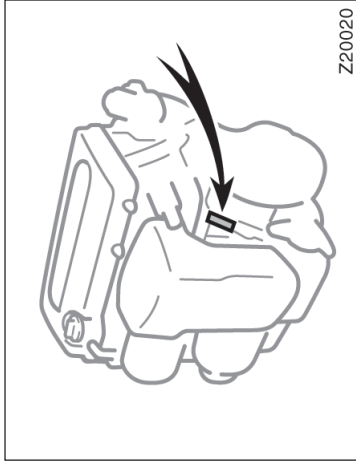

Z20020

O número do motor está gravado no bloco do motor, conforme ilustrado.

Suspensão e chassi



**ATENÇÃO**

Não modifique a suspensão/chassi com acessórios para levantar o veículo, uso de espaçadores, molas, etc. Tais objetos poderão resultar em alterações de risco quanto à dirigibilidade, resultando em perda do controle do veículo.



## Seção 3

# PARTIDA E CONDUÇÃO

- Antes de acionar o motor
- Como acionar o motor
- Verificação de segurança antes de dirigir
- Dicas para dirigir em várias condições
- Dicas para dirigir sob chuva
- Precauções ao dirigir fora-de-estrada
- Dicas para dirigir no inverno
- Reboque
- Como economizar combustível e fazer seu veículo durar mais

### Antes de acionar o motor

1. Verifique a região ao redor do veículo antes de entrar.
2. Ajuste a posição do assento, inclinação do encosto, altura do banco, altura do apoio de cabeça, ângulo do volante. E extrusão da coluna de direção.
3. Ajuste os espelhos retrovisores interno e externos.
4. Feche todas as portas.
5. Trave o cinto de segurança.

### Como acionar o motor — (a) Antes de acionar a partida

1. Aplique o freio de estacionamento firmemente.
2. Desligue as luzes e acessórios desnecessários.
3. Transmissão automática: Posicione a alavanca de mudança de marcha em “N”. Caso necessite religar o motor enquanto o veículo estiver em movimento, posicione a alavanca de mudança de marcha em “N”. Um dispositivo de segurança para partida evitará que o motor de partida seja acionado se a alavanca de mudança de marcha estiver em qualquer das posições de condução.
4. Pressione o pedal do freio até o final do curso.

## (b) Partida do motor

Antes de acionar o motor, observe as instruções em: “(a) Antes de acionar a partida”.

### **Procedimento para partidas normais**

O sistema de injeção multipoint/sistema de injeção seqüencial de combustível do motor automaticamente controla a mistura ar-combustível adequada para o acionamento do motor. Você pode acionar a partida com o motor quente ou frio, conforme segue:

Sem usar o pedal do acelerador, acione a partida girando a chave de ignição a “START”. Solte assim que o motor funcionar.

O motor deverá aquecer durante a condução, não em marcha-lenta. Para aquecer dirija em baixa rotação até que a temperatura do fluido de arrefecimento esteja na faixa normal.

### **Se o motor “morrer” ...**

Simplemente acione novamente a partida, seguindo os procedimentos para partidas normais acima.

### **Se não houver partida ...**

Veja “Se não houver partida”, página 4-1, Seção 4.

## Verificação de segurança antes de dirigir

A verificação de segurança antes de dirigir o veículo é um bom hábito. Alguns poucos minutos de verificação aumentam a segurança e o prazer de dirigir. Basta a familiarização básica com o veículo e atenção. Ou, caso prefira, uma Concessionária Autorizada Toyota terá prazer em executá-la, a um custo básico.



### **ATENÇÃO**

**Caso faça essa verificação em um local fechado, certifique-se de que haja ventilação adequada. Os gases do escapamento são nocivos.**

## ANTES DA PARTIDA DO MOTOR

### **Por fora do veículo**

**Pneus (incluindo pneu reserva).** Verifique a pressão dos pneus utilizando um calibrador de pressão, e observe atentamente quanto a cores, danos ou desgaste excessivo.

**Porcas das rodas.** certifique-se de que não estejam faltando e estejam bem apertadas.

**Vazamento de fluidos.** Após o veículo ter permanecido estacionado durante algum tempo, inspecione a extremidade inferior quanto a vazamentos de combustível, óleo, água ou fluidos. (Pingos de água provenientes do sistema do ar condicionado são normais).

### **NOTA**

- ◆ ***Não acione o motor de partida durante mais de 30 segundos. Isto poderá superaquecer o motor da partida e a fiação elétrica.***
- ◆ ***Não acelere excessivamente um motor frio.***
- ◆ ***Se houver dificuldade para a partida ou o motor “morrer” freqüentemente, providencie as verificações imediatamente.***

## Dicas para dirigir em várias condições

- Sempre reduza a velocidade ao perceber rajadas de ventos laterais. Isto permitirá melhor controle do veículo.
- Dirija lentamente nas lombadas e, se possível, em um ângulo reto. Evite dirigir sobre objetos altos, cortantes ou outras pistas perigosas. Isto poderá causar danos severos aos pneus.
- Dirija em velocidade baixa sobre obstáculos ou em estradas esburacadas, caso contrário, o impacto poderá causar sérios danos aos pneus e/ou rodas.
- Ao estacionar em um acive, esterce as rodas dianteiras de forma que se encontrem ao meio-fio, para que o veículo não mova. Aplique o freio de estacionamento, e posicione a transmissão em “P”. Se necessário, calce as rodas.
- Lavar o veículo ou trafegar em locais alagados, poderá molhar os freios. Para verificar se os freios estão molhados, certifique-se de que não haja tráfego por perto, e então pressione os freios levemente. Se não perceber uma força normal de frenagem, os freios possivelmente estarão molhados. Para secá-los, dirija cautelosamente pressionando levemente o pedal do freio, com o freio de estacionamento levemente puxado. Se o desempenho ainda não estiver satisfatório encoste o veículo e providencie a assistência de uma Concessionária Autorizada Toyota.

**Chicotes elétricos.** Verifique quanto a danos, folgas, ou conexões soltas.

**Linhas do combustível.** Verifique as linhas do combustível quanto a vazamento ou conexões soltas.

### APÓS A PARTIDA DO MOTOR

**Sistema de escapamento.** Verifique quanto a ruídos de vazamentos. Repare quaisquer vazamentos imediatamente. (Veja “Precauções quanto às emissões de escapamento do motor”, página 2-5, Seção 2.)

**Nível do óleo lubrificante do motor.** Desligue o motor e verifique com a vareta do nível do óleo com o veículo estacionado em um local plano. (Consulte a página 7-2-1, Seção 7-2 para instruções).

### DURANTE A CONDUÇÃO

**Instrumentos.** Certifique-se de que o velocímetro e os medidores estejam funcionando.

**Freios.** Em um local seguro, verifique se os freios não estão puxando para um lado quando aplicados.

**Algo fora da normal?** Verifique quanto a peças soltas, vazamentos e por ruídos anormais.

Se tudo estiver O.K., relaxe e aprecie o seu passeio.

**Luzes.** Certifique se os faróis, luzes de freio, luzes traseiras, sinalizadores de direção e outras luzes estejam funcionando. Verifique a regulagem dos faróis.

**No interior do veículo**

**Macaco e chave de rodas.** Certifique-se de que o macaco e chave de rodas estejam no veículo.

**Cinto de segurança.** Verifique se as travas funcionam firmemente. Certifique se os cintos não estejam gastos ou desfiados.

**Instrumentos e controles.** Verifique especialmente se os indicadores de advertência, as luzes dos instrumentos e o desembaçador estejam funcionando.

**Freios.** Certifique-se de que o pedal do freio possui folga adequada.

**No compartimento do motor**

**Fusíveis de reserva.** Certifique-se de que haja fusíveis de reserva. Os fusíveis deverão ser compatíveis com as amperagens determinadas na caixa de fusíveis.

**Nível do fluido de arrefecimento.** Certifique-se de que o nível do fluido de arrefecimento esteja correto. (Consulte a página 7-2-4, Seção 7-2 para instruções).

**Bateria e cabos.** Verifique a condição da bateria através da cor do indicador. Inspeccione quanto a terminais corroídos ou soltos e trincas na caixa da bateria. Verifique a fiação elétrica quanto às condições e conexões.

## ATENÇÃO

- Antes da partida, certifique-se de que o freio esteja totalmente liberado e que a luz de advertência esteja apagada.
- Não saia do veículo enquanto o motor estiver funcionando.
- Não mantenha o pé no pedal de freio enquanto estiver dirigindo. Isto poderá causar superaquecimento, desgastes desnecessários, excesso de consumo de combustível.
- Em um declive longo ou pronunciado, reduza a velocidade e a marcha. Lembre-se de que se forçados excessivamente, os freios poderão superaquecer e não funcionar adequadamente.
- Seja cuidadoso ao acelerar, trocar e reduzir de marcha em superfícies escorregadias. As acelerações repentinas ou reduções usando o freio-motor poderão fazer o veículo derrapar ou rodopiar.

- Esteja especialmente atento ao dirigir quando os freios estiverem molhados. Se os freios estiverem molhados, o veículo exigirá maior distância de frenagem, além de puxar para um lado quando os freios forem aplicados. O freio de estacionamento não atuará no veículo com segurança.

## NOTA

*Ao dirigir em pistas molhadas, evite traçar uma faixa de água. A penetração de grande quantidade de água no compartimento do motor poderá causar danos ao motor e/ou componentes elétricos.*

## Ao dirigir sob chuva

### Ao dirigir em superfícies escorregadias

- Dirija com cuidado quando estiver chovendo, pois a visibilidade poderá estar reduzida, os vidros poderão ficar embaçados e a estrada escorregadia.
- Dirija com cuidado quando começar a chover, pois a superfície da estrada estará mais escorregadia.
  - Evite altas velocidades ao dirigir sob chuvas em vias expressas, pois é possível que exista uma película de água entre os pneus e a superfície da estrada; o que prejudica o desempenho da direção e dos freios.

## Precauções ao dirigir fora-de-estrada

### ATENÇÃO

- **Frenagem brusca, aceleração e direção ao conduzir sobre superfícies escorregadias podem causar patinamento dos pneus e reduzir sua capacidade em controlar o veículo, resultando em acidentes.**
- **Mudanças bruscas na rotação do motor, tais como o uso do freio-motor, podem fazer o veículo patinar, resultando em acidentes.**
- **Após dirigir sobre áreas alagadas, pressione levemente o pedal do freio para certificar-se de que os freios estão funcionando adequadamente. Freios molhados poderão prejudicar o funcionamento normal do sistema. Caso o freio de apenas um dos lados não esteja funcionando adequadamente, o controle da direção poderá ser afetado, resultando em acidentes.**

### Ao passar por áreas alagadas

Não dirija sobre áreas que estejam alagadas após uma forte chuva, etc. Isto poderia resultar em graves danos ao veículo.

### NOTA

*Dirigir sobre áreas alagadas pode levar à parada do motor, bem como a impropriedades no veículo como curto-circuito nos componentes elétricos e danos no motor em virtude da entrada de água. Caso tenha sido necessário dirigir em uma área alagada e a água tenha atingido o veículo, leve-o a uma Concessionária Autorizada Toyota para que os freios, o óleo do motor, fluido da transmissão e condição dos lubrificantes dos rolamentos e juntas da suspensão (se necessário), bem como as demais juntas e rolamentos, sejam inspecionados.*

### ATENÇÃO

- Sempre observe as seguintes precauções para minimizar os riscos de acidentes pessoais ou danos ao veículo.
- **Dirija cautelosamente quando estiver fora-de-estrada. Não assuma riscos desnecessários dirigindo em locais perigosos.**
  - **Não segure o volante de direção pelo raio ao dirigir fora-de-estrada. Um impacto na roda poderá puxar o volante e ferir suas mãos. Mantenha as duas mãos e principalmente o polegar, no lado externo do aro do volante.**
  - **Verifique sempre a eficiência dos freios após passar com o veículo sobre areia, lama, água ou neve.**
  - **Após dirigir através de vegetação densa, lama, pedras, areia, água, etc., verifique se não há mato, galhos, papéis, trapos, pedras, lama, etc., que possam estar presos sob a carroçaria. Remova todo material que esteja sob a carroçaria. Dirigir com esses tipos de materiais presos ou aderidos sob o veículo poderá resultar em quebras ou incêndio.**



## Dicas para dirigir no inverno

### Verifique se o fluido de arrefecimento contém proteção contra congelamento

Use somente "Fluido de Arrefecimento Toyota Super Long Life Coolant".

Veja "Verificação do nível do fluido de arrefecimento", página 7-2-4, Seção 7-2, para detalhes quanto à seleção de tipo de fluido de arrefecimento.

O "Fluido de Arrefecimento Toyota Super Long Life Coolant" consiste de pré-mistura de 50% de fluido de arrefecimento e 50% de água deionizada. Este fluido de arrefecimento oferece proteção nas temperaturas baixas de aproximadamente -35°C (-31°F).

#### NOTA

**Não use somente água pura.**

◆ **Esteja atento a todas as medidas necessárias para evitar danos ao veículo ou a outros componentes.**

**A penetração de água na admissão de ar do motor causará sérios danos ao motor.**

**A água poderá remover a graxa dos rolamentos das rodas provocando a oxidação e o desgaste prematuro e poderá entrar também no diferencial, transmissão e caixa de transferência reduzindo a qualidade do óleo lubrificante das engrenagens.**

◆ **Areia e lama acumuladas ao redor dos tambores e discos de freio poderão afetar a eficiência da frenagem e danificar componentes do sistema de freio.**

◆ **Faça sempre a inspeção conforme o plano de manutenção após dirigir fora-de-estrada e em estradas de terra, areia, lama ou água. (Consulte a página 6-3, Seção 6).**

• Em caso de capotamento, os ocupantes que não estiverem usando os cintos de segurança estarão mais susceptíveis a ferimentos fatais do que os que estiverem usando os cintos. Portanto, o motorista e passageiros deverão utilizar os cintos de segurança sempre que o veículo estiver em movimento.

• Ao dirigir fora-de-estrada ou em terrenos irregulares, não dirija em velocidades excessivas, não salte com o veículo, não faça curvas fechadas, não atire objetos, etc. Isto poderá provocar a perda de controle ou o capotamento do veículo, resultando em ferimentos graves ou até mesmo fatais. Você também está arriscando severamente seu veículo o que poderá resultar em danos ao chassi e à suspensão, cujas reparações são bastante onerosas.

#### NOTA

◆ **Caso necessite dirigir na água, como ao cruzar um riacho raso, verifique primeiro a profundidade da água e se o leito é firme. Dirija lentamente e evite águas mais profundas.**

### **Verifique as condições da bateria e cabos elétricos.**

As temperaturas baixas reduzem a capacidade de qualquer bateria; a bateria deverá estar em excelentes condições para as partidas no inverno. A Seção 7-3 traz orientações sobre como inspecionar visualmente a bateria. Uma Concessionária Autorizada Toyota terá prazer em verificar o nível ou a carga da bateria do veículo.

### **Certifique-se de a viscosidade do óleo do motor esteja apropriada para as temperaturas baixas.**

Consulte a página 7-2-2, Seção 7-2 sobre a viscosidade recomendada. Manter um óleo pesado de verão no veículo durante o inverno poderá dificultar a partida. Se não estiver certo sobre o óleo a ser utilizado, consulte uma Concessionária Autorizada Toyota.

### **Mantenha as travas das portas protegidas contra congelamento.**

Aplique composto descongelante ou glicerina nas fechaduras para impedir o congelamento.

### **Utilize fluido do lavador do pára-brisa contendo uma solução anticongelante.**

Este produto está disponível nas Concessionárias Autorizadas Toyota e na maioria das lojas especializadas. Siga as orientações do fabricante para a mistura correta.

### **NOTA**

***Não utilize produto anticongelante para o motor ou qualquer outro substituto uma vez que poderão danificar a pintura do veículo.***

### **Não use o freio de estacionamento quanto houver a possibilidade de congelamento.**

Para estacionar, posicione a transmissão em “P” e calce as rodas traseiras. Não use o freio de estacionamento, caso contrário o acúmulo de água ou neve no mecanismo do freio de estacionamento poderá congelar, dificultando a liberação.

### **Não permita o acúmulo de gelo ou neve sob o pára-lama.**

O acúmulo de gelo ou neve sob os pára-lamas poderá dificultar o esterçamento. Se estiver dirigindo sob o mau tempo, periodicamente pare e inspecione sob os pára-lamas.

### **Conforme o local em que estiver dirigindo, mantenha no veículo algum equipamento de emergência.**

Alguns equipamentos que deverão estar no veículo são correntes para pneus, raspador de vidros, pacote de areia ou sal, lanternas, pás pequenas, cabos-ponte, etc.

## **Reboque**

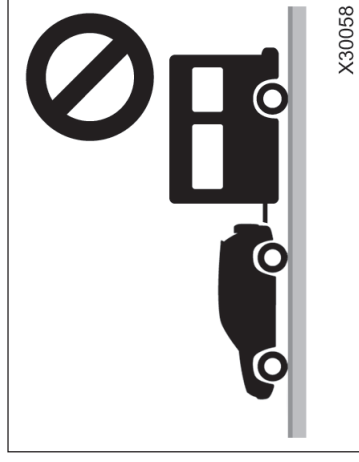

**A Toyota não recomenda a utilização de reboque. Seu veículo não foi projetado para rebocar. Ex.: reboque de trailer, etc.**

### **CAPACIDADE DE REBOQUE**

0 kg

## Como economizar combustível e aumentar a durabilidade do veículo

Melhorar a economia de combustível é fácil. Isto também auxiliará a aumentar a vida útil do veículo. Aqui estão algumas dicas para economizar dinheiro com combustível e com a manutenção do veículo:

- **Mantenha os pneus calibrados com a pressão correta.** Pneus com calibragem abaixo da recomendada desgastam-se e desperdiçam combustível. Consulte a página 7-2-5, Seção 7-2 para instruções.
- **Não carregue peso desnecessário no veículo.** O excesso de peso impõe carga maior no motor, causando maior consumo de combustível.
- **Evite aquecer o motor funcionando em marcha-lenta por períodos prolongados.** Quando o motor estiver funcionando suavemente, comece a dirigir, mas de baixa velocidade. Lembre-se que nas baixas temperaturas no inverno, isto deverá ser mais demorado.
- **Mantenha a alavanca de mudança de marcha da transmissão automática na posição “D” quando a frenagem do motor não for necessária.** Dirigir com a alavanca de mudança de marcha em “3” irá reduzir a economia de combustível (Para informações adicionais, veja “Transmissão automática”, página 1-7-2, Seção 1-7).
- **Acelere vagarosa e suavemente.** Evite as saídas bruscas. Use as marchas mais altas assim que possível.
- **Evite o uso prolongado da marcha-lenta.** Caso você tenha uma longa espera e não estiver no tráfego, será melhor desligar o motor e ligá-lo novamente.
- **Evite as baixas e altas rotações do motor.** Utilize a marcha adequada ao trânsito.
- **Evite as acelerações e reduções contínuas.** Dirigir no trânsito tipo anda-e-pára desperdiça combustível.
- **Evite as desacelerações e paradas desnecessárias.** Mantenha as velocidades estáveis. Tente considerar o tempo dos semáforos, de forma que você pare o mínimo possível ou alterne para ruas com tráfego mais leve. Mantenha uma distância adequada dos outros veículos para evitar frenagens repentinas. Isto também reduzirá o desgaste dos freios.
- **Evite o trânsito pesado sempre que possível.**
- **Não mantenha o pé no pedal do freio.** Isto causará desgaste desnecessário, superaquecimento e baixa economia de combustível.
- **Mantenha a velocidade moderada em rodovias.** Quanto mais alta for a velocidade de condução, maior será o consumo de combustível. Reduzir a velocidade irá reduzir o consumo de combustível.
- **Mantenha as rodas dianteiras alinhadas corretamente.** Evite bater no meio-fio e reduza a velocidade em estradas esburacadas. O alinhamento incorreto não só ocasiona desgaste mais rápido dos pneus, mas também impõe uma carga extra ao motor, causando desperdício de combustível.
- **Mantenha a extremidade inferior do veículo livre de barro, etc.** Isto não só alivia o peso, mas também ajuda a evitar a corrosão.
- **Mantenha o veículo regulado e em ordem.** Filtro de ar sujo, folga das válvulas inadequada, velas de ignição sujas, óleo e graxas sujos, freios não ajustados, etc. reduzem o desempenho do motor e contribuem para o aumento do consumo. Para a vida longa destes itens e custos mais baixos de manutenção, execute o plano de manutenção e caso você dirija sob condições severas, lembre-se de que o veículo exige inspeções mais frequentes (Consulte a página 6-3, Seção 6).

 **ATENÇÃO**

Jamais desligue o motor em declives. O sistema da direção hidráulica e o servo-freio não funcionarão sem o auxílio do motor. Além disso o sistema de controle de emissões funciona adequadamente somente quando o motor está funcionando.



## Seção 4 EM CASO DE EMERGÊNCIA

- Se não houver partida
- Se o motor “morrer” durante a condução
- Se não for possível aumentar a rotação do motor
- Se houver superaquecimento
- Se um pneu estiver furado
- Se o veículo atolar
- Se for preciso rebocar o veículo
- Se não for possível mover a alavanca da transmissão automática
- Se você perder as chaves
- Extintor de incêndio
- Triângulo de segurança

### Se não houver partida — (a) Verificações simples

Antes de fazer estas verificações, certifique-se de que tenha seguido os procedimentos corretos de partida, conforme descrito em “Como acionar o motor”, página 3-1, Seção 3, e que haja combustível suficiente. Se o veículo for equipado com sistema do imobilizador do motor, também verifique se as outras chaves permitem a partida do motor. Se funcionarem, a sua chave poderá estar danificada. Leve-a a uma Concessionária Autorizada Toyota para inspeção. Caso nenhuma das chaves funcione, poderá haver uma impropriedade no sistema do imobilizador. Contate uma Concessionária Autorizada Toyota. (Veja “Chaves (com sistema do imobilizador do motor)”, página 1-2-1, Seção 1-2).

### Se o motor não girar ou girar muito devagar —

1. Verifique se os terminais da bateria estão bem conectados e limpos.
2. Se os terminais da bateria estiverem corretos, acenda a luz interna.
3. Se a luz não acender, apresentar pouca intensidade, ou apagar após o acionamento do motor de partida, a bateria estará descarregada. Tente a partida com cabos auxiliares. Veja “(c) Utilização de cabos auxiliares para a partida”, página 4-2 para maiores instruções.

Se a luz estiver funcionando corretamente, mas o motor ainda não funcionar, serão necessários reparos ou ajustes. Entre em contato com uma Concessionária Autorizada Toyota ou oficina de reparo qualificada.

#### NOTA

**Não empurre ou puxe o veículo para fazê-lo funcionar (“pegar no tranco”). Isto poderá resultar em danos ao veículo ou provocar um acidente quando o motor funcionar. Além disso, o conversor catalítico de três vias poderá superaquecer e provocar incêndio.**

### Se o motor girar à rotação normal, mas não houver partida —

1. Posicione a chave de ignição em ACC ou OFF e tente a partida novamente.
2. O motor poderá estar “afogado”, devido a insistentes partidas. Veja “(b) Funcionando um motor afogado”, página 4-2 para maiores instruções.
3. Se o motor ainda não funcionar, serão necessários ajustes ou reparos. Entre em contato com uma Concessionária Autorizada Toyota ou uma oficina qualificada para reparos.

### (b) Partida de um motor “afogado”

Se não houver partida, o motor poderá estar “afogado”, devido às insistentes partidas.

Caso isso aconteça, posicione a chave da ignição em “START” com o pedal do acelerador totalmente pressionado. Mantenha a chave e o pedal nesta condição durante 15 segundos e a seguir libere ambos. Dê partida ao motor, sem pressionar o pedal do acelerador.

Se o motor não funcionar, solte a chave da ignição, aguarde alguns minutos e tente novamente.

Se o veículo ainda não funcionar, serão necessários ajustes ou reparos. Contate uma Concessionária Autorizada Toyota para assistência.

#### NOTA

*Não acione o motor de partida durante mais de 30 segundos de uma única vez. Isto poderá superaquecer o motor de partida e a fiação elétrica.*

### (c) Utilização de cabos auxiliares para a partida

A fim de evitar sérios ferimentos e danos ao veículo, que podem ocorrer devido à explosão da bateria, queimaduras por ácido, curtos-circuitos, ou danos a componentes eletrônicos, estas instruções devem ser precisamente seguidas.

Se você estiver inseguro quanto ao procedimento, procure um técnico especializado ou serviço de guincho.

#### ATENÇÃO

- As baterias contêm ácido sulfúrico que é nocivo e corrosivo. Use óculos de proteção, quando estiver acionando o motor utilizando cabos auxiliares de emergência, e evite derramar o ácido em suas mãos, roupas ou no veículo.
- Se acidentalmente houver contato do ácido nos olhos ou na pele, remova as roupas contaminadas e lave a área contaminada com água, imediatamente. Procure auxílio médico. Se possível, continue lavando com água e com o auxílio de uma esponja ou tecido a caminho do médico.

- O gás, normalmente produzido pela bateria explodirá se estiver próximo de alguma faísca ou chama. Utilize somente cabos aprovados pelas normas e não fume ou acenda chamas durante o funcionamento.

#### NOTA

*A bateria auxiliar deve ser de 12 V. Não acople a bateria sem certificar-se da especificação correta.*

## PROCEDIMENTO PARA UTILIZAR O CABO AUXILIAR PARA PARTIDA

1. Se a bateria auxiliar estiver instalada em outro veículo, certifique-se de que não haja contato entre os veículos. Desligue todos os acessórios e luzes desnecessárias. Quando utilizar o cabo auxiliar, utilize bateria correspondente ou de melhor qualidade. Qualquer outra bateria poderá dificultar o procedimento.  
Se houver dificuldade para o procedimento, carregue a bateria por alguns minutos.

2. Se o veículo com a bateria auxiliar não estiver funcionando, acione-o e mantenha-o funcionando por alguns minutos. Durante o procedimento, mantenha o motor funcionando a aproximadamente 2000 rpm com o pedal do acelerador parcialmente pressionado.

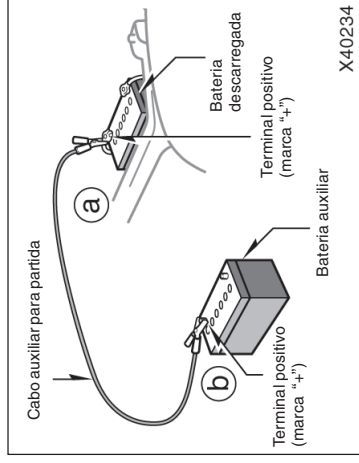

3. Faça as conexões na ordem a, b, c, d.
  - a Conecte a garra positiva do cabo (vermelho), ao pólo positivo (+) da bateria descarregada.
  - b Conecte a garra no outro lado do cabo (vermelho), ao pólo positivo (+) da bateria auxiliar.

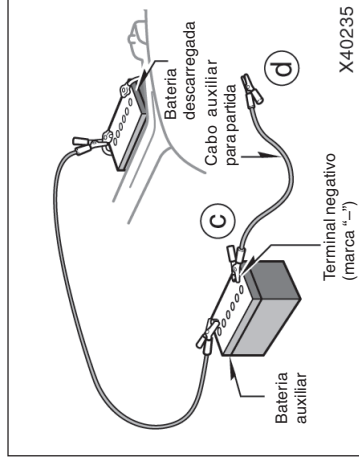

- c. Conecte a garra negativa do cabo (preto) ao pólo negativo (-) da bateria auxiliar.
  - d Conecte a garra no outro lado do cabo (preto) a um ponto fixo, sem pintura, e metálico do veículo com a bateria descarregada.
- Os pontos de conexão recomendados são mostrados nas ilustrações a seguir:



## Se o motor “morrer” durante a condução

Se o motor “morrer” durante a condução ...

1. Reduza a velocidade gradativamente, mantendo o veículo em linha reta. Dirija cautelosamente para fora da pista, e estacione em um local seguro.
2. Ligue o sinalizador de emergência.
3. Posicione a chave de ignição em ACC ou OFF e tente nova partida.  
Se o motor não funcionar, veja “Se não houver partida”, página 4-1, nesta Seção.



### ATENÇÃO

**Se o motor não estiver funcionando, a assistência para os freios e a direção hidráulica não funcionará; o volante e os freios estarão mais “pesados” que o normal.**

4. Dê partida ao motor normalmente. Após a partida, mantenha a rotação a aproximadamente 2000 rpm por alguns minutos com o pedal do acelerador parcialmente pressionado.

5. Desconecte cuidadosamente os cabos, na ordem inversa: as garras negativas primeiramente e a seguir as garras positivas.

Se a causa para a descarga da bateria não for aparente (por exemplo, luzes esquecidas acesas), o veículo deve ser inspecionado em uma Concessionária Autorizada Toyota.

### Se a primeira tentativa não for bem sucedida ...

Verifique se as garras dos cabos estão bem fixas. Recarregue a bateria descarregada com os cabos auxiliares de emergência conectados por alguns minutos e dê partida novamente ao motor.

Se a segunda tentativa não for suficiente, a bateria poderá estar descarregada. Leve-a a uma Concessionária Autorizada Toyota para inspeção.

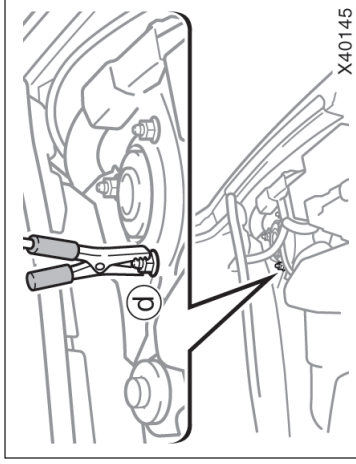

### Ponto de conexão

Não conecte o cabo próximo, ou em algum componente que tenha movimento quando o motor for acionado.



### ATENÇÃO

**Ao fazer as conexões, para evitar acidentes, não incline o corpo sobre a bateria ou permita o contato acidental dos cabos ou garras em nenhum outro ponto que não seja o pólo da bateria ou o cabo massa.**

## Se não for possível aumentar a rotação do motor

Se a rotação do motor não aumentar quando o pedal do acelerador for pressionado, poderá estar ocorrendo uma impropriedade em alguma parte do sistema eletrônico da aceleração.

Neste momento, vibrações poderão ocorrer. No entanto, pressionando o pedal do acelerador devagar e de modo firme, você poderá dirigir o veículo em baixa velocidade. Dirija o veículo a uma Concessionária Autorizada Toyota o mais rápido possível para verificação.

Mesmo que anormalidade no sistema eletrônico da aceleração seja corrigida durante condução em velocidade baixa, o sistema poderá não ser recuperado até que o motor seja parado e a chave de ignição seja posicionada em "ACC" ou "OFF".



### ATENÇÃO

**Seja especialmente cauteloso quanto à prevenção de uma impropriedade no funcionamento do pedal.**

## Se houver superaquecimento

**Se o indicador da temperatura do fluido de arrefecimento do motor indicar superaquecimento, e você perceber queda de potência, ou ouvir ruído de detonação ("batida de pistões"), o motor estará provavelmente superaquecido. Observe o procedimento abaixo.**

1. Saia da pista, pare o veículo e ligue o sinalizador de emergência. Posicione a transmissão em "P" e aplique o freio de estacionamento. Desligue o ar condicionado, caso esteja funcionando.

2. Se houver fluido de arrefecimento ou vapores em ebulição fora do radiador ou do reservatório, desligue o motor. Aguarde até que o vapor cesse antes de abrir o capô. Caso não haja vapor ou fluido fervendo, mantenha o motor funcionando e certifique-se de que o ventilador de arrefecimento esteja funcionando, caso contrário, desligue a ignição.



### ATENÇÃO

**Para evitar ferimentos, mantenha o capô fechado enquanto houver vapor. Vazamentos de vapor ou fluido de arrefecimento são evidência de pressão excessiva.**

3. Verifique visualmente quanto a pontos de vazamentos óbvios no radiador, mangueiras e sob o veículo. Entretanto observe que a saída de água do ar condicionado será normal se o sistema tiver sido usado.



### ATENÇÃO

**Quando o motor estiver funcionando mantenha as mãos e roupas distantes das partes móveis e das correias do motor.**

4. Se houver vazamento de fluido de arrefecimento, desligue o motor imediatamente. Providencie a assistência de uma Concessionária Autorizada Toyota.

5. Se não houver vazamentos óbvios, verifique o reservatório de fluido de arrefecimento. Se estiver seco, adicione fluido enquanto o motor estiver funcionando. Abasteça até a metade da capacidade do reservatório. Para o tipo de fluido, veja "Seleção do tipo de fluido", página 7-2-4, Seção 7-2.

## Se um pneu furar —

1. Reduza a velocidade gradualmente, mantendo o veículo em linha reta. Saia cautelosamente da pista, estacione em local seguro, distante do tráfego. Evite parar no acostamento central da pista. Estacione em um local plano, sobre superfície firme.
2. Desligue o motor e ligue o sinalizador de emergência.
3. Aplique firmemente o freio de estacionamento e posicione a transmissão em "P".
4. Peça que os ocupantes deixem o veículo pelo lado oposto ao tráfego.
5. Leia as seguintes instruções.

### ATENÇÃO

**Não remova a tampa do radiador enquanto o motor e o radiador estiverem quentes. O contato com o fluido de arrefecimento quente, sob pressão poderá resultar em ferimentos graves.**

6. Quando a temperatura do fluido de arrefecimento tiver abaixado e estiver normal, verifique o reservatório do fluido de arrefecimento. Se estiver vazio, adicione fluido com o veículo em funcionamento. Se necessário, abasteça até a metade da capacidade do reservatório. Perdas grandes de fluido significam vazamento no sistema. Providencie a inspeção em uma Concessionária Autorizada Toyota.

### ATENÇÃO

**Ao elevar o veículo, observe o procedimento abaixo, para reduzir a possibilidade de ferimentos graves ou fatais:**

- Observe as instruções para uso do macaco.
- Jamais posicione qualquer parte de seu corpo sob um veículo que esteja sustentado pelo macaco, caso contrário, poderá haver acidentes graves.
- Não acione o motor enquanto o veículo estiver sobre o macaco.
- Pare o veículo em local plano e firme, aplique firmemente o freio de estacionamento e posicione a transmissão em "P". Calce a roda diagonalmente oposta à que será trocada, se necessário.
- Certifique-se de que o macaco esteja posicionado adequadamente, no local de apoio. Levante o veículo com o macaco em posição incorreta danificará o veículo ou poderá ocasionar a queda do veículo e causar ferimentos.
- Jamais fique sob o veículo, quando estiver suportado somente pelo macaco.

## — Ferramentas necessárias e pneu reserva

- Use o macaco somente para elevar o veículo para a troca de pneus.
- Não levante o veículo se houver ocupantes no interior.
- Quando levantar o veículo, não posicione qualquer objeto sobre ou sob o macaco.
- Levante o veículo apenas o suficiente para remover e trocar o pneu.

### NOTA

*Não continue a dirigir com um pneu vazio. Dirigir, mesmo por uma distância pequena poderá resultar em danos irremediavelmente o pneu e a roda.*

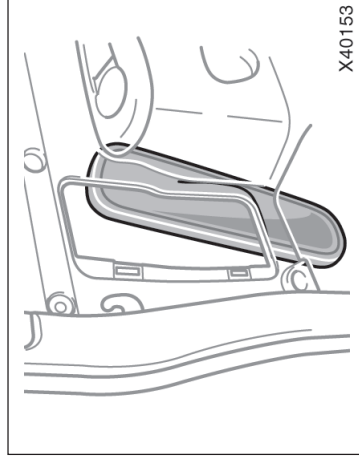

Sacola de ferramentas

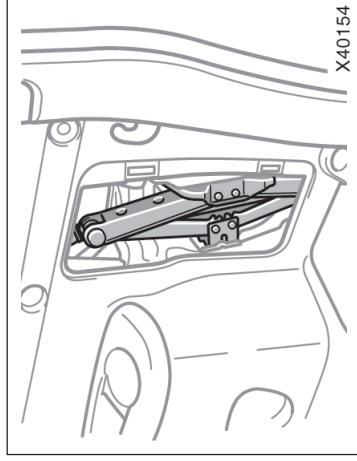

Macaco

### 1. Providencie as ferramentas necessárias e o pneu reserva.

Para contornar emergências, você deve estar familiarizado com o uso do macaco, e de cada uma das ferramentas e sua localização.

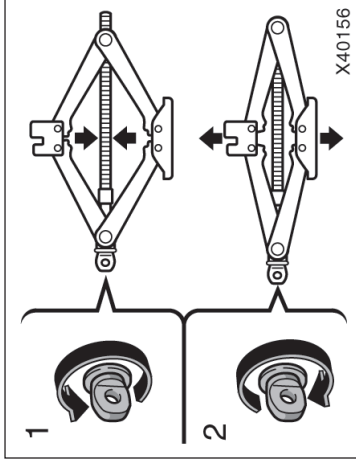

Para remover o macaco, gire a conexão do macaco com as mãos.

Para removê-lo: Gire a conexão no sentido 1 até que o macaco esteja livre.

Para guardá-lo: Gire a conexão no sentido 2 até que o macaco esteja firmemente preso para evitar que solte no caso de uma colisão ou freada brusca.

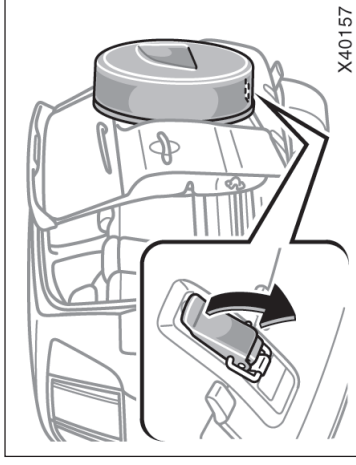

Para remover a capa do pneu reserva:

1. Abra a porta traseira. Solte o cabo de encaixe sob a capa do pneu reserva.

Para evitar furto, o encaixe poderá ser liberado somente quando a porta traseira estiver aberta.

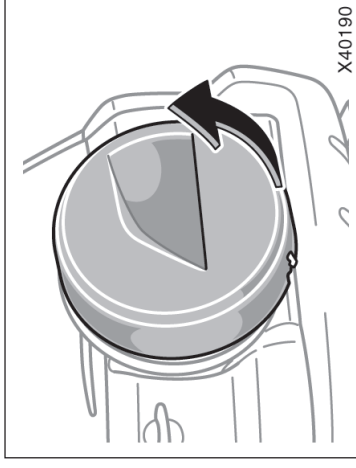

2. Feche a porta traseira. Remova a capa do pneu.

## — Calçar a roda

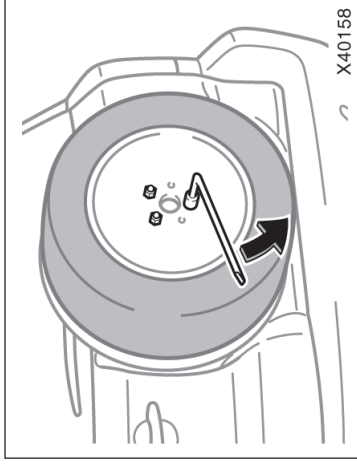

Para remover o pneu, usando a chave de roda, gire no sentido anti-horário as porcas de fixação, e remova-as.

Ao guardar o pneu, posicione e fixe-o para evitar que seja atingido em uma colisão ou frenagem brusca.

## — Remoção da calota

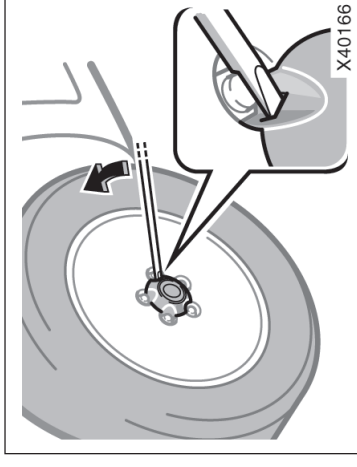

### 3. Remova a calota

Puxe a calota, usando a extremidade chanfrada da chave da porca de roda, conforme ilustrado.



### ATENÇÃO

**Não puxe a calota com as mãos. Esteja atento ao manusear a calota para evitar ferimentos.**

### 2. Calce a roda diagonalmente oposta à que será removida, para evitar que o veículo se movimente enquanto estiver suspenso.

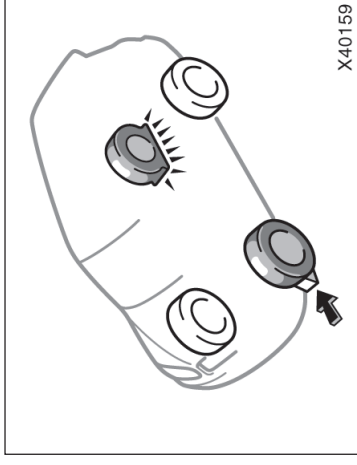

Ao calçar a roda, posicione um calço de rodas na frente de uma das rodas dianteiras e atrás de uma das rodas traseiras.

## — Remoção das porcas da roda

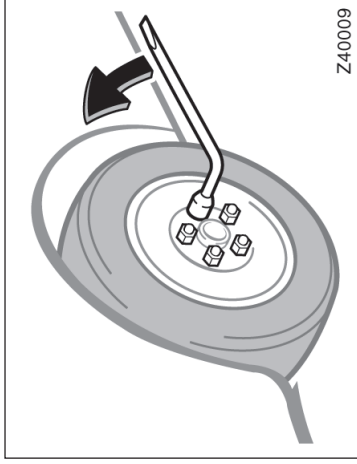

### ATENÇÃO

Jamais utilize óleo ou graxa nos parafusos e porcas. As porcas poderão soltar e as rodas poderão descaixar-se, o que poderá causar um grave acidente.

## — Posicionamento do macaco

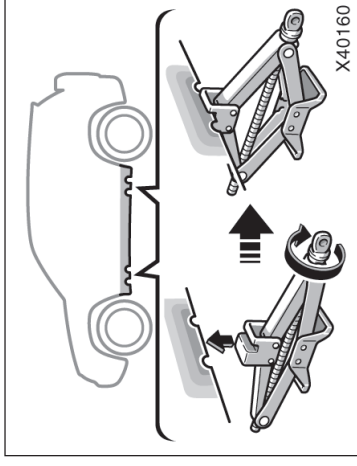

## 4. Solte todas as porcas da roda.

Sempre solte as porcas das rodas antes de elevar o veículo.

Gire as porcas no sentido anti-horário para soltar. Para facilitar, posicione a chave de rodas de forma que a haste fique do lado direito, conforme ilustrado acima. Segure a chave de rodas pela extremidade e levante-a. Certifique-se de que não escape da porca.

Não remova as porcas nesta etapa, apenas solte-as aproximadamente meia volta.

## 5. Posicione o macaco nos seguintes pontos de levantamento.

Certifique-se de que o macaco esteja posicionado em uma superfície plana e firme.

## — Levantamento do veículo

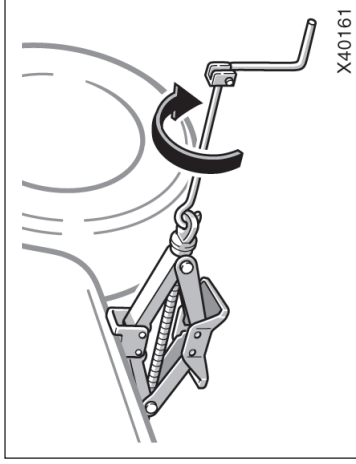

### ATENÇÃO

Jamais permaneça sob o veículo quando este estiver erguido somente pelo macaco.

## — Troca de rodas

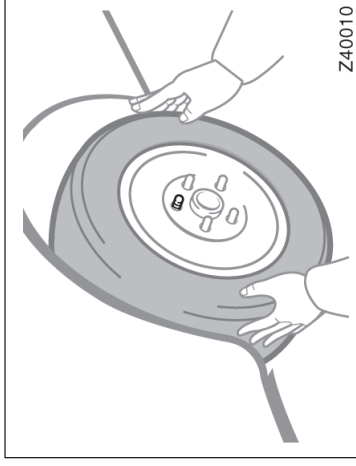

- 6. Após verificar se não há ocupantes, levante o veículo o suficiente para instalar o pneu reserva.**

Lembre-se de que será necessária uma distância maior em relação ao piso para instalar o pneu reserva do que para retirar o pneu furado.

Para levantar o veículo, introduza a manivela no macaco (é uma peça solta) e gire-a manualmente no sentido horário certificando-se que a manivela esteja fixada firmemente na extensão. Após tocar no veículo e começar a erguê-lo, verifique novamente se está adequadamente posicionado.

- 7. Remova as porcas da roda e troque as rodas.**

Levante o pneu furado verticalmente e puxe-o.

Leve o pneu reserva na posição e alinhe os furos aos parafusos. A seguir levante a roda e mantenha no mínimo o parafuso superior posicionado no orifício. Movimento o pneu e pressione-o para trás contra os demais parafusos.



## — Reinstalação das porcas das rodas

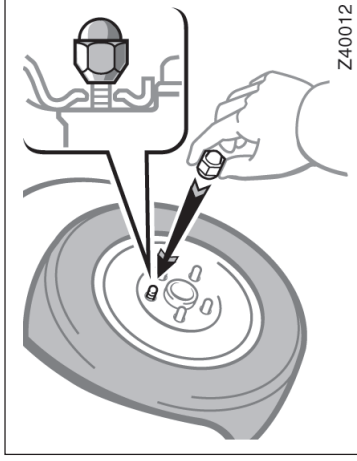
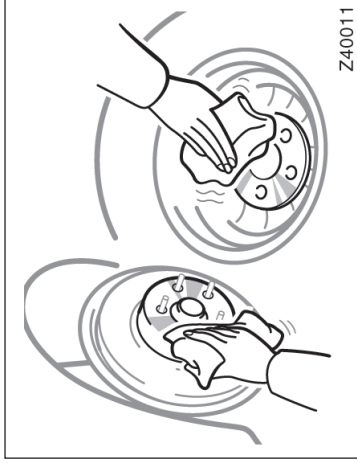

### ⚠ ATENÇÃO

Jamais utilize óleo ou graxa nos parafusos ou porcas, caso contrário, o apertar das porcas poderá ser excessivo danificando os parafusos. As porcas poderão soltar e a roda cair, o que causaria um grave acidente. Se houver óleo ou graxa nos parafusos, limpe-os.

Antes de instalar a roda, remova toda corrosão da face de montagem usando uma escova ou similar. A instalação da roda sem um bom contato metal - metal poderá causar o afrouxamento das porcas e eventual perda da roda durante a condução do veículo.

## 8. Reinstale todas as porcas das rodas com as mãos.

Reinstale as porcas das rodas (mantendo a parte cônica para dentro) e aperte-as o quanto puder com as mãos. Empurre a roda e tente apertá-las mais.

## — Abaixar o veículo

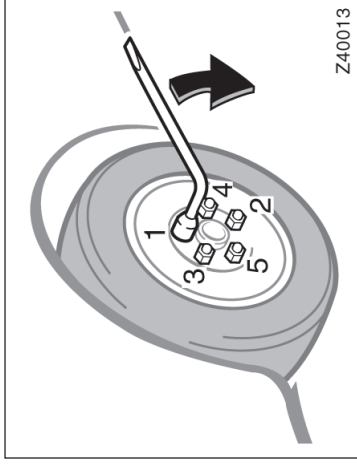

## 9. Abaixar o veículo completamente e aperte as porcas da roda.

Para abaixar o veículo, gire a alavanca do macaco no sentido anti-horário.

Use somente a chave de roda para apertar as porcas no sentido horário. Não use outra ferramenta ou alavanca, como martelo, tubos ou o seu pé. Certifique-se de que a chave de roda esteja firmemente posicionada na porca.

Aperte cada porca um pouco de cada vez na sequência indicada. Repita o procedimento até que todas estejam apertadas.

## — Acondicionamento do pneu removido

10. Instale o pneu removido e a capa do pneu reserva na porta traseira.

 <b>ATENÇÃO</b>
Certifique-se de que o pneu furado e a capa do pneu reserva estejam instalados firmemente na posição para evitar a possibilidade de ferimentos em uma colisão ou frenagem brusca.

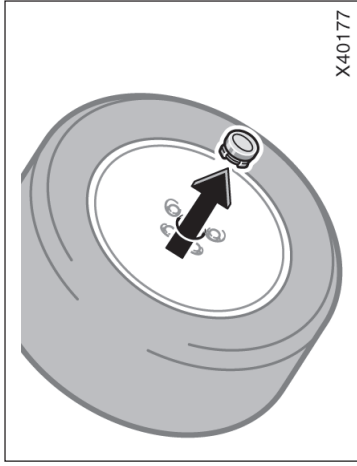

X40177

Em alguns modelos – Antes de acondicionar o pneu removido, remova a calota central, puxando no lado oposto.

Seja cauteloso para não perder a calota.

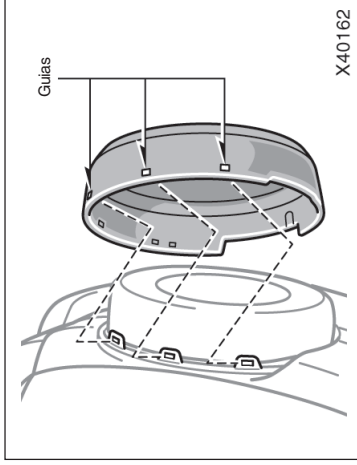

X40162

Para instalar a capa do pneu reserva:

1. Introduza os ganchos sob as guias dos cortes superiores e abaixe a capa.

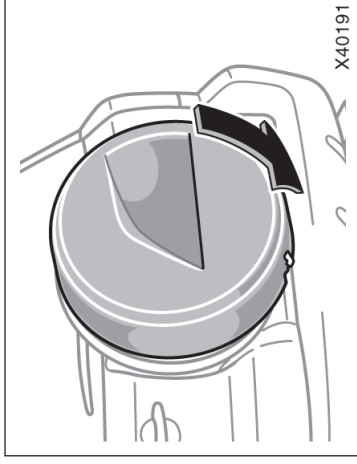

X40191

2. Fixe a capa, enganchando as 2 projeções internas.

Verifique se a capa está instalada firmemente.

## — Reinstalação da calota da roda

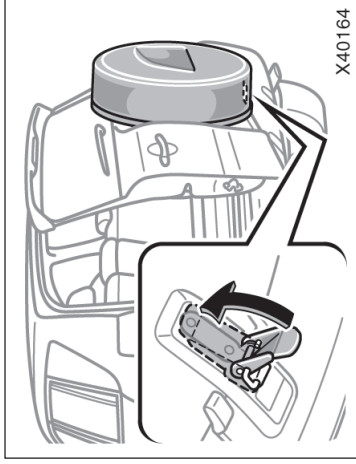

3. Abra a porta traseira. Trave o cabo de encaixe sob a capa.
4. Feche a porta traseira.

Verifique se a capa está instalada na posição.

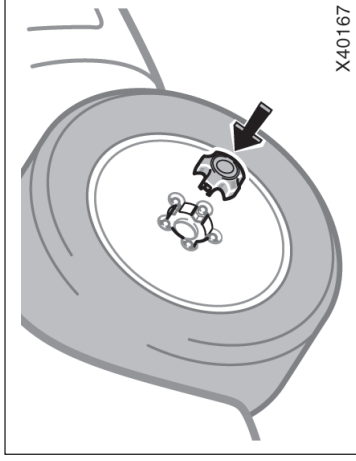

## 11. Reinstale a calota da roda.

1. Posicione a calota.
2. Com a lateral ou base da mão bata firmemente na extremidade externa da calota para fixá-la.

### ⚠ ATENÇÃO

- Para evitar ferimentos acidentais, seja cauteloso ao manusear a calota.
- Não reinstale uma calota de plástico que esteja excessivamente danificada. A calota poderá soltar da roda enquanto o veículo estiver em movimento e causar acidentes.

## — Ap6s trocar as rodas

### 12. Verifique a calibragem do pneu substituído.

Ajuste a press6o 6 especifica66o indicada na p6gina 8-4, Se66o 8. Se a press6o estiver abaixo da especifica66o, dirija lentamente at6 o posto de servi6o mais pr6ximo e calibre o pneu 6 press6o correta.

N6o se esque6a de reinstalar a tampa da v6lvula, uma vez que sujeira e umidade podem penetrar na v6lvula e ocasionar vazamentos. Caso tenha perdido a tampa, posicione uma nova assim que possível.

### 13. Guarde todas as ferramentas e o macaco firmemente.

Logo ap6s a troca dos pneus, usando um torqumetro, aperte as porcas das rodas conforme a especifica66o de torque indicada na p6gina 8-4, Se66o 8. Providencie o reparo do pneu furado.



#### ATEN66O

Para reduzir a possibilidade de ferimentos em caso de colis6o ou freada brusca, antes de dirigir certifique-se de que todas as ferramentas e o macaco estejam firmemente acondicionados nas posi666es originais.

## Se o veiculo atolou

Se o veiculo atolou em neve, lama, areia, etc, tente desatolar movendo-o para frente e para tr6s.

Voc6e poder6 usar o interruptor do sistema de tra66o nas quatro rodas nesta situa66o. (Para detalhes, veja "Sistema 4WD de controle de torque ativo", p6gina 1-7-5, Se66o 1-7).



#### ATEN66O

N6o tente desatolar o veiculo movendo-o para frente e para tr6s caso haja pessoas ou objetos ao redor. Durante o procedimento, o veiculo poder6 para frente ou para tr6s repentinamente ao desatolar, o que poder6 causar ferimentos ou danos aos ocupantes e aos objetos que estejam pr6ximos.

#### NOTA

**Ao desatolar o veiculo, observe as seguintes precau666es para evitar danos 6 transmiss6o e a outros componentes.**

- ◆ **N6o pressione o pedal do acelerador ao mudar a posi66o da alavanca de mudan6a de marcha, ou antes, que a transmiss6o esteja engrenada em r6 ou marcha de avan6o.**
- ◆ **N6o acelere o motor nem permita que as rodas patinem.**
- ◆ **Se o veiculo continuar atolado ap6s v6rias tentativas, escolha outro m6todo, tal como reboque.**

## Se for preciso rebocar —

- (a) Rebocamento com caminhão de reboque, com a roda suspensa  
— Pela extremidade dianteira



— Pela extremidade traseira



- (b) Utilização de caminhão tipo plataforma



Se for necessário rebocar o seu veículo, recomendamos que o procedimento seja feito por uma Concessionária Autorizada Toyota ou um serviço de rebocamento especializado. Reboque o veículo conforme descrito em (a) ou (b).

Somente quando o serviço não puder ser feito por uma Concessionária Autorizada Toyota ou serviço de rebocamento especializado, reboque o veículo conforme as instruções descritas em “— Rebocamento em caso de emergência”, página 4-18, nesta Seção.

O equipamento adequado irá garantir que o veículo não será danificado durante a operação de rebocamento. As empresas especializadas geralmente conhecem as normas estaduais/municipais quanto ao reboque de veículos.

Seu veículo poderá ser danificado se for rebocado incorretamente. Mesmo que a empresa de rebocamento conheça o procedimento correto, poderá haver erros. Para evitar danos ao veículo, observe algumas precauções. Se necessário peça que o motorista designado para o serviço leia esta página.

## PRECAUÇÕES QUANTO AO REBOCAMENTO:

Utilize um sistema de corrente de segurança em todas as operações de rebocamento e observe as normas estaduais/municipais vigentes. As rodas e eixo que fizerem contato no piso devem estar em boas condições. Se estiverem danificados, utilize um carrinho de reboque.

(a) Rebocamento do veículo usando caminhão de reboque com a roda suspensa

Recomendamos a utilização de um carrinho sob as rodas não levantadas pelo caminhão.

(b) Utilização de caminhão tipo plataforma

## — Rebocação em caso de emergência

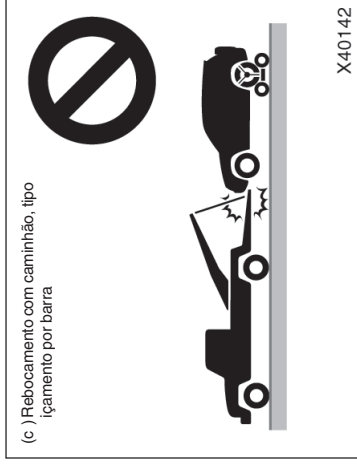

(c) Rebocação com caminhão, tipo içamento por barra

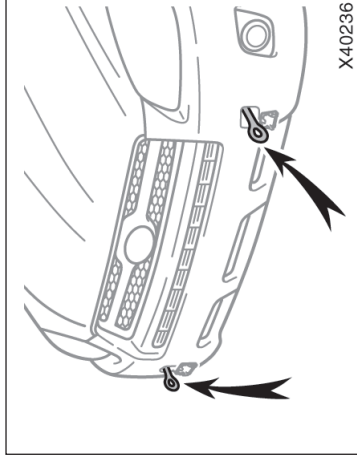

Se for necessário rebocar o seu veículo, recomendamos que o procedimento seja feito por uma Concessionária Autorizada Toyota ou um serviço de rebocação especializado.

Se o serviço de rebocação não estiver disponível, em caso de emergência, seu veículo poderá ser temporariamente rebocado usando um cabo ou corrente, fixada a um dos olhais de rebocação de emergência localizados na extremidade dianteira do veículo. Seja extremamente cauteloso ao rebocar o veículo.

Para instalar o olhal de rebocação dianteiro, veja “Instalação de olhal de rebocação dianteiro”, descrito a seguir.

### NOTA

- ◆ **Utilize apenas o olhal de reboque especificado, caso contrário seu veículo poderá ser danificado.**
- ◆ **Jamais faça o rebocação de um veículo pela extremidade traseira com as quatro rodas no solo. Isto poderá danificar severamente a transmissão.**

O motorista deverá permanecer no interior do veículo rebocado para manobrá-lo e acionar os freios.

Este método de rebocação somente poderá ser feito em superfícies firmes, em distância pequena e em velocidades baixas. Além disso, as rodas, eixos, conjunto de tração, direção e freios deverão estar em boas condições.



### ATENÇÃO

**Seja extremamente cauteloso ao rebocar o veículo. Evite as arrancadas ou as manobras irregulares que poderão sujeitar o olhal de rebocação de emergência e o cabo ou corrente a esforços excessivos. O olhal e o cabo de rebocação ou corrente poderão romper e causar ferimentos ou danos severos.**

## — Instalação do olhal de rebocamento dianteiro

### NOTA

**Utilize somente um cabo ou corrente especificamente projetados para o rebocamento de veículos. Prenda firmemente o cabo ou a corrente no olhal de rebocamento.**

Antes de iniciar o rebocamento, solte o freio de estacionamento e posicione a transmissão em "N". Posicione a chave de ignição em "ACC" (motor desligado) ou "ON" (motor funcionando).

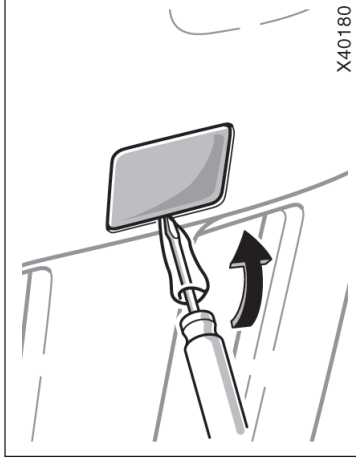

### ⚠ ATENÇÃO

**Se o motor não estiver funcionando, a assistência dos freios e o esterçamento não serão possíveis, portanto o esterçamento e a frenagem irão exigir esforço muito maior do que o normal.**

1. Remova do para-choque dianteiro, a capa do olhal de rebocamento, usando uma chave de fenda de ponta plana enrolta em tecido.

2 Use o olhal de rebocamento da sacola de ferramentas. Fixe-o na abertura do para-choque, girando-o no sentido horário. (Para localização da sacola de ferramentas, veja "— Ferramentas necessárias e pneu reserva", página 4-7 nesta Seção).



## — Precauções quanto ao olhal de rebocamento de emergência

- Antes de iniciar o rebocamento de emergência, verifique se o olhal não está quebrado ou danificado e se os parafusos de instalação não estão soltos.
- Fixe o cabo ou corrente firmemente no olhal.
- Não aplique tranco ao olhal. Force firme e uniformemente.
- Para não danificar o olhal, não puxe pelo lado ou em sentido vertical. Sempre puxe em linha-reta.

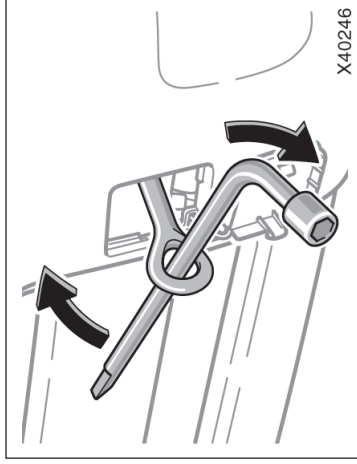

3. Usando uma chave de roda, aperte firmemente o olhal de rebocamento.

### **⚠ ATENÇÃO**

**Ao instalar o olhal no veículo, aperte-o firmemente. Se estiver solto, o olhal poderá escapar durante a operação de rebocamento e resultar em morte ou ferimentos graves.**

### **⚠ ATENÇÃO**

**Se o olhal de reboque de emergência for utilizado para retirar o veículo que tenha atolado na lama, areia ou outras condições onde o veículo não possa ser dirigido por sua própria tração, observe os cuidados indicados a seguir, caso contrário, um esforço excessivo será exercido no gancho e o cabo ou corrente de reboque poderá romper, provocando sérios ferimentos ou danos.**

- Se houver dificuldade para mover o veículo a ser rebocado, não continue forçando para rebocar. Contate uma Concessionária Autorizada Toyota ou um serviço de guincho especializado para ajudá-lo.
- Reboque o veículo em linha reta o máximo possível.
- Mantenha-se distante do veículo durante o reboque.

## — Recomendações para rebocar um veículo atolado

Os métodos a seguir são efetivos ao remover um veículo atolado na lama, areia ou outras condições quando este não puder ser movido através de sua própria tração. Esteja especialmente atento ao rebocar veículos. Além disso, mantenha-se afastado dos veículos e do cabo ou corrente de reboque, enquanto estiver tentando rebocar o veículo.

- Remova a terra ou areia ao redor dos pneus.
- Posicione algumas pedras ou calço de madeira sob os pneus.

## Alavanca da transmissão automática sem movimento

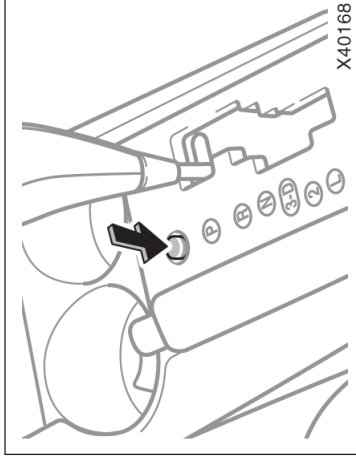

4. **Dê partida ao motor. Para sua segurança, mantenha o pedal de freio pressionado.**

Entre em contato com uma Concessionária Autorizada Toyota o mais rápido possível para inspeção do sistema.

Se não for possível mover a alavanca da transmissão automática da posição “P” mesmo que o pedal de freio esteja pressionado, utilize o botão de bloqueio de mudança de marcha, conforme indicado abaixo:

1. Posicione a chave de ignição em OFF e certifique-se de que o freio de estacionamento esteja aplicado.
2. Pressione o botão de bloqueio de mudança de marcha. Você apenas conseguirá mover a alavanca de “P” para outras posições, quando o botão estiver pressionado.
3. Selecione a posição “N”.

## Se você perder as chaves

Você poderá adquirir uma chave nova nas Concessionárias Autorizadas Toyota desde que forneça o número da chave anterior. Se o veículo for equipado com sistema de imobilizador do motor, a Concessionária Autorizada Toyota também necessitará da chave principal.

Veículos equipados com sistema de imobilizador do motor – Mesmo que apenas uma chave seja perdida – procure uma Concessionária Autorizada Toyota para obter uma chave nova. Caso tenha perdido todas as chaves principais, você não poderá fazer novas chaves e todo o sistema do imobilizador do motor deverá ser substituído.

Veja as sugestões em “Chaves”, página 1-2-1, Seção 1-2.

Você poderá utilizar o sistema com controle remoto com uma chave nova. Contate uma Concessionária Autorizada Toyota para informações adicionais.

Se as chaves forem trancadas no interior do veículo e não for possível providenciar uma cópia, muitas Concessionárias Autorizadas Toyota poderão abrir a porta usando ferramentas especiais. Se ainda for necessário quebrar um vidro para entrar, sugerimos a quebra do vidro lateral menor, devido ao menor custo para substituição. Seja extremamente cuidadoso para evitar ferimentos com o vidro.

## Extintor de incêndio

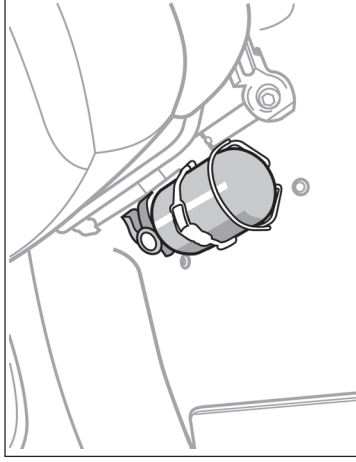

1. O extintor está localizado na parte frontal do banco do motorista. Sua remoção se dá soltando a presilha de fixação.

2. Acione o extintor conforme instruções do fabricante impressas no próprio extintor.



### ATENÇÃO

**Inspeção o extintor nos intervalos especificados pelo fabricante e conforme as instruções impressas no extintor.**

## Triângulo de segurança

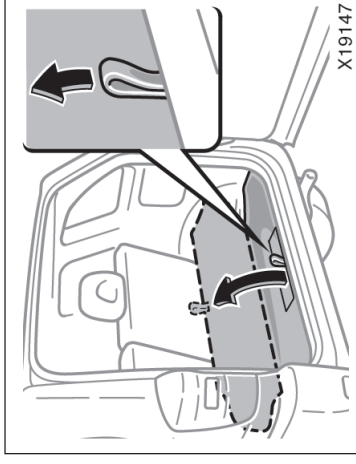

**O triângulo encontra-se no compartimento de bagagem, sob o carpete.**

# Seção 5 PREVENÇÃO CONTRA CORROSÃO E CUIDADOS COM A APARÊNCIA

- Proteção contra corrosão
- Lavar e encerar o veículo Toyota
- Limpeza interna

## Proteção contra corrosão

A Toyota, através de pesquisas, projeto e utilização de tecnologia avançada, fez a sua parte para evitar a corrosão e oferecer um veículo com a mais alta qualidade de fabricação. Agora, é a sua vez. O cuidado adequado com o seu Toyota garantirá proteção duradoura contra corrosão.

### As causas mais comuns de corrosão em seu veículo são:

- Acúmulo de sal, sujeira e umidade em áreas de difícil acesso, sob o veículo.
- Riscos na pintura ou na proteção inferior, causados por pequenos acidentes ou por pedras.

### O cuidado é essencialmente importante se você mora em áreas que apresentam maior risco de corrosão ao veículo ou utiliza o veículo sob certas condições climáticas:

- Pista com sal ou produtos químicos acelerarão a corrosão, da mesma forma que o sal na atmosfera próxima às áreas marinhas ou em regiões de poluição industrial.
- O alto conteúdo de umidade acelera a corrosão especialmente quando a temperatura está pouco acima de zero grau centígrados.

- Umidade em algumas partes do seu veículo por um período prolongado de tempo poderá causar a corrosão, mesmo que outras áreas estejam secas.
- Altas temperaturas poderão causar corrosão em componentes do veículo que não podem secar devido à falta de ventilação adequada.

Isto significa que é necessário manter o seu veículo sempre limpo, especialmente na extremidade inferior e reparar qualquer dano na pintura ou proteção, o mais breve possível.

### Para ajudar a evitar a corrosão, observe as instruções abaixo:

- **Lave o seu veículo frequentemente.** Isto é necessário para manter o seu veículo limpo, porém para evitar a corrosão, os itens abaixo devem ser observados:
  - Caso você dirija em pistas com sal, durante o inverno, ou more em regiões próximas ao mar, lave as partes inferiores do veículo no mínimo uma vez por mês para minimizar a corrosão.

- Água em alta pressão ou vapor podem ser utilizados de maneira eficiente para limpar as partes inferiores ou as caixas de roda. Em especial verifique as áreas de difícil acesso, quanto ao acúmulo de barro e sujeira. Será pior só molhar o barro sem retirá-lo. As partes inferiores das portas, painéis e conjuntos do chassi, possuem aberturas de drenagem que não devem estar obstruídas por sujeira ou barro, a retenção de água nestas áreas poderá causar corrosão.
  - Lave o lado inferior do veículo cuidadosamente no final do inverno.
- Veja “Lavar e encerar o veículo Toyota”, página 5-3 para mais dicas.

**Verifique as condições da pintura do seu veículo.** Se encontrar algum risco ou dano na pintura, retoque-o imediatamente para evitar o início da corrosão. Se a oxidação tiver atingido o metal, leve-o a uma oficina especializada para reparos.

**Verifique o interior do seu veículo.** Água e sujeira podem acumular sob o tapete e causar corrosão. Verifique ocasionalmente sob o tapete para verificar-se de que a área esteja seca. Cuidado especial deverá ser observado quanto ao transporte de produtos químicos, produtos para limpeza, fertilizantes, sal, etc.; que devem ser transportados em recipientes adequados. Se houver derrame ou vazamento, limpe e seque imediatamente a área.

**Use pára-barros nas rodas.** Se você dirige em estradas com sal ou cascalho, os pára-barros ajudarão a proteger seu veículo. Protetores maiores, que mais se aproximam do solo, são os melhores. Recomendamos que a área em que os pára-barros e os elementos de fixação estão instalados, seja tratada para evitar a corrosão. Uma Concessionária Autorizada Toyota terá prazer de ajudar a fornecer e instalar os pára-barros, caso seja recomendado.

**Mantenha o veículo em uma garagem bem ventilada ou local coberto. Não estacione o veículo em local abafado, sem ventilação.** Se você lavar o veículo dentro de uma garagem, ou estacioná-lo molhado, a garagem estará tão úmida que causará corrosão. Mesmo que a sua garagem seja aquecida, um veículo molhado estará exposto à corrosão se a ventilação for inadequada.

## Lavar e encerrar o veículo Toyota

### Lavagem do veículo

#### Mantenha o veículo limpo, com lavagens regulares.

As condições abaixo poderão afetar a pintura ou resultar em corrosão à carroçaria e componentes. Lave o veículo tão breve quanto possível.

- Após dirigir em regiões costeiras.
- Após dirigir em rodovias preparadas com anticongelante.
- Quando houver piche, seiva de árvores, dejetos de pássaros e restos de insetos.
- Após dirigir em regiões saturadas de fumaça, fuligem, poeira, pó metálico e substâncias químicas.
- Quando o veículo estiver excessivamente empoeirado ou enlameado.

### Lavagem manual

Lave o veículo à sombra e após a carroçaria esfriar a ponto de permitir o toque.



#### ATENÇÃO

- Ao limpar sob o assoalho ou o chassi, esteja atento para não ferir suas mãos.
- Os gases do escapamento tornam o tubo do escapamento excessivamente quente. Para evitar queimaduras, ao lavar o veículo esteja atento para não tocar no tubo do escapamento antes que esteja suficientemente frio.

#### NOTA

*Quando for necessário levantar os braços do limpador dianteiro para lavar o veículo, levante primeiramente o braço no lado do motorista. Inversamente, ao abaixar os braços às posições originais, primeiramente abaixe o braço no lado do passageiro dianteiro. A negligência quanto a seqüência correta poderá resultar em danos.*

1. Usando a mangueira esguiche água sobre a sujeira solta. Remova a lama ou sal depositado sob o veículo ou nas rodas.

2. Lave com sabão neutro para veículos, diluído conforme as instruções do fabricante. Use um pedaço de tecido macio, e mantenha-o sempre molhado, mergulhando-o na solução de sabão. Não esfregue excessivamente. Deixe o sabão e a água removerem a sujeira.

Calotas plásticas: as calotas plásticas são facilmente danificadas por substâncias orgânicas. Se alguma substância orgânica espirrar sobre as calotas, lave-as com água e verifique se elas foram danificadas.

Rodas de alumínio: Utilize apenas sabão neutro ou detergente neutro.

Pára-choques plásticos: lave-os cuidadosamente. Não esfregue com limpadores abrasivos. A superfície dos pára-choques é flexível.

Luzes externas: Lave cuidadosamente. Não use substâncias orgânicas nem esfregue com es-cova de cerdas duras. Isto poderá danificar as superfícies das luzes.

Piche: Remova com o uso de aguarrás ou limpadores adequados a superfícies pintadas.

3. Enxágüe abundantemente, o sabão seco pode causar manchas. Em clima quente, enxágüe cada seção separadamente logo após lavá-la.
4. Para evitar manchas dos pingos d'água, seque o veículo usando uma toalha macia de algodão. Não esfregue ou pressione em excesso uma vez que poderá haver danos a pintura.

**NOTA**

- ◆ **Não utilize substâncias orgânicas tais como gasolina, querosene ou solventes fortes, que podem ser tóxicos ou causar danos.**
- ◆ **Não esfregue parte alguma do veículo com escova de cerdas duras que poderão causar danos.**

### Lavador automático

O veículo pode ser lavado em lavadores automáticos, mas lembre-se que alguns tipos de escovas, água contaminada, ou o processo em si poderão danificar a pintura. As escovas reduzem a durabilidade da pintura e o brilho, especialmente em cores escuras. Pergunte ao encarregado se o processo é seguro para a pintura do veículo.

**NOTA**

**Para evitar danos à antena do rádio, recolha a antena antes de lavar o veículo.**

### Encerar o veículo

**O polimento e a aplicação de cera são recomendados para manter a beleza original do acabamento do veículo.**

Uma vez por mês, ou quando a pintura não mais repelir a água, aplique cera.

1. Sempre lave e seque o veículo antes de encerá-lo, mesmo que você esteja utilizando um produto combinado do tipo limpador e cera.
  2. Utilize polidor e cera de boa qualidade. Se o acabamento estiver extremamente desbotado, use um polidor para limpeza de carros e da seguir encere separadamente. Siga cuidadosamente as instruções e precauções do fabricante. Faça o polimento e encere os frisos cromados, tanto quanto a pintura.
- Bico do lavador do pára-brisa: Certifique-se de os bicos do lavador do pára-brisa não fiquem obstruídos com cera. Caso isso aconteça, procure uma Concessionária Autorizada Toyota para efetuar o reparo.

## Limpeza interna

<b>NOTA</b>
<b><i>Se os bicos dos lavadores estiverem bloqueados, não tente limpar com um pino ou outro objeto. O bico poderá ser danificado.</i></b>

### Retoque na pintura

O retoque poderá ser usado para cobrir pequenos esfolamentos ou arranhões.

Aplique tinta imediatamente após a ocorrência do dano para evitar a corrosão. Para um trabalho bem feito, use pincel pequeno de pintar artístico e agite bem a tinta. Certifique-se de que a área esteja limpa e seca. Para aplicar o retoque de forma quase imperceptível, aplique somente em pontos nus. Aplique a menor quantidade possível e não pinte a superfície ao redor do risco ou esfolamento.

3. Encerre o veículo novamente quando a água não formar mais gotículas, mas permanecer na superfície em grandes áreas.

<b>NOTA</b>
<b><i>Sempre retire os pára-choques plásticos caso o veículo venha a ser retocado ou pintado, e colocado em uma estufa. As altas temperaturas podem danificar os pára-choques.</i></b>



### ATENÇÃO

- Não borrife líquidos no veículo. Isto poderá causar impropriedade em componentes elétricos ou incêndio.

### NOTA

***Não lave o assoalho do veículo com água, nem permita que água alcance o assoalho durante a limpeza interna ou externa do veículo. A água poderá atingir componentes do sistema de áudio ou outros componentes elétricos acima ou abaixo do carpete do veículo (ou tapete do assoalho) e causar uma impropriedade ou ainda causar corrosão na carroçaria.***



### Interior em vinil

**O acabamento em vinil poderá ser facilmente limpo com uma solução de sabão neutro e água.**

Inicialmente aspire a superfície para remover a sujeira solta. A seguir, usando uma esponja ou tecido macio, aplique a solução de sabão ao vinil. Após deixar agir por alguns minutos, para soltar a sujeira, remova e seque com um pedaço de tecido absorvente macio. Caso toda a sujeira não tenha sido removida, repita o funcionamento. Produtos para limpeza de vinil em forma de espuma estão disponíveis no comércio e são eficientes. Observe as instruções do fabricante.

#### NOTA

***Jamais use solventes, thinner, gasolina ou produtos para limpeza de vidros para limpar os componentes de vinil.***

### Carpete

**Use um shampoo de boa qualidade para limpar o carpete.**

Inicie aspirando para remover o máximo de sujeira possível. Vários tipos de produtos de limpeza espumantes estão disponíveis; alguns em embalagem tipo pulverizador, outros em pó ou líquido que devem ser misturados à água para produzir a espuma. Para limpar o carpete, utilize uma esponja ou escova para aplicar a espuma. Esfregue em círculos.

Não aplique água. Os melhores resultados são obtidos mantendo-se o carpete o mais seco possível. Leia as instruções do fabricante e siga as cuidadosamente.

### Cintos de segurança

**Os cintos de segurança devem ser limpos com sabão neutro e água ou água morna.**

Utilize um pedaço de tecido ou esponja. À medida que você limpa os cintos, verifique-os quanto a desgastes, desfiamentos ou cortes.

#### NOTA

- ◆ ***Não utilize alvejantes ou tinturas nos cintos, isto poderá enfraquecê-los.***
- ◆ ***Não utilize os cintos até que eles estejam secos.***

### Vidros

**Os vidros poderão ser limpos com qualquer produto de limpeza de vidros doméstico.**

#### NOTA

***Ao limpar a parte de dentro vidro traseiro, esteja atento para não arrANHAR ou danificar os filamentos ou conectores do aquecedor.***

**Painéis de controle do ar condicionado, do áudio, dos instrumentos, console e interruptores.**

**Utilize um pedaço de tecido macio para a limpeza.**

Umedeça um pedaço de tecido macio em água, ou água morna, e limpe cuidadosamente a seguinte.

### **Revestimento em couro**

**O revestimento de couro poderá ser limpo com detergente neutro para lã.**

Remova a sujeira usando tecido macio úmido em solução a 5% de detergente neutro para lã. A seguir remova todo o detergente usando um tecido limpo úmido.

Após a limpeza ou sempre que alguma parte de couro for molhada, seque com tecido limpo e seco. Deixe o couro secar em uma área bem ventilada.

<b>NOTA</b>
◆ <b>Se a mancha não sair com detergente neutro, aplique solvente sem substâncias orgânicas.</b>
◆ <b>Jamais use substâncias orgânicas como benzina, álcool ou gasolina ou soluções alcalinas ou ácidas para limpar o couro, uma vez que poderão descolorir o couro.</b>
◆ <b>Usar escova de nylon ou tecido de fibra sintética poderá riscar a superfície fina do couro.</b>
◆ <b>Se estiver sujo, o estofamento de couro estará sujeito a formação de mofo. Esteja atento a manchas de óleo. Mantenha o estofamento sempre limpo.</b>
◆ <b>A exposição prolongada à luz solar poderá endurecer ou enrugar a superfície do couro. Mantenha o veículo sob a sombra especialmente no verão.</b>
◆ <b>O interior do veículo está sujeito a aquecimento no verão, portanto evite colocar sobre o couro objetos de vinil ou de plástico ou ainda contendo cera que tendem a grudar no couro quando aquecidos.</b>

### **NOTA**

- ◆ **Não utilize substâncias orgânicas (solventes, querosene, álcool, gasolina, etc.), soluções ácidas ou alcalinas. Estes produtos podem descolorir, manchar ou descascar a superfície.**
- ◆ **Se você utilizar os produtos para limpeza ou polidores, certifique-se de que não possuam as substâncias mencionadas acima.**
- ◆ **Se você utilizar um purificador de ar, não espirre o líquido nas superfícies internas do veículo. O produto poderá conter as substâncias acima. Limpe imediatamente as superfícies se houver contato com o produto, conforme as instruções anteriores.**

◆ *A limpeza incorreta do estofamento de couro poderá resultar em descoloração ou manchas.*

Caso você tenha alguma dúvida sobre a limpeza de seu veículo, uma Concessionária Autorizada Toyota terá prazer em ajudá-lo.

## Seção 6

# REQUISITOS DE MANUTENÇÃO

- Fatos relacionados à manutenção
- O veículo exige reparos?
- Plano de manutenção Toyota

### Fatos relacionados à manutenção

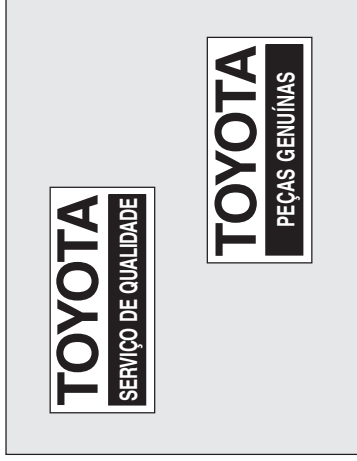

Seu veículo Toyota foi projetado para proporcionar condução econômica e manutenção econômica. Muitos itens de manutenção anteriormente exigidos não são mais necessários ou não são exigidos com tanta frequência. Para certificar-se de que o veículo opera com eficiência máxima, observe o plano de manutenção.

#### Onde efetuar a manutenção?

O melhor é procurar uma Concessionária Autorizada Toyota para os reparos.

Os técnicos da Toyota são especialistas muito bem treinados. Eles recebem as informações técnicas mais atualizadas, através dos boletins de serviço, dicas de manutenção, e programas de treinamento. Os técnicos aprendem a trabalhar nos veículos Toyota antes de repararem o seu veículo. Você não acha que esta é a melhor forma?

As Concessionárias Autorizadas Toyota investiram muito em ferramentas especiais Toyota e equipamentos de serviço. Isto aumentará a qualidade do serviço a um custo menor.

O departamento de assistência técnica da Concessionária executará plano de manutenção no veículo de maneira responsável e econômica.

#### A manutenção regular é essencial.

Insistimos para que você proteja o seu veículo novo, providenciando que os reparos sejam feitos pela Toyota, de acordo com o plano de manutenção detalhado nas páginas seguintes. A manutenção regular irá proporcionar:

- Boa economia de combustível
- Vida longa para o veículo
- Prazer ao dirigir
- Segurança
- Confiabilidade
- Cobertura da garantia
- Conformidade com a legislação

### Que itens de manutenção você mesmo poderá fazer?

Você próprio poderá fazer facilmente alguns dos itens de manutenção desde que tenha um pouco de conhecimentos mecânicos e algumas ferramentas básicas. Instruções simples são fornecidas na página 7-1-1, Seção 7.

Note, entretanto, que alguns itens exigem ferramentas especiais e conhecimentos. Estes são executados de forma mais eficiente por técnicos especializados. Mesmo que você tenha experiência em manutenção que você próprio poderá fazer, recomendamos que estes reparos e manutenções sejam executados pela Concessionária Autorizada Toyota, que manterá o registro da manutenção do seu Toyota. Este registro será útil se você necessitar Serviços em Garantia.

### O veículo necessita de reparos?

Esteja atento a alterações de desempenho, ruídos e alterações visuais que evidenciem a necessidade de serviço. Algumas indicações importantes são:

- Impropriedades, engasgos, batidas leves no motor.
- Perda considerável de potência.
- Ruídos estranhos no motor.
- Vazamentos sob o veículo (entretanto o gotejamento proveniente do sistema de ar condicionado é normal).
- Alterações nos ruídos do sistema de escapamento (Isto pode indicar um vazamento perigoso de monóxido de carbono. Dirija com os vidros abertos e verifique o sistema de escapamento imediatamente).
- Pneus vazios, rangido excessivo dos pneus ao manobrar em curvas; desgaste irregular.
- O veículo puxa para um lado em pista plana durante a condução em linha reta.
- Ruídos estranhos relacionados ao movimento da suspensão.
- Perda da eficiência dos freios, pedais do freio “esponjosos”, pedal quase toca no assoalho, ou o veículo puxa para um lado ao ser freado.
- Temperatura do fluido de arrefecimento do motor está constantemente acima do normal.

Se você observar alguma dessas alterações, leve o veículo a uma Concessionária Autorizada Toyota o mais rápido possível. Provavelmente serão necessários ajustes ou reparos.



#### ATENÇÃO

**Não continue a dirigir o veículo sem verificá-lo. Isto poderá acarretar resultar sérios danos ao veículo e ferimentos.**

## Plano de manutenção Toyota —

O intervalo para as manutenções é determinado pela leitura do hodômetro ou pelo tempo transcorrido, o que ocorrer primeiro, conforme indicado no plano.

Os reparos executados após o último intervalo devem ser executados mantendo-se os mesmos intervalos.

O intervalo de serviço para cada item pode ser obtido no plano de manutenção.

**Revisão dos 10.000 km com mão-de-obra gratuita —**

Você obterá o serviço de revisão dos 10.000 km com mão-de-obra gratuita, em uma Concessionária Autorizada Toyota, apresentando obrigatoriamente o Livrete de Garantia. Esta revisão deverá ser realizada de acordo com o plano de manutenção descrito no Manual do Proprietário.

A tolerância para a realização de todas as revisões constantes no plano de manutenção é de 500 km para mais ou para menos. Exemplo: Revisão de 10.000 km deverá ser realizada entre 9.500 a 10.500 km, Revisão de 20.000 km deverá ser realizada entre: 19.500 a 20.500 km e assim sucessivamente.

### NOTA

- ◆ *A gratuidade refere-se somente a mão-de-obra necessária para a execução da Revisão dos 10.000 km. O custo de itens de manutenção regular, como: lubrificantes, líquidos e filtros serão de responsabilidade do proprietário do veículo.*
- ◆ *A gratuidade da mão-de-obra de serviços está vinculada ao cumprimento do limite informado anteriormente, ou seja, 9.500 km a 10.500 km. Caso o veículo não se enquadre nesta condição, o custo de mão-de-obra, também será de responsabilidade do proprietário ou responsável pelo veículo.*

**Obs.:** O custo de mão-de-obra das demais revisões constantes no plano de manutenção não são gratuitas.

Mangueiras de borracha (para os sistemas de arrefecimento e aquecedor, sistema do freio e sistema do combustível) devem ser inspecionadas por um técnico qualificado de acordo com o plano de manutenção Toyota.

Elas são itens particularmente importantes na manutenção. Substitua imediatamente toda mangueira que estiver danificada. As mangueiras de borracha deterioram com o tempo, resultando em vazamentos, trincas ou esfolamentos.

**Sempre que dirigir fora-de-estrada em areia, lama ou água, verifique diariamente os itens abaixo e faça a manutenção ou reparo conforme exigido.**

- Lonas e tambores de freio
- Pastilhas e discos de freio
- Linhas e mangueiras de freio
- Óleo ou fluido da transmissão, caixa de transferência e diferencial
- Barras e coifas da direção
- Filtro de ar

## — Requisitos do plano de manutenção

Seu veículo Toyota deve ser inspecionado de acordo com o plano normal de manutenção (Veja “— Plano de manutenção”, página 6-3).

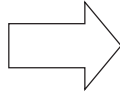

Se você dirige o veículo principalmente em uma ou mais condições especiais abaixo, alguns itens de manutenção devem ser verificados mais freqüentemente (Veja “— Plano de manutenção adicional”, página 6-9).

- | A. Condição das estradas   | B. Condição de condução  |
|--|--|
| 1. Operação em estradas sem pavimentação, cobertas de lama ou neve derretida | 1. Uso de camper ou bagageiro no teto.   |
| 2. Operação em estradas com muita poeira                                     | 2. Trajetos curtos repetidamente, abaixo de 8 km e em temperatura externa abaixo de 0°C  |
|  | 3. Uso prolongado em marcha-lenta e/ou baixas velocidades por longas distâncias, como carros de polícia, táxis ou serviço de entregas. |
|  | 4. Condução contínua em altas velocidades (80% ou mais além da velocidade máxima do veículo) durante mais de 2 horas.                  |

## — Plano de manutenção

**Operações de manutenção:** I = Inspeção e corrija ou substitua conforme necessário;  
S = Substitua ou troque

INTERVALO DE SERVIÇO (Leitura do hodômetro ou meses, o que ocorrer primeiro).	LEITURA DO HODÔMETRO x 1.000 km	1	10	20	30	40	50	60	70	80	MESES
<b>COMPONENTES BÁSICOS DO MOTOR</b>											
1 Folga das válvulas "Veja nota 1"		.	.	.	.	.	.	.	.	.	I 96
2 Correias de distribuição		.	.	I	.	I	.	I	.	.	I 24
3 Óleo do motor (API SL ou SM, ou ILSAC)		.	S	S	S	S	S	S	S	S	S 12
4 Filtro de óleo do motor		.	S	S	S	S	S	S	S	S	S 12
5 Sistemas de arrefecimento e de aquecimento "Veja notas 2 e 3"		.	.	.	.	I	.	.	.	.	I 24
6 Fluido de arrefecimento do motor "Veja notas 4, 5 e 6"		.	.	.	.	I	.	.	.	.	I -

### NOTAS:

1. Inspeção o ruído dos tuchos e vibrações do motor e ajuste se necessário.
2. Após 80 000 km ou 48 meses, inspeção a cada 20 000 km ou 12 meses.
3. Verifique se o radiador e o condensador não estão obstruídos com folhas, sujeira ou insetos, e limpe-os se necessário. Verifique também a conexão de mangueiras quanto à condição de instalação, corrosão, etc.
4. Troque a 160 000 km e a seguir a cada 80 000 km.
5. Use somente "Fluido de Arrefecimento Toyota Super Long Life Coolant".
6. É necessário inspecionar o nível do fluido ao substituir o fluido de arrefecimento.



**Operações de manutenção:** I = Inspeção e corrija ou substitua conforme necessário;  
S = Substitua ou troque

INTERVALO DE SERVIÇO	LEITURA DO HODÔMETRO	1	10	20	30	40	50	60	70	80	MESES
(Leitura do hodômetro ou meses, o que ocorrer primeiro).	x 1.000 km										
7	Tubos de escapamento e coxins .....	.	.	I	.	I	.	I	.	I	12
<b>SISTEMA DE IGNIÇÃO</b>											
8	Velas de ignição .....										
Substitua a cada 100.000 Km											
9	Bateria .....	.	I	I	I	I	I	I	I	I	12
<b>SISTEMAS DE COMBUSTÍVEL E CONTROLE DE EMISSÕES</b>											
10	Filtro de combustível (inclusive o filtro do reservatório) .....	.	.	.	.	.	.	.	.	S	96
11	Elemento do filtro de ar .....	.	.	I	.	S	.	I	.	S	I:24 S:48
12	Tampa do reservatório de combustível, linhas, válvulas e conexões. "Veja nota 7"	.	.	.	.	I	.	.	.	I	24
13	Canister de carvão .....	.	.	.	.	I	.	.	.	I	24

NOTAS:

7. Após 80.000 Km ou 48 meses, inspeção a cada 20.000 Km ou 12 meses.

**Operações de manutenção:** I = Inspeção e corrija ou substitua conforme necessário;  
S = Substitua ou troque

INTERVALO DE SERVIÇO (Leitura do hodômetro ou meses, o que ocorrer primeiro).	LEITURA DO HODÔMETRO x 1.000 km												MESES	
	1	10	20	30	40	50	60	70	80					
<b>CHASSIE CARROÇARIA</b>														
14 Pedal do freio e freio de estacionamento .....	.	I	I	I	I	I	I	I	I	I	I	I	I	6
15 Lonas de freio e tambores (inclusive lonas e tambores do freio de estacionamento) .....	.	.	I	.	.	.	I	.	.	.	.	.	.	12
16 Pastilhas de freio e discos .....	.	I	I	I	I	I	I	I	I	I	I	I	I	6
17 Fluido de freio .....	.	I	I	I	I	I	S	I	I	I	I	I	S	I:6 S:24
18 Tubos e mangueiras de freio .....	.	.	I	.	.	I	I	.	I	.	.	.	I	12
19 Volante de direção e articulações .....	.	.	I	.	.	I	I	.	I	.	.	.	I	12
20 Coifas do semi-eixo/eixo de tração (inclusive aperto dos parafusos) .....	.	.	I	.	.	I	I	.	I	.	.	.	I	24
21 Juntas esféricas e guarda-pós .....	.	.	I	.	.	I	I	.	I	.	.	.	I	12
22 Fluido da transmissão automática .....	.	.	.	.	I	.	.	.	I	.	.	.	I	24
23 Óleo da caixa de transferência .....	.	.	I	.	.	I	S	.	I	.	.	.	S	I:12 S:48

**Operações de manutenção:** I = Inspeção e corrija ou substitua conforme necessário;  
S = Substitua ou troque

INTERVALO DE SERVIÇO (Leitura do hodômetro ou meses, o que ocorrer primeiro).	LEITURA DO HODÔMETRO x 1.000 km	1	10	20	30	40	50	60	70	80	MESES
24 Óleo do diferencial traseiro .....	.	.	.	I	.	S	.	I	.	S	I:12 S:48
25 Suspensões dianteira e traseira .....	.	.	.	I	.	I	.	I	.	I	12
26 Pneus e pressão de inflagem .....	.	.	I	I	I	I	I	I	I	I	6
27 Todas as luzes, buzina, limpadores e lavador .....	.	.	I	I	I	I	I	I	I	I	6
28 Filtro do ar condicionado .....	.	.	.	S	.	S	.	S	.	S	-
<b>AR CONDICIONADO/REFRIGERANTE .....</b>	.	.	.	I	.	I	.	I	.	I	12

### — Plano de manutenção adicional

Consulte as seguintes tabelas para os itens do plano de manutenção que requerem uma maior frequência de serviços específicos para condições especiais de utilização. (Para descrição, veja “— Requisitos para o plano de manutenção”, página 6-4).

<b>A – 1: Utilização em pistas não pavimentadas, cobertas de lama ou neve derretida</b>	
<input type="checkbox"/> Inspeção das lonas e tambores do freio <input type="checkbox"/> Inspeção das pastilhas e discos do freios <input type="checkbox"/> Inspeção dos tubos e mangueiras do freios <input type="checkbox"/> Inspeção de juntas esféricas e coifas <input type="checkbox"/> Inspeção das coifas do semi-eixo/eixo de tração (incluindo o aperto de parafuso) <input type="checkbox"/> Inspeção do volante de direção e articulações <input type="checkbox"/> Inspeção da suspensão traseira e dianteira <input type="checkbox"/> Aperto dos parafusos e porcas do chassi e carroçaria - Veja "nota 8"	<p>A cada 10.000 km ou 6 meses</p> <p>A cada 5.000 km ou 3 meses</p> <p>A cada 10.000 km ou 6 meses</p> <p>A cada 10.000 km ou 6 meses</p> <p>A cada 10.000 km ou 12 meses</p> <p>A cada 5.000 km ou 3 meses</p> <p>A cada 10.000 km ou 6 meses</p> <p>A cada 10.000 km ou 6 meses</p>
<b>A – 2: Utilização em estradas cobertas de poeira</b>	
<input type="checkbox"/> Troca do óleo do motor <input type="checkbox"/> Troca do filtro de óleo do motor <input type="checkbox"/> Inspeção ou substituição do elemento do filtro de ar <input type="checkbox"/> Inspeção das lonas e tambores do freio <input type="checkbox"/> Inspeção das pastilhas e discos do freio <input type="checkbox"/> Substituição do filtro do ar condicionado	<p>A cada 5.000 km ou 6 meses</p> <p>A cada 5.000 km ou 6 meses</p> <p>I: A cada 2.500 km ou 3 meses            S: A cada 40.000 km ou 48 meses</p> <p>A cada 10.000 km ou 6 meses</p> <p>A cada 5.000 km ou 3 meses</p> <p>A cada 15.000 km</p>

NOTA:

- Para parafusos de montagem de banco, parafusos da travessa da suspensão dianteira e traseira.

<b>B – 1: Usando um camper ou bagageiro no teto</b>	
<input type="checkbox"/> Troca de óleo do motor <input type="checkbox"/> Troca do filtro do óleo do motor <input type="checkbox"/> Inspeção das lonas e tambores do freio <input type="checkbox"/> Inspeção das pastilhas e discos do freio <input type="checkbox"/> Inspeção ou substituição do fluido da transmissão automática  <input type="checkbox"/> Substituição do óleo da caixa de transferência <input type="checkbox"/> Substituição do óleo do diferencial traseiro <input type="checkbox"/> Inspeção da suspensão dianteira e traseira <input type="checkbox"/> Aperto dos parafusos e porcas do chassi e carroçaria Veja "nota 9"	A cada 5.000 km ou 6 meses A cada 5.000 km ou 6 meses A cada 10.000 km ou 6 meses A cada 5.000 km ou 3 meses I: A cada 40.000 km ou 24 meses S: A cada 80.000 km ou 48 meses  A cada 20.000 km ou 24 meses A cada 20.000 km ou 24 meses A cada 10.000 km ou 6 meses  A cada 10.000 km ou 6 meses
<b>B – 2: Constantes deslocamentos abaixo de 8 km em temperatura externa abaixo de zero</b>	
<input type="checkbox"/> Troca do óleo do motor <input type="checkbox"/> Troca do filtro do óleo do motor	A cada 5.000 km ou 6 meses A cada 5.000 km ou 6 meses

NOTA:

9. Para parafusos de montagem de bancos, parafusos da travessa da suspensão dianteira e traseira.

<b>B – 3: Condução prolongada em marcha-lenta e/ou em baixa velocidade por um longo percurso, como carros de polícia, táxis, ou carros de entrega</b>	
<input type="checkbox"/> Troca do óleo do motor <input type="checkbox"/> Troca do filtro do óleo do motor <input type="checkbox"/> Inspeção das lonas e tambores do freio <input type="checkbox"/> Inspeção das pastilhas e discos do freio	<p>A cada 5.000 km ou 6 meses</p> <p>A cada 5.000 km ou 6 meses</p> <p>A cada 10.000 km ou 6 meses</p> <p>A cada 5.000 km ou 3 meses</p>
<b>B – 4: Condução constante em alta velocidade (80% ou mais acima da velocidade máxima do veículo) durante mais de 2 horas</b>	
<input type="checkbox"/> Inspeção ou substituição do fluido da transmissão automática <input type="checkbox"/> Substituição do óleo da caixa de transferência <input type="checkbox"/> Substituição do óleo do diferencial traseiro	<p>I: A cada 40.000 km ou 24 meses</p> <p>S: A cada 80.000 km ou 48 meses</p> <p>A cada 20.000 km ou 24 meses</p> <p>A cada 20.000 km ou 24 meses</p>



# **Seção 7**

## **MANUTENÇÕES QUE VOCÊ MESMO PODE FAZER**

### **Capítulo 7-1**

#### **Introdução**

- Visão geral do compartimento do motor
- Localização dos fusíveis
- Precauções quanto ao serviço que você mesmo poderá fazer
- Posicionamento do jacaré



## Visão geral do compartimento do motor

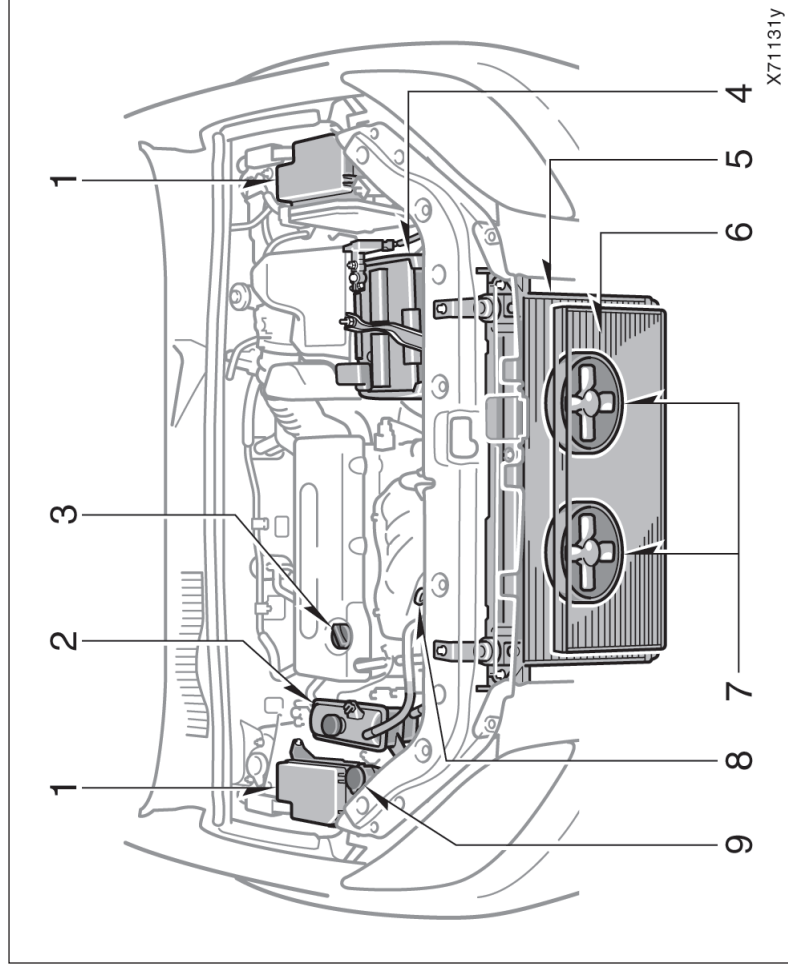

1. Caixa dos fusíveis
2. Reservatório do fluido de arrefecimento do motor
3. Tampa de abastecimento do óleo do motor
4. Bateria
5. Radiador
6. Condensador
7. Ventiladores elétricos de arrefecimento
8. Vareta indicadora do nível do óleo
9. Reservatório de fluido do lavador do pára-brisa e do vidro traseiro



### ATENÇÃO

Nunca armazene objetos, tais como: papéis, panos e principalmente lubrificantes e produtos inflamáveis, no compartimento do motor.

## — Remoção da tampa do compartimento do motor

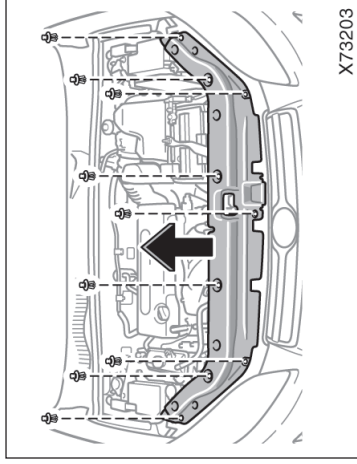

X73203

## Localização dos fusíveis

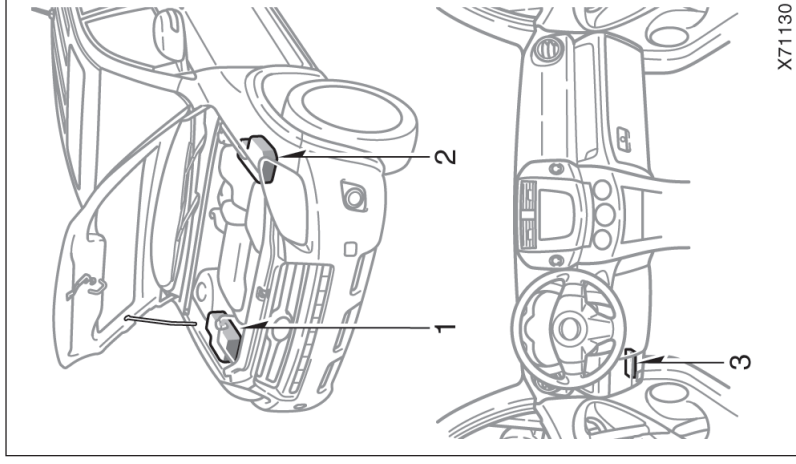

X71130

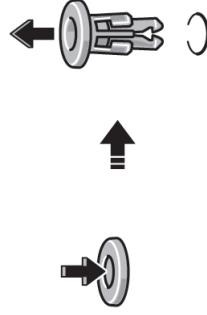

X73232

## Remoção da presilha

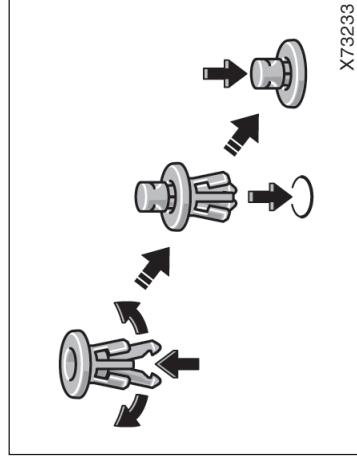

X73233

## Instalação da presilha

Antes de iniciar a manutenção feita por você mesmo, remova as presilhas da tampa. Remova a tampa do compartimento do motor conforme detalhado na ilustração acima.

Esteja atento para não perder as presilhas removidas.

## Precauções quanto à manutenção que você mesmo poderá fazer

Caso você mesmo faça a manutenção, observe os procedimentos corretos detalhados nesta seção.

Tenha em mente que reparos inadequados ou incompletos poderão resultar em problemas operacionais.

Esta seção instrui somente quanto aos itens que são relativamente fáceis para o proprietário executar. Conforme explicado na Seção 6, há vários itens que devem ser feitos por profissionais qualificados e usando ferramentas especiais.

O máximo cuidado deve ser observado quanto ao trabalhar no veículo para evitar ferimentos acidentais. Apresentamos algumas precauções que devem ser observadas cuidadosamente:

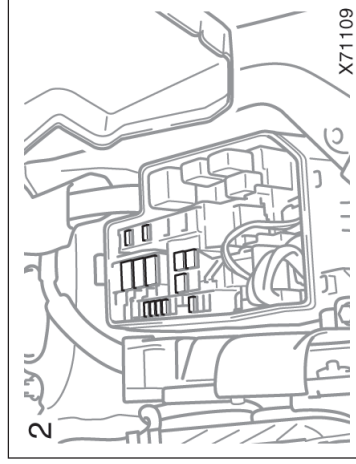
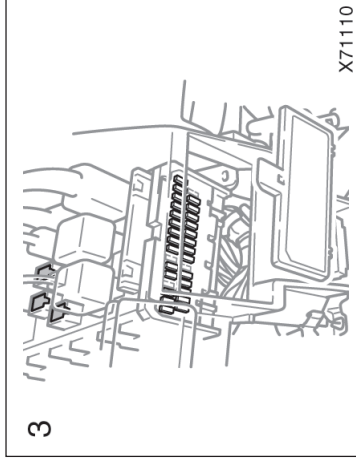
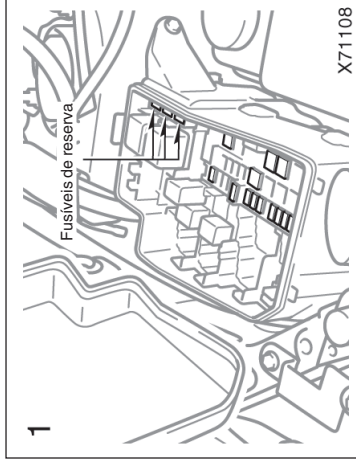

## ATENÇÃO

- Quando o motor estiver funcionando, mantenha as mãos, roupas e ferramentas distantes do ventilador e correias do motor que estiverem em movimento. (Tire anéis, relógio, gravata, etc).
- Logo após dirigir, o compartimento do motor - motor, radiador, coletor do escapamento e cabos das velas de ignição, etc., estarão quentes. Seja cuidadoso para não tocar nestes componentes. O óleo, fluidos e velas da ignição também poderão estar quentes.
- Para evitar queimaduras, se o motor estiver quente, não remova a tampa do radiador nem solte os bujões de drenagem.
- Não mantenha no compartimento do motor, objeto algum que possa queimar facilmente, como papel ou tecidos.
- Não fume, provoque faíscas ou permita chamas nas proximidades do combustível ou da bateria. Os fumos são inflamáveis.
- Seja extremamente cauteloso nas operações que envolvam a bateria. A bateria contém ácido sulfúrico, nocivo e corrosivo.

- Não entre embaixo de um veículo suspenso somente pelo macaco. Sempre utilize suportes ou apoios sólidos.
- Certifique-se de que a chave de ignição esteja desligada se for executar alguma operação nas proximidades do ventilador elétrico de arrefecimento ou à grade do radiador. Com a chave de ignição ligada, os ventiladores elétricos de arrefecimento serão ativados automaticamente se a temperatura do fluido de arrefecimento do motor estiver alta e/ou se o ar condicionado estiver ligado.
- Utilize proteção para os olhos sempre que executar alguma operação no veículo ou sob o veículo, onde você poderá estar exposto a materiais que saltam ou são arremessados, jatos de fluidos, etc.
- O óleo lubrificante usado do motor contém contaminantes potenciais que podem causar irritações na pele, como inflamações, ou câncer de pele. Evite o contato prolongado e repetido com o produto. Para remover o óleo da sua pele, lave a área afetada com água e sabão.
- Mantenha o óleo usado fora do alcance de crianças.

- Inutilize o óleo usado e o filtro somente em local e de maneira apropriados. Não descarte o óleo usado, na rede de esgoto ou no solo. Contate uma Concessionária Autorizada ou posto de serviço para informações quanto à inutilidade ou reciclagem do óleo.
- Seja cauteloso ao completar o nível do fluido do freio, uma vez que o fluido poderá ferir os seus olhos ou mãos. Se houver contato de fluido nos olhos ou mãos, lave-os com água imediatamente. Se o desconforto persistir, procure um médico.

## Posicionamento do jacaré

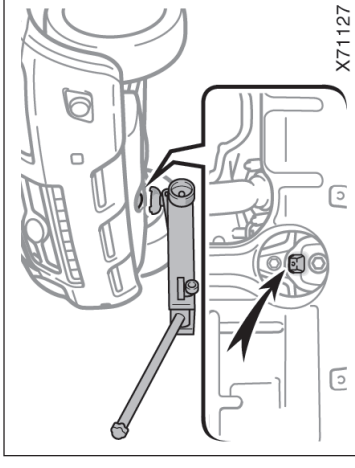

Dianteiro

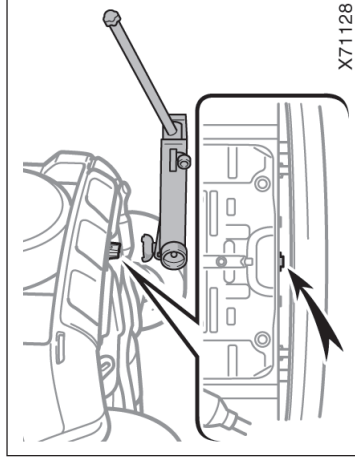

Traseiro

### NOTA

- ◆ Lembre-se de que os cabos da bateria e do sistema da ignição são condutores de altas amperagens ou voltagens. Esteja atento para não causar curto-circuito.
- ◆ Use somente “Fluido de Arrefecimento Toyota Super Long Life Coolant”. O “Fluido de Arrefecimento Toyota Super Long Life Coolant” consiste de pré-mistura de 50% de fluido de arrefecimento e 50% de água deionizada.
- ◆ Se houver derrame de fluido de arrefecimento, lave o veículo com água para evitar danos à pintura.
- ◆ Não mantenha sujeira ou objetos nos alojamentos das velas da ignição.
- ◆ Não force o eletrodo externo da vela da ignição contra o eletrodo central.
- ◆ Utilize somente velas da ignição do tipo especificado. Utilizar outros tipos resulta em danos ao motor, perda de desempenho ou ruídos no rádio.

- ◆ Não limpe ou ajuste a folga da velas de ignição com ponta de irídio para reutilizar.
- ◆ Não abasteça excessivamente o reservatório da transmissão automática. A transmissão automática poderá ser danificada.
- ◆ Se houver contato do fluido do freio, lave o veículo com água para evitar que danifique a partes ou pinturas.
- ◆ Não dirija sem o elemento do filtro do ar, uma vez que haverá desgaste excessivo do motor. A retroignição no motor poderá inflamar no compartimento do motor.
- ◆ Esteja atento para que a estrutura do limpador do pára-brisa não risque a superfície do vidro.
- ◆ Ao fechar o compartimento do motor, verifique se ferramentas, tecidos, etc. não foram esquecidas em seu interior.

Ao levantar o veículo com o jacaré, posicione o jacaré corretamente conforme detalhado nas ilustrações.

### ATENÇÃO

Para reduzir a possibilidade de ferimentos graves ou fatais, observe os pontos abaixo:

- Siga as instruções sobre pontos de levantamento.
- Jamais posicione qualquer parte de seu corpo sob um veículo que esteja sustentado pelo jacaré. Poderá haver ferimentos graves.
- Não acione o motor enquanto o veículo estiver sustentado pelo jacaré.
- Pare o veículo em local plano e firme, aplique firmemente o freio de estacionamento e posicione a transmissão em “P”. Calce as rodas diagonalmente opostas ao ponto de levantamento, se necessário.

- Certifique-se de que o jacaré esteja posicionado adequadamente, no ponto de levantamento. Levantar o veículo com o jacaré em posição incorreta irá danificar o veículo ou poderá ocasionar a queda do veículo e causar ferimentos.
- Jamais permaneça sob o veículo que estiver sustentado somente pelo jacaré; use cavaletes para sustentação do veículo.
- Não levante o veículo se houver ocupantes no interior.
- Quando levantar o veículo, não posicione qualquer objeto sobre ou sob o jacaré.

### NOTA

*Esteja atenta ao posicionamento correto do jacaré, caso contrário seu veículo poderá ser danificado.*



# Seção 7

## MANUTENÇÕES QUE VOCÊ MESMO PODE FAZER

### Capítulo 7-2

#### Motor e Chassi

- Verificação do nível do óleo
- Verificação do nível do fluido de arrefecimento
- Instalação do radiador e condensador
- Verificação da calibragem dos pneus
- Inspeção e substituição dos pneus
- Rodízio dos pneus
- Instalação de pneus e correntes para neve
- Substituição as rodas
- Precauções quanto a rodas de alumínio

#### Verificação do nível do óleo

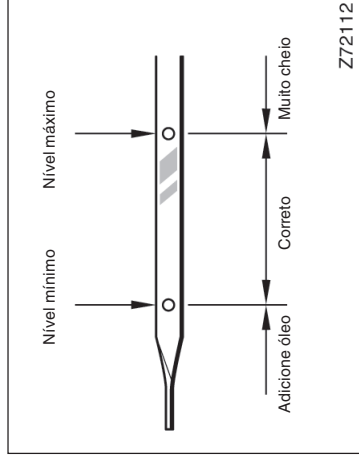

#### ATENÇÃO

Esteja atento para não tocar no coletor de escapamento que estará quente.

#### NOTA

Esteja atento para não derramar o óleo do motor nos componentes do veículo.

Se o nível do óleo estiver abaixo ou levemente acima do nível mínimo, adicione óleo do mesmo tipo usado no motor.

Remova a tampa de abastecimento e adicione o óleo em pequenas quantidades de cada vez, observando a vareta. Recomendamos o uso de um funil para adicionar o óleo.

A quantidade aproximada de óleo necessário para manter o nível entre a marca low e full na vareta está indicada abaixo.

1,1 ℓ

Para capacidade do óleo do motor, veja “Especificações de serviço”, página 8-2, Seção 8.

Quando o nível estiver correto, instale o tampão apertando-o com as mãos.

**Com o motor à temperatura operacional e desligado, verifique o nível do óleo da vareta.**

1. Para obter uma leitura correta, o veículo deverá estar em local plano. Após desligar o motor, aguarde alguns minutos para que o óleo retorne à extremidade inferior do motor.
2. Remova a vareta e limpe-a com um pedaço de tecido.
3. Introduza a vareta e empurre-a o máximo, ou a leitura não será correta.
4. Remova a vareta e observe o nível do óleo na extremidade, segurando um pedaço de tecido sob a vareta.



**NOTA**

- ◆ ***Esteja atento para não derramar o óleo do motor nos componentes do veículo.***
- ◆ ***Evite abastecer acima do nível máximo, uma vez que o motor poderá ser danificado.***
- ◆ ***Verifique novamente o nível do óleo na vareta após de adicionar o óleo.***

**SELEÇÃO DO ÓLEO DO MOTOR**

O “Óleo para Motor Genuíno Toyota” é utilizado no veículo Toyota. Utilize “Óleo para Motor Genuíno Toyota” aprovado ou equivalente para atender ao o grau e viscosidade abaixo:

Grau do óleo

10 W-30 e 5W-30

API grau SL “Energy-Conserving”, SM “Energy-Conserving” ou óleo do motor multiviscoso ILSAC

20 W-50 e 15W-40

Óleo multiviscoso para motor, API grau SL ou SM

Viscosidade recomendada (SAE):

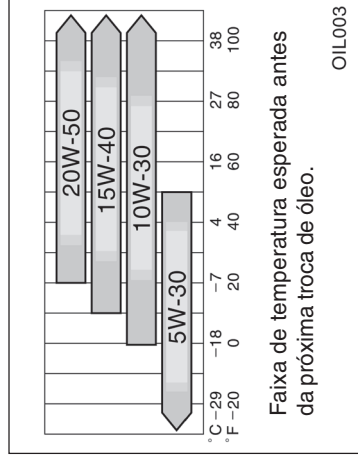

O uso de óleo SAE 10W-30 ou um grau superior de viscosidade, em temperaturas muito baixas poderá dificultar a partida do motor, portanto SAE 5W-30 é recomendado.

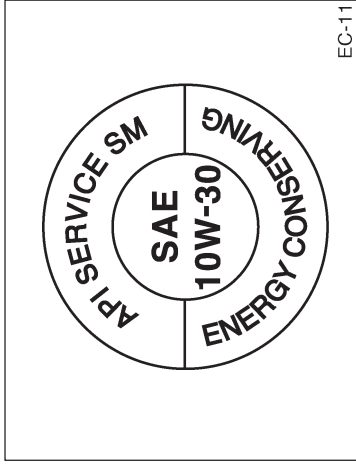

Símbolo API



Certificação ILSAC

### Símbolos de identificação de óleo

Os símbolos estão localizados em qualquer posição nas embalagens dos óleos para facilitar a seleção.

O símbolo API está localizado por fora da embalagem.

A região superior especifica a qualidade certificada pela API (American Petroleum Institute), como SL. A região central mostra o grau da viscosidade SAE, tal como SAE 10W-30. "Energy Conserving" detalhado na extremidade inferior, indica que o óleo inclui capacidade de redução de consumo do combustível.

O símbolo ILSAC (International Lubricant Standardization and Approval Committee) está disposto na frente da embalagem.



Para garantir o desempenho ideal da lubrificação no motor do seu veículo, o "Óleo para Motor Genuíno Toyota" foi desenvolvido e especialmente testado e aprovado para todos os motores Toyota.

Contate uma Concessionária Autorizada Toyota para informações adicionais sobre "Óleo para Motor Genuíno Toyota".

## Verificação do nível do fluido de arrefecimento

Observe o visor do reservatório do fluido de arrefecimento quando o motor estiver frio. O nível estará correto quando estiver entre as linhas "FULL" e "LOW" do reservatório. Se o nível estiver abaixo, adicione o fluido de arrefecimento. (Para o tipo do fluido de arrefecimento, veja "Seleção do fluido de arrefecimento" descrito abaixo).

O nível do fluido de arrefecimento no reservatório varia conforme a temperatura do motor. No entanto, se o nível estiver próximo ou abaixo da indicação "LOW", adicione fluido até atingir a indicação entre as marcas "FULL" e "LOW".

Se o nível do fluido de arrefecimento abaixar logo após o abastecimento, poderá existir um vazamento no sistema. Inspeccione visualmente o radiador, manguueiras, tampa do radiador, registro de drenagem e bomba d'água.

Se não identificar vazamentos, dirija o veículo a uma Concessionária Autorizada Toyota para inspeção do sistema de arrefecimento.



### ATENÇÃO

**Para evitar queimaduras, não remova a tampa do radiador enquanto o motor estiver quente.**

## Seleção do fluido de arrefecimento

O uso de fluidos de arrefecimento não adequados poderá resultar em danos ao sistema de arrefecimento do motor.

Use somente "Fluido de Arrefecimento Toyota Super Long Life Coolant".

O "Fluido de Arrefecimento Toyota Super Long Life Coolant" consiste de pré-mistura de 50% de fluido de arrefecimento e 50% de água deionizada. Este fluido de arrefecimento oferece proteção nas temperaturas de aproximadamente -35°C (-31°F).

### NOTA

**Não use somente água pura. Não se deve diluir o "Fluido de Arrefecimento Toyota Super Long Life Coolant" com água.**



A Toyota recomenda "Fluido de Arrefecimento Toyota Super Long Life Coolant" o qual foi testado e aprovado para certificar que não haja corrosões nem mau funcionamento do sistema de arrefecimento do motor. O "Fluido de Arrefecimento Toyota Super Long Life Coolant" é fabricado com tecnologia de ácido orgânico híbrido de longa-vida e especificamente designado para evitar uma impropriedade do sistema de arrefecimento dos veículos Toyota.

Contate uma Concessionária Autorizada Toyota para detalhes adicionais.

## Inspecção do radiador e condensador

Se algum dos componentes acima estiver externamente sujo, ou se não houver certeza sobre a condição, dirija o veículo a uma Concessionária Autorizada Toyota.



### ATENÇÃO

**Para evitar queimaduras, não toque no radiador ou condensador enquanto o motor estiver quente.**

### NOTA

**Para evitar danos ao radiador ou condensador, eventuais reparos deverão ser executados em uma Concessionária Autorizada Toyota.**

## Verificação da calibragem dos pneus

**Mantenha a pressão correta de inflagem dos pneus.**

As pressões de calibragem a frio recomendadas e a dimensão dos pneus estão indicador à página 8-4, Seção 8.

Verifique a pressão dos pneus a cada duas semanas, ou no mínimo uma vez por mês. Não se esqueça do pneu reserva!

A pressão incorreta nos pneus aumenta o consumo do combustível, reduz o conforto ao dirigir, reduz a vida útil dos pneus, e afeta a segurança do veículo.

Se um pneu exigir calibração frequente, leve-o a uma Concessionária Autorizada Toyota para verificações.

**As instruções abaixo devem ser observadas para verificar a calibragem dos pneus:**

- **A pressão deverá ser verificada somente quando os pneus estiverem frios.** Se o veículo permaneceu desligado durante no mínimo 3 horas e não foi conduzido durante mais de 1,5 km desde então, a indicação de pressão será correta.
- **Sempre utilize um calibrador de pressão.** A aptidão de um pneu poderá enganar. A pressão de inflagem do pneu ainda que apertada um pouco abaixo da especificação poderá comprometer a dirigibilidade e o manuseio do veículo.
- **Não sangre ou reduza a pressão dos pneus após dirigir o veículo.** É normal que a pressão esteja acima da calibrada após dirigir o veículo.
- **Instale as tampas das válvulas após calibrar os pneus.** Sem as tampas, a sujeira ou umidade poderão atingir os núcleos das válvulas resultando em vazamentos. Se as tampas forem perdidas providencie outras novas e instale assim que possível.

## ⚠️ ATENÇÃO

Mantenha a calibragem correta dos pneus, caso contrário, as condições abaixo poderão resultar em um acidente com ferimentos sérios ou fatais.

Baixa pressão (pressão insuficiente) —

- Desgaste excessivo
- Desgaste irregular
- Manuseio inadequado
- Possibilidade de estouros devido a superaquecimento dos pneus
- Vedação inadequada do talão do pneu
- Deformação da roda e/ou separação do pneu

• Maior possibilidade de danos aos pneus devido a irregularidades da pista

Alta pressão (pressão excessiva) —

- Manuseio inadequado
- Desgaste excessivo
- Desgaste irregular
- Maior possibilidade de danos aos pneus devido a irregularidades da pista

## Inspeção e substituição dos pneus

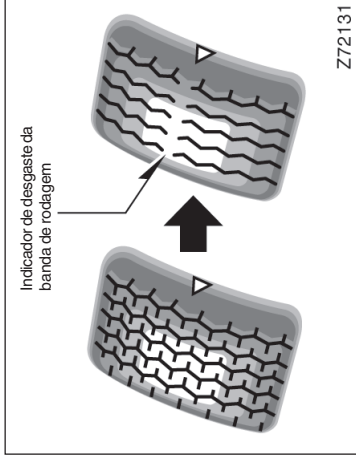

A efetividade dos pneus para neve será perdida se o desgaste da banda de rodagem estiver abaixo de 4 mm.

Caso haja danos como cortes, rachaduras ou trincas que exponham a lona do pneu, ou ainda dilatação que indica danos internos, o pneu deverá ser substituído.

Substitua o pneu se esvaziar com frequência, ou se não puder ser reparado adequadamente devido à extensão ou a localização do corte. Em caso de dúvida, consulte uma Concessionária Autorizada Toyota.

Se o pneu esvaziar durante a condução do veículo, não continue dirigindo. Mesmo que o trajeto seja curto, o pneu poderá ser danificado permanentemente.

**Qualquer pneu que tenha sido usado durante mais de seis anos deverá ser inspecionado por um técnico qualificado, mesmo que não apresente danos evidentes.**

Os pneus deterioram com o tempo, mesmo que tenham sido usados corretamente.

Isto se aplica ao pneu reserva ou a pneus que tenham sido estocados para utilização futura.

## INSPEÇÃO DOS PNEUS

Verifique o indicador de desgaste da banda de rodagem. Se os indicadores estiverem visíveis, substitua os pneus. A posição dos indicadores é evidenciada através das marcas “TWI” ou “ $\Delta$ ” gravadas na parede lateral em cada pneu.

Os pneus do veículo Toyota foram construídos com indicadores de desgaste para ajudar a determinar a necessidade de substituição. Quando a profundidade dos sulcos atingir 1,6 mm, ou menos, os indicadores estarão visíveis. Se os indicadores estiverem visíveis em dois ou mais sulcos adjacentes, o pneu deverá ser substituído. Quanto mais baixa for a profundidade do sulco, maior o risco do veículo patinar.

## SUBSTITUIÇÃO DOS PNEUS

Ao substituir um pneu, utilize somente ou-  
tro com as mesmas dimensões e constru-  
ção, e cuja capacidade de carga seja igual  
ou superior aos pneus genuínos. Além dis-  
so, todos os pneus deverão ser da mesma  
marca e ter o mesmo padrão de banda de  
rodagem.

Utilizar outra dimensão ou tipo de pneu afeta  
seriamente o manuseio, dirigibilidade, calibração  
do velocímetro e do hodômetro, distância livre  
do solo, e distância entre a carroçaria e os pneus  
e correntes para neve.

- Não use pneus de marcas, dimensões, construção ou padrões de bandas diferentes, uma vez que isto poderá resultar em características perigosas de manuseio, resultando em perda de controle do veículo.

**Jamais instale pneus usados em seu Toyota.**  
A instalação de pneus cuja história não é conhecida é arriscado.

**A Toyota recomenda que os quatro pneus ou no mínimo os dois pneus dianteiros ou traseiros sejam substituídos em conjunto.**

Veja "Se um pneu furar", página 4-6, Seção 4, quanto ao procedimento de troca de pneus.

**Após a substituição de um pneu, faça o balanceamento da roda.**

Uma roda desbalanceada pode afetar o manuseio do veículo e a vida do pneu. As rodas podem perder o balanceamento com o uso regular e devem ser balanceadas periodicamente.

**Ao substituir um pneu sem câmara, substitua também a válvula de ar usando um componente novo.**

## Rodízio dos pneus

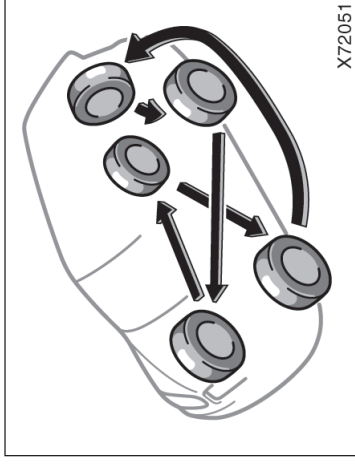

Para equilibrar o desgaste e ajudar a aumentar a vida dos pneus, a Toyota recomenda o rodízio dos pneus a aproximadamente cada 5.000 km. No entanto o momento adequado para o rodízio pode variar, conforme os hábitos de condução, e condições da superfície da pista.

Veja "Se um pneu furar", página 4-6, Seção 4, quanto ao procedimento de troca de pneus.

Ao fazer o rodízio, verifique quanto a desgastes irregulares e danos. O desgaste anormal é geralmente causado por pressão incorreta dos pneus, alinhamento incorreto das rodas, rodas desbalanceadas, ou frenagens bruscas.

## ⚠ ATENÇÃO

Observe as precauções abaixo, caso contrário, poderá haver acidente com ferimentos graves ou fatais.

- Não combine pneus radiais e diagonais no veículo, uma vez que poderão ser originadas características perigosas de dirigibilidade, resultando em perda de controle do veículo.
- Não utilize pneus com dimensões diferentes das recomendações do fabricante, uma vez que poderão ser originadas características perigosas de dirigibilidade, resultando em perda de controle do veículo.

## Instalação de pneus e correntes para neve

### QUANDO UTILIZAR PNEUS PARA NEVE E CORRENTES

Pneus e correntes para neve são recomendados para dirigir sobre a neve ou gelo.

Em pistas molhadas ou secas, os pneus convencionais proporcionam melhor tração que pneus para neve.

### SELEÇÃO DE PNEUS PARA NEVE

Se for necessário instalar pneus para neve, selecione pneus na mesma dimensão, construção e capacidade de carga dos pneus genuínos. Além disso, todos os pneus deverão ser da mesma marca e do mesmo padrão de banda de rodagem.

Não instale pneus diferentes dos mencionados acima. Não instale pneus com pinos, sem antes consultar as normas locais quanto possíveis restrições.

 <b>ATENÇÃO</b>
<p>Observe as precauções abaixo, caso contrário, poderá haver acidentes resultando em ferimentos graves ou fatais.</p> <ul style="list-style-type: none"><li>• Não utilize pneus para neve de dimensões diferentes das recomendações do fabricante, uma vez que isto poderá resultar em características perigosas de manuseio, resultando em perda de controle do veículo.</li><li>• Não utilize pneus de dimensões diferentes das recomendações do fabricante, uma vez que isto poderá resultar em características perigosas de manuseio, resultando em perda de controle do veículo.</li></ul>

### INSTALAÇÃO DE PNEUS PARA NEVE

Os pneus para neve deverão ser instalados nas quatro rodas.

A instalação de pneus para neve somente nas rodas traseiras poderá causar diferença excessiva na capacidade de aderência na pista entre os pneus dianteiros e traseiros, o que poderá resultar em perda de controle do veículo.

Ao armazenar os pneus removidos, guarde-os em um lugar fresco e seco.

Anote o sentido de rotação e certifique-se de instalá-los no sentido original.



### ATENÇÃO

- Não dirija com os pneus para neve calibrados incorretamente.
- Observe a velocidade máxima permitida para os pneus para neve e o limite de velocidade legal.

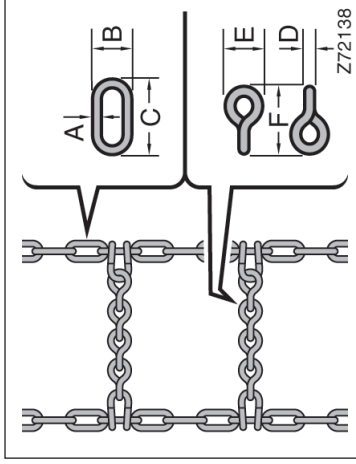

## SELEÇÃO DE CORRENTE PARA NEVE

Utilize correntes para neve de dimensão adequada.

Para pneus 225/65R17 use os tipos de corrente abaixo.

A	Diâmetro da corrente lateral	3 mm
B	Largura da corrente lateral	10 mm
C	Comprimento da corrente lateral	30 mm
D	Diâmetro da corrente transversal	4 mm
E	Largura da corrente transversal	14 mm
F	Comprimento da corrente transversal	25 mm

As normas para uso de corrente para pneus variam conforme o local ou o tipo de pista, portanto sempre consulte as normas locais antes de instalar as correntes.

NOTA
<i>A combinação incorreta de pneu e corrente poderá danificar a carroçaria do veículo.</i>

## INSTALAÇÃO DA CORRENTE

Instale as correntes nos pneus dianteiros, o mais firme possível. Não use correntes nos pneus traseiros. Reaperte as correntes após dirigir 0,5 - 1,0 km.

Ao instalar as correntes nos pneus, observe atentamente as instruções do fabricante da corrente.

Ao ser instalada, a corrente causará arranhões nas calotas das rodas, portanto remova a calota antes de instalar a corrente.



## ATENÇÃO

- Não exceda 50 km/h ou a velocidade limite recomendada pelo fabricante.
- Dirija cuidadosamente evitando obstáculos, buracos, e curvas acentuadas, que possam balançar o veículo.
- Evite as curvas acentuadas ou a frenagem com as rodas travadas uma vez que o uso de correntes poderá afetar o manuseio do veículo.
- Ao dirigir com correntes instaladas, seja cauteloso. Reduza a velocidade do veículo ao entrar em curvas para evitar a perda de controle do veículo resultando em acidente.



## Substituição das rodas

### QUANDO SUBSTITUIR AS RODAS

**Substitua as rodas se apresentarem danos, amassados, trincas ou corrosão severa.**

A negligência quanto à substituição poderá resultar em soltura da roda no aro ou perda de controle do veículo.

### SELEÇÃO DAS RODAS

**Ao substituir as rodas, certifique-se de que as novas tenham a mesma capacidade de carga, diâmetro, largura do aro e descentralização.**

As rodas de reposição especificadas estão disponíveis nas Concessionárias Autorizadas Toyota.

Uma roda de dimensões ou tipo diferente poderá afetar a dirigibilidade, a vida da roda e do rolamento, o resfriamento dos freios, a calibração do velocímetro e do hodômetro, a capacidade de frenagem, a altura do fecho dos faróis, a altura dos pára-choques, a distância livre do solo e a distância dos pneus ou correntes para neve ao chassi e à carroçaria.

Nas substituições o uso de rodas usadas não é recomendado uma vez que o possível uso abusivo ou alta quilometragem poderá resultar em uma imprópriedade sem advertência. As rodas que foram desamassadas também poderão apresentar danos estruturais e, portanto, não devem ser utilizadas. Jamais utilize uma câmara de ar em uma roda que apresente vazamento e foi projetada para uso com pneu sem câmara.



### ATENÇÃO

**Observe as precauções abaixo, caso contrário, poderá haver acidentes resultando em ferimentos graves ou fatais.**

- Não utilize pneus com medidas diferentes das recomendadas pelo fabricante, uma vez que isto poderá resultar em características perigosas de manuseio, resultando em perda de controle do veículo.

- Não utilize pneus de marcas, dimensões e tipos diferentes, uma vez que isto poderá resultar em características perigosas de manuseio, resultando em perda de controle do veículo.

## Precauções quanto a rodas de alumínio

- Ao instalar rodas de alumínio, certifique-se de que as porcas das rodas estejam firmes após dirigir o veículo os primeiros 1600 km.
- Caso tenha feito rodizio, reparos ou troca dos pneus, certifique-se de que as porcas das rodas ainda estejam firmes após dirigir o veículo os primeiros 1600 km.
- Quando utilizar corrente para neve, esteja atento para não danificar as rodas de alumínio.
- Apenas utilize porcas Toyota e chave de rodas adequadas para rodas de alumínio.
- Ao balancear as rodas, utilize somente pesos de balanceamento Toyota ou equivalentes e um martelo com revestimento de plástico ou de borracha.
- Assim como qualquer roda, verifique periodicamente as rodas quanto a danos e substitua imediatamente se estiverem danificadas.

## Verificação da condição da bateria — — Precauções

# Seção 7 MANUTENÇÕES QUE VOCÊ MESMO PODE FAZER

## Capítulo 7-3

### Componentes elétricos

- Verificação da condição da bateria
- Precauções quanto à recarga da bateria
- Reciclagem obrigatória da bateria
- Inspeção e substituição dos fusíveis
- Adição do fluido lavador
- Substituição de lâmpadas

#### ATENÇÃO

##### PRECAUÇÕES QUANTO À BATERIA

A bateria produz gás hidrogênio inflamável e explosivo.

- Não provoque faíscas através do contato entre a bateria e ferramentas.
- Não fume ou acenda fósforos perto da bateria.

O eletrólito possui ácido sulfúrico, que é nocivo e corrosivo.

- Evite contato com os olhos, pele ou roupas.
- Jamais permita o contato de eletrólito na boca.
- Use óculos de proteção ao trabalhar próximo à bateria.
- Mantenha as crianças afastadas da bateria.

##### MEDIDAS DE EMERGÊNCIA

- Se houver contato de eletrólito em seus olhos, lave-os com água limpa imediatamente e procure auxílio médico imediato. Se possível, continue a aplicar água com uma esponja ou tecido enquanto se dirige ao consultório médico.

- Se houver contato do eletrólito na pele, lave abundantemente a área afetada. Se houver dor ou sensação de queimadura, procure atendimento médico imediatamente.

- Se houver contato do eletrólito nas roupas com possibilidade atingir a pele; tire imediatamente a roupa contaminada e observe as instruções acima, se necessário.

- Se houver a inalação do eletrólito, beba grande quantidade de água ou leite. Siga tratando com leite de magnésia, clara de ovo crua batida ou óleo vegetal. Procure atendimento de emergência imediatamente.

## — Verificação do exterior da bateria

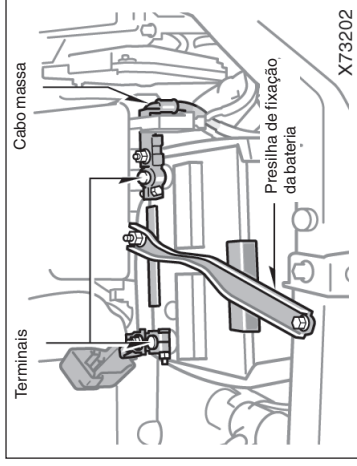

- c. Aperte a presilha de fixação somente o necessário para manter a bateria firme no local. Apertar excessivamente poderá resultar em danos a carcaça da bateria.

### NOTA

- ◆ **Certifique-se de que o motor e todos os acessórios estejam desligados antes de executar a manutenção.**
- ◆ **Quando inspecionar a bateria, primeiramente remova do pólo negativo (marca “-”), o cabo massa e instale-o por último.**
- ◆ **Esteja atento para não causar curto-circuito com as ferramentas.**
- ◆ **Não permita a penetração de líquidos na bateria durante a operação de limpeza.**

Antes de substituir a bateria, remova a tampa do compartimento do motor. (Veja “Remoção da tampa do compartimento do motor”, página 7-1-3, Seção 7-1.)

Verifique a bateria quanto à terminais corroídos ou soltos, trincas, ou presilha de fixação solta.

- a. Caso haja corrosão da bateria, lave-a com uma solução de água quente com bicarbonato. Proteja-a com graxa para evitar corrosão futura.
- b. Se os terminais estiverem soltos, aperte as porcas de fixação - mas não aperte excessivamente.

Se a bateria for desconectada ou descarregar, o vidro elétrico e o teto solar poderão não funcionar corretamente após a reconexão, substituição ou recarga da bateria. Nestes casos, normalize cada sistema. Para normalizar, veja “Vidros Elétricos”, página 1-2-12 e “Teto solar elétrico”, página 1-2-17, Seção 1-2.

## — Verificação do fluido da bateria

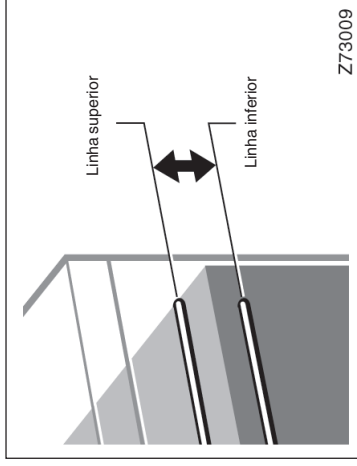

Z73009

## VERIFICAÇÃO DO NÍVEL ATRAVÉS DAS LINHAS INDICATIVAS

O nível do eletrólito deve estar entre as linhas superior e inferior.

Ao verificar o nível do eletrólito, observe todas as seis células, não apenas uma ou duas.

Se o nível estiver abaixo da linha inferior, adicione água destilada. (Veja "Adição de água destilada", página 7-3-4).

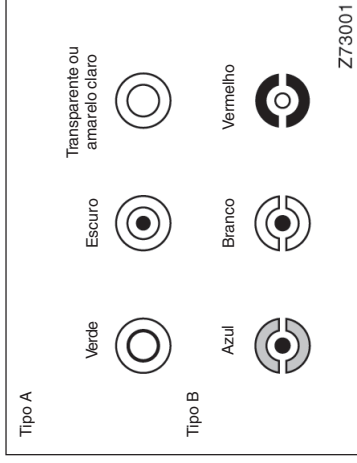

Z73001

## INSPEÇÃO ATRAVÉS DO INDICADOR

Verifique a condição da bateria através das cores no indicador.

Cor do indicador		Condição
Tipo A	Tipo B	
Verde	Azul	Boa
Escuro	Branco	Necessário carregar. Providencie a inspeção em uma Concessionária Autorizada Toyota.
Transparente ou amarelo claro	Vermelho	Providencie a inspeção em uma Concessionária Autorizada Toyota.

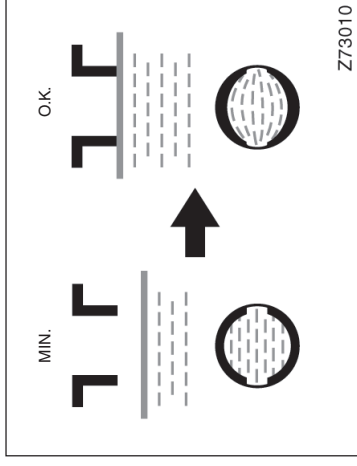

Z73010

## ADIÇÃO DE ÁGUA DESTILADA

1. Remova as tampas.
2. Adicione água destilada às células que necessitam.

Se a lateral da sua bateria for coberta, verifique o nível do eletrólito olhando diretamente por cima, conforme ilustrado acima.

3. Reinstale e aperte os tampões das células.

NOTA
<b>Não abasteça excessivamente as células. O excesso de eletrólito poderá derramar durante um procedimento de carga, resultando em corrosão ou danos.</b>

## Precauções quanto ao procedimento de carga da bateria

Durante o procedimento de recarga, a bateria produz gás hidrogênio.

Portanto, antes de recarregar a bateria:

1. Remova os tampões das células.
2. Se o procedimento de carga for efetuado sem a remoção da bateria, desconecte o cabo massa.
3. Certifique-se que o interruptor do carregador esteja desligado ao conectar os cabos do carregador à bateria e ao desconectá-los.

### ATENÇÃO

- Sempre carregue a bateria em um ambiente aberto. Não carregue a bateria em uma garagem ou local fechado onde a ventilação não seja adequada.
- Remova os tampões das células antes de iniciar o procedimento de carga.

### NOTA

*Jamais recarregue a bateria enquanto o motor estiver funcionando. Além disso, certifique-se de que todos os acessórios estejam desligados.*

## Reciclagem obrigatória da bateria —

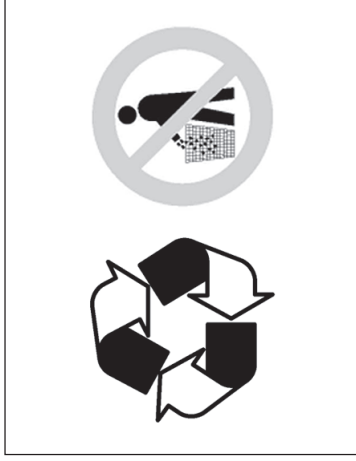









Devolva a bateria usada ao revendedor no ato da troca (Resolução Conama 257/99 de 30/06/99).

- Todo consumidor/usuário final é obrigado a devolver sua bateria usada a um ponto de venda. Não descarte-a no lixo.
- Os pontos de venda são obrigados a aceitar a devolução de sua bateria usada e a devolvê-la ao fabricante para reciclagem.

## — Símbolos de advertência

 <b>ATENÇÃO</b>
Riscos de contato com a solução ácida e com o chumbo:
<ul style="list-style-type: none"><li>• Composição básica: chumbo, ácido sulfúrico diluído e plástico.</li><li>• A solução ácida e o chumbo contidos na bateria, se descartados na natureza de forma incorreta, poderão contaminar o solo, o sub-solo e as águas, bem como causar riscos à saúde do ser humano.</li><li>• No caso de contato acidental com os olhos ou com a pele, lavar imediatamente com água corrente e procurar orientação médica.</li></ul>

RECOMENDAÇÕES IMPORTANTES	
	→ Corrosivo: Ácido sulfúrico. Pode causar cegueira e queimaduras graves. Evite contato com as roupas. Não virar.
	→ Mantenha fora do alcance de crianças.
	→ Contato com os olhos ou pele. Lave imediatamente em água corrente. Se ingerido, beba muita água e procure socorro médico urgente.
	→ Produto reciclável.
	→ Evite: faíscas, chamas, fumar próximo ou virar. Pode causar explosão.
	→ Leia as instruções no Certificado de Garantia.
	→ Proteja os olhos: Gases explosivos podem causar cegueira ou ferimentos.
	→ Chumbo Pb

## Inspeção e substituição dos fusíveis

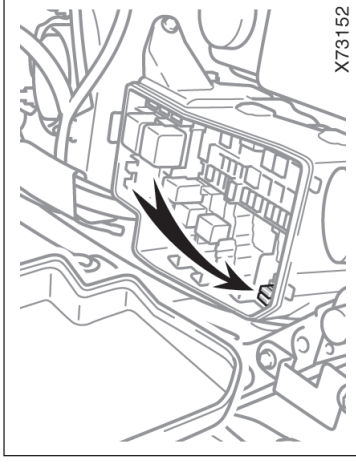
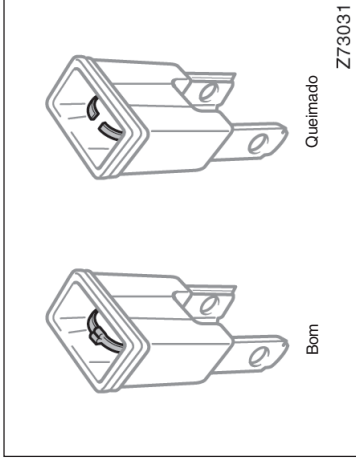
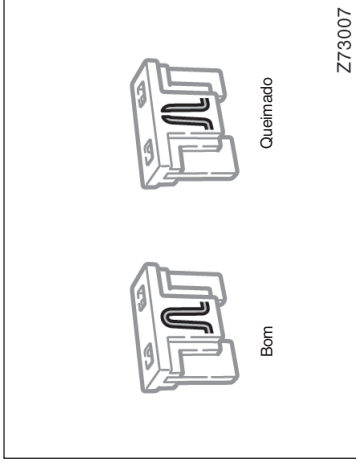

### Tipo A

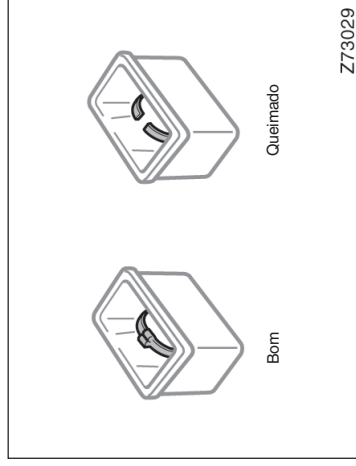

### Tipo C

**Se os faróis ou outros componentes elétricos não estiverem funcionando, verifique os fusíveis. Substitua todos os fusíveis queimados.**

Veja “Localização dos fusíveis”, página 7-1-3, Seção 7-1, quanto à localização.

**Desligue a chave da ignição e o interruptor do equipamento. Remova o fusível suspenso e inspecione.**

Identifique o fusível que poderá estar causando o problema. A tampa da caixa dos fusíveis indica o nome do circuito de cada fusível. Consulte a página 8-5, Seção 8 quanto às funções controladas por cada circuito.

### Tipo B

## Adição de fluido do lavador

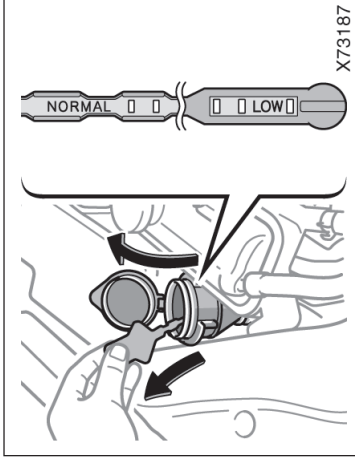

Se o fusível novo queimar imediatamente, haverá um problema no sistema elétrico. Dirija o veículo a uma Concessionária Autorizada Toyota assim que possível.

Após a troca de fusível o vidro elétrico e o teto solar poderão não funcionar corretamente. Nesses casos, normalize cada sistema. Para normalizar, veja "Vidros Elétricos", página 1-2-12 e "Teto solar elétrico", página 1-2-17, Seção 1-2.



### ATENÇÃO

**Jamais utilize um fusível de amperagem mais alta, ou qualquer outro objeto, no lugar de um fusível. Isto poderá causar danos extensos, e possibilidade de incêndio.**

Os fusíveis do tipo A podem ser removidos com ferramenta. A localização da ferramenta está indicada na ilustração.

Em caso de dúvida sobre a integridade do fusível, substitua-o por outro sabidamente perfeito.

Se o fusível estiver queimado, instale outro.

**Somente instale fusíveis cuja amperagem seja igual à especificada na tampa da caixa dos fusíveis.**

Se não houver disponibilidade de um fusível de reposição, em uma emergência você poderá utilizar os fusíveis "RAD", "No. 1" ou "CIG", disponíveis à condução normal do veículo. Use-os se a capacidade em ampères for a mesma.

Se não for possível usar um fusível de mesma amperagem, utilize um de capacidade menor, o mais próximo possível do recomendado. Se a amperagem estiver abaixo da especificação o fusível irá queimar novamente, mas isso não indica irregularidade. Certifique-se de obter o fusível correto assim que possível, e instalar na posição original.

Uma boa idéia é adquirir um conjunto de fusíveis de reserva e mantê-lo em seu veículo para emergências.

**Se algum lavador não funcionar, o reservatório do fluido poderá estar vazio. Verifique o nível do fluido no medidor de nível. Se o nível estiver abaixo da marca "LOW", adicione um fluido para lavador.**

Você poderá usar água pura como fluido do lavador. No entanto, em áreas de clima frio onde a temperatura seja próxima de zero graus centígrados, use fluido contendo descongelante. Este produto encontra-se disponível nas Concessionárias Autorizadas Toyota e na maior parte das lojas especializadas. Observe as instruções do fabricante para a mistura correta.



**NOTA**

***Não utilize produto anticongelante para o motor ou similar devido à possibilidade de danos à pintura.***

## **Substituição das lâmpadas —**

As ilustrações a seguir detalham o acesso às lâmpadas. Ao substituir uma lâmpada, desligue a chave da ignição e o interruptor do circuito. Utilize lâmpadas com a mesma potência, conforme a tabela.

As luzes de freio/traseiras e luz de freio elevada incluem diversos LEDs. Se algum LED queimar, leve o veículo à Concessionária Autorizada Toyota para substituição da lanterna/lâmpada.

O interior das lentes das luzes externas como os faróis podem embaçar temporariamente se as lentes forem molhadas pela chuva ou no lava-rápido. Isto não é um problema uma vez que a condição é resultado da diferença de temperatura entre o interior e o exterior das lentes, assim como a chuva faz embaçar o pára-brisa. No entanto, se houver excesso ou penetração de água no interior das lentes, contate uma Concessionária Autorizada Toyota.

**⚠ ATENÇÃO**

- Para evitar queimaduras, não substitua as lâmpadas enquanto estiverem quentes.
- Lâmpadas halógenas possuem gás sob pressão e exigem manuseio especial. As lâmpadas estão sujeitas a danos se forem riscadas ou se forem submetidas a quedas. Segure o bulbo somente no plástico de proteção ou no soquete metálico. Não toque o bulbo de vidro com suas mãos nuas.

**NOTA**

***Utilize somente as lâmpadas especificadas.***

## — Faróis

\*: Os sinalizadores de direção laterais deverão ser substituídos em conjunto.

A: Lâmpadas halógenas HB3

B: Lâmpadas halógenas H11

C: Lâmpadas de base em cunha (amarelo)

D: Lâmpadas de base em cunha (transparente)

E: Lâmpadas de base simples

F: Lâmpadas de base dupla

Lâmpada	W	Tipo
Faróis (altos)	60	A
Faróis (baixos)	55	B
Sinalizadores de direção dianteiros	21	C
Luzes de estacionamento	5	D
Faróis de neblina	55	B
Sinalizadores de direção laterais	5	C*
Sinalizadores de direção traseiros	21	C
Luzes de ré	16	D
Lanterna de neblina	21	E
Luz da placa de licença	5	D
Luz interior	8	F
Luzes individuais dianteiras	8	D
Luz do pára-sol	8	D
Luz do compartimento de bagagem	5	F

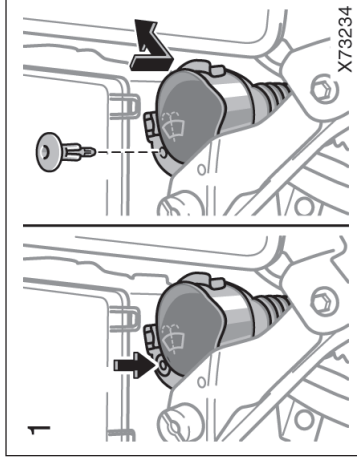

1. Somente lado direito: Remova a presilha e proceda conforme ilustrado acima para facilitar o acesso às lâmpadas dos faróis.

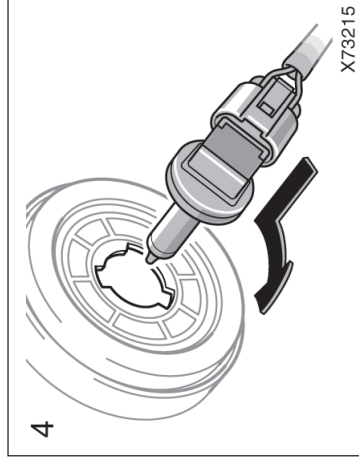
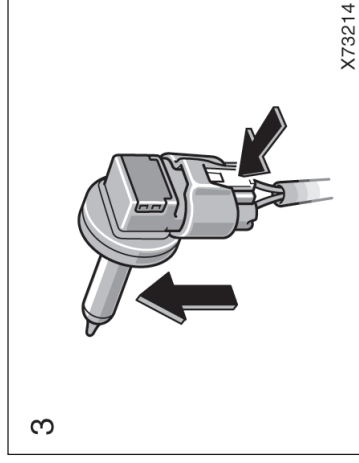
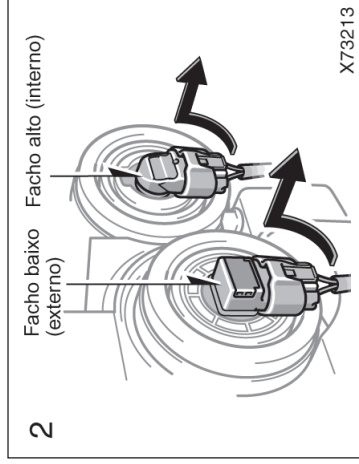

- 2. Abra o capô do motor. Gire a base da lâmpada no sentido anti-horário para a frente do veículo conforme ilustrado.**

A ilustração acima é referente ao farol esquerdo.

- 3. Solte o conector, pressionando a trava.**  
Se o conector estiver firme, balance-o.

- 4. Monte uma lâmpada nova no conector e instale-a no orifício de montagem.**

A regulagem do farol não é necessária após a substituição da lâmpada. Quando for necessário fazer a regulagem contate uma Concessionária Autorizada Toyota.

## — Luzes de estacionamento

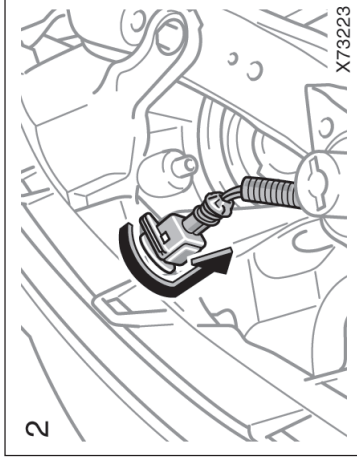
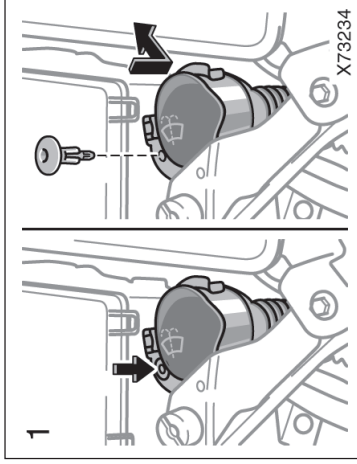
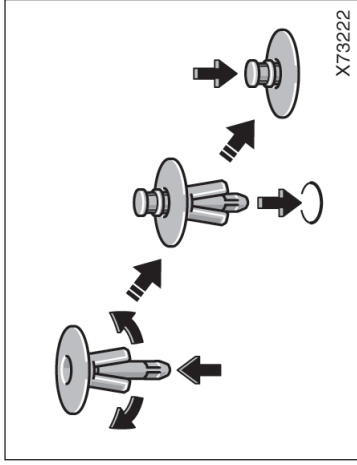

Reinstale a presilha.

1. Somente lado direito: Remova a presilha e proceda conforme ilustrado acima para facilitar o acesso às lâmpadas.

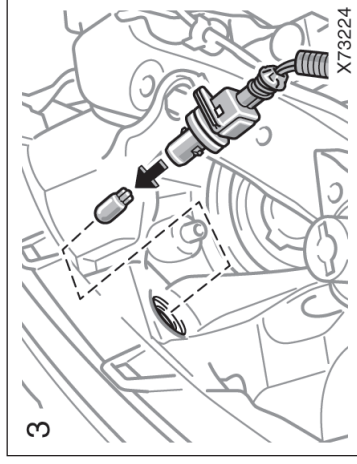

— Sinalizadores de direção dianteiros

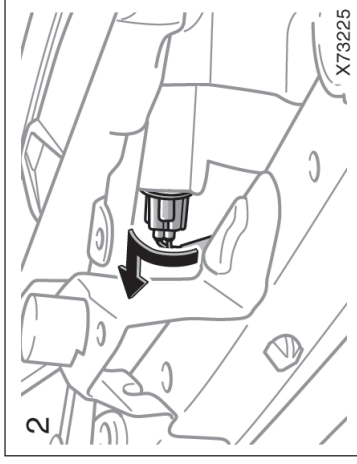
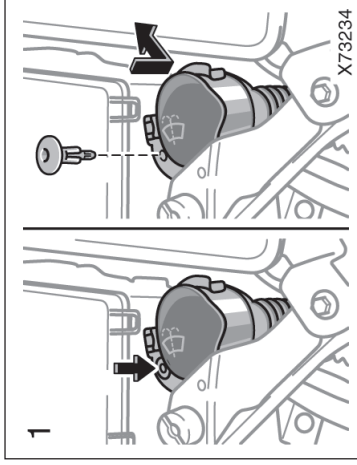
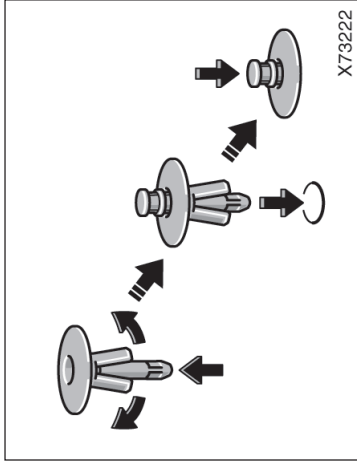

Reinstale a presilha.

1. Somente lado direito: Remova a presilha e proceda conforme ilustrado acima para facilitar o acesso às lâmpadas.

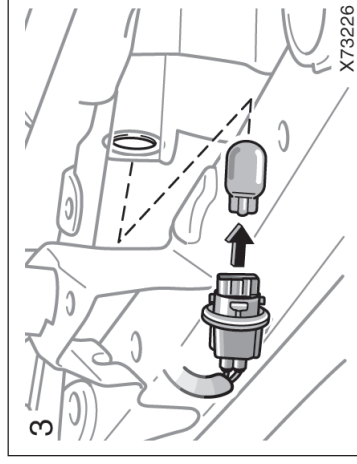

## — Faróis de neblina

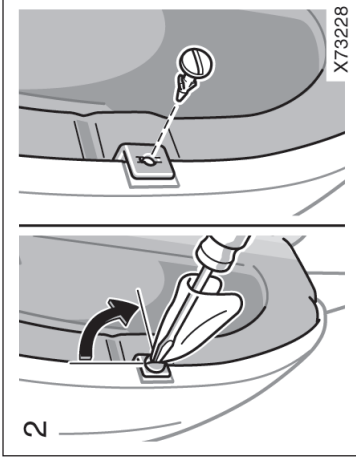
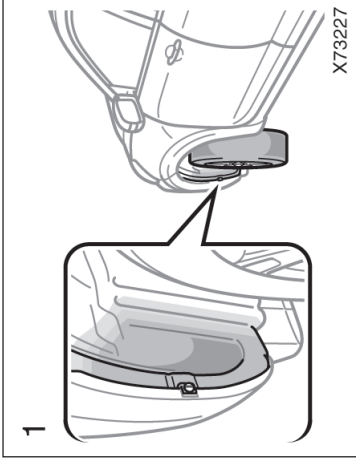
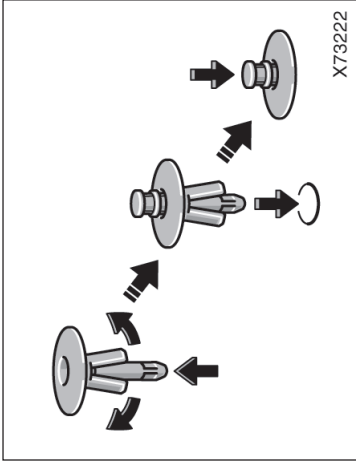

Reinstale a presilha.

1. **Estere o volante de direção no sentido oposto ao farol a ser substituído.**

Por exemplo, se desejar substituir o farol dianteiro esquerdo, esterce o volante de direção à direita.

2. **Remova a presilha usando uma chave de fenda enrolada em tecido.**

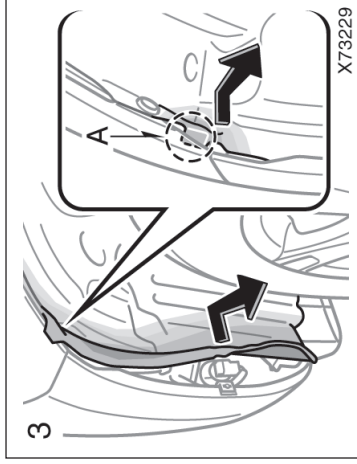

3. **Mova a região "A" do revestimento do pára-lama para o lado interno do veículo, removendo-o parcialmente e permitindo portanto o acesso ao farol de neblina dianteiro.**

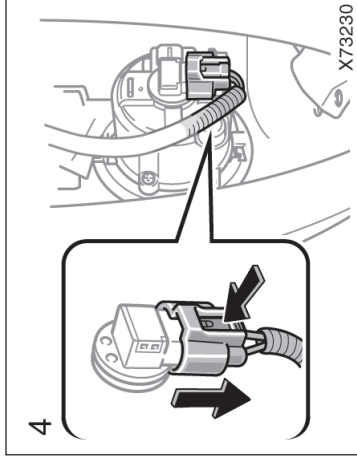

4. **Para soltar o conector, pressione a trava e ao mesmo tempo puxe-a para baixo.**

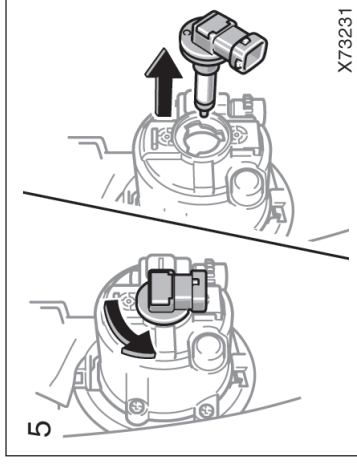

5. **Gire a base da lâmpada no sentido anti-horário.**

— Sinalizadores de direção laterais (no pára-lama)

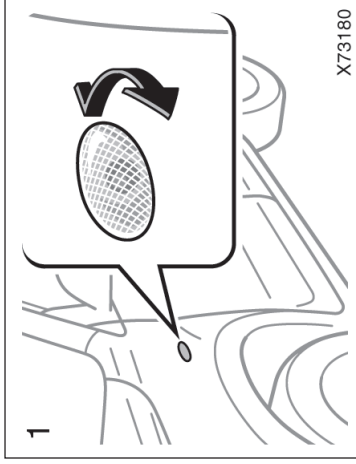

— Sinalizadores laterais traseiros e luzes de ré

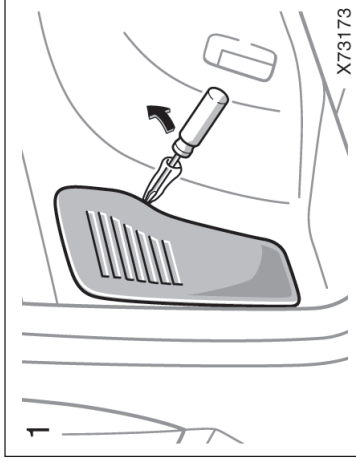

Tipo A: Use uma chave de fenda

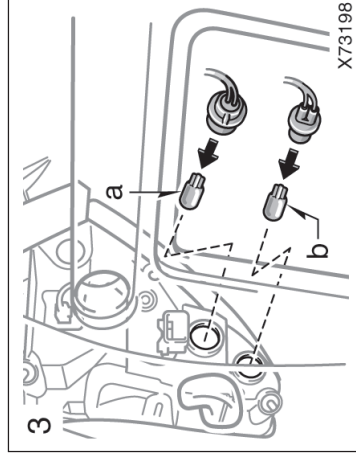
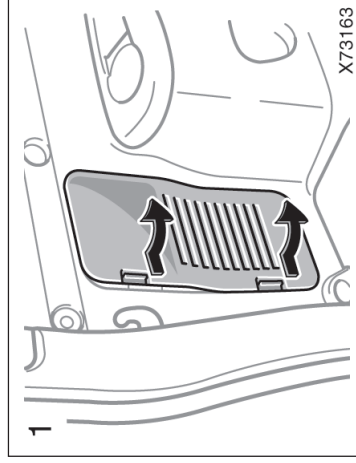

Tipo B

a: Sinalizador traseiro  
b: Luz de ré



— Lanternas de neblina

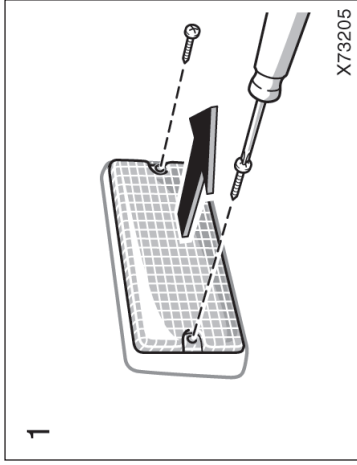

— Luz da placa de licença

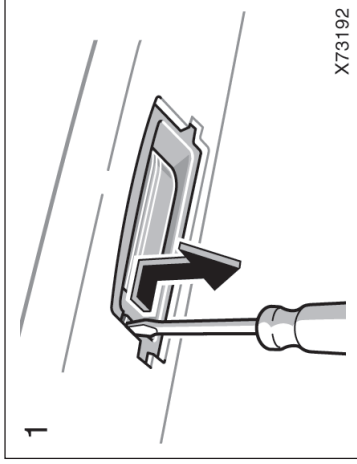

Use uma chave de parafuso de cabeça Phillips.

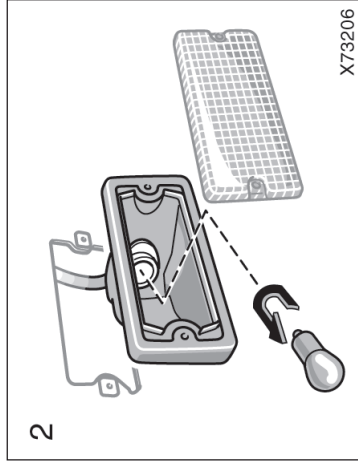

Use uma chave de fenda.

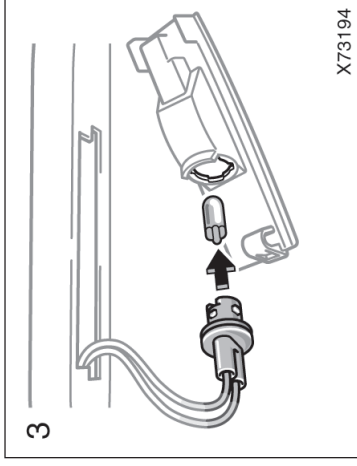
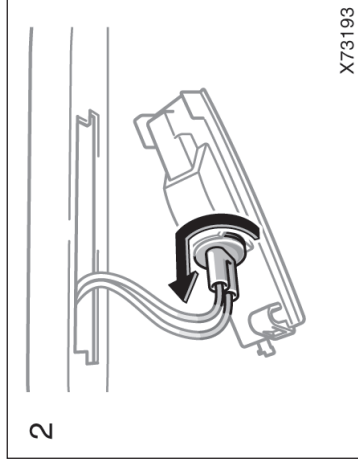

## Seção 8

# ESPECIFICAÇÕES

- Dimensões
- Motor
- Combustível
- Especificações de reparos
- Pneus
- Fusíveis

### Dimensões

Comprimento total, mm:

4625

Largura total, mm:

1815

Altura total, mm:

1685

1720\*

Distância entre eixos, mm:

2660

Bitola dianteira, mm:

1560

Bitola traseira, mm:

1560

\*: com trilhos do teto

### Motor

Modelo:

2AZ-FE

Tipo:

Motor 2AZ-FE

4 cilindros em linha, 4 tempos, gasolina

2.4 16V VVT-i

Diâmetro x curso do êmbolo mm:

88,5 x 96,0

Cilindrada, cm<sup>3</sup>:

2362

Potência Máxima:

125 kW / 6000 rpm

168 cv / 6000 rpm\*

Torque Máximo:

224 N.m / 4000 rpm

23 kgf.m / 4000 rpm\*

\*Valores aproximados

## Combustível

Tipo de combustível:

Gasolina sem chumbo, número de Octanas 91 ou mais alto.

Capacidade do reservatório de combustível, [ℓ]:

60

## Especificações para reparos

### MOTOR

Folga das válvulas (motor frio), mm

Admissão 0,19 – 0,29

Escapamento 0,38 – 0,48

Tipos da vela de ignição:

DENSO SK20R11

NGK IRF6A11

Folga da vela de ignição, mm:

1,1

### LUBRIFICAÇÃO DO MOTOR

Capacidade de óleo (drenagem e reabastecimento), ℓ:

Com filtro 4,3

Sem filtro 4,1

O “Óleo para Motor Genuíno Toyota” é utilizado no veículo Toyota. Utilize “Óleo para Motor Genuíno Toyota” aprovado ou equivalente para atender aos requisitos abaixo:

Grau do óleo

10 W-30 e 5W-30

API grau SL “Energy-Conserving”, SM “Energy-Conserving” ou óleo do motor multiviscoso ILSAC

20 W-50 e 15W-40

Óleo multiviscoso para motor, API grau SL ou SM

Viscosidade recomendada (SAE):

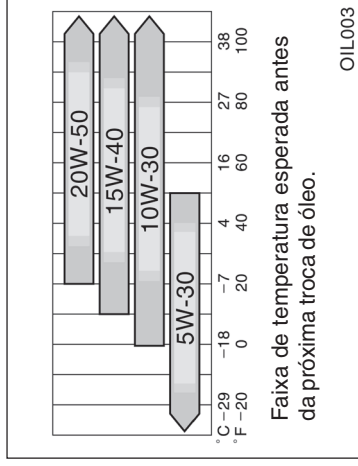

Contate uma Concessionária Autorizada Toyota para informações adicionais.

## SISTEMA DE ARREFECIMENTO

Capacidade total, ℓ:

6,8

Tipo de fluido de arrefecimento:

O "Fluido de Arrefecimento Toyota Super Long Life Coolant" é abastecido nos veículos Toyota durante a montagem. Para evitar problemas técnicos utilize somente "Fluido de Arrefecimento Toyota Super Long Life Coolant".

Não utilize água pura.

Contate uma Concessionária Autorizada Toyota para informações adicionais.

### NOTA

**Não utilizar outro fluido de arrefecimento no motor, não sendo coberto em Garantia.**

## BATERIA

Peso específico a 20°C:

1,250 — 1,290	Totalmente carregada
1,160 — 1,200	Com meia carga
1,060 — 1,100	Descarregada

Corrente de carga:

Carga rápida	15 A máximo
Carga lenta	5 A máximo

## TRANSMISSÃO AUTOMÁTICA

Capacidade de fluido (drenagem e reabastecimento), ℓ:

Até 3,5

Tipo de fluido

Genuíno Toyota ATF Tipo WS

Troque o fluido da transmissão automática somente quando necessário.

Geralmente, é necessário trocar o fluido da transmissão automática somente se o veículo tiver sido usado em algumas condições especiais listadas em "Requisitos do plano de manutenção", página 6-4, Seção 6. Quando trocar o fluido da transmissão automática, use somente "Fluido Genuíno Toyota ATF Tipo WS" (ATF JWS3324 ou NWS9638) para melhorar o desempenho da transmissão.

**Nota: Usar fluido da transmissão automática diferente do produto "Fluido Genuíno Toyota ATF Tipo WS" poderá causar deterioração na qualidade na mudança de marchas, bloqueio da transmissão, ruídos, e finalmente danos à transmissão automática do veículo.**

Contate uma Concessionária Autorizada Toyota para detalhes adicionais.

## CAIXA DE TRANSFERÊNCIA

Capacidade de óleo, ℓ:

0,45

Tipo do óleo:

Óleo para engrenagem hipóide API GL-5

Viscosidade recomendada:

SAE 80W-90

## DIFERENCIAL TRASEIRO

Capacidade de óleo, ℓ:

0,5

Tipo do óleo:

Óleo para engrenagem hipóide API GL-5

Viscosidade recomendada:

SAE 80W-90

## FREIOS

Distância mínima do pedal quando pressionado com uma força de 490 N (50 kgf, 110 lbf) com o motor funcionando, mm:

95

Curso livre do pedal, mm:

1 – 6

Ajuste do freio de estacionamento quando puxado com uma força de 200 N (21 kgf, 45 lbf):

6 – 8 "clicks"

Tipo de fluido:

SAE J1703 ou FMVSS N°116 DOT 3

Fluido de Freio Genuíno Toyota DOT 3

## DIREÇÃO

Folga do volante:

Menos que 30 mm

Tipo de fluido para a direção hidráulica:

Fluido para transmissão automática

DEXRON® II ou III.

## Pneus

### Dimensão dos pneus

225/65 R17 101H

### Pressão de inflagem do pneu a frio,

32 PSI (lbf/pol<sup>2</sup>)

### Torque para as porcas das rodas,

N.m (kgf.m, lbf.pé)

103

NOTA: Para informações completas sobre os pneus (substituição dos pneus e rodas), consulte desde "Verificação da calibragem dos pneus", página 7-2-5 a 7-2-10, Seção 7-2.

## Fusíveis

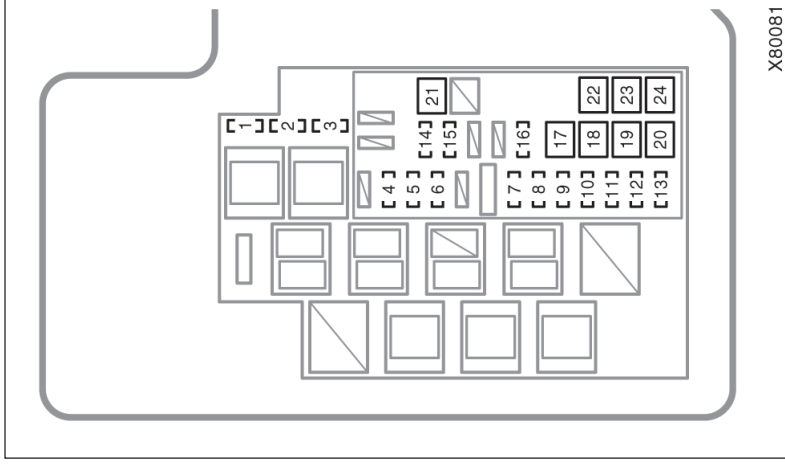

X80081

### Compartimento do motor (No. 1)

1. **SPARE 30 A:** Fusível de reserva
2. **SPARE 20 A:** Fusível de reserva
3. **SPARE 10 A:** Fusível de reserva
4. **ECU-B27,5A:** Sistema do ar condicionado, vidros elétricos
5. **ALT-S 7,5 A:** Sem circuito
6. **STR LOCK 20 A:** Sem circuito
7. **RAD No. 1 20A:** Sistema de áudio
8. **ECU-B 10A:** ECU principal da carroçaria, sistema de controle remoto, relógio, indicadores e medidores, sistema de controle de estabilidade do veículo
9. **DOME 10A:** Luz da chave de ignição, luz interna, luzes do pára-sol, luz do compartimento de bagagem, luzes individuais dianteiras, luzes para os pés.
10. **HEAD LH 10 A:** Farol esquerdo (facho alto)
11. **HEAD RH 10 A:** Farol direito (facho alto)
12. **HEAD LL 10 A:** Farol esquerdo (facho baixo)
13. **HEAD LL 10 A:** Farol direito (facho baixo)
14. **AC INV 15 A:** Sem circuito
15. **TOWING 30 A:** Sem circuito

16. **DEICER 20A:** Sem circuito
17. **HTR 50 A:** Sistema do ar condicionado
18. **PTC3 50 A:** Sem circuito
19. **PTC2 50 A:** Sem circuito
20. **PTC1 50 A:** Sem circuito
21. **HEAD MAIN 50 A:** fusíveis "HEAD LL", "HEAD RL", "HEAD LH", "HEAD RH"
22. **RDI 30 A:** Ventiladores elétricos de arrefecimento
23. **CDS 30 A:** Ventiladores elétricos de arrefecimento
24. **H-P CLN 30 A:** Sem circuito

### Compartimento do motor (No. 2)

1. **AMP 30 A:** Sem circuito
2. **AM2 30 A (com sistema de controle de estabilidade do veículo):** Sistema de partida
3. **AM2 30 A (sem sistema de controle de estabilidade do veículo):** Sem circuito
4. **IG2 15 A:** Sistema da partida, sistema de injeção multiport de combustível/sistema de injeção multiport sequencial de combustível
5. **HAZ 10 A:** Sinalizador de emergência
6. **ETCS 10 A:** Sistema de injeção multiport de combustível/sistema de injeção multiport sequencial de combustível
7. **AM2-2 7,5 A:** Sistema de partida
8. **EFI No. 1 10 A:** Sistema de injeção multiport de combustível/sistema de injeção multiport sequencial de combustível
9. **EFI No. 2 10 A:** Sem circuito
10. **EFI MAIN 20 A:** Sistema de injeção multiport de combustível/sistema de injeção multiport sequencial de combustível , fusíveis "EFI No. 1", "EFI No. 2"
11. **HORN 10 A:** Buzina
12. **AMP 30 A:** Sem circuito
13. **AM2 30 A (com sistema de controle de estabilidade do veículo):** Sistema de partida
14. **AM2 30 A (sem sistema de controle de estabilidade do veículo):** Sem circuito
15. **IG2 15 A:** Sistema da partida, sistema de injeção multiport de combustível/sistema de injeção multiport sequencial de combustível
16. **HAZ 10 A:** Sinalizador de emergência
17. **ETCS 10 A:** Sistema de injeção multiport de combustível/sistema de injeção multiport sequencial de combustível
18. **AM2-2 7,5 A:** Sistema de partida
19. **EFI No. 1 10 A:** Sistema de injeção multiport de combustível/sistema de injeção multiport sequencial de combustível
20. **EFI No. 2 10 A:** Sem circuito
21. **EFI MAIN 20 A:** Sistema de injeção multiport de combustível/sistema de injeção multiport sequencial de combustível , fusíveis "EFI No. 1", "EFI No. 2"
22. **HORN 10 A:** Buzina

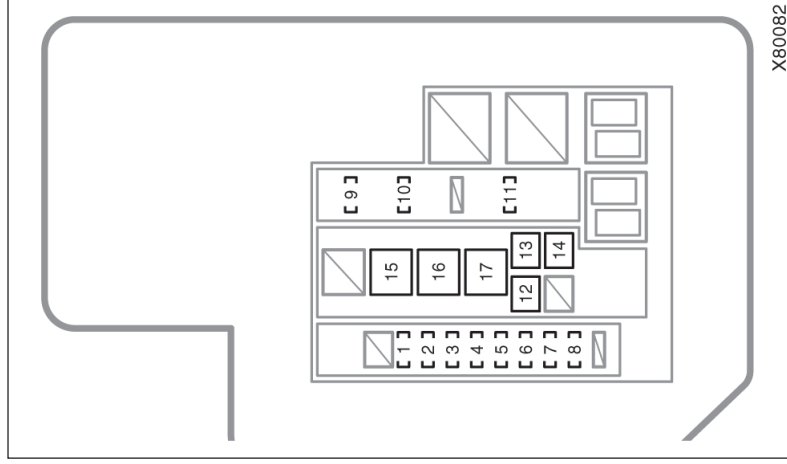

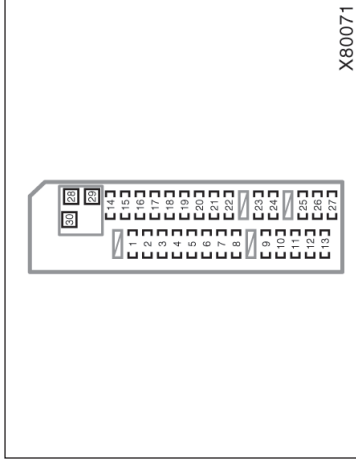

X80071

#### PAINEL DE INSTRUMENTOS

1. **S-HTR 15 A:** Aquecedores dos bancos
2. **WIP 25 A:** Limpadores do pára-brisa
3. **RRWIP 15 A:** Limpador do vidro traseiro
4. **WSH 15 A:** Lavador do pára-brisa, lavador do vidro traseiro
5. **ECU-IG1 10 A:** Ventiladores elétricos de arrefecimento, sistema de freio antiblocante, sistema de controle de tração, sistema de controle de estabilidade do veículo, sistema 4WD de controle de torque ativo, sistema de bloqueio de mudança de marcha da transmissão automática, sistema do ar condicionado, ECU principal da carroçaria, teto solar elétrico, sistema de direção elétrica assistida, relógio
6. **ECU-IG2 10 A:** Sistema do ar condicionado, desembaçador do vidro traseiro
7. **OBD 7,5 A:** Sistema de diagnóstico a bordo
8. **STOP 10 A:** Luzes de freio/ lanternas traseiras, luz de freio elevada, sistema de bloqueio de mudança de marcha da transmissão automática, Sistema de injeção multipoint de combustível/sistema de injeção multipoint seqüencial de combustível, sistema de freio antiblocante, sistema de controle de tração, sistema de controle de estabilidade do veículo
9. **DOOR 25 A:** ECU principal da carroçaria
10. **ACC-B 25 A:** Fusíveis "ACC", "CIG"
11. **4WD 7,5 A:** Sistema 4WD de controle de torque ativo
12. **FR FOG 15 A:** Faróis de neblina
13. **AM1 7,5 A:** Sistema de partida
14. **TAIL 10 A:** Luzes de freio/ lanternas traseiras, luzes de estacionamento, luz da placa de licença, faróis de neblina, lanternas de neblina
15. **PANEL 7,5 A:** Relógio, luzes do painel de instrumentos
16. **GAUGE1 10 A:** Luzes de ré, sistema de carga
17. **D FR DOOR 20 A:** Vidros elétricos (portas dianteiras)
18. **RL DOOR 20 A:** Vidros elétricos
19. **RR DOOR 20 A:** Vidros elétricos
20. **S/ROOF 25 A:** Teto solar elétrico
21. **CIG 15 A:** Acendedor de cigarros
22. **ACC 7,5 A:** Sistema de áudio, saídas de energia, controle do espelho retrovisor externo elétrico, sistema de bloqueio de mudança de marcha da transmissão automática, relógio, ECU principal da carroçaria
23. **MIR HTR 10 A:** Aquecedores dos espelhos retrovisores externos
24. **PWR OUTLET 15 A:** Saídas de energia
25. **RR FOG 10 A:** Lanternas de neblina



- 26. IGN 7,5 A:** Sistema de airbag, sistema de injeção multipoint de combustível/sistema de injeção multipoint seqüencial de combustível, sistema da partida, luzes de freio/ lanternas traseiras
- 27. GAUGE 7,5 A:** Indicadores e medidores
- 28. DEF 30 A:** Desembaçador do vidro traseiro, fusível "MIR HTR"
- 29. P/SEAT 30 A:** Banco elétrico
- 30. POWER 30 A:** Vidros elétricos

## Seção 9

# ÍNDICE ALFABÉTICO

### A

ABS, freios .....	2-7
Acendedor de cigarros e cinzeiro portátil .....	1-10-2
Adição de fluido do lavador .....	7-3-7
Afogado, motor .....	4-2
Airbags .....	1-3-24
Alarmes de advertência .....	1-6-4
Alavanca da transmissão automática sem movimento .....	4-21
Amaciamento, período .....	2-2
Antes de acionar o motor .....	3-1
Apoios de cabeça .....	1-3-14
Ar condicionado .....	1-9-1
Filtro .....	1-9-10
Inspeção e substituição do filtro .....	1-9-11
Ar condicionado automático .....	1-9-2
Controles .....	1-9-2
Ajustes do seletor do fluxo de ar .....	1-9-6
Sugestões para operação .....	1-9-6
Áudio .....	1-8-1
Controles e características .....	1-8-4
Informações básicas .....	1-8-1
Recomendações operacionais .....	1-8-12
Referência .....	1-8-1
Uso do sistema de áudio .....	1-8-1

### B

Bagageiro, precauções .....	2-13
Bagagens	
Ganchos para fixar .....	1-10-8
Precauções ao acomodar .....	2-12
Bancos .....	1-3-1
Bancos dianteiros .....	1-3-1
Banco elétrico, ajuste .....	1-3-4
Banco manual, ajuste .....	1-3-3
Bancos traseiros .....	1-3-8
Ajuste .....	1-3-9
Basculando .....	1-3-10
Rebatimento encostos banco elétrico .....	1-3-7
Rebatimento encostos banco manual .....	1-3-5
Bateria	
Condições .....	7-3-1
Especificações .....	8-3
Reciclagem obrigatória .....	7-3-4
Utilização de cabos auxiliares .....	4-2
Verificação da condição .....	7-3-1
Verificação do fluido .....	7-3-3
Bomba de combustível, sistema de corte .....	2-3

<b>C</b>	Combustível .....	2-3	<b>D</b>	Descansa-braço .....	1-3-14
Caixas de estocagem no compartimento de bagagem .....	1-10-5	Capacidade do reservatório .....	2-3	Desembaçador .....	1-3-14
Capô .....	1-2-14	Especificações .....	2-3	Espelho retrovisor externo .....	1-5-9
Certificação da chave com controle remoto .....	1-2-9	Indicador do nível .....	1-6-1	Estado do veículo .....	1-5-9
Chassi e suspensão .....	2-15	Sistema de corte da bomba .....	2-3	Dicas para dirigir em várias condições .....	3-3
Chave de ignição .....	1-7-1	Tampa do reservatório .....	1-2-16	Dicas para dirigir no inverno .....	3-6
Chaves .....	1-2-1	Como aumentar a durabilidade do veículo .....	3-8	Dicas para dirigir sob chuva .....	3-4
Com sistema do imobilizador do motor .....	1-2-1	Como economizar combustível .....	3-8	Diferencial , especificações .....	8-4
Controle remoto .....	1-2-5	Compartimento traseiro, rede .....	1-10-13	Difusores laterais .....	1-9-9
Se perder as chaves .....	4-22	Condensador, inspeção .....	7-2-5	Dimensões, especificações .....	8-1
Substituição da bateria .....	1-2-7	Console do teto .....	1-1-5	Dirigir em outros países .....	2-4
Travamento e destravamento das portas .....	1-2-6	Consumo de óleo lubrificante .....	2-6		
Cintos de segurança		Controle de iluminação do painel de instrumentos .....	1-5-3		
Acondicionamento das fivelas, central traseiro .....	1-3-21	Conversor catalítico de 3 vias .....	2-4		
Acondicionamento do cinto, central traseiro .....	1-3-21	Correntes para neve .....	7-2-8		
Ajuste dos cintos dianteiros e traseiros .....	1-3-17	Corrosão, proteção .....	5-1		
Pré-tensionadores .....	1-3-22	Crianças, sistema de segurança .....	1-3-30		
Precauções .....	1-3-15				
Cinzeiro portátil .....	1-10-2				
				<b>E</b>	
				Emergência, em caso de .....	4-1
				Energia, saídas de .....	1-10-3
				Escapamento, precauções quanto às emissões .....	2-5
				Especificações .....	8-1
				Especificações para reparos .....	8-2
				Espelhos	
				Pára-sol .....	1-4-4
				Retrovisor com controle elétrico .....	1-4-2
				Retrovisor interno antiofuscante .....	1-4-3
				Retrovisores dobráveis .....	1-4-3
				Retrovisores externos .....	1-4-2
				Extintor de incêndio .....	4-22

**F**  
 Faróis ..... 1-5-1, 7-3-9  
 Faróis de neblina ..... 1-5-3  
 Faróis e sinalizadores de direção ..... 1-5-1  
 Ferramentas necessárias e pneu reserva ..... 4-7  
 Filtro do ar condicionado, inspecionando ..... 1-9-11  
 Fluido de arrefecimento  
 Especificações ..... 8-3  
 Indicador da temperatura ..... 1-6-2  
 Verificação do nível do fluido ..... 7-2-4  
 Fluido do lavador, adição ..... 7-3-7  
 Fora-de-estrada, dirigindo ..... 3-5  
 Freio de estacionamento ..... 1-7-7  
 Freios ..... 2-7  
 Desgaste das pastilhas ..... 2-10  
 Freios ABS ..... 2-7  
 Fusíveis ..... 8-5  
 Inspeção e substituição ..... 7-3-6  
 Localização ..... 7-1-3

**G**  
 Gancho para fixação da rede separadora ..... 1-10-13  
 Ganchos para fixação de bagagem ..... 1-10-8  
 Ganchos para pacotes de supermercado ..... 1-10-9  
 Gravação nos vidros ..... 2-14

**H**  
 Hodômetro e dois hodômetros parciais ..... 1-6-3

**I**  
 Identificação do veículo Toyota ..... 2-14  
 Gravação nos vidros ..... 2-14  
 Número de identificação ..... 2-14  
 Número do motor ..... 2-15  
 Imobilizador do motor, sistema ..... 1-2-3  
 Indicador da temperatura do fluido de arrefecimento ..... 1-6-2  
 Indicador do nível de combustível ..... 1-6-1  
 Indicadores de advertência de serviço e alarmes de advertência ..... 1-6-4  
 Indicadores de desgaste das pastilhas de freio ..... 2-10  
 Inspeção e substituição de fusíveis ..... 7-3-6  
 Inspeção e substituição dos pneus ..... 7-2-6

Instrumentos e controles, visão geral .... 1-1-2  
 ISOFIX, sistema de segurança para crianças ..... 1-3-45

**J**  
 Jacaré, posicionamento ..... 7-1-6

**L**  
 Lâmpadas, substituição ..... 7-3-8  
 Lanternas ..... 7-3-16  
 Nebolina ..... 1-5-3  
 Nebolina traseira ..... 1-5-4  
 Lavador do pára-brisa ..... 1-5-8  
 Lavador do vidro traseiro ..... 1-5-9  
 Lavar e encerrar o veículo Toyota ..... 5-3  
 Limpador e lavador do vidro traseiro ..... 1-5-9  
 Limpadores e lavador do pára-brisa ..... 1-5-8  
 Limpeza interna ..... 5-5  
 Localização dos fusíveis ..... 7-1-3, 8-5  
 Luzes

Compartimento de bagagem ..... 1-5-6  
 Individuais ..... 1-5-5  
 Internas ..... 1-5-5  
 Temporizador das luzes internas ..... 1-5-7  
 Indicadores de advertência de serviço ..... 1-6-4



<b>R</b>		
Radiador, inspeção .....	7-2-5	
Reboque .....	3-7, 4-17	
Em caso de emergência .....	4-18	
Reciclagem obrigatória da bateria .....	7-3-4	
Rede no compartimento traseiro .....	1-10-13	
Relógio .....	1-10-1	
Retrovisor interno, espelho .....	1-4-3	
Retrovisores externos, espelhos .....	1-4-2	
Rodas .....	4-9	
Precauções quanto a rodas de alumínio .....	7-2-10	
Substituição .....	7-2-10	
Rodizio dos pneus .....	7-2-7	
<b>S</b>		
Saídas de energia .....	1-10-3	
Se for preciso rebocar .....	4-17	
Se houver superaquecimento .....	4-5	
Se não for possível aumentar a rotação do motor .....	4-5	
Se não houver partida .....	4-1	
Se o motor "morreu" .....	4-4	
Se o seu veículo precisa ser rebocado .....	4-17	
Se o veículo atolou .....	4-16	
Se perder as chaves .....	4-22	
Se um pneu furar .....	4-6	
Seu veículo necessita de reparos? .....	6-2	
Símbolos do painel de instrumentos .....	1-1-7	
Sinalizador de emergência .....	1-5-2	
Sinalizadores de direção .....	1-5-1	
Sistema 4WD de controle de torque ativo .....	1-7-5	
Sistema de airbag - motorista e passageiro dianteiro .....	1-3-24	
Sistema de ar condicionado .....	1-9-1	
Sistema de áudio .....	1-8-1	
Sistema de controle de velocidade .....	1-7-7	
Sistema de direção elétrica assistida .....	2-11	
Sistema de freio .....	2-7	
Sistema de segurança para crianças .....	1-3-30	
Instalação com cinto de 3 pontos (Cinto ALR/ELR) .....	1-3-33	
Instalação com cinto de 3 pontos (Cinto ELR) .....	1-3-40	
Precauções .....	1-3-30	
Sistema ISOFIX .....	1-3-45	
Tipos .....	1-3-32	
Uso da cinta superior .....	1-3-41	
Sistema imobilizador do motor .....	1-2-3	
Certificação do sistema imobilizador do motor .....	1-2-4	
Substituição das lâmpadas .....	7-3-8	
Substituição das rodas .....	7-2-10	
Superaquecimento do motor .....	4-5	
Suspensão e chassi .....	2-15	

<b>T</b>		<b>V</b>	
Tacômetro .....	1-6-2	Velas de ignição com ponta de irídio .....	2-7
Tampa do compartimento de bagagem .....	1-10-9	Verificação da calibragem dos pneus .....	7-2-5
Tampa do compartimento de motor, remoção .....	7-1-3	Verificação da condição da bateria .....	7-3-1
Tampa do reservatório de combustível .....	1-2-16	Verificação de segurança antes de dirigir .....	3-2
Tapete .....	1-10-17	Verificação do nível do fluido de arrefecimento do motor .....	7-2-4
Temperatura do fluido de arrefecimento do motor .....	1-6-2	Verificação do nível do óleo do motor .....	7-2-1
Teto solar elétrico .....	1-2-17	Vidros elétricos .....	1-2-12
Transferência, caixa .....	8-4	Visão geral do compartimento do motor .....	7-1-2
Transmissão automática .....	1-7-2	Visão geral do painel de instrumentos .....	1-1-6
Transmissão automática, alavanca não pode ser movida .....	4-21	Visão geral dos instrumentos e controles .....	1-1-2
Triângulo de segurança .....	4-22	Volante de direção com altura regulável .....	1-4-1

Serviço de Assistência  
ao Cliente Toyota



Tel.: 0800-7030206

[www.toyota.com.br](http://www.toyota.com.br)  
[clientes@sac.toyota.com.br](mailto:clientes@sac.toyota.com.br)



**ASSISTÊNCIA 24 HORAS**

Ligações do Brasil: 0800-7030206

Ligações do Exterior: + 55 11 4331-5199

 <b>TOYOTA</b>				
<b>A TOYOTA RECOMENDA O USO DE LUBRIFICANTES GENUÍNOS.</b>				
MOTOR	TRANSMISSÃO AUTOMÁTICA	CAIXA DE TRANSFERÊNCIA E DIFERENCIAL TRASEIRO	FLUIDO DE FREIO	DIREÇÃO HIDRAULICA
Gasolina Óleo para Motor Genuíno Toyota SAE 10W-30, API SL ou SM	Fluido para Transmissão Automática Genuíno Toyota ATF Tipo WS	Óleo para Engrenagem Hipóide Genuíno Toyota SAE 80W-90 API GL-5	Fluido de Freio Genuíno Toyota DOT3	Fluido para Transmissão Automática Genuíno Toyota DEXRON® II ou III
Pontos a graxa: utilizar Ronex MP (à base de lítio NLGI N° 2)			Fluido do sistema de arrefecimento: Toyota Super Long Life Coolant	

# USE O CINTO DE SEGURANÇA.

Este veículo está em conformidade com o PROCONVE.



**Este veículo está em conformidade com a legislação vigente de controle da poluição sonora para veículos automotores, atendendo as Resoluções do CONAMA – Conselho Nacional do Meio Ambiente.**

**LIMITES MÁXIMOS DE RUIDO NA CONDIÇÃO PARADO PARA FISCALIZAÇÃO**

MODELO/VERSÃO	MOTOR	VELOCIDADE ANGULAR DO MOTOR PARA TESTE (rpm)	LIMITE DE RUIDO PARA FISCALIZAÇÃO [dB(A)]
RAV4	2AZ-FE	4500	Transmissão automática - 82,7

O nível de ruído manter-se-á dentro do limite estabelecido, desde que o plano de manutenção preventiva do veículo recomendado pelo fabricante, seja cumprido integralmente. Exige-se nesse caso, especial atenção na manutenção do sistema de escapamento usando somente peças genuínas TOYOTA.

Para atender aos requisitos das resoluções do **CONAMA** concernentes às emissões dos gases de escapamento do veículo, os seguintes ajustes do motor deverão ser observados:

<b>Motor 2AZ-FE</b>	
<b>Especificações de ajuste do motor</b>	
Rotação em marcha lenta (RPM)	Nenhum ajuste é necessário
Ponto de ignição (°APMS)	10° com o conector de leitura curto circuitado em marcha lenta*
Folga das válvulas (com o motor frio)	Admissão 0,19 – 0,28 mm Escapamento 0,33 – 0,40 mm
Manutenção do filtro de ar	Inspecione o elemento do filtro de ar a cada 2.500 km ou 3 meses, quando dirigir em estradas poeirentas.

\* Efetuar esse ajuste em uma concessionária Toyota.



**TOYOTA**

*Pensando mais longe*

Código: OM993-41BRA  
Destino: Brasil  
Outubro/2008