

O SEU 206 NUM RELANCE

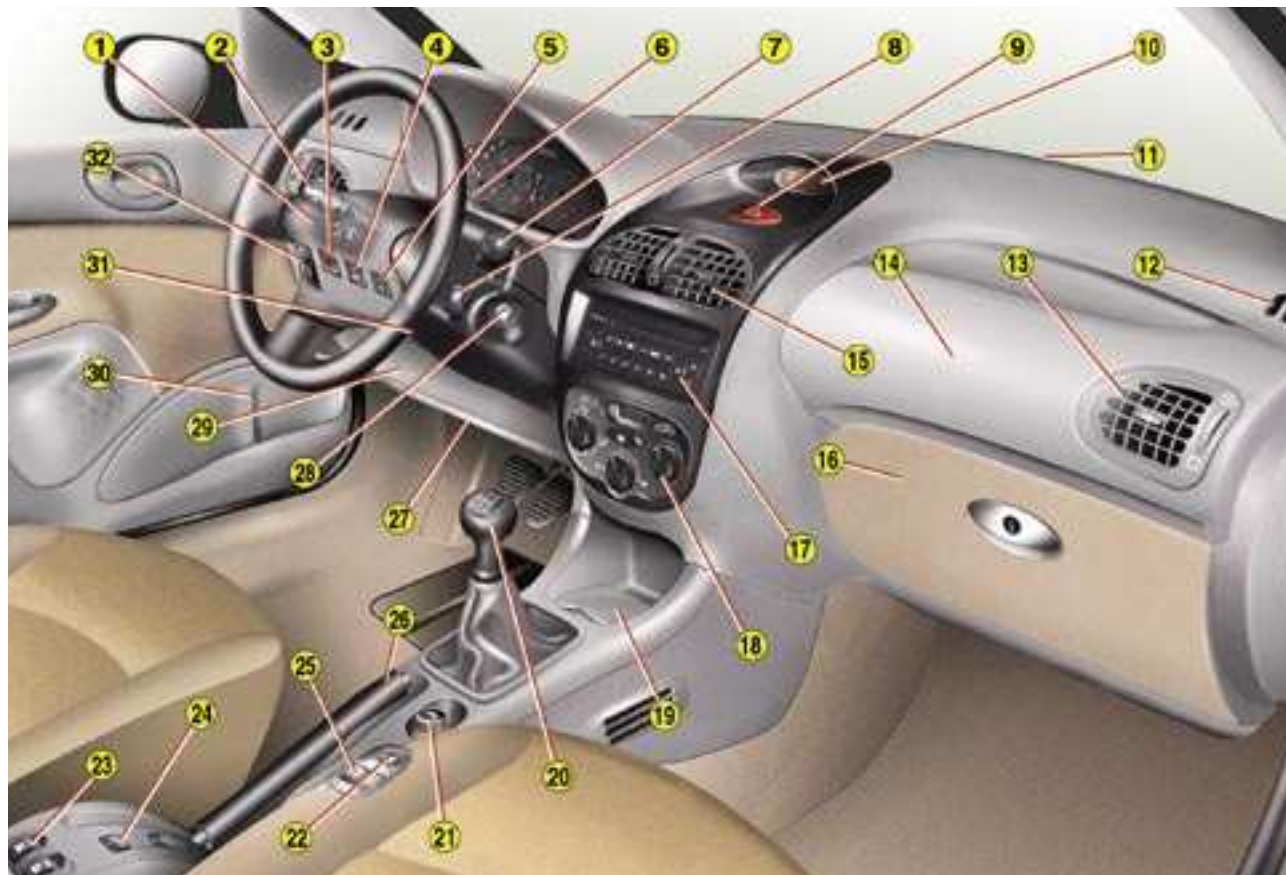

O SEU 206 NUM RELANCE

3



- | | | |
|---|--|--|
| 1 Airbag condutor
Buzina | 11 Difusores de
desembaciamento do pára-
brisas | 23 Comando dos elevadores de
vidros eléctricos, traseiros |
| 2 Comando de iluminação e
dos pisca-piscas. | 12 Difusores de
desembaciamento dos
vidros laterais | 24 Comando dos bancos
aquecidos |
| 3 Comando de neutralização
do airbag passageiro* | 13 Difusor lateral orientável | 25 Comandos eléctricos dos
elevadores dos vidros da frente |
| 4 Comando de neutralização
dos elevadores eléctricos
dos vidros traseiros. | 14 Airbag passageiro | 26 Travão de mão |
| 5 Botão de controlo dinâmico
de estabilidade (ESP/ASR) | 15 Difusores centrais
orientáveis | 27 Comando de abertura do
capot |
| 6 Reóstato de iluminação do
quadrante | 16 Porta-luvas | 28 Antirroubo de direcção |
| 7 Comando limpa-vidros/
lava-vidros/computador de
bordo | 17 Rádio | 29 Caixa de fusíveis |
| 8 Comando do rádio sob o
volante | 18 Comando de aquecimento,
ventilação, ar condicionado
e desembaciamento óculo
traseiro e retrovisores | 30 Porta-luvas |
| 9 Comando das luzes de
emergência | 19 Cinzeiro dianteiro | 31 Comando de regulação da
altura do volante |
| 10 Ecrã multifunções | 20 Alavanca de velocidades | 32 Regulação da altura dos
faróis |

* Consoante o destino.



AS CHAVES

As chaves permitem accionar **independentemente** as fechaduras das portas da frente, a mala (berlina), o comando de neutralização do airbag passageiro, o tampão do depósito, o anti-roubo de direcção e ligar a ignição.

Trancamento e destrancamento centralizado

As chaves permitem, a partir da porta do condutor, o trancamento e o destrancamento das portas e da mala. Se uma das portas, a mala ou o óculo traseiro (206 SW) estiver aberto, o trancamento centralizado não se efectua.

Telecomando

Uma pressão no botão **A** permite o trancamento do veículo à distância.

É assinalado pelo acendimento fixo das luzes de mudança de direcção durante cerca de dois segundos.

Uma pressão no botão **B** permite o destrancamento do veículo à distância.

Esta acção é assinalada pelo piscar rápido das luzes de mudança de direcção durante cerca de dois segundos.

206 SW: o destrancamento do veículo e a abertura do óculo traseiro efectua-se mediante um apoio demorado no botão **B**.

Esquecimento da chave

O esquecimento da chave no anti-roubo de direcção é assinalado por um sinal sonoro à abertura da porta do condutor.

Localização do veículo

Para localizar o seu veículo, previamente trancado, num parque de estacionamento:

- ☞ premir o botão **A**, as luzes do tecto iluminam-se e os faróis indicadores de mudança de direcção piscam durante alguns segundos.

ARRANQUE

As quatro posições da chave na fechadura de ignição:

- 1 - Posição STOP:**
a ignição está desligada.
- 2 - 1º entalhe, posição Acessórios:**
a ignição está desligada mas os acessórios podem funcionar.
- 3 - 2º entalhe, posição Marcha:**
a ignição está ligada.
- 4 - Posição Arranque:**
o motor de arranque é accionado.

Anti-roubo de direcção

Antes de arrancar, desbloquear a direcção manobrando ligeiramente o volante, se necessário, ao mesmo tempo que a chave.

É aconselhável desembraiar durante o accionamento do motor de arranque para facilitar o arranque do motor.





AS CHAVES

As chaves permitem accionar **independentemente** as fechaduras das portas da frente, a mala (berlina), o comando de neutralização do airbag passageiro, o tampão do depósito, o anti-roubo de direcção e ligar a ignição.

Trancamento e destrancamento centralizado

As chaves permitem, a partir da porta do condutor, o trancamento e o destrancamento das portas e da mala. Se uma das portas, a mala ou o óculo traseiro (206 SW) estiver aberto, o trancamento centralizado não se efectua.

Telecomando

Uma pressão no botão **A** permite o trancamento do veículo à distância.

É assinalado pelo acendimento fixo das luzes de mudança de direcção durante cerca de dois segundos.

Uma pressão no botão **B** permite o destrancamento do veículo à distância.

Esta acção é assinalada pelo piscar rápido das luzes de mudança de direcção durante cerca de dois segundos.

206 SW: o destrancamento do veículo e a abertura do óculo traseiro efectua-se mediante um apoio demorado no botão **B**.

Esquecimento da chave

O esquecimento da chave no anti-roubo de direcção é assinalado por um sinal sonoro à abertura da porta do condutor.

Localização do veículo

Para localizar o seu veículo, previamente trancado, num parque de estacionamento:

- ☞ premir o botão **A**, as luzes do tecto iluminam-se e os faróis indicadores de mudança de direcção piscam durante alguns segundos.

ARRANQUE

As quatro posições da chave na fechadura de ignição:

- 1 - Posição STOP:**
a ignição está desligada.
- 2 - 1º entalhe, posição Acessórios:**
a ignição está desligada mas os acessórios podem funcionar.
- 3 - 2º entalhe, posição Marcha:**
a ignição está ligada.
- 4 - Posição Arranque:**
o motor de arranque é accionado.

Anti-roubo de direcção

Antes de arrancar, desbloquear a direcção manobrando ligeiramente o volante, se necessário, ao mesmo tempo que a chave.

É aconselhável desembraiar durante o accionamento do motor de arranque para facilitar o arranque do motor.





Arranque de um motor a gasolina

Não premir o acelerador.

Accionar o motor de arranque sem largar a chave até que o motor comece a trabalhar.



Arranque de um motor Diesel

Não premir o acelerador.

Rodar a chave até à posição "Marcha".

Se a temperatura for suficiente, a luz indicadora não se acende e pode arrancar-se imediatamente.

Se a luz indicadora acender, aguardar a sua extinção antes de accionar o motor de arranque.

Se o motor se for abaixo, é necessário repor a chave na posição "STOP" antes de tornar a accionar o arranque.



Nunca embalar um motor frio.

Nunca pôr o motor a trabalhar num local fechado.

Não fazer nenhuma modificação no anti-roubo da direcção.

AIRBAGS FRONTAIS

Desactivação do airbag passageiro*

Introduzir a chave de ignição no comando 1 e girá-la:

- posição "ON" airbag passageiro activado.
- posição "OFF" airbag passageiro desactivado.



Controlo de funcionamento

Com a ignição ligada (2º entalhe da chave), o acender desta luz avisadora, acompanhado por uma mensagem no ecrã multifunções, indica que o airbag está neutralizado (posição "OFF" do comando).

O aviso permanece enquanto durar a neutralização.

Precauções relativas ao airbag passageiro

Veículo equipado com comando de desactivação:



- desactivar o airbag se instalar um banco para criança de costas para a estrada,
- activar o airbag durante o transporte de um adulto.

Veículo não equipado com comando de desactivação:



- não instalar banco para criança de costas para a estrada no banco passageiro da frente.

Em todos os casos, não pôr os pés ou um objecto qualquer em cima do painel de bordo.

* Consoante o destino.



COMANDOS NO VOLANTE

Iluminação

Luzes dianteiras e traseiras (anel A)



Luzes apagadas



Mínimos



Médios/máximos



Acendimento automático dos faróis

Acendimento automático dos faróis

Para activar ou neutralizar a função, colocar a chave na posição acessórios, o comando da iluminação na posição **AUTO/0** e premir durante mais de quatro segundos a sua extremidade.



Luz de nevoeiro traseira (anel B)



Luz de nevoeiro traseira (rotação do anel para a frente).

Faróis de nevoeiro à frente/ Luz de nevoeiro traseira (anel C)



Faróis de nevoeiro à frente (1ª rotação do anel para a frente)



Faróis de nevoeiro à frente e luz de nevoeiro traseira (2ª rotação do anel para a frente)



Limpa-vidro

À frente

- 2** Varrimento rápido
- 1** Varrimento normal
- I** Varrimento intermitente
- ou
- AUTO** Varrimento automático
- 0** Parado
- ↓** Um único varrimento

Lava-vidros: puxar o comando para si.

Atrás

- Parado
- Varrimento intermitente
- Lava-vidros



Varrimento com cadência automática

Na posição AUTO, o limpa-vidros funciona automaticamente e adapta a sua velocidade à intensidade da chuva.



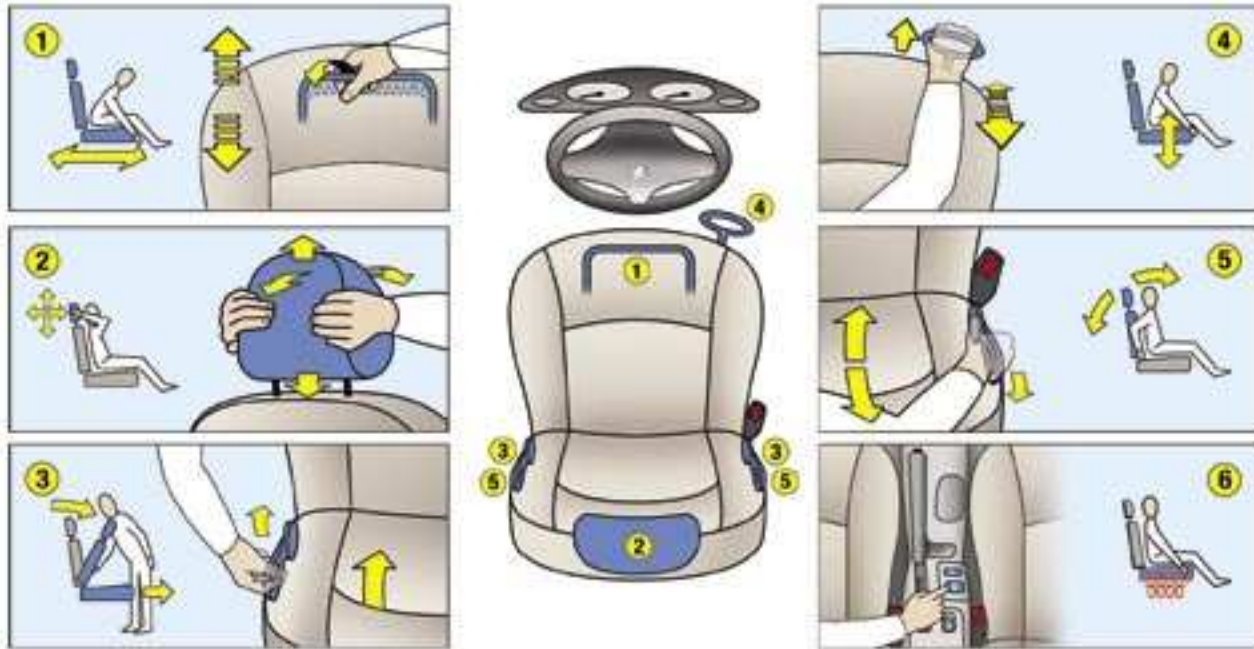

BANCOS DIANTEIROS (berlina e 206 SW)

- 1 - Regulação longitudinal.
- 2 - Regulação da altura e da inclinação do apoio de cabeça.
- 3 - Acesso aos lugares traseiros (3 portas).
- 4 - Regulação em altura.
- 5 - Regulação da inclinação do encosto.
- 6 - Comando dos bancos aquecidos.



Nunca circular sem os apoios de cabeça.





Assentos traseiros

Para rebater os bancos traseiros:

- levantar a frente do assento **1**,
- inclinar o assento **1** contra os bancos da frente,
- posicionar o cinto sob o passador de correia **2**,
- puxar o comando **3** para desbloquear o encosto **4**,
- desmontar o apoio de cabeça ou baixá-lo,
- inclinar o encosto **4**.

Ao reposicionar o encosto, ter cuidado para não entalar os cintos.



O SEU 206 NUM RELANCE

Protecção de bagagens

Para a instalar:

- posicionar **(1)** uma extremidade do enrolador da protecção de bagagens num dos dois suportes,
- comprimir **(2)** a extremidade oposta do enrolador e colocá-lo no devido lugar,
- soltá-lo **(3)** para que se engate,
- desenrolar **(4)** a protecção de bagagens até ao nível dos montantes da mala,
- inserir os guias **(5)** da protecção de bagagens nas calhas dos montantes.

Para a retirar:

- retirar os guias da protecção de bagagens das calhas dos montantes,
- inserir a protecção de bagagens no seu enrolador, comprimi-lo e retirá-lo do seu suporte.

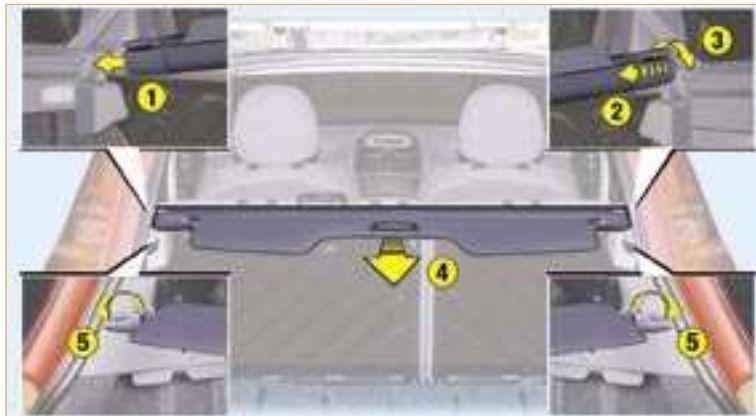



OS ARRUMOS DO COFRE (206 SW)

- 1 - Manípulos de apoio e gancho para roupa
- 2 - Ganchos para roupa
- 3 - Fixações da rede de retenção para a carga alta
- 4 - Ganchos
- 5 - Tomada para acessórios 12 V
- 6 - Redes para arrumos
- 7 - Cintas de protecção
- 8 - Protege bagagens
- 9 - Aneis de amarração



Arranque de um motor a gasolina

Não premir o acelerador.

Accionar o motor de arranque sem largar a chave até que o motor comece a trabalhar.



Arranque de um motor Diesel

Não premir o acelerador.

Rodar a chave até à posição "Marcha".

Se a temperatura for suficiente, a luz indicadora não se acende e pode arrancar-se imediatamente.

Se a luz indicadora acender, aguardar a sua extinção antes de accionar o motor de arranque.

Se o motor se for abaixo, é necessário repor a chave na posição "STOP" antes de tornar a accionar o arranque.



Nunca embalar um motor frio.

Nunca pôr o motor a trabalhar num local fechado.

Não fazer nenhuma modificação no anti-roubo da direcção.

AIRBAGS FRONTAIS

Desactivação do airbag passageiro*

Introduzir a chave de ignição no comando 1 e girá-la:

- posição "ON" airbag passageiro activado.
- posição "OFF" airbag passageiro desactivado.



Controlo de funcionamento

Com a ignição ligada (2º entalhe da chave), o acender desta luz avisadora, acompanhado por uma mensagem no ecrã multifunções, indica que o airbag está neutralizado (posição "OFF" do comando).

O aviso permanece enquanto durar a neutralização.

Precauções relativas ao airbag passageiro

Veículo equipado com comando de desactivação:



- desactivar o airbag se instalar um banco para criança de costas para a estrada,
- activar o airbag durante o transporte de um adulto.

Veículo não equipado com comando de desactivação:



- não instalar banco para criança de costas para a estrada no banco passageiro da frente.

Em todos os casos, não pôr os pés ou um objecto qualquer em cima do painel de bordo.

* Consoante o destino.

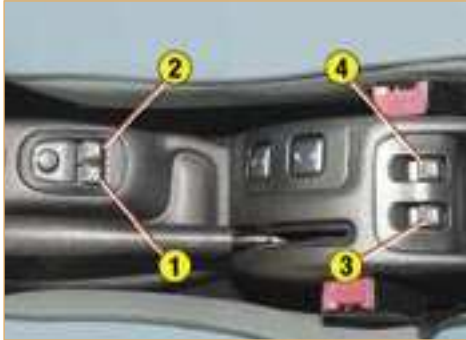

ELEVADORES ELÉCTRICOS DE VIDROS

1. Elevador eléctrico do vidro condutor

Funcionamento manual: premir o interruptor sem ultrapassar o ponto de resistência. O vidro pára logo que se soltar o interruptor.

Funcionamento automático: premir o interruptor ou puxá-lo para além do ponto de resistência. Um único impulso abre ou fecha completamente o vidro.

A abertura e o fecho automático só funcionam quando o motor trabalha.

2. Elevador eléctrico do vidro frente direito

3. Elevador eléctrico do vidro traseiro esquerdo

4. Elevador eléctrico do vidro traseiro direito

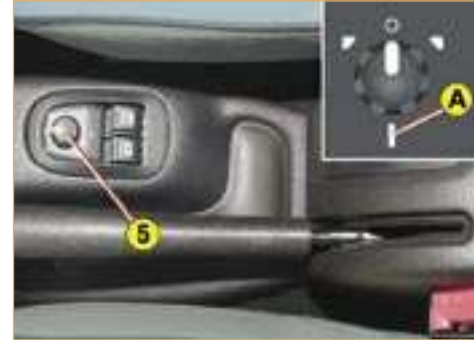

RETROVISORES ELÉCTRICOS

Girar o comando **5** para a direita ou para a esquerda para seleccionar o retrovisor correspondente.

Mover o comando **5** nas quatro direcções para fazer a regulação.

Retrovisores dobráveis electricamente

Com a ignição ligada, girar o comando **5** para a posição **A**.



O SEU 206 NUM RELANCE

AS PORTAS



As portas da frente



As portas traseiras
(206 SW)



98

TRANCAMENTO/DESTRANCAMENTO DA MALA E DO ÓCULO TRASEIRO (206 SW)



A mala e o óculo traseiro não podem abrir-se simultaneamente.

Com o óculo traseiro fechado, para abrir a **mala**, accionar o manípulo **A** e levantá-lo.

Com a mala fechada, para abrir o **óculo traseiro**, efectuar um impulso longo no botão de destrancamento do telecomando, ou accionar o manípulo **B**, e em seguida levantar o óculo com o braço do limpa-vidros (lugar **C**).

A iluminação é comandada pela abertura da mala ou do óculo traseiro.

Observação: Fechar o óculo traseiro utilizando o braço do limpa-vidros ou apoiando no centro do vidro



99



AJUSTE DO VOLANTE EM ALTURA

Veículo parado, baixar o comando para desbloquear o volante. Ajustar o volante na altura pretendida e bloquear o comando.



ABERTURA DO CAPOT MOTOR

Por dentro: puxar o manípulo.



Por fora: levantar a patilha, abrir o capot e fixar a vareta para o manter aberto.



A CAIXA DE VELOCIDADES AUTOMÁTICA "TIPTRONIC-SYSTEM PORSCHE"

A caixa *automática* de quatro velocidades oferece, à escolha, o conforto do **automatismo integral**, enriquecido por um programa **desporto** e um programa **neve**, ou a **passagem manual** das velocidades.

Grelha de selecção das posições

- ☞ Deslocar a alavanca na grelha para seleccionar uma posição.
- A luz avisadora da selecção aparece no ecrã do quadrante.



Park (estacionamento): para **imobilizar o veículo** e para **arrancar o motor**, travão de estacionamento apertado ou desapertado.

Reverse (marcha atrás): para efectuar uma **marcha atrás** (seleccionar esta posição, com o veículo parado, motor ao ralenti).

Neutral (ponto morto): para **arrancar o motor** e para **estacionar**, travão de estacionamento apertado.

Observação: se em velocidade estrada, a posição **N** for engatada por inadvertência, deixar o motor "ralentir" antes de engatar a função **D** para acelerar.

Drive (condução): para **rodar**, em modo automático.

Manual (manual): para **seleccionar as relações**.

S: programa desporto.

⊛: programa neve.

Passagem **manual** das quatro velocidades:

- ☞ Empurrar a alavanca para o sinal + para passar à relação superior e puxar a alavanca para o sinal - para passar à relação inferior.

Observação: os programas **S** (desporto) e ⊛ (neve) são inoperantes em funcionamento manual.

Arranque do motor

- ☞ travão de mão apertado, seleccionar a posição **P** ou **N** na grelha,
- ☞ rodar a chave de contacto para a posição **Arranque**.

Arranque do veículo

Com o motor a funcionar, para arrancar o veículo a partir da posição **P**:

- ☞ **imperativamente, apoiar no pedal do travão para deixar a posição P,**
- ☞ seleccionar a posição **R, D** ou **M**, aliviar depois progressivamente a pressão no pedal do travão; o veículo começa imediatamente a mover-se.

Pode igualmente arrancar a partir da posição **N**:

- ☞ libertar o travão de estacionamento, com o pé no travão,
- ☞ seleccionar a posição **R, D** ou **M**, aliviar depois progressivamente a pressão no pedal do travão; o veículo começa imediatamente a mover-se.







*Quando o motor está ao ralenti, com os travões desengatados, se a posição **R, D** ou **M** for seleccionada, o veículo move-se, mesmo sem a intervenção sobre os acelerados.*

Por esta razão, **não deixar as crianças sem vigilância no interior do veículo, com o motor em funcionamento.**



O SEU 206 NUM RELANCE

AQUECIMENTO/AR CONDICIONADO

Nº	Símbolo	Função
1		Regulação da repartição do ar
2		Comando de entrada de ar
3		Regulação da temperatura
4		Desembaciamento do óculo traseiro e dos retrovisores
5		Regulação do débito de ar
6		Comando do ar condicionado



78



80



AR CONDICIONADO AUTOMÁTICO

Nº	Símbolo	Função
1		Regulação do fluxo de ar
2		Regulação da repartição do ar
3		Comando de entrada de ar
4		Comando do ar condicionado
5		Descongelamento do óculo traseiro e dos retrovisores
6		Paragem do sistema
7		Regulação da temperatura
8		Programa automático conforto
9		Programa automático visibilidade

O CONTRÔLO DE MARCHA



PAINEL DE INSTRUMENTOS: GASOLINA - DIESEL CAIXA DE VELOCIDADES MANUAL (berlina e 206 SW)

- | | | |
|---|--|--|
| 1. Luz avisadora de cinto de segurança despertado* | 10. Indicador de pisca-pisca direito | 20. Botão do conta-quilômetros totalizador |
| 2. Luz avisadora de neutralização do airbag passageiro* | 11. Luz avisadora de autodiagnóstico do motor | 21. Luz avisadora de alerta centralizado (STOP) |
| 3. Luz avisadora de airbags | 12. Luz avisadora de máximos | 22. Velocímetro |
| 4. Luz avisadora de faróis de nevoeiro dianteiros | 13. Luz avisadora de travão de mão, do nível de líquido de travões e de mau funcionamento do REF | 23. Indicador de temperatura do líquido de arrefecimento |
| 5. Luz avisadora do sistema antibloqueio de rodas (ABS) | 14. Luz avisadora de médios | 24. Conta-rotações |
| 6. Luz avisadora de luz de nevoeiro traseira | 15. Luz avisadora de carga da bateria | 25. Botão do reóstato de iluminação. |
| 7. Luz avisadora de pré-aquecimento motor Diesel | 16. Luz avisadora de pressão e de temperatura do óleo do motor | 26. Indicador de nível de combustível |
| 8. Indicador de pisca-pisca esquerdo | 17. Luz avisadora de presença de água no filtro de gasóleo | 27. Luz avisadora de reserva de combustível |
| 9. Conta-quilômetros totalizador, indicador de manutenção e indicador do nível de óleo do motor | 18. Luz avisadora do nível mínimo do líquido de arrefecimento (Diesel) | 28. Luz avisadora do controlo dinâmico de estabilidade (ESP/ASR) |
| | 19. Indicador de temperatura de óleo do motor | |

* Consoante o destino.

O CONTRÔLO DE MARCHA



PAINEL DE INSTRUMENTOS: GASOLINA CAIXA DE VELOCIDADES MANUAL (206 RC)

- | | | |
|---|--|--|
| 1. Luz avisadora de cinto de segurança despertado* | 9. Indicador de pisca-pisca direito | 19. Velocímetro |
| 2. Luz avisadora de neutralização do airbag passageiro* | 10. Luz avisadora de autodiagnóstico do motor | 20. Indicador de temperatura do líquido de arrefecimento |
| 3. Luz avisadora de airbags | 11. Luz avisadora de máximos | 21. Conta-rotações |
| 4. Luz avisadora de faróis de nevoeiro dianteiros | 12. Luz avisadora de travão de mão, do nível de líquido de travões e de mau funcionamento do REF | 22. Botão do reóstato de iluminação |
| 5. Luz avisadora do sistema antibloqueio de rodas (ABS) | 13. Luz avisadora de médios | 23. Indicador de nível de combustível |
| 6. Luz avisadora de luz de nevoeiro traseira | 14. Luz avisadora de carga da bateria | 24. Luz avisadora de reserva de combustível |
| 7. Indicador de pisca-pisca esquerdo | 15. Luz avisadora de pressão e de temperatura do óleo do motor | 25. Luz avisadora do controlo dinâmico de estabilidade (ESP/ASR) |
| 8. Conta-quilómetros totalizador, indicador de manutenção e indicador do nível de óleo do motor | 16. Indicador de temperatura de óleo do motor | |
| | 17. Botão do conta-quilómetros totalizador | |
| | 18. Luz avisadora de alerta centralizado (STOP) | |

* Consoante o destino.

O CONTRÔLO DE MARCHA



PAINEL DE INSTRUMENTOS: GASOLINA, CAIXA DE VELOCIDADES AUTOMÁTICA (berlina e 206 SW)

- | | | |
|--|--|--|
| 1. Luz avisadora de cinto de segurança desapertado* | 9. Indicador de pisca-pisca direito | 20. Velocímetro |
| 2. Luz avisadora de neutralização do airbag passageiro* | 10. Luz avisadora de autodiagnóstico do motor | 21. Indicador de temperatura do líquido de arrefecimento |
| 3. Luz avisadora de airbags | 11. Luz avisadora de máximos | 22. Conta-rotações |
| 4. Luz avisadora de faróis de nevoeiro dianteiros | 12. Luz avisadora de travão de mão, do nível de líquido de travões e de mau funcionamento do REF | 23. Botão do reóstato de iluminação |
| 5. Luz avisadora do sistema antibloqueio de rodas (ABS) | 13. Luz avisadora de médios | 24. Indicador de nível de combustível |
| 6. Luz avisadora de luz de nevoeiro traseira | 14. Luz avisadora de carga da bateria | 25. Luz avisadora de reserva de combustível |
| 7. Indicador de pisca-pisca esquerdo | 15. Luz avisadora de pressão e de temperatura do óleo do motor | 26. Luz avisadora do controlo dinâmico de estabilidade (ESP/ASR) |
| 8. Conta-quilómetros totalizador, indicador de manutenção e indicador do nível de óleo motor | 16. Programas de funcionamento | |
| | 17. Indicador de relação da caixa de velocidades | |
| | 18. Botão do conta-quilómetros totalizador | |
| | 19. Luz avisadora de alerta centralizado (STOP) | |

* Consoante o destino.

O CONTRÔLO DE MARCHA

CONTROLO DE FUNCIONAMENTO

Uma luz de alerta permanentemente acesa ou piscando com o motor em marcha, indica um defeito de funcionamento do órgão correspondente.

O acender de certas luzes avisadoras pode ser acompanhado por um sinal sonoro e por uma mensagem no ecrã multifunções. Não descure este aviso e consulte o mais rapidamente possível um Representante Autorizado PEUGEOT.

Se o avisador de alerta centralizado, STOP, se acender com o veículo em circulação, a paragem é imperativa. Parar o veículo nas melhores condições de segurança.



Luz avisadora de alerta centralizado (STOP)

Funciona simultaneamente com a luz avisadora:

- pressão e temperatura do óleo do motor,
- nível mínimo do líquido de arrefecimento,
- travão de mão,
- nível mínimo do líquido dos travões,
- defeito no sistema electrónico de travagem.

Acoplado com o indicador de temperatura do líquido de arrefecimento.

A paragem é obrigatória se piscar com o motor em funcionamento.

Consultar um Representante Autorizado PEUGEOT.



Luz avisadora de pressão e de temperatura do óleo do motor

Funciona simultaneamente com a luz avisadora de alerta centralizado (STOP).

A paragem é obrigatória.

Indica:

- uma pressão de óleo insuficiente ou
- uma falta de óleo no sistema de lubrificação. Completar o nível.
- uma temperatura de óleo muito elevada. O acender da luz avisadora é acompanhado por um sinal sonoro. Para baixar a temperatura do óleo, reduzir a velocidade.

Consultar um Representante Autorizado PEUGEOT.



Luz avisadora do nível mínimo do líquido de arrefecimento, motor Diesel

Acoplado com a luz avisadora de alerta centralizado (STOP).

A paragem é obrigatória.

Esperar o arrefecimento do motor para completar o nível.

O circuito de arrefecimento está sob pressão.

Em caso de necessidade e para evitar quaisquer riscos de queimaduras, desenrosocar o tampão duas voltas para diminuir a pressão.

Quando a pressão diminuir, retirar o tampão e completar o nível.

Consultar um Representante Autorizado PEUGEOT.



Luz avisadora de travão de estacionamento, de nível mínimo do líquido de travões e de defeito no sistema de Repartição Electrónica de Travagem (REF)

Em conjunto com a luz avisadora de alerta centralizada (STOP).

Indica:

- que o travão de estacionamento está apertado ou mal desapertado
- uma diminuição excessiva do líquido de travões (se a luz avisadora permanecer acesa mesmo com o travão desapertado),
- um defeito do sistema de Repartição Electrónica de Travagem (REF), se aceso simultaneamente com a luz avisadora de ABS.

A paragem é obrigatória.

Consultar um Representante Autorizado PEUGEOT.



Luz avisadora do sistema antibloqueio de rodas (ABS)

Acende-se sempre que se liga a ignição durante alguns segundos.

Quando a luz avisadora permanece acesa ou acende-se para além de 12 km/h, indica um mau funcionamento do sistema ABS.

O veículo conserva, contudo, uma travagem clássica com assistência.

O acendimento desta luz avisadora acompanhado por um sinal sonoro e por uma mensagem no ecrã multifunções, indica uma anomalia no sistema ABS.

Consultar um Ponto Serviço PEUGEOT.

O CONTRÔLO DE MARCHA



Luz avisadora do sistema de controlo dinâmico de estabilidade (ESP/ASR)

Acende-se sempre que se liga a ignição durante alguns segundos.

Com o motor a funcionar e o veículo em andamento, pisca quando se activa o sistema.

Acende-se de forma contínua acompanhado por uma mensagem no ecrã multifunções, quando é neutralizado.

Se a luz avisadora permanece acesa, com o motor a trabalhar e o veículo em andamento, consultar um Ponto Serviço PEUGEOT.



Luz avisadora de carga da bateria

Indica:

- um funcionamento defeituoso no circuito de carga,
- terminais da bateria ou do motor de arranque desapertados,
- correia do alternador rebentada ou frouxa,
- alternador defeituoso.

Consultar um Representante Autorizado PEUGEOT.



Luz avisadora de autodiagnóstico do motor (consoante a versão)

Acende sempre que se liga a ignição durante alguns segundos.

O acendimento com o motor a funcionar assinala um mau funcionamento do sistema de injeção, da ignição ou da despoluição.

Se a luz avisadora piscar, há risco de destruição do catalisador nos motores a gasolina.

Consultar um Ponto Serviço PEUGEOT.

Alerta saturação FAP (Diesel)

Um sinal sonoro e uma mensagem no ecrã multifunções indicam o entupimento do filtro diesel (FAP), é um princípio de saturação do filtro de partículas devido a condições de utilização urbana excepcionalmente prolongadas: velocidade reduzida, grandes engarrafamentos.

A fim de regenerar o filtro, é aconselhável rolar desde que possível, assim que as condições de circulação o permitam, a uma velocidade de 60 km/h ou mais, durante pelo menos cinco minutos até que a mensagem desapareça. Se o defeito persistir, consultar rapidamente um Representante autorizado PEUGEOT.

Alerta do nível aditivo de gasóleo (Diesel)

Um sinal sonoro e uma mensagem no ecrã multifunções indicam um nível mínimo de aditivo de gasóleo. É necessário efectuar um ajuste deste aditivo, consultar rapidamente um Representante autorizado PEUGEOT.



Pré-aquecimento motor Diesel

Esperar a extinção da luz avisadora antes de arrancar.

Se a temperatura for suficiente, a luz avisadora acende durante menos de um segundo e pode arrancar imediatamente.



Luz avisadora de nível mínimo de combustível

Ao primeiro acendimento indica que restam pelo menos 50 km de autonomia. (Capacidade do depósito: cerca de 50 litros).



Luz indicadora de presença de água no filtro de gasóleo*

O acendimento desta luz, acompanhado por um sinal sonoro e por uma mensagem no ecrã multifunções, indica um risco de deterioração do sistema de injeção.

Consultar rapidamente um Representante Autorizado PEUGEOT.

O CONTRÔLO DE MARCHA



Luz avisadora de cinto não apertado*

Ao ligar a ignição a luz avisadora acende se o condutor não tiver apertado o seu cinto.

Para além de 20 km/h e durante cerca de dois minutos, a luz avisadora pisca acompanhada por um sinal sonoro de intensidade crescente e por uma mensagem no ecrã multifunções. Esta luz permanecerá acesa enquanto o condutor não apertar o cinto.



Luz avisadora de neutralização do airbag passageiro*

O acender desta luz avisadora acompanhado por uma mensagem no ecrã multifunções, indica a neutralização do airbag passageiro.

A luz avisadora permanece acesa enquanto o airbag passageiro não for neutralizado.

Em todos os casos, se a luz avisadora piscar, consultar um Representante Autorizado PEUGEOT.



Luz avisadora de airbags

A luz avisadora acende durante alguns segundos ao ligar a ignição.

O acender desta luz avisadora com o motor em funcionamento, acompanhado por um sinal sonoro e por uma mensagem no ecrã multifunções, indica um mau funcionamento dos airbags.

Consultar um Representante Autorizado PEUGEOT.



Indicador de temperatura do líquido de arrefecimento

- ponteiro na zona (A), a temperatura está correcta,
- ponteiro na zona (B), a temperatura está demasiado alta. A luz de alerta centralizado **STOP** pisca.

A paragem é obrigatória.

Consultar um Representante Autorizado PEUGEOT



Indicador de temperatura do óleo do motor

Com o motor a trabalhar, indica a temperatura do óleo:

- ponteiro na zona (C), a temperatura está correcta,
- ponteiro na zona (D), a temperatura está demasiado alta. Para diminuir a temperatura do óleo, reduzir a velocidade.

* Consoante o destino.

O CONTRÔLO DE MARCHA



Luz avisadora de cinto não apertado*

Ao ligar a ignição a luz avisadora acende se o condutor não tiver apertado o seu cinto.

Para além de 20 km/h e durante cerca de dois minutos, a luz avisadora pisca acompanhada por um sinal sonoro de intensidade crescente e por uma mensagem no ecrã multifunções. Esta luz permanecerá acesa enquanto o condutor não apertar o cinto.



Luz avisadora de neutralização do airbag passageiro*

O acender desta luz avisadora acompanhado por uma mensagem no ecrã multifunções, indica a neutralização do airbag passageiro.

A luz avisadora permanece acesa enquanto o airbag passageiro não for neutralizado.

Em todos os casos, se a luz avisadora piscar, consultar um Representante Autorizado PEUGEOT.



Luz avisadora de airbags

A luz avisadora acende durante alguns segundos ao ligar a ignição.

O acender desta luz avisadora com o motor em funcionamento, acompanhado por um sinal sonoro e por uma mensagem no ecrã multifunções, indica um mau funcionamento dos airbags.

Consultar um Representante Autorizado PEUGEOT.



Indicador de temperatura do líquido de arrefecimento

- ponteiro na zona (A), a temperatura está correcta,
- ponteiro na zona (B), a temperatura está demasiado alta. A luz de alerta centralizado **STOP** pisca.

A paragem é obrigatória.

Consultar um Representante Autorizado PEUGEOT



Indicador de temperatura do óleo do motor

Com o motor a trabalhar, indica a temperatura do óleo:

- ponteiro na zona (C), a temperatura está correcta,
- ponteiro na zona (D), a temperatura está demasiado alta. Para diminuir a temperatura do óleo, reduzir a velocidade.

* Consoante o destino.

O CONTRÔLO DE MARCHA

Ecrã de visualização das posições da alavanca selectora da caixa de velocidades automática



Park (estacionamento)



Reverse (Marcha atrás)



Neutral (Ponto morto)



Drive (Condução)

Modo manual:



1ª relação engatada



2ª relação engatada



3ª relação engatada



4ª relação engatada

Testemunhos da caixa de velocidades automática



Luz avisadora de "Desporto"

Acende com a selecção do programa **"DESPORTO"**.



Luz avisadora de "NEVE"

Acende com a selecção do programa **"NEVE"**.

Anomalia de funcionamento

Se as luzes avisadoras Desporto e Neve piscam, acompanhadas por um sinal sonoro e por uma mensagem no ecrã multifunções. Consultar um representante Autorizado PEUGEOT.

O CONTRÔLO DE MARCHA

ECRÃ DO PAINEL DE INSTRUMENTOS

Quando se liga a ignição, assegura sucessivamente três funções:

- indicador de manutenção,
- indicador do nível do óleo do motor,
- conta-quilómetros totalizador permanece visível ao desligar a ignição, na abertura da porta do condutor e ao trancar ou destrancar o veículo, durante 30 segundos.

Indicador de manutenção

Indica a quilometragem que falta para a próxima revisão a efectuar de acordo com o plano de manutenção.

Funcionamento

Ao ligar a chave e durante 5 segundos, a chave que simboliza as operações de manutenção acende e o ecrã do quadrante indica o número de quilómetros, arredondado por defeito, que faltam para a próxima revisão.

Exemplo: Faltam 4 800 km para a próxima revisão. Com a chave ligada e durante 5 segundos o ecrã indica:



5 segundos depois de se ligar a chave, o conta-quilómetros retoma o funcionamento normal e o ecrã indica a quilometragem total ou diária.



Quando o prazo até à próxima revisão for inferior a 1 000 km

Exemplo: faltam 900 km para a próxima revisão.

Ao ligar a ignição e durante 5 segundos, o ecrã indica:



5 segundos depois de ligada a ignição, o conta-quilómetros passa ao funcionamento normal e a chave permanece acesa.

Indica que uma revisão deve ser feita brevemente. O ecrã indica a quilometragem total ou diária.



Quando o prazo para a revisão foi ultrapassado

Sempre que se ligar a ignição e durante 5 segundos, a chave de manutenção e a quilometragem ultrapassada piscam.

Exemplo: o prazo para a revisão foi ultrapassado em 300 km. A revisão da sua viatura deve ser efectuada o mais rapidamente possível.

Ao ligar a ignição e durante 5 segundos o ecrã indica:



5 segundos depois de ligada a ignição, o conta-quilómetros passa ao funcionamento normal e a chave permanece acesa. O ecrã indica a quilometragem total ou diária.



Observação: a chave de manutenção acende no caso de que tenha ultrapassado o prazo de dois anos*.

* Consoante o destino.

O CONTRÔLO DE MARCHA

Reposição a zero do indicador de manutenção



O seu Representante Autorizado PEUGEOT efectua esta operação depois de cada revisão.

O processo de reposição a zero é o seguinte:

- desligar a ignição,
- premir o botão **1** e mantê-lo premido,
- ligar a ignição.

O ecrã quilométrico começa uma recto-contagem de 10 segundos,

- manter o botão **1** premido durante 10 segundos.

O ecrã indica [= 0] e a chave de manutenção desaparece.

Indicador de nível do óleo motor

Ao ligar a ignição, o nível de óleo do motor é indicado durante cerca de 10 segundos, após a informação sobre a manutenção.



Demasiado óleo

O piscar dos seis quadrados e o aparecimento de "max" indicam uma quantidade demasiada de óleo podendo deteriorar o motor.

Se essa quantidade demasiada de óleo for confirmada pela sonda manual (vareta do óleo), consultar um Representante Autorizado PEUGEOT.



Falta de óleo

O piscar dos seis segmentos e o aparecimento de "mínimo" indicam uma falta de óleo podendo deteriorar o motor.

Se essa falta de óleo for confirmada pela sonda manual (vareta do óleo), completar, imperativamente, o nível do mesmo.



Defeito no indicador de nível de óleo

O piscar dos seis segmentos confirma um mau funcionamento do indicador de nível do óleo.

Risco de deterioração do motor.

Consultar um Representante Autorizado PEUGEOT.

A verificação do nível com a sonda (vareta do óleo) só é válida se o veículo estiver num solo horizontal e com o motor parado desde pelo menos, mais de 10 minutos.

O CONTRÔLO DE MARCHA

Totalizador quilométrico



Um impulso no botão **1** permite alternar a indicação da quilometragem total e diária.

Para repor o contador diário a zero pressionar, quando ele está afixado, o botão **1** até a aparição dos zeros.

REÓSTATO DE ILUMINAÇÃO



Com os faróis acesos, carregar no botão para variar a intensidade da iluminação do posto de condução. Quando a iluminação atingir o ajuste mínimo (ou máximo), soltar o botão e em seguida tornar a carregar para aumentá-la (ou diminuí-la).

Quando a iluminação atingir a intensidade pretendida, soltar o botão.



LUZES DE EMERGÊNCIA

Premindo o botão, todas as luzes indicadoras de mudança de direção piscam.

Podem funcionar com a ignição desligada.

Acendimento automático das luzes de emergência*

Numa travagem de urgência e em função da força de desaceleração, as luzes de emergência acendem automaticamente. Apagam-se, também automaticamente, à primeira aceleração.

Podem também ser desligadas premindo o botão.

* Conforme o destino

O SEU 206 EM PORMENOR

O RELÓGIO



Botão 1: acerto das horas

Botão 2: acerto dos minutos

Manter o botão premido para obter um desfile rápido.

ECRÃ A



Permite obter as seguintes informações:

- hora,
- data,
- temperatura exterior*
(pisca em caso de gelo na estrada),
- os dados do rádio,
- o controlo dos acessos
(ex. "porta frente esquerda aberta", ...),
- mensagens de alerta
(ex. "pilha do telecomando gasta")
ou de informação
(ex. "modo economia activo")
exibidas temporariamente.

Regulação dos parâmetros

Manter o botão 1 apoiado durante dois segundos para aceder aos ajustamentos, o valor pisca, está pronto para ser modificado.

Em seguida, cada pressão no botão 1 permite fazer desfilar os diferentes dados na seguinte ordem:

- idioma das informações exibidas,
- horas (modo 12 ou 24 horas),
- minutos,
- ano,
- mês,
- dia,
- unidade de temperatura: (graus Celsius ou Fahrenheit).

Para modificar o dado seleccionado, premir o botão 2. Manter o botão premido para obter um desfile rápido (retorno ao início depois do último valor possível).

Se nenhuma acção for feita durante 7 segundos, o ecrã volta à afixação de base e os dados alterados são registados.

Observação: Uma pressão no botão 2 permite inscrever a temperatura exterior durante alguns segundos.

* Consoante a versão.

O SEU 206 EM PORMENOR

O ECRÃ B



Permite obter as seguintes informações:

- a hora,
- a data,
- a temperatura exterior (pisca em caso de risco de gelo),
- as afixações do rádio,
- controlo dos acessos. O ecrã indica graficamente se alguma porta está aberta.
- mensagens de alerta (ex: "anomalia carga bateria") ou de informação (ex: "nível de combustível baixo") inscritas temporariamente e que podem ser apagadas premindo o botão **1** ou **2**,
- computador de bordo.

Ajuste dos parâmetros

Conservar o botão **1** premido durante dois segundos para ter acesso aos ajustes. O parâmetro pisca e está pronto a ser alterado.

Em seguida, cada impulso no botão **1** permite fazer desfilar os diversos dados pela seguinte ordem:

- idioma das informações afixadas,
- unidade de velocidade (km ou milhas),
- unidade de temperatura (graus Celsius ou Fahrenheit),
- modo da hora (12 ou 24 horas),
- horas,
- minutos,
- ano,
- mês,
- dia,

Para modificar o valor do parâmetro seleccionado premir o botão **2**. Manter o botão premido para obter um desfile rápido.

Se nenhuma acção for feita durante 7 segundos, o visor volta à afixação de base e os dados alterados são gravados.

O SEU 206 EM PORMENOR



O ECRÃ MONOCROMÁTICO CT

É comandado pelo teclado do **radiotelefone GPS RT3**.

Ele permite visualizar:

- a hora
- a data
- a temperatura exterior (no caso de riscos de gelo ocorrerá uma mensagem),
- as visualizações das fontes áudio (rádio, CD, ...)
- as visualizações dos sistemas telemáticos (telefone, serviços, ...),
- o controlo dos acessos (portas, capot, ...),
- as mensagens de alerta (ex.: "Nível de combustível baixo") e do estado das funções do veículo (ex.: "Airbag passageiro neutralizado") visualizados temporariamente,
- a visualização do computador de bordo (ver capítulo correspondente),
- as visualizações do sistema de orientação embarcado (ver capítulo correspondente).

Observação: para aproveitar todas as funções do sistema existem dois CD-Rom: um, o de "Configuração", contém o programa e os diferentes idiomas das visualizações e das informações vocais; o outro, o de "Orientação" contém os dados cartográficos do sistema de orientação embarcado.



Menu principal

Premir a tecla "**Menu**" do radiotelefone RT3 para aceder ao **menu principal** e escolher uma das seguintes aplicações:

- navegação - orientação (ver capítulo "Sistema de navegação embarcado"),
- funções de áudio (ver capítulo "Rádio telefone RT3"),
- computador de bordo (ver capítulo correspondente),
- directório (ver capítulo "Rádio-telefone RT3"),
- telemática (ver capítulo "Rádio-telefone RT3"),
- configuração.

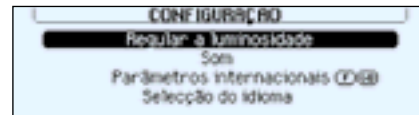

Menu configuração

Dá acesso aos parâmetros seguintes:

- "Regular a luminosidade": ajuste da luminosidade do ecrã,
- "Som": ajuste da síntese vocal (para o parâmetro voz feminina/masculina: inserir o CD-Rom de configuração); ajuste dos comandos vocais,
- "Parâmetros internacionais": ajuste da data e hora (modo 12 ou 24 horas, ajuste dos minutos no GPS); ajuste das unidades (l/100- °C ou mpg - °F).
- "Seleção do idioma": escolha do idioma de visualização, das informações e do correio voz (Alemão, Inglês, Espanhol, Francês, Italiano, Holandês, Português: inserir o CD-Rom de configuração).

O SEU 206 EM PORMENOR

RÁDIO RB3

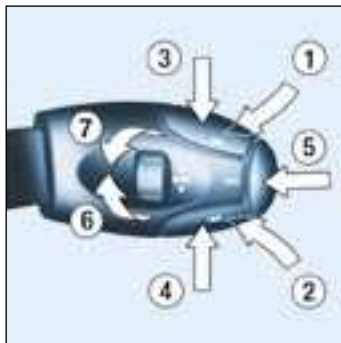

Acção	Comando executado
1 - Apoio (atrás)	Aumento do volume sonoro
2 - Apoio (atrás)	Diminuição do volume sonoro
1 + 2 - Apoio simultâneo	Corte do som (mute); restauro do som apoiando numa tecla qualquer
3 - Apoio	Busca automática frequência superior (rádio) - Seleção da pista seguinte (CD)
4 - Apoio	Busca automática frequência inferior (rádio) - Seleção pista precedente (CD)
5 - Apoio na extremidade	Mudança de fonte (rádio/cassete/carregador CD)
6 - Rotação (sentido dos ponteiros do relógio)	Seleção estação memorizada superior (rádio) - Seleção CD seguinte
7 - Rotação (contrária aos ponteiros do relógio)	Seleção estação memorizada inferior (rádio) - Seleção CD precedente

O SEU 206 EM PORMENOR

Tecla		Função
A		Ligar/desligar o rádio
B	-	Baixar o volume
C	+	Aumentar o volume
D	RDS	Ligar/desligar função RDS Impulso de mais de dois segundos: ligar/desligar o modo de seguimento regional
E	TA	Ligar/desligar a prioridade às informações de trânsito
F		Impulso a fundo: retorno rápido da cassete
G		Impulso a fundo: avanço rápido da cassete
F + G	◀ ▶ ◀◀ ▶▶	Impulso a meio curso: inversão do sentido de leitura da cassete Impulso a fundo: ejeção da cassete
H	♪	Seleção dos graves, dos agudos, do loudness, da repartição sonora e da correção automática do volume
I	▲	Ajuste superior das funções associadas à tecla H
J	▼	Ajuste inferior das funções associadas à tecla H
K	SRC	Seleção da fonte: rádio, cassete ou carregador CD Impulso de mais de dois segundos: leitura aleatória CD
L	▶▶	Busca manual e automática da frequência superior Seleção da música seguinte (CD) e do PTY (rádio)
M	MAN	Funcionamento manual/automático das teclas L e N modo rádio
N	◀◀	Seleção manual e automática da frequência inferior Seleção da música precedente (CD) e do PTY (rádio)
O	BND AST	Seleção das gamas de ondas FM1, FM2, FMast, AM Impulso de mais de 2 segundos: memorização automática das estações (autostore)
1 a 6	1 2 3 4 5 6	Seleção da estação memorizada Impulso de mais de dois segundos: memorização de uma estação
1 a 5	1 2 3 4 5	Seleção dos CD do carregador de CD

O SEU 206 EM PORMENOR

FUNÇÕES GERAIS



Ligar/desligar

Com a chave de ignição na posição acessórios ou contacto ligado, premir o botão **A** para ligar ou desligar o rádio.

O rádio pode funcionar durante 30 minutos sem ligar a ignição.

Sistema anti-roubo

O rádio está codificado de maneira a funcionar unicamente no seu veículo e não poderá ser utilizado se for instalado num outro veículo.

O sistema anti-roubo é automático e não requer nenhuma manipulação da sua parte.

AJUSTE DO VOLUME SONORO

Efectuar pressões sucessivas na tecla **C** para aumentar o volume sonoro do rádio ou na tecla **B** para o diminuir.

Uma pressão contínua nas teclas **C** e **B** permite uma regulação progressiva do volume.

AJUSTES ÁUDIO



Efectuar pressões sucessivas na tecla **H** para aceder aos ajustes dos graves (**BASS**), dos agudos (**TREB**), do loudness (**LOUD**), do fader (**FAD**), do balanço (**BAL**) e da correcção automática do volume.

A saída do modo áudio efectua-se automaticamente depois de alguns segundos sem acção ou premindo a tecla **H** depois da configuração da correcção automática do volume.

Observação: o ajuste dos graves, dos agudos e do loudness é específico de cada fonte. É possível regulá-los independentemente em rádio, cassete (**RB3**), CD (**RD3**) ou carregador de CD.

Ajuste dos graves



Quando "**BASS**" está afixado, premir as teclas **I** ou **J** para fazer variar o ajuste.

- "**BASS -9**" ajuste mínimo dos graves,
- "**BASS 0**" posição normal,
- "**BASS +9**" ajuste máximo dos graves.

Ajuste dos agudos

Quando "**TREB**" está afixado, premir as teclas **I** ou **J** para fazer variar o ajuste.

- "**BASS -9**" ajuste mínimo dos agudos,
- "**BASS 0**" posição normal,
- "**BASS +9**" ajuste máximo dos agudos.

Ajuste do loudness

Esta função permite acentuar automaticamente os graves e os agudos. Premir as teclas **I** ou **J** para activar ou desactivar a função.

O SEU 206 EM PORMENOR

Ajuste da repartição sonora frente/atrás (Fader)

Quando "**FAD**" está afixado, premir as teclas **I** ou **J**.

A tecla **I** permite aumentar o volume sonoro à frente.

A tecla **J** permite aumentar o volume sonoro atrás.

Ajuste da repartição sonora direita/esquerda (Balanço)

Quando "**BAL**" está afixado, premir as teclas **I** ou **J**.

A tecla **I** permite aumentar o volume sonoro à direita.

A tecla **J** permite aumentar o volume sonoro à esquerda.

Correcção automática do volume

Esta função permite adaptar automaticamente o volume sonoro em função da velocidade do veículo.

Premir as teclas **I** ou **J** para activar ou neutralizar a função.

FONTE RÁDIO

Observações sobre a recepção de rádio

O autorádio é submetido a fenómenos que não existem numa instalação rádio de salão. Tanto a recepção em modulação de amplitude AM (GO/PO) como em modulação de frequência (FM), está sujeita a perturbações diversas que não põem em causa a qualidade da sua instalação pois são devidas à natureza dos sinais e à sua propagação.

Em modulação de amplitude, é possível que se notem perturbações quando se passa por baixo de linhas de alta tensão, pontes ou túneis.

Em frequência modulada, a distância da emissora, a reflexão do sinal contra obstáculos (montanhas, colinas, prédios, etc), as zonas de sombra (não cobertas pelos emissores) podem provocar perturbações na recepção.

Seleccção da fonte rádio



Rádio RB3: Premir várias vezes tela "**SRC**".



Rádio RD3: premir a tecla **R**.

Seleccção de uma gama de ondas



Rádio RB3: com ligeiras pressões na tecla "**BND/AST**", seleccionam-se as gamas de ondas FM1, FM2, FMast e AM.



Rádio RD3: com ligeiras pressões na tecla "**R**", seleccionam-se as gamas de ondas FM1, FM2, FMast e AM.

O SEU 206 EM PORMENOR

Ajuste da repartição sonora frente/atrás (Fader)

Quando "**FAD**" está afixado, premir as teclas **I** ou **J**.

A tecla **I** permite aumentar o volume sonoro à frente.

A tecla **J** permite aumentar o volume sonoro atrás.

Ajuste da repartição sonora direita/esquerda (Balanço)

Quando "**BAL**" está afixado, premir as teclas **I** ou **J**.

A tecla **I** permite aumentar o volume sonoro à direita.

A tecla **J** permite aumentar o volume sonoro à esquerda.

Correcção automática do volume

Esta função permite adaptar automaticamente o volume sonoro em função da velocidade do veículo.

Premir as teclas **I** ou **J** para activar ou neutralizar a função.

FONTE RÁDIO

Observações sobre a recepção de rádio

O autorádio é submetido a fenómenos que não existem numa instalação rádio de salão. Tanto a recepção em modulação de amplitude AM (GO/PO) como em modulação de frequência (FM), está sujeita a perturbações diversas que não põem em causa a qualidade da sua instalação pois são devidas à natureza dos sinais e à sua propagação.

Em modulação de amplitude, é possível que se notem perturbações quando se passa por baixo de linhas de alta tensão, pontes ou túneis.

Em frequência modulada, a distância da emissora, a reflexão do sinal contra obstáculos (montanhas, colinas, prédios, etc), as zonas de sombra (não cobertas pelos emissores) podem provocar perturbações na recepção.

Seleccção da fonte rádio



Rádio RB3: Premir várias vezes tela "**SRC**".



Rádio RD3: premir a tecla **R**.

Seleccção de uma gama de ondas



Rádio RB3: com ligeiras pressões na tecla "**BND/AST**", seleccionam-se as gamas de ondas FM1, FM2, FMast e AM.



Rádio RD3: com ligeiras pressões na tecla "**R**", seleccionam-se as gamas de ondas FM1, FM2, FMast e AM.

O SEU 206 EM PORMENOR

Busca automática das estações



Premir brevemente uma das teclas **L** ou **N** para ouvir respectivamente a estação seguinte ou a precedente. Conservando a tecla apoiada na direcção escolhida obtém-se um desfile contínuo da frequência.

O desfile pára na primeira estação encontrada logo que se soltar a tecla.

Se o programa de informações de trânsito **TA** for seleccionado, unicamente as estações que transmitem este tipo de programa serão escutadas.

A busca de uma estação efectua-se primeiro em sensibilidade "**LO**" (selecção dos emissores mais potentes) para um varrimento da gama de ondas, depois em sensibilidade "**DX**" (selecção de emissores mais fracos e mais longínquos).

Para efectuar directamente uma busca em sensibilidade "**DX**", premir duas vezes as teclas **L** ou **N**.

Busca manual das estações

Premir a tecla "**MAN**".

Premir brevemente uma das teclas **L** ou **N** para aumentar ou diminuir respectivamente a frequência afixada.

Conservando a tecla premida na direcção escolhida obtém-se um desfile contínuo da frequência.

O desfile pára na primeira estação encontrada logo que se soltar a tecla.

Um novo impulso na tecla "**MAN**" permite voltar à busca automática das estações.

Memorização manual das estações

Seleccionar a estação pretendida.

Manter premida durante mais de dois segundos uma das teclas de "**1**" a "**6**".

O som é cortado e em seguida torna-se audível confirmando que a estação foi memorizada.

Memorização automática das estações FM (autostore)



***Rádio RB3:** manter premida durante mais de dois segundos a tecla "**BND/AST**".*



***Rádio RD3:** manter premida durante mais de dois segundos a tecla "**R**".*

O seu rádio memoriza automaticamente os 6 melhores emissores recebidos em **FM**. Estas estações são memorizadas na gama de ondas FMast.

Quando os seis emissores não puderem ser encontrados, as memórias restantes permanecem inalteradas.

Chamada das estações memorizadas

Em cada gama de ondas, uma ligeira pressão sobre uma das teclas de "**1**" a "**6**" selecciona a estação memorizada correspondente.

O SEU 206 EM PORMENOR

SISTEMA RDS

Utilização da função RDS (Radio Data System) na banda FM

O sistema **RDS** permite continuar a ouvir a mesma estação em qualquer que seja a frequência que ela utiliza na região em que se viaja.



Com uma ligeira pressão sobre a tecla "**RDS**", activa-se ou desactiva-se a função.

O ecrã multifunções indicará:

- "**RDS**" se a função estiver activada,
- "**(RDS)**" se a função estiver activada mas não disponível.

Seguimento das estações RDS

O ecrã indica o nome da estação seleccionada. Assim que a função RDS for activada, o rádio busca permanentemente o emissor que difunde a estação seleccionada com a melhor qualidade de audição.

Programa de informações de trânsito



Premir a tecla "**TA**" para activar ou desactivar a função.

O ecrã multifunções indicará:

- "**TA**" se a função estiver activada,
- "**(TA)**" se a função estiver activada mas não disponível.

Qualquer notícia sobre o trânsito será difundida prioritariamente com qualquer que seja a fonte em serviço (rádio, cassete, CD ou carregador de CD).

Se se quiser interromper a difusão de uma mensagem, prime-se a tecla "**TA**" e a função será desactivada.

Observação: o volume das informações sobre o trânsito é independente do volume de audição normal do rádio. Poderá ajustá-lo com o botão do volume. O ajuste será memorizado e será utilizado na difusão das próximas mensagens.

Modo regional de seguimento (REG)

Quando estão organizadas em rede, certas estações transmitem programas regionais nas diferentes regiões onde difundem. O modo de seguimento regional permite privilegiar a audição de um mesmo programa.

Para tal, manter premida durante mais de dois segundos a tecla "**RDS**" para activar ou desactivar a função.

O SEU 206 EM PORMENOR

Função PTY: rádio RD3

Permite a audição de estações que emitem um tipo de programa específico (Noticiários, Cultura, Desporto, Rock...).



Quando a **FM** está seleccionada, premir durante mais de dois segundos a tecla "**TA**" para activar ou desactivar a função.

Para procurar um programa "**PTY**":



- activar a função "**PTY**",
- premir brevemente a tecla **L** ou **N** para fazer desfilir a lista dos diferentes tipos de programas propostos,
- quando o programa escolhido aparecer, conservar a tecla **L** ou **N** premida durante mais de dois segundos para efectuar uma busca automática (depois de uma busca automática, a função **PTY** é desactivada).

Em modo **PTY**, os tipos de programas podem ser memorizados. Para isso, conservar uma das teclas de pré-selecção de "**1**" a "**6**" premida durante mais de dois segundos. A chamada do tipo de programa memorizado faz-se com um impulso breve na tecla correspondente.

Sistema EON: rádio RD3

Este sistema liga entre si estações que pertencem à mesma rede. Permite difundir uma informação sobre o trânsito ou um programa **PTY** emitido por uma estação que pertence à mesma rede que a estação em escuta.

Para beneficiar deste serviço, seleccionar o programa de informações sobre o trânsito **TA** ou a função **PTY**.

O SEU 206 EM PORMENOR

FONTE CASSETE: RÁDIO RB3

Seleccção da fonte cassette



Após a introdução de uma cassette o leitor entra automaticamente em funcionamento.

Se uma cassette estiver já inserida, premir duas vezes a tecla "**SRC**" para seleccionar a fonte cassette.

Observação: antes da introdução da cassette confirmar a boa tensão da fita magnética.

Ejecção da cassette



Premir a fundo as 2. teclas **F** e **G** para ejectar a cassette do leitor.

Sentido da leitura

O leitor lerá alternadamente as pistas 1 e 2 da cassette invertendo automaticamente o sentido de leitura no fim de cada pista lida.

Para inverter manualmente o sentido de leitura da cassette, premir a meio curso as 2 teclas **F** e **G**.

Avanço e rebobinagem rápidos

Premir a fundo uma das teclas **F** ou **G** para efectuar respectivamente uma rebobinagem ou um avanço rápido da cassette. No fim do enrolamento o leitor lê a pista que recomeça.

Preconização da utilização de cassetes

- Utilizar cassetes de boa qualidade.
- Evitar a utilização de cassetes com duração superior a 90 minutos.
- Nunca expor as cassetes ao calor ou directamente aos raios solares.
- Se necessário, esticar a fita antes de introduzir a cassette no leitor.
- Limpar regularmente as cabeças de leitura com uma cassette de limpeza de tipo húmido.

O SEU 206 EM PORMENOR

FONTE CARREGADOR DE DISCOS COMPACTOS

Seleção da fonte carregador de CD



Rádio RB3: efectuar pressões sucessivas na tecla "SRC".



Rádio RD3: premir a tecla P.

Seleção de um disco

Premir uma das teclas de "1" a "5" do rádio para seleccionar o disco correspondente.

Seleção de uma faixa do disco



Premir a tecla **L** para seleccionar a faixa seguinte.

Premir a tecla **N** para voltar ao início da faixa que se está a ouvir ou para seleccionar o disco precedente.

Escuta acelerada

Conservar uma das teclas **L** ou **N** premidas para efectuar respectivamente uma audição acelerada em avanço ou em retorno rápido.

A audição acelerada pára logo que se soltar a tecla.

Leitura aleatória (RDM)

Com a fonte CD seleccionada:

- **Rádio RB3:** manter a tecla "**SRC**" premida durante dois segundos;
- **Rádio RD3:** manter a tecla **P** premida durante dois segundos.

As faixas do disco serão lidas numa ordem aleatória. Uma nova pressão de dois segundos na tecla permite retomar a leitura normal.

O SEU 206 EM PORMENOR

RÁDIO RD3

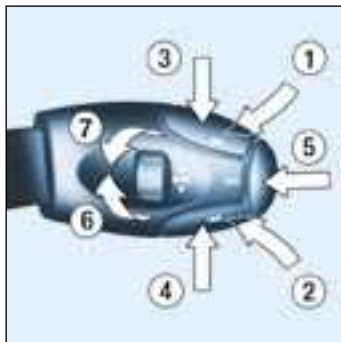

Acção	Comando executado
1 - Apoio (atrás)	Aumento do volume sonoro
2 - Apoio (atrás)	Diminuição do volume sonoro
1 + 2 - Apoio simultâneo	Corte do som (mute); restauro do som apoiando numa tecla qualquer
3 - Apoio	Busca automática frequência superior (rádio) - Seleção da pista seguinte (CD)
4 - Apoio	Busca automática frequência inferior (rádio) - Seleção pista precedente (CD)
5 - Apoio na extremidade	Mudança de fonte (rádio/CD/carregador CD)
6 - Rotação (sentido dos ponteiros do relógio)	Seleção estação memorizada superior (rádio) - Seleção CD seguinte
7 - Rotação (contrária aos ponteiros do relógio)	Seleção estação memorizada inferior (rádio) - Seleção CD precedente

O SEU 206 EM PORMENOR

Tecla		Função
A		Ligar/desligar o rádio.
B	-	Baixar o volume.
C	+	Aumentar o volume.
D	RDS	Ligar/desligar função RDS. Impulso de mais de dois segundos: ligar/desligar o modo de seguimento regional.
E	TA	Ligar/desligar a prioridade às informações de trânsito. Impulso de mais de dois segundos: ligar/desligar a função PTY.
H	♪	Seleção dos graves, dos agudos, do loudness, da repartição sonora e da correcção automática do volume.
I	▲	Ajuste áudio superior das funções associadas à tecla H .
J	▼	Ajuste áudio inferior das funções associadas à tecla H .
L	▶▶	Busca manual e automática da frequência superior. Seleção da música seguinte (CD) e do PTY (rádio).
M	MAN	Funcionamento manual/automático das teclas L e N .
N	◀◀	Seleção manual e automática da frequência inferior. Seleção da música precedente (CD) e do PTY (rádio).
P	CH.CD	Seleção da fonte carregador de CD. Pressão de mais de 2 segundos: leitura aleatória.
Q	CD	Seleção da fonte CD. Impulso de mais de 2 segundos: leitura aleatória.
R	Radio	Seleção da fonte rádio. Seleção das gamas de ondas FM1, FM2, FMast, AM. Pressão de mais de 2 segundos: memorização automática das estações (autostore).
S	⏏	Ejecção do CD.
1 a 6	1 2 3 4 5 6	Seleção da estação memorizada. Impulso de mais de dois segundos: memorização de uma estação.
1 a 5	1 2 3 4 5	Seleção dos CD do carregador de CD.

O SEU 206 EM PORMENOR

FONTE DE DISCOS COMPACTOS: RÁDIO RD3

Seleção da fonte CD



Depois da introdução de um disco, com a face gravada para cima, o leitor entra automaticamente em funcionamento.

Se um disco estiver já inserido, premir a tecla **Q**.

Ejecção de um disco

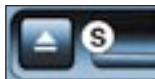

Premir a tecla **S** para ejetar o disco do leitor.

Seleção de uma faixa do disco



Premir a tecla **L** para seleccionar a faixa seguinte.

Premir a tecla **N** para voltar ao início da faixa que se está a ouvir ou para seleccionar o disco precedente.

Escuta acelerada

Conservar uma das teclas **L** ou **N** premidas para efectuar respectivamente uma audição acelerada em avanço ou em retorno rápido.

A audição acelerada pára logo que se soltar a tecla.

Leitura aleatória (RDM)

Com a fonte CD seleccionada, manter a tecla **Q** premida durante dois segundos. As faixas do disco serão lidas numa ordem aleatória. Uma nova pressão na tecla **Q** permite retomar a leitura normal.

O modo de leitura aleatório é desactivado cada vez que se desliga o rádio.



A utilização de discos compactos gravados pode provocar disfuncionamentos.

Inserir unicamente discos compactos que tenham uma forma circular.

O SEU 206 EM PORMENOR

RÁDIO-TELEFONE GPS RT3

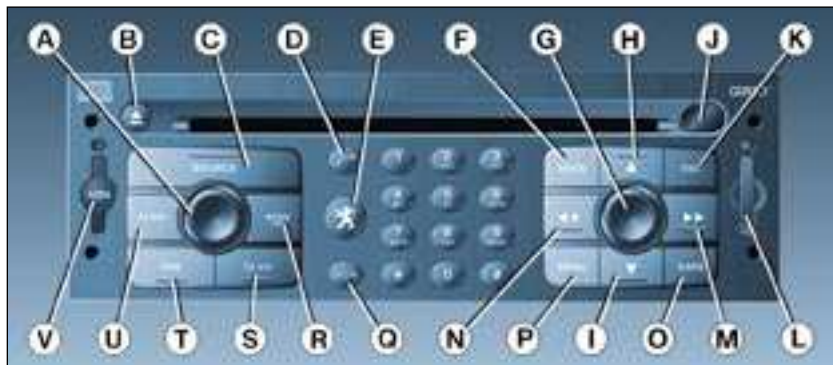
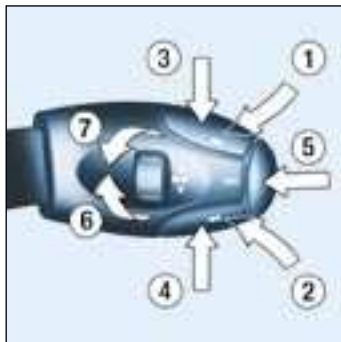

Acção	Comando executado
1 - Apoio (traseiro)	Aumento do volume sonoro.
2 - Apoio (traseiro)	Diminuição do volume sonoro.
1 + 2 - Apoios simultâneos	Corte do som (mute); para restaurar o som premir uma tecla qualquer.
3 - Apoio	Busca automática da frequência superior (rádio) - Selecção da faixa seguinte (CD/carregador CD). Pressão contínua até libertar: leitura rápida para a frente (CD/carregador CD).
4 - Apoio	Busca automática da frequência inferior (rádio) - Selecção da faixa precedente (CD/carregador CD). Pressão contínua até ao afrouxamento: leitura rápida para trás (CD/carregador CD).
5 - Apoio na extremidade	Mudança de modo rádio (rádio/CD/carregador CD) - Validação do elemento seleccionado (num menu, um ecrã) - Ligar/desligar (Tel./chamada exterior) - Desligar (Tel./em comunicação). Pressão de mais de dois segundos: visualização do menu contextual (telefone desligado).
6 - Rotação (sentido horário)	Selecção estação memorizada superior ou memorização na posição 1 se a estação não estiver na memória (rádio) - Selecção CD seguinte - Selecção elemento seguinte de um menu num ecrã.
7 - Rotação (sentido anti-horário)	Selecção estação memorizada inferior ou memorização na posição 6 se a estação não estiver na memória (rádio) - Selecção CD precedente - Selecção elemento precedente de um menu num ecrã.

O SEU 206 EM PORMENOR

Tecla		Função
A		Pressão: ligar/desligar o rádio-telefone. Rotação: ajuste do volume sonoro.
B	▲	Ejecção do CD.
C	FONTE	Seleccção da fonte: rádio, CD, carregador CD ou Aux.
D		Responder (Tel./Chamada entrando) - Visualização do menu contextual (Tel./desligado).
E		Acesso ao menu dos Serviços "PEUGEOT". Pressão entre 2 e 8 segundos: chamada directa "Assistência PEUGEOT". Pressão de mais de 8 segundos: anulação da chamada feita.
F	MODO	Mudança da visualização corrente. Pressão de mais de 2 segundos: visualização das informações gerais.
G		Apoio: visualização do menu contextual da visualização corrente - Validação registada ou regulação. Rotação: deslocação num menu - Seleccção função/parâmetro - Ajustes áudio: fundos sonoros, graves, agudos, loudness, fader (balanço FR/AT), balanço (balanço E/D), volume automático.
H	▲	Ajuste da frequência superior, passo a passo ou contínuo (apoio mantido). Seleccção CD precedente (carregador CD).
I	▼	Ajuste da frequência inferior, passo a passo ou contínuo (apoio mantido). Seleccção CD seguinte (carregador CD).
J		Janela de infravermelhos (IrDA)*.
K	ESC	Anulação da operação em curso. Pressão de mais de 2 segundos: apagamento de todas as visualizações sobrepostas e regresso à aplicação permanente.
L		Entrada do cartão SIM.
M	▶▶	Busca automática da frequência superior - Seleccção da faixa seguinte do CD. Apoio duplo: passagem do modo LO ao modo DX. Apoio de mais de 2 segundos: avanço acelerado do CD.

* No decurso do ano.

O SEU 206 EM PORMENOR

Tecla		Função
N	◀	Busca automática da frequência inferior - Seleção da faixa precedente do CD. Apoio duplo: passagem do modo LO ao modo DX. Apoio de mais de 2 segundos: retorno acelerado do CD.
O	DARK	1° apoio: visualização da faixa superior (o resto do ecrã permanece escuro) - 2° apoio: corte da luminosidade (ecrã escuro) - 3° apoio: regresso à visualização normal. Pressão de mais de 10 segundos: reinicialização do sistema.
P	MENU	Visualização do menu principal - Pressão de mais de 2 segundos: visualização de um menu de ajuda e da lista dos comandos vocais.
Q		Desligar telefone. Pressão de mais de 2 segundos: activação/neutralização do reenvio da chamada para a caixa vocal ou para o número de reenvio de chamadas.
R	BAND AST	Seleção das gamas das ondas FM1, FM2, FMast, AM. Pressão de mais de 2 segundos: memorização automática das estações (autostore).
S	TA/PTY	Ligar/desligar a prioridade às informações sobre o trânsito. Pressão de mais de 2 segundos: ligar/desligar a função PTY.
T	RDS	Ligar/desligar a função RDS. Pressão de mais de 2 segundos: ligar/desligar o modo de seguimento regional.
U	AUDIO	Visualização da janela de ajuste de fundos sonoros, de graves, agudos, loudness, repartição sonora e correcção automática do volume.
V	SOS	Pressão entre 2 e 8 segundos: chamada de urgência. Pressão de mais de 8 segundos: anulação da chamada efectuada.
1 a 6	1 2 3 4 5 6	Seleção da estação memorizada. Pressão de mais de 2 segundos: memorização da estação em escuta.
1 a 5	1 2 3 4 5	Seleção do CD do carregador de CDs.
0 a 9 * #	0 1 2 3 4 5 6 7 8 9 * #	Teclado alfanumérico para o registo dos nomes e números de telefones.

O SEU 206 EM PORMENOR

FUNÇÕES GERAIS



Ligar/desligar

Chave de contacto na posição acessórios ou ignição ligada, apoiar no botão **A** para ligar ou desligar a parte áudio do rádio-telefone GPS RT3.

Observação: na ausência da, premir o botão **A** para ligar ou desligar o sistema telemático.

O rádio-telefone GPS RT3 pode funcionar durante 30 minutos com a ignição desligada.

Observações:

- Retirar o cartão SIM somente depois de desligar o rádio-telefone,
- depois do desligar automático do rádio-telefone ao fim dos 30 minutos, é possível fazer uma comunicação telefónica premindo o botão **D**,
- depois de um corte do contacto, o rádio-telefone pode ser novamente ligado premindo os botões **D**, **E**, **V** ou inserindo um CD no leitor.

Sistema anti-roubo

O rádio-telefone GPS RT3 possui um código que lhe permite funcionar unicamente no seu veículo. Em caso de instalação num outro veículo, consultar um representante autorizado PEUGEOT para configuração do sistema.

O sistema anti-roubo é automático e não necessita nenhuma manipulação da sua parte.

AJUSTE DO VOLUME SONORO

Rodar o botão **A** no sentido dos ponteiros do relógio para aumentar o volume rádio ou no sentido inverso para o diminuir.

Observação: o ajuste do volume sonoro é próprio de cada fonte. É possível ajustar independentemente o rádio, o CD ou o carregador CD.

AJUSTES ÁUDIO



Efectuar pressões sucessivas na tecla **U** para aceder às janelas de ajustes dos **Fundos sonoros**, dos **Graves**, dos **Agudos**, do **Loudness**, do **Fader** (balanço FR/AT), do **balanço** (balanço D/E) e do **Volume automático**. A saída do modo áudio efectua-se automaticamente depois de alguns segundos sem acção ou apoiando na tecla **"ESC"**.

Observação: o ajuste dos graves, dos agudos e do loudness é peculiar a cada fonte. É possível ajustá-los diferentemente no rádio, no CD ou no carregador de CD.

O SEU 206 EM PORMENOR

Fundos sonoros



Esta função permite escolher um fundo sonoro entre "Nenhum", "Rock", "Clássico", "Jazz", "Vocal" ou "Tecno".

Rodar o botão **G** para escolher o fun-

do sonoro.

A selecção de "Nenhum" permite aceder a todos os ajustes definidos abaixo. A selecção de um outro fundo ajusta automaticamente os graves e os agudos.

Ajuste dos graves

Quando "**Graves**" é visualizado, rodar o botão **G** para variar a regulação.

- "-9" ajuste mínimo dos graves,
- "0" ajuste normal,
- "+9" ajuste máximo dos graves.

Ajuste dos agudos

Quando "**Agudo**" é visualizado, rodar o botão **G** para variar a regulação.

- "-9" ajuste mínimo dos agudos,
- "0" ajuste normal,
- "+9" ajuste máximo dos agudos.

Ajuste do Loudness

Esta função permite acentuar automaticamente os graves e os agudos quando o volume sonoro é fraco.

Rodar o botão **G** para activar ou neutralizar a função.

Ajuste da repartição sonora Frente/Atrás (Fader)

Quando "**Fader**" é visualizado:

- rodar o botão **G** no sentido dos ponteiros do relógio para aumenatr o volume sonoro à frente,
- rodar o botão **G** no sentido contrário para aumentar o volume sonoro atrás.

Ajuste da repartição sonora direita/esquerda (Balanço)

Quando "**Balanço**" é visualizado:

- rodar o botão **G** no sentido dos ponteiros do relógio para aumenatr o volume sonoro à direita,
- rodar o botão **G** no sentido contrário para aumentar o volume sonoro à esquerda.

Correcção automática do volume

Esta função permite adaptar automaticamente o volume sonoro em função da velocidade do veículo.

Rodar o botão **G** para activar ou neutralizar a função.

O SEU 206 EM PORMENOR

FONTE RÁDIO

Observações sobre a recepção rádio

O seu autorádio é submetido a fenómenos que não existem numa instalação de salão. Tanto a recepção em modulação de amplitude (AM) como em frequência modulada (FM) estão sujeitas a perturbações diversas que não põem em causa a qualidade da sua instalação pois são devidas à natureza dos sinais e à sua propagação.

Em modulação de amplitude é possível que se notem perturbações quando se passa por baixo de linhas de alta tensão, pontes ou túneis.

Em modulação de frequência, a distância do emissor, a reflexão do sinal contra os obstáculos (montanhas, colinas, prédios, etc...), as zonas de sombra (não cobertas pelo emissor), podem provocar perturbações na recepção.

Seleção da fonte rádio



Efectuar pressões sucessivas na tecla "**SOURCE**".

Seleção de uma gama de ondas



Efectuar pressões breves na tecla "**BAND/AST**" para seleccionar as gamas de ondas FM1, FM2, FMast e AM.

Busca automática das estações



Apoiar brevemente numa das teclas **M** ou **N** para ouvir respectivamente a estação seguinte ou a precedente.

O desfile pára na primeira estação encontrada.

Se o programa de informações de trânsito **TA** for activado, unicamente as estações mais potentes que difundem este tipo de programa serão seleccionadas.

A busca de uma estação efectua-se primeiro em sensibilidade "**LO**" (selecção dos emissores mais potentes) para um varrimento da gama de ondas e em seguida em sensibilidade "**DX**" (selecção dos emissores mais fracos e mais distantes).

Para efectuar directamente uma busca em sensibilidade "**DX**" premir duas vezes a tecla **M** ou **N**.

O SEU 206 EM PORMENOR

Busca Manual das estações



Apoiar brevemente numa das teclas **H** ou **I** para, respectivamente, aumentar ou diminuir a frequência visualizada.

Conservando a tecla apoiada na direcção escolhida obtém-se o desfile contínuo da frequência.

O desfile pára logo que se soltar a tecla.

Memorização manual das estações

Seleccionar a estação pretendida.

Manter premida durante mais de dois segundos uma das teclas "**1**" a "**6**".

Um corte de som confirma que a estação foi memorizada.

Memorização automática das estações FM (autostore)



Conservar premida a tecla "**BAND/AST**" mais de dois segundos.

O seu rádio memoriza automaticamente as seis melhores estações captadas em FM. Estas estações são memorizadas na gama FMast.

Se as 6 estações não puderem ser encontradas, as memórias restantes não serão alteradas.

Chamada das estações memorizadas

Em cada gama de ondas, premir brevemente uma das teclas de "**1**" a "**6**" para chamar a estação memorizada correspondente.

O SEU 206 EM PORMENOR

SISTEMA RDS

Utilização do sistema RDS (Radio Data System) na banda FM

O sistema RDS permite-lhe continuar a ouvir a mesma estação em qualquer que seja a frequência que ela utilizar na região em que se viaja.

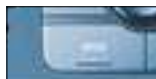

Com uma ligeira pressão na tecla "**RDS**" activa-se ou desactiva-se a função.

O ecrã multifunções indicará:

- **RDS** se a função for activada
- **RDS barrado ou em cinzento** se a função for activada mas não estiver disponível.

Seguimento das estações RDS

O ecrã indica o nome da estação seleccionada. O rádio procura permanentemente a emissora que transmite o mesmo programa com a melhor qualidade de audição. Esta busca pode provocar pequenas perturbações de difusão.

Programa de informações sobre o trânsito



Apoiar na tecla "**TA/PTY**" para activar ou desactivar a função.

O ecrã multifunções indicará:

- **TA** se a função for activada
- **TA barrado ou em cinzento** se a função for activada mas não estiver disponível.

Qualquer notícia sobre o trânsito será difundida prioritariamente com qualquer que seja a fonte em curso (rádio, CD ou carregador de CD).

Se desejar interromper uma mensagem, apoie na tecla "**TA/PTY**".

Observação: o volume das informações sobre o trânsito é independente do volume de escuta normal do rádio.

Pode ajustar-se com o botão do volume. O ajuste será memorizado e será utilizado na transmissão das futuras mensagens.

Modo de seguimento regional (REG)

Quando estão organizadas em rede, certas estações apresentam programas regionais nas diferentes áreas em que emitem. O modo de seguimento regional permite privilegiar a audição de um mesmo programa.

Para isso, manter premida durante mais de dois segundos a tecla "**RDS**" para activar ou desactivar a função.

O ecrã multifunções indicará:

- **REG** se a função estiver activada,
- **REG barrado ou em cinzento** se a função estiver activada mas não disponível.

O SEU 206 EM PORMENOR

Função PTY

Permite a audição de estações que emitem um tipo de programas específico (Noticiário, Cultura, Desporto, Rock...).

Com a FM está seleccionada, premir durante mais de dois segundos a tecla **"TA/PTY"** para activar ou desactivar a função.

Para procurar um programa **PTY**:



- activar a função **PTY**,
- rodar o botão **G** para fazer desfilarem os diferentes tipos de programas propostos, valide em seguida a sua escolha,
- quando o programa escolhido aparecer, premir uma das teclas **M** ou **N** para efectuar uma busca automática (depois de uma busca automática, a função **PTY** é desactivada se nenhuma estação for encontrada).

Em modo **PTY**, os tipos de programas podem ser memorizados. Para isso, conservar as teclas de pré-selecção de **"1"** a **"6"** premidas durante mais de dois segundos. A chamada do tipo de programa memorizado faz-se por uma pressão breve na tecla correspondente.

Sistema EON

Este programa liga entre si estações que pertencem à mesma rede. Permite transmitir uma informação sobre o trânsito ou um programa **PTY** emitido por uma estação pertencendo à mesma rede que a estação ouvida.

Para beneficiar deste sistema, seleccionar o programa de informações de trânsito **TA** ou a função **PTY**.

Menu Funções de Audio

Seleccionar o menu **"Funções de Audio"** a partir do **menu principal** para:

- "Activar/Desactivar o acompanhamento de frequência RDS",
- "Activar/Desactivar o modo regional REG",
- "Informações trânsito TMC".

Menu contextual



Premindo o botão rotativo **G**, o menu contextual dá acesso às seguintes funções:

- "Introduzir uma frequência",
- "Lista das estações" para aceder directamente às 30 estações captadas localmente,
- "Renovar lista" para actualizar a mesma,
- "Afixar Rádio Text" para exibir as informações associadas à estação em escuta, se **"RT"** se visualiza em permanência.

O SEU 206 EM PORMENOR

FONTE DISCO COMPACTO

Seleção da fonte CD



Depois da introdução de um disco, com a face impressa para cima, o leitor começa automaticamente a funcionar.

Se um disco estiver já inserido, prima a tecla "**FONTE**" para seleccionar a fonte CD.

Ejecção de um disco

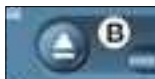

Premir a tecla **B** para ejectar o disco do leitor.

Seleção de uma faixa do disco



Premir a tecla **M** para seleccionar a faixa seguinte.

Premir a tecla **N** para voltar ao início da faixa que escuta ou para seleccionar a faixa precedente.

Audição acelerada

Conservar uma das teclas **M** ou **N** premida para efectuar respectivamente uma audição acelerada em avanço ou em retorno rápido.

A audição acelerada pára logo que se soltar a tecla.

Menu contextual

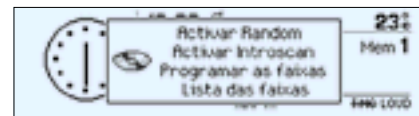

Premindo o botão rotativo **G**, o menu contextual permite activar e neutralizar as funções de leitura aleatória, de leitura de início da faixa, de programar e visualizar as faixas de leitura.



A utilização de discos compactos gravados pode causar mau funcionamento. Inserir unicamente discos compactos com a forma circular.

O SEU 206 EM PORMENOR

FONTE CARREGADOR DE DISCOS COMPACTOS

Seleção da fonte carregador CD



Efectuar pressões sucessivas na tecla "**SOURCE**".

Seleção de um disco

Premir uma das teclas de "**1**" a "**5**" do rádio para seleccionar o disco correspondente.

As teclas **H** e **I** permitem seleccionar respectivamente o disco precedente ou seguinte no carregador.

Seleção de uma faixa de um disco



Premir a tecla **M** para seleccionar a faixa seguinte.

Premir a tecla **N** para voltar ao início da faixa que se está a ouvir ou para seleccionar a faixa precedente.

Audição acelerada

Manter uma das teclas **M** ou **N** pre-mida para escutar respectivamente uma audição acelerada em avanço ou em retorno rápido.

A audição acelerada pára logo que se soltar a tecla.

Menu contextual



Premindo o botão rotativo **G**, o menu contextual permite activar ou neutralizar as funções de leitura aleatória, de leitura do início da faixa ou da sua repetição e de visualizar as faixas de leitura.

O SEU 206 EM PORMENOR

FONTE TELEFONE

Esta função é realizada por um telefone GSM banda dupla (900 e 1 800 MHz) integrado no rádio GPS RT3.

É um telefone "mãos livres". Esta função é assegurada por um microfone situado junto da luz do tecto dianteira, os altifalantes, um comando sob o volante e comandos vocais que permitem aceder à maior parte das funções (as teclas da fachada do rádio-telefone dão acesso a todas as funções).

A visualização das principais funções do tipo "portátil" assim como a consulta dos repertórios é assegurada pelo ecrã multifunções.

Esta função está activa em qualquer que seja a posição da chave mesmo ao fim de trinta minutos quando aparecer a mensagem "Modo economia activo" no ecrã multifunções.

Utilização dos menus

Premir a tecla "MENU" para visualizar o **menu principal**. Seleccionar a aplicação **telemática**, validar "Funções do telefone" para aceder às principais funções do telefone, depois aos diversos menus até atingir o desejado.

Este menu permite-lhe aceder às seguintes funções:



- **Rede:** permite seleccionar o modo de busca da rede e saber quais as redes disponíveis.
- **Duração das chamadas:** Permite consultar os contadores de duração das chamadas efectuadas e a reposição a zero.
- **Segurança:** permite gerir ou modificar o código PIN e apagar a lista de chamadas e as mini-mensagens (SMS).
- **Opções do telefone:** permite configurar as chamadas com a apresentação do número próprio, o desligar automático depois de X sinais sonoros, definir as opções destes e configurar o número de reenvio das chamadas.

Dentro de cada menu:

Deslocação e selecção de uma função rodando o botão **G** e validando em seguida premindo o botão.



Para anular uma operação utilizar a tecla "ESC".

UTILIZAÇÃO DO TECLADO ALFANUMÉRICO

Para uma tecla determinada, o registo de uma letra da segunda fila ou seguintes, faz-se por pressões sucessivas.

Teclas de caracteres associados

- [1] 1 ou espaço
- [2] 2 ou A B C 2 ou a b c 2
- [3] 3 ou D E F 3 ou d e f 3
- [4] 4 ou G H I 4 ou g h i 4
- [5] 5 ou J K L 5 ou j k l 5
- [6] 6 ou M N O 6 ou m n o 6
- [7] 7 ou P Q R S 7 ou p q r s 7
- [8] 8 ou T U V 8 ou t u v 8
- [9] 9 ou W X Y Z 9 ou w x y z 9
- [0] 0 ou + (pressão demorada)
- [#] # ou validação
- [*] * ou apagar o último carácter inscrito (pressão demorada)

O SEU 206 EM PORMENOR

Instalação do cartão SIM



Abrir a portinhola **L**, pressionando com a ponta de um lápis a abertura circular situada sobre ela.

Inserir o cartão Micro-SIM, disponível num operador de telemóveis, na abertura como indicado na serigrafia e fechar.

Observação: o retirar ou a inserção do cartão SIM só deve ser efectuada com o rádio-telefone RT3 desligado.

Registo do código PIN



Inscriver o código PIN utilizando o teclado alfanumérico e validar apoiando no botão **G** ou na tecla # para aceder à rede. A ligação à rede é validada pelo aparecimento de um pictograma no ecrã.

Atenção: se forem cometidos três erros sucessivos de registo do código, o cartão SIM bloquear-se-á. Para o desbloquear terá que introduzir o código PUK. Este código é fornecido pelo fornecedor do cartão SIM (o registo do código PUK tolera dez erros sucessivos; depois disso o cartão SIM fica definitivamente inutilizado).

Observação: o código PIN é pedido cada vez que se liga a chave a menos que a memorização do PIN tenha sido efectuada ou que a protecção pelo código PIN não esteja activada no cartão SIM.

Desactivação do código PIN

No menu "**Funções do telefone**", seleccionar "**Segurança**", em seguida "**Gerir o código PIN**". Validar depois a função "**Desactivar**".

Atenção: Com o código PIN desactivado não se pode perder o cartão SIM pois isso permitiria que qualquer pessoa que o encontrasse pudesse efectuar chamadas sem restrições.

O SEU 206 EM PORMENOR

Ecrãs da função telefone

Fora de comunicação

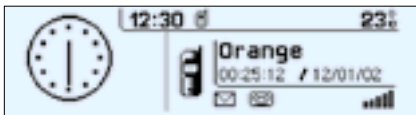

Este ecrã indica a presença de mensagens vocais ou de minimensagens (SMS) não consultadas, o tempo de comunicações efectuadas desde a última reposição a zero e o estado do telefone.

Em comunicação

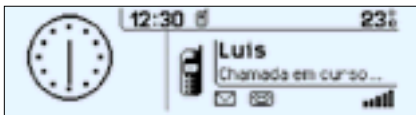

Este ecrã indica o tempo decorrido desde o início da comunicação bem como o número* ou o nome do seu correspondente (se registado no repertório) e o estado do telefone.

* Se opção e serviço disponíveis.

Fazer uma chamada

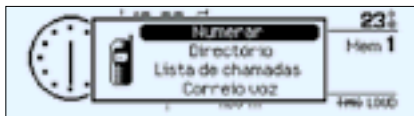

Premir a tecla **D** para visualizar o menu contextual do telefone.

Observação: uma pressão de mais de 2 segundos na extremidade **5** do comando sob o volante permite chamar um menu contextual limitado às funções "**Directório**", "**Lista de chamadas**" e "**Correio voz**".

Composição do número



Seleccionar a função "**Numerar**" e compor o número do correspondente com o teclado alfanumérico.

Pressionar depois a tecla **D** para chamar.

Chamada a partir de um repertório

Escolher a função "**Directório**" para aceder ao conjunto de ficheiros comportando um número de telefone ou "**Lista de chamadas**" para aceder à lista das vinte últimas chamadas recebidas (se a opção apresentação do número estiver activada) ou efectuadas.

Observação: existem dois repertórios: o do radio-telefone RT3 e o do cartão SIM; inserir o cartão SIM e inserir o seu código PIN.

Receber uma chamada



Uma chamada a receber é anunciada por um sinal sonoro. Pode escolher-se aceitá-la, premindo a tecla **D** ou a extremidade do comando sob o volante, ou de recusá-la

com a tecla **Q** ou seleccionando e validando com o botão "**NÃO**" do ecrã "**Responder?**".

Se aceitar, para terminar a comunicação premir a tecla **Q**.

Em caso de recusa, a sua chamada será enviada para a sua caixa vocal ou para o número de reenvio das chamadas.

Pode activar ou neutralizar este reenvio premindo a tecla **Q** durante mais de dois segundos.

O SEU 206 EM PORMENOR

Mini-mensagens (SMS)

Consulta das minimensagens



Quando se ouvir o sinal sonoro (se a opção sonora para as mini-mensagens SMS estiver activa) e um ecrã sobreposto anuncia **"Deseja ler a nova mensagem escrita (SMS)?"**, pode escolher-se a afirmativa, seleccionando e validando **"SIM"**, ou diferir a sua leitura, seleccionando e validando **"NÃO"** ou premindo a tecla **"ESC"** ou, ainda, esperar pela desapareção do anúncio. A mensagem é lida por síntese vocal, se activada.

Observação: as antigas mini-mensagens armazenadas e as novas cuja leitura foi diferida, podem ser consultadas. Para isso, premir a tecla **"MENU"**, validar o ícone temático, seleccionar **"Mensagens escritas (SMS)"** e validar a função **"Leitura das mensagens escritas recebidas"** apoiando no botão **G**. Em seguida, avançar ou recuar a lista rodando o botão e premindo-o para seleccionar a mini-mensagem a ser lida (se a síntese vocal estiver activada).

Envio de uma mini-mensagem

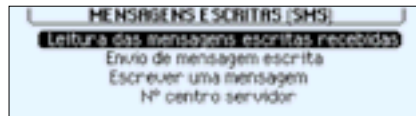

Observação: Antes de compor a sua primeira mensagem, confirme que o seu número do centro de mensagens (SMS) está correctamente memorizado no sub-menu **"Nº do centro servidor"**. No caso contrário, qualquer mensagem composta antes do registo desse número não será enviada.

No menu **"Mensagens escritas (SMS)"** validar a função **"Redigir uma mensagem escrita"**. Registe a sua mensagem usando o teclado alfanumérico e valide com o botão **"OK"** para memorizar ou com o botão **"Envio"** para a enviar. A validação com o botão **"Envio"** permite compor o número do destinatário ou seleccioná-lo no repertório ou na lista de chamadas e desencadear o envio.

Menu "Duração das chamadas"

Seleccionar a função **"Duração das chamadas"** no menu **"Funções do telefone"** para consultar os contadores de tempo das chamadas efectuadas. O contador parcial totaliza a duração das chamadas desde a última reposição a zero efectuada com o botão **"Reposição a zero"**.

Menu "Opções do telefone"

Selecciona a função **"Opções do telefone"** do menu **"Funções do telefone"** para aceder às funções:

- **"Configurar as chamadas"** que permite activar ou neutralizar a função "apresentação do meu número" e "ligar automático depois de X sinais sonoros".
- **"Opções do toque"** que permite modificar o volume do som para as chamadas vocais, activar o sinal sonoro de recepção das mensagens (SMS) e de escolher um som de campanha entre os cinco propostos.
- **Número de reenvio de chamadas/caixa vocal** que permite registar o número de reenvio de chamadas escolhido pelo cliente, caso contrário a chamada será dirigida para a sua caixa vocal.

Serviços*



Premir a tecla **E** para visualizar o menu "**Serviços**" e escolher uma das seguintes prestações:

- "**Centro Contacto Cliente**", que permite contactar directamente o **Centro de contacto Cliente da PEUGEOT** e aceder aos serviços propostos (este tipo de chamada é suspenso se uma chamada de urgência ou de pronto-socorro for lançada).
- "**PEUGEOT Assistance**", que permite contactar directamente o centro de chamadas que gere o serviço de Pronto Socorro da PEUGEOT e ser assistido rapidamente (dispõe de 6 segundos para anular a chamada após ter sido iniciada). Durante a fase de chamada do Pronto-Socorro, é impossível emitir outras chamadas a não ser uma outra de emergência. Se subscreveu um contrato específico PEUGEOT, a sua chamada será localizada.
- "**Serviços operador**", que permite o acesso à lista de serviços próprios ao seu operador (ex.: serviço cliente, seguimento do consumo, actualidades, bolsa, metereologia, viagens, jogos, etc.), sob reserva de que estejam disponíveis.

Chamada de emergência*



Em caso de emergência, premir a tecla **V** até à audição de um sinal sonoro e à visualização de um ecrã de validação/anulação da chamada (prazo de 6 segundos) ou ligar directamente o **112**.

Efectuar uma chamada de emergência quando estiver implicado numa situação que o faz temer consequências graves (riscos pessoais, ...) para as pessoas a eles expostas (se for testemunha ou vítima de um acidente com feridos, uma agressão, ...).

Antes de efectuar uma chamada deste tipo, o rádio-telefone deverá detectar uma rede celular.

Se não subscreveu o contrato específico PEUGEOT, a tecla **SOS** está parametrizada para ligar para o **112** - número único posto à disposição da rede GSM mundial e reservado para chamadas de emergência.

Nenhum modo de segurança é exigido e, dependendo da rede, não será necessário inserir o cartão SIM ou inscrever o código PIN.

Se subscreveu um contrato específico PEUGEOT, a sua chamada será localizada e será posto em relação com uma plataforma de assistência PEUGEOT.

Para mais detalhes, refira-se às condições gerais do seu contrato.

"PEUGEOT Assistance"/chamada de emergência

Durante uma conexão à "PEUGEOT Assistance" ou a uma chamada de emergência, é impossível enviar ou receber chamadas ou mensagens SMS; estes serão encaminhados para a sua caixa vocal.

Nesse caso, um diodo verde pisca na fachada do rádio-telefone GPS RT3, desde que o processo de chamada de emergência ou à "PEUGEOT Assistance" foi lançado, passando a luz fixa assim que a chamada for atendida pelos serviços apropriados.

Se a sua chamada à "Assistência PEUGEOT" for localizado, uma estrela "★" aparecerá no registo do ecrã.

* Se opção e serviço disponíveis.

O SEU 206 EM PORMENOR

O directório

Generalidades

A aplicação "**Directório**" dá acesso a 400 fichas divididas em 4 sub-repertórios independentes ("User1", "User2", "User3" e "User4"). Permite gerir as fichas, telefonar com o cartão SIM e activar as navegações.

Menu principal

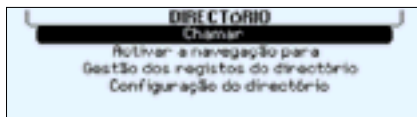

A partir do **menu principal**, seleccionar a função "**Directório**" para aceder ao menu principal e escolher uma das seguintes funções:

- "Chamar", para telefonar a um número registado numa ficha,
- "Activar a orientação para", para iniciar a orientação para um lugar registado numa ficha,
- "Gestão dos registos do directório", para acrescentar, suprimir, modificar e consultar as fichas do repertório ou trocá-las com o cartão SIM,
- "Configuração do directório", para escolher o repertório de trabalho e definir o repertório de arranque do sistema.

Criação/Modificação de uma ficha



Para criar uma ficha, a partir do menu "**Directório**", seleccionar a função "Gestão dos registos do directório" e, em seguida, "Acrescentar".

Seleccionar na ficha a rubrica a informar, validar e em seguida registar as informações.

Para modificar uma ficha existente, seleccione-a através da função "Consultar ou alterar o registo", do menu "Gestão dos registos do directório", efectuando em seguida as modificações.

Observação: para registar o endereço, o CD-Rom de orientação deve estar presente para efectuar uma orientação para esse destino.

Descrição do repertório

Quando um título está associado a uma ficha do repertório, pode ser registado vocalmente o título para em seguida o utilizar para acesso directo por comandos vocais (ex. "**Chamar**" "**[Nome do código vocal]**" ou. "**Dirigir para**" "**[Nome do código vocal]**").

Seleccionar "Consultar" no menu "Gestão dos registos do directório" para ter acesso ao ecrã de registo e de gravação do código.



Premir o botão de gravação e seguir as instruções.

Informações sobre o trânsito RDS TMC (Traffic Message Channel)

Pode aceder às informações sobre o trânsito a partir do menu "**Tele-mática**", e da função "**Informações sobre o trânsito TMC**" ver capítulo "Sistema de navegação embarcado".

O SEU 206 EM PORMENOR

OS COMANDOS VOCAIS

Os comandos vocais permitem comandar, com o auxílio de palavras ou expressões pré-registadas, um certo número de funções do rádio-telefone GPS RT3.

Activação dos comandos vocais

Premir a tecla da extremidade do comando de iluminação para activar ou neutralizar esta função.

Exemplo: para chamar a estação memorizada na tecla **3**, as palavras-chave são: **"Rádio" "Memória" "3"**.

Para utilizar estas palavras-chave deverá pronunciar a palavra **"Rádio"**, esperar o sinal sonoro de confirmação, pronunciar em seguida a palavra **"Memória"**, esperar o sinal sonoro de confirmação e terminar com a palavra **"3"** e esperar o sinal sonoro de confirmação que executará a acção solicitada.

Observações:

- entre o enunciado de duas palavras-chave, um ecrã indica-lhe o tempo restante e a palavra-chave reconhecida,
- na ausência de comandos vocais, esta função será neutralizada ao fim de cerca de cinco segundos,
- em caso de má compreensão, o sistema anuncia **"Perdão"** e inscreve **"Palavra não reconhecida"** no ecrã.

A pronúncia da expressão **"Ajuda"** ou **"O que é que posso dizer"** permite visualizar no ecrã o conjunto dos comandos disponíveis.

Lista de comandos disponíveis

- Para a rádio, dizer "RÁDIO" e, em seguida:
"ANTERIOR"/"SEGUINTE"/
"MEMÓRIA" + "1...6"/"GRAVAR AUTOMATICAMENTE"/"LISTA"
- Para o CD dizer "CD PLAYER" e, em seguida:
"FAIXA ANTERIOR"/"FAIXA SEGUINTE"/"FAIXA NÚMERO" + "1...20"/"LEITURA ALEATÓRIA"/"RASTREAR"/"LISTA"
- Para o carregador CD dizer "SELECTOR" e, em seguida:
"FAIXA ANTERIOR"/"FAIXA SEGUINTE"/"FAIXA NÚMERO" + "1...20"/"DISCO ANTERIOR"/"DISCO SEGUINTE"/"DISCO NÚMERO" + "1...6"/"LEITURA ALEATÓRIA"/"RASTREAR"/"REPETIR"/"LISTA"
- Para o telefone, dizer "TELEFONE" e, em seguida:
"ÚLTIMO NÚMERO"/"AGENDA DE ENDEREÇOS" + CÓDIGO/
"ASSISTÊNCIA"/"CORREIO VOZ"
- Para as mini-mensagens SMS, dizer "SMS" ou "MENSAGEM" e em seguida:
"MOSTRAR"/"LER"
- Para as informações de tráfego RDS TMC, dizer "INFORMAÇÃO DE TRÁFEGO" e em seguida:
"MOSTRAR"/"LER"
- Para a navegação/navegador, dizer "NAVEGAÇÃO" ou "NAVEGADOR" e em seguida:
"PARAR"/"REINICIAR"/
"AGENDA DE ENDEREÇOS" + CÓDIGO/"APROXIMAR"/
"DESAPROXIMAR"/"VER" + "DESTINO"/"VER" + "VEÍCULO"
- Para uma mudança de aplicação permanente, dizer "MOSTRAR" e, em seguida:
"AUDIO"/"TELEFONE"/
"NAVEGADOR"/"COMPUTADOR DE BORDO"/"NAVEGAÇÃO"
- Para chamar directamente uma pessoa registada no repertório, dizer "CHAMAR" + CÓDIGO
- Para ser orientado para uma pessoa não constando do repertório, dizer "DIRIGIR PARA" + CÓDIGO
- Diversos:
"CANCELAR"/"AJUDA"/"O QUE É QUE POSSO DIZER"/
"STOP"/"PARAR"/"EXCLUIR"/
"SIM"/"NÃO"/"PRECEDENTE"/
"SEGUINTE"

O SEU 206 EM PORMENOR

CARREGADOR 5 CD*



Está instalado no porta-luvas e pode conter 5 discos.

Para o carregar, inserir os discos com a face impressa para cima.

Para retirar um disco, premir longamente a tecla de "1" a "5" correspondente.



*A utilização de discos compactos gravados pode provocar disfuncionamentos.
Inserir unicamente discos compactos com a forma circular.*

* Consoante o destino.

RECEPÇÃO RÁDIO (ajuste da antena)

A sua instalação de recepção de rádio móvel está sujeita a fenómenos que não existem numa instalação de salão. Tanto a recepção em modulação de amplitude (AM/PO/GO) como em frequência modulada (FM) estão sujeitas a perturbações diversas que não põem em causa a qualidade da sua instalação pois são devidas à natureza dos sinais e à sua propagação.

Em modulação de amplitude é possível que se notem perturbações quando se passa por baixo de linhas de alta tensão, pontes ou túneis.

Em frequência modulada, a distância da emissora, a reflexão do sinal contra obstáculos (montanhas, colinas, prédios, etc...), as zonas de sombra (não cobertas pelas emissões) podem provocar perturbações na recepção.



Berline: Posição recomendada para a antena dianteira para obtenção da melhor recepção.

Não existe uma posição particular para a antena traseira fixa (antena pré-regulada).

O SEU 206 EM PORMENOR

SISTEMA ÁUDIO



206 (RD3 e RT3)



Apresentação

O seu 206 está equipado com um sistema áudio da marca JBL, concebido por medida para o habitáculo do veículo.

No centro do sistema, um amplificador multifunção (1) de 240 Watts (integrado no subwoofer na mala) controla, independentemente, 8 altifalantes de alta definição acústica e o subwoofer.

Este sistema permite obter uma restituição e uma repartição otimizada do som no veículo, quer à frente quer atrás.

Os altifalantes estão situados:

- nos montantes da porta dianteira: dois **Tweeters (2)** para a restituição dos agudos (altas frequências) nos lugares da frente.
- nas duas portas da frente: dois **Woofers (3)**, para a restituição dos graves (baixas frequências) nos lugares da frente.
- nas portas traseiras: dois **Tweeters (4)**, encastrados nos dois **Woofers (5)**, permitindo o equilíbrio das frequências nos lugares traseiros.
- na mala: um **Subwoofer (6)** para a restituição dos graves e dos graves extremos (frequências muito baixas) no conjunto do habitáculo.

Apreciará a sua dinâmica e profundidade acústica, apercebendo-se que o som preenche perfeitamente o espaço sonoro do veículo.

Regulação em modo CD ou rádio

As funções básicas são as mesmas do rádio.

Não requer nenhuma regulação complementar; no entanto, para se aproveitar plenamente o sistema audio JBL, é aconselhável regular as funções AUDIO (**BASS**, **TREB**, **FAD**, **BAL**) na posição "0" (zero), o Loudness (**LOUD**) na posição "ON" para o modo CD e a posição "OFF" para o modo rádio.

O SEU 206 EM PORMENOR

SISTEMA DE ORIENTAÇÃO EMBARCADO

Apresentação

O sistema de orientação embarcado guia-o por meio de **indicações vocais e visuais** (gráficos) para o destino de sua escolha.

O coração do sistema reside na utilização de uma base de dados cartográficos e num **sistema GPS**. Este permite situar a posição do seu veículo por meio de uma rede de satélites.

O sistema de orientação embarcado é constituído pelos seguintes elementos:

- o leitor de CD-Rom,
- o CD-Rom de configuração,
- o CD-Rom de orientação,
- o comando de chamada da última mensagem vocal, o teclado de comando,
- o ecrã monocromático CT.

Certas funções ou serviços descritos neste manual podem variar em função da versão do CD ROM ou do país de comercialização.



Por razões de segurança, a recolha de informações de orientação para o condutor deve fazer-se parado.

O leitor de CD-Rom

Faz parte integrante do rádio-telefone GPS RT3.

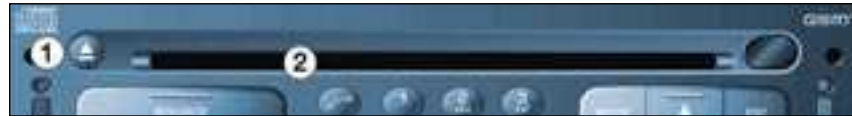

1. Tecla de ejeção do CD-Rom.
2. Lugar do CD-Rom.

O CD-Rom de orientação



Contém o conjunto de dados cartográficos.

Deve inserir-se no leitor com a face gravada para cima.

Utilize unicamente Cd Rom homologados por PEUGEOT.

O comando de chamada da última mensagem vocal



Uma pressão de mais de dois segundos na tecla situada na extremidade do comando de iluminação permite repetir a última informação vocal actualizada.

O SEU 206 EM PORMENOR

O teclado de comando



Permite seleccionar e validar as funções, comandos e parâmetros visualizados.

Rotação do botão:

Permite **mover-se** pelo ecrã e escolher uma função.

Permite também:

- com um parâmetro de tipo "**ajuste**", após a selecção **aumentar** ou **diminuir** o valor,
- com um parâmetro de tipo "**lista**", após a abertura da lista fazer **desfilar** os valores,
- com uma orientação por **mapa**, de aumenatr ou diminuir o factor de **zoom**.

Impulso no botão:

Permite:

- **aceder** á lista dos comandos (menu contextual) de aplicação permanente visualizada, se nenhuma outra visualização sobreposta aparece.
- **validar** a função escolhida ou o valor alterado.
- **seleccionar** um parâmetro de tipo "**ajuste**" ou "**lista**" para poder alterá-lo.

Tecla "MODO":

- Pressão breve: modificação da visualização da aplicação permanente (rádio, navegação/orientação, ...),
- Pressão de mais de dois segundos: visualização das **informações gerais**.

Tecla "ESC":

- "Pressão breve": **anulação** da operação em curso ou **apagamento** da última visualização em sobreposição;
- Pressão superior a 2 segundos: apaga todas as visualizações sobrepostas e regresso á aplicação permanente.

Tecla "MENU":

- Pressão breve: acesso ao **menu principal**
- Pressão de mais de dois segundos: acesso ao **menu de ajuda**

Astúcia:

Podem aceder ao **menu principal** premindo o **botão rotativo** do rádio-telefone GPS RT3.

O SEU 206 EM PORMENOR

Generalidades sobre a visualização

Ecrã monocromático CT

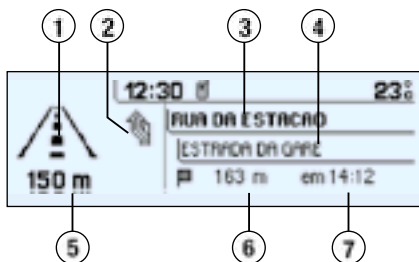

Durante a orientação, sob reserva da presença do CD-Rom de orientação, o ecrã exibe diversas informações consoante as manobras a efectuar.

1. Manobra em curso ou bússola ou rumo (se calculo em curso ou zona não cartografada),
2. Próxima manobra a efectuar,
3. Próxima via a seguir,
4. Via actualmente seguida,
5. Hora estimada de chegada ao destino,
6. Distância até ao destino final,
7. Distância até à próxima manobra.

Observações:

- em função da situação do veículo e da recepção das informações GPS, estas informações podem desaparecer momentaneamente do ecrã;
- durante uma navegação, o CD de navegação deve permanecer no rádio-telefone GPS RT3.

Menu principal

Ligar o rádio-telefone GPS RT3 e inserir o CD-Rom de navegação;

Carregar na tecla "**Menu**" para aceder ao **menu principal**.



Escolher o ícone Navegação com o botão rotativo **G** e validar, premindo-o, para aceder ao menu principal "**Navegação**".

O SEU 206 EM PORMENOR

Navegação

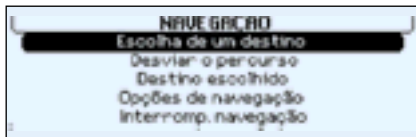

O menu principal "**Navegação**" oferece diversas possibilidades para activar e gerir uma navegação:

- escolha do tipo de endereço de destino (introdução do endereço, serviço, coordenadas GPS, endereço arquivado);
- modificação do percurso inicial (entrada num desvio);
- visualização do destino escolhido,
- parametragem das opções de navegação,
- paragem ou retoma da navegação (visualização da mensagem variável em função do estado precedente).

Escolha de um destino

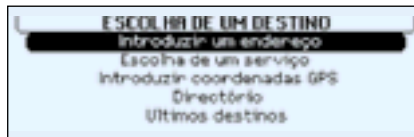

O menu "**Escolha de um destino**" oferece diversas possibilidades para atingir um destino:

- introduzindo um endereço postal;
- escolha de um serviço disponível numa cidade (Câmara Municipal, hotel, cinema, aeroporto, ...),
- introdução das coordenadas GPS;
- escolha de um destino arquivado no directório;
- escolha de um dos últimos destinos.

Introdução de um endereço

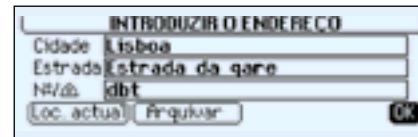

O último endereço de navegação aparece.

Seleccionar e validar sucessivamente as zonas de registo "**Cidade**", "**Estrada**" e em seguida "**N**" para as preencher.

A função "**OK**" permite validar o endereço e aceder à função de activação da navegação;

A função "**Arquivar**" permite registar o endereço numa ficha do repertório;

A função "**Localização actual**" permite visualizar o endereço corrente.

O SEU 206 EM PORMENOR

Registo do nome da cidade



Para introduzir o nome de uma cidade, escolher cada letra, girando o botão rotativo, e validar premindo o botão.

Em caso de erro de introdução, a função "**Corrigir**" permite apagar a última letra introduzida.

Observação: depois da validação de uma letra só aparecem as que podem formar um dos nomes existentes na base de dados.

A função "**Lista**" indica, à medida da introdução, o número de cidades que começam pelas mesmas letras. A activação desta função permite seleccionar uma das cidades da lista.

Quando a lista contém menos de cinco nomes estes aparecem automaticamente. Escolher uma cidade e validar premindo o botão.

Quando o nome completo da cidade aparecer, escolher a função "**OK**" e premir o botão para validar.

Observação: uma vez a cidade registada, pode ser validada apoiando em "**OK**"; será então guiado automaticamente para o centro dela.

Introdução do nome da rua

Inscrever o nome da rua procedendo da mesma forma como para o da cidade.

Quando o nome completo da rua for visualizado, escolher a função "**OK**" e validar premindo o botão.

Introdução do nome da cidade e da rua com o teclado alfa-numérico

Premir sucessivamente a tecla numérica correspondente à letra desejada até que ela apareça no ecrã, validar em seguida premindo a tecla # após cada letra.

Introdução do número da rua ou da intersecção



Inserir o número da rua precedentemente registado;

Escolher a função "**OK**" e validar premindo o botão rotativo;

Observação: Se o número da rua registada não estiver disponível será rejeitado. Pode também seleccionar-se uma rua na função "**Intersecções**", o que permite não introduzir o número da rua.

Observação: se a rua seleccionada não tiver número, a lista das intersecções é afixada automaticamente.

O endereço completo visualiza-se. Escolher a função "OK", e validar premindo o botão rotativo, para aceder à função de activação da navegação". Seguir as instruções do sistema.

O SEU 206 EM PORMENOR

Escolha de um serviço

Se desejar ser dirigido para um serviço, seleccionar a **categoria** correspondente a esse serviço e validar premindo o botão.

A lista dos serviços correspondentes à categoria seleccionada aparece.

Seleccionar o **serviço** e validar premindo o botão para aceder à função **"Escolha de um local"**.

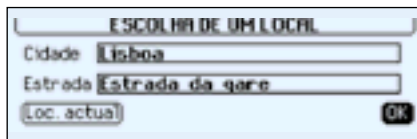

O último endereço registado aparece. Existem três possibilidades para se definir o lugar onde se deseja obter esse serviço:

- retomar o último endereço introduzido com a função **"OK"**;
- preencher as zonas **"Cidade"** e **"Via"**;
- introduzir automaticamente o nome do local onde se encontra com a função **"Loc. actual"**.

Observação: se o serviço seleccion-

nado não estiver disponível no local programado, aparece uma mensagem temporária de informação.

Depois da validação do local, o serviço mais próximo deste aparece. A distância indicada é a distância em linha recta do serviço ao local escolhido.



Uma indicação na barra do ecrã (x/h) indica o número máximo de estabelecimentos que propõem o mesmo serviço num raio de 50 km em redor do lugar escolhido.

Utilizar os botões **"<"** e **">"** para consultar a lista proposta.

Quando o estabelecimento da sua escolha aparecer pode:

- escolher a função **"OK"** para activar a navegação para esse ponto;
- escolher a função **"Arquivar"** para enriquecer o seu directório.

Coordenadas GPS

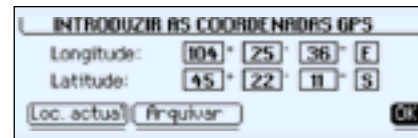

As últimas coordenadas aparecem.

Existem três possibilidades para se definir o lugar para onde se deseja ir:

- retomar as últimas coordenadas introduzidas com a função **"OK"**;
- introduzir as coordenadas do lugar de destino;
- introduzir automaticamente as coordenadas do lugar onde se encontra com a função **"Loc. actual"**.

O SEU 206 EM PORMENOR

Escolha de um destino arquivado no directório



Seleccionar a função **"Directório"** para aceder à ficha na qual o endereço que se procura está arquivado.

Escolher um nome fazendo desfilir a lista com o botão e premindo-o para validar. Aparece a ficha do directório.

Seleccionar a função **"OK"** e premir o botão para aceder à função de activação da navegação.

Seguir as indicações do sistema.

Escolha de um dos últimos destinos

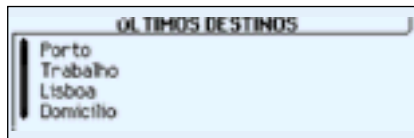

Seleccionar a função **"Últimos destinos"** para aceder a um dos vinte últimos endereços em memória.

Escolher um registo fazendo desfilir a lista com o botão rotativo e validando.

O endereço completo aparece.

Seleccionar a função **"OK"** e premir o botão para aceder à função de activação da navegação.

Seguir as indicações do sistema.

Alteração do percurso inicial



Activar a função **"Desviar o percurso"** e digitar a distância de desvio desejada. Escolher a função **"OK"** e validar premindo o botão.

O sistema calcula o desvio mais próximo do valor registado e oferece a possibilidade de o utilizar ou não.

Detalhes do itinerário

O endereço do destino pode ser consultado em qualquer momento activando a função **"Destino seleccionado"** no menu **"Navegação"**.

O SEU 206 EM PORMENOR

Opções de navegação

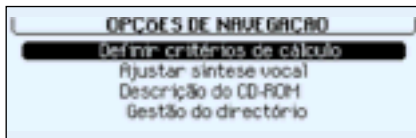

O menu "**Opções de navegação**" dá acesso às seguintes funções:

- modificação dos critérios de cálculo do itinerário;
- ajuste da síntese vocal das mensagens de navegação;
- descrição das informações relativas ao CD-Rom de navegação;
- gestão dos endereços arquivados no directório.

CrITÉRIOS de cálculo



O último critério utilizado aparece.

Escolher um critério na lista e validar premindo o botão.

Quando o critério desejado for seleccionado, escolher a função "**OK**" e validar premindo o botão.

Regulação da síntese vocal

Escolher o tipo de voz "**masculina**" ou "**feminina**" depois de ter inserido o CD-Rom de configuração;

Ajustar o volume da síntese vocal rodando o botão e validando.

Observação: durante uma mensagem, o volume é também regulável com o botão do rádio-telefone ou com o comando sob o volante.

Gestão do directório

Esta função permite alterar um endereço arquivado no directório;

Seleccionar o nome correspondente ao endereço a modificar;

Seleccionar a função "**Renomear**" e validar premindo o botão;

Escolher a função "**OK**" e validar premindo o botão para registar as modificações efectuadas.

Suspender/Retomar a navegação

- Suspender a navegação: Durante uma navegação, seleccionar e validar esta função.

- Retomar a navegação: Na ausência de navegação, seleccionar e validar esta função para activar a navegação para o destino programado.

Observação: depois do arranque, aparece um ecrã que permite retomar uma navegação activada antes de ter sido desligada a ignição.

O SEU 206 EM PORMENOR

Menu contextual "Navegação"

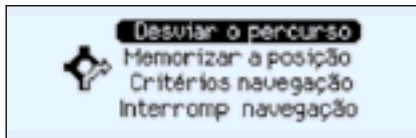

O menu contextual associado à aplicação "**Navegação**" aparece como imagem sobreposta quando essa for a aplicação usada nesse momento como ecrã de fundo.

Este menu limita-se às seguintes funções:

- modificação do percurso inicial (entrada de um desvio);
- memorização do lugar actual (endereço postal se disponível ou, em falta, as coordenadas GPS);
- modificação dos critérios de cálculo do itinerário;
- suspender ou retomar a navegação (visualização de uma mensagem que varia em função do estado precedente).

Informações sobre o trânsito RDS TMC (Traffic Message Channel)*

Esta função permite receber mensagens sobre o estado do trânsito (acidentes, engarrafamentos, meteorologia, ...).

Podem aparecer temporariamente em visualização sobreposta ou ser lidos por síntese vocal, se esta estiver activada.

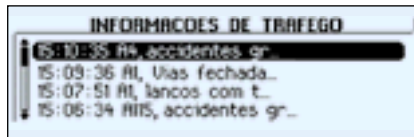

Seleccionar a função "**Informações sobre o trânsito TMC**" no menu "**Telemática**". Poderá escolher:

- "Consultar as mensagens" para visualizar a lista de mensagens TMC disponíveis,
- "Filtrar as informações TMC" para seleccionar um tipo de mensagem e inicializar a estação TMC,
- "Síntese vocal" para escutar as mensagens TMC recebidas,
- "Activar/Desactivar informações sobre o trânsito" para visualizar, ou não, as mensagens TMC recebidas.

Inicialização da estação TMC

Para inicializar esta função, deve seleccionar uma estação FM apta a transmitir estas mensagens.

Seleccionar a função "**Escolha da estação TMC**" no menu "**Informações Trânsito TMC**", no ecrã aparece então, quer:

- o nome da estação que escuta,
- "Nenhuma estação TMC disponível" se nenhuma outra estação for seleccionada ou se ela não emitir mensagens TMC,
- "Procura em curso" se activou a procura da estação seguinte.

* No decurso do ano.

Filtragem das mensagens TMC

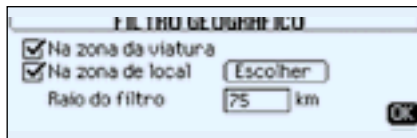

Para filtrar estas mensagens, seleccionar a função "**Filtrar as informações de tráfego TMC**" no menu "**Informações Tráfego TMC**", obtém então:

- "Filtro sobre o itinerário" para obter mensagens ligadas ao traçado da navegação em curso,
- "Filtro por acontecimento" para visualizar as mensagens unicamente sobre acidentes ou engarrafamentos ou...,
- "Filtro geográfico" para considerar as mensagens num dado perímetro de acção a definir ao redor do veículo e/ou de um lugar.

Pode filtrar estas mensagens utilizando simultaneamente um ou vários filtros.

O SEU 206 EM PORMENOR



O SEU 206 EM PORMENOR

VENTILAÇÃO

1. Difusores de descongelamento ou desembaciamento do pára-brisas.
2. Difusores de descongelamento ou desembaciamento dos vidros das portas da frente.
3. Ventiladores laterais.
4. Ventiladores centrais.
5. Saída de ar para a zona dos pés dos ocupantes da frente.
6. Saída de ar para a zona dos pés dos ocupantes de trás.

Conselhos de utilização

- Pôr o comando de fluxo de ar num nível suficiente para assegurar uma boa renovação do ar no habitáculo.
- Não utilizar a posição "**OFF**" apenas ocasionalmente (risco de embaciamento).
- Escolher a distribuição de ar que melhor se adapte às suas necessidades e condições climatéricas.
- Modificar progressivamente a regulação da temperatura até obter o melhor conforto.
- Pôr o comando de ar exterior à esquerda na posição "Ar Exterior".
- Para obter uma distribuição de ar perfeitamente homogénea, não obstruir a grelha de entrada de ar exterior, situada no capot, os difusores nem as passagens de ar sob os bancos da frente. Manter em bom estado o filtro do habitáculo.

O SEU 206 EM PORMENOR

O AQUECIMENTO/A VENTILAÇÃO

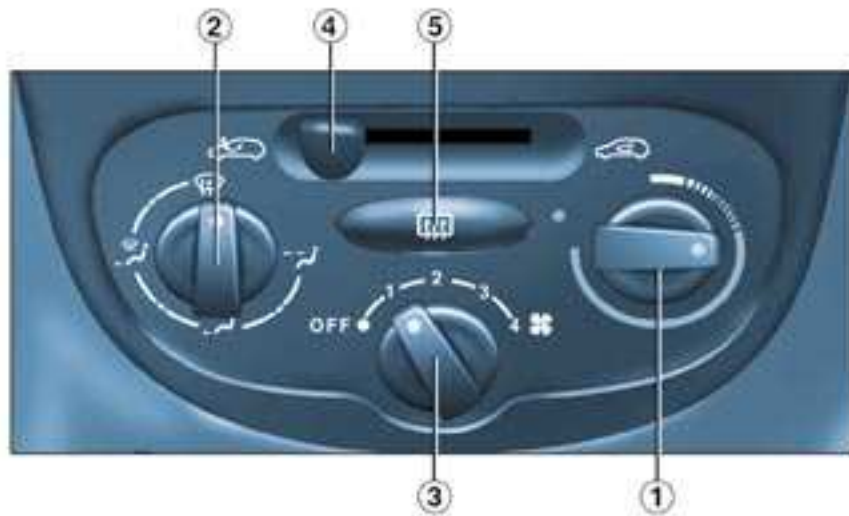

1. Regulação da temperatura

Regular a seu gosto.

De azul (temperatura exterior) a vermelho (quente).

2. Regulação da distribuição de ar



Pára-brisas e vidros laterais (desembaciamento e descongelamento).



Pára-brisas, vidros laterais e pés dos ocupantes.



Pés dos ocupantes.

Estas regulações são recomendadas para climas frios.



Ventiladores centrais e laterais.

Esta regulação é recomendada para climas quentes.

3. Regulação do fluxo de ar



Rodar o comando da posição 1 para a posição 4, para obter um fluxo de ar suficiente para assegurar o seu conforto.

O SEU 206 EM PORMENOR

4. Comando de entrada de ar



Entrada de ar exterior.

É a posição normal de utilização.



Reciclagem do ar interior.

Esta posição permite isolar o habitáculo dos cheiros e fumos exteriores. Ela aumenta a rapidez de aquecimento, mas igualmente, o risco de embaciamento dos vidros por condensação.

Logo que possível, mudar o comando para a posição de entrada de ar exterior para evitar que os vidros fiquem embaciados.

5. Desembaciamento do óculo traseiro e dos retrovisores



Com o motor a trabalhar, premir o comando para o desembaciamento do óculo traseiro e dos retrovisores.

Desliga automaticamente após cerca de doze minutos.

Um novo impulso volta a pô-lo em funcionamento durante doze minutos.

Para interromper o funcionamento do desembaciamento, premir o comando antes do fim dos doze minutos.

Desembaciamento-descongelamento rápidos

Para descongelar ou desembaciar rapidamente o pára-brisas e os vidros laterais:

- pôr o comando de entrada de ar exterior à esquerda, posição "Ar Exterior,
- pôr os comandos de temperatura e de fluxo de ar na posição máxima,
- fechar os ventiladores centrais.

O SEU 206 EM PORMENOR

AR CONDICIONADO

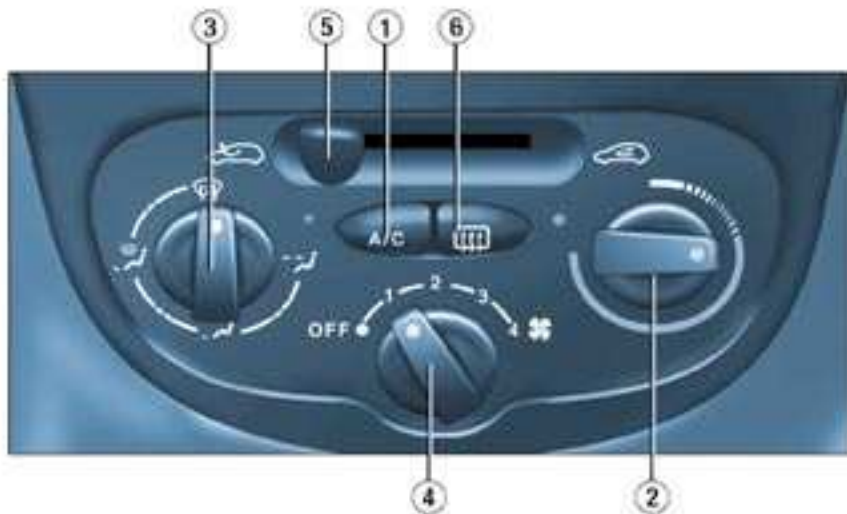

1. Comando do ar condicionado

Em qualquer estação o ar condicionado aumenta a eficácia do desembaçamento. No Verão, permite baixar a temperatura.

O ar condicionado não funciona quando o comando de ajuste do fluxo de ar está na posição "OFF".

Nota

A condensação criada pelo ar condicionado provoca, quando parado, um escorrimento de água sob o veículo.

2. Regulação da temperatura

Regular ao seu gosto.

De azul (frio quando o ar condicionado funciona) a vermelho (quente).

3. Regulação da distribuição do ar



Pára-brisas e vidros laterais (desembaciamento-descongelamento).



Pára-brisas, vidros laterais e pés dos ocupantes



Pés dos ocupantes



Difusores centrais e laterais

Esta regulação é recomendada para climas quentes



Premir o interruptor para activar o ar condicionado. A luz avisadora acende-se.

O SEU 206 EM PORMENOR

4. Regulação do fluxo de ar



Rodar o comando da posição **1** para a posição **4** para obter um fluxo de ar suficiente para assegurar o seu conforto.

5. Comando de entrada de ar



Entrada de ar exterior

É a posição normal de utilização.



Reciclagem do ar interior

Esta posição permite isolar o habitáculo dos cheiros e fumos exteriores.

Utilizada simultaneamente com o ar condicionado, **a reciclagem permite melhorar a capacidade da regulação tanto em quente como em frio.**

Utilizada sem ar condicionado, a reciclagem apresenta o risco de embaçamento dos vidros.

Logo que possível, mudar comando para a posição de entrada de ar exterior.

6. Desembaciamento do óculo traseiro e dos retrovisores



Com o motor a trabalhar, premir o comando para o desembaciamento do óculo traseiro e dos retrovisores.

Desliga automaticamente após cerca de doze minutos para evitar um consumo excessivo de corrente.

Um novo impulso volta a pô-lo em funcionamento durante doze minutos.

Para interromper o funcionamento do desembaciamento, premir o comando antes do fim dos doze minutos.

Desembaciamento-descongelamento rápidos

Para descongelar ou desembaciar rapidamente o pára-brisas e os vidros laterais:

- ligar o ar condicionado,
- pôr os comandos de temperatura e de fluxo de ar na posição máxima,
- fechar os ventiladores centrais,
- pôr o comando de entrada de ar exterior à esquerda, posição "Ar Exterior",

Precaução importante

Fazer funcionar o sistema de ar condicionado entre 5 e 10 minutos, uma ou duas vezes por mês para o manter em perfeito estado de funcionamento.

Se o sistema não produzir frio, não o utilizar e contactar um Representante Autorizado PEUGEOT.

O SEU 206 EM PORMENOR

O AR CONDICIONADO AUTOMÁTICO



Funcionamento automático

1. Regulação da temperatura



O valor indicado no ecrã corresponde a um nível de conforto e não a uma temperatura em graus Celsius ou Fahrenheit.

Carregar nas setas 1 (para cima ou para baixo) para modificar este valor. Uma regulação próxima de 21 °C permite obter um bom conforto.

2. Programa automático conforto



Carregar na tecla "AUTO". O sistema regula automaticamente o ambiente térmico do habitáculo de acordo com o valor que seleccionou. Para obter este resultado, ele gere a temperatura, o fluxo, a repartição do ar, a entrada de ar assim como o próprio ar condicionado.

3. Programa automático visibilidade



Em certos casos, o programa automático conforto pode ser insuficiente para desembaciuar ou descongelar os vidros (humidade, passageiros numerosos, gelo...). Seleccionar este programa para obter rapidamente vidros claros.

Para abandonar este programa e voltar ao programa de conforto automático, premir a tecla **AUTO**.

Funcionamento manual

Pode-se, se se quiser, fazer uma escolha diferente da que é proposta pelo sistema modificando a regulação. As outras funções continuarão a ser geridas automaticamente. Um impulso na tecla **AUTO** permite voltar ao funcionamento automático.

O SEU 206 EM PORMENOR

4. Ar condicionado



Um impulso nesta tecla permite desligar o ar refrigerado. O símbolo "ECO" aparece. Um novo impulso assegura o retorno ao funcionamento automático do ar condicionado. O símbolo "A/C" aparece.

Nota

A condensação criada pelo ar condicionado provoca, quando parado, um escorrimento de água normal sob o veículo.

Para evitar o embaciamento dentro do veículo por tempo fresco ou húmido, é aconselhável evitar o modo "ECO".

5. Repartição do ar



Impulsos sucessivos nesta tecla permitem dirigir alternadamente o fluxo de ar para:

- o pára-brisas (desembaciamento ou descongelamento),
- o pára-brisas e a zona dos pés dos passageiros,
- a zona dos pés dos passageiros,
- os ventiladores centrais e laterais e a zona dos pés dos passageiros,
- os ventiladores centrais e laterais.

6. Fluxo de ar



O fluxo de ar pode ser aumentado ou diminuído premindo respectivamente as teclas + ou -.

7. Entrada de ar



Um impulso nesta tecla permite reciclar o ar interior. A reciclagem, indicada pelo visor, permite isolar o habitáculo dos maus cheiros e dos fumos exteriores.

Evitar o funcionamento prolongado em reciclagem do ar interior. Para tal, um novo impulso na tecla assegura o retorno à gestão automática da entrada de ar.

Observação: Afim de evitar o embaciamento no interior do veículo com tempo fresco ou húmido, aconselha-se evitar este modo.

8. Neutralização do sistema



A tecla **OFF** neutraliza todas as funções do sistema.

O conforto térmico e o desembaciamento já não são assegurados mas um ligeiro fluxo de ar é mantido.

Um novo impulso na tecla **OFF**, **AUTO** ou "**visibilidade**" reactiva o sistema com os valores anteriores à neutralização.

Observação: se desejar cortar completamente o fluxo de ar, premir na tecla de entrada de ar 7.

9. Desembaciamento do óculo traseiro e dos retrovisores



Um impulso nesta tecla assegura o descongelamento/desembaciamento do óculo traseiro e dos retrovisores.

O descongelamento desliga-se automaticamente. É possível desligar o descongelamento antes da sua extinção automática tornando a premir a tecla.

Medidas de precaução importantes

Fazer funcionar o sistema de ar condicionado 5 a 10 min uma ou duas vezes por mês para mantê-lo em perfeitas condições de funcionamento.

Se o sistema não produzir frio não deve utilizá-lo e deve consultar o seu Representante Autorizado PEUGEOT.

O SEU 206 EM PORMENOR

BERLINA e 206 SW



O SEU 206 EM PORMENOR

206 RC

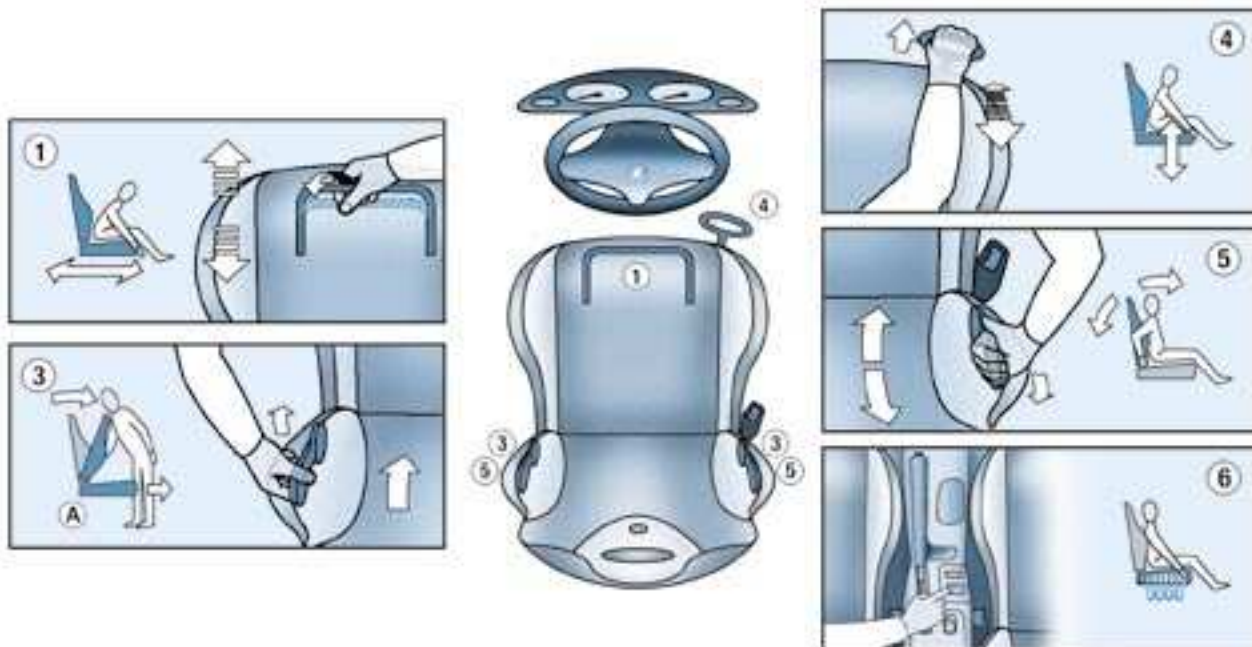

O SEU 206 EM PORMENOR

OS BANCOS DIANTEIROS

1 - Regulação longitudinal

Levantar o comando e fazer deslizar o banco para a frente ou para trás.

2 - Ajuste do apoio de cabeça em altura e em inclinação (excepto 206 RC)

Para o subir, puxá-lo para cima.

A regulação está correcta quando a borda superior do apoio de cabeça se encontrar à altura do alto da cabeça.

O apoio de cabeça está equipado com uma armação com entalhes que impedem a sua descida (dispositivo de segurança em caso de choque).

Para descer o apoio de cabeça, é necessário carregar no botão situado na guia esquerda, na base da armação do apoio de cabeça, e simultaneamente empurrá-lo para baixo.

Para o retirar, carregar no espigão.

O apoio de cabeça é igualmente ajustável na inclinação.

Apoios de cabeça traseiros

São ajustáveis em altura e desmontáveis.

Para baixá-los, carregar no espigão.

Para os retirar, puxar para cima até ao batente e carregar no comando de desbloqueio.

3 - Acesso aos lugares traseiros (3 portas), **A** ou **B** segundo a versão

A - Agarrar uma das duas pegas e empurrar para a frente para dobrar o encosto e avançar o banco.

Ao repor o banco no lugar, ele volta à sua posição inicial.

Ninguém, nem qualquer objecto deve impedir o banco de retomar a posição inicial; o regresso a esta posição é necessário ao seu trancamento.

É impossível aceder aos lugares traseiros se o banco da frente estiver na posição cama.

B - Colocar os dedos num dos dois manípulos e empurre para a frente para rebater o encosto.

Ao voltar a colocá-lo no lugar, o encosto retoma a sua posição inicial.

4 - Ajuste em altura

Puxar o comando para cima.

Aliviar o peso sobre o banco para subir ou carregar no banco para baixar.

5 - Regulação da inclinação do encosto

Empurrar um dos dois comandos para trás.

6 - Comando do aquecimento dos bancos

Carregar no interruptor. A temperatura é regulada automaticamente.

Um novo impulso interrompe o funcionamento.



Nunca circular com os apoios de cabeça retirados; estes devem estar instalados e correctamente ajustados.

O SEU 206 EM PORMENOR

OS BANCOS DIANTEIROS

1 - Regulação longitudinal

Levantar o comando e fazer deslizar o banco para a frente ou para trás.

2 - Ajuste do apoio de cabeça em altura e em inclinação (excepto 206 RC)

Para o subir, puxá-lo para cima.

A regulação está correcta quando a borda superior do apoio de cabeça se encontrar à altura do alto da cabeça.

O apoio de cabeça está equipado com uma armação com entalhes que impedem a sua descida (dispositivo de segurança em caso de choque).

Para descer o apoio de cabeça, é necessário carregar no botão situado na guia esquerda, na base da armação do apoio de cabeça, e simultaneamente empurrá-lo para baixo.

Para o retirar, carregar no espigão.

O apoio de cabeça é igualmente ajustável na inclinação.

Apoios de cabeça traseiros

São ajustáveis em altura e desmontáveis.

Para baixá-los, carregar no espigão.

Para os retirar, puxar para cima até ao batente e carregar no comando de desbloqueio.

3 - Acesso aos lugares traseiros (3 portas), **A** ou **B** segundo a versão

A - Agarrar uma das duas pegas e empurrar para a frente para dobrar o encosto e avançar o banco.

Ao repor o banco no lugar, ele volta à sua posição inicial.

Ninguém, nem qualquer objecto deve impedir o banco de retomar a posição inicial; o regresso a esta posição é necessário ao seu trancamento.

É impossível aceder aos lugares traseiros se o banco da frente estiver na posição cama.

B - Colocar os dedos num dos dois manípulos e empurre para a frente para rebater o encosto.

Ao voltar a colocá-lo no lugar, o encosto retoma a sua posição inicial.

4 - Ajuste em altura

Puxar o comando para cima.

Aliviar o peso sobre o banco para subir ou carregar no banco para baixar.

5 - Regulação da inclinação do encosto

Empurrar um dos dois comandos para trás.

6 - Comando do aquecimento dos bancos

Carregar no interruptor. A temperatura é regulada automaticamente.

Um novo impulso interrompe o funcionamento.



Nunca circular com os apoios de cabeça retirados; estes devem estar instalados e correctamente ajustados.

O SEU 206 EM PORMENOR



LUGARES TRASEIROS

Para rebater os assentos traseiros:

- levantar a parte da frente do assento 1,
- inclinar o assento 1 contra os bancos da frente,

- posicionar o cinto sob o passador de correia 2,
- puxar o comando 3 para desbloquear o encosto 4,
- retirar o apoio de cabeça ou baixá-lo,
- inclinar o encosto 4.

Começar sempre pelo assento e nunca pelo encosto (risco de deterioração).

Para repor o assento:

- endireitar o encosto,
- rebater o assento,
- reposicionar o cinto abdominal e as caixas de bloqueio antes de bloquear a parte da frente do assento.

Ter cuidado para não entalar os cintos.

O SEU 206 EM PORMENOR



Desmontagem do assento traseiro

- Dobrar o assento contra os bancos da frente.
- Apertar as fixações do assento para soltá-las das suas fixações.
- Retirar o assento.



Encosto rebatível

Retirar o apoio de cabeça para obter a inclinação máxima do encosto do banco.

Pressionar um dos dois comandos **5** para trás para inclinar o encosto do banco.



TRANSPORTE DE OBJECTOS COMPRIDOS

Banco dianteiro:

- Inclinarm o encosto para a frente servindo-se do comando **5** (ver capítulo correspondente).

Banco traseiro:

- Desmontar o assento,
- Bascular o encosto.

O SEU 206 EM PORMENOR

GENERALIDADES SOBRE OS BANCOS PARA CRIANÇAS

Preocupação constante da PEUGEOT aquando da concepção do seu veículo, a segurança dos seus filhos depende também de si.

Para proporcionar uma segurança máxima, respeitar as seguintes instruções:

- A partir de 1992, **todas as crianças com menos de dez anos devem ser transportadas em bancos para crianças homologados* e adaptados aos seus pesos respectivos**, nos lugares equipados com cinto de segurança ou de fixações ISOFIX.
- **Uma criança com menos de 9 kg deve obrigatoriamente ser transportada na posição "de costas para a estrada", tanto à frente como atrás. A PEUGEOT aconselha o transporte das crianças na posição "de costas para a estrada" até à idade de 2 anos.**
- **Estatisticamente, os lugares mais seguros para o transporte das crianças são os lugares traseiros do veículo.**

- Quando uma criança viajar num banco com sobre-elevação, confirmar que a parte abdominal do cinto de segurança passa bem acima das coxas da criança. A parte torácica do cinto de segurança deve ficar posicionada sobre o ombro da criança sem tocar no pescoço. A PEUGEOT recomenda o uso de uma sobre-elevação com encosto e equipada com uma guia para o cinto ao nível do ombro.

- Prever o aperto dos cintos de segurança ou os arnês dos bancos para crianças, **limitando ao máximo a folga** em relação ao corpo da criança, mesmo para trajectos de curta duração.

Particularidades para o transporte de crianças no lugar do passageiro da frente*

As crianças com menos de dez anos não devem ser transportadas na posição "de frente para a estrada", excepto quando os lugares traseiros estiverem já ocupados por outras crianças ou se os bancos traseiros estiverem inutilizáveis (ausência ou rebatimento). Nesse caso, regular o banco do passageiro da frente na posição longitudinal intermédia e deixar o airbag passageiro activado.

O transporte de crianças em posição "de costas para a estrada" é autorizado. Nesta posição, é imperativo neutralizar o airbag passageiro. Senão, a criança corre o risco de ficar gravemente ferida ou mesmo morta caso o airbag deflagre e se encha.

* Consoante a legislação em vigor no país.

O SEU 206 EM PORMENOR



"FIXAÇÕES ISOFIX"*

O banco do passageiro da frente*, o lugar lateral direito e lateral esquerdo* do banco traseiro (berlina e 206 SW) e um terço do banco traseiro (206 RC) estão equipados com **fixações ISOFIX**. Trata-se de dois anéis situados entre o espaldar e o assento do banco.

Os **bancos para crianças ISOFIX** estão equipados com dois trincos que vêm facilmente encaixar-se nestes anéis.

Uma instalação defeituosa de um banco para crianças num veículo compromete a proteção da criança em caso de colisão.

O sistema de fixação ISOFIX assegura uma montagem fiável, sólida e rápida do banco para crianças no seu veículo.



O banco para crianças **KIDDY Isofix****. Pode ser montado na posição "de costas para a estrada", do nascimento a 13 kg, e na posição "de frente para a estrada", de 9 a 18 kg.

Instalação do banco para crianças KIDDY Isofix:

- Na posição "de costas para a estrada":
 - no banco do passageiro da frente, o banco do veículo deve ser avançado ao máximo para que o casco do KIDDY Isofix esteja em contacto ou o mais perto possível do painel de bordo.
 - nos lugares traseiros, o casco do KIDDY Isofix deve estar em contacto com o encosto do banco da frente correspondente.

- Na posição "de frente para a estrada":

- nos lugares traseiros, o banco da frente deve estar imperativamente na sua posição longitudinal intermédia, encosto em posição vertical.

No 206 RC o KIDDY Isofix deve ser utilizado somente na posição sentado. Consultar as instruções para a instalação de um banco para criança para estes ajustes.

O banco para crianças KIDDY Isofix pode ser igualmente utilizado nos lugares não equipados com fixações ISOFIX; Neste caso, é então obrigatoriamente fixado ao banco do veículo pelo cinto de segurança de três pontos.

Siga as instruções de montagem do banco para criança inscritas na notícia de instalação do fabricante do banco.

* Consoante o equipamento.

** Não pode fixar, nas amarras ISOFIX do seu veículo, outros bancos para crianças que não sejam os ISOFIX homologados pela PEUGEOT e vendidos pela sua rede comercial.

O SEU 206 EM PORMENOR

BANCOS PARA CRIANÇAS RECOMENDADOS PELA PEUGEOT

A PEUGEOT propõe uma gama completa de bancos para criança que se fixam com o **cinto de segurança**.

Grupo 0+: do nascimento aos 13 kg



L1 - "BRITAX Babysure": instala-se de costas para a estrada, com um cinto de segurança de três pontos de fixação.



L2 - "RÖMER Baby-Safe": instala-se de costas para a estrada com um cinto de segurança de três pontos. O escudo é profundo e reforçado foi concebido para assegurar a máxima protecção à criança em caso de colisão lateral.

Quando um destes bancos for instalado à frente, o airbag passageiro deve ser, imperativamente, neutralizado e o banco do veículo deve ser ajustado na posição longitudinal intermédia.

Grupos 1, 2 e 3: de 9 a 36 kg



L3 - "KIDDY Life": instala-se nos lugares traseiros com um cinto de segurança de três pontos.

A altura e a largura dos ombros, bem como o comprimento do banco devem ser regulados em função da idade e da corpulência do seu filho.

Para a segurança das crianças mais novas (de 9 a 18 kg), a PEUGEOT recomenda o uso do escudo.

O SEU 206 EM PORMENOR

Grupos 2 e 3: de 15 a 36 kg



L4 - "RECARO Start": instala-se com um cinto de segurança de três pontos de fixação.

A altura e a largura dos ombros, tal como o comprimento do assento, devem ser reguladas de acordo com a idade e a corpulência da criança.



L5 - "KLIPPAN Optima": instala-se atrás com um cinto de segurança de três pontos de fixação.

A partir dos seis anos (cerca 22 kg) só a sobre-elevação é utilizada.

Recomendações

Para uma instalação otimizada do banco para crianças "de frente para a estrada", verificar que o encosto do banco para a criança está bem assente sobre o encosto do banco do veículo e que o encosto-cabeça não estorva.

Se tiver que retirar o encosto-cabeça, como no caso dos bancos para crianças "RECARO Start", "KLIPPAN Optima" e "KIDDY Life" (a partir dos 6 anos), queira assegurar-se de que o encosto-cabeça está bem arrumado ou fixado para evitar que ele se transforme em projectil no caso de uma forte travagem.

Neutralizar o airbag passageiro quando um banco de criança na posição "de costas para a estrada" for instalado neste lugar. Senão, a criança corre o risco de ficar gravemente ferida ou mesmo morta caso o airbag deflagre e se encha.



Nunca deixar uma ou várias crianças sozinhas e sem vigilância no interior de um veículo.

Nunca deixar uma criança ou um animal numa viatura exposta ao sol com os vidros fechados.

Para proteger as crianças mais jovens dos raios solares, equipar os vidros traseiros com cortinas laterais.



Nunca deixar as chaves de ignição no interior da viatura ao alcance das crianças.

Respeitar estritamente as recomendações de montagem e de fixação indicadas nas instruções para instalação dos bancos de criança.

Para impedir a abertura accidental das portas, utilizar o dispositivo "Segurança das crianças".*

Além disso, ter o cuidado de não abrir mais de 1/3 os vidros traseiros.*

** Consoante o modelo.*

O SEU 206 EM PORMENOR

Lugar	Peso e idade da criança			
	Peso inferior a 13 kg (grupos 0 (a) e 0+) Do nascimento a cerca de 1 ano	Peso entre 9 e 18 kg (grupo 1) De 1 a cerca de 3 anos	Peso entre 15 e 25 kg (grupo 2) De 3 a cerca de 6 anos	Peso entre 22 e 36 kg (grupo 3) De 6 a cerca de 10 anos
Lugar do Passageiro da frente (b) Banco fixo, banco regulável em altura	U	U	U	U
Lugar traseiro lateral	U	U	U	U
Lugar traseiro central Cinto de segurança de três pontos	X L2,	UF L3, L4, L5	UF L4, L5	UF
Lugartraseiro central Cinto de segurança de dois pontos	X	UF	UF	UF

TABELA RECAPITULATIVA PARA A INSTALAÇÃO DOS BANCOS PARA CRIANÇA (berlina e 206 SW)

Segundo a regulamentação europeia (Directiva 2000/3), esta tabela indica-lhe as possibilidades de instalação dos bancos para criança fixos com o cinto de segurança e homologados em universal (bancos para criança podendo ser instalados em todos os veículos com cinto de segurança), em função do peso desta e do lugar ocupado no veículo.

U: Lugar adaptado à instalação de um banco para crianças fixado com o cinto de segurança e homologado em "universal".

Bancos para crianças "de costas para a estrada" e "de frente para a estrada".

UF: Lugar adaptado à instalação de um banco para crianças fixado com o cinto de segurança e homologado em "universal".

Bancos para crianças "de frente para a estrada", unicamente.

X: Lugar não adaptado à instalação de um banco para crianças do grupo e peso indicados.

Particularidades

O banco para crianças "BRITAX Babysure" não pode ser instalado no lugar traseiro central.

Os bancos para crianças "RECARO Start" (L4) e "KLIPPAN Optima" (L5) não devem ser instalados no lugar central traseiro a não ser quando equipado com um cinto de segurança de dois pontos.

(a) Grupo 0: do nascimento aos 10 Kg.

(b) As regras de transporte de crianças no lugar do passageiro da frente são específicas a cada país. Consultar a legislação em vigor no seu país.

O SEU 206 EM PORMENOR

Lugar	Peso e idade indicativos da criança			
	Peso inferior a 13 kg (grupos 0 (a) e 0+) Do nascimento a cerca de 1 ano	Peso entre 9 e 18 kg (grupo 1) De 1 a cerca de 3 anos	Peso entre 15 e 25 kg (grupo 2) De 3 a cerca de 6 anos	Peso entre 22 e 36 kg (grupo 3) De 6 a cerca de 10 anos
Lugar do Passageiro da frente (b)	U	U	U	U
Lugar traseiro lateral				

TABELA RECAPITULATIVA PARA A INSTALAÇÃO DOS BANCOS PARA CRIANÇA (206 RC)

Segundo a regulamentação europeia (Directiva 2000/3), esta tabela indica-lhe as possibilidades de instalação dos bancos para criança fixos com o cinto de segurança e homologados em universal (bancos para criança podendo ser instalados em todos os veículos com cinto de segurança), em função do peso desta e do lugar ocupado no veículo.

U: Lugar adaptado à instalação de um banco para crianças fixado com o cinto de segurança e homologado em "universal".

Bancos para crianças "de costas para a estrada" e "de frente para a estrada".

(a) Grupo 0: do nascimento aos 10 Kg.

(b) As regras de transporte de crianças no lugar do passageiro da frente são específicas a cada país. Consultar a legislação em vigor no seu país.

O SEU 206 EM PORMENOR



CINTOS DE SEGURANÇA

Ajuste do cinto em altura:

- para baixar: puxar o comando na sua direcção e deslizar-lo para baixo.
- para subir: deslizar o comando para cima.

Para bloquear os cintos de segurança

Puxar a correia e inserir a lingueta na caixa de engate.

Cintos de segurança da frente com pré-tensão pirotécnica e limitador de esforço

A segurança durante as colisões frontais foi melhorada graças à adopção de cintos com pré-tensão pirotécnica e limitador de esforço nos lugares da frente. Consoante a importância do embate, o sistema de pré-tensão pirotécnica estica instantaneamente os cintos e comprime para trás o corpo dos ocupantes.

Os cintos com pré-tensão pirotécnica ficam activados quando a ignição está ligada.

O limitador de esforço atenua a pressão do cinto sobre o corpo dos ocupantes em caso de acidente.

Cintos de segurança traseiros

Os lugares traseiros estão equipados com:

- três cintos de enrolador com três pontos de fixação (berlina e 206 SW)
- dois cintos de três pontos com enrolador (206 RC),
- dois cintos de segurança de três pontos com enrolador e um cinto de segurança com dois pontos ventrais (banco traseiro mono-bloco).



Para ser eficaz, o cinto de segurança deve ser utilizado bem apertado contra o corpo.

Em função da natureza e da importância da colisão, o dispositivo pirotécnico pode deflagrar antes e independentemente da deflagração dos Airbags.

Em todos os casos de deflagração, a luz avisadora do Airbag acende-se no quadrante.

Depois de um embate, mandar verificar o sistema por um Representante Autorizado PEUGEOT.

O SEU 206 EM PORMENOR



AS CHAVES

As chaves permitem accionar **independentemente** as fechaduras das portas dianteiras, a mala (berlina), o tampão do combustível, o comando de neutralização do airbag passageiro, o anti-roubo da direcção e ligar a ignição.

Com fecho e destrancamento centralizado

As chaves permitem, a partir das portas dianteiras, trancar ou destrancar as portas e a mala.

Se uma das portas, a mala ou o óculo traseiro (206 SW) estiver aberto, o fecho centralizado não se efectua.

Telecomando

Assegura à distância, as mesmas funções que a chave.

Trancamento

Um impulso no botão **A** permite o trancamento do veículo.

É visualizado pelo acendimento fixo dos indicadores de direcção durante cerca de dois segundos.

Destrancamento

Um impulso no botão **B** permite o destrancamento do veículo.

É assinalado pelo piscar rápido dos indicadores de direcção.

Particularidades 206 SW: o destrancamento do veículo e a abertura do óculo traseiro efectua-se com uma pressão demorada no botão **B**.

Se o veículo estiver trancado e o destrancamento for accionado sem abertura das portas nos 30 segundos seguintes, o veículo trancar-se-á automaticamente.

Evitar manusear o botão do telecomando fora do alcance do veículo porque pode torná-lo inoperante. Seria então necessário proceder a uma nova sincronização do telecomando (ver capítulo correspondente).

Esquecimento da chave

O esquecimento da chave no anti-roubo da direcção é assinalado por um sinal sonoro ao abrir a porta do condutor.

Localização do veículo

Para localizar o seu veículo, previamente trancado, num parque de estacionamento:

- ☞ premir o botão **A**, as luzes do tecto acendem e os indicadores de mudança de direcção piscam durante alguns segundos.

Substituição da pilha do telecomando

A informação "pilha gasta" é dada por um sinal sonoro acompanhado pela mensagem "**Pilha telecomando gasta**" no ecrã multifunções.

Para substituir a pilha, desapertar o parafuso e, com uma moeda, soltar a tampa ao nível do anel (pilha CR. 2016/3 volts).

Se depois da substituição da pilha o telecomando não funcionar, proceder a uma reinicialização.

Reinicialização do telecomando

- ☞ Desligar a ignição.
- ☞ Ligar novamente a ignição.
- ☞ Carregar imediatamente no botão **A** durante alguns segundos.
- ☞ Desligar a ignição e retirar a chave com telecomando do anti-roubo. O telecomando fica novamente operacional.

O SEU 206 EM PORMENOR

ANTI-ARRANQUE ELECTRÓNICO

Bloqueia o sistema de controlo do motor desde o desligar a chave e impede a ignição do veículo por efracção.

A chave contém uma pastilha electrónica dotada com um código especial. Ao ligar a chave, o código deverá ser reconhecido para que a ignição seja possível.

Em caso de mau funcionamento do sistema, consulte rapidamente um Ponto de Serviço PEUGEOT.



Cartão confidencial

Contém o código de identificação necessário para qualquer intervenção a efectuar no sistema de anti-arranque electrónico, por um Representante Autorizado PEUGEOT. O código está oculto por uma película que só deve ser retirada em caso de necessidade.

Conservar este cartão num lugar seguro mas nunca no veículo.



Anotar cuidadosamente o número de cada chave. Este número está codificado na etiqueta anexa à chave.

Em caso de perda, a rede PEUGEOT poderá fornecer-lhe rapidamente novas chaves.

O telecomando de alta frequência é um sistema sensível; não o manipular nos bolsos pois arrisca-se a destrancar o veículo inadvertidamente.

O telecomando não funciona quando a chave está inserida no anti-roubo, mesmo com a ignição desligada, excepto para a reinicialização.

Circular com as portas trancadas pode dificultar o acesso dos socorros ao habitáculo em caso de emergência.

Por medida de segurança (crianças a bordo), retirar a chave do anti-roubo quando sair do veículo mesmo que seja por pouco tempo.

Evite manusear os botões do seu telecomando fora do alcance do veículo.

Pode torná-lo inoperante. Seria então necessário proceder a uma nova reinicialização.

Na compra de um veículo de ocasião:

- verificar se possui o cartão confidencial;
- mandar fazer uma memorização das chaves por um Representante Autorizado PEUGEOT para ficar seguro de que as chaves em sua posse são as únicas que permitem pôr o seu veículo em funcionamento.

Não faça nenhuma modificação no sistema anti-arranque electrónico.

O SEU 206 EM PORMENOR

ANTI-ARRANQUE ELECTRÓNICO

Bloqueia o sistema de controlo do motor desde o desligar a chave e impede a ignição do veículo por efracção.

A chave contém uma pastilha electrónica dotada com um código especial. Ao ligar a chave, o código deverá ser reconhecido para que a ignição seja possível.

Em caso de mau funcionamento do sistema, consulte rapidamente um Ponto de Serviço PEUGEOT.



Cartão confidencial

Contém o código de identificação necessário para qualquer intervenção a efectuar no sistema de anti-arranque electrónico, por um Representante Autorizado PEUGEOT. O código está oculto por uma película que só deve ser retirada em caso de necessidade.

Conservar este cartão num lugar seguro mas nunca no veículo.



Anotar cuidadosamente o número de cada chave. Este número está codificado na etiqueta anexa à chave.

Em caso de perda, a rede PEUGEOT poderá fornecer-lhe rapidamente novas chaves.

O telecomando de alta frequência é um sistema sensível; não o manipular nos bolsos pois arrisca-se a destrancar o veículo inadvertidamente.

O telecomando não funciona quando a chave está inserida no anti-roubo, mesmo com a ignição desligada, excepto para a reinicialização.

Circular com as portas trancadas pode dificultar o acesso dos socorros ao habitáculo em caso de emergência.

Por medida de segurança (crianças a bordo), retirar a chave do anti-roubo quando sair do veículo mesmo que seja por pouco tempo.

Evite manusear os botões do seu telecomando fora do alcance do veículo.

Pode torná-lo inoperante. Seria então necessário proceder a uma nova reinicialização.

Na compra de um veículo de ocasião:

- verificar se possui o cartão confidencial;
- mandar fazer uma memorização das chaves por um Representante Autorizado PEUGEOT para ficar seguro de que as chaves em sua posse são as únicas que permitem pôr o seu veículo em funcionamento.

Não faça nenhuma modificação no sistema anti-arranque electrónico.

O SEU 206 EM PORMENOR

PORTAS



Portas dianteiras



Portas traseiras (206 SW)

Abertura das portas pelo exterior



Abertura das portas pelo interior

Trancamento por dentro

Sem fecho centralizado

Para trancar, pressionar o botão **A**. O botão tranca a porta em questão.

O botão da porta do condutor permite trancar a porta, a mala e o óculo traseiro (206 SW).

Com fecho centralizado

Para trancar, premir o botão **A**.

O trancamento de uma porta dianteira permite trancar as portas da frente, de trás, a mala e o óculo traseiro (206 SW).

Nas portas traseiras, o botão só atua na porta correspondente.

Destrancamento a partir do interior

Para destrancar, puxar o botão **A** ou accionar o manipulador.

Alerta "porta aberta"

Com o motor a trabalhar, quando uma porta estiver mal fechada soará um alerta e aparecerá uma mensagem ou desenho localizando-a no ecrã multifunções.

Com o veículo em andamento, quando o botão da luz do tecto estiver na posição "iluminação à abertura de uma porta", esta luz piscará.



SEGURANÇA PARA CRIANÇAS

Interdição de abertura pelo interior de cada uma das portas traseiras.

Girar o comando **1** um quarto de volta com a chave de ignição.



TRANCAMENTO/ DESTRANCAMENTO DA MALA (berlina)

Sem trancamento centralizado:

Para fechar, rodar a chave de **A** para **C**.

Para abrir, rodar a chave de **A** para **B**, carregar na pega e levantar a tampa da mala.

Com trancamento centralizado:

O trancamento e o destrancamento da mala é simultâneo com o das portas.

A iluminação é comandada pela abertura da mala.

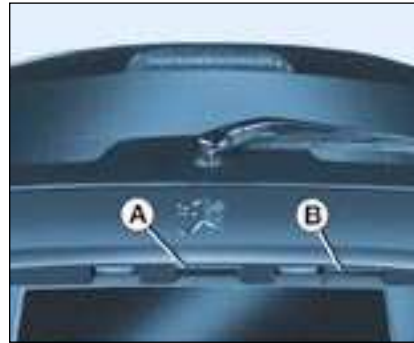

TRANCAMENTO/ DESTRANCAMENTO DA MALA E DO ÓCULO TRASEIRO (206 SW)

A mala e o óculo traseiro não podem ser abertos simultaneamente.

Sem trancamento centralizado

O trancamento ou o destrancamento da mala e do óculo traseiro efectua-se através da fechadura da porta do condutor.

Com o óculo traseiro fechado, para abrir a **mala**, accionar o manípulo **A** e levantá-lo.

Com a mala fechada, para abrir o **óculo traseiro**, accionar o manípulo **B**, levantando-o pelo braço do limpa-vidros (lugar **C**).



Com trancamento centralizado

O trancamento ou o destrancamento da mala é simultâneo com o das portas.

Com o óculo traseiro fechado, para abrir a **mala**, accionar o manípulo **A** e levantá-lo.

Com a mala fechada, para abrir o **óculo traseiro**, premir demoradamente o botão de destrancamento do telecomando ou accionar o manípulo **B**, levantando o óculo traseiro servindo-se do braço do limpa-vidros (lugar **C**).

O SEU 206 EM PORMENOR

A iluminação é comandada pela abertura da mala ou do óculo traseiro.

Observações: A mala e o óculo traseiro trancam-se automaticamente em circulação a 10 km/hora e des-trancam-se com a abertura de uma das portas.

Quando o limpa-vidros traseiro está numa posição de varrimento, a abertura do óculo traseiro só pode ser efectuada no fim do ciclo.

Fechar o óculo traseiro utilizando o braço do limpa-vidros ou apoiando no centro do vidro.

Alerta "Mala/óculo traseiro aberto"

Com o motor em funcionamento, quando a tampa da mala ou o óculo traseiro estiver mal fechado(a), ouvir-se-á um sinal sonoro e aparecerá uma mensagem ou um desenho no ecrã multifunções.



Com o veículo em funcionamento, quando a tampa da mala ou o óculo traseiro estiver mal fechado(a), a luz do tecto pisca se o botão estiver nesta posição.

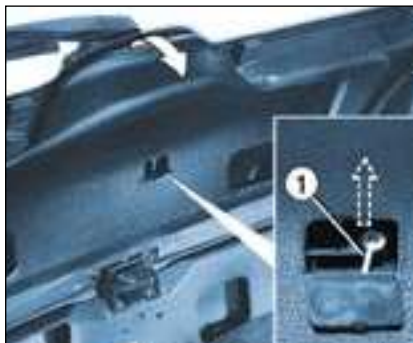

COMANDO DE EMERGÊNCIA (berlina)

Permite, em caso de falha no funcionamento do trancamento centralizado, destrancar a tampa da mala:

- rebater os bancos traseiros para aceder à mala pelo interior da viatura;
- puxar a guarnição da tampa da mala para a soltar;
- accionar o puxador de abertura **1** para cima.



TECTO DE ABRIR (berlina)

Para abrir

Carregar na parte **B** do interruptor: o tecto abrir-se-á até à posição intermédia (conforto).

Para a abertura total do tecto carregar novamente em **B**.

Para fechar

Carregar na parte **A** do interruptor: o tecto fechar-se-á até à posição intermédia (conforto).

Para fechar totalmente o tecto carregar novamente em **A**.

Tampa de ocultação do tecto em vidro panorâmico

Pressionar a parte **A** ou **B** do interruptor até atingir a posição pretendida.

O SEU 206 EM PORMENOR

A iluminação é comandada pela abertura da mala ou do óculo traseiro.

Observações: A mala e o óculo traseiro trancam-se automaticamente em circulação a 10 km/hora e des-trancam-se com a abertura de uma das portas.

Quando o limpa-vidros traseiro está numa posição de varrimento, a abertura do óculo traseiro só pode ser efectuada no fim do ciclo.

Fechar o óculo traseiro utilizando o braço do limpa-vidros ou apoiando no centro do vidro.

Alerta "Mala/óculo traseiro aberto"

Com o motor em funcionamento, quando a tampa da mala ou o óculo traseiro estiver mal fechado(a), ouvir-se-á um sinal sonoro e aparecerá uma mensagem ou um desenho no ecrã multifunções.



Com o veículo em funcionamento, quando a tampa da mala ou o óculo traseiro estiver mal fechado(a), a luz do tecto pisca se o botão estiver nesta posição.

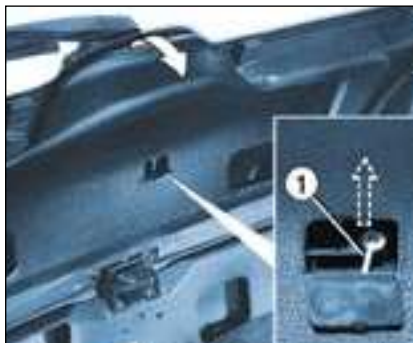

COMANDO DE EMERGÊNCIA (berlina)

Permite, em caso de falha no funcionamento do trancamento centralizado, destrancar a tampa da mala:

- rebater os bancos traseiros para aceder à mala pelo interior da viatura;
- puxar a guarnição da tampa da mala para a soltar;
- accionar o puxador de abertura **1** para cima.



TECTO DE ABRIR (berlina)

Para abrir

Carregar na parte **B** do interruptor: o tecto abrir-se-á até à posição intermédia (conforto).

Para a abertura total do tecto carregar novamente em **B**.

Para fechar

Carregar na parte **A** do interruptor: o tecto fechar-se-á até à posição intermédia (conforto).

Para fechar totalmente o tecto carregar novamente em **A**.

Tampa de ocultação do tecto em vidro panorâmico

Pressionar a parte **A** ou **B** do interruptor até atingir a posição pretendida.



Retirar sempre a chave da ignição quando sair do veículo, mesmo que seja por pouco tempo.

No caso de entalamento aquando da manipulação do tecto, deverá inverter o movimento deste. Para isso, apoiar no comando respectivo.

Quando o condutor accionar o comando do tecto, deverá assegurar-se que ninguém impede o fecho correcto do mesmo.

O condutor deve assegurar-se que os passageiros utilizam o tecto de abrir correctamente.

Estar atento às crianças durante a manipulação do tecto.

ENCHIMENTO DO DEPÓSITO DE COMBUSTÍVEL

O enchimento de combustível deve ser feito com o motor parado.

Introduzir a chave e rodar para a esquerda.

Retirar o tampão.

Uma etiqueta indica o tipo de combustível a utilizar.

Se encher o seu depósito não insista para além da terceira paragem da pistola porque isso poderia provocar um mau funcionamento do seu veículo.

A capacidade do depósito é de cerca de 50 litros.



ABERTURA DO CAPOT MOTOR

Por dentro: puxar o manípulo situado à esquerda, sob o painel de bordo.

Por fora: puxar a patilha e levantar o capot.



VARETA DO CAPOT

Fixar a vareta para manter o capot aberto.

Antes de fechar o capot repor a vareta no seu alojamento.

Para fechar

Baixar o capot e largá-lo no fim do curso. Confirmar se o capot ficou bem fechado.



Retirar sempre a chave da ignição quando sair do veículo, mesmo que seja por pouco tempo.

No caso de entalamento aquando da manipulação do tecto, deverá inverter o movimento deste. Para isso, apoiar no comando respectivo.

Quando o condutor accionar o comando do tecto, deverá assegurar-se que ninguém impede o fecho correcto do mesmo.

O condutor deve assegurar-se que os passageiros utilizam o tecto de abrir correctamente.

Estar atento às crianças durante a manipulação do tecto.

ENCHIMENTO DO DEPÓSITO DE COMBUSTÍVEL

O enchimento de combustível deve ser feito com o motor parado.

Introduzir a chave e rodar para a esquerda.

Retirar o tampão.

Uma etiqueta indica o tipo de combustível a utilizar.

Se encher o seu depósito não insista para além da terceira paragem da pistola porque isso poderia provocar um mau funcionamento do seu veículo.

A capacidade do depósito é de cerca de 50 litros.



ABERTURA DO CAPOT MOTOR

Por dentro: puxar o manípulo situado à esquerda, sob o painel de bordo.

Por fora: puxar a patilha e levantar o capot.



VARETA DO CAPOT

Fixar a vareta para manter o capot aberto.

Antes de fechar o capot repor a vareta no seu alojamento.

Para fechar

Baixar o capot e largá-lo no fim do curso. Confirmar se o capot ficou bem fechado.

O SEU 206 EM PORMENOR

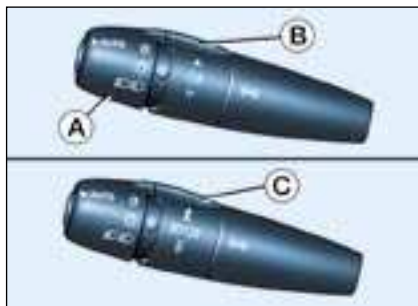

COMANDO DE ILUMINAÇÃO

Luzes dianteiras e traseiras

A selecção efectua-se por rotação do anel **A**.



Luzes apagadas



Mínimos



Faróis de médios e de máximos



Acendimento automático dos faróis

Inversão de faróis médios/máximos

Puxar o comando para si.

Observação: com a ignição desligada e o acendimento automático dos faróis neutralizado, quando a porta do lado condutor é aberta ouve-se um sinal sonoro se foram deixadas as luzes acesas.

Faróis de nevoeiro à frente e luz de nevoeiro atrás

A selecção efectua-se por rotação do anel para a frente para acender e para trás para apagar. O estado é visualizado pelo visor do quadrante.

Veículos equipados com luz de nevoeiro atrás (anel B)



Luz de nevoeiro traseira

Só pode funcionar com os faróis de médios e de máximos.

Observação: aquando de um corte automático das luzes, a luz de nevoeiro traseira e os faróis de médios permanecem acesos (rodar o anel para trás para apagar a luz de nevoeiro traseira. Os faróis de médios e de posição apagam-se então).

Veículos equipados com faróis de nevoeiro à frente e luz de nevoeiro atrás (anel C)



Faróis de nevoeiro dianteiros (1ª rotação do anel para a frente)

Funcionam com os faróis de mínimos/médios.

Ao passar aos faróis de máximos, os faróis de nevoeiro da frente apagam-se. Voltam a acender-se em caso de corte dos faróis de máximos.



Faróis de nevoeiro à frente e luz de nevoeiro atrás (2ª rotação do anel para a frente)

Observação: para apagar a luz de nevoeiro traseira e os faróis de nevoeiro da frente, rode o anel duas vezes de seguida para trás.

Observação: aquando de um corte automático das luzes ou de um corte manual dos faróis de médios, os faróis de nevoeiro da frente, a luz de nevoeiro traseira e os faróis de mínimos permanecem acesos (rodar o anel para trás para apagar os faróis de nevoeiro da frente. Os mínimos apagam-se então).

O SEU 206 EM PORMENOR

Luz de acompanhamento temporário

Ao deixar o seu veículo, os faróis de mínimos e de médios podem permanecer acesos cerca de 30 segundos.

Para isso:

- Colocar a chave na posição **STOP**,
- colocar o comando de iluminação na posição **0**,
- faça um "sinal de luzes",
- Saia e tranque o veículo.



Com tempo claro chuvoso, tanto de dia como de noite, os faróis de nevoeiro da frente e a luz de nevoeiro traseira acesos encandeam e são proibidos.

Não esquecer de os apagar logo que deixem de ser necessários.

Indicadores de mudança de direcção (piscas)



Esquerda: comutador para baixo.

Direita: comutador para cima.

ACENDIMENTO AUTOMÁTICO DOS FARÓIS

Os mínimos e os médios acendem automaticamente em caso de fraca luminosidade e durante o funcionamento contínuo do limpa-vidros e apagam-se desde que a luminosidade se tornar suficiente ou quando os limpa-vidros deixarem de funcionar.

Com tempo de nevoeiro ou com neve, o sensor de luminosidade pode detectar uma luz suficiente, os faróis não se acenderão automaticamente.

Esta função está activada quando da entrega do veículo.

Para neutralizar ou activar a função:

- pôr a chave na posição "acessórios" (primeira posição da chave)
- colocar o comando de iluminação na posição **AUTO/0**,
- premir mais de quatro segundos a sua extremidade.

Não esconder o sensor de luminosidade, acoplado com o sensor de chuva, situado a meio do pára-brisas, atrás do retrovisor interior. Serve para acender automaticamente os faróis.

Controlo de funcionamento

Activação

A função activada é acompanhada por um sinal sonoro e por uma mensagem no ecrã multifunções.

Neutralização

A função neutralizada é acompanhada por um sinal sonoro.

Quando o condutor utiliza os comandos manuais de iluminação, a função é temporariamente neutralizada.

Em caso de mau funcionamento do sensor de luminosidade, os faróis acendem-se acompanhados por um sinal sonoro e por uma mensagem no ecrã multifunções.

Consulte um Representante Autorizado PEUGEOT.

O SEU 206 EM PORMENOR

Luz de acompanhamento temporário

Ao deixar o seu veículo, os faróis de mínimos e de médios podem permanecer acesos cerca de 30 segundos.

Para isso:

- Colocar a chave na posição **STOP**,
- colocar o comando de iluminação na posição **0**,
- faça um "sinal de luzes",
- Saia e tranque o veículo.



Com tempo claro chuvoso, tanto de dia como de noite, os faróis de nevoeiro da frente e a luz de nevoeiro traseira acesos encandeam e são proibidos.

Não esquecer de os apagar logo que deixem de ser necessários.

Indicadores de mudança de direcção (piscas)



Esquerda: comutador para baixo.

Direita: comutador para cima.

ACENDIMENTO AUTOMÁTICO DOS FARÓIS

Os mínimos e os médios acendem automaticamente em caso de fraca luminosidade e durante o funcionamento contínuo do limpa-vidros e apagam-se desde que a luminosidade se tornar suficiente ou quando os limpa-vidros deixarem de funcionar.

Com tempo de nevoeiro ou com neve, o sensor de luminosidade pode detectar uma luz suficiente, os faróis não se acenderão automaticamente.

Esta função está activada quando da entrega do veículo.

Para neutralizar ou activar a função:

- pôr a chave na posição "acessórios" (primeira posição da chave)
- colocar o comando de iluminação na posição **AUTO/0**,
- premir mais de quatro segundos a sua extremidade.

Não esconder o sensor de luminosidade, acoplado com o sensor de chuva, situado a meio do pára-brisas, atrás do retrovisor interior. Serve para acender automaticamente os faróis.

Controlo de funcionamento

Activação

A função activada é acompanhada por um sinal sonoro e por uma mensagem no ecrã multifunções.

Neutralização

A função neutralizada é acompanhada por um sinal sonoro.

Quando o condutor utiliza os comandos manuais de iluminação, a função é temporariamente neutralizada.

Em caso de mau funcionamento do sensor de luminosidade, os faróis acendem-se acompanhados por um sinal sonoro e por uma mensagem no ecrã multifunções.

Consulte um Representante Autorizado PEUGEOT.

O SEU 206 EM PORMENOR

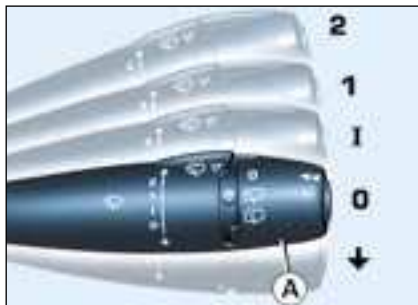

COMANDO DOS LIMPA-VIDROS

Limpa-vidros dianteiro com varrimento intermitente

- 2** Varrimento rápido (fortes precipitações)
- 1** Varrimento normal (chuva moderada)
- I** Varrimento intermitente
- 0** Parado
- ↓** Varrimento com um só um movimento (apoiar para baixo).

Na posição intermitente, a cadência de varrimento é proporcional à velocidade do veículo.

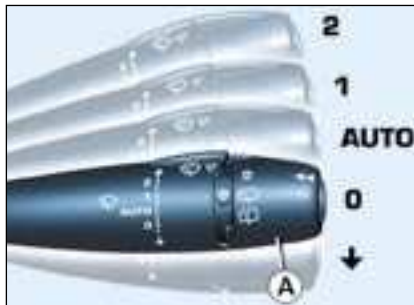

Limpa-vidro dianteiro com varrimento automático

- 2** Varrimento rápido (fortes precipitações)
- 1** Varrimento normal (chuva moderada)
- AUTO** Varrimento automático
- 0** Parado
- ↓** Varrimento com um só um movimento (apoiar para baixo).

Na posição **AUTO**, a cadência é proporcional à intensidade das precipitações.

É necessário reactivar o comando sempre que desligar a ignição:

- mover o comando para qualquer outra posição,
- retomar em seguida a posição desejada.

Lava-vidros e lava-faróis

Puxar o comando do limpa-vidros para si. O lava-vidros e depois o limpa-vidros funcionam durante um determinado tempo.

O lava-vidros e o lava-faróis funcionam simultaneamente durante dois segundos somente **se os médios ou os máximos estiverem acesos**.

O SEU 206 EM PORMENOR

Varrimento com cadência automática

Na posição **AUTO**, o limpa-vidros funciona automaticamente e **adapta a sua velocidade à intensidade da chuva**.

Controlo de funcionamento

Activação

A activação da função é acompanhada pela mensagem "**Limpeza automática activa**" no ecrã multifunções.

Em caso de mau funcionamento o condutor é informado por um sinal sonoro e pela mensagem "**Limpa-vidros automático defeituoso**" no ecrã multifunções.

Em caso de mau funcionamento na posição **AUTO** o limpa-vidros funcionará em modo intermitente.

Consulte um Representante Autorizado PEUGEOT.



Não esconder o sensor de chuva situado no pára-brisas detrás do retrovisor interior.

Durante uma lavagem automática, desligar a ignição ou confirmar que o comando do limpa-vidros não está na posição automática.

No Inverno, é aconselhável esperar o descongelamento completo do pára-brisas antes de accionar o varrimento automático.

Limpa-vidros traseiro



Rode o anel **A** até ao primeiro entalhe, para obter um varrimento intermitente.

É necessário reactivar o comando após cada corte da ignição. Para isso, deslocar o comando para uma qualquer posição e repô-lo em seguida na posição desejada.

Limpa vidros traseiro automático

Quando o comando do limpa-vidros da frente estiver activado e que engata a marcha atrás, o limpa-vidros traseiro funciona em varrimento intermitente.

Observação: no caso de utilização de um suporte para bicicletas, consultar um Representante Autorizado PEUGEOT para neutralizar esta função ou instale um suporte para bicicletas específico homologado pela PEUGEOT.

Lava-vidros traseiro



Rode o anel **A** para além do primeiro entalhe, o lava-vidros e depois o limpa-vidros funcionam durante um período determinado.

206 SW: as funções limpa-vidros e lava-vidros traseiros são neutralizadas automaticamente quando o óculo traseiro estiver aberto.

O SEU 206 EM PORMENOR

O COMPUTADOR DE BORDO



Cada impulso no botão situado no topo do **comando do limpa-vidros** permite exibir alternadamente:

Ecrã B



- a autonomia
- a distância percorrida
- o consumo médio
- o consumo instantâneo
- a velocidade média

Reposição a zero

Premir o comando durante mais de dois segundos.

Ecrã monocromático CT

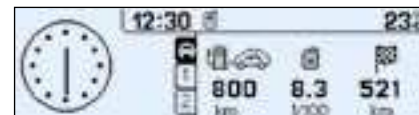

- a franja **"veículo"** com:
 - a autonomia, o consumo instantâneo e a distância a percorrer,
- a franja **"1"** (percurso **"1"**) com:
 - o consumo médio, a distância percorrida e a velocidade média calculados no percurso **"1"**,
- a franja **"2"** (percurso **"2"**) com as mesmas características.

Permite, além disso, aceder às informações **do jornal de alertas**.

Reposição a zero

Quando o percurso escolhido é exibido, premir mais de dois segundos o comando.

O SEU 206 EM PORMENOR

Autonomia

Indica o número de quilómetros que podem ainda ser percorridos com o combustível restante no reservatório.

Observação: pode acontecer este valor aumentar depois de uma mudança de estilo de condução ou do relevo, ocasionando um abaixamento importante do consumo.

Desde que a autonomia seja inferior a 30 km, três segmentos aparecem. Após um complemento de combustível, a autonomia volta a visualizar-se assim que ultrapasse os 100 km.

Se em andamento aparecerem durante algum tempo traços horizontais em vez de algarismos, consultar um Ponto de Serviço PEUGEOT.

Consumo instantâneo

É a quantidade média de combustível consumida depois de alguns segundos.

Esta função só se afixa a partir de 30 km/h.

Consumo médio

É a quantidade média de combustível consumida depois da última reposição a zero do computador de bordo.

Distância percorrida

Indica a distância percorrida depois da última reposição a zero do computador de bordo.

Distância restante a percorrer

É a distância até ao destino, seja calculada continuamente pela navegação, se uma orientação estiver activada, seja a registada pelo utilizador menos os quilómetros efectuados até ao momento.

Observação: na falta, aparecem traços em vez de números.

Velocidade média

É a velocidade média calculada depois da última reposição a zero do computador de bordo (chave ligada).

Jornal dos alertas

Recapitula as mensagens dos alertas activos visualizando-os sucessivamente no ecrã multifunções.



Os percursos

Os percursos "1" e "2" são independentes e de utilização idêntica.

O percurso "1" permite efectuar, por exemplo, cálculos diários e o percurso "2" cálculos mensais.

O SEU 206 EM PORMENOR

O COMPUTADOR DE BORDO



Cada impulso no botão situado no topo do **comando do limpa-vidros** permite exibir alternadamente:

Ecrã B



- a autonomia
- a distância percorrida
- o consumo médio
- o consumo instantâneo
- a velocidade média

Reposição a zero

Premir o comando durante mais de dois segundos.

Ecrã monocromático CT



- a franja **"veículo"** com:
 - a autonomia, o consumo instantâneo e a distância a percorrer,
- a franja **"1"** (percurso **"1"**) com:
 - o consumo médio, a distância percorrida e a velocidade média calculados no percurso **"1"**,
- a franja **"2"** (percurso **"2"**) com as mesmas características.

Permite, além disso, aceder às informações **do jornal de alertas**.

Reposição a zero

Quando o percurso escolhido é exibido, premir mais de dois segundos o comando.

O SEU 206 EM PORMENOR

Autonomia

Indica o número de quilómetros que podem ainda ser percorridos com o combustível restante no reservatório.

Observação: pode acontecer este valor aumentar depois de uma mudança de estilo de condução ou do relevo, ocasionando um abaixamento importante do consumo.

Desde que a autonomia seja inferior a 30 km, três segmentos aparecem. Após um complemento de combustível, a autonomia volta a visualizar-se assim que ultrapasse os 100 km.

Se em andamento aparecerem durante algum tempo traços horizontais em vez de algarismos, consultar um Ponto de Serviço PEUGEOT.

Consumo instantâneo

É a quantidade média de combustível consumida depois de alguns segundos.

Esta função só se afixa a partir de 30 km/h.

Consumo médio

É a quantidade média de combustível consumida depois da última reposição a zero do computador de bordo.

Distância percorrida

Indica a distância percorrida depois da última reposição a zero do computador de bordo.

Distância restante a percorrer

É a distância até ao destino, seja calculada continuamente pela navegação, se uma orientação estiver activada, seja a registada pelo utilizador menos os quilómetros efectuados até ao momento.

Observação: na falta, aparecem traços em vez de números.

Velocidade média

É a velocidade média calculada depois da última reposição a zero do computador de bordo (chave ligada).

Jornal dos alertas

Recapitula as mensagens dos alertas activos visualizando-os sucessivamente no ecrã multifunções.



Os percursos

Os percursos "1" e "2" são independentes e de utilização idêntica.

O percurso "1" permite efectuar, por exemplo, cálculos diários e o percurso "2" cálculos mensais.

Particularidades do ecrã monocromático CT

Menu geral

Premir a tecla **"MENU"** para aceder ao menu geral.

Seleccionar o ícone **"Computador de bordo"**, servindo-se do botão rotativo, validando em seguida para aceder ao menu "Computador de bordo".

O menu "Computador de bordo" apresenta diversas possibilidades:

- Configuração Computador de bordo,
- Jornal dos Alertas.

Menu contextual "Computador de bordo"

O menu contextual associado à aplicação **"Computador de bordo"** aparece em visualização sobreposta, quando esta for a aplicação em curso de utilização como ecrã de fundo.

Premir brevemente o botão rotativo na aplicação permanente "Computador de bordo", para escolher uma das duas seguintes funções:

- Jornal dos alertas,
- Distância até ao destino.

Configuração Computador de bordo

Esta função permite introduzir a distância até ao destino (quando uma orientação não estiver activada; senão, a informação é dada pela navegação) e converter as unidades (°C ou °F, km e litros ou milhas e galões).

Distância até ao destino

Quando uma orientação não estiver activada, ela permite introduzir um valor aproximado para facultar todos os cálculos do computador de bordo.

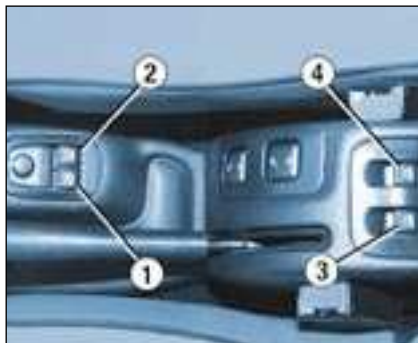

ELEVADORES ELÉCTRICOS DE VIDROS

1. Comando elevador eléctrico de vidros lado do condutor

- Funcionamento manual:

Carregar ou puxar o interruptor 1 sem ultrapassar o ponto de resistência. O vidro pára logo que se liberta o interruptor.

- Funcionamento automático:

Carregar ou puxar o interruptor 1 para além do ponto de resistência. Um único impulso abre ou fecha completamente o vidro.

O fecho automático só funciona com o motor a trabalhar e unicamente no elevador automático do vidro do lado do condutor.

2. Comando do elevador eléctrico do vidro lado passageiro
3. Comando do elevador eléctrico do vidro traseiro esquerdo
4. Comando do elevador eléctrico do vidro traseiro direito

Neutralização temporária dos elevadores de vidros traseiros (segurança de crianças)



Este comando permite neutralizar o funcionamento dos vidros de trás em qualquer que seja a sua posição.

Uma 1ª pressão activa o comando (a luz avisadora do botão acende) e um 2º apoio, desactiva-o (a luz apaga-se).



Retirar sempre a chave da ignição quando sair do veículo, mesmo que seja por pouco tempo.

No caso de entalamento aquando da manipulação dos elevadores eléctricos dos vidros, deverá inverter o movimento destes. Para isso, apoiar no comando respectivo.

Quando o condutor accionar os comandos dos elevadores eléctricos dos vidros dos passageiros, deverá assegurar-se que ninguém impede o fecho correcto dos mesmos.

O condutor deve assegurar-se que os passageiros utilizam os elevadores dos vidros correctamente.

Estar atento às crianças durante as manipulações dos elevadores eléctricos dos vidros.

VIDROS DE CUSTÓDIA (3 portas)

Para entreabrir os vidros de trás, puxar a patilha e empurrar o vidro.

O SEU 206 EM PORMENOR



Retrovisor interior manual

O retrovisor interior possui duas posições:

- dia (normal),
- noite (anti-ofuscamento).

Para passar de uma para a outra, empurrar ou puxar a patilha situada na borda inferior do retrovisor.



Retrovisores exteriores de comando manual

Mover a patilha de ajuste nas quatro direcções para fazer a regulação.

Em estacionamento, os retrovisores exteriores podem ser dobrados manualmente.

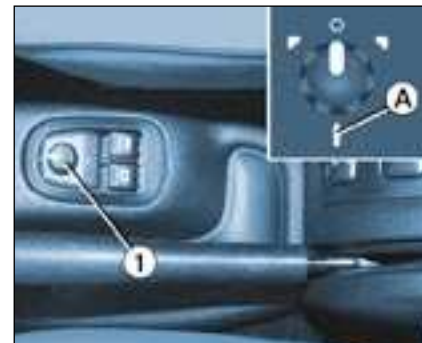

RETROVISORES EXTERIORES COM COMANDO ELÉCTRICO

Girar o comando 1 para a direita ou para a esquerda para seleccionar o retrovisor correspondente.

Mover o comando 1 nas quatro direcções para fazer a regulação.

Retrovisores dobráveis electricamente

Com a ignição ligada, girar o comando 1 para a posição A.



o espelho retrovisor exterior do lado do condutor é esférico com o fim de reduzir "o ângulo morto".

Além disso, os objectos observados nos retrovisores condutor e passageiro estão na realidade mais perto do que parecem.

Será preciso ter em conta esse facto para avaliar correctamente a distância em relação às viaturas que vêm atrás.

O SEU 206 EM PORMENOR

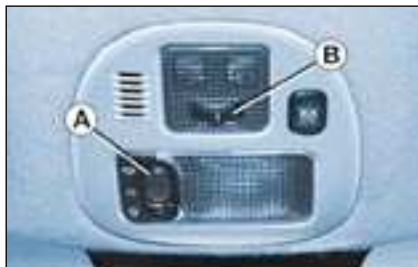

LUZ DO TECTO

Luz do tecto dianteira (botão A)



Nesta posição, acende durante cerca de 30 segundos.

- ao destrancar o veículo,
- ao abrir uma porta,
- ao abrir a mala e o óculo traseiro (206 SW),
- ao desligar o contacto.

Apaga-se ao trancar o veículo.

Pisca em andamento se uma porta ou a mala não estiver correctamente fechada.



Permanentemente apagada.



Acende permanentemente com a chave na posição acessórios ou com a ignição ligada.

Luz de leitura de mapas (botão B)

Com a chave na posição acessórios ou ignição ligada, girar o botão B para a direita ou para a esquerda.



JANELAS DE TELEPORTAGEM/ ESTACIONAMENTO

O pára-brisas atérmico possui duas zonas não reflectoras situadas de um e do outro lado da base do retrovisor interior.

Destinam-se à colocação de cartões de teleportagem e/ou de estacionamento.

PALA DE SOL

As palas de sol possuem um espelho de cortesia com tampa de ocultação na do condutor.



Nesta posição, acende durante cerca de 30 segundos:

- ao destrancar o veículo,
- ao abrir uma porta, a mala ou o óculo traseiro (206 SW)
- ao desligar o contacto.

Apaga-se ao trancar o veículo.

Pisca em andamento se uma porta ou a mala não estiver correctamente fechada.



Permanentemente apagada



Iluminação permanente, chave na posição acessórios ou ignição ligada.



AJUSTE DOS FARÓIS

Em função da carga do veículo, recomenda-se a correcção da altura do feixe dos faróis:

- 0** - 1 ou 2 pessoas à frente
- - 3 pessoas
- 1** - 5 pessoas
- 2** - 5 pessoas + cargas máximas autorizadas
- 3** - Condutor + cargas máximas autorizadas

Ajuste inicial na posição 0.



AJUSTE DO VOLANTE EM ALTURA

Com o veículo imobilizado, baixar o comando para desbloquear o volante. Ajustar o volante na altura pretendida e puxar o comando para o bloquear.



BUZINA



Pressionar um dos raios ou o centro do volante.



CINZEIRO DA FRENTE

Para o esvaziar, fechar a tampa.
Puxar o espigão e soltar o cinzeiro para cima.

ISQUEIRO

Pressionar e esperar alguns momentos até ao disparo automático.
É alimentado a partir da posição acessórios (1ª posição).



PORTA-LUVAS

Para abrir o porta-luvas, levantar a patilha.

Ilumina-se ao abrir a tampa.

1. Arrumação da pasta com os documentos de bordo.
2. Suporte para latas de bebidas .
3. Porta-lápis.
4. Arrumação de óculos.
5. Arrumação de mapas.
6. Arrumação de moedas.

O SEU 206 EM PORMENOR

ARRUMOS NA MALA (Berlina)



Prateleira traseira

Para retirar a prateleira:

- Retirar os dois cordões 1,
- Levantar ligeiramente a prateleira e retirá-la.



Várias possibilidades de arrumação:

- ou atrás dos bancos da frente,
- ou atrás do banco traseiro com o auxílio da rede de retenção de bagagens,
- ou pousada na mala.



Rede de retenção de bagagens

Utilizar os anéis de amarração, situados no piso da mala e no encosto do banco traseiro, para fixar a rede de retenção das bagagens.



Cinta de fixação

Uma cinta fixada num lado da mala permite segurar diversos objectos (bidões, caixa de primeiros socorros, ...)

O SEU 206 EM PORMENOR

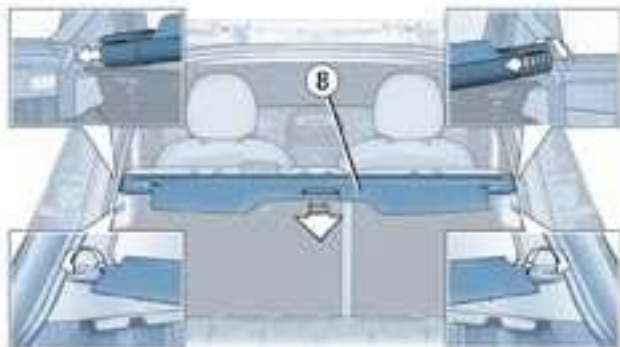

O SEU 206 EM PORMENOR

ARRUMOS DA MALA (206 SW)

1. Pegas de mão e cabide

2. Ganchos porta-fatos

Existem seis ganchos para pendurar fatos.

3. Fixações para rede de retenção carga alta

A rede de retenção cargas altas pode ser instalada atrás dos bancos dianteiros ou atrás do banco traseiro.

Abrir as protecções das fixações altas correspondentes.

Instalar uma extremidade da barra metálica numa das duas fixações, comprimir a barra e instalar a outra extremidade libertando-a.

Fixar os dois ganchos das correias da rede atrás dos bancos dianteiros, com o banco traseiro rebatido, ou nos anéis de amarração do piso.

Os anéis situam-se ao lado das fixações altas correspondentes.

Esticar as duas correias.

4. Ganchos

Dispõe de dois ganchos laterais para pendurar pequenos volumes.

5. Tomada acessórios 12 V

É uma tomada 12 V (de tipo isqueiro). Está instalada sobre o forro traseiro esquerdo e é alimentada a partir da posição acessórios (1ª posição).

6. Redes de arrumação

Dispõe de duas redes (não desmontáveis) que podem conter a rede de retenção de bagagens, uma caixa de primeiros socorros, ...

7. Correias de fixação

Existem duas correias para amarrar diversos objectos: bidões, etc.

8. Protecção de bagagens

Nota: destrancar o encosto do banco traseiro para facilitar a instalação e a desmontagem da protecção de bagagens.

Para a instalar:

- posicionar uma extremidade do enrolador da protecção de bagagens num dos dois suportes,
- apertar a extremidade oposta do enrolador e colocá-lo no devido lugar,
- soltá-lo para que ele se fixe,
- desenrolar a protecção de bagagens até ao nível dos montantes da mala,
- inserir as guias da protecção de bagagens nos trilhos dos montantes.

Para a retirar:

- retirar as guias de protecção de bagagens dos trilhos dos montantes,
- arrumar a protecção de bagagens no seu enrolador,
- comprimí-la e retirá-la do seu suporte.

9. Anéis de amarração

Existem oito anéis de amarração para fixar a rede de retenção de bagagens: quatro no encosto do banco traseiro e quatro no piso da mala (dos quais dois sob o tapete, ao fundo)

Triângulo de sinalização

A porta da mala comporta um lugar destinado ao triângulo de sinalização.

O SEU 206 EM PORMENOR



ARRUMOS DA MALA

1. Caixa isotérmica contendo um kit de reparação (furo).
2. Capa de protecção contendo o macaco e o calço desdobrável.
3. Pegas de apoio com gancho para cabide de roupa.
4. Mesa traseira amovível.
5. Cinta de manutenção para diversos objectos: lata para líquidos, caixa de primeiros socorros, etc.
6. Anéis de amarração.
Tem ao seu dispôr seis anéis de amarração para fixar a rede de retenção de bagagens: quatro no espaldar dos bancos traseiros e dois no forro traseiro (à direita e à esquerda) da mala.
7. Arrumo da rede de protecção de bagagens (exemplo de localização).

O SEU 206 EM PORMENOR

CAIXA DE VELOCIDADES AUTOMÁTICA "TIPTRONIC-Sistema PORSCHE"

A caixa **automática** de quatro velocidades oferece, à escolha, o conforto do **automatismo integral**, enriquecido com um programa **desportivo** e um programa para **neve**, ou a **passagem manual** das velocidades.



Grelha de selecção das posições

☞ Mover a alavanca na grelha para seleccionar uma posição.

O avisador da selecção aparece no ecrã do quadrante.

Park (Estacionamento): para **imobilizar o veículo** ou para **pôr o motor a trabalhar**, com o travão de estacionamento apertado ou destravado

Reverse (marcha-atrás): para efectuar uma **marcha-atrás** (seleccionar esta posição com o veículo parado e o motor ao ralenti)

Neutral (ponto morto): para **pôr o motor a trabalhar** e para **estacionar**, utilizar o travão de estacionamento apertado

Se em andamento a posição **N** for introduzida inadvertidamente, deixar o motor voltar ao ralenti antes de engatar de novo posição **D** para acelerar.

Drive (condução): para **conduzir** utilizando o sistema automático

Manual (manual): para **seleccionar** as relações.

S: programa desportivo

☼: programa neve

ARRANQUE DO MOTOR

- Com o travão de estacionamento apertado, seleccionar a posição **P** ou **N** na grelha,
- Colocar a chave de contacto na posição **ARRANQUE**.

ARRANQUE

Com o motor a trabalhar, para arrancar o veículo a partir da posição **P**:

☞ **carregar imperativamente no pedal dos travões para sair da posição P**,

☞ seleccionar a posição **R**, **D** ou **M** e diminuir progressivamente a pressão exercida sobre o pedal do travão; o veículo arranca imediatamente.

Pode-se também arrancar a partir da posição **N**:

☞ libertar o travão de estacionamento pressionando o pedal dos travões,

☞ seleccionar a posição **R**, **D** ou **M** e diminuir progressivamente a pressão sobre o pedal dos travões; o veículo arranca imediatamente.

ATENÇÃO

Quando o motor trabalha ao ralenti sem estar travado, se uma das posições **R**, **D** ou **M** for seleccionada, o veículo desloca-se mesmo sem intervenção no acelerador.

Por esta razão, **não deixar crianças sem vigilância dentro do veículo com o motor a trabalhar**.

Quando alguma operação de manutenção tiver que ser efectuada com o motor a trabalhar, apertar o travão de estacionamento e seleccionar a posição **P**.

O SEU 206 EM PORMENOR

Funcionamento automático

Passagem automática das **quatro velocidades**:

☞ Seleccionar a posição **D** na grelha

A caixa de velocidades selecciona permanentemente a velocidade melhor adaptada aos seguintes parâmetros:

- o perfil da estrada,
- a carga do veículo.

A caixa de velocidades funciona então com o programa auto-adaptativo sem intervenção do condutor.

ATENÇÃO

Nunca seleccionar a posição **N** com o veículo em andamento.

Nunca seleccionar as posições **P** ou **R** se o veículo não estiver imobilizado.

Não passar de uma função para outra para melhorar a travagem numa estrada escorregadia.

Observações

Para obter uma aceleração máxima sem tocar na alavanca de velocidades, carregar a fundo no pedal do acelerador (kick down). A caixa de velocidades retrogradará automaticamente ou conservará a mudança seleccionada até ao regime máximo do motor.

Em travagem, a caixa de velocidades retrogradará automaticamente para proporcionar um travão motor eficaz.

Ao levantar bruscamente o pé do acelerador, a caixa de velocidades não passará para a mudança superior a fim de melhorar a segurança.

Programas Desportivo e para Neve

Além do programa auto-adaptativo, dispõe também de dois programas específicos.

O programa visualiza-se no ecrã do painel de instrumentos.

Programa Desportivo

☞ Premir a tecla **S**, depois do arranque do motor.

A caixa de velocidades previligiará automaticamente uma condução dinâmica.

Programa para Neve

Este programa facilita o arranque e a motricidade quando as condições de aderência são fracas.

☞ Premir a tecla *****, depois do arranque do motor.

A caixa de velocidades adapta-se à condução em estradas escorregadias.

Observação: em qualquer momento pode regressar ao programa auto-adaptativo.

☞ Premir novamente a tecla **S** ou ***** para neutralizar o programa seleccionado.

Funcionamento Manual

Passagem **manual** das quatro velocidades:

☞ Seleccionar a posição **M**, na grelha,

☞ Empurre a alavanca para o sinal **+** para passar à velocidade superior,

☞ Puxe a alavanca para o sinal **-** para passar a uma velocidade inferior.

A passagem da posição **D** (condução automática) à posição **M** (condução manual) pode efectuar-se a qualquer momento.

Observações

A passagem de uma para outra velocidade somente será efectuada se as condições de velocidade e do regime motor o permitirem. Caso contrário as normas do funcionamento automático impor-se-ão momentaneamente.

Em parado ou a baixa velocidade, a caixa de velocidades selecciona automaticamente a velocidade **M1**.

Os programas **S** (desportivo) e ***** (neve) não funcionam com a condução manual.

O SEU 206 EM PORMENOR

Anomalia de funcionamento

Qualquer anomalia no funcionamento é assinalada por um sinal sonoro acompanhado pela mensagem "**Anomalia caixa automática**" no ecrã multifunções e pelo piscar dos avisadores Despoto e Neve no quadrante.

Neste caso, a caixa de velocidades funciona em modo de recurso (bloqueio na 3ª velocidade). Pode então sentir-se um choque importante ao passar de **P** para **R** e de **N** para **R** (sem risco para a caixa de velocidades).

Não ultrapassar os 100 km/h no limite da regulamentação local.

Consultar rapidamente um Representante Autorizado PEUGEOT.



O acendimento desta luz avisadora e da luz avisadora **STOP**, acompanhado por um sinal sonoro (com o veículo em movimento) e pela mensagem "**Esquecimento travão de mão**" no ecrã multifunções, indica que este permanece apertado ou que foi mal afrouxado.

O TRAVÃO DE MÃO

Para accionar o travão

Puxar o travão de mão para imobilizar o veículo.

Para desengatar o travão

Puxar a alavanca e carregar no botão para desapertar o travão de mão.



*No caso de avaria da bateria, se a alavanca estiver na posição **P** a passagem para uma outra posição não será possível.*

Sobretudo, não forçar a alavanca, pois corre o risco de danificar a caixa de velocidades automática.



Sempre que estacionar num declive, virar as rodas para o passeio e engate o travão de estacionamento.

O travão de estacionamento não deve ser utilizado para parar ou travar o veículo em movimento.

O SEU 206 EM PORMENOR

Anomalia de funcionamento

Qualquer anomalia no funcionamento é assinalada por um sinal sonoro acompanhado pela mensagem "**Anomalia caixa automática**" no ecrã multifunções e pelo piscar dos avisadores Despoto e Neve no quadrante.

Neste caso, a caixa de velocidades funciona em modo de recurso (bloqueio na 3ª velocidade). Pode então sentir-se um choque importante ao passar de **P** para **R** e de **N** para **R** (sem risco para a caixa de velocidades).

Não ultrapassar os 100 km/h no limite da regulamentação local.

Consultar rapidamente um Representante Autorizado PEUGEOT.



O acendimento desta luz avisadora e da luz avisadora **STOP**, acompanhado por um sinal sonoro (com o veículo em movimento) e pela mensagem "**Esquecimento travão de mão**" no ecrã multifunções, indica que este permanece apertado ou que foi mal afrouxado.

O TRAVÃO DE MÃO

Para accionar o travão

Puxar o travão de mão para imobilizar o veículo.

Para desengatar o travão

Puxar a alavanca e carregar no botão para desapertar o travão de mão.



*No caso de avaria da bateria, se a alavanca estiver na posição **P** a passagem para uma outra posição não será possível.*

Sobretudo, não forçar a alavanca, pois corre o risco de danificar a caixa de velocidades automática.



Sempre que estacionar num declive, virar as rodas para o passeio e engate o travão de estacionamento.

O travão de estacionamento não deve ser utilizado para parar ou travar o veículo em movimento.

O SEU 206 EM PORMENOR

SISTEMA ANTI-BLOQUEIO DAS RODAS (ABS) E REPARTIDOR ELECTRÓNICO DE TRAVAGEM (REF)

O sistema ABS, associado ao repartidor electrónico de travagem, aumenta a estabilidade e a maneabilidade do veículo aquando da travagem, sobretudo em pisos defeituosos ou escorregadios.

Observação: em caso de troca de rodas (pneus e jantes) ter atenção para que sejam homologadas.

O sistema anti-bloqueio intervém automaticamente quando houver risco de bloqueio das rodas.



O acendimento deste avisador, acompanhado por um sinal sonoro e pela mensagem **"Anomalia ABS"**, indica um disfuncionamento do sistema ABS o que pode provocar uma perda de controlo do veículo durante a travagem.



O acendimento deste avisador, associado aos avisadores **STOP** e **ABS**, acompanhado por um sinal sonoro e pela mensagem **"Anomalia travagem"**, indica um mau funcionamento do repartidor electrónico de travagem o que pode provocar uma perda de controlo do veículo durante a travagem.

A paragem é imperativa.

Em ambos os casos, consultar um Ponto de Serviço PEUGEOT.

O funcionamento normal do sistema ABS pode manifestar-se por ligeiras vibrações no pedal dos travões.

Em caso de travagem de emergência, carregar muito fortemente no pedal sem nunca diminuir o esforço.

SISTEMA DE ASSISTÊNCIA À TRAVAGEM DE URGÊNCIA

Este sistema permite, em caso de urgência, atingir mais rapidamente a pressão optimizada de travagem e reduzir, por conseguinte, a distância de paragem.

Activa-se em função da rapidez de accionamento do pedal dos travões e manifesta-se por uma diminuição da resistência do pedal e um aumento da eficácia da travagem.

Aquando de uma travagem de emergência, em função da força de aceleração, as luzes de emergência acendem automaticamente. Apagar-se-ão automaticamente à primeira aceleração.

O SEU 206 EM PORMENOR

SISTEMA ANTI-PATINAGEM DAS RODAS (ASR) E CONTROLO DINÂMICO DE ESTABILIDADE (ESP)

Estes sistemas estão associados e são complementares do ABS.

O sistema ASR otimiza a motricidade, para evitar a patinagem das rodas, agindo nos travões das rodas motrizes e sobre o motor. Permite também melhorar a estabilidade direccional do veículo na aceleração.

Em caso de desvio entre a trajectória seguida pelo veículo e a desejada pelo condutor, o sistema ESP age automaticamente sobre o travão de uma ou de várias rodas e no motor para inscrever o veículo na trajectória desejada.

Funcionamento dos sistemas ASR e ESP



A luz avisadora pisca no caso da activação do ASR ou do ESP.

Neutralização dos sistemas ASR/ESP

Em condições excepcionais (arranque do veículo atolado, imobilizado na neve, sob solo instável...), poderá tornar-se útil neutralizar os sistemas ASR e ESP para fazer patinar as rodas e reencontrar a aderência.

☞ Premir o interruptor "**ESP OFF**", situado à esquerda sob o volante.



A luz avisadora do interruptor e o testemunho acendem, acompanhados por uma mensagem no ecrã multifunções: os sistemas -ASR e ESP são neutralizados.

Recomeçam a funcionar:

- ☞ automaticamente em caso de corte de contacto,
- ☞ manualmente através de uma nova pressão no interruptor.

Controlo de funcionamento



Quando surge um mau funcionamento nos sistemas, a luz avisadora do interruptor pisca e o testemunho acende.

Consultar um Representante Autorizado PEUGEOT para verificação dos sistemas.



Os sistemas ASR/ESP aumentam a segurança em condução normal mas não devem incitar o condutor a assumir riscos suplementares ou a circular a altas velocidades.

O funcionamento destes sistemas é assegurado sob reserva do respeito das preconizações do fabricante relativas às rodas (pneus e jantes), aos componentes de travagem, aos componentes electrónicos e os procedimentos de montagem e de intervenção da rede PEUGEOT.

Depois de um choque, mandar verificar estes sistemas por um Representante Autorizado PEUGEOT.

O SEU 206 EM PORMENOR

OS AIRBAGS

Os airbags foram concebidos para otimizar a segurança dos ocupantes em caso de embates violentos e completam a acção dos cintos de segurança com limitador de esforço. Neste caso, os detectores electrónicos registam e analisam a desaceleração brutal da viatura: se o limiar de disparo for alcançado, os airbags enchem-se instantaneamente e interpõem-se entre os ocupantes e o veículo.

Imediatamente após o choque, os airbags esvaziam-se rapidamente para não prejudicarem a visibilidade nem a saída eventual dos ocupantes.

Os airbags não deflagrarão em caso de embate pouco importante para os quais o cinto de segurança é suficiente para assegurar uma óptima protecção; a importância de um embate depende da natureza do obstáculo e da velocidade do veículo no momento da colisão.

Os airbags só funcionam com a ignição ligada.

Nota: O gás que se escapa do Airbag pode ser ligeiramente irritante.



AIRBAGS FRONTAIS

Estão integrados no centro do volante para o condutor e no painel de bordo para o passageiro da frente. Deflagram simultaneamente excepto se o airbag passageiro estiver neutralizado.

Anomalia do airbag frontal



Se esta luz avisadora acender, acompanhada por um sinal sonoro e pela mensagem "**Anomalia do Airbag**" no ecrã multifunções, consulte um Representante Autorizado PEUGEOT para verificação do sistema.



Desactivação do airbag passageiro*

Para assegurar a segurança dos seus filhos, desactivar imperativamente o airbag passageiro quando instalar um banco para criança virado de costas para a estrada no banco da frente do passageiro. Caso contrário, a criança arriscar-se-ia a ser morta ou gravemente ferida aquando do disparo do airbag.

Com a chave desligada, introduzirá no comando de neutralização do airbag passageiro 1, rodá-la para a posição "OFF" e retirá-la em seguida mantendo esta posição.



A luz avisadora no painel de instrumentos fica acesa enquanto o airbag estiver desactivado.

* Consoante o destino.

O SEU 206 EM PORMENOR

Na posição **"OFF"**, o airbag passageiro não deflagrará em caso de choque.

Quando retirar o banco de criança, rodar o comando do airbag para a posição **"ON"** para activar novamente o airbag e assegurar assim a segurança do seu passageiro em caso de colisão.

Controlo de neutralização

É assegurado pelo acendimento de uma luz avisadora acompanhado por uma mensagem no ecrã multifunções.



Com a chave ligada (2ª posição da chave), o acendimento desta luz avisadora acompanhado por uma mensagem no ecrã multifunções, indica que o airbag passageiro está neutralizado (posição **"OFF"** do comando).

AIRBAGS LATERAIS* E AIRBAGS CORTINA*

Os airbags laterais estão integrados nos encostos dos bancos da frente, no lado da porta.

Os airbags cortina estão integrados nos montantes e na parte superior do habitáculo.

Deflagram unilateralmente no lado em que ocorrer a colisão.

Controlo de funcionamento

É assegurado por uma luz avisadora que se acende acompanhada por um sinal sonoro e por uma mensagem no ecrã multifunções.



Se esta luz avisadora acender, acompanhada por um sinal sonoro e pela mensagem **"Anomalia Airbag"** no ecrã multifunções, consultar um Ponto Serviço PEUGEOT para verificação do sistema.



No caso de acendimento permanente das duas luzes avisadoras dos airbags, não instalar o banco para crianças de costas para a estrada. Consultar um Representante Autorizado PEUGEOT.

* Consoante o destino.

O SEU 206 EM PORMENOR



Para que os airbags frontais, laterais* e de cortina* sejam plenamente eficazes, respeitar as seguintes regras de segurança:

- *Estar preso no seu banco com um cinto de segurança convenientemente ajustado.*
- *Adoptar uma posição sentada normal e vertical (não pôr os pés sobre o painel de bordo).*
- *Não deixar nada entre os ocupantes da frente e os Airbags (criança, animal, objecto, ...).*

Isso poderia impedir o funcionamento dos airbags ou ferir os ocupantes.

- *Qualquer intervenção nos sistemas airbags é estritamente proibida excepto se for feita por pessoal qualificado da Rede PEUGEOT.*
- *Depois de um incidente ou se o veículo foi roubado, mandar verificar os sistemas airbags.*

Airbags frontais

- *Não conduzir agarrando o volante pelos seus raios ou deixando as mãos sobre a caixa central do volante.*
- *Não pôr os pés no painel de bordo, no lado do passageiro.*
- *Abster-se de fumar na medida do possível porque o enchimento dos Airbags pode provocar queimaduras ou riscos de ferimentos devido ao cigarro ou ao cachimbo.*
- *Nunca desmontar, furar nem submeter o volante a choques violentos.*

Airbags laterais*

- *Não cobrir os bancos com capas ou fazê-lo unicamente com capas homologadas. Consultar um Ponto de Serviço PEUGEOT.*
- *Nunca fixar ou colar nada nos encostos dos bancos porque isso poderia ocasionar ferimentos no tórax ou nos braços durante o enchimento do airbag lateral.*
- *Não aproximar o peito da porta mais do que o que for necessário.*

Airbags cortina*

- *Não fixar ou colar nada nos montantes ou no tejadilho porque isso poderia ocasionar ferimentos na cabeça durante o enchimento do airbag cortina.*
- *Não desmontar os parafusos dos manípulos de fixação implantados no tejadilho pois eles participam na fixação dos airbags cortina.*

* Consoante o destino.

O SEU 206 EM PORMENOR

Na posição **"OFF"**, o airbag passageiro não deflagrará em caso de choque.

Quando retirar o banco de criança, rodar o comando do airbag para a posição **"ON"** para activar novamente o airbag e assegurar assim a segurança do seu passageiro em caso de colisão.

Controlo de neutralização

É assegurado pelo acendimento de uma luz avisadora acompanhado por uma mensagem no ecrã multifunções.



Com a chave ligada (2ª posição da chave), o acendimento desta luz avisadora acompanhado por uma mensagem no ecrã multifunções, indica que o airbag passageiro está neutralizado (posição **"OFF"** do comando).

AIRBAGS LATERAIS* E AIRBAGS CORTINA*

Os airbags laterais estão integrados nos encostos dos bancos da frente, no lado da porta.

Os airbags cortina estão integrados nos montantes e na parte superior do habitáculo.

Deflagram unilateralmente no lado em que ocorrer a colisão.

Controlo de funcionamento

É assegurado por uma luz avisadora que se acende acompanhada por um sinal sonoro e por uma mensagem no ecrã multifunções.



Se esta luz avisadora acender, acompanhada por um sinal sonoro e pela mensagem **"Anomalia Airbag"** no ecrã multifunções, consultar um Ponto Serviço PEUGEOT para verificação do sistema.



No caso de acendimento permanente das duas luzes avisadoras dos airbags, não instalar o banco para crianças de costas para a estrada. Consultar um Representante Autorizado PEUGEOT.

* Consoante o destino.

O SEU 206 EM PORMENOR



Para que os airbags frontais, laterais* e de cortina* sejam plenamente eficazes, respeitar as seguintes regras de segurança:

- *Estar preso no seu banco com um cinto de segurança convenientemente ajustado.*
- *Adoptar uma posição sentada normal e vertical (não pôr os pés sobre o painel de bordo).*
- *Não deixar nada entre os ocupantes da frente e os Airbags (criança, animal, objecto, ...).*

Isso poderia impedir o funcionamento dos airbags ou ferir os ocupantes.

- *Qualquer intervenção nos sistemas airbags é estritamente proibida excepto se for feita por pessoal qualificado da Rede PEUGEOT.*
- *Depois de um incidente ou se o veículo foi roubado, mandar verificar os sistemas airbags.*

Airbags frontais

- *Não conduzir agarrando o volante pelos seus raios ou deixando as mãos sobre a caixa central do volante.*
- *Não pôr os pés no painel de bordo, no lado do passageiro.*
- *Abster-se de fumar na medida do possível porque o enchimento dos Airbags pode provocar queimaduras ou riscos de ferimentos devido ao cigarro ou ao cachimbo.*
- *Nunca desmontar, furar nem submeter o volante a choques violentos.*

Airbags laterais*

- *Não cobrir os bancos com capas ou fazê-lo unicamente com capas homologadas. Consultar um Ponto de Serviço PEUGEOT.*
- *Nunca fixar ou colar nada nos encostos dos bancos porque isso poderia ocasionar ferimentos no tórax ou nos braços durante o enchimento do airbag lateral.*
- *Não aproximar o peito da porta mais do que o que for necessário.*

Airbags cortina*

- *Não fixar ou colar nada nos montantes ou no tejadilho porque isso poderia ocasionar ferimentos na cabeça durante o enchimento do airbag cortina.*
- *Não desmontar os parafusos dos manípulos de fixação implantados no tejadilho pois eles participam na fixação dos airbags cortina.*

* Consoante o destino.



MOTORES GASOLINA 1,1 LITROS (60 cv) e, 1,4 LITROS (75 cv)

- | | | |
|---|--|-------------------------------------|
| 1. Reservatório da direcção assistida | 4. Reservatório do líquido dos travões | 7. Vareta de nível de óleo do motor |
| 2. Reservatório do lava-vidros e lava-faróis* | 5. Bateria | 8. Reservatório de óleo do motor |
| 3. Reservatório do líquido de arrefecimento | 6. Filtro de ar | |

* Consoante o destino.

AS INFORMAÇÕES PRÁTICAS



MOTOR GASOLINA 1,4 LITROS 16V (90 cv)

- | | | |
|--|---|------------------------------|
| 1. Direcção assistida | 4. Enchimento de líquido de travões e de embraiagem | 7. Vareta de medição de óleo |
| 2. Reservatório de lava-vidros e de lava-faróis* | 5. Bateria | 8. Enchimento de óleo motor |
| 3. Complemento de líquido de arrefecimento | 6. Filtro de ar | |

* Consoante o destino.



MOTOR GASOLINA 1,6 LITROS 16V (110 cv)

- | | | |
|--|---------------------------------------|------------------------------|
| 1. Reservatório da direcção assistida | 4. Reservatório do líquido de travões | 7. Vareta de medição do óleo |
| 2. Reservatório do lava-vidros e do lava-faróis* | 5. Bateria | 8. Depósito do óleo do motor |
| 3. Reservatório do líquido de arrefecimento | 6. Filtro do ar | |

* Consoante o destino.

AS INFORMAÇÕES PRÁTICAS

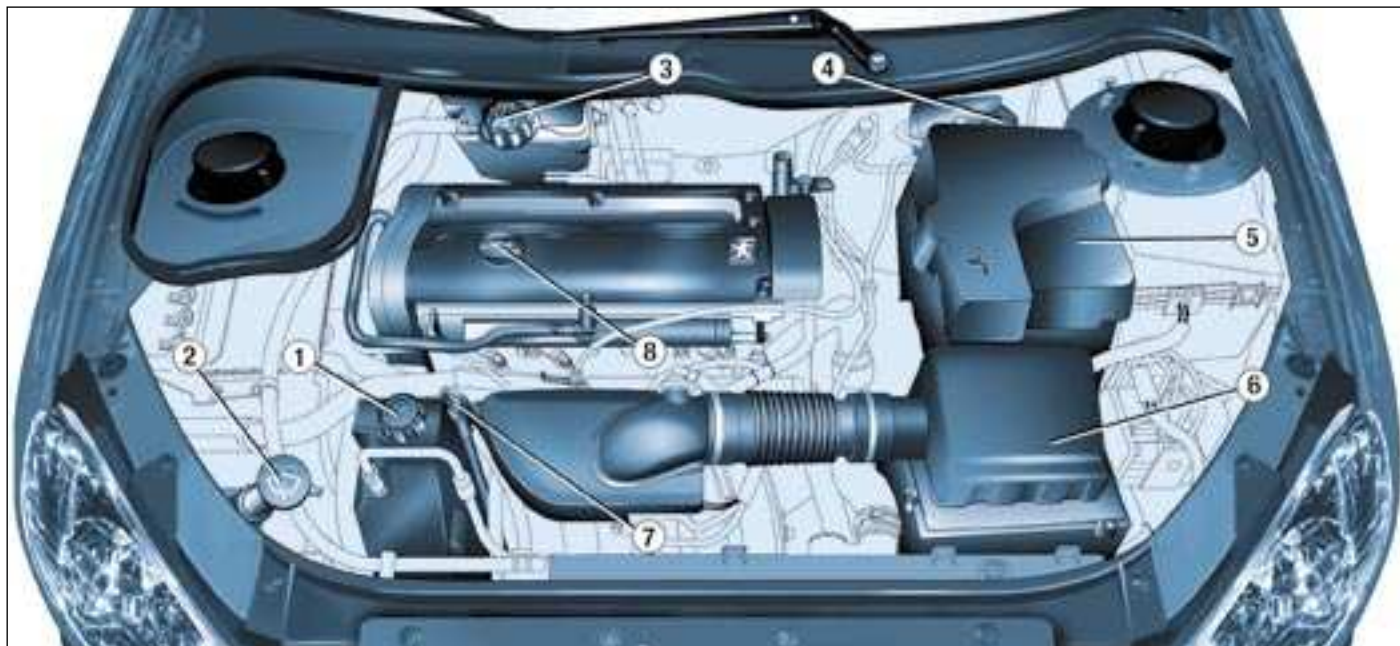

MOTORE GASOLINA 2 LITROS 16V (138 cv)

- | | | |
|---|--|----------------------------------|
| 1. Reservatório da direcção assistida | 4. Reservatório do líquido dos travões | 7. Vareta de medição do óleo |
| 2. Reservatório do lava-vidros e lava-faróis* | 5. Bateria | 8. Reservatório do óleo do motor |
| 3. Reservatório do líquido de arrefecimento | 6. Filtro de ar | |

* Consoante o destino.

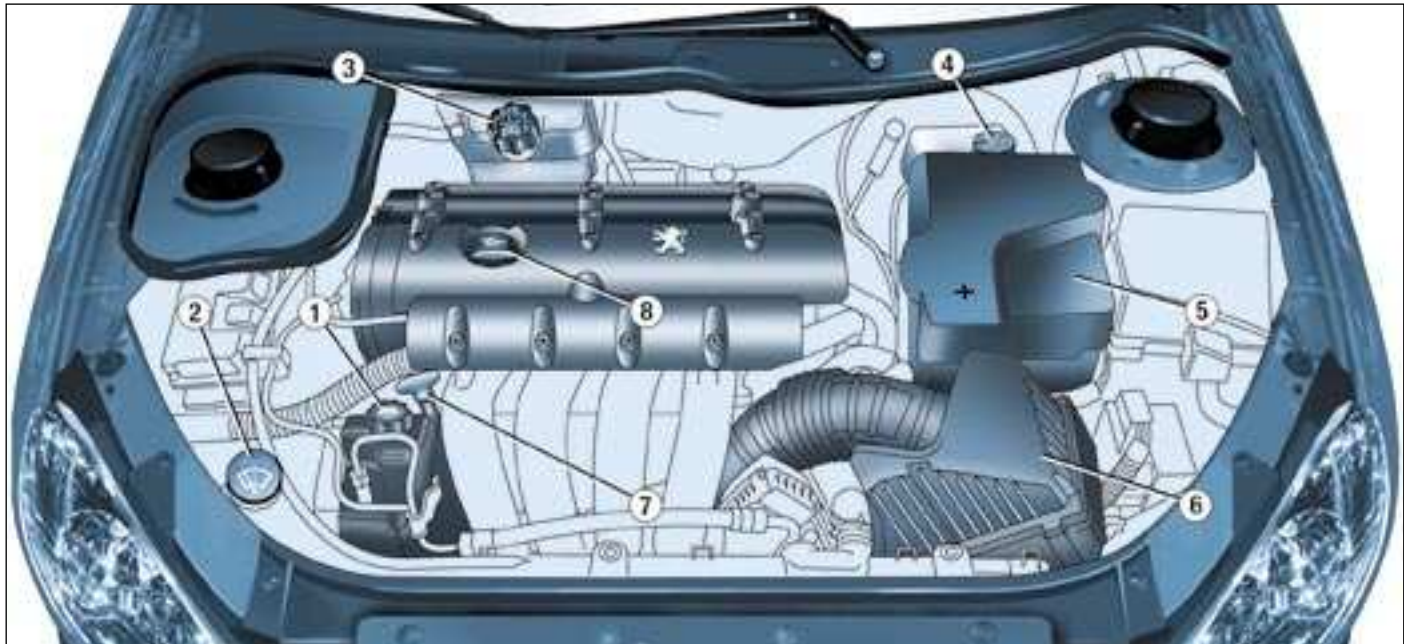

MOTORE GASOLINA 2 LITROS 16V (180 cv)

- | | | |
|---|--|-------------------------------------|
| 1. Reservatório da direcção assistida | 4. Reservatório do líquido dos travões | 7. Vareta de nível de óleo do motor |
| 2. Reservatório do lava-vidros e lava-faróis* | 5. Bateria | 8. Enchimento de óleo do motor |
| 3. Reservatório do líquido de arrefecimento | 6. Filtro de ar | |

* Consoante o destino.

AS INFORMAÇÕES PRÁTICAS

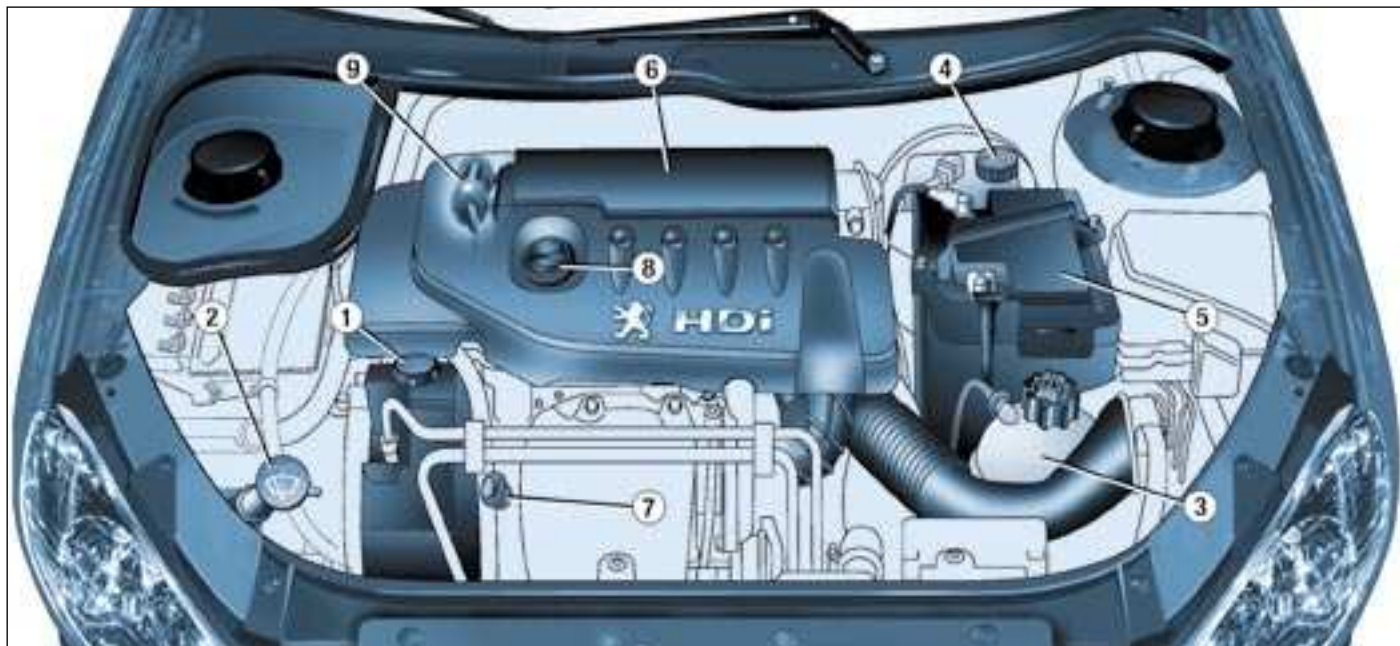

MOTOR DIESELTURBO 1,4 LITROS HDI (70 cv)

- | | | |
|---|---------------------------------------|-----------------------------|
| 1. Reservatório de direcção assistida | 4. Reservatório de líquido de travões | 8. Depósito de óleo motor |
| 2. Reservatório de líquido lava-vidros e lava-faróis* | 5. Bateria | 9. Bomba de re-escorvamento |
| 3. Reservatório de líquido de arrefecimento | 6. Filtro de ar | |
| | 7. Vareta de medição do óleo motor | |

* Consoante o destino.



MOTOR DIESEL TURBO 2 LITROS HDI (90 cv)

- | | | |
|--|---------------------------------------|------------------------------|
| 1. Reservatório da direcção assistida | 4. Reservatório do líquido de travões | 7. Vareta de nível de óleo |
| 2. Reservatório do lava-vidros e do lava-faróis* | 5. Bateria | 8. Depósito de óleo do motor |
| 3. Reservatório do líquido de arrefecimento | 6. Filtro de ar | |

* Consoante o destino.

AS INFORMAÇÕES PRÁTICAS

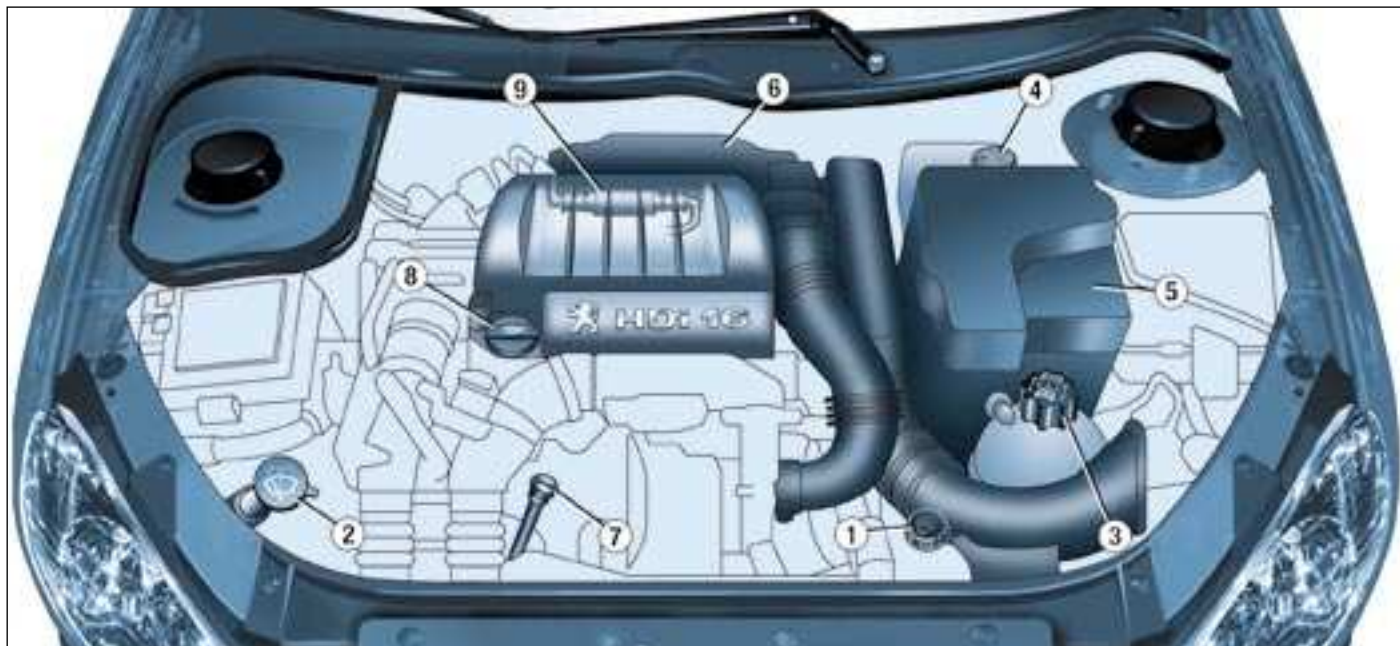

MOTOR DIESEL TURBO 1,6 LITROS HDI 16V (110 cv)

- | | | |
|---|---------------------------------------|----------------------------|
| 1. Reservatório de direcção assistida | 4. Reservatório do líquido de travões | 8. Depósito do óleo motor |
| 2. Reservatório de líquido lava-vidros e lava-faróis* | 5. Bateria | 9. Bomba de reescorvamento |
| 3. Reservatório do líquido de arrefecimento | 6. Filtro de ar | |
| | 7. Vareta de medição do óleo motor | |

* Consoante o destino.

AS INFORMAÇÕES PRÁTICAS

VERIFICAR OS NÍVEIS

Nível do óleo

☞ Efectuar este controlo regularmente e recomplete entre duas mudanças de óleo (o consumo máximo de óleo é de 0,5 l por 1 000 km).

O controlo faz-se com o veículo em plano horizontal e com o motor frio, com o auxílio do indicador de nível de óleo do painel de instrumentos ou com a vareta de medição manual.

Vareta de medição manual

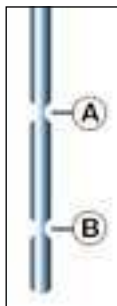

Dois marcações de nível na vareta de medição do óleo:

A = máximo

Nunca ultrapassar esta marca.

B = mínimo

Para preservar a fiabilidade dos motores e dos dispositivos de anti-polluição, a utilização de aditivos no óleo do motor é interdita.

Mudança do óleo do motor

Conforme as indicações fornecidas pelas caderneta de manutenção.

Atenção: evitar qualquer contacto prolongado do óleo usado com a pele.

Seleção do índice de viscosidade

O óleo escolhido tem sempre de satisfazer as normas de qualidade do fabricante.

Substituição do líquido dos travões:

- deve ser efectuada imperativamente nos intervalos previstos de acordo com o plano de manutenção do fabricante.
- utilizar os líquidos recomendados pelo fabricante e conformes as Normas DOT4.

Atenção: o líquido dos travões é nocivo e muito corrosivo. Evitar qualquer contacto com a pele.

Nível do líquido de arrefecimento

Utilizar o líquido recomendado pelo fabricante.

Num motor quente é o motoventilador que regula a temperatura do líquido de arrefecimento. Este pode funcionar mesmo com a ignição desligada; além disso, como o circuito de arrefecimento está sob pressão, esperar pelo menos uma hora antes de qualquer intervenção.

Para evitar quaisquer riscos de queimaduras, desenroscar o tampão duas voltas para diminuir a pressão. Quando esta tiver diminuído, retirar o tampão e completar o nível.

Observação: o líquido de arrefecimento não necessita ser substituído.

Óleos usados

Não deite óleos usados, líquido dos travões ou o líquido de arrefecimento nos esgotos ou para a terra.

Nível do líquido da direcção assistida

☞ Abrir o depósito com o motor frio e à temperatura ambiente. O nível deve estar sempre acima da marca MINI e próximo da marca MAXI.

Nível do líquido do lava-vidros e do lava-faróis*

Para otimizar a qualidade de limpeza e para a sua segurança, aconselhamos a utilização dos produtos recomendados pela PEUGEOT.

Nível aditivo de gasóleo

Se uma mensagem no ecrã multifunções, acompanhada por um sinal sonoro, indicar um nível mínimo de aditivo de gasóleo, é necessário efectuar um ajuste deste aditivo. Consultar rapidamente um Representante autorizado PEUGEOT.

* Consoante o destino.

AS INFORMAÇÕES PRÁTICAS

CONTROLOS

Bateria

No período de Inverno, mandar verificar a bateria por um Representante Autorizado PEUGEOT.

Filtro de ar e filtro do habitáculo

Substituir periodicamente os elementos filtrantes. **Se o meio ambiente o impuser, substitua-os duas vezes mais frequentemente.**

Pastilhas de travões

O desgaste dos travões depende da maneira de conduzir, nomeadamente nos veículos utilizados na cidade e em curtas distâncias.

Pode tornar-se necessário controlar o estado dos travões mesmo entre as revisões do veículo.

Travão de estacionamento

Uma grande folga no travão de estacionamento ou a constatação de uma perda de eficácia neste sistema, impõe uma regularização mesmo entre duas revisões.

Mandar verificar este sistema por um Representante Autorizado PEUGEOT.

Filtro de óleo

Substituição periódica do elemento do filtro do óleo segundo a recomendação do plano de manutenção.

Caixa de velocidades manual

Sem mudança de óleo. Controlar o nível seguindo o plano de manutenção do construtor.

Para efectuar a verificação dos principais níveis e o controlo de alguns elementos, conformes ao plano de manutenção do fabricante, consultar as páginas correspondentes à motorização do seu veículo na caderneta de manutenção.



Utilizar somente produtos recomendados por PEUGEOT.

A fim de otimizar o funcionamento de órgãos tão importantes como a direcção assistida e o sistema de travagem, a PEUGEOT selecciona e propõe produtos muito específicos.

A fim de não deteriorar os órgãos eléctricos, evitar a lavagem do motor.

FALTA DE COMBUSTÍVEL (DIESEL)

Em caso de falta de combustível é necessário reactivar o circuito:

Motor 1,4 litros HDI

- abastecer o reservatório de combustível com, pelo menos, cinco litros de gasóleo,
- accionar a bomba manual de reescorvamento até aparecer combustível no tubo transparente sob o capot motor,
- accionar o motor de arranque até ao arranque do motor.

Motor 1,6 litros HDI 16V

- encher o depósito de combustível com, pelo menos, cinco litros de gasóleo,
- libertar a tampa para aceder à bomba de reescorvamento,
- accionar a bomba manual de reescorvamento, até à aparição de combustível no tubo transparente com o conector verde,
- accionar o motor de arranque até ao arranque do motor.

AS INFORMAÇÕES PRÁTICAS

CONTROLOS

Bateria

No período de Inverno, mandar verificar a bateria por um Representante Autorizado PEUGEOT.

Filtro de ar e filtro do habitáculo

Substituir periodicamente os elementos filtrantes. **Se o meio ambiente o impuser, substitua-os duas vezes mais frequentemente.**

Pastilhas de travões

O desgaste dos travões depende da maneira de conduzir, nomeadamente nos veículos utilizados na cidade e em curtas distâncias.

Pode tornar-se necessário controlar o estado dos travões mesmo entre as revisões do veículo.

Travão de estacionamento

Uma grande folga no travão de estacionamento ou a constatação de uma perda de eficácia neste sistema, impõe uma regularização mesmo entre duas revisões.

Mandar verificar este sistema por um Representante Autorizado PEUGEOT.

Filtro de óleo

Substituição periódica do elemento do filtro do óleo segundo a recomendação do plano de manutenção.

Caixa de velocidades manual

Sem mudança de óleo. Controlar o nível seguindo o plano de manutenção do construtor.

Para efectuar a verificação dos principais níveis e o controlo de alguns elementos, conformes ao plano de manutenção do fabricante, consultar as páginas correspondentes à motorização do seu veículo na caderneta de manutenção.



Utilizar somente produtos recomendados por PEUGEOT.

A fim de otimizar o funcionamento de órgãos tão importantes como a direcção assistida e o sistema de travagem, a PEUGEOT selecciona e propõe produtos muito específicos.

A fim de não deteriorar os órgãos eléctricos, evitar a lavagem do motor.

FALTA DE COMBUSTÍVEL (DIESEL)

Em caso de falta de combustível é necessário reactivar o circuito:

Motor 1,4 litros HDI

- abastecer o reservatório de combustível com, pelo menos, cinco litros de gasóleo,
- accionar a bomba manual de reescorvamento até aparecer combustível no tubo transparente sob o capot motor,
- accionar o motor de arranque até ao arranque do motor.

Motor 1,6 litros HDI 16V

- encher o depósito de combustível com, pelo menos, cinco litros de gasóleo,
- libertar a tampa para aceder à bomba de reescorvamento,
- accionar a bomba manual de reescorvamento, até à aparição de combustível no tubo transparente com o conector verde,
- accionar o motor de arranque até ao arranque do motor.



MUDAR UMA RODA (Berlina)

Estacionamento do veículo

- Na medida do possível, imobilize o veículo num solo horizontal, estável e não escorregadio.
- Apertar o travão de mão, engatar a primeira ou a marcha-atrás (posição **P** para a caixa de velocidades automática).

Acesso à roda de reserva e ao macaco

A roda encontra-se no exterior, debaixo da mala e mantida por um suporte metálico.

- Retirar a chave de rodas **1** fixa no **forro traseiro direito da mala**.
- Desapertar o parafuso de fixação do suporte da roda de reserva, situado **dentro da mala por baixo da alcatifa**, com a chave de rodas **1**.
- Levantar o suporte para libertar o gancho para trás e depois deixá-lo baixar.
- Tirar a caixa de arrumação do macaco **2**, colocada na roda de reserva.

Desmontar a roda

- Com a caixa de arrumação do macaco, calçar a parte traseira da roda diametralmente oposta àquela que deve ser mudada.
- Retirar o tampão da roda com a chave de rodas, puxando no sítio da passagem da válvula.
- Desbloquear os parafusos da roda.
- Colocar a cabeça do macaco num dos quatro pontos **E**, previstos na infraestrutura, o mais próximo da roda a mudar. A base do macaco deve ficar em contacto com o solo sobre toda a sua superfície.
- Subir o macaco, desaparafusar completamente os parafusos e retirar a roda.

AS INFORMAÇÕES PRÁTICAS



MUDAR UMA RODA (206 SW)

Estacionamento do veículo

- Na medida do possível, imobilizar o veículo num solo horizontal, estável e não deslizante.
- Apertar o travão de mão e engatar a 1ª ou a marcha-atrás (posição **P** para a caixa de velocidades automática).



Acesso à roda de reserva e ao macaco

A roda encontra-se no exterior, debaixo da mala, mantida por um suporte metálico.

- Retirar a chave de rodas **1** fixada sob o forro direito da mala.
- Desapertar o parafuso de fixação do suporte da roda de reserva, situado dentro da mala debaixo da alcatifa, com a chave de rodas **1**.
- Levantar o suporte para libertar o gancho para trás e deixá-lo baixar.
- Retirar o estojo de arrumação do macaco **2** que se encontra dentro da roda de reserva.

Desmontar a roda

- Pôr o calço existente na caixa de arrumos do macaco atrás da roda diametralmente oposta aquela que deve ser substituída.
- Retirar o tampão da roda com a chave de rodas puxando no sítio da passagem da válvula.
- Desbloquear os parafusos da roda.
- Colocar o macaco num dos quatro pontos **E** previstos no piso, o mais perto possível da roda a mudar. Verificar que a base do macaco fica em contacto com o solo sobre toda a sua superfície.
- Subir o macaco, desaparafusar completamente os parafusos e retirar a roda.



Montar a roda

- Montar a roda de reserva e efectuar um pré-aperto com a chave.
- Baixar o macaco e retirá-lo.
- Apertar os parafusos com a chave.
- Aplicar o tampão da roda, excepto numa roda de uso temporário, começando pela passagem da válvula e carregando com a palma da mão.

Nota: Se o veículo estiver equipado de origem com anti-roubo de rodas, a capa dos parafusos anti-roubo é composta por duas partes.



Colocação da roda no suporte

- Repor a caixa de arrumação do macaco na roda.
- Repor o espaçador de fixação **3** apertando-o unicamente na roda de reserva de emergência de uso temporário.
- Repor a roda no suporte, orientando o espaçador **3** pelo eixo da viatura e com a abertura para a frente, de acordo com o esquema acima (unicamente na roda de reserva de uso temporário).
- Levantar a roda e o suporte e reposicionar o gancho.
- Não esquecer de apertar a fundo o parafuso de fixação da roda de reserva.
- Arrumar a chave de rodas.



Para a sua segurança, faça sempre a mudança de uma roda:

- num solo horizontal, estável e não deslizante,
- travão de mão apertado,
- a primeira ou a marcha-atrás engatada,
- veículo calçado com a caixa de arrumação,
- nunca se ponha debaixo de um veículo levantado unicamente com um macaco (utilizar um suporte).

Depois de mudar uma roda

- Mandar controlar rapidamente o aperto dos parafusos e a pressão da roda de reserva num Representante Autorizado PEUGEOT.
- Mandar reparar a roda furada e substituí-la imediatamente no veículo.
- A roda de reserva de emergência, equipada com um pneu 115/70 R 15, **só pode ser usada por pouco tempo:**
 - pressão de enchimento: 4,2 bar;
 - velocidade máxima: 80 km/h.

AS INFORMAÇÕES PRÁTICAS

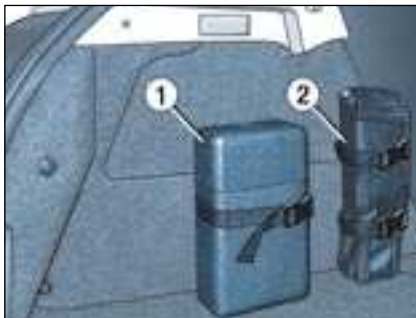

FURO DO PNEU (206 RC)

Como esta versão não possui roda de reserva, dispõe de um jítde reparação (dois aerossóis de reparação dos pneus), eu arrumados na caixa de arrumação isotérmica, (1) fixa por uma cinta no lado direito da mala.

Utilização do aerossol de reparação

(Ler igualmente as instruções de utilização inscritas nos aerossóis).

- ☞ Retirar, se possível, o elemento causador do furo e, eventualmente, esvazie o pneu.
- ☞ Girar a roda de maneira a que a válvula se apresente na horizontal do solo.



- ☞ Agitar fortemente o aerossol antes de o usar. Com tempo frio, aquecer o aerossol entre as mãos.
- ☞ Fixar a ponteira do aerossol na válvula permanecendo no eixo.
- ☞ Puxar a válvula contra o buraco na roda e, ao mesmo tempo, esvazie o aerossol mantendo-o em posição vertical.
- ☞ Manter firmemente a pressão durante um minuto.
- ☞ Retirar a ponteira e circular imediatamente pelo menos durante cinco quilómetros.
- ☞ Controlar se possível a pressão do pneu.
- ☞ Após o que deverá circular imediatamente, a **velocidade moderada**, até à oficina mais próxima.
- ☞ Manter firmemente a pressão durante um minuto e circular imediatamente a **velocidade moderada** até à oficina mais próxima.

MUDAR UMA RODA

Ferramentas

- O macaco e o calço estão num estojo fixado por 2 cintas do lado esquerdo da mala.
- A chave de rodas e a ferramenta para tampões de parafusos estão fixos no forro traseiro direito da mala.

Procedimento para mudar uma roda

As rodas do seu 206 RC estão equipadas com parafusos anti-roubo.

A substituição de uma roda é idêntica à da berlina.

Consultar os capítulos correspondentes.



Os aerossóis permitem efectuar uma reparação provisória (velocidade máxima de 80 km/h).

Após utilização, é necessário substituir o pneu. Como os aerossóis estão sobre pressão, não devem ser expostos a uma temperatura superior a 50 °C.

Conservá-las ao abrigo do calor na sua caixa de arrumos isotérmica.

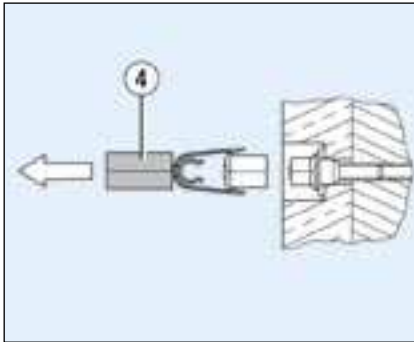

PARTICULARIDADES LIGADAS ÀS JANTES DE ALUMÍNIO

Tampões dos parafusos

Os parafusos das rodas de alumínio estão cobertos com tampões cromados.

Retirá-los com a ferramenta amarela **4** antes de desapertar os parafusos.

A ferramenta **4** está situada:

- na berlina e no 206 RC, sobre o forro traseiro direito da mala,
- no 206 SW, no compartimento de arrumação do macaco.

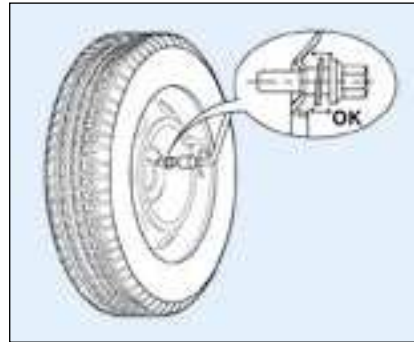

Montagem da roda de reserva

Se o veículo estiver equipado com uma roda de reserva em chapa, no momento da fixação desta é **normal** que as anilhas dos parafusos não fiquem em contacto com a jante. A fixação da roda de reserva é assegurada pelo apoio cónico de cada parafuso.

Montagem de pneus para neve

Se equipar o seu veículo com pneus para neve montados em jantes de chapa, deve utilizar **imperativamente** parafusos específicos disponíveis na rede PEUGEOT.

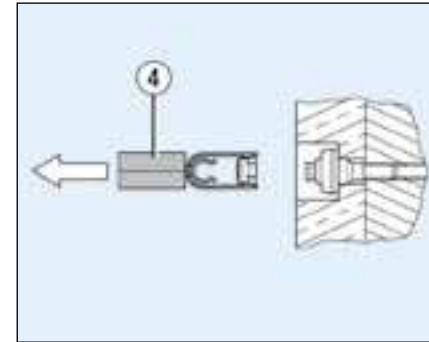

Parafusos anti-roubo

Se as jantes estiverem equipadas com parafusos anti-roubo (um por roda), é necessário retirar-lhe o tampão cromado e em seguida a protecção de plástico que a reveste, com a ferramenta **4**, antes de o desapertar com uma das duas chaves de caixa anti-roubo (situadas no porta-luvas) e a chave de rodas **1**.

Observação: tome cuidadosamente nota do número gravado na cabeça da chave de caixa anti-roubo. Isto permite-lhe obter, na sua rede, uma outra chave de caixa anti-roubo.

AS INFORMAÇÕES PRÁTICAS



MUDAR UMA RODA (206 SW)

Estacionamento do veículo

- Na medida do possível, imobilizar o veículo num solo horizontal, estável e não deslizante.
- Apertar o travão de mão e engatar a 1ª ou a marcha-atrás (posição **P** para a caixa de velocidades automática).



Acesso à roda de reserva e ao macaco

A roda encontra-se no exterior, debaixo da mala, mantida por um suporte metálico.

- Retirar a chave de rodas **1** fixada sob o forro direito da mala.
- Desapertar o parafuso de fixação do suporte da roda de reserva, situado dentro da mala debaixo da alcatifa, com a chave de rodas **1**.
- Levantar o suporte para libertar o gancho para trás e deixá-lo baixar.
- Retirar o estojo de arrumação do macaco **2** que se encontra dentro da roda de reserva.

Desmontar a roda

- Pôr o calço existente na caixa de arrumos do macaco atrás da roda diametralmente oposta aquela que deve ser substituída.
- Retirar o tampão da roda com a chave de rodas puxando no sítio da passagem da válvula.
- Desbloquear os parafusos da roda.
- Colocar o macaco num dos quatro pontos **E** previstos no piso, o mais perto possível da roda a mudar. Verificar que a base do macaco fica em contacto com o solo sobre toda a sua superfície.
- Subir o macaco, desaparafusar completamente os parafusos e retirar a roda.



Montar a roda

- Montar a roda de reserva e efectuar um pré-aperto com a chave.
- Baixar o macaco e retirá-lo.
- Apertar os parafusos com a chave.
- Aplicar o tampão da roda, excepto numa roda de uso temporário, começando pela passagem da válvula e carregando com a palma da mão.

Nota: Se o veículo estiver equipado de origem com anti-roubo de rodas, a capa dos parafusos anti-roubo é composta por duas partes.



Colocação da roda no suporte

- Repor a caixa de arrumação do macaco na roda.
- Repor o espaçador de fixação **3** apertando-o unicamente na roda de reserva de emergência de uso temporário.
- Repor a roda no suporte, orientando o espaçador **3** pelo eixo da viatura e com a abertura para a frente, de acordo com o esquema acima (unicamente na roda de reserva de uso temporário).
- Levantar a roda e o suporte e reposicionar o gancho.
- Não esquecer de apertar a fundo o parafuso de fixação da roda de reserva.
- Arrumar a chave de rodas.



Para a sua segurança, faça sempre a mudança de uma roda:

- num solo horizontal, estável e não deslizante,
- travão de mão apertado,
- a primeira ou a marcha-atrás engatada,
- veículo calçado com a caixa de arrumação,
- nunca se ponha debaixo de um veículo levantado unicamente com um macaco (utilizar um suporte).

Depois de mudar uma roda

- Mandar controlar rapidamente o aperto dos parafusos e a pressão da roda de reserva num Representante Autorizado PEUGEOT.
- Mandar reparar a roda furada e substituí-la imediatamente no veículo.
- A roda de reserva de emergência, equipada com um pneu 115/70 R 15, **só pode ser usada por pouco tempo:**
 - pressão de enchimento: 4,2 bar;
 - velocidade máxima: 80 km/h.

AS INFORMAÇÕES PRÁTICAS

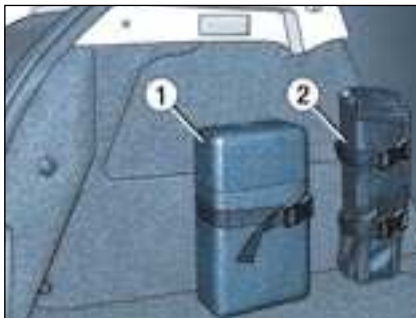

FURO DO PNEU (206 RC)

Como esta versão não possui roda de reserva, dispõe de um jítde reparação (dois aerossóis de reparação dos pneus), eu arrumados na caixa de arrumação isotérmica, (1) fixa por uma cinta no lado direito da mala.

Utilização do aerossol de reparação

(Ler igualmente as instruções de utilização inscritas nos aerossóis).

- ☞ Retirar, se possível, o elemento causador do furo e, eventualmente, esvazie o pneu.
- ☞ Girar a roda de maneira a que a válvula se apresente na horizontal do solo.



- ☞ Agitar fortemente o aerossol antes de o usar. Com tempo frio, aquecer o aerossol entre as mãos.
- ☞ Fixar a ponteira do aerossol na válvula permanecendo no eixo.
- ☞ Puxar a válvula contra o buraco na roda e, ao mesmo tempo, esvazie o aerossol mantendo-o em posição vertical.
- ☞ Manter firmemente a pressão durante um minuto.
- ☞ Retirar a ponteira e circular imediatamente pelo menos durante cinco quilómetros.
- ☞ Controlar se possível a pressão do pneu.
- ☞ Após o que deverá circular imediatamente, a **velocidade moderada**, até à oficina mais próxima.
- ☞ Manter firmemente a pressão durante um minuto e circular imediatamente a **velocidade moderada** até à oficina mais próxima.

MUDAR UMA RODA

Ferramentas

- O macaco e o calço estão num estojo fixado por 2 cintas do lado esquerdo da mala.
- A chave de rodas e a ferramenta para tampões de parafusos estão fixos no forro traseiro direito da mala.

Procedimento para mudar uma roda

As rodas do seu 206 RC estão equipadas com parafusos anti-roubo.

A substituição de uma roda é idêntica à da berlina.

Consultar os capítulos correspondentes.



Os aerossóis permitem efectuar uma reparação provisória (velocidade máxima de 80 km/h).

Após utilização, é necessário substituir o pneu. Como os aerossóis estão sobre pressão, não devem ser expostos a uma temperatura superior a 50 °C.

Conservá-las ao abrigo do calor na sua caixa de arrumos isotérmica.

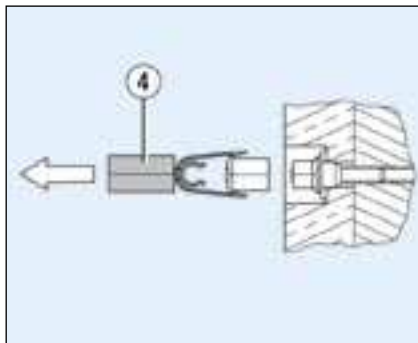

PARTICULARIDADES LIGADAS ÀS JANTES DE ALUMÍNIO

Tampões dos parafusos

Os parafusos das rodas de alumínio estão cobertos com tampões cromados.

Retirá-los com a ferramenta amarela **4** antes de desapertar os parafusos.

A ferramenta **4** está situada:

- na berlina e no 206 RC, sobre o forro traseiro direito da mala,
- no 206 SW, no compartimento de arrumação do macaco.

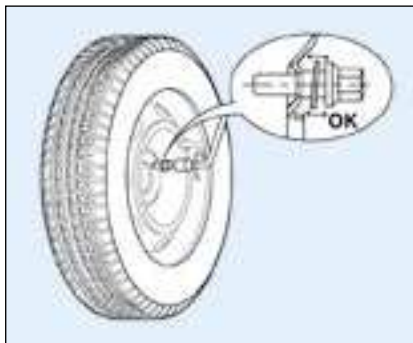

Montagem da roda de reserva

Se o veículo estiver equipado com uma roda de reserva em chapa, no momento da fixação desta é **normal** que as anilhas dos parafusos não fiquem em contacto com a jante. A fixação da roda de reserva é assegurada pelo apoio cónico de cada parafuso.

Montagem de pneus para neve

Se equipar o seu veículo com pneus para neve montados em jantes de chapa, deve utilizar **imperativamente** parafusos específicos disponíveis na rede PEUGEOT.

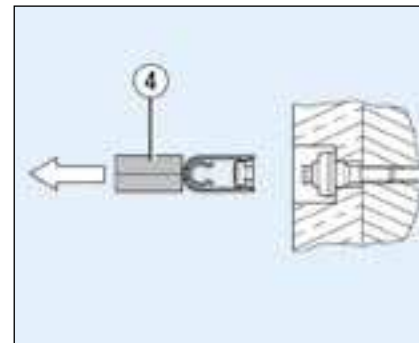

Parafusos anti-roubo

Se as jantes estiverem equipadas com parafusos anti-roubo (um por roda), é necessário retirar-lhe o tampão cromado e em seguida a protecção de plástico que a reveste, com a ferramenta **4**, antes de o desapertar com uma das duas chaves de caixa anti-roubo (situadas no porta-luvas) e a chave de rodas **1**.

Observação: tome cuidadosamente nota do número gravado na cabeça da chave de caixa anti-roubo. Isto permite-lhe obter, na sua rede, uma outra chave de caixa anti-roubo.

AS INFORMAÇÕES PRÁTICAS

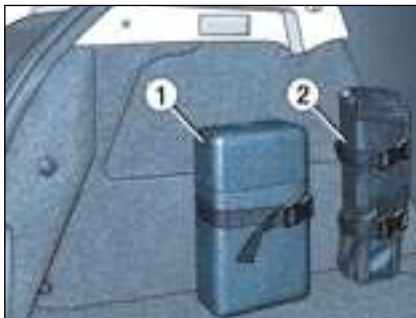

FURO DO PNEU (206 RC)

Como esta versão não possui roda de reserva, dispõe de um kit de reparação (dois aerossóis de reparação dos pneus), eu arrumados na caixa de arrumação isotérmica, (1) fixa por uma cinta no lado direito da mala.

Utilização do aerossol de reparação

(Ler igualmente as instruções de utilização inscritas nos aerossóis).

- ☞ Retirar, se possível, o elemento causador do furo e, eventualmente, esvazie o pneu.
- ☞ Girar a roda de maneira a que a válvula se apresente na horizontal do solo.



- ☞ Agitar fortemente o aerossol antes de o usar. Com tempo frio, aquecer o aerossol entre as mãos.
- ☞ Fixar a ponteira do aerossol na válvula permanecendo no eixo.
- ☞ Puxar a válvula contra o buraco na roda e, ao mesmo tempo, esvazie o aerossol mantendo-o em posição vertical.
- ☞ Manter firmemente a pressão durante um minuto.
- ☞ Retirar a ponteira e circular imediatamente pelo menos durante cinco quilómetros.
- ☞ Controlar se possível a pressão do pneu.
- ☞ Após o que deverá circular imediatamente, a **velocidade moderada**, até à oficina mais próxima.
- ☞ Manter firmemente a pressão durante um minuto e circular imediatamente a **velocidade moderada** até à oficina mais próxima.

MUDAR UMA RODA

Ferramentas

- O macaco e o calço estão num estojo fixado por 2 cintas do lado esquerdo da mala.
- A chave de rodas e a ferramenta para tampões de parafusos estão fixos no forro traseiro direito da mala.

Procedimento para mudar uma roda

As rodas do seu 206 RC estão equipadas com parafusos anti-roubo.

A substituição de uma roda é idêntica à da berlina.

Consultar os capítulos correspondentes.



Os aerossóis permitem efectuar uma reparação provisória (velocidade máxima de 80 km/h).

Após utilização, é necessário substituir o pneu. Como os aerossóis estão sobre pressão, não devem ser expostos a uma temperatura superior a 50 °C.

Conservá-las ao abrigo do calor na sua caixa de arrumos isotérmica.

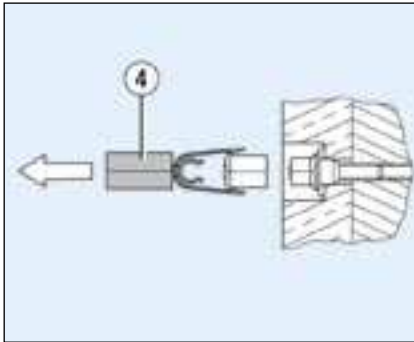

PARTICULARIDADES LIGADAS ÀS JANTES DE ALUMÍNIO

Tampões dos parafusos

Os parafusos das rodas de alumínio estão cobertos com tampões cromados.

Retirá-los com a ferramenta amarela **4** antes de desapertar os parafusos.

A ferramenta **4** está situada:

- na berlina e no 206 RC, sobre o forro traseiro direito da mala,
- no 206 SW, no compartimento de arrumação do macaco.

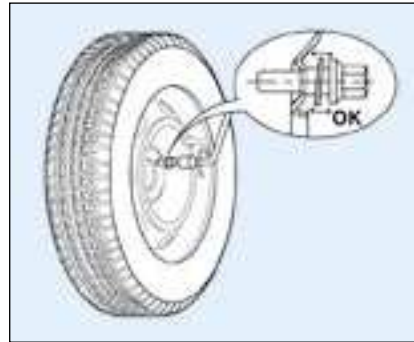

Montagem da roda de reserva

Se o veículo estiver equipado com uma roda de reserva em chapa, no momento da fixação desta é **normal** que as anilhas dos parafusos não fiquem em contacto com a jante. A fixação da roda de reserva é assegurada pelo apoio cónico de cada parafuso.

Montagem de pneus para neve

Se equipar o seu veículo com pneus para neve montados em jantes de chapa, deve utilizar **imperativamente** parafusos específicos disponíveis na rede PEUGEOT.

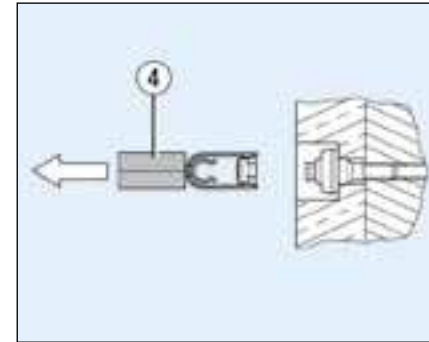

Parafusos anti-roubo

Se as jantes estiverem equipadas com parafusos anti-roubo (um por roda), é necessário retirar-lhe o tampão cromado e em seguida a protecção de plástico que a reveste, com a ferramenta **4**, antes de o desapertar com uma das duas chaves de caixa anti-roubo (situadas no porta-luvas) e a chave de rodas **1**.

Observação: tome cuidadosamente nota do número gravado na cabeça da chave de caixa anti-roubo. Isto permite-lhe obter, na sua rede, uma outra chave de caixa anti-roubo.

AS INFORMAÇÕES PRÁTICAS



SUBSTITUIR UMA LÂMPADA

Faróis de médios/faróis de máximos H7 55 W

- Puxar a lingueta **A** para cima e retirar a tampa de protecção.
- Desligar a ficha.
- Carregar na extremidade do agrão de fixação para a soltar. Substituir a lâmpada defeituosa.
- Durante a montagem, verificar a posição correcta dos grampos de orientação e do devido engate do agrão de fixação.
- Ligar novamente a ficha.
- Colocar a tampa de protecção.



Observações

- Nunca tocar nas lâmpadas a não ser com um pano seco.
- Para substituir as lâmpadas do lado direito, desmontar primeiro o tubo de enchimento do reservatório lava-vidros.
- Pode produzir-se condensação dentro dos faróis. Desaparece quando os utilizar.

Luzes de mínimos W 5 W

Rodar o casquilho **B** um quarto de volta e retirá-lo.
Substituir a lâmpada.



Os Automóveis PEUGEOT preconizam utilizar lâmpadas H7 das marcas:

- GE/TUNGSRAM,
- PHILIPS,
- OSRAM,

para evitar danificar os faróis.

Estas atendem às especificações anti-UV (ultra-violetas) necessárias para o bom funcionamento e a fiabilidade dos faróis.

Os faróis estão equipados com um vidro em policarbonato revestido com um verniz de protecção. É fortemente desaconselhado limpá-los com panos secos ou abrasivos e com produtos detergentes ou solventes.

Utilizar um pano suave, húmido.

As lâmpadas "âmbar" devem ser substituídas por lâmpadas de características e cor idênticas.



Pisca-piscas PY 21 W âmbar

Rodar o casquilho C um quarto de volta e retirá-lo.

Substituir a lâmpada.

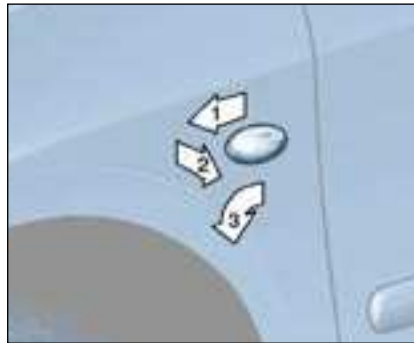

Repetidor lateral de pisca-pisca WY 5 W âmbar

Empurrar o repetidor para a frente ou para trás e soltar o conjunto.

Manter a ficha e rodar um quarto de volta o transparente.

Substituir a lâmpada.

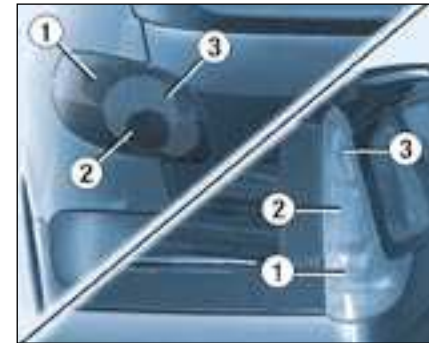

Berlina

206 SW

1. **Pisca-piscas P 21 W.**
2. **Luz de marcha-atrás P 21 W.**
3. **Luzes de stop/mínimos P 21/5 W.**

AS INFORMAÇÕES PRÁTICAS

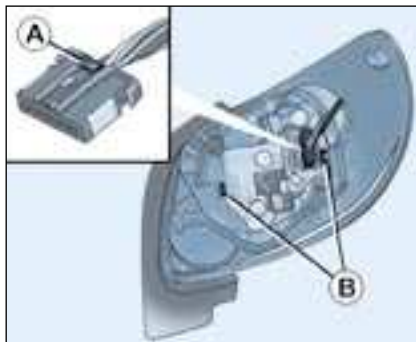

Luzes traseiras (berlina)

Libertar a guarnição lateral da mala.
 Libertar a tampa em mousse e passar a mão por detrás do tecido para atingir a porca de orelhas.
 Retirar a porca de orelhas.
 Retirar o bloco de luzes.
 Premir o espigão **A** e desligar a ficha.
 Retirar a mousse.
 Alargar as linguetas **B** e retirar a placa porta lâmpadas.
 Substituir a lâmpada defeituosa.
 Ao montar, verificar a colocação correcta da placa porta lâmpadas, do bloco de luzes e da tampa em mousse.



Luzes traseiras (206 SW)

Libertar a parte superior do forro lateral da mala com o auxílio de uma moeda.
 Desapertar os dois parafusos de orelhas, com a chave de rodas se necessário.
 Retirar o bloco de luzes.
 Desligar a ficha. Afastar as linguetas **1** e retirar a placa porta lâmpadas **2**.
 Substituir a lâmpada fundida.
 Ao montar, voltar a colocar o forro da mala começando por baixo e fixando-o em cima.

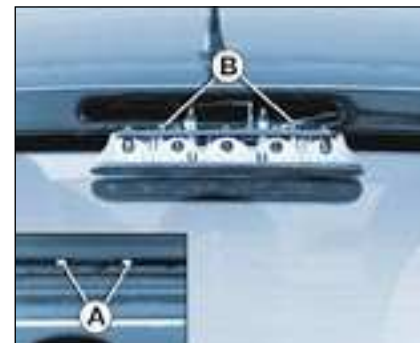

Luz de stop suplementar 5 lâmpadas W 5 W (Berlina)

Desenroscar, com uma chave de 10 mm, as 2 porcas **A**.
 Soltar o bloco de luzes.
 Apertar as duas linguetas **B** para libertar o porta lâmpadas.
 Substituir a lâmpada defeituosa.

Terceira luz de stop (206 SW)

Está equipada com diodos electroluminescentes.
 Em caso de mau funcionamento, consultar um Representante Autorizado PEUGEOT.



Faróis de nevoeiro da frente H1 55 W

Pressionar a tampa de acesso para soltá-la.

Abrir a tampa.

Rodar a tampa para extraí-la.

Desligar a lâmpada.

Pressionar as duas extremidades da mola de fixação para retirar a lâmpada.



Luz de nevoeiro traseira P 21 W

Libertar a luz e retirar o conjunto.

Rodar a ficha um quarto de volta e retirá-la.

Substituir a lâmpada.



Luzes da placa de matrícula W 5 W

Inserir uma chave de fendas num dos orifícios exteriores do transparente.

Empurrar para fora para o abrir.

Retirar o transparente.

Substituir a lâmpada defeituosa.

AS INFORMAÇÕES PRÁTICAS

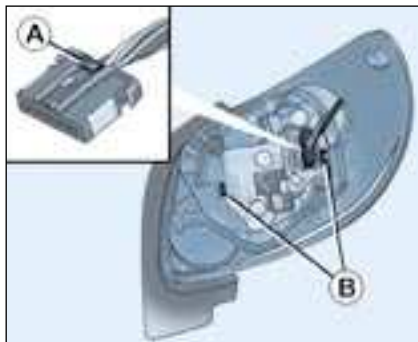

Luzes traseiras (berlina)

Libertar a guarnição lateral da mala.
 Libertar a tampa em mousse e passar a mão por detrás do tecido para atingir a porca de orelhas.
 Retirar a porca de orelhas.
 Retirar o bloco de luzes.
 Premir o espigão **A** e desligar a ficha.
 Retirar a mousse.
 Alargar as linguetas **B** e retirar a placa porta lâmpadas.
 Substituir a lâmpada defeituosa.
 Ao montar, verificar a colocação correcta da placa porta lâmpadas, do bloco de luzes e da tampa em mousse.



Luzes traseiras (206 SW)

Libertar a parte superior do forro lateral da mala com o auxílio de uma moeda.
 Desapertar os dois parafusos de orelhas, com a chave de rodas se necessário.
 Retirar o bloco de luzes.
 Desligar a ficha. Afastar as linguetas **1** e retirar a placa porta lâmpadas **2**.
 Substituir a lâmpada fundida.
 Ao montar, voltar a colocar o forro da mala começando por baixo e fixando-o em cima.

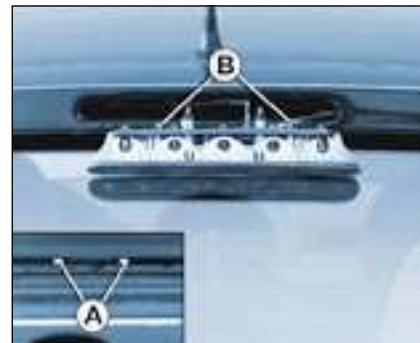

Luz de stop suplementar 5 lâmpadas W 5 W (Berlina)

Desenroscar, com uma chave de 10 mm, as 2 porcas **A**.
 Soltar o bloco de luzes.
 Apertar as duas linguetas **B** para libertar o porta lâmpadas.
 Substituir a lâmpada defeituosa.

Terceira luz de stop (206 SW)

Está equipada com diodos electroluminescentes.
 Em caso de mau funcionamento, consultar um Representante Autorizado PEUGEOT.



Faróis de nevoeiro da frente H1 55 W

Pressionar a tampa de acesso para soltá-la.

Abrir a tampa.

Rodar a tampa para extraí-la.

Desligar a lâmpada.

Pressionar as duas extremidades da mola de fixação para retirar a lâmpada.



Luz de nevoeiro traseira P 21 W

Libertar a luz e retirar o conjunto.

Rodar a ficha um quarto de volta e retirá-la.

Substituir a lâmpada.



Luzes da placa de matrícula W 5 W

Inserir uma chave de fendas num dos orifícios exteriores do transparente.

Empurrar para fora para o abrir.

Retirar o transparente.

Substituir a lâmpada defeituosa.

AS INFORMAÇÕES PRÁTICAS

SUBSTITUIR UM FUSÍVEL

As caixas fusíveis estão situadas por baixo do painel de bordo e no compartimento do motor.



Caixa de fusíveis do painel de bordo

Desapertar o parafuso um quarto de volta com uma moeda e retirar a tampa para aceder aos fusíveis.

Os fusíveis de reserva e a pinça A estão fixados no interior da tampa da caixa de fusíveis do painel de bordo.

Substituir um fusível

Antes de se substituir um fusível destruído é necessário detectar e eliminar, se possível, as causas do incidente. Os números dos fusíveis estão indicados na própria caixa.

Utilizar a pinça A.

Substituir sempre um fusível defeituoso (leitura segundo o fusível) por outro de calibre equivalente.

Bom

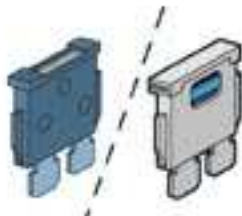

Mau



Pinça A

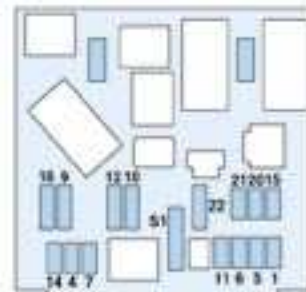

AS INFORMAÇÕES PRÁTICAS

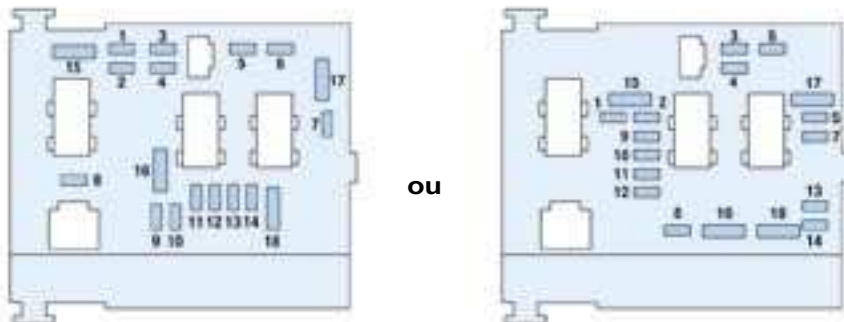

ou

Caixa de fusíveis no compartimento do motor

Para aceder à caixa situada no compartimento do motor (ao lado da bateria), soltar a tampa.

Depois da intervenção, fechar cuidadosamente a tampa.

Fusível N°	Intensidade	Funções
1*	20 A	Grupo motoventilador
2*	60 A	ABS/ESP
3*	30 A	ABS/ESP
4*	70 A	Alimentação caixa de serviços inteligente
5*	70 A	Alimentação caixa de serviços inteligente
6*	-	Não utilizado
7*	30 A	Alimentação contacto anti-roubo
8*	20 A	Amplificador áudio

* Os maxi-fusíveis são uma protecção suplementar dos sistemas eléctricos. Qualquer intervenção neles deve ser efectuada por um Representante Autorizado PEUGEOT.



O circuito eléctrico do seu veículo está concebido para funcionar com equipamentos de série ou opcionais.

Antes de instalar outros equipamentos ou acessórios no seu veículo, consultar um Representante Autorizado PEUGEOT.

Certos acessórios eléctricos, ou a maneira como são montados, podem ter consequências nefastas no funcionamento do seu veículo, (nos circuitos electrónicos de comando, no circuito áudio e no circuito de carga eléctrica).

A PEUGEOT declina qualquer responsabilidade quanto às custas ocasionadas com a reparação do seu veículo ou dos maus funcionamentos resultantes da instalação de acessórios auxiliares não fornecidos e não recomendados pela PEUGEOT e não instalados segundo as prescrições, nomeadamente para qualquer aparelho cujo consumo seja superior a 10 miliamperes.

AS INFORMAÇÕES PRÁTICAS

Fusível	Intensidade	Funções
1	10 A	Caixa de pré-aquecimento (Diesel) - Sonda de água no gasóleo - Contactor farol de marcha atrás - Sensor de velocidade - Debímetro de ar (Diesel)
2	15 A	Electroválvula canister - Bomba de combustível
3	10 A	Calculador motor ABS/ESP - Contactor de stop ESP
4	10 A	Calculador CVA - Calculador motor
5	-	Livre
6	15 A	Faróis de nevoeiro dianteiros
7	20 A	Bomba lava-faróis
8	20 A	Relé grupo moto-ventilador - Calculador motor - Bomba de injeção Diesel - Regulador de alta pressão de gasóleo - Electroválvula de controlo motor
9	15 A	Farol de médios esquerdo
10	15 A	Farol de médios direito
11	10 A	Farol de máximos esquerdo
12	15 A	Farol de máximos direito
13	15 A	Avisador sonoro
14	10 A	Bombas lava-vidros dianteiros e traseiros
15	30 A	Aquecedor caixa da borboleta - Bomba de injeção Diesel - Sonda de oxigénio - Calculador motor - Debímetro de ar - Electroválvula de controlo motor - Aquecimento do gasóleo - Injectores - Electroválvula de distribuição variável do motor (206 RC) - Electroválvula de admissão de ar variável do motor (206 RC)
16	30 A	Relé bomba de ar
17	30 A	Limpa-vidros grande e pequena velocidade
18	40 A	Ventilador climatização

AS INFORMAÇÕES PRÁTICAS

SUBSTITUIR UM FUSÍVEL

As caixas fusíveis estão situadas por baixo do painel de bordo e no compartimento do motor.



Caixa de fusíveis do painel de bordo

Desapertar o parafuso um quarto de volta com uma moeda e retirar a tampa para aceder aos fusíveis.

Os fusíveis de reserva e a pinça A estão fixados no interior da tampa da caixa de fusíveis do painel de bordo.

Substituir um fusível

Antes de se substituir um fusível destruído é necessário detectar e eliminar, se possível, as causas do incidente. Os números dos fusíveis estão indicados na própria caixa.

Utilizar a pinça A.

Substituir sempre um fusível defeituoso (leitura segundo o fusível) por outro de calibre equivalente.

Bom

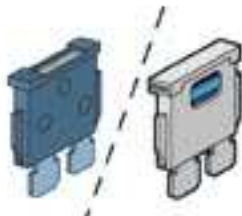

Mau



Pinça A

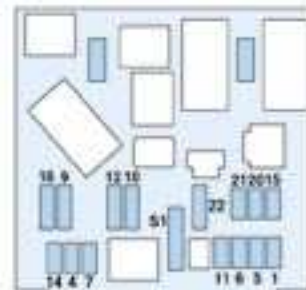

AS INFORMAÇÕES PRÁTICAS

Fusível	Intensidade	Funções
1	15 A	Banco aquecido - Sereia de alarme
4	20 A	Ecrã multifunções - Calculador de orientação - Luz da mala - Rádio - Comandos no volante - Gancho de reboque
5	15 A	Diagnóstico da caixa de velocidades automática
6	10 A	Nível do líquido de arrefecimento - Caixa de velocidades automática - Rádio - Sensor de ângulo do volante (ESP)
7	15 A	Acessórios de auto-escola - Alarme Após-Venda
9	30 A	Elevadores dos vidros traseiros
10	40 A	Desembaciamento do óculo traseiro e do retrovisor
11	15 A	Limpa vidro traseiro
12	30 A	Elevadores de vidros dianteiros - Tecto de abrir
14	10 A	Caixa de serviços motor - Airbags - Comandos no volante - Sensor de chuva
15	15 A	Quadrante - Ecrã multifunções - Calculador de orientação - Climatização - Rádio
16	30 A	Comandos de trancamento/destrancamento dos acessos
20	10 A	Luz de stop direita
21	15 A	Luz de stop esquerda - 3ª luz de stop
22	20 A	Luzes do tecto dianteira e traseira (206 SW) - Leitura de mapas - Luz do porta-luvas - Isqueiro - Tomada de 12 Voltes traseira (206 SW)
S1	Shunt	Shunt PARC

AS INFORMAÇÕES PRÁTICAS

BATERIA

Para carregar a bateria com um carregador de baterias:

- desligar a bateria,
- respeitar as instruções de utilização dadas pelo fabricante do carregador;
- ligar começando pelo terminal (-);
- verificar se os terminais da bateria e as abraçadeiras estão limpos. Se estiverem cobertos com sulfato (depósito branco ou esverdeado) devem ser desmontados e limpos.

Para pôr o motor a trabalhar com uma bateria de apoio:

- ligar o cabo vermelho aos terminais (+) das duas baterias;
- ligar uma extremidade do cabo verde ou negro ao terminal (-) da bateria adicional;
- ligar a outra extremidade do cabo verde ou negro a um ponto de massa do veículo avariado o mais longe possível da bateria.

Accionar o motor de arranque e deixar o motor trabalhar.

Esperar o retorno ao ralenti e desligar os cabos.

Durante uma paragem prolongada superior a um mês é aconselhável desligar a bateria.



- *Antes de desligar a bateria deverá esperar 2 minutos após o desligar da ignição.*

- *Não desligar os terminais da bateria com o motor a trabalhar.*
- *Não carregar as baterias sem ter desligado os terminais.*
- *Fechar as janelas e o tecto antes de desligar a bateria.*
- *Sempre que se ligar a bateria após ter sido desligada, ligar a ignição e aguardar 1 minuto antes de arrancar para permitir a iniciação dos sistemas electrónicos. Se, porém, depois desta operação subsistirem ligeiras perturbações, consultar um Representante Autorizado PEUGEOT.*

FUNÇÃO MODO ECONOMIA

Após a paragem do motor e com a chave na posição acessórios, algumas funções (limpa-vidros, elevadores de vidros, luzes do tecto, rádio, etc.) só são utilizáveis durante um período cumulativo de trinta minutos a fim de não descarregar a bateria.

Uma vez passados esses trinta minutos, a mensagem **"Entrada em modo economia de energia"** aparece no ecrã multifunções e as funções activas são postas em vigília.

Uma bateria descarregada não permite o arranque do motor.

AS INFORMAÇÕES PRÁTICAS

MONTAGEM DE UM RÁDIO

O veículo dispõe de origem de pré-equipamento rádio:

- antena de tejadilho,
- cabo coaxial de antena,
- anti-parasitagem de base,
- alimentação dos altifalantes da frente,
- alimentação dos altifalantes de trás e tweeters,
- 2 fichas de 8 vias.

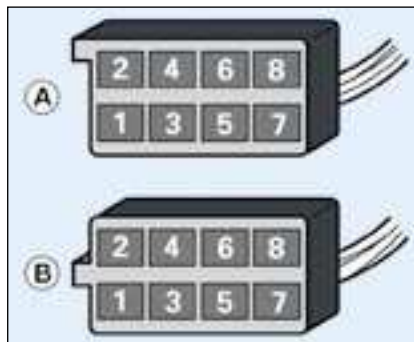

MONTAGEM DE ALTIFALANTES

O pré-equipamento permite montar:

- altifalantes com 165 mm de diâmetro nas portas da frente,
- altifalantes com 130 mm de diâmetro nas portas de trás,
- tweeters com 22,5 mm de diâmetro nas guarnições dos retrovisores.

Ligação das fichas

- A1 : -
 A2 : -
 A3 : -
 A4 : -
 A5 : -
 A6 : (+) Após contacto
 A7 : (+) Permanente
 A8 : Massa
- B1 : (+) Altifalante traseiro direito
 B2 : (-) Altifalante traseiro direito
 B3 : (+) Altifalante frente direito e tweeter
 B4 : (-) Altifalante frente direito e tweeter
 B5 : (+) Altifalante frente esquerdo e tweeter
 B6 : (-) Altifalante frente esquerdo e tweeter
 B7 : (+) Altifalante traseiro esquerdo
 B8 : (-) Altifalante traseiro esquerdo



Antes de instalar um autorádio ou altifalantes no seu veículo, consultar um Representante Autorizado PEUGEOT.

AS INFORMAÇÕES PRÁTICAS

REBOCAR O VEÍCULO

Com as rodas levantadas (só duas rodas assentes no solo)

É preferível levantar o veículo com um meio de levantamento pelas rodas.

Sem levantar (quatro rodas no solo)

Utilizar sempre uma barra de reboque.



Anel dianteiro



Anel traseiro 206 SW



Nunca utilizar a travessa do radiador.

Particularidades das caixas de velocidades automáticas

Durante um reboque com as quatro rodas assentes no solo, é imperativo respeitar as seguintes regras:

- alavanca de velocidades na posição **N**,
- rebocar o veículo a uma velocidade inferior a 50 km/h e num percurso limitado a 50 km no máximo,
- não adicionar óleo na caixa de velocidades.



Anel traseiro na berlina

Berlina

Pela frente ou pela retaguarda

Fixar a barra nos anéis de reboque.

206 SW

Pela frente, atrelar a barra de reboque ao anel de reboque.

Pela retaguarda:

- retirar a tampa com o auxílio de uma moeda,
- enroscar o anel de reboque (situado na caixa de arrumação do macaco) ao máximo.

AS INFORMAÇÕES PRÁTICAS



ENGATAR UM REBOQUE, UMA CARAVANA, UM BARCO...

Utilizar exclusivamente os acoplamentos de reboque de origem PEUGEOT que foram testados e homologados durante a concepção do seu veículo.

A montagem deste dispositivo deve ser efectuada por um Representante Autorizado PEUGEOT.

O seu veículo foi concebido essencialmente para o transporte de pessoas e de bagagens mas pode ser também utilizado para puxar um reboque.

A condução com reboque submete o veículo tractor a solicitações mais importantes e exige do condutor uma atenção particular.

A densidade do ar diminui com a altitude reduzindo dessa forma os desempenhos do motor. É preciso reduzir a carga máxima rebocável 10 % por cada 1 000 m de altitude.

Conselhos de condução

Repartição das cargas: repartir a carga no reboque para que os objectos mais pesados fiquem o mais perto possível do eixo e que o peso sobre a flecha se aproxime do máximo autorizado mas sem ultrapassá-lo.

Arrefecimento: rebocar em declive aumenta a temperatura do líquido de arrefecimento.

Como o ventilador é accionado electricamente, a sua capacidade de arrefecimento não depende do regime do motor.

Pelo contrário, utilizar uma relação de caixa elevada para baixar o regime do motor e reduzir a velocidade.

A carga máxima rebocável em declive prolongado depende da inclinação da subida e da temperatura exterior.

Em todos os casos, prestar atenção à temperatura do líquido de arrefecimento.

Se a luz de aviso acender, parar o veículo e desligar o motor logo que possível.

Pneus: verificar a pressão dos pneus do veículo tractor e do reboque respeitando as pressões recomendadas.

Travões: com um atrelado a distância de travagem aumenta.

Iluminação: verificar a sinalização eléctrica do reboque.

Vento lateral: ter em conta o aumento da sensibilidade ao vento.

AS INFORMAÇÕES PRÁTICAS



Desmontagem do tapete

Quando desmontar o tapete do lado do condutor, recuar o banco ao máximo e retirar as fixações.

Na montagem, posicionar o tapete e repor as fixações girando um quarto de volta.

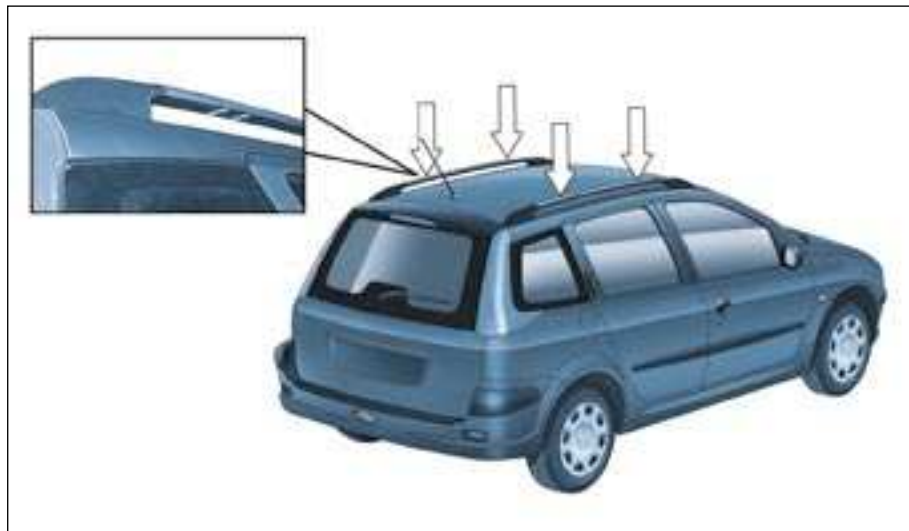

INSTALAÇÃO DAS BARRAS DE TEJADILHO (206 SW)

Para instalar barras de tejadilho transversais respeitar o seu posicionamento.

Está referenciado com marcas em cada uma das barras longitudinais.

Utilizar os acessórios homologados pela PEUGEOT respeitando as instruções de montagem do fabricante.

Peso máximo autorizado no porta-bagagens de tejadilho, para uma altura de carregamento não ultrapassando 40 cm (à exceção do porta-bicicletes): 75 Kg.

Se a altura ultrapassar os 40 cm, adaptar a velocidade do veículo em função do perfil da estrada, a fim de não deteriorar as barras do tejadilho.

AS INFORMAÇÕES PRÁTICAS

MANUTENÇÃO DA CARROÇARIA

Para preservar a pintura e os elementos em plástico de revestimento do seu veículo, é aconselhável lavá-lo frequentemente:

- manualmente, sem precauções particulares;
- numa estação automática, mas a utilização repetida de instalações mal conservadas pode provocar o aparecimento de riscos minúsculos que dão um aspecto mate à pintura (visível sobretudo nas cores escuras);
- em lavagem a alta pressão seguindo estritamente as recomendações da estação (pressão e distância de pulverização).

Se certas partes do veículo estiverem danificadas (para-choques pintados ou faróis), não dirigir o jacto de alta pressão para estas peças. Lavar manualmente as partes defeituosas.

Evitar também qualquer introdução de água nas fechaduras.

Para todas as questões relativas à manutenção do seu veículo, consultar um representante da Marca que saberá aconselhá-lo sobre os produtos da melhor qualidade seleccionados pelos nossos serviços.



- *Eliminar o mais rapidamente possível os excrementos de aves, restos de resina, nódoas de alcatrão e de gorduras, pois todos esses elementos contêm substâncias que provocam grandes danos à pintura.*
- *Não limpar os faróis de dupla óptica e de superfícies complexas com pano seco ou abrasivo nem com produtos detergentes ou solventes porque estão equipados com vidro em policarbonato revestido com verniz de protecção.*
- *Não usar gasolina, petróleo ou tira-nódoas de tecidos na limpeza da pintura da carroçaria assim como nas peças em plástico do seu veículo.*
- *Para evitar o desenvolvimento de oxidação da carroçaria devido a danos acidentais (projeções de gravilha, raspadelas, etc.), mande repará-las rapidamente.*

AS INFORMAÇÕES PRÁTICAS

ACESSÓRIOS 206

Utilize no seu PEUGEOT unicamente peças de origem e acessórios homologados pela marca.

Estes acessórios e peças de origem são todos adaptados ao seu PEUGEOT, pois foram testados e aprovados com fiabilidade e segurança, o que PEUGEOT não pode garantir para outros produtos.

Uma vasta gama de acessórios de origem, homologados pela PEUGEOT, é proposta pela rede. Beneficiam todos da garantia PEUGEOT:

Segurança: Alarmes anti-roubo, gravação de vidros, anti-roubos de rodas, triângulo de pré-sinalização, caixa de primeiros socorros, colete de grande visibilidade, ...

Protecção: Capas compatíveis com airbags laterais (berlina e 206 SW), tapetes, caixa de mala, ...

Comunicação: Rádio-telefone, sistema mãos livres, sistema de orientação embarcado, carregador de CD, rádios, altifalantes, adorno de rádio, prateleira traseira equipada com 4 altifalantes (berlina), ...

Personalização: Jantes de alumínio, tampões de rodas, tecto de abrir*, faróis de nevoeiro dianteiros, palas de rodas, deflector de tampa de mala (berlina), escape desportivo, embelezador de fachada em alumínio e madeira, limiares de portas, kit carroçaria, alargadores de guarda-lamas, volante bi-ton, ...

* Para a instalação de um tecto de abrir, é imperativo utilizar unicamente produtos de origem PEUGEOT.

Conforto: Apoio de braços central, mesa-secretária, protecção banco passageiro, porta-copos, arrumação de CDs ou cassetes, consola de radiotelefone, deflectores de portas, arrumação sob prateleira (berlina), ...

Lazer: Gancho de reboque, barras de tejadilho, malas de tejadilho, porta skis, porta bicicletas**, correntes para neve, ...

** Não instalar o porta bicicletas sobre o deflector ou o óculo traseiro.

Crianças: sobre-elevações e bancos para crianças, banco Kiddy Isofix, cortinas, ...

Produtos de manutenção: Líquido lava-vidros, produtos de limpeza e de conservação interior e exterior, ...

Empresa: Kit de transformação em veículo de empresa, ...



Antes de instalar um acessório eléctrico no seu veículo, consultar um Representante Autorizado PEUGEOT.

AS CARACTERÍSTICAS TÉCNICAS

MOTORES E CAIXAS DE VELOCIDADES

Modelos Tipos variantes versões	GASOLINA				
	2CHFX 2AHFX 2SHFX 2EHFX	2CK6D 2AK6D	2CKFW 2AKFW 2EKFW	2CKFU 2AKFU 2EKFU	2HKFU 2KKFU
MOTORES	1,1 litros	1,4 litros	1,4 litros	1,4 litros 16V	
Cilindrada (cm ³)	1 124	1 360	1 360	1 360	
Diâmetro x curso (mm)	72 x 69	75 x 77	75 x 77	75 x 77	
Potência máxima: norma CEE (kW)	44,1	55	55	65	
Regime de potência máxima (r.p.m.)	5 500	5 500	5 500	5 250	
Binário máximo: norma CEE (Nm)	94	118	120	135	
Regime de binário máximo (r.p.m.)	2 700	2 800	2 800	3 250	
Combustível	Sem chumbo	Com chumbo	Sem chumbo		Sem chumbo
Catalisador	Sim	Não	Sim		Sim
Caixa de velocidades	Manual (5 relações)	Manual (5 relações)	Manual (5 relações)	Automática (4 relações)	Manual (5 relações)
Capacidade do óleo (em litros)					
Motores (com troca do filtro)	3,2 (2) - 3,4 (3)	3 (2) - 3,25 (3)	3 (2) - 3,25 (3)	3 (2) - 3,25 (3)	3,2 (2) - 3,5 (3)
Caixa de velocidades-Diferencial	2	2	2	-	2

(2) Mudança de óleo por gravidade - (3) Mudança de óleo por aspiração.

AS CARACTERÍSTICAS TÉCNICAS

MOTORIZAÇÕES E CAIXAS DE VELOCIDADES

Modelos Tipos variantes versões	GASOLINA			
	2CNFU 2ANFU	2HNFU 2KNFU	2CRFN 2ARFN 2ERFN	2CRFKA/IF
MOTORES	1,6 litros 16V		2 litros 16V	2 litros 16V
Cilindrada (cm ³)	1 587		1 997	1 997
Diâmetro x curso (mm)	78,5 x 82		85 x 88	85 x 88
Potência máxima norma CEE (kW)	80		100	130
Regime de potência máxima (tr/min)	5 800		6 000	7 000
Binário máximo norma CEE (Nn)	147		190	202
Regime de binário máximo (tr/min)	4 000		4 100	4 750
Combustível	Sem chumbo		Sem chumbo	Sem chumbo
Catalisador	Sim		Sim	Sim
Caixa de velocidades	Manual (5 relações)	Automática (4 relações)	Manual (5 relações)	Manual (5 relações)
Capacidade de óleo (em litros)				
Motor (com troca de filtro)	3,2 (2) - 3,4 (3)	3,2 (2) - 3,4 (3)	4,25	3,8 - 5,3
Caixa de velocidades-Diferencial	2	—	1,9	1,9

(2) Mudança de óleo por gravidade - (3) Mudança de óleo por aspiração.

MOTORES E CAIXAS DE VELOCIDADES

Modelos Tipos variantes versões	DIESEL		
	2C8HX 2A8HX 2S8HX 2E8HX	2H9HZA 2J9HZA 2E9HZA 2K9HZA	2CRHY 2ERHY 2ARHY 2KRHY 2HRHY
MOTORES	1,4 litros turbo HDI	1,6 litros turbo HDI 16V	2 litros turbo HDI
Cilindrada (cm ³)	1 398	1 560	1 997
Diâmetro x curso (mm)	73,7 x 82	75 x 88,3	85 x 88
Potência máxima: norma CEE (kW)	50	80	66
Regime de potência máximo (r.p.m.)	4 000	4 000	4 000
Binário máximo: norma CEE (Nm)	150	240 (overboost 260)	205
Regime de binário máximo (r.p.m.)	1 750	1 750 (overboost 2 000)	1 900
Combustível	Gasóleo	Gasóleo	Gasóleo
Catalisador	Sim	Sim	Sim
Caixa de velocidades	Manual (5 relações)	Manual (5 relações)	Manual (5 relações)
Capacidade de óleo (em litros)			
Motores (com troca do filtro)	3,8	3,85	4,5
Caixa de velocidades-Diferencial	2	1,9	1,9

AS CARACTERÍSTICAS TÉCNICAS

CONSUMOS BERLINA

			Segundo a directiva 99/100 (litros/100 km)			
Motor	Caixa de velocidades	Tipos variantes versões	Circuito urbano	Circuito extra-urbano	Circuito misto	Emissão mássica de CO ₂ g/Km
1,1 litros	Manual	HFXF	8,2	5	6,2	148
1,1 litros	Manual	HFXU/A	8,4	5,2	6,3	151
1,4 litros	Manual	K6D2	9,4	5,5	7	162
1,4 litros	Manual	KFWF KFWA	8,4 8,5	5 5,2	6,3 6,3	149 151
1,4 litros	Automática	KFWR	9,5	5,4	6,9	165
1,4 litros 16V	Manual	2A/2C KFU A/F 2HKFU A/F	8,2 8,5	4,9 5,3	6,1 6,5	145 155
1,6 litros 16V	Manual	NFUF HNFUF	8,6 8,7	5,1 5,7	6,4 6,8	153 161
1,6 litros 16V	Automática	NFUR HNFUR	9,9 10,2	5,5 5,8	7,1 7,5	171 179
2 litros 16V	Manual	RFNF	10,7	6,1	7,7	185
2 litros 16V	Manual	2CRFKA/IF	11,8	6,7	8,6	204
1,4 litros Turbo HDI	Manual	8HFX	5,5	3,6	4,3	113
1,6 litros Turbo HDI 16V	Manual	9HZA	6	4,1	4,8	126
2 litros Turbo HDI	Manual	RHYF HRHYF	6,6 6,9	4,1 4,4	5 5,3	136 144

As indicações de consumos de combustível correspondem aos valores comunicados na data da impressão.

AS CARACTERÍSTICAS TÉCNICAS

CONSUMOS 206 SW

			Segundo a directiva 99/100 (litros/100 km)			
Motor	Caixa de velocidades	Tipos variantes versões	Circuito urbano	Circuito extra-urbano	Circuito misto	Emissão mássica de CO ₂ g/Km
1,1 litros	Manual	2EHFXF	8,7	5,2	6,5	156
1,4 litros	Manual	2EKFWF	8,5	5,2	6,4	153
		2EKFWA	8,5	5,2	6,4	153
1,4 litros 16V	Manual	2EKFU A/F	8,2	4,9	6,1	145
		2KKFU A/F	8,5	5,3	6,5	155
1,6 litros 16V	Manual	2KNFUF	8,7	5,5	6,7	159
1,6 litros 16V	Automática	2KNFUR	10,2	5,8	7,5	179
2 litros 16V	Manual	2ERFNF	11	6,2	7,9	189
1,4 litros Turbo HDI	Manual	2E8HFX	5,6	3,8	4,4	117
1,6 litros Turbo HDI 16V	Manual	2E9HZA	6	4,1	4,8	126
2 litros Turbo HDI	Manual	2ERHYF	6,8	4,1	5,1	138
		2KRHYF	6,9	4,1	5,3	144

As indicações de consumos de combustível correspondem aos valores comunicados na data da impressão.

AS CARACTERÍSTICAS TÉCNICAS

PESOS E CARGAS REBOCÁVEIS BERLINA (em kg)

3 e 5 PORTAS								
Motores gasolina	1,1 litros	1,4 litros	1,4 litros	1,4 litros 16V	1,6 litros 16V	1,6 litros 16V	2 litros 16V	2 litros 16V
Caixas de velocidades	Manual	Manual	Auto.	Manual	Manual	Auto.	Manual	Manual
Tipos variantes versões:	HFX	KFWF/A K6D	KFWR	KFUA KFUF	NFUF	NFUR	RFN	2CRFKA/IF
• Massa em vazio em ordem de marcha (MOM)	985	1 025	1 055	1 049	1 100	1 055	1 125	1 159
• Massa máxima tecnicamente admissível em carga (MTAC)	1 405	1 450	1 480	1 515	1 567	1 614	1 560	1 550
• Massa total rolante admissível (MTRA)*	1 920	2 365	2 395	2 415	2 467	2 504	2 475	2 450
• Reboque não travado	485	510	525	500	550	550	560	575
• Reboque travado (no limite da MTRA)	700	1 100	1 100	900	1 100	1 100	1 100	1 100
• Peso recomendado sob a flecha	50	50	50	36	50	50	50	-

3 e 5 PORTAS			
Motores	1,4 litros HDI	1,6 litros HDI 16V	2 litros HDI
Caixas de velocidades	Manual	Manual	Manual
Tipos variantes versões:	8HX	9HZA	RHY
• Massa em vazio em ordem de marcha (MOM)	1 061	1 130	1 145
• Massa máxima tecnicamente admissível em carga (MTAC)	1 525	1 550	1 585
• Massa total rolante admissível (MTRA)*	2 425	2 450	2 500
• Reboque não travado	530	500	570
• Reboque travado (no limite da MTRA)	1 100	900	1 100
• Peso recomendado sob a flecha	50	36	50

COMERCIAIS	
1,1 litros gasolina	1,4 litros HDI
Manual	Manual
HFXU 2SHFX	2S8HXF
900	1 049
1 405	1 525
1 920	2 425
485	524
700	1 100
50	-

* No caso de um veículo tractor, a velocidade é limitada a 100 km/h.

AS CARACTERÍSTICAS TÉCNICAS

PESOS E CARGAS REBOCÁVEIS 206 SW (em kg)

5 PORTAS						
Motores gasolina	1,1 litros	1,4 litros	1,4 litros 16V	1,6 litros 16V	1,6 litros 16V	2 litros 16V
Caixas de velocidades	Manual	Manual	Manual	Manual	Auto.	Manual
Tipos variantes versões:	HFX	KFW	KFUA KFUF	NFUF	NFUR	RFN
• Massa em vazio em ordem de marcha (MOM)	1 065	1 074	1 113	1 148	1 190	1 192
• Massa máxima tecnicamente admissível em carga (MTAC)	1 485	1 499	1 515	1 563	1 585	1 562
• Massa total rolante admissível (MTRA)*	1 985	2 399	2 415	2 463	2 485	2 462
• Reboque não travado	500	500	500	500	500	500
• Reboque travado (no limite do MTRA)	700	1 100	900	1 100	1 100	1 100
• Peso recomendado sob a flecha	28	44	36	44	44	44

5 PORTAS			
Motor HDI	1,4 litros HDI	1,6 litros HDI 16V	2 litros HDI
Caixas de velocidades	Manual	Manual	Manual
Tipos variantes versões:	8HX	9HZA	RHY
• Massa em vazio em ordem de marcha (MOM)	1 110	1 189	1 191
• Massa máxima tecnicamente admissível em carga (MTAC)	1 535	1 580	1 611
• Massa total rolante admissível (MTRA)*	2 435	2 480	2 511
• Reboque não travado	500	500	500
• Reboque travado (no limite do MTRA)	1 100	900	1 100
• Peso recomendado sob a flecha	44	36	44

* No caso de um veículo tractor, a velocidade é limitada a 100 km/h.

AS CARACTERÍSTICAS TÉCNICAS

DIMENSÕES BERLINA (VERSÕES 3 E 5 PORTAS)



DIMENSÕES 206 SW



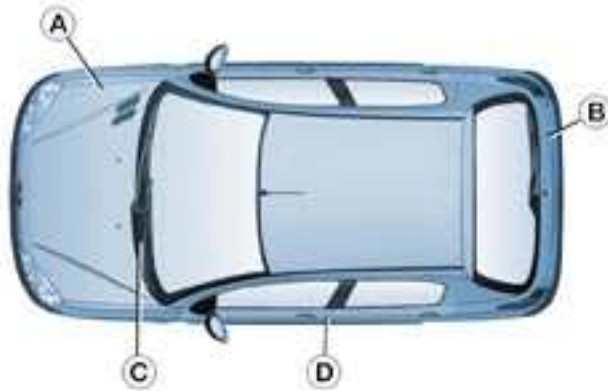

Berlina

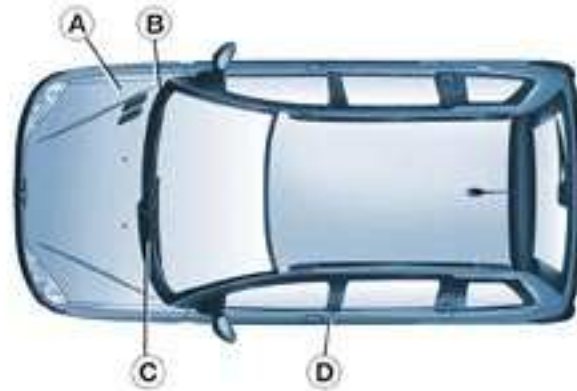

206 SW

OS ELEMENTOS DE IDENTIFICAÇÃO DO SEU 206

- A. Placa fabricante.
- B. Número de série na carroçaria.
- C. Número de série no painel de bordo.
- D. Pneus e referência da pintura.
A etiqueta D, colada no montante central da porta do lado do condutor, indica:
 - as dimensões das jantes e dos pneus,
 - as marcas dos pneus homologados pelo fabricante,

- as pressões de enchimento (a verificação das pressões dos pneus deve ser feita a frio e, pelo menos, todos os meses),
- a referência da cor e da tinta.

Os pneus de dimensões 205/45 R 16 e 205/40 R 17 não podem ser equipados com correntes para a neve, consultar um Representante Autorizado PEUGEOT.