

Manual de instruções



PEUGEOT **3008**



Service Box

<http://public.servicebox.peugeot.com>

O site da Internet SERVICE BOX, PEUGEOT permite consultar de forma simples e gratuita a documentação de bordo on-line.

Simple e ergonómico, o SERVICE BOX permite aceder:

- ao seu Manual de instruções,
- ao histórico da Documentação de bordo.



O seu veículo vive na Internet!

Acesso às mais recentes informações disponíveis.

Aceda a <http://public.servicebox.peugeot.com>:

- seleccione o idioma,
- clique na hiperligação na zona "Acesso particulares" para consultar a Documentação de bordo,

Abre-se uma janela, dando acesso ao conjunto de manuais de instruções...

- seleccione o veículo correspondente,
 - seleccione o perfil e a data de edição do manual,
- por fim, clique na rubrica pretendida.



Chamamos a sua atenção para o seguinte ponto:

A utilização de um equipamento ou de um acessório eléctrico não referenciado pela Automobiles PEUGEOT pode ocasionar uma avaria no sistema electrónico do veículo. Pedimos-lhe que pondere esta particularidade e aconselhamo-lo a contactar um representante da marca PEUGEOT para conhecer a gama dos equipamentos ou acessórios referenciados.



Agradecemos-lhe pelo facto de ter escolhido um 3008, símbolo de confiança, de paixão e de inspiração.

O manual de instruções foi concebido de forma a fazê-lo aproveitar inteiramente do seu 3008 em todas as situações da sua vida.

Encontrará assim, desde as primeiras páginas, um índice detalhado seguido de um conhecimento rápido destinado a facilitar a descoberta do seu veículo.

Todos os detalhes inerentes ao seu 3008, conforto, segurança, condução, serão em seguida apresentados neste manual, para poder apreciá-lo melhor e desfrutar o mais possível do seu veículo.



No final do manual, as partes exteriores e interiores do veículo irão ajudar a localizar um equipamento ou uma função graças à página indexada.

Cada modelo pode ter apenas uma parte dos acessórios mencionados neste manual, de acordo com o nível de acabamento, os modelos, as versões e as características próprias ao país onde ele é comercializado.

Legenda



Aviso:

este símbolo assinala avisos que deverá imperativamente respeitar, para a sua própria segurança, a segurança dos outros e para não se arriscar a deteriorar o seu veículo.



Informação:

este símbolo chama a sua atenção para informações complementares para uma melhor utilização do seu veículo.



Protecção do meio ambiente:

este símbolo acompanha os conselhos relativos à protecção do meio ambiente.



Indicar a página:

este símbolo convida-o a consultar as páginas detalhando a funcionalidade.

SUMÁRIO

1 CONHECER o seu VEÍCULO 4-26

ECO-CONDUÇÃO 25

2 O CONTROLO de FUNCIONAMENTO 27-41

Quadro de bordo	27
Luzes avisadoras	29
Indicadores	37
Botões de regulação	41

3 OS ECRÃS MULTIFUNÇÕES 42-57

Ecrã A sem auto-rádio	42
Ecrã A com auto-rádio	44
Ecrã C (WIP Sound)	46
Ecrã a cores 16/9 escamoteável	
WIP Nav	49
Ecrã a cores 16/9 alta definição escamoteável (WIP Com 3D)	51
Computador de bordo	54

4 O CONFORTO 58-73

Aquecimento e Ventilação	58
Ar condicionado manual	60
Descongelamento do óculo traseiro	61
Ar condicionado automático bizona	62
Bancos dianteiros	65
Bancos traseiros	69
Retrovisores	71
Ajuste do volante	73

5 OS ACESSOS 74-88

Chave com telecomando	74
Alarme	79
Elevadores dos vidros	81
Portas	83
Mala	85
Tampa traseira inferior	86
Depósito de combustível	87
Desenganador de combustível	88

6 A VISIBILIDADE 89-99

Comandos de iluminação	89
Acendimento automático	92
Ajuste das luzes	92
Iluminação direccional	93
Comandos do limpa-vidros	94
Funcionamento automático das escovas	96
Luzes do tecto	97
Iluminação ambiente	98

7 OS ARRUMOS 100-112

Acessórios interiores	100
Apoio de braços dianteiro	102
Sistema multimédia traseira	104
Tecto de vidro panorâmico	106
Acessórios da mala	107

8 A SEGURANÇA das CRIANÇAS 113-123

Cadeiras para crianças	113
Cadeiras para crianças Isofix	120
Segurança eléctrica para crianças	123

9 SEGURANÇA 124-136

Luzes de mudança de direcção	124
Luzes de perigo	124
Avisador sonoro	124
Deteccção de pressão baixa	125
Sistema ESC	126
"Grip control"	128
Cintos de segurança	130
Airbags	133

9 CONDUÇÃO 137-165

Travão de estacionamento eléctrico	137
Ajuda ao arranque em zona inclinada	142
Apresentação visual "Distance alert"	147
Limitador de velocidade	149
Limitador de velocidade	151
Caixa de velocidades manual	153
Indicador de passagem de velocidade	153
Caixa manual pilotada de 6 velocidades	154
Caixa de velocidades automática	158
Stop & Start	161
Ajuda ao estacionamento	164

10 VERIFICAÇÕES 166-173

Capot	167
Falta de combustível (Diesel)	168
Motores a gasolina	169
Motores Diesel	170
Verificação dos níveis	171
Controlos	172

11 INFORMAÇÕES PRÁTICAS 174-204

Kit de desempanagem provisória de pneus	174
Substituir uma roda	180
Substituir uma lâmpada	185
Substituir um fusível	190
Bateria 12 V	197
Modo economia de energia	199
Substituir uma escova do limpa-vidros	200
Reboque do veículo	200
Engate de reboque	202
Instalação das barras de tejadilho	203
Protecção contra o frio	203
Acessórios	204

12 CARACTERÍSTICAS TÉCNICAS 205-212

Motorizações a gasolina	205
Pesos a gasolina	206
Motorizações Diesel	207
Pesos Diesel	208
Dimensões	210
Elementos de identificação	211

O ÁUDIO e A TELEMÁTICA 213-314

Emergência ou assistência	213
WIP Com 3D	217
WIP Nav	261
WIP Sound	293

O ÍNDICE ALFABÉTICO 315-319

A PROCURA VISUAL 320-324

NO EXTERIOR

Iluminação de admissão

Esta iluminação adicional exterior e interior, comandada à distância, facilita a aproximação ao veículo em caso de fraca iluminação.



91

Stop & Start

Este sistema coloca o motor em modo de espera durante as paragens de circulação (semáforos, engarrafamentos, etc.). O motor arranca automaticamente quando o condutor deseja repartir. O Stop & Start permite reduzir o consumo de combustível, as emissões de gás poluente e proporcionar o conforto do silêncio total de uma paragem.



161

Iluminação direcciona

Esta iluminação garante automaticamente uma visibilidade suplementar em curvas.



93

Tecto de vidro panorâmico

Este tecto permite uma visibilidade e uma luminosidade incomparáveis no habitáculo.



106



"Grip control"

Este sistema de antipatinagem específico melhora a motricidade dos veículos de 2 rodas motrizes na neve, lama e areia.



128

NO EXTERIOR

Kit de reparação provisória de pneus

Este kit é um sistema completo, composto por um compressor e por um produto de colmatagem integrado, para efectuar uma reparação provisória do pneu.



174

Aquando de uma lavagem automática do seu veículo:

- desapertar a antena,
- recolher os retrovisores.



Tampa da mala inferior

Esta tampa inferior permite uma acessibilidade notável e facilita o carregamento de objectos volumosos.



86

Ajuda gráfica e sonora ao estacionamento dianteiro ou traseiro

Este equipamento avisa-o em caso de detecção de obstáculos situados atrás ou à frente do veículo, quando em marcha atrás ou em marcha à frente.



164

ABRIR

Chave de telecomando



A. Dobrar/desdobrar a chave



Trancamento simples (uma pressão; iluminação fixa das luzes de mudança de direcção).

ou



Supertrancamento do veículo (duas pressões consecutivas; iluminação fixa das luzes de mudança de direcção).



Destrancamento total ou selectiva do veículo (intermitência rápida das luzes de mudança de direcção).



Iluminação de acolhimento



Em caso de fraca iluminação, detectada pelo sensor, a iluminação à distância das luzes de cruzamento e das luzes de presença facilita a aproximação ao veículo.

Esta função é programável através do menu de configuração.



Depósito de combustível



1. Abertura da tampa de combustível.
2. Abertura e fecho da tampa do depósito.

O tipo de combustível a utilizar está indicado na face inferior da tampa de combustível.

Conteúdo do depósito: cerca de 60 litros.



Para os veículos a Diesel, o orifício do depósito de combustível dispõe de um dispositivo de segurança que não permite efectuar o abastecimento com combustível a gasolina.

ABRIR

Mala

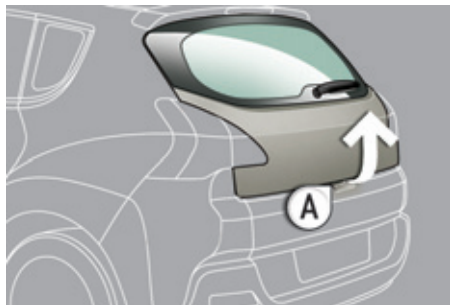

Abertura

- Após o destrancamento do veículo com o telecomando ou com a chave, premir o manípulo **A** e levantar a tampa da mala.

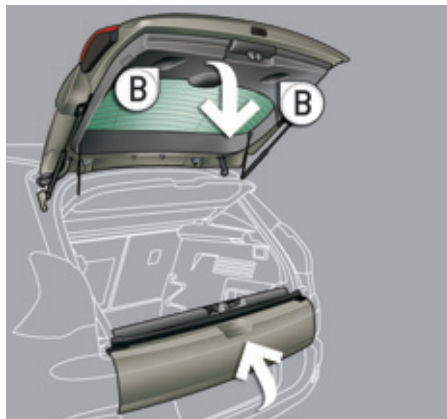

Fecho

- Após ter fechado a tampa inferior, puxar o manípulo **B** para baixo para acompanhar a tampa da mala.



85

Tampa da mala inferior

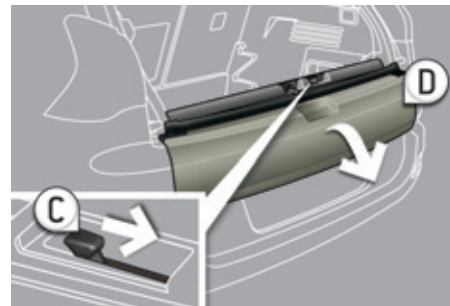

Abertura

- Pressionar o manípulo **C** para a direita e oscilar a tampa **D**.

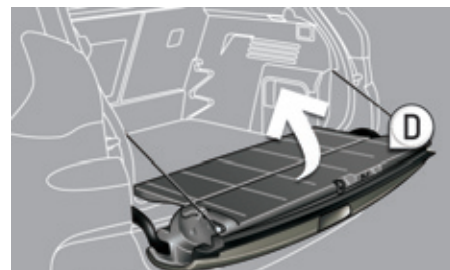

Fecho

- Levantar a tampa **D**, pressioná-la até ao fim para a fechar, verificar o trancamento correcto.



86

NO INTERIOR

Travão de estacionamento eléctrico

Conjuga as funções de **activação automática** quando o motor é desligado e de **desactivação automática** aquando no momento da aceleração.

É possível efectuar uma activação/desactivação manual.



Apresentação visual

Este dispositivo projecta um conjunto de informações no campo de visão do condutor: a velocidade, o regulador/limitador e o "Distance alert".



Sistemas áudio e de comunicação

Estes equipamentos beneficiam das mais recentes tecnologias: WIP Sound compatível MP3, WIP Plug, WIP Bluetooth, WIP Nav ou WIP Com 3D com ecrã a cores 16/9 escamoteável, sistema áudio JBL, tomadas auxiliares.

Ar condicionado automático bi-zona

Este equipamento permite regular um nível de conforto diferente entre o condutor e o passageiro dianteiro. De seguida, gera automaticamente este nível em função das condições climatéricas exteriores.



WIP Com 3D



WIP Plug



WIP Nav



WIP Bluetooth



WIP Sound



PEUGEOT Assistance



POSTO DE CONDUÇÃO

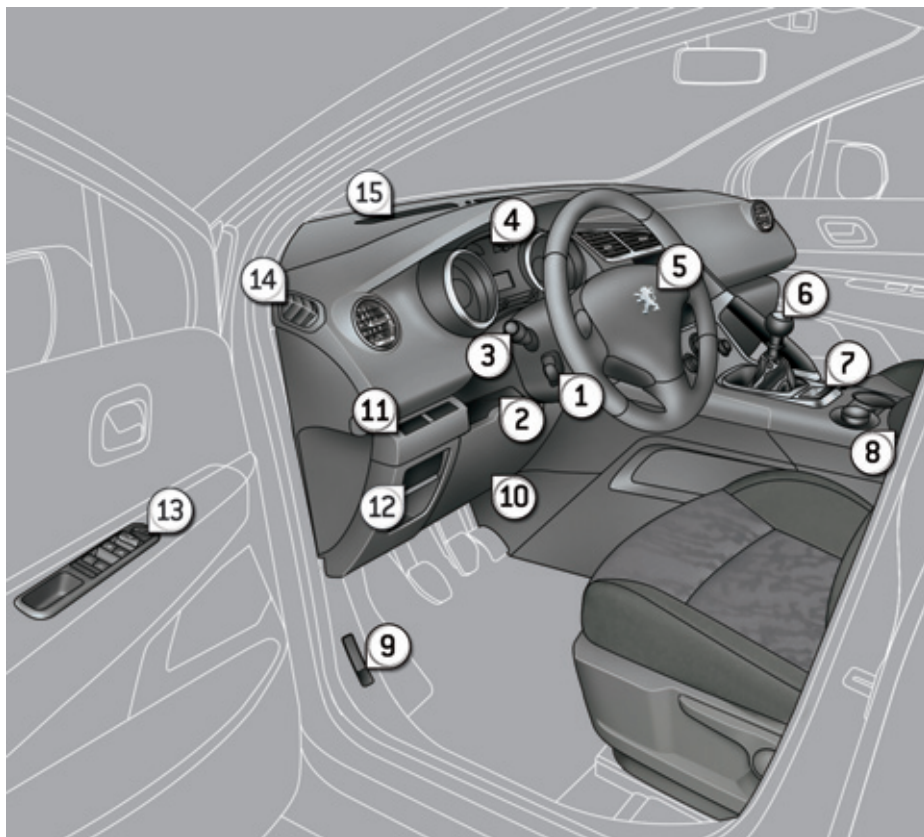

1. Comandos do regulador de velocidade/limitador de velocidade.
2. Comando de regulações do volante.
3. Comandos de iluminação e luzes de mudança de direcção.
4. Quadro de bordo.
5. Airbag do condutor. Aviso sonoro.
6. Alavanca de velocidades.
7. Travão de estacionamento eléctrico.
8. Apoio de braços dianteiro WIP Plug e/ou tomada JACK.
9. Comando de abertura do capot.
10. Arrumação no lado do condutor (Manual de instruções).
11. Botão de alarme.
Botão de ajuda ao estacionamento.
Botão de controlo dinâmico de estabilidade (ESP/ASR).
Botão de neutralização do Stop & Start.
12. Regulação manual dos faróis.
Designador do painel associado ao WIP Com 3D.
13. Comandos dos retrovisores exteriores.
Comandos dos elevadores dos vidros.
Segurança das crianças.
14. Bocal de descongelamento do vidro das portas dianteiras.
15. Bocal de descongelamento do pára-brisas.

POSTO DE CONDUÇÃO

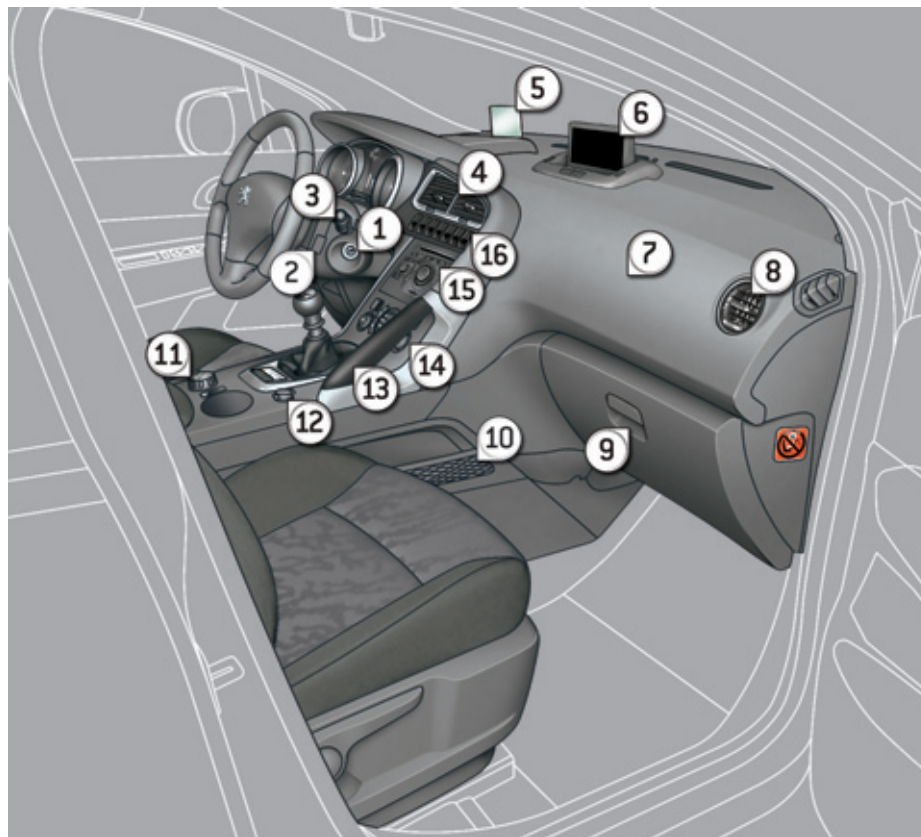

1. Anti-roubo e ignição.
2. Comando sob o volante do sistema áudio e a telemática.
3. Comandos do limpa-vidros/lava-vidros/computador de bordo.
4. Ventiladores orientáveis e obturáveis.
5. Apresentação visual.
6. Ecrã multifunções.
7. Airbag do passageiro.
8. Ventilador lateral e obturável.
9. Porta-luvas - Tomadas de áudio/vídeo - Desactivação do airbag de passageiro.
10. Arrumação com rede.
11. Comando do "Grip control".
12. Tomada de acessórios 12 V.
13. Manípulo de manutenção.
14. Comandos de aquecimento/ar condicionado.
15. Sistema de áudio e telemática.
16. Selectores de impulsão:
 - apresentação visual,
 - sinal de perigo,
 - "Distance alert",
 - fecho centralizado.

INSTALAÇÃO CONFORTÁVEL

Banco do condutor

Longitudinal



Altura



Inclinação do encosto



Regulações manuais



65

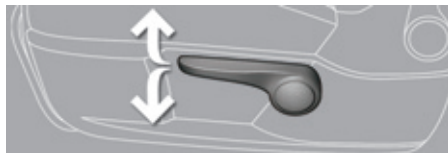

Regulações eléctricas



66



INSTALAÇÃO CONFORTÁVEL

Bancos dianteiros

Altura e inclinação do encosto de cabeça



Lombar

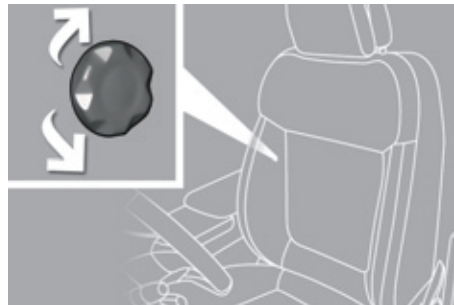

Regulação do volante

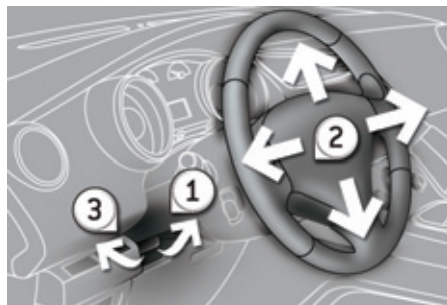

1. Destrancamento do comando.
2. Regulação da altura e da profundidade.
3. Trancamento do comando.

Por medida de segurança, estas operações devem imperativamente ser efectuadas aquando da paragem.



Posição de mesa (lugar do passageiro dianteiro)

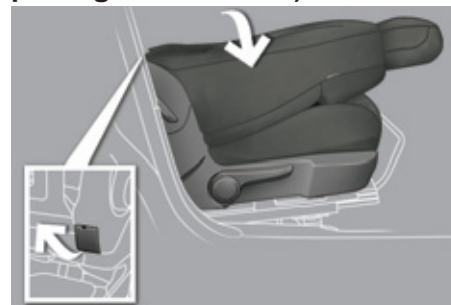

Para colocar objectos sobre a mesa ou facilitar o carregamento de objectos compridos no interior do veículo.



Apoio de braços dianteiro



Inclui o WIP Plug e/ou uma tomada JACK.



INSTALAÇÃO CONFORTÁVEL

Retrovisores exteriores

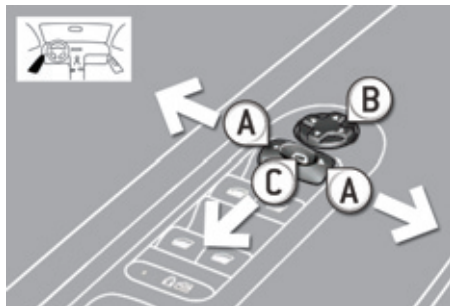

Regulação

- A. Selecção do retrovisor a regular
- B. Regulação da posição do espelho nas quatro direcções.



71



E adicionalmente...

- C. Dobragem/Desdobragem.

Retrovisor interior

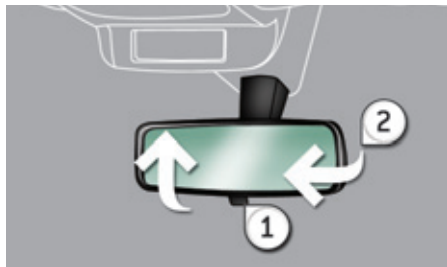

Modelo manual

1. Selecção da posição "dia" do espelho.
2. Orientação do retrovisor.



72

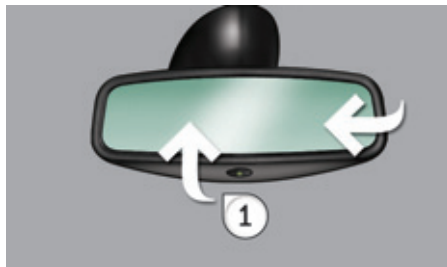

Modelo dia/noite automático

1. Orientação do retrovisor.



72

Cintos de segurança dianteiro



1. Trancamento do cinto.

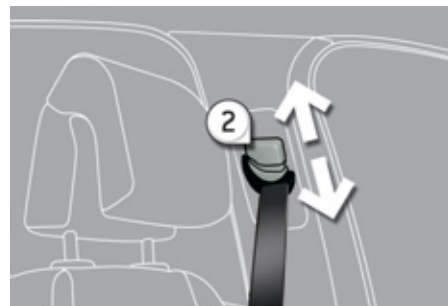

2. Regulação em altura.



130

BOA VISIBILIDADE

Iluminação

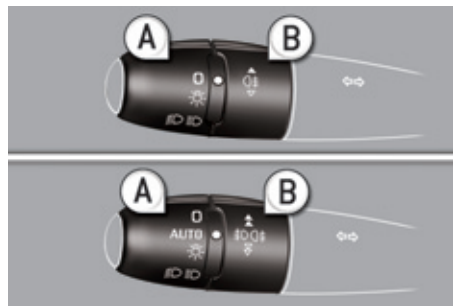

Anel A

- Luzes desligadas.
- AUTO** Acendimento automático das luzes.
- Luzes de presença.
- Luzes de cruzamento/de estrada.

Anel B

- Luzes traseiras de nevoeiro.
- ou
- Luzes dianteiras e traseiras de nevoeiro.



Luzes de mudança de direcção



Elevar ou baixar o comando de iluminação passando o ponto de resistência; as luzes de mudança de direcção correspondentes piscam até que se altere a posição.

Função "auto-estrada"

Dar uma pressão simples para cima ou para baixo, sem passar o ponto de resistência do comando de iluminação; as luzes de mudança de direcção correspondentes piscam três vezes.

A utilização desta função está disponível a qualquer velocidade, mas é sobretudo apreciável para as mudanças de faixa nas vias rápidas.



Limpa-vidros

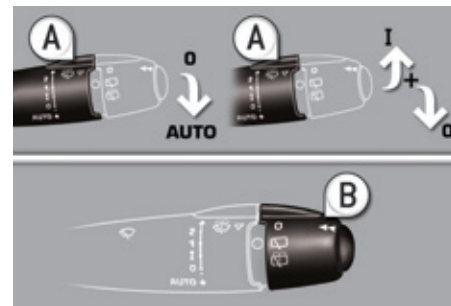

Comando A: limpa-vidros dianteiro

Colocação em serviço "AUTO"

- Manobrar o comando para baixo e largar.

Paragem "AUTO"

- Manobrar o comando para cima e colocá-lo na posição "0".













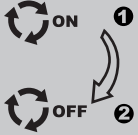

Anel B: limpa-vidros traseiro

- Paragem.
- Limpeza intermitente.
- Lava-vidros.

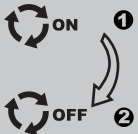

BOA VENTILAÇÃO

Conselhos de regulação interior

Pretendo...	Aquecimento ou Ar condicionado manual				
	Repartição de ar	Débito de ar	Recirculação de ar/ Entrada de ar exterior	Temperatura	A/C manual
CALOR					
FRIO					ON
DESEMBACIAR DESCONGELAR					ON

Ar condicionado automático: utilizar preferencialmente o funcionamento automático premindo a tecla **"AUTO"**.

BOA VIGILÂNCIA

Quadro de bordo

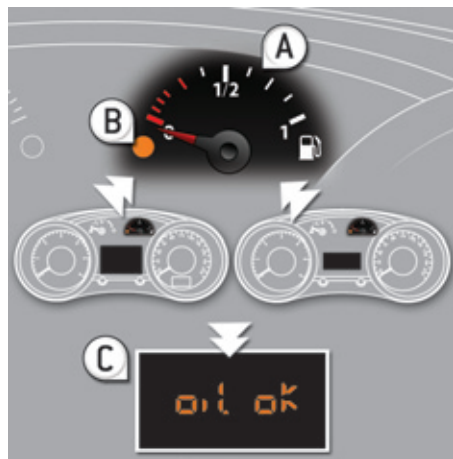

- A. Com a ignição ligada, o ponteiro deve indicar o nível de combustível restante.
- B. Com o motor ligado, o avisador associado de nível mínimo deve apagar-se.
- C. Com a ignição ligada, o indicador de nível de óleo deve indicar "OIL OK" durante alguns segundos.

Se os níveis forem incorrectos, proceder ao abastecimento correspondente.



27

Avisadores



1. Com a ignição ligada, os avisadores de alerta laranja e vermelhos acendem-se.
2. Com o motor ligado, estas luzes devem apagar-se.

Se permanecerem avisadores acesos, consultar a respectiva página.



29



Barra de comandos

Inferior



A iluminação do visor assinala o estado da função correspondente.

- A. Neutralização do Stop & Start. 162
- B. Alarme volumétrico. 79
- C. Ajuda gráfica e sonora ao estacionamento. 164
- D. ESP/OFF (sem "Grip control"). 127
- E. Segurança crianças 82, 123

Central



- F. Apresentação visual. 145
- G. Sinal de perigo. 124
- H. "Distance alert". 147
- I. Trancamento centralizado. 84

PROTECÇÃO DOS PASSAGEIROS

Airbag frontal do passageiro



1. Introdução da chave.
2. Selecção da posição:
"OFF" (neutralização), com cadeira de crianças "de costas para a estrada",
"ON" (activação), com passageiro dianteiro ou cadeira de crianças "de frente para a estrada".
3. Retirar a chave mantendo a posição.



134

Cintos de segurança e airbag frontal do passageiro

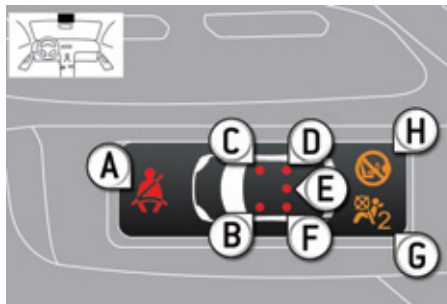

- A. Avisador de não colocação dos cintos de segurança dianteiros e/ou traseiros.
- B. Avisador de cinto dianteiro esquerdo.
- C. Avisador de cinto dianteiro direito.
- D. Avisador de cinto traseiro direito.
- E. Avisador de cinto traseiro central.
- F. Avisador de cinto traseiro esquerdo.
- G. Avisador de neutralização do airbag frontal do passageiro.
- H. Avisador de activação do airbag frontal do passageiro.



131

Segurança das crianças (trancamento das portas traseiras)

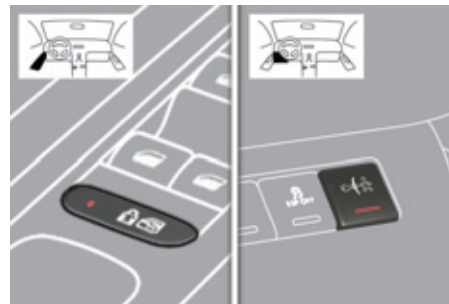

A iluminação da luz avisadora assinala o estado da função correspondente.



123

ARRUMAR CORRECTAMENTE A MALA

Piso da mala móvel com 3 posições



Posição baixa (150 kg máx.).

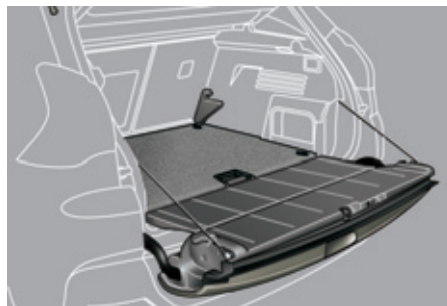

Posição intermédia (100 kg máx.).

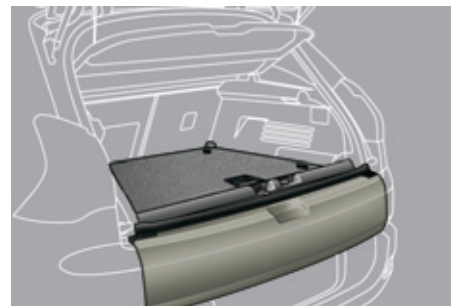

Posição alta (50 kg máx.) com a tampa inferior fechada para isolar a parte baixa da mala.



Para soltar o piso, empurrar ligeiramente para a frente e elevar.

Utilizar os batentes **A**, colocados em cada lado da mala para deslocar o piso em altura, mais facilmente.



A partir da posição alta, colocar o piso nessa posição (inclinado). É suportado por dois batentes, de modo a aceder à parte inferior ou à roda sobresselente.



ARRUMAR CORRECTAMENTE A MALA

Bancos traseiros



- ☞ Colocar o piso móvel na **posição intermédia**.
- ☞ Verificar que nada impede os encostos de se rebaterem (bancos dianteiros suficientemente avançados, encostos de cabeça, cintos de segurança, ...).
- ☞ Verificar também se não existe qualquer objecto que possa prejudicar o movimento do banco, tanto por cima como por baixo.



- ☞ Puxar o comando da parte 1/3, a partir da mala.

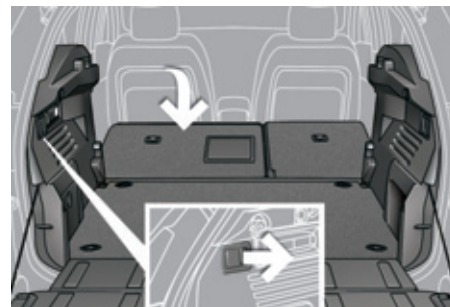

- ☞ Puxar o comando da parte 2/3, a partir da mala.
Os bancos estão alinhados com o piso móvel e a tampa inferior.



69

BOA CONDUÇÃO

Stop & Start

Passagem em modo STOP do motor

ECO O avisador "ECO" acende-se no quadrante e o motor passa para modo de espera; **com uma caixa de velocidades manual pilotada** e a uma velocidade inferior a 6 km/h, carregue no pedal de travão a fundo ou passe a alavanca de velocidade para a posição **N**.

Em determinados casos, o modo STOP pode não estar disponível; o avisador "ECO" pisca durante alguns segundos e depois apaga-se.

Passagem em modo START do motor

ECO O avisador "ECO" apaga-se e o motor volta a arrancar **com uma caixa de velocidades manual pilotada**:

- alavanca de velocidade na posição **A** ou **M**, soltar o pedal de travão,
- ou a alavanca de velocidades na posição **N** e o pedal de travão solto, passar a alavanca de velocidades para a posição **A** ou **M**,
- ou meter a marcha-atrás.

Em determinados casos específicos, o modo START pode arrancar automaticamente; a luz avisadora "ECO" pisca durante alguns segundos e depois apaga-se.



Neutralização/Reactivação

É possível neutralizar a todo o momento o sistema carregando no comando "ECO OFF"; o avisador do comando apaga-se.



O sistema reactiva-se automaticamente cada vez que se liga o contacto com a chave.



Antes de abastecer combustível ou antes de qualquer intervenção sob o capô, deve-se desligar imperativamente o contacto com a chave.



BOA CONDUÇÃO



Travão de estacionamento eléctrico



Activação/desactivação manual

A **activação** manual do travão de estacionamento é possível **puxando** o manípulo **A**.

Com a ignição ligada, a **desactivação** manual do travão de estacionamento é possível **premindo o pedal do travão** e **puxando** e depois **soltando** o manípulo **A**.

  Antes de sair do veículo, verificar se o avisador de travagem (! **vermelho**) e o avisador **P**, colocado no manípulo **A** estão acesos.



Com o motor em funcionamento, se sair do veículo, activar manualmente o travão de estacionamento.





Activação/desactivação automática

Premir o acelerador e desembraiar, o travão de estacionamento desactiva-se automaticamente e progressivamente aquando da aceleração.

O travão de estacionamento **activa-se** automaticamente quando o **motor é desligado**.

 Se esta luz avisadora estiver acesa no quadro de bordo, tal significa que a activação/desactivação automáticas estão **desactivadas**.

  Antes de sair do veículo, verifique se o avisador de travagem (! **vermelho**) e o avisador **P**, colocado no manípulo **A** estão acesos de forma fixa.



Não deixe uma criança sozinha no interior do veículo, com a ignição ligada, esta pode desactivar o travão de estacionamento.

Ajuda ao arranque em subida



O seu veículo está equipado com um sistema que o mantém imobilizado por um curto instante (cerca de 2 segundos) para ajudar no arranque em subida, o tempo que demora a passar do pedal do travão para o pedal do acelerador.

Esta função só é activada:

- quando o veículo estiver completamente imobilizado com o pé no pedal do travão,
- em determinadas de condições de subida,
- quando a porta do condutor está fechada.



Não saia do veículo durante uma fase de travagem temporária da ajuda ao arranque em subida.



137



142

CONDUÇÃO CORRECTA

Apresentação visual

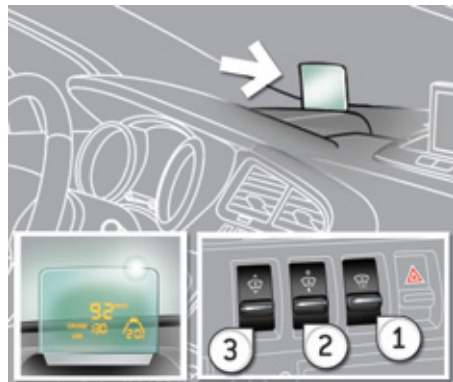

1. Activação/desactivação da apresentação visual.
2. Regulação da luminosidade.
3. Regulação em altura da visualização.

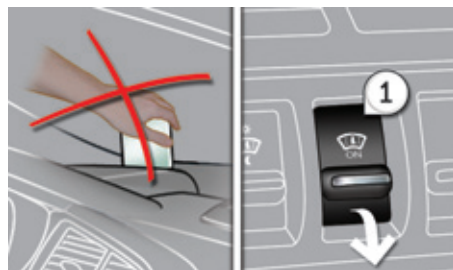

"Distance alert"

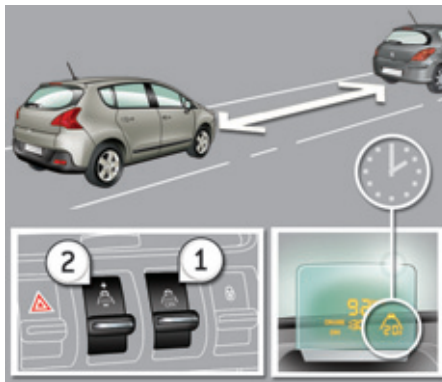

1. Activação/desactivação "Distance alert".
2. Aumento/diminuição do valor de alerta.



As regulações devem ser feitas com o motor em funcionamento e o veículo parado.

"Grip control"



Modo normal.



Modo neve.



Modo lama.



Modo areia.



ESP OFF.



CONDUÇÃO CORRECTA

Limitador de velocidade "LIMIT"

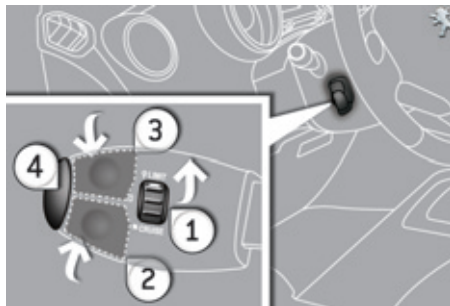

1. Selecção/paragem do modo limitador.
2. Redução do valor programado.
3. Aumento do valor programado.
4. Ligar/desligar a limitação.



As regulações devem efectuar-se com o motor em funcionamento.



149

Regulador de velocidade "CRUISE"

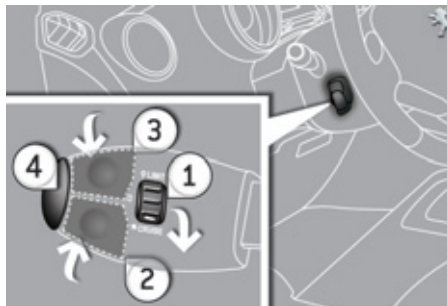

1. Selecção/paragem do modo regulador.
2. Programação de uma velocidade/redução do valor programado.
3. Programação de uma velocidade/aumento do valor programado.
4. Parar/retomar a regulação.



Para programar ou activar, a velocidade do veículo deve ser superior a 40 km/h, com pelo menos a quarta velocidade engrenada na caixa de velocidades manual (segunda velocidade para a caixa manual pilotada de 6 velocidades ou automática).



151

Visualização no quadro de bordo

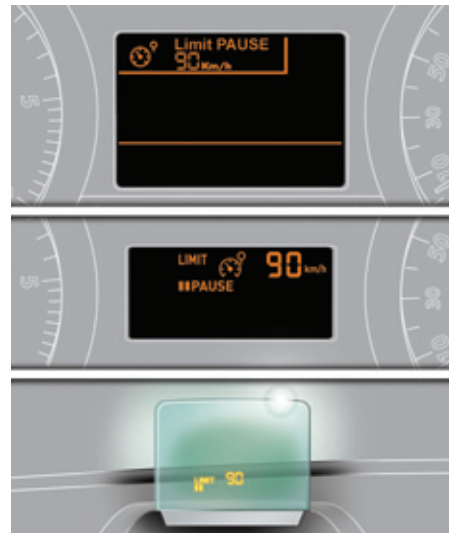

O modo regulador ou limitador de velocidade aparece no quadro de bordo quando este é seleccionado.



Regulador de velocidade



Limitador de velocidade

CONDUÇÃO CORRECTA

Caixa manual pilotada de 6 velocidades

Esta caixa de seis velocidades oferece, à escolha, o conforto do automatismo ou o prazer da passagem manual das velocidades.

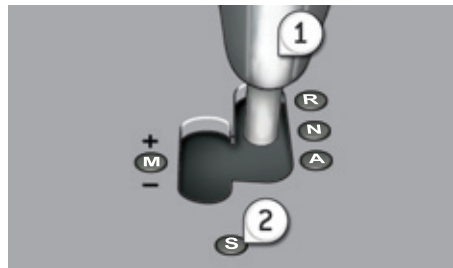

1. Alavanca de velocidades.
2. Botão "S" (desportivo).



3. Comando sob o volante "-".
4. Comando sob o volante "+".

Arranque

- ☞ Seleccionar a posição **N** e premir o pedal do travão durante o arranque do motor.
- ☞ Engrenar a primeira velocidade (posição **A** ou **M**) ou a marcha-atrás (posição **R**) com a ajuda da alavanca de velocidades **1**.
- ☞ Retirar o pé do pedal do travão e acelerar.

Caixa de velocidades automática "TipTronic - System Porsche"

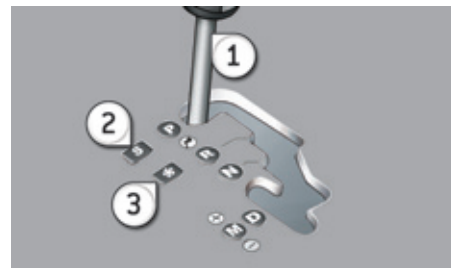

Esta caixa de seis velocidades oferece, à escolha, o conforto do automatismo ou o prazer da passagem manual das velocidades.

1. Alavanca de velocidades.
2. Botão "S" (desportivo).
3. Botão "*" (neve).

Arranque

- ☞ Seleccionar a posição **P** ou **N** e premir o pedal do travão durante o arranque do motor.
- ☞ Seleccionar a posição **R**, **D** ou **M**.
- ☞ Retirar o pé do pedal do travão e acelerar.

ECO-CONDUÇÃO

A eco-condução é um conjunto de práticas quotidianas que permitem que o automobilista optimize o consumo de combustível e que reduza a emissão de CO₂.

Optimizar a utilização da caixa de velocidades

Com uma caixa de velocidades manual, arranque lentamente, não engrene a velocidade superior e conduza passando as velocidades com a devida antecedência. Quando o veículo estiver equipado, o indicador de mudança da velocidade convida a engrenar uma velocidade superior; se a informação for apresentada no quadro de bordo, siga-a.

Com uma caixa de velocidades automática ou pilotada, mantenha-se na posição Drive "D" ou Auto "A", conforme o tipo de selector, sem premir fortemente ou bruscamente o pedal do acelerador.

Adoptar uma condução suave

Respeite as distâncias de segurança entre os veículos, utilize o travão do motor para além do pedal do travão, prima progressivamente o pedal do acelerador. Estas atitudes contribuem para economizar combustível, ajudam a reduzir a emissão de CO₂ e a atenuar o fundo sonoro da circulação.

Em circulação fluida, quando utilizar o comando "Cruise" no volante, seleccione o regulador de velocidade a partir dos 40 km/h.

Dominar a utilização dos equipamentos eléctricos

Antes de partir, se o habitáculo estiver superaquecido, arrefeça-o baixando os vidros e abrindo os ventiladores, antes de utilizar o ar condicionado.

Com uma velocidade superior a 50 km/h, volte a fechar os vidros e deixe os ventiladores abertos.

Pense utilizar os equipamentos que permitem limitar a temperatura dentro do habitáculo (ocultador do tecto de abrir, estoses...).

Desligue o ar condicionado, excepto se a regulação for automática, depois de ter atingido a temperatura de conforto pretendida.

Desligue os comandos de descongelamento e de desembaçamento, se o accionamento não for automático.

Desligue todos os comandos de aquecimento do assento.

Não conduza com os faróis e as luzes de nevoeiro ligados quando as condições de visibilidade forem suficientes.

Evite fazer rodar o motor, sobretudo no Inverno, antes de engrenar a primeira velocidade. O veículo aquece mais rapidamente enquanto estiver a andar.

Enquanto passageiro, se não ligar os suportes de multimédia (filmes, música, jogos de vídeo, ...), ajuda a reduzir o consumo de energia eléctrica, e portanto o combustível.

Desligue os aparelhos portáteis antes de deixar o veículo.

Limitar as causas de consumo excessivo

Reparta o peso por todo o veículo. Coloque a bagagem mais pesada no fundo da bagageira, o mais perto possível dos assentos de trás.

Limite a carga do veículo e minimize a resistência aerodinâmica (barras de tejadilho, porta-bagagens, porta-bicicletas, reboque...). Prefira a utilização de uma caixa de tejadilho.

Retire as barras de tejadilho e o porta-bagagens antes da utilização.

No fim do Inverno, retire os pneus de neve e volte a montar os pneus de Verão.

Respeitar as instruções de manutenção

Verifique regularmente, e a frio, a pressão dos pneus, consultando a etiqueta situada na porta do lado do condutor.

Efectue esta verificação, especialmente:

- depois de uma longa viagem,
- a cada mudança de estação,
- após um período de paragem prolongado.

Não esqueça também a roda de emergência e os pneus do reboque ou da caravana.

Efectue regularmente a manutenção do veículo (óleo, filtro de óleo, filtro de ar...) e siga o calendário das operações indicadas pelo fabricante.

No momento de reenchimento do reservatório, não insista para além do 3º disparo da pistola para evitar entornar.

Ao volante de um veículo novo, só passados os 3 000 primeiros quilómetros é que obterá uma melhor regularidade no consumo médio de combustível.

QUADRO DE BORDO



Painel que agrupa visores e avisadores de funcionamento do veículo.

Visores

- 1. Conta-rotações**
Indica a velocidade de rotação do motor (x 1 000 rotações/min ou rpm).
- 2. Temperatura do líquido de arrefecimento**
Indica a temperatura do líquido de arrefecimento do motor (° Celsius).
- 3. Nível de combustível**
Indica a quantidade de combustível restante no depósito.
- 4. Velocidade do veículo**
Indica a velocidade instantânea do veículo em movimento (km/h ou mph).
- 5. Ecrã**
- 6. Botão de reposição a zeros da visualização ou nova visualização do indicador de manutenção**
Reposição a zeros da função seleccionada (contador de quilómetros diário ou indicador de manutenção) ou torna a visualizar o indicador de manutenção.
- 7. Reóstato de iluminação do quadro de bordo**
Para regular a intensidade de iluminação do posto de condução, se as luzes estiverem acesas.



Para obter mais informações, consultar o parágrafo correspondente ao botão ou à função e à visualização associada.

Ecrã(s)

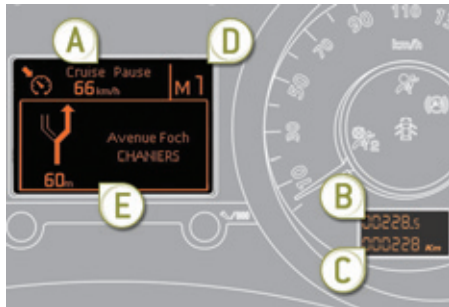
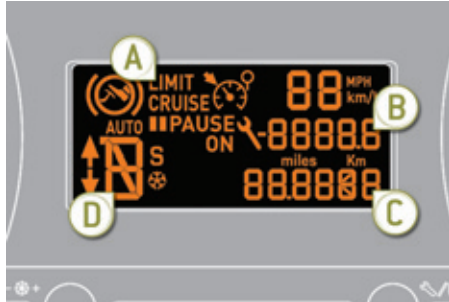

- A. Limitador de velocidade**
ou
Regulador de velocidade
(km/h ou mph)
- B. Contador de quilómetros diário**
(km ou milhas)

- C. Indicador de manutenção**
(km ou milhas) ou,
Indicador do nível de óleo do motor
ou
Totalizador de quilómetros
(km ou milhas)
- D. Caixa manual pilotada de 6 velocidades ou automática.**
- E. Mensagens de alerta e de estado das funções, computador de bordo, informações de navegação do GPS, menus (com WIP Com 3D).**

Designador do quadro de bordo associado ao WIP Com 3D

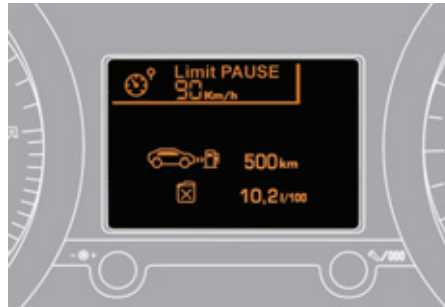

- O conjunto destas teclas permite:
- **na paragem**, configurar os equipamentos do veículo e os parâmetros do ecrã (idiomas, unidades...),
 - **em andamento**, apresentar as funções activas (computador de bordo...).

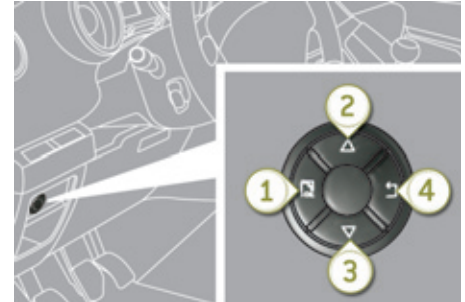

Comandos

Dispõe de quatro teclas para comandar o ecrã grande 16/9 do quadro de bordo:

1. aceder ao menu geral, validar a selecção,
2. deslocar-se para cima no menu,
3. deslocar-se para baixo no menu,
4. voltar ao ecrã anterior, sair do menu.



O menu principal e as suas funções associadas só são acessíveis na paragem, através das teclas **1** a **4**.

Uma mensagem surge no ecrã, acima de um limite de velocidade, assinalando a impossibilidade de visualizar o menu principal.

As visualizações do computador de bordo só são acessíveis em andamento, através das teclas **2** e **3** (ver parágrafo "Computador de bordo").

Menu principal

- ☞ Premir a tecla **1** para aceder ao menu principal e escolher uma das seguintes funções:
 - "Parâmetros veículo",
 - "Seleção do idioma",
 - "Seleccionar as unidades".
- ☞ Premir a tecla **2** ou **3** para se deslocar no ecrã.
- ☞ Premir novamente a tecla **1** para validar a selecção.

Parâmetros do veículo

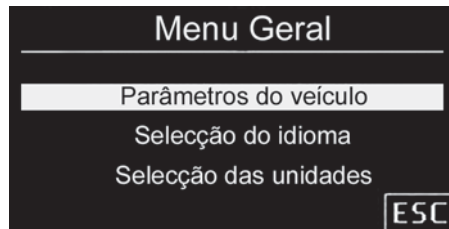

Este menu permite activar ou neutralizar certos equipamentos de condução e de conforto (consoante o destino):

- limpa-vidros associado à marcha-atrás (ver capítulo "A Visibilidade"),
- destrancamento selectivo (ver capítulo "Os Acessos"),
- iluminações de acompanhamento e de acolhimento (ver capítulo "A Visibilidade"),
- iluminação de ambiente (ver capítulo "A Visibilidade"),
- luzes diurnas (ver capítulo "A Visibilidade"),
- luzes direccionais (ver capítulo "A Visibilidade").
- travão de estacionamento automático ou manual (ver capítulo "Condução").

Escolha do idioma

Este menu permite escolher o idioma de visualização: Deutsch, English, Espanol, Français, Italiano, Nederlands, Português, Türkçe*.

Escolha das unidades

Este menu permite escolher as unidades: temperatura (°Celsius ou °Fahrenheit) e consumos (l/100 km, mpg ou km/l).

Luzes avisadoras

Referências visuais que informam o condutor relativamente ao funcionamento de um sistema (luzes avisadoras de marcha ou de neutralização) ou ao aparecimento de uma anomalia (luz avisadora de alerta).

Ao ligar a ignição

Determinadas luzes avisadoras de alerta acendem-se durante alguns segundos quando se liga a ignição.

Aquando do arranque do motor, estas luzes devem apagar-se.

Em caso de persistência, antes de colocar o veículo em movimento, consulte a respectiva indicação de alerta.

Avisos associados

O acendimento de determinadas luzes avisadoras pode ser acompanhado por um sinal sonoro e uma mensagem no ecrã multifunções.





O acendimento da luz avisadora pode ser fixo ou intermitente.





Determinadas luzes avisadoras podem apresentar os dois tipos de acendimento. Apenas a relação do tipo de acendimento com o estado de funcionamento do veículo permitem determinar se a situação é normal ou se está presente uma anomalia.

* Consoante o destino.

Luzes avisadoras de marcha



O acendimento de uma das luzes avisadoras seguintes confirma o accionamento do sistema correspondente.

Avisador		Acendimento	Causa	Acções/Observações
	Luz de mudança de direcção esquerda	intermitente com avisador sonoro.	O comando de iluminação está accionado para baixo.	
	Luz de mudança de direcção direita	intermitente com avisador sonoro.	O comando de iluminação está accionado para cima.	
	Luzes de presença	fixo.	O comando de iluminação encontra-se na posição "Luzes de presença".	
	Luzes de cruzamento	fixo.	O comando de iluminação encontra-se na posição "Luzes de cruzamento".	
	Luzes de estrada	fixo.	O comando de iluminação é accionado na direcção do utilizador.	Puxe o comando para regressar às luzes de cruzamento.
	Luzes de nevoeiro dianteiras	fixo.	As luzes de nevoeiro dianteiras encontram-se accionadas.	Rode o anel do comando duas vezes para trás para desactivar as luzes de nevoeiro.
	Luzes de nevoeiro traseiras	fixo.	As luzes traseiras de nevoeiro encontram-se accionados.	Rode o anel do comando para trás para desactivar as luzes de nevoeiro.

Avisador	Acendimento	Causa	Acções/Observações
	Pré-aquecimento motor Diesel	fixo.	Aguarde a extinção antes de efectuar o arranque. A duração de visualização é determinada pelas condições climáticas.
	Travão de estacionamento eléctrico	fixo.	Desengrene o travão eléctrico para apagar o avisador: com o pé no pedal do travão, puxe o manípulo do travão eléctrico. Respeite as instruções de segurança. Para mais informações sobre o travão eléctrico, consulte o capítulo "Condução".
	Desactivação das funções automáticas do travão de estacionamento eléctrico	fixo.	Active a função (consoante destino) através do menu de configuração do veículo ou consulte a rede PEUGEOT ou uma oficina qualificada.
	Pé no travão	fixa.	Pressionar o pedal do travão para ligar o motor com a caixa manual pilotada de 6 velocidades (alavanca na posição N) ou automática (alavanca na posição P). Se pretender desactivar o travão de estacionamento sem pressionar o pedal do travão, este avisador permanecerá aceso.
		intermitente.	Utilizar o pedal do travão e/ou o travão de estacionamento eléctrico.
	Stop & Start	fixo.	À paragem do veículo (sinal vermelho, paragem, engarrafamentos, ...) o Stop & Start coloca o motor em modo STOP.
		intermitente durante alguns segundos e, em seguida, apaga-se.	O modo STOP encontra-se momentaneamente indisponível. ou O modo START foi accionado automaticamente. Consulte o capítulo "Condução - § Stop & Start" para os casos específicos do modo STOP e do modo START.

Luzes avisadoras de neutralização

O acendimento de um dos seguintes avisadores confirma a paragem voluntária do sistema correspondente. Este pode ser acompanhado por um sinal sonoro e uma mensagem no ecrã multifunções.

Avisador		Acendimento	Causa	Acções/Observações
	Sistema de airbag do passageiro	fixo.	<p>O comando, situado no porta-luvas, encontra-se accionado para a posição "OFF".</p> <p>O airbag frontal do passageiro encontra-se neutralizado.</p> <p>Neste caso, poderá instalar uma cadeira para crianças "de costas para a estrada".</p>	<p>Accione o comando para a posição "ON" para activar o airbag frontal do passageiro.</p> <p>Neste caso, não instale uma cadeira para crianças "de costas para a estrada"</p>
	ESP/ASR	fixo.	<p>A tecla (situada em baixo à esquerda do painel de bordo) ou o selector do "Grip control" está accionado. A luz avisadora está acesa.</p> <p>O ESP/ASR está desactivado.</p> <p>ESP: controlo dinâmico de estabilidade.</p> <p>ASR: antipatinagem das rodas.</p>	<p>Premir a tecla para activar o ESP/ASR ou rodar o selector do "Grip control" no ESP. A luz avisadora apaga-se.</p> <p>A partir dos 50 km/h, o sistema reactiva-se automaticamente.</p> <p>O sistema ESP/ASR é automaticamente accionado aquando do arranque do veículo.</p>







Avisadores de alerta





Com o motor em funcionamento ou veículo em movimento, o acendimento de um dos avisadores seguintes indica o aparecimento de uma anomalia que necessita da intervenção do condutor.





Qualquer anomalia, que provoque o acendimento de um avisador de alerta, deve ser alvo de um diagnóstico complementar lendo a mensagem no ecrã multifunções.



Em caso de problema, não hesite em consultar a rede PEUGEOT ou uma oficina qualificada.

Avisador		Acendimento	Causa	Ações/Observações
STOP	STOP	fixo, sozinho ou associado a um outro avisador de alerta, acompanhado por um sinal sonoro e uma mensagem no ecrã.	O acendimento do avisador está associado a uma grave anomalia de travagem, de direcção assistida, de circuito de óleo do motor, de circuito de arrefecimento ou a uma roda furada.	A paragem é imperativa nas melhores condições de segurança, uma vez que o motor pode desligar-se com o veículo em movimento. Estacione, desligue a ignição e entre em contacto com a rede PEUGEOT ou com uma oficina qualificada.
	Service	iluminado temporariamente.	São apresentadas as anomalias menores, sem um avisador específico.	Identifique a anomalia através da mensagem que surge no ecrã como, por exemplo: <ul style="list-style-type: none"> - o fecho das portas, da mala ou do capot, - o nível do óleo motor, - o nível do líquido do lava-vidros, - a pilha do telecomando, - a pressão dos pneus, - a saturação do filtro de partículas (Diesel). - ... Para as outras anomalias, consulte a rede PEUGEOT ou uma oficina qualificada
		fixo.	São apresentadas anomalias maiores, sem avisador específico.	Identifique a anomalia através da mensagem apresentada no ecrã e consulte imperativamente a rede PEUGEOT ou uma oficina qualificada.
	(FAP: filtro de partículas, Diesel)	fixo, associado temporariamente à mensagem de risco de colmatagem do FAP.	Isso indica um início de saturação do filtro de partículas.	Desde que as condições de circulação o permitam, regenere o filtro circulando a uma velocidade de 60 km/h, no mínimo, até à extinção do avisador de serviço.
		fixo.	Isso indica um nível mínimo do depósito de aditivo de gasóleo.	Abasteça rapidamente através da rede PEUGEOT ou uma oficina qualificada.

Avisador		Acendimento	Causa	Acções/Observações
	Travão de estacionamento eléctrico	intermitente.	O engrenamento ou desengrenamento do travão de estacionamento eléctrico foi interrompido.	É imperativa a paragem nas melhores condições de segurança. Estacione na horizontal, desligue a ignição e consulte a rede PEUGEOT ou uma oficina qualificada.
	Anomalia do travão de estacionamento eléctrico	fixo.	O travão de estacionamento eléctrico está avariado.	O engrenamento/desengrenamento automático deixa de ser possível. Consulte rapidamente a rede PEUGEOT ou uma oficina qualificada. O travão pode ser desactivado manualmente através do procedimento de desengrenamento de emergência. Para mais informações no travão de estacionamento eléctrico, consulte o capítulo "Condução".
	Travagem	fixo, associado ao avisador STOP.	A descida do nível do líquido de travões no circuito de travagem é significativa.	A paragem é imperativa, nas melhores condições de segurança. Reponha o nível com um líquido de travões referenciado pela PEUGEOT. Se o problema persistir, solicite a verificação do circuito pela rede PEUGEOT ou por uma oficina qualificada.
		fixo, associado ao avisador de anomalia do travão de estacionamento eléctrico, se este estiver desactivado.	O circuito de travagem está avariado.	A paragem é imperativa, nas melhores condições de segurança. Estacione, desligue a ignição e consulte a rede PEUGEOT ou uma oficina qualificada.
		fixo, associado aos avisadores STOP e ABS.	O repartidor electrónico de travagem (REF) encontra-se avariado.	A paragem é imperativa, nas melhores condições de segurança. Solicite a verificação pela rede PEUGEOT ou por uma oficina qualificada.
	Antibloqueio das rodas (ABS)	fixo.	O sistema de antibloqueio das rodas encontra-se avariado.	O veículo conserva uma travagem clássica. Circule com cuidado a uma velocidade moderada e consulte rapidamente a rede PEUGEOT ou uma oficina qualificada.

Avisador		Acendimento	Causa	Acções/Observações
	Controlo dinâmico de estabilidade (ESP/ASR)	intermitente.	A regulação do ESP/ASR activa-se.	O sistema otimiza a motricidade e permite melhorar a estabilidade direccional do veículo.
		fixo.	Fora de neutralização (premir o botão e iluminar a luz avisadora), o sistema ESP/ASR encontra-se avariado.	Mandar verificar numa oficina qualificada ou pela rede PEUGEOT.
	Sistema de autodiagnóstico do motor	fixo.	O sistema de antipoluição encontra-se avariado.	O avisador deve apagar-se aquando do arranque do motor. Se não se apagar, consulte rapidamente a rede PEUGEOT ou uma oficina qualificada.
		intermitente.	O sistema do controlo motor encontra-se avariado.	Risco de destruição do catalisador. Solicite a verificação pela rede PEUGEOT ou por uma oficina qualificada.
	Nível mínimo de combustível	fixo com a agulha na zona vermelha.	Aquando do primeiro acendimento, restam cerca de 6 litros de combustível no depósito. Neste momento, entra-se na reserva de combustível.	Repór obrigatoriamente o nível de combustível para evitar a avaria. Esta luz avisadora acende-se novamente de cada vez que ligar a ignição, enquanto não for efectuado um complemento de combustível suficiente. Capacidade do depósito: cerca de 60 litros . Nunca conduzir até que o combustível termine totalmente, uma vez que existe o risco de danificar os sistemas de antipoluição e injeção.
	Temperatura máxima do líquido de arrefecimento	fixo com a agulha na zona vermelha.	A temperatura do circuito de arrefecimento é demasiado elevada.	A paragem é imperativa nas melhores condições de segurança. Aguarde o arrefecimento do motor para completar o nível, se necessário. Se o problema persistir, consulte a rede PEUGEOT ou uma oficina qualificada.
	Pressão do óleo motor	fixo.	O circuito de lubrificação do motor encontra-se avariado.	A paragem é imperativa, nas melhores condições de segurança. Estacione, desligue a ignição e consulte a rede PEUGEOT ou uma oficina qualificada.

Avisador		Acendimento	Causa	Acções/Observações
	Carga da bateria	fixo.	O circuito de carga da bateria está avariado (terminais sujos ou desapertados, correia do alternador não tensionada ou seccionada...).	O avisador deve apagar-se aquando do arranque do motor. Se não se apagar, consulte a rede PEUGEOT ou uma oficina qualificada.
	Porta(s) aberta(s)	fixo se a velocidade for inferior a 10 km/h.	Uma porta, a mala, a porta traseira inferior ou o capot (apenas com alarme) permanecem abertos.	Feche a porta em questão.
		fixo e acompanhado por um sinal sonoro se a velocidade for superior a 10 km/h.		
	Cinto de segurança não colocado/ retirado	fixo e, em seguida, intermitente acompanhado por um sinal sonoro crescente.	O condutor e/ou o passageiro dianteiro não colocaram ou retiraram o cinto de segurança.	Puxe o cinto e, em seguida, introduza a lingueta no fecho do cinto de segurança.
	Airbags	Iluminado temporariamente.	Acende-se alguns segundos e apaga-se quando a ignição é ligada.	Deve apagar-se aquando do arranque do motor. Se não se apagar, consulte a rede PEUGEOT ou uma oficina qualificada.
		fixo.	Um dos sistemas de airbags ou dos pré-tensores pirotécnicos dos cintos de segurança encontra-se avariado.	Solicite a verificação pela rede PEUGEOT ou por uma oficina qualificada.
	Presença de água no gasóleo	fixo.	O filtro de gasóleo contém água.	Risco de deterioração do sistema de injeção nos motores Diesel. Consulte rapidamente a rede PEUGEOT ou uma oficina qualificada.

Avisador		Acendimento	Causa	Acções/Observações
	Luzes direccionais	intermitente.	O sistema das luzes direccionais está avariado.	Solicite a verificação pela rede PEUGEOT ou por uma oficina qualificada.
	Roda furada	fixo.	A pressão é insuficiente numa ou mais rodas.	Controlar a pressão dos pneus o mais rapidamente possível. Este controlo deve ser efectuado de preferência a frio.

Indicador de temperatura do líquido de arrefecimento

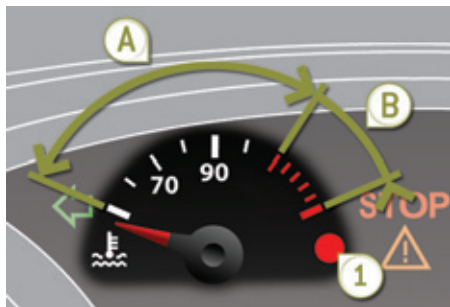

Com o motor ligado, quando o ponteiro se encontra:

- na zona **A**, a temperatura está correcta,
- na zona **B**, a temperatura é demasiado elevada; o avisador da temperatura máxima **1** e o avisador de aviso centralizado **STOP** acendem-se, acompanhados por um sinal sonoro e por uma mensagem no ecrã.

Parar imperativamente o seu veículo nas melhores condições de segurança.

Aguardar alguns minutos antes de desligar o motor.

Consultar a rede PEUGEOT ou uma oficina qualificada.

Após alguns minutos de condução, a temperatura e a pressão aumentam no circuito de arrefecimento.

Para completar o nível:

- ☞ esperar o arrefecimento do motor,
- ☞ desaparafusar o tampão com duas voltas para fazer baixar a pressão,
- ☞ quando a pressão tiver baixado, retirar o tampão,
- ☞ completar o nível até à marca "MAXI".

Indicador de revisão

Sistema que informa o leitor do prazo para a próxima revisão a efectuar, conforme o plano de manutenção do fabricante.

Este prazo é calculado a partir da última reposição a zeros do indicador. Ela é determinada por dois parâmetros:

- a quilometragem percorrida,
- o tempo passado desde a última revisão.



Prazo de revisão superior a 3 000 km

Quando a ignição é ligada não aparece qualquer informação de manutenção no ecrã.

Prazo de revisão entre 1 000 km e 3 000 km

Ao ligar a ignição e durante 5 segundos, a chave simbolizando as operações de revisão acende. A linha de visualização do totalizador quilométrico indica-lhe o número de quilómetros restantes antes da próxima revisão.

Exemplo: restam-lhe 2 800 km a percorrer antes da próxima revisão.

Ao ligar a ignição e durante 5 segundos, o ecrã indica:



5 segundos após ter ligado a ignição, **a chave apaga-se**; o totalizador quilométrico retoma o seu funcionamento normal. O ecrã indica então as quilometragens totais e diária.



Prazo de revisão inferior a 1 000 km

Exemplo: restam-lhe 900 km a percorrer antes da próxima revisão.

Ao ligar a ignição e durante 5 segundos, o ecrã indica:



5 segundos após ter ligado a ignição, o totalizador quilométrico retoma o seu funcionamento normal. **A chave permanece acesa** para lhe assinalar que uma revisão deverá ser efectuada proximamente.



Prazo de revisão ultrapassado

Sempre que ligar a ignição e durante 5 segundos, a **chave pisca** para lhe assinalar que a revisão deverá ser efectuada muito rapidamente.

Exemplo: ultrapassou o prazo de revisão de 300 km.

Ao ligar a ignição e durante 5 segundos, o ecrã indica:



5 segundos após ter ligado a ignição, o totalizador quilométrico retoma o seu funcionamento normal. **A chave permanece sempre acesa.**



A quilometragem restante a percorrer pode ser ponderada pelo factor tempo, em função dos hábitos de condução do condutor. A chave pode portanto acender igualmente, no caso em que tenha ultrapassado de dois anos o prazo de revisão.

Reposição a zeros do indicador de revisão



Após cada revisão, o indicador de revisão deve ser reposicionado a zeros.

Para o fazer, eis o procedimento:

- ☞ desligar a ignição,
- ☞ premir o botão de reposicionamento a zeros do conta-quilómetros diário e mantê-lo premido,
- ☞ ligar a ignição; o visor quilométrico inicia uma contagem inversa,
- ☞ quando o visor indicar "**=0**", libertar o botão; a chave desaparece.



Após esta operação, se quiser desligar a bateria, trancar o veículo e esperar pelo menos cinco minutos, para que a reposição a zeros seja tomada em conta.

Informações de manutenção

A qualquer momento, é possível aceder às informações de manutenção.

- ☞ Premir o botão de reposição a zeros do contador de quilómetros diário.

As informações de manutenção são apresentadas durante alguns segundos, desaparecendo de seguida.

Indicador de nível do óleo motor

Sistema que informa o condutor acerca da validade ou não do nível do óleo no motor.

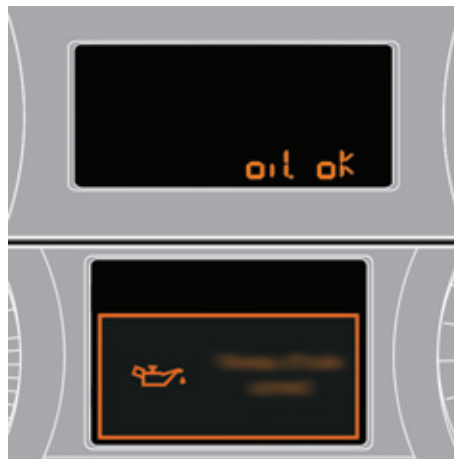

Esta informação é indicada durante alguns segundos ao ligar a ignição, após a informação sobre a revisão.



Qualquer verificação deste nível só é válida se o veículo estiver em solo horizontal, com o motor parado há mais de 30 minutos.

Nível de óleo correcto



Falta de óleo



É indicado pelo piscar de "OIL", acoplado ao avisador de serviço, acompanhado por um sinal sonoro e por uma mensagem no ecrã multifunções.

Se essa falta de óleo for confirmada pela sonda manual (vareta do óleo), completar imperativamente o nível para evitar a deterioração.

Anomalia no indicador de nível de óleo



É indicada pelo piscar de "OIL --". Consulte a rede PEUGEOT ou uma oficina qualificada.

Sonda manual

Consultar o capítulo "Verificações" para localizar a sonda manual e o enchimento do óleo em função da sua motorização.



2 marcas de nível na vareta do óleo:

- **A** = maxi; nunca ultrapassar este nível (risco de deterioração do motor),
- **B** = mini; complete o nível através do tampo de enchimento de óleo, com o tipo de óleo adaptado à sua motorização.

Totalizador quilométrico

Sistema para medir a distância total percorrida pelo veículo durante a sua duração de vida.



As quilometragens totais e diárias são visualizadas durante trinta segundos ao desligar a ignição, ao abrir a porta do condutor, bem como no trancamento e destrancamento do veículo.

Para ficar em conformidade com a regulamentação, altere a unidade de distância (km ou milhas) no país por onde passar, utilizando o menu de configuração.

Conta-quilómetros diário

Sistema para medir uma distância total percorrida de maneira quotidiana ou outra após a sua reposição a zeros pelo condutor.



- ☞ Com a ignição ligada, prima o botão até ao aparecimento de zeros.

Reóstato de iluminação

Sistema para adaptar manualmente a intensidade luminosa do quadro de bordo em função da luminosidade exterior.



Activação

Quando as luzes estão acesas:

- ☞ premir o botão para fazer variar a intensidade da iluminação do quadro de bordo,
- ☞ quando a iluminação atinge o ajuste mínimo, solte o botão, prima de novo para a aumentar.

ou

- ☞ quando a iluminação atinge o ajuste máximo, solte o botão, prima depois de novo para a diminuir.
- ☞ assim que a iluminação atinja a intensidade desejada, soltar o botão.



Quando as luzes estão acesas, não pode apagar a iluminação, contudo pode regular ao mínimo.

Neutralização

Quando as luzes estão apagadas ou em modo dia para os veículos equipados com luzes diurnas, qualquer acção no botão é sem efeito.

ECRÃ MONOCROMÁTICO A (SEM AUTO-RÁDIO)



Visualização no ecrã

Visualiza as seguintes informações:

- hora,
- data,
- temperatura exterior* (pisca no caso de risco de gelo),
- o controlo dos acessos (portas, mala, ...),
- o computador de bordo (ver no final do capítulo).

Mensagens de aviso (ex: "Sist. antipoluição com defeito") ou informação (Ex. "Mala aberta") podem ser visualizadas temporariamente. Algumas podem ser apagadas premindo na tecla **"ESC"**.

* Unicamente com o ar condicionado.

Comandos



Dispõe de três teclas para comandar o seu ecrã:

- **"ESC"** para abandonar a operação em curso,
- **"MENU"** para fazer desfilar os menus ou os sub-menus,
- **"OK"** para seleccionar o menu ou o sub-menu desejado.

Menu principal



- ☞ Premir a tecla **"MENU"** para fazer desfilar os diferentes menus do **menu principal**:
 - configuração veículo,
 - opções,
 - ajustes do ecrã,
 - idiomas,
 - unidades.
- ☞ Premir a tecla **"OK"** para seleccionar o menu desejado.



Configuração do veículo



Uma vez o menu "Configuração veículo" seleccionado, pode tornar activo ou inactivo os equipamentos seguintes (consoante destino):

- limpa-vidros acoplado à marcha-atrás (consultar o capítulo "A Visibilidade"),
- destrancamento selectivo (consultar o capítulo "Os Acessos"),
- iluminação de acompanhamento e de admissão, (consultar o capítulo "A Visibilidade"),
- iluminação do ambiente (consultar o capítulo "A Visibilidade"),
- luzes diurnas (consultar o capítulo "A Visibilidade"),
- luzes direccionais (consultar o capítulo "A Visibilidade"),
- travão de estacionamento automático ou manual (consultar o capítulo "Condução"),
- ...

Opções

Uma vez seleccionado o menu "Opções", pode lançar um diagnóstico sobre o estado dos acompanhamentos (activo, inactivo, com falhas).

Ajustes do ecrã

Uma vez seleccionado o menu "Regulações aff", pode aceder aos ajustes seguintes:

- ano,
- mês,
- dia,
- hora,
- minutos,
- modo 12 ou 24 horas.



☞ Depois de ter seleccionado um ajuste, premir a tecla "OK" para fazer variar o seu valor.



☞ Espere cerca de dez segundos sem acção para que o dado modificado seja registado ou premir na tecla "ESC" para anular.

Em seguida, o ecrã regressa à visualização corrente.

Idiomas

Uma vez seleccionado o menu "Idiomas", pode mudar a língua da visualização no ecrã (Français, Italiano, Nederlands, Português-Brasil, Türkçe, Deutsch, English, Español).

Unidades

Uma vez o menu "Unidades" seleccionado, pode mudar as unidades dos parâmetros seguintes:

- temperatura (°C ou °F),
- consumos de combustível (l/100 km, mpg ou km/l).



Por razões de segurança, a configuração dos ecrãs multifunções efectuadas pelo condutor deverão ser feitas obrigatoriamente com o veículo parado.

ECRÃ MONOCROMÁTICO A (COM AUTO-RÁDIO)



Visualizações no ecrã

Mostra as informações seguintes:

- a hora,
- a data,
- a temperatura exterior* (esta piscará no caso de gelo),
- o controlo dos acessos (portas, mala, ...),
- as fontes áudio (rádio, CD, ...),
- o computador de bordo (ver no final do capítulo).

Mensagens de aviso (ex: "Sist. antipoluição com defeito") ou informação (ex: "Mala aberta") podem ser visualizados temporariamente. Eles podem ser apagados premindo na tecla **"ESC"**.

* Unicamente com o ar condicionado.

Comandos



A partir da fachada do auto-rádio, pode:

- ☞ premir a tecla **"MENU"** para aceder ao **menu principal**,
- ☞ premir as teclas **"▲"** ou **"▼"** para fazer desfilarem os elementos no ecrã,
- ☞ premir a tecla **"MODE"** para mudar de aplicação permanente (computador de bordo, fonte áudio, ...),
- ☞ premir as teclas **"◀"** ou **"▶"** para fazer variar um valor de ajuste,
- ☞ premir a tecla **"OK"** para validar, ou
- ☞ premir a tecla **"ESC"** para abandonar a operação em curso.

Menu principal



- ☞ Premir a tecla **"MENU"** para aceder ao **menu principal**, depois premir as teclas **"▲"** ou **"▼"** para fazer desfilarem os diferentes menus do menu principal:
 - rádio-CD,
 - configuração veículo,
 - opções,
 - ajustes do ecrã,
 - idiomas,
 - unidades.
- ☞ Premir a tecla **"OK"** para seleccionar o menu desejado.

Rádio-CD

Auto-rádio aceso, uma vez o menu "Rádio-CD" seleccionado, pode activar ou neutralizar as funções ligadas à utilização da rádio (seguido RDS, modo REG), do CD ou do carregador CD (introscan, leitura aleatória, repetição CD).



Para mais detalhes sobre a aplicação "Rádio-CD", consultar o capítulo "O Áudio e a Telemática".

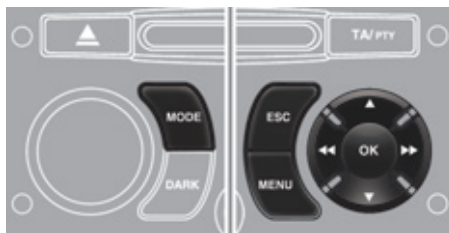

Configuração do veículo



Uma vez o menu "Configuração veículo" seleccionado, pode tornar activo ou inactivo os equipamentos seguintes (consoante destino):

- limpa-vidros acoplado à marcha-atrás (consultar capítulo "A Visibilidade"),
- destrancamento selectivo (consultar capítulo "Os Acessos"),
- luzes de acompanhamento e de acolhimento (consultar capítulo "A Visibilidade"),
- iluminação de ambiente (consultar capítulo "A Visibilidade"),
- luzes diurnas (ver o capítulo "A Visibilidade"),
- luzes direccionais (consultar capítulo "A Visibilidade"),
- travão de estacionamento automático ou manual (consultar capítulo "Condução"),
- ...

Opções

Uma vez seleccionado o menu "Opções", pode lançar um diagnóstico sobre o estado dos acompanhamentos (activos, inactivos, com falhas).

Ajustes do ecrã

Uma vez seleccionado o menu "Regulações aff", pode aceder aos ajustes seguintes:

- ano,
- mês,
- dia,
- hora,
- minutos,
- modo 12 ou 24 horas.



Depois de ter seleccionado um ajuste, premir as teclas "◀" ou "▶" para fazer variar o seu valor.



Premir as teclas "▲" ou "▼" para passar respectivamente ao ajuste precedente ou seguinte.

Premir a tecla "OK" para gravar a modificação e regressar à visualização corrente ou premir na tecla "ESC" para anular.

Idiomas

Uma vez seleccionado o menu "Idiomas", pode mudar a língua da visualização no ecrã (Français, Italiano, Nederlands, Português, Português-Brasil, Türkçe, Deutsch, English, Español).

Unidades

Uma vez o menu "Unidades" seleccionado, pode mudar as unidades dos parâmetros seguintes:

- temperatura (°C ou °F),
- consumos de combustível (l/100 km, mpg ou km/l).



Por razões de segurança, a configuração dos ecrãs multifunções efectuadas pelo condutor deverão ser feitas obrigatoriamente com o veículo parado.

ECRÃ MONOCROMÁTICO C (COM WIP SOUND)



Visualização no ecrã

Visualiza as seguintes informações:

- hora,
- data,
- temperatura exterior* (pisca no caso de risco de gelo),
- o controlo dos acessos (portas, mala...),
- as fontes áudio (rádio, CD...),
- o computador de bordo (ver no final do capítulo)

Mensagens de aviso (ex: "Sistema antipoluição com defeito") ou informação (ex: "Mala aberta") podem ser visualizados temporariamente. Eles podem ser apagados premindo a tecla **"ESC"**.

* Unicamente com o ar condicionado.

Comandos



A partir da fachada do auto-rádio, pode:

- ☞ premir a tecla **"MENU"** para aceder ao **menu principal**,
- ☞ premir as teclas **"▲"** ou **"▼"** para fazer desfilir os elementos no ecrã,
- ☞ premir a tecla **"MODE"** para mudar de aplicação permanente (computador de bordo, fonte áudio ...),
- ☞ premir as teclas **"◀"** ou **"▶"** para fazer variar um valor de ajuste,
- ☞ premir a tecla **"OK"** para validar,
- ou
- ☞ premir a tecla **"ESC"** para abandonar a operação em curso.

Menu principal



- ☞ Premir a tecla **"MENU"** para aceder ao **menu principal**:
 - funções de áudio,
 - computador de bordo (ver no fim do capítulo),
 - personalização - configuração,
 - telefone (kit mãos-livres Bluetooth).
- ☞ Premir as teclas **▼** ou **▲** para seleccionar o menu desejado, validando em seguida premindo a tecla **"OK"**.

Menu "Funções de áudio"

Auto-rádio aceso, uma vez este menu seleccionado, pode activar ou neutralizar as funções ligadas à utilização do rádio (RDS, REG, Rádio Text) ou do CD ou do carregador CD (introsca, leitura aleatória, repetição CD).



Para mais detalhes sobre a aplicação "Funções de áudio", consultar a secção WIP Sound do capítulo "Áudio e Telemática".



Menu "Computador de bordo"

Uma vez este menu seleccionado, pode consultar as informações sobre o estado do veículo (jornal dos alertas, estado das funções...).

Diário de alertas

Recapitula as mensagens de alerta activas, apresentando-as sucessivamente no ecrã multifunções.

Estado das funções

Recapitula o estado activo ou inactivo das funções presentes no veículo.

Guardar a distância até ao destino

Permite recolher um valor aproximado da distância até ao destino final.

- ☞ Premir a tecla **"MENU"** para aceder ao menu principal.
- ☞ Premir as setas e depois a tecla **"OK"** para seleccionar o menu **"Computador de bordo"**.



- ☞ No menu **"Computador de bordo"**, escolher uma das seguintes aplicações:

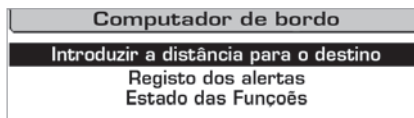

Menu "Personalização-Configuração"

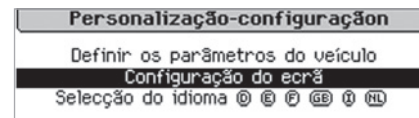

Uma vez este menu seleccionado, pode aceder às funções seguintes:

- definir os parâmetros do veículo,
- configuração do ecrã,
- escolha do idioma.

Definir os parâmetros do veículo

Uma vez seleccionado este menu, pode tornar activos ou inactivos os equipamentos seguintes (consoante destino):

- limpa-vidros acoplado com a marcha-atrás (consultar capítulo "Visibilidade"),
- destrancamento selectivo (ver capítulo "Aberturas"),
- luz de acompanhamento (consultar capítulo "Visibilidade"),
- iluminação ambiente (ver capítulo "Visibilidade"),
- luzes diurnas (ver capítulo "Visibilidade"),
- luzes direccionais (consultar capítulo "Visibilidade"),
- travão de estacionamento automático ou manual (ver capítulo "Condução"),
- ...

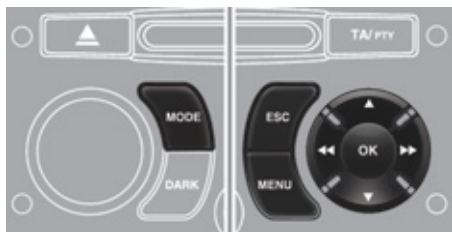

Exemplo: ajuste do período de duração da luz de acompanhamento

- Premir as teclas "▲" ou "▼", em seguida na tecla "OK" para seleccionar o menu desejado.

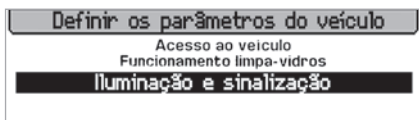

- Premir as teclas "▲" ou "▼", em seguida na tecla "OK" para seleccionar a linha "Luz de acompanhamento".

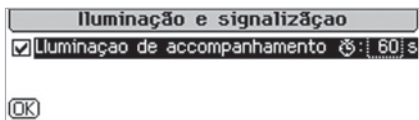

- Premir as teclas "◀" ou "▶" para ajustar o valor desejado (15, 30 ou 60 segundos), em seguida na tecla "OK" para validar.

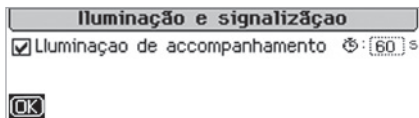

- Premir as teclas "▲" ou "▼", em seguida na tecla "OK" para seleccionar "OK" e validar ou na tecla "ESC" para anular.

Configuração do ecrã

Uma vez este menu seleccionado, pode aceder aos ajustes seguintes:

- ajuste luminosidade-vídeo,
- ajuste da data e da hora,
- escolha das unidades.

Seleção do idioma

Uma vez seleccionado o menu, pode alterar o idioma de visualização no ecrã (Deutsch, English, Espanol, Français, Italiano, Nederlands, Português, Português-Brasil, Türkçe*).

* Consoante o destino.



Menu "Telefone"

Auto-rádio aceso, uma vez este menu seleccionado, pode configurar o seu kit mãos-livres Bluetooth (emparelhamento), consultar os diferentes directórios telefónicos (lista das chamadas, serviços...) e gerir as suas comunicações (ligar, desligar, dupla chamada, modo secret...).



Para mais detalhes sobre a aplicação "Telefone", consultar a secção WIP Sound do capítulo "Áudio e Telemática".



Por razões de segurança, a configuração dos ecrãs multifunções pelo condutor deve ser efectuada obrigatoriamente com o veículo parado.

ECRÃ A CORES 16/9 ESCAMOTEÁVEL (COM WIP NAV)



Visualizações no ecrã

Apresenta as seguintes informações:

- hora,
- data,
- altitude,
- a temperatura exterior (o valor visualizado pisca em caso de perigo de gelo),
- o controlo das aberturas,
- as mensagens de alerta e de estado das funções do veículo, apresentadas temporariamente,
- as funções áudio,
- as informações do computador e bordo,
- as informações do sistema de orientação embarcado.



Consoante o equipamento do seu veículo, as informações do computador de bordo aparecem no ecrã multifunções ou no visor do quadro de bordo.

Comandos



A partir da fachada do WIP Nav, para escolher um das aplicações:

- ☞ premir a tecla dedicada **"RADIO"**, **"MUSIC"**, **"NAV"**, **"TRAFFIC"**, **"SETUP"** ou **"PHONE"** para aceder ao menu correspondente,
 - ☞ rodar o botão para deslocar a selecção,
 - ☞ premir o botão para validar a selecção,
- OU
- ☞ premir a tecla **"ESC"** para abandonar a operação em curso e regressar à visualização anterior.



Para mais detalhes acerca destas aplicações, consulte o capítulo "O Áudio e a Telemática".



Para qualquer manipulação do ecrã escamoteável (abertura, fecho, regulação da posição...), consulte o parágrafo "Acesso ao ecrã escamoteável".

Menu "SETUP"

☞ Premir a tecla **"SETUP"** para aceder ao menu **"SETUP"**. Permite escolher as seguintes funções:

- "Idiomas",
- "Data e hora",
- "Visualização",
- "Parâmetros veículo",
- "Unidades",
- "Parâmetros sistema".

Idiomas

Este menu permite escolher o idioma de visualização: Deutsch, English, Espanol, Français, Italiano, Nederlands, Polski, Português, Türkçe*.

Data e hora

Este menu permite regular a data e a hora, o formato da data e o formato da hora (consultar o capítulo "O Áudio e a Telemática" ou o manual específico que foi entregue com os outros documentos de bordo).

Visualização

Este menu permite regular a luminosidade do ecrã, a harmonia de cor do ecrã e a cor do mapa (modo dia/noite ou automático).

Parâmetros veículo

Este menu permite activar ou neutralizar certos equipamentos de condução e de conforto (consoante destino):

- limpa-vidros associado à marcha atrás (ver capítulo "A Visibilidade"),
- destrancamento selectivo (ver capítulo "Os Acessos"),
- iluminações de acompanhamento e de acolhimento (ver capítulo "A Visibilidade"),
- iluminação de ambiente (ver capítulo "A Visibilidade"),
- luzes diurnas (ver capítulo "A Visibilidade"),
- luzes direccionais (ver capítulo "A Visibilidade").
- travão de estacionamento automático ou manual (ver capítulo "Condução"),
- ...

Unidades

Este menu permite escolher as unidades: temperatura (°C ou °F) e consumos (km/l, l/100, ou mpg).

Parâmetros sistema

Este menu permite restaurar a configuração de fábrica, visualizar a versão do software e activar os textos contínuos.



Por razões de segurança, a configuração dos ecrãs multifunções pelo condutor devem ser feitas imperativamente com o veículo parado.

* Consoante o destino.

ECRÃ A CORES 16/9 ALTA DEFINIÇÃO ESCAMOTEÁVEL (COM WIP COM 3D)



Visualizações no ecrã

Ecrã desdobrado, visualiza automática e directamente as seguintes informações:

- hora,
- data,
- altitude,
- temperatura exterior (o valor visualizado pisca em caso de risco de gelo),
- funções áudio,
- informações do telefone e dos directórios,
- informações do sistema de navegação a bordo.

Comandos



A partir da fachada do WIP Com 3D, para escolher uma das aplicações:

- ☞ premir a tecla dedicada "**RADIO**", "**MEDIA**", "**NAV**", "**TRAFFIC**", "**ADDR BOOK**" ou "**SETUP**" para aceder ao menu correspondente,
- ☞ rodar o designador para deslocar a selecção,
- ☞ premir o designador para validar a selecção, ou
- ☞ premir a tecla "**ESC**" para abandonar a operação em curso e retomar a visualização anterior.



Para mais detalhes acerca das aplicações, consultar o capítulo "O Áudio e a Telemática" ou o manual específico que foi entregue com os outros documentos de bordo.



Para qualquer manipulação do ecrã escamoteável (abertura, fecho, regulação da posição...), consultar o parágrafo "Acesso ao ecrã escamoteável".

Menu "SETUP"

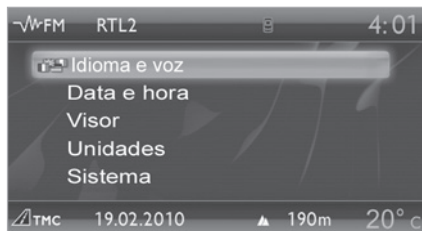

➤ Premir a tecla **"SETUP"** para aceder ao menu **"SETUP"**. Permite escolher uma das seguintes funções:

- "Idiomas e funções vocais",
- "Data e hora",
- "Visualização",
- "Unidades",
- "Parâmetros sistema".

Idiomas e funções vocais

Este menu permite:

- escolher o idioma de visualização (Deutsch, English, Espanol, Français, Italiano, Nederlands, Polski, Português, Türkçe*),
- escolher os parâmetros do reconhecimento vocal (activação/neutralização, conselhos de utilização, aprendizagem pessoal da voz...),
- regular o volume da síntese vocal.

Data e hora

Este menu permite regular a data e a hora, o formato da data e o formato da hora (ver capítulo "O Audio e a Telemática" ou o manual específico que foi entregue com os outros documentos de bordo).

Visualização

Este menu permite regular a luminosidade do ecrã, a harmonia de cor do ecrã e a cor do mapa (modo dia/noite ou auto).

Unidades

Este menu permite escolher as unidades: temperatura (°C ou °F) e distância (km ou milhas).

Parâmetros sistema

Este menu permite restaurar a configuração de fábrica, visualizar a versão do software e activar os textos de informação.



Por razões de segurança, a configuração dos ecrãs multifunções pelo condutor deve ser feita imperativamente com o veículo parado.

* Consoante o destino.

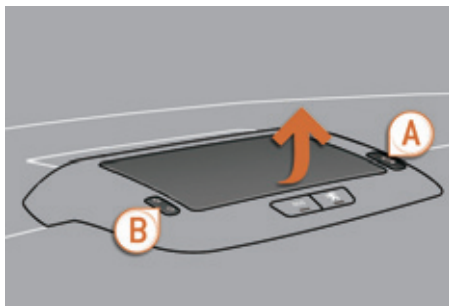

Acesso ao ecrã escamoteável

Este ecrã dobra-se e desdobra-se automaticamente.

No entanto, é possível dobrá-lo, desdobrá-lo e regulá-lo através dos diferentes comandos manuais:

- dobrar ou desdobrar através do comando **A**,
- regulação da inclinação através do comando **B**.

O ecrã está também equipado com um protector antientalamento.

Abrir o ecrã

☞ Com o ecrã dobrado, premir o comando **A** para o desdobrar.

O ecrã desdobra-se automaticamente quando se liga a ignição, quando se liga o sistema áudio e telemática, ao receber uma chamada telefónica, aquando da emissão de um comando vocal e da recepção de uma mensagem de alerta associada ao avisador de STOP.



Se o ecrã for fechado durante o funcionamento do sistema áudio e telemática, este abre-se automaticamente aquando de uma chamada telefónica, da emissão de um comando vocal ou da recepção de uma mensagem de alerta associada ao avisador STOP.

Fechar o ecrã

☞ Com o ecrã desdobrado, premir o comando **A** para o dobrar.

O ecrã dobra-se automaticamente quando se desliga a ignição após cerca de três segundos, se o sistema áudio e telemática estiver desligado.

Protector antientalamento

Quando se dobra ou desdobra o ecrã, se o mesmo se deparar com um obstáculo, o movimento é imediatamente interrompido e invertido alguns milímetros.

Eliminado o obstáculo, repor o comando pretendido.



Se pretender que o ecrã se abra ou se feche automaticamente quando se liga ou desliga o sistema áudio e telemática, o ecrã não se deve fechar quando o sistema áudio e telemática estiver em funcionamento.

Regulação da posição do ecrã

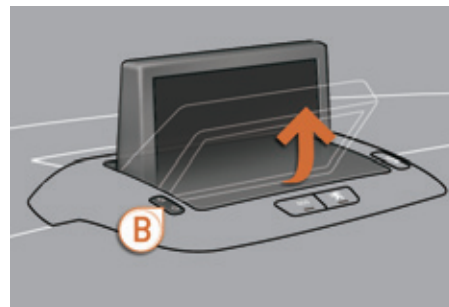

Uma vez desdobrado, é possível regular com precisão de diferentes formas:

☞ premir a parte correspondente do comando **B** para deslocar o ecrã para fora ou para o pára-brisas,

ou

☞ empurrar ou puxar cuidadosamente o ecrã com a mão.

Memorização da posição do ecrã

O sistema possui quatro posições predefinidas na memória.

Sempre que se dobra o ecrã o sistema memoriza a última posição do mesmo.

Sempre que se desdobra o ecrã, o sistema repõe a posição predefinida mais próxima da memorizada.

COMPUTADOR DE BORDO

Sistema que lhe fornece informações instantâneas acerca do percurso efectuado (autonomia, consumo...).

Ecrã monocromático A



Visualização dos dados

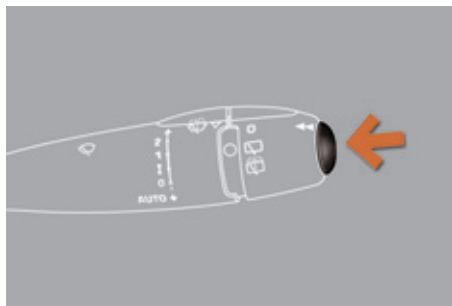

☞ Prima o botão situado na extremidade do **comando do limpa-vidros**, para visualizar sucessivamente os diferentes dados do computador de bordo.

Os dados do computador de bordo são os seguintes:

- a autonomia,



- o consumo instantâneo,



- a distância percorrida,



- o consumo médio,



- a velocidade média.



☞ Na próxima pressão, regressará à visualização corrente.

Reposição a zero

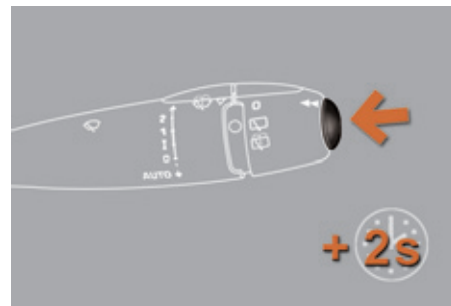

☞ Prima durante mais de dois segundos o comando para repor a zero a distância percorrida, o consumo e a velocidade média.

COMPUTADOR DE BORDO

Sistema que lhe fornece informações instantâneas acerca do percurso efectuado (autonomia, consumo...).

Ecrã monocromático C



Ecrã a cores 16/9 - WIP Nav



Ecrã do quadro de bordo - WIP Com 3D



Visualização dos dados

Com o ecrã C ou o ecrã a cores (WIP Nav)

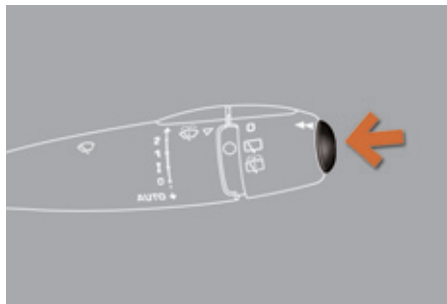

☞ Premir o botão, situado na extremidade do **comando do limpavidros**, para visualizar sucessivamente os diferentes separadores do computador de bordo.

Com o ecrã do quadro de bordo (WIP Com 3D)

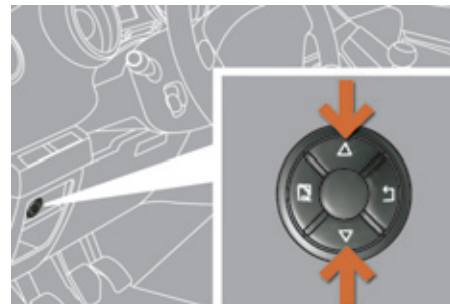

☞ Premir as setas para cima e para baixo do designador, associado ao WIP Com 3D, para visualizar sucessivamente os diferentes separadores do computador de bordo.



Consoante o equipamento do veículo, as informações do computador de bordo surgem no ecrã multifunções ou no ecrã do quadro de bordo.



- O separador das informações instantâneas com:
 - a autonomia,
 - o consumo instantâneo,
 - a restante distância a percorrer.



- O separador do percurso "1" com:
 - a distância percorrida,
 - o consumo médio,
 - a velocidade média, para o primeiro percurso.



- O separador do percurso "2" com:
 - a distância percorrida,
 - o consumo médio,
 - a velocidade média, para o segundo percurso.

- ☞ Ao premir novamente, surge um ecrã preto.
Uma nova pressão reenvia-o para a visualização corrente.

Reposição a zeros do percurso Com o ecrã C ou o ecrã a cores (WIP Nav)

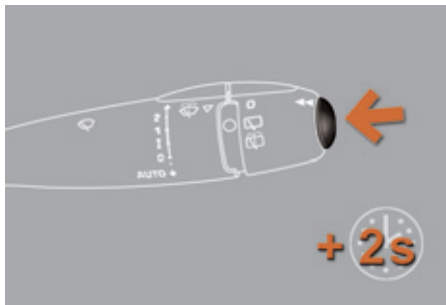

- ☞ Assim que o percurso desejado for visualizado, premir mais de dois segundos no comando.

Com o ecrã do quadro de bordo (WIP Com 3D)

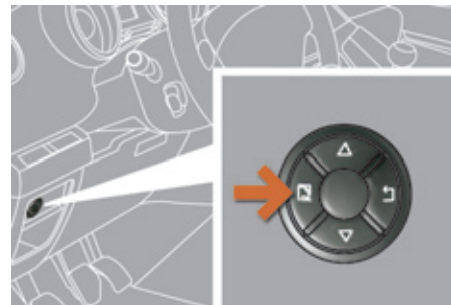

- ☞ Quando o percurso pretendido for visualizado, premir por mais de dois segundos a tecla "OK" do designador, associado ao WIP Com 3D.

Os percursos "1" e "2" são independentes e de utilização idêntica.

O percurso "1" permite efectuar, por exemplo, cálculos diários, e o percurso "2" cálculos mensais.

Algumas definições...



Autonomia

(km ou milhas)

Indica o número de quilómetros que ainda se pode percorrer com o combustível que resta no depósito em função do consumo médio dos últimos quilómetros percorridos.



Este valor pode variar no seguimento de uma alteração da condução ou do relevo, ocasionando uma variação considerável do consumo instantâneo.

Quando a autonomia é inferior a 30 km, são apresentados traços. Mediante um complemento de combustível de pelo menos 5 litros, a autonomia é calculada de novo e é apresentada se ultrapassar os 100 km.



Se os traços se mantiverem apresentados durante muito tempo em vez dos algarismos, contactar uma oficina qualificada ou a rede PEUGEOT.



Consumo instantâneo

(l/100 km ou km/l ou mpg)

Trata-se da quantidade média de combustível consumido após alguns segundos.



Esta função apenas é apresentada a partir de 30 km/h.



Consumo médio

(l/100 km ou km/l ou mpg)

Trata-se da quantidade média de combustível consumido desde a última reposição a zeros do computador.



Distância percorrida

(km ou milhas)

Indica a distância percorrida desde a última reposição a zeros do computador.



Velocidade média

(km/h ou mph)

Trata-se da velocidade média calculada desde a última reposição a zeros do computador (ignição ligada).



Distância restante a percorrer

(km ou milhas)

Trata-se da distância que falta percorrer até ao destino final. Esta distância é calculada instantaneamente pelo sistema de navegação caso se active um comando ou este seja introduzido pelo utilizador.

Se a distância não for indicada, são apresentados traços em vez de algarismos.



Contador de tempo do Stop & Start

(minutos/segundos ou horas/minutos)

Se o seu veículo se encontrar equipado com Stop & Start, um contador de tempo acumula as durações de entrada em modo STOP durante o trajecto.

É reposto a zeros cada vez que a ignição é ligada com a chave.

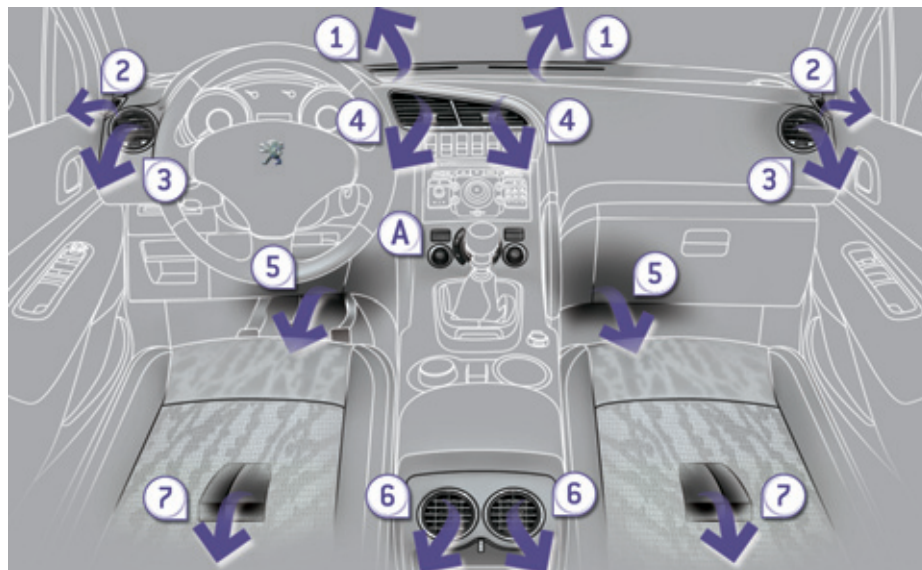

O comando de fluxo de ar permite aumentar ou diminuir a velocidade de insuflação do ventilador.

Estes comandos estão agrupados no painel **A** da consola central.

Difusão do ar

1. Bocais de descongelamento ou de desembaciamento do pára-brisas.
2. Bocais de descongelamento ou de desembaciamento dos vidros laterais dianteiros.
3. Ventiladores laterais obturáveis e orientáveis.
4. Ventiladores centrais obturáveis e orientáveis.
5. Saídas de ar aos pés dos passageiros dianteiros.
6. Ventiladores obturáveis e orientáveis para os passageiros nos bancos traseiros.
7. Saídas de ar aos pés dos passageiros traseiros.

AQUECIMENTO E VENTILAÇÃO Comandos

Sistema para criar e manter boas condições de conforto e de visibilidade no habitáculo do veículo.

Entrada de ar

O ar que circula no habitáculo é filtrado e provém, quer do exterior através da grelha situada na base do pára-brisas, quer do interior em recirculação de ar.

O ar que entra segue diferentes vias em função dos comandos seleccionados pelo condutor, o passageiro dianteiro ou os passageiros traseiros, consoante o nível de equipamento.

O comando de temperatura permite obter o nível de conforto desejado misturando o ar dos diferentes circuitos.

O comando de distribuição do ar permite escolher os pontos de difusão do ar no habitáculo, através da combinação das teclas associadas.



Conselhos para a ventilação e o ar condicionado

Para que estes sistemas sejam plenamente eficazes, respeite as regras de utilização e de manutenção seguintes:

- ☞ Se após uma paragem prolongada ao sol, a temperatura interior permanecer muito elevada, não hesitar em arejar o habitáculo durante alguns instantes. Coloque o comando do fluxo de ar a um nível suficiente para assegurar uma boa renovação do ar no habitáculo.
- ☞ Para obter uma distribuição de ar homogénea, zelar em não obstruir as grelhas de entrada de ar exterior situadas na base do pára-brisas, os ventiladores e as saídas de ar, bem como a extracção do ar situado na mala.
- ☞ Privilegie a entrada de ar exterior porque uma utilização prolongada da circulação de ar pode provocar o embaciamento do pára-brisas e dos vidros laterais.
- ☞ Não cobrir o sensor de luminosidade, situado no painel de bordo; este serve à regularização do sistema de ar condicionado.
- ☞ Ponha em funcionamento o sistema de ar condicionado 5 a 10 minutos, uma a duas vezes por mês para o manter em perfeitas condições de funcionamento.
- ☞ Zelar pelo bom estado do filtro do habitáculo e mandar substituir periodicamente os elementos filtrantes. (Consultar o capítulo "Verificações").
Recomendamos que prefira um filtro de habitáculo combinado. Graças ao seu segundo filtro activo específico, ele contribui para a purificação do ar respirado pelos ocupantes e à limpeza do habitáculo (redução dos sintomas alérgicos, dos maus odores e depósitos de gordura).
- ☞ O ar condicionado utiliza a energia do motor aquando do seu funcionamento. Daqui resulta um aumento do consumo do veículo.
Em caso de tracção de uma carga máxima em forte declive com temperatura elevada, o corte do ar condicionado permite recuperar potência motriz e melhorar, portanto, a capacidade de reboque.
A condensação criada pelo ar condicionado provoca, quando parado, um escorrer de água normal sob o veículo.
- ☞ Para assegurar o bom funcionamento do sistema de ar condicionado, recomendamos igualmente que o faça controlar com regularidade.
- ☞ Se o sistema não produzir frio, não o active e contacte uma oficina qualificada ou a rede PEUGEOT.



O sistema de ar condicionado não contém cloro e não representa perigo para a camada de ozono.

AR CONDICIONADO MANUAL



O ar condicionado só funciona com o motor em rotação.

1. Regulação da temperatura



☞ Rodar o manípulo de azul (frio) para vermelho (quente) para regular a temperatura como pretendido.

2. Regulação do débito de ar



☞ Da posição 1 à posição 5, rodar o manípulo para obter um débito de ar suficiente para garantir o nível de conforto.



☞ Se colocar o comando de débito de ar na posição 0 (neutralização do sistema), o conforto térmico deixa de ser gerido. Um ligeiro fluxo de ar, devido ao deslocamento do veículo, permanece perceptível.

3. Regulação da repartição do ar



Pára-brisas e vidros laterais.



Pára-brisas, vidros laterais e pés dos ocupantes dianteiros-traseiros.



Pés dos ocupantes, dianteiros-traseiros (os ventiladores fechados permitem obter mais caudal para os pés)



Ventiladores centrais, laterais e traseiros.



A repartição do ar pode ser regulada colocando o manípulo numa posição intermédia.

4. Entrada/recirculação de ar

A entrada de ar exterior permite limitar os riscos de embaciamento do pára-brisas e dos vidros laterais.

A circulação de ar interior permite isolar o habitáculo de odores e de fumos exteriores.

Logo que seja possível, repor a entrada de ar exterior para evitar os riscos de degradação da qualidade do ar e de embaciamento.



☞ Premir a tecla para fazer circular o ar interior. Isto é visualizado pelo acendimento da luz avisadora.

☞ Premir novamente a tecla para permitir a entrada de ar exterior. Isto é visualizado pela desconexão da luz avisadora.



Descongelo - Desembaciamento



As serigrafias na fachada indicam a colocação dos comandos para descongelar ou desembaciamento rapidamente o pára-brisas e os vidros laterais:

- ☞ colocar o comando de entrada de ar **4** na posição de "Entrada de ar exterior" (luz avisadora apagada)
- ☞ colocar o manípulo de repartição de ar **3** na posição de "Pára-brisas",
- ☞ colocar o selector de débito de ar **2** na posição 5 (máxima),
- ☞ colocar o selector de temperatura **1** na posição vermelha (quente).



Com o Stop & Start, enquanto o desembaciamento se encontrar activado, o modo STOP não se encontra disponível.

5. Ligar/desligar o ar condicionado



O ar condicionado foi concebido para funcionar eficazmente em todas as estações, com os vidros fechados.

O ar condicionado permite:

- no Verão, baixar a temperatura,
- no Inverno, abaixo dos 3 °C, aumentar a eficácia do desembaciamento.

Ligar

☞ Prima a tecla "**A/C**", a luz avisadora da tecla acende-se.

O ar condicionado não funciona quando o botão de regulação do débito de ar **2** se encontrar na posição "**0**".

Para obter ar fresco mais rapidamente, pode-se utilizar a recirculação do ar interior durante alguns instantes. Voltar, depois, à entrada de ar do exterior.

Desligar

☞ Prima novamente a tecla "**A/C**", a luz avisadora da tecla apaga-se.

O desligar pode gerar problemas (humidade, embaciamento).

DESCONGELAMENTO DO ÓCULO TRASEIRO



A tecla de comando situa-se na fachada do sistema de ar condicionado.

Ligar

O descongelamento do óculo traseiro só pode funcionar com o motor ligado.

☞ Premir esta tecla para descongelar o óculo traseiro e os retrovisores exteriores. A luz avisadora associada a esta tecla acende.

Desligar

O descongelamento apaga-se automaticamente para evitar um consumo excessivo de corrente.

☞ É possível parar o funcionamento do descongelamento antes da sua extinção automática premindo de novo na tecla. A luz avisadora associada a esta tecla apaga-se.



☞ Desligue o descongelamento do óculo traseiro e dos retrovisores exteriores assim que o julgar necessário, pois um menor consumo de corrente permite uma diminuição do consumo de combustível.

AR CONDICIONADO AUTOMÁTICO BIZONA



O ar condicionado só funciona com o motor ligado.

Funcionamento automático

1. Programa automático conforto



- ☞ Prima a tecla **"AUTO"**. A luz avisadora da tecla acende-se.

Recomendamos a utilização deste modo: ele regula automaticamente e de maneira otimizada o conjunto das funções, a temperatura no habitáculo, o débito de ar, a distribuição de ar e recirculação do mesmo, de acordo com o valor de conforto que seleccionou.

Este sistema foi previsto para funcionar eficazmente em todas as estações, com os vidros fechados.



Com o motor frio, para evitar uma grande difusão de ar frio, o débito de ar só atingirá o seu valor otimizado progressivamente.

Com o tempo frio, dá primazia à difusão de ar quente unicamente para o pára-brisas, os vidros laterais e os pés dos passageiros.

2-3. Regulação do lado do condutor-passageiro



O condutor e o passageiro dianteiro podem regular separadamente a temperatura consoante as suas conveniências.

O valor indicado no ecrã corresponde a um nível de conforto e não a uma temperatura em graus Celsius ou Fahrenheit.

- ☞ Rode o comando **2** ou **3** para a esquerda ou para a direita para, respectivamente, diminuir ou aumentar este valor.

Um ajuste em redor do valor 21 permite obter um conforto ideal. Todavia, consoante a sua necessidade, um ajuste entre 18 e 24 é habitual.

Para um conforto otimizado, preconiza-se evitar uma diferença de ajuste esquerda/direita superior a 3.



Ao entrar no veículo, se a temperatura interior for muito mais fria ou mais quente que o valor de conforto, não é útil modificar o valor apresentado para atingir, mais rapidamente, o conforto desejado. O sistema compensa automaticamente e o mais rapidamente possível a diferença de temperatura.

4. Programa automático visibilidade



Para desembaciar ou descongelar rapidamente o pára-brisas e os vidros laterais (humidade, passageiros numerosos, gelo...), o programa automático de conforto pode ser insuficiente.

- ☞ Selecciona, então, o programa automático de visibilidade.

O sistema gere automaticamente o ar condicionado, o débito de ar, a entrada de ar e distribui a ventilação de forma ideal para o pára-brisas e vidros laterais.

- ☞ Para o interromper o seu funcionamento, prima novamente a tecla **"visibilidade"** ou a tecla **"AUTO"**, a luz avisadora da tecla apaga-se ou a da tecla **"AUTO"** acende-se.

Funcionamento manual

Se assim pretender, é possível fazer uma escolha diferente da que é proposta pelo sistema, modificando a regulação. As outras funções continuarão a ser geridas automaticamente.

- ☞ Uma pressão na tecla **AUTO** permite regressar ao funcionamento automático.



Para arrefecer ou aquecer ao máximo o habitáculo, é possível ultrapassar os valores mínimos de 14 ou máximo de 28.

- ☞ Rode o manípulo **2** ou **3** para a esquerda até aparecer "**LO**" (low) ou para a direita, até apresentar "**HI**" (high).



Com o Stop & Start, enquanto o desembaciamento se encontrar activado, o modo STOP não se encontra disponível.

5. Ligar/Desligar o ar condicionado



- ☞ Uma pressão nesta tecla permite desligar o ar condicionado.

A interrupção pode gerar inconvenientes (humidade, embaciamento).

- ☞ Prima novamente esta tecla para regressar ao funcionamento automático do ar condicionado. A luz avisadora da tecla "**A/C**" acende-se.

6. Regulação da distribuição do ar



- ☞ Pressões sucessivas numa ou em várias teclas permitem dirigir o fluxo de ar para:

- o pára-brisas e os vidros laterais (desembaciamento ou descongelamento),
- o pára-brisas, os vidros laterais e os ventiladores,
- o pára-brisas, os vidros laterais, os ventiladores e a zona dos pés dos passageiros,
- os ventiladores e a zona dos pés dos passageiros,
- os ventiladores,
- a zona dos pés dos passageiros,
- o pára-brisas, os vidros laterais e a zona dos pés dos passageiros.

7. Ajuste do débito de ar



- ☞ Rode o manípulo para a esquerda para diminuir o fluxo de ar ou para a direita para o aumentar.

As luzes avisadoras do fluxo de ar, entre as duas hélices, acendem-se progressivamente em função do valor pedido.

8. Recirculação de ar



☞ Uma pressão nesta tecla para fazer recircular o ar interior. A luz avisadora da tecla correspondente ao modo acende.

- Fecho/entrada de ar (modo automático). Carregue nesta tecla e a luz avisador acende.
- Fecho forçado de entrada de ar (modo manual). Carregue nesta tecla para fazer circular o ar interior; a luz avisadora acende.

A recirculação do ar permite isolar o habitáculo dos cheiros e fumos exteriores.

☞ Quando possível, prima a tecla "Auto" para permitir a entrada de ar exterior e evitar o embaciamento.

9. Monozona/Bizona



☞ Prima esta tecla para igualar o valor de conforto do lado do passageiro com o lado do condutor (monozona). A luz avisadora da tecla acende-se.

Neutralização do sistema

☞ Rode o manípulo do débito de ar para a esquerda até que todas as luzes avisadoras se apaguem.

Esta acção neutraliza todas as funções do sistema

O conforto térmico deixa de ser assegurado. Um ligeiro fluxo de ar, devido ao movimento do veículo, permanece todavia perceptível

☞ Rode o manípulo do débito de ar para a direita ou prima a tecla "**AUTO**" para reactivar o sistema com os valores precedendo a neutralização.



Evite conduzir durante muito tempo com o sistema neutralizado.

BANCOS DIANTEIROS

Banco composto por um assento, costas e um encosto de cabeça reguláveis para adaptar a posição de acordo com as melhores condições de condução e conforto.

Regulações manuais

Regulação longitudinal

- ☞ Eleve o comando e faça deslizar o banco para a frente ou para trás.



Regulação em altura do banco do condutor ou do passageiro

- ☞ Puxe o comando para cima para subir ou empurre-o para baixo para descer, as vezes necessárias para obter a posição pretendida.

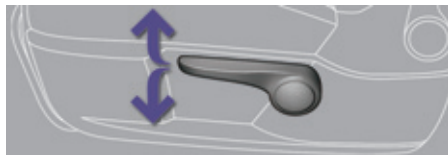

Regulação da inclinação do banco

- ☞ Empurre o comando para trás.



BANCO DO CONDUTOR COM REGULAGÕES ELÉCTRICAS

Banco composto por um assento, um encosto e um encosto de cabeça reguláveis para adaptar a posição de acordo com as melhores condições de condução e conforto.

Regulação longitudinal

- Empurrar o comando para a frente ou para trás para fazer deslizar o banco.

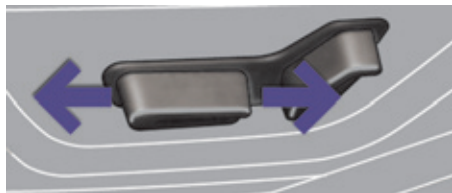

Regulação em altura e em inclinação do banco

- Inclinar a parte traseira do comando para cima ou para baixo para obter a altura pretendida.
- Inclinar a parte dianteira do comando para cima ou para baixo para obter a inclinação pretendida.

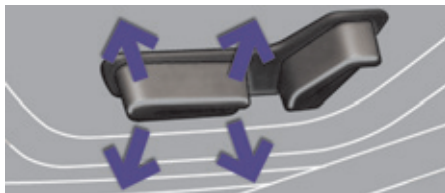

As funções eléctricas do banco do condutor são activas por cerca de um minuto após a abertura da porta dianteira. São neutralizadas durante cerca de um minuto após desligar a ignição e no modo economia.

Para as reactivar, ligar a ignição.

Regulação da inclinação do encosto do banco

- Inclinar o comando para a frente ou para trás para regular a inclinação do encosto.

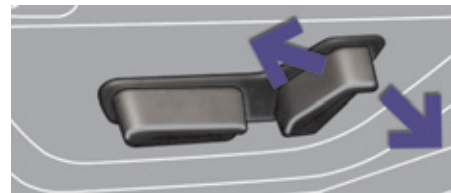

Regulações complementares

Regulação em altura e em inclinação do encosto de cabeça

- ☞ Para o fazer subir, retirá-lo simultaneamente para a frente e para cima.
- ☞ Para o retirar, premir o pino **A** e puxá-lo para cima.
- ☞ Para o voltar a colocar no lugar, colocar as hastes do encosto de cabeça nos orifícios encaixando bem no eixo do encosto do banco.
- ☞ Para o fazer descer, premir simultaneamente o pino **A** e o encosto de cabeça.
- ☞ Para o inclinar, inclinar a parte de baixo para a frente ou para trás.

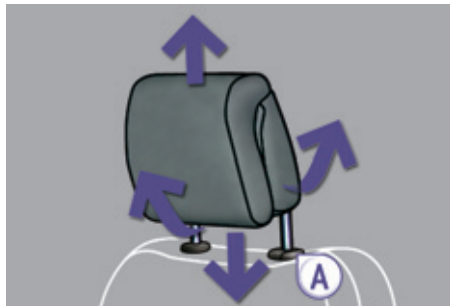

O encosto de cabeça está equipado com uma estrutura que possui um entalhe que evita a descida do mesmo; trata-se de um dispositivo de segurança em caso de colisão.

A regulação é correcta quando o bordo superior do encosto de cabeça se encontra ao nível da parte de cima da cabeça.

Nunca conduzir com os encostos de cabeça retirados; estes devem estar colocados e correctamente regulados.

Regulação lombar manual

- ☞ Rode o botão para obter o apoio lombar pretendido.

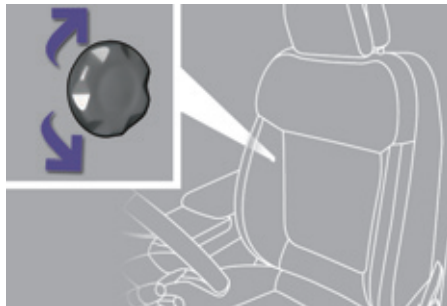

Comando dos bancos aquecidos

Com o motor em funcionamento, os bancos dianteiros podem ser aquecidos separadamente.

- ☞ Utilize o manípulo de regulação, colocado ao lado de cada banco dianteiro, para ligar e seleccionar o nível de aquecimento pretendido:

0: Paragem.

1: Fraco.

2: Médio.

3: Forte.



Posição de mesa, banco do passageiro dianteiro

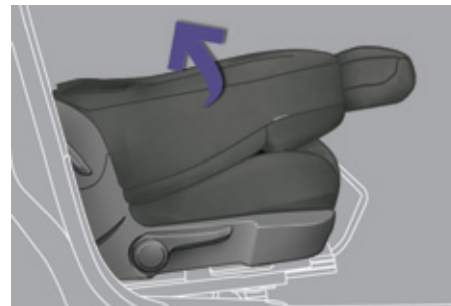
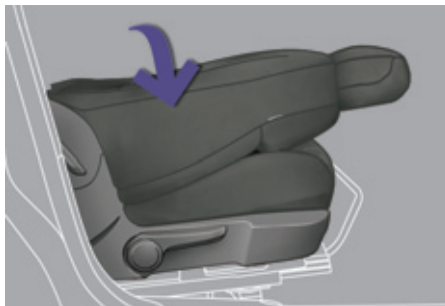
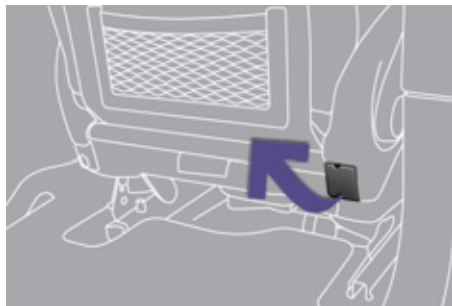

Rebater o encosto

- ☞ Certificar-se de que nenhum objecto impede a manobra do banco, tanto em cima como em baixo.
- ☞ Para facilitar a manobra, colocar o encosto de cabeça na posição baixa (se o assento estiver na posição dianteira máxima).
- ☞ Se o seu veículo estiver equipado com o pacote multimédia, coloque a capa de protecção no encosto de cabeça.
- ☞ Levantar o comando, situado atrás do banco, depois acompanhar o encosto para a frente.

Quando o encosto do banco estiver nessa posição, nenhum passageiro deve sentar-se atrás ou no banco traseiro central.

Essa posição, associada à posição dos bancos traseiros, permite transportar objectos longos no interior do veículo.

O peso máximo no banco é de 30 kg.

Regressar à posição normal

- ☞ Acompanhe o encosto para trás até ao bloqueio.

BANCOS TRASEIROS

Banco rebatível do lado esquerdo (2/3) ou direito (1/3) para modular o espaço de carga da mala.

Encosto de cabeça traseiro

Este encosto possui uma posição alta (conforto e segurança) e uma posição baixa (visibilidade para trás).



Do mesmo modo, são desmontáveis:

Para elevar um encosto de cabeça:

- ☞ puxar para cima até ao batente,
- ☞ de seguida, premir o pino **A**.



Nunca conduzir com os encostos de cabeça retirados; estes devem estar colocados na posição alta, com passageiros nos bancos traseiros.

Rebatimento do banco a partir da mala

Cada parte do banco (1/3 ou 2/3) tem o seu próprio comando para desbloquear o encosto e respectivo assento a partir da mala.

- ☞ Certificar-se de que nada impede o encosto de rebater (encostos de cabeça, cintos de segurança, ...),
- ☞ verificar também se não existe qualquer objecto capaz de prejudicar o movimento do banco, tanto por cima como por baixo,
- ☞ puxar o comando a partir da mala.

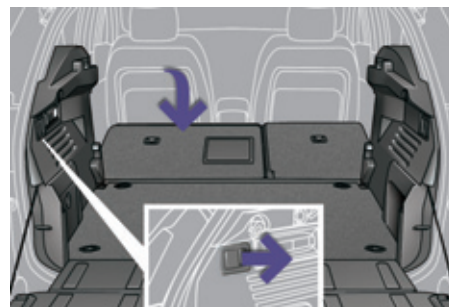
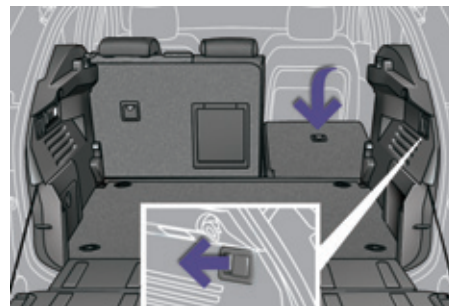

Rebater o banco

Certificar-se de que nenhum objecto incomoda a manobra do banco, tanto em cima como em baixo.

- ☞ Fazer avançar o banco dianteiro correspondente, se necessário,
- ☞ verificar o posicionamento do cinto no lado do encosto,
- ☞ colocar os encostos de cabeça na posição baixa ou, se necessário, retirá-los,
- ☞ puxar para a frente o comando **1** para destrancar o encosto **2** que oscila facilmente no assento **3**.



Reinstalar o banco

- ☞ Reposicionar o encosto e fixá-lo, o banco coloca-se igualmente no lugar,
- ☞ verificar que o avisador vermelho, situado ao nível do comando **1**, já não está visível,
- ☞ montar novamente ou reinstalar os encostos de cabeça.

Aquando do reposicionamento do banco traseiro, prestar atenção para não dobrar os cintos e posicionar correctamente os fechos.



O banco baixa-se para ser coberto pelo assento; beneficia assim de um piso de mala plano, se o piso móvel estiver na posição intermédia.

RETROVISORES



Retrovisores exteriores

Equipados cada um com um espelho regulável que permite a visualização da zona traseira lateral necessária para as situações de ultrapassagem ou de estacionamento. Os retrovisores podem ser rebatidos para estacionar em passagens estreitas.

Desembaciamento - Descongelamento

Se o seu veículo se encontrar equipado com esta função, o desembaciamento - descongelamento dos retrovisores exteriores é efectuado, com o motor em funcionamento, através da pressão no comando de descongelamento do óculo traseiro (ver parágrafo "Desembaciamento - Descongelamento do óculo traseiro").

Regulação

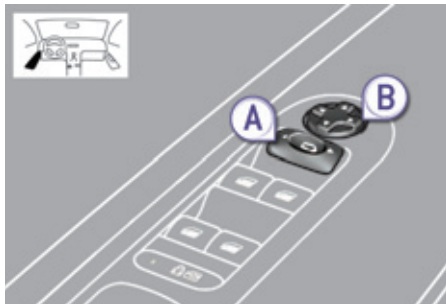

- ☞ Coloque o comando **A** para a direita ou para a esquerda para seleccionar o retrovisor correspondente.
- ☞ Desloque o comando **B** nas quatro direcções para efectuar a regulação.
- ☞ Coloque novamente o comando **A** na posição central.



Os objectos observados estão na realidade mais perto do que parecem.

Tenha esse facto em conta para avaliar correctamente a distância relativamente aos veículos que se encontram atrás.

Dobrar

- Automaticamente: trancar o veículo utilizando o telecomando ou a chave.
- Manual: com a embraiagem ligada, puxar o comando **A** para trás.



Se os retrovisores forem rebatidos com o comando **A**, estes não se desdobram aquando do destrancamento do veículo. É necessário puxar novamente o comando **A**.

Desdobrar

- Automaticamente: destrancar o veículo utilizando o telecomando ou a chave.
- Manualmente: com a ignição ligada, puxar o comando **A** para trás.



As funções de dobrar e desdobrar os retrovisores exteriores utilizando o telecomando podem ser neutralizadas através da rede PEUGEOT ou de uma oficina qualificada.

Aquando de uma lavagem automática do seu veículo, rebata os retrovisores.

Retrovisor interior

Espelho regulável que permite visualizar a zona traseira central.

Engloba um dispositivo antiencandeamento que escurece o espelho do retrovisor: assim será possível diminuir a perturbação do condutor no caso de feixes de luz dos veículos que seguem atrás, sol...

Modelo dia/noite manual

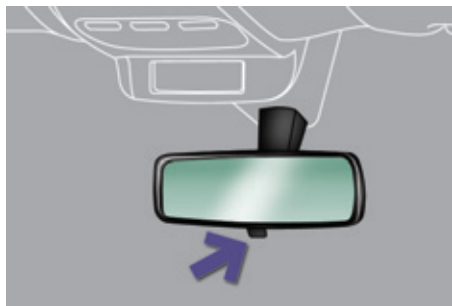

Regulação

- ☞ Regule o retrovisor para orientar correctamente o espelho na posição "dia".

Posição dia/noite

- ☞ Puxe a alavanca para passar à posição antiencandeamento "noite".
- ☞ Empurre a alavanca para passar à posição normal "dia".



Por medida de segurança, os retrovisores deverão ser regulados para reduzir "o ângulo morto".

Modelo dia/noite automático



Graças a um sensor, que mede a luminosidade proveniente da traseira do veículo, este sistema garante de forma automática e progressiva a passagem entre as utilizações de dia e de noite.



Para garantir uma visibilidade óptima nas manobras, o retrovisor fica mais claro automaticamente quando a marcha-atrás é engrenada.

AJUSTE DO VOLANTE



- ☞ **Com o veículo parado**, puxe o comando para destrancar o volante.
- ☞ Ajuste a altura e a profundidade para adaptar a sua posição de condução.
- ☞ Empurre o comando para trancar o volante.



Por medida de segurança, estas manobras devem ser imperativamente efectuadas, com o veículo parado.

CHAVE COM TELECOMANDO

Sistema que permite a abertura ou o fecho centralizado do veículo através da fechadura ou à distância. Este sistema assegura igualmente a localização e o arranque do veículo, bem como uma protecção contra o roubo.



Abertura do veículo

Desdobrar a chave



- ☞ Premir este botão para desdobrar a chave.

Destrancar totalmente com o telecomando



- ☞ Premir o aloquete aberto para destrancar o veículo.

Destrancar totalmente com a chave

- ☞ Rodar a chave para a esquerda na fechadura da porta do condutor para destrancar o veículo.

O destrancamento é assinalado pela intermitência rápida das luzes de mudança de direcção durante cerca de dois segundos. Ao mesmo tempo, consoante a versão, os retrovisores exteriores desdobram-se.

Destrancamento selectivo com o telecomando



- ☞ Premir uma vez o cadeado aberto para destrancar apenas a porta do condutor.
- ☞ Premir uma segunda vez o aloquete aberto para destrancar as outras portas e a mala.

Destrancamento selectivo com a chave

- ☞ Rodar a chave uma primeira vez para a esquerda na fechadura da porta do condutor para destrancar apenas a porta do condutor.
- ☞ Rodar a chave uma segunda vez para a esquerda na fechadura da porta do condutor para destrancar as outras portas e a mala.

Cada destrancamento é assinalado pela intermitência rápida das luzes de mudança de direcção durante cerca de dois segundos.

Ao mesmo tempo, consoante a versão, os retrovisores exteriores desdobram-se. O destrancamento selectivo está apenas disponível nas versões equipadas com supertrancamento.



A definição de destrancamento total ou selectivo efectua-se através do menu de configuração do ecrã multifunções.

Por predefinição, o destrancamento total está activado.

Trancar o veículo

Trancamento simples com o telecomando



☞ Prima o cadeado fechado para trancar totalmente o veículo.

☞ Prima durante mais de dois segundos o cadeado fechado para também fechar automaticamente os vidros (consoante a versão).

Trancamento simples com a chave

☞ Rode a chave para a direita na fechadura da porta do lado do condutor para trancar totalmente o veículo.

O trancamento é assinalado pelo acendimento fixo das luzes de mudança de direcção durante cerca de dois segundos.

Ao mesmo tempo, consoante a versão, os retrovisores exteriores são recolhidos.



Se uma das portas ou a mala estiverem abertas, o trancamento centralizado não se verifica.

Com o veículo trancado, em caso de destrancamento involuntário, o veículo destranca-se automaticamente passado trinta segundos, excepto se uma porta estiver aberta.



O rebatimento e a abertura dos retrovisores exteriores com o telecomando podem ser neutralizados pela rede PEUGEOT ou por uma oficina qualificada.

Supertrancamento com o telecomando



☞ Premir o cadeado fechado para trancar totalmente o veículo ou premir durante mais de dois segundos o cadeado fechado para também fechar automaticamente os vidros (consoante a versão).

☞ No espaço de cinco segundos, premir novamente o aloquete fechado para supertrancar o veículo.

Supertrancamento com a chave

☞ Rodar a chave para a direita na fechadura da porta do lado do condutor para trancar totalmente o veículo e mantê-la durante dois segundos para também fechar automaticamente os vidros (consoante a versão).

☞ No espaço de cinco segundos, rodar novamente a chave para a direita para supertrancar o veículo.

O supertrancamento é assinalado pelo acendimento fixo das luzes de mudança de direcção durante cerca de dois segundos.

Ao mesmo tempo, consoante a versão, os retrovisores exteriores são recolhidos.



O supertrancamento torna inoperantes os comandos exteriores e interiores das portas.

Do mesmo modo, neutraliza o botão do comando centralizado manual.

Nunca deixar alguém no interior do veículo quando o mesmo estiver supertrancado.



Dobrar a chave



☞ Prima previamente este botão para dobrar a chave.



Se não pressionar o botão quando dobrar a chave, poderá danificar o mecanismo.

Localização do veículo

☞ Premir o cadeado fechado para localizar o seu veículo, trancado, num parque de estacionamento.

Isto é assinalado pelo acender das luzes de mudança de direcção durante alguns segundos.

Protecção anti-roubo

Anti-arranque electrónico

A chave possui um chip electrónico que tem um código específico. Ao ligar a ignição, este código deve ser reconhecido para que o arranque seja possível.

Este anti-arranque electrónico tranca o sistema de controlo do motor, alguns instantes após desligar a ignição e impede o arranque do motor em caso de roubo.



No caso de um problema de funcionamento é advertido pelo acendimento deste avisador, um sinal sonoro e uma mensagem no ecrã.

Nesse caso, não é possível efectuar o arranque do veículo; consulte rapidamente a rede PEUGEOT.

Guarde a etiqueta fornecida em conjunto com as chaves que lhe são entregues aquando da aquisição do seu veículo.

Arranque do veículo

- Inserir a chave na ignição.
O sistema reconhece o código de arranque.
- Rodar a chave a fundo para o quadro de bordo na posição **3 (Arranque)**.
- Assim que o motor ligar, soltar a chave.

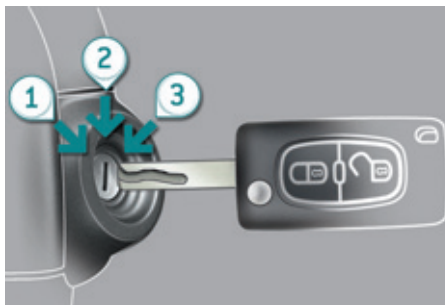

Paragem do veículo

- Imobilizar o veículo.
- Rodar a chave a fundo para si na posição **1 (Stop)**.
- Retirar a chave do contactor.

Modo economia de energia

Após a paragem do motor (posição **1-Stop**), pode ainda utilizar, durante uma duração acumulada máxima de trinta minutos, funções como o sistema áudio e telemática, os limpa-vidros, as luzes de cruzamento, as luzes do tecto, ...



Para obter mais detalhes, consulte o capítulo "Informações práticas - Modo economia de energia".



Um objecto pesado (portachaves...), preso à chave, tornando-a pesada sobre o seu eixo no contactor, poderá provocar um problema de funcionamento.

Problema de telecomando

Após ter desligado a bateria, de uma substituição de pilha ou em caso de mau funcionamento do telecomando, já não poderá abrir, fechar ou localizar o seu veículo.

- ☞ Numa primeira fase, utilize a chave na fechadura para abrir ou fechar o veículo.
- ☞ Numa segunda fase, reinicialize o telecomando.

Se o problema persistir, consulte rapidamente a rede PEUGEOT.

Reinicialização

- ☞ Desligue a ignição.
- ☞ Coloque a chave na posição **2 (Ignição)**.
- ☞ Prima imediatamente no cadeado fechado durante alguns segundos.
- ☞ Desligue a ignição e retire a chave do contactor.

O telecomando fica completamente operacional.

Substituição da pilha

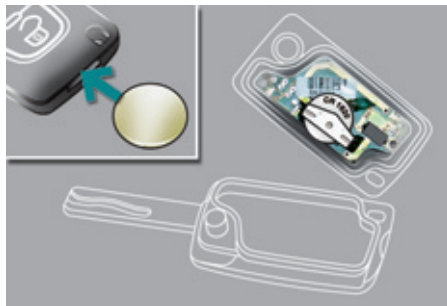

Pilha ref.: CR1620/3 voltes.



No caso de pilha gasta, é advertido pelo acendimento desta luz avisadora, um sinal sonoro e uma mensagem no ecrã multifunções.

- ☞ Desencaixe a caixa com uma moeda ao nível do entalhe.
- ☞ Faça deslizar a pilha gasta do seu lugar.
- ☞ Faça deslizar a nova pilha para o seu lugar, respeitando o sentido de origem.
- ☞ Fixe a caixa.
- ☞ Reinicialize o telecomando.



Perda das chaves

Dirija-se à rede PEUGEOT com o Certificado de Matrícula do veículo e o seu documento de identificação e, se possível, a etiqueta com os códigos das chaves.

A rede PEUGEOT poderá solicitar o código chave e o código transpondeur para encomendar uma nova chave.

Telecomando

O telecomando de alta frequência é um sistema sensível; não o manipular nos bolsos pois arrisca-se a destrancar o veículo inadvertidamente.

Evite manusear os botões do seu telecomando fora do alcance e da visão do veículo. Pode torná-lo inoperante. Seria então necessário proceder a uma nova reinicialização.

O telecomando não funciona quando a chave está inserida no contactor, mesmo com a ignição desligada, excepto para a reinicialização.

Fechar o veículo

Circule com as portas trancadas pode dificultar o acesso dos socorros ao habitáculo em caso de emergência.

Por medida de segurança (crianças a bordo), retire a chave do contactor quando sair do veículo mesmo que seja por pouco tempo.

Protecção anti-roubo

Não faça nenhuma modificação no sistema anti-arranque electrónico, isso pode ocasionar maus funcionamentos.

Aquando da compra de um veículo de ocasião

Solicite a verificação do acasalamento de todas as chaves em sua posse pela rede PEUGEOT para ter a certeza de que as mesmas são as únicas que permitem o acesso e o arranque do seu veículo.



Não deitar para o lixo as pilhas do telecomando pois elas contêm metais nocivos para o meio ambiente.

Entregue-as num ponto de colecta homologado.

ALARME

Sistema de protecção e de dissuasão contra o roubo do seu veículo. Assegura dois tipos de protecção perimétrica e volumétrica, bem como uma zona anti-intrusão.

Protecção perimétrica

O sistema gere a abertura do veículo. O alarme dispara se alguém tentar entrar no veículo forçando uma porta, a mala ou o capot.

Protecção volumétrica

O sistema gere a variação do volume no habitáculo.

O alarme dispara se alguém quebrar um vidro ou se movimentar no interior do veículo.

Para deixar um animal no veículo ou um vidro entreaberto, neutralize a protecção volumétrica.

Função anti-intrusão

O sistema gere a neutralização dos seus componentes.

O alarme dispara se alguém tentar desligar os fios do avisador sonoro, o comando central ou a bateria.



Não modifique o sistema de alarme, esta operação poderia provocar problemas de funcionamento.

Fecho do veículo com alarme total

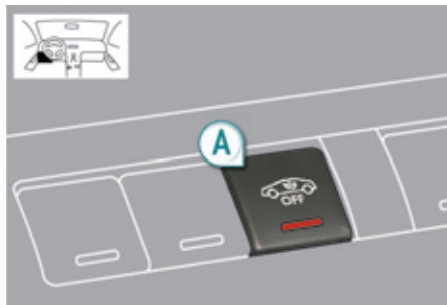

Activação

- ☞ Desligue a ignição e saia do veículo.
- ☞ Tranque ou supertranque o veículo através do botão de trancamento do telecomando.

O alarme está activado; a luz avisadora do botão **A** funciona de forma intermitente a cada segundo.

Neutralização

- ☞ Destranque o veículo com o botão de destrancamento do telecomando.
- O alarme é neutralizado; a luz avisadora do botão **A** apaga-se.

Fecho do veículo apenas com o alarme perimétrico

Neutralização da protecção volumétrica

- ☞ Desligue a ignição.
- ☞ Nos dez segundos seguintes, prima o botão **A** até ao acendimento fixo da luz avisadora.
- ☞ Saia do veículo.
- ☞ Tranque ou supertranque o veículo com o botão de trancamento do telecomando.

Apenas o alarme perimétrico permanece activado; a luz avisadora do botão **A** funciona de forma intermitente a cada segundo.



Para ser tomada em consideração, esta neutralização deve ser efectuada sempre que a ignição for desligada.

Reactivação da protecção volumétrica

- ☞ Destranque o veículo com o botão de destrancamento do telecomando.
- ☞ Tranque novamente o veículo com o telecomando.

O alarme é novamente activado novamente com as duas protecções; a luz avisadora do botão **A** apaga-se.

Accionamento

É assinalado pelo avisador sonoro e pelo funcionamento intermitente das luzes de mudança de direcção durante cerca de trinta segundos.

Após o seu accionamento, o alarme fica novamente operacional.



Se o alarme funcionar dez vezes consecutivas, à décima primeira vez tornar-se-á inactivo.

Se a luz avisadora do botão **A** funcionar de forma intermitente rápida, isso significa que o alarme tocou durante a sua ausência. Ao ligar a ignição, essa luz pára imediatamente.

Para evitar que o alarme entre em funcionamento, aquando da lavagem do seu veículo, tranque-o com a chave na fechadura da porta do condutor.

Não active o alarme antes de desligar a bateria, caso contrário a sirene irá tocar.

Avaria do telecomando

- ☞ Destranque o veículo com a chave na fechadura da porta do condutor.
- ☞ Abra a porta; o alarme entra em funcionamento.
- ☞ Ligue a ignição; o alarme pára.

Fecho do veículo sem activar o alarme

- ☞ Tranque ou supertranque o veículo com a chave na fechadura da porta do condutor.

Problema de funcionamento

Ao ligar a ignição, o acendimento da luz avisadora do botão **A** durante dez segundos indica um defeito na sirene.

Faça verificar pela rede ou por uma oficina qualificada PEUGEOT

Funcionamento automático*

Consoante a legislação em vigor no seu país, pode verificar-se um dos seguintes casos:

- 45 segundos após o trancamento do veículo com o telecomando, o alarme activa-se, seja qual for o estado das portas e da mala.
 - 2 minutos após o fecho da última porta ou da mala, o alarme activa-se.
- ☞ Para evitar que o alarme entre em funcionamento ao entrar no veículo, prima previamente o botão de destrancamento do telecomando.

* Consoante o destino.

ELEVADORES DOS VIDROS

Sistema destinado a abrir ou fechar um vidro de forma manual ou automática. Equipado com um sistema de protecção em caso de convergência e de um sistema de neutralização em caso de utilização incorrecta dos comandos traseiros.

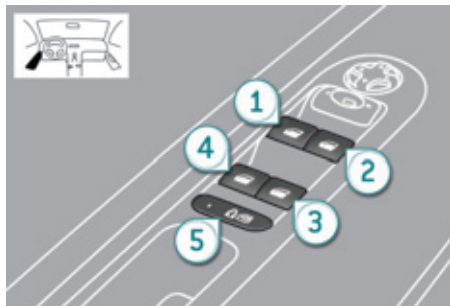

1. Comando do elevador do vidro eléctrico do condutor.
2. Comando do elevador do vidro eléctrico do passageiro.
3. Comando do elevador do vidro eléctrico traseiro direito.
4. Comando do elevador do vidro eléctrico traseiro esquerdo.
5. Neutralização dos comandos dos elevadores dos vidros e das portas traseiras.

Elevadores dos vidros eléctricos sequenciais

Estão disponíveis duas possibilidades:

- modo manual

- ☞ Premir o comando ou puxá-lo, sem ultrapassar o ponto de resistência. O vidro pára quando se solta o comando.

- modo automático

- ☞ Premir o comando ou puxá-lo, para além do ponto de resistência. O vidro abre-se ou fecha-se completamente quando se solta o comando.
- ☞ Uma nova pressão pára o movimento do vidro.



Os comandos dos elevadores dos vidros estão sempre operacionais durante cerca de 45 segundos após desligar a ignição ou até ao trancamento do veículo após a abertura de uma das portas dianteiras.

Em caso de impossibilidade de manobrar o vidro do lado do passageiro a partir da placa de comando da porta do condutor, realizar a operação a partir da porta do passageiro em questão e inversamente.



Para evitar a deterioração dos motores dos elevadores dos vidros, após cerca de dez movimentos consecutivos de abertura/fecho completos do vidro, desencadeia-se uma protecção.

De seguida, dispõe de cerca de um minuto para fechar o vidro.

Uma vez fechado, os comandos estarão de novo disponíveis após cerca de 40 minutos.

Antientalamento

Quando o vidro sobe e se depara com um obstáculo, pára e desce parcialmente.



Em caso de fecho impossível do vidro (por exemplo, em caso de gelo), logo após a inversão:

- ☞ premir e manter o comando até a abertura completa,
- ☞ puxar logo de seguida e manter até ao fecho,
- ☞ manter o comando durante cerca de um segundo após o fecho.

Durante estas operações, a função antientalamento permanece não operacional.

Reinicialização

Em caso de ausência de movimento automático de um vidro na subida, é necessário reinicializar o respectivo funcionamento:

- ☞ puxar o comando até à paragem do vidro,
- ☞ soltar o comando e puxá-lo novamente, repetir as operações até ao fecho completo,
- ☞ manter o comando durante cerca de um segundo após o fecho,
- ☞ premir o comando para fazer descer automaticamente o vidro até à posição baixa,
- ☞ quando o vidro estiver numa posição baixa, premir de novo o comando durante cerca de um segundo.

Durante estas operações, a função antientalamento permanece não operacional.

Neutralização dos comandos dos elevadores dos vidros e das portas traseiras



- ☞ Por uma questão de segurança das crianças, ignição ligada, premir o comando **5** para neutralizar os comandos dos elevadores dos vidros traseiros, independentemente da respectiva posição.

É possível efectuar abertura das portas a partir do exterior e a utilização dos elevadores eléctricos de vidros traseiros a partir do lado do condutor.



Luz avisadora acesa, os comandos traseiros estão neutralizados.
Luz avisadora apagada, os comandos traseiros estão activados.



Este comando neutraliza igualmente os comandos interiores das portas traseiras (consultar o capítulo "A segurança das crianças - Segurança eléctrica das crianças").



Qualquer outro estado da luz avisadora revela uma falha da segurança eléctrica das crianças. Faça verificar por uma oficina qualificada ou pela rede PEUGEOT.

Retirar sempre a chave da ignição quando sair do veículo, mesmo que seja por pouco tempo.

Em caso de convergência aquando da manipulação dos elevadores dos vidros, é necessário inverter o movimento do vidro. Para isso, premir o respectivo comando.

Quando o condutor acciona os comandos dos elevadores dos vidros dos passageiros, o condutor deve certificar-se de que ninguém impeça o fecho correcto dos vidros.

O condutor deve certificar-se de que os passageiros utilizem correctamente os elevadores dos vidros.

Ter atenção com as crianças durante a utilização dos vidros.

PORTAS

Abertura

A partir do exterior

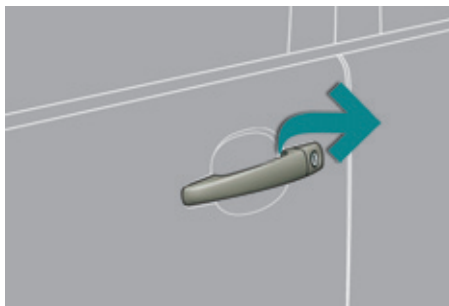

☞ Após o destrancamento total do veículo com o telecomando ou com a chave, puxe a pega da porta.

Do interior



☞ Puxar o comando da porta (dianteira ou traseira) para abrir a porta; deste modo destranca-se completamente o veículo.



Quando o veículo estiver supertrancado, os comandos interiores das portas estarão inativos.

Fecho

Quando uma porta está mal fechada:



- **motor em funcionamento**, a luz avisadora acende-se, acompanhada por uma mensagem no ecrã multifunções durante alguns segundos,
- **veículo em circulação** (velocidade superior a 10 km/h), a luz avisadora acende-se, acompanhada por um sinal sonoro e por uma mensagem no ecrã multifunções durante alguns segundos.

Comando de fecho centralizado

Sistema para trancar ou destrancar manual e completamente as portas a partir do interior.

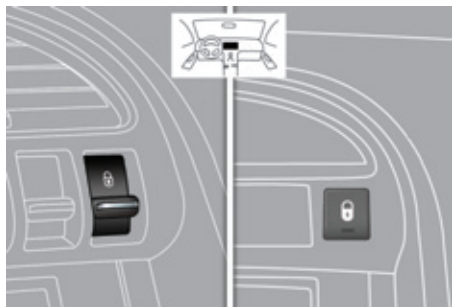

Trancamento

- ☞ Premir o botão para trancar o veículo. A luz avisadora do botão acende.



Se uma das portas estiver aberta, o trancamento centralizado a partir do interior não se efectuará.

Destrancamento

- ☞ Premir de novo o botão para destrancar o veículo. A luz avisadora do botão apaga-se.



No caso de trancamento/ supertrancamento a partir do exterior

Se o veículo estiver trancado ou supertrancado a partir do exterior, a luz avisadora vermelha pisca e o botão fica inoperante.

- ☞ Após um trancamento simples, puxe o comando interior da porta para destrancar o veículo.
- ☞ Após um supertrancamento, utilize necessariamente o telecomando ou a chave para destrancar o veículo.

Comando centralizado automático

Sistema para trancar ou destrancar automática e completamente as portas e a mala em movimento, se estiverem bem fechadas.

Pode activar ou neutralizar esta função.

Activação



- ☞ Premir durante mais de dois segundos este botão.



Uma mensagem de confirmação aparece no ecrã multifunções, acompanhada por um sinal sonoro.

Neutralização

- ☞ Premir de novo durante mais de dois segundos este botão.

Uma mensagem de confirmação aparece no ecrã multifunções, acompanhada por um sinal sonoro.

Trancamento

Velocidade superior a 10 km/h, as portas e a mala trancam-se automaticamente.

Se uma das portas estiver aberta, o trancamento centralizado automático não se efectua.

Se a mala estiver aberta, o trancamento centralizado automático das portas é activo.

Destrancamento

- ☞ Acima de 10 km/h, premir este botão para destrancar momentaneamente as portas e a mala.



Em caso de colisão, as portas destrancam-se automaticamente.

Comando de emergência

Dispositivo para trancar e destrancar mecanicamente as portas no caso de mau funcionamento da bateria ou do destrancamento centralizado.

Em caso de problema de funcionamento do trancamento centralizado, é imperativo desligar a bateria para trancar a mala e assegurar, assim, o trancamento completo do veículo.

Trancamento da porta do condutor

- ☞ Insira a chave na fechadura e, em seguida, rode-a para a direita.

Destrancamento da porta do condutor

- ☞ Insira a chave na fechadura e, em seguida, rode-a para a esquerda.

Destrancamento das portas dos passageiros dianteiros e traseiros



- ☞ Insira a chave no orifício situado na porta e, em seguida, rode-a **de um oitavo de volta**.

Destrancamento das portas dos passageiros dianteiros e traseiros

- ☞ Puxe o comando interior de abertura da porta.

MALA

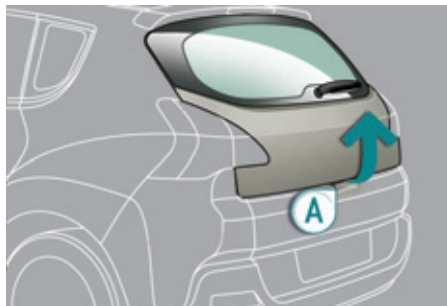

Abertura

- ☞ Após destrancar o veículo com o telecomando ou com a chave, pressionar a pega **A** e levantar a tampa da mala.

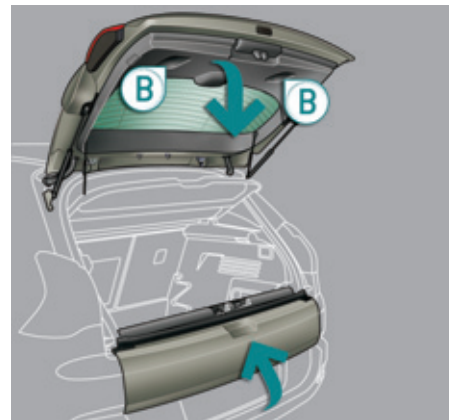

Fecho

- ☞ Feche a tampa inferior.
- ☞ Puxar a pega **B** para baixo para acompanhar a tampa da mala.

TAMPA TRASEIRA INFERIOR

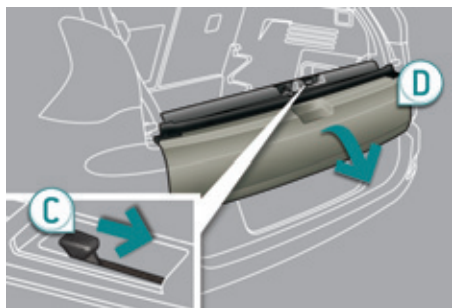

Abertura

- Empurrar a pega **C** para a direita e bascular cuidadosamente a tampa **D**.

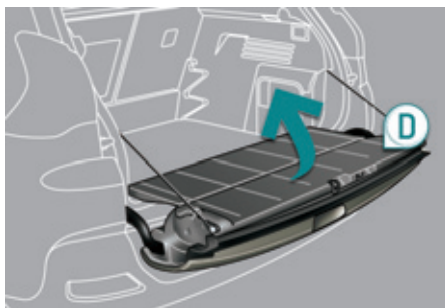

Fecho

- Levantar a tampa **D**, empurrar firmemente para fechar e verificar se está bem fechada.



Antes de abrir a mala, certificar-se de que não se encontra ninguém no respectivo raio de abertura.

Por razões de segurança, de funcionamento e de regulação, não conduzir com a mala e a tampa inferior abertas.

Caso a bateria esteja desligada, não é possível abrir a mala.

Não exercer peso sobre a tampa inferior e não a submeter a choques violentos, pois existe o risco de a danificar.

Fechar sempre a tampa inferior e verificar o fecho correcto antes de fechar a mala.

Aquando da manobra de fecho da tampa inferior, certificar-se de que ninguém nem qualquer objecto se encontrem nas proximidades dos elementos móveis para evitar correr riscos de ferimentos e danos.



Não abrir a tampa inferior quando estiver instalado um dispositivo de atrelagem.



Peso máximo autorizado na tampa inferior aberta: **200 kg.**

DEPÓSITO DE COMBUSTÍVEL

Capacidade do depósito: cerca de 60 litros.

Nível mínimo de combustível



Quando o nível mínimo do depósito é atingido, este avisador acende-se no quadro de bordo, acompanhado por um sinal sonoro e por uma mensagem de alerta. Aquando do primeiro acendimento, restam **cerca de 6 litros** de combustível.

Enquanto não for efectuado um abastecimento de combustível, este avisador volta a surgir sempre que ligar a ignição, acompanhado pelo sinal sonoro e pela mensagem. Em andamento, este sinal sonoro e a visualização da mensagem são repetidos a uma frequência cada vez maior à medida que o combustível se aproxima de "0".



Abasteça obrigatoriamente com combustível para evitar falha do mesmo.

Em caso de esgotamento de combustível (Diesel), consultar igualmente o capítulo de "Verificações".



Com o Stop & Start, nunca efectue um enchimento de combustível quando o motor se encontrar no modo STOP; desligue imperativamente a ignição com a chave.

Abastecimento

Uma etiqueta, colada no interior da tampa, lembra o tipo de combustível a utilizar em função do motor.

Os abastecimentos de combustível devem ser superiores a 5 litros para que possam ser detectados pelo indicador de combustível.

Para abastecer com toda a segurança:

- ☞ **desligar obrigatoriamente o motor,**
- ☞ abrir a tampa de combustível,
- ☞ introduzir a chave no tampão, rodar para a esquerda,
- ☞ retirar o tampão e fixá-lo no suporte no interior da tampa,
- ☞ efectuar o abastecimento total do depósito, **mas não insistir para além do terceiro entalhe da pistola;** pois pode provocar falhas.

Uma vez terminado o abastecimento:

- ☞ colocar o tampão,
- ☞ rodar a chave para a direita e retirá-la do tampão,
- ☞ fechar a tampa.

Anomalia de funcionamento

Uma falha do manómetro de combustível é assinalada pela reposição a zeros do ponteiro do indicador do nível de combustível.

Mandar verificar pela rede PEUGEOT ou por uma oficina qualificada.

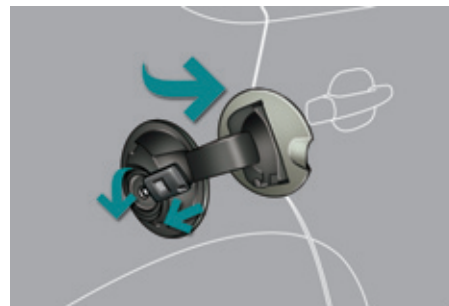

Enquanto a tampa não for colocada no depósito, a chave não pode ser retirada da fechadura.

A abertura da tampa pode desencadear um ruído de aspiração de ar. Esta depressão, normal, é provocada pela estanqueidade do circuito de combustível.

Qualidade do combustível utilizado pelos motores a gasolina

SP95
E10

SP98

Os motores a gasolina são perfeitamente compatíveis com os biocombustíveis a gasolina do tipo E10 ou E24 (com 10% ou 24% de etanol), em conformidade com as normas europeias EN 228 e EN 15376.

Os combustíveis do tipo E85 (com até 85% de etanol) são exclusivamente reservados aos veículos comercializados para a utilização deste tipo de combustível (veículos BioFlex). A qualidade do etanol deve respeitar a norma europeia EN 15293.

Apenas para o Brasil, os veículos especificados são comercializados para funcionar com os combustíveis com até 100% de etanol (tipo E100).

Qualidade do combustível utilizado para os motores Diesel

DIESEL

Os motores Diesel são perfeitamente compatíveis com os biocombustíveis em conformidade com as normas europeias, actuais e futuras (gasóleo em conformidade com a norma EN 590 misturado com um biocombustível em conformidade com a norma EN 14214) podendo ser distribuídos na bomba (incorporação possível de 0 a 7% de Éster Metílico de Ácidos Gordos).

A utilização de biocombustível B30 é possível em determinados motores a Diesel; no entanto, esta utilização é condicionada pela aplicação rigorosa das condições de manutenção específicas. Consulte a rede PEUGEOT ou uma oficina qualificada.

A utilização de um outro tipo de (bio)combustível (óleos vegetais ou animais puros ou diluídos, combustível doméstico...) é formalmente proibida (risco de danos do motor e do circuito de combustível).

Deslocações ao estrangeiro

As pistolas de Diesel podem ser diferentes conforme os países. A presença de um desenganador pode tornar impossível o abastecimento do reservatório.

Antes de uma deslocação ao estrangeiro, aconselhamos que verifique junto de um agente PEUGEOT se o seu veículo está adaptado ao material de abastecimento de combustível existente no país para onde pretende ir.

DESENGANADOR DE COMBUSTÍVEL*

Dispositivo mecânico para impedir o enchimento de combustível gasolina num depósito de um veículo que funciona a gasóleo. Evita, assim, a degradação do motor associada a este tipo de incidente. Situado à entrada do depósito, o desenganador surge quando o tampão é retirado.

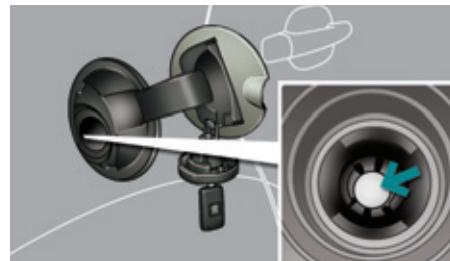

Funcionamento

Aquando da sua introdução no depósito Diesel, a pistola de gasolina é bloqueada na tampa. O sistema permanece bloqueado e impede o respectivo enchimento.

Não insista e introduza uma pistola de tipo Diesel.



A utilização de um bidão permanece possível para o enchimento do depósito.

Para assegurar um escoamento adequado do combustível, aproxime a ponteira do bidão sem a colocar directamente contra a tampa do desenganador.

* Conforme o destino.

COMANDOS DE ILUMINAÇÃO

Dispositivo de selecção e comando das diferentes luzes dianteiras e traseiras que garantem a iluminação do veículo.

Iluminação principal

As diferentes luzes dianteiras e traseiras do veículo foram concebidas para adaptar progressivamente a iluminação em função das condições climáticas e garantir deste modo uma melhor visibilidade ao condutor:

- luzes de presença, para ser visto,
- luzes de cruzamento, para ver sem encandear os outros condutores,
- luzes de estrada, para ver bem em caso de estrada livre,
- luzes direccionais para ver melhor nas curvas.

Iluminação adicional

São instaladas outras luzes para responder às condições particulares de condução:

- uma luz de nevoeiro traseira para ser visto ao longe,
- luzes de nevoeiro dianteiras para ver ainda melhor,
- luzes diurnas para ser visto de dia.

Programações

Estão também disponíveis diferentes modos de comando automático das luzes segundo as opções seguintes:

- iluminação de acompanhamento,
- iluminação automática,
- iluminação direccional.

Modelo sem iluminação AUTO



Modelo com iluminação AUTO

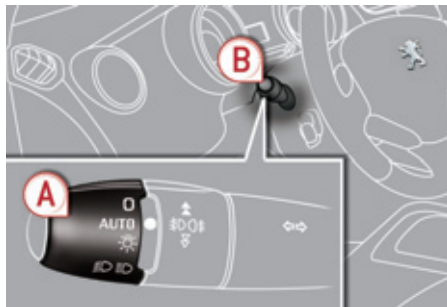

Comandos manuais

Os comandos de iluminação são efectuados directamente pelo condutor através do anel **A** e do manípulo **B**.

A. Anel de selecção do modo de iluminação principal: rodar o anel para colocar o símbolo pretendido em frente à marca.

0 Luzes apagadas.

AUTO Acendimento automático das luzes.

 Luzes de presença,

 Luzes de cruzamento e de estrada.

B. Manípulo de inversão das luzes: puxe-o para si para alterar o acendimento das luzes de cruzamento/luzes de estrada.

Com as luzes desligadas ou com as luzes de presença, o condutor pode ligar directamente as luzes de estrada ("sinal de luzes") mantendo o manípulo puxado.

Visualizações

A iluminação da luz avisadora correspondente no quadro de bordo confirma a aplicação do modo de iluminação seleccionado.

Modelo com uma luz de nevoeiro traseira

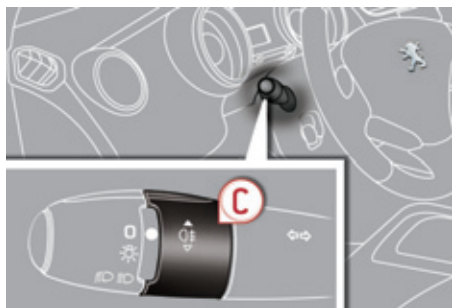

Modelo com luzes de nevoeiro e luzes de nevoeiro traseiras

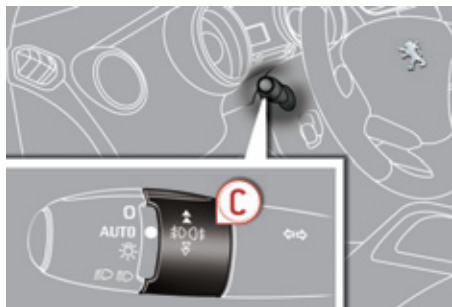

C. Anel de selecção das luzes de nevoeiro.



luz de nevoeiro traseira

Funciona com as luzes de médios e de máximos.

- ☞ Para acender a luz de nevoeiro, rodar o anel de impulso **C** para a frente.
- ☞ Para apagar as luzes de nevoeiro, rodar o anel de impulso **C** para trás.

Em acendimento automático das luzes (com o modelo AUTO), as luzes de médios e de presença permanecem acesas enquanto que a luz de nevoeiro traseira está acesa.



luzes e luzes traseiras de nevoeiro

As luzes traseiras de nevoeiro funcionam com as luzes de cruzamento e luzes de estrada.

As luzes de nevoeiro funcionam também com as luzes de presença.

- ☞ Para acender as luzes de nevoeiro, rodar o anel de impulso **C** para a frente.
- ☞ Para acender as luzes de nevoeiro, rode uma segunda vez o anel de impulso **C** para a frente.
- ☞ Para apagar as luzes de nevoeiro traseiras, rodar o anel de impulso **C** duas vezes seguidas para trás.
- ☞ Para apagar as luzes de nevoeiro, rode uma segunda vez o anel de impulso **C** para trás.

Em acendimento automático das luzes (com modelo AUTO), as luzes de cruzamento e as luzes de presença permanecem acesas enquanto que a luz de nevoeiro traseira está acesa.

Aquando da desconexão automática das luzes (com o modelo AUTO) ou da desconexão manual das luzes de cruzamento, as luzes de nevoeiro e as luzes de presença permanecem acesas.



Em tempo claro ou de chuva, tanto de dia como de noite, é proibido ligar as luzes de nevoeiro dianteiras e traseiras. Nestas situações, a potência destas luzes poderia perturbar os outros condutores.

Não se esqueça de apagar as luzes de nevoeiro dianteiras e traseiras quando as mesmas deixarem de ser necessárias.

Quando se esquecer de desligar as luzes

Ao desligar a ignição, todas as luzes se apagam automaticamente, excepto no caso de iluminação de acompanhamento automático activado

No caso de um pedido manual de permanência das luzes, após a ignição desligada, a emissão de um sinal sonoro, aquando da abertura de uma porta dianteira, avisa o condutor de que se esqueceu de desligar as luzes do veículo, com a ignição desligada.



Em determinadas condições climáticas (baixa temperatura, humidade) o embaciamento da superfície interna do vidro das luzes dianteiras e traseiras é normal; este embaciamento desaparece alguns minutos após o acendimento das luzes.

Luzes diurnas (luzes de dia)

Sistema que permite acender (com consumos fracos) as luzes específicas dianteiras, para ser visto de dia.

As luzes diurnas acendem-se automaticamente, aquando do arranque do veículo, se fizerem parte do equipamento*.

O posto de condução (ecrã multifunções, painel do ar condicionado, etc.) não se acende, excepto aquando do acendimento manual ou automático das luzes.

Programação



Para os países nos quais a regulamentação não o impõe, pode efectuar a colocação em serviço ou a paragem da função através do menu de configuração do ecrã multifunções.

Nos países em que a legislação o impõe:

- por defeito, esta função está activada,
- as luzes de presença e as luzes da chapa de matrícula acendem-se igualmente*.

* Consoante o destino.

Iluminação de acompanhamento manual

Manutenção temporária da iluminação das luzes de cruzamento, após desligar a ignição do veículo, que facilita a saída do condutor em caso de fraca luminosidade.



Colocação em serviço

- ☞ Com a ignição desligada, efectuar um "sinal de luzes" com o comando de iluminação.
- ☞ Um novo "sinal de luzes" para a função.

Paragem

A iluminação de acompanhamento manual pára automaticamente passado um determinado tempo.

ILUMINAÇÃO DE ADMISSÃO EXTERIOR

A iluminação à distância das luzes facilita a aproximação ao veículo em caso de fraca iluminação. Activa-se em função da intensidade luminosa detectada pelo sensor de luminosidade.

Colocação em serviço



- ☞ Premir o aloquete aberto do telecomando.

As luzes de cruzamento e as luzes de presença acendem-se; o veículo é igualmente destrancado.

Paragem

A iluminação de admissão exterior desliga-se automaticamente passado um determinado tempo, quando se liga a ignição ou se tranca o veículo.

Programação



A selecção da duração da iluminação efectua-se através do menu de configuração do veículo.



A duração da iluminação de admissão está associada e é idêntica à da iluminação de acompanhamento automático.

Acendimento automático

As luzes de presença e as luzes de cruzamento acendem-se automaticamente, sem acção do condutor, em caso de detecção de fraca luminosidade exterior ou, em certos casos, de accionamento do limpa-vidros.

Assim que a luminosidade se tornar suficiente ou após a paragem dos limpa-vidros, as luzes apagam-se automaticamente.



Colocação em serviço

☞ Rode o anel para a posição **"AUTO"**. O acendimento automático é acompanhado por uma mensagem no ecrã.

Paragem

☞ Rode o anel para outra posição. A paragem é acompanhada por uma mensagem no ecrã.

Associado à luz de acompanhamento automática

A associação com o acendimento automático oferece à luz de acompanhamento as seguintes possibilidades suplementares:

- escolha do período de manutenção da luz durante 15, 30 ou 60 segundos nas funções parametrizáveis do menu de configuração do veículo,
- colocação em serviço automático de luz de acompanhamento quando o acendimento automático estiver a funcionar.

Anomalia de funcionamento



Em caso de problema de funcionamento do sensor de luminosidade, as luzes acendem-se, este avisador acende-se no quadro de bordo e/ou é apresentada uma mensagem no ecrã, acompanhada por um sinal sonoro. Consulte a rede PEUGEOT ou uma oficina qualificada.



Em condições de nevoeiro ou neve, o sensor de luminosidade pode detectar uma luz suficiente. As luzes não serão então acesas automaticamente.

Não tape o sensor de luminosidade, acoplado ao sensor de chuva e situado a meio do limpa-vidros por trás do retrovisor interior; as funções associadas deixariam de ser comandadas.

AJUSTE MANUAL DOS FARÓIS DE HALOGÉNEO



Para não prejudicar os outros utilizadores da estrada, as luzes de halogéneo devem estar reguladas em altura, em função da carga do veículo.

0. 1 ou 2 pessoas na dianteira
- 3 pessoas
1. 5 pessoas
- Regulação intermédia.
2. 5 pessoas + cargas máximas autorizadas
- Regulação intermédia.
3. Condutor + cargas máximas autorizadas



Ajuste inicial na posição **"0"**.

REGULAÇÃO AUTOMÁTICA DAS LUZES DE XÉNON

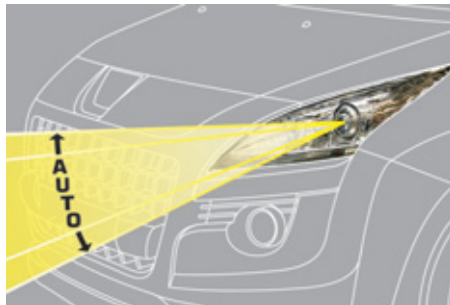

Para não prejudicar os outros utilizadores da estrada, este sistema corrige, automaticamente ou com o veículo parado, a altura das luzes de xénon, em função da carga do veículo.



Em caso de problema de funcionamento, este avisador é apresentado no quadro de bordo, acompanhado por um sinal sonoro e por uma mensagem no ecrã multifunções.

Nesta situação, o sistema coloca as luzes na posição baixa.



Em caso de anomalia, não toque nas lâmpadas de xénon. Consulte a rede PEUGEOT ou uma oficina qualificada.

ILUMINAÇÃO DIRECCIONAL

Com as luzes de cruzamento (médios) ou com as luzes de estrada (máximos), esta função permite ao feixe luminoso iluminar melhor a estrada em curvas.

A utilização desta função, a partir de cerca de 20 km/h e associada apenas às luzes de xénon, melhora consideravelmente a qualidade da iluminação em curvas.

com iluminação direccional



sem iluminação direccional



Programação



A activação ou a neutralização da função efectua-se através do menu de configuração do veículo.

Anomalia de funcionamento



Em caso de anomalia de funcionamento, este avisador fica intermitente no quadro de bordo, acompanhado por uma mensagem no ecrã.

Consulte a rede PEUGEOT ou uma oficina qualificada.



A velocidade nula ou muito fraca ou ao engrenar a marcha-atrás, esta função está inactiva.

O estado da função permanece na memória quando se desliga a ignição.

COMANDOS DO LIMPA-VIDROS

Dispositivo de selecção e de comando dos diferentes tipos de funcionamento das escovas na dianteira e na traseira, garantindo a evacuação da chuva e a limpeza.

Os diferentes limpa-vidros na dianteira e na traseira do veículo foram concebidos para melhorar progressivamente a visibilidade do condutor em função das condições climáticas.

Programações

Estão também disponíveis diferentes modos de comando automático dos limpa-vidros, consoante as seguintes opções:

- funcionamento automático das escovas para o limpa-vidros dianteiro,
- limpeza traseira ao engrenar a marcha-atrás.

Modelo com limpeza intermitente

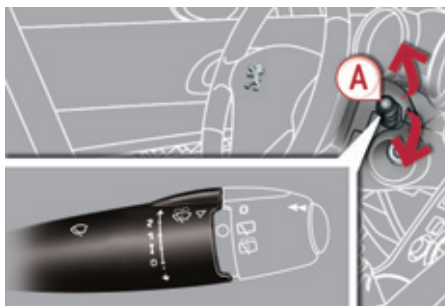

Modelo com limpeza AUTO

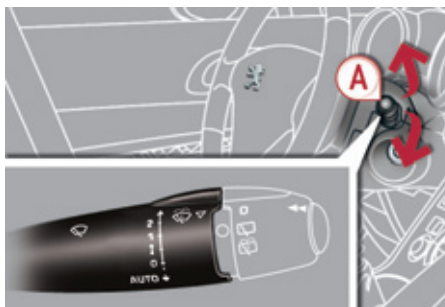

Comandos manuais

Os comandos do limpa-vidros efectuam-se directamente pelo condutor através do manípulo **A** e do anel **B**.

Limpa-vidros dianteiro

A. Manípulo de selecção da cadência de limpeza:

- 2** rápido (chuva forte),
- 1** normal (chuva moderada),
- I** intermitente (proporcional à velocidade do veículo),
- 0** paragem,
- ↓ num movimento único (prima para baixo e solte),



ou

AUTO ↓ automático, de seguida, passagem a passagem (ver a página seguinte).

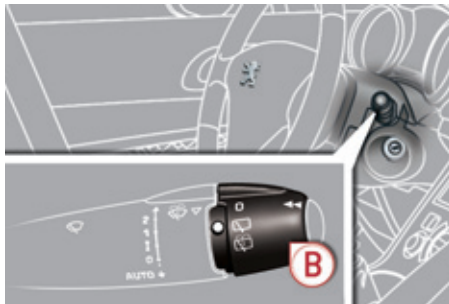
Limpa-vidros traseiro



B. Anel de selecção do limpador traseiro:

-  paragem,
-  limpeza intermitente,
-  limpeza com lava-vidros (duração determinada).

Marcha-atrás

Em marcha-atrás, se o limpador traseiro estiver em funcionamento, o limpador traseiro também é accionado.

Programação



A ligação ou paragem da função efectua-se através do menu de configuração do ecrã multifunções.

Por predefinição, esta função está activada.



Em caso de neve ou gelo e aquando da utilização de um suporte para bicicletas na mala, neutralizar o limpador traseiro automático passando pelo menu de configuração do ecrã multifunções.

Lava-vidros dianteiro e lava-faróis

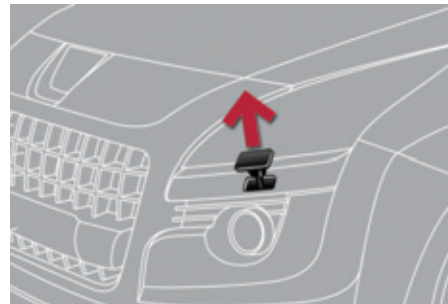

Puxar o comando do limpador para si. O lava-vidros e depois o limpador funcionam durante um determinado tempo.

Os lava-faróis só se activam quando **as luzes de cruzamento (médios) estiverem acesas**.

Nível mínimo do líquido de lava-vidros/lava-faróis



Para os veículos equipados com lava-faróis, quando o nível mínimo do depósito é alcançado, este avisador acende-se no quadro de bordo, acompanhadas por um sinal sonoro e por uma mensagem no ecrã multifunções.

A luz avisadora acende-se ao ligar a ignição ou sempre que efectuar uma acção no comando, enquanto não abastecer o depósito.

Na próxima paragem encher ou mandar encher o depósito do lava-vidros/lava-faróis.

Funcionamento automático das escovas dianteiras

O funcionamento das escovas do limpavidros dianteiro funciona automaticamente, sem acção do condutor, em caso de detecção de chuva (sensor por trás do retrovisor interior) adaptando a sua velocidade à intensidade da precipitação.

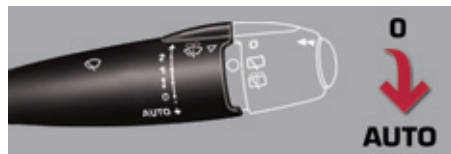

Activação

É comandada manualmente pelo condutor através de um impulso para baixo no comando para a posição "AUTO".

É acompanhada por uma mensagem no ecrã.

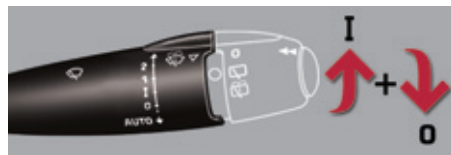

Desligar

É comandada manualmente pelo condutor empurrando o comando para cima e colocando-o na posição "0".

É acompanhada por uma mensagem no ecrã.



É necessário reactivar o funcionamento automático das escovas, após cada corte da ignição superior a um minuto, dando ao comando um impulso para baixo.

Anomalia de funcionamento

Em caso de problema no funcionamento automático das escovas, o limpavidros funciona em modo intermitente.

Mandar verificar pela rede PEUGEOT ou por uma oficina qualificada.



Não obstruir o sensor de chuva, acoplado ao sensor de luminosidade e situado no centro do pára-brisa por trás do retrovisor interior.

Aquando da lavagem numa estação automática, neutralizar o funcionamento automático das escovas.

No Inverno, para não danificar as escovas, aconselhamos que aguarde pelo descongelamento completo do pára-brisas antes de accionar o funcionamento automático das escovas.

Posição específica do limpavidros dianteiro



Esta posição permite soltar as escovas do limpavidros dianteiro.

Permite limpar as lâminas ou proceder à substituição das escovas. Pode igualmente ser útil, durante o Inverno, para soltar as lâminas do pára-brisas.

- ☞ No minuto seguinte à ignição ser desligada, qualquer acção no comando do limpavidros posiciona as escovas no centro do pára-brisas.
- ☞ Para colocar as escovas na posição inicial após a intervenção, ligue a ignição e desloque o comando.



Para conservar a eficácia do limpavidros de escovas planas, tipo "flat-blade", é aconselhável:

- utilizá-las com cuidado,
- limpá-las regularmente com água e sabão,
- não utilizá-las para manter uma placa de cartão contra o pára-brisas,
- substituí-las quando surgirem os primeiros sinais de desgaste.

LUZES DO TECTO

1. Luz do tecto dianteira
2. Luzes de leitura de mapas

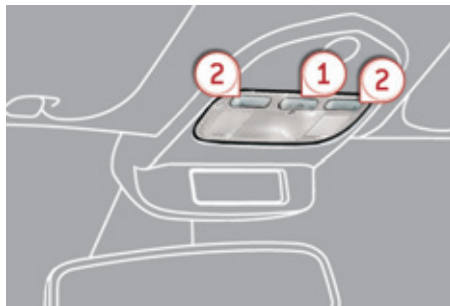

3. Luzes de leitura traseiras laterais
4. Luz do tecto traseira

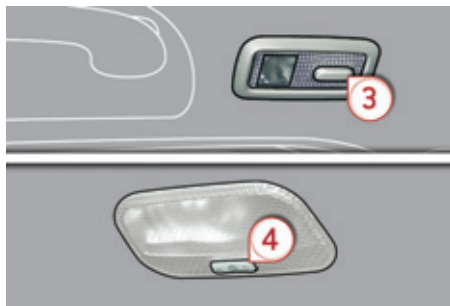

Ter atenção para não colocar nada em contacto com as luzes do tecto.

Luzes do tecto dianteiras e traseiras



Nesta posição, a luz do tecto acende-se progressivamente:

- ao destrancamento do veículo,
- ao retirar a chave da ignição,
- ao abrir uma porta,
- à activação do botão de trancamento do telecomando, para localizar o seu veículo.

Apaga-se progressivamente:

- ao trancar o veículo,
- ao ligar a ignição,
- 30 segundos após o fecho da última porta.



Apagada em permanência.



Iluminação permanente.



Com o modo de "iluminação permanente", a duração de iluminação varia, consoante o contexto:

- com a ignição desligada, cerca de dez minutos,
- em modo de economia de energia, cerca de trinta segundos,
- com o motor ligado, sem limite.



Quando a luz do tecto dianteira se encontra na posição de "acesa permanente", a luz do tecto traseira também se acende, excepto se esta se encontrar na posição de "apagada permanentemente".

Para apagar a luz do tecto traseira, colocá-la na posição de "apagada permanentemente".

Luz de leitura de mapas

- ☞ Com a ignição ligada, accionar o interruptor correspondente.

Luzes traseiras laterais

- ☞ Com a ignição ligada, premindo uma vez no interruptor, a luz em causa acende-se em modo de "iluminação permanente".
- ☞ Premindo uma segunda vez, acende-se:
 - quando o veículo é destrancado,
 - quando se retira a chave da ignição,
 - quando é aberta uma porta,
 - quando é activado um botão de trancamento do telecomando, para localizar o seu veículo.

Apaga-se progressivamente:

- quando o veículo é trancado,
- quando a ignição é ligada,
- 30 segundos após fechar a última porta.

FOCOS DOS RETROVISORES EXTERIORES

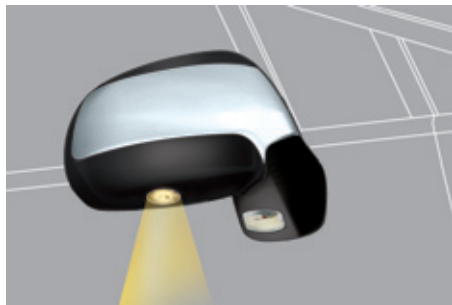

Para facilitar a aproximação do veículo, elas iluminam-se:

- As zonas situadas face às portas do condutor e passageiro,
- As zonas à frente do retrovisor e atrás das portas dianteiras.

Activação

Estes focos iluminam-se:

- Aquando do destrancamento,
- Quando se retira a chave de ignição,
- Aquando da abertura de uma porta,
- Sob pedido de localização do veículo através do telecomando.

Desactivação

Apagam-se após uma temporização.

ILUMINAÇÃO DE ADMISSÃO INTERIOR

A iluminação à distância da iluminação do habitáculo facilita a aproximação ao veículo em caso de fraca iluminação. Funciona com a iluminação automática das luzes.

Colocação em serviço

➤ Premir o aloquete aberto do telecomando.

As luzes de tecto acendem-se; o veículo é igualmente destrancado.

Paragem

A iluminação de admissão interior desliga-se automaticamente passado um determinado tempo ou quando se abre uma porta.

Programação



A activação ou desactivação da função faz-se pelo menu de configuração do ecrã multifunções



A duração da iluminação de admissão está associada e é idêntica à da iluminação de acompanhamento automático.

ILUMINAÇÃO AMBIENTE

A iluminação difusa das luzes do habitáculo facilita a visibilidade no veículo em caso de fraca iluminação.



Colocação em serviço

De noite, a luz ambiente **A** na parte dianteira do tejadilho acende-se automaticamente, quando se acendem as luzes de presença (mínimos).

Paragem

A iluminação ambiente desliga-se automaticamente quando se apagam as luzes de presença.

ILUMINAÇÃO DO ESPAÇO PARA OS PÉS

O acendimento difuso das iluminações do espaço para os pés facilita a visibilidade no veículo em caso de pouca luz.



Accionamento

O seu funcionamento é idêntico ao das luzes de tecto. A iluminação acende-se aquando da abertura de uma das portas.

ILUMINAÇÃO DA MALA



Esta iluminação acende-se automaticamente quando se abre a mala e apaga-se quando se fecha a mesma.



Existem diferentes períodos de iluminação:

- embraiagem ligada, cerca de dez minutos,
- em modo de poupança de energia, cerca de trinta segundos,
- com o motor em rotação, sem limite.

LÂMPADA PORTÁTIL



Iluminação amovível, integrada na parede da mala, para servir de iluminação de mala e de lâmpada de bolso.



Para a funcionalidade lâmpada de bolso, consulte o capítulo "As Arrumações - Lâmpada portátil".

Funcionamento

Assim que estiver bem engrenada no respectivo alojamento, acende-se automaticamente no momento da abertura e apaga-se automaticamente no momento de fecho da mala.

Funciona com baterias do tipo NiMH.

Dispõe de uma autonomia de cerca de 45 minutos e recarrega-se quando estiver em andamento.



Respeite as polaridades quando colocar as baterias.

Nunca substitua as baterias por pilhas.

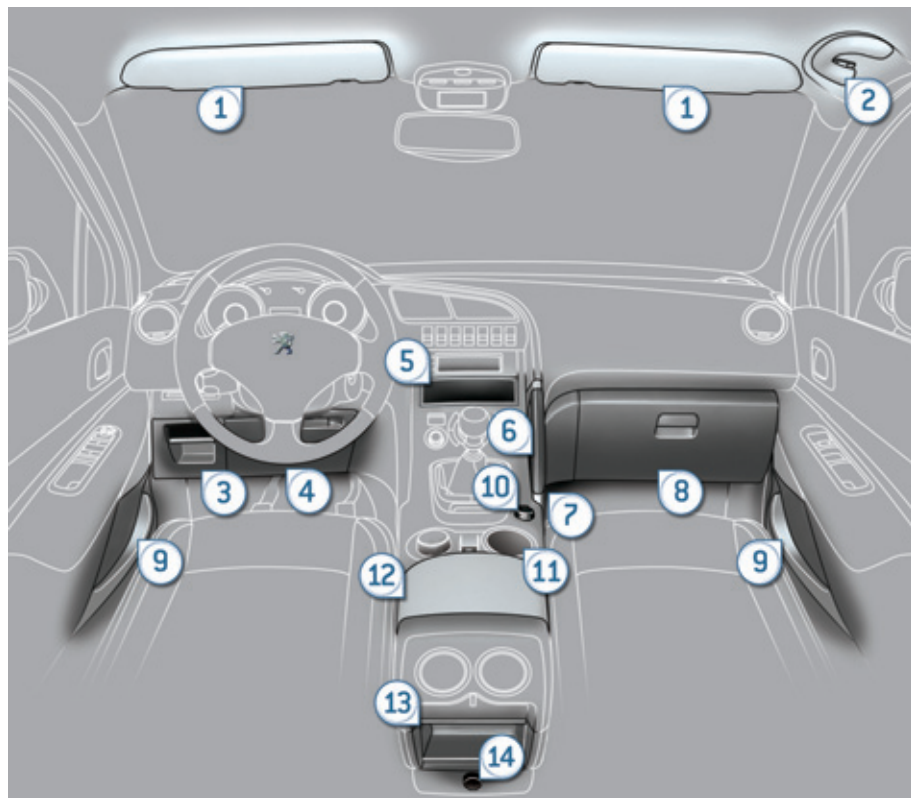

ACESSÓRIOS INTERIORES

1. Pala para o sol
2. Pega de retenção com gancho para pendurar roupa
3. Compartimento para pequenos objectos
4. Arrumação sob o volante
5. Compartimentos de arrumação
6. Pega da consola
7. Arrumação com rede
8. Porta-luvas iluminado
9. Compartimentos nas portas
10. Tomada de acessórios de 12 V dianteira (120 W)
11. Suporte para latas
12. Apoio de braços dianteiro com arrumação
13. Arrumação
14. Tomada de acessórios 12 V traseira (120 W)

PALA DE SOL

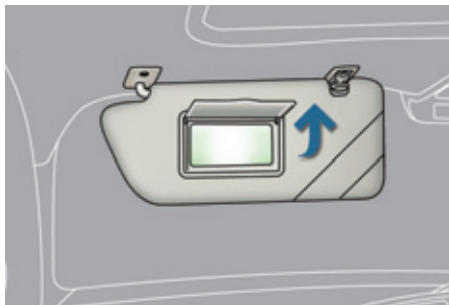

Dispositivo de protecção contra o sol vindo da dianteira ou do lado e dispositivo de cortesia com um espelho iluminado.

☞ Com a ignição ligada, levantar a tampa de ocultação; o espelho ilumina-se automaticamente.

Esta pala de sol possui também um arruma-cartões.

ARRUMAÇÕES DO CONDUTOR

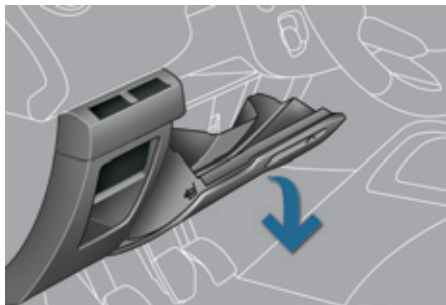

Caixa de arrumação

Dispõe de locais de arrumação para a documentação de bordo, ...

☞ Para esvaziar a caixa, após a abertura, premir a lingueta e puxá-la.

Porta-cartões

Permite a arrumação de um ticket de portagem ou de um cartão de estacionamento, por exemplo.

Porta-moedas

Espaços de arrumação

PORTA-LUVAS ILUMINADO

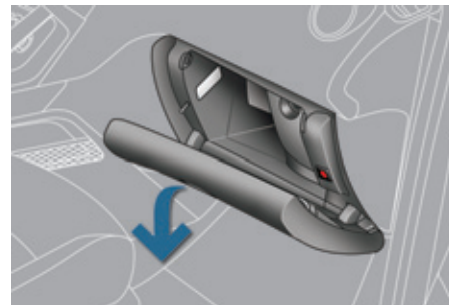

Comporta acessórios, tomadas áudio para um leitor portátil e um alojamento para o cartão SIM (apenas com o WIP Com 3D), ...

☞ Para abrir o porta-luvas, levantar a pega.

O porta-luvas ilumina-se quando se abre a tampa.



Para ligar um leitor portátil ou um cartão SIM, consulte o capítulo "O Áudio e a Telemática".

APOIO DE BRAÇOS DIANTEIRO

Dispositivo de conforto e arrumação para o condutor e o passageiro do banco dianteiro.

☞ Levantar a tampa pela esquerda.

Arrumação



Um bocal de ventilação faz circular ar fresco.

WIP PLUG - LEITOR USB



Esta caixa de ligação, composta por uma tomada JACK e/ou USB, encontra-se no apoio de braços dianteiro (sob a tampa). Permite-lhe ligar um equipamento nómada, como um portátil digitais de tipo iPod® ou uma pen USB.

Lê os formatos de ficheiros de áudio (MP3, OGG, WMA, WAV, ...) que são transmitidos para o seu auto-rádio, para serem ouvidos através dos altifalantes do veículo.

Podem gerir estes ficheiros através dos comandos sob o volante ou da fachada do auto-rádio e visualizá-los no ecrã multifunções.

Durante a sua utilização em USB, o equipamento nómada pode recarregar-se automaticamente.



Para obter mais informações sobre a utilização deste equipamento, consulte o capítulo "Áudio e Telemática".

TOMADAS DE ACESSÓRIOS 12 V

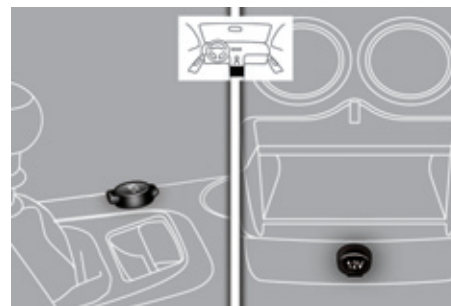

☞ Para ligar um acessório de 12 V (potência máxima: 120 Watts), retirar o obturador e ligar o adaptador adequado.

Respeitar a potência sob pena de danificar o seu acessório.

TAPETES

Dispositivo amovível de protecção da alcatifa.

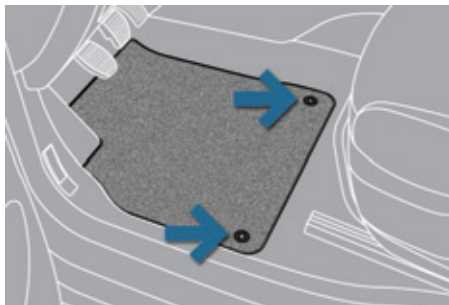

Montagem

Aquando da sua primeira montagem, do lado do condutor, utilize exclusivamente as fixações fornecidas na embalagem junta.

Os outros tapetes são simplesmente colocados na alcatifa.

Desmontagem

Para desmontar do lado do condutor:

- ☞ recue o banco ao máximo,
- ☞ liberte as fixações,
- ☞ retire o tapete.

Montagem

Para o montar novamente do lado do condutor:

- ☞ posicione correctamente o tapete,
- ☞ coloque novamente as fixações pressionando-as,
- ☞ verifique a fixação correcta do tapete.



Para evitar qualquer risco de bloqueio dos pedais:

- utilize apenas tapetes adaptados às fixações já presentes no veículo; a sua utilização é imperativa,
- nunca sobreponha vários tapetes.

A utilização de tapetes não homologados pela PEUGEOT pode impedir o acesso aos pedais e prejudicar o funcionamento do regulador/limitador de velocidade.

SISTEMA MULTIMÉDIA TRASEIRO

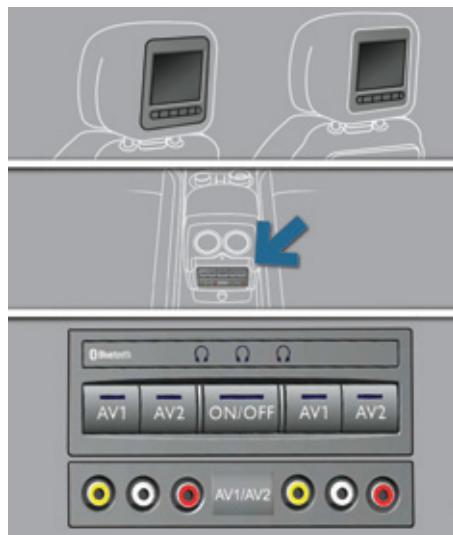

O sistema multimédia permite ligar o sistema nómada externo: Ipod Video, consolas de jogos, leitor DVD, ...



Podem ligar-se duas fontes de **vídeo** diferentes através dos conectores RCA (amarelos).



A difusão de vídeo efectua-se através de dois ecrãs de 7", integrados nos encostos de cabeça.



Podem ligar-se duas fontes de **áudio** diferentes através dos conectores RCA (vermelhos e brancos).



A difusão áudio efectua-se através de dois auscultadores sem fios com tecnologia Bluetooth que funcionam com baterias recarregáveis.

O botão **A/B** permite associar o auscultador com o ecrã: **A** lado esquerdo, **B** lado direito.

Existe um carregador de 12 V com duas saídas, sendo possível recarregar os dois auscultadores simultaneamente. Do mesmo modo, é possível ligar um 3º auscultador em Bluetooth.

Inicialização

- ☞ Motor em funcionamento, ligue o seu sistema portátil aos conectores RCA (ex. com AV1 à esquerda).
- ☞ Premir ON/OFF do sistema, a luz avisadora acende-se e as luzes avisadoras AV1 acendem-se.
- ☞ Faça uma pressão longa no botão ON/OFF do auscultador, a luz avisadora pisca a azul.
- ☞ Faça uma pressão longa no botão ON/OFF do sistema, a associação com o auscultador é terminada quando as luzes avisadoras azuis do auscultador e do sistema (em forma de auscultador) acendem-se fixas.
- ☞ Premir ON/OFF dos ecrãs se tiver uma fonte de vídeo.
- ☞ Lançar a leitura do seu sistema portátil.

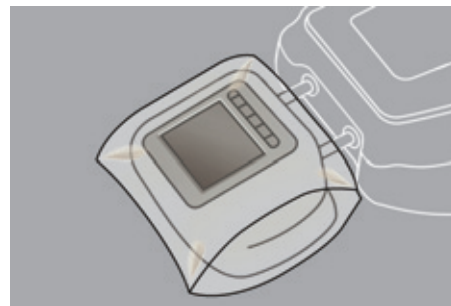

Se o seu banco estiver na posição de tabuleiro, coloque uma cobertura para não danificar o ecrã.

Estas coberturas permitem igualmente tapar e proteger cada ecrã.

COMPARTIMENTOS DE ARRUMAÇÃO TRASEIROS SOB OS PÉS

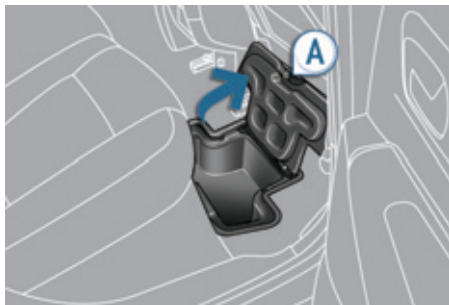

Consoante as configurações, o veículo encontra-se equipado com compartimentos de arrumação sob os pés, situados à frente dos bancos traseiros laterais. São acessíveis através das tampas encaixadas, equipadas com uma pega de prensão **A**.

APOIO DE BRAÇOS TRASEIRO

Dispositivo de conforto e arrumação para os passageiros nos bancos traseiros.



- ☞ Baixar o apoio de braços traseiro para melhorar o nível de conforto. Este inclui dois suportes para latas.

TAMPA PARA ESQUIS

Dispositivo de arrumação e de transporte de objectos longos.



Abertura

- ☞ Baixe o apoio de braços traseiro.
- ☞ Puxe a pega da tampa para baixo.
- ☞ Baixe a tampa.
- ☞ Carregue os objectos do interior da mala.

TECTO DE VIDRO PANORÂMICO

Dispositivo que inclui uma superfície panorâmica em vidro de cor para aumentar a luminosidade e a visibilidade no habitáculo.

Equipado com uma cortina de ocultação eléctrica em vários pontos para melhorar o conforto térmico e acústico.



Cortina de ocultação eléctrica sequencial

Tanto para a abertura como para o fecho dispõe de duas possibilidades:

- modo manual

- ☞ Puxar ou premir o comando **A** sem ultrapassar o ponto de resistência.
A cortina pára quando se solta o comando.



- modo automático

- ☞ Puxar ou premir o comando **A** ultrapassando o ponto de resistência.
Uma impulsão abre ou fecha totalmente a cortina.
Uma nova acção no comando pára a cortina.

Antientalamento

Em modo automático e em fim de curso, quando a cortina de ocultação se depara com um obstáculo ao fechar, pára e recua ligeiramente.

Reinicialização: em caso de corte de alimentação da cortina durante o seu movimento, deve reiniciar-se o sistema antientalamento:

- ☞ premir o comando até fechar completamente,
- ☞ manter a pressão durante, no mínimo, 3 segundos. Um ligeiro movimento da cortina será então perceptível, confirmando assim a reinicialização.



Em caso de reabertura da cortina durante uma manobra de fecho e logo após a sua paragem:

- ☞ puxar o comando até abrir completamente,
- ☞ premir o comando até fechar completamente.

Durante estas operações, a função antientalamento permanece inoperativa.



Em caso de entalamento aquando da manipulação da cortina, deve inverter-se o movimento da cortina. Para isso, premir o respectivo comando.

Quando o condutor acciona o comando da cortina, o condutor deve assegurar-se que ninguém impede o fecho correcto.

O condutor deve certificar-se de que os passageiros utilizam correctamente a cortina de ocultação.

Prestar atenção às crianças durante a manobra da cortina.

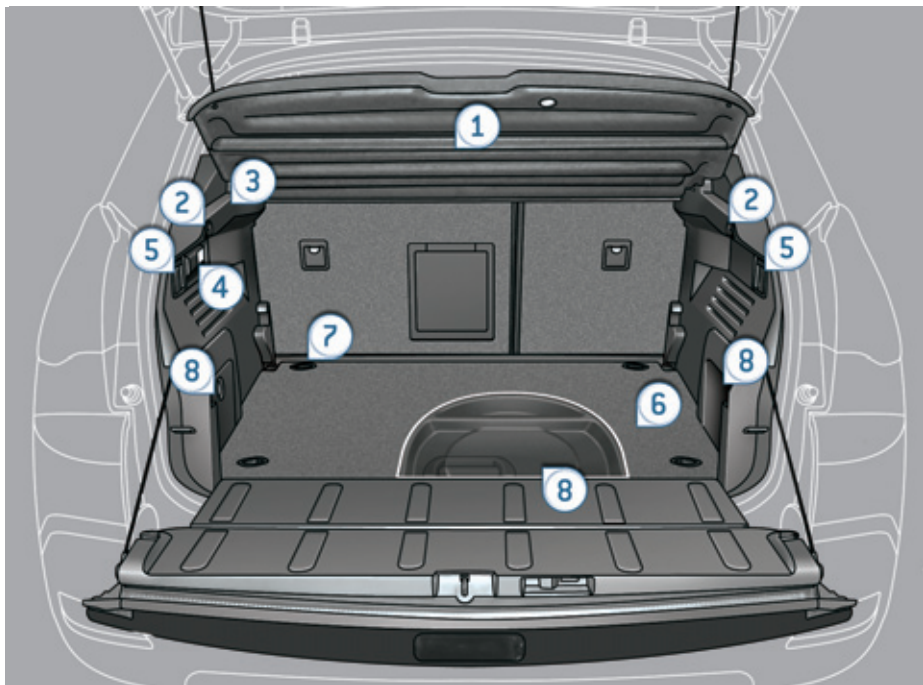

ACESSÓRIOS DA MALA

1. Tapa-bagagens
2. Ganchos
3. Tomada de acessórios de 12 V (120 W)
4. Lâmpada portátil
5. Comandos de rebatimento dos bancos traseiros
6. Piso da mala móvel (3 posições)
7. Anéis de acondicionamento no piso
8. Compartimentos de arrumação

Tapa-bagagens

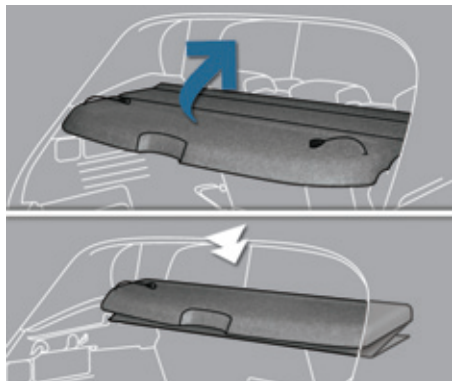

É composto por três partes rebatíveis sobre elas próprias.

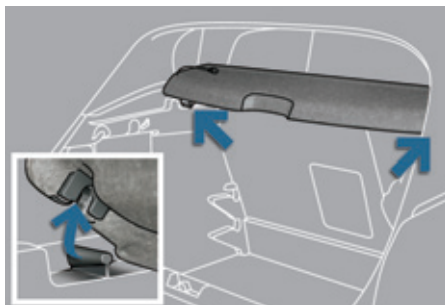

Para o rebater:

- ☞ desengatar os dois cordões,
- ☞ rebatê-lo em acordeão até aos bancos traseiros.

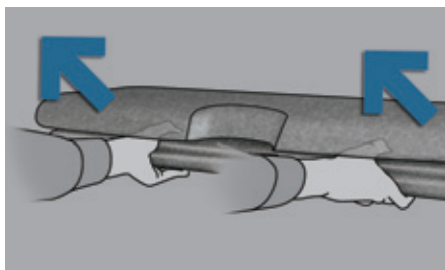

Para o retirar:

- ☞ segurar no tapa-bagagens pela cinta A,
- ☞ desprender as fixações à esquerda e direita pressionando ligeiramente em baixo,
- ☞ colocar as mãos como apresentadas na ilustração e depois puxar o conjunto na sua direcção.

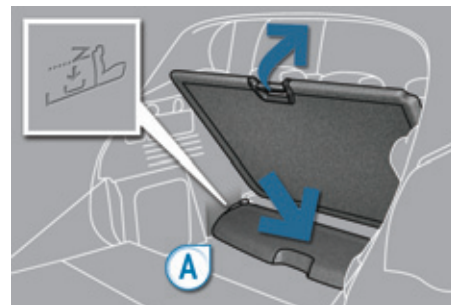

Para o arrumar na mala:

- ☞ retirar o tapa-bagagens como descrito acima,
- ☞ colocar o piso inclinado,
- ☞ colocar o tapa-bagagens no respectivo alojamento (elemento **A**), situado no fundo da mala,
- ☞ o tapa-bagagens ficará protegido se colocar o piso na posição intermédia.

Para o substituir:

- ☞ segurar no tapa-bagagens com as duas mãos e depois colocá-lo no respectivo suporte,
- ☞ rebatê-lo até às colunas da mala,
- ☞ engatar os dois cordões,
- ☞ se necessário, pressionar na parte superior do tapa-bagagens, à esquerda e à direita, para engatar as fixações.

Ganchos

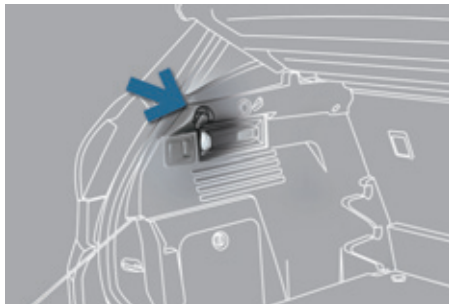

Permitem pendurar sacos de compras.



Para a mudança de uma roda

Permitem aceder facilmente à roda sobresselente, mantendo o tapete da mala, graças aos seus dois cordões.

Tomada de acessórios 12 V



- ☞ Para ligar um acessório 12 V (potência máxima: 120 W), retire o tampão e ligue o adaptador adequado.
- ☞ Coloque a chave na posição de ignição ligada.

Rede de manutenção das bagagens



Fixada aos anéis de amarração do piso de mala móvel, a rede de manutenção, disponível como acessório, permite segurar as bagagens.

Respeite as cargas indicadas no lado da mala, em função da posição do piso móvel.

Por razões de segurança, em caso de travagem importante, é recomendável colocar os objectos pesados no piso o mais próximo possível do encosto dos bancos traseiros.

Compartimento de arrumação



- ☞ Levantar o tapete da mala, fixando os dois cordões nos ganchos, depois aceder ao compartimento de arrumação.

Consoante as configurações, comporta acessórios destinados à arrumação:

- uma caixa com lâmpadas de substituição,
- uma mala de primeiros socorros,
- um kit de reparação de pneus,
- dois triângulos de pré-sinalização,
- ...

Piso de mala móvel

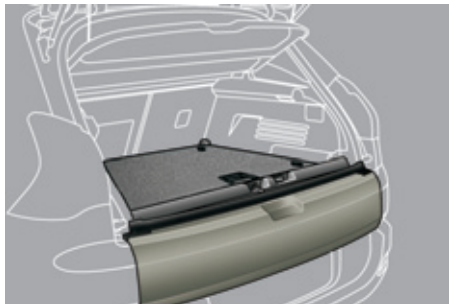

Este piso tem três posições, permite optimizar o volume da mala graças às guias colocadas nos lados:

- Posição alta (50 kg máx): o piso corresponde à tampa inferior fechada. Pode carregar objectos conservando uma parte protegida e isolada.
- Posição intermédia (100 kg máx): o piso corresponde à tampa inferior aberta. Obtém um piso plano até aos bancos dianteiros, quando os bancos traseiros estão na posição escamoteada.
- Posição baixa (150 kg máx): volume máximo da mala.

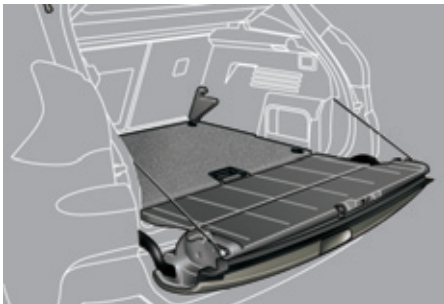

Para deslocá-lo em altura:

- ☞ Empurre ao máximo o piso para a frente e depois sirva-se dos batentes de apoio **A** para deslocar o piso para a posição pretendida.



Para colocá-lo e mantê-lo inclinado:

- ☞ A partir da posição alta, montar o piso em direcção à protecção de bagagem.
- ☞ Não hesite em passar os dois batentes de apoio retractíveis e depois colocar o piso sobre os dois batentes.

O piso está equipado com quatro anéis de fixação para fixar as bagagens, respeitando as cargas indicadas (na mala).

Lâmpada portátil

Iluminação amovível, integrada na parede da mala, para servir de iluminação da mala e de lâmpada de bolso.



Para a funcionalidade de iluminação da mala, consulte o capítulo "A Visibilidade - Iluminação da mala".

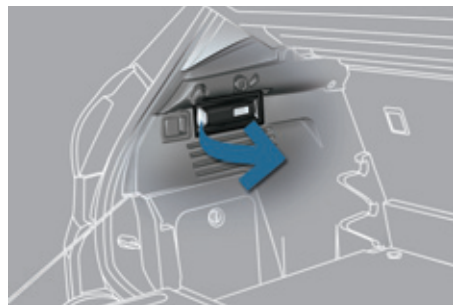

Funcionamento

Esta lâmpada funciona com acumuladores do tipo NiMH.

Possui uma autonomia de cerca de 45 minutos e recarrega assim que rodar.



Respeite as polaridades aquando da colocação dos acumuladores.

Nunca substitua os acumuladores por pilhas.

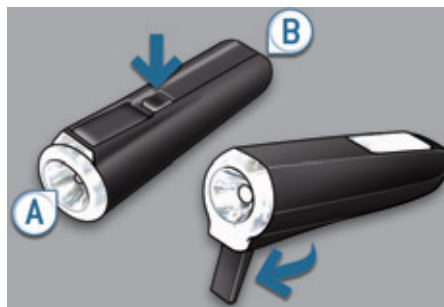

Utilização

- ☞ Tire-a do alojamento puxando para o lado da lanterna **A**.
- ☞ Prima o interruptor, situado na parte traseira, para acender ou apagar.
- ☞ Desenrole o suporte, situado na parte traseira, para colocar ou levantar a lâmpada; por exemplo, aquando de uma substituição de roda.

Arrumação

- ☞ Coloque a lâmpada no seu lugar no alojamento começando pela parte estreita **B**.

Isto permite apagar automaticamente a lâmpada, se se esquecer de o fazer.



Se esta estiver mal colocada, pode não se recarregar e não acender aquando da abertura da mala.

Cortinas laterais traseiras

Montadas nos vidros traseiros, protegem as crianças dos raios solares.



- ☞ Puxe a cortina através da lingueta central.
- ☞ Posicione o encaixe da cortina no gancho.

GENERALIDADES SOBRE AS CADEIRAS PARA CRIANÇAS

Preocupação constante da PEUGEOT aquando da concepção do seu veículo, a segurança dos seus filhos depende também de si.

Para proporcionar a máxima segurança, deve respeitar as seguintes instruções:

- em conformidade com a regulamentação europeia, **todas as crianças com menos de 12 anos ou com uma altura inferior a um metro e cinquenta devem ser transportadas em cadeiras para crianças homologadas e adaptadas ao seu peso**, nos lugares equipados com cinto de segurança ou fixações ISOFIX*,
- **estatisticamente, os lugares mais seguros para o transporte das crianças são os lugares traseiros do veículo.**
- **uma criança com menos de 9 kg deve ser obrigatoriamente transportada na posição "de costas para a estrada", tanto na parte dianteira como na parte traseira.**



A PEUGEOT aconselha o transporte das crianças nos lugares traseiros laterais do seu veículo:

- **"de costas para a estrada"** até à idade de 2 anos.
- **"de frente para a estrada"** a partir dos 2 anos.

* As regras de transporte de crianças são específicas de cada país. Consulte a legislação em vigor no seu país.

CADEIRA PARA CRIANÇAS NA DIANTEIRA



"De costas para a estrada"

Quando uma cadeira para crianças "de costas para a estrada" estiver instalada **no lugar do passageiro dianteiro**, o airbag do passageiro deve ser imperativamente neutralizado. Caso contrário, **a criança corre o risco de ser gravemente ferida ou mesmo morta** aquando do disparo do airbag.



"De frente para a estrada"

Quando uma cadeira para crianças "de frente para a estrada" estiver instalada **no lugar do passageiro dianteiro**, regule o banco do veículo para a posição longitudinal máxima traseira posição superior, com as costas do banco elevadas e deixe o airbag do passageiro activado.



Banco do passageiro regulado para a posição mais elevada e na posição longitudinal traseira máxima.



Assegure-se de que o cinto de segurança se encontra bem esticado.



Airbag de passageiro OFF (Desligado)



Consulte as indicações mencionadas na etiqueta junto de cada lado do pársol do passageiro:

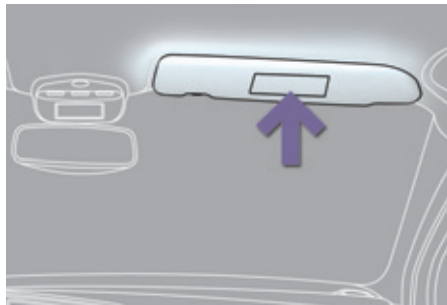

Para garantir a segurança da criança, é obrigatório neutralizar o airbag frontal do passageiro quando instalar uma cadeira de criança "de costas para a estrada" no assento do passageiro da frente.

Se não proceder deste modo, a criança corre riscos de ficar gravemente ferida, ou até de morrer, quando da abertura do airbag.



Para obter mais detalhes acerca da desativação do airbag, consulte o capítulo "Segurança" e depois "Airbags".

CADEIRAS DE CRIANÇAS RECOMENDADAS PELA PEUGEOT

A PEUGEOT propõe uma gama completa de cadeiras para crianças referenciadas que se fixam com o **cinto de segurança de três pontos**:

Grupo 0+: do nascimento aos 13 kg	Grupo 1: de 9 a 18 kg
 <p>L1 "RÖMER/BRITAX Baby-Safe Plus" Instala-se de costas para a estrada.</p>	 <p>L2 "RÖMER Duo Plus ISOFIX".</p>
Grupos 2 e 3: de 15 a 36 kg	
 <p>L4 "RECARO Start"</p>	 <p>L5 "KLIPPAN Optima" A partir dos seis anos (cerca de 22 kg) só a sobre-elevação é utilizada.</p>
 <p>L6 "RÖMER KIDFIX" Pode ser fixada nos apoios ISOFIX do veículo. A criança é segurada pelo cinto de segurança.</p>	

INSTALAÇÃO DAS CADEIRAS PARA CRIANÇAS COM FIXADOR

As cadeiras para crianças com fixador (ou escora) devem ser instaladas com cuidado no veículo. É necessário, em particular, prestar atenção à presença de um compartimento de arrumação nos pés nos lugares traseiros laterais.

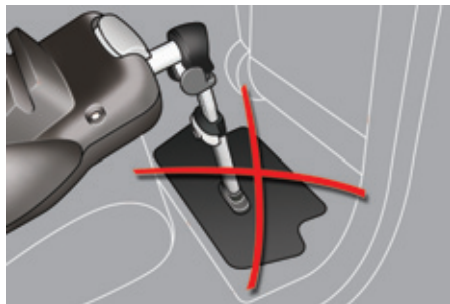

Não coloque o fixador na tampa do compartimento de arrumação, pode partir-se aquando de uma colisão violenta. Quando o ajuste e as regulações do fixador o permitirem, propomos outras possibilidades de instalação.

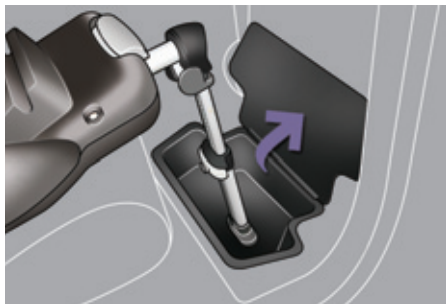

No fundo do compartimento de arrumação

Se o fixador for muito longo, pode colocá-lo em contacto com o fundo do compartimento. Esvazie o compartimento antes da instalação do fixador.



Fora da zona do compartimento de arrumação



Uma outra possibilidade, quando o fixador é muito longo e inclina-se suficientemente (respeitando as recomendações dadas no manual de instalação da cadeira para crianças), é posicionar o fixador para que esteja em contacto com o piso fora da zona do compartimento. Utilize a regulação longitudinal do banco dianteiro para obter uma posição do fixador satisfatória e fora da zona do compartimento.



Se não puder instalar o fixador da maneira descrita, é aconselhável não instalar a cadeira para crianças com fixador neste lugar.

INSTALAÇÃO DAS CADEIRAS FIXAS PARA CRIANÇAS COM O CINTO DE SEGURANÇA

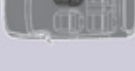
De acordo com a regulamentação europeia, esta tabela indica as possibilidades de instalação das cadeiras fixas para criança através do cinto de segurança e homologadas como universal (a) em função do peso da criança e do lugar por ela ocupado no veículo:

Lugar	Peso da criança e idade a título indicativo			
	Inferior a 13 kg (grupos 0 (b) e 0+) até ≈ 1 ano	De 9 a 18 kg (grupo 1) De 1≈ 3 anos	De 15 a 25 kg (grupo 2) De 3 ≈ 6 anos	De 22 a 36 kg (grupo 3) De 6 ≈ 10 anos
Banco do passageiro dianteiro (c) com sobreelevação 	U (R)	U (R)	U (R)	U (R)
Banco do passageiro dianteiro (c) sem sobreelevação 	X	X	X	X
Lugares traseiros laterais 	U*	U*	U*	U*
Lugar traseiro central 	L1	L2, L4	L4, L5, L6	L4, L5, L6

- a: cadeira para crianças universal, cadeira para crianças que pode ser instalada em todos os veículos com cinto de segurança.
- b: grupo 0, do nascimento aos 10 kg. As cadeiras tipo "ovo" e as cadeiras tipo "leitos" não podem ser instaladas no lugar do passageiro dianteiro.
- c: consulte a legislação em vigor no seu país, antes de instalar a criança neste lugar.
- U: lugar adaptado à instalação de uma cadeira fixa para crianças com um cinto de segurança e homologada como "universal", "de costas para a estrada" e/ou "de frente para estrada".
- U (R): idem U, com o banco do veículo que deve ser regulado na posição mais alta e na posição longitudinal traseira máxima.
- L-: apenas as cadeiras para crianças podem ser instaladas no lugar em questão (consoante o destino).
- X: lugar não adaptado à instalação de uma cadeira para crianças do grupo de pesos indicado.

* As cadeiras para crianças **com fixador** (ou escora) devem ser instaladas com cuidado no veículo. Consulte a página "Instalação das cadeiras para crianças com fixador" para obter mais informações.



CONSELHOS PARA AS CADEIRAS PARA CRIANÇAS

Uma instalação incorrecta de uma cadeira para crianças compromete a protecção da mesma em caso de colisão.

Procure colocar os cintos de segurança ou os cintos das cadeiras para crianças limitando ao máximo as folgas relativamente ao corpo da criança, mesmo para curtos trajectos.

Para a instalação da cadeira para crianças com o cinto de segurança, verifique que este se encontra bem esticado na cadeira e que mantém firmemente a cadeira no banco do veículo. Avance o banco se necessário.

Para uma instalação ideal de uma cadeira para crianças "de frente para a estrada", verifique que as costas se encontram correctamente apoiadas no encosto do banco do veículo e que o encosto de cabeça não incomoda.

Se for necessário retirar o encosto de cabeça, assegure-se de que fica bem arrumado ou fixo para evitar que o mesmo se transforme em projectil no caso de uma travagem brusca.

As crianças com menos de 10 anos não devem ser transportadas "de frente para a estrada" no lugar do passageiro dianteiro, excepto quando os lugares traseiros já estiverem ocupados por outras crianças ou se os bancos traseiros estiverem inutilizáveis ou não existirem.

Neutralize o airbag passageiro assim que uma cadeira para crianças "de costas para a estrada" for instalada no lugar dianteiro.

Caso contrário, a criança arriscar-se-á a ser gravemente ferida ou mesmo morta aquando do disparo do airbag.

Instalação de uma elevação

A parte torácica da cintura deve estar posicionada sobre o ombro da criança sem tocar no pescoço.

Verifique que a parte abdominal do cinto de segurança passa bem sobre as coxas da criança.

A PEUGEOT recomenda que utilize a elevação com encosto, equipado com uma guia para o cinto ao nível do ombro.

Por motivos de segurança nunca deixe:

- uma ou várias crianças sozinhas e sem vigilância no interior de um veículo,
- uma criança ou um animal num veículo exposto ao sol com as janelas fechadas,
- as chaves ao alcance das crianças no interior do veículo.

Para impedir a abertura accidental das portas e dos vidros traseiros, utilize o dispositivo "Segurança para crianças".

Assegure-se de que não abre mais de um terço da superfície dos vidros traseiros.

Para proteger as crianças mais jovens dos raios solares, utilize cortinas laterais nos vidros traseiros.

FIXAÇÕES "ISOFIX"

O seu veículo foi homologado segundo a **última regulamentação** ISOFIX.

As cadeiras, representadas em seguida encontram-se equipadas com fixações ISOFIX regulamentares:

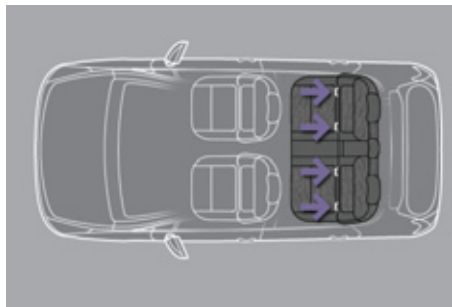

Trata-se de três argolas para cada assento:

- duas argolas **A**, situadas entre o encosto e o assento do banco do veículo, assinaladas por uma etiqueta,
- uma argolas **B**, situada atrás do banco, denominada de **TOP TETHER**.

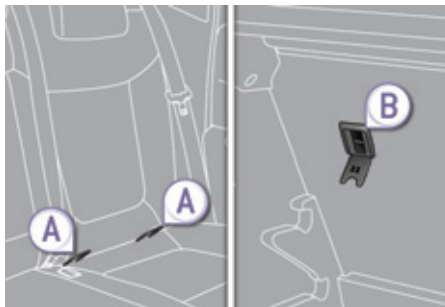

Este sistema de fixação ISOFIX assegura-lhe uma montagem fiável, sólida e rápida, da cadeira para crianças no seu veículo.

As **cadeiras para crianças ISOFIX** estão equipadas com dois fecho que são facilmente integrados nas argolas **A**.

Algumas dispõem igualmente de uma **correia superior** que vem fixar-se na argola **B**.

Para usar esta correia, eleve o encosto de cabeça do veículo passando, em seguida, o gancho entre os pinos. Fixe o gancho na argola **B**, estique a correia superior.

Uma instalação mal efectuada de uma cadeira para crianças num veículo compromete a protecção da criança em caso de colisão.

Para conhecer as cadeiras para crianças ISOFIX que se instalam no seu veículo, consulte a tabela recapitulativa para a localização das cadeiras para crianças ISOFIX.

CADEIRA PARA CRIANÇAS ISOFIX RECOMENDADA PELA PEUGEOT E HOMOLOGADA PARA O SEU VEÍCULO

"RÖMER Duo Plus ISOFIX"
(classe de volume B1)

Grupo 1: de 9 a 18 kg



Instala-se unicamente "de frente para a estrada".

Está equipada com um cinto alto a fixar ao anel superior **B**, chamado TOP TETHER.

Três posições de inclinação da estrutura: sentado, repouso e deitado.

- ☞ Regule o banco da frente do veículo de maneira que os pés da criança não toquem no encosto.





Esta cadeira para criança pode igualmente ser utilizada nos lugares não equipados com fixações ISOFIX. Nesses casos ela é obrigatoriamente fixa ao veículo pelo cinto de segurança de três pontos.

Seguir as indicações de montagem da cadeira para crianças inscritas no manual de instalação fornecido pelo fabricante da mesma.

TABELA RECAPITULATIVA PARA INSTALAÇÃO DAS CADEIRAS DE CRIANÇAS ISOFIX

Em conformidade com a regulamentação europeia, esta tabela indica as possibilidades de instalação das cadeiras para crianças ISOFIX em veículos equipados com fixações ISOFIX.

Para as cadeiras para crianças ISOFIX universais e semi-universais, a classe de tamanho ISOFIX da cadeira, determinada por uma letra compreendida entre **A** e **G**, é indicada na própria cadeira, junto ao logótipo ISOFIX.

Tipo de cadeira para crianças ISOFIX	Peso da criança/idade indicativa									
	Inferior a 10 kg (grupo 0) Até 6 meses, aprox.		Inferior 10 kg (grupo 0) a 13 kg (grupo 0+) Até 1 ano, aprox.			De 9 a 18 kg (grupo 1) De 1 a 3 anos, aprox.				
Classe de tamanho ISOFIX	Berço		"de costas para a estrada"			"de costas para a estrada"		"de frente para a estrada"		
	F	G	C	D	E	C	D	A	B	B1
Banco passageiro dianteiro 	X			X			X			X
Lugares traseiros laterais 	X			IL-SU*			IL-SU*			IUF* IL-SU*
Lugar traseiro central 	X			X			X			X

IUF: lugar adaptado à instalação de uma cadeira Isofix **Universal**, "De Frente para a estrada" que se fixa com o cinto alto.

IL-SU: lugar adaptado à instalação de uma cadeira Isofix **Semi-Universal**, ou seja:

- "de costas para a estrada" equipado com um cinto alto ou um suporte,
- "de frente para a estrada" equipado com um suporte,
- uma cadeira tipo "ovo" equipada com um cinto alto "Top Tether" ou um suporte.

Para fixar o cinto alto, consulte o parágrafo "Fixações Isofix".

X: lugar não adaptado para a instalação de uma cadeira para crianças ou um berço para o grupo de peso indicado.

* As cadeiras para crianças **com fixador** (ou escora) devem ser instaladas com cuidado no veículo. Consulte a página "Instalação das cadeiras para crianças com fixador" para obter mais informações.

SEGURANÇA MECÂNICA DAS CRIANÇAS

Dispositivo mecânico para impedir a abertura da porta traseira através do seu comando interior.

O comando situa-se no batente de cada porta traseira.

Trancamento



☞ Rodar o comando vermelho de um oitavo de volta com a chave de contacto, como indicado na etiqueta da porta. **Controlar o bom trancamento.**

Destrancamento

☞ Rodar o comando vermelho de um oitavo de volta com a chave de contacto.

SEGURANÇA ELÉCTRICA PARA CRIANÇAS

Sistema de comando à distância para impedir a abertura das portas traseiras através dos comandos interiores e a utilização dos elevadores dos vidros traseiros.

Activação

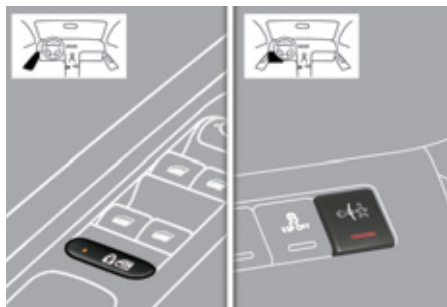

☞ Ignição ligada, prima este botão.

A luz do botão acende-se, acompanhada de uma mensagem que confirma a activação.

Este visor permanece aceso, enquanto a segurança das crianças estiver activada.

É possível abrir as portas a partir do exterior e utilizar os elevadores eléctricos dos vidros traseiros a partir do lado do condutor.

Neutralização

☞ Ignição ligada, premir novamente este botão.

A luz do botão apaga-se, acompanhada de uma mensagem que confirma a neutralização.

Esta luz permanece apagada, enquanto a segurança para crianças estiver neutralizada.



Qualquer outro estado da luz revela uma anomalia da segurança eléctrica das crianças.

Solicite a verificação pela rede PEUGEOT ou por uma oficina qualificada.



Este sistema é independente e não substitui em caso algum o comando de trancamento centralizado.

Verifique o estado da segurança para crianças cada vez que ligar a ignição.

Retire sempre a chave da ignição ao deixar o veículo, mesmo por um curto espaço de tempo.

Em caso de colisão violenta, a segurança eléctrica das crianças desactiva-se automaticamente para permitir a saída dos passageiros dos bancos traseiros.

LUZES DE MUDANÇA DE DIRECÇÃO



- Empurre totalmente para baixo o comando de iluminação para uma manobra para a esquerda.
- Empurre totalmente para cima o comando de iluminação para uma manobra para a direita.



O esquecimento da anulação das luzes de mudança de direcção durante mais de vinte segundos acarretará um aumento na sonoridade do sinal sempre que a velocidade for superior a 60 km/h.

Função "auto-estrada"

Pressione apenas uma vez para cima ou para baixo, sem ultrapassar o ponto de resistência do comando de iluminação; as luzes de mudança de direcção correspondentes funcionam de forma intermitente três vezes.

LUZES DE PERIGO

Sistema de aviso visual através das luzes de mudança de direcção para prevenir os outros utentes da estrada no caso de avaria, reboque ou de acidente de um veículo.

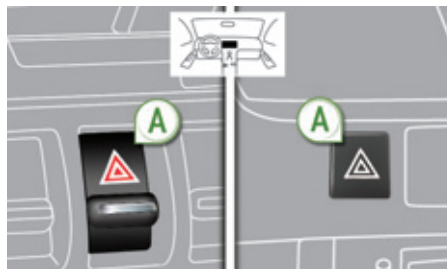

- Fazer oscilar ou premir o botão **A**, todas as luzes de mudança de direcção piscam.
- Podem funcionar com a ignição desligada.

Acendimento automático das luzes de perigo

Numa travagem de emergência, em função da desaceleração, as luzes de perigo acendem-se automaticamente. Apagam-se automaticamente à primeira aceleração.

- Podem também apagá-las ao premir o botão.

AVISADOR SONORO

Sistema de alerta sonoro para avisar os outros utilizadores da via de um perigo iminente.



- Pressione um dos raios do volante.



Utilize o avisador sonoro, apenas e com moderação, nos seguintes casos:

- perigo imediato,
- ultrapassagem de um ciclista ou de um peão,
- aproximação de um lugar sem visibilidade.

DETECÇÃO DE PRESSÃO BAIXA

Sistema que assegura o controlo automático da pressão dos pneus em movimento.



Sensores montados em cada válvula lançam o alarme em caso de anomalia (velocidade superior a 20 km/h).

A roda sobresselente não possui sensor.



O sistema de detecção de pressão baixa é um auxiliar da condução que não substitui a vigilância nem a responsabilidade do condutor.

Pneu com pressão baixa



O avisador acende-se no quadro de bordo e/ou é apresentada uma mensagem no ecrã multifunções, acompanhada de um sinal sonoro, para localizar a roda em questão.

☞ Controlar a pressão dos pneus o mais rapidamente possível.

Este controlo deve ser efectuado a frio.

Furo no Pneu

STOP

O avisador **STOP** acende-se acompanhado por um sinal sonoro e por uma mensagem no ecrã multifunções localizando a roda em questão.

- ☞ Parar imediatamente evitando qualquer manobra brusca com o volante ou os travões.
- ☞ Substituir o pneu danificado (furado ou com pressão demasiado baixa) e mandar verificar a pressão dos pneus logo que possível.

Sensor(es) não detectado(s) ou com defeito(s)

Uma mensagem no ecrã multifunções, acompanhada por um sinal sonoro, para localizar o ou os pneu(s) não detectado(s) ou indicar um defeito no sistema.

Consultar a rede PEUGEOT ou uma oficina qualificada para substituir o(s) sensor(es) defeituoso(s).



Esta mensagem exibe-se também quando um dos pneus está afastado do veículo, em reparação, ou em caso de montagem de uma (ou várias) roda(s) não equipada(s) com sensor.



Qualquer reparação ou substituição de pneu numa roda equipada com este sistema deve ser efectuada pela rede PEUGEOT ou por uma oficina qualificada.

Se aquando de uma substituição de pneus, instalar um pneu não detectado pelo seu veículo (exemplo: montagem de pneus para a neve), deverá fazer uma reinicialização do sistema através da rede PEUGEOT ou de uma oficina qualificada.



O sistema não exclui o controlo regular da pressão dos pneus (ver parágrafo "Elementos de identificação"), para se assegurar que o comportamento dinâmico do veículo permanece em óptimo estado e evitar um desgaste prematuro dos pneus, sobretudo no caso de condições severas (carga pesada, velocidade elevada).

O controlo da pressão de enchimento dos pneus deve ser efectuado a frio, pelo menos todos os meses. Pensar em mandar verificar a pressão da roda sobresselente.

O sistema de detecção de pressão baixa poderá ser eventualmente perturbado por emissões radioeléctricas de frequência semelhante.

PROGRAMA DE ESTABILIDADE ELECTRÓNICA (ESC)

Programa de estabilidade electrónica (ESC: Electronic Stability Control) integra os sistemas seguintes:

- antibloqueio das rodas (ABS) e o repartidor electrónico de travagem (REF),
- assistência à travagem de emergência (AFU),
- a antipatinagem das rodas (ASR),
- o controlo dinâmico de estabilidade (CDS).

Definições

Antibloqueio das rodas (ABS) e repartidor electrónico de travagem (REF)

Este sistema acresce a estabilidade e a maneabilidade do seu veículo aquando da travagem e um melhor controlo nas curvas, em particular sobre um revestimento defeituoso ou escorregadio.

O ABS impede o bloqueio das rodas em caso de travagem de emergência.

O REF assegura uma gestão integral da pressão de travagem roda por roda.

Assistência à travagem de emergência (AFU)

Este sistema permite, em caso de emergência, atingir mais rapidamente a pressão optimizada de travagem e reduzir, por conseguinte, a distância de paragem.

Activa-se em função da rapidez de accionamento do pedal dos travões e manifesta-se por uma diminuição da resistência do pedal e um aumento da eficácia da travagem.

Antipatinagem das rodas (ASR)

O sistema ASR optimiza a motricidade, para evitar a patinagem das rodas, agindo sobre os travões das rodas motrizes e sobre o motor. Permite também melhorar a estabilidade direccional do veículo na aceleração.

Controlo dinâmico de estabilidade (CDS)

Em caso de afastamento da trajectória seguida pelo veículo e a que é desejada pelo condutor, o sistema CDS vigia roda por roda e age automaticamente no travão de uma ou várias rodas e no motor para inscrever o veículo na trajectória desejada, no limite das leis da física.

Funcionamento

Sistema de antibloqueio das rodas (ABS) e repartidor electrónico de travagem (REF)



O acendimento deste avisador, acompanhado por um sinal sonoro e por uma mensagem, indica uma anomalia do sistema ABS o que pode provocar uma perda de controlo do veículo durante a travagem.



O acendimento deste avisador, associado ao avisador de **STOP**, acompanhado por um sinal sonoro e por uma mensagem, indica um problema de funcionamento do repartidor electrónico de travagem (REF) o que pode provocar uma perda de controlo do veículo durante a travagem.

A paragem é imperativa.

Em ambos os casos, consulte a rede PEUGEOT ou uma oficina qualificada.



Em caso de substituição de rodas (pneus e jantes) tenha atenção para que estas estejam homologadas para o seu veículo.



O funcionamento normal do sistema ABS pode manifestar-se por ligeiras vibrações no pedal dos travões.



Em caso de travagem de emergência, pressione com força o pedal sem nunca diminuir o esforço.



Controlo dinâmico de estabilidade (CDS)

Activação

Este sistema é automaticamente activado cada vez que o veículo arranca. Em caso de problema de aderência ou de trajectória, o sistema entra em funcionamento.



Esta acção é assinalada pelo piscar deste avisador no quadro de bordo.

Neutralização

Em condições excepcionais (arranque do veículo atolado, imobilizado na neve, sob solo instável...), poderá tornar-se útil neutralizar o sistema CDS para fazer patinar as rodas e reencontrar a aderência.

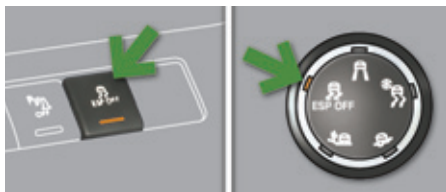

☞ Premir o botão "ESP OFF" ou consoante a versão, rode o selector para esta posição.



Este avisador e a luz avisadora do botão ou do selector acendem-se: o sistema CDS não actua no funcionamento do motor.



Reactivação

O sistema reactiva-se automaticamente após o desligar da ignição ou a partir de 50 km/h.



☞ Premir de novo o botão "ESP OFF" ou consoante a versão, rode o selector para esta posição para o reactivar manualmente.

Anomalia de funcionamento



O acendimento desta luz avisadora acompanhada por um sinal sonoro e por uma mensagem no ecrã multifunções, indica um mau funcionamento do sistema.

Consultar a rede PEUGEOT ou uma oficina qualificada para verificação do sistema.



O sistema CDS aumenta a segurança em condução normal mas não deve incitar o condutor a assumir riscos suplementares ou a circular a altas velocidades.

O funcionamento do sistema é assegurado sob reserva de serem respeitadas as indicações do fabricante, relativas às rodas (pneus e jantes), aos componentes de travagem, aos componentes electrónicos e os procedimentos de montagem e de intervenção da rede PEUGEOT.

Depois de uma colisão, mandar verificar o sistema pela rede PEUGEOT ou por uma oficina qualificada.

"GRIP CONTROL"

Sistema de antipatinagem específico e patenteado, que melhora a motricidade na neve, lama e areia.

Este sistema está associado aos pneus para todas as estações M+S (Mud and Snow: 215/60 R16) que oferece um excelente compromisso entre segurança, aderência e motricidade.

Este equipamento, cujo funcionamento foi optimizado para cada situação, permite evoluir na maior parte das condições de fraca aderência (que se encontram em utilizações relacionadas com o turismo).

A pressão do pedal do acelerador deve ser suficiente para que o sistema possa explorar a potência do motor. O sistema electrónico gera de forma óptima os diferentes parâmetros. É perfeitamente normal que se verifiquem fases de funcionamento com um regime do motor elevado.

Após cada desactivação da ignição, o sistema retoma o modo standard (ESP).



Associada a cada modo, aparece uma mensagem no ecrã multifunções ou no visor do quadrante para confirmar a escolha efectuada.



Modo normal

Modo standard calibrado para um nível de patinagem fraco, baseado em diferentes níveis de aderência que se costumam encontrar na estrada.



☞ Modo standard, coloque o selector nesta posição.



Modo neve

Modo que adapta a respectiva estratégia às condições de aderência encontradas por cada uma das rodas dianteiras aquando do arranque.

Em fase de progressão, o sistema optimiza a patinagem para garantir a melhor aceleração possível em função da aderência disponível.



☞ Na neve, coloque o selector nesta posição.

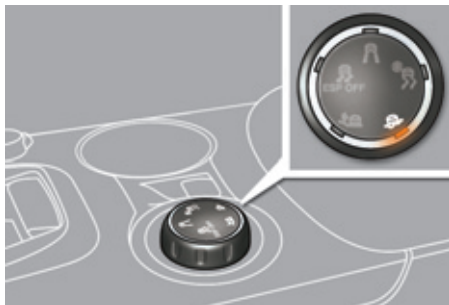

Modo lama

Modo que autoriza, aquando do arranque, bastante patinagem na roda com menos aderência para favorecer a evacuação da lama e recuperar "grip". Paralelamente, a roda com mais aderência é gerada de modo a atravessar o maior binário possível.

Em fase de progressão, o sistema otimiza a patinagem para responder, da melhor maneira possível, às solicitações do condutor.



☞ Em todos os terrenos com lama, coloque o seletor nesta posição.



Modo areia

Modo que autoriza pouca patinagem nas rodas motrizes em simultâneo para fazer avançar o veículo e limitar os riscos de entrada de areia.



☞ Colocar o seletor nesta posição.

Na areia, não utilizar os outros modos, pois pode atolar o veículo.

Modo ESP OFF



☞ Colocar o seletor nesta posição.

Este modo permanece activo até 50 km/h.



Conselhos de condução

O seu veículo está principalmente concebido para circular em estradas alcatroadas, mas permite utilizar ocasionalmente outras vias menos adequadas.

No entanto, não permite realizar actividades todo-o-terreno como:

- a passagem e condução em terrenos que podem danificar a base ou arrancar elementos (tubo de combustível, refrigerante de combustível, ...) devido a obstáculos ou pedras,
- andar em terrenos com forte declives e de aderência reduzida,
- atravessar um curso de água.

CINTOS DE SEGURANÇA



Cintos de segurança dianteiros

Os cintos de segurança dianteiros encontram-se equipados com um sistema de pré-tensão pirotécnica e limitador de esforço.

Este sistema permite melhorar a segurança dos lugares dianteiros, aquando de colisões frontais e laterais. Dependendo da gravidade da colisão, o sistema de pré-tensão pirotécnica estica instantaneamente os cintos de segurança e fá-los aderir ao corpo dos ocupantes.

Os cintos com pré-tensão pirotécnica são activados ao ligar a ignição.

O limitador de esforço atenua a pressão do cinto de segurança contra o tórax do ocupante, melhorando deste modo o nível de protecção.

Colocar



- ☞ Puxar o cinto e inserir o fecho na caixa de travamento.
- ☞ Verificar o fecho correcto puxando o cinto.

Retirar

- ☞ Premir o botão vermelho do encaixe.
- ☞ Acompanhar o enrolamento do cinto.

Regulação em altura

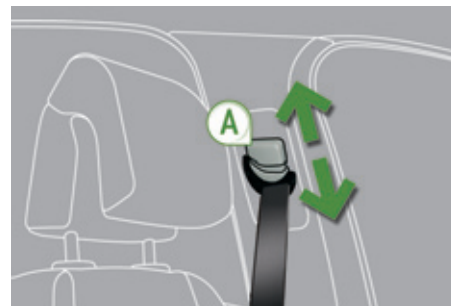

- ☞ Para encontrar o ponto de fixação, apertar o comando **A** e fazê-lo deslizar até bloquear.

Avisador de não colocação do cinto dianteiro



Aquando da ligação da ignição, este avisador acende-se no painel dos avisadores do cinto e do airbag frontal do passageiro, quando o condutor e/ou o passageiro nos bancos dianteiros não tiverem colocado o cinto.

A partir de cerca de 20 km/h e durante dois minutos, este avisador fica intermitente acompanhado por um sinal sonoro. Passado dois minutos, este avisador permanece aceso enquanto o condutor e/ou o passageiro nos bancos dianteiros não colocarem o cinto.

Painel dos avisadores de não colocação do cinto

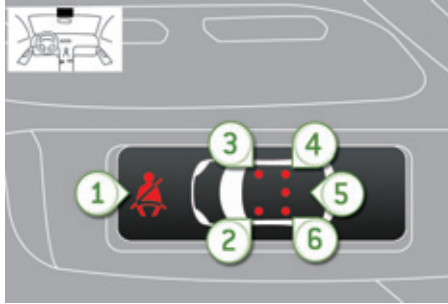

1. Avisador de não colocação dos cintos dianteiros e/ou traseiros.
2. Avisador de não colocação do cinto dianteiro esquerdo.
3. Avisador de não colocação do cinto dianteiro direito.
4. Avisador de não colocação do cinto traseiro direito.
5. Avisador de não colocação do cinto traseiro central.
6. Avisador de não colocação do cinto traseiro esquerdo.

No painel dos avisadores de cinto e do airbag frontal do passageiro, o avisador correspondente **2** ou **3** acende-se a vermelho se o cinto não estiver colocado ou for retirado.

Cintos de segurança traseiros

Os bancos traseiros estão equipados com um cinto cada um, incluindo três pontos de fixação e um enrolador com limitador de esforço (excepto o passageiro no banco traseiro central).

Colocar

- ☞ Puxar o cinto e inserir o fecho na caixa de trancamento.
- ☞ Verificar o fecho correcto puxando o cinto.

Retirar

- ☞ Premir o botão vermelho do encaixe.
- ☞ Acompanhar o enrolamento do cinto.

Avisador de cinto retirado



Este avisador acende-se no painel dos avisadores do cinto e do airbag frontal do passageiro, quando um ou vários passageiros nos bancos traseiros retirarem o cinto.

A partir de cerca de 20 km/h e durante dois minutos, este avisador fica intermitente acompanhado por um sinal sonoro. Passado dois minutos, este avisador permanece aceso quando um ou vários passageiros nos bancos traseiros não colocarem o cinto.

Painel dos avisadores de cinto retirado

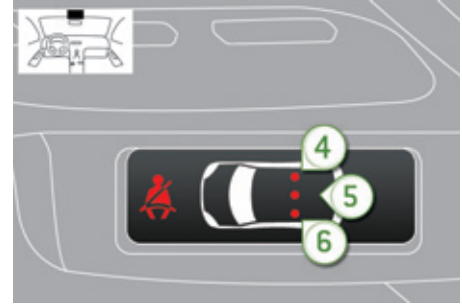

Aquando da ligação da ignição, motor em funcionamento ou veículo em andamento a uma velocidade inferior a cerca de 20 km/h, os avisadores correspondentes **4**, **5** e **6** acendem-se durante cerca de 30 segundos a vermelho, se o cinto não estiver colocado.

Com o veículo em circulação, a uma velocidade superior a cerca de 20 km/h, o avisador correspondente **4**, **5** ou **6** acende-se a vermelho, acompanhado por um sinal sonoro e por uma mensagem no ecrã multifunções, quando um passageiro dos bancos traseiros retirar o cinto de segurança.



O condutor deve certificar-se que os passageiros utilizam correctamente os cintos de segurança e que os mesmos se encontram bem colocados antes de colocar o veículo em movimento.

Seja qual for o seu lugar no veículo, coloque sempre o cinto de segurança, mesmo para trajectos curtos.

Não inverta os cintos, pois nesse caso eles não assegurariam correctamente a sua função.

Os cintos de segurança estão equipados com um enrolador que permite o ajuste automático do comprimento do cinto à morfologia do utilizador. A arrumação do cinto de segurança efectua-se automaticamente sempre que este não estiver a ser utilizado.

Antes e depois da sua utilização, assegure-se de que o cinto está correctamente enrolado.

A parte inferior do cinto deve estar posicionada o mais abaixo possível sobre a bacia.

A parte superior deve estar posicionada na parte côncava do ombro.

Os enroladores estão equipados com um dispositivo de bloqueio automático aquando de uma colisão, de uma travagem de emergência ou do capotamento do veículo. É possível desbloquear o dispositivo puxando o cinto com força e soltando-o para que se enrole ligeiramente.

Para ser eficiente, um cinto de segurança:

- deve ser mantido esticado o mais perto do corpo possível,
- deve ser puxado para a frente por um movimento regular, verificando que não fica enrolado,
- deve ser utilizado apenas por uma pessoa,
- não deve apresentar sinais de cortes ou de desgaste,
- não deve ser transformado ou modificado para não alterar o desempenho.

Dadas as regras de segurança em vigor, para qualquer intervenção no seu veículo, dirija-se a uma oficina qualificada que possua competências e material adaptado, existente também na rede PEUGEOT.

Solicite a verificação periódica dos seus cintos de segurança pela rede PEUGEOT ou por uma oficina qualificada e, especialmente, se os cintos apresentarem sinais de deterioração.

Limpe os cintos com água e sabão ou um produto de limpeza para têxteis, vendido na rede PEUGEOT.

Depois de rebater ou mudar um banco ou o banco traseiro de lugar, assegure-se de que o cinto se encontra na posição correcta e devidamente enrolado.

Recomendações para as crianças

Utilize uma cadeira para crianças adaptada, se o passageiro tiver menos de 12 anos ou medir menos de um metro e cinquenta.

Nunca utilize o mesmo cinto de segurança para várias pessoas.

Nunca transporte uma criança sobre os joelhos.

Em caso de colisão

Em função da natureza e da importância das colisões, o dispositivo pirotécnico pode iniciar-se antes e independentemente do accionamento dos airbags. O accionamento dos pré-tensores é acompanhado por uma ligeira libertação de fumo inofensivo e por um ruído, devido à activação do cartucho pirotécnico integrado no sistema.

De qualquer forma, o avisador dos airbags acende-se.

Após uma colisão, solicite a verificação e eventual substituição do sistema de cintos de segurança pela rede PEUGEOT ou por uma oficina qualificada.

AIRBAGS

Sistema concebido para otimizar a segurança dos ocupantes (excepto o passageiro traseiro central) em caso de colisões violentas. Este sistema completa a acção dos cintos de segurança equipados com limitador de esforço (excepto o passageiro no banco central traseiro).

Nesse caso, os sensores electrónicos registam e analisam os embates frontais e laterais nas zonas de detecção de colisões:

- em caso de colisão violenta, os airbags disparam instantaneamente e protegem os ocupantes do veículo (excepto o passageiro traseiro central); imediatamente após a colisão, os airbags esvaziam-se rapidamente, a fim de não incomodar a visibilidade, nem a eventual saída dos ocupantes;
- em caso de uma colisão pouco violenta, de impacto no lado traseiro e em determinadas condições de capotamento, os airbags não disparam. O cinto de segurança por si só é suficiente para assegurar uma protecção optimizada nestas situações.



Os airbags não funcionam com a ignição desligada.

Este equipamento é accionado apenas uma vez. Se ocorrer uma segunda colisão (aquando do mesmo acidente ou outro acidente), o airbag não será accionado.

Zonas de detecção de colisão

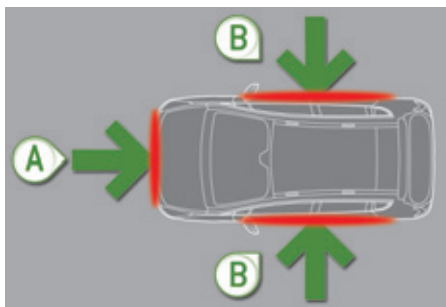

- A. Zona de colisão frontal.
B. Zona de colisão lateral.



O accionamento do ou dos airbags é acompanhado por uma ligeira libertação de fumo inofensivo e de um ruído, devidos à activação do cartucho pirotécnico integrado no sistema.

Este fumo não é nocivo, mas pode revelar-se irritante para as pessoas sensíveis.

O ruído da detonação pode provocar uma ligeira diminuição da capacidade auditiva durante um breve período.

Airbags frontais

Sistema que protege, em caso de colisão frontal violenta, o condutor e o passageiro dianteiro, no sentido de limitar os riscos de traumatismo na cabeça e no tórax.

Para o condutor, está integrado no centro do volante; para o passageiro dianteiro, no painel de bordo por cima do porta-luvas.



Activação

São accionados simultaneamente, excepto se o airbag frontal do passageiro estiver neutralizado, em caso de uma colisão frontal violenta aplicada em toda ou parte da zona de impacto frontal A, segundo o eixo longitudinal do veículo num plano horizontal e no sentido da parte da frente para a traseira do veículo.

O airbag frontal interpõe-se entre o tórax e a cabeça do ocupante dianteiro do veículo e o volante, do lado do condutor, e o painel de bordo, do lado do passageiro, para amortecer a sua projecção para a frente.

Neutralização

Só o airbag frontal do passageiro pode ser neutralizado:

- ☞ com a ignição desligada, introduza a chave no comando de neutralização do airbag do passageiro,
- ☞ rode-a para a posição "OFF",
- ☞ em seguida, retire-a mantendo-a nesta posição.



Consoante a versão, esta luz avisadora acende-se, quer no quadro de bordo, e/ou no painel de avisadores do cinto de segurança e do airbag frontal do passageiro, com a ignição ligada e durante toda a neutralização.



Para assegurar a segurança das crianças, neutralize imperativamente o airbag frontal do passageiro sempre que instalar uma cadeira para crianças "de costas para a estrada" no banco do passageiro dianteiro.

Caso contrário, a criança arriscar-se-á a ficar gravemente ferida, ou morta, aquando do disparo do airbag.

Reactivação

Assim que retirar a cadeira para crianças, rode o comando para a posição "ON" para activar de novo o airbag e assegurar, assim, a segurança do seu passageiro dianteiro em caso de colisão.



Com a ignição ligada, esta luz avisadora acende-se no painel de avisadores do cinto de segurança e do airbag frontal do passageiro durante cerca de um minuto, se o airbag frontal do passageiro se encontrar activado.

Anomalia de funcionamento



Se esta luz avisadora se acender no quadro de bordo, acompanhada por um sinal sonoro e por uma mensagem no ecrã, consulte a rede PEUGEOT ou uma oficina qualificada para verificação do sistema. Os airbags podem deixar de ser activados em caso de colisão violenta.



Se esta luz avisadora ficar intermitente no quadro de bordo e/ou no ecrã de avisadores do cinto de segurança e de airbag frontal do passageiro, contacte a rede PEUGEOT ou uma oficina qualificada. O airbag frontal do passageiro pode deixar de ser activado em caso de colisão violenta.



Se pelo menos uma das duas luzes avisadoras dos airbags se acender em permanência, não instale a cadeira para crianças no lugar do passageiro dianteiro.

Solicite a verificação pela rede PEUGEOT ou por uma oficina qualificada.

Airbags laterais

Sistema que protege, em caso de colisão lateral violenta, o condutor e o passageiro no banco dianteiro para limitar os riscos de traumatismo no tórax.

Cada airbag lateral está integrado na dianteira, na estrutura do encosto dos bancos, no lado da porta.



Activação

Os airbags são activados unilateralmente em caso de colisão lateral violenta aplicada na totalidade ou em parte da zona de impacto lateral **B**, perpendicularmente ao eixo longitudinal do veículo num plano horizontal e do exterior para o interior do veículo.

O airbag lateral interpõe-se entre o ocupante dianteiro no veículo e o painel da porta correspondente.

Zonas de detecção da colisão

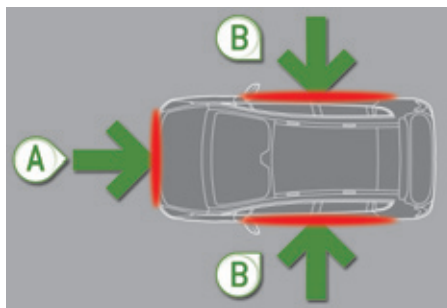

A. Zona de colisão frontal.

B. Zona de colisão lateral.

Airbags tipo cortina

Sistema que protege, em caso de colisão lateral violenta, o condutor e os passageiros (excepto o passageiro no banco central traseiro) para limitar os riscos de traumatismo na parte lateral da cabeça.

Cada airbag tipo cortina está integrado nos pilares e na parte superior do habitáculo:

Activação

Os airbags tipo cortina activam-se em simultâneo com os airbags laterais correspondentes em caso de colisão lateral violenta aplicada na totalidade ou em parte da zona de impacto lateral **B**, perpendicularmente ao eixo longitudinal do veículo num plano horizontal e do exterior para o interior do veículo.

O airbag tipo cortina actua entre os vidros e o ocupante dianteiro ou traseiro no veículo.

Anomalia de funcionamento



Se esta luz avisadora se acender no quadro de bordo, acompanhada por um sinal sonoro e por uma mensagem no ecrã, consulte a rede PEUGEOT ou uma oficina qualificada para proceder à verificação do sistema. Os airbags podem deixar de ser activados em caso de embate violento.



Aquando de uma colisão ou de um encosto ligeiro na zona lateral do veículo ou em caso de capotamento, é possível que o airbag não seja activado.

Aquando de uma colisão na traseira ou na dianteira, o airbag não é activado.



Para que os airbags frontais sejam totalmente eficazes, respeite as seguintes regras de segurança:

Adopte uma posição sentada normal e vertical.

Coloque o cinto de segurança do seu banco e posicione-o correctamente.

Não coloque nada entre os ocupantes frontais e os airbags (criança, animal, objecto, ...). Isso poderia impedir o funcionamento dos airbags ou ferir os ocupantes.

Depois de um acidente ou do roubo do veículo, solicite a verificação dos sistemas dos airbags.

Qualquer intervenção nos sistemas dos airbags deverá ser efectuada exclusivamente na Rede PEUGEOT ou numa oficina qualificada.

Mesmo cumprindo todas as precauções indicadas, não fica excluído o risco de ferimentos ou ligeiras queimaduras na cabeça, no peito ou nos braços, aquando do accionamento de um airbag. Com efeito, o saco enche-se de forma quase instantânea (alguns milissegundos) e, em seguida, esvazia-se no mesmo espaço de tempo, evacuando os gases quentes através dos orifícios previstos para o efeito.

Airbags frontais

Não conduza agarrando o volante pelos seus raios ou deixando as mãos sobre a caixa central do volante.

Não coloque os pés no painel de bordo, no lado do passageiro.

Na medida do possível, não fume, porque o enchimento dos airbags pode provocar queimaduras ou riscos de ferimentos devido ao cigarro ou ao cachimbo.

Nunca desmonte, fure ou submeta o volante a impactos violentos.

Airbags laterais

Proteja os bancos apenas com coberturas homologadas, compatíveis com o accionamento dos airbags laterais. Para conhecer a gama de coberturas adaptadas ao seu veículo, poderá consultar a rede PEUGEOT (consulte capítulo "Informações práticas - § Acessórios").

Não fixe nem cole nada nas costas dos bancos (vestuário...), pois essa situação poderia resultar em ferimentos no tórax ou nos braços ao accionar o airbag lateral.

Não aproxime demasiado o tronco da porta.

Airbags tipo cortina

Não fixe nem cole nada no tejadilho, pois isso poderia resultar em ferimentos na cabeça ao accionar o airbag tipo cortina.

Se presentes no seu veículo, não desmonte as pegas de fixação implantadas no tejadilho, pois estes elementos auxiliam a fixação dos airbags de cortina.

TRAVÃO DE ESTACIONAMENTO ELÉCTRICO



O travão de estacionamento eléctrico conjuga dois modos de funcionamento:

- **Engrenamento/desengrenamento automático**

O engrenamento é automático aquando da paragem do motor, o desengrenamento é automático quando o veículo é colocado em movimento (activados por defeito),

- **Engrenamento/desengrenamento manual**

O engrenamento/desengrenamento manual do travão de estacionamento é possível, puxando o manipulador de comando **A**.



Se este avisador se acender no quadro de bordo, o modo automático está desactivado.

Programação do modo

Consoante o destino do veículo, a activação automática ao desligar o motor e desactivação automática ao colocar o veículo em movimento podem ser desactivadas.



A activação/desactivação desta função é possível dirigindo-se à rede PEUGEOT ou a uma oficina qualificada.

O engrenamento e o desengrenamento do travão de estacionamento fazem-se manualmente. No momento da abertura da porta do condutor, é ouvido um sinal sonoro e é apresentada uma mensagem se o travão não estiver accionado.



A desactivação é aconselhada em caso de muito frio (gelo) e em caso de reboque (desempanagem, caravana, ...). Consulte o parágrafo "Desactivação manual".



Não coloque nenhum objecto (maço de cigarros, telefone, ...) atrás do manipulador de comando do travão eléctrico.



Engrenamento manual



Com o veículo parado, motor em funcionamento ou desligado, **puxe** o manípulo **A**.

O engrenamento do travão de estacionamento é assinalado:



- pelo acendimento do avisador de travagem e do avisador **P** no manípulo **A**.



- pela apresentação da mensagem "Travão de estacionamento accionado" no ecrã multifunções.

Ao abrir a porta do condutor, com o motor em funcionamento, são accionados um sinal sonoro e uma mensagem se o travão de estacionamento não se encontrar engrenado. Excepto se com uma caixa automática, a alavanca de velocidades estiver na posição **P** (Park).



Antes de sair do veículo, verifique que o avisador do travão de estacionamento se encontra aceso de forma fixa no quadro de bordo.

Desengrenamento manual

Com a ignição ligada ou com o motor em funcionamento, para desengrenar o travão de estacionamento, **carregar** no **pedal do travão** ou no acelerador, **puxar e depois soltar** o manípulo **A**.

O desengrenamento completo do travão de estacionamento é assinalado:



- pela extinção do avisador de travagem e do avisador **P** no manípulo **A**,



- e pela apresentação da mensagem "Travão de estacionamento desactivado".



Se utilizar o manípulo **A**, sem carregar no pedal de travão, o travão de estacionamento não é desengrenado e um avisador acende-se no quadro de bordo.

Engrenamento máximo

Em caso de necessidade, poderá efectuar **um engrenamento máximo** do travão de estacionamento. Esta pode ser obtida **puxando continuamente** o manípulo **A**, até que seja apresentada a mensagem "travão de estacionamento activado" e o sinal sonoro.

O engrenamento máximo é indispensável:

- num veículo com uma caravana atrelada ou com um reboque, quando as funções automáticas estão activadas e necessita efectuar uma engrenagem manual,
- quando as condições de inclinação forem susceptíveis de variar durante o estacionamento (exemplos: transporte num barco, camião, reboque).



Em caso de reboque, de veículo carregado ou de estacionamento numa zona com uma forte inclinação, realize uma activação máxima e depois vire as rodas para o passeio e engrene uma velocidade depois de estacionar.

Após um engrenamento máximo, o tempo de desengrenamento é mais longo.

Engrenamento automático, motor desligado

Com o veículo parado, o travão de estacionamento **engrena-se automaticamente ao desligar o motor**.

O engrenamento do travão de estacionamento é assinalado:



- pelo acendimento do avisador de travagem e do avisador **P** no manípulo **A**,



- pela apresentação da mensagem "Travão de estacionamento activado".

Um ruído de funcionamento confirma o engrenamento/desengrenamento do travão de estacionamento eléctrico.



Antes de sair do veículo, verifique que o avisador de travão de estacionamento se encontra aceso de forma fixa no quadro de bordo.

Não deixe uma criança sozinha no interior do veículo, com a ignição ligada, uma vez que esta poderá desengrenar o travão de estacionamento.

Em caso de reboque, de veículo carregado ou de estacionamento num declive acentuado, vire as rodas para o passeio e engrene uma velocidade quando estacionar.

Desengrenamento automático

O travão de estacionamento **desengrena-se automaticamente quando o veículo é colocado em movimento**:

☞ **Caixa de velocidades manual:** carregue a fundo no pedal de embraiagem, engrene a 1ª velocidade ou a marcha-atrás, carregue no pedal do acelerador e solte a embraiagem.

☞ **Caixa de velocidades manual pilotada:** seleccione a posição **A**, **M** ou **R** depois carregue no pedal do acelerador.

☞ **Caixa de velocidades automática:** seleccione a posição **D**, **M** ou **R** depois carregue no pedal do acelerador.

O desengrenamento completo do travão de estacionamento é assinalado:



- pela extinção do avisador de travagem e do avisador **P** no manípulo **A**,



- pela apresentação da mensagem "Travão de estacionamento desactivado".



Com o veículo parado, motor em funcionamento, não acelere desnecessariamente, uma vez que corre o risco de desengrenar o travão de estacionamento.

Para imobilizar o veículo motor em funcionamento

Com o motor em funcionamento e o veículo parado, é indispensável engrenar o travão de estacionamento **manualmente, puxando o manípulo A**, para imobilizar o veículo.

O engrenamento do travão de estacionamento é assinalado:



- pelo acendimento do avisador de travagem e do avisador **P** no manípulo **A**,



- pela apresentação da mensagem "Travão de estacionamento activado".

Ao abrir a porta do condutor, são accionados um sinal sonoro e uma mensagem, se o travão de estacionamento não se encontrar engrenado. Excepto se com uma caixa automática, a alavanca de velocidades estiver na posição **P** (Park).

Etiqueta no painel da porta.

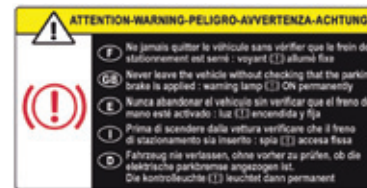

Antes de sair do veículo, verifique bem se o avisador do travão de estacionamento está aceso de forma fixa no quadro de bordo.



Situações particulares

Em determinadas situações (arranque do motor, ...), o travão de estacionamento pode ajustar sozinho o seu nível de esforço. Este é um funcionamento normal.

Para deslocar o seu veículo alguns centímetros sem ligar o motor, com a ignição ligada, carregue no pedal de travão e desengrene o travão de estacionamento, **puxando** e, em seguida, **soltando o** manípulo **A**. O desengrenamento completo do travão de estacionamento é assinalado pela extinção do avisador no manípulo **A** do avisador no quadro de bordo e pela apresentação da mensagem "Travão de estacionamento desactivado".

Em caso de problema de funcionamento do travão de estacionamento **na posição engrenada** ou de uma avaria da bateria, é sempre possível efectuar um desengrenamento de emergência.

TRAVAGEM DE EMERGÊNCIA



Em caso de avaria de travagem pelo pedal do travão ou numa situação excepcional (exemplo: doença do condutor, em condução acompanhada...), **puxar, de forma contínua, o manípulo A permite parar o veículo.**

O controlo dinâmico de estabilidade (ESP) garante a estabilidade aquando da travagem de emergência.

Em caso de avaria da travagem de emergência, uma das seguintes mensagens é apresentada:

- "Defeito travão de estacionamento".
- "Comando do travão de estacionamento".



Em caso de avaria do sistema ESP assinalada pelo acendimento deste avisador, a estabilidade da travagem não é garantida.

Neste caso, a estabilidade deverá ser assegurada pelo condutor, repetindo sucessivamente a acção de "puxar-soltar" o manípulo **A**.



A travagem de emergência deverá ser utilizada apenas em situações excepcionais.

Desengrenamento de emergência



Banco dianteiro esquerdo recuado ao máximo.

No caso de um problema de funcionamento do travão de estacionamento eléctrico ou de avaria da bateria, um comando mecânico de emergência permite desengrenar manualmente o travão de estacionamento.

- ☞ Imobilize o veículo (ou bloqueie-o, com o pedal dos travões pressionado) e, com o motor em funcionamento, engrene a primeira velocidade (caixa de velocidades manual), a posição **P** (caixa de velocidades automática) ou **M** ou **R** (caixa manual pilotada de 6 velocidades)
- ☞ Desligue o motor mas deixe a ignição ligada. Se a imobilização do veículo for impossível, não accione o comando e consulte rapidamente a rede PEUGEOT ou uma oficina qualificada.
- ☞ Retire os dois calços do veículo e o comando de desbloqueio situados sob o tapete da mala (consulte "Substituição de roda" no capítulo "Informações práticas").
- ☞ Calce o veículo, colocando calços na parte dianteira e na parte traseira de uma das rodas dianteiras.
- ☞ Recue o banco dianteiro esquerdo ao máximo.
- ☞ Eleve a zona recortada previamente **B** no tapete, sob o banco.
- ☞ Furar o opérculo **C** do tubo **D** com o comando de desbloqueio.
- ☞ Coloque o comando de desbloqueio no tubo **D**.
- ☞ Rode o comando de desengrenamento **no sentido dos ponteiros do relógio**. **Por motivos de segurança, é imperativo** que continue a operação até ao batente. O travão de estacionamento é desengrenado.
- ☞ Retire o comando de desengrenamento e arrume-o, juntamente com os calços, na caixa de ferramentas.
- O funcionamento do travão de estacionamento é reinicializado quando a ignição é desligada e ligada novamente. Se a reinicialização do travão de estacionamento for impossível, consulte a rede PEUGEOT ou uma oficina qualificada.
- O tempo de engrenamento seguinte pode ser mais longo que em funcionamento normal.



Por motivos de segurança, consulte imperativa e rapidamente a rede PEUGEOT para substituir o opérculo.

Após um desbloqueio de emergência, o suporte do veículo deixa de ser garantido assim que o desengrenamento mecânico de emergência for iniciado e o comando mecânico não permite um novo engrenamento do travão de estacionamento.

Não efectue qualquer acção sobre o manípulo **A**, ou de paragem/arranque do motor, quando o comando de desengrenamento se encontrar accionado.

Não coloque elementos com pó ou húmidos junto do opérculo.

AJUDA AO ARRANQUE EM ZONA INCLINADA

Sistema que mantém o veículo imobilizado por um curto espaço de tempo (cerca de 2 segundos) aquando de um arranque numa zona inclinada, o tempo suficiente para passar do pedal de travão para o pedal do acelerador.

Esta função só está activa quando:

- o veículo está completamente imobilizado com o pé no pedal de travão.
- em certas condições de inclinação.
- a porta do condutor se encontra fechada.

A função de ajuda ao arranque em zona inclinada não pode ser desactivada.

Funcionamento



Em subidas, com o veículo imobilizado, este é mantido durante um curto período de tempo aquando da libertação do pedal de travão:

- Com caixa de velocidades manual, se estiver em primeira velocidade ou ponto morto,
- Com caixa manual pilotada, se estiver em posição **A** ou **M**,
- Com caixa de velocidades automática, se estiver em posição **D** ou **M**.



Em descidas, com o veículo imobilizado e marcha-atrás engrenada, este é mantido durante um curto período de tempo, aquando da libertação do pedal de travão.



Não saia do veículo durante a fase de manutenção temporária de ajuda ao arranque em zona inclinada.

Se necessitar de sair do veículo com o motor em funcionamento, accione manualmente o travão de estacionamento. Depois certifique-se de que o avisador do travão de estacionamento (e o avisador **P** no manípulo do travão eléctrico) se encontram acesos de forma fixa.





Anomalia de funcionamento





Quando ocorrer uma anomalia no sistema, os avisadores acendem-se. Consulte a rede PEUGEOT ou uma oficina qualificada para verificação do sistema.

Anomalias de funcionamento

Em caso de acendimento da luz avisadora de defeito do travão de estacionamento eléctrico e de um dos avisadores apresentados nestas tabelas, coloque o veículo numa situação de segurança (solo plano, velocidade engrenada) e consulte a rede PEUGEOT ou uma oficina qualificada.

Situações	Consequências
<p>Visualização da mensagem "Defeito travão de estacionamento" e dos seguintes avisadores:</p> 	<ul style="list-style-type: none"> - As funções automáticas são desactivadas. - A ajuda ao arranque em declive está indisponível. - O travão de estacionamento eléctrico só pode ser utilizado manualmente.
<p>Visualização da mensagem "Defeito de travão de estacionamento" e dos seguintes avisadores:</p> 	<ul style="list-style-type: none"> - O desengrenamento manual do travão de estacionamento eléctrico está disponível apenas através de pressão no pedal do acelerador e soltando o manípulo. - A ajuda ao arranque em declive está indisponível. - As funções automáticas e o engrenamento manual permanecem disponíveis.
<p>Visualização da mensagem "Defeito travão de estacionamento" e dos seguintes avisadores:</p>  <p>e eventualmente</p>  <p>intermitente</p>	<ul style="list-style-type: none"> - As funções automáticas são desactivadas. - A ajuda ao arranque em declive está indisponível. <div style="border: 1px solid #ccc; padding: 10px; margin-top: 10px;"> <p> Para engrenar o travão de estacionamento eléctrico:</p> <ul style="list-style-type: none"> ☞ Imobilize o veículo e desligue a ignição, ☞ Puxe o manípulo durante no mínimo 5 segundos ou até ao fim do engrenamento, <p>☞ Ligue a ignição e verifique o acendimento dos avisadores do travão de estacionamento eléctrico. O engrenamento é mais lento que em funcionamento normal.</p> <p>Para desengrenar o travão de estacionamento eléctrico:</p> <ul style="list-style-type: none"> ☞ Ligar a ignição, ☞ Puxe o manípulo e mantenha-o puxado durante 3 segundos e, de seguida, solte-o. <p>Se o avisador de travagem piscar ou se os avisadores não se acenderem com a ignição ligada, estes procedimentos não funcionam. Coloque o veículo em solo plano e mande efectuar uma verificação na rede PEUGEOT ou numa oficina qualificada.</p> </div>

Situações	Consequências
<p>Visualização da mensagem "Comando do travão de estacionamento a falhar - travão de estacionamento auto activado" e dos seguintes avisadores:</p> <p></p> <p>e eventualmente</p> <p></p> <p>intermitente</p>	<ul style="list-style-type: none">- Apenas as funções de engrenamento automático aquando do corte do motor e de desengrenamento automático estão disponíveis.- O engrenamento/desengrenamento manual do travão de estacionamento eléctrico e a travagem de emergência estão indisponíveis.
<p>Defeito bateria</p> <p></p>	<ul style="list-style-type: none">- O acendimento do avisador de bateria impõe uma paragem imediata compatível com a circulação. Pare e imobilize o veículo (se necessário, coloque dois calços sob as rodas).- Engrene o travão de estacionamento eléctrico antes de desligar o motor.

APRESENTAÇÃO VISUAL



Sistema que projecta um conjunto de informações sobre uma película transparente, no campo de visão do condutor, para que não tire os olhos da estrada.

Este sistema funciona com o motor ligado e preserva os ajustes após desactivar a ignição.

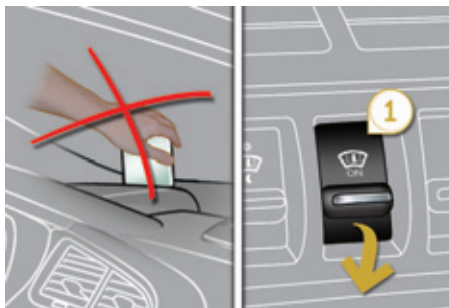

Selectores de impulso

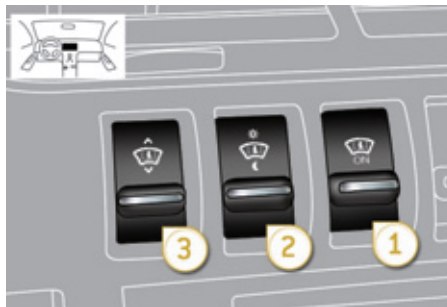

1. Activação/desactivação da apresentação visual.
 2. Regulação da luminosidade.
 3. Regulação em altura da visualização.
- Uma acção num dos selectores permite retirar a película.

Visualizações em funcionamento

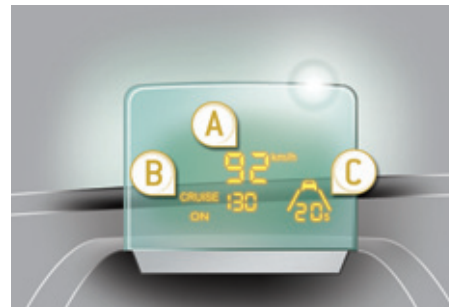

Uma vez activado o sistema, as informações agrupadas na apresentação visual são:

- A.** A velocidade do seu veículo.
- B.** As informações do regulador/limitador de velocidade.
- C.** As informações do "Distance alert" (consoante a versão).

Activação/Desactivação

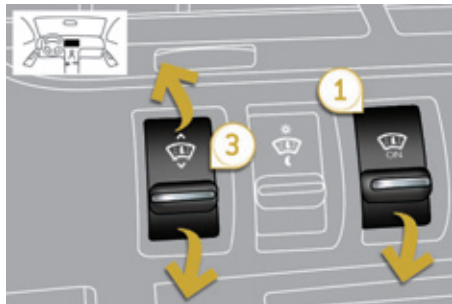

- ☞ Motor em funcionamento, accione o selector de impulso 1. O estado activado/desactivado no momento da paragem do motor é conservado no rearranque.

Regulação em altura

- ☞ Com o motor em funcionamento, ajustar a altura pretendida da visualização através do selector de impulso 3:
 - em cima para deslocar a visualização para cima,
 - em baixo para deslocar a visualização para baixo.

Regulação da luminosidade

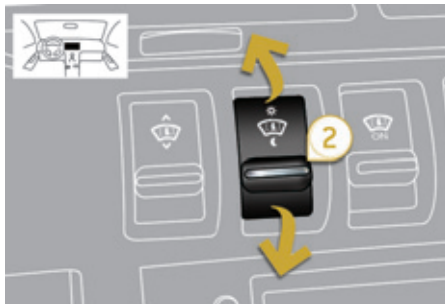

- ☞ Com o motor em funcionamento, regular a luminosidade das informações através do selector de impulso 2:
 - em cima para aumentar a luminosidade,
 - em baixo para diminuir a luminosidade.



É recomendável manipular os selectores de impulso unicamente com o veículo parado.

Aquando da paragem ou em andamento, nenhum objecto deve ser colocado em torno da película transparente (ou sobre a tampa) para não impedir a saída da película e o seu bom funcionamento.



Em determinadas condições meteorológicas extremas (chuva e/ou neve, luz solar forte, ...) a apresentação visual pode não ser legível ou ser perturbado momentaneamente.

Determinados óculos (de sol, graduados ou com lentes polarizadas) podem prejudicar a leitura das informações.

Para limpar a película transparente, constituída por vidro orgânico, utilizar um pano limpo e suave (tal como um pano para limpar óculos ou de micro-fibras). Não utilizar um pano seco ou abrasivo, nem produtos detergentes ou solventes, caso contrário, arrisque a riscar a película ou danificar o tratamento anti-reflexos.

"DISTANCE ALERT"

Sistema de ajuda à condução que informa o condutor relativamente ao intervalo de tempo (em segundos) que o separa do veículo que o precede, quando as condições de circulação são estabilizadas.

Não detecta os veículos parados e não tem **nenhuma acção** sobre o seu veículo.

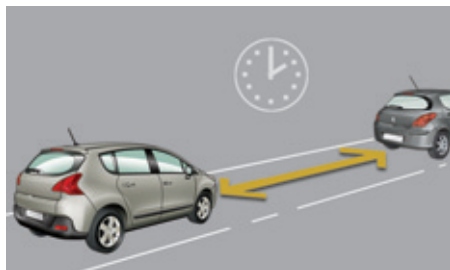

Para o tempo de segurança a respeitar, consulte as leis ou recomendações do código da estrada em vigor no seu país.

Funciona quando a velocidade do seu veículo é superior a 70 km/h e inferior a 150 km/h.

O sistema comporta um alerta visual programável que permanece na memória aquando do corte da ignição.

Este sistema é uma ajuda à condução e não pode, em caso algum, substituir a vigilância e a responsabilidade do condutor.

Selectores de impulso

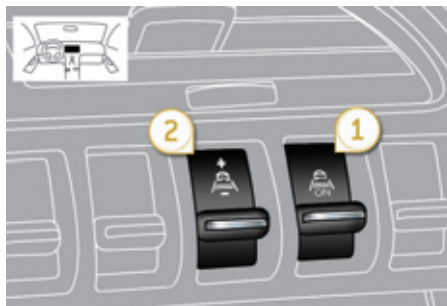

1. Activação/desactivação.
2. Aumento (+)/diminuição (-) do valor de alerta.

Visualizações em funcionamento

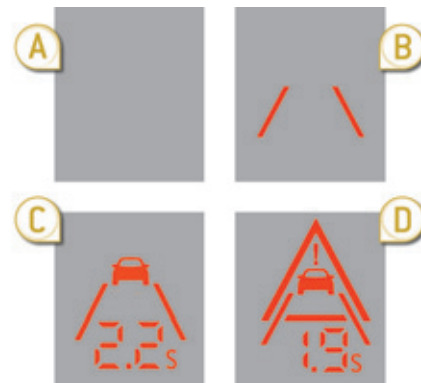

As informações são agrupadas no horizonte visual (HUD).

Uma vez activado o sistema:

- A. A velocidade do veículo encontra-se fora do intervalo de funcionamento.
- B. O seu veículo encontra-se fora do intervalo de funcionamento mas não existe nenhum veículo detectado.
- C. O veículo à sua frente é detectado. O tempo instantâneo que o separa do veículo visualiza-se permanentemente.
- D. O tempo com o veículo à sua frente é inferior ao valor de alerta programado (fica intermitente).

* Consoante a versão.

Activação

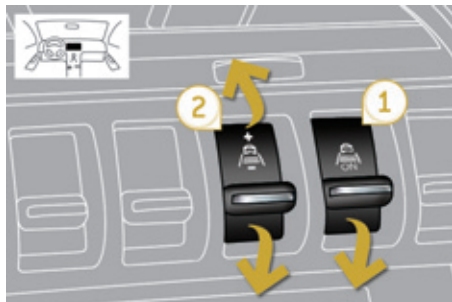

☞ Accione o selector de impulso **1**, a luz avisadora acende-se.

O sistema está activado mas só irá funcionar a partir dos 70 km/h.

Programação do valor de alerta

- ☞ Selecciono o valor de alerta pretendido através do selector de impulso **2**, em passos de 0,1 segundos:
- em cima para aumentar: "+",
 - em baixo para diminuir: "-".

Exemplo com um valor de 2 segundos:



O valor de alerta é programável entre 0,9 segundos e 2,5 segundos.

O alerta visual pode ser desactivado programando um valor de 0 segundos.

Alerta



Quando o tempo (em segundos), entre o seu veículo e o veículo à sua frente, é inferior ao tempo programado (valor de alerta), um alerta visual fica intermitente.



É recomendável um tempo de segurança de 2 segundos nas condições de circulação normais (aderência e velocidade correctas) de modo a evitar uma colisão em caso de travagem de emergência.

Desactivação

- ☞ Accione o selector de impulso **1** para desactivar o sistema, a luz avisadora apaga-se.

Reactivação

- ☞ Accione novamente o selector de impulso **1** para reactivar o sistema. O último valor programado é conservado e a luz avisadora acende-se.

Limites de funcionamento

O sistema fica em modo de espera automaticamente se o sensor não detectar correctamente o veículo à frente (condições meteorológicas muito difíceis, sensor desregulado, ...). É apresentada uma mensagem no ecrã multifunções.

O veículo junto ao seu pode, em determinadas condições, não ser detectado, como por exemplo:

- num cruzamento,
- ao mudar de faixa,
- se o veículo à sua frente estiver muito longe (alcance máximo do sensor: 100 m), ou parado (num engarrafamento...),

Quando o veículo junto ao seu estiver demasiado perto (tempo entre os dois veículos inferior a 0,5 s), a indicação permanece fixa a 0,5 s.



Se a luz avisadora do botão **1** piscar, mande efectuar a verificação do sistema pela rede PEUGEOT ou por uma oficina qualificada.

Este sistema não é um radar anticollisão e não tem nenhuma acção na dinâmica do veículo. É apenas informativo e não pode, em caso algum, substituir a vigilância e a responsabilidade do condutor.

LIMITADOR DE VELOCIDADE

Sistema impedindo a ultrapassagem da velocidade do veículo ao valor programado pelo condutor.

Velocidade limite atingida, o pedal do acelerador não produz qualquer efeito, premindo fortemente no pedal do acelerador, é então possível ultrapassar momentaneamente a velocidade programada.

Para voltar à velocidade programada, basta diminuir a uma velocidade inferior à programada soltando o acelerador.

O **ligar** do limitador é manual: ele necessita de uma velocidade programada de pelo menos 30 km/h.

O **anular** do limitador é obtido por acção manual no comando.

O valor da velocidade programada permanece em memória após desligar a ignição.



O limitador não pode, em caso algum, substituir o respeito pelas limitações de velocidade, nem a vigilância, nem a responsabilidade do condutor.

Comandos no volante

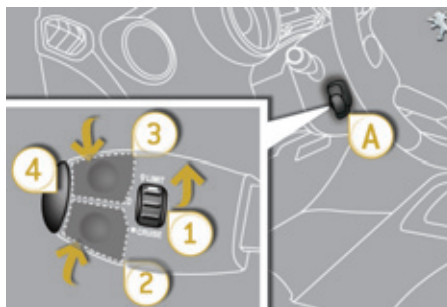

Os comandos deste sistema estão reunidos na alavanca **A**.

1. Comando de selecção do modo limitador
2. Tecla de diminuição do valor programado
3. Tecla de aumento do valor programado
4. Tecla de ligar/desligar a limitação

Visualizações no quadro de bordo

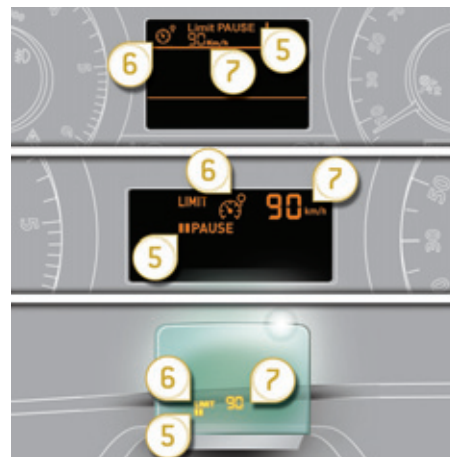

As informações programadas estão agrupadas no ecrã do quadro de bordo.

5. Indicação de ligar/desligar a limitação
6. Indicação de selecção do modo limitador
7. Valor da velocidade programada



Estas informações são igualmente apresentadas na apresentação visual.

Para obter mais informações sobre a apresentação visual, consulte o capítulo "Condução".

Programação

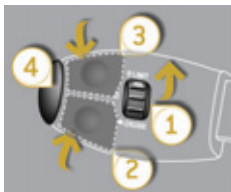

☞ Rodar o botão **1** para a posição "**LIMIT**": a selecção do modo limitador está realizada, sem que ele se tenha posto em funcionamento (OFF).

Não é necessário ligar o limitador para ajustar a velocidade.

☞ Regular o valor da velocidade premindo na tecla **2** ou **3** (ex: 90 km/h).

Pode em seguida modificar a velocidade programada através das teclas **2** e **3**:

- de + ou - 1 km/h = pressão breve,
- de + ou - 5 km/h = pressão contínua,
- por etapas de + ou - 5 km/h = pressão demorada.

☞ Ligar o limitador premindo na tecla **4**.

☞ Parar o limitador premindo na tecla **4**: o ecrã confirma a paragem (OFF).

☞ Voltar a ligar o limitador premindo de novo na tecla **4**.

Ultrapassagem da velocidade programada

Uma pressão no pedal do acelerador para ultrapassar a velocidade programada será sem efeito, excepto se premir **fortemente** no pedal e ultrapassar o **ponto de resistência**.

O limitador neutraliza-se momentaneamente e a velocidade programada que permanece visualizada, pisca.

O regresso à velocidade programada, por uma menor aceleração voluntária ou não do veículo, anula automaticamente o piscar.



Regresso à condução normal

☞ Rodar o botão **1** para a posição "**0**": o modo limitador deixa de estar seleccionado. A visualização volta ao totalizador quilométrico.

Anomalia de funcionamento

Em caso de mau funcionamento do limitador, a velocidade apaga-se aparecendo a visualização dos segmentos.

Faça verificar por uma oficina qualificada ou pela rede PEUGEOT.



No caso de descida acentuada ou em caso de forte aceleração, o limitador de velocidade não poderá impedir o veículo de ultrapassar a velocidade programada.

Para evitar qualquer risco de bloqueio dos pedais:

- zelar pelo bom posicionamento do tapete,
- nunca sobrepor vários tapetes.

LIMITADOR DE VELOCIDADE

Sistema que mantém automaticamente a velocidade do veículo no valor programado pelo condutor, sem acção no pedal do acelerador.

A **ligação** do limitador é manual: necessita de uma velocidade mínima do veículo de 40 km/h, bem como do seguinte:

- o engrenar da quarta velocidade na caixa manual,
- em modo sequencial, o engrenar da segunda velocidade com caixa manual pilotada ou com a caixa automática,
- colocar na posição **A** na caixa manual pilotada ou **D** na caixa automática.

A **anulação** do limitador é obtida por acção manual no comando ou por acção nos pedais de travão e de embraiagem ou em caso de início do sistema ESP por motivos de segurança.

Premindo fortemente o pedal do acelerador, é possível ultrapassar momentaneamente a velocidade programada.

Para voltar à velocidade programada, basta então diminuir a pressão no pedal do acelerador.

Desligar a ignição anula qualquer valor de velocidade programado.

Comandos no volante

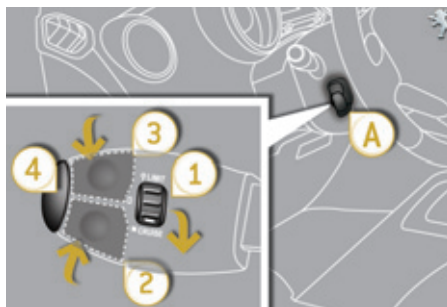

Os comandos deste sistema estão reunidos na alavanca **A**.

1. Comando de selecção do modo limitador
2. Tecla de programação de uma velocidade/de diminuição do valor programado
3. Tecla de programação de uma velocidade/de aumento do valor programado
4. Tecla de desligar/recuperar a regulação



O limitador não pode, em caso algum, substituir o respeito pelas limitações de velocidade, nem a vigilância, nem a responsabilidade do condutor.

Visualizações no quadro de bordo

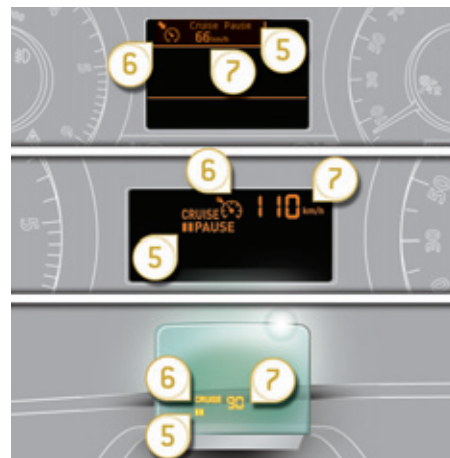

As informações programadas estão agrupadas no ecrã do quadro de bordo.

5. Indicação de desligar/recuperar a regulação
6. Indicação de selecção do modo limitador
7. Valor da velocidade programada



Estas informações são igualmente apresentadas na apresentação visual.

Para obter mais informações sobre a apresentação visual, consulte o capítulo "Condução".

Programação

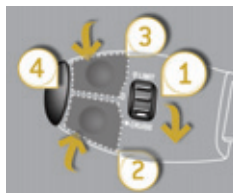

- ☞ Rodar o botão **1** para a posição **"CRUISE"**: a selecção do modo limitador é realizada, sem que ele se tenha colocado em funcionamento (OFF).
- ☞ Regular a velocidade programada acelerando até à velocidade pretendida, premindo em seguida a tecla **2** ou **3** (ex: 110 km/h).

Em seguida, é possível modificar a velocidade programada através das teclas **2** e **3**:

- de + ou - 1 km/h = pressão breve,
 - de + ou - 5 km/h = pressão longa,
 - por etapas de + ou - 5 km/h = pressão contínua.
- ☞ Parar o limitador premindo a tecla **4**: o ecrã confirma a paragem (OFF).

- ☞ Voltar a ligar o limitador premindo de novo a tecla **4**.

Ultrapassagem da velocidade programada

A ultrapassagem voluntária ou não da velocidade programada provoca o piscar da mesma no ecrã.

O regresso à velocidade programada, por uma menor aceleração voluntária ou não do veículo, anula automaticamente o piscar.

Regresso à condução normal

- ☞ Rodar o botão **1** para a posição **"0"**: o modo limitador deixa de estar seleccionado. A visualização volta ao totalizador quilométrico.



Anomalia de funcionamento

Em caso de mau funcionamento do limitador, a velocidade apaga-se, aparecendo a visualização dos segmentos.

Mandar verificar pela rede PEUGEOT ou por uma oficina qualificada.



Quando a regulação está a funcionar, estar vigilante se mantiver premida uma das teclas de modificação da velocidade programada: isso pode acarretar uma mudança muito rápida da velocidade do seu veículo.

Não utilizar o regulador de velocidade em estradas escorregadias ou com tráfego denso.

No caso de descida acentuada, o limitador de velocidade não poderá impedir o veículo de ultrapassar a velocidade programada.

Para evitar qualquer risco de bloqueio dos pedais:

- zelar pelo bom posicionamento do tapete,
- nunca sobrepor vários tapetes.

CAIXA MANUAL DE 6 VELOCIDADES

Passagem da 5ª ou da 6ª velocidade

- Desloque completamente a alavanca das velocidades para a direita para engrenar correctamente a 5ª ou 6ª velocidade.

Passagem para marcha-atrás

- Levante o anel sob o manípulo e desloque a alavanca das velocidades para a esquerda e depois para a frente.



Engrene a marcha-atrás apenas com o veículo parado e o motor em ralenti.



Por motivos de segurança e para facilitar o arranque do motor:

- selecione sempre o ponto-morto,
- carregue no pedal da embraiagem.

INDICADOR DE PASSAGEM DE VELOCIDADE*

Sistema que permite reduzir o consumo de combustível preconizando o engrenamento de uma mudança de velocidade superior em veículos equipados com caixa de velocidades manual.

Funcionamento

O sistema apenas funciona no âmbito de uma condução económica.

Consoante a situação de condução e o equipamento do veículo, o sistema pode preconizar o engrenamento de uma ou mais velocidades. Pode seguir esta indicação sem passar pelas velocidades intermédias.

As indicações de engrenamento de uma velocidade não devem ser consideradas obrigatórias. Com efeito, a configuração da estrada, a densidade da circulação e a segurança constituem elementos determinantes na escolha da melhor velocidade. O condutor tem a responsabilidade de seguir ou não as indicações do sistema.

Esta função não pode ser desactivada.



Em caso de condução que solicite especificamente desempenhos do motor (pressão forte no pedal do acelerador, por exemplo, para efectuar uma ultrapassagem...), o sistema não indica a mudança de velocidade.

O sistema não propõe em qualquer caso:

- o engrenamento da primeira velocidade,
- o engrenamento da marcha-atrás,
- a redução.

Exemplo :

- O veículo encontra-se na terceira velocidade.



- O pedal do acelerador é premido moderadamente.



- O sistema pode propor, consoante o caso, o engrenamento de uma velocidade superior.



A informação aparece sob a forma de uma seta no visor do painel.

Consoante o equipamento do veículo, a informação pode ser acompanhada da velocidade indicada.

Este equipamento estará disponível ao longo do ano.

* Consoante a motorização.

CAIXA MANUAL PILOTADA DE 6 VELOCIDADES

Caixa de velocidades manual pilotada de seis velocidades oferecendo, à escolha, o conforto do automatismo ou o prazer da passagem manual das velocidades.

São propostos três modos de condução:

- o modo **automático** para a gestão automática das velocidades pela caixa,
- o modo **sequencial** para a passagem manual das velocidades pelo condutor,
- o modo **auto-sequencial** para efectuar uma ultrapassagem, por exemplo, permanecendo no modo automático utilizando as funcionalidades do modo sequencial.

Está disponível uma função **Sport** no modo automático ou sequencial para permitir um estilo de condução mais dinâmico.

Alavanca das velocidades

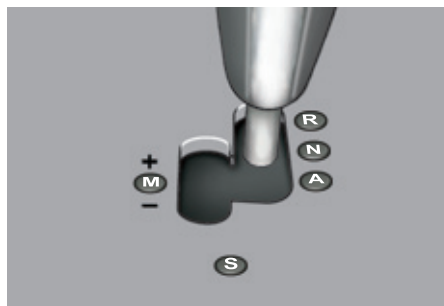

- R.** Marcha-atrás.
 - ☞ Com o pé no pedal do travão, deslocar a alavanca para cima para seleccionar esta posição.
- N.** Ponto-morto.
 - ☞ Com o pé no pedal do travão, seleccionar esta posição para arrancar.
- A.** Modo automático.
 - ☞ Deslocar a alavanca para baixo para seleccionar este modo.
- M.** +/- Modo sequencial com passagem manual das velocidades.
 - ☞ Deslocar a alavanca para baixo, para a esquerda para seleccionar este modo e, de seguida:
 - dar um impulso para a frente para aumentar a relação,
 - ou dar um impulso para trás para reduzir a relação.
- S.** Tipo Sport.
 - ☞ Premir este botão para o activar ou neutralizar.

Comandos sob o volante



- +**. Comando de aumento da relação à direita do volante.
 - ☞ Premir atrás do comando sob o volante "+" para aumentar a relação.
- . Comando de redução da relação à esquerda do volante.
 - ☞ Premir atrás do comando sob o volante "-" para reduzir a relação.



Os comandos sob o volante não permitem seleccionar o ponto-morto e passar ou deixar a marcha-atrás.

Indicações no quadro de bordo

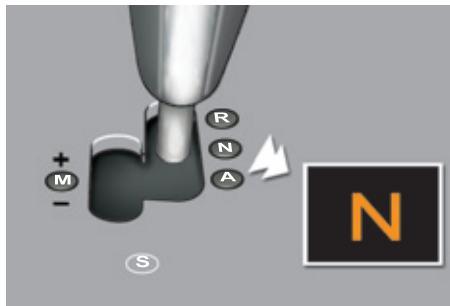

Posições da alavanca das velocidades

N. Neutral (ponto-morto)

R. Reverse (marcha-atrás)

1, 2, 3, 4, 5, 6. Velocidades em modo sequencial

AUTO. Acende-se quando se selecciona o modo automático. Apaga-se quando se passa ao modo sequencial.

S. Sport (tipo Sport)



- ☞ Pousar o **pé sobre o travão** quando o avisador ficar intermitente (por exemplo: arranque do motor).



Ao engrenar a marcha-atrás é emitido um sinal sonoro.

Arranque do veículo

- ☞ Seleccionar a posição **N**.
- ☞ Carregar a fundo no pedal do travão.
- ☞ Ligar o motor.



N aparece no ecrã do quadro de bordo.



N fica intermitente no quadro de bordo, acompanhado por um sinal sonoro e por uma mensagem no ecrã multifunções, se a alavanca das velocidades não se encontrar na posição **N** aquando do arranque.

Pé no travão fica intermitente no quadro de bordo, acompanhado por um sinal sonoro e por uma mensagem no ecrã multifunções, se o pedal do travão não estiver carregado no arranque.

- ☞ Manter o pedal de travão apoiado, deslocar o selector de velocidades para a posição **A** ou **M** para avançar ou para a posição **R** para recuar.
- ☞ Retirar o pé do pedal de travão e acelerar.
- ☞ O travão de estacionamento eléctrico solta-se automaticamente, se não deve ser solto manualmente.



AUTO e **1** ou **R** aparecem no ecrã do quadro de bordo.



Estando o motor a trabalhar ao ralenti, sem aplicação dos travões, se a posição **R**, **A** ou **M** for seleccionada, o veículo desloca-se mesmo sem intervenção no acelerador. Estando o motor a trabalhar, nunca se deve deixar crianças sem vigilância dentro do veículo. Se for necessário deixar o motor a trabalhar para operações de manutenção, aplicar o travão de estacionamento e seleccionar a posição **N**.

Modo sequencial

- ☞ Após o arranque do veículo, seleccionar a posição **M** para passar ao modo sequencial.



AUTO desaparece e as velocidades engrenadas aparecem sucessivamente no ecrã do quadro de bordo.

Os pedidos de alteração da velocidade apenas se efectuam se o regime do motor o permitir.

Não é necessário soltar o acelerador durante alterações de relação.

Aquando de uma travagem ou ao abrandar, a caixa de velocidades regride automaticamente para permitir colocar o veículo na velocidade adequada.



A uma baixa velocidade, se a marcha-atrás for solicitada, esta apenas será tomada em conta quando o veículo se encontrar imobilizado. A indicação **Pé no travão** pode ficar intermitente no quadro de bordo para incitar a travar.

A alta velocidade, se a marcha-atrás for solicitada, a indicação **N** fica intermitente e a caixa passa automaticamente a ponto-morto. Para reengrenar uma velocidade, colocar a alavanca na posição **A** ou **M**.



Em caso de forte aceleração, a velocidade superior não passa sem acção do condutor na alavanca das velocidades ou nos comandos sob o volante.

Com o veículo em circulação nunca seleccionar o ponto-morto **N**.

Engrenar apenas a marcha-atrás **R** com o veículo imobilizado e o pé no pedal do travão.

Modo automático

☞ Após utilização do modo sequencial, seleccionar a posição **A** para voltar ao modo automático.



AUTO e a velocidade engrenada aparecem no ecrã do quadro de bordo.

A caixa de velocidades funciona em modo auto-activo, sem intervenção do condutor. Ela selecciona permanentemente a velocidade que melhor se adapte aos seguintes parâmetros:

- estilo de condução,
- perfil da estrada.



Para obter uma aceleração óptima, por exemplo ao ultrapassar outro veículo, premir a fundo o pedal do acelerador e passar o ponto de resistência.

Modo "auto-sequencial"

Este modo permite efectuar uma ultrapassagem, por exemplo, permanecendo no modo automático utilizando as funcionalidades do modo sequencial.

☞ Accionar as posições **+** ou **-** dos comandos sob o volante.

A caixa de velocidades engrena a velocidade solicitada se o regime do motor o permitir. **AUTO** permanece indicado no quadro de bordo.

Após alguns momentos sem acção nos comandos, a caixa de velocidades gera novamente as velocidades automaticamente.

Tipo Sport

☞ Após selecção do modo sequencial ou do modo automático, premir o botão **S** para activar o tipo Sport que proporciona um estilo de condução mais dinâmico.



S aparece ao lado da velocidade engrenada no ecrã do quadro de bordo.

☞ Premir novamente o botão **S** para o neutralizar.

S desaparece do ecrã do quadro de bordo.



O retorno ao modo normal é automático quando se desliga a ignição.

Paragem do veículo

Antes de desligar o motor, é possível optar por:

- passar à posição **N** para ficar em ponto-morto,
- deixar a velocidade engrenada; neste caso, o veículo não poderá ser deslocado.

Nos dois casos, é essencial accionar o travão de estacionamento para imobilizar o veículo excepto se este estiver programado no modo automático.



Em caso de imobilização do veículo, com o motor em rotação, colocar sempre a alavanca de velocidades em ponto-morto **N**. Antes de qualquer intervenção no compartimento do motor, verificar se a alavanca de velocidades se encontra em ponto-morto **N** e se o travão de estacionamento está accionado.

Anomalia de funcionamento



Com a embraiagem ligada, o acendimento desta indicação e a intermitência de **AUTO**, acompanhadas por um sinal sonoro e por uma mensagem no ecrã multifunções, indicam uma falha na caixa de velocidades.

Mandar verificar pela rede PEUGEOT ou por uma oficina qualificada.



Premir obrigatoriamente o pedal do travão durante o arranque do motor.

Em todos os casos de estacionamento, accionar sempre o travão de estacionamento para imobilizar o veículo.

CAIXA DE VELOCIDADES AUTOMÁTICA "TIPTRONIC - SYSTEM PORSCHE"

Caixa de velocidades automática de seis velocidades que proporciona o conforto do automatismo total, enriquecido com programa desportivo e para neve, ou a passagem manual das velocidades.

São propostos quatro modos de condução:

- o funcionamento **automático** para a gestão electrónica das velocidades de caixa,
- o programa **desportivo** para proporcionar um estilo de condução mais dinâmico,
- o programa **neve** para melhorar a condução em caso de má aderência,
- o funcionamento **manual** para a passagem sequencial das velocidades por parte do condutor.

Painel da caixa de velocidades



1. Alavanca de velocidades.
2. Botão "S" (sport).
3. Botão "❄" (neve).

Alavanca de velocidades



P. Estacionamento.

- Imobilização do veículo, travão de estacionamento activado ou desactivado.
- Arranque do motor.

R. Marcha-atrás.

- Manobras de recuo, veículo parado, motor em ralenti.

N. Ponto morto.

- Imobilização do veículo, travão de estacionamento engrenado.
- Arranque do motor.

D. Funcionamento automático.

M.+/- Funcionamento manual com passagens sequenciais das seis velocidades.

☞ Empurre uma vez para a frente para seleccionar a velocidade seguinte.

ou

☞ Empurre uma vez para trás para seleccionar a velocidade anterior.

Indicações no quadro de bordo



Ao deslocar a alavanca na grelha para seleccionar uma posição, acende-se o respectivo indicador no quadro de bordo.

P. Parking (Estacionamento)

R. Reverse (Marcha atrás)

N. Neutral (Ponto morto)

D. Drive (Condução automática)

S. Programa **sport**

❄ Programa **neve**

1 a 6. Velocidades engrenadas em funcionamento manual

- Valor inválido em funcionamento manual

Arranque do veículo

- ☞ Com o pé no travão, seleccione a posição **P** ou **N**.
- ☞ Efectue o arranque do motor.

Caso contrário, será emitido um sinal sonoro, acompanhado por uma mensagem no ecrã multifunções.

- ☞ Com o motor em funcionamento, pressione o pedal do travão.
- ☞ Desengrene o travão de estacionamento, excepto se este estiver programado no modo automático.
- ☞ Seleccione a posição **R**, **D** ou **M**,
- ☞ Liberte progressivamente o pedal do travão.

O veículo começa a deslocar-se.



Se, com o veículo em movimento, a posição **N** for seleccionada inadvertidamente, deixe o motor entrar em ralenti e, em seguida, engrene a posição **D** para acelerar.



Quando o motor se encontrar em funcionamento ao ralenti, se for seleccionada a posição **R**, **D** ou **M**, o veículo desloca-se, mesmo que não pressione o acelerador.

Com o motor em funcionamento, nunca deixe as crianças sem vigilância no interior do veículo.

Com o motor em funcionamento, em caso de operações de manutenção, engrene o travão de estacionamento e seleccione a posição **P**.

Funcionamento automático

- ☞ Seleccione a posição **D** para a passagem **automática** das seis velocidades.

A caixa de velocidades funcionará em modo auto-adaptativo, sem intervenção do condutor. Esta selecciona permanentemente a velocidade de caixa mais adequada ao estilo de condução, ao perfil da estrada e à carga do veículo.

Para obter uma aceleração máxima sem tocar na alavanca, pressione a fundo o pedal do acelerador (kick down). A caixa de velocidades selecciona automaticamente a velocidade inferior ou mantém a velocidade seleccionada até ao regime máximo do motor.

Aquando da travagem, a caixa de velocidades selecciona automaticamente a velocidade inferior, para proporcionar uma eficácia do travão motor.

Se tirar bruscamente o pé do acelerador, a caixa de velocidades não passará para a velocidade superior, para melhorar a segurança.



Nunca seleccione a posição **N** com o veículo em movimento.

Nunca seleccione as posições **P** ou **R**, enquanto o veículo não estiver totalmente parado.

Programas sport e neve

Estes dois programas específicos completam o funcionamento automático em caso de utilizações particulares.

Programa sport "S"

- ☞ Prima o botão "**S**", após colocar o motor em funcionamento.

A caixa de velocidades adopta automaticamente um estilo de condução dinâmico.



É apresentado **S** no quadro de bordo.

Programa neve "❄"

- ☞ Prima o botão "❄", com o motor em funcionamento.

A caixa de velocidades adapta-se à condução em estradas com más condições de aderência. Este programa facilita os arranques e a motricidade quando as condições de aderência forem fracas.



É apresentado ❄ no quadro de bordo.

Regresso ao funcionamento automático

- ☞ A qualquer altura, prima novamente o botão seleccionado para sair do programa accionado e regressar ao modo autoadaptativo.

Funcionamento manual

- ☞ Selecione a posição **M** para a passagem **sequencial** das seis velocidades.
- ☞ Empurre a alavanca para o sinal **+** para passar à velocidade superior.
- ☞ Puxe a alavanca para o sinal **-** para passar à velocidade inferior.

A passagem de uma velocidade para a outra é realizada apenas se as condições de velocidade do veículo e do regime do motor o permitirem. Caso contrário, aplicam-se momentaneamente as regras do funcionamento automático.



D desaparece e as velocidades engrenadas são apresentadas sucessivamente no quadro de bordo.

Em regimes baixos ou altos, a velocidade seleccionada é apresentada de forma intermitente durante alguns segundos, sendo de seguida apresentada a velocidade realmente engrenada.

A passagem da posição **D** (automática) à posição **M** (manual) pode efectuar-se a qualquer momento.

Aquando da paragem ou a muito baixa velocidade, a caixa de velocidades selecciona automaticamente a velocidade **M1**.

Em funcionamento manual, os programas sport e neve não funcionam.

Valor inválido em funcionamento manual



Este símbolo é apresentado se uma velocidade estiver engrenada incorrectamente (seleccionador entre duas posições).

Paragem do veículo

Antes de desligar o motor, pode passar para a posição **P** ou **N** para ficar em ponto morto.

Em ambos os casos, engrene o travão de estacionamento para imobilizar o veículo, excepto se este estiver programado para o modo automático.



Se a alavanca não estiver na posição **P**, quando a porta de condutor for aberta ou 45 segundos após a ignição ser desligada, é emitido um sinal sonoro e é apresentada uma mensagem.

- ☞ Reposicione a alavanca na posição **P**; o sinal sonoro é interrompido e a mensagem desaparece.

Anomalia de funcionamento



Com a ignição ligada, o acendimento deste avisador, acompanhado por um sinal sonoro e por uma mensagem no ecrã multifunções, indica uma avaria da caixa de velocidades.

Nesse caso, esta passa para o modo de emergência, ficando bloqueada na 3ª velocidade. Poderá sentir um impacto significativo ao passar de **P** a **R** e de **N** a **R**. Este impacto não constitui um risco para a caixa de velocidades.

Não ultrapasse a velocidade de 100 km/h, no limite da legislação local.

Solicite a verificação pela rede PEUGEOT ou por uma oficina qualificada.

Este avisador pode acender-se igualmente em caso de abertura de uma porta.



Arrisca-se a deteriorar a caixa de velocidades:

- se pressionar os pedais do acelerador e do travão em simultâneo,
- se forçar, em caso de avaria da bateria, a passagem da posição **P** para outra posição.

De modo a limitar o consumo de combustível aquando de uma paragem prolongada como o motor em funcionamento (engarrafamento...), posicione a alavanca de velocidades em **N** e accione o travão de estacionamento, excepto se este estiver programado para o modo automático.

STOP & START

O Stop & Start coloca o motor momentaneamente em vigilância - modo STOP - aquando das fases de paragem da deslocação do veículo (sinais vermelhos, engarrafamentos, outros...). É efectuado o arranque do motor automaticamente - modo START - assim que pretender colocar novamente o veículo em movimento. O arranque é efectuado de uma forma instantânea, rápida e silenciosa.

Perfeitamente adaptado a uma utilização urbana, o Stop & Start permite reduzir o consumo de combustível, as emissões de gases poluentes e o nível sonoro com o veículo parado.

Funcionamento

Passagem para o modo STOP do motor

ECO O avisador "ECO" acende-se no quadro de bordo e o motor é colocado em vigilância:

- **com uma caixa manual pilotada**, com uma velocidade inferior a 8 km/h, pressione o pedal de travão ou passe a alavanca de velocidades para a posição **N**.

Se presente no seu veículo, um contador de tempo acumula as durações de colocação no modo STOP ao longo do trajecto. É reposto a zeros em cada vez que a ignição for ligada com a chave.



Para seu conforto, em manobras de estacionamento, o modo STOP fica indisponível durante alguns segundos após o desengrenamento da marcha-atrás.

O modo STOP não modifica as funcionalidades do veículo, como, por exemplo, a travagem, a direcção assistida...



Nunca efectue uma reposição do nível do depósito de combustível quando o motor se encontrar em modo STOP; desligue imperativamente a ignição com a chave.

Casos particulares: modo STOP indisponível

O modo STOP não é activado quando:

- a porta do condutor se encontrar aberta,
- o cinto de segurança do condutor se encontrar removido,
- a velocidade do veículo não tenha ultrapassado os 10 km/h desde o último arranque com a chave,
- o travão de estacionamento eléctrico se encontrar engrenado ou em fase de engrenamento,
- a manutenção do conforto térmico no habitáculo o exigir,
- o desembaciamento se encontrar activado,
- determinadas condições pontuais (carga da bateria, temperatura do motor, assistência à travagem, temperatura exterior...) o exigirem para assegurar o controlo do sistema.



Neste caso, o avisador "ECO" funciona de forma intermitente durante alguns segundos e, em seguida, apaga-se.

Este funcionamento é perfeitamente normal.

Passagem para o modo START do motor

ECO

O avisador "**ECO**" apaga-se e o arranque do motor é efectuado novamente com uma caixa manual pilotada:

- alavanca de velocidades na posição **A** ou **M**, solte o pedal de travão,
- ou alavanca de velocidades na posição **N** e pedal de travão liberto, passe a alavanca de velocidades para a posição **A** ou **M**,
- ou engrene a marcha-atrás.

Casos particulares: accionamento automático do modo START

O modo START é accionado automaticamente quando:

- a porta do condutor se encontrar aberta,
- o cinto de segurança do condutor se encontrar removido,
- a velocidade do veículo ultrapassar 11 km/h com uma caixa de manual pilotada,
- o travão de estacionamento eléctrico se encontrar em fase de engrenamento,
- determinadas condições particulares (carga da bateria, temperatura do motor, assistência à travagem, regulação do ar condicionado...) o exigirem para assegurar o controlo do sistema ou do veículo.

ECO

Neste caso, o avisador "**ECO**" funciona de forma intermitente alguns segundos e, em seguida, apaga-se.

Este funcionamento é perfeitamente normal.

Neutralização



A qualquer momento, pressione o comando "**ECO OFF**" para neutralizar o sistema.

Esta situação é assinalada pelo acendimento do avisador do comando, acompanhado por uma mensagem no ecrã.



Se a neutralização tiver sido efectuada em modo **STOP**, o arranque do motor é efectuado imediatamente.

Reactivação

Pressione novamente o comando "ECO OFF".

O sistema encontra-se activo novamente; esta situação é assinalada pela extinção do avisador do comando e por uma mensagem no ecrã.



O sistema reactiva-se automaticamente em cada novo arranque com a chave.

Anomalia de funcionamento



Em caso de problema de funcionamento do sistema, o avisador do comando "ECO OFF" funciona de forma intermitente e, em seguida, acende-se fixamente.

Mandar verificar numa oficina qualificada ou pela rede PEUGEOT.

Em caso de anomalia no modo STOP, é possível que o veículo bloqueie. É, então, necessário desligar a ignição e, em seguida, efectuar o arranque novamente com a chave.

Manutenção



Antes de qualquer intervenção sob o capot, neutralizar o Stop & Start para evitar qualquer risco de lesão associado a um accionamento automático do modo START.

Este sistema necessita de uma bateria de 12 V de tecnologia e características específicas (referências disponíveis junto da rede PEUGEOT).

A montagem de uma bateria não referenciada pela PEUGEOT pode resultar em problemas de funcionamento do sistema.

Para a recarregar, utilizar um carregador de 12 V tendo o cuidado de não inverter as polaridades.

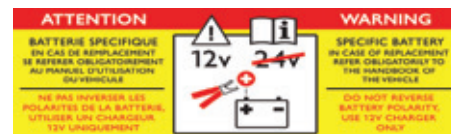

Para qualquer intervenção no veículo, contactar a rede PEUGEOT ou uma oficina qualificada que disponha do nível de competência e do material adequado fornecidos pela rede, uma vez que o Stop & Start recorre a uma tecnologia avançada.

AJUDA GRÁFICA E SONORA AO ESTACIONAMENTO DIANTEIRO E/OU TRASEIRO



Sistema constituído por quatro sensores de proximidade, instalados no pára-choques dianteiro e/ou traseiro.

Detecta qualquer obstáculo (pessoa, veículo, árvore, barreira, ...) situado atrás do veículo, mas não poderá detectar os obstáculos situados exactamente abaixo do pára-choques.



Um objecto, como uma estaca, uma baliza de estaleiro ou qualquer outro objecto semelhante pode ser detectado no princípio da manobra, mas pode já o não ser quando o veículo chega à sua proximidade.

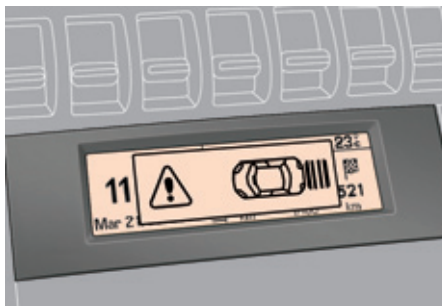

A **ativação** da ajuda ao estacionamento obtém-se:

- ao engrenar a marcha-atrás,
- a uma velocidade inferior a 10 km/h para a frente.

É acompanhada por um sinal sonoro e pela apresentação do veículo no ecrã multifunções.



A informação de proximidade é fornecida através de:

- um sinal sonoro, cada vez mais rápido à medida que o veículo se aproxima do obstáculo,
- um gráfico no ecrã multifunções, com segmentos cada vez mais próximos do veículo.

O obstáculo é localizado em função da emissão do sinal sonoro nos altifalantes; na dianteira ou traseira e à direita ou esquerda.

Quando a distância "veículo/obstáculo" for inferior a cerca de trinta centímetros, o sinal sonoro torna-se contínuo e/ou o símbolo "Perigo" aparece em função do ecrã multifunções.

A **desactivação** da ajuda ao estacionamento é obtida:

- quando é desengrenada a marcha-atrás,
- quando a velocidade é superior a 10 km/h para a frente,
- quando o veículo está parado durante mais de três segundos com marcha para a frente.



O sistema de ajuda ao estacionamento não pode, em caso algum, substituir a vigilância e a responsabilidade do condutor.

Neutralização



- ☞ Prima o botão **A**, a luz avisadora acende-se, o sistema é totalmente neutralizado.



O sistema será neutralizado automaticamente em caso de presença de um engate de reboque ou de montagem de um suporte para bicicletas (veículo equipado com um reboque ou um suporte para bicicletas recomendado pela PEUGEOT).

Reactivação

- ☞ Prima novamente o botão **A**, a luz avisadora apaga-se, o sistema é re-activado.

Anomalia de funcionamento



Em caso de defeito no funcionamento, ao engrenar a marcha-atrás, este avisador surge no painel e/ou é apresentada uma mensagem no ecrã multifunções, acompanhada por um sinal sonoro (bip curto).

Consultar a rede PEUGEOT ou uma oficina qualificada.



Com mau tempo ou no Inverno, assegure-se de que os sensores não estão cobertos por lama, gelo ou neve. Ao engrenar a marcha-atrás, um sinal sonoro (bip longo) indica que os sensores podem estar sujos.

Quando o veículo se desloca a uma velocidade inferior a 10 km/h, determinadas fontes sonoras (motos, camiões, martelos pneumáticos, ...) podem fazer disparar os sinais sonoros de ajuda ao estacionamento.

PEUGEOT E TOTAL

PARCEIROS NO DESEMPENHO E NA REDUÇÃO DE CONSUMO DE COMBUSTÍVEL

A inovação ao serviço do desempenho

As equipas de Investigação e de Desenvolvimento TOTAL elaboram para a PEUGEOT lubrificantes respondendo às últimas inovações técnicas dos veículos PEUGEOT.

É para si a garantia de obter os melhores desempenhos e uma duração de vida máxima do motor.

Redução das emissões poluentes

O lubrificantes TOTAL são formulados para otimizar o rendimento das motorizações e a protecção dos sistemas de pós-tratamento. É crucial respeitar as instruções de manutenção da PEUGEOT para garantir o bom funcionamento.



PEUGEOT RECOMENDAÇÃO TOTAL



OFFICIAL PARTNERS

CAPOT

Abertura

- ☞ Abra a porta esquerda dianteira.
- ☞ Puxe o comando interior **A**, situado na parte inferior do enquadramento da porta.

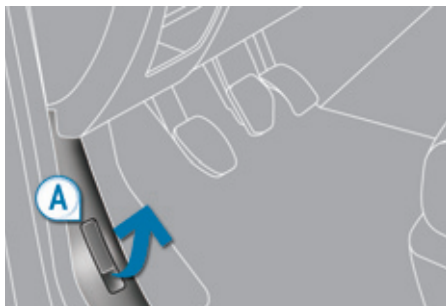

- ☞ Empurre para a esquerda o comando exterior **B** e eleve o capot.



- ☞ Liberte a vareta **C** do seu lugar.
- ☞ Fixe a vareta no entalhe para manter o capot aberto.

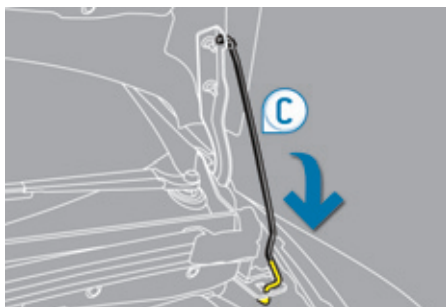

A implantação do comando interior impede qualquer abertura, enquanto a porta esquerda dianteira se encontrar fechada.

Não abra o capot em caso de vento violento.

Com o motor quente, manuseie com precaução o comando exterior e a vareta do capot (risco de queimadura).



Antes de qualquer intervenção sob o capot, neutralize o Stop & Start para evitar riscos de lesões associados a um accionamento automático do modo START.

Fecho

- ☞ Retire a vareta do entalhe de fixação.
- ☞ Reponha a vareta no respectivo lugar.
- ☞ Baixe o capot e solte-o no final do movimento.
- ☞ Puxe o capot para verificar se a trancamento se processou corretamente.

FALTA DE COMBUSTÍVEL (DIESEL)

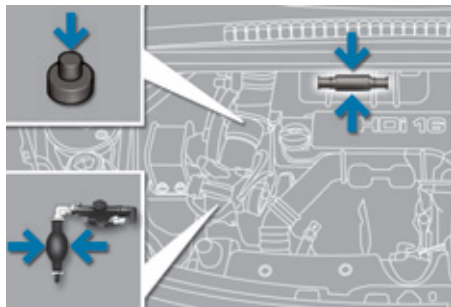

Para os veículos equipados com um motor HDi, em caso de falta de combustível, é necessário purgar o circuito de combustível; consulte o desenho da parte inferior do capot do motor correspondente no parágrafo "Motores Diesel".

Se o depósito do seu veículo estiver equipado com um desenganador, consulte o capítulo "Aberturas - § Desenganador de combustível (Diesel)".

Se não for possível efectuar o arranque do motor à primeira, não insista no motor de arranque; reinicie o procedimento.

Motor 1,6 litros Turbo HDI

- ☞ Encha o depósito de combustível com, pelo menos, 5 litros de gasóleo.
- ☞ Abra o capot do motor.
- ☞ Se necessário, desengate a tampa embelezadora para aceder à bomba de reescorvamento.
- ☞ Accione a bomba de purga até obter o seu endurecimento (a primeira pressão pode ser dura).
- ☞ Accione o motor de arranque até ao accionamento do motor (caso o motor não arranque à primeira, aguarde cerca de 15 segundos e volte a tentar).
- ☞ Sem resultado após algumas tentativas, reaccione a bomba de reescorvamento e, depois, o motor de arranque.
- ☞ Volte a instalar e engate a tampa embelezadora.
- ☞ Feche o capot do motor.

Motor 2 litros Turbo HDI

- ☞ Encha o depósito de combustível com, pelo menos, 5 litros de gasóleo.
- ☞ Abra o capot do motor.
- ☞ Desencaixe a tampa para aceder à bomba de purga.
- ☞ Desaperte o parafuso de desgaseificação.
- ☞ Accione a bomba de purga, até ao aparecimento do combustível no tubo transparente com o conector verde.
- ☞ Aperte o parafuso de desgaseificação.
- ☞ Accione o motor de arranque até ao accionamento do motor.
- ☞ Coloque novamente a tampa, fixando-a.
- ☞ Feche o capot do motor.

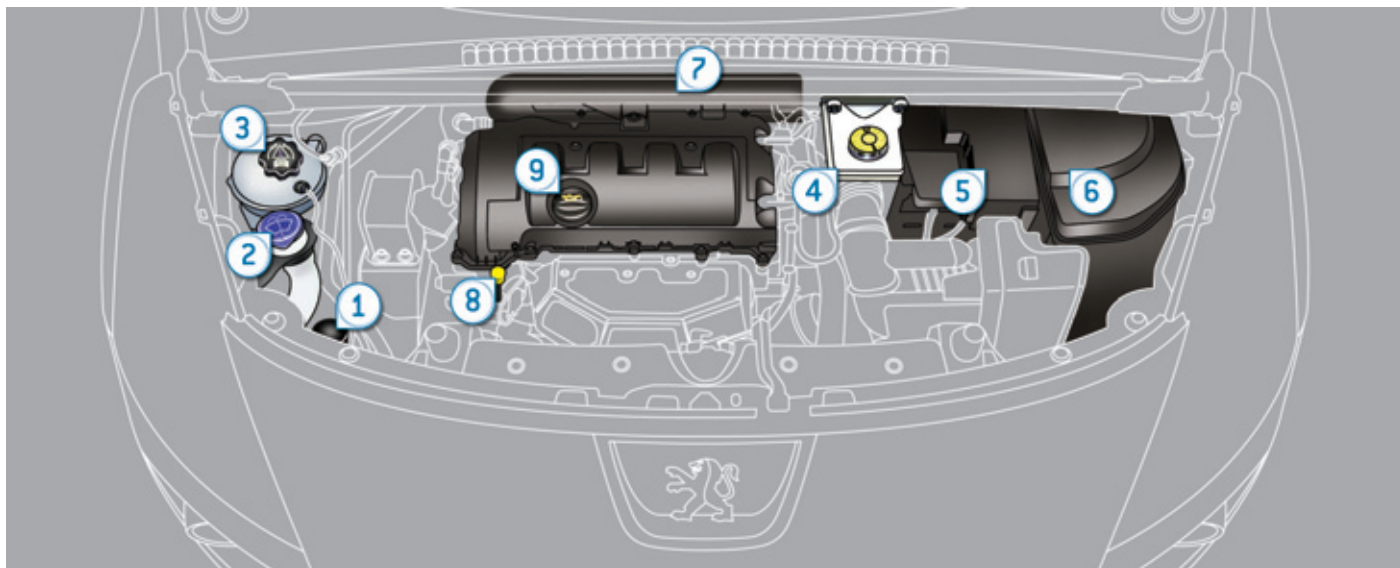

MOTORES A GASOLINA

Estes motores permitem verificar o nível de diferentes líquidos e substituir determinados elementos.

- | | | |
|--|-------------------------------------|------------------------------------|
| 1. Depósito da direcção assistida. | 4. Depósito do líquido dos travões. | 7. Filtro de ar. |
| 2. Depósito do lava-vidros e do lava-faróis. | 5. Bateria/fusíveis. | 8. Manómetro de óleo do motor. |
| 3. Depósito do líquido de arrefecimento. | 6. Caixa de fusíveis. | 9. Abastecimento de óleo do motor. |

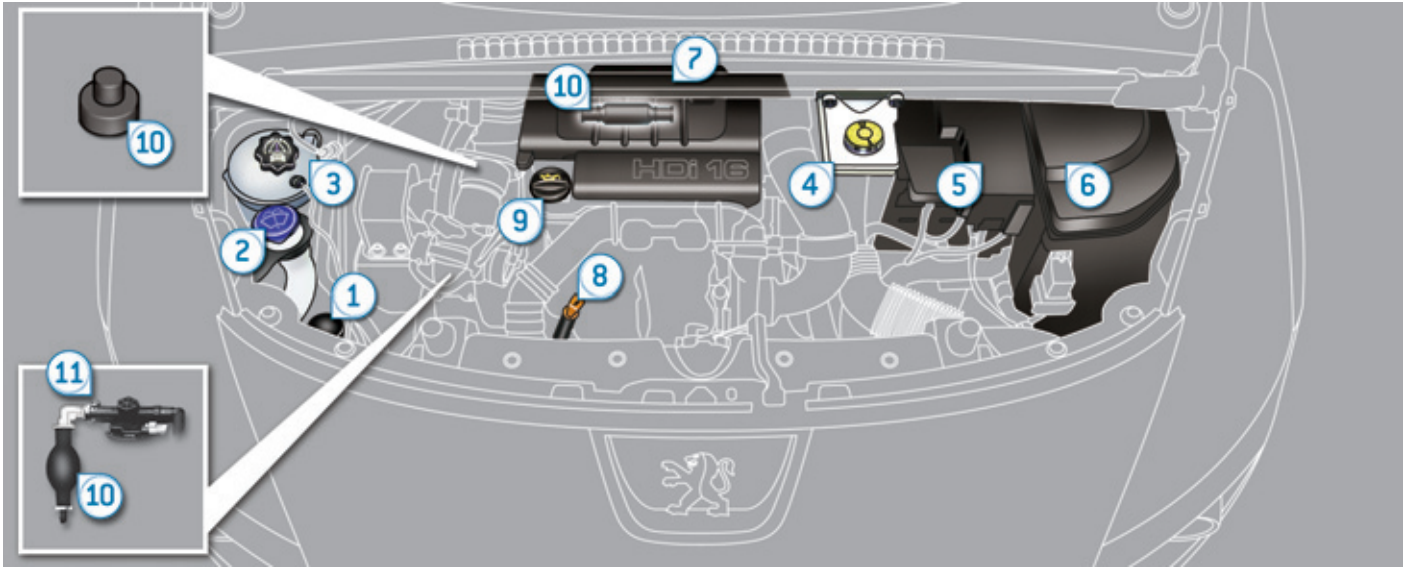

MOTORES DIESEL

Estes motores permitem verificar o nível de diferentes líquidos, substituir determinados elementos e purgar o combustível.

- | | | |
|--|-------------------------------------|------------------------------------|
| 1. Depósito da direcção assistida. | 4. Depósito do líquido dos travões. | 8. Vareta de óleo do motor. |
| 2. Depósito do lava-vidros e do lava-faróis. | 5. Bateria/fusíveis. | 9. Abastecimento de óleo do motor. |
| 3. Depósito do líquido de arrefecimento. | 6. Caixa de fusíveis. | 10. Bomba de purga*. |
| | 7. Filtro de ar. | 11. Parafuso de desgasificação*. |

* Consoante a motorização.

VERIFICAÇÃO DOS NÍVEIS

Verificar com regularidade todos estes níveis e efectuar a colocação a nível se necessário, excepto indicação em contrário.

Em caso de baixa importante de um nível, mandar verificar o circuito correspondente por uma oficina qualificada ou pela rede PEUGEOT.



Aquando das intervenções no capot, prestar atenção, porque certas zonas do motor podem estar extremamente quentes (risco de queimadura).

Nível de óleo



Ela efectua-se quer ao ligar a ignição com o indicador de nível de óleo no quadro de bordo, quer com a sonda manual.

Esta verificação manual é válida unicamente com o veículo num piso horizontal, com o motor parado há mais de 30 minutos.

Após um abastecimento de óleo, a verificação feita após ligar a ignição, com o indicador do nível do óleo no quadro de bordo será válida nos 30 minutos posteriores ao abastecimento.



É normal efectuar uma reposição de nível de óleo entre duas revisões. A PEUGEOT recomenda o controlo do nível de óleo, com reposição se necessário, a cada 5.000 quilómetros.

Mudança de óleo do motor

Consultar o livro de manutenção para conhecer a periodicidade desta operação.

Para preservar a fiabilidade dos motores e dispositivos de antipoluição, a utilização de aditivo no óleo motor é desaconselhada.

Características do óleo

O óleo deve corresponder à motorização e ser conforme às recomendações do construtor.

Nível do líquido de travões



O nível deste líquido deve situar-se próximo da marca "MAXI". Caso contrário, verificar o desgaste das placas dos travões.

Mudança de óleo do circuito

Consultar o livro de manutenção para conhecer a periodicidade desta operação.

Características do líquido

Este líquido deve ser conforme às recomendações do fabricante e responder às normas DOT4.

Nível do líquido da direcção assistida



O nível deste líquido deve situar-se perto da marca "MAXI". Desapertar a tampa, com o motor frio, para verificar.

Nível do líquido de arrefecimento



O nível deste líquido deve situar-se próximo da marca "MAXI" sem nunca o ultrapassar.

Quando o motor estiver quente, a temperatura deste líquido é regulada pelo moto-ventilador. Este pode funcionar com a ignição desligada.

Para os veículos equipados com filtro de partículas, o moto-ventilador pode funcionar após a paragem do veículo, mesmo com o motor frio.

Além disso, estando o circuito de arrefecimento sob pressão, esperar pelo menos uma hora depois da paragem do motor para efectuar uma intervenção.

A fim de evitar qualquer risco de queimadura, desenroscar o tampão de duas voltas para fazer baixar a pressão. Quando assim for, retirar o tampão e completar o nível.

Mudança de óleo do circuito

Este líquido não necessita de nenhuma renovação.

Características do líquido

Este líquido deve ser conforme às recomendações do fabricante.

Nível do líquido do lava-vidros e lava-faróis



Para os veículos equipados com lava-faróis, o nível mínimo deste líquido é-lhe indicado por um sinal sonoro e uma mensagem no quadrante.

Completar o nível à próxima paragem do veículo.

Características do líquido

Para garantir uma limpeza otimizada e evitar o gelo, o nivelamento ou a substituição deste líquido não deve efectuar-se com água.

Nível de aditivo de gasóleo (Diesel com filtro de partículas)

O nível mínimo do depósito de aditivo é indicado pelo acendimento fixo desta luz avisadora, acompanhada por um sinal sonoro e por uma mensagem no ecrã multifunções.

Nivelamento

A reposição do nível deste aditivo deve, obrigatoriamente, ser efectuada rapidamente pela rede PEUGEOT ou por uma oficina qualificada.

Produtos usados



Evitar qualquer contacto prolongado de óleo e de líquidos usados com a pele.

A maioria destes líquidos são nocivos para a saúde, por vezes até corrosivos.



Não descarte o óleo e os líquidos usados nas canalização de evacuação ou no solo.

Esvazie o óleo usado nos respectivos contentores disponibilizados pela rede PEUGEOT ou por uma oficina qualificada.

CONTROLOS

Excepto indicação contrária, controlar estes elementos, conforme o livro de manutenção e em função da sua motorização. Caso contrário, mandar controlá-los pela rede PEUGEOT ou por uma oficina qualificada.

Bateria



A bateria não necessita de manutenção.

Todavia, verifique a limpeza e o aperto das braçadeiras, sobretudo durante os períodos estivais e de Inverno.

Em caso de operação na bateria, consultar o capítulo "Informações práticas" para conhecer as precauções a tomar antes de a desligar e após voltar a ligá-la.

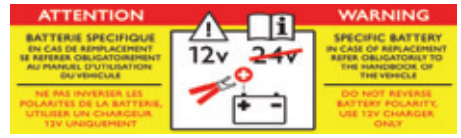

A presença desta etiqueta, principalmente com o Stop & Start, indica a utilização de uma bateria de chumbo de 12 V de tecnologia e características específicas, que necessita, em caso de substituição e se for desligada, de uma intervenção da rede PEUGEOT ou de uma oficina qualificada.

O incumprimento destas instruções poderá dar origem a um desgaste prematuro da bateria.

Filtro de ar



Consultar o livro de manutenção para conhecer a periodicidade de substituição destes elementos.

Em função do meio ambiente (atmosfera poeirenta...) e da utilização do veículo (condução urbana...), **substituí-los se necessário com dupla frequência** (consultar parágrafo "Os motores").

Filtro do óleo



Mudar o filtro a cada mudança de óleo motor.

Consultar o livro de manutenção para conhecer a periodicidade de substituição deste elemento.

Filtro de poeiras/Filtro antiodores (carvão activo)

O seu veículo está equipado com um filtro que permite parar certas poeiras e limitar os odores na ventilação e no ar condicionado.

Consulte o livro de manutenção para conhecer a periodicidade de substituição.

Não hesite em trocá-lo se verificar maus odores, consulte a rede PEUGEOT ou uma oficina qualificada.

Um filtro entupido no habitáculo pode prejudicar o desempenho do sistema de ar condicionado e gerar odores indesejáveis.

Filtro de partículas (Diesel)

A manutenção do filtro de partículas deve ser, obrigatoriamente, efectuada pela rede PEUGEOT ou por uma oficina qualificada.



Num veículo novo, as primeiras operações de regeneração do filtro de partículas podem emanar odores a queimado, o que é perfeitamente normal. Após um funcionamento prolongado do veículo a uma velocidade muito baixa ou em ralenti, é possível verificar, excepcionalmente, emissões de vapor de água no escape, aquando de acelerações. Estas não têm consequências para o comportamento do veículo e para o ambiente.

Caixa de velocidades manual



A caixa de velocidades não tem manutenção (ausência de descarga).

Consultar o manual de manutenção para ter conhecimento da periodicidade de verificação deste elemento.

Caixa manual pilotada de 6 velocidades



A caixa de velocidades não tem manutenção (sem mudança de óleo).

Consulte o guia de manutenção para ter conhecimento da periodicidade de verificação deste elemento.

Caixa de velocidades automática



A caixa de velocidades não tem manutenção (ausência de descarga).

Consultar o manual de manutenção para ter conhecimento da periodicidade de verificação deste elemento.

Placas dos travões



O desgaste dos travões depende do tipo de condução, em particular para os veículos utilizados na cidade, em curtas distâncias. Pode ser necessário inspecionar o estado dos travões, mesmo entre as revisões do veículo.

Aquando de uma fuga no circuito, a redução do nível de líquido dos travões indica o desgaste das placas.

Estado de desgaste dos discos dos travões



Para obter informações relativas à verificação do nível de desgaste dos discos dos travões, consulte a rede PEUGEOT ou uma oficina qualificada.

Travão de estacionamento eléctrico



Este sistema não necessita de nenhum controlo específico. No entanto, em caso de problemas não hesite em solicitar a verificação do sistema pela rede PEUGEOT ou por uma oficina qualificada.

Para mais informações, consulte o capítulo "Condução - Travão de estacionamento eléctrico - § Anomalias de funcionamento".

KIT DE DESEMPANAGEM PROVISÓRIA DE PNEUS

Sistema completo composto por um compressor e por um cartucho de produto de colmatagem, que permite uma **reparação temporária** a do pneu, de modo a poder dirigir-se à oficina mais próxima.

Serve para reparar a maioria dos furos susceptíveis de afectar o pneu, situados no piso ou no flanco do pneu.

Acesso ao kit

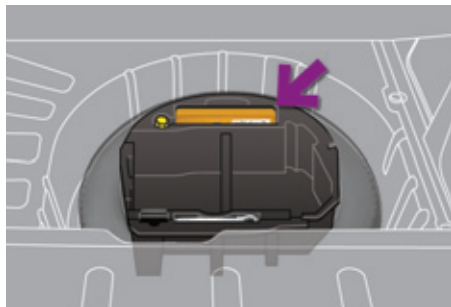

Este kit está arrumado na mala sob o piso. Está instalado na caixa de ferramentas, situada sob a caixa de arrumos.

Lista das ferramentas



Todas estas ferramentas são específicas ao seu veículo. Não as utilize para outros fins.

1. Compressor 12 V.
Contém um produto de colmatagem para reparar temporariamente a roda e permite a regulação da pressão do pneu.
2. Dois calços para calçar o veículo.
3. Anilha para parafuso anti-roubo (situado no porta-luvas*).
Permite a adaptação aos parafusos especiais de "anti-roubo".

Outros acessórios



4. Anel amovível de reboque.

- Ver parágrafo "Reboque do veículo".
5. Comando de desbloqueio de segurança do travão eléctrico.
➤ Ver "Travão de estacionamento eléctrico" no capítulo "Condução".

* Consoante o destino.

Descrição do kit



- A.** Selector de posição "Reparação" ou "Enchimento".
- B.** Interruptor marcha "I"/paragem "O".
- C.** Botão de esvaziamento.
- D.** Manómetro (em bar ou p.s.i.).
- E.** Compartimento com:
- um cabo com adaptador para tomada 12 V,
 - várias pontas de enchimento para acessórios, como bolas, pneus de bicicletas...
- F.** Cartucho de produto de colmatagem.
- G.** Tubo branco com tampão para a reparação.
- H.** Tubo preto para o enchimento.
- I.** Autocolante de limitação de velocidade.



O autocolante de limitação de velocidade I deve ser colado no volante do veículo para se lembrar que uma roda se encontra em utilização temporária.

Não ultrapasse a velocidade de 80 km/h com um pneu reparado com a ajuda deste tipo de kit.

Procedimento de reparação

1. Colmatagem



- ☞ Desligue a ignição.
- ☞ Rode o selector **A** para a posição "Reparação".
- ☞ Verifique se o interruptor **B** passou para a posição "O".



- ☞ Desenrole completamente o tubo branco **G**.
- ☞ Desaperte o bujão do tubo branco.
- ☞ Ligue o tubo branco à válvula do pneu a reparar.

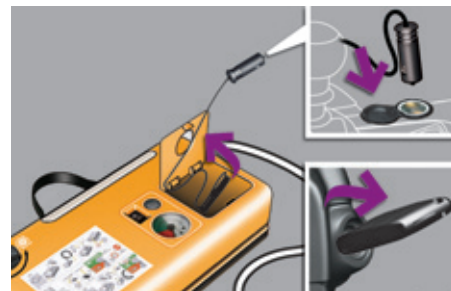

- ☞ Ligue a tomada eléctrica do compressor à tomada 12 V do veículo.
- ☞ Efectue o arranque do veículo e deixe o motor em funcionamento.



Evite retirar qualquer corpo estranho que tenha penetrado no pneu.



Atenção, este produto é nocivo (ex: etilenoglicol, colofónia...) em caso de ingestão e irritante para os olhos.

Mantenha este produto fora do alcance das crianças.



Não accione o compressor antes de ter ligado o tubo branco à válvula do pneu: o produto de colmatagem espalhar-se-á para o exterior.



- ☞ Coloque o compressor em funcionamento ao deslocar o interruptor **B** para a posição "I" até que a pressão do pneu atinja os 2,0 bars.

O produto de colmatagem é injectado sob pressão no pneu; não desligue o tubo da válvula durante esta operação (risco de salpicos).

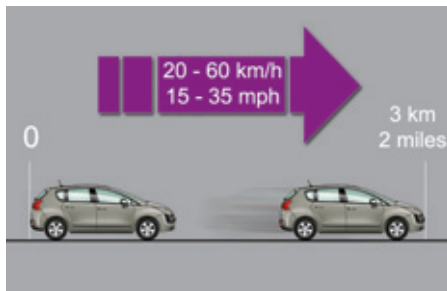

- ☞ Retire o kit e aperte novamente o tampão do tubo branco. Tenha atenção para não sujar o seu veículo com vestígios de líquido. Mantenha o kit ao seu alcance.
- ☞ Coloque o veículo em movimento imediatamente, durante cerca de cinco quilómetros, a velocidade reduzida (entre 20 e 60 km/h), para colmatar o furo.
- ☞ Pare para verificar a reparação e a pressão através do kit.



Se passados entre cinco e sete minutos não atingir a pressão indicada, significa que o pneu não pode ser reparado; consulte a rede PEUGEOT ou uma oficina qualificada para a desempunagem do seu veículo.



Detecção de pressão baixa

Se o veículo esteve equipado com a detecção de pressão baixa, o avisador de pressão baixa estará sempre aceso após a reparação da roda, até à reinicialização do sistema pela rede PEUGEOT ou por uma oficina qualificada.

2. Enchimento



- ☞ Rode o seletor **A** para a posição "Enchimento".
- ☞ Desenrole completamente o tubo preto **H**.
- ☞ Ligue o tubo preto à válvula da roda reparada.



- ☞ Ligue novamente a tomada eléctrica do compressor à tomada de 12 V do veículo.
- ☞ Efectue o arranque do veículo e deixe o motor em funcionamento.



- ☞ Ajuste a pressão através do compressor (para encher: interruptor **B** na posição "I"; para esvaziar: interruptor **B** na posição "O" e prima o botão **C**), em conformidade com a etiqueta de pressão dos pneus do veículo (situada ao nível da porta do condutor).

Uma perda consequente de pressão indica que a fuga não ficou correctamente colmatada, consulte a rede PEUGEOT ou uma oficina qualificada para a desempunagem do veículo.

- ☞ Retire o kit e, em seguida, arrume-o.
- ☞ Conduza a baixa velocidade (80 km/h máx) limitando a cerca de 200 km a distância efectuada.



- ☞ Dirija-se, assim que possível, à rede PEUGEOT ou a uma oficina qualificada.

Informe obrigatoriamente o técnico que utilizou este kit. Após o diagnóstico, o técnico informá-lo-á se o pneu pode ser reparado ou se deve ser substituído.

Remoção do cartucho

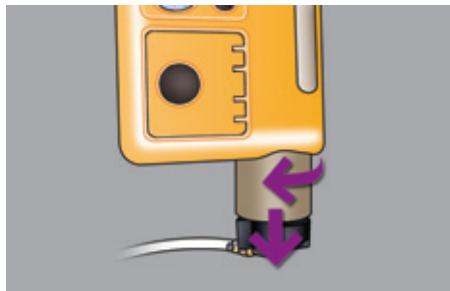

- ☞ Arrume o tubo preto.
- ☞ Desencaixe a base curva do tubo branco.
- ☞ Mantenha o compressor na vertical.
- ☞ Desaperte o cartucho por baixo.



Tenha atenção aos derrames de líquido.

A data limite de utilização do líquido está inscrita no cartucho.

O cartucho de líquido é de utilização única; caso seja encetado, deve ser substituído.

Após utilização, não elimine o cartucho no ambiente, entregue-o à rede PEUGEOT ou a um organismo encarregado de proceder à respectiva recuperação.

Não se esqueça de adquirir um novo cartucho de produto de colmatagem disponível na rede PEUGEOT ou numa oficina qualificada.

Controlo de pressão/ Enchimento ocasional

Pode utilizar igualmente o compressor, sem injeção de produto para:

- controlar ou encher ocasionalmente os pneus,
- encher outros acessórios (bolas, pneus de bicicletas...).



- ☞ Rode o selector **A** para a posição "Enchimento".
- ☞ Desenrole completamente o tubo preto **H**.
- ☞ Ligue o tubo preto à válvula da roda ou do acessório.

Se necessário, monte previamente uma das pontas fornecidas com o kit.

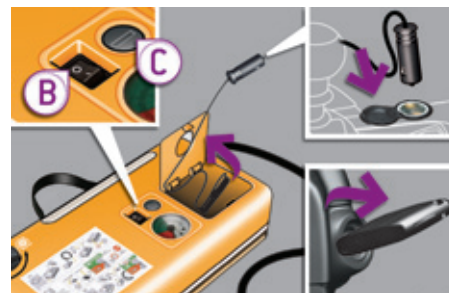

- ☞ Ligue a tomada eléctrica do compressor à tomada 12 V do veículo.
- ☞ Ligue o veículo e deixe o motor em funcionamento.
- ☞ Ajuste a pressão do compressor (para encher: interruptor **B** na posição "I"; para esvaziar: interruptor **B** na posição "O" e pressão no botão **C**), em conformidade com a etiqueta de pressão dos pneus do veículo ou do acessório.
- ☞ Retire o kit e, em seguida, arrume-o.

Com a coluna de graves JBL

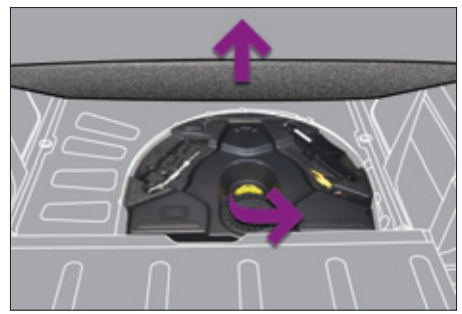

- ☞ Para facilitar o procedimento, retirar o piso móvel da mala,
- ☞ desapertar o parafuso central amarelo,

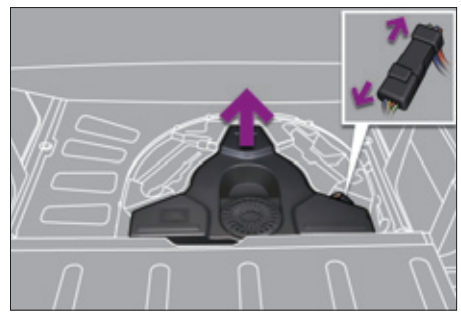

- ☞ retirar a coluna de graves desligando o feixe eléctrico,
- ☞ retirar a caixa de arrumação em poliestireno.

SUBSTITUIR UMA RODA*

Modo operativo de substituição de uma roda defeituosa pela roda sobresselente utilizando as ferramentas fornecidas com o veículo.

Acesso às ferramentas

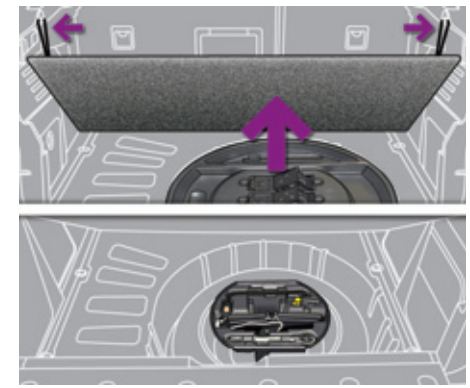

As ferramentas estão instaladas na mala sob o piso.

Para aceder às ferramentas:

- ☞ abrir a mala,
- ☞ colocar o piso da mala móvel inclinado (ver capítulo "As Arrumações"),
- ☞ levantar o piso,
- ☞ imobilizá-lo fixando o seu cordão ao gancho de suporte da prateleira,
- ☞ retirar o compartimento de arrumação em polistireno,
- ☞ desengatar puxando para cima e depois retirar a caixa de suporte contendo as ferramentas.

* Consoante o destino.

Lista das ferramentas*

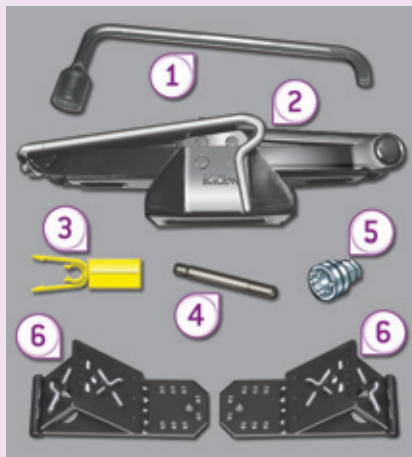

Todas estas ferramentas são específicas do seu veículo. Não as utilize para outros fins.

1. Chave de rodas.
Permite retirar o tampão e os parafusos de fixação da roda.
2. Macaco com manivela integrada.
Permite levantar o veículo.
3. Ferramenta "tampões" de parafusos (consoante equipamento).
Permite retirar os protectores (tampões) dos parafusos das rodas em alumínio.
4. Guia de centragem.
Permite o reposicionamento da roda no cubo para rodas de alumínio.

5. Casquilho para parafuso antirroubo (situado no porta-luvas).
Permite a adaptação da chave de rodas aos parafusos especiais "anti-roubo".
6. Dois calços para imobilizar o veículo.

Outros acessórios



7. Anel amovível de reboque.



Consultar o parágrafo "Rebocar o veículo".



8. Comando de destrancamento de emergência do travão eléctrico.



Ver "O travão de estacionamento eléctrico" no capítulo "Condução".



Roda com tampão

Aquando da desmontagem da roda,

libertar previamente o tampão com a chave de rodas **1** puxando ao nível de passagem da válvula.

Aquando da montagem da roda, voltar a montar o tampão começando por colocar o seu entalhe frente à válvula e premir a sua superfície com a palma da mão.

* Consoante o destino.

Acesso à roda sobresselente*



A roda sobresselente está instalada na mala sob o piso.

Consoante o destino, a roda sobresselente é de chapa, de alumínio ou com dimensões reduzidas.

Para aceder à roda, consultar o parágrafo "Acesso às ferramentas" da página precedente.

Retirar a roda

- ☞ Desaparafusar o parafuso central amarelo.
- ☞ Erguer a roda sobresselente na sua direcção pela parte de trás.
- ☞ Retirar a roda da mala.

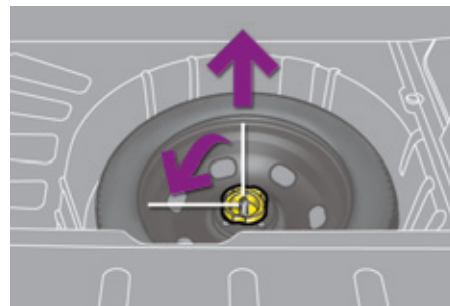

Recolocar a roda

- ☞ Voltar a colocar a roda no seu habitáculo.
- ☞ Desenroscar em algumas voltas o parafuso central amarelo, colocando-o depois no seu lugar ao centro da roda.
- ☞ Apertar a fundo até ao ruído mecânico do parafuso central para manter adequadamente a roda.



- ☞ Voltar a colocar a caixa suporte ao centro da roda e fixá-la.
- ☞ Voltar a colocar no lugar o compartimento de arrumação em polistireno.



Detecção de pressão baixa

A roda sobresselente não possui sensor. A reparação da roda furada deve ser efectuada pela rede PEUGEOT ou por uma oficina qualificada.

* Consoante o destino.

Desmontagem da roda

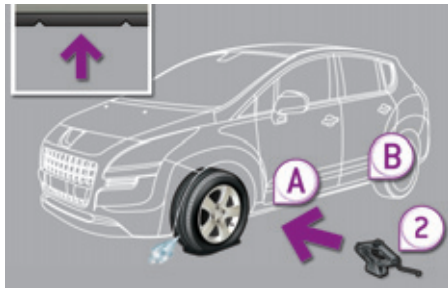

Estacionamento do veículo

Imobilizar o veículo de maneira a não perturbar a circulação: o piso deve ser horizontal, estável e não escorregadio.

Accionar o travão de estacionamento excepto se este estiver programado no modo automático, desligar a ignição e engrenar a primeira velocidade* de maneira a bloquear as rodas.

Verificar o acendimento do avisador de travagem e do avisador **P** no dispositivo do travão de estacionamento.

Colocar um calço, se necessário, sob a roda diagonalmente oposta àquela que se deve substituir.

Assegurar que os ocupantes não se encontram no veículo e se mantêm num local em que seja possível garantir a sua segurança.

Nunca permanecer debaixo de um veículo levantado somente com o macaco. Utilizar uma escora.

* posição **R** para a caixa de velocidades manual pilotada; **P** para a caixa de velocidades automática.

Lista das operações

- ☞ Retirar o tampão em cada um dos parafusos servindo-se da ferramenta **3** (consoante equipamento).
- ☞ Se o veículo estiver equipado, montar o casquilho anti-roubo **5** na chave de rodas **1** para desbloquear o parafuso anti-roubo.
- ☞ Desbloquear os outros parafusos unicamente com a chave de rodas **1**.



- ☞ Colocar o macaco **2** em contacto com um dos dois lugares dianteiros **A** ou traseiros **B** previstos no piso, o mais próximo possível da roda a mudar.
- ☞ Subir o macaco **2** até que a sua base esteja em contacto com o solo. Certificar-se que o eixo da base do macaco está na vertical da posição **A** ou **B** utilizada.

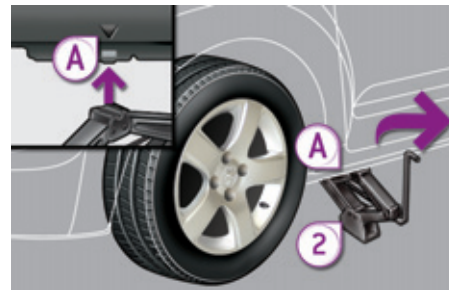

- ☞ Levantar o veículo, até deixar um espaço suficiente entre a roda e o solo, para colocar facilmente em seguida a roda sobresselente (não furada).
- ☞ Retirar os parafusos e conservá-los num lugar limpo.
- ☞ Retirar a roda.



Montagem da roda

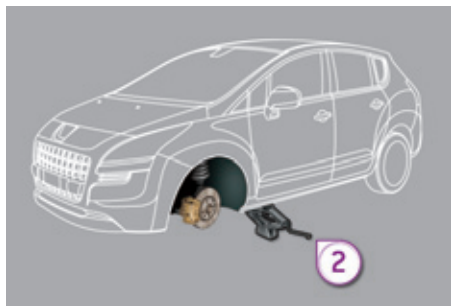

Fixação da roda sobresselente de emergência

Se o seu veículo estiver equipado com rodas de alumínio, é normal constatar, aquando do aperto dos parafusos durante a montagem, que as anilhas não entram em contacto com a roda sobresselente de emergência. A manutenção da roda faz-se pelo apoio cónico de cada parafuso.

Após uma substituição de roda

Para arrumar correctamente o pneu furado na mala, retirar previamente a tampa central. Quando utilizar a roda sobresselente com dimensões reduzidas, não ultrapassar a velocidade de 80 km/h.

Mandar verificar rapidamente o aperto dos parafusos e a pressão da roda sobresselente pela rede PEUGEOT ou por uma oficina qualificada.

Mandar reparar rapidamente o pneu furado e substituí-lo no veículo assim que possível.

Lista das operações

- ☞ Colocar no lugar a roda sobre o eixo com a ajuda da guia de centragem 4.
- ☞ Apertar os parafusos manualmente até ao limite.
- ☞ Efectuar um pré-aperto do parafuso anti-roubo com a chave de rodas 1 equipada com o casquilho anti-roubo 5 (se o seu veículo estiver equipado).
- ☞ Efectuar um pré-aperto dos outros parafusos unicamente com a chave de rodas 1.
- ☞ Baixar inteiramente o veículo.
- ☞ Dobrar o macaco 2 e retirá-lo.



- ☞ Bloquear o parafuso anti-roubo com a chave de rodas 1 equipada com o casquilho anti-roubo 5 (se o seu veículo estiver equipado).
- ☞ Bloquear os outros parafusos unicamente com a chave de rodas 1.
- ☞ Voltar a colocar os tampões em cada um dos tampões de parafusos (consoante o equipamento).
- ☞ Arrumar as ferramentas na caixa de suporte.

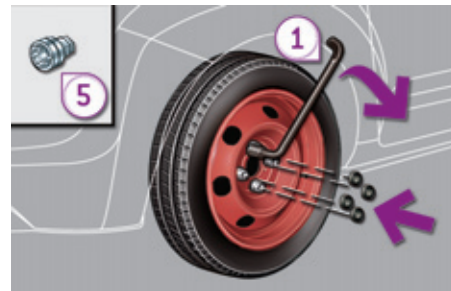

SUBSTITUIR UMA LÂMPADA

Luzes dianteiras

Modelo com luzes de halogéneo

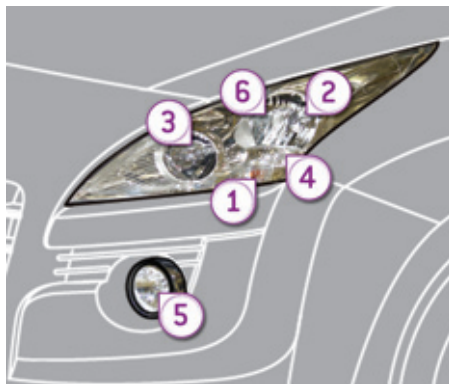

1. Luzes de mudança de direcção (HP24 âmbar-24W).
2. Luzes de cruzamento (médios) (H7-55W).
3. Luzes de estrada (máximos) (H7-55W).
4. Luzes diurnas (HP24-24W).
5. Luzes dianteiras de nevoeiro (PS24-24W).
6. Luzes de presença (mínimos) (W5-5W).

Modelo com luzes de xénon e luzes direccionais

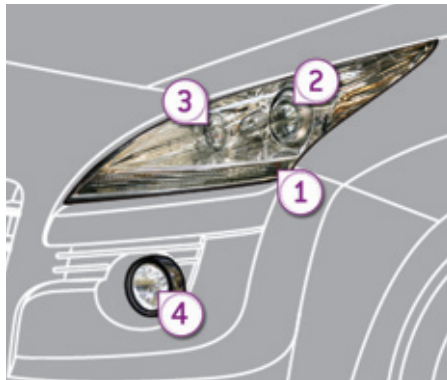

1. Luzes de mudança de direcção (HP24 âmbar-24W).
2. Luzes de cruzamento e de estrada direccionais (D1S-35W).
3. Luzes diurnas/ Luzes de presença (P21/5W).
4. Luzes dianteiras de nevoeiro (PS24-24W).



Risco de electrocução

A substituição de uma lâmpada de xénon (D1S-35W) deve ser efectuada pela rede PEUGEOT ou por uma oficina qualificada.



As luzes encontram-se equipadas com vidros em polícarbonato, revestidos por um verniz protector:

- ☞ **não as limpe com um pano seco ou abrasivo, nem com um detergente ou solvente,**
- ☞ utilize uma esponja e água com sabão,
- ☞ ao utilizar a lavagem de alta pressão em sujidade persistente, não aponte a lança de maneira persistente para os faróis, as luzes e os seus contornos para evitar deteriorar o respectivo verniz e a junta de estanqueidade.

- ☞ Não toque directamente na lâmpada com os dedos, utilize panos que não libertem pêlos.

A substituição de uma lâmpada deve ser efectuada com a luz desligada há alguns minutos (risco de queimadura grave).

É obrigatório utilizar apenas lâmpadas do tipo anti-ultravioletas (UV), para não danificar as luzes.

Substitua sistematicamente uma lâmpada com defeito por uma lâmpada nova com a mesma referência e características.

Substituição das luzes de mudança de direcção e luzes diurnas (modelo com luzes de halogéneo)



Consultar a rede PEUGEOT ou uma oficina qualificada.

Substituição das lâmpadas das luzes de cruzamento (modelo com luzes de halogéneo)

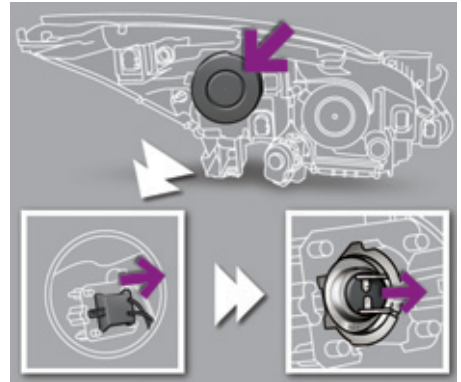

- ☞ Retirar a tampa de plástico de protecção puxando a lingueta.
- ☞ Desligar o conector da lâmpada.
- ☞ Retirar a lâmpada puxando-a e substituí-la.

Para proceder à montagem, efectuar estas operações pela ordem inversa.

Substituição das luzes de estrada e de presença

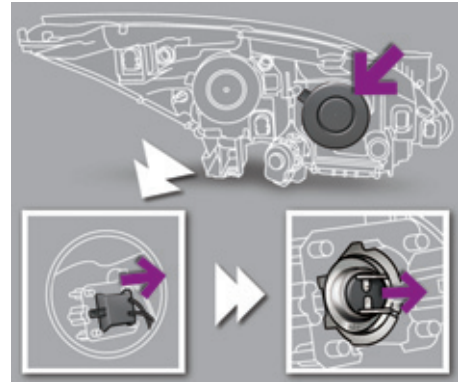

- ☞ Retirar a tampa de plástico de protecção puxando a lingueta.
- ☞ Desligar o conector da lâmpada.
- ☞ Retirar a lâmpada puxando e substituí-la.

Para voltar a montar, efectuar as operações pela ordem inversa.



Substituição das luzes de cruzamento e de estrada (modelo com xénon)

A substituição de uma lâmpada de xénon D1S deve ser efectuada pela rede PEUGEOT ou por uma oficina qualificada visto que existe um risco de electrocussão.

É recomendado substituir as lâmpadas D1S simultaneamente após a falha de uma delas.

Substituição das luzes de presença e luzes diurnas (modelo com xénon)

- ☞ Retirar a tampa plástica de protecção puxando pela lingueta.
- ☞ Desligar o conector da lâmpada.
- ☞ Retirar a lâmpada puxando e substituí-la.

Para a montagem, efectuar as operações no sentido inverso.



Substituição dos indicadores de mudança de direcção

Consultar a rede PEUGEOT ou uma oficina qualificada.

Substituição das luzes de mudança de direcção laterais integradas

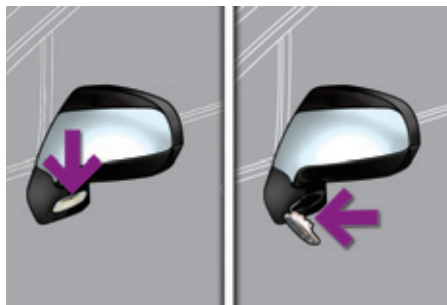

- ☞ Introduzir uma chave de fendas no meio da luz de mudança de direcção lateral entre a mesma e a base do retrovisor.
- ☞ Rodar a chave de fendas para extrair a luz de mudança de direcção lateral e retirá-la.
- ☞ Desligar o conector da luz de mudança de direcção lateral.

Para voltar a montar, efectuar as operações pela ordem inversa.

Para obter ajuda, contactar a rede PEUGEOT ou uma oficina qualificada.



Para a substituição destas lâmpadas, pode consultar a rede PEUGEOT ou uma oficina qualificada.

Substituição das luzes dianteiras de nevoeiro

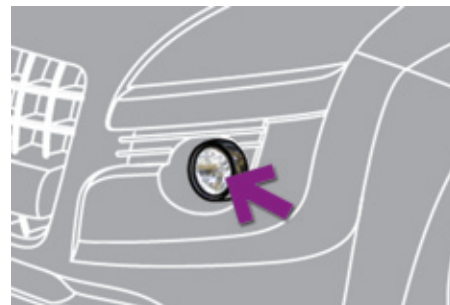

Consulte a rede PEUGEOT ou uma oficina qualificada.

Luzes traseiras

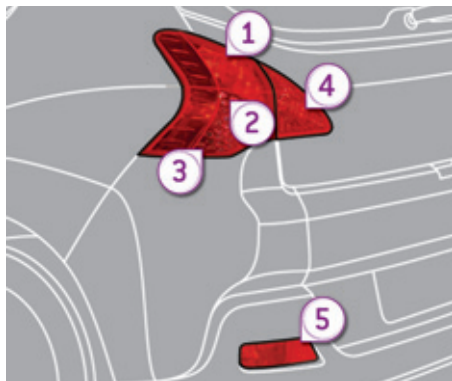

1. Luzes de travagem/de presença (P21-5 W).
2. Luzes de marcha atrás (P21W).
3. Luzes de mudança de direcção (PY21W-21W).
4. Luzes de presença (P5-5W).
5. Luzes de nevoeiro (P21W).

Substituição das luzes de travagem/ presença, marcha-atrás e mudança de direcção

- ☞ Retirar a tampa de plástico.
- ☞ Retirar as duas porcas de fixação da luz.
- ☞ Retirar cuidadosamente o farol a partir do exterior.
- ☞ Desligar o conector da luz.

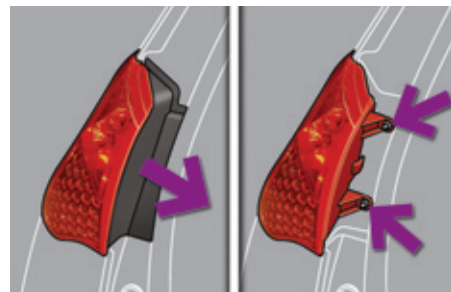

- ☞ Premir as seis linguetas e retirar o casquilho da lâmpada.

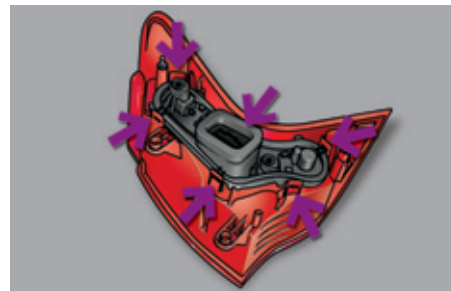

- ☞ Rodar um quarto de volta a lâmpada e substituí-la.

Para voltar a montar, efectuar as operações pela ordem inversa.

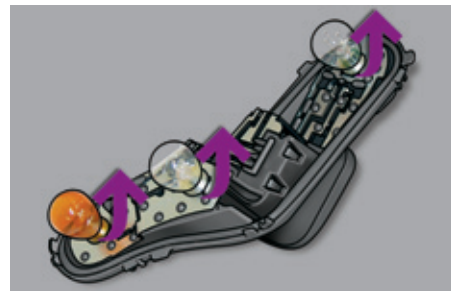

Substituição das luzes de presença (mala)



- ☞ Abrir a mala.
- ☞ Retirar a tampa de plástico com a ajuda de uma chave de fendas.
- ☞ Retirar a porca de fixação da luz.
- ☞ Rodar um quarto de volta a lâmpada e substituí-la.

Para a montagem, efectuar as operações pela ordem inversa.

Substituição das luzes de nevoeiro

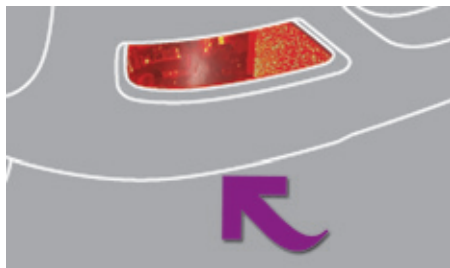

- ☞ Passar a mão pelo pára-choques.
- ☞ Rodar um quarto de volta a lâmpada e substituí-la.

Substituição da terceira luz de travagem

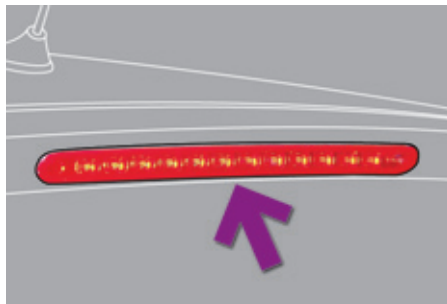

- ☞ Abra a mala e retire a junta superior.
- ☞ Desaperte as duas porcas.
- ☞ Pressione as hastes roscadas ao mesmo tempo que segura no farolim pelo lado exterior.
- ☞ Desligue o conector e retire o tubo do lava-vidros.

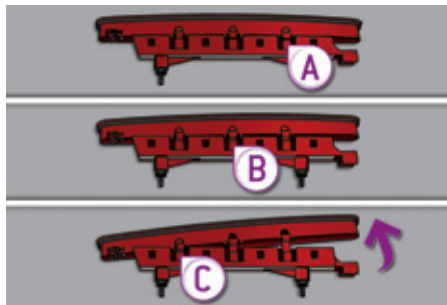

- ☞ Pressione os pares de grampos **A**, de seguida, **B** e depois **C**, para desengatar e aceder ao porta-lâmpadas.

Substituição das luzes da chapa de matrícula (W 5-5 W)



- ☞ Inserir uma chave de parafusos num dos orifícios exteriores da parte transparente.
- ☞ Puxar para fora para desengatar.
- ☞ Retirar a parte transparente.
- ☞ Retirar a lâmpada e substituí-la.

SUBSTITUIR UM FUSÍVEL

Procedimento para substituir um fusível avariado por um novo para solucionar uma falha na função correspondente.



Acesso às ferramentas

A pinça de extracção dos fusíveis está instalada na parte traseira da tampa da caixa de fusíveis do painel de bordo.

Para aceder:

- ☞ retirar totalmente a tampa,
- ☞ retirar a pinça.

Substituir um fusível

Antes de substituir um fusível, é necessário conhecer a causa da avaria e solucioná-la.

- ☞ Retirar o fusível avariado observando o estado do respectivo filamento.



Bom

Mau

- ☞ Utilizar a pinça especial para extrair o fusível do respectivo compartimento.
- ☞ Substituir sempre o fusível avariado por um novo com intensidade equivalente.
- ☞ Verificar a correspondência entre o número gravado na caixa, a intensidade gravada na parte de baixo e as tabelas que se seguem.



Instalação de acessórios eléctricos

O circuito eléctrico do veículo foi concebido para funcionar com equipamentos de série ou opcionais. Antes de instalar outros equipamentos ou acessórios eléctricos no veículo, consultar a rede PEUGEOT ou uma oficina qualificada.



A PEUGEOT declina toda a responsabilidade por custos associados à reparação do veículo ou avarias resultantes da instalação de acessórios auxiliares não fornecidos, não recomendados pela PEUGEOT e não instalados de acordo com as indicações, em particular quando o consumo do conjunto de aparelhos suplementares ligados ultrapassar os 10 miliamperes.

Fusíveis no painel de bordo

A caixa de fusíveis encontra-se na parte inferior do painel de bordo (lado esquerdo).



Tabela de fusíveis

Fusível N.º	Intensidade (A)	Funções
F1	15	Limpa-vidros traseiro
F2	-	Não utilizado.
F3	5	Calculador dos airbags.
F4	10	Retrovisor interior electrocrómico, ar condicionado, caixa de comutação e de protecção, multimédia traseira.
F5	30	Elevador dos vidros sequencial dianteiro.
F6	30	Elevador dos vidros sequencial traseiro.
F7	5	Luzes do tejadilho dianteiras e traseiras, leitores de cartões, luz de leitura, iluminação da pala para o sol, iluminação do porta-luvas, iluminação apoio de braços, comando relé 12 V da mala.

Acesso aos fusíveis

☞ ver o parágrafo "Acesso às ferramentas".

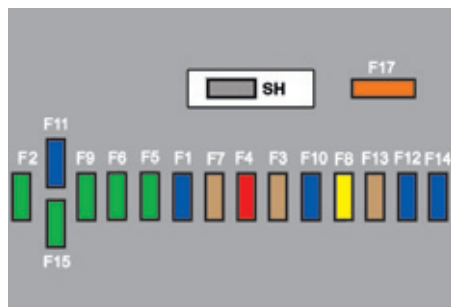
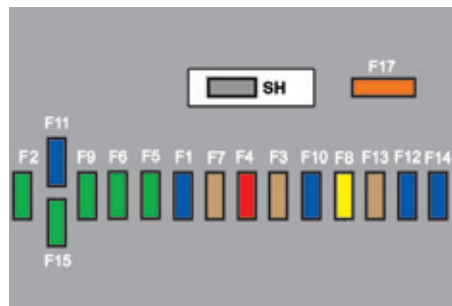

Fusível N.º	Intensidade (A)	Funções
F8	20	Auto-rádio, radiotelefone, carregador de CDs, ecrã multifunções, detecção de pressão baixa dos pneus, sirene de alarme, calculador de alarme, caixa telemática, módulo de serviço (com WIP Com 3D).
F9	30	Tomada de 12 V dianteira, isqueiro, tomada 12 V traseira.
F10	15	Comandos sob o volante.
F11	15	Contactora anti-roubo de corrente fraca.
F12	15	Presença de reboque, sensor de chuva/luminosidade, alimentação fusíveis F32, F34, F35.
F13	5	Caixa de serviço ao motor, calculador de airbags.
F14	15	Quadro de bordo, ecrã do quadro de bordo, alimentação fusível F33.
F15	30	Trancamento e supertrancamento.
F17	40	Desembaciador do óculo traseiro, alimentação fusível F30.
SH	-	Derivação PARC.

Fusível N°	Intensidade (A)	Funções
F29	-	Não utilizado.
F30	5	Retrovisores exteriores aquecidos.
F31	30	Tomada 12 V mala.
F32	5	Alavanca de velocidades caixa manual assistida.
F33	10	Apresentação visual, kit de mãos-livres, ar condicionado.
F34	5	Ecrã avisadores de cinto de segurança.
F35	10	Ajuda ao estacionamento, autorização amplificador HI-FI.
F36	10	Calculador caixa de serviço reboque, painel da porta do condutor.
F37	20	Amplificador Hi-Fi
F38	30	Banco eléctrico do condutor.
F39	20	Cortina do tecto em vidro panorâmico.
F40	-	Não utilizado.

Fusíveis no compartimento do motor

A caixa de fusíveis encontra-se no compartimento do motor junto à bateria (lado esquerdo).

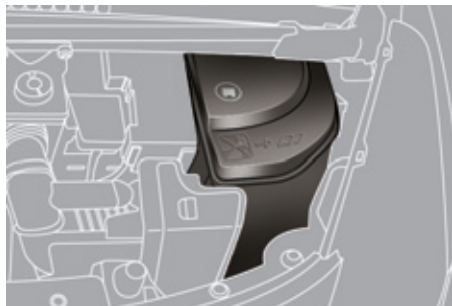

Acesso aos fusíveis

- ☞ Desapertar a tampa.
- ☞ Substituir o fusível (ver o parágrafo correspondente).
- ☞ Após a intervenção, fechar cuidadosamente a tampa para garantir o isolamento da caixa de fusíveis.



Tabela de fusíveis

Fusível N.º	Intensidade (A)	Funções
F1	20	Alimentação do calculador do motor, electroválvulas da bomba de injeção e EGR (2 l HDI), injectores (2 l HDI).
F2	15	Avisador sonoro.
F3	10	Lava-vidros dianteiro/traseiro.
F4	10	Luzes diurnas.
F5	15	Electroválvulas de purga do cárter, descarga da turbina e regulação da pressão Turbo (1,6 l THP), aquecedor do vapor de óleo (1,6 l THP), aquecedor de gasóleo (1,6 l HDI).
F6	10	Tomada diagnóstico, luzes direccionais, bomba filtro de partículas (Diesel), "Distance alert", detector nível de água no motor, comando de regulação dos retrovisores.
F7	10	Calculador da direcção assistida, caixa de velocidades automática, motor de altura dos luzes direccionais.
F8	20	Comando do motor de arranque.
F9	10	Contactores pedais da embraiagem e travão.
F10	30	Accionadores do calculador do motor (gasolina: bobinas de ignição, electroválvulas, sondas de oxigénio, injectores, aquecedores, bomba de combustível, termóstato pilotado) (Diesel: electroválvulas, aquecedores).
F11	40	Pulsor do ar condicionado.



Fusível N.º	Intensidade (A)	Funções
F12	30	Velocidade reduzida/elevada do limpa-vidros dianteiro.
F13	40	Alimentação da caixa de serviço inteligente (+ após contacto).
F14	30	Bomba de ar.
F15	10	Luz de estrada direita (máximos).
F16	10	Luz de estrada esquerda.
F17	15	Luz de cruzamento esquerda (médios).
F18	15	Luz de cruzamento direita.
F19	15	Aquecedor do vapor de óleo (1,6 l VTi), electroválvula de regulação da pressão do turbo (Diesel), detector nível de água no motor (Diesel).
F20	10	Termóstato pilotado, electroválvulas de distribuição variável, electroválvula de regulação de pressão Turbo (Diesel), detector do nível de água do motor (Diesel).
F21	5	Alimentação do relé do grupo moto-ventilador, comando do relé Valvetronic (1,6 l VTi, arrefecimento Turbo (1,6 l THP), debímetro de ar (1,6 l HDI).



Tabela de fusíveis mini e médios por cima da bateria

Fusível N.º	Intensidade (A)	Funções
F1	-	Não utilizado.
F2	5	Contactora bifunção do travão.
F3	5	Caixa carga da bateria.
F4	25	Electroválvulas ABS/ESP.
F5	5	Calculador ABS/ESP.
F6	15	Caixa de velocidades automática, caixa de velocidades manual assistida.
F7*	80	Grupo electrobomba direcção assistida.
F8*	60	Grupo moto-ventilador.
F9*	80/30	Caixa de pré-aquecimento (Diesel), motor eléctrico Valvetronic (1,6 THP).
F10*	40	Grupo electrobomba ABS/ESP.
F11*	100	Caixa de comutação e de protecção.
F12*	30	Grupo electrobomba caixa de velocidades manual assistida.

Tabela dos fusíveis máxi

Fusível N.º	Intensidade (A)	Funções
MF1*	-	Não utilizado.
MF2*	30	Caixa de serviço reboque.
MF3*	50	Caixa de fusíveis do habitáculo.
MF4*	80	Caixa de serviço inteligente.
MF5*	80	Caixa de serviço inteligente.
MF6*	30	Travão de estacionamento eléctrico.
MF7*	30	Bancos aquecidos dianteiros.
MF8*	20	Lava-faróis.

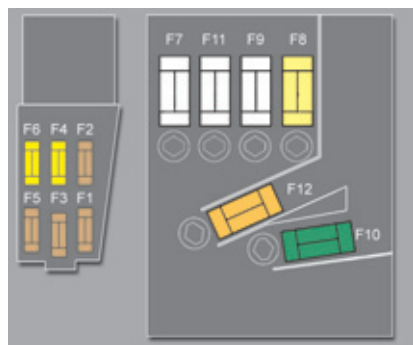
* Os fusíveis máxi e alguns fusíveis constituem uma protecção suplementar dos sistemas eléctricos. Qualquer intervenção nestes fusíveis deve ser efectuada pela rede PEUGEOT ou por uma oficina qualificada.

BATERIA 12 V

Modo operativo para recarregar a sua bateria descarregada ou para arrancar o motor a partir de uma outra bateria.

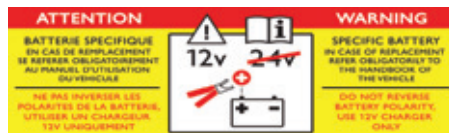

A presença desta etiqueta indica a utilização de uma bateria de chumbo de 12 V de tecnologia e características específicas, que necessita, se for desligada ou substituída, de uma intervenção realizada numa oficina qualificada ou pela rede PEUGEOT.

O incumprimento destas instruções poderá dar origem a um desgaste prematuro da bateria.

Após a montagem da bateria, o Stop & Start ficará activo apenas após uma duração de algumas horas, dependendo das condições climáticas e do estado de carga da bateria (até cerca de 8 horas).

A recarga da bateria do Stop & Start não necessita que esta seja desligada.

Acesso à bateria

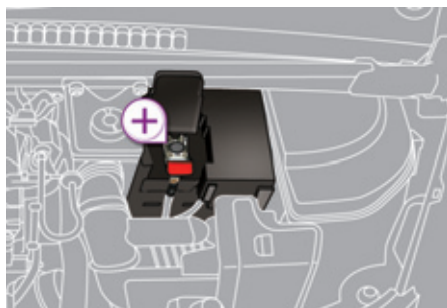

A bateria está situada sob o capot motor.

Para aceder à mesma:

- ☞ abrir o capot com o manípulo interior, exterior em seguida,
- ☞ fixar o equilibrador do capot,
- ☞ retirar a tampa de protecção plástica para aceder aos 2 terminais.
- ☞ desencaixar a caixa de fusíveis para retirar a bateria, se necessário.

Arrancar a partir de uma outra bateria

- ☞ Conectar o cabo vermelho ao terminal (+) da bateria avariada **A**, depois ao terminal (+) da bateria auxiliar **B**.
- ☞ Conectar uma extremidade do cabo verde ou preto ao terminal (-) da bateria auxiliar **B**.
- ☞ Conectar a outra extremidade do cabo verde ou preto no ponto de massa **C** do seu veículo (suporte motor).

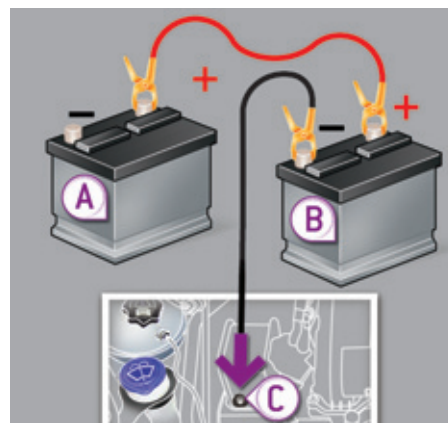
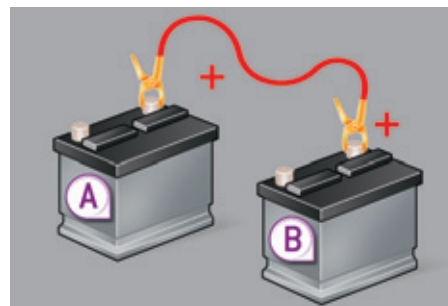

- ☞ Accionar o motor de arranque, deixar funcionar o motor.
- ☞ Esperar o regresso ao ralenti e desligar os cabos.

Desligar os cabos

- Eleve a manípulo de bloqueio ao máximo.

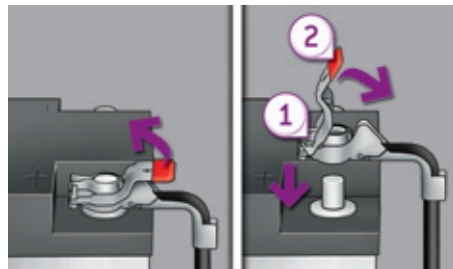

Ligar os cabos

- Posicione a braçadeira 1 aberta do cabo no terminal (+) da bateria.
- Pressione verticalmente a braçadeira 1 para a posicionar correctamente contra a bateria.
- Bloqueie a braçadeira, afastando a argola de posicionamento e baixando o manípulo 2.

Não force o manípulo, uma vez que se a braçadeira estiver posicionada incorrectamente o bloqueio é impossível; recomece o procedimento.

Recarregar a bateria com um carregador de bateria

- Desligar a bateria do veículo.
- Respeitar as instruções de utilização fornecidas pelo fabricante do carregador.
- Voltar a ligar começando pelo terminal (-).
- Verificar a limpeza dos terminais e das braçadeiras. Se estiverem cobertos com sulfato (depósito esbranquiçado ou esverdeado), devem ser desmontados e limpos



As baterias possuem substâncias nocivas, tais como o ácido sulfúrico e o chumbo. Devem ser eliminadas consoante os requisitos legais e não devem ser, em caso algum, eliminadas juntamente com o lixo doméstico.

Entregar as pilhas e as baterias usadas num ponto de colecta especial.



Aconselhamos, aquando de uma paragem prolongada para além de um mês, desligar a bateria.



Não desligar as braçadeiras com o motor em movimento. Não recarregar as baterias sem ter desligado as braçadeiras.

Não empurrar o veículo para fazer arrancar o motor, caso tenha uma caixa manual pilotada de 6 velocidades ou uma caixa automática.

Antes de desligar

Antes de desligar a bateria, deve esperar 2 minutos após o corte da ignição.

Fechar os vidros e as portas antes de desligar a bateria.

Após voltar a ligar

Depois de qualquer nova ligação da bateria, ligar o contacto e esperar 1 minuto antes do arranque, para permitir a inicialização dos sistemas electrónicos. Todavia, se após esta manipulação subsistirem ligeiras perturbações, consultar a rede PEUGEOT ou uma oficina qualificada.

Consultando o respectivo capítulo, deve efectuar por si próprio a reinicialização:

- a chave de telecomando,
- a cortina de ocultação do tecto de vidro panorâmico,
- o sistema de navegação integrado GPS.

MODO DE CORTE DE ENERGIA

Sistema que gere a utilização de determinadas funções em relação ao nível de energia restante na bateria.

Com o veículo em movimento, o corte de energia neutraliza temporariamente algumas funções, tais como o ar condicionado, a descongelação do óculo traseiro...

As funções neutralizadas são reactivadas automaticamente assim que as condições o permitirem.

MODO ECONOMIA DE ENERGIA

Sistema que gere a duração de certas funções para preservar uma carga suficiente da bateria.

Depois da paragem do motor, são ainda utilizáveis, por um período acumulado máximo de cerca de trinta minutos, funções como o sistema áudio e a telemática, os limpa-vidros, as luzes de cruzamento, as luzes do tecto...

Este tempo pode ser fortemente reduzido se a carga da bateria estiver fraca.

Entrada no modo

Uma vez passado esse tempo, uma mensagem de entrada em modo economia de energia aparece no ecrã e as funções activas são postas em suspenso.



Se uma comunicação telefónica tiver sido iniciada ao mesmo tempo:

- esta poderá ser mantida durante 5 minutos com o kit de mãos livres do seu WIP Sound ou do seu WIP Nav,
- esta poderá, todavia, ser terminada normalmente com o WIP Com 3D.

Saída do modo

Essas funções serão reactivadas automaticamente na próxima utilização do veículo.

Para retomar o uso imediato destas funções, coloque o motor em funcionamento e deixe-o a funcionar durante, pelo menos, 5 minutos.



Respeitar os tempos de arranque do motor para garantir um carregamento correcto da bateria.

Não utilizar de forma repetida e continuar o novo arranque do motor para recarregar a bateria.

Uma bateria descarregada não permite o arranque do motor (ver parágrafo "Bateria").

SUBSTITUIR UMA ESCOVA DO LIMPA-VIDROS



Antes de proceder à desmontagem de uma escova dianteira

- ☞ No minuto após desligar a ignição, accione o comando do limpavidros para posicionar as escovas no centro do pára-brisas.

Desmontagem

- ☞ Eleve o braço correspondente.
- ☞ Desencaixe a escova e retire-a.

Montagem

- ☞ Instale a nova escova correspondente e fixe-a.
- ☞ Rebata o braço com precaução.

Após a montagem de uma escova dianteira

- ☞ Ligue a ignição.
- ☞ Accione novamente o comando do limpavidros para arrumar as escovas.

REBOQUE DO VEÍCULO

Modo operativo para fazer rebocar o seu veículo ou rebocar um outro veículo com um dispositivo mecânico amovível.

Acesso às ferramentas



O anel de reboque está instalado na mala, sob o piso.

Para aceder ao mesmo:

- ☞ abrir a mala,
- ☞ levantar o piso,
- ☞ imobilizá-lo fixando os cordões aos ganchos de suporte da chapeleira,
- ☞ retirar o compartimento em poliestireno,
- ☞ retirar o anel de reboque da caixa de suporte.

Rebocar o seu veículo



- ☞ No pára-choques dianteiro, libertar a tampa premindo a parte inferior.
- ☞ Enroscar o anel de reboque até ao limite.
- ☞ Instalar a barra de reboque.
- ☞ Acender o sinal de perigo no veículo rebocado.



- ☞ Colocar a alavanca de velocidades em ponto morto (posição **N** para a caixa manual pilotada ou automática).

O não respeito desta particularidade pode originar a deterioração de determinados componentes de travagem e a ausência de assistência à travagem aquando do arranque do motor.

Rebocar um outro veículo

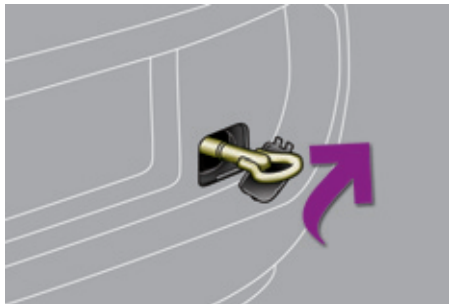

- ☞ No pára-choques dianteiro, libertar a tampa premindo a parte inferior.
- ☞ Enroscar o anel de reboque até ao limite.
- ☞ Instalar a barra de reboque.
- ☞ Acender o sinal de perigo no veículo rebocado.

Instruções gerais

Respeite a legislação em vigor no seu país.

Certifique-se de que o peso do veículo tractor é superior ao peso do veículo rebocado.

O condutor deve permanecer no volante do veículo rebocado.

A circulação na auto-estrada e na via rápida é proibida aquando de um reboque.

Aquando de um reboque com as quatro rodas no solo, utilize sempre uma barra de reboque homologada; as cordas e as correias são proibidas

Aquando de um reboque com o motor desligado, deixa de existir assistência de travagem e de direcção.

Nos casos seguintes, contacte um profissional para efectuar o reboque:

- veículo avariado na auto-estrada ou na via rápida,
- impossibilidade de colocar a caixa de velocidades em ponto morto, de desbloquear a direcção, de desactivar o travão de estacionamento,
- reboque apenas com duas rodas no solo,
- ausência de barra de reboque homologada...

ENGATE DE UM REBOQUE, DE UMA CARAVANA...

Dispositivo mecânico adaptado ao engate de um reboque ou de uma caravana com uma sinalização e iluminação complementares.



O seu veículo foi concebido essencialmente para o transporte de pessoas e de bagagens mas pode ser também utilizado para puxar um reboque.



Recomendamos que utilize engates e ramais de origem PEUGEOT testados e homologados desde a concepção do seu veículo e confie a montagem deste dispositivo à rede PEUGEOT ou a uma oficina qualificada.

Em caso de montagem fora da rede PEUGEOT, esta deve ser obrigatoriamente efectuada seguindo as instruções do construtor.

A condução com reboque submete o veículo tractor a solicitações mais significativas e exige do condutor uma atenção particular.

Conselhos de condução

Distribuição das cargas:

☞ Distribua a carga no reboque para que os objectos mais pesados fiquem o mais perto possível do eixo e o peso sobre a lança se aproxime do máximo autorizado, sem o ultrapassar.

A densidade do ar diminui com a altitude, reduzindo dessa forma o desempenho do motor. É preciso reduzir a carga máxima rebocável 10 % por cada 1 000 m de altitude.



Consulte o capítulo "Características técnicas" para conhecer os pesos e as cargas rebocáveis em função do seu veículo.

Vento lateral

☞ Tenha em consideração o aumento da sensibilidade ao vento.

Arrefecimento

Rebocar numa inclinação aumenta a temperatura do líquido de arrefecimento.

Uma vez que o ventilador é accionado electricamente, a sua capacidade de arrefecimento não depende do regime do motor.

☞ Para diminuir o regime do motor, reduza a velocidade.

A carga máxima rebocável numa inclinação prolongada depende da inclinação e da temperatura exterior.

Em qualquer caso, preste atenção à temperatura do líquido de arrefecimento.



☞ Se a luz de alerta e a luz avisadora **STOP** se acenderem, pare o veículo e desligue o motor assim que possível.

Travões

Com um engate de reboque a distância de travagem aumenta.

Para limitar o aquecimento dos travões, nomeadamente em descidas tipo montanha, é recomendada a utilização do travão motor.

Pneus

☞ Verifique a pressão dos pneus do veículo tractor e do reboque respeitando as pressões recomendadas.

Iluminação:

☞ Verifique a sinalização eléctrica do reboque.



A ajuda ao estacionamento em marcha-atrás será neutralizada automaticamente em caso de utilização de um reboque de origem PEUGEOT.

INSTALAÇÃO DAS BARRAS DE TEJADILHO



Para instalar barras de tejadilho transversais, utilizar as quatro fixações rápidas previstas para o efeito:

- ☞ levantar as tampas de ocultação,
- ☞ abrir as chapas de fixação em cada barra utilizando a chave,
- ☞ colocar cada fixação na respectiva posição e aparafusá-las passo a passo ao tejadilho,
- ☞ assegure-se de que as barras do tecto estão fixadas correctamente (abanando-as),
- ☞ fechar as chapas de fixação a cada barra utilizando a chave.



Peso máximo autorizado no porta-bagagens de tejadilho, para uma altura de carregamento não ultrapassando os 40 cm (excepto para o suporte de bicicletas): **65 kg**.

Se a altura ultrapassar os 40 cm, adaptar a velocidade do veículo em função do perfil da estrada, no sentido de não provocar danos nas barras do tejadilho e nas fixações do mesmo.

Queira informar-se acerca das legislações nacionais para poder respeitar a regulamentação do transporte de objectos mais longos que o veículo.

PROTECÇÃO CONTRA O FRIO

Dispositivo amovível que permite evitar a acumulação de neve ao nível do ventilador de arrefecimento do radiador.

Antes de qualquer manuseamento, certifique-se de que o motor e o ventilador estão desligados. Para a montagem e desmontagem, é aconselhável dirigir-se à rede PEUGEOT ou a uma oficina qualificada.

Montagem

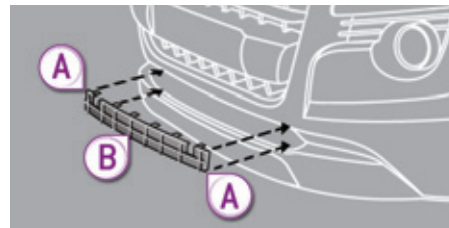

- ☞ Posicionar a protecção à frente da parte de baixo do pára-choques dianteiro (não utilizar o local de instalação superior da grelha de ventilação).
- ☞ Premir as extremidades **A** para apertar os grampos de fixação.
- ☞ Premir o centro **B** para concluir o aperto dos grampos de fixação.

Desmontagem

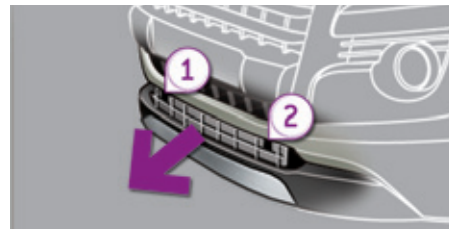

- ☞ Puxar a protecção contra o frio com a ajuda dos entalhes **1** e depois **2** situados nas extremidades da peça. Não esquecer de retirar a protecção contra o frio quando:
 - a temperatura exterior for superior a 10° C,
 - em caso de reboque,
 - a uma velocidade superior a 120 km/h.

ACESSÓRIOS

É proposta, pela rede PEUGEOT, uma vasta gama de acessórios e de peças de origem.

Estes acessórios e peças são testados e aprovados tanto em fiabilidade como em segurança.

Todos eles se encontram adaptados ao seu veículo e beneficiam da referência e garantia PEUGEOT.

"Solução de transporte":

Para o lazer: barras do tejadilho, suporte para bicicletas sobre reboque, suporte para bicicletas nas barras do tejadilho, suporte para esquis, mala do tecto, sobreelevações e cadeiras para crianças, cortinas laterais, arrumos sob a prateleira.

Os ganchos de reboque têm de ser imperativamente montados pela Rede PEUGEOT.

"Estilo":

capas para os bancos compatíveis com os airbags laterais, punho da alavanca em pele, luzes de nevoeiro, deflectores das portas, becquet, palas pára-lamas, jantes em alumínio, tampões, coquilhas dos puxadores das portas cromadas.

"Segurança":

alarme anti-roubo, gravação de vidros, anti-roubos de rodas, estojo de primeiros socorros, teste de alcoolémia, triângulo de pré-sinalização, colete de segurança de alta visibilidade, sistema de localização de veículo roubado, grelha para o transporte de cães, correntes para a neve...

"Protecção":

tapetes*, tabuleiro para a mala, rede de retenção, cabide fixado nos encostos de cabeça, soleira das portas em aço inoxidável ou carbono.

"Multimédia":

auto-rádios, amplificadores, navegações, kit mãos livres, carregador de CD, altifalantes, leitor DVD, kit de ligação para o leitor MP3 ou leitor móvel de CDs, USB Box, ajuda ao estacionamento dianteiro e traseiro, auricular sem fios Bluetooth adicional, carregador eléctrico para auricular de áudio Bluetooth.



Instalação de emissores de rádio-comunicação

Antes da instalação de emissores de radio-comunicação como pós-equipamento, com antena exterior no seu veículo, poderá consultar a rede PEUGEOT que lhe informará as características dos emissores (banda de frequência, potência de saída máxima, posição da antena, condições específicas de instalação) que podem ser montadas, de acordo com a Directiva de Compatibilidade Electromagnética Automóvel (2004/104/CE).



Consoante a legislação em vigor nos países, os coletes de segurança de alta visibilidade, os triângulos de pré-sinalização, as lâmpadas e fusíveis de substituição podem ser obrigatórios a bordo do veículo.



A colocação de um equipamento ou de um acessório eléctrico não referenciado pela PEUGEOT pode originar uma avaria no sistema electrónico do seu veículo e um consumo excessivo.

Agradecemos que tenha esta precaução em atenção e aconselhamo-lo a contactar um representante da marca PEUGEOT para que lhe apresente a gama dos equipamentos ou acessórios referenciados.

Pode igualmente obter produtos de limpeza e manutenção (exterior e interior) produtos de reposição do nível (líquido de lava-vidros) e de recargas (cartucho para kit de reparação provisória dos pneus...) a partir da Rede PEUGEOT.

- * Para evitar qualquer risco de bloqueio dos pedais:
- zelar pelo posicionamento correcto e a fixação adequada do tapete,
 - nunca sobrepor vários tapetes.

MOTORIZAÇÕES E CAIXAS DE VELOCIDADES

Motores a gasolina	1,6 litros VTi 120 cv	1,6 litros THP 156 cv	
Caixa de velocidades	Manual (5 velocidades)	Manual (6 velocidades)	Automática (6 velocidades)
Cilindrada (cm ³)	1 598	1 598	
Diâmetro x curso (mm)	77 x 85,8	77 x 85,8	
Pot. máx: norma CE (kW)	88	115/110-120*	
Regime de pot. máx. (rpm)	6 000	6 000	
Binário máx.: norma CE (Nm)	160	240	
Regime de binário máx. (rpm)	4 250	1 400	
Combustível sem chumbo	Sem chumbo	Sem chumbo	
Catalisador	sim	sim	
CAPACIDADES DE ÓLEO (em litros)			
Motor (com troca de filtro)	4,25	4,25	

* Grande exportação.

PESOS E CARGAS REBOCÁVEIS (em kg)

Motores a gasolina	1,6 litros VTi 120 cv		1,6 litros THP 156 cv	
	Manual (5 velocidades)	Manual (6 velocidades)	Manual (6 velocidades)	Automática (6 velocidades)
- Tara	1 399	1 459		1 480
- Peso em ordem de marcha*	1 474	1 534		1 555
- Carga útil	621		561	
- Peso máximo tecnicamente admissível em carga (MTAC)	2 020	2 020		2 030
- Peso total de circulação autorizado (MTRA) em inclinação 12 %	3 220	3 426		3 530/2830***
- Reboque com travão (no limite de MTRA) em inclinação 10 % ou 12 %	1 200		1 400/800***	
- Reboque com travão** (com relação de carga dentro dos limites de MTRA)	1 500		1 500	
- Reboque sem travão	735		750	
- Peso recomendado no ponto de engate	70		70	

Os valores de MTRA e de cargas rebocáveis indicadas são válidas para uma altitude máxima de 1 000 metros; a carga rebocável mencionada deve ser reduzida em 10 % por incrementos de 1 000 metros suplementares.

No caso de um veículo tractor, é proibido ultrapassar a velocidade de 100 km/h (respeitar a legislação em vigor no país em utilização).

Temperaturas exteriores elevadas podem originar o baixo desempenho do veículo para proteger o motor; quando a temperatura exterior for superior a 37 °C, deve limitar o peso rebocado.

* O peso em ordem de marcha é igual à tara + condutor (75 kg).

** O peso de reboque com travões pode ser aumentado, de acordo com o limite de MTRA, desde que se reduza a MTAC do veículo tractor; atenção, o reboque com o veículo tractor pouco carregado pode diminuir a respectiva aderência à estrada.

*** Grande exportação.

MOTORIZAÇÕES E CAIXAS DE VELOCIDADES

Motor Diesel	1,6 litros Turbo e-HDI 110 cv		2 litros Turbo HDi 150 cv	2 litros Turbo HDi 163 cv
Caixa de velocidades	Manual (6 velocidades)	Manual assistida (6 velocidades)	Manual (6 velocidades)	Automática (6 velocidades)
Cilindrada (cm ³)	1 560		1 997	
Diâmetro x curso (mm)	75 x 88,3		85 x 88	
Pot. máx: norma CE (kW)	82		110/120	
Regime de pot. máx. (rpm)	4 000		3 750	
Binário máx.: norma CE (Nm)	270		320/340	
Regime de binário máx. (rpm)	1 750		2 000	
Combustível	Gasóleo		Gasóleo	
Catalisador	sim		sim	
Filtro de partículas	sim		sim	
CAPACIDADES DE ÓLEO (em litros)				
Motor (com troca de filtro)	3,75		-	

PESOS E CARGAS REBOCÁVEIS (em kg)

Motores Diesel	1,6 litros Turbo e-HDi 110 cv			2 litros Turbo HDi 150 cv	2 litros Turbo HDi 163 cv
	Manual (6 velocidades)	Manual assistida (6 velocidades)	Manual assistida (6 velocidades) Score	Manual (6 velocidades)	Automática (6 velocidades)
- Tara		1 421		1 529	1 539
- Peso em ordem de marcha*		1 497		1 604	1 614
- Carga útil		609		557	566
- Peso máximo tecnicamente admissível em carga (MTAC)		2 030		2 086	2 105
- Peso total de circulação autorizado (MTRA) em inclinação 12 %	3 130		2 920	3 480	3 500
- Reboque com travão (no limite de MTRA) em inclinação 10 % ou 12 %	1 100		890		1 400
- Reboque com travão ** (com relação de carga dentro dos limites de MTRA)	1 300		1 090		1 500
- Reboque sem travão		745			750
- Peso recomendado no ponto de engate		70			70

Os valores de MTRA e de cargas rebocáveis indicadas são válidas para uma altitude máxima de 1 000 metros; a carga rebocável mencionada deve ser reduzida em 10 % por incrementos de 1 000 metros suplementares.

No caso de um veículo tractor, é proibido ultrapassar a velocidade de 100 km/h (respeitar a legislação em vigor no país em utilização).

Temperaturas exteriores elevadas podem originar o baixo desempenho do veículo para proteger o motor; quando a temperatura exterior for superior a 37 °C, deve limitar o peso rebocado.

* O peso em ordem de marcha é igual à tara + condutor (75 kg).

** O peso de reboque com travões pode ser, de acordo com o limite de MTRA, aumentado desde que se reduza a MTAC do veículo tractor; atenção, o reboque com o veículo tractor pouco carregado pode degradar a respectiva aderência à estrada.

PESOS E CARGAS REBOCÁVEIS 3008 VU (em kg)

Motor	1,6 litros Turbo e-HDi 110 cv		2 litros Turbo HDi 150 cv	
	Manual (6 velocidades)	Manual assistida (6 velocidades) Score	Manual (6 velocidades)	Manual (6 velocidades)
Tipo Variante Versão	9HZ	9HR	9HZ	RHE
- Tara	1 434		1 430	1 538
- Peso em ordem de marcha*	1 509		1 505	1 613
- Peso máximo tecnicamente admissível em carga (MTAC)**	2 150		2 135	2 239
- Peso total de circulação autorizado (MTRA) em inclinação 12 %***	3 120	2 920	3 130	3 480
- Reboque com travão (no limite de MTRA) em inclinação 10 % ou 12 %****	970	770	995	1 241
- Reboque com travão (com relação de carga dentro dos limites de MTRA)	X	X	X	X
- Reboque sem travão		750		750
- Peso recomendado no ponto de engate		70		70

* O peso em ordem de marcha é igual à tara + condutor (75 kg).

** Ultrapassar o peso tecnicamente admissível no eixo traseiro provoca uma limitação da velocidade a 80 km/h que define o ponto 2.7 da Directiva.

*** Ultrapassar o peso tecnicamente admissível quando o veículo é um tractor, provoca uma limitação da velocidade a 80 km/h que define o ponto 2.7 da Directiva.

**** Valor máximo de reboque com travões no limite do MTRA; atenção, o reboque com o veículo tractor pouco carregado pode degradar a respectiva aderência à estrada.

Os valores de MTRA e de cargas rebocáveis indicadas são válidas para uma altitude máxima de 1 000 metros; a carga rebocável mencionada deve ser reduzida em 10 % por incrementos de 1 000 metros suplementares.

Temperaturas exteriores elevadas podem originar o baixo desempenho do veículo para proteger o motor; quando a temperatura exterior for superior a 37 °C, deve limitar o peso rebocado.

DIMENSÕES (EM MM)

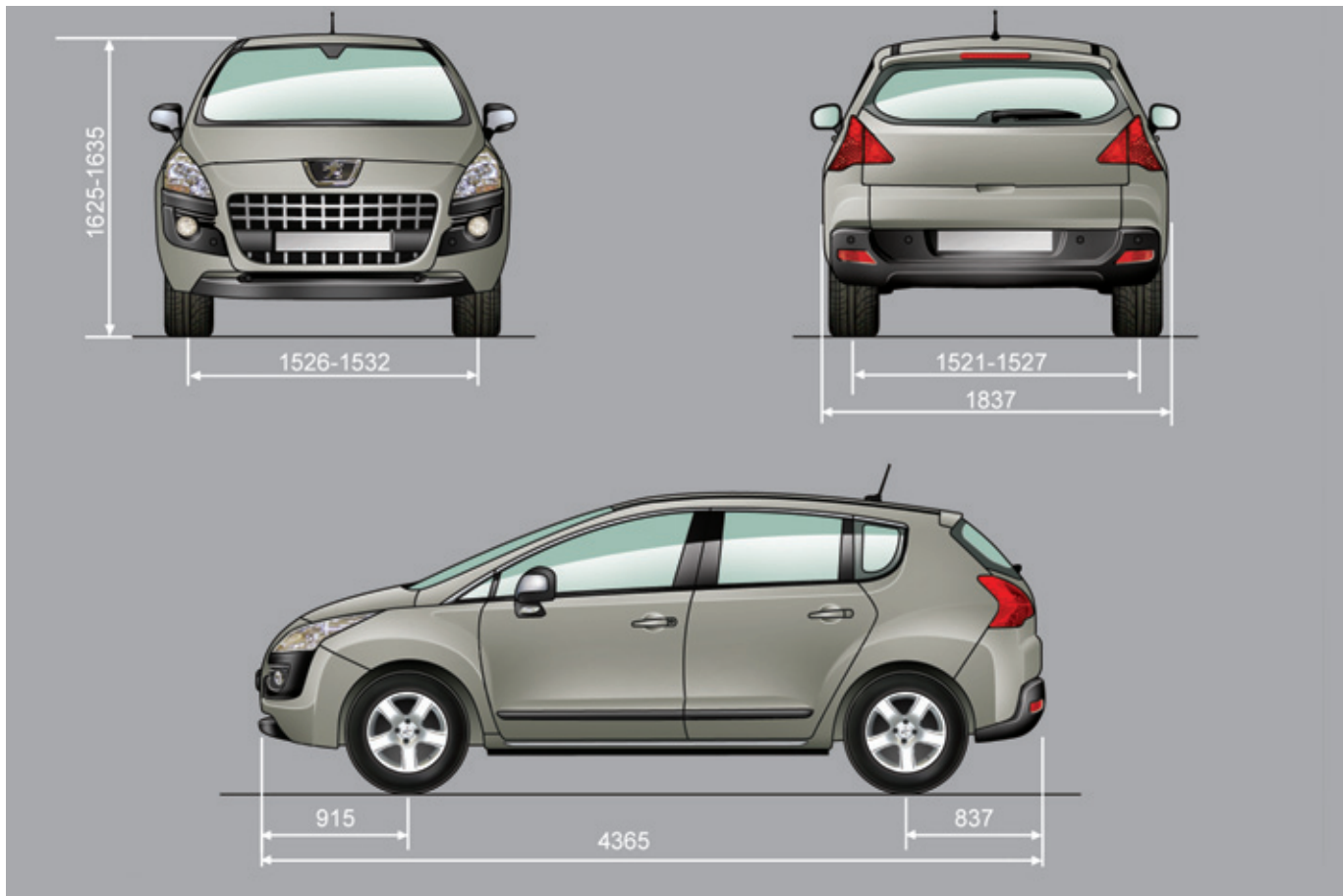

ELEMENTOS DE IDENTIFICAÇÃO

Diferentes dispositivos de marcação visíveis para a identificação e a busca do veículo.

A. Número de série sob o capot motor.

Este número está gravado na carroçaria próximo do suporte do amortecedor.

B. Número de série na travessa inferior do pára-brisas.

Este número está inscrito numa etiqueta colada na travessa do pára-brisas.

C. Etiqueta do fabricante.

Este número está inscrito numa etiqueta auto-destrutível colada na abertura da porta, do lado do condutor.

D. Etiqueta dos pneus/pintura.

Esta etiqueta está colada na abertura da porta ou no pilar central, do lado do condutor.

Ela comporta as informações seguintes:

- as pressões de enchimento com o veículo vazio e carregado,
- as dimensões das jantes e dos pneus,
- as marcas dos pneus recomendadas pelo fabricante,
- a pressão de enchimento do pneu sobresselente,
- a referência da cor da pintura.

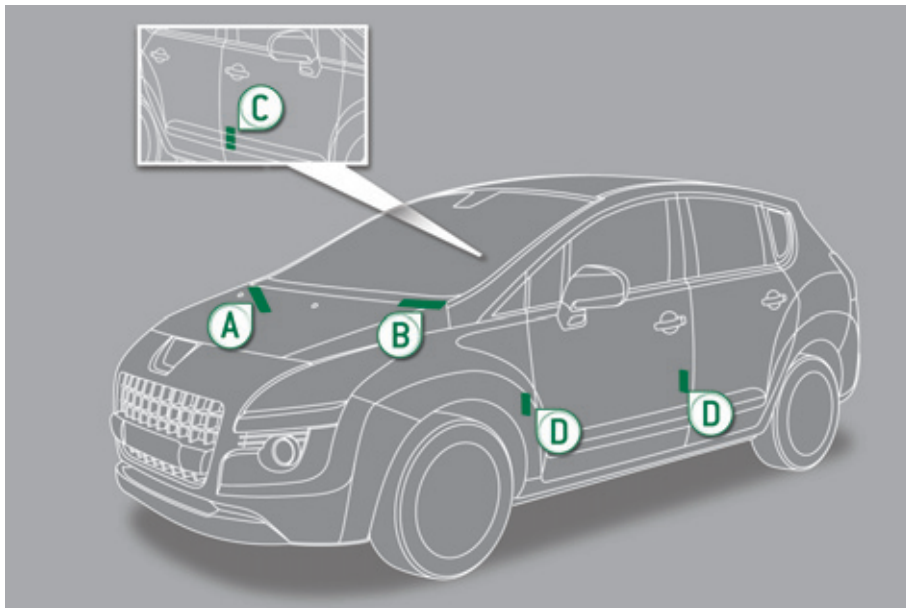

O controlo da pressão de enchimento dos pneus deve ser efectuada a frio pelo menos todos os meses.



Uma pressão de enchimento dos pneus insuficiente aumenta o consumo de combustível.



CHAMADA DE EMERGÊNCIA OU DE ASSISTÊNCIA

CHAMADA DE URGÊNCIA OU DE ASSISTÊNCIA

PEUGEOT CONNECT SOS



Em caso de emergência, prima durante mais de 2 segundos esta tecla. O acendimento intermitente do diodo verde e uma mensagem de voz confirmam a realização da chamada para a plataforma PEUGEOT Urgência*.

Uma nova pressão imediata nesta tecla anula o pedido. O diodo verde apaga-se.

Uma pressão (a qualquer momento) de mais de 8 segundos nesta tecla anula o pedido.

O diodo verde permanece aceso (sem se acender de forma intermitente) quando a comunicação é estabelecida. Apaga-se no final da comunicação.

Esta chamada é efectuada pela plataforma PEUGEOT Urgência que recebe as informações de localização do veículo e pode transmitir um alerta qualificado para os serviços de emergência competentes. Nos países onde a plataforma não está operacional ou quando o serviço de localização foi expressamente recusado, a chamada é efectuada directamente pelos serviços de emergência (112) sem localização.

 Em caso de colisão detectada pelo calculador do airbag e independentemente dos eventuais accionamentos de airbag, é automaticamente efectuada uma chamada de urgência.

* Estes serviços encontram-se sujeitos a condições e disponibilidade. Consultar a Rede PEUGEOT.

PEUGEOT CONNECT ASSISTANCE



Prima durante mais de 2 segundos esta tecla para pedir uma assistência em caso de imobilização do veículo.

Uma mensagem de voz confirma que a chamada é efectuada*.

Uma nova pressão imediata nesta tecla anula o pedido. A anulação é confirmada por uma mensagem de voz.

FUNCIONAMENTO DO SISTEMA



Quando a ignição é ligada, a luz avisadora verde acende-se durante 3 segundos indicando o funcionamento correcto do sistema.



A luz avisadora cor-de-laranja acende-se de forma intermitente: o sistema apresenta uma avaria.

A luz avisadora cor-de-laranja está acesa de forma fixa: é necessário substituir a pilha de emergência.

Em ambos os casos, consulte a rede PEUGEOT ou uma.

Se tiver adquirido o seu veículo fora da rede PEUGEOT, deverá verificar a configuração destes serviços e poderá solicitar a modificação junto da sua rede. Num país multilingue, a configuração é possível no idioma nacional oficial de sua preferência.

Por motivos técnicos, nomeadamente para uma melhor qualidade dos serviços PEUGEOT CONNECT que trazem benefícios para o cliente, o construtor reserva-se ao direito de efectuar a qualquer momento actualizações do sistema telemático do veículo.

CHAMADA DE EMERGÊNCIA OU DE ASSISTÊNCIA COM WIP COM 3D

PEUGEOT CONNECT SOS



Atenção, as chamadas de emergência e os serviços apenas estão activos se o telefone interno for utilizado com um cartão SIM válido. Com um telefone Bluetooth e sem cartão SIM, estes serviços não funcionam.



Em caso de emergência, prima o botão SOS até ser ouvido um sinal sonoro e a apresentação de um ecrã VALIDAR/ANULAR (se estiver introduzido um cartão SIM válido).

É efectuada uma chamada para a plataforma PEUGEOT Urgence que recebe as informações de localização do veículo e pode transmitir um alerta qualificado para os serviços de emergência competentes.

Nos países onde a plataforma não estiver operacional ou quando o serviço de localização tiver sido expressamente recusado, a chamada será transmitida para os serviços de emergência (112).



Em caso de colisão detectada pelo computador de airbag e independentemente dos eventuais accionamentos dos airbags, uma chamada de emergência é efectuada automaticamente.

A mensagem "Chamada de emergência em modo degradado" associada à intermitência da luz avisadora laranja indica uma avaria. Consultar a rede PEUGEOT.

PEUGEOT CONNECT ASSISTANCE



Prima esta tecla para aceder aos serviços PEUGEOT.



Selecione "Chamada cliente" para todos os pedidos de informações sobre a marca PEUGEOT.

Chamada cliente

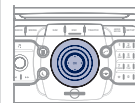

Selecione "PEUGEOT Assistance" para iniciar uma chamada de pedido de assistência.

PEUGEOT Assistance

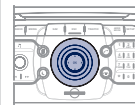

Este serviço encontra-se submetido a condições e disponibilidade. Consulte a rede PEUGEOT. Se tiver adquirido o seu veículo fora da rede PEUGEOT, deverá verificar a configuração destes serviços e poderá solicitar a modificação junto da sua rede.

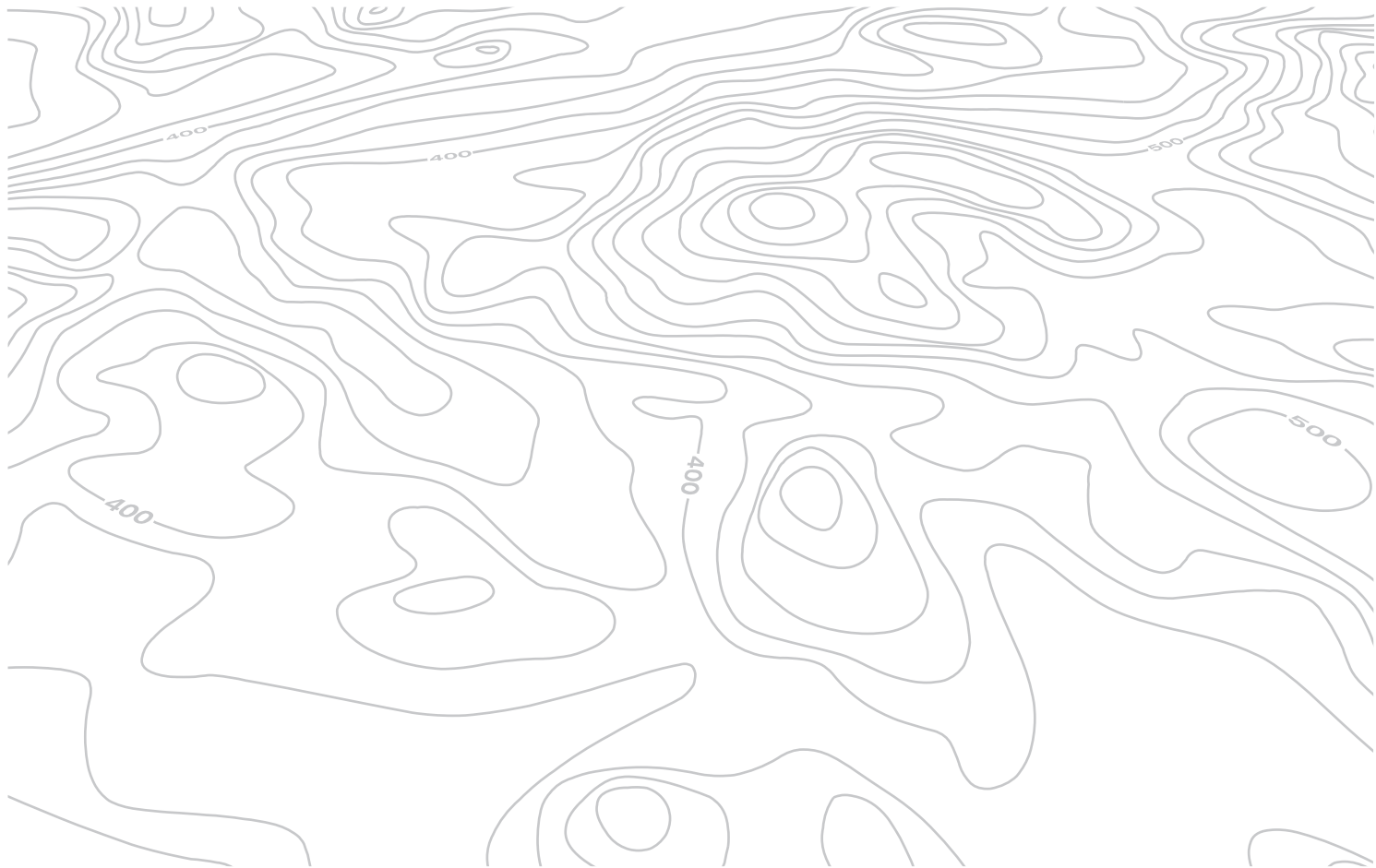

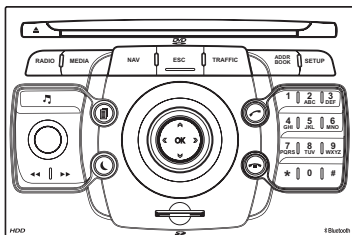

WIP Com 3D

**AUTORÁDIO MULTIMÉDIA/TELEFONE BLUETOOTH
GPS EUROPA**



O WIP Com 3D está protegido de maneira a funcionar unicamente no seu veículo. Em caso de instalação noutra veículo, consulte a rede PEUGEOT para a configuração do sistema.



Por motivos de segurança, o condutor deve, obrigatoriamente, realizar as operações que necessitam de uma maior atenção com o veículo parado.

Quando o motor está parado e para preservar a bateria, o WIP Com 3D desliga-se após a activação do modo Economia de Energia.



Certas funcionalidades descritas neste manual estarão disponíveis ao longo do ano.

ÍNDICE

01 Primeiros passos	p.	218
02 Comandos vocais e no volante	p.	220
03 Funcionamento geral	p.	223
04 Navegação - Orientação	p.	228
05 Informação de tráfego	p.	237
06 Rádio	p.	239
07 Leitores de suportes multimédia musicais	p.	240
08 Telefonar	p.	245
09 Configuração	p.	250
10 Arborescências dos ecrãs	p.	251
Questões frequentes	p.	256

01 PRIMEIROS PASSOS

FACHADA - WIP Com 3D

Acesso ao Menu Media
(CD áudio, Jukebox,
Entrada Auxiliar).

Visualização da lista de
faixas.

Mudança de fonte.

Acesso ao Menu Navegação
e visualização dos últimos
destinos.

Abandonar a operação em
curso.

Pressão longa: voltar à
visualização principal.

Acesso ao Menu de
Trânsito.

Acesso ao Menu Livro de
endereços.

Acesso ao Menu Rádio.

Visualização da lista das
estações de rádio por ordem
alfabética (banda FM) ou de
frequência (banda AM).

Regulações de áudio (Balanço/
Fader, Graves/Agudos, Ambiente
musical...).

Regulação do volume sonoro
(cada fonte é independente,
incluindo a mensagem e o alerta
de navegação).

Pressão longa: reinicialização do
sistema.

Pressão curta: activação de
silêncio.

Procura automática de uma
estação de rádio de frequência
inferior/superior.

Seleção de faixa de CD ou MP3
anterior/seguinte.

Leitor de cartão SD.

Pressão curta: elimina o
último carácter.

Acesso ao Menu "SETUP"
(configuração).

Pressão longa: cobertura GPS.

Introdução de números ou de
letras no teclado alfanumérico.

Pré-selecção de 10 frequências
de rádio.



01 PRIMEIROS PASSOS

IDENTIFICADOR - WIP Com 3D

Pressão para a esquerda/direita:
Com visualização de "RADIO":
selecção da frequência anterior/
seguinte.

Com visualização de "MEDIA":
selecção da faixa anterior/seguinte.

Com visualização de "MAPA" ou "NAV":
deslocação horizontal do cartão.

Pressão para cima/para baixo:

Com visualização de "RADIO":
selecção da estação de rádio anterior/
seguinte da lista.

Com visualização de "MEDIA":
selecção do directório MP3.

Com visualização de "MAPA" ou "NAV":
deslocação vertical do mapa.

Passagem para a faixa seguinte ou
anterior de um menu.

Deslocação no teclado virtual
visualizado.

OK: validação do objecto realçado
no ecrã.

Selecção da visualização
seguinte no ecrã "MAPA"/"NAV"
(em caso de navegação em
curso)"/"TEL" (em caso de
conversa em curso)"/"RADIO" ou
"MEDIA" em reprodução.

ATENDER: acesso ao Menu
telefone.

Ligação Bluetooth, aceitar uma
chamada.



Visualização normal ou ecrã
preto.

DESLIGAR: acesso ao Menu
telefone.

Desligar uma chamada
em curso ou recusar uma
chamada, ligação Bluetooth.

Rotação do anel:

Com visualização de "RADIO":
selecção da estação de rádio anterior/
seguinte da lista.

Com visualização de "MEDIA":
selecção da faixa de CD ou MP3
anterior/seguinte.

Com visualização de "MAPA" ou "NAV":
zoom aumentar/diminuir o mapa.

Deslocação do cursor de selecção de
um menu.

02 COMANDOS VOCAIS E NO VOLANTE

INICIAÇÃO DE COMANDOS VOCAIS - RECO. VOCAL



1

Antes da primeira utilização, é recomendável ouvir, pronunciar, repetir os conselhos de utilização.

2



Prima a tecla SETUP e seleccione a função "Idioma e Voz". Rode o anel e seleccione "Sistema de controlo de voz". Active o reconhecimento vocal. Seleccione "Tutorial".



As expressões a pronunciar de acordo com o contexto encontram-se inscritas nas tabelas abaixo apresentada. Ao pronunciar, o WIP Com 3D passa à execução.



Uma pressão na extremidade do comando de iluminação activa o reconhecimento vocal.



CONTEXTO	PRONUNCIAR	ACÇÃO
GERAL	Ajuda livro de endereços Ajuda controlo de voz Ajuda media Ajuda navegação Ajuda telefone Ajuda rádio Cancelar Correcção	Acesso à ajuda do livro de endereços Acesso à ajuda de reconhecimento vocal Acesso à ajuda de gestão de suporte Acesso à ajuda de percurso, navegação Acesso à ajuda de telefone Acesso à ajuda de rádio Para anular um comando vocal em curso Pedido de correcção do último reconhecimento vocal efectuado Eliminar
RÁDIO	Seleccionar emissora Emissora <tts:stationName> Escutar lista de emissoras Inserir frequência Seleccionar banda de frequência AM FM Aviso de trânsito ligado Aviso de trânsito desligado	Seleccionar uma estação de rádio Seleccionar uma estação de rádio com indicação RDS <tts:station Name> da lista RÁDIO Ouvir a lista de estações disponíveis Ouvir a frequência da estação de rádio recebida Seleccionar a banda de frequência (AM ou FM) Alterar a banda de frequência para AM Alterar a banda de frequência para FM Activar as informações de trânsito (TA) Desactivar as informações de trânsito
NAVEGAÇÃO	Introdução de destino Aviso de voz desligado Aviso de voz ligado Memorizar endereço Iniciar condução até ao destino Cancelar condução até ao destino Navegar registo Busca destinos especiais	Comando para introduzir um novo endereço de destino Desactivar as indicações vocais durante a condução Activar as indicações vocais durante a condução Registar um endereço no livro de endereços Iniciar o percurso (uma vez introduzido o endereço) Interromper o percurso Iniciar um percurso para um contacto do livro de endereços Iniciar um percurso para um ponto de interesse

02 COMANDOS VOCAIS E NO VOLANTE

INICIAÇÃO DE COMANDOS VOCAIS - RECO. VOCAL



CONTEXTO	PRONUNCIAR	ACÇÃO
MEDIA	<p>Media Seleccionar media Compartimento simples Jukebox USB Dispositivo externo</p> <p>Cartão SD Faixa <1 - 1 000> Pasta <1 - 1 000></p>	<p>Seleccionar a fonte sonora MEDIA Seleccionar uma fonte sonora Seleccionar a fonte sonora Leitor de CD Seleccionar a fonte sonora Jukebox Seleccionar a fonte sonora Leitor USB Seleccionar a fonte sonora dispositivo AUX áudio</p> <p>Seleccionar a fonte sonora cartão SD Seleccionar uma determinada faixa (número entre 1 e 1 000) de MEDIA activo Seleccionar uma Pasta (número entre 1 e 1 000) de MEDIA activo</p>
TELEFONE	<p>Menu Telefone Inserir número</p> <p>Lista telefónica Marcar Memorizar número Aceitar Rejeitar</p>	<p>Abrir o Menu Telefone Introduzir um número de telefone para fazer uma chamada Abrir a lista telefónica Iniciar a chamada Registrar um número na lista Aceitar uma chamada recebida Recusar uma chamada recebida</p>
LIVRO DE ENDEREÇOS	<p>Menu Livro de endereços Ligar <registo></p> <p>Navegar <registo></p>	<p>Abrir o livro de endereços Chamar uma entrada com a designação <contacto> de acordo com o descrito no livro de endereços Iniciar um percurso até um endereço do livro de endereços com a designação <entrada></p>

02 COMANDOS VOCAIS E NO VOLANTE

COMANDOS NO VOLANTE

Comando de limpa-vidros: visualização de "RÁDIO" e "MEDIA"

Comando de iluminação: activação do comando vocal através de uma pressão curta; indicação das instruções de navegação em curso por uma pressão longa.

Rádio: selecção da estação memorizada inferior/superior.

CD de áudio: selecção da faixa anterior/seguinte.

Em caso de aparecer no ecrã "MEDIA:

CD MP3/CARTÃO SD/JUKEBOX: selecção do directório anterior/seguinte.

Selecção do elemento anterior/seguinte no livro de endereços.

Rádio: busca automática da frequência superior.

CD/CARTÃO SD/JUKEBOX: selecção da faixa seguinte.

CD/CARTÃO SD/JUKEBOX: pressão contínua: avanço rápido.

Aumento do volume.

Mudança de fonte sonora.

Lançamento de um apelo a partir do livro de endereços.

Atender/Desligar o telefone.

Validação de uma selecção.

Pressão de mais de 2 segundos: acesso ao menu do telefone.

Silêncio, desligar o som com uma pressão simultânea nas teclas de aumento e diminuição do volume.

Restauro do som: através de uma pressão numa das duas teclas de volume.

Diminuição do volume.

Rádio: busca automática da frequência inferior.

CD/CARTÃO SD/JUKEBOX: selecção da faixa anterior.

CD/CARTÃO SD/JUKEBOX: pressão contínua: retrocesso rápido.

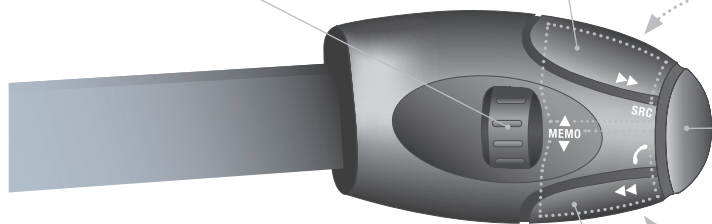

03 FUNCIONAMENTO GERAL

APRESENTAÇÃO EM FUNÇÃO DO CONTEXTO

Através de pressões sucessivas na tecla MODE, aceda às opções seguintes:

**RÁDIO/SUPORTES MUSICAIS/
VÍDEO**



TELEFONE
(Se conversação em curso)

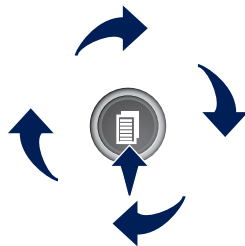

MAPA DE ECRÃ INTEIRO



NAVEGAÇÃO
(Se orientação em curso)



SETUP:

Acesso ao menu "SETUP": idiomas* e funções vocais*, inicialização vocal (rubrica 09), data e hora*, visualização, unidades e parâmetros do sistema.

* Disponível consoante modelo.



TRAFFIC:

acesso ao menu Menu de Trânsito: apresentação de alertas de trânsito em curso.



MEDIA:

Menu "DVD Áudio"
Menu "Vídeo DVD"



Pressão longa: acesso à cobertura GPS e ao modo de demonstração.

Para a manutenção do ecrã, é aconselhável utilizar um pano não abrasivo (pano dos óculos) sem produto adicional.



Para ter uma vista global do detalhe dos menus a escolher, consultar a secção "Arborescências dos ecrãs" deste manual.

03 FUNCIONAMENTO GERAL

VISUALIZAÇÃO EM FUNÇÃO DO CONTEXTO



Uma pressão em OK permite aceder aos menus de atalho consoante a visualização no ecrã.

NAVEGAÇÃO (SE ORIENTAÇÃO EM CURSO):

1 Canc condu dest

1 Repetir aviso voz

1 Rua bloq à frent

2 Desbloquear

2 Mais

2 Menos

2 Calcular

2 Zoom/Scroll

2 Pesq. percursos

1 Info. de percurso

2 Ver destino



2 Info. de viagem

3 Tipo de percurso

3 Critérios a evitar

3 Satélites

3 Parag. interméd.

2 Pesq. percursos

2 Zoom/Scroll

1 Aviso de voz

1 Opções de percurso

2 Tipo de percurso

2 Percurso dinâmico

2 Critérios a evitar

2 Recalcular

TELEFONE:

1 Termin. chamada

1 Coloc cham espe

1 Marcar

1 Tons DTMF

1 Modo privado

1 Micro desligado

LEITORES SUPORTES MUSICAIS:

1 TA

1 Modo de reprodução

2 Normal

2 Aleatória

2 Introdução

1 Selec. media

03 FUNCIONAMENTO GERAL

VISUALIZAÇÃO EM FUNÇÃO DO CONTEXTO



RÁDIO:

1 Em modo FM

- 2 TA
- 2 RDS
- 2 Radiotexto
- 2 Prog. regional
- 2 AM

1 Em modo AM

- 2 TA
- 2 Actualizar lista AM
- 2 FM

MAPA ECRÃ INTEIRO:

1 Canc condu dest/Cont. condução até ao destino

1 Definir destino/Inserir paragem intermédia

1 Destin. esp. prox.

1 Infos da posição



2 Opções

3 Navegar para

3 Marcar

3 Memoriz. posição

3 Zoom/Scroll

1 Def. do mapa

2 Mapa 2D

2 Mapa 2.5D

2 Mapa 3D

2 Norte para cima

2 Direc à frent p ci

1 Zoom/Scroll

DVD ÁUDIO (PRESSÃO LONGA):

1 Parar

2 Grupo

3 Grupo 1.2/n

2 Opções de reprodução

3 Introdução/Aleatória/Normal

1 TA

2 Selec. media

03 FUNCIONAMENTO GERAL

VISUALIZAÇÃO EM FUNÇÃO DO CONTEXTO



DVD VÍDEO (PRESSÃO LONGA):

- 1 Reproduzir
- 2 Parar
- 2 Menus DVD
- 3 Menu DVD
- 3 Menu topo DVD
- 3 Lista de títulos
- 3 Capítulos
- 2 Opções DVD
- 3 Áudio
- 3 Legendas
- 3 Ângulo

Exemplos:

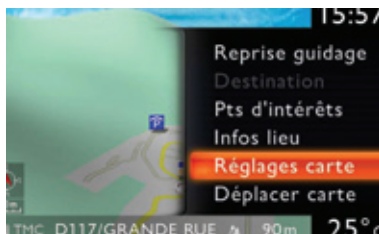

O WIP Com 3D É:

- a regulação do mapa que permite a apresentação do mapa em 2D, mapa em 2.5D, mapa em 3D.

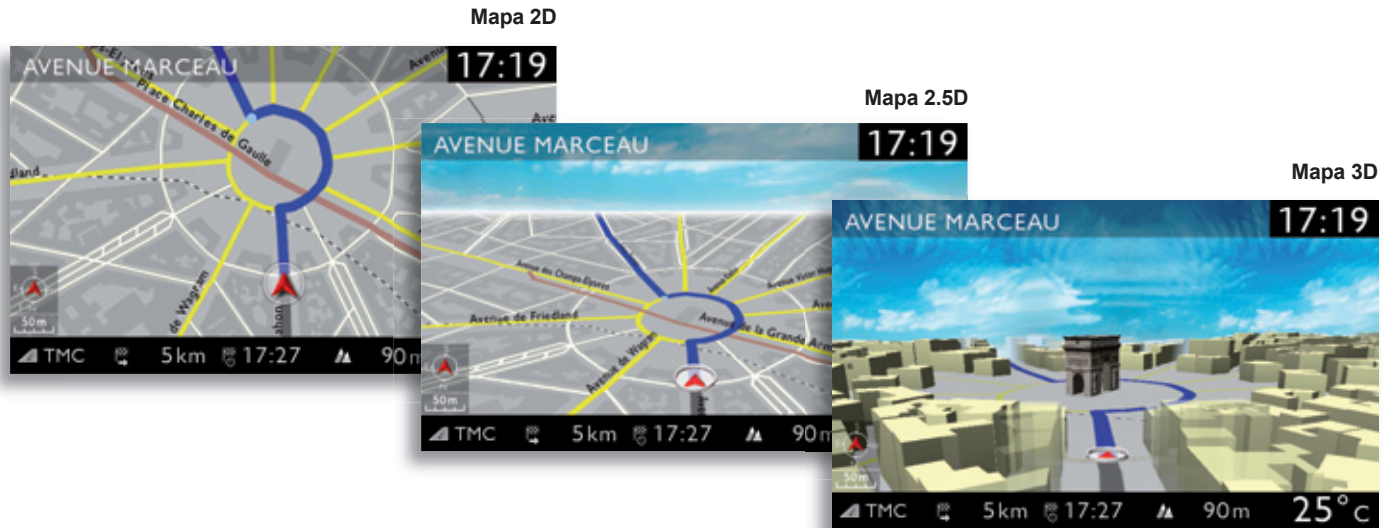

- a configuração do sistema pelo comando vocal.



04 NAVEGAÇÃO - ORIENTAÇÃO

ESCOLHA DE UM DESTINO

Os comandos vocais de "NAVEGAÇÃO" são mencionados na rubrica 02. Durante o percurso, uma pressão longa na extremidade do comando de iluminação recupera a última ordem de orientação.

1



Prima a tecla NAV.

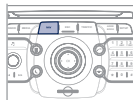

4



Selecione a função "Inserir endereço" e prima o botão OK para validar.

Inserir endereço

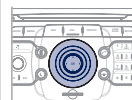

A lista dos 20 últimos destinos é apresentada por baixo da função Menu Navegação.

5



Uma vez seleccionado o país, rode o anel e selecione a função cidade. Prima OK para validar.



2



Prima novamente a tecla NAV ou selecione a função Menu Navegação e prima OK para validar.

Menu Navegação



6



Selecione as letras da cidade uma a uma validando através de uma pressão em OK.

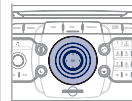

3



Selecione a função "Inserir destino" e prima o botão OK para validar.

Inserir destino



Uma lista predefinida (para a escolha das primeiras letras) das cidades no país escolhido encontra-se acessível a partir da tecla LIST do teclado virtual.

04 NAVEGAÇÃO - ORIENTAÇÃO

É possível deslocar o mapa com o identificador de 4 direcções. É possível escolher o seu percurso através do menu de atalho de "Mapa em ecrã inteiro". Prima OK, seleccione "Def. do mapa" e valide.

7



Rode o anel e seleccione OK.
Prima OK para validar.



Para uma introdução mais rápida, é possível introduzir directamente o código postal após ter seleccionado a função "Código postal".

Utilize o teclado virtual para digitar as letras e os números.

8



Recomece as etapas entre 5 e 7 para as funções "Rua" e "Número de porta".

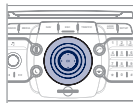

Selecione a função "Gravar no livro de endereços" para registar o endereço escolhido num ficheiro do directório. Prima OK para validar a selecção.

O WIP Com 3D permite registar mais de 4 000 contactos.

i

Para apagar um destino; a partir das etapas de 1 a 3, seleccione "Selec. em Últimos destinos".

Uma pressão longa num dos destinos apresenta uma lista de acções, onde é possível escolher:

Eliminar registo

Eliminar lista

9



Em seguida, seleccione Iniciar condução até ao destino e prima OK para validar.



Iniciar condução até ao destino

10



Selecione o critério de percurso: "Percurso rápido", "Percurso curto" ou "Percurso otimizado" e prima OK para validar.



11



Selecione a estrada com a cor correspondente ao itinerário e prima OK para validar e iniciar a orientação.

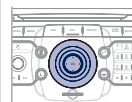

A escolha de um destino pode ser, igualmente, efectuada a partir de "Selecc. do livro endereços" ou "Selec. em Últimos destinos" através da selecção de uma intersecção, de um centro de cidade, de coordenadas geográficas ou directamente no "Mapa".

Selecc. do livro endereços

Selec. em Últimos destinos

04 NAVEGAÇÃO - ORIENTAÇÃO

ATRIBUIR UM ENDEREÇO E NAVEGAR PARA "CASA"

i

Para seleccionar "O meu endereço", é necessário que seja registado um endereço no livro de endereço, por exemplo a partir de "Inserir destino"/"Inserir endereço" e, em seguida, "Gravar no livro de endereços".

1



Prima 2 vezes a tecla NAV para visualizar o Menu Navegação

Menu Navegação



2



Selecione "Inserir destino" e valide. Em seguida, selecione "Seleccionar do livro endereços" e valide.

Inserir destino



3



Selecione a ficha de casa e valide. Em seguida, selecione "Editar ficha" e valide.

Editar ficha

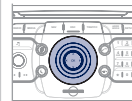

4



Selecione "Atribuir a "Casa"" e valide para registar.

Atribuir a "Casa"













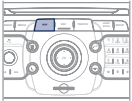

Para iniciar a orientação para "Casa", prima 2 vezes NAV para apresentar o Menu Navegação, selecione "Inserir destino" e valide.

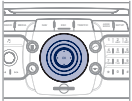
Em seguida, selecione "Navegar CASA" e valide para iniciar a orientação.

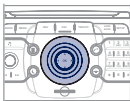
04 NAVEGAÇÃO - ORIENTAÇÃO

OPÇÕES DE PERCURSO

Aquando da apresentação do mapa no ecrã, é possível seleccionar "Def. do mapa" depois "Mapa 2D/Mapa 2.5D/Mapa 3D/Norte para cima/Direc à frent p ci". Os edifícios visíveis em 3D dependem do avanço da cartografia das cidades.

<p>1</p>  <p>Premir a tecla NAV.</p>		<p>5</p>  <p>Seleccionar a função Percurso dinâmico. Esta função dá acesso às opções "Independente do trânsito", "Semidinâmico" e "Dinâmico".</p> <p>Percurso dinâmico</p>	
<p>2</p>  <p>Premir novamente a tecla NAV ou seleccionar a função Menu Navegação e premir OK para validar.</p> <p>Menu Navegação</p>		<p>6</p>  <p>Seleccionar a função "Critérios a evitar". Esta função dá acesso às opções "Evitar" (auto-estradas, portagens, ferry boat, túneis).</p> <p>Critérios a evitar</p>	
<p>3</p>  <p>Seleccionar a função "Opções de percurso" e premir OK para validar.</p> <p>Opções de percurso</p>		<p>7</p>  <p>Rodar o anel e seleccionar a função "Recalcular" para tomar em consideração as opções de orientação escolhidas. Premir OK para validar.</p> <p>Recalcular</p>	
<p>4</p>  <p>Seleccionar a função "Tipo de percurso" e premir OK para validar. Esta função permite modificar os critérios de orientação.</p> <p>Tipo de percurso</p>			

04 NAVEGAÇÃO - ORIENTAÇÃO

INSERIR PARAGEM INTERMÉDIA

As paragens intermédias podem ser adicionadas ou eliminadas do itinerário uma vez escolhido o destino.

1



Premir a tecla NAV.



2



Premir novamente a tecla NAV ou seleccionar a função Menu Navegação e premir OK para validar.

Menu Navegação



3



Seleccionar a função "Paragens intermédias" e premir OK para validar.

Paragens intermédias



4



Seleccionar a função "Inserir paragem intermédia" (5 paragens intermédias no máximo) e premir OK para validar.

Inserir paragem intermédia



5



Escolher, por exemplo, um novo endereço.

Inserir endereço

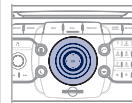

6



Uma vez escolhido o novo endereço, seleccionar "Iniciar condução até ao destino" e premir OK para validar.

Iniciar condução até ao destino



7



Posicionar a paragem intermédia na lista e premir OK para validar.

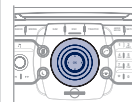

8

Recomeçar as operações de 1 a 7 e seleccionar "Recalcular" e premir OK para validar.









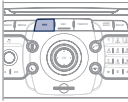

Para modificar as paragens intermédias, recomeçar as operações de 1 a 3 e seleccionar "Reajustar percurso" (seleccionar uma paragem intermédia, eliminá-la ou deslocá-la na lista com o anel para alterar a ordem, validar a nova posição e terminar com "Recalcular").

04 NAVEGAÇÃO - ORIENTAÇÃO

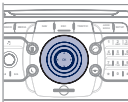
PESQUISA DE PONTOS DE INTERESSE (POI)

Os pontos de interesse (POI) assinalam o conjunto de locais de serviço nas proximidades (hotéis, vários comércios, aeroportos...).

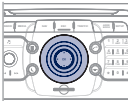
1		Prima a tecla NAV.	
2		Premir novamente a tecla NAV ou seleccionar a função Menu Navegação e premir OK para validar.	
3		Seleccionar a função "Busca destinos especiais" e premir OK para validar.	
4		Seleccionar a função "Destino esp. nas proximidades" para procurar os POI perto do veículo.	
5		Seleccionar a função "Destino esp. perto loc. destino" para procurar os POI próximos do ponto de chegada do itinerário.	

6		Seleccionar a função "Destino especial na cidade" para procurar os POI na cidade pretendida. Escolher o país e, em seguida, o nome da cidade com a ajuda do teclado virtual.	
		Uma lista de cidades presentes no país escolhido está acessível a partir da tecla LIST do teclado virtual.	
7		Seleccionar a função "Destino especial no país" para pesquisar os POI no país pretendido.	
8		Seleccionar a função "Destino esp. perto do percurso" para pesquisar os POI nas proximidades do itinerário.	

04 NAVEGAÇÃO - ORIENTAÇÃO



Este ícone aparece quando vários PONTOS DE INTERESSE são agrupados na mesma zona. Um zoom sobre este ícone permite pormenorizar os Pontos de Interesse.

LISTA DOS PRINCIPAIS PONTOS DE INTERESSE (POI)

		Estação de serviço
		Estação GPL
		Garagem
		PEUGEOT
		Circuito automóvel
		Parque de estacionamento coberto
		Parque de estacionamento
		Área de repouso
		Hotel
		Restaurante
		Área de restauração
		Área de pique-nique
		Café

		Aeroporto
		Estação de comboios
		Estação de autocarros
		Porto
		Zona industrial
		Supermercado
		Banco
		Multibanco
		Ténis
		Piscina
		Campo de golfe
		Estância de desportos de Inverno
		Teatro

	Cinema
	Parques de diversão
	Hospital
	Farmácia
	Esquadra de polícia
	Escola
	Correios
	Museu
	Informação turística
	Radar automático*
	Radar de luz vermelha*
	Local perigoso*

* Consoante a disponibilidade do país.

04 NAVEGAÇÃO - ORIENTAÇÃO

ACTUALIZAÇÃO DE POI

1



Descarregar num cartão SD ou numa chave USB o ficheiro de actualização de "POI". Este serviço está disponível no sítio web "wipinforadars.fr".

i

Os ficheiros devem ser copiados de raiz para o suporte escolhido.

2



Introduzir o suporte (Cartão SD ou chave USB) contendo a base POI no leitor de Cartão SD ou leitor USB do sistema.

3



Premir NAV, seleccionar Menu "Navegação", de seguida "Ajustes" e "Actual. dest. espec. person.".

Menu "Navegação"

Ajustes

Importar pontos de interesse

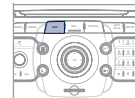

4



Seleccionar o suporte ("USB" ou "Cartão SD") utilizado e premir OK.

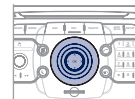

5

O sucesso da transferência é validado por uma mensagem.
O sistema reinicia.
A versão dos POI está disponível no menu SETUP\Parâmetros Sistema.

04 NAVEGAÇÃO - ORIENTAÇÃO

REGULAÇÃO DA DIFUSÃO SONORA DE AVISOS

1



Aquando da apresentação da navegação no ecrã, prima OK e seleccione ou não "Aviso de voz" para activar ou desactivar a difusão de avisos de voz relativamente ao percurso. Utilize a tecla de volume para regular a intensidade.



i

O volume sonoro das alertas POI Zonas de Risco pode ser regulado apenas aquando da difusão deste tipo de alerta.

REGULAÇÃO DOS PONTOS DE INTERESSE E DAS ZONAS DE RISCO

1



Prima a tecla NAV.

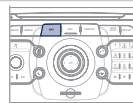

2



Prima novamente a tecla NAV ou seleccione a função Menu Navegação e prima OK para validar.

Menu Navegação

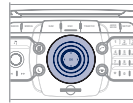

3



Seleccione a função "Ajustes" e prima OK para validar.

Ajustes

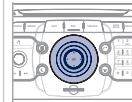

4



Seleccione a função "Categorias destinos esp. mapa" para seleccionar os destinos especiais a apresentar no mapa por defeito.

Categorias destinos esp. mapa

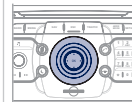

5



Seleccione "Parametrizar zonas de risco" para aceder às funções "Visualizar no mapa", "Alerta visual" e "Alerta sonoro".

Parametrizar zonas de risco

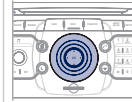

05 INFORMAÇÃO DE TRÂNSITO

PARAMETRIZAR A FILTRAGEM E VISUALIZAÇÃO DAS MENSAGENS TMC

1



Prima a tecla TRAFFIC.



A lista de mensagens TMC aparece abaixo de Menu de Trânsito ordenados por ordem de proximidade.

2



Premir novamente a tecla TRAFFIC ou seleccionar a função Menu de Trânsito e premir OK para validar.

Menu de Trânsito



3



Seleccionar "Seleccionar lista preferida" e premir OK para validar.



As mensagens TMC (Traffic Message Channel) são informações relativas ao trânsito e às condições meteorológicas, recebidas em tempo real e transmitidas ao condutor sob a forma de anúncios sonoros e visuais no mapa de navegação.

O sistema de orientação pode então propor um itinerário de desvio.

4



Seleccionar o filtro à escolha:

Todas as mensagens sobre o percurso

Mensagens de alerta sobre o percurso

Apenas mensagens de alerta

Todos os tipos de mensagens



5



Seleccionar "Filtro geográfico".

Filtro geográfico

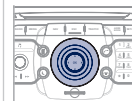

i

Quando selecciona todas as mensagens sobre o itinerário, é aconselhável adicionar um filtro geográfico (num raio de 5 km, por exemplo) de modo a reduzir o número de mensagens visualizadas no mapa. O filtro geográfico segue a deslocação do veículo.

i

Os filtros são independentes e os respectivos resultados subtraem-se. Recomendamos:

- um filtro 10 km em torno do veículo em circulação densa,
- um filtro 50 km em torno do veículo ou um filtro para trajectos em auto-estrada.

05 INFORMAÇÃO DE TRÂNSITO

PRINCIPAIS VISUALIZAÇÕES TMC

1 Triângulo preto e azul: informações gerais, por exemplo:



2 Triângulo vermelho e amarelo: informações de trânsito, por exemplo:

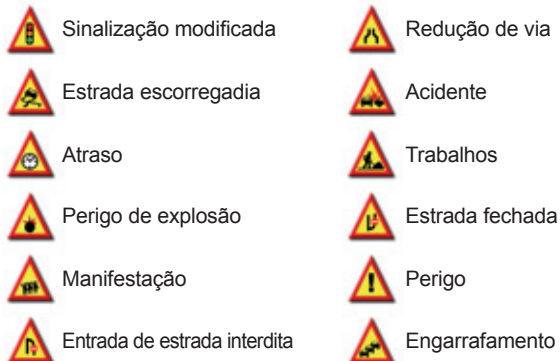

OUVIR AS MENSAGENS TA

- i
- a estação difunde anúncios TA.
 - a estação não difunde anúncios TA.
 - a difusão das mensagens TA não é activada.

A função TA (Traffic Announcement) torna prioritária a audição das mensagens de alerta TA. Para ficar activa, esta função necessita da recepção correcta de uma estação de rádio que emita este tipo de mensagens. Assim que for emitida uma info de trânsito, a fonte multimédia em curso (Rádio, CD, ...) é interrompida automaticamente para difundir a mensagem TA. A audição normal da fonte multimédia é retomada após a emissão da mensagem.

- 1
- Quando a fonte multimédia em curso for apresentada no ecrã, prima o botão.



- 2 O menu de atalho da fonte é apresentado e dá acesso a:

Aviso de trânsito

- 3
- Seleccione info de trânsito (TA) e prima o botão para validar e para aceder às regulações correspondentes.

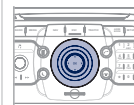

06 RÁDIO

SELECIONAR UMA ESTAÇÃO

1



Premir a tecla RADIO para visualizar a lista das estações captadas localmente triadas por ordem alfabéticas.



Seleccionar a estação escolhida rodando o anel e premir para validar.



Ao ouvir a rádio, premir as teclas « e » para efectuar a procura automática da frequência inferior e superior.



Quando o ecrã "RÁDIO" for apresentado, rodar o anel ou utilizar o identificador de 4 direcções para seleccionar a estação anterior ou seguinte da lista.



Premir uma das teclas do teclado numérico, durante mais de 2 segundos, para memorizar a estação ouvida. Um sinal sonoro valida a memorização. Premir a tecla do teclado numérico para retomar.

O ambiente exterior (colinas, imóvel, túnel, parques de estacionamento, sub-solo...) pode perturbar a recepção incluindo no modo de acompanhamento RDS. Este fenómeno é normal na propagação das ondas rádio e não traduz de maneira alguma uma avaria do auto-rádio.

RDS - MODO REGIONAL

1



Quando se ouve a rádio, esta é visualizada no ecrã, premir OK.



2

O menu de atalho da fonte rádio aparece e dá acesso aos seguintes atalhos:

Info trafic (TA)

RDS

Radiotexto

Prog. regional

AM

i



Seleccionar a função pretendida e premir OK para validar para aceder às regulações correspondentes.

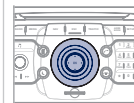

i

O RDS, visualiza-se, permite continuar ouvir uma mesma estação graças ao acompanhamento de frequência. No entanto, em certas condições, o acompanhamento desta estação RDS não é garantido por todo o país, as estações de rádio não abrangem 100 % do território. Isto explica a perda de recepção da estação aquando de um trajecto.

07 LEITORES DE DISPOSITIVOS MULTIMÉDIA MUSICAIS

CD, CD MP3/WMA, MAPA SD MP3/WMA/ LEITOR USB

INFORMAÇÕES E CONSELHOS



O formato MP3, abreviatura de MPEG 1, 2 & 2.5 Audio Layer 3 e o formato WMA, abreviatura de Windows Media Audio e propriedade da Microsoft, são normas de compressão áudio que permitem dezenas de ficheiros musicais no mesmo disco.



Ligação de um iPod:
Para a leitura de ficheiros de tipo MP3, ligar o iPod com a tomada USB (funcionalidades limitadas).
Para a leitura de ficheiros iTunes, ligar o iPod com a tomada auxiliar (AUX).



Para poder reproduzir um CDR ou um CDRW gravado, seleccionar aquando da gravação as normas ISO 9660 nível 1, 2 ou Joliet de preferência.
Se o disco está gravado num outro formato, é possível que a reprodução não se efectue correctamente.
No mesmo disco, é recomendável utilizar sempre a mesma norma de gravação, com uma velocidade mais lenta possível (4x no máximo) para uma qualidade acústica ideal.
No caso particular de um CD multi-sessão, a norma Joliet é recomendável.



Para ser lida, uma pen USB deve ter o formato FAT 32.



O auto-rádio só reproduz os ficheiros com a extensão ".mp3" com um débito de 8 Kbps a 320 Kbps e a extensão ".wma" com um débito de 5 Kbps a 384 Kbps.
Suporta também o modo VBR (Variable Bit Rate).
Qualquer outro tipo de ficheiro (.mp4, .m3u...) não é reproduzido.



É aconselhável redigir os nomes dos ficheiros com menos de 20 caracteres ao excluir os caracteres particulares (ex: " " ? ; ù) para evitar problemas de reprodução ou de visualização.



Com a reprodução em curso, sair da fonte "Cartão SD" ou "USB" antes de retirar o mapa SD ou a tomada USB do leitor.



Para evitar qualquer risco de roubo, retirar o mapa SD ou a periférica USB quando abandonar o veículo com o tecto aberto.

07 LEITORES DE DISPOSITIVOS MULTIMÉDIA MUSICAIS

SELECCIONAR/OUVIR CD, CD MP3/WMA, CARTÃO SD MP3/ WMA/LEITOR USB

CD MP3, cartão SD ou periféricos USB são fontes compatíveis.

- 1** Introduzir o CD áudio ou MP3 no leitor, o cartão SD no leitor de cartões ou o periférico USB no leitor USB. A leitura inicia-se automaticamente.



- i** A lista das faixas ou dos ficheiros MP3/WMA é apresentada por baixo do Menu Media.

- 2**  Premir esta tecla.



- 3**  Quando o ecrã "MEDIA" for visualizado, deslocar o anel para cima ou para baixo para seleccionar a fonte compatível anterior ou seguinte.



- 4**  Premir a tecla MEDIA.



- 5**  Premir novamente a tecla MEDIA ou seleccionar a função Menu Media e premir OK para validar.

Menu Media

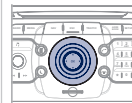

- 6**  Seleccionar a função "Selec. media" e premir OK para validar.

Selec. media



- 7**  Seleccionar a fonte musical pretendida. Premir OK para validar. A reprodução é iniciada.

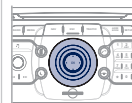

- i** A reprodução e a visualização de uma compilação MP3/WMA podem depender do programa de gravação e/ou das parametrizações utilizadas. Recomendamos a utilização da norma de gravação ISO 9660.

07 LEITORES DE DISPOSITIVOS MULTIMÉDIA MUSICAIS

JUKEBOX

COPIAR UM CD PARA O DISCO RÍGIDO, UMA CHAVE USB, UM CARTÃO SD

Quando uma cópia está em curso, o corte da ignição interrompe a cópia, que é retomada directamente aquando de nova ligação da ignição.

- 1 Introduzir um CD áudio/MP3, uma chave USB ou um cartão SD.



- ! Verificar se a fonte MEDIA activa corresponde ao suporte utilizado (CD, USB ou Cartão SD).

- 2  Premir a tecla MEDIA. Premir novamente a tecla MEDIA ou seleccionar Menu Media e premir OK para validar.



- 3  Seleccionar "Gestão da Jukebox", "Adicionar ficheiros" e premir OK a cada etapa para validar.

Adicionar ficheiros





- 4  Seleccionar "Adicionar ficheiros disco Mp3" e premir OK para validar.

Adicionar ficheiros disco MP3



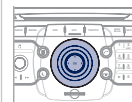

- 5  Seleccionar as pistas pretendidas e "Seleção para conversão" ou seleccionar todas as pistas com "Converter todos".

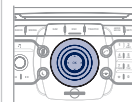

- 6  Seleccionar "[Nova pasta]" para criar uma nova pasta ou seleccionar uma pasta existente (criada previamente).

[Nova pasta]



- 7  "Deseja mudar os nomes das faixas que serão convertidas?": seleccionar "Sim" para as modificar ou "Não".

Sim Não



- 8  Para a cópia de um CD MP3, seleccionar de seguida "Conversão em tempo real", "Conversão rápida"/"Alta qualidade (192 kbit/s)" ou "Qualidade stand. (128 kbit/s)" e depois seleccionar "Iniciar conversão".



- 9  Validar a mensagem de aviso premindo "OK" para iniciar a cópia.

OK



07 LEITORES DE DISPOSITIVOS MULTIMÉDIA MUSICAIS

JUKEBOX

ALTERAR O NOME OU SUPRIMIR UM ÁLBUM

i Certifique-se de que a fonte sonora activa é diferente da Jukebox para poder dar um novo nome ou suprimir uma faixa/um directório.

1 Active a leitura de uma outra fonte que não a Jukebox (CD, rádio, etc...).

2  Prima o botão MEDIA.



3  Prima novamente o botão MEDIA ou seleccione Menu Media e prima OK para validar.



4  Seleccione "Gestão da Jukebox" e prima OK para validar.

Gestão da Jukebox



5  Seleccione "Modificar conteúdo" e prima OK para validar.

Modificar conteúdo



OUVIR A JUKEBOX

1  Prima o botão MEDIA.
Prima novamente o botão MEDIA ou seleccione Menu Media e prima OK para validar.



2  Seleccione "Gestão da Jukebox" e prima OK para validar.



3  Seleccione "Opções de reprodução" e prima OK para validar.
Seleccione "Pastas e Ficheiros" ou "Listas de reprodução" e prima OK para validar.



 Prima o botão ESC para regressar ao primeiro nível de ficheiros.
É possível criar listas de reprodução na Jukebox.
Menu Media> Gestão da Jukebox> Criar nova lista de reprodução.
Adicione uma a uma as faixas pretendidas e registre a modificação.
É necessário seleccionar o modo de reprodução "Listas de reprodução".

07 LEITORES DE DISPOSITIVOS MULTIMÉDIA MUSICAIS

VISUALIZAR UM DVD VÍDEO

1

Introduzir o DVD no leitor. A reprodução começa automaticamente.



2



Se o DVD não aparecer no ecrã, premir a tecla MODE para aceder ao ecrã "MEDIA" que apresenta o ecrã DVD.



3



Premir a tecla MEDIA para aceder ao "Menu DVD" em qualquer momento, ou às funções do Menu Media efectuando o ajuste de vídeo (luminosidade/contraste, formato de imagem...).



O identificador de 4 direcções e o anel cromado permitem deslocar o cursor de selecção do DVD. Alteração do capítulo premindo a tecla ►► ou ◀◀.



Seleccionar a fonte de vídeo pretendida ("Vídeo DVD", "Dispositivo externo (AV)"). Premir OK para validar. A reprodução tem início.

UTILIZAR A ENTRADA AUXILIAR (AUX) ÁUDIO/VÍDEO/CABO RCA NÃO FORNECIDO

1

Ligar o equipamento nómada (leitor MP3, câmara, máquina fotográfica...) às tomadas RCA (branca e vermelha para áudio, amarela para vídeo) situada no porta-luvas com a ajuda de um cabo áudio JACK/RCA.

2



Premir a tecla MEDIA e premir novamente a tecla ou seleccionar a função Menu Media e premir OK para validar.



Se a entrada auxiliar não estiver activada, seleccionar "Gestão do Disp. Externo (Aux)" para activar.

3



Seleccionar "Selec. media" e, de seguida, "Dispositivo externo (AV)" e premir OK para activar.

Dispositivo externo



4



Seleccionar a fonte musical AUX e premir OK para validar. A reprodução começa automaticamente.



A visualização e a gestão dos comandos fazem-se através do equipamento nómada.

08 TELEFONAR

ESCOLHER ENTRE TELEFONE BLUETOOTH/TELEFONE INTERNO

1



Para activar o telefone Bluetooth ou o telefone interno, premir DESLIGAR TEL.



2



Seleccionar Menu telefone, depois "Seleccionar telefone" e, de seguida escolher entre "Telefone desligado", "Usar telefone Bluetooth" ou "Usar telefone interno". Premir OK em cada etapa para validar.



!

O sistema apenas pode ser ligado a um telefone Bluetooth e um cartão SIM (telefone interno) em simultâneo.

Neste caso, a lista é sincronizada com o telefone Bluetooth.

08 TELEFONAR

EMPARELHAR UM TELEFONE BLUETOOTH/PRIMEIRA LIGAÇÃO

! Por razões de segurança e porque necessitam de uma atenção sustentada por parte do condutor, as operações de ligação do telemóvel Bluetooth ao sistema kit mãos-livres do WIP Com 3D, devem ser feitas com o veículo parado e a ignição ligada. Aceda a www.peugeot.pt para obter mais informações (compatibilidade, ajuda complementar, ...).

1 Activar a função Bluetooth do telefone e certificar-se de que ele fica "visível por todos" (consultar as informações do telefone).



2  Premir a tecla de ATENDER.



3  Quando nenhum telefone está emparelhado, o sistema propõe "Ligar telefone". Seleccionar "Sim" e premir OK para validar.



4  Seleccionar "Procurar telefone" e premir OK para validar. Seleccionar de seguida o nome do telefone.

Procurar telefone



* Os serviços disponíveis pelo telefone dependem da rede, do cartão SIM e da compatibilidade dos aparelhos Bluetooth utilizados. Verifique o manual do seu telefone e junto do seu operador, os serviços a que tem acesso.

5  Seleccionar o código de autenticação no telefone. O código a seleccionar é apresentado no ecrã do sistema.

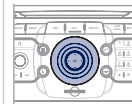

i Uma vez ligado o telefone, o WIP Com 3D pode sincronizar o livro de endereços e o registo de chamadas. Esta sincronização pode demorar alguns minutos*.

☀  Para emparelhar o telefone ligado, premir a tecla TEL e depois seleccionar o Menu telefone, depois "Seleccionar telefone", de seguida "Ligar telefone Bluetooth" e seleccionar o telefone pretendido. Premir OK em cada etapa para validar.

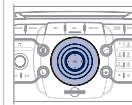

i O emparelhamento pode igualmente ser iniciado a partir do telefone (consultar as informações do telefone).

☀ Para eliminar o emparelhamento, premir TEL, seleccionar "Ligar telefone" e depois "Eliminar telefone".

08 TELEFONAR

LIGAR UM TELEFONE BLUETOOTH

* Os serviços disponíveis pelo telefone dependem da rede, do cartão SIM e da compatibilidade dos aparelhos Bluetooth utilizados. Verifique o manual do seu telefone e junto do seu operador, os serviços a que tem acesso. Uma lista dos telemóveis que proporcionam a melhor oferta está disponível na rede.



Por razões de segurança e porque necessitam de uma atenção sustentada por parte do condutor, as operações de ligação do telemóvel Bluetooth ao sistema kit mãos-livres do WIP Com 3D, devem ser feitas com o veículo parado e a ignição ligada.



Uma vez ligado o telefone, o WIP Com 3D pode sincronizar o livro de endereços e o registo de chamadas. Esta sincronização pode demorar alguns minutos*.

1

Activar a função Bluetooth do telefone e certificar-se que ele é "visível por todos".



2



Premir a tecla de ATENDER.



A lista dos telefones previamente ligados (4 no máximo) é apresentada no ecrã multifunções. Seleccionar o telefone escolhido e seleccionar "Ligar telefone" para uma nova ligação. Seleccionar "Eliminar emparelhamento" para anular a ligação ao telefone.

08 TELEFONAR

UTILIZAR O TELEFONE INTERNO COM O CARTÃO SIM

1



Extrair o suporte premindo o botão de ejeção.

2

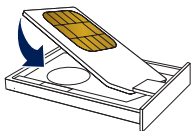

Instalar o cartão SIM no suporte e inseri-lo em seguida no lugar.

3

Para retirar o cartão SIM, proceder como para a etapa 1.

i

Por motivos de segurança e porque é exigida especial atenção do condutor, as operações de instalação do cartão SIM devem ser efectuadas com o veículo parado.

Se tiver optado por não utilizar o telefone interno para chamadas pessoais, pode sempre ligar um telefone Bluetooth para receber chamadas no sistema áudio do veículo.

4



Registrar o código PIN no teclado, seleccionar OK e validar.

Memo. cód PIN

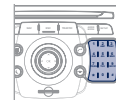

Aquando do registo do seu código PIN, assinalar o separador "Memo. cód PIN" para aceder ao telefone sem ter de compor este código na próxima utilização.

5



O sistema apresenta a pergunta "Deseja alternar para o telefone interno?", seleccionar "Sim" se pretender utilizar o cartão sim para chamadas pessoais. Caso contrário, o cartão SIM apenas será utilizado para chamadas de emergência e dos serviços.

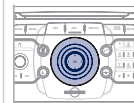

Uma vez instalado o cartão SIM, o sistema pode sincronizar a agenda de endereços e o registo de chamadas. Esta sincronização pode demorar alguns minutos.

08 TELEFONAR

RECEBER UMA CHAMADA

- 1 Uma chamada recebida é anunciada por um sinal sonoro e uma visualização sobreposta no ecrã.

- 2  Selecciona a opção "Sim" para aceitar ou "Não" para recusar e valide através de OK.

Sim **Não**



A tecla LIGAR aceita, a tecla DESLIGAR rejeita a chamada.

- 3  Para desligar, prima a tecla DESLIGAR ou prima OK, seccione "Termin. chamada" e valide através de OK.

Termin. chamada



Prima na extremidade do comando do volante para aceitar a chamada ou desligar a chamada em curso.



A manipulação do telefone é proibida durante a condução. Recomendamos o estacionamento em segurança ou a utilização dos comandos no volante.

PASSAR UMA CHAMADA

- 1  Prima a tecla DESLIGAR.



A lista das últimas 20 chamadas efectuadas e recebidas a partir do veículo surge abaixo de Menu telefone. Pode seleccionar um número e premir OK para fazer a chamada.

- 2  Selecciona a função Menu telefone e prima OK para validar.

Menu telefone

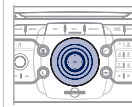

- 3  Selecciona "Marcar número", de seguida, compor o número de telefone com a ajuda do teclado virtual.

Marcar número

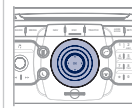

A escolha de um número pode também ser feita a partir do lista de contactos. Pode seleccionar "Marcar nr. livro de endereços". O WIP Com 3D permite registar até 4 096 entradas.



Premir durante mais de dois segundos na extremidade do comando no volante para aceder à lista de contactos.

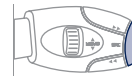

É sempre possível efectuar uma chamada directamente a partir do telefone. Estacionar o veículo como medida de segurança.

09 CONFIGURAÇÃO

ACERTAR A DATA E A HORA

i Esta regulação é necessária após qualquer desactivação da bateria.

1



Prima a tecla SETUP.



2



Selecione a função "Data e Hora" e prima OK para validar.

Data e Hora



3



Selecione a função "Ajustar data e hora" e prima OK para validar.

Ajustar data e hora



4



Regule os parâmetros com a ajuda do anel e passe ao seguinte utilizando o identificador de 4 direcções.
Prima OK para validar.



Princípio da sincronização GPS (GMT):

1. Valide a selecção "Sincronizar com GPS", a hora é acertada de acordo com a hora universal GMT, a data é igualmente actualizada.
2. Com o identificador de 4 direcções, desloque o cursor no campo da hora e prima OK.
3. É possível ajustar com o anel rotativo a hora de acordo com o fuso horário que preferir.
Deve prestar atenção em caso de alteração da hora de Verão/Inverno, em que é necessário alterar de novo o fuso manualmente.

5



Selecione a função "Formato da data" e prima OK para validar.
Selecione o formato pretendido com a ajuda do anel e prima OK para validar.



6



Selecione a função "Formato da hora" e prima OK para validar.
Selecione o formato pretendido com a ajuda do anel e prima OK para validar.

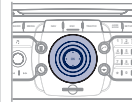

Premir durante mais de 2 segundos a tecla SETUP permite aceder a:

Descrição unidade

Cobertura GPS

Modo de demonstração

10 ARBORESCÊNCIA DOS ECRÃS



1 FUNÇÃO PRINCIPAL

2 SELECÇÃO A

3 Selecção A1

3 Selecção A2

2 SELECÇÃO B...

4 Perto de 10 km

4 Perto de 50 km

2 Definições de leitura

3 Confirmar

3 Mensagens recebidas

2 Informações da emissora TMC



1 Menu de Trânsito

2 Seleccionar lista preferida

3 Avisos no percurso

3 Apenas avisos no percurso

3 Todos os avisos de alerta

3 Todos os avisos

3 Filtro geográfico

4 Desactivar PIN

4 Perto de 3 Km

4 Perto de 5 km



1 Menu Media

2 Selec. media

3 CD de áudio/Disco MP3/áudio DVD/Vídeo DVD

3 Jukebox

3 Cartão SD

3 USB

3 Dispositivo externo (áudio/AV)

2 Gestão da Jukebox

3 Copiar

3 Criar pasta

3 Suprimir/mudar o nome

3 Editar lista de reprodução

3 Modo de reprodução

4 Pastas e Ficheiros

4 Listas de reprodução

3 Capacidade da memória

2 Definições de som

3 Consultar o menu "Definições de som" detalhado na página seguinte.

2 Definições de vídeo

3 Formato da imagem no ecrã

3 Menu Idioma

3 Definições do visor

4 Brilho

4 Contraste

4 Cor

- 3 Vídeo standard (AUX)
- 3 Repor definições de vídeo
- 2 Gestão do Disp. Externo (Aux)
- 3 Desligar/Áudio/Áudio e Vídeo (AV)



Menu Rádio

- 1 Banda de frequência
- 2 FM
- 3 AM
- 2 Sintonizar manualmente
- 2 Definições de som
- 3 Consultar o menu "Definições de som" abaixo.

Menu "Definições de som"

- 1 Balanço/Fader
- 2 Graves/Agudos
- 2 Equalizador
- 3 Nenhum

Clássico

- 3 Jazz
- 3 Rock/Pop
- 3 Techno
- 3 Vocal

- 2 Silenciar altifalantes traseiros
- 2 Loudness
- 2 Volume consoante à velocidade
- 2 Repor definições de som



Menu "Navegação"

- 1 Canc condu dest/Cont. condução até ao destino
- 2 Inserir destino
- 3 Inserir endereço
- 4 País
- 4 Cidade
- 4 Rua
- 4 Número de porta

- 4 Iniciar condução até ao destino
- 4 Código postal
- 4 Gravar no livro de endereços
- 4 Cruzamento
- 4 Bairro
- 4 Posição geográfica
- 4 Mapa

Navegar CASA

- 3 Selec. em Últimos destinos
- 3 Seleccionar do livro endereços
- 2 Paragens intermédias

Inserir paragem intermédia

- 3 Inserir endereço
- 4 Navegar CASA
- 4 Seleccionar do livro endereços
- 4 Selec. em Últimos destinos

Reajustar percurso

- 3 Substituir paragem intermédia
- 3 Eliminar paragem intermédia

3 Recalcular

4 Percurso rápido

4 Percurso curto

4 Percurso otimizado

2 Busca destinos especiais

3 Destino esp. nas proximidades

3 Destino esp. perto loc. destino

3 Destino especial na cidade

3 Destino especial no país

3 Destino esp. perto do percurso

2 Opções de percurso

3 Tipo de percurso

4 Destino esp. perto loc. destino

4 Percurso curto

4 Percurso otimizado

4 Serviço pago

2 Ajustes

3 Percurso dinâmico

4 Independente do trânsito

4 Semidinâmico

4 Dinâmico

3 Critérios a evitar

4 Evitar auto-estradas

4 Evitar estradas com portagem

4 Evitar túneis

4 Evitar ferryboat

3 Recalcular



1 Menu "Livro de endereços"

2 Criar novo registo

2 Ver estado da memória

2 Exportar livro de endereços

2 Eliminar tds os registos de voz

2 Eliminar todos os registos

2 Elim pasta "Os meus endereços"



1 Menu telefone

2 Marcar número

2 Marcar nr. livro de endereços

2 Listas de chamadas

2 Mensagens

2 Seleccionar telefone

3 Telefone desligado

3 Usar telefone Bluetooth

3 Usar telefone interno

3 Ligar telefone Bluetooth

4 Procurar telefone

5 Desligar telefone

5 Mudar nome do telefone

5 Eliminar emparelhamento

5 Eliminar tds emparelhamentos

5 Mostrar detalhes

2 Ajustes

3 Sist. autom. atendim. chamadas

3 Seleccionar toque de chamada

3 Tel./vol. do toque de chamada

3 Inserir número caixa postal

3 Definições do telefone interno

3 Aceitar chamada automaticam.

3 Sinal de chamada em espera (?)

3 Ver estado

3 Activar chamada em espera

3 Desactivar chamada em espera

3 Encaminhar chamada (?)

3 Ver estado

3 Activ. encaminhamento chamada

3 Desacti. encaminham chamada

3 Suprimir o próprio número

3 Seleccionar rede

3 Config. rede automaticamente

3 Configurar rede manualmente

3 Procurar redes

3 Definições do PIN

3 Modificar o código PIN

4 Activar PIN

4 Desactivar PIN

3 Memo. cód PIN

3 Estado memória do cartão SIM



1 Menu "SETUP"

2 Idioma e Voz

3 Menu Idioma

4 Deutsch

4 English

4 Español

4 Français

4 Italiano

4 Nederlands

4 Polski

4 Portuguese

3 Sistema de controlo de voz

4 Controlo de voz activo

4 Tutorial

5 Definições básicas

5 Exemplos

5 Dicas

4 Adaptação ao orador

5 Nova adaptação ao orador

5 Remover adaptação ao orador

3 Volume de saída de voz

2 Data e Hora

3 Ajustar data e hora

3 Formato da data

3 Formato da hora

2 Visor

3 Brilho

3 Cor

4 Steel

4 blue light (apenas modo diurno)

4 Orange Ray

4 Blue Flame

3 Cor do mapa

4 Modo dia para o mapa

4 Modo noite para o mapa

4 Auto. Dia/Noite para o mapa

2 Unidades

3 Temperatura

4 Celsius

4 Fahrenheit

3 Métrico/Imperial

4 km

4 Milhas

2 Sistema

3 Repor definições de fábrica

3 Versão do software

3 Scroll automático

QUESTÕES FREQUENTES

A tabela abaixo agrupa as respostas às questões mais frequentemente colocadas relativamente a WIP Com 3D.

QUESTÃO	RESPOSTA	SOLUÇÃO
Existe uma diferença acentuada na qualidade sonora entre as diferentes fontes de áudio (rádio, CD...).	Para permitir uma qualidade de som ideal, as regulações áudio (Volume, Graves, Agudos, Ambiance, Loudness) podem ser adaptadas às diferentes fontes sonoras, o que pode provocar diferenças audíveis quando se muda de fonte (rádio, CD...).	Verificar se as regulações áudio (Volume, Graves, Agudos, Ambiance, Loudness) estão adaptadas às fontes ouvidas. Recomenda-se que regule as funções ÁUDIO (Grave, Agudos, Balance atrás-à frente, Balance Esquerda-Direita) na posição intermédia, de seleccionar o ambiente musical "Linear", de regular a correcção loudness para a posição "Activo" no modo CD e na posição "Inactivo" em modo rádio.
O CD é ejectado sistematicamente ou não é lido pelo leitor.	O CD foi colocado ao contrário, não é legível, não contém dados de áudio ou contém um formato de áudio ilegível pelo auto-rádio. O CD é protegido por um sistema de protecção antipirataria não reconhecido pelo auto-rádio.	<ul style="list-style-type: none"> - Verificar o sentido da inserção do CD no leitor. - Verificar o estado do CD: o CD não poderá ser lido se estiver demasiado danificado. - Verificar se o conteúdo é de um CD gravado: consultar as recomendações do capítulo de Áudio. - O leitor de CD do auto-rádio não lê DVDs. - Devido a uma qualidade insuficiente, determinados CDs gravados não serão lidos pelo sistema áudio.
O som do leitor de CD está degradado.	O CD utilizado está riscado ou é de má qualidade.	Inserir CDs de boa qualidade e conservá-los em boas condições.
	As regulações do auto-rádio (graves, agudos, ambientes) não estão adaptadas.	Colocar o nível de agudos ou de graves em 0, sem seleccionar o ambiente.

QUESTÃO	RESPOSTA	SOLUÇÃO
As estações memorizadas não funcionam (sem som, é apresentado 87,5 Mhz...).	A gama de onda seleccionada não é a correcta.	Premir o botão RADIO, seleccionar Menu Rádio e "Banda de frequência" para encontrar a gama de onda onde são memorizadas as estações.
A qualidade de recepção da estação de rádio degrada-se progressivamente ou as estações memorizadas não funcionam (sem som, é apresentado 87,5 Mhz...).	O veículo está demasiado afastado do emissor da estação ouvida ou não está presente qualquer estação emissora presente na zona geográfica atravessada.	Activar a função "RDS" através do menu de atalho a fim de permitir ao sistema verificar se a estação emissora mais potente existe na zona geográfica.
	O ambiente exterior (colinas, prédios, túneis, parques de estacionamento subterrâneos...) pode bloquear a recepção, incluindo o modo de acompanhamento RDS.	Este fenómeno é normal na propagação das ondas de rádio e não constitui qualquer avaria do auto-rádio.
	A antena não existe ou foi danificada (por exemplo, aquando de uma passagem na lavagem ou num parque subterrâneo).	Mandar verificar a antena pela Rede PEUGEOT.
Cortes de som de 1 a 2 segundos em modo rádio.	O sistema RDS pesquisa durante este breve corte de som uma eventual frequência que permite uma melhor recepção da estação.	Desactivar a função "RDS" através do menu de atalho se o fenómeno for demasiado frequente e sempre no mesmo percurso.
Com o motor desligado, o sistema pára após alguns minutos de utilização.	Quando o motor é desligado, o tempo de funcionamento do sistema depende da carga da bateria. A paragem é normal: o sistema é colocado em modo de economia e é desligado a fim de conservar a bateria do veículo.	Colocar o motor do veículo em funcionamento a fim de aumentar a carga da bateria.

QUESTÃO	RESPOSTA	SOLUÇÃO
A caixa "TA" está assinalada. No entanto, determinados engarrafamentos no itinerário não são indicados em tempo real.	No arranque, o sistema demora alguns minutos a captar as informações de trânsito.	Aguardar que as informações de trânsito sejam bem recebidas (apresentação no mapa das imagens de informações de trânsito).
	Em determinados países, apenas são apresentadas as informações de trânsito para as grandes vias (auto-estradas).	Este fenómeno é normal. O sistema depende das informações de trânsito disponíveis.
O tempo de cálculo de um itinerário parece por vezes mais longo que o habitual.	Os desempenhos do sistema podem momentaneamente ser atrasados, caso esteja em curso a cópia de um CD/DVD para a Jukebox ao mesmo tempo que é calculado um itinerário.	Aguardar o fim da cópia do CD/DVD ou parar a cópia antes de iniciar uma navegação.
Recebi um alerta de radar para um radar que não está no meu percurso.	O sistema anuncia todos os radares posicionados num cone situado na frente do veículo. Pode detectar os radares situados nas estradas próximas ou paralelas.	Faça zoom no mapa para visualizar a posição exacta do radar.
O alerta sonoro dos radares não funciona.	O alerta sonoro não está activo.	Activar o alerta sonoro no Menu Navegação, Ajustes, Parametrizar zonas de risco.
	O som do alerta está regulado para mínimo.	Aumentar o volume sonoro do alerta à passagem de um radar.
A chamada de emergência funciona sem SIM?	Não, uma vez que certas regulamentações nacionais impõem a presença de um cartão SIM para efectuar uma chamada de urgência.	Inserir um cartão SIM válido.
Não é apresentada a altitude.	Ao arrancar, a inicialização do GPS pode demorar até 3 minutos para captar correctamente mais de 4 satélites.	Aguardar o arranque completo do sistema. Verificar se a cobertura de GPS é de pelo menos 4 satélites (pressão longa no botão SETUP, de seguida seleccionar "Cobertura GPS").
	Consoante o ambiente geográfico (túnel, ...) ou as condições atmosféricas, as condições de recepção do sinal GPS podem variar.	Este fenómeno é normal. O sistema depende das condições de recepção do sinal GPS.

QUESTÃO	RESPOSTA	SOLUÇÃO
O cálculo do itinerário não é concluído.	Os critérios de exclusão estão, talvez, em contradição com a localização actual (exclusão das estradas com portagens numa auto-estrada com portagem).	Verificar os critérios de exclusão no Menu Navegação ("Opções de percurso" "Critérios a evitar").
O tempo de espera após introdução de um CD é prolongado.	Aquando da inserção de um novo suporte, o sistema lê um determinado número de dados (directório, título, artista, etc.). Esta operação pode demorar alguns segundos.	Este fenómeno é normal.
Não é possível ligar o telefone com Bluetooth.	É possível que o Bluetooth do telefone esteja desactivado ou que o aparelho não esteja visível.	<ul style="list-style-type: none"> - Verificar se o Bluetooth do telefone está activado. - Verificar se o telefone está visível.
	O telefone Bluetooth não é compatível com o sistema.	A rede disponibiliza uma lista com os telemóveis Bluetooth compatíveis.
O som do telefone ligado por Bluetooth é inaudível.	O som depende do sistema e do telefone.	Aumentar o volume do WIP Com 3D, eventualmente ao máximo, e aumentar o som do telefone se necessário.
O sistema não lê o DVD.	É possível que a protecção de zona não seja compatível.	Introduzir DVDs com uma protecção de zona compatível.
Não é possível copiar o CD na Jukebox.	A fonte seleccionada não é a correcta.	Modificar a fonte activa para seleccionar a fonte CD.
	O CD está protegido contra cópia.	É normal que um CD protegido não possa ser copiado.

QUESTÃO	RESPOSTA	SOLUÇÃO
O sistema não recebe SMS.	O modo Bluetooth não permite transmitir SMS ao sistema.	Utilizar o cartão SIM e o telefone interno.
	O cartão SIM utilizado é um cartão emparelhado.	Utilizar o cartão SIM original para receber SMS.
Não é possível actualizar POI zonas de risco.	O Menu Navegação - "Actual. dest. espec. person." não é apresentado.	Verificar se o suporte utilizado para a actualização (cartão SD ou chave USB) está correctamente inserido.
	É apresentada uma mensagem de erro no final do procedimento.	<ul style="list-style-type: none"> - Recomeçar o procedimento integralmente. - Consultar a rede PEUGEOT se a anomalia persistir. - Verificar se os dados em MEDIA são fornecidos por um parceiro oficial da PEUGEOT.
As frequências vocais (DTMF) não estão activas quando estou em comunicação e marco números no teclado.	As teclas numéricas do teclado apenas estão activas durante chamadas se a apresentação estiver em modo de telefone.	Para activar as teclas, premir a tecla MODE até apresentação do telefone no ecrã.
Uma zona propensa a acidentes que não me diz respeito apresenta-se no ecrã.	As zonas propensas a acidentes são apresentadas perto de um ponto definido na cartografia e em relação a um sentido de circulação.	É possível que o alerta seja desencadeado durante a circulação numa via ou perto de uma via com radar.

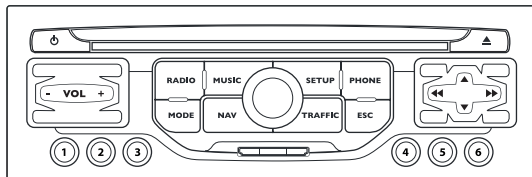

WIP Nav

AUTO-RÁDIO MULTIMÉDIA/TELEFONE BLUETOOTH GPS EUROPA POR CARTÃO SD



O WIP Nav está protegido de forma a funcionar apenas no seu veículo. Em caso de instalação noutra veículo, consulte a rede PEUGEOT para a configuração do sistema.



Por motivos de segurança, o condutor deve obrigatoriamente realizar as operações que necessitam uma atenção sustentada com o veículo parado.

Quando o motor se encontra parado e para preservar a bateria, o WIP Nav desliga-se após a activação do modo Economia de Energia.



Certas funcionalidades descritas neste guia ficarão disponíveis ao longo do ano.

ÍNDICE

01	Primeiros passos	p.	262
02	Comandos no volante	p.	263
03	Funcionamento geral	p.	264
04	Navegação - Orientação	p.	267
05	Informações de trânsito	p.	275
06	Rádio	p.	277
07	Leitores de suportes multimédia musicais	p.	278
08	Telefone Bluetooth	p.	281
09	Configuração	p.	284
10	Arborescência do ecrã	p.	285
	Questões frequentes	p.	289

01 PRIMEIROS PASSOS

FACHADA - WIP Nav

Motor desligado:

- Pressão curta: ligar/desligar.
- Pressão longa: pausa em leitura de CD, mute para o rádio.

Motor ligado:

- Pressão curta: pausa em leitura de CD, mute para o rádio.
- Pressão longa: reinicialização do sistema.

Pressão longa - acesso às regulações de áudio: balanço à frente/atrás, à esquerda/direita, graves/agudos, ambientes musicais, loudness, correcção automática do volume, inicializar as regulações.

Acesso ao Menu Rádio.
Visualização da lista das estações.

Acesso ao Menu Música.
Visualização das faixas.

Botão de selecção na visualização do ecrã e segundo o contexto do menu.

Pressão curta: menu contextual ou validação.
Pressão longa: menu contextual específico da lista visualizada.

Acesso ao Menu "SETUP".

Pressão longa: acesso à cobertura GPS e ao modo de demonstração.

Acesso ao Menu telefone.
Visualização do registo de chamadas.

Regulação do volume (cada fonte é independente, incluindo mensagem e alerta de navegação).

Teclas de 1 a 6:

Seleção da estação de rádio memorizada.

Pressão longa: memorização da estação ouvida.

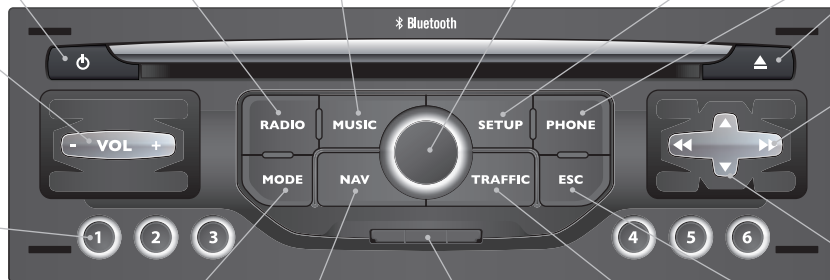

Ejecção do CD.

Seleção da estação de rádio anterior/seguinte.

Seleção da faixa de CD ou MP3 anterior/seguinte.

Seleção da linha anterior/seguinte de uma lista.

Seleção da estação de rádio anterior/seguinte da lista.

Seleção do directório de MP3 anterior/seguinte.

Seleção da página anterior/seguinte de uma lista.

Acesso ao Menu "MODE".

Seleção da visualização sucessiva de:

Rádio, Mapa, NAV (em caso de navegação em curso), Telefone (em caso de conversa em curso), Computador de bordo.

Pressão longa: visualização de um ecrã preto (DARK).

Acesso ao Menu Navegação.

Visualização dos últimos destinos.

Leitor de cartão SD de navegação unicamente.

Acesso ao Menu de Trânsito.

Visualização dos alertas de tráfego em curso.

ESC: abandono da operação em curso.

02 COMANDOS NO VOLANTE

RÁDIO: selecção da estação memorizada anterior/seguinte.

Selecção do elemento seguinte no livro de endereços.

RÁDIO: passagem para a rádio seguinte da lista.

Pressão longa: pesquisa automática da frequência superior.

CD: selecção da faixa seguinte.

CD: pressão contínua: avanço rápido.

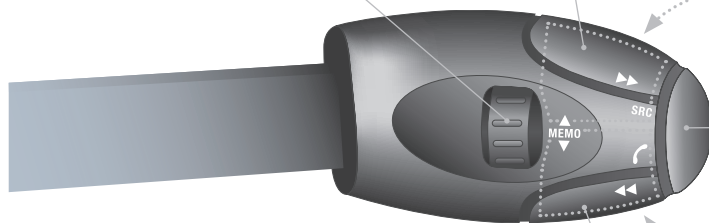

Aumento do volume.

Mudança de fonte sonora.
Lançamento de uma chamada a partir do livro de endereços.
Atender/desligar o telefone.
Pressão de mais de 2 segundos: acesso ao livro de endereços.

Diminuição do volume

Silêncio; desligar o som: através de pressão simultânea nas teclas de aumento e diminuição do volume.

Reactivação do som: através da pressão numa das teclas do volume.

RÁDIO: passagem para a rádio anterior da lista.

Pressão contínua: pesquisa automática frequência inferior.

CD: selecção da faixa anterior.

CD: pressão contínua: retrocesso rápido.

03 FUNCIONAMENTO GERAL

Com pressões sucessivas na tecla MODE, aceda aos menus seguintes:

RADIO/LEITORES SUPORTES MUSICAIS

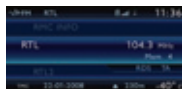

TELEFONE
(Se conversação em curso)



COMPUTADOR DE BORDO

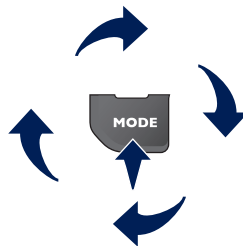

MAPA ECRÃ INTEIRO



NAVEGAÇÃO
(Se orientação em curso)



SETUP:
idiomas*, data e hora*, visualização*,
parâmetros veículo, unidades e parâmetros sistema,
"Modo de demonstração".

* Disponível consoante o modelo.



TRÁNSITO:
informações TMC e mensagens



Para a manutenção do ecrã, é aconselhável utilizar um pano não abrasivo (pano dos óculos) sem produto adicional.



Para ter uma vista global do detalhe dos menus a escolher, consulte o capítulo "Arborescências dos ecrãs".

03 FUNCIONAMENTO GERAL

VISUALIZAÇÃO EM FUNÇÃO DO CONTEXTO



Uma pressão no botão de selecção OK permite aceder aos menus de atalho consoante a visualização no ecrã.

NAVEGAÇÃO (SE ORIENTAÇÃO EM CURSO):

- 1 Canc. cond. dest
- 1 Repetir aviso
- 1 Rua bloq. à frente
- 1 Info. de percurso
- 2 Ver destino
- 2 Info. de viagem
- 3 Tipo de percurso
- 3 Critérios a evitar
- 3 Satélites

2 Zoom/Scroll

2

1 Aviso de voz

1

1 Opç. percurso

1

COMPUTADOR DE BORDO:

- 1 Registo de alertas
- 1 Estado das funções

1

TELEFONE:

- 1 Terminar chamada
- 1 Coloc. chamad esp
- 1 Marcar
- 1 Tons DTMF
- 1 Modo privado
- 1 Microfone deslig

03 FUNCIONAMENTO GERAL

VISUALIZAÇÃO EM FUNÇÃO DO CONTEXTO

LEITORES SUPORTES MUSICAIS:

- 1 Aviso de trânsito
- 1 Opções de reprodução
 - 2 Sequência de reprodução normal
 - 2 Faixa aleatória
 - 2 Repetir pasta
 - 2 Busca
- 1 Seleccionar música

RÁDIO:

- 1 Em modo FM
 - 2 Aviso de trânsito
 - 2 RDS
 - 2 Radiotexto
 - 2 Progr. Reg. (REG)
 - 2 AM
- 1 Em modo AM
 - 2 Aviso de trânsito
 - 2 Actualizar lista AM
 - 2 FM

MAPA ECRÃ INTEIRO:

- 1 Cont. cond destino/Canc. cond. dest
- 1 Definir destino
- 1 Dest esp. nas prox.
- 1 Info. da posição
- 1 Def. do mapa
- 1 Zoom/Scroll

04 NAVEGAÇÃO - ORIENTAÇÃO

ESCOLHA DE UM DESTINO

Insira e deixe o cartão SD de navegação na fachada do leitor para utilizar as funções de Navegação.

Os dados do cartão SD de navegação não devem ser modificados.

As atualizações dos dados cartográficos estão disponíveis junto da rede PEUGEOT.

1



Prima a tecla NAV.

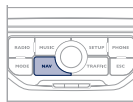

4



Selecione a função "Inserir endereço" e prima o botão para validar.

Inserir endereço

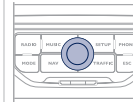

A lista dos 20 últimos destinos surge por baixo da função Menu Navegação.

5



Uma vez seleccionado o país, rode o botão e selecione a função cidade. Prima o botão para validar.

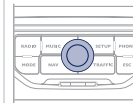

2



Prima novamente a tecla NAV ou selecione a função Menu Navegação e prima o botão para validar.

Menu Navegação

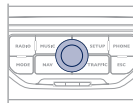

6



Selecione as letras da cidade uma a uma, validando através de uma pressão no botão.

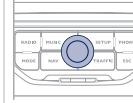

3



Selecione a função "Inserir destino" e prima o botão para validar.

Inserir destino

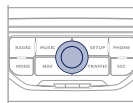

Uma lista predefinida (através da introdução das primeiras letras) das cidades no país escolhido está acessível a partir da tecla LIST do teclado virtual.

04 NAVEGAÇÃO - ORIENTAÇÃO

7



Rode o botão e seleccione OK.
Prima o botão para validar.

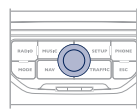

Para uma escolha mais rápida, é possível introduzir directamente o código postal após ter seleccionado a função "Código postal".
Utilize o teclado virtual para digitar as letras e os números.

8



Recomece as etapas de 5 a 7 para as funções "Número de porta" e "Rua".

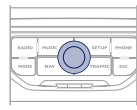

Selecione a função "Gravar no livro de endereços" para registar o endereço escolhido num ficheiro da lista. Prima o botão para validar a selecção.

O WIP Nav permite registar até 500 contactos.



Durante a orientação, uma pressão na extremidade do comando de iluminação recupera a última ordem de orientação.



9



Em seguida, seleccione "Iniciar condução até ao destino" e prima o botão para validar.

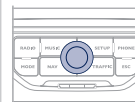

Iniciar condução até ao destino



Selecione o critério de orientação:
"Percurso rápido", "Percurso curto" ou "Percurso optimizado" e prima o botão para validar.

A escolha de um destino pode igualmente ser feita a partir de "Seleccionar do livro de endereços" ou "Seleccionar em Últimos destinos".

Seleccionar do livro de endereços

Seleccionar em Últimos destinos



Regulações do mapa

É possível fazer zoom/recuar no mapa através do botão.

É possível deslocar o mapa ou escolher a sua orientação através do menu de atalho do MAPA DE ECRÃ INTEIRO.

Prima MODE até à apresentação do mapa em ecrã inteiro. Prima o botão e, em seguida, seleccione "Def. do mapa". Seleccione "Mapa 2.5D" ou "Mapa 2D" e, neste caso, seleccione "Norte para cima" ou "Direc à frent p ci".



Para eliminar um destino; a partir das etapas de 1 a 3, seleccione "Seleccionar em Últimos destinos".

Uma pressão longa num dos destinos apresenta uma lista de opções, na qual é possível escolher:

- Eliminar registo
- Eliminar lista

04 NAVEGAÇÃO - ORIENTAÇÃO

ATRIBUIR UM ENDEREÇO E NAVEGAR PARA "CASA"

i

Para seleccionar "Casa", é necessário que esteja registado um endereço no livro de endereços, por exemplo a partir de "Inserir destino"/"Inserir endereço" e, em seguida, "Gravar no livro de endereços".

1



Prima 2 vezes a tecla NAV para visualizar o Menu Navegação.

Menu Navegação

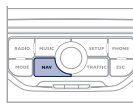

2



Selecione "Inserir destino" e valide. Em seguida, selecione "Seleccionar do livro de endereços" e valide.

Inserir destino

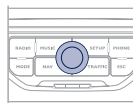

3



Selecione "Menu" Livro de endereços" e valide. Em seguida, selecione "Procurar ficha" e validar.

Livro de endereços

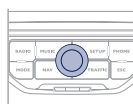

4



Selecione a ficha de casa e valide. Em seguida, selecione "Editar ficha" e valide.

Editar ficha

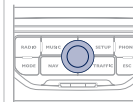

5



Selecione "Atribuir a "Casa"" e valide para registar.

Atribuir a "Casa"



Para iniciar a orientação para "Casa", prima 2 vezes NAV para visualizar o Menu Navegação, selecione "Inserir destino" e valide.
Em seguida, selecione "Navegar CASA" e valide para iniciar a orientação.

04 NAVEGAÇÃO - ORIENTAÇÃO

OPÇÕES DE ORIENTAÇÃO

O itinerário escolhido pelo radiotelefone WIP Nav depende directamente das opções de orientação.

Modificar estas opções pode alterar completamente o itinerário.

1



Prima a tecla NAV.

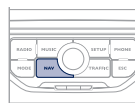

2



Prima novamente a tecla NAV ou seleccione a função Menu Navegação e prima o botão para validar.

Menu Navegação

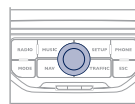

3



Seleccione a função Opções de percurso e prima o botão para validar.

Opções de percurso

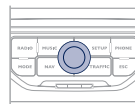

4



Seleccione a função Tipo de percurso e prima o botão para validar. Esta função permite modificar os critérios de orientação.

Tipo de percurso

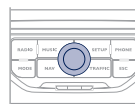

5



Seleccione a função Percurso dinâmico.

Esta função dá acesso às opções Independente do trânsito ou Semidinâmico.

Percurso dinâmico

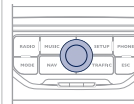

6



Seleccione a função Critérios a evitar. Esta função dá acesso às opções EXCLUIR (auto-estradas, portagens, ferry boat).

Critérios a evitar

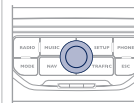

7



Rode o botão e seleccione a função Recalcular para aceitar as opções de orientação escolhidas. Prima o botão para validar.



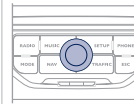







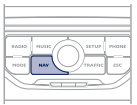

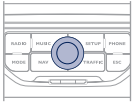

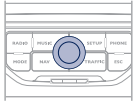
Recalcular

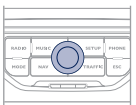

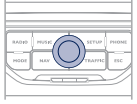
04 NAVEGAÇÃO - ORIENTAÇÃO

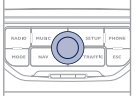
ADICIONAR UMA ETAPA

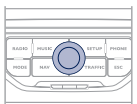









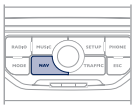

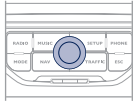

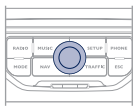
As etapas podem ser adicionadas ao itinerário uma vez escolhido o destino.

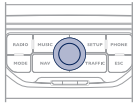
<p>1</p>  <p>Prima a tecla NAV.</p>		<p>5</p>   <p>Introduza, por exemplo, um novo endereço.</p> <p>Inserir endereço</p>	
<p>2</p>   <p>Prima novamente a tecla NAV ou seleccione a função Menu Navegação e prima o botão para validar.</p> <p>Menu Navegação</p>		<p>6</p>   <p>Uma vez escolhido o novo endereço, seleccione OK e prima o botão para validar.</p> <p>OK</p>	
<p>3</p>   <p>Selecione a função Paragens intermédias e prima o botão para validar.</p> <p>Paragens intermédias</p>		<p>7</p>   <p>Selecione Recalcular e prima o botão para validar.</p> <p>Recalcular</p>	
<p>4</p>   <p>Selecione a função Inserir paragem intermédia (5 etapas no máximo) e prima o botão para validar.</p> <p>Inserir paragem intermédia</p>		<p> A etapa deve ser ultrapassada ou suprimida para que a orientação possa continuar em direcção ao destino seguinte. Caso contrário, o WIP Nav irá reconduzi-lo sistematicamente para a paragem anterior.</p>	

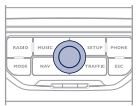
04 NAVEGAÇÃO - ORIENTAÇÃO

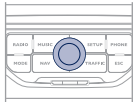
PESQUISA DE PONTOS DE INTERESSE (POI)

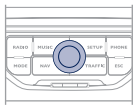
Os pontos de interesse (POI) assinalam o conjunto de locais de serviço nas proximidades (hotéis, vários tipos de comércio, aeroportos...).

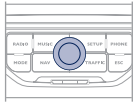
<p>1</p> 	<p>Prima a tecla NAV.</p> 
<p>2</p> 	<p>Prima novamente a tecla NAV ou seleccione a função Menu Navegação e prima o botão para validar.</p> <p>Menu Navegação</p> 
<p>3</p> 	<p>Selecione a função Busca destinos especiais e prima o botão para validar.</p> <p>Busca destinos especiais</p> 
<p>4</p> 	<p>Selecione a função Destino especial nas proximidades para procurar os POI perto do veículo.</p> <p>Destino especial nas proximidades</p> 
<p>5</p> 	<p>Selecione a função Destino espec. perto do destino para procurar os POI próximos do ponto de chegada do itinerário.</p> <p>Destino espec. perto do destino</p> 
<p>6</p>  <p>Selecione a função Destino especial na cidade para procurar os POI na cidade pretendida. Escolha o país e, em seguida, o nome da cidade através do teclado virtual.</p> <p>Destino especial na cidade</p> 	
 <p>Uma lista de cidades presentes no país escolhido está acessível a partir da tecla LIST do teclado virtual.</p>	
<p>7</p> 	<p>Selecione a função Destino especial no país para pesquisar os POI no país pretendido.</p> <p>Destino especial no país</p> 
<p>8</p> 	<p>Selecione a função Destino especial perto do percurso para pesquisar os POI nas proximidades do itinerário.</p> <p>Destino especial perto do percurso</p> 

04 NAVEGAÇÃO - ORIENTAÇÃO



Este ícone aparece quando vários PONTOS DE INTERESSE são agrupados na mesma zona. Um zoom sobre este ícone permite pormenorizar os Pontos de Interesse.

LISTA DOS PRINCIPAIS PONTOS DE INTERESSE (POI)

	Estação de serviço
	Estação GPL
	Garagem
	PEUGEOT
	Circuito automóvel
	Parque de estacionamento coberto
	Parque de estacionamento
	Área de repouso
	Hotel
	Restaurante
	Área de restauração
	Área de pique-nique
	Café

	Aeroporto
	Estação de comboios
	Estação de autocarros
	Porto
	Zona industrial
	Supermercado
	Banco
	Multibanco
	Ténis
	Piscina
	Campo de golfe
	Estância de desportos de Inverno
	Teatro

	Cinema
	Parques de diversão
	Hospital
	Farmácia
	Esquadra de polícia
	Escola
	Correios
	Museu
	Informação turística
	Radar automático*
	Radar de luz vermelha*
	Local perigoso*

* Consoante a disponibilidade do país.

04 NAVEGAÇÃO - ORIENTAÇÃO

REGULAÇÕES DA NAVEGAÇÃO

1



Prima a tecla NAV.

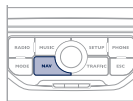

2



Prima novamente a tecla NAV ou selecione a função Menu Navegação e prima o botão para validar.

Menu Navegação

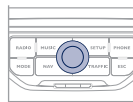

3



Selecione a função Ajustes e prima o botão para validar.

Ajustes

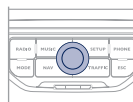

4



Selecione a função Volume da navegação e rode o botão para regular o volume de cada síntese vocal (informação de trânsito, mensagens de alerta...).

Volume da navegação

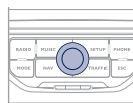

i

Para activar ou desactivar a orientação vocal, quando a orientação se encontrar activa e o mapa apresentado no ecrã, prima o botão e, em seguida, selecione ou remova a selecção de "Aviso de voz".

Aviso de voz

A regulação do volume sonoro dos alertas dos POI Zonas de risco é regulado apenas durante a difusão do alerta

5



Selecione a função Categ. destinos esp. no mapa para seleccionar os destinos especiais a apresentar no mapa por defeito.

Categ. destinos esp. no mapa

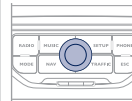

6



Selecione Parametrizar zonas de risco para aceder às funções Mostrar no mapa, Alerta visual e Alerta sonoro

Parametrizar zonas de risco

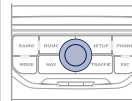

i

ACTUALIZAÇÃO DE POI

O procedimento pormenorizado da actualização dos POI está disponível no sítio "wipinforadars.fr".

É necessário um leitor compatível SDHC (High Capacity).

05 INFORMAÇÃO DE TRÂNSITO

PARAMETRIZAR A FILTRAGEM E VISUALIZAÇÃO DAS MENSAGENS TMC

1



Prima a tecla TRAFFIC.

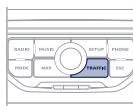

A lista de mensagens TMC aparece por baixo de Menu de Trânsito, ordenada por ordem de proximidade.

2



Prima novamente a tecla TRAFFIC ou seleccione a função Menu de Trânsito e prima o botão para validar.

Menu de Trânsito

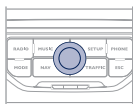

3



Selecione o filtro à sua escolha:

Avisos no percurso

Apenas avisos de alerta no percurso

Todos os avisos de alerta

Todos os avisos

As mensagens aparecem no mapa e na lista.

Para sair, prima ESC.

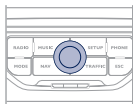

4



Selecione a função "Filtro geográfico" e prima o botão para validar.

Filtro geográfico



5



Em seguida, seleccione o raio do filtro (em km) pretendido em função do itinerário, prima o botão para validar.

Quando seleccionar todas as mensagens sobre o trajecto, é aconselhável adicionar um filtro geográfico (num raio de 5 km, por exemplo) para reduzir o número de mensagens visualizadas no mapa. O filtro geográfico segue a deslocação do veículo.

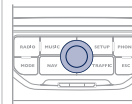

Os filtros são independentes e os seus resultados acumulam-se. Recomendamos um filtro no itinerário e um filtro em torno do veículo de:

- 3 km ou 5 km para uma região com uma circulação densa,
- 10 km para uma região com uma circulação normal,
- 50 km para trajectos longos (auto-estrada).

05 INFORMAÇÃO DE TRÂNSITO

PRINCIPAIS VISUALIZAÇÕES TMC

1 Triângulo preto e azul: informações gerais, por exemplo:



2 Triângulo vermelho e amarelo: informações de trânsito, por exemplo:

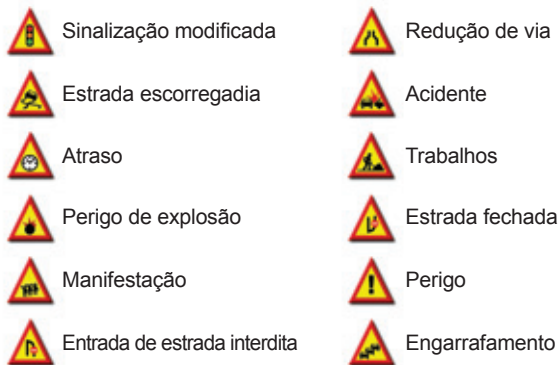

OUVIR AS MENSAGENS TA

- i**
- | | |
|--|--|
| | - a estação difunde anúncios TA. |
| | - a estação não difunde anúncios TA. |
| | - a difusão das mensagens TA não é activada. |

A função TA (Traffic Announcement) torna prioritária a audição das mensagens de alerta TA. Para ficar activa, esta função necessita da recepção correcta de uma estação de rádio que emita este tipo de mensagens. Assim que for emitida uma info de trânsito, a fonte multimédia em curso (Rádio, CD, ...) é interrompida automaticamente para difundir a mensagem TA. A audição normal da fonte multimédia é retomada após a emissão da mensagem.

1



Quando a fonte multimédia em curso for apresentada no ecrã, prima o botão.

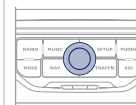

2

O menu de atalho da fonte é apresentado e dá acesso a:

Aviso de trânsito

3



Seleccione info de trânsito (TA) e prima o botão para validar e para aceder às regulações correspondentes.



06 RÁDIO

SELECIONAR UMA ESTAÇÃO

1



Prima a tecla RÁDIO para visualizar a lista das estações captadas localmente triadas por ordem alfabéticas. Selecciona a estação escolhida ao rodar o botão rotativo e prima para validar.

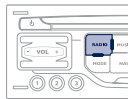

Ao ouvir a rádio, prima uma das teclas para seleccionar a estação anterior ou seguinte da lista.

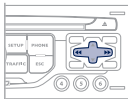

Uma pressão longa numa das teclas lança a pesquisa automática de uma estação nas frequências inferiores ou superiores.

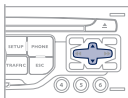

Prima uma das teclas do teclado numérico, durante mais de 2 segundos, para memorizar a estação ouvida. Prima a tecla do teclado numérico para retomar.

O ambiente exterior (colinas, imóvel, túnel, parques de estacionamento, sub-solo...) pode perturbar a recepção incluindo no modo de acompanhamento RDS. Este fenómeno é normal na propagação das ondas rádio e não traduz de maneira alguma uma avaria do auto-rádio.

RDS - MODO REGIONAL

1



Quando a rádio em funcionamento se encontrar apresentada no ecrã, prima o botão.

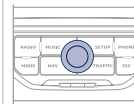

2

O menu de atalho da fonte rádio aparece e dá acesso aos seguintes atalhos:

Aviso de trânsito

RDS

Radiotexto

Progr. Reg. (REG)

AM

3



Seleccione a função pretendida e prima o botão para validar para aceder às regulações correspondentes.

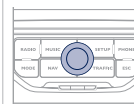

O RDS, se apresentado, permite continuar ouvir uma mesma estação graças ao seguimento de frequência. No entanto, em determinadas condições, o seguimento desta estação RDS não é garantido em todo o país, as estações de rádio não abrangem 100 % do território. Esta situação explica a perda de recepção da estação durante um trajeto.

07 LEITORES DE DISPOSITIVOS MULTIMÉDIA MUSICAIS

CD, CD MP3/WMA INFORMAÇÕES E CONSELHOS



O formato MP3, abreviatura de MPEG 1,2 & 2.5 Audio Layer 3 e o formato WMA, abreviatura de Windows Media Audio e propriedade da Microsoft, são normas de compressão áudio que permitem inserir dezenas de ficheiros musicais no mesmo disco.



Para poder reproduzir um CDR ou um CDRW gravado, seleccione, aquando da gravação, as normas ISO 9660 nível 1, 2 ou Joliet de preferência.

Se o disco está gravado num outro formato, é possível que a reprodução não se efectue correctamente.

No mesmo disco, é recomendável utilizar sempre a mesma norma de gravação, com uma velocidade mais lenta possível (4x no máximo) para uma qualidade acústica ideal.

No caso particular de um CD multi-sessão, a norma Joliet é recomendável.



O WIP Nav só reproduz os ficheiros com a extensão ".mp3" com um débito de 8 Kbps a 320 Kbps e a extensão ".wma" com um débito de 5 Kbps a 384 Kbps.

Suporta também o modo VBR (Variable Bit Rate).

Qualquer outro tipo de ficheiro (.mp4, .m3u...) não é reproduzido.



É aconselhável redigir os nomes dos ficheiros com menos de 20 caracteres ao excluir os caracteres particulares (ex : " ? ; ú) para evitar problemas de reprodução ou de visualização.

07 LEITORES DE DISPOSITIVOS MULTIMÉDIA MUSICAIS

SELECIONAR/OUVIR MÚSICA CD, CD MP3/WMA

1



Prima a tecla MUSIC.

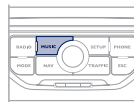

!

A lista das faixas ou dos ficheiros MP3/WMA é apresentada por baixo do Menu Música.

2



Prima novamente a tecla MUSIC ou seleccione a função Menu Música e prima o botão para validar.

Menu Música

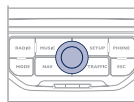

3



Selecione a função "Seleccionar música" e prima o botão para validar.

Seleccionar música

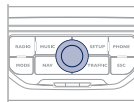

4



Selecione a fonte musical pretendida: CD, CD MP3/WMA. Prima o botão para validar. A reprodução é iniciada.

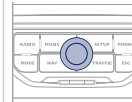

5



Prima uma das teclas para cima ou para baixo para seleccionar a pasta seguinte/anterior.

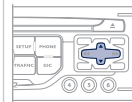

6



Prima uma das teclas para seleccionar uma faixa musical. Mantenha premida uma das teclas para um avanço ou um retrocesso rápido.

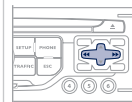

A reprodução e a visualização de uma compilação MP3/WMA podem depender do programa de gravação e/ou das parametrizações utilizadas. Recomendamos a utilização da norma de gravação ISO 9660.

07 LEITORES DE DISPOSITIVOS MULTIMÉDIA MUSICAIS

UTILIZAR A ENTRADA AUXILIAR (AUX)

CABO DE ÁUDIO JACK/USB NÃO FORNECIDO

1

Ligue o equipamento portátil (leitor MP3/WMA...) à tomada de áudio JACK ou à porta USB, através de um cabo de áudio adaptado.



2



Prima a tecla MÚSICA e pressione novamente a mesma tecla ou seleccione a função Menu Música e prima o botão para validar.

Menu Música

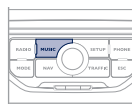

3



Selecione a função Dispositivo externo e prima o botão para a activar.

Dispositivo externo

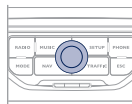

4



Selecione a fonte musical AUX e prima o botão para validar. A reprodução começa automaticamente.

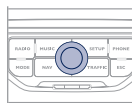

!

A visualização e a gestão dos comandos são efectuadas através do equipamento nómada.

08 TELEFONE BLUETOOTH



EMPARELHAR UM TELEFONE/ PRIMEIRA LIGAÇÃO

* Os serviços disponíveis estão dependentes da rede, do cartão SIM e da compatibilidade dos aparelhos Bluetooth utilizados. Verifique no manual do seu telefone e junto do seu operador os serviços a que pode aceder.



Por razões de segurança e porque necessitam de uma atenção sustentada por parte do condutor, as operações de emparelhamento do telemóvel Bluetooth ao sistema kit mãos-livres do WIP Nav, devem ser efectuadas com o veículo parado e a ignição ligada.



Aceda a www.peugeot.pt para obter mais informações (compatibilidade, ajuda complementar, ...).

1

Active a função Bluetooth do telefone e certifique-se que ele é "visível por todos" (consultar as informações do telefone).



2



Prima a tecla PHONE.

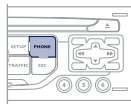

3



Para uma primeira ligação, seleccione Procurar telefone e prima o botão para validar. Em seguida, seleccione o nome do telefone.

Procurar telefone

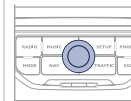

4

Introduza o código de autenticação no telefone. O código a introduzir é apresentado no ecrã. Alguns telefones propõem uma nova ligação automática do telefone a cada contacto. Uma mensagem confirma o emparelhamento.



O emparelhamento pode igualmente ser lançado a partir do telefone (consultar as informações do telefone).



Uma vez ligado o telefone, o WIP Nav pode sincronizar o livro de endereços e o registo de chamadas. Esta sincronização pode demorar alguns minutos*.



Para alterar o telefone ligado, prima a tecla PHONE e, em seguida, seleccione Menu telefone e prima o botão para validar.

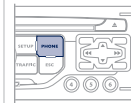

08 TELEFONE BLUETOOTH

LIGAR UM TELEFONE

! Por razões de segurança e porque necessitam de uma atenção sustentada por parte do condutor, as operações de emparelhamento do telemóvel Bluetooth ao sistema kit mãos-livres do WIP Nav, devem ser efectuadas com o veículo parado e a ignição ligada.

💡 Acesse a www.peugeot.pt para obter mais informações (compatibilidade, ajuda complementar, ...).

1 Active a função Bluetooth do telefone e certifique-se de que ele fica "visível para todos" (consultar as informações do telefone).
O último telefone ligado, liga-se automaticamente. Uma mensagem confirma a ligação.



2  Prima a tecla PHONE.

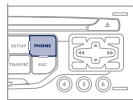



i A lista dos telefones previamente ligados (4 no máximo) é apresentada no ecrã multifunções. Seleccione o telefone escolhido para uma nova ligação.

* Os serviços disponíveis estão dependentes da rede, do cartão SIM e da compatibilidade dos aparelhos Bluetooth utilizados. Verifique no manual do seu telefone e junto do seu operador os serviços a que pode aceder.

i Uma vez ligado o telefone, o WIP Nav pode sincronizar o livro de endereços e o registo de chamadas. Esta sincronização pode demorar alguns minutos*.

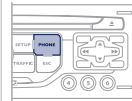
1  Assim que um telefone esteja ligado, para o alterar, prima a tecla PHONE e, em seguida, seleccione Menu telefone e prima o botão para validar.



2  Seleccione Ligar telefone . Seleccione o telefone e prima para validar.

Ligar telefone

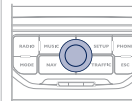

08 TELEFONE BLUETOOTH

RECEBER UMA CHAMADA

1

Uma chamada recebida é anunciada por um sinal sonoro e uma visualização sobreposta no ecrã multifunções.

2



Selecione a opção "Sim" para aceitar ou "Não" para recusar e valide através do botão de selecção.

Sim **Não**

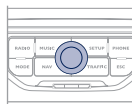

3



Para desligar, prima a tecla PHONE ou prima o botão de selecção e selecione "Terminar chamada" e valide através do botão de selecção.

Terminar chamada

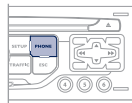

Prima na extremidade do comando do volante para aceitar a chamada ou desligar a chamada em curso.

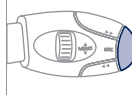

PASSAR UMA CHAMADA

1



Prima a tecla PHONE.

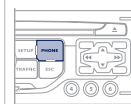

A lista das últimas 20 chamadas efectuadas e recebidas a partir do veículo surge abaixo de Menu telefone . Pode seleccionar um número e premir o botão de selecção para iniciar a chamada.

2



Selecione a função Menu telefone e prima o botão de selecção para validar.

Menu telefone

Selecione "Marcar número" e, em seguida, componha o número de telefone através do teclado virtual.

Marcar número

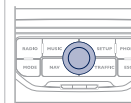

A escolha de um número pode também ser feita a partir da lista de contactos. Pode seleccionar "Marcar n.º do livro de ender.". O WIP Nav permite registar até 1 000 entradas (números de telefone). Prima durante mais de dois segundos a extremidade do comando no volante para aceder à lista de contactos.



É possível passar uma chamada directamente a partir do telefone. Estacionar o veículo como medida de segurança.



Para apagar um número, prima a tecla PHONE e, em seguida, uma pressão longa num número de chamada apresenta uma lista de acções, como:
Eliminar registo
Eliminar lista

09 CONFIGURAÇÃO

REGULAR A DATA E A HORA

A função SETUP dá acesso às opções: Idioma do sistema, Data e Hora, Visor, Brilho, Cor, Cor do mapa, Veículo, Unidades, Sistema.

! Esta regulação é sempre necessária após a bateria ter sido desligada.

1  Prima a tecla SETUP.

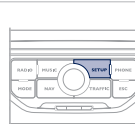

2  Seleccione a função Data e Hora e prima o botão para validar.

Data e Hora

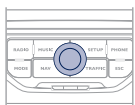

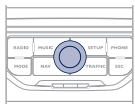

3  Seleccione a função Ajustar a data e a hora e prima o botão para validar.

Ajustar a data e a hora

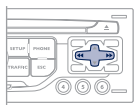

4  Regule os parâmetros através das setas direccionais um por um, validando com o botão.



5  Seleccione a função Formato da data e prima o botão para validar.

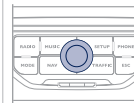

6  Valide o formato pretendido através do botão. Seleccione a função Formato da hora e prima o botão para validar.

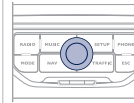

 Valide o formato pretendido através do botão. Premir, durante mais de 2 segundos, a tecla SETUP permite aceder a:

Descrição da unidade

Cobertura GPS

Modo de demonstração

10 ARBORESCÊNCIA DO ECRÃ



FUNÇÃO PRINCIPAL

- 1
- 2 ESCOLHA A
- 3 escolha A1
- 3 escolha A2
- 2 ESCOLHA B...



Menu de Trânsito

- 1
- 2 Avisos no percurso
- 2 Apenas avisos de alerta no percurso
- 2 Todos os avisos de alerta
- 2 Todos os avisos
- 2 Filtro geográfico
- 3 Perto de 3 km
- 3 Perto de 5 km

3

Perto de 10 km

3

Perto de 50 km

3

Perto de 100 km



Menu Música

- 1
- 2 Seleccionar música
- 2 Definições de som
- 3 Balanço/Fader
- 3 Graves/Agudos
- 3 Equalizador
- 4 Linear
- 4 Clássico
- 4 Jazz
- 4 Rock/Pop
- 4 Techno

4

Vocal

3

Loudness

3

Volume consoante a velocidade

3

Repor definições de som



Menu Rádio

- 1
- 2 Banda de frequência
- 3 FM
- 3 AM
- 2 Sintonizar manualmente
- 2 Definições de som
- 3 Balanço/Fader
- 3 Graves/Agudos
- 3 Equalizador
- 4 Linear

4 Clássico

4 Jazz

4 Rock/Pop

4 Techno

4 Vocal

3 Loudness

3 Volume consoante a velocidade

3 Repor definições de som



1 Menu Navegação

2 Continuar navegação até ao destino

2 Cancelar navegação até ao destino

2 Inserir destino

3 Inserir endereço

4 País

4 Cidade

4 Rua

4 Número de porta

4 Iniciar condução até ao destino

4 Código postal

4 Gravar no livro de endereços

4 Cruzamento

4 Bairro

4 Posição geográfica

4 Mapa

3 Navegar CASA

3 Seleccionar do livro de endereços

3 Seleccionar em Últimos destinos

3 Informações da emissora TMC

2 Paragens intermédias

3 Inserir paragem intermédia

4 Inserir endereço

4 Navegar CASA

4 Seleccionar do livro de endereços

4 Seleccionar em Últimos destinos

3 Reajustar percurso

3 Substituir paragem intermédia

3 Eliminar paragem intermédia

3 Recalcular

4 Percurso rápido

4 Percurso curto

4 Percurso otimizado

2 Busca destinos especiais

3 Destino especial nas proximidades

3 Destino espec. perto do destino

3 Destino especial na cidade

3 Destino especial no país

3 Destino especial perto do percurso

2 Opções de percurso

3 Tipo de percurso

4 Percurso rápido

4 Percurso curto

4 Percurso otimizado

3 **Percurso dinâmico**

4 Independente do trânsito

4 Semidinâmico

3 **CrITÉrios a evitar**

4 Evitar auto-estradas

4 Evitar estradas com portagem

4 Evitar ferryboat

3 **Recalcular**

2 **Ajustes**

3 **Volume da navegação**

3 **Categ. destinos esp. no mapa**

3 **Parametrizar zonas de risco**

4 Mostrar no mapa

4 Alerta visual

4 Alerta sonoro



1 **Menu telefone**

2 **Marcar número**

2 **Marcar n.º do livro de ender.**

2 **Listas de chamadas**

2 **Ligar telefone**

3 **Procurar telefone**

3 **Telefones ligados**

4 Desligar telefone

4 Mudar nome do telefone

4 Eliminar emparelhamento

4 Eliminar todos os emparelhamentos

4 Ver detalhes

2 **Ajustes**

3 **Seleccionar toque de chamada**

3 **Tel./vol. toque chamada**

3 **Inserir número caixa postal**



1 **Menu "SETUP"**

2 **Idioma do sistema***

3 **Deutsch**

3 **English**

3 **Español**

3 **Français**

3 **Italiano**

3 **Nederlands**

3 **Polski**

3 **Português**

2 **Data e Hora***

3 **Ajustar data e hora**

3 **Formato da data**

3 **Formato da hora**

* Disponível consoante o modelo.

2 Visor

3 Brilho

3 Cor

4 Pop titanium

4 Toffee

4 Blue steel

4 Technogrey

4 Dark blue

3 Cor do mapa

4 Modo dia para o mapa

4 Modo noite para o mapa

4 Auto. Dia/Noite para o mapa

2 Veículo**

3 Informações do veículo

4 Registo de alertas

4 Estado das funções

2 Unidades

3 Temperatura

4 Celsius

4 Fahrenheit

3 Métrico/Imperial

4 Quilómetros (Consumo: l/100 km)

4 Quilómetros (consumo: km/l)

4 Milhas (consumo: MPG)

2 Sistema

3 Repor definições de fábrica

3 Versão do software

3 Scroll automático

** Os parâmetros variam em função do veículo.

QUESTÕES FREQUENTES

QUESTÃO	RESPOSTA	SOLUÇÃO
Existe uma diferença acentuada na qualidade sonora entre as diferentes fontes de áudio (rádio, CD).	Para permitir uma qualidade de som ideal, as regulações áudio (Volume, Graves, Agudos, Ambiance, Loudness) podem ser adaptadas às diferentes fontes sonoras, o que pode provocar diferenças audíveis quando se muda de fonte (rádio, CD).	Verifique se as regulações áudio (Volume, Graves, Agudos, Ambiance, Loudness) estão adaptadas às fontes ouvidas. Recomenda-se que regule as funções ÁUDIO (Grave, Agudos, Balance atrás-à frente, Balance Esquerda-Direita) na posição intermédia, seleccione o ambiente musical Linear, regule a correcção loudness para a posição "Activo" no modo CD e na posição "Inactivo" em modo rádio.
O CD é ejectado sistematicamente ou não é lido pelo leitor.	O CD foi colocado ao contrário, não é legível, não contém dados de áudio ou contém um formato de áudio ilegível pelo auto-rádio. O CD é protegido por um sistema de protecção antipirataria não reconhecido pelo auto-rádio.	<ul style="list-style-type: none"> - Verifique o sentido da inserção do CD no leitor. - Verifique o estado do CD: o CD não poderá ser lido se estiver demasiado danificado. - Verifique se o conteúdo é de um CD gravado: consulte as recomendações do capítulo de Áudio. - O leitor de CD do auto-rádio não lê DVDs. - Devido a uma qualidade insuficiente, determinados CDs gravados não serão lidos pelo sistema áudio.
O som do leitor de CD está degradado.	O CD utilizado está riscado ou é de má qualidade.	Insira CDs de boa qualidade e conserve-os em boas condições.
	As regulações do auto-rádio (graves, agudos, ambientes) não estão adaptadas.	Coloque o nível de agudos ou de graves em 0, sem seleccionar o ambiente.

QUESTÃO	RESPOSTA	SOLUÇÃO
As estações memorizadas não funcionam (sem som, é apresentado 87,5 Mhz...).	A gama de onda seleccionada não é a correcta.	Prima o botão BAND AST para encontrar a gama de onda (AM, FM1, FM2, FMAST) onde são memorizadas as estações.
A qualidade de recepção da estação de rádio degrada-se progressivamente ou as estações memorizadas não funcionam (sem som, é apresentado 87,5 Mhz...).	O veículo está demasiado afastado do emissor da estação ouvida ou não está presente qualquer estação emissora na zona geográfica atravessada.	Active a função RDS para permitir ao sistema verificar se a estação emissora mais potente existe na zona geográfica.
	O ambiente exterior (colinas, prédios, túneis, parques de estacionamento subterrâneos...) pode bloquear a recepção, incluindo o modo de acompanhamento RDS.	Este fenómeno é normal na propagação das ondas de rádio e não constitui qualquer avaria do auto-rádio.
	A antena não existe ou foi danificada (por exemplo, aquando de uma passagem na lavagem ou num parque subterrâneo).	Solite a verificação da antena pela rede PEUGEOT.
Cortes de som de 1 a 2 segundos em modo rádio.	O sistema RDS pesquisa durante este breve corte de som uma eventual frequência que permita uma melhor recepção da estação.	Desactive a função RDS se o fenómeno for demasiado frequente e sempre no mesmo percurso.
Com o motor desligado, o auto-rádio desliga-se após alguns minutos de utilização.	Quando o motor é desligado, o tempo de funcionamento do auto-rádio depende da carga da bateria. A paragem é normal: o auto-rádio é colocado em modo de economia e desliga-se de forma a conservar a bateria do veículo.	Coloque o motor do veículo em funcionamento para aumentar a carga da bateria.

QUESTÃO	RESPOSTA	SOLUÇÃO
A caixa Aviso de trânsito está assinalada. No entanto, determinados engarrafamentos no itinerário não são indicados em tempo real.	No arranque, o sistema demora alguns minutos a captar as informações de trânsito.	Aguarde que as informações de trânsito sejam bem recebidas (apresentação no mapa das imagens de informações de trânsito).
	Em determinados países, apenas são apresentadas as informações de trânsito para as grandes vias (auto-estradas).	Este fenómeno é normal. O sistema depende das informações de trânsito disponíveis.
Recebo um alerta de radar para um radar que não se encontra no meu percurso.	O sistema anuncia todos os radares posicionados num cone situado à frente do veículo. Pode detectar radares situados nas estradas próximas ou paralelas.	Aumente o mapa para visualizar a posição exacta do radar.
O alerta sonoro dos radares não funciona.	O alerta sonoro não se encontra activo.	Active o alerta sonoro em Menu Navegação, Ajustes, Parametrizar zonas de risco.
	O som do alerta encontra-se regulado para o mínimo	Aumente o volume sonoro do alerta ao passar um radar.
Não é apresentada a altitude.	No arranque, a inicialização do GPS pode demorar até 3 minutos para captar correctamente mais de 3 satélites.	Aguarde o arranque completo do sistema. Verifique se a cobertura de GPS é de pelo menos 3 satélites (pressão longa no botão SETUP e, em seguida, seleccione "Cobertura GPS").
	Consoante o ambiente geográfico (túnel, ...) ou as condições atmosféricas, as condições de recepção do sinal GPS podem variar.	Este fenómeno é normal. O sistema depende das condições de recepção do sinal GPS.
O cálculo do itinerário não tem destino.	Os critérios de exclusão estão em contradição com a localização actual (exclusão das estradas com portagem numa auto-estrada com portagem).	Verifique os critérios de exclusão.

QUESTÃO	RESPOSTA	SOLUÇÃO
O tempo de espera após a inserção de um CD é longo.	Aquando da inserção de um novo suporte, o sistema reproduz um determinado número de dados (directório, título, artista...). Isto pode demorar alguns segundos.	Este fenómeno é normal.
Não consigo ligar o meu telefone Bluetooth.	É possível que o Bluetooth do telefone se encontre desactivado ou o aparelho não visível.	<ul style="list-style-type: none"> - Verifique se o Bluetooth do seu telefone está activado. - Verifique se o telefone está visível.
O som do telefone ligado em Bluetooth é inaudível.	O som depende simultaneamente do sistema e do telefone.	Aumente o volume do WIP Nav, eventualmente, para o máximo e aumente o som do telefone se necessário.

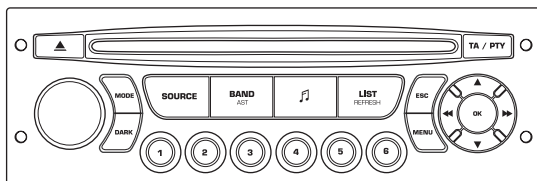

WIP Sound

AUTO-RÁDIO/BLUETOOTH



O seu WIP Sound está codificado de forma a funcionar unicamente no veículo. Em caso de instalação noutra veículo, consulte a rede PEUGEOT para a configuração do sistema.



Por razões de segurança, o condutor deve realizar as operações que necessitam de uma atenção cuidada com o veículo parado.

Quando o motor estiver parado e para conservar a carga da bateria, o auto-rádio pode desligar-se passados alguns minutos.

ÍNDICE

01	Primeiros passos	p. 294
02	Comandos no volante	p. 295
03	Menu geral	p. 296
04	Áudio	p. 297
05	Leitor USB - WIP Plug	p. 300
06	WIP Bluetooth	p. 303
07	Configuração	p. 306
08	Arborescências dos ecrãs	p. 308
	Questões frequentes	p. 313

01 PRIMEIROS PASSOS

Seleção da fonte:

rádio, CD de áudio/CD MP3, USB, ligação Jack, Streaming, AUX.

Seleção das gamas de ondas FM1, FM2, FMast e AM.

Regulação das opções de áudio: equilíbrio à frente/atrás, à esquerda/direita, baixos/agudos, loudness, ambientes sonoros.

Visualização da lista das estações locais.

Pressão longa: faixas do CD ou dos directórios MP3 (CD/USB).

Abandonar a operação em curso.

Ejecção do CD.

Seleção da visualização do ecrã entre os modos:

Data, funções de áudio, computador de bordo, telefone.

Ligar/desligar, regulação do volume.

A tecla DARK modifica a apresentação do ecrã para um melhor conforto de condução durante a noite.

1ª pressão: iluminação apenas da barra superior.
2ª pressão: visualização de um ecrã escuro.
3ª pressão: regresso à visualização padrão.

Teclas de 1 a 6:
Seleção da estação de rádio memorizada.
Pressão longa: memorização de uma estação.

Visualização do menu geral.

Ligar/Desligar a função TA (Anúncios de Tráfego).
Pressão longa: acesso ao modo PTY* (Tipos de Programas de Rádio).

Busca automática da frequência inferior/superior.
Seleção da faixa se CD, MP3 ou USB anterior/seguinte.

Validação.

Seleção da frequência de rádio inferior/superior.
Seleção do directório MP3 anterior/seguinte.
Seleção do directório/género/artista/playlist anterior/seguinte (USB).



* Disponível consoante a versão.

02 COMANDOS NO VOLANTE

Rádio: selecção da estação memorizada inferior/superior.
USB: selecção do género/artista/directório da lista de classificação.
Selecção do elemento anterior de um menu.

Rádio: busca automática da frequência superior.
CD/MP3/USB: selecção da faixa seguinte.
CD/USB: pressão contínua: avanço rápido.
Salto na lista.

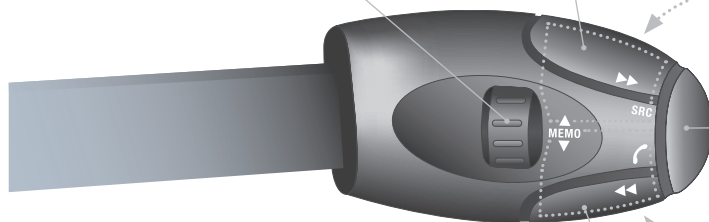

Aumento do volume.

Mudança de fonte sonora.
Validação de uma selecção.
Atende/desliga o telefone.
Pressão de mais de 2 segundos:
acesso am menu do telefone.

Diminuição do volume.

Silêncio, desligar o som com uma pressão simultânea nas teclas de aumento e diminuição do volume.

Restauração do som: através de uma pressão numa das duas teclas de volume.

Rádio: busca automática da frequência inferior.
CD/MP3/USB: selecção da faixa anterior.
CD/USB: pressão contínua: retrocesso rápido.
Salto na lista.

03 MENU GERAL

> ECRÃ MONOCROMÁTICO C

FUNÇÕES ÁUDIO:
rádio, CD, USB, opções.

TELEFONE: kit mãos
livres, emparelhamento,
gestão de uma
comunicação.

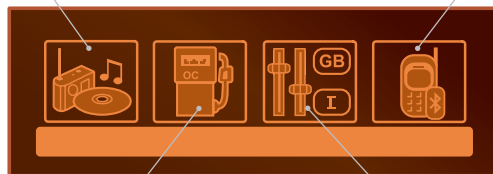

COMPUTADOR DE BORDO: introdução das distâncias, alertas, estado das funções.

PERSONALIZAÇÃO-CONFIGURAÇÃO: parâmetros do veículo, visualização, idiomas.

> ECRÃ MONOCROMÁTICO A



Para ter uma visão global do detalhe dos menus a escolher, consulte a secção "Arborescências dos ecrãs" deste capítulo.

04 ÁUDIO



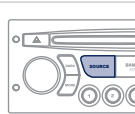

RÁDIO SELECIONAR UMA ESTAÇÃO

1  Efectue pressões sucessivas na tecla SOURCE e seleccione a rádio.

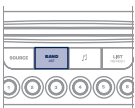

2  Prima a tecla BAND AST para seleccionar uma gama de ondas entre: FM1, FM2, FMast, AM.



3  Prima ligeiramente uma das teclas para efectuar uma procura automática das estações de rádio.

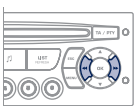

4  Prima uma das teclas para efectuar uma procura manual de frequência superior/inferior.

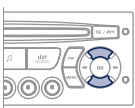

 Prima a tecla LIST REFRESH para visualizar a lista das estações captadas localmente (30 estações no máximo).
Para actualizar esta lista, prima durante mais de dois segundos.

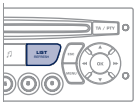

O ambiente exterior (colinas, prédios, túneis, parques de estacionamento subterrâneos...) pode bloquear a recepção, incluindo o modo de acompanhamento RDS. Este fenómeno é normal na propagação das ondas de rádio e não constitui qualquer avaria do auto-rádio.

RDS

1  Prima o botão MENU.

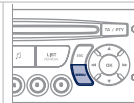

2  Seleccione FUNÇÕES DE ÁUDIO e prima OK.

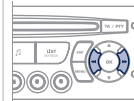

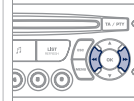

3  Seleccione a função PREFERÊNCIAS BANDA FM e, em seguida, prima OK.

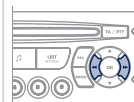

4  Seleccione ACTIVAR ACOMPANHAMENTO DE FREQUÊNCIA (RDS) e prima OK. É apresentada a mensagem RDS no ecrã.



 Em modo rádio, carregue directamente em OK para activar/desactivar o modo RDS.

 O RDS, se apresentado, permite continuar a ouvir uma mesma estação graças ao acompanhamento de frequência. No entanto, em determinadas condições, o acompanhamento desta estação RDS não é garantido em todo o país, uma vez que as estações de rádio não abrangem 100% do território. Com uma recepção mais fraca, a frequência passa para uma estação regional.

04 ÁUDIO

OUVIR AS MENSAGENS TA



A função TA (Traffic Announcement) torna prioritária a audição das mensagens de alerta TA. Para ficar activa, esta função necessita da recepção correcta de uma estação de rádio que emita este tipo de mensagens. Assim que for emitida uma info de trânsito, a fonte multimédia em curso (Rádio, CD, ...) é interrompida automaticamente para difundir a mensagem TA. A audição normal da fonte multimédia é retomada após a emissão da mensagem.

1

TA / PTY



Prima a tecla TA para activar ou desactivar a difusão dos anúncios.

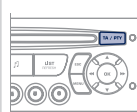

CD OUVIR UM CD



Insira apenas discos compactos de forma circular. Alguns sistemas antipirataria, em disco de origem ou em CD copiados por um gravador pessoal, podem originar maus funcionamentos independentes da qualidade do leitor de origem. Sem premir o botão EJECT, insira um CD no leitor, a leitura começa automaticamente.

1

SOURCE



Para ouvir um disco já inserido, efectue sucessivas pressões na tecla SOURCE e seleccione CD.

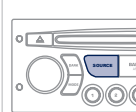

2



Prima uma das teclas para seleccionar uma faixa do CD.

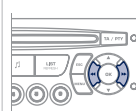

Prima a tecla LIST REFRESH para visualizar a lista das faixas do CD.

3



Mantenha uma das teclas premida para um avanço ou retrocesso rápido.

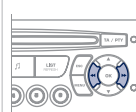

04 ÁUDIO

CD MP3 OUVIR UMA COMPILAÇÃO MP3



Introduza uma compilação MP3 no leitor.

O auto-rádio pesquisa o conjunto das faixas musicais, o que pode demorar desde alguns segundos até várias dezenas de segundos antes que a leitura comece.



Num mesmo disco, o leitor de CD pode ler até 255 ficheiros MP3 divididos por 8 níveis de directório. No entanto, recomenda-se a utilização de apenas 2 níveis, a fim de reduzir o tempo de acesso à leitura do CD.

Aquando da leitura, a arborescência das pastas não é respeitada. Todos os ficheiros são apresentados num mesmo nível.

1



Para ouvir um disco já inserido, pressione sucessivamente o botão SOURCE e seleccione CD.

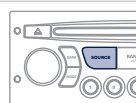

2



Prima um dos botões para seleccionar uma parte do CD.

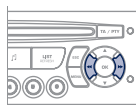

Prima o botão LIST REFRESH para apresentar a lista dos directórios da compilação MP3.

3



Mantenha uma das teclas pressionadas para um avanço ou retrocesso rápido.

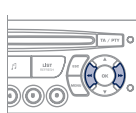

CD MP3 INFORMAÇÕES E RECOMENDAÇÕES



O formato MP3, abreviatura de MPEG 1,2 e 2.5 Audio Layer 3 é uma norma de compressão áudio que permite instalar várias dezenas de ficheiros musicais num mesmo disco.



Para poder ler um CDR ou um CDRW gravado, seleccione, aquando da gravação, as normas ISO 9660 nível 1,2 ou Joliet de preferência.

Se o disco estiver gravado nouro formato, é possível que a leitura não se efectue correctamente.

Num mesmo disco, recomenda-se que utilize sempre a mesma norma de gravação, com a velocidade mais fraca possível (4x no máximo), para garantir uma qualidade acústica ideal.

No caso de um CD multi-sessões, recomenda-se a norma Joliet.



O auto-rádio apenas lê os ficheiros com a extensão ".mp3" com uma taxa de amostragem de 22,05 KHz ou 44,1 KHz. Todos os outros tipos de ficheiros (.wma, .mp4, .m3u...) não podem ser lidos.



Recomenda-se que escreva os nomes dos ficheiros com menos de 20 caracteres, excluindo os caracteres especiais (ex : " " ? ; ù) para evitar qualquer problema de leitura ou apresentação.



Os CDs vazios não são reconhecidos e podem danificar o sistema.

05 LEITOR USB - WIP PLUG

UTILIZAR A TOMADA USB - WIP PLUG

A lista dos equipamentos compatíveis e as taxas de compressão suportadas estão disponíveis na rede PEUGEOT.

1

Esta caixa é constituída por uma porta USB e uma tomada Jack*. Os ficheiros de áudio são transmitidos de um equipamento nómada - aparelho portátil digital ou uma memória USB - para o seu WIP Sound, para escuta através dos altifalantes do veículo.



2

Memória USB (1.1, 1.2 e 2.0) ou leitor Apple® de geração 5 ou superior:

- as memórias USB deverão ser formatadas em FAT ou FAT 32 (NTFS não suportada),
- o cabo do leitor Apple® é indispensável,
- a navegação na base do ficheiro é também efectuada através dos comandos no volante,



3

Outros leitores Apple® de gerações anteriores e leitores utilizam o protocolo MTP*:

- leitura através do cabo Jack-Jack unicamente (não fornecido),
- a navegação na base do ficheiro é efectuada a partir do aparelho nómada.



LIGAÇÃO DE UMA MEMÓRIA USB

1

Ligue a memória à tomada, directamente ou através de um cabo. Se o auto-rádio se encontrar ligado, a fonte USB é detectada assim que é ligada. A leitura é iniciada automaticamente após um determinado tempo que depende da capacidade da memória USB).

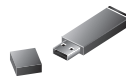

Os formatos de ficheiro reconhecidos são .mp3 (unicamente mpeg1 layer 3) e .wma (unicamente standard 9, compressão de 128 kbit/s).

São aceites alguns formatos de playlists (m3u...).
Introduzindo a última chave utilizada, começa automaticamente a ouvir-se a última música escutada.

!

O sistema constitui listas de leitura (memória temporária) cujo tempo de criação depende da capacidade do equipamento USB. As outras fontes permanecem acessíveis durante este período.

As listas de leitura são actualizadas de cada vez que a ignição é desligada ou é ligada uma memória USB.

Numa primeira ligação, a classificação proposta é efectuada por pasta. Durante uma nova ligação, é conservado o sistema de classificação previamente escolhido.

* Consoante o veículo.

05 LEITOR USB - WIP PLUG

UTILIZAR A TOMADA USB - WIP PLUG

2

Efectue uma pressão contínua em LIST para apresentar as diferentes classificações. Escolha por Pasta/Artista/Género/Playlist, pressione OK para seleccionar a ordenação pretendida e, em seguida, novamente OK para validar.



- por Pasta: integralidade das pastas com ficheiros áudio reconhecidas no periférico.
- por Artista: integralidade dos nomes dos artistas definidos nas ID3 Tag, ordenados alfabeticamente.
- por Género: integralidade dos géneros definidos nas ID3 Tag.
- por Playlist: consoante as playlists registadas no periférico USB.

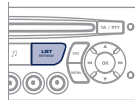

Prima brevemente LIST para apresentar a classificação escolhida anteriormente. Navegue na lista com as teclas de esquerda/direita e alto/baixo. Valide a selecção premindo OK.

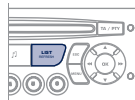

3



Prima uma destas teclas para aceder à faixa anterior/seguite da lista de classificação em leitura. Mantenha uma das teclas premidas para um avanço ou retrocesso rápido.

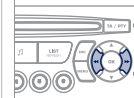

4



Prima uma destas teclas para aceder ao Género, Pasta, Artista ou Playlist anterior/seguite da lista de classificação em leitura.

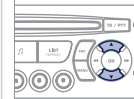

LIGAÇÃO DOS LEITORES APPLE® ATRAVÉS DA TOMADA USB

1

As listas disponíveis são Artista, Género e Playlist (tal como se encontram definidas nos leitores Apple®). As funções de Selecção e Navegação encontram-se descritas nas etapas 1 a 4 anteriores.

!

Não ligue um disco rígido ou aparelhos de ligação USB que não sejam equipamentos de áudio de tomada USB. Se o fizer, corre o risco de danificar a sua instalação.

05 LEITOR USB - WIP PLUG

UTILIZAR A ENTRADA AUXILIAR (AUX)

Tomada JACK ou USB (consoante o veículo)



A entrada auxiliar, JACK ou USB, permite ligar um equipamento portátil (leitor MP3...).



Não ligue o mesmo equipamento através da tomada JACK e da tomada USB ao mesmo tempo.

1

Ligue o equipamento portátil (leitor MP3...) à tomada JACK ou à tomada USB, através de um cabo adaptado não fornecido.



2



Prima sucessivamente a tecla SOURCE e seleccione AUX.

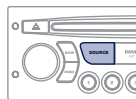

REGULAR O VOLUME DA FONTE AUXILIAR

1

Regular o volume do seu equipamento portátil.



2



Regular, de seguida, o volume do auto-rádio.

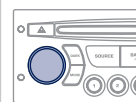

A apresentação e a gestão dos comandos efectua-se através do equipamento portátil.



06 WIP BLUETOOTH



TELEFONE BLUETOOTH

ECRÃ C

(Disponível em função do modelo e da versão)

Os serviços oferecidos dependem da rede, do cartão SIM e da compatibilidade com os aparelhos Bluetooth utilizados.

Verifique no manual do seu telefone e junto do seu operador, os serviços aos quais tem acesso.

EMPARELHAR UM TELEFONE/PRIMEIRA LIGAÇÃO



Por razões de segurança e porque necessitam de uma atenção particular por parte do condutor, as operações de emparelhamento do telefone móvel Bluetooth ao sistema mãos-livres Bluetooth do seu auto-rádio devem ser efectuadas com o veículo parado e com a ignição ligada.



Entre no sítio web www.peugeot.pt para obter mais informações (compatibilidade, ajuda complementar, etc.).

1

Active a função Bluetooth do telefone e assegure-se que esta seja "visível por todos" (configuração do telefone).



2



Prima a tecla MENU.

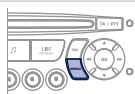

3



Seleccione o menu:

- Bluetooth telefonia - Áudio
- Configuração Bluetooth
- Efectuar uma procura Bluetooth

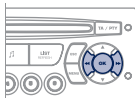

4

Aparece uma janela com uma mensagem de busca em curso...

5

Os 4 primeiros telefones reconhecidos são apresentados nessa janela.



O menu TELEFONE permite aceder nomeadamente às seguintes funções: Lista*, Registo de chamadas, Gestão dos emparelhamentos.

* Se a compatibilidade material do seu telefone for total.

6

Na lista, seleccione o telefone a ligar. Não é possível ligar mais que um telefone de cada vez.

7

É apresentado no ecrã um teclado virtual: insira um código com, no mínimo, 4 algarismos. Valide através de OK.



8

É apresentada uma mensagem no ecrã do telefone seleccionado. Para aceitar o emparelhamento, digite o mesmo código no telefone e valide com OK.



Em caso de falha, o número de tentativas é ilimitado.

9

Aparece no ecrã uma mensagem com emparelhamento bem sucedido.



A ligação automática autorizada apenas fica activa após ter configurado o telefone.

A lista e o registo de chamadas ficam acessíveis após o período de sincronização.

06 WIP BLUETOOTH



RECEBER UMA CHAMADA

1 A chegada de uma chamada é anunciada por um sinal sonoro e por uma visualização sobreposta no ecrã do veículo.

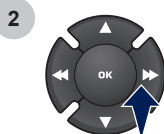

Selecione o separador SIM no ecrã através das teclas e valide com OK.

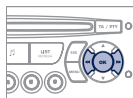

Prima o comando no volante para aceitar a chamada.



PASSAR UMA CHAMADA

1 A partir do menu Bluetooth telefonia - Áudio, seleccione "Gerir a chamada telefónica" e, em seguida, "Efectuar chamada", "Registo de chamadas" ou "Lista".

2 Prima , durante mais de dois segundos, o comando no volante para aceder à sua lista e, em seguida, navegar com o botão rotativo.
Ou
Para marcar um número, utilize o teclado do telefone, com o veículo parado.

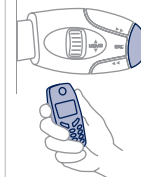

TERMINAR UMA CHAMADA

1 Durante uma chamada, prima durante mais de dois segundos o comando no volante.
Valide com OK para terminar a chamada.



06 WIP BLUETOOTH



STREAMING AUDIO BLUETOOTH*

!

Difusão sem fios de ficheiros musicais do telefone através do equipamento de áudio. O telefone deverá saber gerir os perfis bluetooth adequados (Perfis A2DP/AVRCP).

1

Inicie o emparelhamento entre o telefone e o veículo. Este emparelhamento pode ser iniciado a partir do menu telefonia do veículo ou através do teclado do telefone. Consulte etapas 1 a 9 das páginas anteriores. Durante a fase de emparelhamento, o veículo deverá encontrar-se parado e com a chave na ignição.



2

Seleccione, no menu de telefonia, o telefone a ligar. O sistema de áudio liga-se automaticamente a um novo telefone emparelhado.

3



Active a fonte streaming através do botão SOURCE**. A pilotagem das faixas habituais é possível através das teclas da fachada de áudio e dos comandos no volante***. As informações contextuais podem ser apresentadas no ecrã.

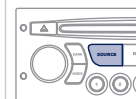

* Em função da compatibilidade do telefone.

** Em determinados casos, a leitura dos ficheiros de Áudio deverá ser iniciada a partir do teclado.

*** Se o telefone suportar a função.

07 CONFIGURAÇÃO



ACERTAR A DATA E A HORA ECRÃ A

1



Prima a tecla MENU.

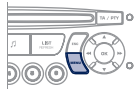

2



Selecione com as setas a função AJUSTES AFF (DISPLAY CONFIGURATION).

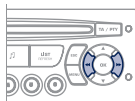

3



Prima para validar a selecção.

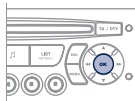

4



Selecione com as setas a função ANO (YEAR).

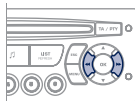

5



Prima para validar a selecção.

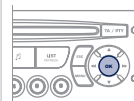

6



Ajuste o parâmetro.

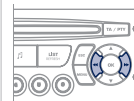

7



Prima para validar a selecção.

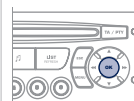

8



Recomece a partir do passo 1 e depois parametrize os ajustes de MÊS (MONTH), DIA (DAY), HORA (HOUR), MINUTOS (MINUTES).

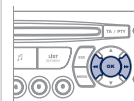

07 CONFIGURATION

ACERTAR DATA E HORA ECRÃ C

1



Prima a tecla MENU.

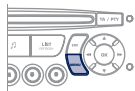

2



Selecione com as setas a função PERSONALIZAÇÃO CONFIGURAÇÃO.

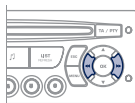

3



Prima para validar a selecção.

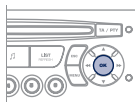

4



Selecione com as setas a função CONFIGURAÇÃO DO ECRÃ.

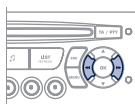

5



Prima para validar a selecção.

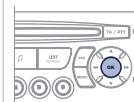

6



Selecione com as setas a função ACERTAR DATA E HORA.

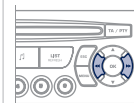

7



Prima para validar a selecção.

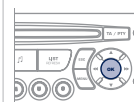

8



Ajuste os parâmetros um a um validando com a tecla OK. Seleccionar em seguida o separador OK no ecrã e validar.

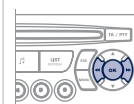

08 ARBORESCÊNCIA DOS ECRÃS

01:17 20°
27 MAI 2011

MONOCROMÁTICO A

1 RÁDIO-CD

2 SEGUIMENTO RDS

2 MODO REG

2 REPETIÇÃO CD

2 LEIT ALEATÓRIA



1 FUNÇÃO PRINCIPAL

2 ESCOLHA A

3 ESCOLHA A1

3 ESCOLHA A2

2 ESCOLHA B...

1 CONFIG VEÍC*

2 LIM VID MAT

2 ILUMI DE ACOMPAN

1 OPÇÕES

2 DIAGNÓSTICO

3 CONSULTAR

3 ABANDONAR

1 UNIDADES

2 TEMPERATURA: °CELSIUS/°FAHRENHEIT

2 CONSUMOS COMBUSTÍVEL:
KM/L - L/100 - MPG

* Os parâmetros variam consoante o veículo.

08 ARBORESCÊNCIA DOS ECRÃS

01:17 20
27 ARI 2011

1 REGULAÇÕES AFF

- 2 ANO
- 2 MÊS
- 2 DIA
- 2 HORA
- 2 MINUTOS
- 2 MODO 12 H/24 H

1 IDIOMAS

- 2 FRANCAIS
- 2 ITALIANO
- 2 NEDERLANDS
- 2 PORTUGUÊS
- 2 PORTUGUÊS-BRASIL
- 2 DEUTSCH
- 2 ENGLISH
- 2 ESPANOL

08 ARBORESCÊNCIA DOS ECRÃS



MONOCROMÁTICO C



Prima uma vez o botão OK que permite aceder a menus de atalho, consoante a apresentação no ecrã:

RÁDIO

- 1 activar/desactivar RDS
- 1 activar/desactivar modo REG
- 1 activar/desactivar rádio-texto

CD/CD MP3

- 1 activar/desactivar Intro
- 1 activar/desactivar repetição faixas (todo o CD em curso para CD, toda a pasta em curso para CD MP3)
- 1 activar/desactivar leitura aleatória (todo o CD em curso para CD, toda a pasta em curso para CD MP3)

USB

- 1 activar/desactivar repetição das faixas (da pasta/artista/género/playlist em leitura)
- 1 activar/desactivar leitura aleatória (da pasta/artista/género/playlist em leitura)

08 ARBORESCÊNCIA DOS ECRÃS



MONOCROMÁTICO C

Uma pressão na tecla MENU permite visualizar:



FUNÇÕES DE ÁUDIO

- 1
- 2 **PREFERÊNCIAS DA BANDA FM**
- 3 **seguimento de frequência (RDS)**
- 4 activar/desactivar
- 3 **modo regional (REG)**
- 4 activar/desactivar
- 3 **visualização do rádio-texto (RDTXT)**
- 4 activar/desactivar

MODOS DE LEITURA

- 2
- 3 **repetição do álbum (RPT)**
- 4 activar/desactivar
- 3 **leitura aleatória faixas (RDM)**
- 4 activar/desactivar



COMPUTADOR DE BORDO

- 1
- 2 **OBTER DISTÂNCIA ATÉ AO DESTINO**
- 3 **Distância: x km**
- 2 **DIÁRIO DOS ALERTAS**
- 3 **Diagnóstico**
- 2 **ESTADO DAS FUNÇÕES***
- 3 **Funções activadas ou desactivadas**

* Os parâmetros variam consoante o veículo.



PERSONALIZAÇÃO - CONFIGURAÇÃO

- 1 **DEFINIR OS PARÂMETROS DO VEÍCULO***
- 2 **CONFIGURAÇÃO DO ECRÃ**
- 3 **regulação da luminosidade-vídeo**
- 4 vídeo normal
- 4 vídeo inverso
- 4 **regulação da luminosidade (- +)**
- 3 **regulação da data e hora**
- 4 ajuste do dia/mês/ano
- 4 ajuste da hora/minuto
- 4 **escolha do modo 12h/24h**
- 3 **selecção das unidades**
- 4 l/100 km - mpg - km/l
- 4 °Celsius/°Fahrenheit
- 2 **SELECÇÃO DO IDIOMA**



1 TELEFONE BLUETOOTH

2 Configuração bluetooth

3 Conectar/Desconectar um aparelho

3 Função telefone

3 Função Streaming áudio

4 Consultar emparelhamentos

4 Suprimir emparelhamento

4 Efectuar uma procura Bluetooth

2 Ligar

3 Registo das chamadas

4 Directório

2 Gerir a chamada telefónica

3 Desligar a chamada em curso

3 Activar o modo secreto

QUESTÕES FREQUENTES

QUESTÃO	RESPOSTA	SOLUÇÃO
Existe uma diferença acentuada na qualidade sonora entre as diferentes fontes de áudio (rádio, CD...).	Para permitir uma qualidade de som ideal, as regulações áudio (Volume, Graves, Agudos, Ambiance, Loudness) podem ser adaptadas às diferentes fontes sonoras, o que pode provocar diferenças audíveis quando se muda de fonte (rádio, CD...).	Verifique se as regulações de áudio (Volume, Graves, Agudos, Ambiance, Loudness) estão adaptadas às fontes utilizadas. Recomenda-se que regule as funções ÁUDIO (Grave, Agudos, Balance atrás-à frente, Balance Esquerda-Direita) para a posição intermédia, seleccione o ambiente musical "Nenhum", regule a correcção loudness para a posição "Activo" no modo CD e na posição "Inactivo" em modo rádio.
O CD é ejectado sistematicamente ou não é lido pelo leitor.	O CD foi colocado ao contrário, não é legível, não contém dados de áudio ou contém um formato de áudio ilegível pelo auto-rádio. O CD encontra-se protegido por um sistema de protecção antipirataria não reconhecido pelo auto-rádio.	<ul style="list-style-type: none"> - Verifique o sentido da inserção do CD no leitor. - Verifique o estado do CD: o CD não poderá ser lido se estiver demasiado danificado. - Verifique se o conteúdo é de um CD gravado: consulte as recomendações do capítulo "Áudio". - O leitor de CD do auto-rádio não lê DVDs. - Devido a uma qualidade insuficiente, determinados CDs gravados não serão lidos pelo sistema áudio.
A mensagem "Erro periférico USB" é apresentado no ecrã. A ligação Bluetooth é cortada.	O nível de carga da bateria do periférico pode ser insuficiente.	Recarregue a bateria do equipamento periférico.
	A memória USB não é reconhecida. A memória pode encontrar-se corrompida.	Formate a memória.
O som do leitor de CD está degradado.	O CD utilizado está riscado ou é de má qualidade.	Insira CDs de boa qualidade e conserve-os em boas condições.
	As regulações do auto-rádio (graves, agudos, ambientes) não estão adaptadas.	Coloque o nível de agudos ou de graves em 0, sem seleccionar o ambiente.

QUESTÃO	RESPOSTA	SOLUÇÃO
As estações memorizadas não funcionam (sem som, é apresentado 87,5 Mhz...).	A gama de onda seleccionada não é a correcta.	Prima o botão BAND AST para encontrar a gama de onda (AM, FM1, FM2, FMAST) onde são memorizadas as estações.
O anúncio de tráfego (TA) é apresentado. Não recebo informações de tráfego.	A estação de rádio não participa na rede regional de informações de tráfego.	Selecione uma estação de rádio que transmita informações de tráfego.
A qualidade de recepção da estação de rádio degrada-se progressivamente ou as estações memorizadas não funcionam (sem som, é apresentado 87,5 Mhz...).	O veículo está demasiado afastado do emissor da estação ouvida ou não está presente qualquer estação emissora presente na zona geográfica atravessada.	Active a função RDS a fim de permitir ao sistema verificar se a estação emissora mais potente existe na zona geográfica.
	O ambiente exterior (colinas, prédios, túneis, parques de estacionamento subterrâneos...) pode bloquear a recepção, incluindo o modo de acompanhamento RDS.	Este fenómeno é normal na propagação das ondas de rádio e não constitui qualquer avaria do auto-rádio.
	A antena não existe ou foi danificada (por exemplo, aquando de uma passagem na lavagem ou num parque subterrâneo).	Solicite a verificação da antena pela Rede PEUGEOT.
Cortes de som de 1 a 2 segundos em modo rádio.	O sistema RDS pesquisa durante este breve corte de som uma eventual frequência que permite uma melhor recepção da estação.	Desactive a função RDS se o fenómeno for demasiado frequente e sempre no mesmo percurso.
Com o motor desligado, o auto-rádio pára após alguns minutos de utilização.	Quando o motor é desligado, o tempo de funcionamento do auto-rádio depende da carga da bateria. A paragem é normal: o auto-rádio é colocado em modo de economia e é desligado a fim de conservar a bateria do veículo.	Coloque o motor do veículo em funcionamento a fim de aumentar a carga da bateria.
A mensagem "O sistema áudio está em sobre aquecimento" é visualizada no ecrã.	De forma a proteger a instalação em caso de uma temperatura ambiente demasiado elevada, o auto-rádio entra num modo automático de protecção térmica, que leva à redução do volume sonoro ou à paragem da leitura do CD.	Desligue o sistema de áudio durante alguns minutos para que o sistema arrefeça.

A

Abertura da cortina	
de ocultação do tecto	
de vidro panorâmico	106
Abertura da mala	74, 85
Abertura da porta traseira	85, 86
Abertura das portas	74, 83
Abertura do capot motor	167
Abertura do ecrã a cores	
retráctil	53
Acendimento automático	
das luzes de emergência	124
Acendimento automático	
dos faróis	89, 92
Acertar a hora	250, 306, 307
Acerto da hora	250, 284, 307
Acessórios	204
Acoplamentos de reboque	202
Actualização	
da data	250, 306, 307
Actualização das zonas	
de risco	235, 274
Actualização dos POI	235
Airbags	36
Airbags cortina	135, 136
Airbags frontais	133, 136
Airbags laterais	135, 136
Ajuda ao arranque	
em inclinação	142
Ajuda ao estacionamento em	
marcha atrás	164
Ajuste da data	250, 284, 307
Alarme	79
Alavanca da caixa	
de velocidades automática	158
Alavanca da caixa	
de velocidades manual	153
Alavanca da caixa manual	
pilotada	154
Alavanca de velocidades	25
Anéis de amarração	107

B

Anti-arranque electrónico	76, 78
Anti-entalamento	81, 106
Anti-Patinagem das rodas	
(ASR)	127, 128
Anti-roubo	76
Apoio para os braços	100
Apoio para os braços dianteiro	102
Apoio para os braços traseiro	105
Apoios de cabeça dianteiros	67
Apoios de cabeça traseiros	69
Aquecimento	25, 60
Arborescência do ecrã	251, 285, 308, 310
Ar condicionado	25
Ar condicionado automático	59, 62
Ar condicionado manual	59, 60
Arranque do veículo	76, 154, 158
Arrumação para os óculos	100
Arrumações interiores	100
Arrumos	100, 102, 105, 107
Arrumos na mala	107

C

Bancos aquecidos	67
Bancos da frente	65, 66, 68
Bancos de criança clássicos	116, 118
Bancos eléctricos	66
Bancos traseiros	69
Barras do tecto	203
Bateria	172, 197
Bluetooth (kit mãos livres)	245-247, 281, 282, 303
Bluetooth	
(telefone)	245-247, 281, 282
Botão de chamada PEUGEOT	215
Buzina	124
Cadeiras para crianças	113
Cadeiras para crianças	
ISOFIX	120-122

Caixa de arrumação	110
Caixa de arrumações	101
Caixa de fusíveis compartimento	
motor	190
Caixa de fusíveis	
painel de bordo	190
Caixa de velocidades	
automática	158, 173
Caixa de velocidades	
manual	153, 161, 173
Caixa manual	
pilotada	154, 161, 173
Capacidade do depósito	
de combustível	87
Capot motor	167
características técnicas	205-209
Carga	25, 203
Carga da bateria	197
Cargas rebocáveis	206, 208, 209
Cartão SIM	101, 248
CD MP3	279, 299
Chamada de assistência	214
Chamada de emergência	214, 215
Chave com telecomando	74-76, 78
Cintos de segurança	130-132
Códigos PIN	248
Comando da cortina	
de ocultação do tecto	
de vidro panorâmico	106
Comando de emergência	
das portas	85
Comando de iluminação	89
Comando de rádio	
no volante	222, 295
Comando do elevador	
eléctrico dos vidros	81
Comando dos bancos	
aquecidos	67
Comando	
dos limpa-vidros	94-96
Comandos vocais	220
Combustível	25, 87, 88
Combustível (depósito)	88

Compartimento para arrumações	107
Compartimentos para arrumações das portas.....	100
Computador de bordo.....	54, 55, 57
Condução económica.....	25
Consumo de combustível.....	25
Conta-quilómetros diário	41
Conta-rotações	27
Contador	27
Controlo de pressão (com kit)	174
Controlo dinâmico de estabilidade (ESC).....	126
Controlo dinâmico de estabilidade (ESP).....	127
Controlo do nível de óleo do motor.....	40
Controlos	169, 170, 172, 173
Correia de amarração.....	107
Cortina de ocultação do tecto de vidro panorâmico	106
Crianças	118, 121, 122
Crianças (segurança)	123

D

Data (regulação)	250, 284, 306, 307
Depósito de combustível	87, 88
Descongelamento.....	60, 61
Desembaciamento.....	60
Desenganador de combustível	88
Deslastre (modo).....	199
Desmontagem de roda	183
Destrancamento	74
Destrancamento a partir do interior do veículo	84
Deteção de pressão baixa dos pneus	125
Dimensões.....	210
Discos dos travões	173
Distance alert.....	147

E

Eco-condução.....	25
Economia de energia (modo de)	199
Ecrã a cores 16/9.....	223, 251, 264, 285
Ecrã a cores retráctil.....	49, 51, 53
Ecrã do quadrante	27, 153
Ecrã monocromático... ..	296, 308, 310
Ecrã monocromático C	55
Ecrã multifunções (com auto-rádio)... ..	44, 46, 49, 51, 53
Ecrã multifunções (sem auto-rádio)	42
Elementos de identificação.....	211
Elevador eléctrico dos vidros.....	81
Enchimento do depósito de combustível	87, 88
Enchimento dos pneus	25
Enchimento ocasional (com kit).....	174
Entrada auxiliar... ..	244, 280, 300, 302
Entrada JACK.....	300, 302
Equilibrador do capot do motor	167
ESC/ASR.....	126
Escovas limpa-vidros (substituição)	96, 200
ESP/ASR	127
Espelho de cortesia	101
Estores	112
Etiquetas de identificação.....	211

F

Falta de combustível (Diesel).....	168
Faróis (regulações).....	92, 93
Faróis de halogéneo.....	185
Faróis de máximos	89, 185-187
Faróis de médios.....	89, 185, 186
Faróis de mínimos	89, 185-188

Faróis de nevoeiro dianteiros	90, 185, 187
Faróis direccionais.....	93, 185
Faróis diurnos.....	91, 185, 187
Fecho da mala.....	75, 85
Fecho da porta traseira	85, 86
Fecho das portas.....	75, 83
Ferramentas	180, 182
Filtro de ar	172
Filtro de partículas	172, 173
Filtro do habitáculo	172
Filtro do óleo.....	172
Fixações ISOFIX	120
Follow me home	92
Função autoestrada (pisca-piscas)	124
Furo do pneu	174
Fusíveis	190

G

G.P.S.	228, 267
Ganchos	109
Grip control	128

H

Hora (ajuste).....	250, 284, 306, 307
Horizonte visual (HUD)	145, 149, 151

I

Identificação do veículo	211
Iluminação	99
Iluminação ambiente	98
Iluminação de acolhimento.....	91, 98
Iluminação direcciona.....	93
Iluminação do painel de bordo	41
Iluminação interior	97, 98

Iluminações laterais.....	98
Indicador de alteração de velocidade.....	153
Indicador de nível de combustível.....	87
Indicador de nível do óleo motor.....	40, 171
Indicador de revisão.....	38
Indicador de temperatura do líquido de arrefecimento.....	37
Indicadores de direcção (pisca-piscas).....	124
Indicadores de mudança de direcção (pisca-piscas).....	124, 185, 188
Informações de trânsito em auto-estradas (TA).....	238, 276, 277, 298
Informações sobre o trânsito (TMC).....	237, 238, 275, 276
ISOFIX (fixações).....	120

J

Jukebox (cópia).....	242
Jukebox (escuta).....	243

K

Kit anti-furos.....	174
Kit de reparação provisória de pneus.....	174
Kit mãos livres.....	281, 282, 303

L

Lâmpada nómada.....	99, 112
Lâmpadas (substituição).....	185, 188, 189
Lava-faróis.....	95
Lava-vidros da frente.....	95
Lava-vidros traseiro.....	95

Leitor CD MP3.....	279, 299
Leitores de suportes musicais.....	240, 278
Limitador de velocidade.....	149
Limpa-vidros.....	94, 96
Limpa-vidros traseiro.....	95
Localização do veículo.....	75
Luz avisadora de funcionamento... 29, 31, 32, 34	
Luz da mala.....	99, 112
Luz da placa da matrícula.....	189
Luz de acompanhamento.....	91, 92
Luz de leitura traseira.....	97
Luz de marcha-atrás.....	188
Luz de mudança de direcção lateral (pisca-piscas).....	187
Luz de nevoeiro traseira.....	90, 188, 189
Luzes avisadoras.....	29, 32, 33
Luzes avisadoras de alerta.....	31, 32, 33, 34
Luzes avisadoras de estado.....	31
Luzes de emergência.....	124
Luzes de leitura de mapas.....	97
Luzes de leitura laterais.....	98
Luzes de mudança de direcção.....	124
Luzes de stop.....	188
Luzes de xénon.....	185
Luzes do tecto.....	97

M

Macaco.....	180, 182
Manutenção corrente.....	25
Massas.....	206, 208, 209
Meio ambiente.....	25, 78
Menu geral.....	296
Menus de atalhos.....	224, 265, 266
Modo de economia de energia... 199	
Modo deslastre.....	199
Montagem das barras do tejadilho.....	203

Montar uma roda.....	183
Mostradores de bordo.....	27
Motor a gasolina... 88, 169, 205, 206	
Motor Diesel... 88, 168, 170, 207-209	
Motorizações.....	205, 207
MP3 (cd).....	279, 299
Mudar uma escova do limpa-vidros.....	96, 200
Mudar uma roda.....	180, 182
Mudar um fusível.....	190

N

Navegação.....	228, 267
Neutralização do airbag passageiro.....	133
Níveis e verificações.....	169-172
Nível de aditivo no gasóleo.....	172
Nível de óleo.....	40, 171
Nível do líquido da direcção assistida.....	171
Nível do líquido de arrefecimento.....	37, 171
Nível do líquido do lava-faróis.....	95, 171
Nível do líquido do lava-vidros.....	95, 171
Nível do líquido dos travões.....	171
Nível mínimo de combustível.....	87
Número de série do veículo.....	211

O

Obturador amovível (pára-neve)....	203
------------------------------------	-----

Ó

Óculo traseiro (descongelamento)...	61
-------------------------------------	----

P

Pára-sol.....	101, 112
Paragem do veículo.....	76, 154, 158

Pastilhas dos travões	173
Pega da consola	100
PEUGEOT CONNECT	
ASSISTÊNCIA	214
PEUGEOT CONNECT	
SOS	214, 215
Pilha do telecomando	77, 78
Piso de 3 posições	111
Placas de identificação do	
fabricante	211
Pneus	25
POI (actualização)	235
Porta-luvas	101
Portas	83
Porta traseira	86
Portinhola do combustível	87, 88
Portinhola para esquis	105
Pressão baixa dos pneus	
(detecção)	125
Pressão dos pneus	211
Protecção contra o frio	203
Protecção das bagagens	108
Protecção das crianças	113, 118,
120-122, 133	
Punhos de sustentação	100

Q

Quadrantes	27, 28
------------------	--------

R

Rádio	239, 277, 297
Rebatimento dos bancos	
traseiros	69
Rebocar um veículo	200
Recarga da bateria	197
Rede de retenção	
das bagagens	109
Reescorvamento do circuito	
de combustível	168
Referência cor/pintura	211
Regulação dos apoios de cabeça	67

S

Regulação dos bancos	65, 66
Regulação dos faróis	92, 93
Regulação do volante	
em altura e em profundidade	73
Regulação em altura	
dos cintos de segurança ...	130, 131
Regulador de velocidade	151
Reinicialização dos elevadores	
eléctricos dos vidros	81
Reinicialização do telecomando	77
Reóstato de iluminação	41
Reposição a zero do totalizador	
quilométrico diário	41
Reposição em zero	
do indicador de manutenção	39
Reservatório dos lava-faróis	171
Reservatório do lava-vidros	171
Retirar o tapete	103
Retrovisores exteriores	71
Retrovisor interior	72
Revisões	25
Roda de reserva	180, 182

Segurança de crianças	81, 113, 118,
121-123, 133	

Serviços PEUGEOT	215
Sinal de emergência	124
Sincronização	
do telecomando	77
Sistema ASR	128
Sistema de navegação	
embarcado	228, 267
Sistema multimédia traseiro	104
Sistemas ASR e ESP	127
Sob o capot motor	169, 170
Stop & Start	57, 61, 63, 87, 161,
167, 172, 197	
Streaming audio Bluetooth	305
Substituição da pilha do	
telecomando	77
Substituição de fusíveis	190

T

Substituição	
de lâmpadas	185, 188, 189
Substituição do filtro de ar	172
Substituição do filtro	
de partículas	173
Substituição do filtro	
do habitáculo	172
Substituição do filtro do óleo	172
Substituir	
uma lâmpada	185, 188, 189
Super-trancamento	75
Superfície inferior	
da mala móvel	111
Suporte para latas de bebidas	100

Tabela das motorizações	205, 207
Tabelas das massas ...	206, 208, 209
Tabelas de fusíveis	190
Tampão do depósito	
de combustível	87
Tapete	103
Tecto de vidro panorâmico	106
Telecomando	74, 75, 78
Telefone	215, 245-247, 281, 282
Telefone mãos-livres	245-247
Temperatura do líquido de	
arrefecimento	37
Terceira luz de stop	189
Tomada auxiliar	280, 302
Tomada para acessórios	
12 volts	100, 102, 109
Tomadas áudio	101, 102, 280,
300, 302	
Tomadas áudio/ vídeo	244
Tomadas auxiliares	244, 300
Tomadas RCA	244
Tomada USB	102, 300, 302
Totalizador quilométrico	41
Trancamento a partir	
do interior do veículo	84
Trancamento centralizado	75, 84

Transporte de objectos	
longos	68, 105
Travagem dinâmica	
de emergência	140
Travão de estacionamento	173
Travão de estacionamento	
eléctrico	137, 140
Travões.....	173

V

Vareta de verificação	
do óleo	40, 171
Varrimento automático	
dos limpa-vidros	94, 96
Ventilação	25, 58-60
Ventiladores	58
Verificação dos níveis	171, 172
Verificações correntes	172, 173
Volante (ajuste do).....	73

W

WIP Com 3D.....	28, 51, 53, 55, 217, 220, 223, 251
WIP Nav	49, 53, 264, 285
WIP Plug.....	102, 300
WIP Sound	46, 293, 308, 310

Z

Zonas de risco	
(actualização)	235, 274

EXTERIOR

Chave de telecomando..... 74-78
 - abertura/fecho
 - protecção anti-roubo
 - arranque
 - pilha



Limpa-vidros 94-96
 Substituição de uma escova 96, 200

Mala, tampa da mala 85-86
 - abertura/fecho
 - comando de socorro
 Kit de reparação de pneus 174-179
 Substituição da roda 180-184
 - ferramentas
 - desmontagem

Ajuda ao estacionamento 164-165
 Engate de reboque 202
 Reboque 200-201

Substituição
 de lâmpadas traseiras..... 188-189
 - luzes traseiras
 - 3ª luz de travagem
 - luzes da chapa de matrícula
 - luzes de nevoeiro

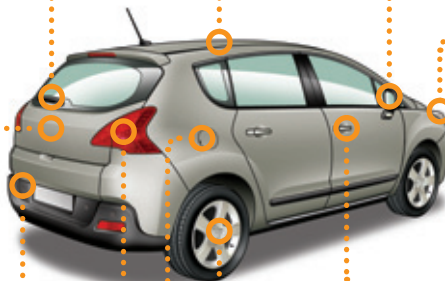

Depósito de combustível 87-88
 Dispositivo para detecção
 de erros combustível..... 88

Acessórios 204
 Barras do tejadilho..... 203
 Tecto de vidro panorâmico 106

Retrovisores exteriores..... 71

Iluminação
 de acolhimento exterior..... 91
 Spots dos retrovisores exteriores ... 98
 Iluminação, direcção 89-91, 93
 Regulação das luzes 92, 93
 Substituição das luzes dianteiras.... 185-187
 - luzes
 - luzes de nevoeiro
 - luzes de mudança de direcção
 Protecção contra o frio 203

Portas 83-85
 - abertura/fecho
 - trancamento centralizado
 - comando de socorro
 Alarme 79-80
 Elevadores dos vidros 81-82

ESC: ABS, AFU, ASR, CDS ... 126-127
 "Grip control" 128-129
 Detecção de pressão
 baixa dos pneus..... 125
 Pressão dos pneus..... 211

INTERIOR

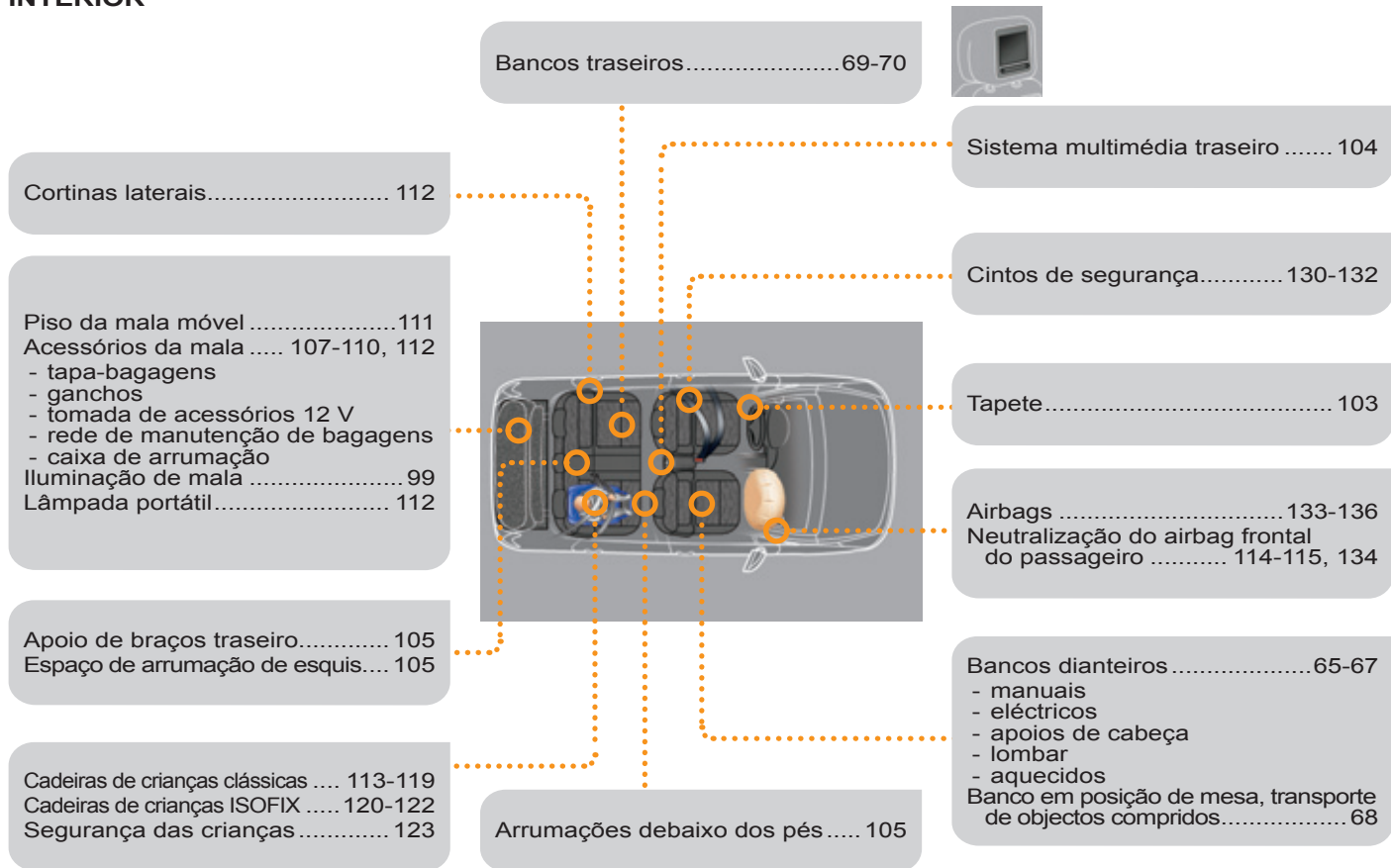

POSTO DE CONDUÇÃO

Pala para o sol..... 101



Fusíveis do painel de bordo.... 190-193

Abertura do capot..... 167

Caixa manual de 6 velocidades 153

Caixa de velocidades manual assistida 154-157

Caixa de velocidades automática 158-160

Stop & Start 161-163

Ajuda ao arranque em subida 142

Eco-condução..... 25-26

Travão eléctrico de estacionamento..... 137-141, 143-144

Luzes do tecto 97, 98
 Painel de avisadores de cinto/airbag frontal do passageiro 131, 134
 Retrovisor interior 72

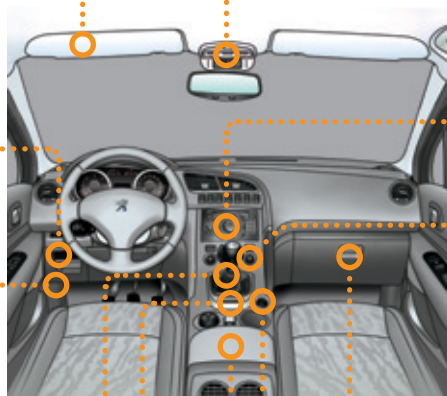

Apoio de braços dianteiro..... 102
 WIP Plug..... 102, 278, 300



WIP Com 3D..... 217-260
 Acerto da data/hora 250



WIP Nav..... 261-292
 Acerto da data/hora 284



WIP Sound..... 293-314
 Acerto da data/hora..... 306, 307

Ventilação 58-59
 Ar condicionado manual 60-61
 Ar condicionado automático 62-64

Acessórios interiores..... 100-101, 103
 - porta-luvas
 - arrumações lado do condutor
 - tapete inferior

Tomada de acessórios 12 V 102

POSTO DE CONDUÇÃO (CONTINUAÇÃO)

Apresentação visual 145-146
"Distance alert" 147-148

Comandos de iluminação 89-92
Luzes de mudança de direcção 124

Limitador de velocidade 149-150
Regulador de velocidade 151-152

Retrovisores exteriores 71
Elevadores dos vidros,
neutralização 81-82

Barra de comandos 16
Stop & Start 161

Regulação das luzes 92-93

Quadros de bordo, ecrãs 27-29
Avisadores 29-37
Indicadores 37-40
Indicador de mudança de
velocidade 153
Botões 39, 41
- indicador de manutenção/
contador diário
- reóstato de iluminação

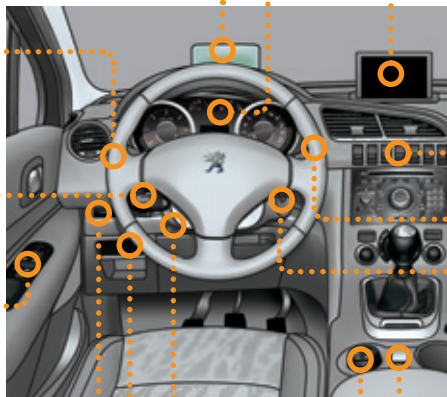

Regulação do volante 73
Avisador sonoro 124

Ecrãs multifunções 42-52
- Ecrã A
- Ecrã C
- Ecrã a cores 16/9
- Ecrã a cores 16/9 alta definição
Ecrã escamoteável 53
Ecrã A
(acerto da data/hora) 43, 45

Sinal de perigo 124
Apresentação visual 145-146
"Distance alert" 147-148

Comandos do limpa-vidros 94-96
Computador de bordo 54-57

Ignição 76

Tecto de vidro panorâmico 106

"Grip control" 128-129

CARACTERÍSTICAS - MANUTENÇÃO

Falta de combustível Diesel 168

Verificação dos níveis..... 171-172

- óleo
- líquido do travão
- líquido da direcção assistida
- líquido de arrefecimento
- líquido lava-vidros/faróis

Verificação dos elementos 172-173

- filtro de ar
- filtro do habitáculo
- filtro de óleo
- placas/discos dos travões

Substituição das lâmpadas 185-189

- dianteiras
- traseiras

Bateria de 12 V..... 197-198

Modo corte de corrente,
economia 199

Fusíveis do compartimento
do motor..... 190, 194-196



Abertura do capot..... 167

Sub-capots gasolina 169

Sub-capots Diesel 170

Motorizações gasolina..... 205

Motorizações Diesel 207

Pesos a gasolina 206

Pesos Diesel..... 208

Pesos Diesel VU..... 209

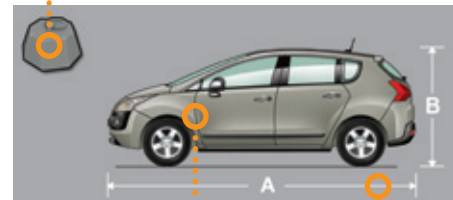

Elementos de identificação..... 211

Dimensões..... 210

Este manual apresenta todos os equipamentos disponíveis em conjunto pela gama.

O seu veículo utiliza uma parte dos equipamentos descritos neste documento, em função do nível de acabamento, da versão e das características próprias do país de comercialização.

As descrições e imagens são fornecidas sem compromisso. A Automóveis PEUGEOT reserva-se ao direito de alterar as características técnicas, equipamentos e acessórios sem que seja necessário actualizar o presente manual.

Este documento é parte integrante do seu veículo. Deverá cedê-lo ao novo proprietário em caso de cessão.

A PEUGEOT garante, por aplicação das disposições da regulamentação europeia (Directiva 2000/53) relativa aos veículos em fim de vida, que atinge os objectivos estabelecidos por esta e que são utilizados materiais reciclados no fabrico de produtos que comercializa.

As reproduções e traduções, mesmo que parciais, são proibidas sem autorização por escrito da PEUGEOT.

Para qualquer intervenção no seu veículo, dirija-se a uma oficina qualificada que dispõe da informação técnica, da competência e do material adaptado, algo que a rede PEUGEOT tem condições para proporcionar.

Impresso na UE

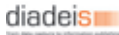

Portugais



05-11



PEUGEOT

Automobiles PEUGEOT - Siège Social : 75, avenue de la Grande-Armée 75016 PARIS

Tél. 33 (0)1 40 66 55 11 - Fax 33 (0)1 40 66 54 14

Adresse postale : Automobiles PEUGEOT B.P. 01 75761 PARIS cedex 16 - Adresse Internet : <http://www.peugeot.com>

Société Anonyme au capital de 171 284 850 Euros - R.C.S. PARIS B 552 144 503. SIRET 552 144 503 00018. APE 341 Z

