

MANUAL DE INSTRUÇÕES



PEUGEOT 3008





O guia de utilização online

Escolha um dos seguintes acessos para consultar o seu guia de utilização online...

Pode encontrar o seu guia de utilização na página da Internet da PEUGEOT, rubrica "MyPEUGEOT".

Este espaço pessoal apresenta conselhos e outras informações úteis para a manutenção do seu veículo.

Insira este código para aceder directamente a o seu guia de utilização.



Se a rubrica "MyPEUGEOT" não estiver disponível na página da PEUGEOT do seu país, pode consultar [o seu guia de utilização] através do seguinte endereço:

<http://public.servicebox.peugeot.com/ddb/>

Selecione:

- > o idioma,
- > o veículo e a respectiva silhueta,
- > o período de edição de o seu guia de utilização correspondente à data de entrada em circulação do seu veículo.

Consultar o guia de utilização online permite-lhe, igualmente, aceder às últimas informações disponíveis, facilmente identificáveis pelos marcadores, assinalados pelo seguinte pictograma:



Bem-vindo

Agradecemos-lhe por ter escolhido um 3008, símbolo de confiança, paixão e inspiração.

O manual de utilização foi concebido de forma a que possa usufruir inteiramente do seu 3008 em todas as situações da sua vida, sempre em segurança.

Leia atentamente o manual de forma a familiarizar-se com o seu veículo.

O conteúdo deste guia apresenta todas as variantes de equipamentos disponíveis no conjunto da gama 3008.

O seu veículo tem uma parte dos equipamentos descritos neste documento, em função do nível de acabamento, da versão e das características próprias ao país de comercialização.

As descrições e imagens são fornecidas sem compromisso.

A Automóveis PEUGEOT reserva-se ao direito de alterar as características técnicas, equipamentos e acessórios sem que seja necessário actualizar o presente manual.

Este documento constitui parte integrante do seu veículo. Deverá passá-lo ao novo proprietário em caso de cessão.

Para qualquer intervenção no seu veículo, dirija-se a uma oficina qualificada que dispõe da informação técnica, da competência e do material adaptado, algo que a rede PEUGEOT tem condições para proporcionar.



Chamamos a sua atenção para os seguintes pontos:

- A montagem de um equipamento ou de um acessório eléctrico não referenciado pela PEUGEOT Automóveis pode ocasionar uma avaria dos sistemas eléctricos do seu veículo. Dirija-se à rede PEUGEOT ou a uma oficina qualificada para conhecer a oferta de acessórios referenciados.
- Qualquer modificação ou adaptação não prevista ou autorizada pela PEUGEOT Automóveis ou efectuada sem respeitar as indicações técnicas definidas pelo fabricante, resultará na suspensão da garantia contractual.

Legenda

! Aviso:

este símbolo assinala avisos que deverá imperativamente respeitar, para a sua própria segurança, a segurança dos outros e para não se arriscar a danificar o seu veículo.

i Informação:

este símbolo chama a sua atenção para informações complementares para uma melhor utilização do seu veículo.



Protecção do meio ambiente:

este símbolo acompanha os conselhos relativos à protecção do meio ambiente.

Visão geral

Eco-condução

O controlo de funcionamento

Quadro de bordo	14
Luzes avisadoras	16
Indicadores	27
Botões de regulação	31
Ecrã A sem auto-rádio	32
Ecrã A com auto-rádio	34
Ecrã C (WIP Sound)	36
Ecrã a cores 16/9 escamoteável (WIP Nav+)	39
Ecrã a cores 16/9 escamoteável (WIP Com 3D)	41
Computador de bordo	44

Os acessos

Chave com telecomando	48
Alarme	53
Elevadores dos vidros	55
Portas	57
Mala	60
Tampa traseira inferior	61

O conforto

Aquecimento e Ventilação	62
Ar condicionado manual	64
Desembaciamento - descongelamento do óculo traseiro	66
Ar condicionado automático bizona	67
Bancos dianteiros	70
Bancos traseiros	75
Retrovisores	77
Ajuste do volante	79

A visibilidade

Comandos de iluminação	80
Luzes diurnas	84
Acendimento automático das luzes	86
Ajuste das luzes	87
Iluminação direccional	88
Comandos do limpa-vidros	89
Funcionamento automático das escovas	92
Luzes de tecto	94
Iluminação ambiente	95

Os arrumos

Acessórios interiores	97
Apoio de braços dianteiro	99
Sistema multimédia traseiro	101
Tecto de vidro panorâmico	104
Acessórios da mala	106

A segurança das crianças

Cadeiras para crianças	112
Desactivação do airbag frontal do passageiro	114
Fixações ISOFIX	121
Segurança eléctrica para crianças	125

Segurança

7

Luzes de mudança de direcção	126
Luzes de perigo	126
Avisador sonoro	126
Sistema ESC	127
Grip control	130
Cintos de segurança	132
Airbags	135

Condução

8

Arranque-paragem do motor	139
Travão de estacionamento elétrico	142
Ajuda ao arranque em zona inclinada	146
Apresentação visual	149
"Distance alert"	151
Limitador de velocidade	154
Limitador de velocidade	157
Caixa de velocidades manual	160
Caixa de velocidades pilotada	161
Caixa de velocidades automática	166
Indicador de alteração de velocidade	170
Stop & Start	171
Detecção de pressão baixa dos pneus	174
Ajuda ao estacionamento	176
Câmara de marcha-atrás	178
Medição de lugar disponível	179

Verificações

9

Depósito de combustível	182
Bloqueador de combustível (Diesel)	185
Falta de combustível (Diesel)	186
Abertura do capot	187
Compartimentos motores a gasolina	188
Compartimentos motores Diesel	189
Verificação dos níveis	190
Controlos	193
Aditivo AdBlue® e sistema SCR (Diesel Blue HDi)	195

Informações práticas

10

Ferramentas de bordo	203
Kit de desempanagem provisória de pneus	205
Substituição de uma roda	211
Correntes de neve	216
Substituir uma lâmpada	217
Substituir um fusível	223
Bateria de 12 V	230
Modo economia de energia	233
Substituir uma escova do limpa-vidros	234
Reboque do veículo	234
Dispositivo de reboque de rótula desmontável sem ferramentas (RDSO)	236
Engate de um reboque	238
Instalação das barras de tejadilho	240
Protecção contra o frio	241
Acessórios	242

Características técnicas

11



Motorizações a gasolina	244
Pesos gasolina	245
Motorizações Diesel	246
Pesos Diesel	248
Dimensões	251
Elementos de identificação	252

O áudio e a telemática

Urgência ou assistência	253
WIP Com 3D	257
O sistema encontra-se protegido para funcionar apenas no seu veículo.	301
WIP Nav+	301
WIP Sound	357

O índice alfabético

Exterior

<p>Chave de telecomando 48-52</p> <ul style="list-style-type: none"> - abertura/fecho - protecção anti-roubo - arranque - pilha 		<p>Retrovisores exteriores 77</p>
<p>Limpa-vidros 89-93</p> <p>Substituição de uma escova 93, 234</p> <p>Desembaciamento - descongelamento do óculo traseiro 66</p>	<p>Acessórios 242-243</p> <p>Barras do tejadilho 240</p> <p>Tecto de vidro panorâmico 104-105</p>	<p>Iluminação de acolhimento exterior 85</p> <p>Spots dos retrovisores exteriores 95</p> <p>Iluminação exterior (automática, direccional) 85-88</p> <p>Regulação das luzes 87</p> <p>Substituição das luzes dianteiras 217-219</p> <ul style="list-style-type: none"> - luzes - luzes de nevoeiro - luzes de mudança de direcção <p>Protecção contra o frio 241</p>
<p>Mala, tampa da mala 60-61</p> <ul style="list-style-type: none"> - abertura/fecho - comando de socorro <p>Kit de reparação de pneus 205-210</p> <p>Substituição da roda 211-215</p> <ul style="list-style-type: none"> - ferramentas - desmontagem 		<p>Portas 57-59</p> <ul style="list-style-type: none"> - abertura/fecho - trancamento centralizado - comando de socorro <p>Alarme 53-54</p> <p>Elevadores dos vidros 55-56</p>
<p>Ajuda ao estacionamento 176-177</p> <p>Câmara de marcha-atrás 178</p> <p>Medição de lugar disponível 179-180</p> <p>Rótula de reboque (RDSO) 236-237</p> <p>Atrelagem 238-239</p> <p>Reboque 234-235</p>	<p>Depósito de combustível 182-184</p> <p>Dispositivo para detecção de erros combustível 185</p>	<p>ESC: ABS, REF, AFU, ASR, CDS 127-129</p> <p>"Grip control" 130-131</p> <p>Deteção de pressão baixa dos pneus 174-175</p> <p>Pressão dos pneus 174, 210, 252</p> <p>Correntes para a neve 216</p>

Interior

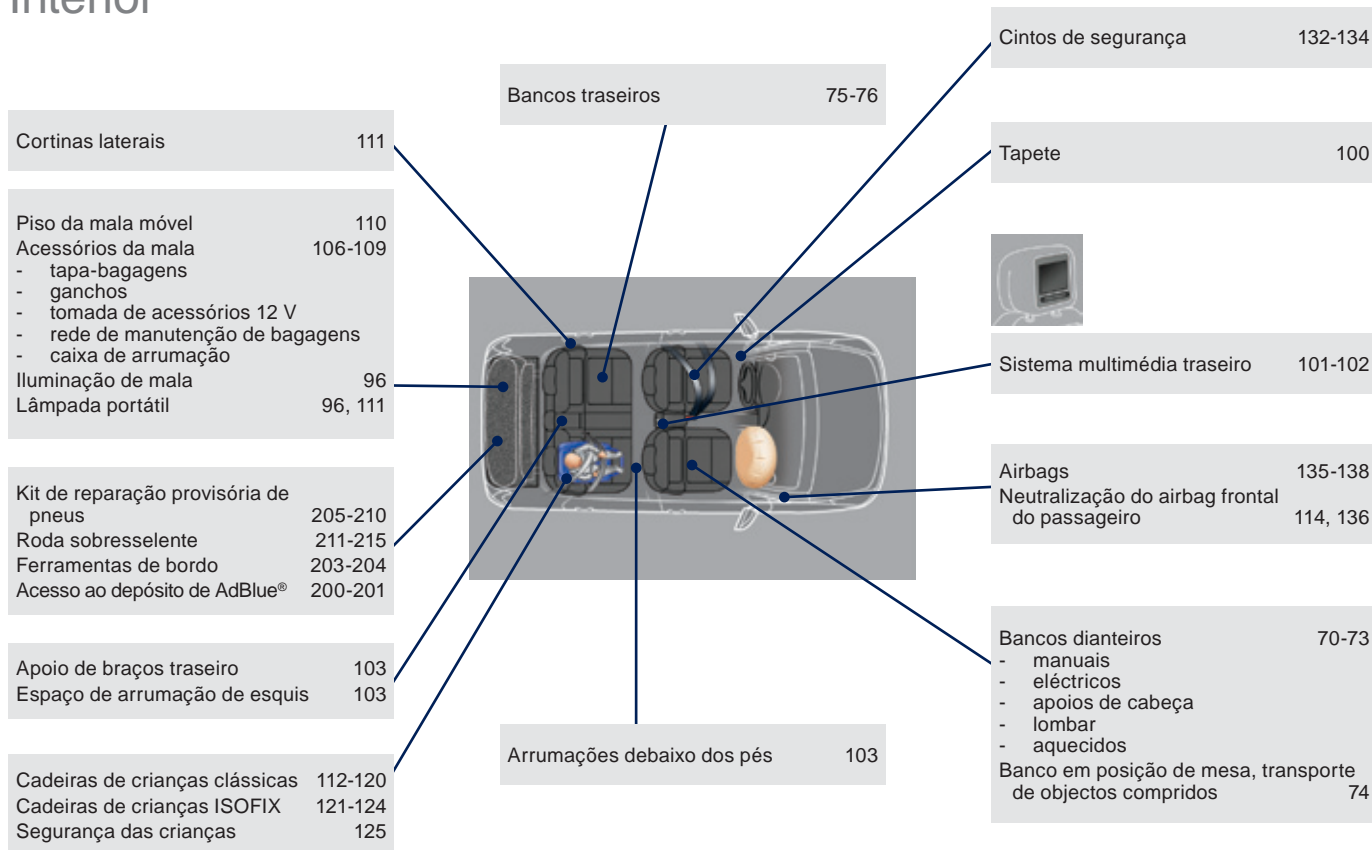

Posto de condução

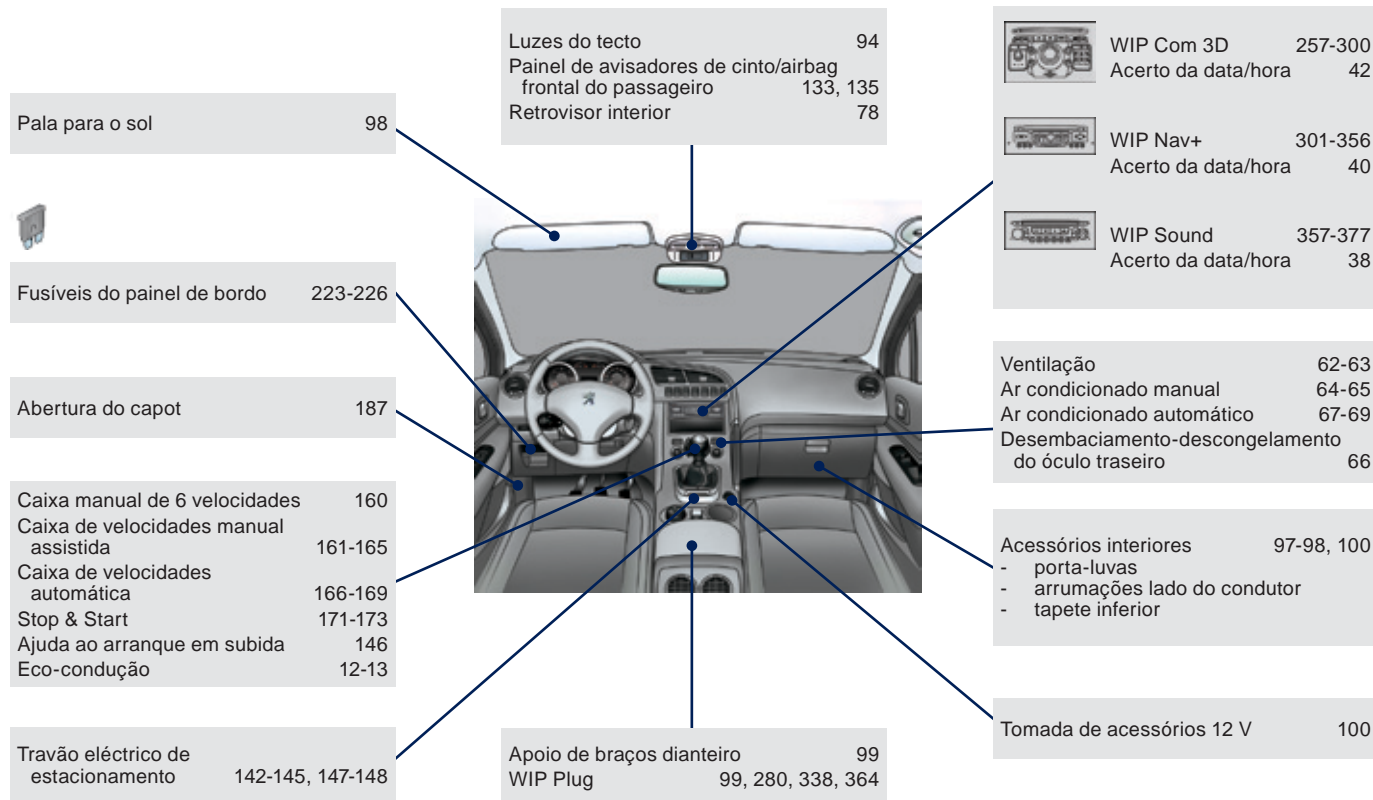

Posto de condução

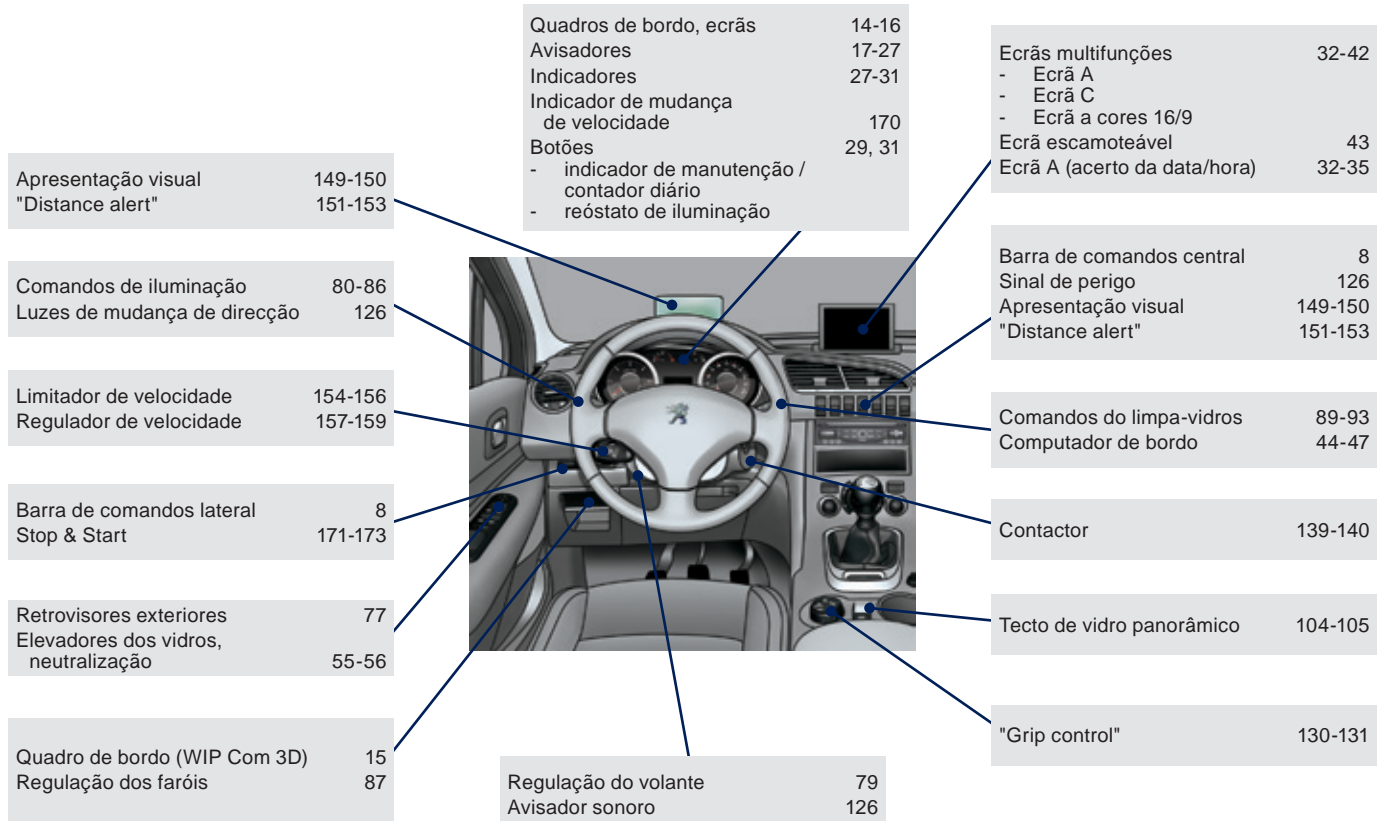

Barras de comandos

Versão 1

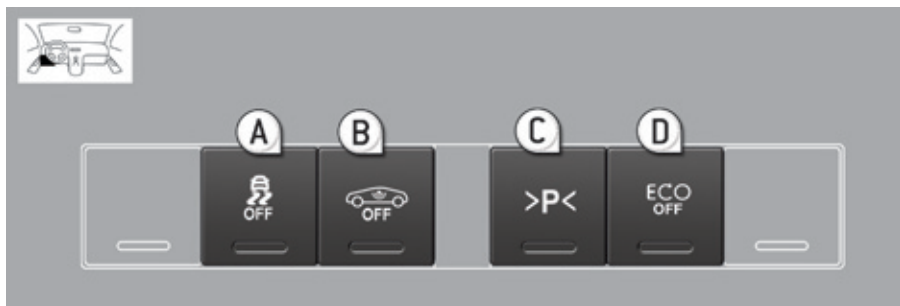

Lateral

O acendimento da luz avisadora indica o estado da função correspondente.

A. ASR/CDS OFF (sem "Grip control").	127-129
B. Alarme volumétrico.	53-54
C. Medição de lugar disponível.	179-180
D. Stop & Start.	171-173

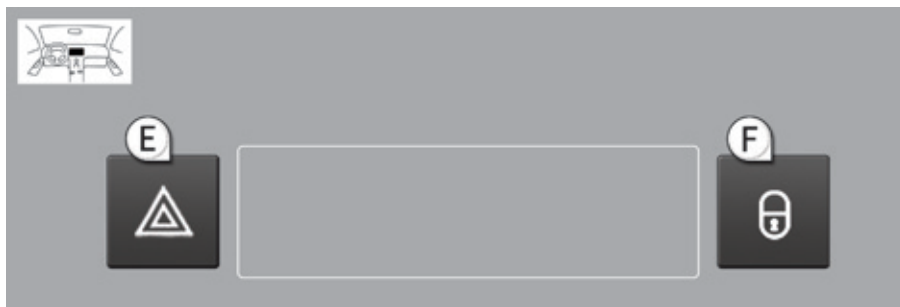

Central

E. Sinal de perigo.	126
F. Fecho centralizado.	58-59

Versão 2

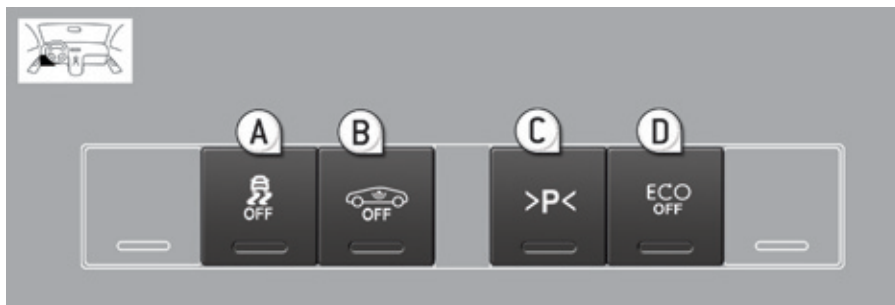

Lateral

O acendimento da luz avisadora indica o estado da função correspondente.

A. ASR/CDS OFF (sem "Grip control").	127-129
B. Alarme volumétrico.	53-54
C. Medição de lugar disponível.	179-180
D. Stop & Start.	171-173



Central

E. Dispositivo de informações visuais centradas no horizonte visual.	149-150
F. Sinal de perigo.	126
G. Cortina de ocultação.	104-105
H. Ajuda gráfica e sonora ao estacionamento.	176-177
I. Fecho centralizado.	58-59

Versão 3

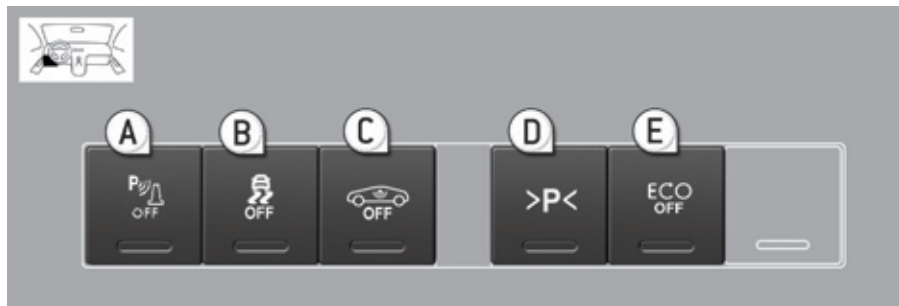

Lateral

O acendimento da luz avisadora indica o estado da função correspondente.

A. Ajuda gráfica e sonora ao estacionamento.	176-177
B. ASR/CDS OFF (sem "Grip control").	127-129
C. Alarme volumétrico.	53-54
D. Medição de lugar disponível.	179-180
E. Stop & Start.	171-173



Central

F. Dispositivo de informações visuais centradas no horizonte visual.	149-150
G. Sinal de perigo.	126
H. "Distance alert".	151-153
I. Fecho centralizado.	58-59

Manutenção - Características

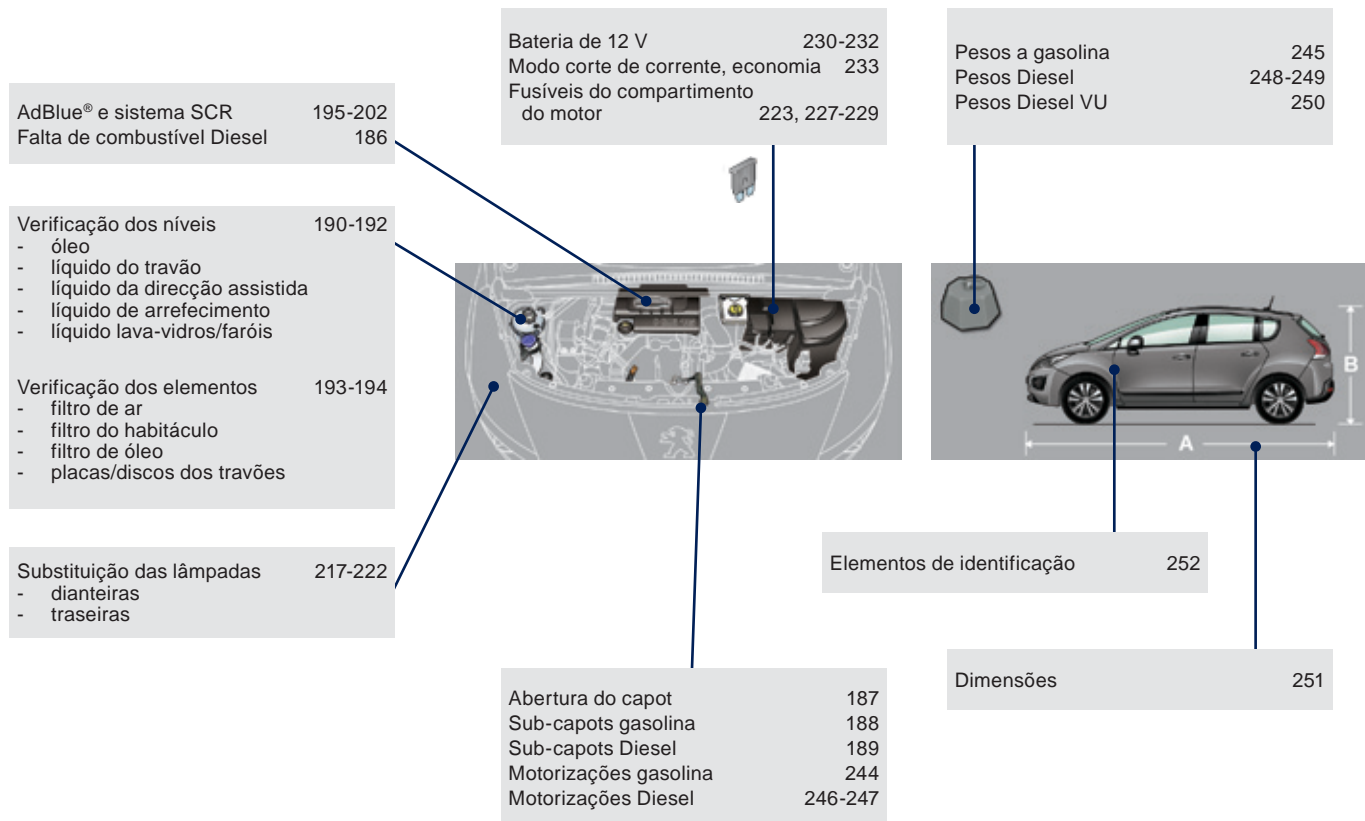

Eco-condução

A eco-condução é um conjunto de práticas quotidianas que permitem que o automobilista optimize o consumo de combustível e que reduza a emissão de CO₂.

Optimizar a utilização da caixa de velocidades

Com uma caixa de velocidades manual, efectue o arranque lentamente e engrene, imediatamente, a relação da caixa de velocidades superior.

Em fase de aceleração, engrene as velocidades com antecedência.

Com uma caixa de velocidades automática ou pilotada, privilegie o modo automático, sem pressionar fortemente ou bruscamente o pedal do acelerador.

O indicador de alteração de velocidade convida-o a engrenar a relação da caixa de velocidade mais adaptada: assim que a indicação for apresentada no quadro de bordo, cumpra-a o mais rapidamente possível. Para os veículos equipados com uma caixa de velocidades pilotada ou automática, este indicador apenas é apresentado em modo manual.

Adoptar uma condução suave

Respeite as distâncias de segurança entre os veículos, utilize o travão do motor para além do pedal do travão, prima progressivamente o pedal do acelerador. Estas atitudes contribuem para economizar combustível, ajudam a reduzir a emissão de CO₂ e a atenuar o fundo sonoro da circulação.

Em condições de circulação fluida, quando utilizar o comando "Cruise" no volante, seleccione o regulador de velocidade a partir dos 40 km/h.

Controlar a utilização dos equipamentos eléctricos

Antes de partir, se o habitáculo estiver sobreaquecido, ventile-o baixando os vidros e abrindo os ventiladores, antes de utilizar o ar condicionado.

Com uma velocidade superior a 50 km/h, volte a fechar os vidros e deixe os ventiladores abertos.

Procure utilizar os equipamentos que permitam limitar a temperatura dentro do habitáculo (ocultador do tecto de abrir, cortinas...).

Desligue o ar condicionado, excepto se a regulação for automática, depois de ter atingido a temperatura de conforto pretendida.

Desligue os comandos de descongelamento e de desembaciamento, se o accionamento não for automático.

Desligue todos os comandos de aquecimento do assento.

Não conduza com as luzes de nevoeiro ligadas quando as condições de visibilidade forem suficientes.

Evite colocar o motor em funcionamento, sobretudo no Inverno, antes de engrenar a primeira velocidade. O veículo aquece mais rapidamente enquanto estiver em movimento.

Enquanto passageiro, se não ligar os suportes de multimédia (filmes, música, jogos de vídeo, ...), vai ajudar a reduzir o consumo de energia eléctrica e, portanto, o combustível.

Desligue os aparelhos portáteis antes de sair do veículo.

Limitar as causas de consumo excessivo

Distribua o peso por todo o veículo. Coloque a bagagem mais pesada no fundo da mala, o mais perto possível dos assentos traseiros.

Limite a carga do veículo e minimize a resistência aerodinâmica (barras de tejadilho, porta-bagagens, porta-bicicletas, reboque...).

Prefira a utilização de uma caixa de tejadilho.

Retire as barras de tejadilho e a grade porta-bagagens após utilização.

No fim do Inverno, retire os pneus de neve e volte a montar os pneus de Verão.

Respeitar as instruções de manutenção

Verifique regularmente, e a frio, a pressão dos pneus, consultando a etiqueta situada na porta do lado do condutor.

Efectue esta verificação, especialmente:

- antes de uma longa viagem,
- a cada mudança de estação,
- após um período de paragem prolongado.

Não esqueça também a roda sobresselente e os pneus do reboque ou da caravana.

Efectue regularmente a manutenção do veículo (óleo, filtro de óleo, filtro de ar, filtro do habitáculo...) e siga o calendário das operações indicadas no plano de manutenção personalizado do seu veículo.

Com um motor Diesel Blue HDi, quando o sistema SCR apresentar um problema de funcionamento, o seu veículo torna-se poluente; dirija-se logo que possível à rede PEUGEOT ou a uma oficina qualificada para repor o nível de emissão dos óxidos de azoto em conformidade com a regulamentação.

No momento de enchimento do depósito de combustível, não insista para além do 3º disparo da pistola para evitar o derrame.

Ao volante de um veículo novo, só após os primeiros 3 000 quilómetros é que obterá uma melhor regularidade no consumo médio de combustível.

Quadro de bordo



Painel que agrupa visores e avisadores de funcionamento do veículo.

Visores

- 1. Conta-rotações**
Indica a velocidade de rotação do motor (x 1000 rotações/min ou rpm).
- 2. Temperatura do líquido de arrefecimento**
Indica a temperatura do líquido de arrefecimento do motor (° Celsius).
- 3. Nível de combustível**
Indica a quantidade de combustível restante no depósito.
- 4. Velocidade do veículo**
Indica a velocidade instantânea do veículo em movimento (km/h ou mph).
- 5. Ecrã**
- 6. Botão de comando.**
Visualização temporária do indicador de manutenção e da autonomia com o aditivo antipoluição (AdBlue®).
Visualização e reposição a zeros da função seleccionada (contador de quilómetros diário ou indicador de manutenção).
- 7. Reóstato de iluminação do quadro de bordo**
Para regular a intensidade de iluminação do posto de condução, se as luzes estiverem acesas.

i Para obter mais informações, consulte a rubrica correspondente ao botão ou à função e à visualização associada.

Ecrã(s)

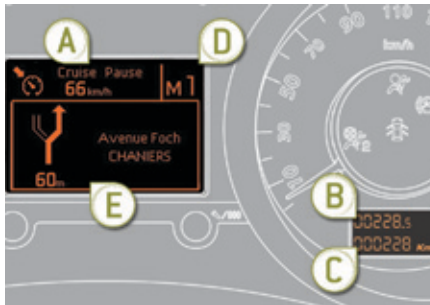
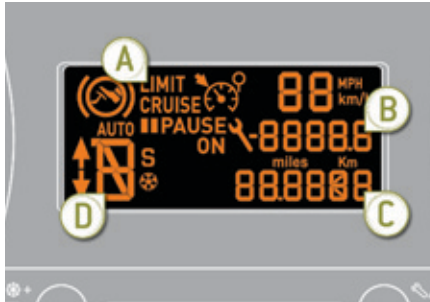

- A. Limitador de velocidade**
ou
Regulador de velocidade
(km/h ou mph)
- B. Contador de quilómetros diário**
(km ou milhas)

- C. Indicador de manutenção**
(km ou milhas) ou,
Indicador do nível de óleo do motor
(consoante a versão)
ou
Totalizador de quilómetros
(km ou milhas)
- D. Indicador de mudança de velocidade.**
Velocidades da caixa de velocidades
pilotada ou automática.
- E. Mensagens de alerta e de estado**
das funções, computador de bordo,
informações de navegação do GPS.

Designador do quadro de bordo

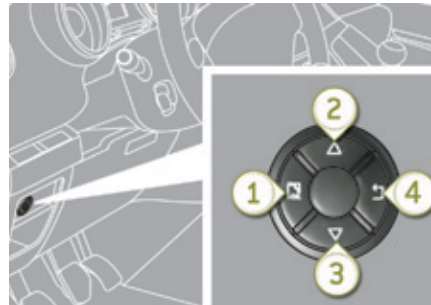

O conjunto destas teclas permite:

- **Parado**, configurar os equipamentos do veículo e os parâmetros do ecrã (línguas, unidades...),
- **Em andamento**, apresentar as funções activas (computador de bordo...).

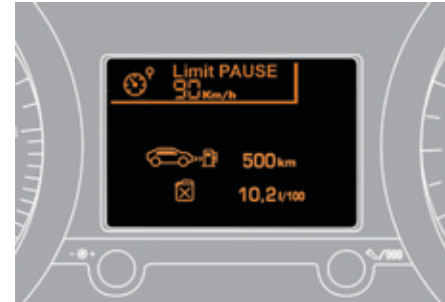

Comandos

Dispõe de quatro teclas para comandar o ecrã do quadro de bordo:

1. Aceder ao menu geral, validar a selecção.
2. Deslocar-se para cima no menu.
3. Deslocar-se para baixo no menu.
4. Voltar ao ecrã anterior, sair do menu.

i O menu principal e as suas funções associadas só são acessíveis na paragem, através das teclas 1 a 4. Uma mensagem surge no ecrã, acima de um limite de velocidade, assinalando a impossibilidade de visualizar o menu principal. Aparece no ecrã uma mensagem, quando a velocidade está acima do limite definido, assinalando a impossibilidade de visualizar o menu geral. As visualizações do computador de bordo só são acessíveis em andamento, através das teclas 2 e 3 (ver parágrafo "Computador de bordo").

Menu principal

- ☞ Premir a tecla **1** para aceder ao menu principal e escolher uma das seguintes funções:
 - "Parâmetros veículo",
 - "Seleção do idioma",
 - "Seleccionar as unidades".
- ☞ Premir a tecla **2** ou **3** para se deslocar no ecrã.
- ☞ Premir novamente a tecla **1** para validar a selecção.

* Consoante o país de comercialização.

Parâmetros do veículo

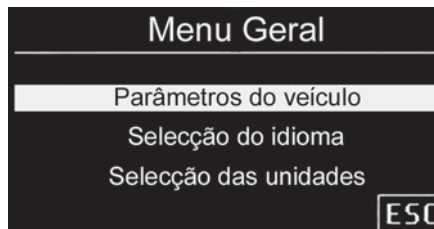

Este menu permite activar ou neutralizar certos equipamentos de condução e de conforto*:

- limpa-vidros associado à marcha-atrás (ver rubrica "A visibilidade"),
- destrancamento selectivo (ver rubrica "Os acessos"),
- iluminações de acompanhamento (ver rubrica "A visibilidade"),
- luzes direccionais (ver rubrica "A visibilidade"),
- travão de estacionamento automático* (ver rubrica "Condução").

Escolha do idioma

Este menu permite escolher o idioma de visualização.

Escolha das unidades

Este menu permite escolher as unidades: temperatura (°Celsius ou °Fahrenheit) e consumos (l/100 km, mpg ou km/l).

Luzes avisadoras

Referências visuais que informam o condutor relativamente ao funcionamento de um sistema (luzes avisadoras de marcha ou de neutralização) ou ao aparecimento de uma anomalia (luz avisadora de alerta).

Ao ligar a ignição

Determinadas luzes avisadoras de alerta acendem-se durante alguns segundos quando se liga a ignição.

Aquando do arranque do motor, estas luzes devem apagar-se.

Em caso de persistência, antes de colocar o veículo em movimento, consulte a respectiva indicação de alerta.









Avisos associados



O acendimento de determinadas luzes avisadoras pode ser acompanhado por um sinal sonoro e uma mensagem no ecrã multifunções.



! O acendimento da luz avisadora pode ser fixo ou intermitente. Determinadas luzes avisadoras podem apresentar os dois tipos de acendimento. Apenas a relação do tipo de acendimento com o estado de funcionamento do veículo permitem determinar se a situação é normal ou se está presente uma anomalia.

Luzes avisadoras de marcha

O acendimento de uma das luzes avisadoras seguintes confirma o accionamento do sistema correspondente.

Avisador		Acendimento	Causa	Acções/Observações
	Luz de mudança de direcção esquerda	intermitente com avisador sonoro.	O comando de iluminação está accionado para baixo.	
	Luz de mudança de direcção direita	intermitente com avisador sonoro.	O comando de iluminação está accionado para cima.	
	Luzes de presença	fixo.	O comando de iluminação encontra-se na posição "Luzes de presença".	
	Luzes de cruzamento	fixo.	O comando de iluminação encontra-se na posição "Luzes de cruzamento".	
	Luzes de estrada	fixo.	O comando de iluminação é accionado na direcção do utilizador.	Puxe o comando para regressar às luzes de cruzamento.
	Luzes de nevoeiro dianteiras	fixo.	As luzes de nevoeiro dianteiras encontram-se accionadas.	Rode o anel do comando duas vezes para trás para desactivar as luzes de nevoeiro.
	Luzes de nevoeiro traseiras	fixo.	As luzes traseiras de nevoeiro encontram-se accionadas.	Rode o anel do comando para trás para desactivar as luzes de nevoeiro.
	Pré-aquecimento motor Diesel	fixo.	O contactor encontra-se na 2ª posição (Contacto)	Aguarde a extinção antes de efectuar o arranque. A duração de visualização é determinada pelas condições climáticas.

Avisador	Acendimento	Causa	Acções/Observações
 Travão de estacionamento eléctrico	fixo.	O travão de estacionamento eléctrico está engrenado.	Desengrene o travão eléctrico para apagar o avisador: com o pé no pedal do travão, puxe o manipulador do travão eléctrico. Respeite as instruções de segurança. Para mais informações sobre o travão de estacionamento eléctrico, consulte a rubrica correspondente.
 Desactivação das funções automáticas do travão de estacionamento eléctrico	fixo.	As funções "travagem automática" (aquando do corte do motor) e "destravagem automática" estão desactivadas ou avariadas.	Active a função (consoante destino) através do menu de configuração do veículo ou consulte a rede PEUGEOT ou uma oficina qualificada se não for possível a activação/desactivação automática. Para obter mais informações sobre o travão de estacionamento eléctrico, consulte a rubrica correspondente.
 Pé no travão	fixa.	O pedal de travão não está pressionado.	Deve pressionar o pedal do travão a fundo para: <ul style="list-style-type: none"> - arrancar o motor com a caixa de velocidades pilotada (alavanca na posição N), - desengrenar manualmente o travão de estacionamento..
	intermitente.	Com a caixa de velocidades pilotada, se mantiver demasiado tempo o veículo em declive com a ajuda do acelerador, a embraiagem sobreaquece.	Utilizar o pedal do travão e/ou o travão de estacionamento eléctrico.

Avisador	Acendimento	Causa	Acções/Observações
 Medição de lugar disponível	fixa.	A função de medição de lugar disponível está activada.	Prima o botão correspondente para a desactivar.
	intermitente.	O sistema mede o lugar.	Quando a medição tiver sido efectuada, o avisador regressa ao acendimento fixo.
 Stop & Start	fixo.	À paragem do veículo (sinal vermelho, paragem, engarramentos, ...) o Stop & Start coloca o motor em modo STOP.	A partir do momento em que pretender colocar o veículo em movimento, o avisador apaga-se e o arranque do motor é efectuado automaticamente em modo START.
	intermitente durante alguns segundos e, em seguida, apaga-se.	O modo STOP encontra-se momentaneamente indisponível. ou O modo START foi accionado automaticamente.	Para mais finformações sobre os casos específicos do modo STOP e do modo START, consulte a rubrica Stop & Start".

Luzes avisadoras de neutralização

O acendimento de um dos seguintes avisadores confirma a paragem voluntária do sistema correspondente. Este pode ser acompanhado por um sinal sonoro e uma mensagem no ecrã multifunções.

Avisador	Acendimento	Causa	Acções/Observações
 Sistema de airbag do passageiro	fixo.	<p>O comando, situado no porta-luvas, encontra-se accionado para a posição "OFF".</p> <p>O airbag frontal do passageiro encontra-se neutralizado.</p> <p>Pode instalar uma cadeira para crianças "de costas para a estrada", excepto em caso de anomalia de funcionamento dos airbags (luz avisadora de alerta dos Airbags acesa).</p>	<p>Accione o comando para a posição "ON" para activar o airbag frontal do passageiro.</p> <p>Neste caso, não instale uma cadeira para crianças "de costas para a estrada"</p>

Avisadores de alerta







Com o motor em funcionamento ou veículo em movimento, o acendimento de um dos avisadores seguintes indica o aparecimento de uma anomalia que necessita da intervenção do condutor.





Qualquer anomalia, que provoque o acendimento de um avisador de alerta, deve ser alvo de um diagnóstico complementar lendo a mensagem no ecrã multifunções.



Em caso de problema, não hesite em consultar a rede PEUGEOT ou uma oficina qualificada.

Avisador	Acendimento	Causa	Acções/Observações
STOP STOP	fixo, sozinho ou associado a um outro avisador de alerta, acompanhado por um sinal sonoro e uma mensagem no ecrã.	<p>O acendimento do avisador está associado a uma grave anomalia de travagem, de direcção assistida, de circuito de óleo do motor ou do circuito de arrefecimento.</p>	<p>A paragem é imperativa nas melhores condições de segurança, uma vez que o motor pode desligar-se com o veículo em movimento.</p> <p>Estacione, desligue a ignição e entre em contacto com a rede PEUGEOT ou com uma oficina qualificada.</p>





Avisador	Acendimento	Causa	Acções/Observações
 Service	temporariamente acompanhado de uma mensagem.	São detectadas uma ou mais anomalias menores, sem um avisador específico.	<p>Identifique a causa da anomalia através da mensagem que surge no ecrã.</p> <p>Poderá resolver algumas anomalias, como uma porta aberta ou um princípio de saturação do filtro de partículas (Quando as condições de circulação o permitirem, recupere o filtro conduzindo a uma velocidade de pelo menos 60 km/h até a mensagem se apagar).</p> <p>Para as outras anomalias, como o mau funcionamento do sistema de detecção de pressão baixa dos pneus, consulte a rede PEUGEOT ou uma oficina qualificada</p>
	fixo, acompanhado de uma mensagem.	São detectadas uma ou mais anomalias maiores, sem avisador específico.	Identifique a causa da anomalia através da mensagem apresentada no ecrã e consulte imperativamente a rede PEUGEOT ou uma oficina qualificada.
	fixo, associado à visualização intermitente e, em seguida, fixo da chave de manutenção.	O prazo para a revisão foi ultrapassado.	Apenas com as versões Diesel Blue HDi. A revisão do seu veículo deverá ser efectuada assim que possível.



Avisador		Acendimento	Causa	Accões/Observações
	Travão de estacionamento eléctrico	intermitente.	O travão de estacionamento eléctrico não se engrena automaticamente. O engrenamento/desengrenamento apresenta um defeito.	É imperativa a paragem nas melhores condições de segurança. Estacione numa zona plana (na horizontal), engrene uma velocidade (num veículo com caixa automática, coloque a alavanca na posição P), desligue a ignição e consulte a rede PEUGEOT ou uma oficina qualificada.
 	Anomalia do travão de estacionamento eléctrico	fixo.	O travão de estacionamento eléctrico apresenta um defeito.	Consulte rapidamente a rede PEUGEOT ou uma oficina qualificada. Para mais informações sobre o travão de estacionamento eléctrico, consulte a rubrica correspondente.
	Travagem	fixo, associado ao avisador STOP.	A descida do nível do líquido de travões no circuito de travagem é significativa.	A paragem é imperativa, nas melhores condições de segurança. Reponha o nível com um líquido de travões referenciado pela PEUGEOT. Se o problema persistir, solicite a verificação do circuito pela rede PEUGEOT ou por uma oficina qualificada.
+ 		fixo, associado ao avisador de anomalia do travão de estacionamento eléctrico, se este estiver desactivado.	O circuito de travagem está avariado.	A paragem é imperativa, nas melhores condições de segurança. Estacione, desligue a ignição e consulte a rede PEUGEOT ou uma oficina qualificada.
+ 		fixo, associado aos avisadores STOP e ABS.	O repartidor electrónico de travagem (REF) encontra-se avariado.	A paragem é imperativa, nas melhores condições de segurança. Solicite a verificação pela rede PEUGEOT ou por uma oficina qualificada.
	Antibloqueio das rodas (ABS)	fixo.	O sistema de antibloqueio das rodas encontra-se avariado.	O veículo conserva uma travagem clássica. Circule com cuidado a uma velocidade moderada e consulte rapidamente a rede PEUGEOT ou uma oficina qualificada.

Avisador		Acendimento	Causa	Ações/Observações
	Controlo dinâmico de estabilidade (CDS/ASR)	intermitente.	A regulação do CDS/ASR activa-se.	O sistema optimiza a motricidade e permite melhorar a estabilidade direccional do veículo, em caso de perda de aderência ou de trajetória
		fixo.	O sistema CDS/ASR encontra-se avariado.	Solicite a verificação pela rede PEUGEOT ou por uma oficina qualificada.
	Sistema de autodiagnóstico do motor	intermitente.	O sistema do controlo motor encontra-se avariado.	Risco de destruição do catalisador. Solicite a verificação pela rede PEUGEOT ou por uma oficina qualificada.
		fixo.	O sistema de antipoluição encontra-se avariado.	O avisador deve apagar-se aquando do arranque do motor. Se não se apagar, consulte rapidamente a rede PEUGEOT ou uma oficina qualificada.
	Nível mínimo de combustível	fixo com a agulha na zona vermelha.	Aquando do primeiro acendimento, restam cerca de 6 litros de combustível no depósito. Neste momento, entra-se na reserva de combustível.	Repor obrigatoriamente o nível de combustível para evitar a avaria. Esta luz avisadora acende-se novamente de cada vez que ligar a ignição, enquanto não for efectuado um complemento de combustível suficiente. Capacidade do depósito: cerca de 60 litros . Nunca conduzir até que o combustível termine totalmente, uma vez que existe o risco de danificar os sistemas de antipoluição e injeção.
	Temperatura máxima do líquido de arrefecimento	fixo com a agulha na zona vermelha.	A temperatura do circuito de arrefecimento é demasiado elevada.	A paragem é imperativa nas melhores condições de segurança. Aguarde o arrefecimento do motor para completar o nível, se necessário. Se o problema persistir, consulte a rede PEUGEOT ou uma oficina qualificada.
	Pressão do óleo motor	fixo.	O circuito de lubrificação do motor encontra-se avariado.	A paragem é imperativa, nas melhores condições de segurança. Estacione, desligue a ignição e consulte a rede PEUGEOT ou uma oficina qualificada.

Avisador		Acendimento	Causa	Accções/Observações
 + 	Aditivo AdBlue® (Diesel Blue HDi)	fixo desde o momento em que a ignição é ligada, acompanhado por um sinal sonoro e por uma mensagem que indica a autonomia de deslocação.	A autonomia de deslocação está compreendida entre 600 e 2400 km.	Proceda rapidamente a uma reposição do nível de aditivo AdBlue®: dirija-se à rede PEUGEOT ou a uma oficina qualificada ou efectue por si próprio esta operação, com base na rubrica correspondente.
		intermitente, associado ao avisador SERVICE, acompanhado por um sinal sonoro e por uma mensagem que indica a autonomia de deslocação.	A autonomia de deslocação está compreendida entre 0 km e 600 km.	Proceda imperativamente a uma reposição do nível de aditivo AdBlue® para evitar avarias : dirija-se à rede PEUGEOT ou a uma oficina qualificada ou efectue por si próprio esta operação, com base na rubrica correspondente.
		intermitente, associado ao avisador SERVICE, acompanhado por um sinal sonoro e por uma mensagem que indica a interdição do arranque.	O reservatório de aditivo AdBlue® está vazio: o dispositivo antiarranque regulamentar impede o arranque do motor.	Para poder efectuar o novo arranque do motor, deverá efectuar imperativamente uma reposição do nível de aditivo AdBlue®: dirija-se à rede PEUGEOT ou a uma atelier qualifié ou efectue por si próprio esta operação, com base na rubrica correspondente. É imperativo inserir uma quantidade mínima de 3,8 litros de AdBlue® no reservatório.

Avisador	Acendimento	Causa	Acções/Observações
 <p>Sistema antipoluição SCR (Diesel Blue HDi)</p>	<p>fixo a partir do momento em que a ignição é ligada, associado aos avisadores SERVICE e sistema de autodiagnóstico do motor, acompanhado por um sinal sonoro e uma mensagem que indica um problema de antipoluição.</p>	<p>Foi detectado um problema de funcionamento do sistema antipoluição SCR.</p>	<p>Este alerta desaparece assim que o nível de emissão dos gases de escape voltar a estar em conformidade.</p>
	<p>intermitente a partir do momento em que a ignição é ligada, associado aos avisadores SERVICE e sistema de autodiagnóstico do motor, acompanhado por um sinal sonoro e uma mensagem que indica a autonomia de deslocação.</p>	<p>A autonomia de deslocação está compreendida entre 0 km e 1100 km.</p>	<p>Dirija-se, assim que possível, à rede PEUGEOT ou a uma oficina qualificada para evitar avarias.</p>
	<p>intermitente a partir do momento em que a ignição é ligada, associado aos avisadores SERVICE e sistema de autodiagnóstico do motor, acompanhado por um sinal sonoro e uma mensagem que indica a interdição do arranque.</p>	<p>Ultrapassou o limite de deslocação autorizado: o dispositivo antiarranque impede o novo arranque do motor.</p>	<p>Para poder efectuar o novo arranque do motor, deverá imperativamente contactar a rede PEUGEOT ou uma oficina qualificada.</p>

Avisador		Acendimento	Causa	Acções/Observações
	Carga da bateria	fixo.	O circuito de carga da bateria está avariado (terminais sujos ou desapertados, correia do alternador não tensionada ou seccionada...).	O avisador deve apagar-se aquando do arranque do motor. Se não se apagar, consulte a rede PEUGEOT ou uma oficina qualificada.
	Porta(s) aberta(s)	fixo se a velocidade for inferior a 10 km/h. fixo e acompanhado por um sinal sonoro se a velocidade for superior a 10 km/h.	Uma porta, a mala, a porta traseira inferior ou o capot (apenas com alarme) permanecem abertos.	Feche a porta em questão.
	Cinto de segurança não colocado/ retirado	fixo e, em seguida, intermitente acompanhado por um sinal sonoro crescente.	O condutor e/ou o passageiro dianteiro não colocaram ou retiraram o cinto de segurança.	Puxe o cinto e, em seguida, introduza a lingueta no fecho do cinto de segurança.
	Airbags	temporariamente. fixo.	Acende-se alguns segundos e apaga-se quando a ignição é ligada. Um dos sistemas de airbags ou dos pré-tensores pirotécnicos dos cintos de segurança encontra-se avariado.	Deve apagar-se aquando do arranque do motor. Se não se apagar, consulte a rede PEUGEOT ou uma oficina qualificada. Solicite a verificação pela rede PEUGEOT ou por uma oficina qualificada.
	Presença de água no gasóleo	fixo.	O filtro de gasóleo contém água.	Risco de deterioração do sistema de injeção nos motores Diesel. Consulte rapidamente a rede PEUGEOT ou uma oficina qualificada.

Avisador		Acendimento	Causa	Acções/Observações
	Luzes direccionais	intermitente.	O sistema das luzes direccionais está avariado.	Solicite a verificação pela rede PEUGEOT ou por uma oficina qualificada.
	Pressão baixa dos pneus	fixo.	A pressão é insuficiente numa ou mais rodas.	Controlar a pressão dos pneus o mais rapidamente possível. Este controlo deve ser efectuado de preferência a frio.
		intermitente e, em seguida, fixo, acompanhado pelo avisador de Service.	O sistema de controlo da pressão dos pneus está avariado ou uma das rodas não possui nenhum sensor detetado.	A detecção de pressão baixa dos pneus deixa de ser assegurada. Solicite a verificação do sistema pela rede PEUGEOT ou por uma oficina qualificada.

Indicador de temperatura do líquido de arrefecimento

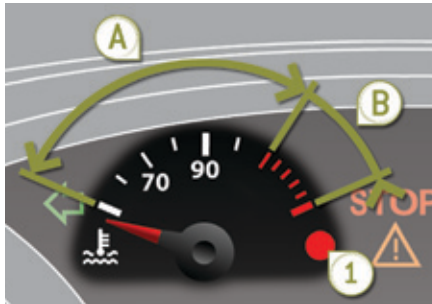

Com o motor ligado, quando o ponteiro se encontra:

- na zona **A**, a temperatura está correcta,
- na zona **B**, a temperatura é demasiado elevada; o avisador da temperatura máxima **1** e o avisador de aviso centralizado **STOP** acendem-se, acompanhados por um sinal sonoro e por uma mensagem no ecrã.

Parar imperativamente o seu veículo nas melhores condições de segurança.

Aguardar alguns minutos antes de desligar o motor.

Consultar a rede PEUGEOT ou uma oficina qualificada.

Após alguns minutos de condução, a temperatura e a pressão aumentam no circuito de arrefecimento.

Para completar o nível:

- ☞ aguarde o arrefecimento do motor,
- ☞ desaparafuse o tampão com duas voltas para fazer baixar a pressão,
- ☞ quando a pressão tiver baixado, retire o tampão,
- ☞ complete o nível até à marca "MAXI".

Indicador de manutenção

Sistema que informa o condutor relativamente ao prazo até à próxima revisão a efectuar, em conformidade com o plano de manutenção do construtor.

Este prazo é calculado a partir da última reposição a zeros do indicador, em função da quilometragem percorrida.

Para as versões Diesel Blue HDi, consoante o país de comercialização, o nível de degradação do óleo do motor pode ser, igualmente, levado em consideração.



Prazo de revisão superior a 3 000 km

Ao ligar a ignição não é apresentada nenhuma informação de manutenção no ecrã.

Prazo de revisão compreendido entre 1 000 km e 3 000 km

Ao ligar a ignição e durante 5 segundos, a chave que simboliza as operações de manutenção acende-se. A linha de visualização do conta-quilómetros total indica-lhe o número de quilómetros restante antes da próxima revisão.

Exemplo: restam-lhe 2 800 km até à próxima revisão.

Ao ligar a ignição e durante 5 segundos, o ecrã indica:



5 segundos após a ignição ser ligada, **a chave apaga-se**; o conta-quilómetros total regressa ao funcionamento normal. O ecrã indica então, as quilometragens total e diária.



Prazo de revisão inferior a 1 000 km

Exemplo: restam-lhe cerca de 900 km antes da próxima revisão.

Ao ligar a ignição e durante 5 segundos, o ecrã indica:



5 segundos após a ignição ser ligada, o conta-quilómetros total retoma o seu funcionamento normal. **A chave permanece acesa** para lhe assinalar que deverá ser efectuada uma revisão em breve.



Prazo de revisão ultrapassado

Sempre que a ignição é ligada e durante 5 segundos, a **chave acende-se de forma intermitente** para lhe assinalar que a revisão deverá ser efectuada rapidamente.

Exemplo: ultrapassou o prazo de revisão de 300 km.

Ao ligar a ignição e durante 5 segundos, o ecrã indica:



5 segundos após a ignição ser ligada, o conta-quilómetros total retoma o seu funcionamento normal. **A chave permanece acesa.**



i Para as versões Diesel Blue HDi, este alerta é acompanhado também pelo acendimento fixo da luz avisadora **Service**, a partir do momento em que a ignição é ligada.

i Para as versões Blue HDi, a chave pode acender-se igualmente de forma antecipada, em função do nível de degradação do óleo do motor, que depende das condições de condução do veículo.

Reposição a zeros do indicador de manutenção



Após cada revisão, o indicador de manutenção deve ser reposicionado a zeros.

Caso tenha realizado pessoalmente a revisão do seu veículo:

- ☞ desligar a ignição,
- ☞ premir o botão de reposicionamento a zeros do conta-quilómetros diário e mantê-lo premido,
- ☞ ligar a ignição; o visor quilométrico inicia uma contagem inversa,
- ☞ quando o visor indicar "**=0**", libertar o botão; a chave desaparece.

i Após esta operação, se quiser desligar a bateria, trancar o veículo e esperar pelo menos cinco minutos, para que a reposição a zeros seja tomada em conta.

Informações de manutenção

A qualquer momento, é possível aceder às informações de manutenção.

- ☞ Premir o botão de reposição a zeros do contador de quilómetros diário. As informações de manutenção são apresentadas durante alguns segundos, desaparecendo de seguida.

Indicador de nível do óleo motor*

Nas versões equipadas com uma sonda eléctrica, a informação de nível do óleo é apresentada durante alguns segundos no quadro de bordo ao ligar a ignição, após a informação sobre a revisão.



i Qualquer verificação deste nível só é válida se o veículo estiver em solo horizontal, com o motor parado há mais de 30 minutos.

Nível de óleo correcto



Falta de óleo



É assinalado pelo piscar de "OIL", ou pela apresentação da mensagem "Nível de óleo incorrecto" no quadro de bordo, acompanhado pelo acendimento de uma luz avisadora de serviço e de um sinal sonoro. Se essa falta de óleo for confirmada pela verificação da sonda manual (vareta do óleo), completar imperativamente o nível para evitar a deterioração do motor. Verifique a secção "Verificações dos níveis".

Mau funcionamento da sonda (vareta do óleo)



É assinalado pelo acendimento intermitente de "OIL --" ou pela apresentação da mensagem "Medida de nível de óleo inválida" no quadro de bordo. Consulte a rede PEUGEOT ou uma oficina qualificada.

Em caso de mau funcionamento da sonda eléctrica, o nível de óleo do motor não é controlado.

Caso o sistema apresente uma avaria, deverá verificar o nível de óleo do motor com o auxílio da sonda manual (vareta do óleo) situada no compartimento do motor.

i Verifique a secção "Verificações dos níveis".

* Consoante a versão.

Conta-quilómetros

As quilometragens totais e diárias são visualizadas durante trinta segundos ao desligar a ignição, ao abrir a porta do condutor, bem como no trancamento e destrancamento do veículo.

i Em caso de deslocação ao estrangeiro, poderá ser necessário alterar a unidade de distância: a visualização da velocidade deverá ser expressa na unidade oficial do país (km ou milha). A alteração da unidade faz-se através do menu de configuração do ecrã, com o veículo parado.

Conta-quilómetros total

Mede a distância total percorrida pelo veículo desde a sua entrada em circulação.



Conta-quilómetros diário

Mede a distância percorrida após a sua reposição a zeros pelo condutor.



☞ Com a ignição ligada, prima o botão até ao aparecimento de zeros.

Reóstato de iluminação

Sistema para adaptar manualmente a intensidade luminosa do quadro de bordo em função da luminosidade exterior.



Activação

Quando as luzes estão acesas:

- ☞ premir o botão para fazer variar a intensidade da iluminação do quadro de bordo,
- ☞ quando a iluminação atinge o ajuste mínimo, solte o botão, prima de novo para a aumentar.

ou

- ☞ quando a iluminação atinge o ajuste máximo, solte o botão, prima depois de novo para a diminuir.
- ☞ assim que a iluminação atinja a intensidade desejada, soltar o botão.

i Quando as luzes estão acesas, não pode apagar a iluminação, contudo pode regular ao mínimo.

Neutralização

Quando as luzes estão apagadas ou em modo dia para os veículos equipados com luzes diurnas, qualquer acção no botão é sem efeito.

Ecrã monocromático A (sem auto-rádio)

Visualização no ecrã



Visualiza as seguintes informações:

- hora,
- data,
- temperatura exterior* (pisca no caso de risco de gelo),
- visualização das mensagens de aviso,
- o computador de bordo (veja a parte da rubrica)

Mensagens de aviso (ex: "Sist. antipoluição com defeito") ou informação (Ex.

"Mala aberta") podem ser visualizadas temporariamente. Algumas podem ser apagadas premindo na tecla "ESC".

Comandos



Dispõe de três teclas para comandar o seu ecrã:

- "ESC" para abandonar a operação em curso,
- "MENU" para fazer desfilar os menus ou os sub-menus,
- "OK" para seleccionar o menu ou o sub-menu desejado.

Menu principal



- ☞ Premir a tecla "MENU" para fazer desfilar os diferentes menus do **menu principal**:
 - configuração veículo,
 - opções
 - ajustes do ecrã,
 - idiomas
 - unidades.
- ☞ Premir a tecla "OK" para seleccionar o menu desejado.

* Unicamente com o ar condicionado.



Configuração do veículo



Uma vez o menu "Configuração veículo" seleccionado, pode tornar activo ou inactivo os equipamentos seguintes (consoante destino):

- limpa-vidros acoplado à marcha-atrás (consulte a rubrica "A visibilidade"),
- destrancamento selectivo (consulte a rubrica "Os acessos"),
- iluminação de acompanhamento (consulte a rubrica "A visibilidade"),
- luzes direccionais (consulte a rubrica "A visibilidade"),
- travão de estacionamento automático** (consulte a rubrica "Condução"),
- medição de lugar disponível (consulte a secção "Condução"),
- ...

Opções

Uma vez seleccionado o menu "Opções", pode lançar um diagnóstico sobre o estado dos acompanhamentos (activo, inactivo, com falhas)

Data e hora

Uma vez seleccionado o menu "Regulações aff", pode aceder aos ajustes seguintes:

- ano,
- mês,
- dia
- hora,
- minutos,
- modo 12 ou 24 horas.



- ☞ Depois de ter seleccionado um ajuste, prima a tecla "OK" para fazer variar o seu valor.

** Consoante o país de comercialização.



- ☞ Espere cerca de dez segundos sem acção para que o dado modificado seja registado ou premir na tecla "ESC" para anular.

Em seguida, o ecrã regressa à visualização corrente.

Idiomas

Uma vez seleccionado o menu "Idiomas", pode mudar a língua da visualização no ecrã (Français, Italiano, Nederlands, Português-Brasil, Türkçe, Deutsch, English, Español)

Unidades

Uma vez o menu "Unidades" seleccionado, pode mudar as unidades dos parâmetros seguintes:

- temperatura (°C ou °F),
- consumos de combustível (l/100 km, mpg ou km/l).

! Por razões de segurança, a configuração dos ecrãs multifunções efectuadas pelo condutor deverão ser feitas obrigatoriamente com o veículo parado.

Ecrã monocromático A (com auto-rádio)

Visualizações no ecrã



Mostra as informações seguintes:

- a hora,
- a data,
- a temperatura exterior* (esta piscará no caso de gelo),
- a visualização das mensagens de aviso,
- as fontes áudio (rádio, CD, ...),
- o computador de bordo (veja a parte final da rubrica correspondente).

Mensagens de aviso (ex: "Sist. antipoluição com defeito") ou informação (ex: "Mala aberta") podem ser visualizados temporariamente. Eles podem ser apagados premindo na tecla "**Seta<]**"

* Unicamente com o ar condicionado.

Comandos



A partir da fachada do auto-rádio, pode:

- ☞ premir a tecla "**MENU**" para aceder ao **menu principal**
- ☞ premir as teclas "**▲**" ou "**▼**" para fazer desfilar os elementos no ecrã,
- ☞ premir a tecla "**MODE**" para mudar de aplicação permanente (computador de bordo, fonte áudio, ...),
- ☞ premir as teclas "**◀◀**" ou "**▶▶**" para fazer variar um valor de ajuste,
- ☞ premir a tecla "**OK**" para validar, ou



- ☞ premir esta tecla para abandonar a operação em curso.

Menu principal



- ☞ Premir a tecla "**MENU**" para aceder ao **menu principal**, depois premir as teclas "**▲**" ou "**▼**" para fazer desfilar os diferentes menus do menu principal:
 - rádio-CD,
 - configuração veículo,
 - opções,
 - ajustes do ecrã,
 - idiomas,
 - unidades.
- ☞ Premir a tecla "**OK**" para seleccionar o menu desejado.

Rádio-CD

Auto-rádio aceso, uma vez o menu "Rádio-CD" seleccionado, pode activar ou neutralizar as funções ligadas à utilização da rádio (seguido RDS, modo REG), do CD ou do carregador CD (introscan, leitura aleatória, repetição CD).



Para mais detalhes sobre a aplicação de rádio e CD, consultar a rubrica O áudio e a telemática.

Configuração do veículo



Uma vez o menu "Configuração veículo" seleccionado, pode tornar activo ou inactivo os equipamentos seguintes (consoante destino):

- limpa-vidros acoplado à marcha-atrás (consultar a rubrica "A visibilidade"),
- destrancamento selectivo (consultar a rubrica "As aberturas"),
- luzes de acompanhamento (consultar a rubrica "A visibilidade"),
- luzes direccionais (consultar a rubrica "A visibilidade"),
- travão de estacionamento automático** (consultar a rubrica "Condução",
- ...

Opções

Uma vez seleccionado o menu "Opções", pode lançar um diagnóstico sobre o estado dos acompanhamentos (activos, inactivos, com falhas).

** Consoante o país de comercialização.

Data e hora

Uma vez seleccionado o menu "DATA E HORA", pode aceder aos ajustes seguintes:

- ano,
- mês,
- dia
- hora,
- minutos,
- modo 12 ou 24 horas.



☞ Depois de ter seleccionado um ajuste, premir as teclas "◀" ou "▶" para fazer variar o seu valor.



- ☞ Premir as teclas "▲" ou "▼" para passar respectivamente ao ajuste precedente ou seguinte.
- ☞ Premir a tecla "OK" para gravar a modificação e regressar à visualização corrente ou premir na tecla "Seta <] para anular.

Idiomas

Uma vez seleccionado o menu "Línguas", pode mudar a língua da visualização no ecrã.

Unidades

Uma vez o menu "Unidades" seleccionado, pode mudar as unidades dos parâmetros seguintes:

- temperatura (°C ou °F),
- consumos de combustível (l/100 km, mpg ou km/l).



Por razões de segurança, a configuração dos ecrãs multifunções efectuadas pelo condutor deverão ser feitas obrigatoriamente com o veículo parado.

Ecrã monocrómio C (com WIP Sound)

Visualização no ecrã

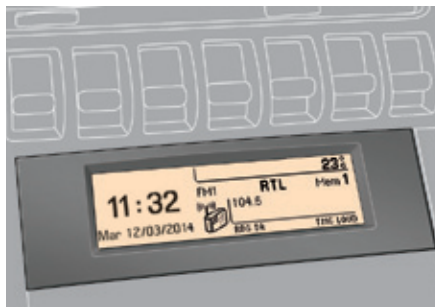

Em função do contexto são visualizados:

- hora,
- data,
- temperatura exterior com ar condicionado (o valor visualizado pisca no caso de risco de gelo),
- as funções de áudio,
- o computador de bordo (ver a rubrica correspondente),
- as mensagens de alerta,
- os menus de parametrização do visor e dos equipamentos do veículo.

Comandos



A partir da fachada do auto-rádio, pode:

- ☞ premir a tecla "**MENU**" para aceder ao **menu principal**,
 - ☞ premir as teclas "▲" ou "▼" para fazer desfilir os elementos no ecrã,
 - ☞ premir a tecla "**MODE**" para mudar de aplicação permanente (computador de bordo, fonte áudio...),
 - ☞ premir as teclas "◀" ou "▶" para fazer variar um valor de ajuste,
 - ☞ premir a tecla "**OK**" para validar,
- ou



- ☞ premir esta tecla para abandonar a operação em curso.

Menu principal



- ☞ Premir a tecla "**MENU**" para aceder ao **menu principal**:
 - funções de áudio,
 - computador de bordo (ver a rubrica correspondente),
 - personalização - configuração,
 - telefone (kit mãos-livres Bluetooth).
- ☞ Premir as teclas ▼ ou ▲ para seleccionar o menu desejado, validando em seguida premindo a tecla "**OK**".

Menu "Funções de áudio"

Auto-rádio aceso, uma vez este menu seleccionado, pode activar ou neutralizar as funções ligadas à utilização do rádio (RDS, REG, Rádio Text) ou do CD (introscan, leitura aleatória, repetição CD).

i Para mais detalhes sobre a aplicação "Funções de áudio", consultar a secção WIP Sound do capítulo "Áudio e Telemática".



Menu "Computador de bordo"

Uma vez este menu seleccionado, pode consultar as informações sobre o estado do veículo (jornal dos alertas, estado das funções...).

- ☞ Premir a tecla **"MENU"** para aceder ao menu geral.
- ☞ Premir as setas e depois a tecla **"OK"** para seleccionar o menu **"Computador de bordo"**.



- ☞ No menu **"Computador de bordo"**, escolher uma das:

Guardar a distância até ao destino

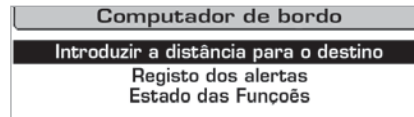

Permite recolher um valor aproximado da distância até ao destino final.

Diário de alertas

Recapitula as mensagens de alerta activas, apresentando-as sucessivamente no ecrã multifunções.

Estado das funções

Recapitula o estado das funções presentes no veículo.



Menu "Personalização-Configuração"

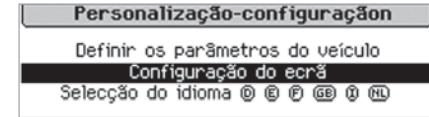

Uma vez este menu seleccionado, pode aceder às funções seguintes:

- definir os parâmetros do veículo,
- configuração do ecrã,
- escolha do idioma.

Definir os parâmetros do veículo

Uma vez seleccionado este menu, pode tornar activos ou inactivos os equipamentos seguintes (consoante destino):

- limpa-vidros acoplado com a marcha-atrás (consultar a rubrica "A visibilidade"),
- destrancamento selectivo (consultar a rubrica "As aberturas"),
- luz de acompanhamento (consultar a rubrica "A visibilidade"),
- luzes direccionais (consultar a rubrica "A visibilidade"),
- travão de estacionamento automático* (consultar a rubrica "Condução"),
- ...

* Consoante o país de comercialização.



Exemplo: ajuste do período de duração da luz de acompanhamento

- ☞ Premir as teclas "▲" ou "▼", em seguida na tecla "OK" para seleccionar o menu desejado.

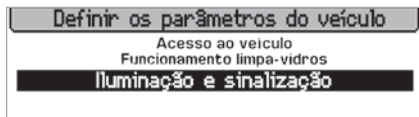

- ☞ Premir as teclas "▲" ou "▼", em seguida na tecla "OK" para seleccionar a linha "Luz de acompanhamento".

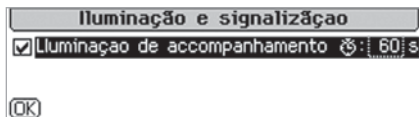

- ☞ Premir as teclas "◀" ou "▶" para ajustar o valor desejado (15, 30 ou 60 segundos), em seguida na tecla "OK" para validar.

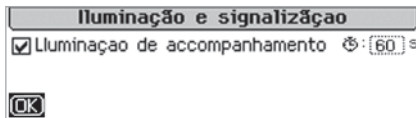

- ☞ Premir as teclas "▲" ou "▼", em seguida na tecla "OK" para seleccionar "OK" e validar ou na tecla "Seta <]"]" para anular.

Configuração do ecrã

Uma vez este menu seleccionado, pode aceder aos ajustes seguintes:

- ajuste luminosidade-vídeo,
- ajuste da data e da hora,
- escolha das unidades.

Ajuste da data e da hora

- ☞ Premir as teclas "◀" ou "▶" para seleccionar o menu "Configuração do ecrã", em seguida na tecla "OK".
- ☞ Premir as teclas "▲" ou "▼", para seleccionar a linha "Ajuste da data e da hora" em seguida na tecla "OK".
- ☞ Premir as teclas "◀" ou "▶" para seleccionar o parâmetro a alterar. Validar a alteração premindo a tecla "OK" depois alterar o parâmetro e validar novamente para registar a alteração.

- ☞ Ajustar os parâmetros um por um e validar premindo a tecla "OK".
- ☞ Premir as teclas "▲" ou "▼", em seguida na tecla "OK" para seleccionar "OK" e validar ou na tecla "Retroceder" para anular.

Seleção da língua

Uma vez seleccionado o menu, pode alterar a língua de visualização no ecrã.



Menu "Telefone"

Auto-rádio aceso, uma vez este menu seleccionado, pode configurar o seu kit mãos-livres Bluetooth (emparelhamento), consultar os diferentes directórios telefónicos (lista das chamadas, serviços...) e gerir as suas comunicações (ligar, desligar, dupla chamada, modo secret...).

i Para mais detalhes sobre a aplicação do telefone, consultar a rubrica WIP Sound.

! Por razões de segurança, a configuração do ecrã multifunção pelo condutor deve ser efectuada obrigatoriamente com o veículo parado.

Ecrã a cores 16/9 escamoteável (WIP Nav+)

Visualizações no ecrã



Em função do contexto, são apresentadas as seguintes informações:

- hora,
- data,
- altitude,
- a temperatura exterior (o valor visualizado acende-se de forma intermitente em caso de perigo de gelo),
- a ajuda ao estacionamento,
- a medição de lugar disponível,
- as funções de áudio,
- as informações das listas e do telefone,
- as informações do sistema de navegação integrado,
- o computador de bordo,
- as mensagens de alerta,
- os menus de parametrização do ecrã, do sistema de navegação e dos equipamentos do veículo.
- imagem da câmara de marcha-atrás.

Comandos

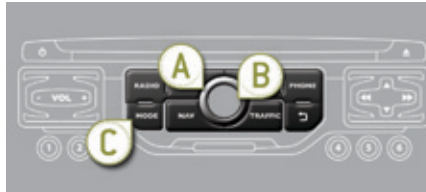

A partir da fachada do sistema de navegação, para escolher uma das aplicações:

- ☞ prima a tecla dedicada "**RADIO**", "**MUSIC**", "**NAV**", "**TRAFFIC**", "**PHONE**" ou "**SETUP**" para aceder ao menu correspondente,
- ☞ rode o botão **A** para seleccionar uma função, um elemento numa lista,
- ☞ prima o botão **B** para validar a selecção, ou
- ☞ prima a tecla "**Retroceder**" para abandonar a operação em curso e regressar à visualização anterior.

Através de pressões repetidas na tecla **C "MODE"**, poderá apresentar em opção os seguintes ecrãs:

- "RADIO / MEDIA"*,
- "TELEFONE"*,
- "MAPA ECRÃ INTEIRO"*,
- "MAPA EM JANELA"*,
- "COMPUTADOR DE BORDO".

Menu "SETUP"

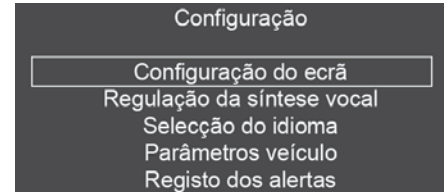

- ☞ Prima a tecla "**SETUP**" para aceder ao menu de configuração:
 - "Configuração do ecrã",
 - "Regulação da síntese vocal",
 - "Seleção do idioma",
 - "Parâmetros veículo",
 - "Registo dos alertas".

i Para qualquer manipulação do ecrã escamoteável (abertura, fecho, regulação da posição...), consulte o parágrafo "Acesso ao ecrã escamoteável".

! Por razões de segurança, a configuração do ecrã multifunções pelo condutor deve ser feita imperativamente com o veículo parado.

* Para mais informações sobre estas aplicações, consulte a rubrica "O áudio e a telemática".

Configuração apresentação

Este menu permite-lhe escolher uma harmonia de cores para o ecrã, regular a luminosidade, a data e a hora e escolher as unidades de distância (km ou milhas), de consumo (l/100 km, mpg ou km/l) e de temperatura (°Celsius ou °Fahrenheit).

Regulação data e hora

- Prima **SETUP**.
- Selecciona "Configuração do ecrã" e valide.
- Selecciona "Acertar a data e a hora" e valide.

Selecciona "Sincronização dos minutos no GPS" para que a regulação dos minutos seja efectuada automaticamente pela recepção de satélite.

- Selecciona o parâmetro a modificar. Valide-o através de **OK** e, em seguida, modifique o parâmetro e valide novamente para guardar a modificação.
- Regule os parâmetros um por um.
- Selecciona "**OK**" no ecrã e, em seguida, valide para guardar a regulação.

Regulação da síntese vocal

Este menu permite-lhe regular o volume das instruções de orientação e escolher o tipo de voz (masculina ou feminina).

Escolha do idioma

Este menu permite-lhe escolher o idioma de apresentação do ecrã entre uma lista definida.

Parâmetros veículo

Este menu permite-lhe activar ou neutralizar determinados equipamentos de condução e de conforto, classificados por categorias:

- "Ajuda à condução":
 - "Travão parking auto.*)" (Travão de estacionamento eléctrico automático; ver capítulo "Condução"),
- "Funcionamento dos limpa-vidros":
 - "**Accionamento do limpa-vidros TR em MARCHA: ON / OFF**" (Limpa-vidros traseiro acoplado com a marcha-atrás; ver capítulo "Visibilidade"),

- "Acesso ao veículo" (ver capítulo "Aberturas"):
 - "**Acção plip: todas as portas / unicamente do condutor**" (Destrancamento selectivo da porta do condutor),
- "**Configuração da iluminação**" (ver capítulo "Visibilidade"):
 - "**Duração da iluminação de acompanhamento: OFF / 15 s / 30 s / 60 s****" (Iluminação de acompanhamento automática),
 - "Luzes direccionais.: ON / OFF" (Iluminação direccional principal / adicional).

Registo dos alertas

Recapitula os alertas activos apresentando sucessivamente as diferentes mensagens que lhes são associadas.

* Consoante o país.

Ecrã a cores 16/9 escamoteável (WIP Com 3D)

Visualizações no ecrã



Consoante o contexto, são apresentadas as seguintes informações:

- hora,
- data,
- altitude,
- a temperatura exterior (o valor visualizado pisca em caso de perigo de gelo),
- as funções áudio,
- as informações do sistema de orientação embarcado;
- ajuda gráfica ao estacionamento,
- o resultado da medida do local de estacionamento disponível,
- as informações do directório e do telefone,
- os menus de configuração do ecrã e do sistema de navegação,

Comandos



A partir da fachada do sistema de navegação:

- ☞ premir a tecla dedicada **"RADIO"**, **"MUSIC"**, **"NAV"**, **"TRAFFIC"**, **"SETUP"** ou **"PHONE"** para aceder ao menu correspondente,
- ☞ rodar o botão rotativo **A** do designador para deslocar a selecção,
- ☞ premir o botão central **B** do designador **"OK"** para validar a selecção, ou



- ☞ premir esta tecla para abandonar a operação em curso e regressar à visualização anterior.

i Para mais detalhes acerca destas aplicações, consulte a rubrica "O áudio e a telemática".

i Para qualquer manipulação do ecrã escamoteável (abertura, fecho, regulação da posição...), consulte o parágrafo "Acesso ao ecrã escamoteável".

Menu "SETUP"

- ☞ Premir a tecla "**SETUP**" para aceder ao menu "**SETUP**". Permite escolher as seguintes funções:
 - "Línguas e funções vocais"
 - "Data e hora",
 - "Visualização",
 - "Unidades",
 - "Parâmetros sistema".

Línguas e funções vocais

Este menu permite:

- escolher a língua de visualização,
- escolher os parâmetros do reconhecimento vocal (activação/neutralização, conselhos de utilização, aprendizagem pessoal da voz, etc.),
- regular o volume da síntese vocal.

Data e hora

- ☞ Premir a tecla "**SETUP**".
- ☞ Seleccionar "Configuração de visualização" e validar.
- ☞ Seleccionar "Ajustar a data e a hora" e validar

Seleccionar "Sincronização dos minutos com o GPS" para que a definição dos minutos se faça automaticamente com a recepção do satélite.

- ☞ Seleccionar o parâmetro a modificar.
Validar premindo "OK", depois modificar o parâmetro e validar novamente
- ☞ Definir os parâmetros um por um.
- ☞ Seleccionar "OK" no ecrã depois de validar para registar a definição.

Visualização

Este menu permite regular a luminosidade do ecrã, a harmonia de cor do ecrã e a cor do mapa (modo dia/noite ou automático).

Unidades

Este menu permite escolher as unidades: temperatura (°C ou °F) e consumos (km/l, l/100, ou mpg).

Parâmetros sistema

Este menu permite restaurar a configuração de fábrica, visualizar a versão do software e activar os textos contínuos.



Por razões de segurança, a configuração do ecrã multifunções pelo condutor deve ser feita imperativamente com o veículo parado.

Acesso ao ecrã escamoteável

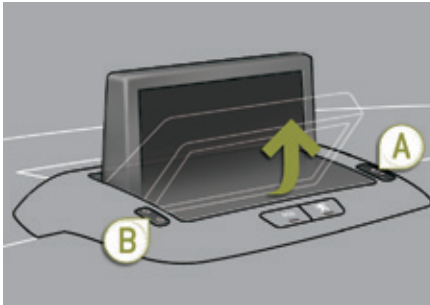

O ecrã abre-se automaticamente quando se liga a ignição. Fecha-se automaticamente três segundos depois de desligar a ignição, se o sistema áudio e telemática estiver desligado.

A qualquer momento, com a ignição ligada, pode fechar ou abrir o ecrã com a ajuda do comando **A**.

- Premir o botão **A**: o ecrã escamotear-se-á.
- Para abrir novamente o ecrã, carregar novamente no botão **A**.

- i** Se o ecrã tiver sido fechado, este abre-se automaticamente:
- ao ligar o sistema de áudio e navegação (excepto se houve fecho manual enquanto o sistema estava em funcionamento),
 - aquando de uma chamada telefónica,
 - aquando da emissão de um comando vocal,
 - ao receber uma mensagem de alerta associada ao avisador STOP (WIP Nav+).

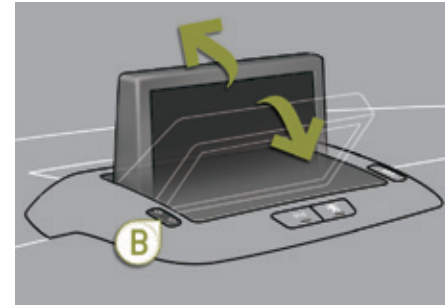

Regulação da inclinação do ecrã

Pode ajustar a inclinação do ecrã numa das quatro posições pré-definidas, premindo sucessivamente a parte da frente ou a parte de trás do comando **B**. A posição do ecrã é memorizada aquando do seu fecho.

Computador de bordo

Sistema que nos fornece informações sobre o trajecto em curso (autonomia, consumo...).

Ecrã monocromático A



Visualização dos dados

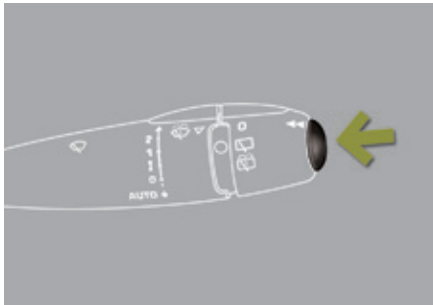

☞ Prima o botão situado na extremidade do **comando do limpa-vidros**, para visualizar sucessivamente os diferentes dados do computador de bordo.

Os dados do computador de bordo são os seguintes:

- a autonomia,



- o consumo instantâneo,



- a distância percorrida,



- o consumo médio,



- a velocidade média.



☞ Na próxima pressão, regressará à visualização corrente.

Reposição a zero

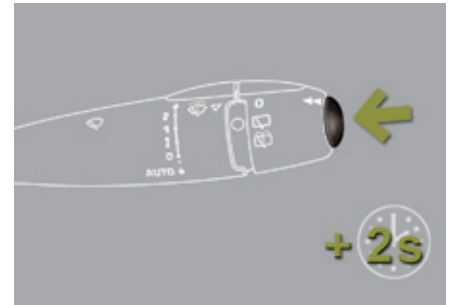

☞ Prima durante mais de dois segundos o comando para repor a zero a distância percorrida, o consumo e a velocidade média.

Computador de bordo

Sistema que lhe fornece informações instantâneas acerca do percurso efectuado (autonomia, consumo...).

Ecrã monocromático C



Ecrã a cores 16/9



Ecrã do quadro de bordo



Visualização dos dados

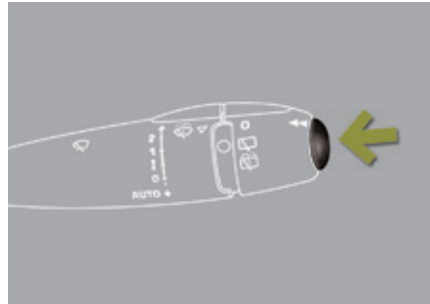

No ecrã C ou no ecrã a cores

- ☞ Premir o botão, situado na extremidade do **comando do limpa-vidros**, para visualizar sucessivamente os diferentes separadores do computador de bordo.

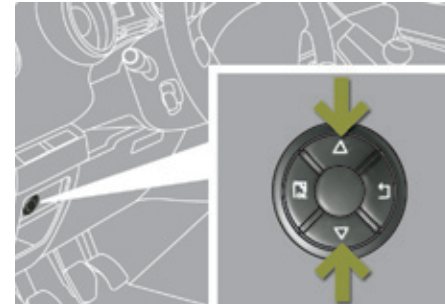

Consoante o equipamento do veículo, as informações do computador de bordo surgem no ecrã multifunções ou no ecrã do quadro de bordo.

No ecrã do quadro de bordo

- ☞ Premir as setas para cima e para baixo do designador para visualizar sucessivamente os diferentes separadores do computador de bordo.



- O separador das informações instantâneas com:

- a autonomia,
- o consumo instantâneo,
- a restante distância a percorrer,



- O separador do percurso "1" com:

- a distância percorrida,
- o consumo médio,
- a velocidade média, para o primeiro percurso.



- O separador do percurso "2" com:

- a distância percorrida,
- o consumo médio,
- a velocidade média, para o segundo percurso.

- ☞ Ao premir novamente, surge um ecrã preto. Uma nova pressão reenvia-o para a visualização corrente.

Reposição a zeros do percurso

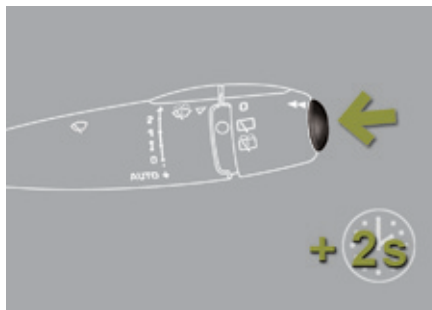

Com o ecrã C ou o ecrã a cores

- ☞ Assim que o percurso desejado for visualizado, premir mais de dois segundos no comando.

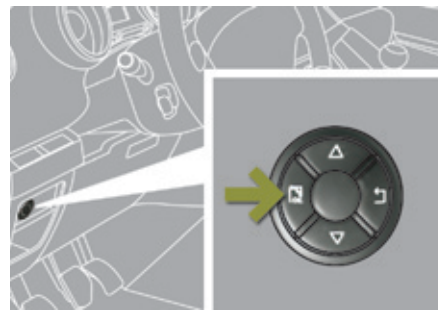

Com o ecrã do quadro de bordo

- ☞ Quando o percurso pretendido for visualizado, premir por mais de dois segundos a tecla "OK" do designador. Os percursos "1" e "2" são independentes e de utilização idêntica. O percurso "1" permite efectuar, por exemplo, cálculos diários, e o percurso "2" cálculos mensais.

Computador de bordo, algumas definições



Autonomia

(km ou milhas)
Número de quilómetros

que ainda podem ser percorridos com o combustível que resta no depósito (em função do consumo médio dos últimos quilómetros percorridos).

i Este valor pode variar no seguimento de uma alteração da condução ou do relevo, ocasionando uma variação considerável do consumo instantâneo.

Quando a autonomia é inferior a 30 km, são apresentados traços. Mediante um complemento de combustível de pelo menos 5 litros, a autonomia é calculada de novo e é apresentada se ultrapassar os 100 km.

! Se os traços se mantiverem apresentados durante muito tempo em vez dos algarismos, contactar a rede PEUGEOT ou uma oficina qualificada.



Consumo instantâneo

(l/100km ou km/l ou mpg)
Calculado desde os últimos segundos percorridos.

i Esta função apenas é apresentada a partir de 30 km/h.



Consumo médio

(l/100km ou km/l ou mpg)
Calculado desde a última reposição a zeros dos dados do percurso.



Distância percorrida

(km ou milhas)
Calculada desde a última reposição a zeros dos dados do percurso.



Velocidade média

(km/h ou mph)
Calculada desde a última reposição a zeros dos dados do percurso.



Distância restante a percorrer

(km ou milhas)

Trata-se da distância que falta percorrer até ao destino final. Esta distância é calculada instantaneamente pelo sistema de navegação caso se active um comando ou este seja introduzido pelo utilizador.

Se a distância não for indicada, são apresentados traços em vez de algarismos.



Contador de tempo do Stop & Start

(minutos/segundos ou horas/minutos)

Se o seu veículo se encontrar equipado com Stop & Start, um contador de tempo acumula as durações de entrada em modo STOP durante o trajecto.

É reposto a zeros cada vez que a ignição é ligada com a chave.

Chave com telecomando

Sistema que permite a abertura ou o fecho centralizado do veículo através da fechadura ou à distância. Este sistema assegura igualmente a localização e o arranque do veículo, bem como uma protecção contra o roubo.

Abertura do veículo



Desdobrar a chave



- ☞ Premir este botão para desdobrar a chave.

Destrancar totalmente com o telecomando



- ☞ Premir o cadeado aberto para destrancar o veículo.

Destrancar totalmente com a chave

- ☞ Rodar a chave para a frente na fechadura da porta do condutor para destrancar o veículo.

Destrancamento selectivo com o telecomando



- ☞ Premir uma vez o cadeado aberto para destrancar apenas a porta do condutor.
- ☞ Premir uma segunda vez o cadeado aberto para destrancar as outras portas e a mala.

Destrancamento selectivo com a chave

- ☞ Rodar a chave uma primeira vez para a esquerda na fechadura da porta do condutor para destrancar apenas a porta do condutor.
- ☞ Rodar a chave uma segunda vez para a esquerda na fechadura da porta do condutor para destrancar as outras portas e a mala.

i O destrancamento selectivo está apenas disponível nas versões equipadas com supertrancamento.



A definição de destrancamento total ou selectivo efectua-se através do menu de configuração do veículo.

Por predefinição, o destrancamento total está activado.

i As luzes de mudança de direcção acendem-se de forma intermitente durante alguns segundos. Em função da versão do seu veículo, os retrovisores exteriores abrem-se, a iluminação de acolhimento activa-se e o alarme desactiva-se.

Trancar o veículo

Trancamento simples com o telecomando



- ☞ Prima o cadeado fechado para trancar totalmente o veículo.

- ☞ Prima durante mais de dois segundos o cadeado fechado para também fechar automaticamente os vidros (consoante a versão).

Trancamento simples com a chave

- ☞ Rode a chave para a direita na fechadura da porta do lado do condutor para trancar totalmente o veículo.

i As luzes de mudança de direcção acendem durante alguns segundos. Consoante a versão, os retrovisores exteriores são rebatem-se e o alarme é activado.

i Se uma porta ou a mala não estiverem correctamente fechadas, o trancamento não se efectuará. Não obstante, o alarme (se6 o houver) é activado após cerca de 45 segundos. Em caso de destrancamento involuntário e na ausência de qualquer acção em relação às portas ou à mala, o veículo voltará a trancar-se automaticamente após cerca de trinta segundos. Caso o alarme tenha sido previamente activado, não será reactivado automaticamente.

i O rebatimento e a abertura dos retrovisores exteriores com o telecomando podem ser neutralizados pela rede PEUGEOT ou por uma oficina qualificada.

Supertrancamento com o telecomando



- ☞ Premir o cadeado fechado para trancar totalmente o veículo ou premir durante mais de dois segundos o cadeado fechado para também fechar automaticamente os vidros (consoante versão).

- ☞ No espaço de cinco segundos, premir novamente o aloquete fechado para supertrancar o veículo.

Supertrancamento com a chave

- ☞ Rodar a chave para a direita na fechadura da porta do lado do condutor para trancar totalmente o veículo e mantê-la durante dois segundos para também fechar automaticamente os vidros (consoante a versão).
- ☞ No espaço de cinco segundos, rodar novamente a chave para a direita para supertrancar o veículo.

O supertrancamento é assinalado pelo acendimento fixo das luzes de mudança de direcção durante cerca de dois segundos. Ao mesmo tempo, consoante a versão, os retrovisores exteriores são recolhidos.



O supertrancamento torna inoperantes os comandos exteriores e interiores das portas. Do mesmo modo, neutraliza o botão do comando centralizado manual. Nunca deixar alguém no interior do veículo quando o mesmo estiver supertrancado.

Dobrar a chave

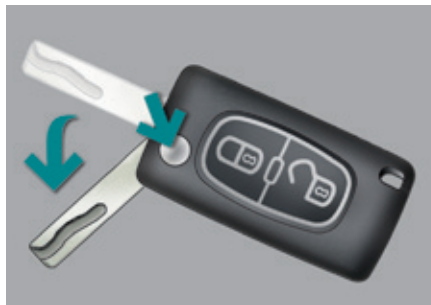

- ☞ Prima previamente este botão para dobrar a chave.



Se não pressionar o botão quando dobrar a chave, poderá danificar o mecanismo.

Localização do veículo



- ☞ Premir o cadeado fechado para localizar o seu veículo, trancado, num parque de estacionamento.

Isto é assinalado pelo acender das luzes de mudança de direcção durante alguns segundos.

Problema de telecomando

Após ter desligado a bateria, de uma substituição de pilha ou em caso de mau funcionamento do telecomando, já não poderá abrir, fechar ou localizar o seu veículo.

- ☞ Numa primeira fase, utilize a chave na fechadura para abrir ou fechar o veículo.
- ☞ Numa segunda fase, reinicialize o telecomando.

Reinicialização

- ☞ Desligue a ignição.
- ☞ Coloque a chave na posição **2 (Ignição)**.
- ☞ Prima imediatamente no cadeado fechado durante alguns segundos.
- ☞ Desligue a ignição e retire a chave do contactor.

O telecomando fica completamente operacional.



Se o problema persistir, consulte rapidamente a rede PEUGEOT.

Substituição da pilha

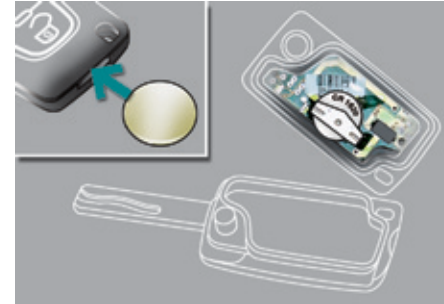

Pilha ref.: CR1620 / 3 voltes.



No caso de pilha gasta, é advertido pelo acendimento desta luz avisadora, um sinal sonoro e uma mensagem.

- ☞ Desencaixe a caixa com uma moeda ao nível do entalhe.
- ☞ Faça deslizar a pilha gasta do seu lugar.
- ☞ Faça deslizar a nova pilha para o seu lugar, respeitando o sentido de origem.
- ☞ Encaixe a caixa.
- ☞ Reinicialize o telecomando.

! Perda das chaves

Dirija-se à rede PEUGEOT com o Certificado de Matrícula do veículo e o seu documento de identificação e, se possível, a etiqueta com os códigos das chaves.

A rede PEUGEOT poderá solicitar o código chave e o código transpondeur para encomendar uma nova chave.

Telecomando

O telecomando de alta frequência é um sistema sensível; não o manipular nos bolsos pois arrisca-se a destrancar o veículo inadvertidamente.

Evite manusear os botões do seu telecomando fora do alcance e da visão do veículo. Pode torná-lo inoperante. Seria então necessário proceder a uma nova reinicialização.

Nenhum telecomando poderá funcionar enquanto a chave estiver inserida no contactor, mesmo com a ignição desligada, excepto para a reinicialização.

Fechar o veículo

Circular com as portas trancadas pode dificultar o acesso dos socorros ao habitáculo em caso de emergência.

Por medida de segurança, nunca deixe crianças sozinhas dentro do veículo, excepto por uma muito curta duração.

De qualquer modo, deve retirar imperativamente a chave do contactor quando sair do veículo.

Protecção anti-roubo

Não faça nenhuma modificação no sistema anti-arranque electrónico, isso pode ocasionar maus funcionamentos.

Aquando da compra de um veículo de ocasião

Solicite a verificação do acasalamento de todas as chaves em sua posse pela rede PEUGEOT para ter a certeza de que as mesmas são as únicas que permitem o acesso e o arranque do seu veículo.



Não deitar para o lixo as pilhas do telecomando pois elas contêm metais nocivos para o meio ambiente. Entregue-as num ponto de colecta homologado.

Alarme

Sistema de protecção e de dissuasão contra o roubo do seu veículo. Assegura dois tipos de protecção perimétrica e volumétrica, bem como uma zona anti-intrusão.

Protecção perimétrica

O sistema gere a abertura do veículo.

O alarme dispara se alguém tentar entrar no veículo forçando uma porta, a mala ou o capot.

Protecção volumétrica

O sistema gere a variação do volume no habitáculo.

O alarme dispara se alguém quebrar um vidro ou se movimentar no interior do veículo. Para deixar um animal no veículo ou um vidro entreaberto, neutralize a protecção volumétrica.

Função anti-intrusão

O sistema gere a neutralização dos seus componentes.

O alarme dispara se alguém tentar desligar os fios do avisador sonoro, o comando central ou a bateria.

! Não modifique o sistema de alarme, esta operação poderia provocar problemas de funcionamento.

Fecho do veículo com alarme total

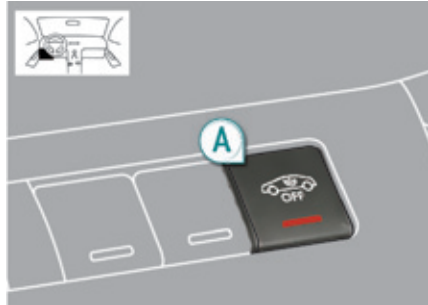

Activação

- ☞ Desligue a ignição e saia do veículo.
- ☞ Tranque ou supertranque o veículo através do botão de trancamento do telecomando.

O alarme está activado; a luz avisadora do botão **A** acende-se de forma intermitente a cada segundo.

i Se uma abertura (porta, mala, capot, etc.) estiver mal fechada, o veículo não tranca, mas a vigilância perimétrica activa-se após 45 segundos, ao mesmo tempo que a volumétrica.

Desactivação

- ☞ Destranque o veículo com o botão de destrancamento do telecomando.

O alarme é neutralizado; a luz avisadora do botão **A** apaga-se.

i Em caso de trancamento automático do veículo (após um destrancamento involuntário e passados 30 segundos sem abrir uma porta ou a mala), o sistema de vigilância não se reactiva automaticamente. Para o reactivar, é preciso destrancar e trancar novamente o veículo com a chave do telecomando.

Fecho do veículo apenas com o alarme perimétrico

Neutralização da protecção volumétrica

- ☞ Desligue a ignição.
- ☞ Nos dez segundos seguintes, prima o botão **A** até ao acendimento fixo da luz avisadora.
- ☞ Saia do veículo.
- ☞ Tranque ou supertranque o veículo com o botão de trancamento do telecomando.

Apenas o alarme perimétrico permanece activado; a luz avisadora do botão **A** acende-se de forma intermitente a cada segundo.

i Para ser tomada em consideração, esta neutralização deve ser efectuada sempre que a ignição for desligada.

Reactivação da protecção volumétrica

- ☞ Destranque o veículo com o botão de destrancamento do telecomando.
- ☞ Tranque novamente o veículo com o telecomando.

O alarme é novamente activado com as duas protecções; a luz avisadora do botão **A** apaga-se.

Accionamento

É assinalado pelo avisador sonoro e pelo acendimento intermitente das luzes de mudança de direcção durante cerca de trinta segundos.

Após o seu accionamento, o alarme fica novamente operacional.

! Se o alarme funcionar dez vezes consecutivas, à décima primeira vez tornar-se-á inactivo.
Se a luz avisadora do botão **A** acender-se de forma intermitente rápida, isso significa que o alarme tocou durante a sua ausência. Ao ligar a ignição, essa luz pára imediatamente.
Para evitar que o alarme entre em funcionamento, aquando da lavagem do seu veículo, tranque-o com a chave na fechadura da porta do condutor. Não active o alarme antes de desligar a bateria, caso contrário a sirene irá tocar.

Avaria do telecomando

- ☞ Destranque o veículo com a chave na fechadura da porta do condutor.
- ☞ Abra a porta; o alarme entra em funcionamento.
- ☞ Ligue a ignição; o alarme pára.

Fecho do veículo sem activar o alarme

- ☞ Tranque ou supertranque o veículo com a chave na fechadura da porta do condutor.
- As luzes indicadoras de direcção não acendem.

Problema de funcionamento

Ao ligar a ignição, o acendimento da luz avisadora do botão **A** durante dez segundos indica um defeito na sirene.

Solicite a verificação na rede PEUGEOT ou numa oficina qualificada.

Funcionamento automático*

Consoante a legislação em vigor no seu país, pode verificar-se um dos seguintes casos:

- 45 segundos após o trancamento do veículo com o telecomando, o alarme activa-se, seja qual for o estado das portas e da mala.
- 2 minutos após o fecho da última porta ou da mala, o alarme activa-se.
 - ☞ Para evitar que o alarme entre em funcionamento ao entrar no veículo, prima previamente o botão de destrancamento do telecomando.

* Consoante o destino.

Elevadores dos vidros

Sistema destinado a abrir ou fechar um vidro de forma manual ou automática. Equipado com um sistema de protecção em caso de entalamento e de um sistema de neutralização em caso de utilização incorrecta dos comandos traseiros.

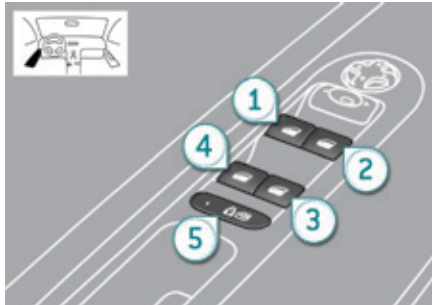

1. Condutor
2. Passageiro
3. Traseiro direito
4. Traseiro esquerdo
5. Neutralização dos elevadores dos vidros e das portas traseiras.

Elevadores dos vidros eléctricos sequenciais

Modo manual

- ☞ Premir o comando ou puxá-lo, sem ultrapassar o ponto de resistência. O vidro pára quando se solta o comando.

Modo automático

- ☞ Premir o comando ou puxá-lo, para além do ponto de resistência. O vidro abre-se ou fecha-se completamente quando se solta o comando.
- ☞ Uma nova pressão pára o movimento do vidro.

i Os comandos dos elevadores dos vidros estão sempre operacionais durante cerca de 45 segundos após desligar a ignição ou até ao trancamento do veículo após a abertura de uma das portas dianteiras. Em caso de impossibilidade de manobrar o vidro do lado do passageiro a partir da placa de comando da porta do condutor, realizar a operação a partir da porta do passageiro em questão e inversamente.

! Para evitar a deterioração dos motores dos elevadores dos vidros, após cerca de dez movimentos consecutivos de abertura/fecho completos do vidro, desencadeia-se uma protecção. De seguida, dispõe de cerca de um minuto para fechar o vidro. Uma vez fechado, os comandos estarão de novo disponíveis após cerca de 40 minutos.

Anti-entalamento

Quando o vidro sobe e se depara com um obstáculo, pára e desce parcialmente.

- i** Em caso de fecho impossível do vidro (por exemplo, em caso de gelo), logo após a inversão:
- ☞ Premir e manter o comando até a abertura completa.
 - ☞ Puxar logo de seguida e manter até ao fecho.
 - ☞ Manter o comando durante cerca de um segundo após o fecho.

Durante estas operações, a função anti-entalamento permanece não operacional.

Reinicialização

Em caso de ausência de movimento automático de um vidro na subida ou após ter voltado a ligar a bateria, deverá reinicializar a função anti-entramento.

Para cada um dos vidros:

- ☞ Puxar o comando até à paragem do vidro.
- ☞ Soltar o comando e puxá-lo novamente, repetir as operações até ao fecho completo.
- ☞ Manter o comando durante cerca de um segundo após o fecho.
- ☞ Premir o comando para fazer descer automaticamente o vidro até à posição baixa.
- ☞ Quando o vidro estiver numa posição baixa, premir de novo o comando durante cerca de um segundo.

Durante estas operações, a função anti-entramento permanece não operacional.

Neutralização dos elevadores dos vidros e das portas traseiras



- ☞ Por uma questão de segurança das crianças, ignição ligada, premir o comando 5 para neutralizar os comandos dos elevadores dos vidros traseiros, independentemente da respectiva posição.

É possível efectuar abertura das portas a partir do exterior e a utilização dos elevadores eléctricos de vidros traseiros a partir do lado do condutor.

i Luz avisadora acesa, os comandos traseiros estão neutralizados.
Luz avisadora apagada, os comandos traseiros estão activados.

! Este comando neutraliza igualmente os comandos interiores das portas traseiras; consulte a rubrica "Segurança das crianças".

! Qualquer outro estado da luz avisadora revela uma falha da segurança eléctrica das crianças. Solicite a verificação pela rede PEUGEOT ou por uma oficina qualificada.

Retirar sempre a chave da ignição quando sair do veículo, mesmo que seja por pouco tempo.

Em caso de entalamento aquando da manipulação dos elevadores dos vidros, é necessário inverter o movimento do vidro. Para isso, premir o respectivo comando.

Quando o condutor acciona os comandos dos elevadores dos vidros dos passageiros, deve certificar-se de que nada nem ninguém impeça o fecho correto dos vidros.

O condutor deve certificar-se de que os passageiros utilizam correctamente os elevadores dos vidros.

Ter particular atenção com as crianças durante a utilização dos vidros.

Portas

Abertura

A partir do exterior

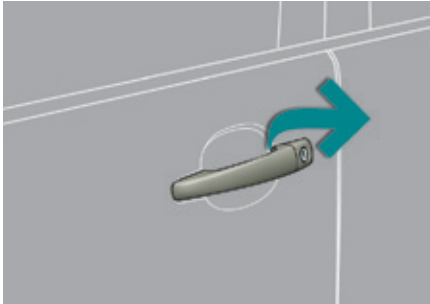

- ☞ Após o destrancamento total do veículo com o telecomando ou com a chave, puxe a pega da porta.

Do interior



- ☞ Puxar o comando da porta (dianteira ou traseira) para abrir a porta; deste modo destranca-se completamente o veículo.

! Quando o veículo estiver supertrancado, os comandos interiores das portas estarão inativos.

Fecho

Quando uma porta ou a mala está mal fechada:



- **Motor em funcionamento**, a luz avisadora acende-se, acompanhada por uma mensagem no ecrã multifunções durante alguns segundos,
- **Veículo em andamento** (velocidade superior a 10 km/h), a luz avisadora acende-se, acompanhada por um sinal sonoro e por uma mensagem durante alguns segundos.

Comando de trancamento centralizado

Sistema para trancar ou destrancar manual e completamente as portas a partir do interior.

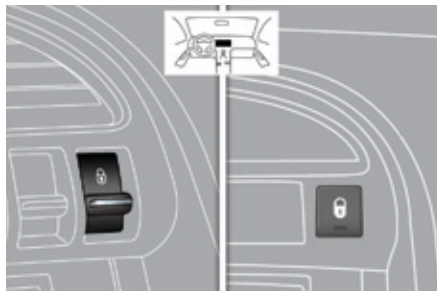

Trancamento

☞ Premir o botão para trancar o veículo.
A luz avisadora do botão acende-se.

i Se uma das portas estiver aberta, o trancamento centralizado a partir do interior não se efectuará.

Destrancamento

☞ Premir de novo o botão para destrancar o veículo.
A luz avisadora do botão apaga-se.

No caso de trancamento/ supertrancamento a partir do exterior

Se o veículo estiver trancado ou supertrancado a partir do exterior, a luz avisadora vermelha pisca e o botão fica inoperante.

- ☞ Após um trancamento simples, puxe o comando interior da porta para destrancar o veículo.
- ☞ Após um supertrancamento, utilize necessariamente o telecomando ou a chave para destrancar o veículo.

Comando centralizado automático

Sistema para trancar ou destrancar automática e completamente as portas e a mala em movimento.
Pode activar ou neutralizar esta função.

Activação



☞ Premir durante mais de dois segundos este botão.

! Surge uma mensagem de confirmação, acompanhada por um sinal sonoro.

Neutralização

- ☞ Premir de novo durante mais de dois segundos este botão.

Surge uma mensagem de confirmação, acompanhada por um sinal sonoro.

Trancamento automático

A velocidades superiores a 10 km/h, as portas e a mala trancam-se automaticamente.

Se uma das portas estiver aberta, o trancamento centralizado automático não se efectua.

Se a mala estiver aberta, o trancamento centralizado automático das portas é activado.

Destrancamento

- ☞ Acima de 10 km/h, premir este botão para destrancar momentaneamente as portas e a mala.

i Em caso de colisão, as portas destrancam-se automaticamente.

Comando de emergência

Dispositivo que permite trancar e destrancar mecanicamente as portas em caso de problema de funcionamento do sistema de trancamento centralizado ou de avaria da bateria.

Trancamento da porta do condutor

- ☞ Insira a chave na fechadura da porta e, em seguida, rode-a para trás.

Poderá, igualmente, aplicar o procedimento descrito para as portas do passageiro.

Destrancamento da porta do condutor

- ☞ Insira a chave na fechadura da porta e, em seguida, rode-a para a frente.

Trancamento das portas dos passageiros dianteiro e traseiro



- ☞ Abra as portas.
- ☞ Nas portas traseiras, verifique que a segurança para crianças não se encontra activada (ver rubrica correspondente).
- ☞ Retire o obturador preto, situado na porta, através da chave.
- ☞ Insira a chave sem forçar na cavidade e, em seguida, sem rodar, desloque lateralmente o trinco para o interior da porta.
- ☞ Retire a chave e instale novamente o obturador.
- ☞ Feche as portas e verifique o trancamento correcto do veículo a partir do exterior.

Destrancamento das portas dos passageiros dianteiros e traseiros

- ☞ Puxe o comando interior de abertura da porta.

Mala

Abertura

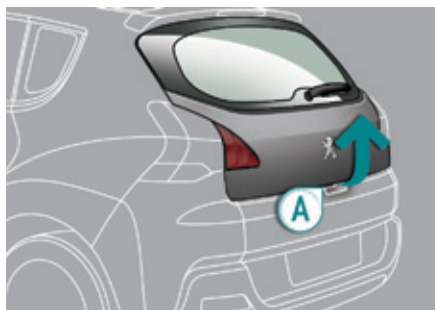

- ☞ Após destrancar o veículo com o telecomando ou com a chave, premir a pega **A** e levantar a tampa da mala.

Fecho

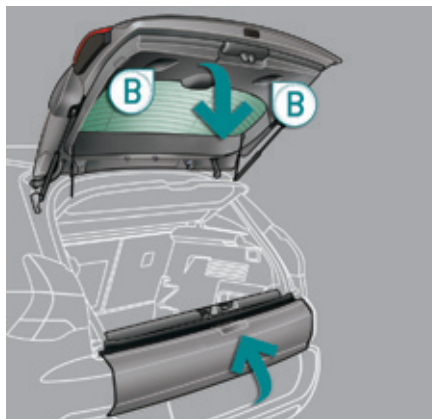

- ☞ Feche a tampa inferior.
- ☞ Puxar a pega **B** para baixo para acompanhar a tampa da mala.

Tampa traseira inferior

Abertura

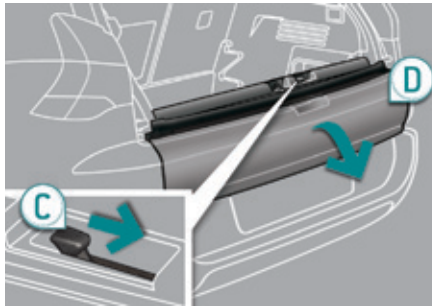

- ☞ Empurrar a pega **C** para a direita e bascular cuidadosamente a tampa **D**.

Fecho

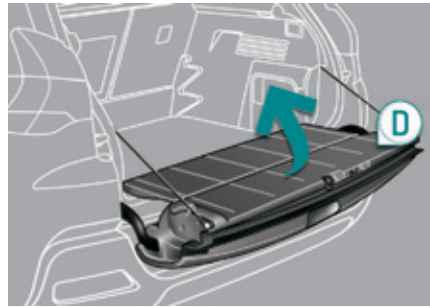

- ☞ Levantar a tampa **D**, empurrar firmemente para fechar e verificar se está bem fechada.

! Antes de abrir a mala, certificar-se de que não se encontra nada nem ninguém no respectivo raio de abertura. Por razões de segurança, de funcionamento e de regulação, não conduzir com a mala e a tampa inferior abertas.

Caso a bateria esteja desligada, não é possível abrir a mala.

Não exercer peso sobre a tampa inferior e não a submeter a choques violentos, pois existe o risco de a danificar.

Fechar sempre a tampa inferior e verificar o fecho correcto antes de fechar a mala.

Aquando da manobra de fecho da tampa inferior, certificar-se de que ninguém nem qualquer objecto se encontrem nas proximidades dos elementos móveis para evitar correr riscos de ferimentos e danos.

! Não abrir a tampa inferior quando estiver instalado um dispositivo de atrelagem.

! Peso máximo autorizado na tampa inferior aberta: **200 kg**.

Aquecimento e Ventilação

Sistema para criar e manter boas condições de conforto e de visibilidade no habitáculo do veículo.

Entrada de ar

O ar que circula no habitáculo é filtrado e provém, quer do exterior através da grelha situada na base do pára-brisas, quer do interior em recirculação de ar.

Comandos

O ar que entra segue diferentes vias em função dos comandos seleccionados pelo condutor, o passageiro dianteiro ou os passageiros traseiros, consoante o nível de equipamento. O comando de temperatura permite obter o nível de conforto desejado misturando o ar dos diferentes circuitos.

O comando de distribuição do ar permite escolher os pontos de difusão do ar no habitáculo, através da combinação das teclas associadas.

O comando de fluxo de ar permite aumentar ou diminuir a velocidade de insuflação do ventilador.

Estes comandos estão agrupados no painel **A** da consola central.

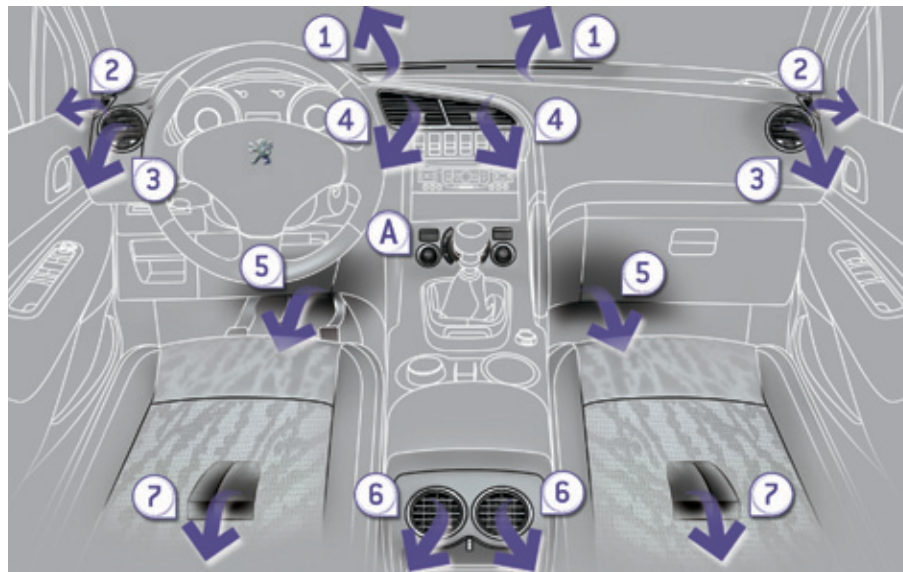

Difusão do ar

1. Bocais de descongelamento ou de desembaciamento do pára-brisas.
2. Bocais de descongelamento ou de desembaciamento dos vidros laterais dianteiros.
3. Ventiladores laterais obturáveis e orientáveis.
4. Ventiladores centrais obturáveis e orientáveis.
5. Saídas de ar aos pés dos passageiros dianteiros.
6. Ventiladores obturáveis e orientáveis para os passageiros nos bancos traseiros.
7. Saídas de ar aos pés dos passageiros traseiros.

i Conselhos para a ventilação e o ar condicionado

Para que estes sistemas sejam plenamente eficazes, respeite as regras de utilização e de manutenção seguintes:

- ☞ Se após uma paragem prolongada ao sol, a temperatura interior permanecer muito elevada, não hesitar em arejar o habitáculo durante alguns instantes.
Coloque o comando do fluxo de ar a um nível suficiente para assegurar uma boa renovação do ar no habitáculo.
- ☞ Para obter uma distribuição de ar homogénea, zelar em não obstruir as grelhas de entrada de ar exterior situadas na base do pára-brisas, os ventiladores e as saídas de ar, bem como a extracção do ar situado na mala.
- ☞ Privilegie a entrada de ar exterior porque uma utilização prolongada da circulação de ar pode provocar o embaciamento do pára-brisas e dos vidros laterais.
- ☞ Não cobrir o sensor de luminosidade, situado no painel de bordo; este serve à regularização do sistema de ar condicionado.
- ☞ Ponha em funcionamento o sistema de ar condicionado 5 a 10 minutos, uma a duas vezes por mês para o manter em perfeitas condições de funcionamento.
- ☞ Zelar pelo bom estado do filtro do habitáculo e mandar substituir periodicamente os elementos filtrantes. (Consultar o capítulo "Verificações").
Recomendamos que prefira um filtro de habitáculo combinado. Graças ao seu segundo filtro activo específico, ele contribui para a purificação do ar respirado pelos ocupantes e à limpeza do habitáculo (redução dos sintomas alérgicos, dos maus odores e depósitos de gordura).
- ☞ O ar condicionado utiliza a energia do motor aquando do seu funcionamento. Daqui resulta um aumento do consumo do veículo.
Em caso de tracção de uma carga máxima em forte declive com temperatura elevada, o corte do ar condicionado permite recuperar potência motriz e melhorar, portanto, a capacidade de reboque.
A condensação criada pelo ar condicionado provoca, quando parado, um escorrer de água normal sob o veículo.
- ☞ Para assegurar o bom funcionamento do sistema de ar condicionado, recomendamos igualmente que o faça controlar com regularidade.
- ☞ Se o sistema não produzir frio, não o active e contacte uma oficina qualificada ou a rede PEUGEOT.



O sistema de ar condicionado não contém cloro e não representa perigo para a camada de ozono.

Ar condicionado manual



O ar condicionado só funciona com o motor em rotação.

1. Regulação da temperatura



☞ Rodar o manípulo de azul (frio) para vermelho (quente) para regular a temperatura como pretendido.

2. Regulação do débito de ar



☞ Da posição 1 à posição 5, rodar o manípulo para obter um débito de ar suficiente para garantir o nível de conforto.

i ☞ Se colocar o comando de débito de ar na posição 0 (neutralização do sistema), o conforto térmico deixa de ser gerido. Um ligeiro fluxo de ar, devido ao deslocamento do veículo, permanece perceptível.

3. Regulação da repartição do ar



Pára-brisas e vidros laterais.



Pára-brisas, vidros laterais e pés dos ocupantes dianteiros-traseiros.



Pés dos ocupantes, dianteiros-traseiros (os ventiladores fechados permitem obter mais caudal para os pés)



Ventiladores centrais, laterais e traseiros.



A repartição do ar pode ser regulada colocando o manípulo numa posição intermédia.

4. Entrada/recirculação de ar

A entrada de ar exterior permite limitar os riscos de embaciamento do pára-brisas e dos vidros laterais.

A circulação de ar interior permite isolar o habitáculo de odores e de fumos exteriores. Logo que seja possível, repor a entrada de ar exterior para evitar os riscos de degradação da qualidade do ar e de embaciamento.



☞ Premir a tecla para fazer circular o ar interior. Isto é visualizado pelo acendimento da luz avisadora.

☞ Premir novamente a tecla para permitir a entrada de ar exterior. Isto é visualizado pela desconexão da luz avisadora.

Descongelamento - Desembaciamento



As serigrafias na fachada indicam a colocação dos comandos para descongelar ou desembaciar rapidamente o pára-brisas e os vidros laterais:

- ☞ colocar o comando de entrada de ar **4** na posição de "Entrada de ar exterior" (luz avisadora apagada)
- ☞ colocar o manipulô de repartição de ar **3** na posição de "Pára-brisas",
- ☞ colocar o selector de débito de ar **2** na posição 5 (máxima),
- ☞ colocar o selector de temperatura **1** na posição vermelha (quente).

5. Ligar/desligar o ar condicionado



O ar condicionado foi concebido para funcionar eficazmente em todas as estações, com os vidros fechados.

O ar condicionado permite:

- no Verão, baixar a temperatura,
- no Inverno, abaixo dos 3 °C, aumentar a eficácia do desembaciamento.

Ligar

- ☞ Prima a tecla "**A/C**", a luz avisadora da tecla acende-se.

O ar condicionado não funciona quando o botão de regulação do débito de ar **2** se encontrar na posição "**0**".

Para obter ar fresco mais rapidamente, pode-se utilizar a recirculação do ar interior durante alguns instantes. Voltar, depois, à entrada de ar do exterior.

Desligar

- ☞ Prima novamente a tecla "**A/C**", a luz avisadora da tecla apaga-se.

O desligar pode gerar problemas (humidade, embaciamento).

i Com o Stop & Start, enquanto o desembaciamento se encontrar activado, o modo STOP não se encontra disponível.

i O desembaciamento - descongelamento do óculo traseiro só pode funcionar com o motor ligado.

3

Desembaciamento - descongelamento do óculo traseiro



A tecla de comando situa-se na fachada do sistema de ar condicionado.

Ligar

- ☞ Premir esta tecla para descongelar o óculo traseiro e, consoante a versão, os retrovisores exteriores. A luz avisadora associada a esta tecla acende.

Desligar

O descongelamento apaga-se automaticamente para evitar um consumo excessivo de corrente.

- ☞ É possível parar o funcionamento do descongelamento antes da sua extinção automática premindo de novo na tecla. A luz avisadora associada a esta tecla apaga-se.



Desligue o descongelamento do óculo traseiro e dos retrovisores exteriores assim que o julgar necessário, pois um menor consumo de corrente permite uma diminuição do consumo de combustível.

Ar condicionado automático bizona



O ar condicionado só funciona com o motor ligado.

Funcionamento automático

1. Programa automático conforto



- ☞ Prima a tecla **"AUTO"**. A luz avisadora da tecla acende-se.

Recomendamos a utilização deste modo: ele regula automaticamente e de maneira otimizada o conjunto das funções, a temperatura no habitáculo, o débito de ar, a distribuição de ar e recirculação do mesmo, de acordo com o valor de conforto que seleccionou. Este sistema foi previsto para funcionar eficazmente em todas as estações, com os vidros fechados.

i Com o motor frio, para evitar uma grande difusão de ar frio, o débito de ar só atingirá o seu valor otimizado progressivamente. Com o tempo frio, dá primazia à difusão de ar quente unicamente para o pára-brisas, os vidros laterais e os pés dos passageiros.

2-3. Regulação do lado do condutor-passageiro



O condutor e o passageiro dianteiro podem regular separadamente a temperatura consoante as suas conveniências.

O valor indicado no ecrã corresponde a um nível de conforto e não a uma temperatura em graus Celsius ou Fahrenheit.

- ☞ Rode o comando **2** ou **3** para a esquerda ou para a direita para, respectivamente, diminuir ou aumentar este valor.

Um ajuste em redor do valor 21 permite obter um conforto ideal. Todavia, consoante a sua necessidade, um ajuste entre 18 e 24 é habitual.

Para um conforto otimizado, preconiza-se evitar uma diferença de ajuste esquerda/direita superior a 3.

i Ao entrar no veículo, se a temperatura interior for muito mais fria ou mais quente que o valor de conforto, não é útil modificar o valor apresentado para atingir, mais rapidamente, o conforto desejado. O sistema compensa automaticamente e o mais rapidamente possível a diferença de temperatura.

4. Programa automático visibilidade



Para desembaciar ou descongelar rapidamente o pára-brisas e os vidros laterais (humidade, passageiros numerosos, gelo...), o programa automático de conforto pode ser insuficiente.

- ☞ Selecciona, então, o programa automático de visibilidade.

O sistema gere automaticamente o ar condicionado, o débito de ar, a entrada de ar e distribui a ventilação de forma ideal para o pára-brisas e vidros laterais.

- ☞ Para o interromper o seu funcionamento, prima novamente a tecla **"visibilidade"** ou a tecla **"AUTO"**, a luz avisadora da tecla apaga-se ou a da tecla **"AUTO"** acende-se.

Funcionamento manual

Se assim pretender, é possível fazer uma escolha diferente da que é proposta pelo sistema, modificando a regulação. As outras funções continuarão a ser geridas automaticamente.

☞ Uma pressão na tecla **AUTO** permite regressar ao funcionamento automático.

i Para arrefecer ou aquecer ao máximo o habitáculo, é possível ultrapassar os valores mínimos de 14 ou máximo de 28.

☞ Rode o manípulo **2** ou **3** para a esquerda até aparecer "**LO**" (low) ou para a direita, até apresentar "**HI**" (high).

i Com o Stop & Start, enquanto o desembaçamento se encontrar activado, o modo STOP não se encontra disponível.

5. Ligar/Desligar o ar condicionado



☞ Uma pressão nesta tecla permite desligar o ar condicionado.

A interrupção pode gerar inconvenientes (humidade, embaciamento).

☞ Prima novamente esta tecla para regressar ao funcionamento automático do ar condicionado. A luz avisadora da tecla "**A/C**" acende-se.

Para obter ar fresco mais rapidamente, pode utilizar a recirculação de ar do interior durante alguns instantes. Depois, comute para entrada de ar do exterior.

No Inverno, recomendamos-lhe que feche os difusores traseiros.

6. Regulação da distribuição do ar



☞ Pressões sucessivas numa ou em várias teclas permitem dirigir o fluxo de ar para:

- o pára-brisas e os vidros laterais (desembaciamento ou descongelamento),
- o pára-brisas, os vidros laterais e os ventiladores,
- o pára-brisas, os vidros laterais, os ventiladores e a zona dos pés dos passageiros,
- os ventiladores e a zona dos pés dos passageiros,
- os ventiladores,
- a zona dos pés dos passageiros,
- o pára-brisas, os vidros laterais e a zona dos pés dos passageiros.

7. Ajuste do débito de ar



☞ Rode o manípulo para a esquerda para diminuir o fluxo de ar ou para a direita para o aumentar.

As luzes avisadoras do fluxo de ar, entre as duas hélices, acendem-se progressivamente em função do valor pedido.

8. Recirculação de ar



☞ Uma pressão nesta tecla para fazer recircular o ar interior. A luz avisadora da tecla correspondente ao modo acende.



- Fecho/entrada de ar (modo automático). Carregue nesta tecla e a luz avisador acende.



- Fecho forçado de entrada de ar (modo manual). Carregue nesta tecla para fazer circular o ar interior; a luz avisadora acende.

A recirculação do ar permite isolar o habitáculo dos cheiros e fumos exteriores.

☞ Quando possível, prima a tecla "Auto" para permitir a entrada de ar exterior e evitar o embaciamento.

9. Monozona/Bizona



☞ Prima esta tecla para igualar o valor de conforto do lado do passageiro com o lado do condutor (monozone). A luz avisadora da tecla acende-se.

Neutralização/reactivação do sistema

☞ Rode o manípulo do débito de ar para a esquerda até que todas as luzes avisadoras se apaguem.

Esta acção neutraliza todas as funções do sistema

O conforto térmico deixa de ser assegurado.

Um ligeiro fluxo de ar, devido ao movimento do veículo, permanece todavia perceptível

☞ Rode o manípulo do débito de ar para a direita ou prima a tecla "**AUTO**" para reactivar o sistema com os valores precedendo a neutralização.



Evite conduzir durante muito tempo com o sistema neutralizado.

Bancos dianteiros com regulações manuais

Banco composto por um assento, costas e um encosto de cabeça reguláveis para adaptar a posição de acordo com as melhores condições de condução e conforto.

Longitudinal

- ☞ Eleve o comando e faça deslizar o banco para a frente ou para trás.



Altura

- ☞ Puxe o comando para cima para subir ou empurre-o para baixo para descer, as vezes necessárias até obter a posição pretendida.

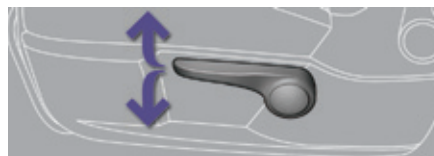

Inclinação das costas

- ☞ Empurre o comando para trás.



! Antes de proceder a uma manobra de recuo do banco, verifique que nenhum objecto ou pessoa impede o curso do banco para trás, para evitar riscos de entalamento ou de bloqueio do banco associados à presença de objectos situados na superfície inferior, por trás do banco, ou de passageiros traseiros. Em caso de bloqueio, interrompa imediatamente a manobra.

Banco do condutor com regulações eléctricas

Banco composto por um assento, costas e um encosto de cabeça reguláveis para adaptar a posição de acordo com as melhores condições de condução e conforto.

Longitudinal

- ☞ Empurrar o comando para a frente ou para trás para fazer deslizar o banco.

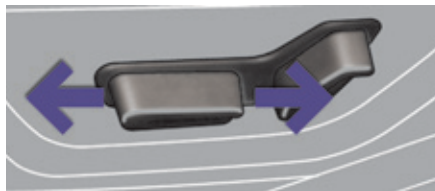

Altura e inclinação do assento

- ☞ Inclinarem a parte traseira do comando para cima ou para baixo para obter a altura pretendida.
- ☞ Inclinarem a parte dianteira do comando para cima ou para baixo para obter a inclinação pretendida.

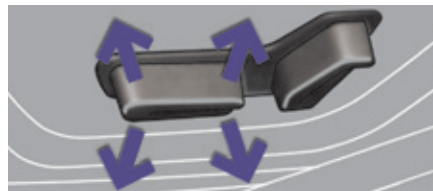

Inclinação das costas

- ☞ Inclinarem o comando para a frente ou para trás para regular a inclinação das costas.



3

i As funções eléctricas do banco do condutor são activas por cerca de um minuto após a abertura da porta dianteira. São neutralizadas durante cerca de um minuto após desligar a ignição e no modo economia. Para as reactivar, ligar a ignição.

! Antes de proceder a uma manobra de recuo do banco, verifique que nenhum objecto ou pessoa impede o curso do banco para trás, para evitar riscos de entalamento ou de bloqueio do banco associados à presença de objectos situados na superfície inferior, por trás do banco, ou de passageiros traseiros. Em caso de bloqueio, interrompa imediatamente a manobra.

Regulação em altura e em inclinação do encosto de cabeça

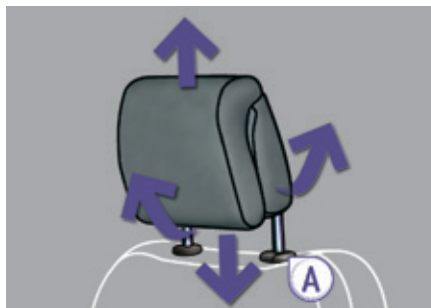

- ☞ Para o fazer subir, retirá-lo simultaneamente para a frente e para cima.
- ☞ Para o retirar, premir o pino **A** e puxá-lo para cima.
- ☞ Para o voltar a colocar no lugar, colocar as hastes do encosto de cabeça nos orifícios encaixando bem no eixo das costas do banco.
- ☞ Para o fazer descer, premir simultaneamente o pino **A** e o encosto de cabeça.
- ☞ Para o inclinar, inclinar a parte de baixo para a frente ou para trás.

! O encosto de cabeça está equipado com uma estrutura que possui um entalhe que evita a descida do mesmo; trata-se de um dispositivo de segurança em caso de colisão.

A regulação é correcta quando o bordo superior do encosto de cabeça se encontra ao nível da parte de cima da cabeça.

Antes de iniciar viagem, verificar a regulação do encosto de cabeça; reajustar caso o lugar tenha sido ocupado por pessoas de estaturas diferentes.

Nunca conduzir com os encostos de cabeça retirados; estes devem estar colocados e correctamente regulados.

Regulação manual lombar

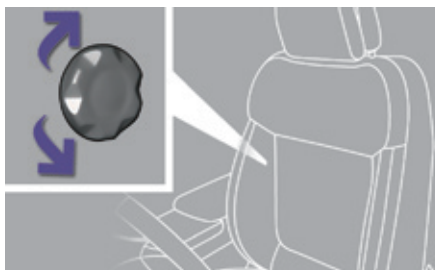

- ☞ Rode o botão manualmente para obter o apoio lombar pretendido.



Comando dos bancos aquecidos

Com o motor em funcionamento, os bancos dianteiros podem ser aquecidos separadamente.

- ☞ Utilize o manipulador de regulação, colocado ao lado de cada banco dianteiro, para ligar e seleccionar o nível de aquecimento pretendido:

0: Paragem.

1: Fraco.

2: Médio.

3: Forte.

Posição de mesa, banco do passageiro dianteiro

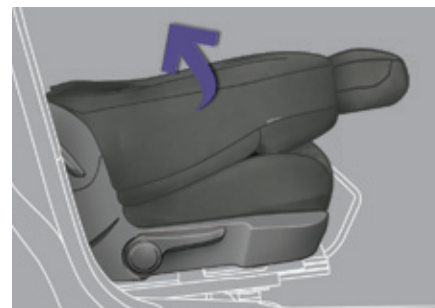
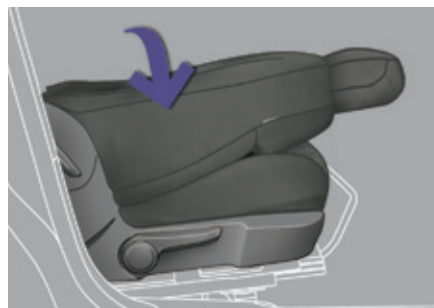
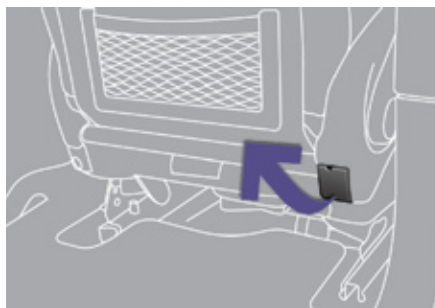

Rebater o encosto

- ☞ Certificar-se de que nenhum objecto impede a manobra do banco, tanto em cima como em baixo.
- ☞ Para facilitar a manobra, colocar o encosto de cabeça na posição baixa (se o assento estiver na posição dianteira máxima).
- ☞ Se o seu veículo estiver equipado com o pacote multimédia, coloque a capa de protecção no encosto de cabeça.
- ☞ Levantar o comando, situado atrás do banco, depois acompanhar o encosto para a frente.

Quando o encosto do banco estiver nessa posição, nenhum passageiro deve sentar-se atrás ou no banco traseiro central.

Essa posição, associada à posição dos bancos traseiros, permite transportar objectos longos no interior do veículo.

O peso máximo no banco é de 30 kg.

Regressar à posição normal

- ☞ Acompanhe o encosto para trás até ao bloqueio.

Bancos traseiros

Banco rebatível do lado esquerdo (2/3) ou direito (1/3) para modular o espaço de carga da mala.

Encosto de cabeça traseiro

Este encosto possui uma posição alta (conforto e segurança) e uma posição baixa (visibilidade para trás).

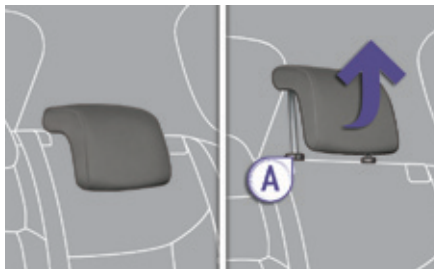

Do mesmo modo, são desmontáveis:

Para elevar um encosto de cabeça:

- ☞ Puxar para cima até ao batente.
- ☞ Depois, premir o pino A.

! Nunca conduzir com os encostos de cabeça retirados; estes devem estar colocados na posição alta, com passageiros nos bancos traseiros.

Rebatimento do banco a partir da mala

Cada parte do banco (1/3 ou 2/3) tem o seu próprio comando para desbloquear as costas encosto e respectivo assento a partir da mala.

- ☞ Certificar-se de que nada impede as costas de rebater (encostos de cabeça, cintos de segurança, ...).
- ☞ Verificar também se não existe qualquer objecto capaz de prejudicar o movimento do banco, tanto por cima como por baixo.
- ☞ Puxar o comando a partir da mala.

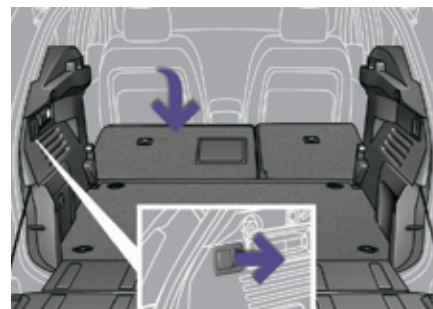
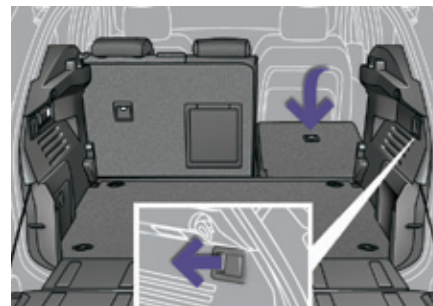

3

Rebater o banco

Certificar-se de que nenhum objecto incomoda a manobra do banco, tanto em cima como em baixo.

- ☞ Fazer avançar o banco dianteiro correspondente, se necessário.
- ☞ Verificar o posicionamento do cinto no lado do encosto.
- ☞ Colocar os encostos de cabeça na posição baixa ou, se necessário, retirá-los.
- ☞ Puxar para a frente o comando 1 para destrancar as costas 2 que oscila facilmente no assento 3.



Reinstalar o banco



- ☞ Reposicionar as costas e fixá-las, o assento coloca-se igualmente no lugar.
- ☞ Verificar que o avisador vermelho, situado ao nível do comando 1, já não está visível.
- ☞ Montar novamente ou reinstalar os encostos de cabeça.

Aquando do reposicionamento do banco traseiro, prestar atenção para não dobrar os cintos e posicionar correctamente os fechos.

i O assento baixa-se para ser coberto pelas costas; beneficia assim de um piso de mala plano, se o piso móvel estiver na posição intermédia.

Retrovisores

Retrovisores exteriores



Equipados cada um com um espelho regulável que permite a visualização da zona traseira lateral necessária para as situações de ultrapassagem ou de estacionamento. Os retrovisores podem ser rebatidos para estacionar em passagens estreitas.

Desembaciamento - Descongelamento

Se o seu veículo se encontrar equipado com esta função, o desembaciamento - descongelamento dos retrovisores exteriores é efectuado através da pressão no comando de descongelamento do óculo traseiro (ver o ponto "Desembaciamento - Descongelamento do óculo traseiro").

- O desembaciamento - descongelamento do óculo traseiro só pode funcionar com o motor ligado.

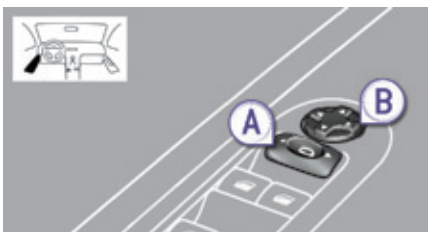

Regulação

- Coloque o comando **A** para a direita ou para a esquerda para seleccionar o retrovisor correspondente.
- Desloque o comando **B** nas quatro direcções para efectuar a regulação.
- Coloque novamente o comando **A** na posição central.

! Como medida de segurança, os retrovisores devem estar regulados para reduzir o "ângulo morto".

Os objectos observados estão na realidade mais perto do que parecem. Tenha esse facto em conta para avaliar correctamente a distância relativamente aos veículos que se encontram atrás.

Rebatimento

- Automaticamente: trancar o veículo utilizando o telecomando ou a chave.
- Manual: com a embraiagem ligada, puxar o comando **A** para trás.

i Se os retrovisores forem rebatidos com o comando **A**, estes não se abrem aquando do destrancamento do veículo. É necessário puxar novamente o comando **A**.

Abertura

- Automaticamente: destrancar o veículo utilizando o telecomando ou a chave.
- Manualmente: com a ignição ligada, puxar o comando **A** para trás.

i As funções de rebatimento e abertura dos retrovisores exteriores utilizando o telecomando podem ser neutralizadas através da rede PEUGEOT ou de uma oficina qualificada. Aquando de uma lavagem automática do seu veículo, rebata os retrovisores.

i Sendo necessário, é possível rebater manualmente os retrovisores.

Retrovisor interior

Espelho regulável que permite visualizar a zona traseira central.

Engloba um dispositivo antiencandeamento que escurece o espelho do retrovisor e reduz a perturbação do condutor devido ao sol, às luzes dos outros veículos...

Modelo dia/noite manual

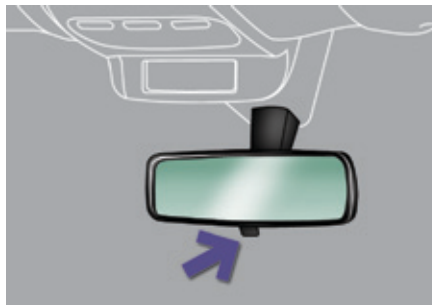

Regulação

- ☞ Regule o retrovisor para orientar correctamente o espelho na posição "dia".

Posição dia/noite

- ☞ Puxe a alavanca para passar à posição antiencandeamento "noite".
- ☞ Empurre a alavanca para passar à posição normal "dia".

Modelo dia/noite automático



Graças a um sensor, que mede a luminosidade proveniente da traseira do veículo, este sistema garante de forma automática e progressiva a passagem entre as utilizações de dia e de noite.

i Para garantir uma visibilidade óptima nas manobras, o retrovisor fica mais claro automaticamente quando a marcha-atrás é engrenada.

Ajuste do volante



- ☞ **Com o veículo parado**, puxe o comando para destrancar o volante.
- ☞ Ajuste a altura e a profundidade para adaptar a sua posição de condução.
- ☞ Empurre o comando para trancar o volante.

! Por medida de segurança, estas manobras devem ser imperativamente efectuadas com o veículo parado.

Comandos de iluminação

Dispositivo de selecção e comando das diferentes luzes dianteiras e traseiras que garantem a iluminação do veículo.

Iluminação principal

As diferentes luzes dianteiras e traseiras do veículo foram concebidas para adaptar progressivamente a iluminação em função das condições climáticas e garantir deste modo uma melhor visibilidade ao condutor:

- luzes de presença, para ser visto,
- luzes de cruzamento, para ver sem encandear os outros condutores,
- luzes de estrada, para ver bem em caso de estrada livre,
- luzes direccionais para ver melhor nas curvas.

Iluminação adicional

São instaladas outras luzes para responder às condições particulares de condução:

- uma luz de nevoeiro traseira para ser visto ao longe,
- luzes de nevoeiro dianteiras para ver ainda melhor,
- luzes diurnas para ser visto de dia.

Programações

Estão também disponíveis diferentes modos de comando automático das

luzes segundo as opções seguintes:

- iluminação de acompanhamento,
- iluminação automática,
- iluminação direcciona.

i Deslocações no estrangeiro

Para conduzir num país onde a circulação é inversa à do país de comercialização do seu veículo, deverá adaptar a regulação das luzes de cruzamento para não encandear os condutores de veículos que vêm em sentido oposto.

Consulte a rede da marca ou uma oficina qualificada.

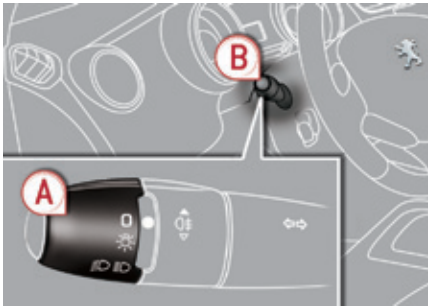

Modelo sem iluminação AUTO

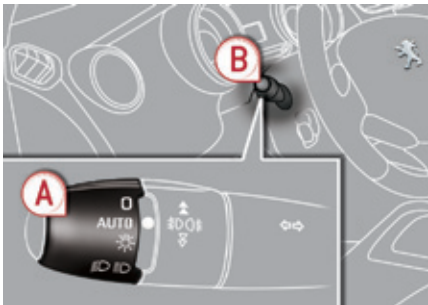

Modelo com iluminação AUTO

Comandos manuais

Os comandos de iluminação são efectuados directamente pelo condutor através do anel **A** e do manípulo **B**.

- A.** Anel de selecção do modo de iluminação principal: rodar o anel para colocar o símbolo pretendido em frente à marca.



Luzes apagadas / luzes diurnas.



Acendimento automático das luzes.



Luzes de presença.



Luzes de cruzamento e de estrada.

- B.** Manípulo de inversão das luzes: puxe-o para si para alterar o acendimento das luzes de cruzamento/ luzes de estrada.

Com as luzes desligadas ou com as luzes de presença, o condutor pode ligar directamente as luzes de estrada ("sinal de luzes") mantendo o manípulo puxado.

Visualizações

A iluminação da luz avisadora correspondente no quadro de bordo confirma a aplicação do modo de iluminação seleccionado.

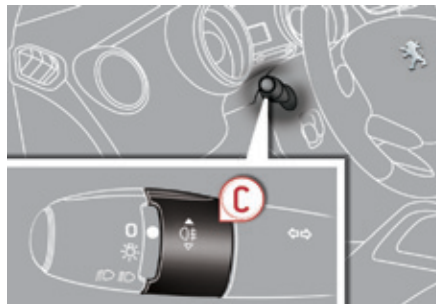

Modelo com uma luz de nevoeiro traseira

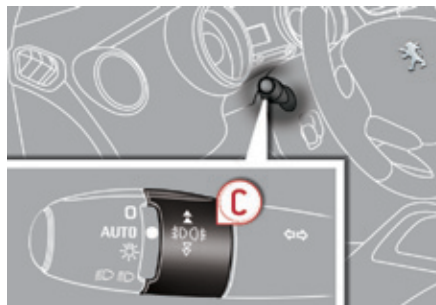

Modelo com luzes de nevoeiro dianteiras e traseiras

C. Anel de selecção das luzes de nevoeiro.



Luz de nevoeiro traseira.

Funciona com as luzes de médios e máximos.

- ☞ Para acender a luz de nevoeiro, rodar o anel de impulso **C** para a frente.
- ☞ Para apagar as luzes de nevoeiro, rodar o anel de impulso **C** para trás.

Em acendimento automático das luzes (com o modelo AUTO), as luzes de médios e de presença permanecem acesas enquanto que a luz de nevoeiro traseira está acesa.



Luzes de nevoeiro dianteiras e traseiras.

As luzes de nevoeiro traseiras funcionam com as luzes de cruzamento e luzes de estrada.

As luzes de nevoeiro dianteiras funcionam também com as luzes de presença.

- ☞ Para acender os faróis de nevoeiro dianteiros, rode o anel de impulso **C** para a frente.
- ☞ Para acender a luz de nevoeiro traseira, rode uma segunda vez o anel de impulsão **C** para a frente.
- ☞ Para apagar a luz de nevoeiro traseira, rode o anel de impulso **C** para trás.
- ☞ Para apagar os faróis de nevoeiro dianteiros, rode uma segunda vez o anel de impulsão **C** para trás.

Em acendimento automático das luzes (com modelo AUTO), as luzes de cruzamento e as luzes de presença permanecem acesas enquanto a luz de nevoeiro traseira estiver acesa.

Aquando da desconexão automática das luzes (com o modelo AUTO) ou da desconexão manual das luzes de cruzamento, as luzes de nevoeiro e as luzes de presença permanecem acesas.

! Em tempo claro ou de chuva, tanto de dia como de noite, é proibido ligar as luzes de nevoeiro dianteiras e traseiras. Nestas situações, a potência destas luzes poderia perturbar os outros condutores. Só devem ser ligadas apenas com nevoeiro ou queda de neve.

Nestas condições climáticas, deverá acender as luzes de nevoeiro e as luzes de cruzamento manualmente, uma vez que o sensor de luminosidade pode detectar luz suficiente.

Não se esqueça de apagar as luzes de nevoeiro dianteiras e traseiras quando estas deixarem de ser necessárias.

Extinção das luzes ao desligar a ignição

Ao desligar a ignição, todas as luzes apagam-se instantaneamente, excepto as luzes de cruzamento no caso de iluminação de acompanhamento automática activada

Acendimento das luzes após desligar a ignição

Para activar novamente o comando de iluminação, rode o anel **A** para a posição "0" - luzes apagadas e, em seguida, para a posição que preferir.

Ao abrir a porta do condutor, um sinal sonoro temporário indica-lhe que algumas luzes ainda se encontram acesas.

Estas apagar-se-ão automaticamente após um determinado espaço de tempo que depende do estado de carga da bateria (entrada no modo de economia de energia).

Luzes diurnas (díodos electroluminescentes)

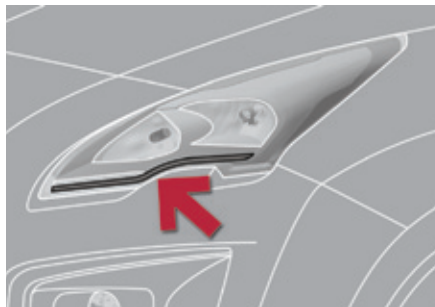

Acendem-se automaticamente aquando do arranque do motor, quando o comando de iluminação se encontrar na posição "0" ou "AUTO".

I Em determinadas condições climáticas (baixa temperatura, humidade) o embaciamento da superfície interna do vidro das luzes dianteiras e traseiras é normal; este embaciamento desaparece alguns minutos após o acendimento das luzes.

Iluminação de acompanhamento manual

O acendimento temporário dos médios, após desligar a ignição do veículo, facilita a saída do condutor em caso de fraca luminosidade.



Colocação em serviço

- ☞ Com a ignição desligada, efectuar um "sinal de luzes" com o comando de iluminação.
- ☞ Um novo "sinal de luzes" pára a função.

Paragem

A iluminação de acompanhamento manual pára automaticamente passado um determinado tempo.

Iluminação de admissão exterior

A iluminação à distância das luzes facilita a aproximação ao veículo em caso de fraca iluminação. Activa-se em função da intensidade luminosa detectada pelo sensor de luminosidade.

Colocação em serviço



☞ Premir o aloquete aberto do telecomando.

As luzes de cruzamento e as luzes de presença acendem-se; o veículo é igualmente destrancado.

Paragem

A iluminação de admissão exterior desliga-se automaticamente passado um determinado tempo, quando se liga a ignição ou se tranca o veículo.

Programação



A selecção da duração da iluminação efectua-se através do menu de configuração do veículo.

i A duração da iluminação de admissão está associada e é idêntica à da iluminação de acompanhamento automático.

Acendimento automático das luzes

Através de um sensor de luminosidade, em caso de detecção de uma luminosidade externa fraca, as luzes da chapa de matrícula, de presença e de cruzamento acendem-se automaticamente, sem acção do condutor. Podem, igualmente, acender-se em caso de detecção de chuva, em simultâneo com o funcionamento automático dos limpa-vidros dianteiros.

Assim que a luminosidade se tornar suficiente ou após a paragem dos limpa-vidros, as luzes apagam-se automaticamente.



Accionamento

☞ Rode o anel para a posição "AUTO". A activação da função é acompanhada pela apresentação de uma mensagem no ecrã.

Paragem

☞ Rode o anel para outra posição. A neutralização da função é acompanhada pela apresentação de uma mensagem no ecrã.

Anomalia de funcionamento



Em caso de problema de funcionamento do sensor de luminosidade, as luzes acendem-se, este avisador acende-se no quadro de bordo e/ou é apresentada uma mensagem no ecrã, acompanhada por um sinal sonoro. Consulte a rede PEUGEOT ou uma oficina qualificada.



Em condições de nevoeiro ou neve, o sensor de luminosidade pode detectar uma luz suficiente. As luzes não serão então acesas automaticamente. Não tape o sensor de luminosidade, acoplado ao sensor de chuva e situado a meio do limpa-vidros por trás do retrovisor interior; as funções associadas deixariam de ser comandadas.

Luz de acompanhamento automática

Quando a função de acendimento automático das luzes estiver activada (comando de iluminação na posição "AUTO"), em caso de fraca luminosidade, as luzes de cruzamento acendem-se automaticamente ao desligar a ignição.

Programação

A activação ou neutralização, assim como a duração da iluminação de acompanhamento, podem ser parametrizadas através do menu de configuração do veículo.

Ajuste manual dos faróis de halogéneo

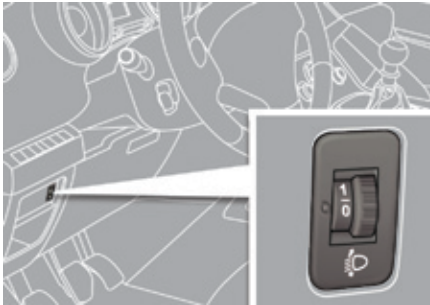

Para não prejudicar os outros utilizadores da estrada, as luzes de halogéneo devem estar reguladas em altura, em função da carga do veículo.

- 0.** 1 ou 2 pessoas na dianteira
 - 3 pessoas
- 1.** 5 pessoas
 - Regulação intermédia.
- 2.** 5 pessoas + cargas máximas autorizadas
 - Regulação intermédia.
- 3.** Condutor + cargas máximas autorizadas

i Ajuste inicial na posição "0".

i Deslocações ao estrangeiro

Para conduzir num país onde a circulação é inversa à do país de comercialização do seu veículo, terá de adaptar a regulação dos faróis de cruzamento para não encandear os condutores de veículos que vêm em sentido oposto. Consulte a rede PEUGEOT ou uma oficina qualificada.

Regulação automática das luzes de xénon

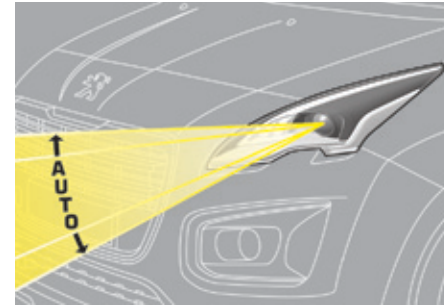

Para não prejudicar os outros utilizadores da estrada, este sistema corrige, automaticamente ou com o veículo parado, a altura das luzes de xénon, em função da carga do veículo.



Em caso de problema de funcionamento, este avisador é apresentado no quadro de bordo, acompanhado por um sinal sonoro e por uma mensagem no ecrã multifunções. Nesta situação, o sistema coloca as luzes na posição baixa.



Em caso de anomalia, não toque nas lâmpadas de xénon. Consulte a rede PEUGEOT ou uma oficina qualificada.

Iluminação direccional

Com as luzes de cruzamento (médios) ou com as luzes de estrada (máximos), esta função permite ao feixe luminoso iluminar melhor a estrada em curvas.

A utilização desta função, a partir de cerca de 20 km/h e associada apenas às luzes de xénon, melhora consideravelmente a qualidade da iluminação em curvas.



com iluminação direccional



sem iluminação direccional

Programação



A activação ou a neutralização da função efectua-se através do menu de configuração do veículo.

Anomalia de funcionamento



Em caso de anomalia de funcionamento, este avisador fica intermitente no quadro de bordo, acompanhado por uma mensagem no ecrã.

Consulte a rede PEUGEOT ou uma oficina qualificada.



A velocidade nula ou muito fraca ou ao engrenar a marcha-atrás, esta função está inactiva.

O estado da função permanece na memória quando se desliga a ignição.

Comandos do limpa-vidros

Dispositivo de selecção e de comando dos diferentes tipos de funcionamento das escovas na dianteira e na traseira, garantindo a evacuação da chuva e a limpeza. Os diferentes limpa-vidros na dianteira e na traseira do veículo foram concebidos para melhorar progressivamente a visibilidade do condutor em função das condições climatéricas.

Programações

Estão também disponíveis diferentes modos de comando automático dos limpa-vidros, consoante as seguintes opções:

- funcionamento automático das escovas para o limpa-vidros dianteiro,
- limpeza traseira ao engrenar a marcha-atrás.

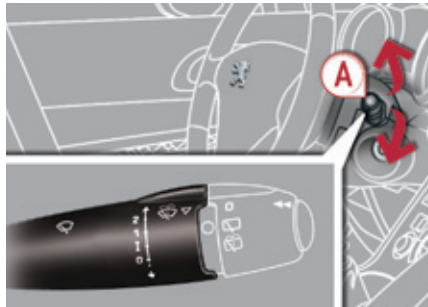

Modelo com limpeza intermitente

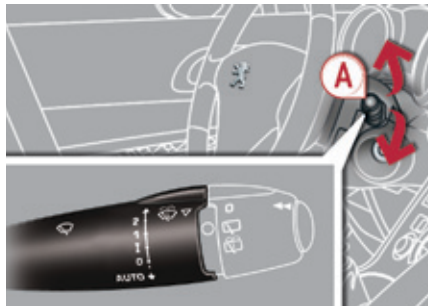

Modelo com limpeza AUTO

Comandos manuais

Os comandos do limpa-vidros efectuam-se directamente pelo condutor através do manípulo **A** e do anel **B**.

Limpa-vidros dianteiro

A. Manípulo de selecção da cadência de limpeza

2 Rápido (chuva forte)

1 Normal (chuva moderada)

I Intermitente (proporcional à velocidade do veículo)

0 Paragem

↓ Num movimento único (prima para baixo e solte).

ou

AUTO ↓ Automático e em seguida, movimento único (ver a rubrica correspondente).

Limpa-vidros traseiro

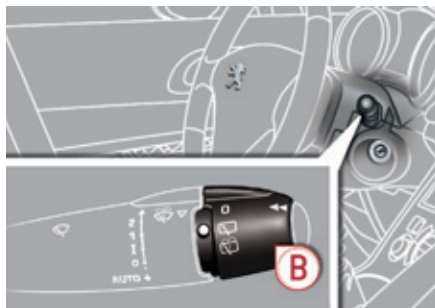

B. Anel de selecção do limpador traseiro.



Paragem.



Limpeza intermitente.



Limpeza com lava-vidros (duração determinada).

! Em caso de neve ou gelo e aquando da utilização de um suporte para bicicletas na mala, neutralizar o limpador traseiro automático passando pelo menu de configuração do ecrã multifunções.

Marcha-atrás

Em marcha-atrás, se o limpador-vidros dianteiro estiver em funcionamento, o limpador-vidros traseiro também é accionado.

Programação



A ligação ou paragem da função efectua-se através do menu de configuração do veículo. Por predefinição, esta função está activada.

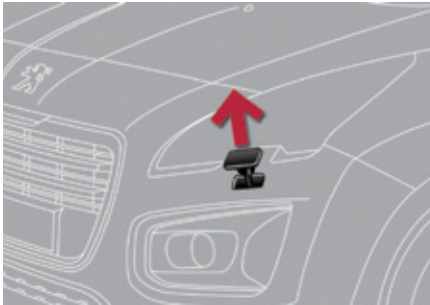

Lava-vidros dianteiros

Puxe o comando do limpa-vidros na direcção do utilizador. O lava-vidros e o limpa-vidros funcionam durante um tempo determinado. Os lava-faróis activam-se também **se as luzes de cruzamento (médios) se acenderem**.

Lava-faróis

Prima a extremidade do comando de iluminação para fazer funcionar os lava-faróis, quando as luzes de cruzamento (médios) estiverem acesas.

i Para reduzir o consumo de líquido do lava-vidros, os lava-faróis só funcionam quando se activam novamente o lava-vidros.

Nível mínimo do líquido de lava-vidros / lava-faróis



Para os veículos equipados com lava-faróis, quando o nível mínimo do depósito é alcançado, este avisador acende-se no quadro de bordo, acompanhado por um sinal sonoro e por uma mensagem.

A luz avisadora acende-se ao ligar a ignição ou sempre que efectuar uma acção no comando, enquanto não abastecer o depósito.

Na próxima paragem encher ou solicitar o enchimento do depósito do lava-vidros/lava-faróis .

4

Funcionamento automático das escovas dianteiras

O funcionamento das escovas do limpa-vidros dianteiro funciona automaticamente, sem acção do condutor, em caso de detecção de chuva (sensor por trás do retrovisor interior) adaptando a sua velocidade à intensidade da precipitação.

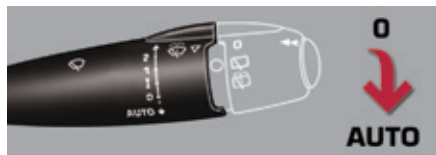

Activação

É comandada manualmente pelo condutor através de um impulso para baixo no comando para a posição "AUTO".

É acompanhada por uma mensagem no ecrã.

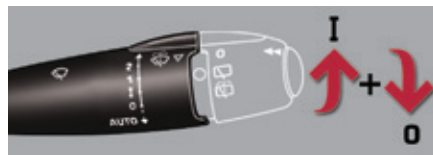

Desligar

É comandada manualmente pelo condutor empurrando o comando para cima e colocando-o na posição "0".

É acompanhada por uma mensagem no ecrã.

i É necessário reactivar o funcionamento automático das escovas, após cada corte da ignição superior a um minuto, dando ao comando um impulso para baixo.

Anomalia de funcionamento

Em caso de problema no funcionamento automático das escovas, o limpa-vidros funciona em modo intermitente.

Mandar verificar pela rede PEUGEOT ou por uma oficina qualificada.

! Não osbtruir o sensor de chuva, acoplado ao sensor de luminosidade e situado no centro do pára-brisas por trás do retrovisor interior. Aquando da lavagem numa estação automática, neutralizar o funcionamento automático das escovas. No Inverno, para não danificar as escovas, aconselhamos que aguarde pelo descongelamento completo do pára-brisas antes de accionar o funcionamento automático das escovas.

Posição específica do limpa-vidros dianteiro



Esta posição permite soltar as escovas do limpa-vidros dianteiro.

Permite limpar as lâminas ou proceder à substituição das escovas. Pode ser igualmente útil, durante o Inverno, para soltar as lâminas do pára-brisas.

- ☞ No minuto seguinte à ignição ser desligada, qualquer acção no comando do limpa-vidros posiciona as escovas na vertical.
- ☞ Para colocar as escovas na posição inicial após a intervenção, ligue a ignição e desloque o comando.

- i** Para conservar a eficácia do limpa-vidros de escovas planas, é aconselhável:
- utilizá-las com cuidado,
 - limpá-las regularmente com água e sabão,
 - não as utilizar para segurar uma placa de cartão contra o pára-brisas.
 - substituí-las quando surgirem os primeiros sinais de desgaste.

Luzes de tecto

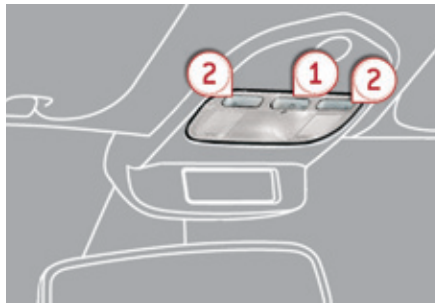

1. Luz de tecto dianteira
2. Luzes de leitura de mapas



3. Luzes de leitura traseiras laterais
4. Luz de tecto traseira

Ter atenção para não colocar nada em contacto com as luzes do tecto.

Luzes de tecto dianteiras e traseiras



Nesta posição, a luz de tecto acende-se progressivamente:

- ao destrancamento do veículo,
- ao retirar a chave da ignição,
- ao abrir uma porta,
- na activação do botão de trancamento do telecomando, para localizar o seu veículo.

Apaga-se progressivamente:

- ao trancar o veículo,
- ao ligar a ignição,
- 30 segundos após o fecho da última porta.



Apagada em permanência.



Iluminação permanente.



Com o modo "iluminação permanente", a duração do acendimento varia, consoante o contexto:

- com a ignição desligada, cerca de dez minutos,
- em modo economia de energia, cerca de trinta segundos,
- com o motor ligado, sem limite.

Luz de leitura de mapas

- ☞ Com a ignição ligada, accionar o interruptor correspondente.

Luzes traseiras laterais

- ☞ Com a ignição ligada, premindo uma vez no interruptor, a luz em causa acende-se em modo de "iluminação permanente".
- ☞ Premindo uma segunda vez, acende-se:
 - quando o veículo é destrancado,
 - quando se retira a chave da ignição,
 - quando é aberta uma porta,
 - quando é activado um botão de trancamento do telecomando, para localizar o seu veículo.

Apaga-se progressivamente:

- quando o veículo é trancado,
- quando a ignição é ligada,
- 30 segundos após fechar a última porta.

Focos dos retrovisores exteriores

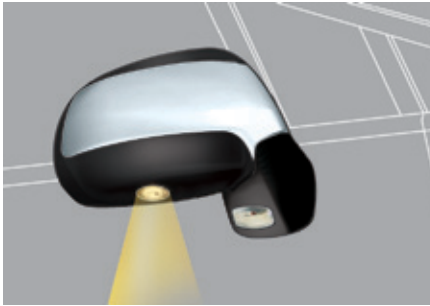

Para facilitar a aproximação do veículo, elas iluminam-se:

- As zonas situadas face às portas do condutor e passageiro,
- As zonas à frente do retrovisor e atrás das portas dianteiras.

Activação

Estes focos iluminam-se:

- Aquando do destrancamento,
- Quando se retira a chave de ignição,
- Aquando da abertura de uma porta,
- Sob pedido de localização do veículo através do telecomando.

Desactivação

Apagam-se após uma temporização.

Iluminação de acolhimento interior

O acendimento à distância da iluminação do habitáculo facilita a aproximação ao veículo em caso de fraca iluminação. Funciona com a iluminação automática das luzes.

Colocação em serviço

☞ Premir o cadeado aberto do telecomando. As luzes de tecto acendem-se; o veículo é igualmente destrancado.

Paragem

A iluminação de admissão interior desliga-se automaticamente passado um determinado tempo ou quando se abre uma porta.

Programação



A activação ou desactivação da função faz-se pelo menu de configuração do veículo.



A duração da iluminação de admissão está associada e é idêntica à da iluminação de acompanhamento automático.

Iluminação ambiente

A iluminação difusa das luzes do habitáculo facilita a visibilidade no veículo em caso de fraca iluminação.



Colocação em serviço

De noite, a luz ambiente na parte dianteira do tejadilho acende-se automaticamente, quando se acendem as luzes de presença (mínimos).

Paragem

A iluminação ambiente desliga-se automaticamente quando se apagam as luzes de presença.

Iluminação do espaço para os pés

O acendimento difuso das luzes do espaço para os pés facilita a visibilidade no veículo em caso de fraca luminosidade.

Accionamento



O seu funcionamento é idêntico ao das luzes de tecto. As lâmpadas acendem-se aquando da abertura de uma das portas.

Iluminação da mala



Esta iluminação acende-se automaticamente quando se abre a mala e apaga-se quando se fecha a mesma.

- i** Existem diferentes períodos de iluminação:
 - embraiagem ligada, cerca de dez minutos,
 - em modo de poupança de energia, cerca de trinta segundos,
 - com o motor em rotação, sem limite.

Lâmpada portátil



Iluminação amovível, integrada na parede da mala, para servir de iluminação de mala e de lâmpada de bolso.

- i** Para a funcionalidade lâmpada de bolso, consulte a rubrica Os arrumos.

Funcionamento

Assim que estiver bem engrenada no respectivo alojamento, acende-se automaticamente no momento da abertura e apaga-se automaticamente no momento de fecho da mala. Funciona com baterias do tipo NiMH. Dispõe de uma autonomia de cerca de 45 minutos e recarrega-se quando estiver em andamento.

- i** Respeite as polaridades quando colocar as baterias. Nunca substitua as baterias por pilhas.

Acessórios interiores

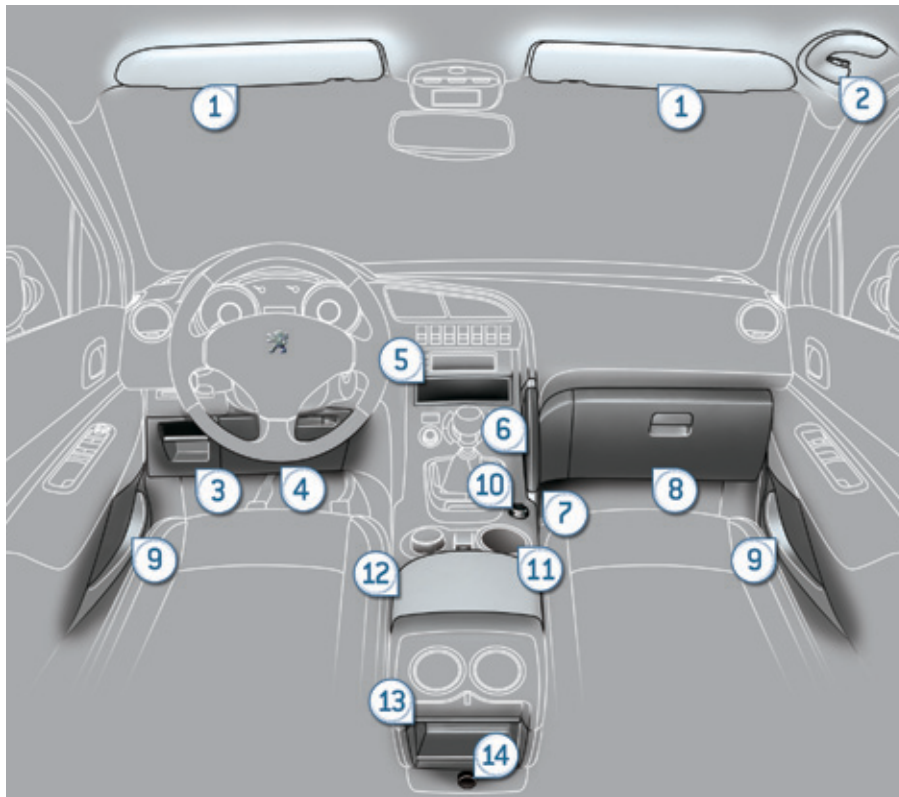

1. Pala de sol
2. Pega de retenção com gancho para pendurar roupa
3. Compartimento para pequenos objectos
4. Arrumação sob o volante
5. Compartimentos de arrumação
6. Pega da consola
7. Arrumação com rede
8. Porta-luvas iluminado
9. Compartimentos nas portas
10. Tomada de acessórios de 12 V dianteira (120 W)
11. Suporte para latas
12. Apoio de braços dianteiro com arrumação
13. Arrumação
14. Tomada de acessórios 12 V traseira (120 W)

5

Pala de sol

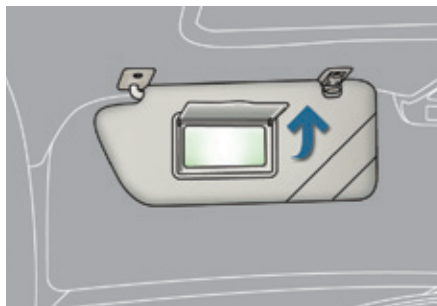

Dispositivo de protecção contra o sol vindo da dianteira ou do lado e dispositivo de cortesia com um espelho iluminado.

- ☞ Com a ignição ligada, levantar a tampa de ocultação; o espelho ilumina-se automaticamente.

Esta pala de sol possui também um arruma-cartões.

Arrumações do condutor

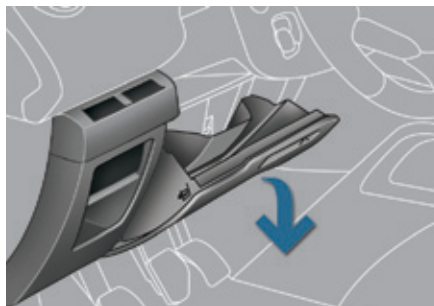

Caixa de arrumação

Dispõe de locais de arrumação para a documentação de bordo, ...

- ☞ Para esvaziar a caixa, após a abertura, premir a lingueta e puxá-la.

Porta-cartões

Permite a arrumação de um ticket de portagem ou de um cartão de estacionamento, por exemplo.

Espaços de arrumação

Porta-moedas

Porta-luvas iluminado

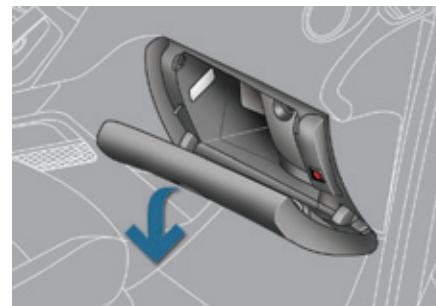

Comporta acessórios, tomadas áudio para um leitor portátil e um alojamento para o cartão SIM (apenas com o WIP Com 3D), ...

- ☞ Para abrir o porta-luvas, levantar a pega. O porta-luvas ilumina-se quando se abre a tampa.

i Para ligar um leitor portátil ou um cartão SIM, consulte a rubrica "O áudio e a telemática".

Apoio de braços dianteiro

Dispositivo de conforto e arrumação para o condutor e o passageiro do banco dianteiro.

☞ Levantar a tampa pela esquerda.

Arrumação



Um bocal de ventilação faz circular ar fresco.

WIP Plug - Leitor USB



Esta caixa de ligação, composta por uma tomada JACK e/ou uma porta USB. Permite-lhe ligar um equipamento portátil, como um portátil digital tipo iPod® ou uma pen USB.

Lê os formatos de ficheiros de áudio (mp3, ogg, wma, wav...) que são transmitidos para o seu auto-rádio, para serem ouvidos através dos altifalantes do veículo.

Pode gerir estes ficheiros através dos comandos sob o volante ou da fachada do auto-rádio e visualizá-los no ecrã multifunções.

Ligado à porta USB, o equipamento portátil recarrega automaticamente. Durante a recarga, surge uma mensagem caso o consumo do equipamento portátil seja superior à amperagem fornecida pelo veículo.

i Para mais informações sobre a utilização deste equipamento, consulte a rubrica "O áudio e a telemática".

Tomadas de acessórios 12 V

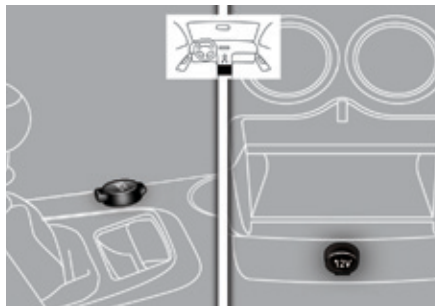

- ☞ Para ligar um acessório de 12 V (potência máxima: 120 Watts), retirar o obturador e ligar o adaptador adequado.

Respeitar a potência sob pena de danificar o seu acessório.

Tapetes

Dispositivo amovível de protecção da alcatifa.

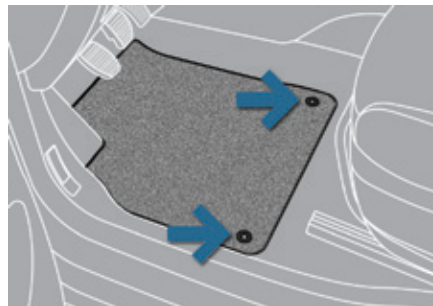

Montagem

Aquando da sua primeira montagem, do lado do condutor, utilize exclusivamente as fixações fornecidas na embalagem junta.

Os outros tapetes são simplesmente colocados na alcatifa.

Desmontagem

Para desmontar do lado do condutor:

- ☞ recue o banco ao máximo,
- ☞ liberte as fixações,
- ☞ retire o tapete.

Montagem

Para o montar novamente do lado do condutor:

- ☞ posicione correctamente o tapete,
- ☞ coloque novamente as fixações pressionando-as,
- ☞ verifique a fixação correcta do tapete.

! Para evitar qualquer risco de bloqueio dos pedais:

- utilize apenas tapetes adaptados às fixações já presentes no veículo; a sua utilização é imperativa,
- nunca sobreponha vários tapetes.

A utilização de tapetes não homologados pela PEUGEOT pode impedir o acesso aos pedais e prejudicar o funcionamento do regulador/limitador de velocidade.

Os tapetes homologados pela PEUGEOT têm duas fixações situadas por baixo do assento.

Sistema multimédia traseiro



Este sistema multimédia permite que os passageiros traseiros liguem um ou dois leitores nómadas externos (auscultadores de áudio ou vídeo, consola de jogos, leitor DVD...). O som é difundido por intermédio de dois auscultadores sem fios Bluetooth®, enquanto o conteúdo de vídeo é apresentado nos dois ecrãs de 7 polegadas integrados na parte traseira dos encostos de cabeça dos bancos dianteiros.

i Este sistema funciona apenas com o motor em funcionamento.

Descrição

O conjunto engloba:

- a platina de ligação e de comandos disposta na face traseira da consola central,
- dois ecrãs de 7 polegadas integrados nos encostos de cabeça dianteiros (com coberturas de protecção),
- dois auscultadores sem fios de tecnologia Bluetooth com bateria recarregável,
- um carregador de 12 V com duas saídas para permitir a recarga simultânea dos dois auscultadores,

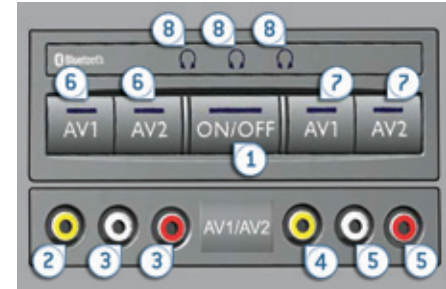

1. Interruptor
2. Entrada de vídeo AV1 (tomada RCA amarela)
3. Entradas de áudio estéreo A (tomadas de RCA vermelha e branca)
4. Entrada de vídeo AV2 (tomada RCA amarela)
5. Entradas de áudio estéreo B (tomadas de RCA vermelha e branca)
6. Escolha da visualização no ecrã esquerdo (AV1 ou AV2)
7. Escolha da visualização no ecrã direito (AV1 ou AV2)
8. Luzes avisadoras de ligação dos auscultadores de áudio Bluetooth (azuis)

5

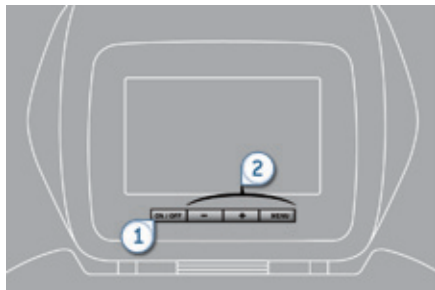

1. Interruptor do ecrã
2. Botões de regulação da visualização



Cada auscultador possui um interruptor, uma luz avisadora de ligação (azul) e um selector de canal (A ou B).

Funcionamento



- Com o motor em funcionamento, ligue o seu sistema portátil aos conectores RCA (ex. com AV1 do lado esquerdo).
- Pressione o interruptor da fachada de comandos, a luz avisadora acende-se e as luzes avisadoras AV1 acendem-se.
- Pressione continuamente o interruptor, a respectiva luz avisadora acende-se de forma intermitente a azul.
- Pressione continuamente o interruptor da fachada de comandos, o emparelhamento com o auscultador está terminada quando as luzes avisadoras azuis do auscultador e do sistema se acenderem de forma fixa.
- Repita a operação para o outro auscultador.
- Pressione o interruptor do ecrã, se possuir uma fonte de vídeo.
- Inicie a leitura do seu sistema portátil.

- A qualquer instante, é possível alterar a fonte de visualização de vídeo (através das teclas 6 ou 7 da platina de comandos: a luz avisadora da fonte escolhida acende-se), assim como o canal de áudio (através do selector situado nos auscultadores).

! O sistema Multimédia permite a ligação de um terceiro auscultador Bluetooth, não fornecido.

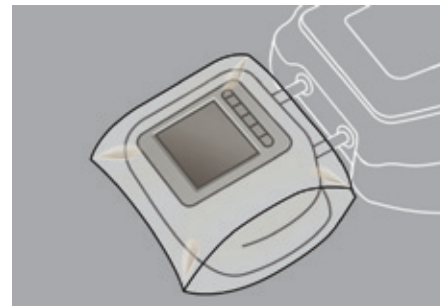

i Quando o banco do passageiro dianteiro se encontrar na posição de prateleira, é recomendável que proteja o ecrã com uma das coberturas fornecidas. Estas coberturas permitem igualmente tapar e proteger cada ecrã.

Compartimentos de arrumação traseiros sob os pés

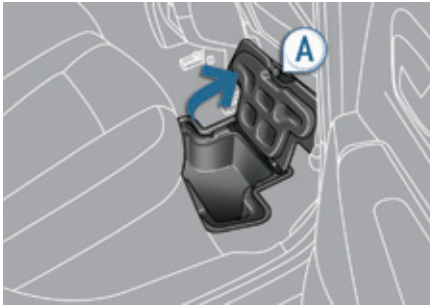

Consoante as configurações, o veículo encontra-se equipado com compartimentos de arrumação sob os pés, situados à frente dos bancos traseiros laterais. São acessíveis através das tampas encaixadas, equipadas com uma pega de prensão **A**.

Apoio de braços traseiro

Dispositivo de conforto e arrumação para os passageiros nos bancos traseiros.



- ☞ Baixar o apoio de braços traseiro para melhorar o nível de conforto. Este inclui dois suportes para latas.

Tampa para esquis

Dispositivo de arrumação e de transporte de objectos longos.



Abertura

- ☞ Baixe o apoio de braços traseiro.
- ☞ Puxe a pega da tampa para baixo.
- ☞ Baixe a tampa.
- ☞ Carregue os objectos do interior da mala.

Tecto de vidro panorâmico

Possui uma cortina de ocultação que permite melhorar o conforto térmico e acústico no habitáculo.

Cortina de ocultação motorizada

Consoante a versão, as manobras de abertura e de fecho da cortina são efectuadas:

- através do botão **A** da consola central,
- ou através do selector impulsional **B** do painel de bordo.



Com o botão **A**:

- puxe o comando para abrir a cortina,
- pressione o comando para fechar a cortina,

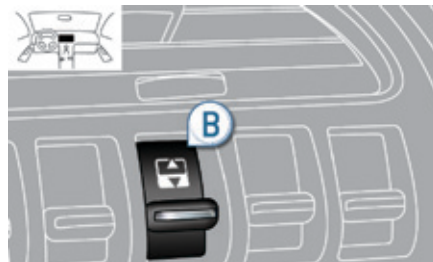

Com o botão **B**:

- baixe o comando para abrir a cortina,
- levante o comando para fechar a cortina.

O comando está operacional ao ligar a ignição e 45 segundos após desligar a mesma.



Modo manual

Uma acção contínua sobre o comando permite a abertura ou o fecho da cortina: a manobra é interrompida assim que largar o comando. A acção inversa sobre o comando inverte o movimento.

Modo automático

Uma impulsão no comando permite abrir ou fechar completamente a cortina. Uma nova impulsão interrompe a manobra.

Antientalamento

Em modo automático e em fim de curso, quando a cortina de ocultação se depara com um obstáculo ao fechar, pára e recua ligeiramente.

Reinicialização: após uma nova ligação da bateria ou em caso de mau funcionamento durante o movimento da cortina, pode ser necessário reiniciar o sistema:

- ☞ Accionar o comando até fechar ou abrir completamente a cortina.
- ☞ Manter a pressão durante, no mínimo, 3 segundos. Um ligeiro movimento da cortina será então perceptível, confirmando assim a reinicialização.

i Em caso de abertura intempestiva da cortina durante uma manobra de fecho e logo após a sua paragem.

- ☞ Accionar o comando até abrir completamente.
- ☞ Accionar o comando até fechar completamente.

Durante estas operações, a função anti-entalamento permanece inoperativa.

! Em caso de entalamento aquando da manipulação da cortina, deve inverter-se o movimento da cortina. Quando o condutor acciona o comando da cortina, deve assegurar-se que nada nem ninguém impede o fecho correcto. O condutor deve certificar-se de que os passageiros utilizam correctamente a cortina de ocultação. Prestar atenção às crianças durante as manobras da cortina.

Acessórios da mala

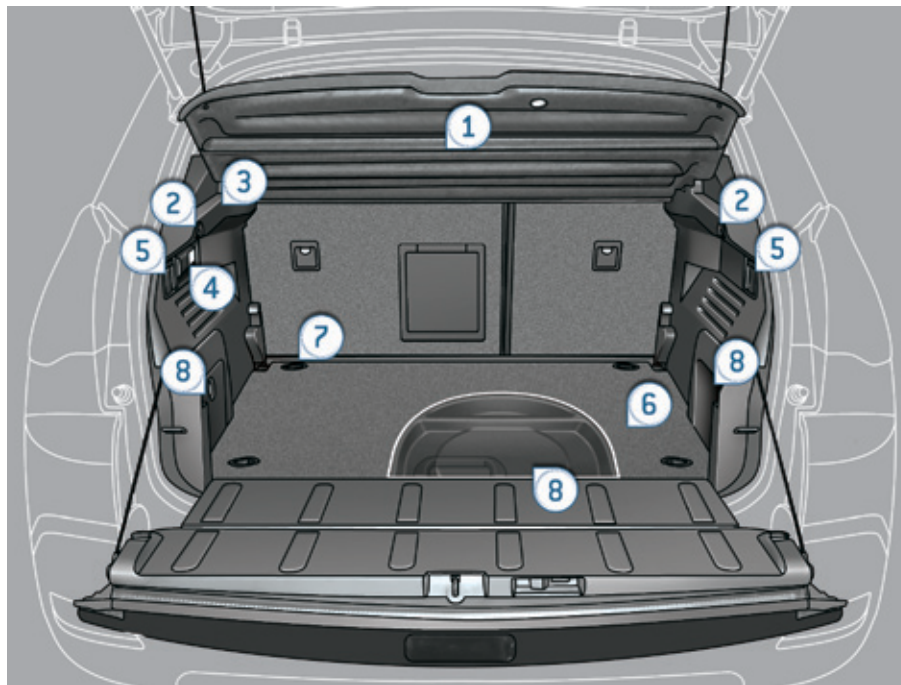

1. Tapa-bagagens
2. Ganchos
3. Tomada de acessórios de 12 V (120 W)
4. Lâmpada portátil
5. Comandos de rebatimento dos bancos traseiros
6. Piso da mala móvel (3 posições)
7. Anéis de acondicionamento no piso
8. Compartimentos de arrumação

Tapa-bagagens

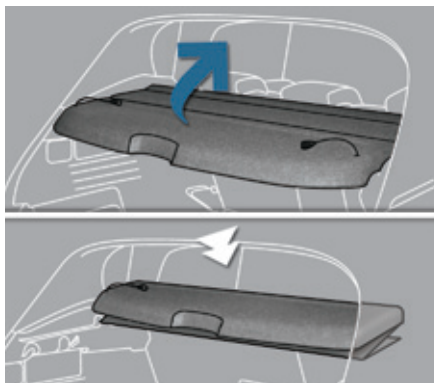

É composto por três partes rebatíveis sobre elas próprias.

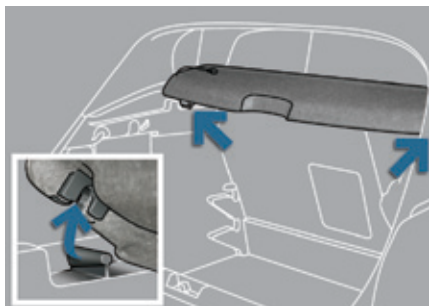

Para o rebater:

- ☞ desengatar os dois cordões,
- ☞ rebatê-lo em acordeão até aos bancos traseiros.

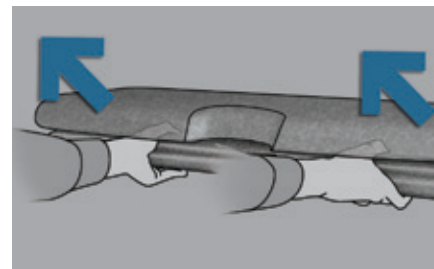

Para o retirar:

- ☞ segurar no tapa-bagagens pela cinta **A**,
- ☞ desprender as fixações à esquerda e direita pressionando ligeiramente em baixo,
- ☞ colocar as mãos como apresentadas na ilustração e depois puxar o conjunto na sua direcção.

5

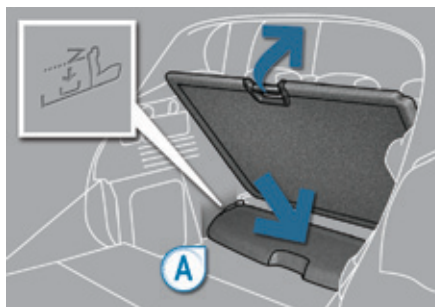

Para o arrumar na mala:

- ☞ retirar o tapa-bagagens como descrito acima,
- ☞ colocar o piso inclinado,
- ☞ colocar o tapa-bagagens no respectivo alojamento (elemento **A**), situado no fundo da mala,
- ☞ o tapa-bagagens ficará protegido se colocar o piso na posição intermédia.

Para o substituir:

- ☞ segurar no tapa-bagagens com as duas mãos e depois colocá-lo no respectivo suporte,
- ☞ rebatê-lo até às colunas da mala.
- ☞ engatar os dois cordões,
- ☞ se necessário, pressionar na parte superior do tapa-bagagens, à esquerda e à direita, para engatar as fixações.

Ganchos

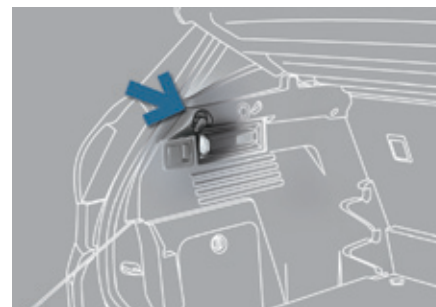

Permitem pendurar sacos de compras.

i Para a mudança de uma roda

Permitem aceder facilmente à roda sobresselente, mantendo o tapete da mala, graças aos seus dois cordões.

Tomada de acessórios 12 V

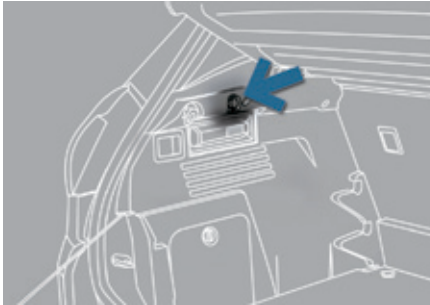

- ☞ Para ligar um acessório 12 V (potência máxima: 120 W), retire o tampão e ligue o adaptador adequado.
- ☞ Coloque a chave na posição de ignição ligada.

Rede de manutenção das bagagens

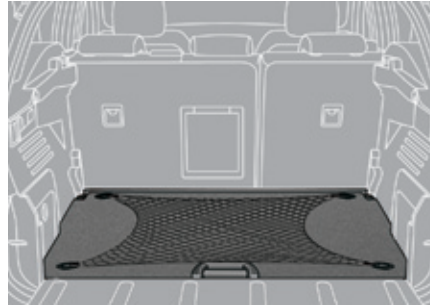

Fixada aos anéis de amarração do piso de mala móvel, a rede de manutenção, disponível como acessório, permite segurar as bagagens. Respeite as cargas indicadas no lado da mala, em função da posição do piso móvel. Por razões de segurança, em caso de travagem importante, é recomendável colocar os objectos pesados no piso o mais próximo possível do encosto dos bancos traseiros.

Compartimento de arrumação



- ☞ Levantar o tapete da mala, fixando os dois cordões nos ganchos, depois aceder ao compartimento de arrumação. Consoante as configurações, comporta acessórios destinados à arrumação:
 - uma caixa com lâmpadas de substituição,
 - uma mala de primeiros socorros,
 - um kit de reparação de pneus,
 - dois triângulos de pré-sinalização,
 - ...

Piso de mala móvel

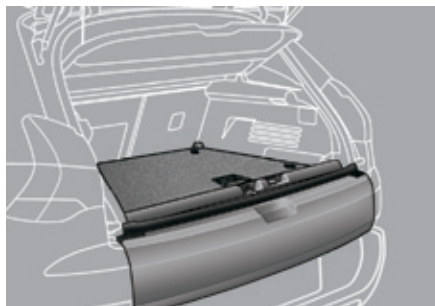

Este piso tem três posições, permite otimizar o volume da mala graças às guias colocadas nos lados:

- Posição alta (50 kg máx): o piso corresponde à tampa inferior fechada. Pode carregar objectos conservando uma parte protegida e isolada.
- Posição intermédia (100 kg máx): o piso corresponde à tampa inferior aberta. Obtém um piso plano até aos bancos dianteiros, quando os bancos traseiros estão na posição escamoteada.
- Posição baixa (150 kg máx): volume máximo da mala.

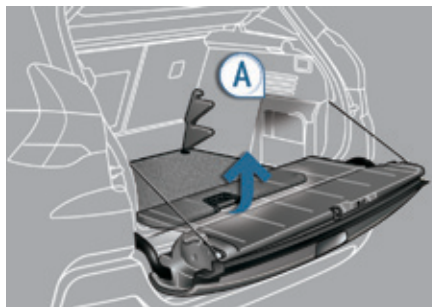
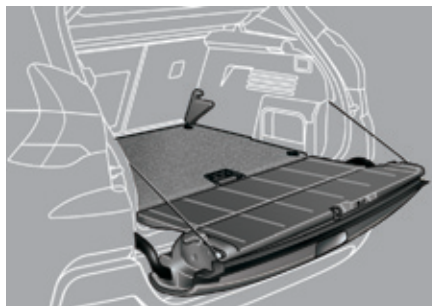

Para deslocá-lo em altura:

- ☞ Empurre ao máximo o piso para a frente e depois sirva-se dos batentes de apoio **A** para deslocar o piso para a posição pretendida.



Para colocá-lo e mantê-lo inclinado:

- ☞ A partir da posição alta, montar o piso em direcção à protecção de bagagem.
- ☞ Não hesite em passar os dois batentes de apoio retractíveis e depois colocar o piso sobre os dois batentes.

O piso está equipado com quatro anéis de fixação para fixar as bagagens, respeitando as cargas indicadas (na mala).

i Em algumas versões, o piso da mala móvel não pode ser instalado em posição inferior.

Lâmpada portátil

Iluminação amovível, integrada na parede da mala, para servir de iluminação da mala e de lâmpada de bolso.

- i** Para a funcionalidade de iluminação da mala, consulte a rubrica "A visibilidade".

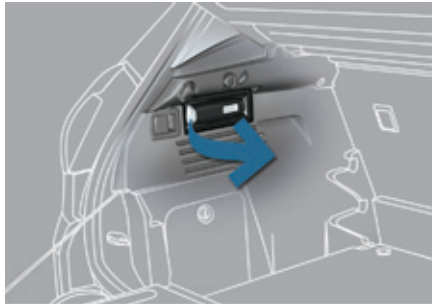

Funcionamento

Esta lâmpada funciona com acumuladores do tipo NiMH.

Possui uma autonomia de cerca de 45 minutos e recarrega assim que rodar.

- !** Respeite as polaridades aquando da colocação dos acumuladores. Nunca substitua os acumuladores por pilhas.



Utilização

- Tire-a do alojamento puxando para o lado da lanterna **A**.
- Prima o interruptor, situado na parte traseira, para acender ou apagar.
- Desenrole o suporte, situado na parte traseira, para colocar ou levantar a lâmpada; por exemplo, aquando de uma substituição de roda.

Arrumação

- Coloque a lâmpada no seu lugar no alojamento começando pela parte estreita **B**. Isto permite apagar automaticamente a lâmpada, se se esquecer de o fazer.

- i** Se esta estiver mal colocada, pode não se recarregar e não acender aquando da abertura da mala.

Cortinas laterais traseiras

Montadas nos vidros traseiros, protegem as crianças dos raios solares.

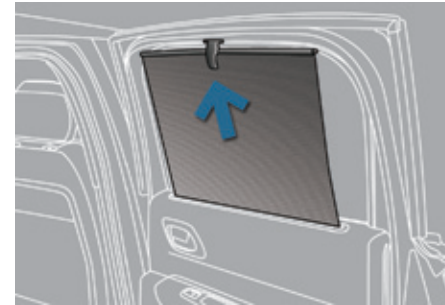

- Puxe a cortina através da lingueta central.
- Posicione o encaixe da cortina no gancho.

Generalidades sobre as cadeiras para crianças

Preocupação constante da PEUGEOT aquando da concepção do seu veículo, a segurança dos seus filhos depende também de si.

Para proporcionar a máxima segurança, deve respeitar as seguintes instruções:

- em conformidade com a regulamentação europeia, **todas as crianças com menos de 12 anos ou com uma altura inferior a um metro e cinquenta devem ser transportadas em cadeiras para crianças homologadas e adaptadas ao seu peso**, nos lugares equipados com cinto de segurança ou fixações ISOFIX*, **estatisticamente, os lugares mais seguros para o transporte das crianças são os lugares traseiros do veículo.**
- **uma criança com menos de 9 kg deve ser obrigatoriamente transportada na posição "de costas para a estrada", tanto à frente como atrás.**

- i** **A PEUGEOT aconselha** o transporte das crianças nos **lugares traseiros laterais** do seu veículo:
- "de costas para a estrada" até à idade de 3 anos,
 - "de frente para a estrada" a partir dos 3 anos.

* A regulamentação relativa ao transporte de crianças é específica de cada país. Consulte a legislação em vigor no seu país.

Cadeira para crianças na parte dianteira



"De costas para a estrada"

Quando uma cadeira para crianças "de costas para a estrada" for instalada no **lugar do passageiro dianteiro**, regule o banco do veículo para a posição longitudinal traseira máxima, posição mais alta, com as costas do banco direitas.

O airbag do passageiro deverá ser imperativamente neutralizado. Caso contrário, **a criança corre o risco de ficar gravemente ferida ou morta aquando da activação do airbag.**



"De frente para a estrada"

Quando uma cadeira para crianças "de frente para a estrada" estiver instalada no **lugar do passageiro dianteiro**, regule o banco do veículo para a posição longitudinal traseira máxima, posição mais alta, com as costas do banco direitas. Deixe o airbag do passageiro activo.

i Assegure-se de que o cinto de segurança se encontra esticado. Para as cadeiras para crianças com suporte, assegure-se de que este se encontra em contacto estável com o solo. Em caso de necessidade, ajuste o banco do passageiro.



Banco do passageiro regulado para a posição mais elevada e na posição longitudinal traseira máxima.

Desactivação do airbag frontal do passageiro

! Nunca instale um sistema de retenção para crianças "de costas para a estrada" num banco protegido por um airbag frontal activado. Esta situação poderá provocar a morte da criança ou feri-la com gravidade.

A etiqueta de aviso situada de cada lado da pala de protecção do sol do passageiro reforça esta instrução. Em conformidade com a regulamentação em vigor, nos quadros seguintes poderá encontrar este aviso em todos os idiomas necessários.



**Airbag de passageiro OFF
(Desligado)**

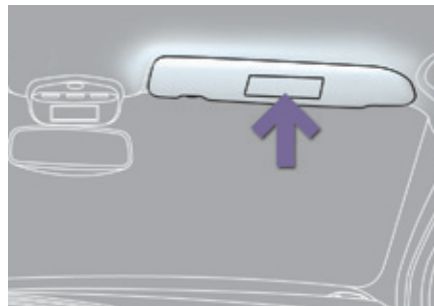

i Para mais informações sobre a neutralização do airbag frontal do passageiro, consulte a rubrica "Airbags".

AR	لا يجب أبدا تركيب نظام لإجلال الطفل الوجه باتجاه الراء على مقعد سيارة مجهز بوسادة أمن هوائية أمامية مغلقة، فقد يؤدي هذا إلى التسبب بموت الطفل أو بإصابات خطيرة لديه .
BG	НИКОГА НЕ инсталирайте детско столче на седалка с АКТИВИРАНА предна ВЪЗДУШНА ВЪЗГЛАВНИЦА. Това може да причини СМЪРТ или СЕРИОЗНО НАРАНЯВАНЕ на детето.
CS	NIKDY neumisťujte dětské zádržné zařízení orientované směrem dozadu na sedadlo chráněné AKTIVOVANÝM čelním AIRBAGEM. Hrozí nebezpečí SMRTI DÍTĚTE nebo VÁŽNĚHO ZRANĚNÍ.
DA	Brug ALDRIG en bagudvendt barnestol på et sæde, der er beskyttet af en AKTIV AIRBAG. BARNET risikerer at blive ALVORLIGT KVÆSTET eller DRÆBT.
DE	Montieren Sie auf einem Sitz mit AKTIVIERTEM Front-Airbag NIEMALS einen Kindersitz oder eine Babyschale entgegen der Fahrtrichtung, das Kind könnte schwere oder sogar tödliche Verletzungen erleiden.
EL	Μη χρησιμοποιείτε ΠΟΤΕ παιδικό κάθισμα με την πλάτη του προς το εμπρός μέρος του αυτοκινήτου, σε μια θέση που προστατεύεται από ΜΕΤΩΠΙΚΟ αερόσακο που είναι ΕΝΕΡΓΟΣ. Αυτό μπορεί να έχει σαν συνέπεια το ΘΑΝΑΤΟ ή το ΣΟΒΑΡΟ ΤΡΑΥΜΑΤΙΣΜΟ του ΠΑΙΔΙΟΥ
EN	NEVER use a rearward facing child restraint on a seat protected by an ACTIVE AIRBAG in front of it, DEATH or SERIOUS INJURY to the CHILD can occur
ES	NO INSTALAR NUNCA un sistema de retención para niños de espaldas al sentido de la marcha en un asiento protegido mediante un AIRBAG frontal ACTIVADO, ya que podría causar lesiones GRAVES o incluso la MUERTE del niño.
ET	Ärge MITTE KUNAGI paigaldage "seljaga sõidusuunas" lapseistet juhi kõrvalistmele, mille ESITURVAPADI on AKTIVEERITUD. Turvapadja avanemine võib last TÕSISELT või ELUOHTLIKULT vigastada.
FI	ÄLÄ KOSKAAN aseta lapsen turvaistuinta selkää ajosuuntaan istuimelle, jonka edessä suojana on käyttöön aktivoitu TURVATYYNY. Sen laukeyminen voi aiheuttaa LAPSEN KUOLEMAN tai VAKAVAN LOUKKAANTUMISEN.
FR	NE JAMAIS installer de système de retenue pour enfants faisant face vers l'arrière sur un siège protégé par un COUSSIN GONFLABLE frontal ACTIVE. Cela peut provoquer la MORT de l'ENFANT ou le BLESSER GRAVEMENT
HR	NIKADA ne postavljati dječju sjedalicu leđima u smjeru vožnje na sjedalo zaštićeno UKLJUČENIM prednjim ZRAČNIM JASTUKOM. To bi moglo uzrokovati SMRT ili TESKU OZLJEDU djeteta.
HU	SOHA ne használjon menetiránynak háttal beszerelt gyermekülést AKTIVÁLT (BEKAPCSOLT) FRONTLÉGZSÁKKAL védett ülésen. Ez a gyermek HALÁLÁT vagy SÜLYÖS SÉRÜLÉSET okozhatja.
IT	NON installare MAI seggiolini per bambini posizionati in senso contrario a quello di marcia su un sedile protetto da un AIRBAG frontale ATTIVATO. Ciò potrebbe provocare la MORTE o FERITE GRAVI al bambino.

LT	NIEKADA neįrenkite vaiko prilaikymo priemonės su atgal atgrežtu vaiku ant sėdynės, kuri saugoma VEIKIANČIOS priekinės ORO PAGALVĖS. Išsiskleidus oro pagalvei vaikas gali būti MIRTINAI arba SUNKIAI TRAUMUOTAS.
LV	NEKAD NEUzstādiēt uz aizmuguri vērstu bērnu sēdekļīti priekšējā pasažiera sēdvietā, kurā ir AKTIVIZĒTS priekšējais DROŠĪBAS GAISA SPILVENS. Tas var izraisīt BĒRNA NĀVI vai radīt NOPIETNUS IEVAINOJUMUS.
MT	Qatt m'ghandek thalli tifel/tifla marbut f'siggu dahru lejn l-Airbag attiva, ghaliex tista' tikkawza korriment serju jew anke mewt lit-tifel/tifla
NL	Plaats NOOIT een kinderzitje met de rug in de rijrichting op een zitplaats waarvan de AIRBAG is INGESCHAKELD. Bij het afgaan van de airbag kan het KIND LEVENSGEVAARLIJK GEWOND RAKEN
NO	Installer ALDRI et barnesete med ryggen mot kjøretretningen i et sete som er beskyttet med en frontal AKTIVERT KOLLISJONSPUTE, BARNET risikerer å bli DREPT eller HARDT SKADET.
PL	NIGDY nie instalować fotelika dziecięcego w pozycji "tyłem do kierunku jazdy" na siedzeniu wyposażonym w CZOŁOWĄ PODUSZKĘ POWIETRZNAJ w stanie AKTYWNYM. Może to doprowadzić do ŚMIERCI DZIECKA lub spowodować u niego POWAŻNE OBRAŻENIA CIAŁA.
PT	NUNCA instale um sistema de retenção para crianças de costas para a estrada num banco protegido por um AIRBAG frontal ACTIVADO. Esta instalação poderá provocar FERIMENTOS GRAVES ou a MORTE da CRIANÇA.
RO	Nu instalati NICIODATA un sistem de retinere pentru copii, dispus cu spatele in directia de mers, pe un loc din vehicul protejat cu AIRBAG frontal ACTIVAT. Aceasta ar putea provoca MOARTEA COPILULUI sau RANIREA lui GRAVA.
RU	ВО ВСЕХ СЛУЧАЯХ ЗАПРЕЩАЕТСЯ использовать обращенное назад детское удерживающее устройство на сиденье, защищенном ФУНКЦИОНИРУЮЩЕЙ ПОДУШКОЙ БЕЗОПАСНОСТИ, установленной перед этим сиденьем. Это может привести к ГИБЕЛИ РЕБЕНКА или НАНЕСЕНИЮ ЕМУ СЕРЬЕЗНЫХ ТЕЛЕСНЫХ ПОВРЕЖДЕНИЙ
SK	NIKDY neinštalujte detské zádržné zariadenie orientované smerom dozadu na sedadlo chránené AKTIVOVANÝM čelným AIRBAGOM. Mohlo by dôjsť k SMRTEĽNÉMU alebo VÁZNEMU PORANENIU DIEŤATA.
SL	NIKOLI ne nameščajte otroškega sedeža s hrbtom v smeri vožnje, če je VARNOSTNA BLAZINA pred sprednjim sopotnikovim sedežem AKTIVIRANA. Takšna namestitvev lahko povzroči SMRT OTROKA ali HUDE POŠKODBE.
SR	NIKADA ne koristite dečje sedište koje se okreće unazad na sedištu zaštićenim AKTIVNIM VAZDUŠNIM JASTUKOM ispred njega, jer mogu nastupiti SMRT ili OZBILJNA POVREDA DETETA.
SV	Passagerarkrockkudden fram MÅSTE vara avaktiverad om en bakåtvänd bilbarnstol installerad på denna plats. Annars riskerar barnet att DÖDAS eller SKADAS ALLVARLIGT.
TR	KESİNLİKLE HAVA YASTIĞI AKTİF olan ön koltuğa yüzü arkaya dönük bir çocuk koltuğu yerleştirmeyiniz. Bu ÇOCUĞUN ÖLMESİNE veya ÇOK AĞIR YARALANMASINA sebep olabilir.

Cadeira para crianças na parte traseira

"De costas para a estrada"

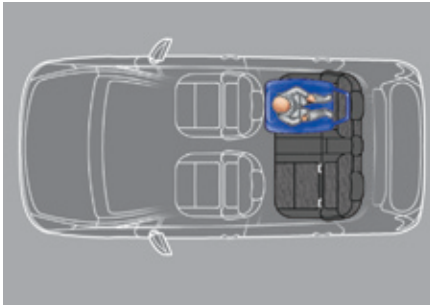

Quando uma cadeira para crianças "de costas para a estrada" for instalada **no lugar do passageiro traseiro**, avance o banco dianteiro do veículo e endireite as costas do banco para que a cadeira para crianças "de costas para a estrada" não toque no banco dianteiro do veículo.

"De frente para a estrada"

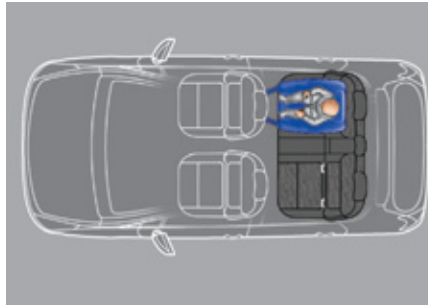

Quando uma cadeira para crianças "de frente para a estrada" for instalada **no lugar do passageiro traseiro**, avance o banco dianteiro do veículo e endireite as costas do banco para que as pernas da criança instalada na cadeira para crianças "de frente para a estrada" não toquem no banco dianteiro do veículo.

i Assegure-se de que o cinto de segurança se encontra esticado. Para as cadeiras para crianças com suporte, assegure-se de que este se encontra em contacto com o solo de forma estável. Se necessário, ajuste o banco do passageiro.

Instalação das cadeiras para crianças com fixador

As cadeiras para crianças com fixador (ou escora) devem ser instaladas com cuidado no veículo. É preciso, em particular, prestar atenção à presença de um compartimento de arrumação, nos pés, nos locais traseiros laterais.

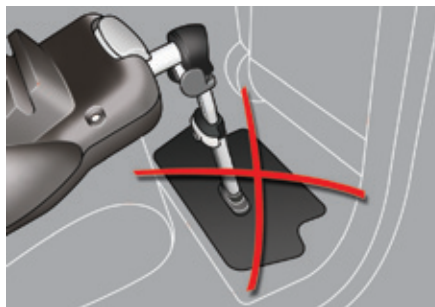

! Não coloque o fixador na tampa do compartimento de arrumação, pode partir em caso de choque violento. Quando o ajuste e as regulações do fixador o permitirem, propomos outras possibilidades de instalação. O lugar traseiro central não tem compartimento de arrumação perto dos pés. Pode, por isso, instalar mais facilmente uma cadeira para crianças com fixador, fixado com as fixações ISOFIX ou com o cinto de segurança de 3 pontos.

No fundo do compartimento de arrumação

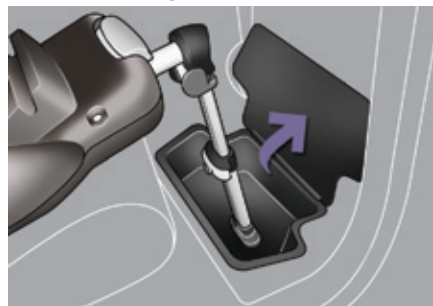

Se o fixador for muito longo, pode colocá-lo em contacto com o fundo do compartimento. Esvazie o compartimento antes da instalação do fixador.

Fora da zona do compartimento de arrumação

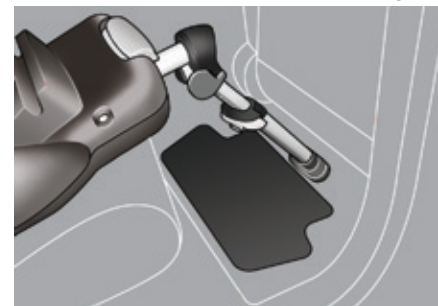

Uma outra possibilidade, quando o fixador é muito longo e se inclina suficientemente (respeitando as recomendações dadas no manual de instalação da cadeira para crianças), é posicionar o fixador para que esteja em contacto com o piso fora da zona do compartimento de arrumação. Pense em utilizar a regulação longitudinal do banco traseiro ou do banco dianteiro para obter uma posição do fixador satisfatória e fora da zona do compartimento de arrumação.

! Se não puder colocar o fixador conforme descrito em qualquer um destes dois procedimentos, não instale a cadeira para crianças com fixador neste lugar.



Cadeiras para crianças recomendadas pela PEUGEOT

A PEUGEOT propõe uma gama completa de cadeiras para crianças referenciadas que se fixam com o **cinto de segurança de três pontos**.

Grupo 0+: do nascimento aos 13 kg	Grupo 1: de 9 a 18 kg
 <p>L1 "RÖMER/BRITAX Baby-Safe Plus" Instala-se de costas para a estrada.</p>	 <p>L2 "RÖMER Duo Plus ISOFIX".</p>
Grupos 2 e 3: de 15 a 36 kg	
 <p>L5 "KLIPPAN Optima" A partir de cerca de seis anos (22 kg) só a sobre-elevação é utilizada.</p>	 <p>L6 "RÖMER KIDFIX". Pode ser fixada nos apoios ISOFIX do veículo. A criança é fixa pelo cinto de segurança.</p>

Instalação das cadeiras fixas para crianças com o cinto de segurança

De acordo com a regulamentação europeia, esta tabela indica as possibilidades de instalação das cadeiras fixas para criança através do cinto de segurança e homologadas como universal (**a**) em função do peso da criança e do lugar por ela ocupado no veículo.

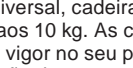
Lugar	Peso da criança e idade a título indicativo			
	Inferior a 13 kg (grupos 0 (b) e 0+) até ≈ 1 ano	De 9 a 18 kg (grupo 1) De 1≈ 3 anos	De 15 a 25 kg (grupo 2) De 3 ≈ 6 anos	De 22 a 36 kg (grupo 3) De 6 ≈ 10 anos
Banco do passageiro dianteiro (c) com sobre-elevação 	U (R)	U (R)	U (R)	U (R)
Banco do passageiro dianteiro (c) sem sobre-elevação 	X	X	X	X
Lugares traseiros laterais 	U*	U*	U*	U*
Lugar traseiro central 	L1	L2	L5, L6	L5, L6

a: cadeira para crianças universal, cadeira para crianças que pode ser instalada em todos os veículos com cinto de segurança.

b: grupo 0, do nascimento aos 10 kg. As cadeiras tipo "ovo" e as cadeiras tipo "leitos" não podem ser instaladas no lugar do passageiro dianteiro.

c: consulte a legislação em vigor no seu país, antes de instalar a criança neste lugar.

U: lugar adaptado à instalação de uma cadeira fixa para crianças com um cinto de segurança e homologada como "universal", "de costas para a estrada" e/ou "de frente para estrada".

U (R): idem U, com o banco do veículo que deve ser regulado na posição mais alta e na posição longitudinal traseira máxima.

L-: apenas as cadeiras para crianças podem ser instaladas no lugar em questão (consoante o destino).

X: lugar não adaptado à instalação de uma cadeira para crianças do grupo de pesos indicado.

* As cadeiras para crianças **com fixador** (ou escora) devem ser instaladas com cuidado no veículo. Consulte a rubrica "Instalação das cadeiras para crianças com fixador" para obter mais informações.

Fixações "ISOFIX"

O seu veículo foi homologado segundo a **última regulamentação** ISOFIX.

Os bancos, representados em seguida, estão equipados com fixações ISOFIX regulamentares:

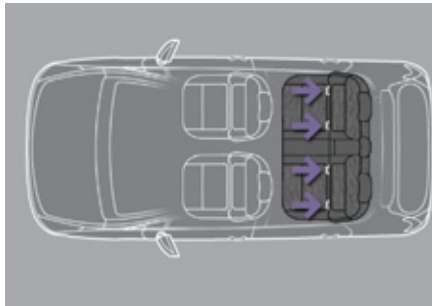

Trata-se de três argolas para cada assento:

- duas argolas **A**, situadas entre as costas e o assento do banco do veículo, assinalados por uma marcação,
- uma argola **B**, situada por baixo de uma tampa por trás da parte superior das costas do banco, denominada de **TOP TETHER** para a fixação da correia superior. Encontra-se assinalada por uma marcação.

Situada por trás das costas do banco, a top tether permite fixar a correia superior das cadeiras para crianças onde esta estiver presente. Este dispositivo limita a oscilação da cadeira para crianças para a frente, em caso de colisão frontal.

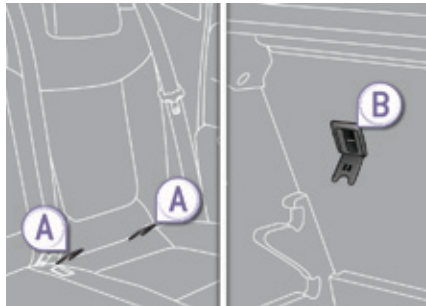

Este sistema de fixação ISOFIX assegura-lhe uma montagem fiável, sólida e rápida, da cadeira para crianças no seu veículo.

As **cadeiras para crianças ISOFIX** estão equipadas com dois fechos que são facilmente fixos nas argolas **A**.

Alguns dispõem, igualmente, de uma **correia superior** que vem fixar-se à argola **B**.

Para fixar a cadeira para crianças à **TOP TETHER**:

- retire e arrume o encosto de cabeça antes de instalar a cadeira para crianças nesse lugar (instale-o quando a cadeira para crianças tiver sido retirada),
- retire a tampa da **TOP TETHER**, puxando-a através do entalhe,
- passe a correia da cadeira para crianças por trás das costas do banco, centrando-a entre os orifícios das hastes do encosto de cabeça,
- fixe o fecho da correia superior à argola **B**,
- estique a correia superior.

i Uma instalação mal efectuada de uma cadeira para crianças num veículo compromete a protecção da criança em caso de acidente. Respeite rigorosamente as informações de montagem indicadas nas instruções de instalação fornecidas com a cadeira para crianças.

! Para conhecer as possibilidades de instalação das cadeiras para crianças ISOFIX no seu veículo, consulte a tabela recapitulativa.

Cadeira para crianças ISOFIX

Recomendada pela PEUGEOT e homologada para o seu veículo

Cadeira para crianças ISOFIX com TOP TETHER

"RÖMER Duo Plus ISOFIX"
(classe de volume **B1**)

Grupo 1: de 9 a 18 kg





Instala-se unicamente "de frente para a estrada".
É fixa às argolas **A**, assim como à argola **B**, denominada de TOP TETHER,
através de uma correia superior.
Três posições de inclinação da estrutura: assento, repouso e alongada.

- i** Esta cadeira para crianças pode ser igualmente utilizada nos lugares não equipados com fixações ISOFIX. Nesse caso é obrigatoriamente fixa ao banco do veículo através do cinto de segurança de três pontos. Regule o banco da frente do veículo de forma que os pés da criança não toquem nas costas do banco. **Siga as indicações de montagem da cadeira para crianças indicadas no manual de instalação fornecido pelo fabricante da mesma.**

Tabela recapitulativa para instalação das cadeiras para crianças ISOFIX

Em conformidade com a regulamentação europeia, esta tabela indica as possibilidades de instalação das cadeiras para crianças ISOFIX em veículos equipados com fixações ISOFIX.

Para as cadeiras para crianças ISOFIX universais e semi-universais, a classe de tamanho ISOFIX da cadeira, determinada por uma letra compreendida entre **A** e **G**, é indicada na própria cadeira, junto ao logótipo ISOFIX.

Tipo de cadeira para crianças ISOFIX	Peso da criança / idade indicativa									
	Inferior a 10 kg (grupo 0) Até 6 meses, aprox.		Inferior 10 kg (grupo 0) Inferior a 13 kg (grupo 0+) Até 1 ano, aprox.			De 9 a 18 kg (grupo 1) De 1 a 3 anos, aprox.				
Classe de tamanho ISOFIX	Berço		"de costas para a estrada"			"de costas para a estrada"		"de frente para a estrada"		
	F	G	C	D	E	C	D	A	B	B1
Banco passageiro dianteiro 	X		X			X		X		
Lugares traseiros laterais 	X		IL-SU*			IL-SU*		IUF* IL-SU*		
Lugar traseiro central 	X		X			X		X		

IUF: lugar adaptado à instalação de uma cadeira Isofix **Universal**, "De Frente para a estrada" que se fixa com o cinto alto.

IL-SU: lugar adaptado à instalação de uma cadeira Isofix **Semi-Universal**, ou seja:

- "de costas para a estrada" equipado com um cinto alto ou um suporte,
- "de frente para a estrada" equipado com um suporte,
- uma cadeira tipo "ovo" equipada com um cinto alto "Top Tether" ou um suporte.

Para fixar o cinto alto, consulte a rubrica "Fixações Isofix".

X: lugar não adaptado para a instalação de uma cadeira para crianças ou um berço para o grupo de peso indicado.

* As cadeiras para crianças **com fixador** (ou escora) devem ser instaladas com cuidado no veículo. Consulte a página "Instalação das cadeiras para crianças com fixador" para obter mais informações.

Conselhos

! Cadeiras para crianças

Uma instalação incorrecta de uma cadeira para crianças compromete a protecção das crianças em caso de colisão.

Verifique que não existe um cinto de segurança ou uma fivela do cinto por baixo da cadeira para crianças, porque isso pode prejudicar a estabilidade da cadeira.

Fixe os cintos de segurança ou as fivelas das cadeiras para crianças **limitando ao máximo as folgas** em relação ao corpo da criança, mesmo para curtos trajectos.

Para a instalação da cadeira para crianças com o cinto de segurança, verifique que este se encontra bem esticado na cadeira e que mantém firmemente a cadeira no banco do veículo. Se o seu banco do passageiro for regulável, avance-o se necessário.

Nos lugares traseiros, deixe sempre espaço entre o banco da frente e:

- a cadeira para crianças "de costas para a estrada",
- os pés da criança instalada numa cadeira para crianças "de frente para a estrada".

Para isso, avance o banco da frente e, se for necessário, endireite também as costas do banco.

Para uma instalação ideal de uma cadeira para crianças "de frente para a estrada", verifique que as costas da cadeira ficam o mais próximo possível das costas do banco do veículo, ou mesmo em contacto, se possível.

Deve remover o encosto de cabeça antes de instalar uma cadeira para crianças com costas num lugar do passageiro.

Assegure-se de que o encosto de cabeça se encontra arrumado ou fixo para evitar que se transforme em projectil em caso de travagem brusca.

Instale o encosto de cabeça no local adequado quando a cadeira para crianças tiver sido removida.

Crianças na parte da frente

A regulamentação sobre o transporte de crianças no lugar do passageiro dianteiro é específica de cada país. Consulte a legislação em vigor no país onde circula. Neutralize o airbag frontal do passageiro quando uma cadeira para crianças "de costas para a estrada" for instalada no lugar do passageiro da frente. Caso contrário, a criança corre o risco de sofrer ferimentos graves, ou mesmo de morte, aquando da activação do airbag.

Instalação de uma elevação

A parte torácica do cinto deve estar posicionada sobre o ombro da criança sem tocar no pescoço.

Verifique se a parte abdominal do cinto de segurança passa bem sobre as coxas da criança.

A PEUGEOT recomenda a utilização da elevação com encosto, equipada com uma guia para o cinto ao nível do ombro.

Por razões de segurança nunca deixe:

- uma ou várias crianças sozinhas e sem vigilância no interior de um veículo,
- uma criança ou um animal num veículo exposto ao sol, com os vidros fechados,
- as chaves ao alcance das crianças no interior do veículo.

Para impedir a abertura acidental das portas, utilize o dispositivo "Segurança para crianças".

Assegure-se de que só abre um terço dos vidros traseiros.

Para proteger as crianças mais jovens dos raios solares, utilize cortinas laterais nos vidros traseiros.

Segurança mecânica das crianças

Dispositivo mecânico para impedir a abertura da porta traseira através do seu comando interior.

O comando situa-se no batente de cada porta traseira.

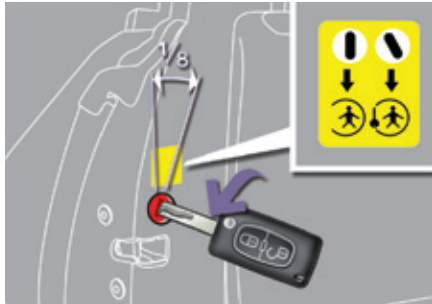

Trancamento

☞ Rodar um oitavo de volta com a chave de contacto o comando vermelho, conforme indicado na etiqueta da porta.

Controlar o bom trancamento.

Destrancamento

☞ Rodar um oitavo de volta o comando vermelho com a chave de contacto.

Segurança eléctrica para crianças

Sistema de comando à distância para impedir a abertura das portas traseiras através dos comandos interiores e a utilização dos elevadores dos vidros traseiros.

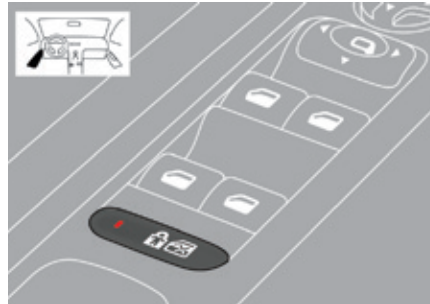

Activação

☞ Ignição ligada, prima este botão.

A luz do botão acende-se, acompanhada de uma mensagem que confirma a activação.

Este visor permanece aceso, enquanto a segurança das crianças estiver activada.

É possível abrir as portas a partir do exterior e utilizar os elevadores eléctricos dos vidros traseiros a partir do lado do condutor.

Neutralização

☞ Ignição ligada, premir novamente este botão.

A luz do botão apaga-se, acompanhada de uma mensagem que confirma a neutralização. Esta luz permanece apagada, enquanto a segurança para crianças estiver neutralizada.

! Qualquer outro estado da luz revela uma anomalia da segurança eléctrica das crianças.
Solicite a verificação pela rede PEUGEOT ou por uma oficina qualificada.

! Este sistema é independente e não substitui em caso algum o comando de trancamento centralizado.

Verifique o estado da segurança para crianças cada vez que ligar a ignição. Retire sempre a chave da ignição ao deixar o veículo, mesmo por um curto espaço de tempo.

Em caso de colisão violenta, a segurança eléctrica das crianças desactiva-se automaticamente para permitir a saída dos passageiros dos bancos traseiros.

Luzes de mudança de direcção



- ☞ Empurre totalmente para baixo o comando de iluminação para uma manobra para a esquerda.
- ☞ Empurre totalmente para cima o comando de iluminação para uma manobra para a direita.

i O esquecimento da anulação das luzes de mudança de direcção durante mais de vinte segundos acarretará um aumento na sonoridade do sinal sempre que a velocidade for superior a 60 km/h.

Três cintilações

Pressione apenas uma vez para cima ou para baixo, sem ultrapassar o ponto de resistência do comando de iluminação; as luzes de mudança de direcção correspondentes cintilarão três vezes.

A utilização desta função está disponível qualquer que seja a velocidade, mas é sobretudo apreciável para as mudanças de fila em vias rápidas.

Luzes de perigo

Sistema de aviso visual através das luzes de mudança de direcção para prevenir os outros utentes da estrada no caso de avaria, reboque ou de acidente de um veículo.

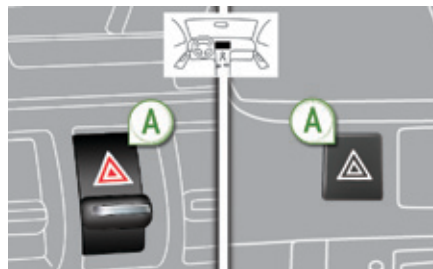

- ☞ Fazer oscilar ou premir o botão **A**, todas as luzes de mudança de direcção piscam. Podem funcionar com a ignição desligada.

Acendimento automático das luzes de perigo

Numa travagem de emergência, em função da desaceleração, as luzes de perigo acendem-se automaticamente.

Apagam-se automaticamente à primeira aceleração.

- ☞ Pode também apagá-las ao premir o botão.

Avisador sonoro

Sistema de alerta sonoro para avisar os outros utilizadores da via de um perigo iminente.



- ☞ Pressione um dos raios do volante.

Programa de estabilidade electrónica (ESC)

Programa de estabilidade electrónica (ESC: Electronic Stability Control) integra os seguintes sistemas:

- antibloqueio das rodas (ABS) e o repartidor eletrónico de travagem (REF),
- assistência à travagem de emergência (AFU),
- a antipatinagem das rodas (ASR),
- o controlo dinâmico de estabilidade (CDS).

Definições

Antibloqueio das rodas (ABS) e repartidor eletrónico de travagem (REF)

Este sistema acresce a estabilidade e a maneabilidade do seu veículo aquando da travagem e assegura um melhor controlo nas curvas, em particular sobre um revestimento defeituoso ou escorregadio.

O ABS impede o bloqueio das rodas em caso de travagem de emergência.

O REF assegura uma gestão integral da pressão de travagem roda por roda.

Assistência à travagem de emergência (AFU)

Este sistema permite, em caso de emergência, atingir mais rapidamente a pressão otimizada de travagem e reduzir, por conseguinte, a distância de paragem.

Activa-se em função da rapidez de accionamento do pedal dos travões e manifesta-se por uma diminuição da resistência do pedal e um aumento da eficácia da travagem.

Antipatinagem das rodas (ASR)

O sistema ASR otimiza a motricidade, para limitar a patinagem das rodas, agindo sobre os travões das rodas motrizes e sobre o motor. Permite também melhorar a estabilidade direccional do veículo na aceleração.

Controlo dinâmico de estabilidade (CDS)

Em caso de afastamento da trajectória seguida pelo veículo e a que é desejada pelo condutor, o sistema CDS vigia roda por roda e age automaticamente no travão de uma ou várias rodas e no motor para inscrever o veículo na trajectória desejada, no limite das leis da física.

Funcionamento

Sistema de antibloqueio das rodas (ABS) e repartidor electrónico de travagem (REF)



O acendimento deste avisador, acompanhado por um sinal sonoro e por uma mensagem, indica uma anomalia do sistema

ABS o que pode provocar uma perda de controlo do veículo durante a travagem.



O acendimento deste avisador, associado ao avisador de **STOP**, acompanhado por um sinal sonoro e por uma mensagem, indica um

problema de funcionamento do repartidor electrónico de travagem (REF) o que pode provocar uma perda de controlo do veículo durante a travagem.

A paragem é imperativa.

Em ambos os casos, consulte a rede PEUGEOT ou uma oficina qualificada.

i Em caso de substituição de rodas (pneus e jantes) tenha atenção para que estas estejam homologadas para o seu veículo.

! O funcionamento normal do sistema ABS pode manifestar-se por ligeiras vibrações no pedal dos travões.

Em caso de travagem de emergência, pressione com força o pedal sem nunca diminuir o esforço.

Controlo dinâmico de estabilidade (CDS) e antipatinagem das rodas (ASR)

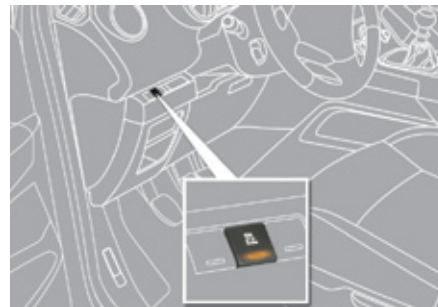

Activação

Estes sistemas são automaticamente activados aquando de cada arranque do veículo. Assim que detectarem um problema de aderência ou de trajectória, estes sistemas agem no funcionamento do motor e dos travões.



Esta acção é assinalada pelo acendimento intermitente deste avisador no quadro de bordo.

Neutralização

Em condições excepcionais (arranque do veículo atolado, imobilizado na neve, sob solo instável...), poderá tornar-se útil neutralizar o CDS e o ASR para fazer patinar as rodas livremente e recuperar a aderência.

i Assim que as condições de aderência o permitirem, reactive os sistemas.



☞ Prima este botão.
A luz avisadora do botão acende-se.

Os sistemas CDS e ARS deixam de agir no funcionamento do motor e os travões em caso de desvio da trajectória.

Reactivação

Os sistemas reactivam-se automaticamente após desligar a ignição ou a partir de 50 km/h.



Abaixo dos 50 km/h, poderá reactivá-los manualmente:

☞ Premir novamente este botão.

Anomalia de funcionamento



O acendimento deste avisador e da luz avisadora do botão de neutralização, acompanhado por um sinal sonoro e por uma mensagem, assinala um mau funcionamento do sistema.

Consulte a rede PEUGEOT ou uma oficina qualificada para verificação do sistema.

! CDS/ASR

Os sistemas CDS e ASR aumentam a segurança em condução normal, mas não devem incitar o condutor a assumir riscos suplementares ou a circular a altas velocidades.

É quando as condições de aderência diminuem (chuva, neve, gelo) que os riscos de perda de aderência aumentam. É, então, indispensável, para sua segurança, conservar os sistemas CDS et ASR activados em todas as condições, particularmente quando estas forem difíceis.

O funcionamento destes sistemas é assegurado sob reserva de serem respeitadas as indicações do fabricante, relativas tanto às rodas (pneus e jantes), aos componentes de travagem, aos componentes electrónicos, como aos procedimentos de montagem e de intervenção da rede PEUGEOT.

Para beneficiar da eficácia dos sistemas CDS e ASR em condições de Inverno, é imperativo equipar o veículo com quatro pneus de neve que lhe permitirão manter um comportamento neutro.

i Após uma colisão, solicite a verificação dos sistemas pela rede PEUGEOT ou por uma oficina qualificada.

Grip control

Sistema de antipatinagem específico e patenteado, que melhora a motricidade na neve, lama e areia.

Este equipamento, cujo funcionamento foi otimizado para cada situação, permite evoluir na maior parte das condições de fraca aderência (que se encontram em utilizações relacionadas com o turismo).

i Associado aos pneus para todas as estações M+S (Mud and Snow), este sistema oferece um compromisso entre segurança, aderência e motricidade.

i A pressão do pedal do acelerador deve ser suficiente para que o sistema possa explorar a potência do motor. É perfeitamente normal que se verifiquem fases de funcionamento com um regime do motor elevado.

Um seletor de cinco posições permite escolher o modo de regulação adequado às condições de circulação que possa encontrar. Associada a cada modo, acende-se uma luz avisadora que confirma a sua escolha.



Modo standard (ESC)

Modo calibrado para um nível de patinagem fraco, baseado em diferentes níveis de aderência que se costumam encontrar na estrada.



☞ Modo standard, coloque o seletor nesta posição.

i Após cada corte de contacto, o sistema reinicializa-se automaticamente neste modo.



Modo neve

Modo que adapta a respectiva estratégia às condições de aderência encontradas por cada uma das rodas dianteiras aquando do arranque. (modo activo até 50 km/h)



☞ Na neve, coloque o seletor nesta posição.



Modo lama

Modo que autoriza, aquando do arranque, bastante patinagem na roda com menos aderência para favorecer a evacuação da lama e recuperar "grip". Paralelamente, a roda com mais aderência é gerada de modo a atravessar o maior binário possível.

Em fase de progressão, o sistema otimiza a patinagem para responder, da melhor maneira possível, às solicitações do condutor. (modo activo até 80 km/h)



☞ Em todos os terrenos com lama, coloque o seletor nesta posição.



Modo areia

Modo que autoriza pouca patinagem nas rodas motrizes em simultâneo para fazer avançar o veículo e limitar os riscos de entrada de areia. (modo activo até 120 km/h)



☞ Colocar o seletor nesta posição.



Na areia, não utilizar os outros modos, pois pode atolar o veículo.

i



Tem a possibilidade de desativar algumas funções do ESC (ASR e CDS) rodando o botão rotativo para a posição "OFF".

Estas funções reativam-se automaticamente a partir de 50 km/h ou sempre que ligue contacto.

i

Conselhos de condução

O seu veículo está principalmente concebido para circular em estradas alcatroadas, mas permite utilizar ocasionalmente outras vias menos adequadas.

No entanto, não permite a condução todo-o-terreno como:

- a passagem e condução em terrenos que podem danificar a base ou arrancar elementos (tubo de combustível, refrigerante de combustível, ...) devido a obstáculos ou pedras,
- andar em terrenos com fortes declives e aderência reduzida,
- atravessar um curso de água.

Cintos de segurança

Cintos de segurança dianteiros



Os cintos de segurança dianteiros encontram-se equipados com um sistema de pré-tensão pirotécnica e limitador de esforço.

Este sistema permite melhorar a segurança dos lugares dianteiros, aquando de colisões frontais e laterais. Dependendo da gravidade da colisão, o sistema de pré-tensão pirotécnica estica instantaneamente os cintos de segurança e fá-los aderir ao corpo dos ocupantes.

Os cintos com pré-tensão pirotécnica são activados ao ligar a ignição.

O limitador de esforço atenua a pressão do cinto de segurança contra o tórax do ocupante, melhorando deste modo o nível de protecção.



Colocar

- ☞ Puxar o cinto e inserir o fecho na caixa de travamento.
- ☞ Verificar o fecho correto puxando o cinto.

Retirar

- ☞ Premir o botão vermelho do encaixe.
- ☞ Acompanhar o enrolamento do cinto.

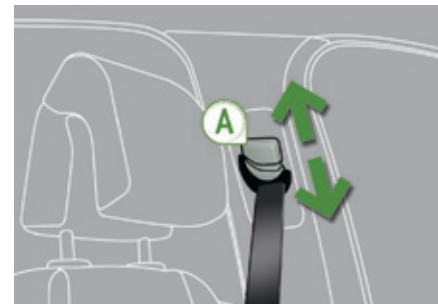

Regulação em altura

- ☞ Para encontrar o ponto de fixação, apertar o comando **A** e fazê-lo deslizar até bloquear.

Avisador de não colocação dos cintos dianteiros



Aquando da ligação da ignição, este avisador acende-se no painel dos avisadores do cinto e do airbag frontal do passageiro, quando o condutor e/ou o passageiro nos bancos dianteiros não tiverem colocado o cinto. A partir de cerca de 20 km/h e durante dois minutos, este avisador fica intermitente acompanhado por um sinal sonoro. Passados dois minutos, este avisador permanece aceso enquanto o condutor e/ou o passageiro nos bancos dianteiros não colocarem o cinto.

Painel dos avisadores de não colocação dos cintos

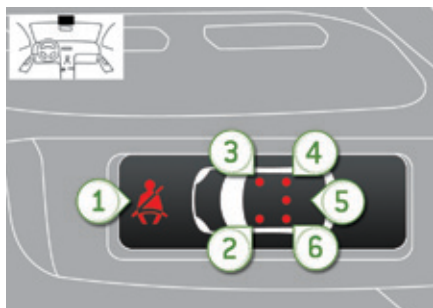

1. Avisador de não colocação dos cintos dianteiros e/ou traseiros.
2. Avisador de não colocação do cinto dianteiro esquerdo.
3. Avisador de não colocação do cinto dianteiro direito.
4. Avisador de não colocação do cinto traseiro direito.
5. Avisador de não colocação do cinto traseiro central.
6. Avisador de não colocação do cinto traseiro esquerdo.

No painel dos avisadores de cinto e do airbag frontal do passageiro, o avisador correspondente **2** ou **3** acende-se a vermelho se o cinto não estiver colocado ou for retirado.

Cintos de segurança traseiros

Os bancos traseiros estão equipados com um cinto cada um, incluindo três pontos de fixação e um enrolador com limitador de esforço (excepto o banco traseiro central).

Colocar

- ☞ Puxar o cinto e inserir o fecho na caixa de trancamento.
- ☞ Verificar o fecho correcto puxando o cinto.

Retirar

- ☞ Premir o botão vermelho do encaixe.
- ☞ Acompanhar o enrolamento do cinto.

Avisador de cinto retirado



Este avisador acende-se no painel dos avisadores do cinto e do airbag frontal do passageiro, quando um ou vários passageiros nos bancos traseiros retirarem o cinto.

A partir de cerca de 20 km/h e durante dois minutos, este avisador fica intermitente acompanhado por um sinal sonoro. Passados dois minutos, este avisador permanece aceso quando um ou vários passageiros nos bancos traseiros não colocarem o cinto.

Painel dos avisadores de cinto retirado

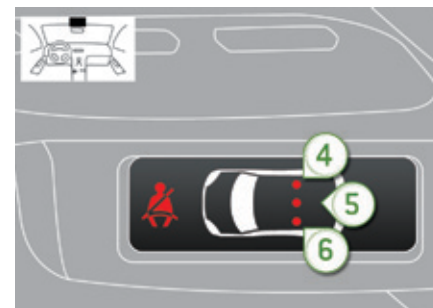

Aquando da ligação da ignição, motor em funcionamento ou veículo em andamento a uma velocidade inferior a cerca de 20 km/h, os avisadores correspondentes **4**, **5** e **6** acendem-se durante cerca de 30 segundos a vermelho, se o cinto não estiver colocado. Com o veículo em circulação, a uma velocidade superior a cerca de 20 km/h, o avisador correspondente **4**, **5** ou **6** acende-se a vermelho, acompanhado por um sinal sonoro e por uma mensagem no ecrã multifunções, quando um passageiro dos bancos traseiros retirar o cinto de segurança.

I O condutor deve certificar-se que os passageiros utilizam correctamente os cintos de segurança e que os mesmos se encontram bem colocados antes de colocar o veículo em movimento.

Seja qual for o seu lugar no veículo, coloque sempre o cinto de segurança, mesmo para trajectos curtos.

Não inverta os cintos, pois nesse caso eles não assegurariam correctamente a sua função.

Os cintos de segurança estão equipados com um enrolador que permite o ajuste automático do comprimento do cinto à morfologia do utilizador. A arrumação do cinto de segurança efectua-se automaticamente sempre que este não estiver a ser utilizado.

Antes e depois da sua utilização, assegure-se de que o cinto está correctamente enrolado.

A parte inferior do cinto deve estar posicionada o mais abaixo possível sobre a bacia.

A parte superior deve estar posicionada na parte côncava do ombro.

Os enroladores estão equipados com um dispositivo de bloqueio automático aquando de uma colisão, de uma travagem de emergência ou do capotamento do veículo. É possível desbloquear o dispositivo puxando o cinto com força e soltando-o para que se enrole ligeiramente.

Para ser eficiente, um cinto de segurança:

- deve ser mantido esticado o mais perto do corpo possível,
- deve ser puxado para a frente por um movimento regular, verificando que não fica enrolado,
- deve ser utilizado apenas por uma pessoa,
- não deve apresentar sinais de cortes ou de desgaste,
- não deve ser transformado ou modificado para não alterar o desempenho.

Dadas as regras de segurança em vigor, para qualquer intervenção nos cintos de segurança do seu veículo, dirija-se a uma oficina qualificada que possua competências e material adaptado, existente também na rede PEUGEOT.

Solicite a verificação periódica dos seus cintos de segurança pela rede PEUGEOT ou por uma oficina qualificada e, especialmente, se os cintos apresentarem sinais de deterioração.

Limpe os cintos com água e sabão ou um produto de limpeza para têxteis, vendido na rede PEUGEOT.

Depois de rebater ou mudar um banco ou o banco traseiro de lugar, assegure-se de que o cinto se encontra na posição correcta e devidamente enrolado.

Recomendações para as crianças

Utilize uma cadeira para crianças adaptada, se o passageiro tiver menos de 12 anos ou medir menos de um metro e cinquenta.

Nunca utilize o mesmo cinto de segurança para várias pessoas.

Nunca transporte uma criança sobre os joelhos.

Para mais informações, consulte a rubrica "Cadeiras para crianças".

Em caso de colisão

Em função da natureza e da importância das colisões, o dispositivo pirotécnico pode iniciar-se antes e independentemente do accionamento dos airbags. O accionamento dos pré-tensores é acompanhado por uma ligeira libertação de fumo inofensivo e por um ruído, devido à activação do cartucho pirotécnico integrado no sistema. De qualquer forma, o avisador dos airbags acende-se.

Após uma colisão, solicite a verificação e eventual substituição do sistema de cintos de segurança pela rede PEUGEOT ou por uma oficina qualificada.

Airbags

Sistema concebido para optimizar a segurança dos ocupantes (excepto o passageiro traseiro central) em caso de colisões violentas. Os airbags completam a acção dos cintos de segurança equipados com limitador de esforço (excepto o passageiro no banco central traseiro). Nesse caso, os sensores electrónicos registam e analisam os embates frontais e laterais nas zonas de detecção de colisões:

- em caso de colisão violenta, os airbags disparam instantaneamente e contribuem para proteger melhor os ocupantes do veículo (excepto o passageiro traseiro central); imediatamente após a colisão, os airbags esvaziam-se rapidamente, a fim de não incomodar a visibilidade, nem a eventual saída dos ocupantes;
- em caso de uma colisão pouco violenta, de impacto no lado traseiro e em determinadas condições de capotamento, os airbags não disparam. O cinto de segurança contribui para assegurar a sua protecção nestas situações.

! Os airbags não funcionam com a ignição desligada.

Este equipamento é accionado apenas uma vez. Se ocorrer uma segunda colisão (aquando do mesmo acidente ou outro acidente), o airbag não será accionado.

Zonas de detecção de colisão

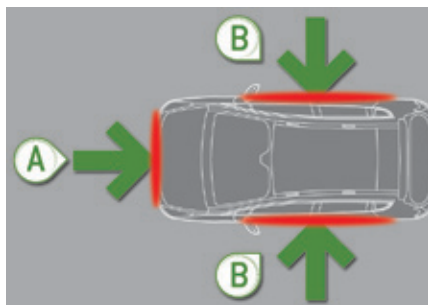

- A. Zona de colisão frontal.
B. Zona de colisão lateral.

i O accionamento do ou dos airbags é acompanhado por uma ligeira libertação de fumo e de um ruído, devidos à activação do cartucho pirotécnico integrado no sistema. Este fumo não é nocivo, mas pode revelar-se irritante para as pessoas sensíveis. O ruído da detonação pode provocar uma ligeira diminuição da capacidade auditiva durante um breve período.

Airbags frontais

Sistema que protege, em caso de colisão frontal violenta, o condutor e o passageiro dianteiro, no sentido de limitar os riscos de traumatismo na cabeça e no tórax.

Para o condutor, está integrado no centro do volante; para o passageiro dianteiro, no painel de bordo por cima do porta-luvas.

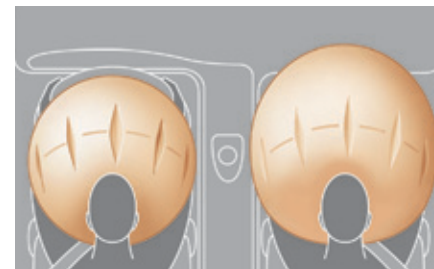

Accionamento

São accionados, excepto o airbag frontal do passageiro se estiver desactivado, em caso de uma colisão frontal violenta aplicada em toda ou parte da zona de impacto frontal A, segundo o eixo longitudinal do veículo num plano horizontal e no sentido da parte da frente para a traseira do veículo. O airbag frontal interpõe-se entre o tórax e a cabeça do ocupante dianteiro do veículo e o volante, do lado do condutor, e o painel de bordo, do lado do passageiro, para amortecer a sua projecção para a frente.

Neutralização

Só o airbag frontal do passageiro pode ser neutralizado.

- ☞ **Com a ignição desligada**, introduza a chave no comando de neutralização do airbag do passageiro.
- ☞ Rode-a para a posição "**OFF**".
- ☞ Em seguida, retire-a mantendo-a nesta posição.



Quando ligar a ignição, esta luz avisadora acende-se, quer no quadro de bordo, e/ou no painel de avisadores do cinto de segurança e do airbag frontal do passageiro. A luz continua acesa durante toda a neutralização.



Para assegurar a segurança das crianças, neutralize imperativamente o airbag frontal do passageiro sempre que instalar uma cadeira para crianças "de costas para a estrada" no banco do passageiro dianteiro. Caso contrário, a criança arriscar-se-á a ficar gravemente ferida, ou morta, aquando do disparo do airbag.

Reactivação

Assim que retirar a cadeira para crianças "de costas para a estrada", com a **ignição desligada**, rode o comando para a posição "**ON**" para activar de novo o airbag e assegurar, assim, a segurança do seu passageiro dianteiro em caso de colisão.



Quando ligar a ignição, esta luz avisadora acende-se no painel de avisadores do cinto de segurança e do airbag frontal do passageiro, durante cerca de um minuto, para indicar a activação do airbag frontal.

Anomalia de funcionamento



Se esta luz indicadora acender, acompanhada por um sinal sonoro e por uma mensagem, consulte o mais rapidamente possível a rede

PEUGEOT ou uma oficina qualificada para verificação do sistema. Os airbags podem deixar de ser accionados em caso de colisão violenta.

Airbags laterais

Sistema que protege, em caso de colisão lateral violenta, o condutor e o passageiro no banco dianteiro para limitar os riscos de traumatismo no tórax.

Cada airbag lateral está integrado na dianteira, na estrutura do encosto dos bancos, no lado da porta.



Activação

Os airbags são activados unilateralmente em caso de colisão lateral violenta aplicada na totalidade ou em parte da zona de impacto lateral **B**, perpendicularmente ao eixo longitudinal do veículo num plano horizontal e do exterior para o interior do veículo.

O airbag lateral interpõe-se entre o ocupante dianteiro no veículo e o painel da porta correspondente.

Zonas de detecção da colisão

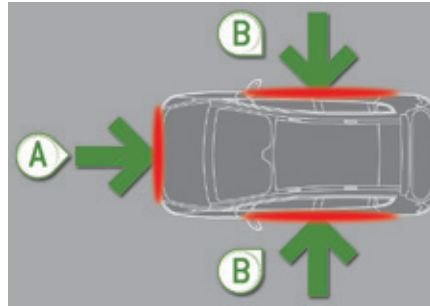

- A. Zona de colisão frontal.
- B. Zona de colisão lateral.

Airbags tipo cortina

Sistema que contribui para o reforço da protecção, em caso de colisão lateral violenta, do condutor e dos passageiros (excepto o passageiro no banco central traseiro) para limitar os riscos de traumatismo na parte lateral da cabeça.

Cada airbag tipo cortina está integrado nos pilares e na parte superior do habitáculo:

Activação

Os airbags tipo cortina activam-se em simultâneo com o airbag lateral correspondente em caso de colisão lateral violenta aplicada na totalidade ou em parte da zona de impacto lateral **B**, perpendicularmente ao eixo longitudinal do veículo num plano horizontal e do exterior para o interior do veículo. O airbag tipo cortina actua entre os vidros e o ocupante dianteiro ou traseiro no veículo.

Anomalia de funcionamento



Se esta luz avisadora se acender no quadro de bordo, acompanhada por um sinal sonoro e por uma mensagem no ecrã, consulte a rede PEUGEOT ou uma oficina qualificada para proceder à verificação do sistema. Os airbags podem deixar de ser activados em caso de embate violento.



Aquando de uma colisão ou de um encosto ligeiro na zona lateral do veículo ou em caso de capotamento, é possível que o airbag não seja activado. Aquando de uma colisão na traseira ou na dianteira, o airbag não é activado.

! Para que os airbags frontais sejam totalmente eficazes, respeite as seguintes regras de segurança:

Adopte uma posição sentada normal e vertical.

Coloque o cinto de segurança do seu banco e posicione-o correctamente.

Não coloque nada entre os ocupantes frontais e os airbags (criança, animal, objecto, ...). Isso poderia impedir o funcionamento dos airbags ou ferir os ocupantes.

Depois de um acidente ou do roubo do veículo, solicite a verificação dos sistemas dos airbags.

Qualquer intervenção nos sistemas dos airbags deverá ser efectuada exclusivamente na Rede PEUGEOT ou numa oficina qualificada.

Mesmo cumprindo todas as precauções indicadas, não fica excluído o risco de ferimentos ou ligeiras queimaduras na cabeça, no peito ou nos braços, aquando do accionamento de um airbag. Com efeito, o saco enche-se de forma quase instantânea (alguns milissegundos) e, em seguida, esvazia-se no mesmo espaço de tempo, evacuando os gases quentes através dos orifícios previstos para o efeito.

Airbags frontais

Não conduza agarrando o volante pelos seus raios ou deixando as mãos sobre a caixa central do volante.

Não coloque os pés no painel de bordo, no lado do passageiro.

Não fume, porque o enchimento dos airbags pode provocar queimaduras ou riscos de ferimentos devido ao cigarro ou ao cachimbo. Nunca desmonte, fure ou submeta o volante a impactos violentos.

Não fixe ou cole nada no volante nem no painel de bordo, esta situação poderá ocasionar ferimentos aquando do accionamento dos airbags.

Airbags laterais

Proteja os bancos apenas com coberturas homologadas, compatíveis com o accionamento dos airbags laterais. Para conhecer a gama de coberturas adaptadas ao seu veículo, poderá consultar a rede PEUGEOT.

Consulte a rubrica "Acessórios".

Não fixe nem cole nada nas costas dos bancos (vestuário...), pois essa situação poderia resultar em ferimentos no tórax ou nos braços ao accionar o airbag lateral. Não aproxime demasiado o tronco da porta.

Airbags tipo cortina

Não fixe nem cole nada no tejadilho, pois isso poderia resultar em ferimentos na cabeça ao accionar o airbag tipo cortina.

Se presentes no seu veículo, não desmonte as pegas de fixação implantadas no tejadilho, pois estes elementos auxiliam a fixação dos airbags de cortina.

Arranque-paragem do motor

Protecção anti-roubo

Anti-arranque electrónico

A chave possui um chip electrónico que tem um código específico. Ao ligar a ignição, este código deve ser reconhecido para autorizar o arranque do motor.

Este anti-arranque electrónico tranca o sistema de controlo do motor, alguns instantes após desligar a ignição, e impede o arranque do motor em caso de roubo.

! No caso de um problema de funcionamento é advertido pelo acendimento deste avisador, um sinal sonoro e uma mensagem no ecrã. Nesse caso, não é possível efectuar o arranque do veículo; consulte rapidamente a rede PEUGEOT.

i Guarde fora do seu veículo a etiqueta fornecida juntamente com as chaves que lhe são entregues aquando da aquisição do seu veículo.

Contactora da chave

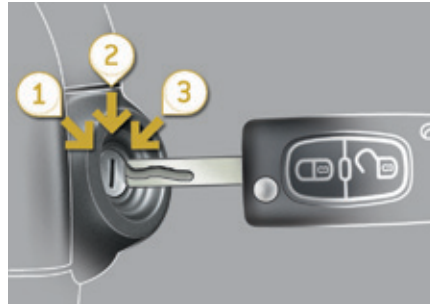

Inclui 3 posições:

- posição **1 (Stop)**: inserção e extracção da chave, coluna de direcção trancada,
- posição **2 (Contacto)**: coluna de direcção destrancada, ignição ligada, pré-aquecimento Diesel, arranque do motor,
- posição **3 (Arranque)**.

Posição contacto

Permite a utilização dos equipamentos eléctricos do veículo ou recarregar acessórios. Quando o nível de carga da bateria atinge o nível de reserva, o sistema entra em modo de economia de energia: a alimentação é cortada automaticamente para preservar a carga da bateria.

Arranque do motor

Travão de estacionamento engatado, caixa de velocidades em ponto morto ou na posição **N** ou **P**:

- ☞ pressionar a fundo o pedal de embraiagem (caixa de velocidades manual), ou
- ☞ pressionar a fundo o pedal de travão (caixa de velocidades pilotada ou automática),
- ☞ insira a chave no contactor; o sistema reconhece o código,
- ☞ destranque a coluna de direcção girando simultaneamente o volante e a chave,

i Em algumas situações, poderá ser necessário exercer uma força significativa para manobrar o volante (rodas viradas, por exemplo).

- ☞ Com um motor a gasolina, accione o motor de arranque rodando a chave até à posição **3** até o motor arrancar, sem acelerar. Assim que o motor arrancar, largue a chave.

- ☞ Com um motor a Diesel, rode a chave até à posição **2**, ligação da ignição, para activar o dispositivo de pré-aquecimento do motor.



Aguarde que esta luz avisadora se apague no quadro de bordo e depois accione o motor de arranque rodando a chave até à posição **3** até o motor arrancar, sem acelerar. Assim que o motor arrancar, largue a chave.

i Em condições de Inverno, esta luz avisadora permanece acesa durante mais tempo. Assim que o motor estiver quente, esta luz avisadora não se acende. Se o motor não arrancar imediatamente, desligue a ignição. Aguarde alguns instantes antes de tentar arrancar novamente. Se após algumas tentativas o motor não arrancar, não insista: arrisca-se a danificar o motor de arranque e o motor. Entre em contacto com a rede PEUGEOT ou com uma oficina qualificada. Não aqueça o motor parado, arranque imediatamente e circule a um regime moderado.



Nunca deixe o motor ligado num local fechado sem ventilação suficiente: os motores térmicos emitem gases de escape tóxico, como o monóxido de carbono. Risco de intoxicação e morte. Em condições de Inverno muito rigorosas (temperaturas inferiores a -23°C), para garantir o bom funcionamento e a longevidade dos componentes mecânicos do seu veículo, motor e caixa de velocidades, é necessário deixar o motor em funcionamento durante 4 minutos antes de arrancar com o veículo. Nunca circule com o travão de estacionamento engatado: risco de sobreaquecimento e danificação do sistema de travagem. Não estacione e não ligue o motor do veículo parado em zonas onde se encontrem substâncias ou materiais combustíveis (erva seca, folhas mortas) que possam entrar em contacto com o sistema de escape quente: risco de incêndio. Nunca deixe um veículo sem vigilância, com o motor ligado. Se tiver que deixar o seu veículo, com o motor ligado, engate o travão de estacionamento e coloque a caixa de velocidades em ponto morto ou na posição **P** ou **N**.

Desligar o motor

- ☞ Imobilize o veículo.
- ☞ Motor ao ralenti, rode a chave para a posição 1.

! No modo "Stop" do Stop & Start, não se esqueça de desligar a ignição.

- ☞ Retire a chave do contactor.
- ☞ Para trancar a coluna de direcção, manobre o volante até o mesmo bloquear.

i Para facilitar o destrancamento da coluna de direcção, é recomendável que coloque as rodas da frente no eixo do veículo antes de desligar o motor.

- ☞ Verifique que o travão de estacionamento se encontra correctamente engatado, particularmente em terreno inclinado.

! Nunca desligue a ignição antes de imobilizar completamente o veículo. Com o motor desligado as funções de assistência à travagem e a direcção estão igualmente desligadas: risco de perda de controlo do veículo.

i Ao sair do veículo, guarde a chave consigo e tranque o veículo.

Modo de economia de energia

Após desligar o motor (posição **1-Stop**) pode ainda utilizar, durante um período acumulado máximo de trinta minutos, funções tais como o sistema de áudio e telemática, os limpa-vidros, as luzes de cruzamento, luzes do tecto, ...

i Para mais informações, consulte a rubrica "Informações práticas", paragraphe "Modo de economia de energia".

i Evite pendurar um objecto pesado à chave, tornando-a pesada sobre o seu eixo no contactor o que poderá provocar um problema de funcionamento.

i Esquecimento da chave

Ao abrir a porta do condutor, é apresentada uma mensagem de alerta, acompanhada por um sinal sonoro, para o informar de que a chave permanece no contactor na posição **1 (Stop)**. Em caso de esquecimento da chave no contactor na posição

2 (Contacto), o corte de ignição ocorre automaticamente ao fim de uma hora. Para ligar novamente a ignição, rode a chave para a posição **1 (Stop)** e, de seguida, novamente para a posição **2 (Contacto)**.

Travão de estacionamento elétrico



O travão de estacionamento elétrico conjuga dois modos de funcionamento:

- **Engrenamento/desengrenamento automático**
O engrenamento é automático aquando da paragem do motor, o desengrenamento é automático quando o veículo é colocado em movimento (ativados por defeito),
- **Engrenamento/desengrenamento manual**
O engrenamento / desengrenamento manual do travão de estacionamento é possível, puxando o manípulo de comando **A**.



Se este avisador se acender no quadro de bordo, o modo automático está desativado.

Programação do modo

Consoante o destino do veículo, a ativação automática ao desligar o motor e desativação automática ao colocar o veículo em movimento podem ser desativadas.



A ativação/desativação desta função é possível dirigindo-se à rede PEUGEOT ou a uma oficina qualificada.

O engrenamento e o desengrenamento do travão de estacionamento fazem-se manualmente. No momento da abertura da porta do condutor, é ouvido um sinal sonoro e é apresentada uma mensagem se o travão não estiver acionado.

i A desativação é aconselhada em caso de muito frio (gelo) e em caso de reboque. (desempanagem, caravana, ...). Consulte o parágrafo "Desativação manual".



! Não coloque nenhum objecto (maço de cigarros, telefone, ...) atrás do manípulo de comando do travão eléctrico.

Engrenamento manual



Com o veículo parado, motor em funcionamento ou desligado, **puxe** o manípulo **A**. O engrenamento do travão de estacionamento é assinalado:



- pelo acendimento do avisador de travagem e do avisador **P** no manípulo **A**.



- pela apresentação da mensagem "Travão de estacionamento accionado" no ecrã multifunções.

Ao abrir a porta do condutor, com o motor em funcionamento, são acionados um sinal sonoro e uma mensagem se o travão de estacionamento não se encontrar engrenado. Exceto se com uma caixa automática, a alavanca de velocidades estiver na posição **P** (Park).



Antes de sair do veículo, verifique que o avisador do travão de estacionamento se encontra aceso de forma fixa no quadro de bordo.

Desengrenamento manual

Com a ignição ligada ou com o motor em funcionamento, para desengrenar o travão de estacionamento, **carregar** no **pedal do travão** ou no acelerador, **puxar e depois soltar** o manípulo **A**. O desengrenamento completo do travão de estacionamento é assinalado:



- pela extinção do avisador de travagem e do avisador **P** no manípulo **A**,



- e pela apresentação da mensagem "Travão de estacionamento desativado".



Se utilizar o manípulo **A**, sem carregar no pedal de travão, o travão de estacionamento não é desengrenado e um avisador acende-se no quadro de bordo.

Engrenamento máximo

Em caso de necessidade, poderá efectuar um **engrenamento máximo** do travão de estacionamento. Esta pode ser obtida **puxando continuamente** o manípulo **A**, até que seja apresentada a mensagem "travão de estacionamento activado" e o sinal sonoro.

O engrenamento máximo é indispensável:

- num veículo com uma caravana atrelada ou com um reboque, quando as funções automáticas estão activadas e necessita efectuar uma engrenagem manual,
- quando as condições de inclinação forem susceptíveis de variar durante o estacionamento (exemplos: transporte num barco, camião, reboque).



Em caso de reboque, de veículo carregado ou de estacionamento numa zona com uma forte inclinação, realize uma activação máxima e depois vire as rodas para o passeio e engrene uma velocidade depois de estacionar. Após um engrenamento máximo, o tempo de desengrenamento é mais longo.

Engrenamento automático, motor desligado

Com o veículo parado, o travão de estacionamento **engrena-se automaticamente ao desligar o motor.**

O engrenamento do travão de estacionamento é assinalado:



- pelo acendimento do avisador de travagem e do avisador **P** no manípulo **A**,
- pela apresentação da mensagem "Travão de estacionamento ativado".



Um ruído de funcionamento confirma o engrenamento/desengrenamento do travão de estacionamento elétrico.

! Antes de sair do veículo, verifique que o avisador de travão de estacionamento se encontra aceso de forma fixa no quadro de bordo.

Não deixe uma criança sozinha no interior do veículo, com a ignição ligada, uma vez que esta poderá desengrenar o travão de estacionamento.

Em caso de reboque, de veículo carregado ou de estacionamento num declive acentuado, vire as rodas para o passeio e engrene uma velocidade quando estacionar.

Desengrenamento automático

O travão de estacionamento **desengrena-se automática e progressivamente quando o veículo é colocado em movimento:**

- ☞ **Caixa de velocidades manual:** carregue a fundo no pedal de embraiagem, engrene a 1ª velocidade ou a marcha-atrás, carregue no pedal do acelerador e solte a embraiagem.
- ☞ **Caixa de velocidades pilotada:** seleccione a posição **A**, **M** ou **R** depois carregue no pedal do acelerador.
- ☞ **Caixa de velocidades automática:** seleccione a posição **D**, **M** ou **R** depois carregue no pedal do acelerador.

O desengrenamento completo do travão de estacionamento é assinalado:



- pela extinção do avisador de travagem e do avisador **P** no manípulo **A**,
- pela apresentação da mensagem "Travão de estacionamento desativado".



! Com o veículo parado, motor em funcionamento, não acelere desnecessariamente, uma vez que corre o risco de desengrenar o travão de estacionamento.

Para imobilizar o veículo em funcionamento

Com o motor em funcionamento e o veículo parado, é indispensável engrenar o travão de estacionamento **manualmente, puxando o manípulo A**, para imobilizar o veículo.

O engrenamento do travão de estacionamento é assinalado:



- pelo acendimento do avisador de travagem e do avisador **P** no manípulo **A**,
- pela apresentação da mensagem "Travão de estacionamento ativado"



Ao abrir a porta do condutor, são accionados um sinal sonoro e uma mensagem, se o travão de estacionamento não se encontrar engrenado. Exceto se com uma caixa automática, a alavanca de velocidades estiver na posição **P** (Park).

Etiqueta no painel da porta.

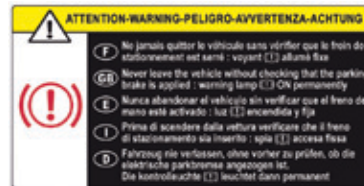

Travagem de emergência

! Antes de sair do veículo, verifique bem se o avisador do travão de estacionamento está aceso de forma fixa no quadro de bordo.

i Situações particulares

Em determinadas situações (arranque do motor, ...), o travão de estacionamento pode ajustar sozinho o seu nível de esforço. Este é um funcionamento normal.

Para deslocar o seu veículo alguns centímetros sem ligar o motor, com a ignição ligada, carregue no pedal de travão e desengrene o travão de estacionamento, **puxando** e, em seguida, **soltando o manípulo A**. O desengrenamento completo do travão de estacionamento é assinalado pela extinção do avisador no manípulo **A** do avisador no quadro de bordo e pela apresentação da mensagem "Travão de estacionamento desativado".

Em caso de problema de funcionamento do travão de estacionamento **na posição engrenada** ou de uma avaria da bateria, é sempre possível efetuar um desengrenamento de emergência.



Em caso de avaria de travagem pelo pedal do travão ou numa situação excepcional (exemplo: doença do condutor, em condução acompanhada...), **puxar, de forma contínua, o manípulo A permite parar o veículo**. O controlo dinâmico de estabilidade (CDS) garante a estabilidade aquando da travagem de emergência.

Em caso de avaria da travagem de emergência, uma das seguintes mensagens é apresentada:

- "Defeito travão de estacionamento".
- "Comando do travão de estacionamento".



Em caso de avaria do sistema CDS assinalada pelo acendimento deste avisador, a estabilidade da travagem não é garantida.

Neste caso, a estabilidade deverá ser assegurada pelo condutor, repetindo sucessivamente a ação de "puxar-soltar" o manípulo **A**.

! A travagem de emergência deverá ser utilizada apenas em situações excecionais.

Ajuda ao arranque em zona inclinada

Sistema que mantém o veículo imobilizado por um curto espaço de tempo (cerca de 2 segundos) aquando de um arranque numa zona inclinada, o tempo suficiente para passar do pedal de travão para o pedal do acelerador.

Esta função só está activa quando:

- o veículo está completamente imobilizado com o pé no pedal de travão.
- em certas condições de inclinação.
- a porta do condutor se encontra fechada.

A função de ajuda ao arranque em zona inclinada não pode ser desactivada.

Funcionamento



Em subidas, com o veículo imobilizado, este é mantido durante um curto período de tempo aquando da libertação do pedal de travão:

- Com caixa de velocidades manual, se estiver em primeira velocidade ou ponto morto,
- Com caixa de velocidades pilotada, se estiver em posição **A** ou **M**,
- Com caixa de velocidades automática, se estiver em posição **D** ou **M**.



Em descidas, com o veículo imobilizado e marcha-atrás engrenada, este é mantido durante um curto período de tempo, aquando da libertação do pedal de travão.

Anomalia de funcionamento









Quando ocorrer uma anomalia no sistema, os avisadores acendem-se. Consulte a rede PEUGEOT ou uma oficina qualificada para verificação do sistema.

! Não saia do veículo durante a fase de manutenção temporária de ajuda ao arranque em zona inclinada. Se necessitar de sair do veículo com o motor em funcionamento, accione manualmente o travão de estacionamento. Depois certifique-se de que o avisador do travão de estacionamento (e o avisador **P** no manípulo do travão eléctrico) se encontram acesos de forma fixa.

Anomalias de funcionamento

Em caso de acendimento da luz avisadora de defeito do travão de estacionamento eléctrico e de um dos avisadores apresentados nestas tabelas, coloque o veículo numa situação de segurança (solo plano, velocidade engrenada) e consulte a rede PEUGEOT ou uma oficina qualificada.

Situações	Consequências
<p>Visualização da mensagem "Defeito travão de estacionamento" e dos seguintes avisadores:</p> 	<ul style="list-style-type: none"> - As funções automáticas são desactivadas. - A ajuda ao arranque em declive está indisponível. - O travão de estacionamento eléctrico só pode ser utilizado manualmente.
<p>Visualização da mensagem "Defeito de travão de estacionamento" e dos seguintes avisadores:</p> 	<ul style="list-style-type: none"> - O desengrenamento manual do travão de estacionamento eléctrico está disponível apenas através de pressão no pedal do acelerador e soltando o manípulo. - A ajuda ao arranque em declive está indisponível. - As funções automáticas e o engrenamento manual permanecem disponíveis.
<p>Visualização da mensagem Defeito travão de estacionamento" e dos seguintes avisadores:</p>  <p>e eventualmente</p>  <p>intermitente</p>	<ul style="list-style-type: none"> - As funções automáticas são desactivadas. - A ajuda ao arranque em declive está indisponível. <p>! Para engrenar o travão de estacionamento eléctrico:</p> <ul style="list-style-type: none"> ☞ Imobilize o veículo e desligue a ignição, ☞ Puxe o manípulo durante no mínimo 5 segundos ou até ao fim do engrenamento, ☞ Ligue a ignição e verifique o acendimento dos avisadores do travão de estacionamento eléctrico. <p>O engrenamento é mais lento que em funcionamento normal.</p> <p>Para desengrenar o travão de estacionamento eléctrico:</p> <ul style="list-style-type: none"> ☞ Ligar a ignição, ☞ Puxe o manípulo e mantenha-o puxado durante 3 segundos e, de seguida, solte-o. <p>Se o avisador de travagem piscar ou se os avisadores não se acenderem com a ignição ligada, estes procedimentos não funcionam. Coloque o veículo em solo plano e mande efectuar uma verificação na rede PEUGEOT ou numa oficina qualificada.</p>

Situações	Consequências
<p>Visualização da mensagem "Defeito Comando do travão de estacionamento - modo automático activado" e dos seguintes avisadores:</p> <p></p> <p>e eventualmente</p> <p></p> <p>intermitente</p>	<ul style="list-style-type: none"> - Apenas as funções de engrenamento automático aquando do corte do motor e de desengrenamento automático estão disponíveis. - O engrenamento/desengrenamento manual do travão de estacionamento eléctrico e a travagem de emergência estão indisponíveis.
<p>Defeito bateria</p> <p></p>	<ul style="list-style-type: none"> - O acendimento do avisador de bateria impõe uma paragem imediata compatível com a circulação. Pare e imobilize o veículo (se necessário, coloque dois calços sob as rodas). - Engrene o travão de estacionamento eléctrico antes de desligar o motor.

Apresentação visual



Sistema que projecta um conjunto de informações sobre uma película transparente, no campo de visão do condutor, para que não tire os olhos da estrada.

Este sistema funciona com o motor ligado e preserva os ajustes após desactivar a ignição.

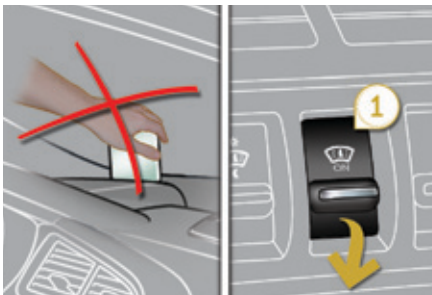

Selectores de impulso



1. Activação/desactivação da apresentação visual.
2. Regulação da luminosidade.
3. Regulação em altura da visualização.

i Uma acção num dos selectores permite retirar a película.

Visualizações em funcionamento

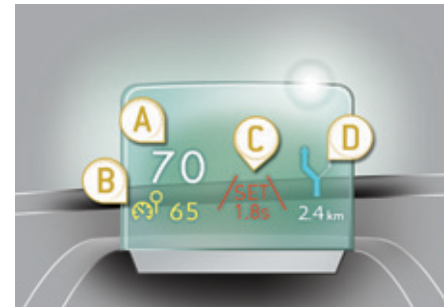

Uma vez activado o sistema, as informações agrupadas na apresentação visual são:

- A.** A velocidade do seu veículo.
- B.** As informações do regulador/limitador de velocidade.
- C.** As informações do "Distance alert" (consoante a versão).
- D.** As informações de navegação (consoante a versão).
Para obter mais informações sobre a navegação, consulte a rubrica "O áudio e a telemática".

8

Activação/Desactivação

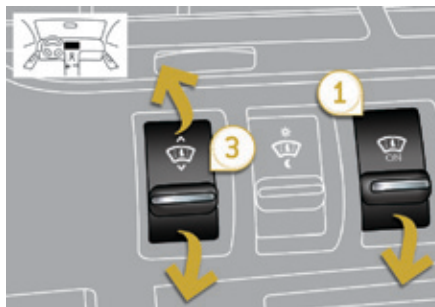

- Com o motor em funcionamento, accione o selector de impulso 1. O estado activado/desactivado no momento da paragem do motor é conservado no rearranque.

Regulação em altura

- Com o motor em funcionamento, ajustar a altura pretendida da visualização através do selector de impulso 3:
 - em cima para deslocar a visualização para cima,
 - em baixo para deslocar a visualização para baixo.

Regulação da luminosidade

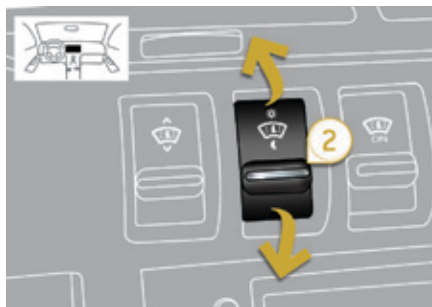

- Com o motor em funcionamento, regular a luminosidade das informações através do selector de impulso 2:
 - em cima para aumentar a luminosidade,
 - em baixo para diminuir a luminosidade.

! É recomendável manipular os selectores de impulso unicamente com o veículo parado. Aquando da paragem ou em andamento, nenhum objecto deve ser colocado em torno da película transparente (ou sobre a tampa) para não impedir a saída da película e o seu bom funcionamento.

i Em determinadas condições meteorológicas extremas (chuva e/ou neve, luz solar forte, ...) a apresentação visual pode não ser legível ou ser perturbado momentaneamente. Determinados óculos (de sol, graduados ou com lentes polarizadas) podem prejudicar a leitura das informações. Para limpar a película transparente, constituída por vidro orgânico, utilizar um pano limpo e suave (tal como um pano para limpar óculos ou de microfibras). Não utilizar um pano seco ou abrasivo, nem produtos detergentes ou solventes, caso contrário, arrisque-se a riscar a película ou danificar o tratamento anti-reflexos.

"Distance alert"*

Sistema de ajuda à condução que informa o condutor relativamente ao intervalo de tempo (em segundos) que o separa do veículo que o precede, quando as condições de circulação são estabilizadas.

Não detecta os veículos parados e não tem **nenhuma acção** sobre o seu veículo.

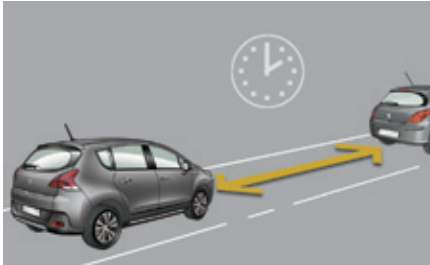

Para o tempo de segurança a respeitar, consulte as leis ou recomendações do código da estrada em vigor no seu país. Funciona quando a velocidade do seu veículo é superior a 70 km/h e inferior a 150 km/h. O sistema comporta um alerta visual programável que permanece na memória aquando do corte da ignição. Este sistema é uma ajuda à condução e não pode, em caso algum, substituir a vigilância do condutor.

Selectores de impulso

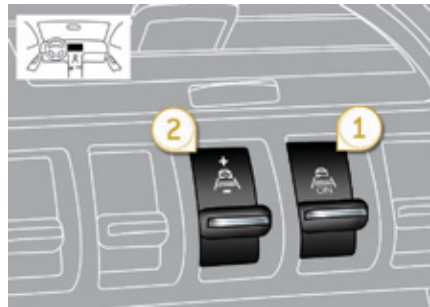

1. Activação/desactivação.
2. Aumento (+) / diminuição (-) do valor de alerta.

* Consoante a versão.

Visualizações em funcionamento

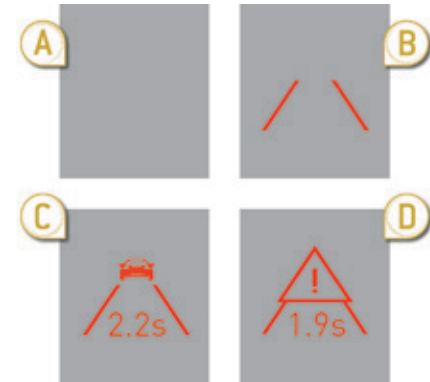

As informações são agrupadas no horizonte visual (HUD).

Uma vez activado o sistema:

- A velocidade do veículo encontra-se fora do intervalo de funcionamento.
- O seu veículo encontra-se fora do intervalo de funcionamento mas não existe nenhum veículo detectado.
- O veículo à sua frente é detectado. O tempo instantâneo que o separa do veículo visualiza-se permanentemente.
- O tempo com o veículo à sua frente é inferior ao valor de alerta programado (fica intermitente).

Activação

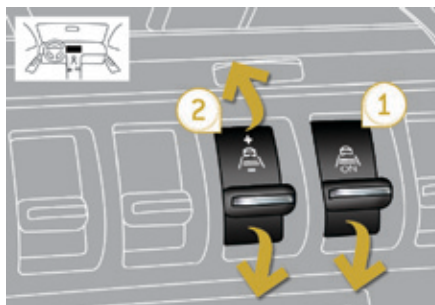

- ☞ Accione o selector de impulso 1, a luz avisadora acende-se.

O sistema está activado mas só irá funcionar a partir dos 70 km/h.

Programação do valor de alerta

- ☞ Seleccione o valor de alerta pretendido através do selector de impulso 2, em passos de 0,1 segundos:
 - em cima para aumentar: "+",
 - em baixo para diminuir: "-".

Exemplo com um valor de 2 segundos:



O valor de alerta é programável entre 0,9 segundos e 2,5 segundos.
O alerta visual pode ser desactivado programando um valor de 0 segundos.

Alerta



Quando o tempo (em segundos), entre o seu veículo e o veículo à sua frente, é inferior ao tempo programado (valor de alerta), um alerta visual fica intermitente.

- ! É recomendável um tempo de segurança de 2 segundos nas condições de circulação normais (aderência e velocidade correctas) de modo a evitar uma colisão em caso de travagem de emergência.

Desactivação



- ☞ Accione o seletor de impulso 1 para desactivar o sistema, a luz avisadora apaga-se.

Reactivação

- ☞ Accione novamente o seletor de impulso 1 para reactivar o sistema. O último valor programado é conservado e a luz avisadora acende-se.

Limites de funcionamento

O sistema fica em modo de espera automaticamente se o sensor não detectar correctamente o veículo à frente (condições meteorológicas muito difíceis, sensor desregulado, ...). É apresentada uma mensagem no ecrã multifunções. O veículo junto ao seu pode, em determinadas condições, não ser detectado, como por exemplo:

- num cruzamento,
- ao mudar de faixa,
- se o veículo à sua frente estiver muito longe (alcance máximo do sensor: 100 m), ou parado (num engarrafamento...),

Quando o veículo junto ao seu estiver demasiado perto (tempo entre os dois veículos inferior a 0,5 s), a indicação permanece fixa a 0,5 s.

! Se a luz avisadora do botão 1 piscar, mande efectuar a verificação do sistema pela rede PEUGEOT ou por uma oficina qualificada. Este sistema não é um radar anticolisão e não tem nenhuma acção na dinâmica do veículo. É apenas informativo e não pode, em caso algum, substituir a vigilância do condutor.

Limitador de velocidade

Sistema que impede a ultrapassagem da velocidade do veículo ao valor programado pelo condutor.

Velocidade limite atingida, o pedal do acelerador não produz qualquer efeito, ao pressionar com força o pedal do acelerador, é então possível ultrapassar momentaneamente a velocidade programada.

Para voltar à velocidade programada, basta diminuir a uma velocidade inferior à programada soltando o acelerador.

O **ligar** do limitador é manual: ele necessita de uma velocidade programada de pelo menos 30 km/h.

O **anular** do limitador é obtido por acção manual no comando.

O valor da velocidade programada permanece em memória após desligar a ignição.

i O limitador não pode, em caso algum, substituir o respeito pelas limitações de velocidade, nem a vigilância do condutor.

Comandos no volante

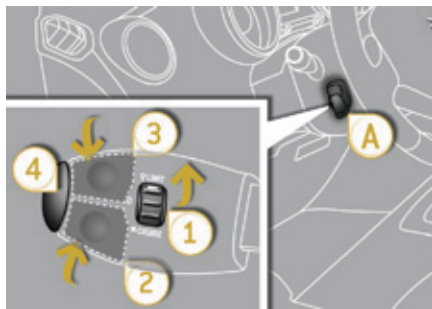

Os comandos deste sistema estão reunidos na alavanca **A**.

1. Comando de selecção do modo limitador
2. Tecla de diminuição do valor programado
3. Tecla de aumento do valor programado
4. Tecla de ligar/desligar a limitação

Visualizações no quadro de bordo

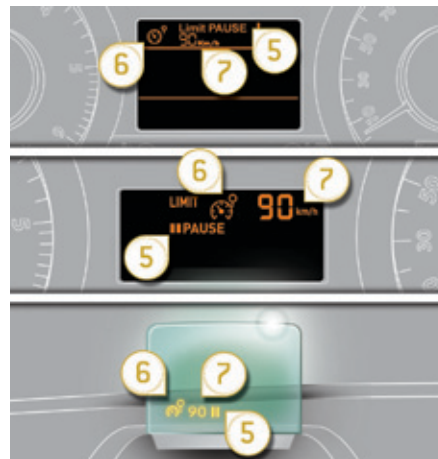

As informações programadas estão agrupadas no ecrã do quadro de bordo.

5. Indicação de ligar/desligar a limitação
6. Indicação de selecção do modo limitador
7. Valor da velocidade programada

i Estas informações são igualmente apresentadas no dispositivo de informações visuais centradas no horizonte visual. Para obter mais informações, consulte a rubrica "Dispositivo de informações visuais centradas no horizonte visual".

Programação

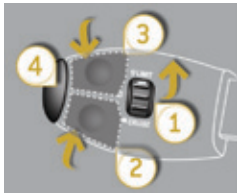

- ☞ Rodar o botão 1 para a posição "LIMIT": a selecção do modo limitador está realizada, sem que ele se tenha posto em funcionamento (OFF/Pausa). Não é necessário ligar o limitador para ajustar a velocidade.



- ☞ Regular o valor da velocidade premindo na tecla 2 ou 3 (ex: 90 km/h). Pode em seguida modificar a velocidade programada através das teclas 2 e 3:
 - de + ou - 1 km/h = pressão breve,
 - de + ou - 5 km/h = pressão contínua,
 - por etapas de + ou - 5 km/h = pressão demorada.
- ☞ Ligar o limitador premindo na tecla 4.



- ☞ Parar o limitador premindo na tecla 4: o ecrã confirma a paragem (OFF/Pausa).



- ☞ Voltar a ligar o limitador premindo de novo na tecla 4.

Ultrapassagem da velocidade programada



Uma pressão no pedal do acelerador para ultrapassar a velocidade programada será sem efeito, excepto se pressionar **fortemente** no pedal e ultrapassar o **ponto de resistência**. O limitador neutraliza-se momentaneamente e a velocidade programada que permanece visualizada, de forma intermitente.

O regresso à velocidade programada, por uma menor aceleração voluntária ou não do veículo, anula automaticamente a intermitência.

Regresso à condução normal

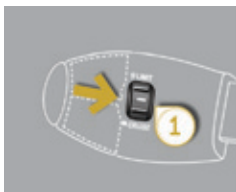

- ⦿ Rodar o botão **1** para a posição **"0"**: o modo limitador deixa de estar seleccionado. A visualização volta ao totalizador quilométrico.

Anomalia de funcionamento



Em caso de mau funcionamento do limitador, a velocidade apaga-se aparecendo a visualização dos segmentos. Faça verificar por uma oficina qualificada ou pela rede PEUGEOT.

- ! No caso de descida acentuada ou em caso de forte aceleração, o limitador de velocidade não poderá impedir o veículo de ultrapassar a velocidade programada. Para evitar qualquer risco de bloqueio dos pedais:
 - zelar pelo bom posicionamento do tapete,
 - nunca sobrepor vários tapetes.

Limitador de velocidade

Sistema que mantém automaticamente a velocidade do veículo no valor programado pelo condutor, sem acção no pedal do acelerador.

A **ligação** do limitador é manual: necessita de uma velocidade mínima do veículo de 40 km/h, bem como do seguinte:

- o engranar da quarta velocidade na caixa manual,
- em modo sequencial, o engranar da segunda velocidade com caixa de velocidades pilotada ou automática,
- colocar na posição **A** na caixa de velocidades pilotada ou **D** na caixa de velocidades automática.

A **anulação** do limitador é obtida por acção manual no comando ou por ação nos pedais de travão e de embraiagem ou em caso de início dos sistemas CDS/ASR por motivos de segurança.

Premindo fortemente o pedal do acelerador, é possível ultrapassar momentaneamente a velocidade programada.

Para voltar à velocidade programada, basta então diminuir a pressão no pedal do acelerador.

Desligar a ignição anula qualquer valor de velocidade programado.

Comandos no volante

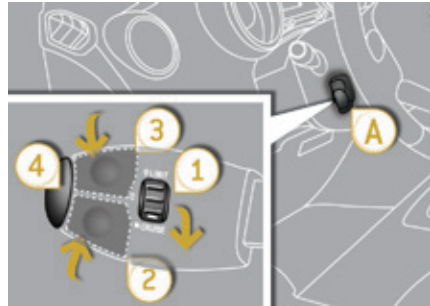

Os comandos deste sistema estão reunidos na alavanca **A**.

1. Comando de seleção do modo limitador
2. Tecla de programação de uma velocidade/ de diminuição do valor programado
3. Tecla de programação de uma velocidade/ de aumento do valor programado
4. Tecla de desligar/recuperar a regulação

i O limitador não pode, em caso algum, substituir o respeito pelas limitações de velocidade, nem a vigilância do condutor.

Visualizações no quadro de bordo

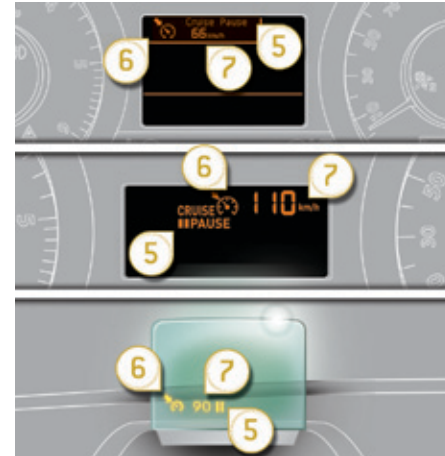

As informações programadas estão agrupadas no ecrã do quadro de bordo.

5. Indicação de desligar/recuperar a regulação
6. Indicação de seleção do modo limitador
7. Valor da velocidade programada

i Estas informações são igualmente apresentadas no dispositivo de informações visuais centradas no horizonte visual. Para obter mais informações, consulte a rubrica "Dispositivo de informações visuais centradas no horizonte visual".

Programação

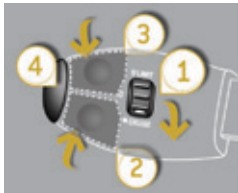

- ☞ Rode o botão **1** para a posição **"CRUISE"**: a seleção do modo limitador é realizada, sem que ele se tenha colocado em funcionamento (OFF/Pausa).



- ☞ Regular a velocidade programada acelerando até à velocidade pretendida, premindo em seguida a tecla **2** ou **3** (ex: 110 km/h).

Em seguida, é possível modificar a velocidade programada através das teclas **2** e **3**:

- de + ou - 1 km/h = pressão breve,
- de + ou - 5 km/h = pressão longa,
- por etapas de + ou - 5 km/h = pressão contínua.



- ☞ Parar o limitador premindo a tecla **4**: o ecrã confirma a paragem (OFF/Pausa).



- ☞ Voltar a ligar o limitador premindo de novo a tecla **4**.

Ultrapassagem da velocidade programada



A ultrapassagem voluntária ou não da velocidade programada provoca o piscar da mesma no ecrã.

O regresso à velocidade programada, por uma menor aceleração voluntária ou não do veículo, anula automaticamente o piscar.

Regresso à condução normal

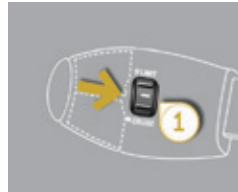

- ☞ Rodar o botão **1** para a posição "**0**": o modo limitador deixa de estar selecionado. A visualização volta ao totalizador quilométrico.

Anomalia de funcionamento



Em caso de mau funcionamento do limitador, a velocidade apaga-se, aparecendo a visualização dos segmentos
Mandar verificar pela rede PEUGEOT ou por uma oficina qualificada.

- ! Quando a regulação está a funcionar, estar vigilante se mantiver premeida uma das teclas de modificação da velocidade programada: isso pode acarretar uma mudança muito rápida da velocidade do seu veículo. Não utilizar o regulador de velocidade em estradas escorregadias ou com tráfego denso.

No caso de descida acentuada, o limitador de velocidade não poderá impedir o veículo de ultrapassar a velocidade programada.

Para evitar qualquer risco de bloqueio dos pedais:

- zelar pelo bom posicionamento do tapete,
- nunca sobrepor vários tapetes.

Caixa manual de 6 velocidades

Passagem da 5ª ou da 6ª velocidade



- ☞ Desloque completamente a alavanca de velocidades para a direita para engrenar correctamente a 5ª ou 6ª velocidade.

O incumprimento desta preconização pode danificar definitivamente a caixa de velocidades (engrenamento da 3ª ou 4ª velocidade por inadvertência).

Engrenamento da marcha-atrás



- ☞ Eleve o anel sob o manípulo e desloque a alavanca de velocidades para a esquerda e depois para a frente.

! Engrene a marcha-atrás apenas com o veículo parado e o motor em ralenti.

- i** Por motivos de segurança e para facilitar o arranque do motor:
 - seleccione sempre o ponto-morto,
 - carregue no pedal da embraiagem.

! Em caso de condução em locais inundados ou de passagem a vau, circule muito devagar.

Caixa de velocidades pilotada

Caixa de velocidades pilotada de seis velocidades oferecendo, à escolha, o conforto do automatismo ou o prazer da passagem manual das velocidades.

São propostos três modos de condução:

- o modo **automático** para a gestão automática das velocidades pela caixa,
- o modo **sequencial** para a passagem manual das velocidades pelo condutor,
- o modo **auto-sequencial** para efectuar uma ultrapassagem, por exemplo, permanecendo no modo automático utilizando as funcionalidades do modo sequencial.

Está disponível uma função **Sport** no modo automático ou sequencial para permitir um estilo de condução mais dinâmico.

Alavanca das velocidades

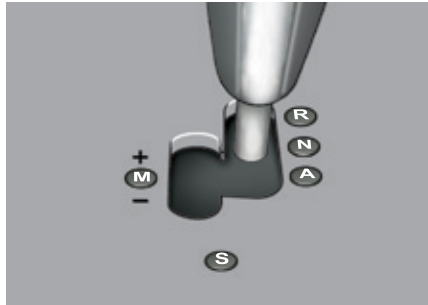

R. Marcha-atrás

- ☞ Com o pé no pedal do travão, deslocar a alavanca para cima para seleccionar esta posição.

N. Ponto-morto.

- ☞ Com o pé no pedal do travão, seleccionar esta posição para arrancar.

A. Modo automático.

- ☞ Deslocar a alavanca para baixo para seleccionar este modo.

M. + / - Modo sequencial com passagem manual das velocidades.

- ☞ Deslocar a alavanca para baixo, para a esquerda para seleccionar este modo e, de seguida:

- dar um impulso para a frente para aumentar a relação,
- ou dar um impulso para trás para reduzir a relação.

S. Tipo Sport.

- ☞ Premir este botão para o activar ou neutralizar.

Comandos sob o volante

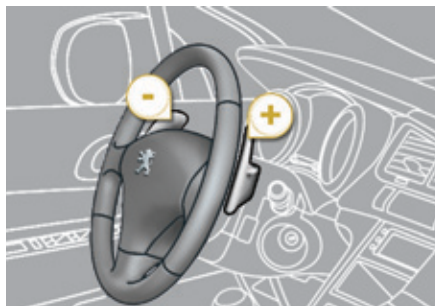

- + . Comando de aumento da relação à direita do volante.
- ☞ Premir atrás do comando sob o volante "+" para aumentar a relação.
- . Comando de redução da relação à esquerda do volante.
- ☞ Premir atrás do comando sob o volante "-" para reduzir a relação.

i Os comandos sob o volante não permitem seleccionar o ponto-morto e passar ou deixar a marcha-atrás.

Indicações no quadro de bordo

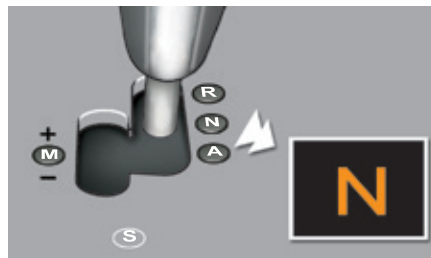

Posições da alavanca das velocidades

Ao deslocar a alavanca, a luz avisadora correspondente à sua posição é apresentada no quadro de bordo.

N. Neutral (ponto-morto)

R. Reverse (marcha-atrás)

1, 2, 3, 4, 5, 6. Velocidades em modo sequencial

AUTO. Acende-se quando se selecciona o modo automático. Apaga-se quando se passa ao modo sequencial.

S. Sport (tipo Sport)



- ☞ Pousar o **pé sobre o travão** quando o avisador ficar intermitente (por exemplo: arranque do motor).

i Ao engrenar a marcha-atrás é emitido um sinal sonoro.

Arranque do veículo

- ☞ Seleccionar a posição **N**.
- ☞ Carregar a fundo no pedal do travão.
- ☞ Ligar o motor.

i Caso o motor não ligue:

- Caso **N** pisque no quadro de bordo, deslocar a alavanca para a posição **A** e depois para a posição **N**.
- Caso seja apresentada a mensagem "**Pé sobre o travão**", carregar com mais força no pedal do travão.

- ☞ Manter o pedal de travão apoiado, deslocar o selector de velocidades para a posição **A** ou **M** para avançar ou para a posição **R** para recuar.
- ☞ Retirar o pé do pedal de travão e acelerar.
- ☞ O travão de estacionamento eléctrico solta-se automaticamente, se não deve ser solto manualmente.



AUTO e **1** ou **R** aparecem no ecrã do quadro de bordo.

! Estando o motor a trabalhar ao ralenti, sem aplicação dos travões, se a posição **R**, **A** ou **M** for seleccionada, o veículo desloca-se mesmo sem intervenção no acelerador. Estando o motor a trabalhar, nunca se deve deixar crianças sem vigilância dentro do veículo. Se for necessário deixar o motor a trabalhar para operações de manutenção, aplicar o travão de estacionamento e seleccionar a posição **N**.

Modo sequencial

☞ Após o arranque do veículo, seleccionar a posição **M** para passar ao modo sequencial.

AUTO desaparece e as velocidades engrenadas aparecem sucessivamente no ecrã do quadro de bordo.



Os pedidos de alteração da velocidade apenas se efectuam se o regime do motor o permitir. Não é necessário soltar o acelerador durante alterações de relação. Aquando de uma travagem ou ao abrandar, a caixa de velocidades regride automaticamente para permitir colocar o veículo na velocidade adequada.

i A uma baixa velocidade, se a marcha-atrás for solicitada, esta apenas será tomada em conta quando o veículo se encontrar imobilizado. A indicação **Pé no travão** pode ficar intermitente no quadro de bordo para incitar a travar. A alta velocidade, se a marcha-atrás for solicitada, a indicação **N** fica intermitente e a caixa passa automaticamente a ponto-morto. Para reengrenar uma velocidade, colocar a alavanca na posição **A** ou **M**.

! Em caso de forte aceleração, a velocidade superior não passa sem acção do condutor na alavanca das velocidades ou nos comandos sob o volante. Com o veículo em circulação nunca seleccionar o ponto-morto **N**. Engrenar apenas a marcha-atrás **R** com o veículo imobilizado e o pé no pedal do travão.

Modo automático

- ☞ Após utilização do modo sequencial, seleccionar a posição **A** para voltar ao modo automático.



AUTO e a velocidade engrenada aparecem no ecrã do quadro de bordo.

A caixa de velocidades funciona em modo auto-activo, sem intervenção do condutor. Ela selecciona permanentemente a velocidade que melhor se adapte aos seguintes parâmetros:

- estilo de condução,
- perfil da estrada.

i Para obter uma aceleração óptima, por exemplo ao ultrapassar outro veículo, premir a fundo o pedal do acelerador e passar o ponto de resistência.

Modo "auto-sequencial"

Este modo permite efectuar uma ultrapassagem, por exemplo, permanecendo no modo automático utilizando as funcionalidades do modo sequencial.

- ☞ Accionar as posições **+** ou **-** dos comandos sob o volante.

A caixa de velocidades engrena a velocidade solicitada se o regime do motor o permitir.

AUTO permanece indicado no quadro de bordo.

Após alguns momentos sem acção nos comandos, a caixa de velocidades gera novamente as velocidades automaticamente.

Tipo Sport

- ☞ Após selecção do modo sequencial ou do modo automático, premir o botão **S** para activar o tipo Sport que proporciona um estilo de condução mais dinâmico.



S aparece ao lado da velocidade engrenada no ecrã do quadro de bordo.

- ☞ Premir novamente o botão **S** para o neutralizar.

S desaparece do ecrã do quadro de bordo.

i O retorno ao modo normal é automático quando se desliga a ignição.

Paragem do veículo

Antes de desligar o motor, é possível optar por:

- passar à posição **N** para ficar em ponto-morto,
- deixar a velocidade engrenada; neste caso, o veículo não poderá ser deslocado.

Nos dois casos, é essencial accionar o travão de estacionamento para imobilizar o veículo excepto se este estiver programado no modo automático.

! Em caso de imobilização do veículo, com o motor em rotação, colocar sempre a alavanca de velocidades em ponto-morto **N**. Antes de qualquer intervenção no compartimento do motor, verificar se a alavanca de velocidades se encontra em ponto-morto **N** e se o travão de estacionamento está accionado.

Anomalia de funcionamento



Com a embraiagem ligada, o acendimento desta indicação e a intermitência de **AUTO**, acompanhadas por um sinal sonoro e por uma mensagem no ecrã multifunções, indicam uma falha na caixa de velocidades. Mandé verificar pela rede ou por uma PEUGEOT ou por uma oficina qualificada.

! Premir obrigatoriamente o pedal do travão durante o arranque do motor. Em todos os casos de estacionamento, accionar sempre o travão de estacionamento para imobilizar o veículo.

! Em caso de condução em locais inundados ou de passagem a vau, circule muito devagar.

Caixa de velocidades automática "TipTronic - System Porsche"

Caixa de velocidades automática de seis velocidades que proporciona o conforto do automatismo total, enriquecido com programa desportivo e para neve, ou a passagem manual das velocidades.

São propostos quatro modos de condução:

- o funcionamento **automático** para a gestão electrónica das velocidades de caixa,
- o programa **desportivo** para proporcionar um estilo de condução mais dinâmico,
- o programa **neve** para melhorar a condução em caso de má aderência,
- o funcionamento **manual** para a passagem sequencial das velocidades por parte do condutor.

Painel da caixa de velocidades



1. Alavanca de velocidades.
2. Botão "S" (**sport**).
3. Botão "*" (**neve**).

Alavanca de velocidades



- P.** Estacionamento.
 - Imobilização do veículo, travão de estacionamento activado ou desactivado.
 - Arranque do motor.
- R.** Marcha-atrás.
 - Manobras de recuo, veículo parado, motor em ralenti.
- N.** Ponto morto.
 - Imobilização do veículo, travão de estacionamento engrenado.
 - Arranque do motor.
- D.** Funcionamento automático.
- M.+ / -** Funcionamento manual com passagem sequencial das seis velocidades.
 - ☞ Empurre uma vez para a frente para seleccionar a velocidade seguinte.
 - ou
 - ☞ Empurre uma vez para trás para seleccionar a velocidade anterior.

Indicações no quadro de bordo



Ao deslocar a alavanca na grelha para seleccionar uma posição, acende-se o respectivo indicador no quadro de bordo.

- P.** Parking (Estacionamento)
- R.** Reverse (Marcha atrás)
- N.** Neutral (Ponto morto)
- D.** Drive (Condução automática)
- S.** Programa **sport**
- *. Programa **neve**
- 1 a 6.** Velocidades engrenadas em funcionamento manual
- . Valor inválido em funcionamento manual

Arranque do veículo

☞ Com o pé no travão, seleccione a posição **P** ou **N**.

☞ Efectue o arranque do motor.

Caso contrário, será emitido um sinal sonoro, acompanhado por uma mensagem no ecrã multifunções.

☞ Com o motor em funcionamento, pressione o pedal do travão.

☞ Desengrene o travão de estacionamento, excepto se este estiver programado no modo automático.

☞ Seleccione a posição **R**, **D** ou **M**,

☞ Liberte progressivamente o pedal do travão.

O veículo começa a deslocar-se.

i Surge uma mensagem no ecrã caso tente deslocar o selector de velocidades da posição **P** sem pressionar o pedal de travão.

i Se, com o veículo em movimento, a posição **N** for seleccionada inadvertidamente, deixe o motor entrar em ralenti e, em seguida, engrene a posição **D** para acelerar.

! Quando o motor se encontrar em funcionamento ao ralenti, se for seleccionada a posição **R**, **D** ou **M**, o veículo desloca-se, mesmo que não pressione o acelerador. Com o motor em funcionamento, nunca deixe as crianças sem vigilância no interior do veículo. Com o motor em funcionamento, em caso de operações de manutenção, engrene o travão de estacionamento e seleccione a posição **P**.

Funcionamento automático

☞ Seleccione a posição **D** para a passagem **automática** das seis velocidades.

A caixa de velocidades funcionará em modo auto-adaptativo, sem intervenção do condutor. Esta selecciona permanentemente a velocidade de caixa mais adequada ao estilo de condução, ao perfil da estrada e à carga do veículo.

Para obter uma aceleração máxima sem tocar na alavanca, pressione a fundo o pedal do acelerador (kick down). A caixa de velocidades selecciona automaticamente a velocidade inferior ou mantém a velocidade seleccionada até ao regime máximo do motor.

Aquando da travagem, a caixa de velocidades selecciona automaticamente a velocidade inferior, para proporcionar uma eficácia do travão motor.

Se tirar bruscamente o pé do acelerador, a caixa de velocidades não passará para a velocidade superior, para melhorar a segurança.

! Nunca seleccione a posição **N** com o veículo em movimento. Nunca seleccione as posições **P** ou **R**, enquanto o veículo não estiver totalmente parado.

Programas sport e neve

Estes dois programas específicos completam o funcionamento automático em caso de utilizações particulares.

Programa sport "S"

☞ Prima o botão "S", após colocar o motor em funcionamento.

A caixa de velocidades adopta automaticamente um estilo de condução dinâmico.



É apresentado **S** no quadro de bordo.

Programa neve "❄"

☞ Prima o botão "❄", com o motor em funcionamento.

A caixa de velocidades adapta-se à condução em estradas com más condições de aderência. Este programa facilita os arranques e a motricidade quando as condições de aderência forem fracas.



É apresentado ❄ no quadro de bordo.

Regresso ao funcionamento automático

☞ A qualquer altura, prima novamente o botão seleccionado para sair do programa accionado e regressar ao modo autoadaptativo.

Funcionamento manual

- ☞ Selecciona a posição **M** para a passagem **sequencial** das seis velocidades.
- ☞ Empurre a alavanca para o sinal + para passar à velocidade superior.
- ☞ Puxe a alavanca para o sinal - para passar à velocidade inferior.

A passagem de uma velocidade para a outra é realizada apenas se as condições de velocidade do veículo e do regime do motor o permitirem. Caso contrário, aplicam-se momentaneamente as regras do funcionamento automático.



D desaparece e as velocidades engrenadas são apresentadas sucessivamente no quadro de bordo.

Em regimes baixos ou altos, a velocidade seleccionada é apresentada de forma intermitente durante alguns segundos, sendo de seguida apresentada a velocidade realmente engrenada.

A passagem da posição **D** (automática) à posição **M** (manual) pode efectuar-se a qualquer momento.

Aquando da paragem ou a muito baixa velocidade, a caixa de velocidades selecciona automaticamente a velocidade **M1**.

Em funcionamento manual, os programas sport e neve não funcionam.

Valor inválido em funcionamento manual



Este símbolo é apresentado se uma velocidade estiver engrenada incorrectamente (selector entre duas posições).

Paragem do veículo

Antes de desligar o motor, pode passar para a posição **P** ou **N** para ficar em ponto morto. Em ambos os casos, engrene o travão de estacionamento para imobilizar o veículo, excepto se este estiver programado para o modo automático.

- i** Se a alavanca não estiver na posição **P**, quando a porta de condutor for aberta ou 45 segundos após a ignição ser desligada, é emitido um sinal sonoro e é apresentada uma mensagem.
 - ☞ Reposicione a alavanca na posição **P**; o sinal sonoro é interrompido e a mensagem desaparece.

Anomalia de funcionamento



Com a ignição ligada, o acendimento deste avisador, acompanhado por um sinal sonoro e por uma mensagem no ecrã multifunções,

indica uma avaria da caixa de velocidades. Nesse caso, esta passa para o modo de emergência, ficando bloqueada na 3ª velocidade. Poderá sentir um impacto significativo ao passar de **P** a **R** e de **N** a **R**. Este impacto não constitui um risco para a caixa de velocidades.

Não ultrapasse a velocidade de 100 km/h, no limite da legislação local.

Solicite a verificação pela rede PEUGEOT ou por uma oficina qualificada. Este avisador pode acender-se igualmente em caso de abertura de uma porta.



Arrisca-se a deteriorar a caixa de velocidades:

- se pressionar os pedais do acelerador e do travão em simultâneo,
- se forçar, em caso de avaria da bateria, a passagem da posição **P** para outra posição.

De modo a limitar o consumo de combustível aquando de uma paragem prolongada como o motor em funcionamento (engarramento...), posicione a alavanca de velocidades em **N** e accione o travão de estacionamento, excepto se este estiver programado para o modo automático.



Em caso de condução em locais inundados ou de passagem a vau, circule muito devagar.

Indicador de alteração de velocidade*

Sistema que permite reduzir o consumo de combustível ao preconizar a velocidade mais adaptada.

Funcionamento

Consoante a situação de condução e o equipamento do veículo, o sistema pode preconizar que salte uma (ou várias) velocidade(s). Pode seguir esta indicação sem passar pelas velocidades intermédias. As indicações de engrenamento de uma velocidade não devem ser consideradas obrigatórias. Com efeito, a configuração da estrada, a densidade da circulação e a segurança constituem elementos determinantes na escolha da melhor velocidade. É da responsabilidade do condutor seguir ou não as indicações do sistema. Esta função não pode ser desactivada.

- i** O sistema adapta as instruções de alteração de velocidade em função das condições de deslocação (inclinação, carga, ...) e das solicitações do condutor (solicitação de potência, aceleração, travagem, ...).
- O sistema não propõe, em caso algum:
 - o engrenamento da primeira velocidade,
 - o engrenamento da marcha-atrás,

- O sistema pode propor o engrenamento de uma velocidade superior.



A informação é apresentada no quadro de bordo sob a forma de uma seta.

Exemplo :

- O veículo encontra-se na terceira velocidade.



- Pressione o pedal do acelerador.



* Consoante a motorização.

Stop & Start

O Stop & Start coloca o motor momentaneamente em vigilância - modo STOP - aquando das fases de paragem da deslocação do veículo (sinais vermelhos, engarrafamentos, outros...). É efectuado o arranque do motor automaticamente - modo START - assim que pretender colocar novamente o veículo em movimento. O arranque é efectuado de uma forma instantânea, rápida e silenciosa. Perfeitamente adaptado a uma utilização urbana, o Stop & Start permite reduzir o consumo de combustível, as emissões de gases poluentes e o nível sonoro com o veículo parado.

Funcionamento

Passagem para o modo STOP do motor

- ECO** O avisador "ECO" acende-se no quadro de bordo e o motor é colocado em vigilância:
- **com uma caixa de velocidades manual**, a uma velocidade inferior a 20 km/h, ou com o veículo parado com a versão e-THP 165, quando colocar o selector de velocidades em ponto-morto e libertar o pedal de embraiagem,
 - **com uma caixa de velocidades pilotada**, a uma velocidade inferior a 8 km/h, quando pressionar o pedal de travão ou colocar o selector de velocidades na posição **N**,

- **com uma caixa de velocidades automática**, veículo parado, quando pressionar o pedal de travão ou colocar o selector de velocidades na posição **N**.

i Se presente no seu veículo, um contador de tempo acumula as durações de colocação no modo STOP ao longo do trajecto. É reposto a zeros em cada vez que a ignição for ligada com a chave.

i Para seu conforto, em manobras de estacionamento, o modo STOP fica indisponível durante alguns segundos após o desengrenamento da marcha-atrás.

O modo STOP não modifica as funcionalidades do veículo, como, por exemplo, a travagem, a direcção assistida...

! Nunca efectue uma reposição do nível do depósito de combustível quando o motor se encontrar em modo STOP; desligue imperativamente a ignição com a chave.

Casos particulares: modo STOP indisponível

O modo STOP não é activado quando:

- a porta do condutor se encontrar aberta,
- o cinto de segurança do condutor se encontrar removido,
- a velocidade do veículo não tenha ultrapassado os 10 km/h desde o último arranque com a chave,
- o veículo estiver parado numa grande inclinação (subida ou descida),
- o travão de estacionamento eléctrico se encontrar engrenado ou em fase de engrenamento,
- a manutenção do conforto térmico no habitáculo o exigir,
- o desembaciamento se encontrar activado,
- determinadas condições pontuais (carga da bateria, temperatura do motor, assistência à travagem, temperatura exterior...) o exigirem para assegurar o controlo do sistema.

ECO Neste caso, o avisador "ECO" funciona de forma intermitente durante alguns segundos e, em seguida, apaga-se.

Este funcionamento é perfeitamente normal.

Passagem para o modo START do motor

ECO O avisador "ECO" apaga-se e o arranque do motor é efectuado automaticamente:

- **com uma caixa de velocidades manual**, quando pressionar completamente o pedal da embraiagem,
- **com uma caixa de velocidades pilotada**:
 - selector de velocidades na posição **A** ou **M**, quando libertar o pedal de travão,
 - ou selector de velocidades na posição **N** e pedal de travão libertado, quando colocar o selector de velocidades na posição **A** ou **M**,
 - ou quando engrenar a marcha-atrás.
- **com uma caixa de velocidades automática**:
 - selector de velocidades na posição **D** ou **M**, quando libertar o pedal de travão,
 - ou selector de velocidades na posição **N** e pedal de travão libertado, quando colocar o selector de velocidades na posição **D** ou **M**,
 - ou quando engrenar a marcha-atrás.

Casos particulares: accionamento automático do modo START

O modo START é accionado automaticamente quando:

- abrir a porta do condutor,
- retirar o cinto de segurança do condutor,
- a velocidade do veículo ultrapassar 25 km/h com uma caixa de velocidades manual (3 km/h com a versão e-THP 165), 11 km/h com uma caixa de velocidades pilotada ou 3 km/h com uma caixa de velocidades automática,
- o travão de estacionamento eléctrico se encontrar em fase de engrenamento,
- determinadas condições particulares (carga da bateria, temperatura do motor, assistência à travagem, regulação do ar condicionado...) o exigirem para assegurar o controlo do sistema ou do veículo.

ECO Neste caso, o avisador "ECO" funciona de forma intermitente alguns segundos e, em seguida, apaga-se.

Este funcionamento é perfeitamente normal.

Neutralização

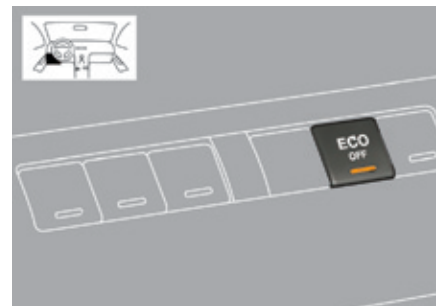

A qualquer momento, pressione o comando "ECO OFF" para neutralizar o sistema. Esta situação é assinalada pelo acendimento do avisador do comando, acompanhado por uma mensagem no ecrã.

i Se a neutralização tiver sido efectuada em modo STOP, o arranque do motor é efectuado imediatamente.

Reactivação

Pressione novamente o comando "ECO OFF". O sistema encontra-se activo novamente; esta situação é assinalada pela extinção do avisador do comando e por uma mensagem no ecrã.

i O sistema reactiva-se automaticamente em cada novo arranque com a chave.

Anomalia de funcionamento

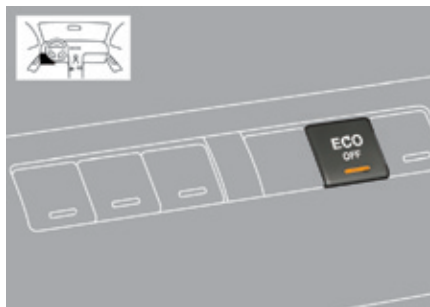

Em caso de problema de funcionamento do sistema, o avisador do comando "ECO OFF" funciona de forma intermitente e, em seguida, acende-se fixamente. Mandar verificar pela rede PEUGEOT ou por uma oficina qualificada.

Em caso de anomalia no modo STOP, é possível que o veículo bloqueie: acendimento de todos os avisadores do quadro de bordo. É, então, necessário desligar a ignição e, em seguida, efectuar o arranque novamente com a chave.

! Em caso de condução em locais inundados ou de passagem a vau, desligue a função Stop & Start e circule muito devagar.

Manutenção

! Antes de qualquer intervenção sob o capot, neutralizar o Stop & Start para evitar qualquer risco de lesão associado a um accionamento automático do modo START.

Este sistema necessita de uma bateria de 12 V de tecnologia e características específicas (referências disponíveis junto da rede PEUGEOT). A montagem de uma bateria não referenciada pela PEUGEOT pode resultar em problemas de funcionamento do sistema.

Para a recarregar, utilizar um carregador de 12 V tendo o cuidado de não inverter as polaridades.

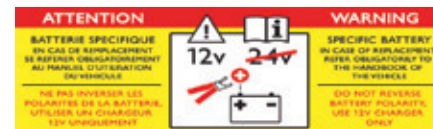

! Para qualquer intervenção no veículo, contactar a rede PEUGEOT ou uma oficina qualificada, uma vez que o Stop & Start recorre a uma tecnologia avançada.

Detecção de pressão baixa dos pneus



Sistema que assegura o controlo automático da pressão dos pneus em movimento. O sistema controla permanentemente a pressão dos quatro pneus, a partir do momento em que o veículo inicia o seu movimento. Os sensores de pressão encontram-se instalados na válvula de cada um dos pneus (à excepção da roda sobresselente). O sistema acciona um alerta a partir do momento em que detecta a diminuição da pressão de enchimento de um ou vários pneus.

! O sistema de detecção de pressão baixa dos pneus é uma ajuda à condução que não substitui nem a vigilância, nem a responsabilidade do condutor.

! Este sistema não dispensa o controlo mensal da pressão de enchimento dos pneus (incluindo a da roda sobresselente), assim como antes de um longo trajecto. Circular em situação de baixa pressão degrada a aderência em estrada, aumenta as distâncias de travagem, provoca um desgaste prematuro dos pneus, nomeadamente em condições severas (forte carga, velocidade elevada, longo trajecto).

! Circular em situação de baixa pressão aumenta o consumo de combustível.

! Os valores de pressão de enchimento prescritos para o seu veículo são apresentados na etiqueta de pressão dos pneus (ver rubrica "Elementos de identificação"). O controlo da pressão dos pneus deverá ser efectuado "a frio" (veículo parado há 1 h ou após um trajecto inferior a 10 km efectuado a velocidade moderada). Caso contrário, adicione 0,3 bar aos valores indicados na etiqueta.

Alerta de pressão baixa



Traduz-se pelo acendimento fixo deste avisador, acompanhado por um sinal sonoro e, consoante o equipamento, pela visualização de uma mensagem.



Em caso de anomalia constatada em apenas um pneu, o pictograma ou a mensagem apresentada, consoante o equipamento, permite identificá-lo.

! A perda de pressão detectada nem sempre dá origem a uma deformação visível do pneu. Não se limite a um controlo visual.

- ☞ Reduza imediatamente a velocidade, evite solavancos do volante e travagens bruscas.
- ☞ Pare assim que possível, quando as condições de circulação o permitirem.
- ☞ Se dispuser de um compressor (por exemplo o do kit de desempanagem provisória de pneus) controle a frio a pressão dos quatro pneus, Se não for possível efectuar este controlo imediatamente, circule prudentemente a uma velocidade reduzida.
- ☞ Em caso de furo, utilize o kit de desempanagem provisória dos pneus ou a roda sobresselente (consoante o equipamento).

i O alerta mantém-se até proceder a enchimento, reparação ou substituição do ou dos pneus em questão. A roda sobresselente (de utilização temporária ou jante em chapa) não possui nenhum sensor.

Anomalia de funcionamento



O acendimento intermitente e, em seguida, fixo do avisador de pressão baixa, acompanhado pelo acendimento do avisador "service", indica um problema de funcionamento do sistema. Neste caso, o controlo da pressão dos pneus deixa de ser assegurado.

i Este alerta é, igualmente, apresentado quando, pelo menos, uma das rodas não estiver equipada com sensor.

i Dirija-se à rede PEUGEOT ou a uma oficina qualificada para verificar o sistema ou, após um furo, montar novamente um pneu na jante de origem, equipada com um sensor.

Ajuda gráfica e sonora ao estacionamento dianteiro e traseiro



Sistema constituído por quatro sensores de proximidade, instalados no pára-choques dianteiro e/ou traseiro.

Detecta qualquer obstáculo (pessoa, veículo, árvore, barreira, ...) situado atrás do veículo, mas não poderá detectar os obstáculos situados exactamente abaixo do pára-choques.

i Um objecto, como uma estaca, uma baliza de estaleiro ou qualquer outro objecto semelhante pode ser detectado no princípio da manobra, mas pode já o não ser quando o veículo chega à sua proximidade.

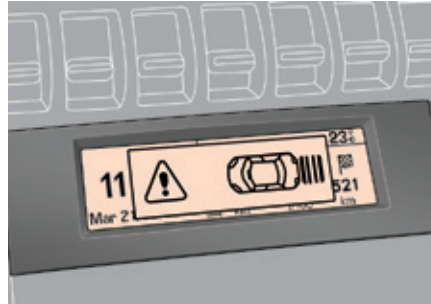

A **activação** da ajuda ao estacionamento obtém-se:

- ao engrenar a marcha-atrás,
- a uma velocidade inferior a 10 km/h para a frente.

É acompanhada por um sinal sonoro e pela apresentação do veículo no ecrã multifunções.



A informação de proximidade é fornecida através de:

- um sinal sonoro, cada vez mais rápido à medida que o veículo se aproxima do obstáculo,
- um gráfico no ecrã multifunções, com segmentos cada vez mais próximos do veículo.

O obstáculo é localizado em função da emissão do sinal sonoro nos altifalantes; na dianteira ou traseira e à direita ou esquerda. Quando a distância "veículo/obstáculo" for inferior a cerca de trinta centímetros, o sinal sonoro torna-se contínuo e/ou o símbolo "Perigo" aparece em função do ecrã multifunções.

A **desactivação** da ajuda ao estacionamento é obtida:

- quando é desengrenada a marcha-atrás,
- quando a velocidade é superior a 10 km/h para a frente,
- quando o veículo está parado durante mais de três segundos com marcha para a frente.

i O sistema de ajuda ao estacionamento não pode, em caso algum, substituir a vigilância do condutor.

Neutralização



☞ Prima o botão **A**, a luz avisadora acende-se, o sistema é totalmente neutralizado.

i O sistema será neutralizado automaticamente em caso de presença de um engate de reboque ou de montagem de um suporte para bicicletas (veículo equipado com um reboque ou um suporte para bicicletas recomendado pela PEUGEOT).

Reactivação

☞ Prima novamente o botão **A**, a luz avisadora apaga-se, o sistema é reactivado.

Anomalia de funcionamento



Em caso de defeito no funcionamento, ao engrenar a marcha-atrás, este avisador surge no painel e/ou é apresentada uma mensagem no ecrã multifunções, acompanhada por um sinal sonoro (bip curto). Consultar a rede PEUGEOT ou uma oficina qualificada.

i Com mau tempo ou no Inverno, assegure-se de que os sensores não estão cobertos por lama, gelo ou neve. Ao engrenar a marcha- atrás, um sinal sonoro (bip longo) indica que os sensores podem estar sujos. Quando o veículo se desloca a uma velocidade inferior a 10 km/h, determinadas fontes sonoras (motos, camiões, martelos pneumáticos, ...) podem fazer disparar os sinais sonoros de ajuda ao estacionamento.

Câmara de marcha-atrás

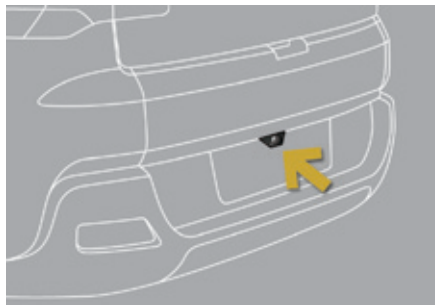

A câmara de marcha-atrás é activada automaticamente ao passar para marcha-atrás. O retorno visual a cores é efectuado no ecrã de navegação.

! Este sistema é uma ajuda à condução, mas não substitui a vigilância do condutor, que deve conservar sempre o controlo do veículo.

i Limpe regularmente a óptica da câmara de marcha-atrás com uma esponja ou um pano macio. Em caso de lavagem numa estação de lavagem a alta pressão, mantenha a agulheta a 30 cm da óptica da câmara.

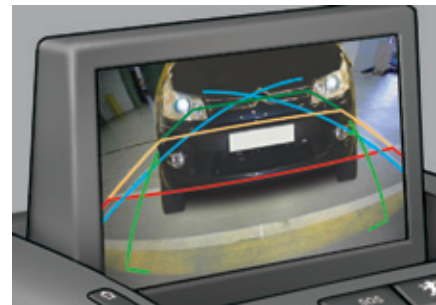

Os traços verdes representam a direcção geral do veículo.

Os traços vermelhos representam cerca de 30 cm após o limite do pára-choques traseiro do seu veículo.

Os traços azuis representam o raio de viragem máximo.

i A projecção do traçado apresentado não permite situar o veículo relativamente a obstáculos altos (por exemplo: veículos próximos). Uma deformação da imagem é normal.

Medição de lugar disponível

Após a medição do lugar de estacionamento disponível entre dois veículos ou obstáculos este sistema apresenta informações sobre:

- a possibilidade de estacionamento num lugar livre, em função das dimensões do seu veículo e das distâncias necessárias para efectuar as manobras,
- o nível de dificuldade da manobra a efectuar.

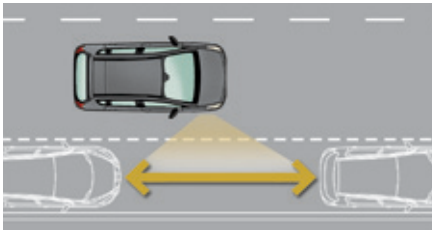

O sistema não mede os lugares cujo espaço é nitidamente inferior ou superior ao tamanho do veículo.

Visualização no quadro de bordo



O avisador de medição de espaço disponível pode apresentar três estados diferentes:

- **apagado:** a função não está seleccionada.
- **aceso fixo:** a função está seleccionada mas as condições de medição ainda não estão reunidas (indicador de mudança de direcção desligado, velocidade demasiado elevada) ou a medição já terminou.
- **intermitente:** a medição está em curso ou a mensagem é apresentada.



Pode activar a função de medição de espaço disponível através do comando A. O acendimento fixo do avisador indica a selecção da função.

Funcionamento:

Identificou um lugar disponível:

- ☞ Prima o comando **A** para activar a função.
- ☞ Ligue o indicador de mudança de direcção do lado do lugar que pretende medir.
- ☞ Durante a medição, avance ao longo do lugar, a uma velocidade inferior a 20 km/h, para se preparar para efectuar a manobra. O sistema mede então o tamanho do lugar.
- ☞ O sistema indica o grau de dificuldade da manobra, através de uma mensagem no ecrã multifunções, acompanhada por um sinal sonoro.

A função apresenta as seguintes mensagens:

Estacionamento possível



Estacionamento difícil



Estacionamento não aconselhado

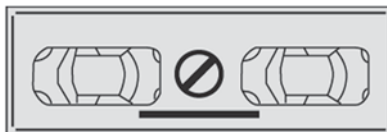

A função desactiva-se automaticamente:

- a passagem da marcha-atrás,
- quando a ignição é desligada,
- ao fim de um espaço de cinco minutos após a activação da função ou após a última operação de medição,
- se a velocidade do veículo ultrapassar o limite de 70 km/h durante um minuto.

! Se a distância lateral entre o veículo e o lugar for demasiado grande, o sistema pode ficar inoperante.

- i**
- A função permanece disponível após cada medição, podendo assim medir vários lugares sucessivamente.
 - Em condições atmosféricas adversas e no Inverno, certifique-se de que os sensores não estão cobertos por sujidade, gelo ou neve.
 - A função de medição de espaço disponível desactiva a ajuda ao estacionamento à frente, durante a medição em marcha à frente.
- Em caso de problema de funcionamento, solicite a verificação do sistema pela rede PEUGEOT ou por uma oficina qualificada.



- ▶ 208 Hybrid FE, uma demonstração tecnológica com características excepcionais: 1,9 l/100 km e 8 s dos 0 aos 100 km/h.

PEUGEOT e TOTAL, UMA PARCERIA AO SERVIÇO DO DESEMPENHO!

A inovação, a chave do sucesso

As equipas de Investigação e Desenvolvimento TOTAL trabalham em conjunto com as equipas PEUGEOT, para conceber lubrificantes de elevada qualidade respondendo às últimas inovações técnicas dos veículos PEUGEOT. É para si a garantia de obter os melhores desempenhos e uma duração de vida máxima do motor.

O 208 HYbrid FE demonstra as capacidades da PEUGEOT e a TOTAL desenvolveu tecnologias inovadoras para avançar, de outra forma, em direcção ao futuro.

Redução das emissões poluentes, uma verdadeira realidade

O lubrificantes TOTAL são formulados para otimizar o rendimento das motorizações e a protecção dos sistemas de pós-tratamento. É conveniente respeitar as instruções de manutenção da PEUGEOT para garantir o bom funcionamento.

9

Depósito de combustível

Capacidade do depósito: cerca de 60 litros.

Nível mínimo de combustível



Quando o nível mínimo do depósito é atingido, este avisador acende-se no quadro de bordo, acompanhado por um sinal sonoro e por uma

mensagem de alerta. Quando do primeiro acendimento, restam **cerca de 6 litros** de combustível.

Enquanto não for efectuado um abastecimento de combustível, este avisador volta a surgir sempre que ligar a ignição, acompanhado pelo sinal sonoro e pela mensagem. Em andamento, este sinal sonoro e a visualização da mensagem são repetidos a uma frequência cada vez maior à medida que o combustível se aproxima de "0".

Abastecimento

Uma etiqueta, colada no interior da tampa, lembra o tipo de combustível a utilizar em função do motor.

Os abastecimentos de combustível devem ser superiores a 5 litros para que possam ser detectados pelo indicador de combustível.

Enquanto a tampa não for colocada no depósito, a chave não pode ser retirada da fechadura.

A abertura da tampa pode desencadear um ruído de aspiração de ar. Esta depressão, normal, é provocada pela estanqueidade do circuito de combustível.

Abasteça obrigatoriamente com combustível para evitar falha do mesmo.
Em caso de esgotamento de combustível (Diesel), consulte igualmente a rubrica Verificações.



Para abastecer com toda a segurança:

- ☞ **desligue obrigatoriamente o motor,**
- ☞ abra a tampa de combustível,
- ☞ introduza a chave no tampão, rode para a esquerda,



- ☞ retire o tampão e fixe-o no suporte no interior da tampa,
- ☞ efectue o abastecimento total do depósito, **mas não insista para além do terceiro entalhe da pistola** pois pode provocar falhas.

Uma vez terminado o abastecimento:

- ☞ coloque o tampão,
- ☞ rode a chave para a direita e retire-a do tampão,
- ☞ feche a tampa.

Anomalia de funcionamento

Uma falha do manómetro de combustível é assinalada pela reposição a zeros do ponteiro do indicador do nível de combustível.

Solicite a verificação pela rede PEUGEOT ou por uma oficina qualificada.



Com o Stop & Start, nunca efectue um enchimento de combustível quando o motor se encontrar no modo STOP; desligue imperativamente a ignição com a chave.

Qualidade do combustível utilizado pelos motores a gasolina



Os motores a gasolina são perfeitamente compatíveis com os biocombustíveis a gasolina do tipo E10 (com 10% de etanol), em conformidade com as normas europeias EN 228 e EN 15376.

Os combustíveis do tipo E85 (com até 85% de etanol) são exclusivamente reservados aos veículos comercializados para a utilização deste tipo de combustível (veículos BioFlex). A qualidade do etanol deve respeitar a norma europeia EN 15293.

Apenas para o Brasil, os veículos especificados são comercializados para funcionar com os combustíveis com até 100% de etanol (tipo E100).

Qualidade do combustível utilizado para os motores Diesel



Os motores Diesel são perfeitamente compatíveis com os biocombustíveis em conformidade com as normas europeias, actuais e futuras (gasóleo em conformidade com a norma EN 590 misturado com um biocombustível em conformidade com a norma EN 14214) podendo ser distribuídos na bomba (incorporação possível de 0 a 7% de Éster Metílico de Ácidos Gordos).

A utilização de biocombustível B30 é possível em determinados motores a Diesel; no entanto, esta utilização é condicionada pela aplicação rigorosa das condições de manutenção específicas. Consulte a rede PEUGEOT ou uma oficina qualificada.

A utilização de um outro tipo de (bio) combustível (óleos vegetais ou animais puros ou diluídos, combustível doméstico...) é formalmente proibida (risco de danos do motor e do circuito de combustível).

Bloqueador de combustível (Diesel)*

Dispositivo mecânico para impedir o enchimento de combustível gasolina num depósito de um veículo que funciona a gasóleo. Evita, assim, a degradação do motor associada a este tipo de incidente. Situado à entrada do depósito, o bloqueador surge quando o tampão é retirado.

Funcionamento

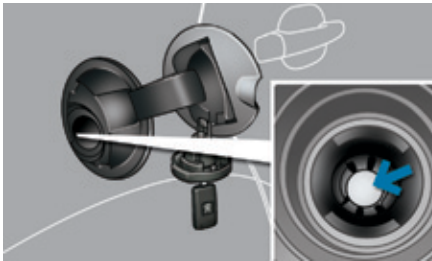

Aquando da sua introdução no depósito Diesel, a pistola de gasolina é bloqueada na tampa. O sistema permanece bloqueado e impede o respectivo enchimento.

Não insista e introduza uma pistola de tipo Diesel.

i A utilização de um bidão permanece possível para o enchimento do depósito. Para assegurar um escoamento adequado do combustível, aproxime a ponteira do bidão sem a colocar directamente contra a tampa do desenganador e verta lentamente.

Deslocações ao estrangeiro

As pistolas de Diesel podem ser diferentes conforme os países. A presença de um bloqueador pode tornar impossível o abastecimento do reservatório.

Antes de uma deslocação ao estrangeiro, aconselhamos que verifique junto de um agente PEUGEOT se o seu veículo está adaptado ao material de abastecimento de combustível existente no país para onde pretende ir.

* Conforme o destino.

Falta de combustível (Diesel)

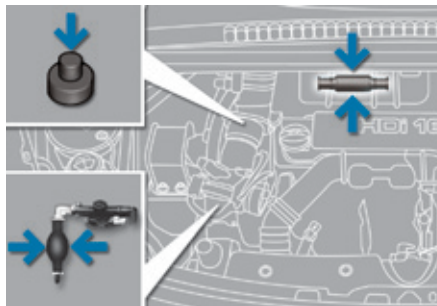

Para os veículos equipados com um motor HDi, em caso de falta de combustível, é necessário purgar o circuito de combustível; consulte o desenho da parte inferior do capot do motor correspondente.

i Se o depósito do seu veículo estiver equipado com um desenganador, consulte a rubrica "Desenganador de combustível (Diesel)".

Se não for possível efectuar o arranque do motor à primeira, não insista e reinicie o procedimento.

Motor 1,6 litros HDi

- ☞ Encha o depósito de combustível com, pelo menos, 5 litros de gasóleo.
- ☞ Abra o capot do motor.
- ☞ Se necessário, desengancha a tampa embelezadora para aceder à bomba de purga.
- ☞ Accione a bomba de purga até obter o seu endurecimento (a primeira pressão pode ser dura).
- ☞ Accione o motor de arranque até ao accionamento do motor (caso o motor não arranque à primeira, aguarde cerca de 15 segundos e volte a tentar).
- ☞ Sem resultado após algumas tentativas, reaccione a bomba de reescorvamento e, depois, o motor de arranque.
- ☞ Volte a instalar e engate a tampa embelezadora.
- ☞ Feche o capot do motor.

Motor 2 litros HDi

- ☞ Encha o depósito de combustível com, pelo menos, 5 litros de gasóleo.
- ☞ Abra o capot do motor.
- ☞ Se necessário, desengancha a tampa embelezadora para aceder à bomba de purga.
- ☞ Desaperte o parafuso de desgaseificação.
- ☞ Accione a bomba de purga, até ao aparecimento do combustível no tubo transparente.
- ☞ Aperte o parafuso de desgaseificação.
- ☞ Accione o motor de arranque até ao accionamento do motor (no caso de não ser efectuado o arranque do motor na primeira solicitação, aguarde cerca de 15 segundos e, em seguida, recomece).
- ☞ Se não obtiver nenhum resultado após algumas tentativas, accione novamente a bomba de purga e, em seguida, o motor de arranque.
- ☞ Coloque novamente a tampa embelezadora fixando-a, assegurando-se que ficou bem fixa.
- ☞ Feche o capot do motor.

Motores 1,6 Blue HDi

- ☞ Encha o depósito de combustível com, pelo menos, 5 litros de gasóleo.
- ☞ Ligue a ignição (sem ligar o motor).
- ☞ Aguarde cerca de 6 segundos e desligue a ignição.
- ☞ Repita o processo 10 vezes.
- ☞ Accione o motor de arranque para ligar o motor.

Capot

Abertura



- ☞ Abra a porta esquerda dianteira.
- ☞ Puxe o comando interior **A**, situado na parte inferior do enquadramento da porta.

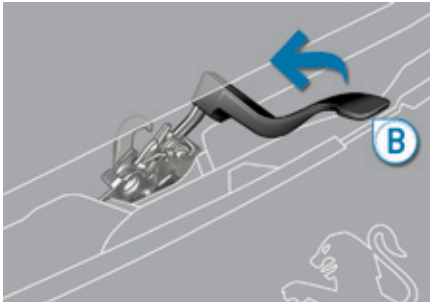

- ☞ Empurre para a esquerda o comando exterior **B** e eleve o capot.

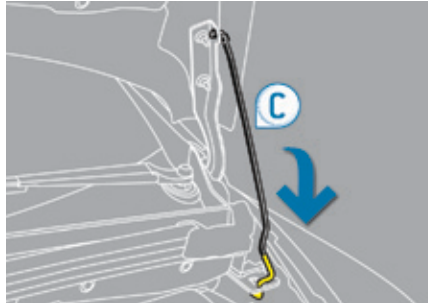

- ☞ Liberte a vareta **C** do seu lugar.
- ☞ Fixe a vareta no entalhe para manter o capot aberto.

Fecho

- ☞ Retire a vareta do entalhe de fixação.
- ☞ Reponha a vareta no respectivo lugar.
- ☞ Baixe o capot e solte-o no final do movimento.
- ☞ Puxe o capot para verificar se a trancamento se processou correctamente.

i A implantação do comando interior impede qualquer abertura, enquanto a porta esquerda dianteira se encontrar fechada. Não abra o capot em caso de vento violento. Com o motor quente, manuseie com precaução o comando exterior e a vareta do capot (risco de queimadura).

! Antes de qualquer intervenção sob o capot, neutralize o Stop & Start para evitar riscos de lesões associados a um accionamento automático do modo START.

O motoventilador pode entrar em funcionamento, mesmo depois do motor parar. Tenha cuidado que a hélice não toque em objectos nem em vestuário.

Devido à existência de equipamentos eléctricos no compartimento do motor, recomenda-se limitar a exposição à água (chuva, lavagem, etc.).

Compartimentos motores a gasolina

Permitem-lhe verificar o nível de diferentes líquidos e substituir determinados elementos.

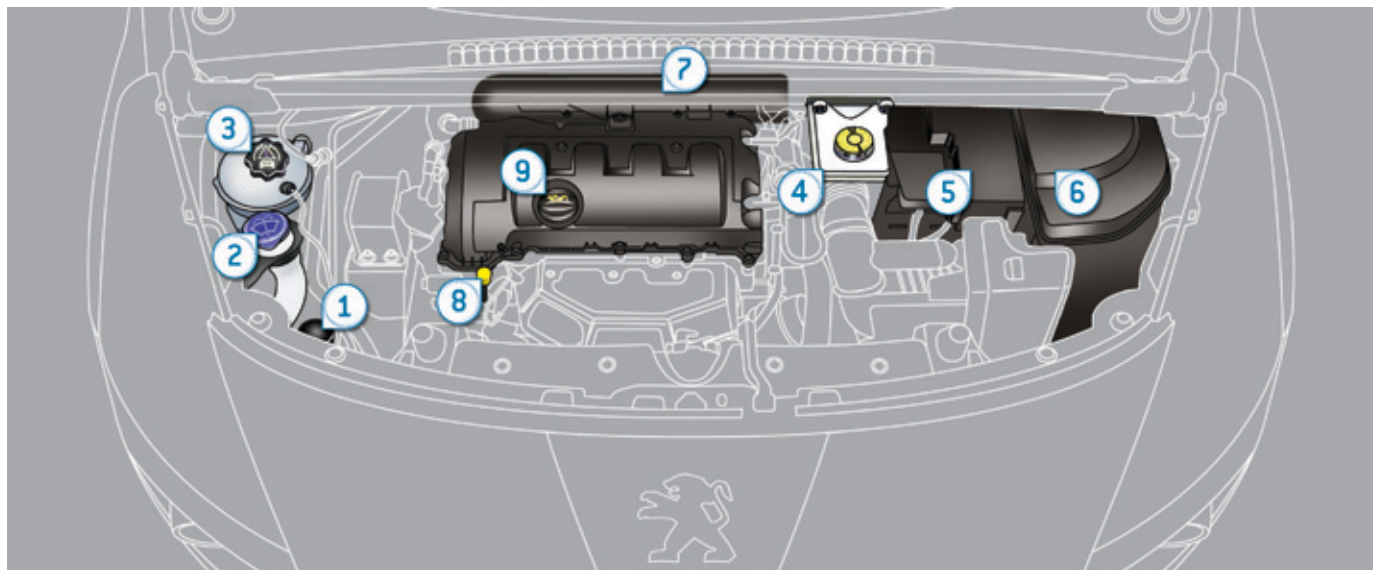

- | | | |
|--|-------------------------------------|------------------------------------|
| 1. Depósito da direcção assistida. | 4. Depósito do líquido dos travões. | 7. Filtro de ar. |
| 2. Depósito do lava-vidros e do lava-faróis. | 5. Bateria/fusíveis. | 8. Manómetro de óleo do motor. |
| 3. Depósito do líquido de arrefecimento. | 6. Caixa de fusíveis. | 9. Abastecimento de óleo do motor. |

Compartimentos motores Diesel

Permitem-lhe verificar o nível de diferentes líquidos, substituir determinados elementos e purgar o combustível.

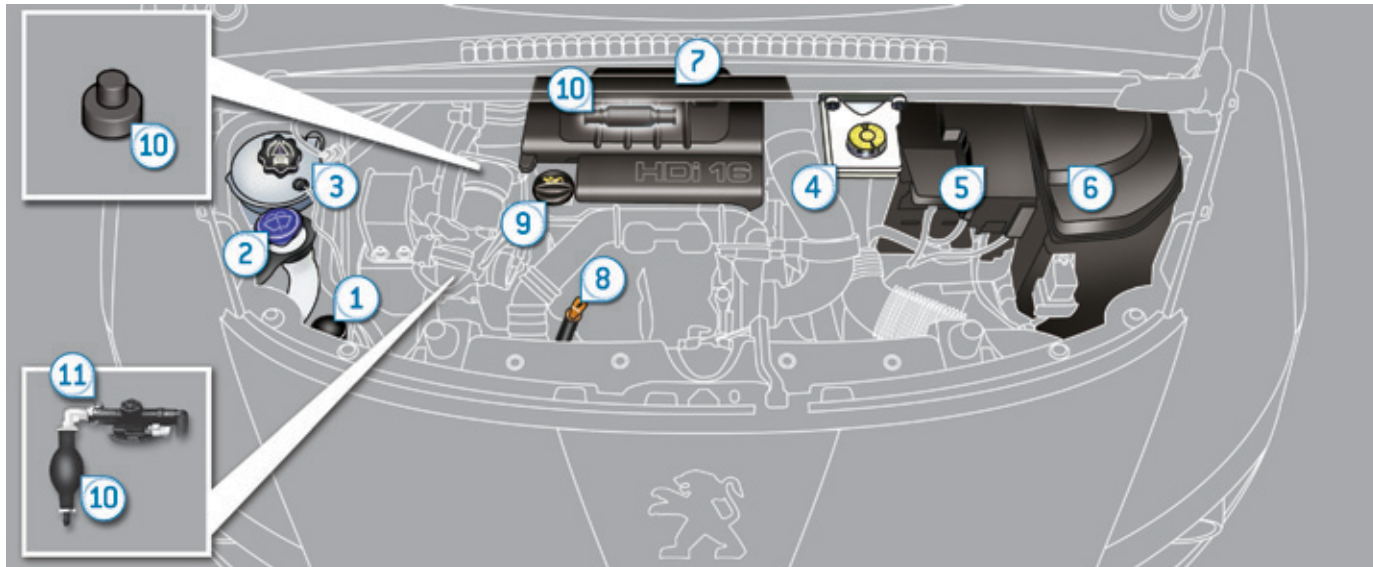

- | | | |
|--|-----------------------------|------------------------------------|
| 1. Depósito da direcção assistida. | 5. Bateria/fusíveis. | 9. Abastecimento de óleo do motor. |
| 2. Depósito do lava-vidros e do lava-faróis. | 6. Caixa de fusíveis. | 10. Bomba de purga*. |
| 3. Depósito do líquido de arrefecimento. | 7. Filtro de ar. | 11. Parafuso de desgasificação*. |
| 4. Depósito do líquido dos travões. | 8. Vareta de óleo do motor. | |

* Consoante a motorização.

Verificação dos níveis

Verifique com regularidade todos estes níveis segundo o livro de manutenção e de garantias. Reponha o nível, se for necessário, salvo indicação em contrário. Em caso de diminuição importante de um nível, solicite a verificação do circuito correspondente pela rede PEUGEOT ou por uma oficina qualificada.

! Tenha atenção durante as intervenções sob o capot, uma vez que determinadas zonas do motor podem estar extremamente quentes (risco de queimadura) e o motoventilador pode ser accionado a qualquer instante (mesmo com a ignição desligada).

Nível de óleo do motor



A verificação é efectuada quer com o indicador de nível de óleo no quadro de bordo, ao ligar a ignição, para os veículos equipados com sonda eléctrica, quer com a vareta manual.

Para garantir a fiabilidade da medição, o seu veículo deverá encontrar-se estacionado em solo horizontal, com o motor desligado há mais de 30 minutos.

É normal que sejam necessárias reposições do nível de óleo entre duas revisões (ou mudanças de óleo). A PEUGEOT recomenda um controlo, com abastecimento, se necessário, a cada 5.000 kms.

Verificação com a sonda manual

Consulte as rubricas "Motor a gasolina" ou "Motor Diesel" para identificar a localização da vareta manual no compartimento do motor do seu veículo.

- ☞ Pegue na vareta pela extremidade colorida e liberte-a completamente.
- ☞ Limpe a vareta da sonda com um pano limpo e sem pelo.
- ☞ Introduza a vareta no orifício, até ao batente e, em seguida, retire-a novamente para efectuar um controlo visual: o nível correcto deverá situar-se entre as marcas **A** e **B**.



A = MÁX

B = MÍN

Se constatar que o nível se encontra acima da marca **A** ou abaixo da marca **B**, **não efectue o arranque do motor.**

- Se o nível **MÁX** for ultrapassado (risco de deterioração do motor), contacte a rede PEUGEOT ou uma oficina qualificada.
- Se o nível **MIN** não for atingido, efectue imperativamente um complemento de óleo do motor.

Características do óleo

Antes de efectuar um complemento de óleo ou uma mudança de óleo do motor, verifique que o óleo corresponde à sua motorização e está em conformidade com as recomendações do construtor.

Complemento de óleo do motor

Consulte as rubricas "Motor gasolina" ou "Motor Diesel" para localizar o bujão do reservatório no compartimento do motor do seu veículo.

- ☞ Desaperte o bujão do reservatório para aceder ao orifício de enchimento.
- ☞ Deite o óleo em pequenas quantidades, evitando projecções sobre os elementos do motor (risco de incêndio).
- ☞ Aguarde alguns minutos antes de proceder a uma verificação do nível com a vareta manual.
- ☞ Complete o nível, se necessário.
- ☞ Após verificação do nível, volte a apertar com cuidado o bujão do reservatório e coloque novamente a vareta no respectivo lugar.

i Após uma reposição do nível de óleo, a verificação feita após ligar a ignição, com o indicador do nível do óleo no quadro de bordo, não é válida nos 30 minutos posteriores à reposição.

Mudança de óleo do motor

Consulte o livro de manutenção e de garantias para conhecer a periodicidade desta operação. Para preservar a fiabilidade dos motores e dispositivos antipoluição, nunca utilize aditivo no óleo do motor.

Nível do líquido de travões



O nível deste líquido deve situar-se próximo da marca "MAXI". Caso contrário, verifique o desgaste das pastilhas de travão.

Mudança de óleo do circuito

Consulte o livro de manutenção e de garantias para conhecer a periodicidade desta operação.

Características do líquido

Este líquido deve estar em conformidade com as recomendações do construtor.

Nível do líquido da direcção assistida



O nível deste líquido deve situar-se perto da marca "MAXI". Desaparafuse a tampa, com o motor frio, para a verificar.

Nível do líquido de arrefecimento



O nível deste líquido deve situar-se próximo da marca "MAXI" sem a ultrapassar.

Quando o motor estiver quente, a temperatura deste líquido é regulada pelo motoventilador.

! O motoventilador pode entrar em funcionamento, mesmo depois do motor parar. Tenha cuidado que a hélice não toque em objectos nem em vestuário.

Além disso, estando o circuito de arrefecimento sob pressão, guarde pelo menos uma hora após a paragem do motor para efectuar uma intervenção.

Para evitar qualquer risco de queimadura, desaperte o tampão duas voltas para fazer baixar a pressão. Quando a pressão diminuir, retire o tampão e reponha o nível.

Características do líquido

Este líquido deverá encontrar-se em conformidade com as recomendações do construtor.

Nível do líquido do lava-vidros e lava-faróis



Para os veículos equipados com lava-faróis, o nível mínimo deste líquido é-lhe indicado por um sinal sonoro e uma mensagem no quadrante.

Completar o nível à próxima paragem do veículo.

Características do líquido

Para garantir uma limpeza otimizada e evitar o gelo, o nivelamento ou a substituição deste líquido não deve efectuar-se com água.

i Em condições de inverno, recomenda-se a utilização de líquido à base de álcool etílico ou de metanol.

Nível de aditivo de gasóleo (Diesel com filtro de partículas)



O nível mínimo deste aditivo é indicado pelo acendimento da luz avisadora de serviço, acompanhada por um sinal sonoro e por uma mensagem no visor do quadro de bordo.

Nivelamento

O nivelamento deste aditivo deve, obrigatoriamente, ser efectuado quanto antes por uma oficina qualificada ou pela rede PEUGEOT.

Produtos usados

! Evitar qualquer contacto prolongado de óleo e de líquidos usados com a pele. A maioria destes líquidos são nocivos para a saúde, por vezes até corrosivos.



Não descarte o óleo e os líquidos usados nas canalizações de evacuação ou no solo. Esvazie o óleo usado nos respectivos contentores disponibilizados pela rede PEUGEOT ou por uma oficina qualificada.

Controlos

Salvo indicação contrária, verifique estes elementos, em conformidade com o livro de manutenção e de garantias e em função da motorização do seu veículo.
Caso contrário, solicite que estes sejam verificados pela rede PEUGEOT ou por uma oficina qualificada.

Bateria de 12 V



A bateria não necessita de manutenção.
Todavia, verifique a limpeza e o aperto dos terminais, sobretudo durante o Verão e o Inverno.

Em caso de uma operação na bateria, consulte a rubrica "Bateria 12 V" para conhecer as precauções a tomar antes de a desligar e, depois, de a ligar novamente.

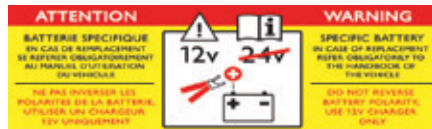

i A presença desta etiqueta, principalmente com o Stop & Start, indica a utilização de uma bateria de chumbo de 12 V de tecnologia e características específicas, que necessita, em caso de substituição e se for desligada, da intervenção exclusiva da rede PEUGEOT ou de uma oficina qualificada.

Filtro de ar e filtro do habitáculo



Consulte o para conhecer a periodicidade de substituição destes elementos livro de manutenção e de garantias.

Em função do meio ambiente (atmosfera poluída...) e da utilização do veículo (condução urbana...), **substitua-os, se necessário, com uma frequência duas vezes superior.**

Um filtro de habitáculo obstruído pode deteriorar o desempenho do sistema de ar condicionado e gerar odores desagradáveis.

Filtro de óleo



Substitua o filtro de óleo a cada mudança de óleo do motor.
Consulte o livro de manutenção e de garantias para conhecer a periodicidade de substituição deste elemento.

Filtro de partículas (Diesel)



O início de saturação do filtro de partículas é indicado pelo acendimento temporário deste avisador, acompanhado por uma mensagem no ecrã multifunções.

Desde que as condições de circulação o permitam, regenere o filtro circulando a uma velocidade de 60km/h, no mínimo, até ao desaparecimento do avisador.

Se o avisador permanecer aceso, trata-se de uma falta de aditivo; consulte o parágrafo "Nível de aditivo de gasóleo".

i Num veículo novo, as primeiras operações de regeneração do filtro de partículas podem ser acompanhadas por odores a "queimado" que são perfeitamente normais.
Após um funcionamento prolongado do veículo a uma velocidade muito baixa ou em ralentí, é possível verificar, excepcionalmente, emissões de vapor de água no escape, aquando de acelerações. Estas não têm consequências para o comportamento do veículo nem para o ambiente.

Caixa de velocidades manual



A caixa de velocidades não necessita de uma manutenção específica (ausência de mudança do óleo).

Consulte o livro de manutenção e de garantias para conhecer a periodicidade de verificação deste elemento.

Caixa manual pilotada



A caixa de velocidades não necessita de manutenção (sem mudança de óleo).

Consulte o livro de manutenção e de garantias para conhecer a periodicidade de verificação deste elemento.

Caixa de velocidades automática



A caixa de velocidades não necessita de uma manutenção específica (ausência de mudança do óleo).

Consulte o livro de manutenção e de garantias para conhecer a periodicidade de verificação deste elemento.

Placas dos travões



O desgaste dos travões depende do tipo de condução, em particular para os veículos utilizados na cidade, em curtas distâncias. Pode

ser necessário inspeccionar o estado dos travões, mesmo entre as revisões do veículo. Aquando de uma fuga no circuito, a redução do nível de líquido dos travões indica o desgaste das placas.

Estado de desgaste dos discos dos travões



Para obter informações relativas à verificação do nível de desgaste dos discos dos travões, consulte a rede PEUGEOT ou uma oficina qualificada.

i Utilize apenas produtos recomendados pela PEUGEOT ou produtos de qualidade e características equivalentes. Para otimizar o funcionamento de elementos tão importantes como o circuito de travagem, a PEUGEOT selecciona e propõe produtos específicos. Depois da lavagem do veículo, pode formar-se humidade ou, em condições de Inverno, gelo nos discos e pastilhas de travões: a eficácia de travagem pode diminuir. Efectue algumas manobras de travagem para secar e descongelar os travões.

Travão de estacionamento eléctrico



Este sistema não necessita de nenhum controlo específico. No entanto, em caso de problemas não hesite em solicitar a verificação do sistema pela rede PEUGEOT ou por uma oficina qualificada.

i Para mais informações, consulte a rubrica "Travão de estacionamento eléctrico- § Anomalias de funcionamento".

Aditivo AdBlue® e sistema SCR para motores Diesel Blue HDi

Para garantir o respeito do ambiente e da nova norma Euro 6, sem alterar o desempenho nem penalizar o consumo de combustível dos seus motores Diesel, a PEUGEOT optou por equipar os seus veículos com um dispositivo que associa o sistema SCR (Redução Catalítica Selectiva) e o filtro de partículas (FAP) para o tratamento dos gases de escape

Sistema SCR

Com o auxílio de um aditivo chamado AdBlue® que contém ureia, um catalisador transforma até 85% dos óxidos de azoto (NOx) em azoto e água, inofensivos para a saúde e o meio ambiente.

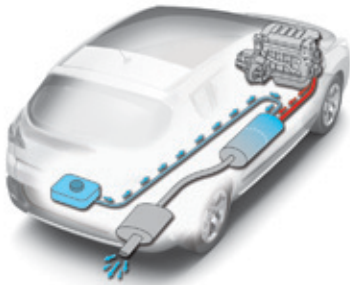

O aditivo AdBlue® encontra-se num depósito específico, situado sob a mala, na traseira do veículo. O depósito tem capacidade para 17 litros: permite uma autonomia de cerca de 20 000 km antes do accionamento de um dispositivo de alerta que o avverte que o nível de reserva lhe permite percorrer 2 400 km.

A cada visita de manutenção programada do seu veículo na rede PEUGEOT ou numa oficina qualificada, o abastecimento do depósito de aditivo AdBlue® será efectuado para permitir o bom funcionamento do sistema SCR.

Se a quilometragem prevista entre dois intervalos de manutenção ultrapassar o limite de 20 000 km, recomendamos-lhe que se desloque à rede para efectuar a reposição de nível necessária.

! Quando o reservatório de 'AdBlue® estiver vazio, um dispositivo regulamentar impede o arranque do motor. Quando o sistema SCR apresentar um problema de funcionamento, o nível de emissões do seu veículo deixa de estar em conformidade com a regulamentação Euro 6: o seu veículo torna-se poluente. No caso de problema de funcionamento confirmado do sistema SCR, deve dirigir-se, o mais rapidamente possível, à rede PEUGEOT ou a uma oficina qualificada: após percorridos 1 100 km, um dispositivo será activado automaticamente para impedir o arranque do motor.

Indicadores de autonomia

Ao ligar a ignição, um indicador permite-lhe conhecer a estimativa do número de quilómetros que pode percorrer com o seu veículo antes do bloqueio automático do arranque do motor, a partir do momento do início da reserva do depósito de 'AdBlue® ou após a detecção de um problema de funcionamento do sistema de despoluição SCR. Em caso de detecção simultânea de um problema de funcionamento e de um nível baixo de AdBlue®, é visualizada a autonomia mais baixa.

No caso de risco de impossibilidade de arranque devido à falta de aditivo AdBlue®

! O dispositivo regulamentar de anti-arranque do motor é activado automaticamente quando o reservatório de AdBlue® está vazio.

Autonomia superior a 2 400 km

Ao ligar a ignição, não é automaticamente apresentada no quadro de bordo nenhuma informação sobre a autonomia.



A pressão neste botão permite a visualização momentânea da autonomia de deslocação do veículo.

Para além dos 5 000 km, o valor não é especificado.

Autonomia compreendida entre 600 e 2 400 km

Ao ligar a ignição, a luz avisadora UREA acende-se, acompanhada por um sinal sonoro e pela visualização de uma mensagem (ex: "Encher aditivo antipoluição: Arranque interdito dentro de 1 500 km") indicando a autonomia em quilómetros ou milhas.

Com o veículo em movimento, a mensagem surge a cada 300 km caso o nível do aditivo não tenha sido completado.

Dirija-se à rede PEUGEOT ou a uma oficina qualificada para proceder a um abastecimento do aditivo AdBlue®.

Pode igualmente efectuar, por si próprio, este abastecimento.

Consulte a rubrica "Abastecimentos".

Autonomia compreendida entre 0 e 600 km

Ao ligar a ignição, a luz avisadora SERVICE acende-se e a luz avisadora UREA acende-se de forma intermitente, acompanhada por um sinal sonoro e pela visualização de uma mensagem (ex: "Encher aditivo antipoluição: Arranque interdito dentro de 600 km") indicando a autonomia em quilómetros ou milhas.

Com o veículo em movimento, a mensagem surge a cada 30 segundos caso o nível do aditivo não tenha sido repostado.

Dirija-se à rede PEUGEOT ou a uma oficina qualificada para proceder a um abastecimento do aditivo AdBlue®.

Pode igualmente efectuar, por si próprio, este abastecimento.

Consulte a rubrica "Abastecimentos".

Caso contrário, arrisca-se a que seja impossível efectuar o arranque do seu veículo.

Problema de funcionamento associado à falta de aditivo AdBlue®

Ao ligar a ignição, a luz avisadora SERVICE acende-se e a luz avisadora UREA acende-se de forma intermitente, acompanhada por um sinal sonoro e pela visualização da mensagem "Encher com aditivo antipoluição: Arranque interdito".

O depósito de 'AdBlue®' está vazio: o dispositivo de anti-arranque regulamentar impede o arranque do motor.

! Para poder efectuar novamente o arranque do motor, recomendamos-lhe que contacte a rede PEUGEOT ou uma oficina qualificada para proceder à reposição do nível necessária. Se efectuar, por si próprio, esta reposição, é essencial que coloque uma quantidade mínima de 3,8 litros de AdBlue® no depósito. Consulte a rubrica "Abastecimentos".

Em caso de detecção de uma avaria no sistema de antipoluição SCR

! Um dispositivo de anti-arranque do motor activa-se automaticamente caso sejam percorridos mais de 1 100 km após a confirmação de uma avaria no sistema de antipoluição SCR. Assim que possível, verifique o sistema na rede PEUGEOT ou numa oficina qualificada.

Em caso de detecção de uma avaria

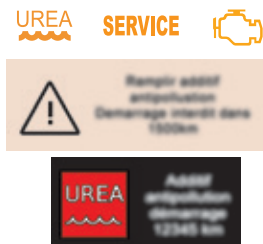

Ao ligar a ignição, as luzes avisadoras UREA, SERVICE e autodiagnóstico do motor acendem-se, acompanhadas por um sinal sonoro e pela apresentação da mensagem "Defeito antipoluição" para indicar um defeito de antipoluição.

i Caso se trate de um problema de funcionamento temporário, o alerta desaparece assim que os níveis de emissão dos gases de escape regressam à normalidade.

Durante a fase de autonomia autorizada (entre 1 100 km e 0 km)



Se o problema de funcionamento do sistema SCR for confirmado (após percorrer 50 km com o sinal de avaria permanentemente ligado), ao ligar a ignição, as luzes avisadoras SERVICE e autodiagnóstico do motor acendem-se e a luz avisadora UREA acende-se de forma intermitente, acompanhadas por um sinal sonoro e pela apresentação de uma mensagem (ex: "Defeito antipoluição: Arranque interdito em 300 km") indicando a autonomia em quilómetros ou milhas.

Com o veículo em movimento a mensagem é apresentada a cada 30 segundos enquanto o problema de funcionamento do sistema antipoluição SCR subsistir. Assim que possível deverá dirigir-se à rede PEUGEOT ou a uma oficina qualificada. Caso contrário, arrisca-se a que seja impossível efectuar o arranque do seu veículo.

Arranque interdito



Cada vez que ligar a ignição, as luzes avisadoras SERVICE e autodiagnóstico do motor acendem-se e a luz avisadora UREA acende-se de forma intermitente, acompanhadas por um sinal sonoro e pela apresentação da mensagem "Defeito antipoluição: Arranque interdito".

! Ultrapassou o limite da autonomia autorizada: o dispositivo de anti-arranque impede o arranque do motor.

Para efectuar novamente o arranque do motor, deve contactar a rede PEUGEOT ou uma oficina qualificada.

i Congelamento do aditivo AdBlue®

O aditivo AdBlue® gela a temperaturas inferiores a cerca de -11°C.

O sistema SCR possui um dispositivo de reaquecimento do depósito de AdBlue®.

Em situações excepcionais (manter o veículo a temperaturas inferiores a -15°C durante longos períodos), o alerta de defeito de antipoluição pode estar relacionado com o congelamento do 'AdBlue® do seu veículo.

Estacione o seu veículo num local com uma temperatura moderada durante algumas horas até o aditivo ficar novamente líquido.

A extinção do alerta antipoluição não é imediata e ocorrerá após vários quilómetros de deslocação do veículo.

Abastecimentos de aditivo AdBlue®

O enchimento do depósito de AdBlue® está previsto a cada revisão do seu veículo na rede PEUGEOT ou numa oficina qualificada.

No entanto e considerando a capacidade do depósito, poderá ser necessário efectuar abastecimentos complementares de aditivo entre revisões, especialmente se um alerta (luz avisadora e mensagem) assim o indicar. Poderá dirigir-se à rede PEUGEOT ou a uma oficina qualificada.

Caso pretenda efectuar este abastecimento por si próprio, leia atentamente as seguintes recomendações.

Precauções de utilização

O aditivo AdBlue® é uma solução à base de ureia. Este líquido é não inflamável, incolor e inodoro (conservar num local fresco).

Em caso de contacto com a pele, lave a zona afectada com água corrente e sabão. Em caso de contacto com os olhos, lave imediatamente com água corrente e abundante ou com uma solução de lavagem ocular. Em caso de persistência de sensação de ardor ou irritação, consulte um médico.

Em caso de ingestão, lave imediatamente a boca com água limpa e beba bastante água. Em determinadas circunstâncias (por exemplo, temperatura elevada), o risco de libertação de amoníaco não pode ser excluído: não inalar o produto. Os vapores de amoníaco têm uma acção irritante nas mucosas (os olhos, o nariz e a garganta).

! Conserve o AdBlue® fora do alcance das crianças, no seu frasco original. Nunca transvase o AdBlue® para outro recipiente: o aditivo perderá as suas qualidades de pureza.

Utilize somente o aditivo AdBlue® em conformidade com a norma ISO 22241.

! Nunca dilua o aditivo com água. Nunca coloque o aditivo no depósito de gasóleo.



AdBlue®

O armazenamento em frascos com sistema anti-gota permite simplificar as operações de abastecimento. Poderá adquirir frascos de 1,89 litros (1/2 galão) na rede PEUGEOT ou numa oficina qualificada.

! Nunca faça o abastecimento de 'AdBlue® num distribuidor reservado para veículos pesados.

Recomendações de armazenamento

O AdBlue® congela abaixo de -11°C e degrada-se a partir de 25°C. É recomendado que guarde os frascos num local fresco ao abrigo da exposição directa à luz solar.

Nestas condições o aditivo poderá ser conservado durante pelo menos um ano.

Caso o aditivo congele, poderá ser novamente utilizado uma vez descongelado à temperatura ambiente.

! Não guarde os frascos de AdBlue® no seu veículo.

Procedimento

Antes de proceder ao abastecimento assegure-se que o seu veículo se encontra estacionado numa superfície plana e horizontal.

No Inverno, verifique que a temperatura do veículo é superior a - 11°C. Caso contrário o AdBlue® congelará e não poderá ser inserido no depósito. Guarde o seu veículo num local com uma temperatura moderada durante algumas horas para poder efectuar o abastecimento.

- ☞ Desligue a ignição e retire a chave.

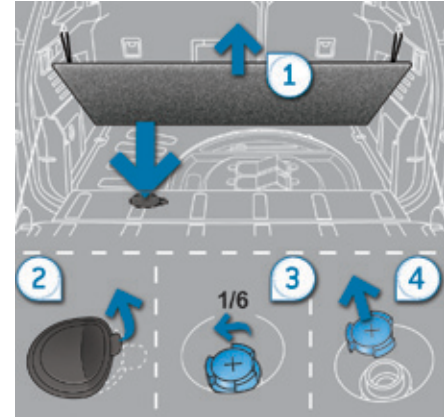

- ☞ Colocar o piso da mala móvel inclinado (ver rubrica "Arrumações") e elevar o piso da mala para aceder ao depósito de AdBlue®. Imobilize o piso fixando os seus cordões aos ganchos de suporte da prateleira.
- ☞ Desencaixe o obturador em plástico preto, através de uma lingueta.
- ☞ Insira os dedos no orifício e rode o tampão azul um sexto de volta no sentido inverso aos ponteiros do relógio.
- ☞ Liberte o tampão para cima com cuidado, sem libertar.



- ☞ Obtenha um frasco de AdBlue®. Após verificar a data de validade, leia atentamente as instruções de utilização da etiqueta antes de verter o conteúdo do frasco no depósito de AdBlue® do seu veículo.

! Importante: se o depósito de AdBlue® do seu veículo estiver completamente vazio - o que é confirmado pelas mensagens de alerta e pela impossibilidade de ligar o motor -, deve obrigatoriamente efectuar um abastecimento, no mínimo, de 3,8 litros (ou seja dois frascos de 1,89 litros).

- ☞ Após retirar o frasco, no caso de haver derrames, limpe o bocal do depósito com o auxílio de um pano húmido.

! No caso de projecções do aditivo, lave imediatamente com água fria ou limpe com o auxílio de um pano húmido. Caso o aditivo tenha cristalizado, elimine-o com o auxílio de uma esponja e de água quente.

- ☞ Volte a colocar o tampão azul no bocal do depósito e rode um sexto de volta no sentido dos ponteiros do relógio, até ao limite.
- ☞ Volte a colocar o obturador preto encaixando-o na tampa.
- ☞ Baixe o piso da mala e baixe o piso da mala móvel.

! Importante: **em caso de reposição do nível após uma falta de aditivo**, assinalada através da mensagem "Encher de aditivo antipoluição: Arranque interdito", deverá aguardar imperativamente cerca de 5 minutos antes de voltar a ligar a ignição, **sem abrir a porta do condutor, nem destrancar o veículo, nem introduzir a chave no contactor.**

Ligue a ignição e, em seguida, após decorrido um espaço de tempo de 10 segundos, ligue o motor.



Não deite fora os frascos de aditivo AdBlue® com o lixo doméstico. Deposite-os num contentor próprio para o efeito ou entregue-os no seu Ponto de Venda.

Ferramentas de bordo

Trata-se do conjunto de ferramentas fornecidas com o seu veículo. O seu conteúdo depende do equipamento do seu veículo (kit de reparação provisória de pneus ou roda sobresselente).

Acesso às ferramentas

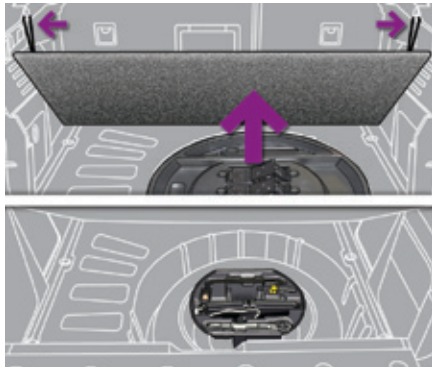

As principais ferramentas estão guardadas na mala sob o piso.

Para aceder às ferramentas:

- ☞ abrir a mala,
- ☞ colocar o piso da mala móvel inclinado (ver a rubrica "Os arrumos",
- ☞ levantar o piso,
- ☞ imobilizá-lo fixando os seus cordões aos ganchos de suporte da prateleira,

Para as versões com roda sobresselente homogênea ou de dimensões reduzidas

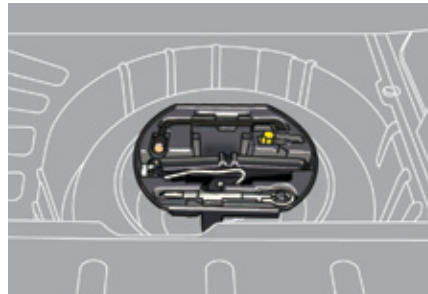

- ☞ retire o compartimento de arrumação em polistireno,
- ☞ desengate puxando para cima e depois retire a caixa de suporte que contém as ferramentas .

Para as versões BlueHDi com roda sobresselente de dimensões reduzidas

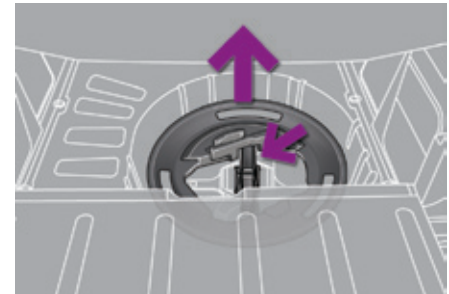

- ☞ retire a roda sobresselente,
- ☞ retire o compartimento de arrumação em polistireno,
- ☞ empurre o macaco para a frente e depois levante-o por trás.

Detalhe das ferramentas

Todas estas ferramentas são específicas ao seu veículo. Não as utilize para outros fins.

1. Dois calços para imobilizar o veículo (consoante o equipamento).
2. Anel de reboque amovível.
Ver rubrica "Reboque do veículo".
3. Casquilho para parafuso anti-roubo (situado no porta-luvas) (consoante o equipamento).
Permite a adaptação da chave de rodas aos parafusos especiais "anti-roubo".

! Se o seu veículo estiver equipado com um kit de reparação provisória de pneus, consulte a rede PEUGEOT ou uma oficina qualificada para conhecer as referências das ferramentas necessárias: macaco e chave de rodas.

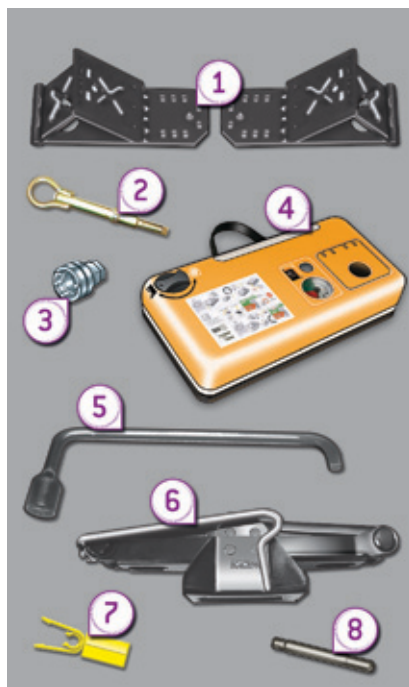

Para as versões sem roda sobresselente:

4. Kit de reparação provisória de pneus.
É composto por um compressor 12 V e um cartucho de produto de colmatagem, para efectuar uma reparação provisória do pneu e regular a pressão do pneu.
Ver a rubrica "Kit de reparação provisória de pneus".

Para as versões sem roda sobresselente:

5. Chave de rodas.
Permite retirar o tampão e os parafusos de fixação da roda.
6. Macaco com manivela integrada.
Permite elevar o veículo.
7. Ferramenta de desmontagem das tampas dos parafusos da roda (consoante o equipamento).
Permite retirar as tampas embelezadoras da cabeça dos parafusos nas jantes de alumínio.
8. Guia de centragem (consoante o equipamento).
Permite a colocação da roda no cubo, quando se trata de jantes de alumínio.

Kit de desempanagem provisória de pneus

Sistema completo composto por um compressor e por um cartucho de produto de colmatagem, que permite uma **reparação temporária** do pneu, de modo a poder dirigir-se à oficina mais próxima.

Serve para reparar a maioria dos furos susceptíveis de afectar o pneu, situados no piso ou no flanco do pneu.

Acesso ao kit*

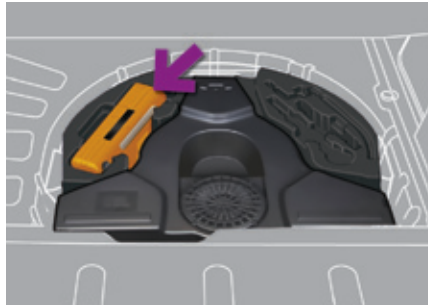
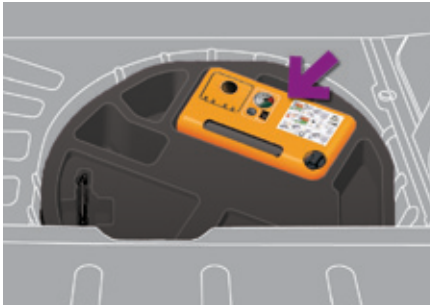

- i** O circuito eléctrico do veículo permite a ligação do compressor durante o tempo necessário para a reparação do pneu danificado ou para o enchimento de um elemento pneumático de volume reduzido.

Este kit está arrumado na mala sob a superfície inferior. Está instalado na caixa de arrumação em polistireno.

Descrição do kit



- A. Selector de posição "Reparação" ou "Enchimento".
- B. Interruptor marcha "I" / paragem "O".
- C. Botão de esvaziamento.
- D. Manómetro (em bar e p.s.i.).
- E. Compartimento com:
 - um cabo com adaptador para tomada 12V,
 - várias pontas de enchimento para acessórios, como bolas, pneus de bicicletas...



- F. Cartucho de produto de colmatagem.
- G. Tubo branco com tampão para a reparação.
- H. Tubo preto para o enchimento.
- I. Autocolante de limitação de velocidade.

i O autocolante de limitação de velocidade I deve ser colado no volante do veículo para o lembrar de que uma roda se encontra em utilização temporária.
Não ultrapasse a velocidade de 80 km/h com um pneu reparado com a ajuda deste tipo de kit.

Procedimento de reparação

1. Colmatagem



- ☞ Desligue a ignição.
- ☞ Rode o selector **A** para a posição "Reparação".
- ☞ Verifique se o interruptor **B** passou para a posição "O".



- ☞ Desenrole completamente o tubo branco **G**.
- ☞ Desaperte o bujão do tubo branco.
- ☞ Ligue o tubo branco à válvula do pneu a reparar.

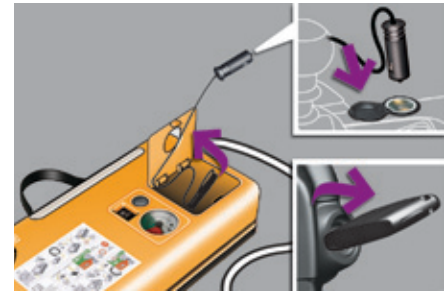

- ☞ Ligue a tomada eléctrica do compressor à tomada 12 V do veículo.
- ☞ Efectue o arranque do veículo e deixe o motor em funcionamento.

i Evite retirar qualquer corpo estranho que tenha penetrado no pneu.

! Atenção, este produto é nocivo (ex: etilénoglicol, colofónia...) em caso de ingestão e irritante para os olhos. Mantenha este produto fora do alcance das crianças.

! Não accione o compressor antes de ter ligado o tubo branco à válvula do pneu: o produto de colmatagem espalhar-se-á para o exterior.



- ☞ Coloque o compressor em funcionamento ao deslocar o interruptor **B** para a posição "I" até que a pressão do pneu atinja os 2,0 bars. O produto de colmatagem é injectado sob pressão no pneu; não desligue o tubo da válvula durante esta operação (risco de salpicos).

i Se passados entre cinco e sete minutos não atingir a pressão indicada, significa que o pneu não pode ser reparado; consulte a rede PEUGEOT ou uma oficina qualificada para a desmanagem do seu veículo.

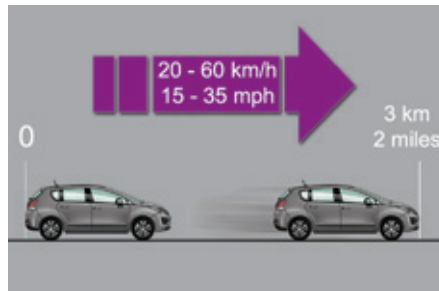

- ☞ Retire o kit e aperte novamente o tampão do tubo branco. Tenha atenção para não sujar o seu veículo com vestígios de líquido. Mantenha o kit ao seu alcance.
- ☞ Coloque o veículo em movimento imediatamente, durante cerca de cinco quilómetros, a velocidade reduzida (entre 20 e 60 km/h), para colmatar o furo.
- ☞ Pare para verificar a reparação e a pressão através do kit.

i Detecção de pressão baixa

Se o veículo estive equipado com a detecção de pressão baixa, o avisador de pressão baixa estará sempre aceso após a reparação da roda, até à reinicialização do sistema pela rede PEUGEOT ou por uma oficina qualificada.

2. Enchimento



- ☞ Rode o selector **A** para a posição "Enchimento".
- ☞ Desenrole completamente o tubo preto **H**.
- ☞ Ligue o tubo preto à válvula da roda reparada.



- ☞ Ligue novamente a tomada eléctrica do compressor à tomada de 12 V do veículo.
- ☞ Efectue o arranque do veículo e deixe o motor em funcionamento.

i Dirija-se, assim que possível, à rede PEUGEOT ou a uma oficina qualificada. Refira imperativamente ao técnico a utilização deste kit. Após diagnóstico, o técnico dir-lhe-á se o pneu pode ser reparado ou se deve ser substituído.



- ☞ Ajuste a pressão através do compressor (para encher: interruptor **B** na posição "I"; para esvaziar: interruptor **B** na posição "O" e prima o botão **C**), de acordo com a etiqueta de pressão dos pneus do veículo, situada ao nível da porta do condutor. Uma perda consequente de pressão indica que a fuga não ficou correctamente colmatada, consulte a rede PEUGEOT ou uma oficina qualificada para a desempanagem do veículo.
- ☞ Retire o kit e, em seguida, arrume-o.
- ☞ Conduza a baixa velocidade (80 km/h máx) limitando a cerca de 200 km a distância efectuada.

Remoção do cartucho

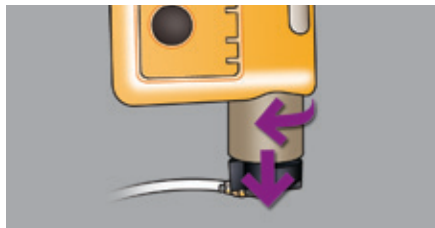

- ☞ Arrume o tubo preto.
- ☞ Desencaixe a base curva do tubo branco.
- ☞ Mantenha o compressor na vertical.
- ☞ Desaperte o cartucho por baixo.

! Tenha atenção aos derrames de líquido.

A data limite de utilização do líquido está inscrita no cartucho.

O cartucho de líquido é de utilização única; caso seja encetado, deve ser substituído.

Após utilização, não elimine o cartucho no ambiente, entregue-o à rede PEUGEOT ou a um organismo encarregado de proceder à respectiva recuperação.

Não se esqueça de adquirir um novo cartucho de produto de colmatagem disponível na rede PEUGEOT ou numa oficina qualificada.

Controlo de pressão/ Enchimento ocasional

Pode utilizar igualmente o compressor, sem injecção de produto para:

- controlar ou encher ocasionalmente os pneus,
- encher outros acessórios (bolas, pneus de bicicletas...).



- ☞ Rode o selector **A** para a posição "Enchimento".
 - ☞ Desenrole completamente o tubo preto **H**.
 - ☞ Ligue o tubo preto à válvula da roda ou do acessório.
- Se necessário, monte previamente uma das pontas fornecidas com o kit.



- ☞ Ligue a tomada eléctrica do compressor à tomada 12V do veículo.
- ☞ Efectue o arranque do veículo e deixe o motor em funcionamento.
- ☞ Ajuste a pressão do compressor (para encher: interruptor **B** na posição "**I**"; para esvaziar: interruptor **B** na posição "**O**" e pressão no botão **C**), em conformidade com a etiqueta de pressão dos pneus do veículo ou do acessório.
- ☞ Retire o kit e, em seguida, arrume-o.

Substituição de uma roda

Ver a rubrica "Ferramentas de bordo".



Roda sobresselente*

A roda sobresselente está instalada na mala sob o piso.

Consoante o equipamento, a roda sobresselente é de chapa, de alumínio ou com dimensões reduzidas.

Para aceder à roda, consultar o parágrafo "Acesso às ferramentas" da rubrica "Ferramentas de bordo".

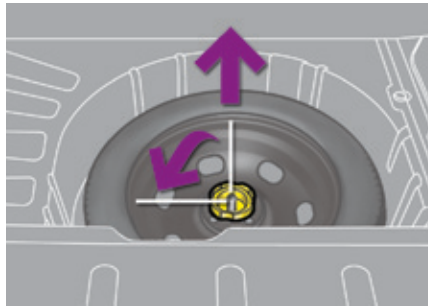

Retirar a roda

- ☞ Desaparafusar o parafuso central amarelo**.
- ☞ Erguer a roda sobresselente na sua direção pela parte de trás.
- ☞ Retirar a roda da mala.

i Somente para versões BlueHDI: a roda sobresselente está situada sob as ferramentas de bordo.
 Não se esqueça de fixar o macaco no fundo do depósito depois de repor o compartimento de arrumação antes de colocar a roda sobresselente.

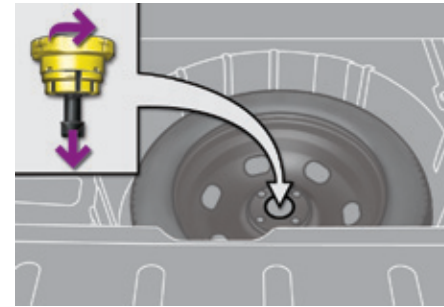

Recolocar a roda

- ☞ Voltar a colocar a roda no seu habitáculo.
- ☞ Desenroscar em algumas voltas o parafuso central amarelo, colocando-o depois no seu lugar ao centro da roda**.
- ☞ Apertar a fundo até ao ruído mecânico do parafuso central para manter adequadamente a roda**.

* Consoante o equipamento.

** Excepto para as versões BlueHDI.



- ☞ Voltar a colocar a caixa suporte ao centro da roda e fixá-la**.
- ☞ Voltar a colocar no lugar o compartimento de arrumação em poliestireno**.

i Roda com tampão

Aquando da desmontagem da roda, libertar previamente o tampão com a chave de rodas **5** puxando ao nível de passagem da válvula.

Aquando da montagem da roda, voltar a montar o tampão começando por colocar o seu entalhe frente à válvula e premir a sua superfície com a palma da mão.

Desmontagem da roda



- ☞ Retire o tampão em cada um dos parafusos servindo-se da ferramenta **7** (consoante equipamento).
- ☞ Se o veículo estiver equipado, monte a chave anti-roubo **3** na chave de rodas **5** para desbloquear o parafuso anti-roubo.
- ☞ Desbloqueie os outros parafusos apenas com a chave de rodas **5**.

i Detecção de pressão baixa

A roda sobresselente de utilização temporária ou em chapa não tem sensor. A reparação da roda furada deve ser obrigatoriamente efectuada pela rede PEUGEOT ou por uma oficina qualificada.

i Estacionamento do veículo

Imobilize o veículo de maneira a não perturbar a circulação: o piso deve ser horizontal, estável e não escorregadio. Accione o travão de estacionamento excepto se este estiver programado no modo automático, desligue a ignição e bloqueie as rodas:

- engatando a 1ª velocidade, na caixa de velocidades manual,
- colocando o selector na posição **R** na caixa de velocidades pilotada,
- colocando o selector na posição **P** na caixa de velocidades automática.

Verifique o acendimento do avisador de travagem e do avisador **P** no dispositivo do travão de estacionamento.

Coloque um calço, se necessário, sob a roda diagonalmente oposta à que pretende substituir.

Assegure que os ocupantes não se encontram no veículo e se mantém num local em que seja possível garantir a sua segurança.

Nunca permaneça debaixo de um veículo elevado somente com o macaco. Utilize uma preguiça.

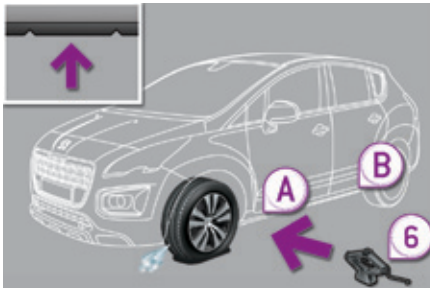

- ☞ Coloque a base do macaco **6** no solo e assegure-se que a mesma está na vertical dos pontos dianteiros **A** ou traseiros **B** previstos na superfície inferior, o mais próximo possível da roda a substituir.

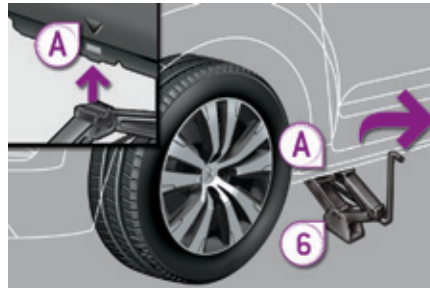

- ☞ Abra o macaco até que a cabeça do mesmo esteja em contacto com o local **A** ou **B**; a superfície de apoio **A** ou **B** do veículo deve estar correctamente inserida na parte central da cabeça do macaco.
- ☞ Eleve o veículo até deixar um espaço suficiente entre a roda e o solo, para colocar facilmente em seguida a roda sobresselente (não furada).



- ☞ Retire os parafusos e conserve-os num lugar limpo.
- ☞ Retire a roda.

! Verifique a estabilidade do macaco. Caso o solo seja móvel ou escorregadio o macaco pode deslizar e tombar. Posicione o macaco apenas nos locais **A** ou **B**. Certifique-se que o rebordo da carroçaria do veículo está centrado na cabeça do macaco. Caso contrário, corre o risco de fazer tombar o macaco e danificar o veículo.

Montagem da roda

i Fixação da roda sobresselente de emergência

Se o seu veículo estiver equipado com rodas de alumínio, é normal constatar, aquando do aperto dos parafusos durante a montagem, que as anilhas não entram em contacto com a roda sobresselente de emergência. A manutenção da roda faz-se pelo apoio cónico de cada parafuso.



i Após uma substituição de roda

Para arrumar correctamente o pneu furado no lugar da roda sobresselente, retire previamente a tampa central. Quando circular com a roda sobresselente com dimensões reduzidas, não ultrapasse a velocidade de 80 km/h. Solicite rapidamente a verificação do aperto dos parafusos e a pressão da roda sobresselente pela rede PEUGEOT ou por uma oficina qualificada. Solicite rapidamente a reparação do pneu furado e substitua-o no veículo assim que possível.

- ☞ Coloque no lugar a roda sobre o eixo com a ajuda do guia de centragem 8.
- ☞ Aperte os parafusos manualmente até ao limite.
- ☞ Efectue um pré-aperto do parafuso anti-roubo com a chave de rodas 5 equipada com chave anti-roubo 3 (se o seu veículo estiver equipado).
- ☞ Efectue um pré-aperto dos outros parafusos apenas com a chave de rodas 5.



- ☞ Baixe inteiramente o veículo.
- ☞ Dobre o macaco 6 e retire-o.



- ☞ Bloqueie o parafuso anti-roubo com a chave de rodas 5 equipada com chave anti-roubo 3 (se o seu veículo estiver equipado).
- ☞ Bloqueie os outros parafusos apenas com a chave de rodas 5.
- ☞ Coloque novamente os tampões em cada um dos parafusos (consoante equipamento).
- ☞ Arrume as ferramentas na caixa de suporte.

Após uma substituição de roda

Para arrumar correctamente o pneu furado no lugar da roda sobresselente, retire previamente a tampa central.

Quando circular com a roda sobresselente com dimensões reduzidas, não ultrapasse a velocidade de 80 km/h.

Solicite rapidamente a verificação do aperto dos parafusos e a pressão da roda sobresselente pela rede PEUGEOT ou por uma oficina qualificada.

Solicite rapidamente a reparação do pneu furado e substitua-o no veículo assim que possível.

i Nas versões BlueHDi, o pneu furado não pode ser arrumado no lugar da roda sobresselente. Utilize uma cobertura para proteger a mala.

Correntes de neve

Em condições inverniais, as correntes de neve melhoram a tração bem como o comportamento do veículo nas travagens.

i As correntes de neve devem ser montadas apenas nas rodas dianteiras. Não podem ser montadas nas rodas de utilização temporária.

Tenha em conta a regulamentação específica de cada país para a utilização das correntes de neve e a velocidade máxima autorizada.

Utilize apenas correntes concebidas para montagem no tipo de rodas que equipam o seu veículo:

Dimensões dos pneus de origem	Tamanho da malha máx.
215/60 R16	9 mm
225/50 R17	
235/45 R18	

! É vivamente recomendado que treine a montagem das correntes antes de partir, num solo plano e seco.

i Para mais informações sobre as correntes de neve, consulte a rede PEUGEOT ou uma oficina qualificada.

Conselhos de instalação

- ☞ Se tiver de instalar as correntes durante o seu trajecto, pare o veículo numa superfície plana ao lado da estrada.
- ☞ Engrene o travão de estacionamento e coloque eventualmente calços nas rodas para evitar que o veículo deslize.
- ☞ Instale as correntes seguindo as instruções fornecidas pelo construtor.
- ☞ Efetue um arranque lento e conduza algum tempo sem ultrapassar a velocidade de 50 km/h.
- ☞ Pare o seu veículo e verifique se as correntes estão esticadas.

i Evite conduzir numa estrada sem neve, com correntes de neve, para não danificar os pneus do seu veículo e o piso da estrada. Se o seu veículo estiver equipado com jantes de liga de alumínio, verifique que nenhuma parte da corrente ou das fixações toca na jante.

Substituir uma lâmpada

Luzes dianteiras

Modelo com luzes de halogéneo

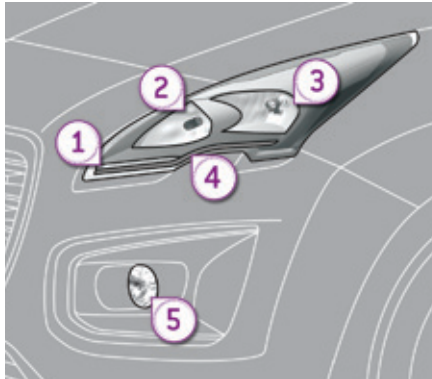

1. Luzes de mudança de direcção (diodos electroluminescentes - LED).
2. Luzes de estrada (máximos) (HB3).
3. Luzes de cruzamento (médios) (H7).
4. Luzes diurnas/luzes de posição (diodos electroluminescentes - LED).
5. Luzes dianteiras de nevoeiro (PS24W).

Modelo com luzes de xénon e luzes direccionais

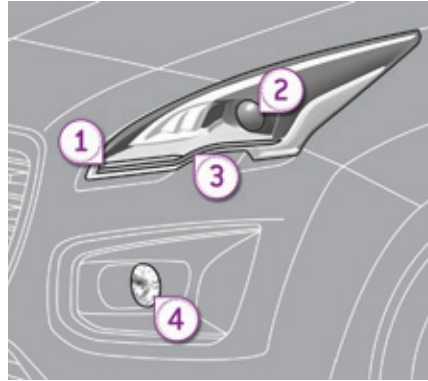

1. Luzes de mudança de direcção (diodos emissores de luz, LED).
2. Luzes de cruzamento e de estrada direccionais (D1S).
3. Luzes diurnas /Luzes de presença (diodos emissores de luz, LED).
4. Luzes dianteiras de nevoeiro (PS24W).

! Risco de electrocução

A substituição de uma lâmpada de xénon (D1S) deve ser efectuada pela rede PEUGEOT ou por uma oficina qualificada.

! As luzes encontram-se equipadas com vidro em policarbonato, revestidos por um verniz protector:

- ☞ **não as limpe com um pano seco ou abrasivo, nem com um detergente ou solvente,**
- ☞ utilize uma esponja e água com sabão ou um produto com um pH neutro,
- ☞ ao utilizar a lavagem de alta pressão em sujidade persistente, não aponte a lança de maneira persistente para os faróis, para as luzes e para os seus contornos, para evitar deteriorar o respectivo verniz e a junta de estanqueidade.

A substituição de uma lâmpada deve ser efectuada com a luz apagada há vários minutos (risco de queimadura grave).

☞ Não toque directamente na lâmpada com os dedos: utilize um pano sem pêlos.

É obrigatório utilizar apenas lâmpadas do tipo anti-ultravioletas (UV), para não danificar as luzes.

Substitua sistematicamente uma lâmpada com defeito por uma lâmpada nova com as mesmas referências e características.

Substituição das luzes indicadoras de mudança de direcção e das luzes diurnas / luzes de posição.



Para substituição das luzes de diodos eletroluminescentes - LED, consulte a rede PEUGEOT ou uma oficina qualificada.

Substituição das lâmpadas das luzes de cruzamento (modelo com luzes de halogéneo)

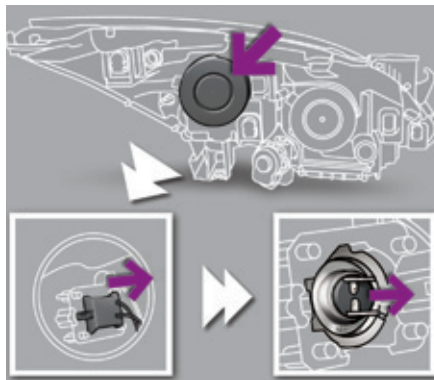

- ☞ Retire a tampa de plástico de protecção puxando a lingueta.
 - ☞ Desligue o conector da lâmpada.
 - ☞ Retire a lâmpada puxando-a e substitua-a.
- Para proceder à montagem, efectue estas operações pela ordem inversa.

Substituição das luzes de estrada (modelo com luzes de halogéneo)

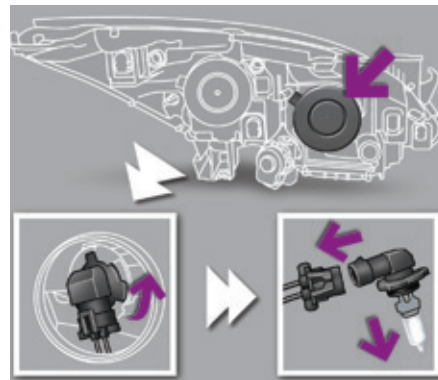

- ☞ Retire a tampa de plástico de protecção puxando a lingueta.
 - ☞ Sem desligar o conector, faça rodar o casquilho da lâmpada um quarto de volta para a esquerda para retirar o conjunto.
 - ☞ Desligue o conector para retirar a lâmpada.
- Para voltar a montar, efectue as operações pela ordem inversa.

i Substituição das luzes de cruzamento e de estrada (modelo com xénon)

A substituição de uma lâmpada de xénon D1S deve ser efetuada pela rede PEUGEOT ou por uma oficina qualificada visto que existe um risco de eletrocussão.

É recomendado substituir as lâmpadas D1S simultaneamente sempre que haja a falha de uma delas.

Substituição das luzes de mudança de direcção laterais integradas

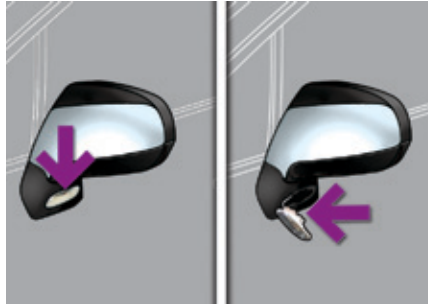

- ☞ Introduza uma chave de fendas no meio da luz de mudança de direção lateral entre esta e a base do retrovisor.
- ☞ Rode a chave de fendas para extrair a luz de mudança de direção lateral e retire-a.
- ☞ Desligue o conector da luz de mudança de direção lateral.

Para voltar a montar, efectue as operações pela ordem inversa.

Para obter uma nova luz de mudança de direcção lateral, contacte a rede PEUGEOT ou uma oficina qualificada.

i Para a substituição destas lâmpadas, também poderá consultar a rede PEUGEOT ou uma oficina qualificada.

Substituição das luzes dianteiras de nevoeiro

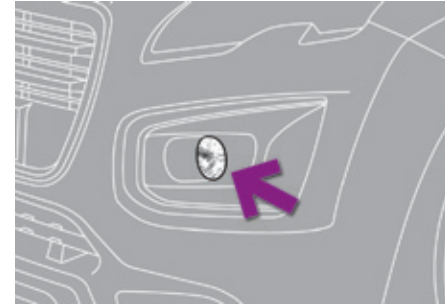

Consulte a rede PEUGEOT ou uma oficina qualificada.

Luzes traseiras

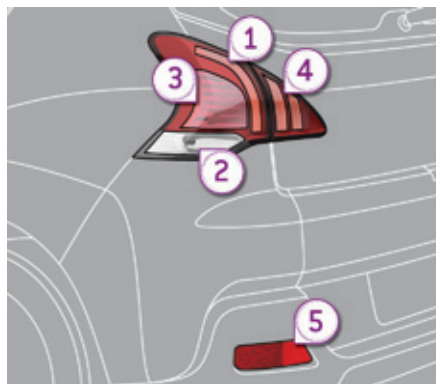

1. Luzes de travagem / presença (díodos eletroluminescentes-LED).
2. Luzes de marcha-atrás (W16W).
3. Luzes de mudança de direcção (P21W).
4. Luzes de presença (díodos eletroluminescentes-LED).
5. Luzes de nevoeiro (P21W).

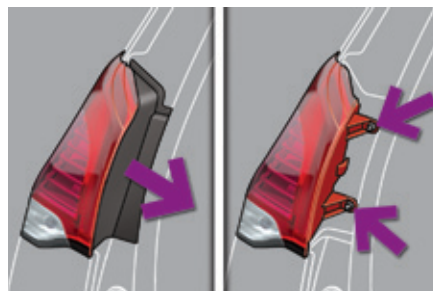

Substituição das luzes de marcha-atrás e de mudança de direcção

- ☞ Levante a tampa da mala.
- ☞ Retire a tampa de plástico.
- ☞ Desaperte as duas porcas de fixação.
- ☞ Retire cuidadosamente o bloco da luz a partir do exterior.
- ☞ Desligue o conector do casquilho da lâmpada.

Para voltar a montar, efectue as operações pela ordem inversa.

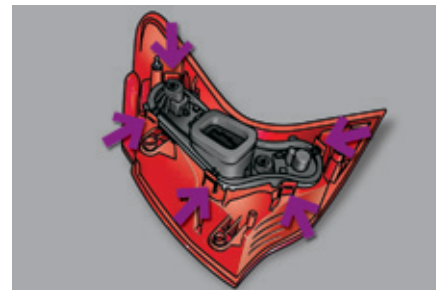

- Volte o bloco da luz.
- Prima as cinco linguetas e retire o casquilho da lâmpada.

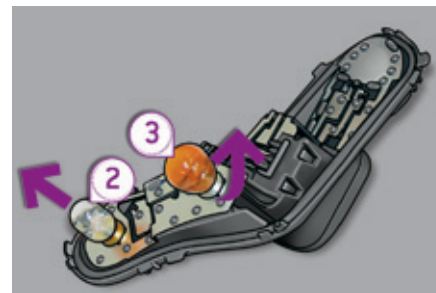

- Luzes de marcha-atrás (2): puxe a lâmpada para a retirar.
- Luzes de mudança de direcção (3): rode um quarto de volta a lâmpada (para a esquerda) para a retirar.

Substituição das luzes de presença e das luzes de travagem/presença

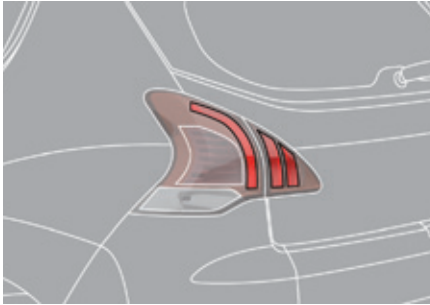

Para substituir os diodos eletroluminescentes - LED, consulte a rede PEUGEOT ou uma oficina qualificada.

Substituição das luzes de nevoeiro

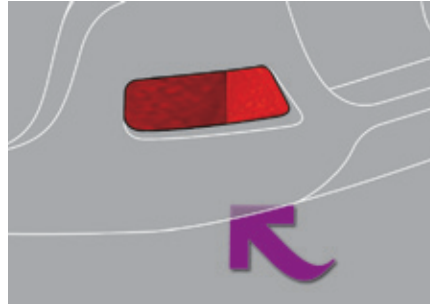

- ☞ Passar a mão pelo pára-choques.
- ☞ Rodar um quarto de volta a lâmpada e substituí-la.

Substituição da terceira luz de travagem (diodos electroluminescentes-LED)

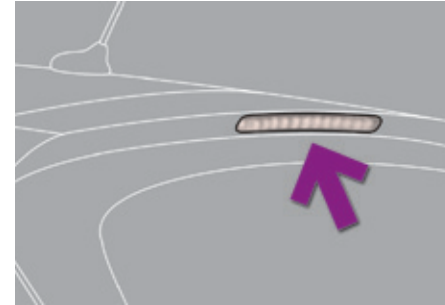

Consulte a PEUGEOT ou uma oficina qualificada.

Substituição das luzes da chapa de matrícula (W5W)

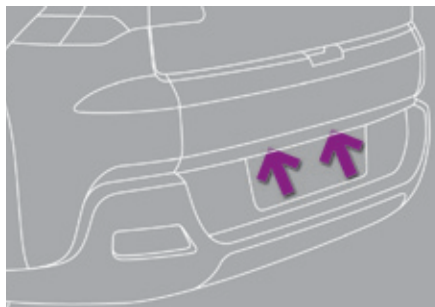

- ☞ Insira uma chave de parafusos num dos orifícios exteriores da protecção transparente.
- ☞ Puxe para fora para desengatar.
- ☞ Retire a protecção transparente.
- ☞ Retire a lâmpada e substitua-a.

Substituir um fusível

Procedimento para substituir um fusível avariado por um novo para solucionar uma falha na função correspondente.

Acesso às ferramentas

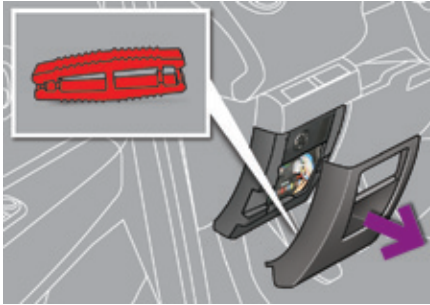

A pinça de extração dos fusíveis está instalada na parte traseira da tampa da caixa de fusíveis do painel de bordo.

Para aceder:

- ☞ Retirar totalmente a tampa.
- ☞ Retirar a pinça.

Substituir um fusível

Antes de substituir um fusível, é necessário conhecer a causa da avaria e solucioná-la.

- ☞ Retirar o fusível avariado observando o estado do respetivo filamento.

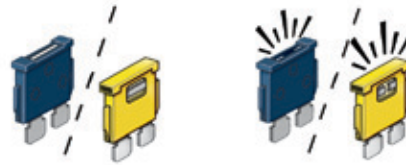

Bom

Mau

- ☞ Utilizar a pinça especial para extrair o fusível do respectivo compartimento.
- ☞ Substituir sempre o fusível avariado por um novo com intensidade equivalente.
- ☞ Verificar a correspondência entre o número gravado na caixa, a intensidade gravada na parte de baixo e as tabelas que se seguem.

! A substituição de um fusível não mencionado nos quadros que seguem poderia provocar um mau funcionamento grave do seu veículo. Consulte a rede PEUGEOT ou uma oficina qualificada.

i Instalação de acessórios eléctricos

O circuito eléctrico do veículo foi concebido para funcionar com equipamentos de série ou opcionais. Antes de instalar outros equipamentos ou acessórios eléctricos no veículo, consultar a rede PEUGEOT ou uma oficina qualificada.

! A PEUGEOT declina toda a responsabilidade por custos associados à reparação do veículo ou avarias resultantes da instalação de acessórios auxiliares não fornecidos, não recomendados pela PEUGEOT e não instalados de acordo com as indicações, em particular quando o consumo do conjunto de aparelhos suplementares ligados ultrapassar os 10 miliampères.

Fusíveis no painel de bordo

A caixa de fusíveis encontra-se na parte inferior do painel de bordo.



Tabela de fusíveis

Fusível N.º	Intensidade (A)	Funções
F1	15	Limpa-vidros traseiro
F2	-	Não utilizado.
F3	5	Calculador dos airbags.
F4	10	Retrovisor interior eletrocromático, ar condicionado, caixa de comutação e de proteção, multimédia traseira.
F5	30	Elevador dos vidros sequencial dianteiro.
F6	30	Elevador dos vidros sequencial traseiro.
F7	5	Luzes do tejadilho dianteiras e traseiras, leitores de cartões, luz de leitura, iluminação da pala para o sol, iluminação do porta-luvas, iluminação apoio de braços, comando relé 12 V da mala.

Acesso aos fusíveis

☞ Ver o parágrafo "Acesso às ferramentas".

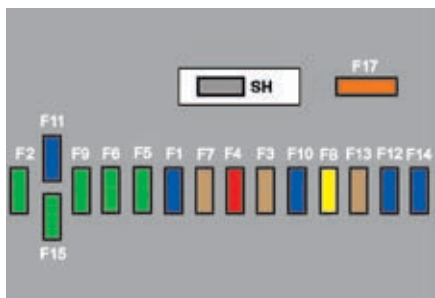
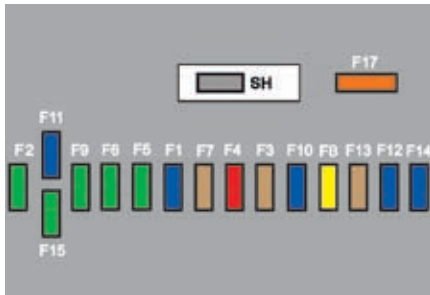

Fusível N.º	Intensidade (A)	Funções
F8	20	Auto-rádio, radiotelefone, carregador de CDs, ecrã multifunções, deteção de pressão baixa dos pneus, sirene de alarme, calculador de alarme, caixa telemática.
F9	30	Tomada de 12 V dianteira, isqueiro, tomada 12 V traseira.
F10	15	Comandos sob o volante.
F11	15	Contactora anti-roubo de corrente fraca.
F12	15	Presença de reboque, sensor de chuva/luminosidade, alimentação fusíveis F32, F34, F35.
F13	5	Caixa de serviço ao motor, calculador de airbags.
F14	15	Quadro de bordo, ecrã do quadro de bordo, alimentação fusível F33.
F15	30	Trancamento e supertrancamento.
F17	40	Desembaciador do óculo traseiro, alimentação fusível F30.

Fusível N°	Intensidade (A)	Funções
F30	5	Retrovisores exteriores aquecidos.
F31	30	Tomada 12 V mala.
F32	5	Alavanca de velocidades (caixa de velocidade assistida).
F33	10	Apresentação visual, kit de mãos-livres, ar condicionado.
F34	5	Ecrã avisadores de cinto de segurança.
F35	10	Ajuda ao estacionamento, autorização amplificador HI-FI.
F36	10	Calculador caixa de serviço reboque, painel da porta do condutor.
F37	20	Amplificador Hi-Fi
F38	30	Banco elétrico do condutor.
F39	20	Cortina do tecto em vidro panorâmico.

Fusíveis no compartimento do motor

A caixa de fusíveis encontra-se no compartimento do motor junto à bateria.



Acesso aos fusíveis

- ☞ Desapertar a tampa.
- ☞ Substituir o fusível (ver o parágrafo correspondente).
- ☞ Após a intervenção, fechar cuidadosamente a tampa para garantir o isolamento da caixa de fusíveis.



Tabela de fusíveis

Fusível N.º	Intensidade (A)	Funções
F2	15	Avisador sonoro.
F3	10	Lava-vidros dianteiro/traseiro.
F4	10	Luzes diurnas.
F5	15	Electroválvulas de purga do cárter, descarga da turbina e regulação da pressão Turbo (1,6 l THP), aquecedor do vapor de óleo (1,6 l THP), aquecedor de gasóleo (1,6 l HDI).
F6	10	Tomada de diagnóstico, luzes direcionais, bomba filtro de partículas (Diesel), "Distance alert", comando de regulação dos retrovisores.
F7	10	Calculador da direção assistida, caixa de velocidades automática, motor de altura dos luzes direcionais.
F8	20	Comando do motor de arranque.
F9	10	Contatores pedais da embraiagem e travão.
F11	40	Pulsor do ar condicionado.



Fusível N.º	Intensidade (A)	Funções
F12	30	Velocidade reduzida/elevada do limpa-vidros dianteiro.
F14	30	Bomba de ar.
F15	10	Luz de estrada direita (máximos)
F16	10	Luz de estrada esquerda.
F17	15	Luz de cruzamento esquerda (médios).
F18	15	Luz de cruzamento direita.

Tabela de fusíveis por cima da bateria

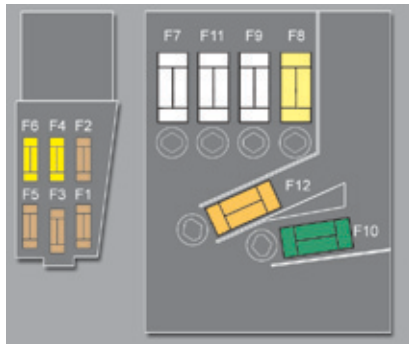

Fusível N.º	Intensidade (A)	Funções
F2	5	Contactora bifunção do travão.
F3	5	Caixa carga da bateria.
F4	25	Eletroválvulas ABS/CDS.
F6	15	Caixa de velocidades assistida / automática.

Bateria de 12 V

Modo de execução para efectuar o arranque do motor a partir de outra bateria ou para recarregar a sua bateria descarregada.

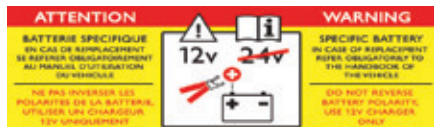

A presença desta etiqueta, principalmente com o Stop & Start, indica a utilização de uma bateria de chumbo de 12 V de tecnologia e características específicas, que necessita, se for desligada ou substituída, da intervenção exclusiva da rede PEUGEOT ou de uma oficina qualificada.

Após a montagem da bateria, o Stop & Start ficará activo apenas após uma imobilização contínua do veículo, cuja duração depende das condições climáticas e do estado de carga da bateria (até cerca de 8 horas).

Com o Stop & Start, a recarga da bateria não necessita que esta seja desligada.

Acesso à bateria

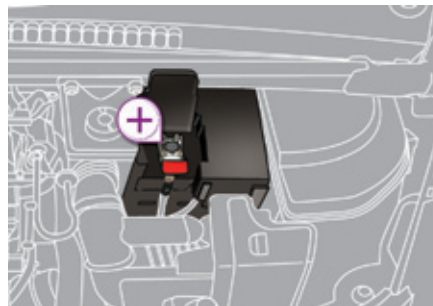

A bateria encontra-se situada sob o capot motor.

Para aceder:

- ☞ abra o capot com o comando interior e, em seguida, com o exterior,
- ☞ fixe a vareta do capot,
- ☞ retire a tampa de protecção em plástico para aceder ao borne (+),

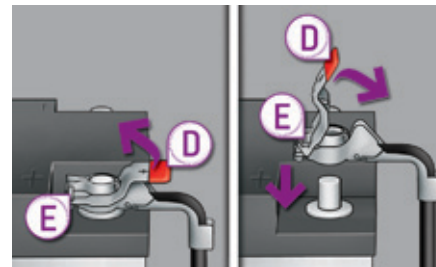

Desligar o terminal (+)

- ☞ Eleve a manípulo **D** no máximo para bloquear a braçadeira **E**.

Ligar o terminal (+)

- ☞ Posicione a braçadeira **E** aberta do cabo do terminal (+) da bateria.
- ☞ Pressione verticalmente a braçadeira **E** para a posicionar correctamente contra a bateria.
- ☞ Bloquee a braçadeira, afastando a argola de posicionamento e baixando o manípulo **D**.

i Não force carregando no manípulo, uma vez que se a braçadeira estiver posicionada incorrectamente o bloqueio é impossível; recomece o procedimento.

Efectuar o arranque a partir de outra bateria

Quando a bateria do seu veículo estiver descarregada, o motor pode ser colocado em funcionamento através de uma bateria de reserva (externa ou de outro veículo) e de cabos auxiliares.

i Verifique previamente se a bateria de reserva tem uma tensão nominal de 12 V e uma capacidade no mínimo igual à da bateria descarregada.

! Não coloque o motor em funcionamento com um carregador de baterias. Não desligue o terminal (+) quando o motor estiver em funcionamento.

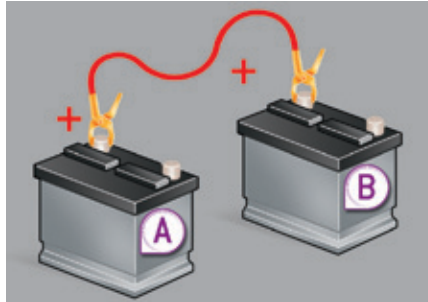

- ☞ Retire a protecção de plástico do terminal (+) se o seu veículo estiver equipado.
- ☞ Ligue o cabo vermelho ao terminal (+) da bateria avariada **A** e, em seguida, ao terminal (+) da bateria auxiliar **B**.
- ☞ Ligue uma extremidade do cabo verde ou preto ao terminal (-) da bateria auxiliar **B** (ou no ponto de massa do veículo desempanador).

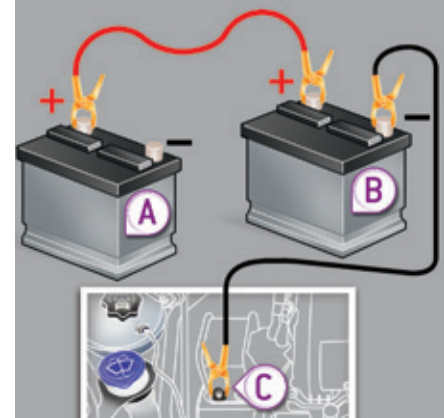

- ☞ Ligue a outra extremidade do cabo verde ou preto no ponto de massa **C** do veículo avariado (ou ao suporte do motor).
- ☞ Coloque o motor em funcionamento do veículo desempanador e deixe-o funcionar durante alguns minutos.
- ☞ Accione o motor de arranque do veículo avariado e deixe funcionar o motor. Se o motor não arrancar imediatamente, desligue a ignição e aguarde alguns instantes antes de fazer uma nova tentativa.
- ☞ Aguarde o regresso ao "ralenti" e, em seguida, desligue os cabos auxiliares pela ordem inversa.
- ☞ Coloque novamente a protecção de plástico do terminal (+) se o seu veículo estiver equipado.

Recarregar a bateria com um carregador de bateria

- ☞ Desligue a bateria do veículo.
- ☞ Respeite as instruções de utilização fornecidas pelo fabricante do carregador.
- ☞ Ligue novamente a bateria começando pelo borne (-).
- ☞ Verifique a limpeza dos bornes e dos terminais. Se estiverem cobertos com sulfato (resíduo esbranquiçado ou esverdeado), devem ser desmontados e limpos



As baterias possuem substâncias nocivas, tais como o ácido sulfúrico e o chumbo. Devem ser eliminadas consoante os requisitos legais e não devem ser, em caso algum, eliminadas juntamente com o lixo doméstico. Entregue as pilhas e as baterias usadas num ponto de recolha especial.



Aconselhamos, aquando de uma paragem prolongada superior a um mês, a desligar a bateria.



Antes de manusear a bateria, proteja os seus olhos e cara.

Qualquer operação na bateria deverá ser efectuada num local arejado e longe de chamas ou de fontes de faíscas, para evitar riscos de explosão e de incêndio.

Não tente recarregar uma bateria congelada; deverá, em primeiro lugar, descongelá-la para evitar riscos de explosão. Se esta tiver congelado, solicite verificação da bateria antes da recarga pela rede PEUGEOT ou por uma oficina qualificada que verificará se os componentes internos não foram danificados e se o contentor não se encontra fissurado, o que provocaria um risco de fuga de ácido tóxico e corrosivo.

Não inverta as polaridades e utilize apenas um carregador de 12 V.

Não desligue os terminais com o motor em funcionamento.

Não recarregue as baterias sem ter desligado os terminais.

Lave as mãos no fim da operação.

Não empurre o veículo para efectuar o arranque do motor, se este estiver equipado com uma caixa de velocidades pilotada ou automática.

Antes de desligar

Antes de desligar a bateria, deve aguardar 2 minutos após o corte da ignição.

Feche os vidros e as portas antes de desligar a bateria.

Após voltar a ligar

Após qualquer nova ligação da bateria, ligue a ignição e aguarde 1 minuto antes de efectuar o arranque, para permitir a inicialização dos sistemas electrónicos. No entanto, se após esta operação subsistirem ligeiras perturbações, consulte a rede PEUGEOT ou uma oficina qualificada.

Com base na rubrica correspondente, deverá efectuar a inicialização (consoante a versão):

- da chave de telecomando,
- da(s) cortina(s) eléctrica(s) de ocultação,
- ...



Algumas funcionalidades não estão disponíveis enquanto a bateria não atingir um nível de carga suficiente.

Modo de corte de energia

Sistema que gere a utilização de determinadas funções em relação ao nível de energia restante na bateria.

Com o veículo em movimento, o corte de energia neutraliza temporariamente algumas funções, tais como o ar condicionado, a descongelação do óculo traseiro...

As funções neutralizadas são reactivadas automaticamente assim que as condições o permitirem.

Modo economia de energia

Sistema que gere a duração de certas funções para preservar uma carga suficiente da bateria. Depois da paragem do motor, são ainda utilizáveis, por um período acumulado máximo de cerca de trinta minutos, funções como o sistema áudio e a telemática, os limpa-vidros, as luzes de cruzamento, as luzes de tecto... Este tempo pode ser fortemente reduzido se a carga da bateria estiver fraca.

Entrada no modo

Uma vez passado esse tempo, uma mensagem de entrada em modo economia de energia aparece no ecrã e as funções activas são postas em suspenso.

- i** Se uma comunicação telefónica tiver sido iniciada ao mesmo tempo:
- esta poderá ser mantida durante 5 minutos com o kit de mãos livres do seu WIP Sound ou do seu WIP Nav,
 - esta poderá, todavia, ser terminada normalmente com o WIP Com 3D.

Saída do modo

Essas funções serão reactivadas automaticamente na próxima utilização do veículo.

Para retornar o uso imediato destas funções, coloque o motor em funcionamento e deixe-o a funcionar durante, pelo menos, 5 minutos.



Respeitar os tempos de arranque do motor para garantir um carregamento correcto da bateria.

Não utilizar de forma repetida e continuar o novo arranque do motor para recarregar a bateria.

Uma bateria descarregada não permite o arranque do motor (ver parágrafo "Bateria").

Substituir uma escova do limpa-vidros

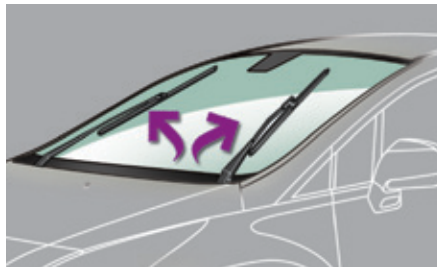

Antes de proceder à desmontagem de uma escova dianteira

- ☞ No minuto após desligar a ignição, accione o comando do limpa-vidros para posicionar as escovas no centro do pára-brisas.

Desmontagem

- ☞ Eleve o braço correspondente.
- ☞ Desencaixe a escova e retire-a.

Montagem

- ☞ Instale a nova escova correspondente e fixe-a.
- ☞ Rebata o braço com precaução.

Após a montagem de uma escova dianteira

- ☞ Ligue a ignição.
- ☞ Accione novamente o comando do limpa-vidros para arrumar as escovas.

Reboque do veículo

Modo operativo para fazer rebocar o seu veículo ou rebocar um outro veículo com o anel de reboque fornecido com as ferramentas de bordo.

Acesso às ferramentas



O anel de reboque está instalado na mala, sob o piso.

- ☞ Abrir a mala.
- ☞ Levantar o piso,
- ☞ Imobilizá-lo fixando os cordões aos ganchos da chapeleira traseira.
- ☞ Retire o compartimento em polistireno
- ☞ Retirar o anel de reboque da caixa de suporte.

Reboque do seu veículo

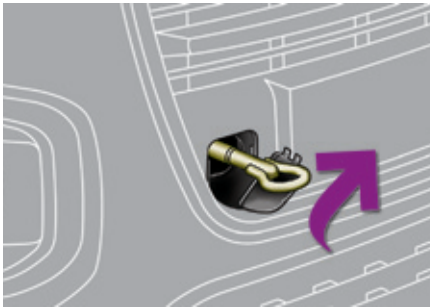

- ☞ No pára-choques dianteiro, libertar a parte superior da tampa com o auxílio de um objecto fino, como uma moeda ou uma chave de fendas.
- ☞ Enroscar o anel de reboque até ao limite.
- ☞ Instalar a barra de reboque.
- ☞ Acender o sinal de perigo no veículo rebocado.

i Colocar a alavanca de velocidades em ponto morto (posição **N** para a caixa de velocidades pilotada ou autormática). O não respeito desta instrução pode conduzir à deterioração de alguns órgãos (travagem, transmissão, etc.) e à ausência de assistência à travagem ao arrancar o motor.

Reboque de outro veículo

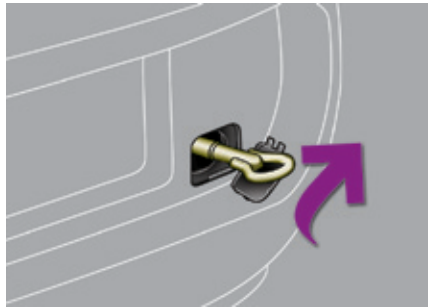

- ☞ No pára-choques dianteiro, libertar a tampa premindo a parte inferior.
- ☞ Enroscar o anel de reboque até ao limite.
- ☞ Instalar a barra de reboque.
- ☞ Acender o sinal de perigo no veículo rebocado.

i Instruções gerais

Respeite a legislação em vigor no seu país.

Certifique-se de que o peso do veículo tractor é superior ao peso do veículo rebocado.

O condutor deverá permanecer ao volante do veículo rebocado e deve ter carta de condução válida.

Aquando de um reboque com as quatro rodas no solo, utilize sempre uma barra de reboque homologada; as cordas e as correias são proibidas.

Aquando de um reboque com o motor desligado, deixa de existir assistência de travagem e de direcção.

Nos casos seguintes, contacte um profissional para efectuar o reboque:

- veículo avariado na auto-estrada ou na via rápida,
- veículos de 4 rodas motrizes,
- impossibilidade de colocar a caixa de velocidades em ponto morto, de desbloquear a direcção, de desactivar o travão de estacionamento,
- reboque apenas com duas rodas no solo,
- ausência de barra de reboque homologada...

Dispositivo de reboque de rótula desmontável sem ferramentas (RDSO)

A montagem e desmontagem deste dispositivo de reboque de origem não necessita de ferramentas.

Montagem



- ☞ Sob o pára-choques traseiro, desengate e retire a tampa de protecção do suporte.

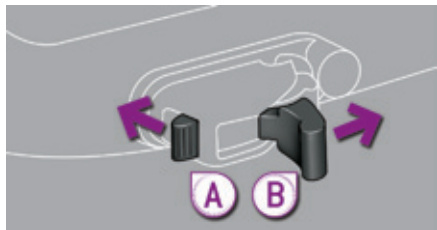

- ☞ Na rótula, prima e mantenha o comando **A**.
- ☞ Destranque o mecanismo de travamento pressionando a patilha **B**.

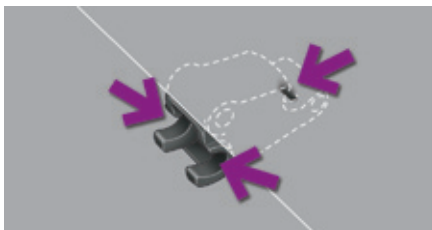

- ☞ Antes de montar a rótula, verifique que os pontos de contacto indicados pelas setas, não contêm sujidade. Utilize um pano limpo e macio.

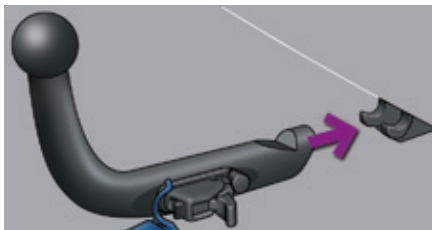

- ☞ Coloque a extremidade da rótula no suporte, situado sob o pára-choques traseiro, até ao batente.

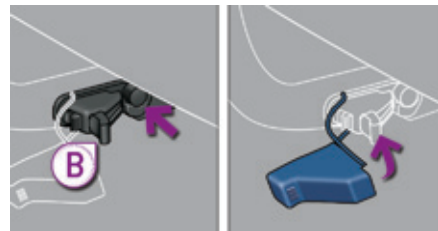

- ☞ Certifique-se que a rótula está correctamente fixada. Os dois pernos devem estar em contacto com os entalhes do suporte e a patilha **B** deverá ser colocada na posição "trancada".
- ☞ Monte e engate a tampa de protecção, através de um movimento de rotação para a esquerda.
- ☞ Ligue a ficha do reboque à tomada de 13 pinos prevista para o efeito, situada próximo do suporte.
- ☞ Imobilize o reboque fixando o seu cabo de segurança à anilha prevista para o efeito, situada no suporte.

Desmontagem

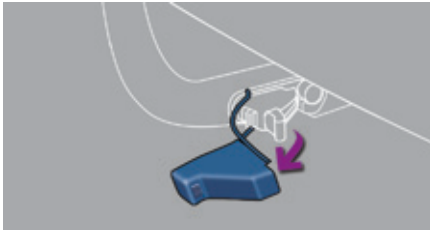

- ☞ Desengate e retire a tampa de protecção, através de um movimento de rotação para a direita.

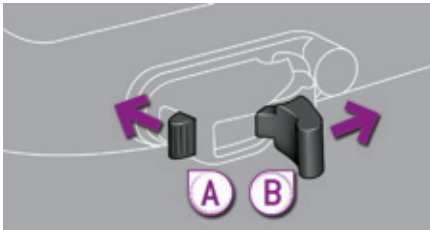

- ☞ Na rótula, prima e mantenha o comando **A**.
- ☞ Destranque o mecanismo de travamento pressionando a patilha **B**.

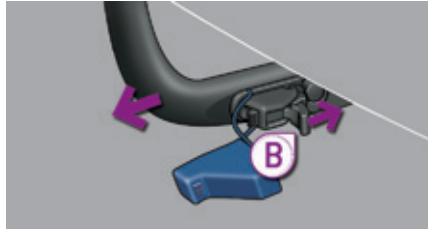

- ☞ Pressione a patilha **B** e retire a rótula de engate puxando-a para si.

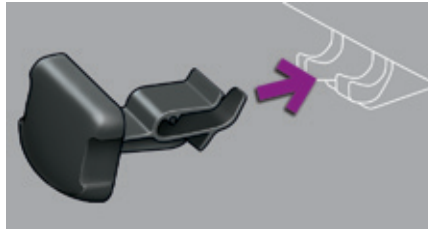

- ☞ Engate a tampa de protecção no suporte situado sob o pára-choques.

- i** Quando a rótula estiver montada, pode dificultar a abertura completa da tampa inferior da mala. Tenha atenção para a tampa não entrar em contacto com a rótula.

- !** Caso a rótula não esteja travada, o reboque pode soltar-se. Há risco de acidente. Tranque sempre a rótula de acordo com as descrições.

Respeite a legislação do país no qual circula.

Retire a rótula de reboque caso esta não esteja a ser utilizada.

Antes de arrancar com o veículo, certifique-se que as luzes do reboque estão a funcionar correctamente.

Peso máximo autorizado no dispositivo de reboque: 70 kg.

Consulte a rubrica "Características técnicas" para conhecer os pesos e as cargas rebocáveis do seu veículo.

Sistemas de transporte (mala ou suporte de bicicletas).

Respeite obrigatoriamente a carga máxima autorizada no dispositivo de reboque: caso a carga máxima seja ultrapassada, o dispositivo pode soltar-se do veículo e provocar um acidente grave.

Engate de um reboque



O seu veículo foi concebido essencialmente para o transporte de pessoas e de bagagens mas pode ser também utilizado para puxar um reboque.

! Se o reboque começar a balançar, corre o risco de perder o controlo. O reboque pode virar-se. Há o risco de acidente.
Nunca tente estabilizar o reboque acelerando. Reduza a velocidade e não faça contra-brecagem. Trave se necessário.

i Recomendamos que utilize os engates de reboque e os respectivos ramais de origem PEUGEOT testados e homologados desde a concepção do seu veículo e confie a montagem deste dispositivo à rede PEUGEOT ou a uma oficina qualificada.
Em caso de montagem fora da rede PEUGEOT, esta deve ser obrigatoriamente efectuada seguindo as preconizações do construtor.

! A condução com reboque submete o veículo tractor a solicitações mais significativas e exige do condutor uma atenção particular.

Conselhos de condução

Distribuição das cargas:

☞ Distribua a carga no reboque para que os objectos mais pesados fiquem o mais perto possível do eixo e o peso sobre a lança se aproxime do máximo autorizado, sem o ultrapassar.

A densidade do ar diminui com a altitude, reduzindo dessa forma o desempenho do motor. É preciso reduzir a carga máxima rebocável 10 % por cada 1 000 m de altitude.

i Consulte a rubrica Características técnicas para conhecer os pesos e as cargas rebocáveis em função do seu veículo.

Vento lateral

- ☞ Tenha em consideração o aumento da sensibilidade ao vento.

Arrefecimento

Rebocar numa inclinação aumenta a temperatura do líquido de arrefecimento. Uma vez que o ventilador é accionado electricamente, a sua capacidade de arrefecimento não depende do regime do motor.

- ☞ Para diminuir o regime do motor, reduza a velocidade.

A carga máxima rebocável numa inclinação prolongada depende da inclinação e da temperatura exterior.

Em qualquer caso, preste atenção à temperatura do líquido de arrefecimento.



- ☞ Se a luz de alerta e a luz avisadora **STOP** se acenderem, pare o veículo e desligue o motor assim que possível.

Travões

Durante o reboque a distância de travagem aumenta.

Para limitar o aquecimento dos travões, nomeadamente em descidas tipo montanha, é recomendada a utilização do travão motor.

Pneus

- ☞ Verifique a pressão dos pneus do veículo tractor e do reboque respeitando as pressões recomendadas.

Iluminação:

- ☞ Verifique a sinalização eléctrica do reboque.



A ajuda ao estacionamento em marcha-atrás será neutralizada automaticamente em caso de utilização de um reboque de origem PEUGEOT.

Instalação das barras de tejadilho



Para instalar barras de tejadilho transversais, utilize as quatro fixações rápidas previstas para o efeito:

- ☞ levante as tampas de ocultação,
- ☞ abra as tampas de fixação em cada barra utilizando a chave,
- ☞ coloque cada fixação na respectiva posição e aparafuse-as uma por uma ao tejadilho,
- ☞ assegure-se de que as barras de tejadilho estão fixadas correctamente (abanando-as),
- ☞ feche as tampas de fixação de cada barra utilizando a chave.

- i** Peso máximo autorizado nas barras de tejadilho, para uma altura de carregamento não ultrapassando os 40 cm (excepto para o suporte de bicicletas): **65 kg**.
Se a altura ultrapassar os 40 cm, adaptar a velocidade do veículo em função do perfil da estrada, no sentido de não provocar danos nas barras do tejadilho e nas fixações do mesmo.
Queira informar-se acerca das legislações nacionais para poder respeitar a regulamentação do transporte de objectos mais longos que o veículo.

Protecção contra o frio

Dispositivo amovível que permite evitar a acumulação de neve ao nível do ventilador de arrefecimento do radiador.

Antes de qualquer manuseamento, certifique-se de que o motor e o ventilador estão desligados. Para a montagem e desmontagem, é aconselhável dirigir-se à rede PEUGEOT ou a uma oficina qualificada.

Montagem

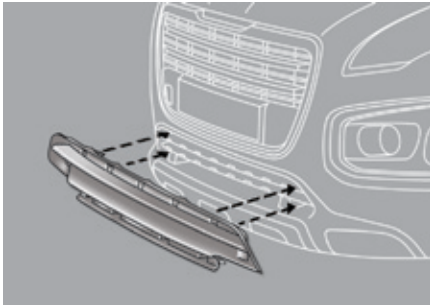

- ☞ Posicione a protecção colocando os grampos inferiores em contacto com a parte de baixo do pára-choques inferior, com o auxílio do guia de centragem.
- ☞ Aperte primeiramente a parte inferior e posteriormente a parte superior, da parte central em direcção às extremidades.

Desmontagem



- ☞ Desaperte a parte superior da protecção, começando pelas extremidades.
- ☞ Agarre a protecção pelas extremidades inferiores e remova-a puxando na sua direcção.

- !** Não esquecer de retirar a protecção contra o frio quando:
- a temperatura exterior for superior a 10° C,
 - em caso de reboque,
 - a uma velocidade superior a 120 km/h.

Acessórios

É proposta, pela rede PEUGEOT, uma vasta gama de acessórios e de peças de origem. Estes acessórios e peças encontram-se adaptados ao seu veículo e beneficiam da referência e garantia PEUGEOT.

"Conforto"

Deflectores das portas, sensores de estacionamento, cortinas laterais, cabides, módulos isotérmicos...

"Estilo"

Jantes em alumínio, protectores de entrada de porta, capas de retrovisor cromadas, puxadores das portas cromados, deflector, punho da alavanca de velocidades...

"Protecção"

Tapetes adicionais*, tabuleiro para a mala, rede de retenção, palas** de estilo, capas de bancos, soluções para transporte de animais...

"Solução de transporte"

Barras de tejadilho, reboque, suporte para bicicletas sobre reboque, suporte para bicicletas nas barras de tejadilho, suporte para esquis, mala do tecto rígida e flexível, ...
Os ganchos de reboque têm de ser imperativamente montados pela Rede PEUGEOT.

"Segurança"

Alarme anti-intrusão, gravação de vidros, anti-roubo das rodas, bancos elevatórios e cadeiras de criança, kit de luzes de nevoeiro, estojo de primeiros socorros, teste de alcoolemia, triângulo de pré-sinalização, colete de segurança de alta visibilidade, sistema de localização de veículo roubado, grelha para o transporte de animais, equipamento de inverno (correntes de neve, capas antiderrapantes...)...

- * Para evitar qualquer risco de bloqueio dos pedais:
 - verifique o posicionamento e fixação correctos dos tapetes,
 - nunca sobreponha vários tapetes.

- ** A configuração do veículo implica que esteja equipado com palas pára-lamas traseiras.

"Multimédia"

Sistema portátil de ajuda à navegação, cartografia actualizada, kit mãos livres, leitor DVD, USB Box, auricular sem fios Bluetooth adicional, carregador eléctrico para auricular de áudio Bluetooth, suporte multimédia...

i Instalação de emissores de rádio-comunicação

Antes da instalação de emissores de rádio-comunicação como pós-equipamento, com antena exterior no seu veículo, poderá consultar a rede PEUGEOT que lhe apresentará as características dos emissores (banda de frequência, potência de saída máxima, posição da antena, condições específicas de instalação) que podem ser montadas, de acordo com a Directiva de Compatibilidade Electromagnética Automóvel (2004/104/CE).

i Consoante a legislação em vigor nos países, determinados equipamentos de segurança podem ser obrigatórios: coletes de segurança de alta visibilidade, triângulos de pré-sinalização, testes de alcoolemia, lâmpadas, fusíveis de substituição, extintor, estojo de socorro e pára-lamas traseiros do veículo.

! A instalação de um equipamento ou de um acessório eléctrico não referenciado pela PEUGEOT pode originar uma avaria no sistema electrónico do seu veículo e um consumo excessivo. Contacte um representante da marca PEUGEOT para conhecer a gama dos equipamentos ou acessórios referenciados.

i Pode igualmente obter produtos de limpeza e manutenção (exterior e interior) produtos de reposição do nível (líquido de lava-vidros...) e de recargas (cartucho para kit de reparação provisória dos pneus...) a partir da Rede PEUGEOT.

Motorizações e caixas de velocidade a gasolina

Motores	1,6 litros VTi 120 cv	1,6 litros THP 150 / 156 / 163 cv		1,6 litros e-THP 165 cv
	Manual (5 velocidades)	Manual (6 velocidades)	Automática (6 velocidades)	Automática (6 velocidades)
Cilindrada (cm³)	1 598	1 598		1 598
Diâmetro x curso (mm)	77 x 85,8	77 x 85,8		77 x 85,8
Pot. máx: norma CEE (kW)*	88	110 / 115 / 120		121
Regime de pot. máx. (rpm)	5 660	6 000-6 050 / 6 000 / 6 000		6 000
Binário máx.: norma CE (Nm)	160	240		240
Regime de binário máx. (rpm)	4 250	1 400		1 400
Combustível	Sem chumbo	Sem chumbo		Sem chumbo
Catalisador	sim	sim		sim
Capacidade de óleo motor (em litros) (com troca de filtro)	4,25	4,25		4,25

* A potência máxima corresponde ao valor homologado no banco do motor, segundo as condições definidas pela regulamentação europeia (Directiva 1999/99/CE).

Pesos e cargas rebocáveis (em kg) Gasolina

Motores	1,6 litros VTi 120 cv	1,6 litros THP 156 cv	1,6 litros THP 150 / 156 / 163 cv	1,6 litros e-THP 165 cv
Caixa de velocidades	Manual (5 velocidades)	Manual (6 velocidades)	Automática (6 velocidades)	Automática (6 velocidades)
- Tara	1 399	1 459	1 480	1 450
- Peso em ordem de marcha*	1 474	1 534	1 555	1 525
- Carga útil	621	561	550	550
- Peso máximo tecnicamente admissível em carga (MTAC)	2 020	2 020	2 030	2 000
- Peso total de circulação autorizado (MTRA) em inclinação 12%	3 220	3 420	2 830 / 3 530 / 2830	3 400
- Reboque com travão (no limite de MTRA) em inclinação 10% ou 12%	1 200	1 400	800 / 1 500 / 800	1 400
- Reboque com travão** (com relação de carga dentro dos limites de MTRA)	1 500	1 500	800 / 1 500 / 800	1 500
- Reboque sem travão	735		750	750
- Peso recomendado no ponto de engate	70		70	70

Os valores de MTRA e de cargas rebocáveis indicados são válidos para uma altitude máxima de 1000 metros; a carga rebocável mencionada deve ser reduzida em 10 % por incrementos de 1000 metros suplementares.

No caso de um veículo tractor, é proibido ultrapassar a velocidade de 100 km/h (respeitar a legislação em vigor no país em utilização).

Temperaturas exteriores elevadas podem originar o baixo desempenho do veículo para proteger o motor; quando a temperatura exterior for superior a 37 °C, deve limitar o peso rebocado.

* O peso em ordem de marcha é igual à tara + condutor (75 kg).

** O peso de reboque com travões pode ser aumentado, de acordo com o limite de MTRA, desde que se reduza a MTAC do veículo tractor; atenção, o reboque com o veículo tractor pouco carregado pode diminuir a respectiva aderência à estrada.

Motorizações e caixas de velocidade Diesel

Motores	1,6 litros e-HDI 110 / 115 cv		1,6 litros BlueHDi 115 / 120 cv
Caixa de velocidades	Manual (6 velocidades)	Pilotada (6 velocidades)	Manual (6 velocidades)
Cilindrada (cm ³)	1 560		1 560
Diâmetro x curso (mm)	75 x 88,3		75 x 88,3
Pot. máx: norma CEE (kW)*	82 - 84		84 / 88
Regime de pot. máx. (rpm)	3 600		3 500
Binário máx.: norma CEE (Nm)	270		300
Regime de binário máx. (rpm)	1 750		1 750
Combustível	Gasóleo		Gasóleo
Catalisador	sim		sim
Filtro de partículas	sim		sim
Capacidade de óleo do motor (em litros) (com troca de filtro)	3,75		-

* A potência máxima corresponde ao valor homologado no banco do motor, segundo as condições definidas pela regulamentação europeia (Directiva 1999/99/CE).

Motorizações e caixas de velocidade Diesel (continuação)

Motores	2 litros HDi 136 / 150 cv	2 litros HDi 163 cv	2 litros BlueHDi 136 / 150 cv
Caixa de velocidades	Manual (6 velocidades)	Automática (6 velocidades)	Manual (6 velocidades)
Cilindrada (cm³)	1 997		1 997
Diâmetro x curso (mm)	85 x 88		85 x 88
Pot. máx: norma CEE (kW)*	100 / 110	120	100 / 110
Regime de pot. máx. (rpm)	4 000 / 3 750	3 750	4 000
Binário máx.: norma CEE (Nm)	320 / 340	340	370
Regime de binário máx. (rpm)	2 000		2 000
Combustível	Gasóleo		Gasóleo
Catalisador	sim		sim
Filtro de partículas	sim		sim
Capacidade de óleo do motor (em litros) (com troca de filtro)	-		-

* A potência máxima corresponde ao valor homologado no banco do motor, segundo as condições definidas pela regulamentação europeia (Directiva 1999/99/CE).

Pesos e cargas rebocáveis (em kg) Diesel

Motores	1,6 litros e-HDi 110 / 115 cv			1,6 litros BlueHDi 115 / 120 cv	
	Manual (6 velocidades)	Pilotada (6 velocidades)	Pilotada (6 velocidades) Score	Manual (6 velocidades)	Manual (6 velocidades) Score
- Tara	1 421	1 423		1 420	
- Peso em ordem de marcha*	1 496	1 498		1 495	
- Carga útil	609	607		600	
- Peso máximo tecnicamente admissível em carga (MTAC)		2 030		2 020	
- Peso total de circulação autorizado (MTRA) em inclinação 12%	2 920	3 130	2 920	3 120	2 910
- Reboque com travão (no limite de MTRA) em inclinação 10% ou 12%	890	1 100	890	1 100	890
- Reboque com travão** (com relação de carga dentro dos limites de MTRA)	1 090	1 300	1 090	1 300	1 090
- Reboque sem travão		745		740	
- Peso recomendado no ponto de engate		70		70	

Os valores de MTRA e de cargas rebocáveis indicadas são válidas para uma altitude máxima de 1000 metros; a carga rebocável mencionada deve ser reduzida em 10 % por incrementos de 1000 metros suplementares.

No caso de um veículo tractor, é proibido ultrapassar a velocidade de 100 km/h (respeitar a legislação em vigor no país em utilização).

Temperaturas exteriores elevadas podem originar o baixo desempenho do veículo para proteger o motor; quando a temperatura exterior for superior a 37 °C, deve limitar o peso rebocado.

* O peso em ordem de marcha é igual à tara + condutor (75 kg).

** O peso de reboque com travões pode ser, de acordo com o limite de MTRA, aumentado desde que se reduza a MTAC do veículo tractor; atenção, o reboque com o veículo tractor pouco carregado pode degradar a respectiva aderência à estrada.

Pesos e cargas rebocáveis (em kg) Diesel (continuação)

Motores	2 litros HDi 136 / 150 cv	2 litros HDi 163 cv	2 litros BlueHDi 136 / 150 cv
Caixa de velocidades	Manual (6 velocidades)	Automática (6 velocidades)	Manual (6 velocidades)
- Tara	1 529	1 539	1 530
- Peso em ordem de marcha*	1 604	1 614	1 605
- Carga útil	551	561	775 / 610
- Peso máximo tecnicamente admissível em carga (MTAC)	2 080	2 100	2 305 / 2 140
- Peso total de circulação autorizado (MTRA) em inclinação 12%	3 480	3 500	3 475 / 3 490
- Reboque com travão (no limite de MTRA) em inclinação 10% ou 12%		1 400	1 170 / 1 350
- Reboque com travão** (com relação de carga dentro dos limites de MTRA)		1 500	1 270 / 1 550
- Reboque sem travão		750	750
- Peso recomendado no ponto de engate		70	70

Os valores de MTRA e de cargas rebocáveis indicadas são válidas para uma altitude máxima de 1000 metros; a carga rebocável mencionada deve ser reduzida em 10 % por incrementos de 1000 metros suplementares.

No caso de um veículo tractor, é proibido ultrapassar a velocidade de 100 km/h (respeitar a legislação em vigor no país em utilização).

Temperaturas exteriores elevadas podem originar o baixo desempenho do veículo para proteger o motor; quando a temperatura exterior for superior a 37 °C, deve limitar o peso rebocado.

* O peso em ordem de marcha é igual à tara + condutor (75 kg).

** O peso de reboque com travões pode ser, de acordo com o limite de MTRA, aumentado desde que se reduza a MTAC do veículo tractor; atenção, o reboque com o veículo tractor pouco carregado pode degradar a respectiva aderência à estrada.

Pesos e cargas rebocáveis (em kg) Diesel - VU (veículo utilitário)

Motor	1,6 litros e-HDi 115 cv			2 litros HDi 150 cv	2 litros BlueHDi 150 cv
	Manual (6 velocidades)	Pilotada (6 velocidades) Score	Manual (6 velocidades)	Manual (6 velocidades)	Manual (6 velocidades)
Tipo Variante Versão	9HZ	9HR	9HZ	RHE	AHX
- Tara		1 434	1 430	1 538	1 611
- Peso em ordem de marcha*		1 509	1 505	1 613	1 686
- Peso máximo tecnicamente admissível em carga (MTAC)**		2 150	2 135	2 239	2 240
- Peso total de circulação autorizado (MTRA) em inclinação 12%***	3 120	2 920	3 130	3 480	3 440
- Reboque com travão (no limite de MTRA) em inclinação 10% ou 12%****	970	770	995	1 241	1 200
- Reboque com travão (com relação de carga dentro dos limites de MTRA)	X	X	X	X	X
- Reboque sem travão		750		750	750
- Peso recomendado no ponto de engate		70		70	70

Os valores de MTRA e de cargas rebocáveis indicados são válidos para uma altitude máxima de 1000 metros; a carga rebocável mencionada deve ser reduzida em 10 % por incrementos de 1000 metros suplementares.

Temperaturas exteriores elevadas podem originar o baixo desempenho do veículo para proteger o motor; quando a temperatura exterior for superior a 37 °C, deve limitar o peso rebocado.

* O peso em ordem de marcha é igual à tara + condutor (75 kg).

** Ultrapassar o peso tecnicamente admissível no eixo traseiro provoca uma limitação da velocidade a 80 km/h que define o ponto 2.7 da Directiva.

*** Ultrapassar o peso tecnicamente admissível quando o veículo é um tractor, provoca uma limitação da velocidade a 80 km/h que define o ponto 2.7 da Directiva.

**** Valor máximo de reboque com travões no limite do MTRA; atenção, o reboque com o veículo tractor pouco carregado pode degradar a respectiva aderência à estrada.

Dimensões (em mm)

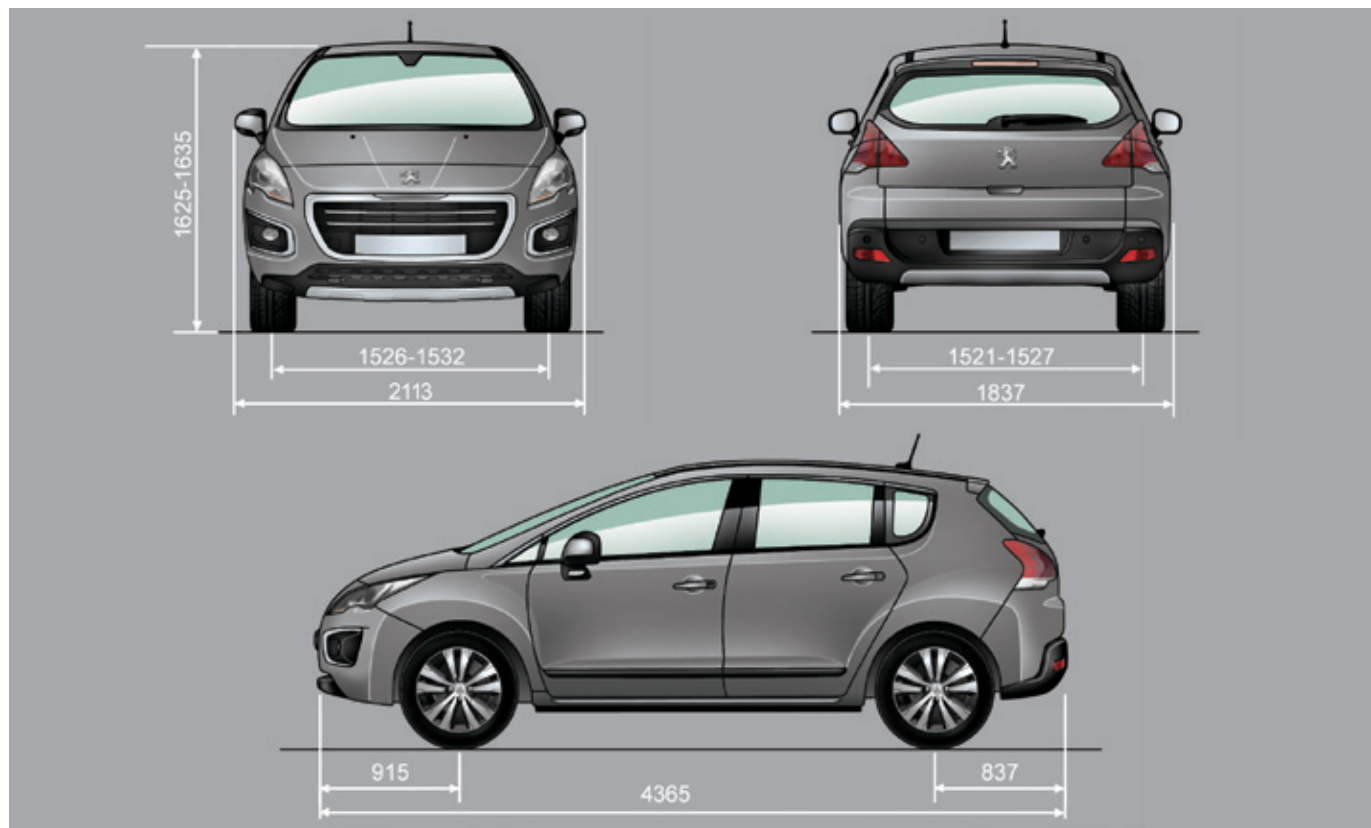

Elementos de identificação

Diferentes dispositivos de marcação visíveis para a identificação e a busca do veículo.

A. Número de série sob o capot motor.

Este número está gravado na carroçaria próximo do suporte do amortecedor.

B. Número de série na travessa inferior do pára-brisas.

Este número está inscrito numa etiqueta colada e visível através do pára-brisas.

C. Etiqueta do fabricante.

Este número está inscrito numa etiqueta auto-destrutível colada na abertura da porta, do lado do condutor.

D. Etiqueta dos pneus/pintura.

Esta etiqueta está colada no pilar central, do lado do condutor.

Ela comporta as informações seguintes:

- as pressões de enchimento com o veículo vazio e carregado,
- as dimensões dos pneus,
- a pressão de enchimento do pneu sobresselente,
- a referência da cor da pintura.

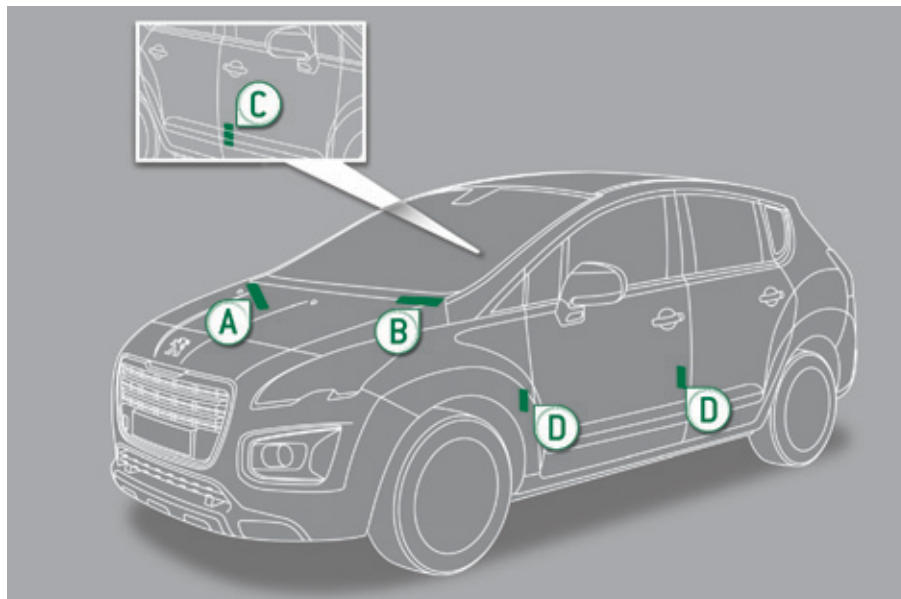

i O controlo da pressão de enchimento dos pneus deve ser efectuada a frio pelo menos todos os meses.

☘ Uma pressão de enchimento dos pneus insuficiente aumenta o consumo de combustível.



CHAMADA DE URGÊNCIA OU DE ASSISTÊNCIA

CHAMADA DE EMERGÊNCIA OU DE ASSISTÊNCIA

PEUGEOT Connect SOS



Em caso de emergência, prima durante mais de 2 segundos esta tecla. O acendimento intermitente do diódo verde e uma mensagem de voz confirmam a realização da chamada para o centro de chamadas "PEUGEOT Connect SOS"*.

O diódo verde permanece aceso (sem piscar) quando a comunicação é estabelecida e apaga-se no final da comunicação.

Uma nova pressão curta nesta tecla anula o pedido. O diódo verde apaga-se. A anulação é confirmada por uma chamada vocal.

Para anular uma chamada, responda ao centro de chamadas "PEUGEOT Connect SOS" que se trata de um erro.

"PEUGEOT Connect SOS" localiza imediatamente o seu veículo, entra em contacto consigo na sua língua** e solicita - se for necessário - o envio dos serviços de socorro públicos competentes**. Nos países onde a plataforma não está operacional ou quando o serviço de localização foi expressamente recusado, a chamada é dirigida directamente aos serviços de emergência (112) sem localização.

! Em caso de colisão detectada pelo computador do airbag e independentemente dos eventuais accionamentos de airbag, é automaticamente efectuada uma chamada de urgência.

* Segundo as condições gerais de utilização do serviço disponível num ponto de venda e sob reserva dos limites tecnológicos e técnicos.

** Segundo a cobertura geográfica do "PEUGEOT Connect SOS", "PEUGEOT Connect Assistance" e o idioma nacional oficial escolhido pelo proprietário do veículo.

A lista dos países cobertos e dos serviços PEUGEOT CONNECT estão disponíveis nos pontos de venda ou no sítio web www.peugeot.pt.

PEUGEOT Connect Assistance



Prima durante mais de 2 segundos esta tecla para pedir uma assistência em caso de imobilização do veículo. Uma mensagem vocal confirma que a chamada foi feita**.

Uma nova pressão imediata nesta tecla anula o pedido. A anulação é confirmada por uma mensagem de voz.

Funcionamento do sistema



Quando a ignição é ligada, a luz avisadora verde acende-se durante 3 segundos indicando o funcionamento correcto do sistema.



A luz avisadora cor-de-laranja acende-se de forma intermitente: o sistema apresenta uma avaria.

A luz avisadora cor-de-laranja está acesa de forma fixa: é necessário substituir a pilha de emergência.

Em ambos os casos, consulte a rede PEUGEOT.

Se tiver adquirido o seu veículo fora da rede PEUGEOT, deverá verificar a configuração destes serviços e poderá solicitar a modificação junto da sua rede. Num país multilingue, a configuração é possível no idioma nacional oficial de sua preferência.

Por motivos técnicos, nomeadamente para uma melhor qualidade dos serviços PEUGEOT CONNECT de que beneficia o cliente, o construtor reserva-se o direito de efectuar a qualquer momento actualizações do sistema telemático do veículo.

CHAMADA DE EMERGÊNCIA OU DE ASSISTÊNCIA COM WIP Com 3D

PEUGEOT Connect SOS



Atenção, as chamadas de emergência e os serviços apenas estão activos se o telefone interno for utilizado com um cartão SIM válido. Com um telefone Bluetooth e sem cartão SIM, estes serviços não funcionam.

Em caso de emergência, prima o botão SOS até ser ouvido um sinal sonoro e a apresentação de um ecrã VALIDAR/ANULAR (se estiver introduzido um cartão SIM válido).

É efectuada uma chamada para a plataforma PEUGEOT Urgence que recebe as informações de localização do veículo e pode transmitir um alerta qualificado para os serviços de emergência competentes.

Nos países onde a plataforma não estiver operacional ou quando o serviço de localização tiver sido expressamente recusado, a chamada será transmitida para os serviços de emergência (112).



Em caso de colisão detectada pelo calculador de airbag e independentemente dos eventuais accionamentos dos airbags, uma chamada de emergência é efectuada automaticamente.

A mensagem "Chamada de emergência em modo degradado" associada à intermitência da luz avisadora laranja indica uma avaria. Consultar a rede PEUGEOT.

PEUGEOT Connect Assistance



Prima esta tecla para aceder aos serviços PEUGEOT.



Selecione "Chamada cliente" para todos os pedidos de informações sobre a marca PEUGEOT.

Chamada cliente

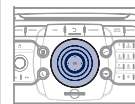

Selecione "PEUGEOT Assistance" para iniciar uma chamada de pedido de assistência.

PEUGEOT Assistance

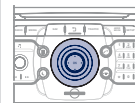

Este serviço encontra-se submetido a condições e disponibilidade. Consulte a rede PEUGEOT. Se tiver adquirido o seu veículo fora da rede PEUGEOT, deverá verificar a configuração destes serviços e poderá solicitar a modificação junto da sua rede.

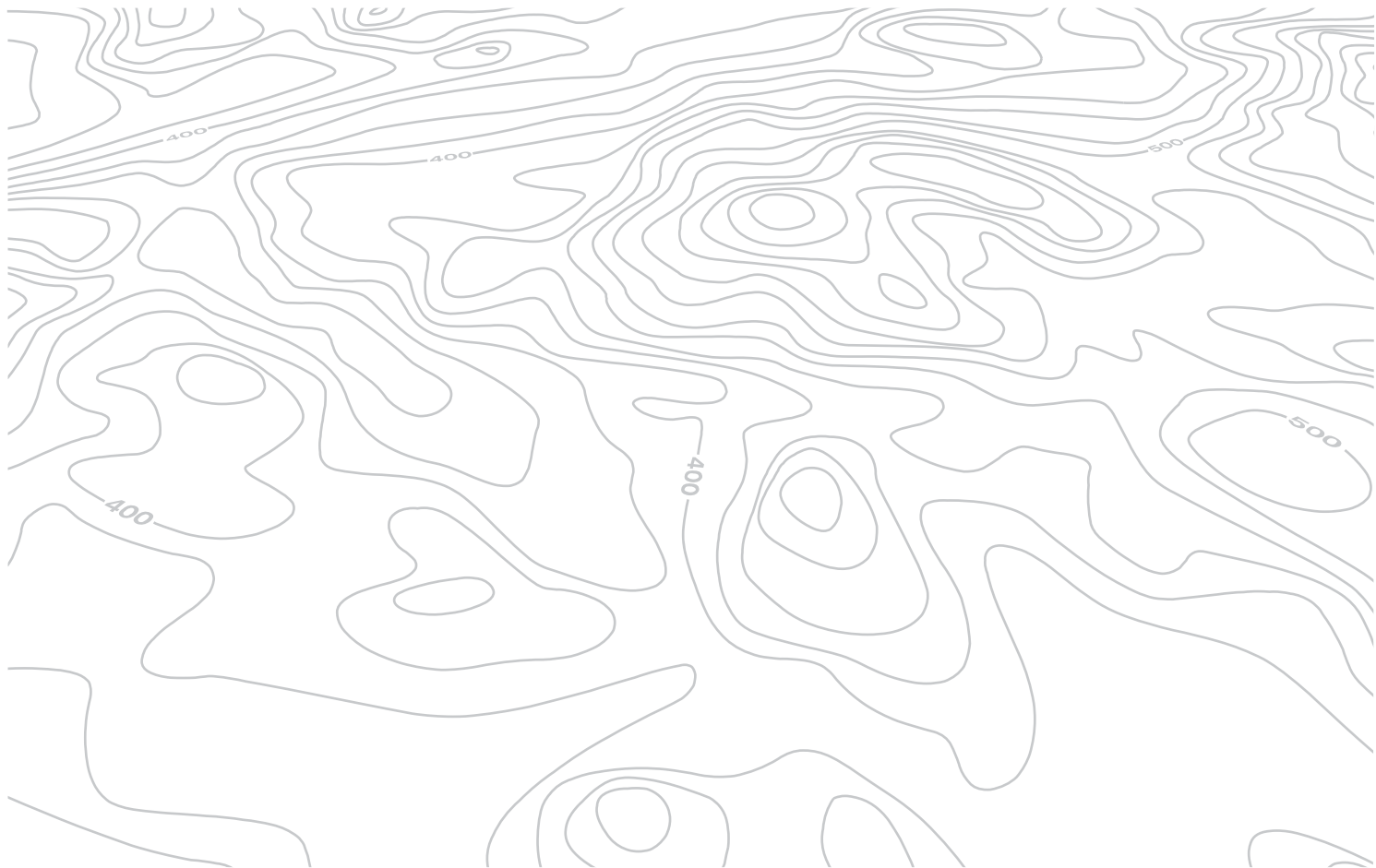



WIP Com 3D

**AUTORÁDIO MULTIMÉDIA / TELEFONE BLUETOOTH
GPS EUROPA**



O sistema está protegido de maneira a funcionar unicamente no seu veículo.



Por motivos de segurança, o condutor deve, obrigatoriamente, realizar as operações que necessitam de uma maior atenção com o veículo parado.
Quando o motor está parado e para preservar a bateria, o sistema desliga-se após a activação do modo economia de energia.

ÍNDICE

01 Primeiros passos	p.	258
02 Comandos vocais e no volante	p.	260
03 Funcionamento geral	p.	263
04 Navegação - Orientação	p.	268
05 Informação de tráfego	p.	277
06 Rádio	p.	279
07 Leitores de suportes multimédia musicais	p.	280
08 Telefonar	p.	285
09 Arborescência do ecrã	p.	290
Questões frequentes	p.	295

01 PRIMEIROS PASSOS

Fachada WIP Com 3D

Acesso ao Menu Media
(CD áudio, Jukebox,
Entrada Auxiliar).

Visualização da lista de
faixas.

Mudança de fonte.

Acesso ao Menu Navegação
e visualização dos últimos
destinos.

Abandonar a operação em
curso.

Pressão longa: voltar à
visualização principal.

Acesso ao Menu de
Trânsito.

Acesso ao Menu Livro de
endereços.

Acesso ao Menu Rádio.

Visualização da lista das
estações de rádio por ordem
alfabética (banda FM) ou de
frequência (banda AM).

Regulações de áudio (Balanço /
Fader, Graves / Agudos,
Ambiente musical...).

Regulação do volume sonoro
(cada fonte é independente,
incluindo a mensagem e o alerta
de navegação).

Pressão longa: reinicialização do
sistema.

Pressão curta: activação de
silêncio.

Procura automática de uma
estação de rádio de frequência
inferior/superior.

Seleção de faixa de CD ou MP3
anterior/seguinte.

Leitor de cartão SD.

Pressão curta: elimina o
último carácter.

Acesso ao Menu "SETUP"
(configuração).

Pressão longa: cobertura GPS.

Introdução de números ou de
letras no teclado alfanumérico.

Pré-selecção de 10 frequências
de rádio.



01 PRIMEIROS PASSOS

Designador WIP Com 3D

Pressão para a esquerda / direita:
Com visualização de "RADIO":
selecção da frequência anterior /
seguinte.

Com visualização de "MEDIA":
selecção da faixa anterior / seguinte.
Com visualização de "MAPA" ou "NAV":
deslocação horizontal do cartão.

Pressão para cima / para baixo:
Com visualização de "RADIO":
selecção da estação de rádio anterior /
seguinte da lista.

Com visualização de "MEDIA":
selecção do directório MP3.
Com visualização de "MAPA" ou "NAV":
deslocação vertical do mapa.

Passagem para a faixa seguinte ou
anterior de um menu.

Deslocação no teclado virtual
visualizado.

OK: validação do objecto realçado
no ecrã.

Selecção do tipo de visualização
permanente.



Visualização normal ou ecrã
preto.

ATENDER: acesso ao Menu
telefone.

Ligação Bluetooth, aceitar uma
chamada.

Rotação do anel:

Com visualização de "RADIO":
selecção da estação de rádio anterior /
seguinte da lista.

Com visualização de "MEDIA":
selecção da faixa de CD ou MP3
anterior / seguinte.

Com visualização de "MAPA" ou "NAV":
zoom aumentar/diminuir o mapa.

Deslocação do cursor de selecção de
um menu.

DESLIGAR: acesso ao Menu
telefone.

Desligar uma chamada
em curso ou recusar uma
chamada, ligação Bluetooth.

02 COMANDOS VOCAIS NO VOLANTE

Iniciação dos comandos vocais Reconhecimento vocal



1

Antes da primeira utilização, é recomendável ouvir, pronunciar, repetir os conselhos de utilização.

2



Prima a tecla SETUP e seleccione a função "Idioma e Voz". Rode o anel e seleccione "Sistema de controlo de voz". Active o reconhecimento vocal. Seleccione "Tutorial".



As expressões a pronunciar de acordo com o contexto encontram-se inscritas nas tabelas abaixo apresentadas. Ao pronunciar, o WIP Com 3D passa à execução.



Uma pressão na extremidade do comando de iluminação activa o reconhecimento vocal.



CONTEXTO	PRONUNCIAR	ACÇÃO
GERAL	Ajuda livro de endereços Ajuda controlo de voz Ajuda media Ajuda navegação Ajuda telefone Ajuda rádio Cancelar Correcção	Acesso à ajuda do livro de endereços Acesso à ajuda de reconhecimento vocal Acesso à ajuda de reconhecimento de suporte Acesso à ajuda de percurso, navegação Acesso à ajuda de telefone Acesso à ajuda de rádio Para anular um comando vocal em curso Pedido de correcção do último reconhecimento vocal efectuado Eliminar
RÁDIO	Selecionar emissora Emissora <tts:stationName> Escutar lista de emissoras Inserir frequência Selecionar banda de frequência AM FM Aviso de trânsito ligado Aviso de trânsito desligado	Seleccionar uma estação de rádio Seleccionar uma estação de rádio com indicação RDS <tts:station Name> da lista RÁDIO Ouvir a lista de estações disponíveis Ouvir a frequência da estação de rádio recebida Seleccionar a banda de frequência (AM ou FM) Alterar a banda de frequência para AM Alterar a banda de frequência para FM Activar as informações de trânsito (TA) Desactivar as informações de trânsito
NAVEGAÇÃO	Introdução de destino Aviso de voz desligado Aviso de voz ligado Memorizar endereço Iniciar condução até ao destino Cancelar condução até ao destino Navegar registo Busca destinos especiais	Comando para introduzir um novo endereço de destino Desactivar as indicações vocais durante a condução Activar as indicações vocais durante a condução Registar um endereço no livro de endereços Iniciar o percurso (uma vez introduzido o endereço) Interromper o percurso Iniciar um percurso para um contacto do livro de endereços Iniciar um percurso para um ponto de interesse

02 COMANDOS VOCAIS NO VOLANTE

Iniciação dos comandos vocais Reconhecimento vocal



CONTEXTO	PRONUNCIAR	ACÇÃO
MEDIA	Media Seleccionar media Compartimento simples Jukebox USB Dispositivo externo Cartão SD Faixa <1 - 1 000> Pasta <1 - 1 000>	Seleccionar a fonte sonora MEDIA Seleccionar uma fonte sonora Seleccionar a fonte sonora Leitor de CD Seleccionar a fonte sonora Jukebox Seleccionar a fonte sonora Leitor USB Seleccionar a fonte sonora dispositivo AUX áudio Seleccionar a fonte sonora cartão SD Seleccionar uma determinada faixa (número entre 1 e 1 000) de MEDIA activo Seleccionar uma Pasta (número entre 1 e 1 000) de MEDIA activo
TELEFONE	Menu Telefone Inserir número Lista telefónica Marcar Memorizar número Aceitar Rejeitar	Abrir o Menu Telefone Introduzir um número de telefone para fazer uma chamada Abrir a lista telefónica Iniciar a chamada Registar um número na lista Aceitar uma chamada recebida Recusar uma chamada recebida
LIVRO DE ENDEREÇOS	Menu Livro de endereços Ligar <registo> Navegar <registo>	Abrir o livro de endereços Chamar uma entrada com a designação <contacto> de acordo com o descrito no livro de endereços Iniciar um percurso até um endereço do livro de endereços com a designação <entrada>

02 COMANDOS VOCAIS NO VOLANTE

Comandos no volante

Comando de limpa-vidros: visualização de "RÁDIO" e "MEDIA"..

Comando de iluminação: activação do comando vocal através de uma pressão curta; indicação das instruções de navegação em curso por uma pressão longa.

Rádio: busca automática da frequência superior.
CD / CARTÃO SD / JUKEBOX: selecção da faixa seguinte.
CD / CARTÃO SD / JUKEBOX: pressão contínua: avanço rápido.

Rádio: selecção da estação memorizada inferior/superior.
CD de áudio: selecção da faixa anterior/seguinte.
Em caso de aparecer no ecrã "MEDIA":
CD MP3 / CARTÃO SD/ JUKEBOX:
selecção do directório anterior/seguinte.
Selecção do elemento anterior/seguinte no livro de endereços.

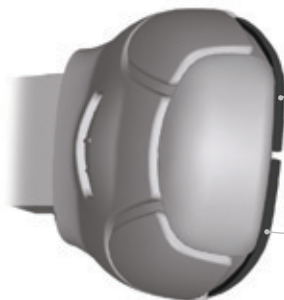

Mudança de fonte sonora.

Lançamento de um apelo a partir do livro de endereços.

Atender/Desligar o telefone.

Validação de uma selecção.

Pressão de mais de 2 segundos:
acesso ao menu do telefone.

Rádio: busca automática da frequência inferior.

CD / CARTÃO SD / JUKEBOX:
selecção da faixa anterior.

CD / CARTÃO SD /JUKEBOX: pressão
contínua: retrocesso rápido.

Aumento do volume.



Silêncio, desligar o som com uma pressão simultânea nas teclas de aumento e diminuição do volume.

Restauração do som: através de uma pressão numa das duas teclas de volume.

Diminuição do volume.



03 FUNCIONAMENTO GERAL

Apresentação em função do contexto

Através de pressões sucessivas na tecla MODE, aceda às opções seguintes:

**RÁDIO / SUPORTES MUSICAIS /
VIDEO**

TELEFONE (Se conversação em
curso)

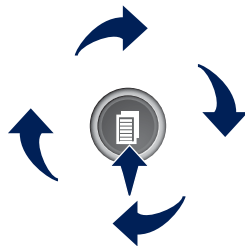

MAPA DE ECRÃ INTEIRO

NAVEGAÇÃO
(Se orientação em curso)



SETUP:

Acesso ao menu "SETUP": idiomas* e funções vocais*, inicialização vocal (rubrica 09), data e hora*, visualização, unidades e parâmetros do sistema.

* Disponível consoante modelo.



TRAFFIC:

acesso ao menu Menu de Trânsito: apresentação de alertas de trânsito em curso.



MEDIA:

Menu "DVD Áudio"
Menu "Vídeo DVD"



Pressão longa: acesso à cobertura GPS e ao modo de demonstração.

Para a manutenção do ecrã, é aconselhável utilizar um pano não abrasivo (pano dos óculos) sem produto adicional.



Para ter uma vista global do detalhe dos menus a escolher, consultar a secção "Arborescências dos ecrãs" deste manual.

03 FUNCIONAMENTO GERAL

Visualização em função do contexto



Uma pressão em OK permite aceder aos menus de atalho consoante a visualização no ecrã.

NAVEGAÇÃO (SE ORIENTAÇÃO EM CURSO):

1 **Conc condu dest**

1 **Repetir aviso voz**

1 **Rua bloq à frent**

2 Desbloquear

2 Mais

2 Menos

2 Calcular

2 Zoom/Scroll

2 Pesq. percursos

1 **Info. de percurso**

2 Ver destino



2 Info. de viagem

3 Tipo de percurso

3 Critérios a evitar

3 Satélites

3 Parag. interméd.

2 Pesq. percursos

2 Zoom/Scroll

1 **Aviso de voz**

1 **Opções de percurso**

2 Tipo de percurso

2 Percurso dinâmico

2 Critérios a evitar

2 Recalcular

TELEFONE:

1 **Termin. chamada**

1 **Coloc cham espe**

1 **Marcar**

1 **Tons DTMF**

1 **Modo privado**

1 **Micro desligado**

LEITORES SUPORTES MUSICAIS:

1 **TA**

1 **Modo de reprodução**

2 Normal

2 Aleatória

2 Introdução

1 **Selec. media**

03 FUNCIONAMENTO GERAL

Visualização em função do contexto



RÁDIO:

1 Em modo FM

- 2 TA
- 2 RDS
- 2 Radiotexto
- 2 Prog. regional

2 AM

1 Em modo AM

- 2 TA
- 2 Actualizar lista AM
- 2 FM

MAPA ECRÃ INTEIRO:

1 Canc condu dest / Cont. condução até ao destino

1 Definir destino / Inserir paragem intermédia

1 Destin. esp. prox.

1 Infos da posição



2 Opções

3 Navegar para

3 Marcar

3 Memoriz. posição

3 Zoom/Scroll

1 Def. do mapa

2 Mapa 2D

2 Mapa 2.5D

2 Mapa 3D

2 Norte para cima

2 Direc à frent p ci

1 Zoom/Scroll

DVD ÁUDIO (PRESSÃO LONGA):

1 Parar

2 Grupo

3 Grupo 1 .2/n

2 Opções de reprodução

3 Busca / Faixa aleatória / Ordem normal

1 TA

2 Selec. media

03 FUNCIONAMENTO GERAL

Visualização em função do contexto



DVD VÍDEO (PRESSÃO LONGA):

- 1 Reproduzir
- 2 Parar
- 2 Menus DVD
- 3 Menu DVD
- 3 Menu topo DVD
- 3 Lista de títulos
- 3 Capítulos
- 2 Opções DVD
- 3 Áudio
- 3 Legendas
- 3 Ângulo

Exemplos:

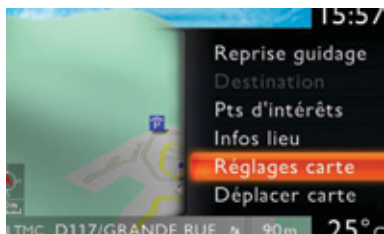

O WIP Com 3D É:

- a regulação do mapa que permite a apresentação do mapa em 2D, mapa em 2.5D, mapa em 3D.

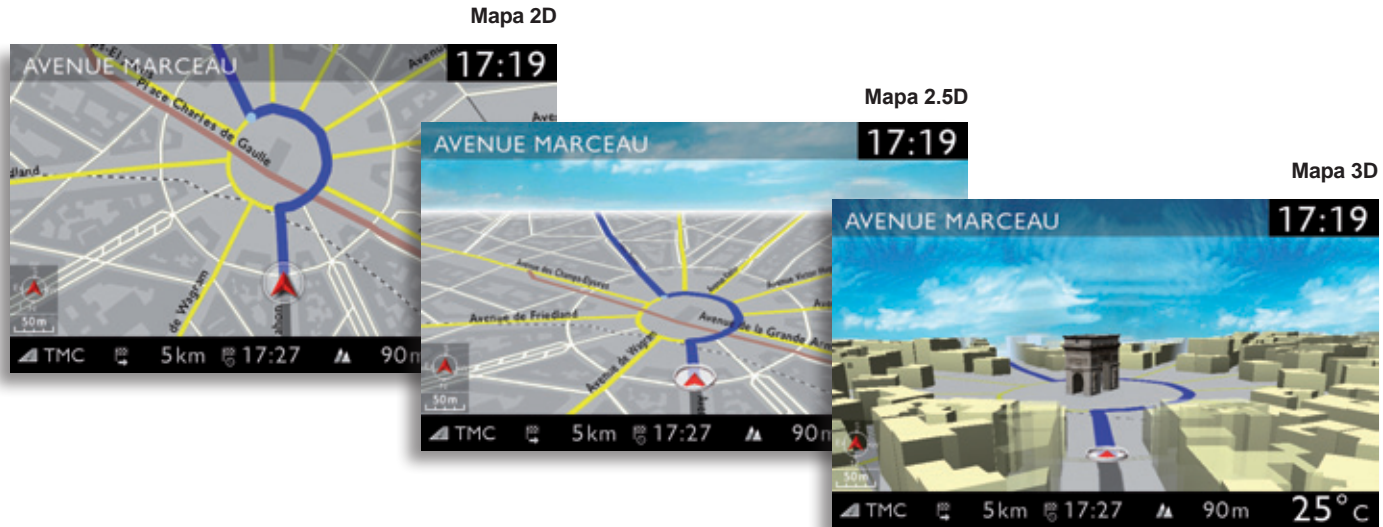

- a configuração do sistema pelo comando vocal.



04 NAVEGAÇÃO - ORIENTAÇÃO

Escolha de um destino

Os comandos vocais de "NAVEGAÇÃO" são mencionados na rubrica 02. Durante o percurso, uma pressão longa na extremidade do comando de iluminação recupera a última ordem de orientação.

1



Prima a tecla NAV.

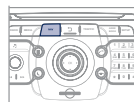

4



Selecione a função "Inserir endereço" e prima o botão OK para validar.

Inserir endereço

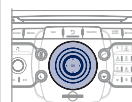

A lista dos 20 últimos destinos é apresentada por baixo da função Menu Navegação.

5



Uma vez seleccionado o país, rode o anel e seleccione a função cidade. Prima OK para validar.



2



Prima novamente a tecla NAV ou seleccione a função Menu Navegação e prima OK para validar..

Menu Navegação

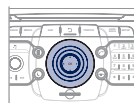

6



Selecione as letras da cidade uma a uma validando através de uma pressão em OK.

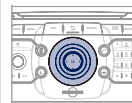

3



Selecione a função "Inserir destino" e prima o botão OK para validar.

Inserir destino



Uma lista predefinida (para a escolha das primeiras letras) das cidades no país escolhido encontra-se acessível a partir da tecla LIST do teclado virtual.

04 NAVEGAÇÃO - ORIENTAÇÃO

É possível deslocar o mapa com o identificador de 4 direcções. É possível escolher o seu percurso através do menu de atalho de "Mapa em ecrã inteiro". Prima OK, seleccione "Def. do mapa" e valide.

7



Rode o anel e seleccione OK.
Prima OK para validar.



Para uma introdução mais rápida, é possível introduzir directamente o código postal após ter seleccionado a função "Código postal". Utilize o teclado virtual para digitar as letras e os números.

8



Recomece as etapas entre 5 e 7 para as funções "Rua" e "Número de porta".

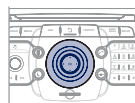

Selecione a função "Gravar no livro de endereços" para registar o endereço escolhido num ficheiro do directório. Prima OK para validar a selecção.
O WIP Com 3D permite registar mais de 4 000 contactos.



Para apagar um destino; a partir das etapas de 1 a 3, seleccione "Selec. em Últimos destinos".
Uma pressão longa num dos destinos apresenta uma lista de acções, onde é possível escolher:

Eliminar registo

Eliminar lista

9



Em seguida, seleccione Iniciar condução até ao destino e prima OK para validar.

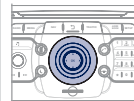

Iniciar condução até ao destino

10



Selecione o critério de percurso: "Percurso rápido", "Percurso curto" ou "Percurso optimizado" e prima OK para validar.



11



Selecione a estrada com a cor correspondente ao itinerário e prima OK para validar e iniciar a orientação.

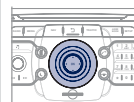

A escolha de um destino pode ser, igualmente, efectuada a partir de "Selecionar do livro endereços" ou "Selec. em Últimos destinos" através da selecção de uma intersecção, de um centro de cidade, de coordenadas geográficas ou directamente no "Mapa".

Selecionar do livro endereços

Selec. em Últimos destinos

04 NAVEGAÇÃO - ORIENTAÇÃO

Atribuir um endereço e navegar para o "meu domicílio"

i

Para seleccionar "O meu domicílio", é necessário que seja registado um endereço no livro de endereços, por exemplo a partir de "Inserir destino" / "Inserir endereço" e, em seguida, "Gravar no livro de endereços".

1



Prima 2 vezes a tecla NAV para visualizar o Menu Navegação

Menu Navegação



2



Selecione "Inserir destino" e valide. Em seguida, selecione "Selecionar do livro endereços" e valide.

Inserir destino



3



Selecione a ficha do domicílio e valide. Em seguida, selecione "Editar ficha" e valide.

Editar ficha

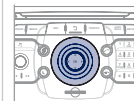

4



Selecione "Atribuir o "meu domicílio" e valide para registar.

Atribuir o meu domicílio

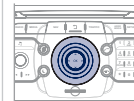











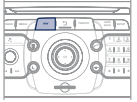

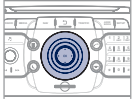
Para iniciar a orientação para "O meu domicílio", prima 2 vezes NAV para apresentar o Menu Navegação, selecione "Inserir destino" e valide.

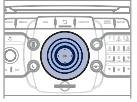
Em seguida, selecione "Navegar MEU DOMICÍLIO" e valide para iniciar a orientação.

04 NAVEGAÇÃO - ORIENTAÇÃO

Opções de percurso

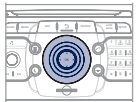
Aquando da apresentação do mapa no ecrã, é possível seleccionar "Def. do mapa" depois "Mapa 2D / Mapa 2.5D / Mapa 3D / Norte para cima / Direc à frent p ci". Os edifícios visíveis em 3D dependem do avanço da cartografia das cidades.

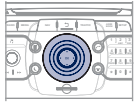
<p>1</p> 	<p>Premir a tecla NAV.</p>	
<p>2</p> 	<p>Premir novamente a tecla NAV ou seleccionar a função Menu Navegação e premir OK para validar.</p> <p>Menu Navegação</p>	
<p>3</p> 	<p>Seleccionar a função "Opções de percurso" e premir OK para validar.</p> <p>Opções de percurso</p>	
<p>4</p> 	<p>Seleccionar a função "Tipo de percurso" e premir OK para validar. Esta função permite modificar os critérios de orientação.</p> <p>Tipo de percurso</p>	
<p>5</p> 	<p>Seleccionar a função Percurso dinâmico. Esta função dá acesso às opções "Independente do trânsito", "Semidinâmico" e "Dinâmico".</p> <p>Percurso dinâmico</p>	
<p>6</p> 	<p>Seleccionar a função "Critérios a evitar". Esta função dá acesso às opções "Evitar" (auto-estradas, portagens, ferry boat, túneis).</p> <p>Critérios a evitar</p>	
<p>7</p> 	<p>Rodar o anel e seleccionar a função "Recalcular" para tomar em consideração as opções de orientação escolhidas. Premir OK para validar.</p> <p>Recalcular</p>	

04 NAVEGAÇÃO - ORIENTAÇÃO

Inserir uma paragem intermédia

As paragens intermédias podem ser adicionadas ou eliminadas do itinerário uma vez escolhido o destino.

1



Premir a tecla NAV.



2



Premir novamente a tecla NAV ou seleccionar a função Menu Navegação e premir OK para validar.

Menu Navegação



3



Seleccionar a função "Paragens intermédias" e premir OK para validar.

Paragens intermédias



4



Seleccionar a função "Inserir paragem intermédia" (5 paragens intermédias no máximo) e premir OK para validar.

Inserir paragem intermédia

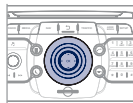

5



Escolher, por exemplo, um novo endereço.

Inserir endereço

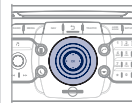

6



Uma vez escolhido o novo endereço, seleccionar "Iniciar condução até ao destino" e premir OK para validar.

Iniciar condução até ao destino

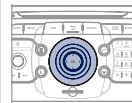

7



Posicionar a paragem intermédia na lista e premir OK para validar.



8

Recomeçar as operações de 1 a 7 e seleccionar "Recalcular" e premir OK para validar.











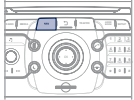
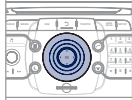



Para modificar as paragens intermédias, recomeçar as operações de 1 a 3 e seleccionar "Reajustar percurso" (seleccionar uma paragem intermédia, eliminá-la ou deslocá-la na lista com o anel para alterar a ordem, validar a nova posição e terminar com "Recalcular").

04 NAVEGAÇÃO - ORIENTAÇÃO

Procura de pontos de interesse (POI)

Os pontos de interesse (POI) assinalam o conjunto de locais de serviço nas proximidades (hotéis, vários comércios, aeroportos...).

1	 <p>Prima a tecla NAV.</p>		6	
2	 <p>Premir novamente a tecla NAV ou seleccionar a função Menu Navegação e premir OK para validar.</p> <p>Menu Navegação</p>		 <p>Uma lista de cidades presentes no país escolhido está acessível a partir da tecla LIST do teclado virtual.</p>	
3	 <p>Seleccionar a função "Busca destinos especiais" e premir OK para validar.</p> <p>Busca destinos especiais</p>		7	
4	 <p>Seleccionar a função "Destino esp. nas proximidades" para procurar os POI perto do veículo.</p> <p>Destino esp. nas proximidades</p>		8	
5	 <p>Seleccionar a função "Destino esp. perto loc. destino" para procurar os POI próximos do ponto de chegada do itinerário.</p> <p>Destino esp. perto loc. destino</p>			

04 NAVEGAÇÃO - ORIENTAÇÃO



Este ícone aparece quando vários PONTOS DE INTERESSE são agrupados na mesma zona. Um zoom sobre este ícone permite pormenorizar os Pontos de Interesse.

Lista dos principais pontos de interesse (POI)

-  Estação de serviço
-  Estação GPL
-  Garagem
-  PEUGEOT
-  Circuito automóvel
-  Parque de estacionamento coberto
-  Parque de estacionamento
-  Área de repouso
-  Hotel
-  Restaurante
-  Área de restauração
-  Área de piquenique
-  Café

-  Aeroporto
-  Estação de comboios
-  Estação de autocarros
-  Porto
-  Zona industrial
-  Supermercado
-  Banco
-  Multibanco
-  Ténis
-  Piscina
-  Campo de golfe
-  Estância de desportos de Inverno
-  Teatro

-  Cinema
-  Parques de diversão
-  Hospital
-  Farmácia
-  Esquadra de polícia
-  Escola
-  Correios
-  Museu
-  Informação turística
-  Local perigoso*

* Consoante a disponibilidade do país.

04 NAVEGAÇÃO - ORIENTAÇÃO

Actualização dos POI

1



Descarregar num cartão SD ou numa chave USB o ficheiro de actualização de "POI". Este serviço está disponível no sítio web "<http://peugeot.navigation.com>".

i

Os ficheiros devem ser copiados de raiz para o suporte escolhido.

2



Introduzir o suporte (Cartão SD ou chave USB) contendo a base POI no leitor de Cartão SD ou leitor USB do sistema.

3



Premir NAV, seleccionar Menu "Navegação", de seguida "Ajustes" e "Actual. dest. espec. person.".

Menu "Navegação"

Ajustes

Importar pontos de interesse

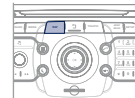

4



Seleccionar o suporte ("USB" ou "Cartão SD") utilizado e premir OK.



5

O sucesso da transferência é validado por uma mensagem. O sistema reinicia. A versão dos POI está disponível no menu SETUP \ Parâmetros Sistema.

04 NAVEGAÇÃO - ORIENTAÇÃO

Regulação da difusão sonora dos avisos

1



Aquando da apresentação da navegação no ecrã, prima OK e seleccione ou não "Aviso de voz" para ativar ou desativar a difusão de avisos de voz relativamente ao percurso. Utilize a tecla de volume para regular a intensidade.

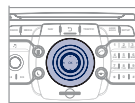

i

O volume sonoro das alertas POI Zonas de Risco pode ser regulado apenas aquando da difusão deste tipo de alerta.

Regulação dos pontos de interesse e das zonas de risco

1



Prima a tecla NAV.

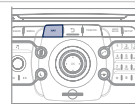

2



Prima novamente a tecla NAV ou seleccione a função Menu Navegação e prima OK para validar.

Menu Navegação

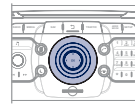

3



Seleccione a função "Ajustes" e prima OK para validar.

Ajustes



4



Seleccione a função "Categorias destinos esp. mapa" para seleccionar os destinos especiais a apresentar no mapa por defeito.

Categorias destinos esp. mapa

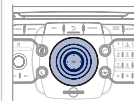

5



Seleccione "Parametrizar zonas de risco" para aceder às funções "Visualizar no mapa", "Alerta visual" e "Alerta sonoro".

Parametrizar zonas de risco

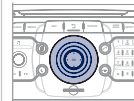

05 INFORMAÇÕES DE TRÁFEGO

Parametrizar a filtragem e visualização das mensagens TMC

1



Prima a tecla TRAFFIC.



A lista de mensagens TMC aparece abaixo de Menu de Trânsito ordenados por ordem de proximidade.

2



Prima novamente a tecla TRAFFIC ou seleccione a função Menu de Trânsito e prima OK para validar.

Menu de Trânsito

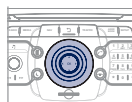

3



Selecione "Selecionar lista preferida" e prima OK para validar.



As mensagens TMC (Traffic Message Channel) na Navegação-GPS são informações de circulação emitidas em tempo real.

4



Selecione o filtro à escolha:

Todas as mensagens sobre o percurso

Mensagens de alerta sobre o percurso

Apenas mensagens de alerta

Todos os tipos de mensagens



5



Selecione "Filtro geográfico".

Filtro geográfico

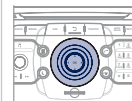

i

Quando selecciona todas as mensagens sobre o itinerário, é aconselhável adicionar um filtro geográfico (num raio de 5 km, por exemplo) de modo a reduzir o número de mensagens visualizadas no mapa. O filtro geográfico segue a deslocação do veículo.

i

Os filtros são independentes e os respectivos resultados subtraem-se.

Recomendamos:

- um filtro 10 km em torno do veículo em circulação densa,
- um filtro 50 km em torno do veículo ou um filtro para trajectos em auto-estrada.

05 INFORMAÇÕES DE TRÁFEGO

Principais visualizações TMC

1 Triângulo preto e azul: informações gerais, por exemplo:



Informações sobre o tempo



Informações sobre a circulação



Vento



Nevoeiro



Estacionamento



Neve / gelo

2 Triângulo vermelho e amarelo: informações de trânsito, por exemplo:



Sinalização modificada



Redução de via



Estrada escorregadia



Acidente



Atraso



Trabalhos



Perigo de explosão



Estrada fechada



Manifestação



Perigo



Entrada de estrada interdita



Engarrafamento

Ouvir as mensagens TA

i

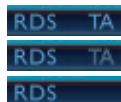

- a estação difunde anúncios TA.

- a estação não difunde anúncios TA.

- a difusão das mensagens TA não é activada.

A função TA (Traffic Announcement) torna prioritária a audição das mensagens de alerta TA. Para ficar ativa, esta função necessita da recepção correta de uma estação de rádio que emita este tipo de mensagens. Assim que for emitida uma info de trânsito, a fonte multimédia em curso (Rádio, CD, ...) é interrompida automaticamente para difundir a mensagem TA. A audição normal da fonte multimédia é retomada após a emissão da mensagem.

1



Quando a fonte multimédia em curso for apresentada no ecrã, prima o botão.



2

O menu de atalho da fonte é apresentado e dá acesso a:

Aviso de trânsito

3



Seleccione info de trânsito (TA) e prima o botão para validar e para aceder às regulações correspondentes.

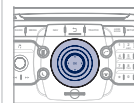

06 RÁDIO

Seleccionar uma estação

1



Prima a tecla RADIO para visualizar a lista das estações captadas localmente triadas por ordem alfabéticas.



Selecione a estação escolhida rodando o anel e prima para validar.



Ao ouvir a rádio, prima as teclas « e » para efectuar a procura automática da frequência inferior e superior.



Quando o ecrã "RÁDIO" for apresentado, rode o anel ou utilize o identificador de 4 direcções para seleccionar a estação anterior ou seguinte da lista.

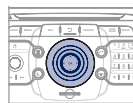

Prima uma das teclas do teclado numérico, durante mais de 2 segundos, para memorizar a estação ouvida. Um sinal sonoro valida a memorização.

Prima a tecla do teclado numérico para retomar.

O ambiente exterior (colinas, imóvel, túnel, parques de estacionamento, sub-solo...) pode perturbar a recepção incluindo no modo de acompanhamento RDS. Este fenómeno é normal na propagação das ondas rádio e não traduz de maneira alguma uma avaria do auto-rádio.

RDS - Modo regional

1



Quando se ouve a rádio, esta é visualizada no ecrã, prima OK.



2

O menu de atalho da fonte rádio aparece e dá acesso aos seguintes atalhos:

Info trafic (TA)

RDS

Radiotexto

Prog. regional

AM

i



Selecione a função pretendida e prima OK para validar e aceder às regulações correspondentes.



i

O RDS, visualiza-se, permite continuar ouvir uma mesma estação graças ao acompanhamento de frequência. No entanto, em certas condições, o acompanhamento desta estação RDS não é garantido por todo o país, as estações de rádio não abrangem 100 % do território. Isto explica a perda de recepção da estação aquando de um trajecto.

07 LEITORES DE DISPOSITIVOS MULTIMÉDIA MUSICAIS

CD, CD MP3 / WMA, Cartão SD MP3 / WMA / Leitor USB

Informações e conselhos



O formato MP3, abreviatura de MPEG 1, 2 & 2.5 Audio Layer 3 e o formato WMA, abreviatura de Windows Media Audio e propriedade da Microsoft, são normas de compressão áudio que permitem dezenas de ficheiros musicais no mesmo disco.



Ligação de um iPod:

Para a leitura de ficheiros de tipo MP3, ligar o iPod com a tomada USB (funcionalidades limitadas).

Para a leitura de ficheiros iTunes, ligar o iPod com a tomada auxiliar (AUX).



Para poder reproduzir um CDR ou um CDRW gravado, seleccionar aquando da gravação as normas ISO 9660 nível 1, 2 ou Joliet de preferência.

Se o disco está gravado num outro formato, é possível que a reprodução não se efetue corretamente.

No mesmo disco, é recomendável utilizar sempre a mesma norma de gravação, com uma velocidade mais lenta possível (4x no máximo) para uma qualidade acústica ideal.

No caso particular de um CD multi-sessão, a norma Joliet é recomendável.



Para ser lida, uma pen USB deve ter o formato FAT 32.



O auto-rádio só reproduz os ficheiros com a extensão ".mp3" com um débito de 8 Kbps a 320 Kbps e a extensão ".wma" com um débito de 5 Kbps a 384 Kbps.

Suporta também o modo VBR (Variable Bit Rate).

Qualquer outro tipo de ficheiro (.mp4, .m3u...) não é reproduzido.



É aconselhável redigir os nomes dos ficheiros com menos de 20 caracteres ao excluir os caracteres particulares (ex: " " ? ; ù) para evitar problemas de reprodução ou de visualização.



Com a reprodução em curso, sair da fonte "Cartão SD" ou "USB" antes de retirar o mapa SD ou a tomada USB do leitor.



Para evitar qualquer risco de roubo, retirar o mapa SD ou a periférica USB quando abandonar o veículo com o tecto aberto.

07 LEITORES DE DISPOSITIVOS MULTIMÉDIA MUSICAIS

Seleccionar/Ouvir CD, CD MP3 / WMA, Cartão SD MP3/ WMA / Leitor USB

CD MP3, cartão SD ou periféricos USB são fontes compatíveis.

- 1 Introduzir o CD áudio ou MP3 no leitor, o cartão SD no leitor de cartões ou o periférico USB no leitor USB. A leitura inicia-se automaticamente.



- i** A lista das faixas ou dos ficheiros MP3/WMA é apresentada por baixo do Menu Media.

- 2  Premir esta tecla.



- 3  Quando o ecrã "MEDIA" for visualizado, deslocar o anel para cima ou para baixo para seleccionar a fonte compatível anterior ou seguinte.



- 4  Premir a tecla MEDIA.



- 5  Premir novamente a tecla MEDIA ou seleccionar a função Menu Media e premir OK para validar.

Menu Media



- 6  Seleccionar a função "Selec. media" e premir OK para validar.

Selec. media



- 7  Seleccionar a fonte musical pretendida. Premir OK para validar. A reprodução é iniciada.



- i** A reprodução e a visualização de uma compilação MP3/WMA podem depender do programa de gravação e/ou das parametrizações utilizadas. Recomendamos a utilização da norma de gravação ISO 9660.

07 LEITORES DE DISPOSITIVOS MULTIMÉDIA MUSICAIS

Jukebox

Copiar um CD para o disco rígido, uma chave USB, um cartão SD

Quando uma cópia está em curso, o corte da ignição interrompe a cópia, que é retomada directamente aquando de nova ligação da ignição.

1

Introduzir um CD áudio/MP3, uma chave USB ou um cartão SD.



!

Verificar se a fonte MEDIA activa corresponde ao suporte utilizado (CD, USB ou Cartão SD).

2



Premir a tecla MEDIA. Premir novamente a tecla MEDIA ou seleccionar Menu Media e premir OK para validar.



3



Seleccionar "Gestão da Jukebox", "Adicionar ficheiros" e premir OK a cada etapa para validar.

Adicionar ficheiros



4



Seleccionar "Adicionar ficheiros disco Mp3" e premir OK para validar.

Adicionar ficheiros disco Mp3



5



Seleccionar as pistas pretendidas e "Seleção para conversão" ou seleccionar todas as pistas com "Converter todos".



6



Seleccionar "[Nova pasta]" para criar uma nova pasta ou seleccionar uma pasta existente (criada previamente).

[Nova pasta]

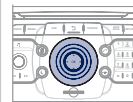

7



"Deseja mudar os nomes das faixas que serão convertidas?": seleccionar "Sim" para as modificar ou "Não".

Sim **Não**



8



Para a cópia de um CD MP3, seleccionar de seguida "Conversão em tempo real", "Conversão rápida" / "Alta qualidade (192 kbit/s)" ou "Qualidade stand. (128 kbit/s)" e depois seleccionar "Iniciar conversão".

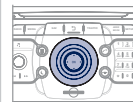

9



Validar a mensagem de aviso premindo "OK" para iniciar a cópia.

OK



07 LEITORES DE DISPOSITIVOS MULTIMÉDIA MUSICAIS

Jukebox

Alterar ou suprimir um álbum

i Certifique-se de que a fonte sonora activa é diferente da Jukebox para poder dar um novo nome ou suprimir uma faixa/um directório.

1 Active a leitura de uma outra fonte que não a Jukebox (CD, rádio, etc...).

2  Prima o botão MEDIA.



3  Prima novamente o botão MEDIA ou seleccione Menu Media e prima OK para validar.



4  Seleccione "Gestão da Jukebox" e prima OK para validar.

Gestão da Jukebox



5  Seleccione "Modificar conteúdo" e prima OK para validar.

Modificar conteúdo



Ouvir a Jukebox

1  Prima o botão MEDIA.
Prima novamente o botão MEDIA ou seleccione Menu Media e prima OK para validar.



2  Seleccione "Gestão da Jukebox" e prima OK para validar.



3  Seleccione "Opções de reprodução" e prima OK para validar.
Seleccione "Pastas e Ficheiros" ou "Listas de reprodução" e prima OK para validar.



 Prima o botão ESC para regressar ao primeiro nível de ficheiros.
É possível criar listas de reprodução na Jukebox.
Menu Media> Gestão da Jukebox> Criar nova lista de reprodução.
Adicione uma a uma as faixas pretendidas e registre a modificação.
É necessário seleccionar o modo de reprodução "Listas de reprodução".

07 LEITORES DE DISPOSITIVOS MULTIMÉDIA MUSICAIS

Visualizar um DVD de vídeo

1

Introduzir o DVD no leitor. A reprodução começa automaticamente.



2



Se o DVD não aparecer no ecrã, premir a tecla MODE para aceder ao ecrã "MEDIA" que apresenta o ecrã DVD.



3



Premir a tecla MEDIA para aceder ao "Menu DVD" em qualquer momento, ou às funções do Menu Media efectuando o ajuste de vídeo (luminosidade/contraste, formato de imagem...).



O identificador de 4 direcções e o anel cromado permitem deslocar o cursor de selecção do DVD. Alteração do capítulo premindo a tecla ►► ou ◀◀.

!

Seleccionar a fonte de vídeo pretendida ("Vídeo DVD", "Dispositivo externo (AV)"). Premir OK para validar. A reprodução tem início.

Utilizar a entrada auxiliar (AUX)

Áudio / Vídeo / Cabo RCA não fornecido

1

Ligar o equipamento nómada (leitor MP3, câmara, máquina fotográfica...) às tomadas RCA (branca e vermelha para áudio, amarela para vídeo) situada no porta-luvas com a ajuda de um cabo áudio JACK/RCA.

2



Premir a tecla MEDIA e premir novamente a tecla ou seleccionar a função Menu Media e premir OK para validar.



!

Se a entrada auxiliar não estiver activada, seleccionar "Gestão do Disp. Externo (Aux)" para activar.

3



Seleccionar "Selec. media" e, de seguida, "Dispositivo externo (AV)" e premir OK para ativar.

Dispositivo externo

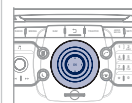

4



Seleccionar a fonte musical AUX e premir OK para validar. A reprodução começa automaticamente.

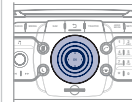

!

A visualização e a gestão dos comandos fazem-se através do equipamento nómada.

08 TELEFONAR

Escolher entre telefone Bluetooth / telefone interno

1



Para activar o telefone Bluetooth ou o telefone interno, premir DESLIGAR TEL.



2



Seleccionar Menu telefone, depois "Seleccionar telefone" e, de seguida escolher entre "Telefone desligado", "Usar telefone Bluetooth" ou "Usar telefone interno". Premir OK em cada etapa para validar.



!

O sistema apenas pode ser ligado a um telefone Bluetooth e um cartão SIM (telefone interno) em simultâneo.

Neste caso, a lista é sincronizada com o telefone Bluetooth.

08 TELEFONAR

Emparelhar um telefone Bluetooth / Primeira ligação

! Por razões de segurança e porque necessitam de uma atenção sustentada por parte do condutor, as operações de ligação do telemóvel Bluetooth ao sistema kit mãos-livres do WIP Com 3D, devem ser feitas com o veículo parado e a ignição ligada. Aceda a www.peugeot.pt para obter mais informações (compatibilidade, ajuda complementar, ...).

1 Activar a função Bluetooth do telefone e certificar-se de que ele fica "visível por todos" (consultar as informações do telefone).



2  Prima a tecla ATENDER.



3  Quando nenhum telefone está emparelhado, o sistema propõe "Ligar telefone". Selecione "Sim" e prima OK para validar.



4  Selecione "Procurar telefone" e prima OK para validar. Selecione de seguida o nome do telefone.

Procurar telefone



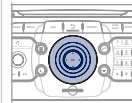

* Os serviços disponíveis pelo telefone dependem da rede, do cartão SIM e da compatibilidade dos aparelhos Bluetooth utilizados. Verifique o manual do seu telefone e junto do seu operador, os serviços a que tem acesso.

5  Selecione o código de autenticação no telefone. O código a seleccionar é apresentado no ecrã do sistema.



i Uma vez ligado o telefone, o WIP Com 3D pode sincronizar o livro de endereços e o registo de chamadas. Esta sincronização pode demorar alguns minutos*.

  Para emparelhar o telefone ligado, prima a tecla TEL e depois seleccione o Menu telefone, depois "Selecionar telefone", de seguida "Ligar telefone Bluetooth" e seleccione o telefone pretendido.  Prima OK em cada etapa para validar.

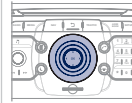

i O emparelhamento pode igualmente ser iniciado a partir do telefone (consultar as informações do telefone).

 Para eliminar o emparelhamento, premir TEL, seleccione "Ligar telefone" e depois "Eliminar telefone".

08 TELEFONAR

Ligar um telefone Bluetooth



Por razões de segurança e porque necessitam de uma atenção sustentada por parte do condutor, as operações de ligação do telemóvel Bluetooth ao sistema kit mãos-livres do WIP Com 3D, devem ser feitas com o veículo parado e a ignição ligada.

1

Active a função Bluetooth do telefone e certificar-se que ele é "visível por todos".



2



Prima a tecla de ATENDER.



A lista dos telefones previamente ligados (4 no máximo) é apresentada no ecrã multifunções. Seleccione o telefone escolhido e seleccione "Ligar telefone" para uma nova ligação. Seleccione "Eliminar emparelhamento" para anular a ligação ao telefone.

* Os serviços disponíveis pelo telefone dependem da rede, do cartão SIM e da compatibilidade dos aparelhos Bluetooth utilizados. Verifique o manual do seu telefone e junto do seu operador, os serviços a que tem acesso. Uma lista dos telemóveis que proporcionam a melhor oferta está disponível na rede.



Uma vez ligado o telefone, o WIP Com 3D pode sincronizar o livro de endereços e o registo de chamadas. Esta sincronização pode demorar alguns minutos*.

08 TELEFONAR

Utilizar o telefone interno com o cartão SIM

Se tiver optado por não utilizar o telefone interno para chamadas pessoais, pode sempre ligar um telefone Bluetooth para receber chamadas no sistema áudio do veículo.

1



Extrair o suporte premindo o botão de ejeção.

2

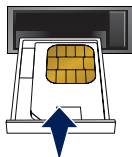
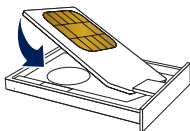

Instalar o cartão SIM no suporte e inseri-lo em seguida no lugar.

3

Para retirar o cartão SIM, proceder como para a etapa 1.

i

Por motivos de segurança e porque é exigida especial atenção do condutor, as operações de instalação do cartão SIM devem ser efectuadas com o veículo parado.

4



Registrar o código PIN no teclado, seleccionar OK e validar.

Memo. cód PIN

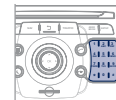

Aquando do registo do seu código PIN, assinalar o separador "Memo. cód PIN" para aceder ao telefone sem ter de compor este código na próxima utilização.

5



O sistema apresenta a pergunta "Deseja alternar para o telefone interno?", seleccionar "Sim" se pretender utilizar o cartão sim para chamadas pessoais. Caso contrário, o cartão SIM apenas será utilizado para chamadas de emergência e dos serviços.

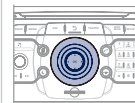

Uma vez instalado o cartão SIM, o sistema pode sincronizar a agenda de endereços e o registo de chamadas. Esta sincronização pode demorar alguns minutos.

08 TELEFONAR

Receber uma chamada

1 Uma chamada recebida é anunciada por um sinal sonoro e uma visualização sobreposta no ecrã.

2



Selecione a opção "Sim" para aceitar ou "Não" para recusar e valide através de OK.

Sim **Não**



 A tecla LIGAR aceita, a tecla DESLIGAR rejeita a chamada.

3



Para desligar, prima a tecla DESLIGAR ou prima OK, selecione "Termin. chamada" e valide através de OK.

Termin. chamada



 Prima na extremidade do comando do volante para aceitar a chamada ou desligar a chamada em curso.



A manipulação do telefone é proibida durante a condução. Recomendamos o estacionamento em segurança ou a utilização dos comandos no volante.

Fazer uma chamada

1



Prima a tecla DESLIGAR.



 A lista das últimas 20 chamadas efectuadas e recebidas a partir do veículo surge abaixo de Menu telefone. Pode seleccionar um número e premir OK para fazer a chamada.

2



Selecione a função Menu telefone e prima OK para validar.

Menu telefone





3

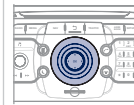

Selecione "Marcar número", de seguida, compor o número de telefone com a ajuda do teclado virtual.

Marcar número



 A escolha de um número pode também ser feita a partir do lista de contactos. Pode seleccionar "Marcar nr. livro de endereços". O WIP Com 3D permite registar até 4 096 entradas.

 É sempre possível efectuar uma chamada directamente a partir do telefone. Estacionar o veículo como medida de segurança.

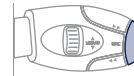

 Premir durante mais de dois segundos na extremidade do comando no volante para aceder à lista de contactos.

09 ARBORESCÊNCIA(S) DO(S) ECRÃ(S)



FUNÇÃO PRINCIPAL

- 1 SELECÇÃO A
- 2
- 3 Selecção A1
- 3 Selecção A2
- 2 SELECÇÃO B...

- 4 Perto de 10 km
- 4 Perto de 50 km
- 2 Definições de leitura
- 3 Confirmar
- 3 Mensagens recebidas
- 2 Informações da emissora TMC

- 3 Criar pasta
- 3 Suprimir/mudar o nome
- 3 Editar lista de reprodução
- 3 Modo de reprodução
- 4 Pastas e Ficheiros
- 4 Listas de reprodução



Menu de Trânsito

- 1
- 2 Seleccionar lista preferida
- 3 Avisos no percurso
- 3 Apenas avisos no percurso
- 3 Todos os avisos de alerta
- 3 Todos os avisos
- 3 Filtro geográfico
- 4 Desactivar PIN
- 4 Perto de 3 Km
- 4 Perto de 5 km



Menu Media

- 1
- 2 Selec. media
- 3 CD de áudio / Disco MP3 / áudio DVD / Video DVD
- 3 Jukebox
- 3 Cartão SD
- 3 USB
- 3 Dispositivo externo (áudio/AV)
- 2 Gestão da Jukebox
- 3 Copiar

- 3 Capacidade da memória
- 2 Definições de som
- 3 Consultar o menu "Definições de som" detalhado na página seguinte.
- 2 Definições de vídeo
- 3 Formato da imagem no ecrã
- 3 Menu Idioma
- 3 Definições do visor
- 4 Brilho
- 4 Contraste
- 4 Cor

- 3 Vídeo standard (AUX)
- 3 Repor definições de vídeo
- 2 Gestão do Disp. Externo (Aux)
- 3 Desligar / Áudio / Áudio e Vídeo (AV)



1 Menu Rádio

2 Banda de frequência

3 FM

3 AM

2 Sintonizar manualmente

2 Definições de som

3 Consultar o menu "Definições de som" abaixo.

1 Menu "Definições de som"

2 Balanço/Fader

2 Graves/Agudos

2 Equalizador

3 Nenhum

3 Clássico

3 Jazz

3 Rock/Pop

3 Techno

3 Vocal

2 Silenciar altifalantes traseiros

2 Loudness

2 Volume consoante à velocidade

2 Repor definições de som



1 Menu "Navegação"

2 Canc condu dest/Cont. condução até ao destino

2 Inserir destino

3 Inserir endereço

4 País

4 Cidade

4 Rua

4 Número de porta

4 Iniciar condução até ao destino

4 Código postal

4 Gravar no livro de endereços

4 Cruzamento

4 Centro

4 Posição geográfica

4 Mapa

3 Navegar CASA

3 Selec. em Últimos destinos

3 Seleccionar do livro endereços

2 Paragens intermédias

3 Inserir paragem intermédia

4 Inserir endereço

4 Navegar CASA

4 Seleccionar do livro endereços

4 Selec. em Últimos destinos

3 Reajustar percurso

3 Substituir paragem intermédia

3 Eliminar paragem intermédia

3 Recalcular

4 Percurso rápido

4 Percurso curto

4 Percurso otimizado tempo/distância

2 Busca destinos especiais

3 Destino esp. nas proximidades

3 Destino esp. perto loc. destino

3 Destino especial na cidade

3 Destino especial no país

3 Destino esp. perto do percurso

2 Opções de percurso

3 Tipo de percurso

4 Destino esp. perto loc. destino

4 Percurso curto

4 Percurso otimizado

4 Serviço pago

2 Ajustes

3 Percurso dinâmico

4 Independente do trânsito

4 Semidinâmico

4 Dinâmico

3 Critérios a evitar

4 Evitar auto-estradas

4 Evitar estradas com portagem

4 Evitar túneis

4 Evitar ferryboat

3 Recalcular



1 Menu "Livro de endereços"

2 Criar novo registo

2 Ver estado da memória

2 Exportar livro de endereços

2 Eliminar tds os registos de voz

2 Eliminar todos os registos

2 Elim pasta "Os meus endereços"



1 Menu telefone

2 Marcar número

2 Marcar nr. livro de endereços

2 Listas de chamadas

2 Mensagens

2 Seleccionar telefone

3 Telefone desligado

3 Usar telefone Bluetooth

3 Usar telefone interno

3 Ligar telefone Bluetooth

4 Procurar telefone

5 Desligar telefone

5 Mudar nome do telefone

5 Eliminar emparelhamento

5 Eliminar tds emparelhamentos

5 Mostrar detalhes

2 Ajustes

3 Sist. autom. atendim. chamadas

3 Seleccionar toque de chamada

3 Tel./vol. do toque de chamada

3 Inserir número caixa postal

3 Definições do telefone interno

3 Aceitar chamada automaticam.

3 Sinal de chamada em espera (?)

3 Ver estado

3 Activar chamada em espera

3 Desactivar chamada em espera

3 Encaminhar chamada (?)

3 Ver estado

3 Activ. encaminhamento chamada

3 Desacti. encaminham chamada

3 Suprimir o próprio número

3 Seleccionar rede

3 Config. rede automaticamente

3 Configurar rede manualmente

3 Procurar redes

3 Definições do PIN

3 Modificar o código PIN

4 Activar PIN

4 Desactivar PIN

3 Memo. cód PIN

3 Estado memória do cartão SIM



1 Menu "SETUP"

2 Idioma e Voz

3 Menu Idioma

4 Deutsch

4 English

4 Español

4 Français

4 Italiano

4 Nederlands

4 Polski

4 Portuguese

3 Sistema de controlo de voz

4 Controlo de voz activo

4 Tutorial

5 Definições básicas

5 Exemplos

5 Dicas

4 Adaptação ao orador

5 Nova adaptação ao orador

5 Remover adaptação ao orador

3 Volume de saída de voz

2 Data e Hora

3 Ajustar data e hora

3 Formato da data

3 Formato da hora

2 **Visor**

3 **Brilho**

3 **Cor**

4 Steel

4 blue light (apenas modo diurno)

4 Orange Ray

4 Blue Flame

3 **Cor do mapa**

4 Modo dia para o mapa

4 Modo noite para o mapa

4 Auto. Dia/Noite para o mapa

2 **Unidades**

3 **Temperatura**

4 Celsius

4 Fahrenheit

3 **Métrico / Imperial**

4 km

4 Milhas

2 **Sistema**

3 **Repor definições de fábrica**

3 **Versão do software**

3 **Scroll automático**

QUESTÕES FREQUENTES

A tabela abaixo agrupa as respostas às questões mais frequentemente colocadas relativamente a WIP Com 3D.

QUESTÃO	RESPOSTA	SOLUÇÃO
Existe uma diferença acentuada na qualidade sonora entre as diferentes fontes de áudio (rádio, CD...).	Para permitir uma qualidade de som ideal, as regulações áudio (Volume, Graves, Agudos, Ambiance, Loudness) podem ser adaptadas às diferentes fontes sonoras, o que pode provocar diferenças audíveis quando se muda de fonte (rádio, CD...).	Verificar se as regulações áudio (Volume, Graves, Agudos, Ambiance, Loudness) estão adaptadas às fontes ouvidas. Recomenda-se que regule as funções ÁUDIO (Grave, Agudos, Balance atrás-à frente, Balance Esquerda-Direita) na posição intermédia, de seleccionar o ambiente musical "Linear", de regular a correcção loudness para a posição "Activo" no modo CD e na posição "Inactivo" em modo rádio.
O CD é ejectado sistematicamente ou não é lido pelo leitor.	O CD foi colocado ao contrário, não é legível, não contém dados de áudio ou contém um formato de áudio ilegível pelo auto-rádio. O CD é protegido por um sistema de protecção antipirataria não reconhecido pelo auto-rádio.	<ul style="list-style-type: none"> - Verificar o sentido da inserção do CD no leitor. - Verificar o estado do CD: o CD não poderá ser lido se estiver demasiado danificado. - Verificar se o conteúdo é de um CD gravado: consultar as recomendações do capítulo de Áudio. - O leitor de CD do auto-rádio não lê DVDs. - Devido a uma qualidade insuficiente, determinados CDs gravados não serão lidos pelo sistema áudio.
O som do leitor de CD está degradado.	O CD utilizado está riscado ou é de má qualidade.	Inserir CDs de boa qualidade e conservá-los em boas condições.
	As regulações do auto-rádio (graves, agudos, ambientes) não estão adaptadas.	Colocar o nível de agudos ou de graves em 0, sem seleccionar o ambiente.

QUESTÃO	RESPOSTA	SOLUÇÃO
As estações memorizadas não funcionam (sem som, é apresentado 87,5 Mhz...).	A gama de onda seleccionada não é a correcta.	Premir o botão RADIO, seleccionar Menu Rádio e "Banda de frequência" para encontrar a gama de onda onde são memorizadas as estações.
A qualidade de recepção da estação de rádio degrada-se progressivamente ou as estações memorizadas não funcionam (sem som, é apresentado 87,5 Mhz...).	O veículo está demasiado afastado do emissor da estação ouvida ou não está presente qualquer estação emissora presente na zona geográfica atravessada.	Activar a função "RDS" através do menu de atalho a fim de permitir ao sistema verificar se a estação emissora mais potente existe na zona geográfica.
	O ambiente exterior (colinas, prédios, túneis, parques de estacionamento subterrâneos...) pode bloquear a recepção, incluindo o modo de acompanhamento RDS.	Este fenómeno é normal na propagação das ondas de rádio e não constitui qualquer avaria do auto-rádio.
	A antena não existe ou foi danificada (por exemplo, aquando de uma passagem na lavagem ou num parque subterrâneo).	Mandar verificar a antena pela Rede PEUGEOT.
Cortes de som de 1 a 2 segundos em modo rádio.	O sistema RDS pesquisa durante este breve corte de som uma eventual frequência que permite uma melhor recepção da estação.	Desactivar a função "RDS" através do menu de atalho se o fenómeno for demasiado frequente e sempre no mesmo percurso.
Com o motor desligado, o sistema pára após alguns minutos de utilização.	Quando o motor é desligado, o tempo de funcionamento do sistema depende da carga da bateria. A paragem é normal: o sistema é colocado em modo de economia e é desligado a fim de conservar a bateria do veículo.	Colocar o motor do veículo em funcionamento a fim de aumentar a carga da bateria.

QUESTÃO	RESPOSTA	SOLUÇÃO
A caixa "TA" está assinalada. No entanto, determinados engarrafamentos no itinerário não são indicados em tempo real.	No arranque, o sistema demora alguns minutos a captar as informações de trânsito.	Aguardar que as informações de trânsito sejam bem recebidas (apresentação no mapa das imagens de informações de trânsito).
	Em determinados países, apenas são apresentadas as informações de trânsito para as grandes vias (auto-estradas).	Este fenómeno é normal. O sistema depende das informações de trânsito disponíveis.
O tempo de cálculo de um itinerário parece por vezes mais longo que o habitual.	Os desempenhos do sistema podem momentaneamente ser atrasados, caso esteja em curso a cópia de um CD/DVD para a Jukebox ao mesmo tempo que é calculado um itinerário.	Aguardar o fim da cópia do CD/DVD ou parar a cópia antes de iniciar uma navegação.
O alerta sonoro das Zonas com riscos não funciona.	O alerta sonoro não está activo.	Activar o alerta sonoro no Menu Navegação, Ajustes, Parametrizar zonas de risco.
	O som do alerta está regulado para mínimo.	Aumentar o volume sonoro do alerta à passagem de uma Zona de risco.
A chamada de emergência funciona sem SIM?	Não, uma vez que certas regulamentações nacionais impõem a presença de um cartão SIM para efectuar uma chamada de urgência.	Inserir um cartão SIM válido.
Não é apresentada a altitude.	Ao arrancar, a inicialização do GPS pode demorar até 3 minutos para captar correctamente mais de 4 satélites.	Aguardar o arranque completo do sistema. Verificar se a cobertura de GPS é de pelo menos 4 satélites (pressão longa no botão SETUP, de seguida seleccionar "Cobertura GPS").
	Consoante o ambiente geográfico (túnel, ...) ou as condições atmosféricas, as condições de recepção do sinal GPS podem variar.	Este fenómeno é normal. O sistema depende das condições de recepção do sinal GPS.

QUESTÃO	RESPOSTA	SOLUÇÃO
O cálculo do itinerário não é concluído.	Os critérios de exclusão estão, talvez, em contradição com a localização actual (exclusão das estradas com portagens numa auto-estrada com portagem).	Verificar os critérios de exclusão no Menu Navegação ("Opções de percurso"- "Critérios a evitar").
O tempo de espera após introdução de um CD é prolongado.	Aquando da inserção de um novo suporte, o sistema lê um determinado número de dados (directório, título, artista, etc.). Esta operação pode demorar alguns segundos.	Este fenómeno é normal.
Não é possível ligar o telefone com Bluetooth.	É possível que o Bluetooth do telefone esteja desactivado ou que o aparelho não esteja visível.	<ul style="list-style-type: none"> - Verificar se o Bluetooth do telefone está activado. - Verificar se o telefone está visível.
	O telefone Bluetooth não é compatível com o sistema.	A rede disponibiliza uma lista com os telemóveis Bluetooth compatíveis.
O som do telefone ligado por Bluetooth é inaudível.	O som depende do sistema e do telefone.	Aumentar o volume do WIP Com 3D, eventualmente ao máximo, e aumentar o som do telefone se necessário.
O sistema não lê o DVD.	É possível que a protecção de zona não seja compatível.	Introduzir DVDs com uma protecção de zona compatível.
Não é possível copiar o CD na Jukebox.	A fonte seleccionada não é a correcta.	Modificar a fonte activa para seleccionar a fonte CD.
	O CD está protegido contra cópia.	É normal que um CD protegido não possa ser copiado.

QUESTÃO	RESPOSTA	SOLUÇÃO
O sistema não recebe SMS.	O modo Bluetooth não permite transmitir SMS ao sistema.	Utilizar o cartão SIM e o telefone interno.
	O cartão SIM utilizado é um cartão emparelhado.	Utilizar o cartão SIM original para receber SMS.
Não é possível actualizar POI zonas de risco.	O Menu Navegação - "Actual. dest. espec. person." não é apresentado.	Verificar se o suporte utilizado para a actualização (cartão SD ou chave USB) está correctamente inserido.
	É apresentada uma mensagem de erro no final do procedimento.	<ul style="list-style-type: none"> - Recomeçar o procedimento integralmente. - Consultar a rede PEUGEOT se a anomalia persistir. - Verificar se os dados em MEDIA são fornecidos por um parceiro oficial da PEUGEOT.
As frequências vocais (DTMF) não estão activas quando estou em comunicação e marco números no teclado.	As teclas numéricas do teclado apenas estão activas durante chamadas se a apresentação estiver em modo de telefone.	Para activar as teclas, premir a tecla MODE até apresentação do telefone no ecrã.
Uma zona propensa a acidentes que não me diz respeito apresenta-se no ecrã.	As zonas propensas a acidentes são apresentadas perto de um ponto definido na cartografia e em relação a um sentido de circulação.	É possível que o alerta seja desencadeado durante a circulação numa via ou perto de uma via com uma Zona de risco.

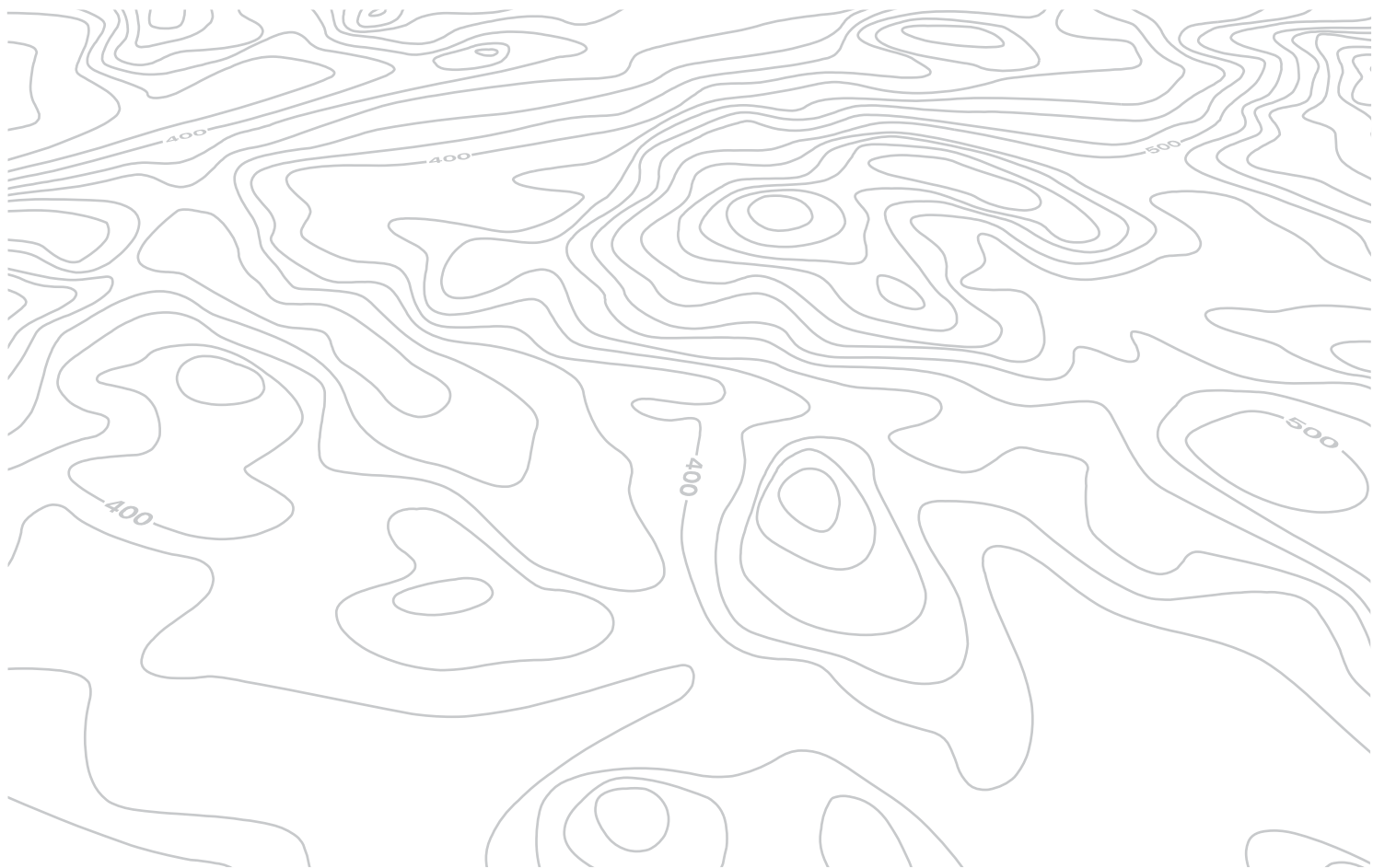



WIP Nav+

NAVEGAÇÃO GPS

AUTO-RÁDIO MULTIMÉDIA

TELEFONE BLUETOOTH



O sistema encontra-se protegido para funcionar apenas no seu veículo.



Por motivos de segurança, o condutor deve obrigatoriamente realizar as operações que necessitam de uma maior atenção com o veículo parado.

Quando o motor se encontra desligado, e para preservar a bateria, o sistema desliga-se após a activação do modo economia de energia.

ÍNDICE

01	Primeiros passos - Fachada	p. 302
02	Comandos no volante	p. 304
03	Funcionamento geral	p. 305
04	Navegação - Orientação	p. 307
05	Informações de trânsito	p. 320
06	Telefonar	p. 323
07	Rádio	p. 333
08	Leitores multimédia musicais	p. 338
09	Regulações de áudio	p. 344
10	Configuração	p. 345
11	Arborescência do ecrã	p. 346
	Questões frequentes	p. 350

01 PRIMEIROS PASSOS

Botão de selecção e validação OK:

Seleccção de um elemento no ecrã ou numa lista ou menu e, em seguida, validação através de uma pressão breve.

Fora do menu e da lista, uma pressão breve apresenta um menu contextual, consoante a visualização no ecrã.

Rotação ao apresentar o mapa: aumento/diminuição do zoom da escala do mapa.

Pressão breve com o motor parado: ligar / desligar.

Pressão breve com o motor ligado: apagar / retomar a fonte de áudio.

Regulação do volume (cada fonte é independente, incluindo a mensagem TA e as instruções de navegação).

Tecla **MODO**: Seleccção do tipo de visualização permanente.

Pressão contínua: visualização de um ecrã preto (DARK).

Acesso ao Menu "**Navegação**" e visualização dos últimos destinos.

Acesso ao Menu "**Informações de tráfego**" e apresentação dos alertas de tráfego em curso.

Abandono da operação em curso, passar para nível superior na arborescência.

Pressão contínua: regresso à visualização permanente.

Acesso ao Menu "**Configuração**".

Pressão contínua: acesso à cobertura GPS e ao modo de demonstração da navegação.

Seleccção:

- da linha anterior/seguinte de uma lista ou de um menu.
- da lista de suporte multimédia anterior/seguinte.
- passo a passo da frequência de rádio anterior/seguinte.
- da lista MP3 anterior / seguinte.

Deslocação cima/baixo, em modo "**Deslocar o mapa**".

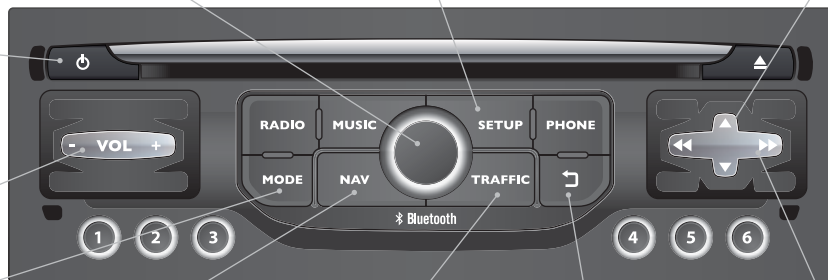

Seleccção:

- automática do rádio de frequência inferior/superior.
- da faixa de CD, faixa MP3 ou suporte multimédia anterior/seguinte.
- da parte esquerda/direita do ecrã quando estiver apresentado um menu.

Deslocação esquerda/direita, em modo "**Deslocar o mapa**".

01 PRIMEIROS PASSOS

Acesso ao menu "**Banda FM / AM**" e visualização da lista das estações captadas.

Pressão contínua: apresentação do painel de regulação dos parâmetros de áudio para a fonte tuner.

Acesso ao menu "**MUSIC**" e visualização das faixas ou das pastas CD/MP3/leitor Apple®.

Pressão contínua: apresentação do painel de regulação dos parâmetros de áudio para as fontes "**MEDIA**" (CD/USB/iPod/Streaming/AUX).

Acesso ao menu "**Telefone**" e visualização da lista das últimas chamadas ou aceita a chamada recebida.

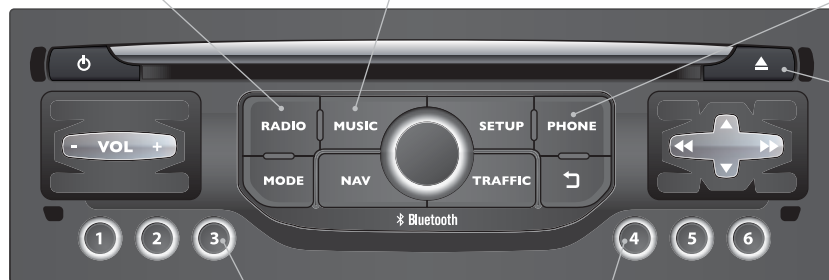

Pressão breve: selecção da estação de rádio memorizada.

Pressão contínua: memorização da estação em execução.

02 COMANDOS NO VOLANTE

RÁDIO: passagem para a rádio seguinte da lista.
Pressão longa: pesquisa automática da frequência superior.
CD: selecção da faixa seguinte.
CD: pressão contínua: avanço rápido.



Tecla **SRC/TEL**:
alteração de fonte sonora.
lançamento de uma chamada a partir do livro de endereços.
atender/desligar o telefone.
pressão de mais de 2 segundos: acesso ao livro de endereços.

RÁDIO: passagem para a rádio anterior da lista.
Pressão longa: pesquisa automática frequência inferior.
CD: selecção da faixa anterior.
CD: pressão contínua: retrocesso rápido.

RÁDIO: selecção da estação memorizada anterior/seguinte.
Selecção do elemento seguinte no livro de endereços.

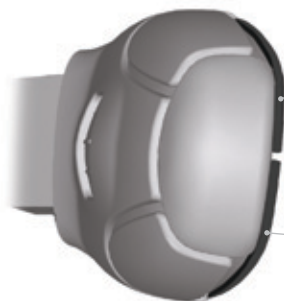

Aumento do volume.

Diminuição do volume

← Silêncio; desligar o som: através de pressão simultânea nas teclas de aumento e diminuição do volume.
Reactivação do som: através da pressão numa das teclas do volume.

03 FUNCIONAMENTO GERAL

MODE

Com pressões sucessivas na tecla **MODE**, aceda às seguintes apresentações:

"RADIO"



"TELEFONE"

(Se comunicação em curso)

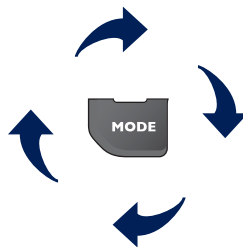
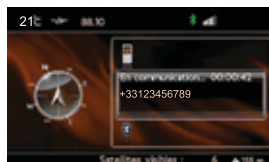

"MAPA EM JANELAS"
(Se orientação em curso)



"MAPA ECRÃ COMPLETO"

SETUP

SETUP: PARAMETRIZAÇÕES

data e hora, configuração e visualização, sons, parâmetros do veículo.

RADIO

MUSIC

Alteração da fonte de áudio:

RADIO: difusão RÁDIO.

MUSIC: difusão de MÚSICA.



Para a manutenção do ecrã, é aconselhável a utilização de um pano não abrasivo (pano dos óculos) sem produto adicional.



Para os pormenores dos menus, consulte a rubrica "Arborescências do ecrã".

03 FUNCIONAMENTO GERAL

Visualização em função do contexto



Uma pressão no botão de selecção permite aceder aos menus de atalho consoante a visualização no ecrã.

RÁDIO:

1 Alterar a banda

2 FM

2 DAB

2 AM

1 Anúncio de serviços

2 Anúncios de tráfego (TA)

2 Informações

2 Divertimento

2 Especial ou Urgente

TELEFONE (em comunicação):

1 Modo auscultador

1 Colocar em espera

1 Tonalidades DTMF

1 Terminar a chamada

LEITORES SUPORTES MUSICAIS, CD ou USB (consoante o suporte):

Modos de leitura:

1 Normal

1 Aleatório

1 Aleatório sobre todas as médias

1 Repetição

MAPA ECRÃ INTEIRO OU MAPA EM JANELA:

1 Interromper / Retomar a navegação

1 Escolha de um destino

2 Introduzir o endereço

2 Directório

2 Coordenadas GPS

1 Desviar o percurso

1 Deslocar o mapa

2 Info sobre este lugar

2 Escolher como destino

2 Escolher como etapa

2 Memorizar este local (contactos)

2 Sair do modo mapa

1 Critérios navegação

04 NAVEGAÇÃO - ORIENTAÇÃO

Acesso ao menu "NAVEGAÇÃO"



Prima NAV.

Uma breve pressão na extremidade do comando de iluminação permite repetir a última instrução de navegação.

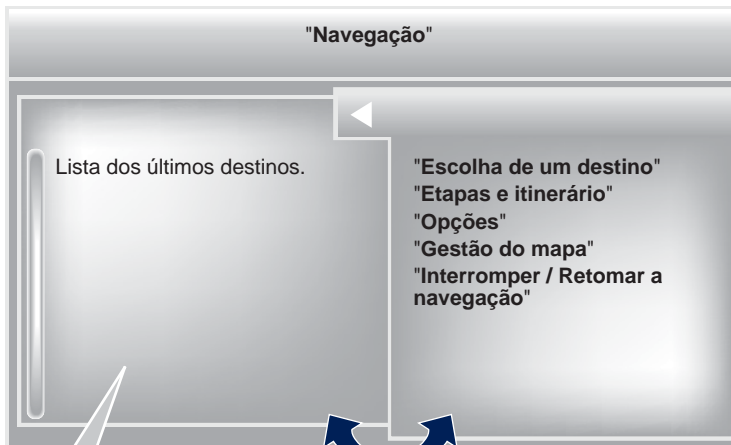

Para utilizar plenamente todas as funções do seu sistema de navegação, efectue regularmente actualizações da cartografia. Consulte a rede PEUGEOT ou encomende a sua actualização da cartografia em <http://peugeot.navigation.com>

Para eliminar os últimos destinos, seleccione "**Opções**" no menu navegação e, em seguida, seleccione "**Apagar os últimos destinos**" e valide. Seleccione "**Sim**" e, em seguida, valide.

Não é possível eliminar um único destino.

Passar da lista para o menu (esquerda/direita).











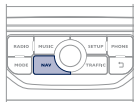

ou

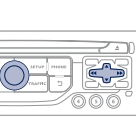

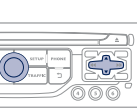
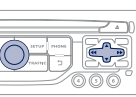
04 NAVEGAÇÃO - ORIENTAÇÃO

Escolha de um destino

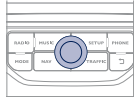
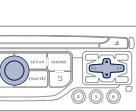
Para um novo destino

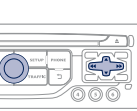
1	 <p>Prima NAV para visualizar o menu "Navegação".</p>		6	 <p>Selecione a cidade na lista proposta e, em seguida, valide. A lista predefinida (através da introdução das primeiras letras) das cidades do país seleccionado encontra-se directamente acessível através de "Lista" no ecrã.</p>		
2	 <p>Selecione "Escolha de um destino", valide e, em seguida, selecione "Introduzir o endereço" e valide.</p>		7	 <p>Se possível, complete as informações "Rua:" e "Numero/Intersecção" da mesma forma.</p>		
3	 <p>Selecione a função "País" e, em seguida, valide.</p>		 <p>Selecione "Arquivar" para registar o endereço introduzido numa ficha de contacto. Após 60 segundos sem introduzir um endereço, o sistema regressa à última página de acolhimento, para regressar à introdução em curso, recomeçar as etapas 1 e 2 e depois efectuar uma nova pressão para encontrar a introdução em curso.</p>	8	 <p>Valide através de "OK" para iniciar a orientação.</p>	
4	 <p>Selecione a função "Cidade" ou "Código Postal" e, em seguida, valide.</p>			9	 <p>Selecione o critério de orientação: "Trajecto mais rápido", "Trajecto mais curto" ou optimizado "Distância / Tempo" e, em seguida, selecione os critérios de restrição pretendidos: "Com portagens", "Com Barco", ou "Info. tráfego" e valide através de "OK".</p>	
5	 <p>Selecione as letras da cidade ou os números do código postal um a um validando através do botão, entre cada um.</p>					

04 NAVEGAÇÃO - ORIENTAÇÃO

Para um dos últimos destinos

1



Prima **NAV** para visualizar o menu "**Navegação**".

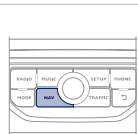

2



Selecione o destino pretendido e valide para iniciar a orientação.

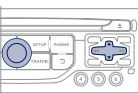

Apagar os últimos destinos

1



Prima **NAV** para visualizar o menu "**Navegação**".

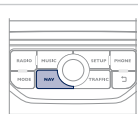

2



Selecione "**Opções**", valide e, em seguida, selecione "**Apagar os últimos destinos**" e valide.

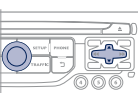

Para um contacto da lista

i

A navegação para um contacto só é possível se esse contacto tiver um endereço inscrito no sistema de rádio navegação.

1



Prima **NAV** para visualizar o menu "**Navegação**".

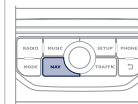

2



Selecione "**Escolha de um destino**", valide e, em seguida, selecione "**Directório**" e valide.

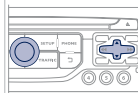

3



Selecione o destino escolhido entre os contactos e valide através de "**OK**" para iniciar a orientação.

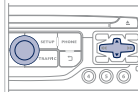

04 NAVEGAÇÃO - ORIENTAÇÃO

Para dados GPS

1



Prima **NAV** para visualizar o menu "Navegação".

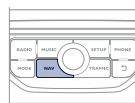

2



Selecione "**Escolha de um destino**", valide e, em seguida, selecione "**Coordenadas GPS**" e valide.

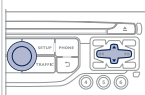

3



Introduza os dados GPS e valide através de "**OK**" para iniciar a orientação.

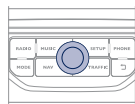

Para um ponto do mapa

1



Quando o mapa se encontrar apresentado, prima **OK** para visualizar o menu contextual. Selecione "**Deslocar o mapa**" e valide.

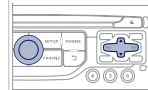

2



Desloque o cursor através do identificador para assinalar o destino escolhido.

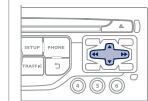

3



Prima **OK** para visualizar o menu contextual do modo "**Deslocar o mapa**".

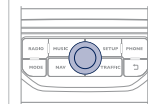

4



Selecione "**Escolher como destino**" ou "**Escolher como etapa**" e valide.

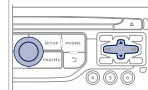

04 NAVEGAÇÃO - ORIENTAÇÃO

Para pontos de interesse (POI)

Os pontos de interesse (POI) assinalam o conjunto de locais de serviço nas proximidades (hotéis, vários comércios, aeroportos...).

1



Prima **NAV** para visualizar o menu "**Navegação**".

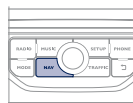

2



Selecione "**Escolha de um destino**" e valide e, em seguida, selecione "**Introduzir o endereço**" e valide.

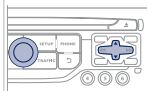

3



Para escolher um POI próximo do seu local actual, selecione "**POI**" e valide e, em seguida, selecione "**Arredores local. actual**" e valide.
Para escolher um POI como etapa de percurso, selecione "**POI**", valide e, em seguida, selecione "**No itinerário**" e valide.
Para escolher um POI como destino, introduza em primeiro lugar o país e a cidade (ver parágrafo "Para um novo destino"), selecione "**POI**", valide e, por fim, selecione "**Próximo**" e valide.

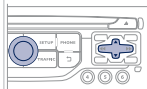

Selecione "**Pesquisa por nome**" permite procurar os POI por nome e não relativamente à distância.

4



Procure o POI nas categorias propostas nas páginas seguintes.

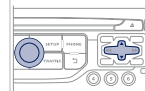

5



Selecione o POI e valide "**OK**" para iniciar a orientação.

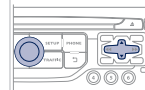

04 NAVEGAÇÃO - ORIENTAÇÃO

Este ícone surge quando vários POI são agrupados na mesma zona. Um zoom sobre este ícone permite pormenorizar os POI.



Lista dos principais pontos de interesse (POI)



Estação de serviço



Garagem



PEUGEOT



Parque de estacionamento coberto



Parque de estacionamento



Área de repouso



Hotel



Restaurante



Café



Quartos



Aeroporto



Estação de comboios



Estação de autocarros



Porto



Zona industrial



Supermercado



Multibanco



Complexo desportivo, Centro desportivo, Terreno para desporto



Piscina



Estância de desportos de Inverno



Cinema



Parques de diversões



Hospital, Farmácia, Clínica veterinária



Esquadra da polícia



Escola



Câmara Municipal



Correios



Museu, Cultura, Teatro, Monumento histórico



Posto de turismo, Atracção turística



Zonas de risco / Zonas de perigo*

Uma actualização da cartografia anual permite beneficiar da indicação de novos pontos de interesse.

Pode igualmente actualizar todos os meses as zonas de risco / zonas de perigo.

O procedimento pormenorizado está disponível em:

<http://peugeot.navigation.com>.

* Consoante a disponibilidade do país.

04 NAVEGAÇÃO - ORIENTAÇÃO

Parametrização dos alertas de Zonas de risco/Zonas de perigo

1



Prima **NAV** para visualizar o menu "Navegação".

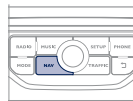

2



Selecione "**Opções**", valide e, em seguida, selecione "**Parametrizar zonas de risco**" e valide.

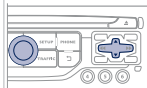

3



É possível seleccionar:

- "Alerta visual"
- "Alerta sonoro"
- "Alertar apenas em orientação"
- "Alertar apenas em excesso de velocidade".

A escolha do tempo de anúncio permite definir o tempo que antecede o alerta de "Zona de risco".

Selecione "**OK**" para validar o ecrã.

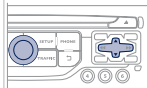







Estas funções só se encontram disponíveis se as zonas de risco tiverem sido telecarregadas e instaladas no sistema.

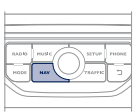

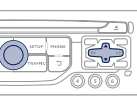

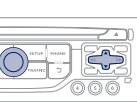

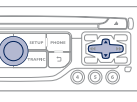
O procedimento de actualização das zonas de risco pormenorizado encontra-se disponível na página de Internet <http://peugeot.navigation.com>.

04 NAVEGAÇÃO - ORIENTAÇÃO

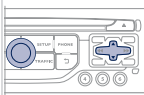
Adicionar uma etapa

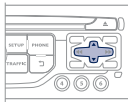
1	 <p>Prima NAV para visualizar o menu "Navegação".</p>	
2	 <p>Selecione "Etapas e itinerário" e, em seguida, valide.</p>	
3	 <p>Selecione "Incluir uma etapa" e, em seguida, valide. O endereço da etapa é introduzido da mesma forma que para um destino, através de "Introduzir o endereço", contacto do "Directório", ou "Últimos destinos".</p>	
4	 <p>Selecione "Proximidade" para indicar uma passagem junto à etapa ou "Estrito" para uma passagem por etapa. Valide "OK" para iniciar a orientação e atribuir uma orientação geral ao itinerário.</p>	

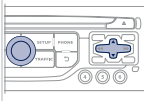
Organizar as etapas

1	 <p>Para organizar as etapas, recomece as operações 1 a 2 e, em seguida, selecione "Ordenar / Eliminar etapas" e valide.</p>	
2	 <p>Selecione a etapa que pretende deslocar na classificação.</p>	
3	 <p>Selecione e valide para registar as modificações.</p>	
	 <p>Selecione "Eliminar" para eliminar a etapa.</p>	

04 NAVEGAÇÃO - ORIENTAÇÃO

Opções de orientação

Critérios de cálculo

1



Prima **NAV** para visualizar o menu "**Navegação**".

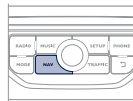

2



Selecione "**Opções**" e valide.

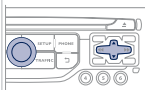

3



Selecione "**Definir os critérios de cálculo**" e valide.

Esta função permite modificar:

- os critérios de orientação ("**Trajecto mais rápido**", "**Trajecto mais curto**", "**Distância / Tempo**"),
- os critérios de exclusão ("**Com portagens**" ou "**Com Barco**"),
- a recepção das informações de trânsito ("**Info. tráfego**").

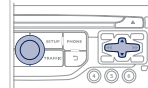

i

Se as informações de trânsito (info. tráfego) forem solicitadas, o sistema irá propor um desvio, no caso de existir alguma situação de obstáculo no itinerário de orientação.

4



Selecione "**OK**" e valide para registar as modificações.

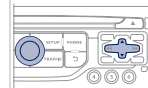

04 NAVEGAÇÃO - ORIENTAÇÃO

Gestão do mapa

Escolha dos pontos de interesse apresentados no mapa

1



Prima **NAV** para visualizar o menu "**Navegação**".

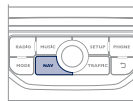

2



Selecione "**Gestão do mapa**" e valide.

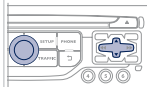

3



Selecione "**Detalhes do mapa**" e valide.

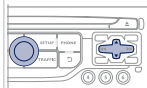

4



Selecione entre as diferentes categorias as que pretende apresentar no ecrã.

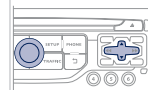

Selecione "**Por defeito**" para apresentar no mapa apenas "**Estações de serviço, garagens**" e "**Zona de risco**" (se instaladas no sistema).

5



Selecione "**OK**" e, em seguida, valide e selecione novamente "**OK**" e, em seguida, valide para registar as modificações.

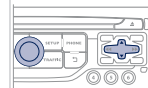

04 NAVEGAÇÃO - ORIENTAÇÃO

Orientação do mapa

1



Prima **NAV** para visualizar o menu "**Navegação**".

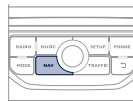

2



Selecione "**Gestão do mapa**" e valide.

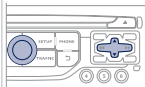

3



Selecione "**Orientação do mapa**" e valide.

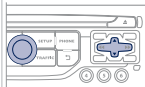

4



Selecione:

- "**Orientação sentido do veículo**" para que o mapa fique direccionado de forma a seguir o veículo,
- "**Orientação Norte**" para manter o mapa sempre direccionado para Norte,
- "**Perspectiva**" para apresentar uma vista em perspectiva.

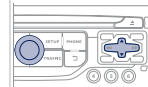

A alteração de cor do mapa, diferente em modo diurno e em modo nocturno, pode ser configurada através do menu "**SETUP**".



Os nomes das ruas ficam visíveis no mapa a partir da escala 100 m.

04 NAVEGAÇÃO - ORIENTAÇÃO

Síntese vocal da orientação

Regulação do volume/Desactivação



O volume sonoro das instruções pode ser regulado aquando da emissão da instrução através do comando de regulação do volume sonoro.



A regulação do volume sonoro das instruções de orientação pode, igualmente, ser acedida através do menu "**SETUP**" / "**Síntese vocal**".

1

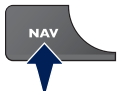

Prima **NAV** para visualizar o menu "**Navegação**".

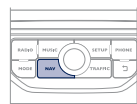

2



Selecione "**Opções**" e valide.

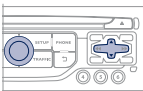

3



Selecione "**Regulação da síntese vocal**" e valide.

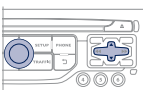

4



Selecione o gráfico do volume e valide.

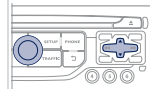

5



Regule o volume sonoro ao nível pretendido e valide.

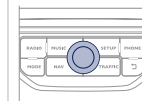

Selecione "**Desactivar**" para desactivar as instruções vocais.

6



Selecione "**OK**" e valide.

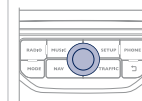

04 NAVEGAÇÃO - ORIENTAÇÃO

Voz masculina/Voz feminina

1



Prima **SETUP** para visualizar o menu de configuração.

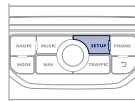

2



Selecione "**Síntese vocal**" e valide.

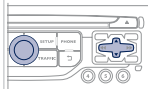

3



Selecione "**Voz masculina**" ou "**Voz feminina**" e, em seguida, valide "**Sim**" para activar uma voz masculina ou feminina. O sistema é, então, reiniciado.

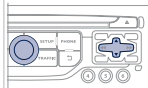

05 INFORMAÇÕES DE TRÁFEGO

Acesso ao menu "INFORMAÇÕES DE TRÁFEGO"



Prima "TRAFFIC".

"Informações de tráfego "

Lista das mensagens TMC classificadas consoante a distância do veículo.

"Filtro geográfico"
"Seleção estação TMC"
(automática, manual)
"Activar / Desactivar alerta tráfego"



Passar da lista para o menu (esquerda/direita).



OU



05 INFORMAÇÕES DE TRÁFEGO

Parametrizar a filtragem e a visualização das mensagens TMC

As mensagens TMC (Traffic Message Channel) na Navegação-GPS são informações de circulação emitidas em tempo real.

1



Prima **TRAFFIC** para visualizar o menu "Informações de tráfego".

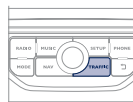

2



Selecione a função "**Filtro geográfico**" e prima o botão para validar.

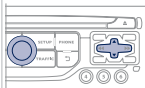

3



O sistema propõe, em opção:

- "**Guardar todas as mensagens:**",
- ou
- "**Guardar as mensagens:**"
 - "**Na zona da viatura**", (validar a quilometragem para a modificar e escolher a distância),
 - "**No itinerário**".



4



Validar através de "**OK**" para registar as modificações.

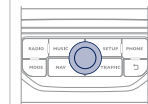

i

Preconizamos:

- um filtro no itinerário e
- um filtro em redor do veículo de:
 - 20 km em localidades,
 - 50 km em auto-estrada.



05 INFORMAÇÕES DE TRÁFEGO

Principais visualizações TMC

1 Triângulo preto e azul: informações gerais, por exemplo:

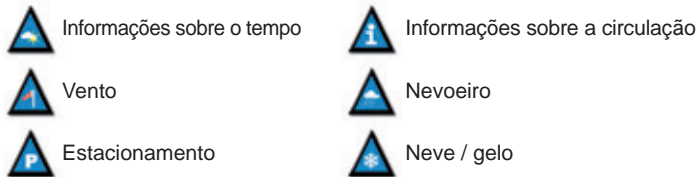

2 Triângulo vermelho e amarelo: informações de trânsito, por exemplo:

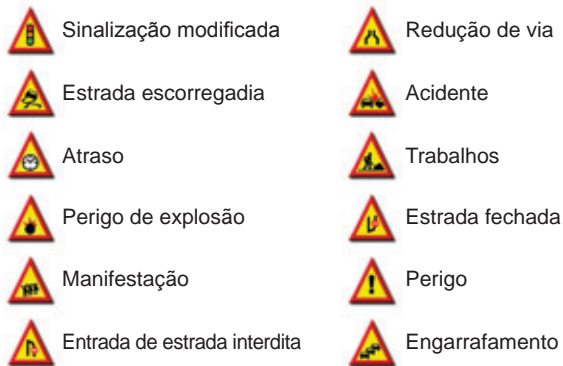

Ouvir as mensagens TA

! A função TA (Traffic Announcement) torna prioritária a audição das mensagens de alerta TA. Para ficar activa, esta função necessita da recepção correcta de uma estação de rádio que emita este tipo de mensagens. Assim que for emitida uma info de trânsito, a fonte multimédia em curso (Rádio, CD, USB, ...) é interrompido automaticamente para difundir a mensagem TA. A audição normal da fonte multimédia é retomada após o fim da emissão da mensagem.

1  Prima **RADIO** para visualizar o menu.

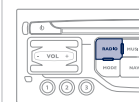

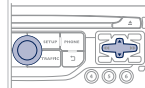

2  Seleccione "**Anúncio de serviços**" e, em seguida, valide.

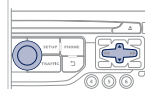

3  Active ou desactive "**Aviso de trânsito**" e, em seguida, valide.



! O volume sonoro das mensagens TA pode ser regulado apenas aquando da difusão deste tipo de alerta.

 A qualquer momento, active ou desactive a função pressionando a tecla.
 Aquando da emissão de uma mensagem, pressione a tecla para a interromper.

06 TELEFONAR

Acesso ao menu "TELEFONE"



Prima esta tecla.

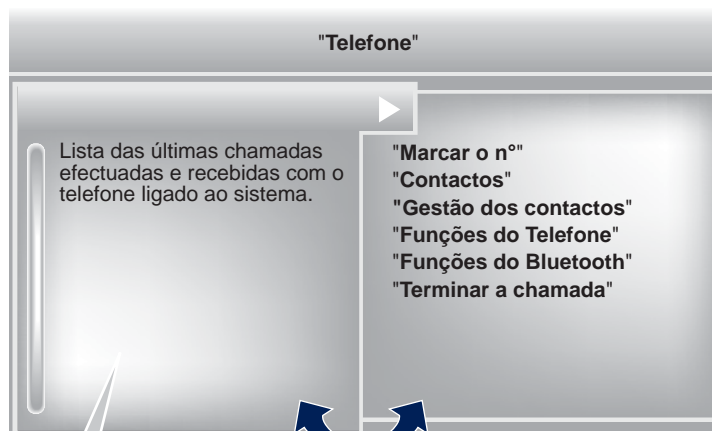

Na barra superior da visualização permanente



Nenhum telefone ligado.



Telefone ligado.



Chamada recebida.



Chamada efectuada.



Sincronização da lista de endereços em curso.



Comunicação telefónica em curso.

Para iniciar uma chamada, seleccione um número da lista e valide através de "OK".



A ligação de um telefone diferente elimina a lista das últimas chamadas.

Passar da lista para o menu (esquerda/direita).



ou



06 TELEFONAR

Emparelhar um telefone bluetooth Primeira ligação



Pode verificar a compatibilidade do seu telefone em www.peugeot.pt (serviços).

Procedimento (curto) a partir do telefone

1

No menu Bluetooth do seu periférico, seleccione o nome "PEUGEOT" na lista dos aparelhos detectados.



2

Introduza no periférico um código de 4 algarismos no mínimo e valide.



3



Introduza esse mesmo código no sistema, seleccione "OK" e valide.

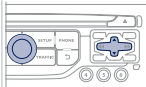

Por motivos de segurança e porque necessitam de uma atenção sustentada por parte do condutor, as operações de emparelhamento do telemóvel Bluetooth ao sistema kit mãos-livres do auto-rádio, devem ser efectuadas com o **veículo parado**.

Procedimento a partir do sistema

1

Active a função Bluetooth do telefone e assegure-se de que esta se encontra "visível para todos" (configuração do telefone).



2



Prima esta tecla.

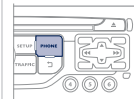

3



Seleccione "**Funções do Bluetooth**" e valide.

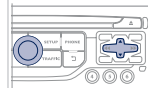

4



Seleccione "**Procura dos periféricos**" e valide.
É apresentada a lista dos periféricos detectados. Aguarde que o botão "**Conectar**" fique disponível.

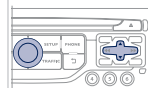

06 TELEFONAR



Os serviços disponíveis estão dependentes da rede, do cartão SIM e da compatibilidade dos aparelhos Bluetooth utilizados. Verifique no manual do seu telefone e junto do seu operador os serviços a que pode aceder.

5



Selecione o nome do periférico escolhido na lista dos periféricos detectados e, em seguida, valide.

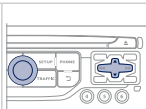

6



Selecione "**Conectar**" e valide.

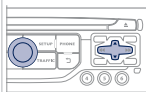

7



O sistema propõe a ligação do telefone:

- no perfil "**Modo mãos-livres**" (telefone apenas),
- no perfil "**Áudio**" (streaming: leitura dos ficheiros musicais do telefone),
- ou em "**Todos**" (para seleccionar os dois perfis).

Selecione "**OK**" e valide.

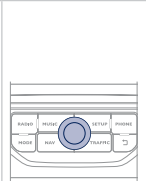

O perfil "**Modo mãos-livres**" deverá ser utilizado preferencialmente se não pretender a leitura "Streaming".



A capacidade do sistema para ligar apenas um perfil depende do telefone. Os dois perfis podem ser ligados por defeito.

8

Introduza no periférico um código de 4 algarismos no mínimo e valide.



9



Introduza esse mesmo código no sistema, selecione "**OK**" e valide.

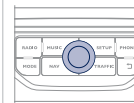

Seguidamente, aceite a ligação automática no telefone, para permitir que este se ligue automaticamente em cada vez que efectuar o arranque do veículo.



Consoante o tipo de telefone, o sistema solicita-lhe se aceita ou não a transferência da sua lista.





Ao regressar ao veículo, o último telefone emparelhado é ligado automaticamente, nos 30 segundos seguintes a ligar a ignição (Bluetooth activado e visível).

Para modificar o perfil de ligação automático, anule o emparelhamento do telefone e recomece o emparelhamento com o perfil pretendido.

06 TELEFONAR



Configuração da lista / Sincronização com o telefone

<p>1</p>  <p>Prima PHONE e, em seguida, seleccione "Gestão dos contactos" e valide.</p>		<p>2d</p>  <p>Selecione "Importar tudo" para importar todos os contactos do telefone e registá-los no sistema. Quando estiver importado, um contacto permanece visível independentemente do telefone ligado.</p>	
<p>2a</p>  <p>Selecione "Novo contacto" para registar um novo contacto.</p>		<p>2e</p> <p>Selecione as "Opções de sincronização":</p> <ul style="list-style-type: none">- Não há sincronização: apenas os contactos registados no sistema (sistematicamente presentes).- Ver os contactos do telefone: apenas os contactos registados no telefone.- Ver os contactos do cartão SIM: apenas os contactos registados no cartão SIM.- Ver todos os contactos: contactos do cartão SIM e do telefone.	
<p>2b</p>  <p>Selecione "Seleção por Apelido/ Nome próprio" ou "Seleção por Nome próprio/Apelido" para escolher a ordem de visualização.</p>		<p>2f</p>  <p>Selecione "Situação memória contactos" para saber o número de contactos registados no sistema ou importados e a memória disponível.</p>	
<p>2c</p>  <p>Selecione "Suprimir todos os repertórios" para eliminar os contactos registados no sistema.</p>			

06 TELEFONAR

Edição, importação ou supressão de um contacto

1	 ↑	Prima PHONE e, em seguida, seleccione " Contactos " e valide.	
2	 ↑	Selecione " Procurar " e, em seguida rode o botão rotativo para escolher por ordem numérica ou por ordem alfabética um grupo de contactos desejados no seguimento dos registos efectuados previamente e depois valide. Navegue pela lista de contactos, seleccione o contacto desejado e, em seguida valide.	
3a	 ↑	Selecione " Abrir " para visualizar um contacto do telefone ou modificar um contacto registado no sistema.	
3b	 ↑	Selecione " Importar " para copiar um contacto do telefone para o sistema.	
3c	 ↑	Selecione " Eliminar " para eliminar um contacto registado no sistema.	

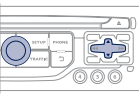
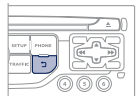
i	Não é possível modificar ou eliminar os contactos do telefone ou do cartão SIM através da ligação Bluetooth.		
i	Depois de importar o contacto, o símbolo Bluetooth desaparece e é substituído pelo símbolo telefone, o que o significa que o contacto fica gravado no sistema.		
i	Neste menu " Contactos ", os contactos são importados e suprimidos um por um.		
4	 ↑  ↑	Selecione OK ou pressione a tecla de retorno para sair deste menu.	 

06 TELEFONAR



Passar uma chamada

Efectuar uma chamada para um novo número

<p>1</p>  <p>Prima duas vezes PHONE.</p>	
<p>2</p>  <p>Selecione "Marcaron" e, em seguida, valide.</p>	
<p>3</p>  <p>Marque o número de telefone através do teclado virtual, seleccionando e validando os algarismos um por um. Valide através de "OK" para iniciar a chamada.</p>	

! A utilização do telefone é desaconselhada durante a condução. Recomendamos que estacione em segurança ou que privilegie a utilização dos comandos no volante.

Efectuar uma chamada para um contacto

<p>1</p>  <p>Prima TEL ou duas vezes PHONE.</p>	
<p>2</p>  <p>Selecione "Contactos" e, em seguida, valide.</p>	
<p>3</p>  <p>Selecione o contacto pretendido e valide. Se o acesso for efectuado através da tecla PHONE, selecione "Chamar" e valide.</p>	
<p>4</p>  <p>Selecione o número e valide para iniciar a chamada.</p>	

06 TELEFONAR

Efectuar uma chamada para um dos últimos números marcados

1



Prima **TEL**, seleccione "**Lista de chamadas**" e valide,



ou



Prima **PHONE** para apresentar o registo de chamadas.

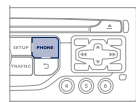

2



Selecione o número pretendido e valide.

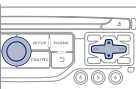

Para apagar o registo das chamadas, prima duas vezes **PHONE**, seleccione "**Funções do Telefone**", valide e, em seguida, seleccione "**Apagar o diário das chamadas**" e valide.

i

É sempre possível iniciar uma chamada directamente a partir do telefone. Estacione o veiculo como medida de segurança.

Terminar uma chamada

1a



Prima **PHONE** e, em seguida, seleccione "**OK**" para desligar.

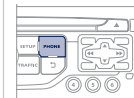

1b



Ou prima continuamente a tecla **TEL** dos comandos no volante.



1c



Ou prima duas vezes a tecla **TEL** dos comandos no volante.



1d



Ou prima a tecla **MODE**, as vezes necessárias, até à visualização do ecrã do telefone.



Prima o comando "**OK**" para apresentar o menu contextual e, em seguida, seleccione "**Terminar a chamada**" e valide.

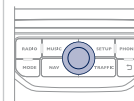

06 TELEFONAR

Receber uma chamada

1

Uma chamada recebida é anunciada por um sinal sonoro e uma visualização sobreposta no ecrã.

2



Por defeito, é seleccionado "**Sim**" para aceitar a chamada.
Prima "**OK**" para aceitar a chamada.
Seleccione "**Não**" e valide para recusar a chamada.

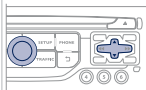











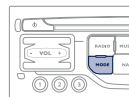
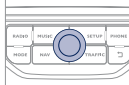
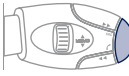

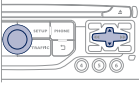

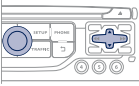
Uma pressão curta na tecla **TEL** aceita uma chamada recebida.
Uma pressão contínua na tecla **TEL** rejeita uma chamada recebida.

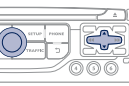
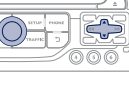

06 TELEFONAR

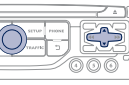



Opções durante a chamada*

<p>1</p>  <p>Durante a comunicação, efectue pressões sucessivas na tecla MODE para seleccionar a apresentação do ecrã telefone e, em seguida, pressione o comando "OK" para aceder ao menu contextual.</p>  <p>Ou pressione brevemente esta tecla.</p> 	  	<p>2c</p>  <p>Selecione "Tonalidades DTMF" para utilizar o teclado digital, para navegar no menu de um servidor vocal interactivo.</p> 	<p>2d</p>  <p>Selecione "Terminar a chamada" para terminar a chamada.</p> 
<p>2a</p>  <p>Selecione "Modo auscultador" e valide para retomar a chamada directamente no telefone. Ou selecione "Modo mãos-livres" e valide para difundir a chamada através dos altifalantes do veículo.</p> 		<p></p>  <p>É possível efectuar uma conferência a 3 iniciando sucessivamente 2 chamadas*. Selecione "Conferência" no menu contextual acessível a partir desta tecla.</p> 	
<p>2b</p>  <p>Selecione "Colocar em espera" e valide para colocar a chamada em curso em espera. Ou selecione "Retomar a chamada" e valide para retomar uma chamada colocada em espera.</p> 			

* Consoante a compatibilidade do telefone e subscrição.

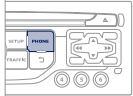
06 TELEFONAR

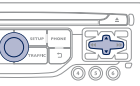
Gestão dos telefones emparelhados

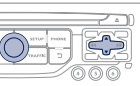
1	 Prima duas vezes PHONE .	
2	 Selecione " Funções do Bluetooth ".	
3	 Selecione " Lista dos periféricos emparelhados " e valide. É possível: <ul style="list-style-type: none">- "Conectar" ou "Desconect." o telefone seleccionado,- eliminar o emparelhamento do telefone seleccionado. É igualmente possível eliminar todos os emparelhamentos.	

Regulação do toque

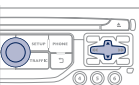
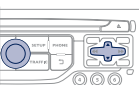
1	 Prima duas vezes PHONE .	
2	 Selecione " Funções do Telefone " e valide.	
3	 Selecione " Opções do toque " e valide.	
4	 Pode regular o volume e o tipo de toque difundido.	
5	 Selecione " OK " e valide para gravar as modificações.	

07 RÁDIO

Acesso ao menu "Rádio"



Prima RÁDIO.

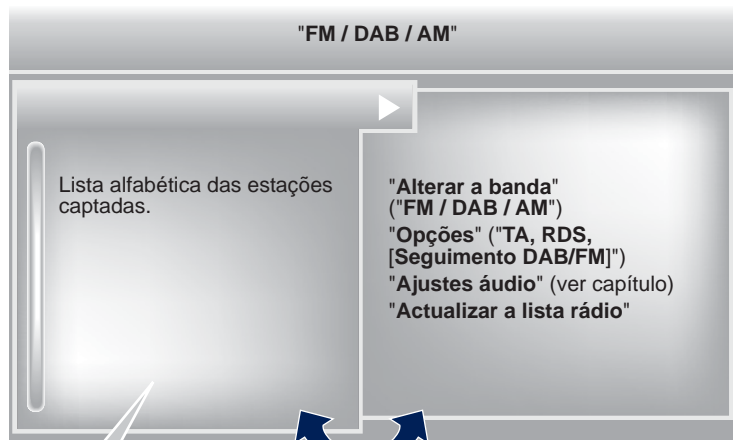

Prima ▲ ou ▼ ou utilize o comando rotativo para seleccionar a estação anterior ou seguinte da lista.

Passar da lista para o menu (esquerda/direita).



ou



07 RÁDIO

Mudar de banda



O ambiente exterior (colinas, edifícios, túneis, parques de estacionamento, subsolo...) pode perturbar a recepção incluindo no modo de acompanhamento RDS. Este fenómeno é normal na propagação das ondas rádio e não traduz de maneira alguma uma avaria do auto-rádio.

1



Prima "**RADIO**" ou prima "**OK**" para visualizar o menu contextual.

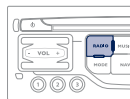

2



Selecione "**Mudar de banda**".

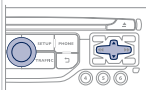

3



Selecione "**FM / DAB / AM**" e, em seguida, valide.

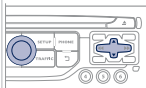

Seleccionar uma estação



A qualidade da recepção é representada pelo número de ondas activas neste símbolo.

1a



Por lista alfabética

Prima **RÁDIO**, selecione a rádio que preferir e valide.



1b



Por procura automática de frequência

Prima **◀** ou **▶** para efectuar a procura automática de uma rádio de frequência inferior ou superior.

Ou rode o botão dos comandos no volante.

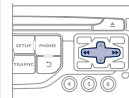

1c



Por procura manual de frequência

Prima **▲** ou **▼** para regular a frequência passo a passo.

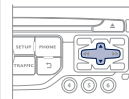

07 RÁDIO

Memorização de uma estação

1



Após ter seleccionado uma estação, prima uma das teclas do teclado digital durante mais de 2 segundos para memorizar a estação ouvida.
Um bip sonoro valida a memorização.

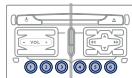

2



Prima a tecla do teclado digital para apresentar a rádio memorizada.
Ou prima e, em seguida, rode o botão dos comandos no volante.

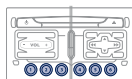

Activar/Desactivar o RDS



O RDS, se activado, permite continuar ouvir uma mesma estação graças ao seguimento de frequência. No entanto, em determinadas condições, o seguimento desta estação RDS não é garantido em todo o país, as estações de rádio não abrangem 100% do território. Esta situação explica a perda de recepção da estação durante um trajecto.

1



Prima **RADIO**.



2



Selecione "**Opções**" e, em seguida, valide.

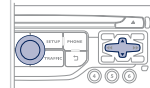

3



Active ou desactive "**Seguir RDS**" e, depois, valide.

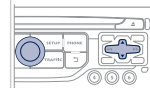

07 RÁDIO

Visualização da banda "DAB" ou "DAB (FM)".

Representa a qualidade do sinal da banda em utilização.

Visualização do nome da estação actual.



Etiqueta eventualmente difundida pela rádio.

A opção "Modo vídeo" permite aumentar a visualização.

Estação memorizada, teclas 1 a 6
Pressão breve: selecção da estação de rádio memorizada.
Pressão contínua: memorização de uma estação.

Apresentação de "Radiotexto" da estação actual.

Visualização do nome e do número de "multiplex" em execução, também denominado de "conjunto".

Visualização das opções:
se estiver activa mas não disponível, a visualização ficará cinzenta,
se estiver activa e disponível, a visualização ficará branca.





Se a estação "DAB" em execução não estiver disponível em "FM", a opção "DAB FM" fica a cinzento.

07 RÁDIO

DAB (Digital Audio Broadcasting) Rádio digital

- !** A rádio digital permite uma audição de qualidade superior e, igualmente, uma apresentação de informações gráficas relativas à actualidade da rádio seleccionada, através de "Modo vídeo" nas "Preferências do rádio" (Opções).
Os diferentes "multiplex/conjunto" apresentam-lhe uma escolha de rádios por ordem alfabética.

1  Prima "RADIO".

2  Seleccione "**Mudar de banda**" e valide.

3  Seleccione "**DAB**" e valide.

 Mude de estação no mesmo "multiplex/conjunto".



Procura manual de "multiplex/conjunto".

Rádio digital - Seguimento DAB/FM

- i** O "DAB" não cobre a 100% o território.
Quando a qualidade do sinal digital é fraca, o "Seguimento auto DAB / FM" permite continuar a ouvir a mesma estação passando automaticamente para a rádio analógica "FM" correspondente (se esta existir).

1  Prima "RADIO".

2  Seleccione "**Opções**" e valide.

3  Seleccione "**FM/DAB**" e valide.

- i** Se o "Seguimento auto DAB / FM" estiver activado, há um diferença de alguns segundos quando o sistema passa para rádio analógica "FM", às vezes com uma variação de volume.
A visualização da banda "DAB" será então "DAB (FM)".
Quando a qualidade do sinal digital volta a ser boa, o sistema passa automaticamente para "DAB".

- i** Se a estação "DAB" que está a ser ouvida não estiver disponível em "FM" (opção "**DAB/FM**" cinzenta), ou se o "Seguimento auto DAB / FM" não estiver activado, o som desaparece quando a qualidade do sinal digital é fraca.

08 LEITORES DE DISPOSITIVOS MULTIMÉDIA MUSICAIS

Acesso ao menu "LEITORES DE SUPORTES MULTIMÉDIA MUSICAIS"



Prima **MUSIC**.

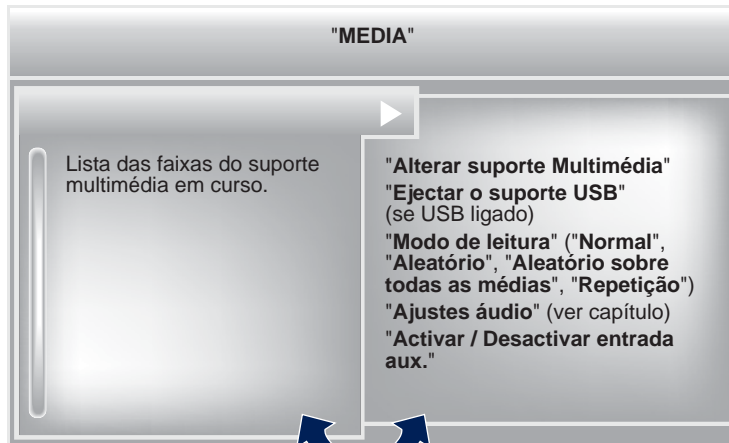

Passar da lista ao menu (esquerda/direita).



ou



08 LEITORES DE DISPOSITIVOS MULTIMÉDIA MUSICAIS

CD, CD MP3, Leitor USB

Informações e conselhos



O auto-rádio reproduz os ficheiros de áudio com a extensão" .wma, .aac, .flac, .ogg, .mp3" incluído entre 32 Kbps e 320 Kbps. Suporta, igualmente, o modo VBR (Variable Bit Rate). Qualquer outro tipo de ficheiro (.mp4, .m3u...) não é reproduzido. Os ficheiros WMA deverão ser de tipo wma 9 standard. As frequências de amostragem suportadas são superiores a 32 KHz.



É aconselhável redigir os nomes dos ficheiros com menos de 20 caracteres excluindo os caracteres particulares (ex: " " ? ; ù) para evitar problemas de reprodução ou de visualização.



Para poder reproduzir um CDR ou um CDRW gravado, seleccione aquando da gravação as normas ISO 9660 nível 1, 2 ou Joliet, de preferência.

Se o disco se encontrar gravado noutra formato (udf, ...), é possível que a reprodução não se efectue correctamente.

No mesmo disco, é recomendável utilizar sempre a mesma norma de gravação, com uma velocidade mais lenta possível (4x no máximo) para uma qualidade acústica ideal.

No caso particular de um CD multi-sessão, a norma Joliet é recomendável.



O sistema suporta os leitores nómadas USB Mass Storage ou iPod através da tomada USB (cabo adaptado não fornecido).

Se uma memória USB de várias partições estiver ligada ao sistema, apenas a primeira partição é reconhecida.

A gestão dos periféricos é efectuada através dos comandos do sistema de áudio.

O número de faixas é limitado a 2000 no máximo, 999 faixas por pasta.

Se o consumo de corrente ultrapassar os 500 mA na porta USB, o sistema passa para o modo de protecção e desactiva-o.

Os outros periféricos, não reconhecidos pelo sistema aquando da ligação, devem ser ligados à tomada auxiliar através de um cabo Jack (não fornecido).



Para ser lida, uma memória USB deve encontrar-se formatada em FAT 16 ou 32.



O sistema não suporta o funcionamento de um leitor Apple® nem de uma memória USB ligados simultaneamente.



Recomenda-se a utilização de cabos USB oficiais Apple® para garantir uma utilização conforme.

08 LEITORES DE DISPOSITIVOS MULTIMÉDIA MUSICAIS

Fontes



Insira o CD no leitor, insira a pen de memória USB na tomada USB ou ligue o periférico USB à tomada USB através de um cabo adaptado (não fornecido).

O sistema constitui listas de leitura (memória temporária) cujo tempo de criação pode demorar desde alguns segundos a vários minutos na primeira ligação.

Reduza o número de ficheiros que não sejam musicais e o número de lista permite diminuir este tempo de espera.

As listas de leitura são actualizadas sempre que a ignição é desligada ou ligação de uma memória USB. No entanto, o auto-rádio memoriza estas listas e se elas não forem modificadas, o tempo de carga será reduzido.

A leitura começa automaticamente após um espaço de tempo que depende da capacidade da memória USB.



Seleção da fonte



A tecla **SOURCE** dos comandos no volante permite passar directamente para o suporte multimédia seguinte.

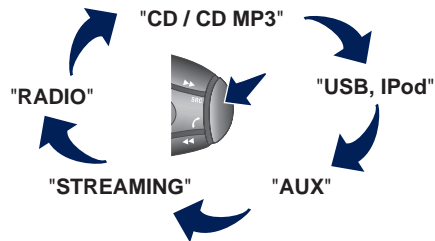

1



Prima **MUSIC** para apresentar o menu **"MEDIA"**.

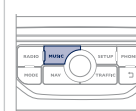

2



Selecione **"Média seguinte"** e valide.

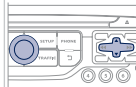

Repita a operação as vezes necessárias para obter o suporte multimédia pretendido (à excepção do rádio acessível através de **SOURCE** ou **RADIO**).

08 LEITORES DE DISPOSITIVOS MULTIMÉDIA MUSICAIS

Escolha de uma faixa de leitura

Faixa anterior.	 / 
Faixa seguinte.	 / 
Lista anterior.	
Lista seguinte.	
Avanço rápido.	Pressão longa.  / 
Retrocesso rápido.	Pressão longa.  / 
Pausa: pressão longa em SRC.	

MUSIC: Lista das faixas e das listas USB ou CD	
Subir e descer na lista.	 /  / 
Validar, descer na arborescência.	 /  / 
Subir a arborescência.	 +  /  / 

08 LEITORES DE DISPOSITIVOS MULTIMÉDIA MUSICAIS

Ligação de leitores APPLE®

1 Ligue o leitor Apple® à tomada USB através de um cabo adaptado (não fornecido).

A leitura é iniciada automaticamente.

2

O controlo é efectuado através dos comandos do sistema de áudio.

i

As classificações disponíveis são as do leitor nómada ligado (artistas / álbuns / géneros / playlists / audiobooks / podcasts).

A classificação utilizada é a classificação por artista. Para modificar a classificação utilizada, suba a arborescência até ao primeiro nível e, em seguida, seleccione a classificação pretendida (playlists por exemplo) e valide para descer a arborescência até à faixa pretendida.

O modo "Faixas Shuffle" no iPod® corresponde ao modo "Random" no auto-rádio.

O modo "Álbum Shuffle" no iPod® corresponde ao modo "Random all" no auto-rádio.

O modo "Faixas Shuffle" é restituído por defeito aquando da ligação.

i

A versão de software do auto-rádio pode ser incompatível com a geração do seu leitor Apple®.

Streaming áudio



O streaming permite ouvir os ficheiros de áudio do telefone através dos altifalantes do veículo.

1

Ligue o telefone: consulte o capítulo "TELEFONAR". Escolha o perfil "**Áudio**" ou "**Todos**".

2

Se a leitura não for iniciada automaticamente, pode ser necessário iniciar a leitura de áudio a partir do telefone.

A pilotagem é efectuada através do periférico ou utilizando as teclas a partir do auto-rádio.

!

Quando se encontrar ligado em streaming, o telefone é considerado como uma fonte multimédia.

Recomendamos que active o modo "**Repetição**" no periférico Bluetooth.

08 LEITORES DE DISPOSITIVOS MULTIMÉDIA MUSICAIS

Utilizar a entrada auxiliar (AUX)

Cabo de áudio JACK/USB não fornecido

1

Ligue o equipamento portátil (leitor MP3/WMA...) à tomada de áudio JACK ou à porta USB, através de um cabo de áudio adaptado.



2



Prima **MUSIC** para visualizar o menu "**MUSIC**".

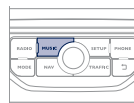

3



Selecione "**Activar / Desactivar entrada aux.**" e valide.

Regule, em primeiro lugar, o volume do seu equipamento portátil (nível elevado). Em seguida, regule o volume do seu auto-rádio.



!

O controlo dos comandos é efectuado através do equipamento nómada.

09 REGULAÇÕES DE ÁUDIO

1



Podem ser acedidos através da tecla **MUSIC** situada na fachada ou através de uma pressão longa na tecla **RADIO** consoante a fonte em reprodução.

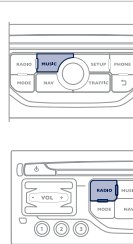

2

- "Ambiência" (6 ambientes à escolha)
- "Graves"
- "Agudos"
- "Intensidade sonora" (Activar/Desactivar)
- "Repartição" ("Condutor", "Todos os passag.")
- "Balanço Esq-Dir" (Esquerda/Direita)
- "Balanço Fr-Tr" (Frente/Trás)
- "Volume autom." em função da velocidade (Activar/Desactivar)

!

A repartição (ou espacialização graças ao sistema Arkamys®) do som é um tratamento de áudio que permite adaptar a qualidade sonora, em função do número de ouvintes no interior do veículo.

!

As regulações de áudio (**Ambiência, Graves, Agudos, Intensidade sonora**) são diferentes e independentes para cada fonte sonora. As regulações de repartição e de balance são comuns a todas as fontes.

i

Áudio a bordo: o Sound Staging da Arkamys®.

Com o Sound Staging, o condutor e os passageiros são envolvidos num "cenário sonoro" que recria a atmosfera natural de uma sala de espectáculo: um verdadeiro cenário e um som envolvente.

Esta nova sensação é possível graças ao software instalado no rádio que processa o sinal numérico dos leitores de multimédia (rádio, CD, MP3, etc.) sem alterar a regulação dos altifalantes. Este processamento tem em conta as características do habitáculo para um efeito excelente.

O software Arkamys® instalado no rádio processa o sinal numérico do conjunto dos leitores de multimédia (rádio, CD, MP3, ...) e permite recriar um cenário sonoro natural, com um posicionamento harmonioso dos instrumentos e das vozes no espaço, à altura dos passageiros, colocado à altura do pára-brisas.

10 CONFIGURAÇÃO

Configurar a visualização

1



Prima **SETUP** para visualizar o menu "Configuração".

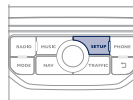

2



Selecione "Configuração do ecrã" e valide.

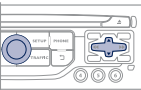

3a



Selecione "**Selecionar a cor**" e valide para escolher a harmonia de cores do ecrã e o modo de apresentação do mapa:

- modo dia,
- modo noite,
- dia/noite automático, consoante o acendimento das luzes.

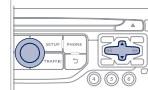

3b



Selecione "**Regular a luminosidade**" e valide para regular a luminosidade do ecrã.

Prima "**OK**" para registar as modificações.
As regulações diurnas e nocturnas são independentes.

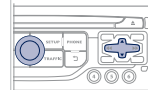

11 ARBORESCÊNCIA(S) DO(S) ECRÃ(S)



FUNÇÃO PRINCIPAL

1 Escolha A

Escolha A1

Escolha A11

1 Escolha B...

MENU "Navegação"

1 Escolha de um destino

2 Introduzir o endereço

2 Directório

2 Coordenadas GPS

1 Etapas e itinerário

2 Incluir uma etapa

3 Introduzir o endereço

3 Directório

3 Últimos destinos

2 Ordenar / Eliminar etapas

2 Desviar o percurso

2 Destino escolhido

1 Opções

2 Definir os critérios de cálculo

3 Trajecto mais rápido

3 Trajecto mais curto

3 Distância / Tempo

3 Com portagens

3 Com Barco

3 Info. tráfego

2 Regulação da síntese vocal

2 Apagar os últimos destinos

2 Parametrizar zonas de risco

1 Gestão do mapa

2 Orientação do mapa

3 Orientação sentido do veículo

3 Orientação Norte

3 Perspectiva

2 Detalhes do mapa

2 Deslocar o mapa

2 Cartografia e actualização

2 Descrição da base zonas com risco

1 Interromper / Retomar a navegação

2 Trajecto mais rápido

2 Trajecto mais curto

2 Distância / Tempo

2 Com portagens

2 Com Barco

2 Info. tráfego

11 ARBORESCÊNCIA(S) DO(S) ECRÃ(S)

MENU "INFORMAÇÕES DE TRÁFEGO"

1 Filtro geográfico

2 Guardar todas as mensagens:

2 Guardar as mensagens:

3 Na zona da viatura

3 No itinerário

1 Selecção estação TMC

2 Sintonizar TMC automaticamente

2 Sintonizar TMC manualmente

2 Lista das estações TMC

1 Activar / Desactivar alerta tráfego

MENU "TELEFONE"

1 Marcar o nº

1 Contactos

2 Chamar

2 Abrir

2 Importar

2 Procurar

2 Eliminar

2 Anular

1 Gestão dos contactos

2 Novo contacto

2 Organização por Nome/Apelido

2 Suprimir todos os repertórios

2 Importar tudo

2 Opções de sincronização

3 Não há sincronização

3 Ver os contactos do telefone

3 Ver os contactos do cartão SIM

3 Ver todos os contactos

2 Situação memória contactos

1 Funções do Telefone

2 Opções do toque

2 Apagar o diário das chamadas

1 Funções do Bluetooth

2 Lista dos periféricos emparelhados

3 Conectar

3 Desconect.

3 Eliminar

3 Supr. tudo

3 Anular

2 Procura dos periféricos

2 Alterar o nome do rádio-telefone

1 Terminar a chamada

11 ARBORESCÊNCIA(S) DO(S) ECRÃ(S)

MENU "RADIO"

1 Mudar de banda

2 FM

2 DAB

2 AM

1 Opções

2 Seguimento RDS

2 FM/DAB

1 Ajustes áudio

2 Ambiência

3 Nenhum

3 Clássico

3 Jazz

3 Rock

3 Techno

3 Vocal

2 Graves

2 Agudos

2 Intensidade sonora

3 Activado / Desactivado

2 Repartição

3 Conductor

3 Todos os passag.

2 Balanço Esq-Dir

2 Balanço Fr-Tr

2 Volume autom.

3 Activado / Desactivado

1 Actualizar a lista rádio

MENU "MUSIC"

1 Mudar de Multimédia

2 CD

2 BT Streaming

2 USB/iPod

2 AUX

1 Modo de leitura

2 Normal

2 Aleatório

2 Aleatório sobre todas as médias

2 Repetição

1 Ajustes áudio

1 Activar / Desactivar entrada aux.

11 ARBORESCÊNCIA(S) DO(S) ECRÃ(S)

MENU "SETUP"

1 Configuração do ecrã

2 Seleccionar a cor

3 Harmonia:

3 Cartografia:

4 Modo dia

4 Modo noite

4 Dia/Noite Aut.

2 Regular a luminosidade

2 Acertar a data e a hora

2 Seleccionar as unidades

1 Regulação da síntese vocal

2 Volume das instruções de navegação

2 Voz masculina/Voz feminina

1 Selecção do idioma

2 Français

2 English

2 Italiano

2 Portuguese

2 Español

2 Deutsch

2 Nederlands

2 Türkçe

2 Polski

2 Русский

2 Checo

2 Croata

2 Húngaro

1 Parâmetros do veículo*

1 Computador de bordo

2 Registo dos alertas

2 Estado das funções

* Os parâmetros variam consoante o veículo.

QUESTÕES FREQUENTES

A tabela apresentada em seguida agrupa as respostas às questões mais frequentemente colocadas relativamente ao seu auto-rádio.

QUESTÃO	RESPOSTA	SOLUÇÃO
O cálculo do itinerário não é concluído.	Os critérios de orientação talvez estejam em contradição com a localização actual (exclusão das estradas com portagens numa auto-estrada com portagem).	Verifique os critérios de orientação em Menu Navegação \ "Opções" \ "Definir os critérios de cálculo".
Não consigo introduzir o meu código postal.	O sistema integra códigos postais até 7 caracteres no máximo.	
Os POI não são apresentados.	Os POI não foram seleccionados.	Selecione os POI na lista dos POI.
O alerta sonoro das Zonas com riscos não funciona.	O alerta sonoro não está activo.	Active o alerta sonoro no menu "Navegação" \ "Opções" \ "Parametrizar zonas de risco".
O sistema não propõe um desvio de um incidente no percurso.	Os critérios de orientação não levam em consideração as informações TMC.	Selecione a função "Info. tráfego" na lista dos critérios de orientação.
Recebi um alerta para uma Zona de risco que não está no meu percurso.	Fora da orientação, o sistema anuncia todas as Zonas com riscos posicionadas num cone situado em frente ao veículo. Pode alertar para as Zonas com riscos situadas nas estradas próximas ou paralelas.	Faça zoom no mapa para visualizar a posição exacta da Zona de risco. Selecione "No itinerário" para deixar de ser alertado fora da orientação ou diminuir o atraso do anúncio.

QUESTÕES FREQUENTES

QUESTÃO	RESPOSTA	SOLUÇÃO
Determinados engarrafamentos no itinerário não são indicados em tempo real.	No arranque, o sistema demora alguns minutos a captar as informações de trânsito.	Aguarde que as informações de tráfego sejam bem recebidas (apresentação no mapa das ícones de informações de trânsito).
	Os filtros são demasiado restritos.	Modifique as regulações "Filtro geográfico".
	Em determinados países, apenas são apresentadas as informações de trânsito para as grandes vias (auto-estradas).	Este fenómeno é normal. O sistema depende das informações de trânsito disponíveis.
Não é apresentada a altitude.	Ao efectuar o arranque, a inicialização do GPS pode demorar até 3 minutos para captar correctamente mais de 4 satélites.	Aguarde o arranque completo do sistema. Verifique se a cobertura de GPS é de pelo menos 4 satélites (pressão contínua no botão SETUP e, em seguida, seleccione "Cobertura GPS").
	Consoante o ambiente geográfico (túnel, ...) ou as condições atmosféricas, as condições de recepção do sinal GPS podem variar.	Este fenómeno é normal. O sistema depende das condições de recepção do sinal GPS.
Não é possível ligar o telefone com Bluetooth.	É possível que o Bluetooth do telefone esteja desactivado ou que o aparelho não esteja visível.	<ul style="list-style-type: none"> - Verifique se o Bluetooth do telefone está activado. - Verifique nos parâmetros do telefone que este se encontra com a definição "Visível para todos".
	O telefone Bluetooth não é compatível com o sistema.	Podem verificar a compatibilidade do seu telefone em www.peugeot.pt (serviços).
O som do telefone ligado por Bluetooth é inaudível.	O som depende do sistema e do telefone.	Aumente o volume do auto-rádio, eventualmente até ao máximo e aumente o som do telefone se necessário.
	O ruído ambiente influencia a qualidade da comunicação telefónica.	Reduza o ruído ambiente (feche as janelas, diminua a ventilação, abrande, ...).

QUESTÕES FREQUENTES

QUESTÃO	RESPOSTA	SOLUÇÃO
Determinados contactos aparecem em duplicado na lista.	As opções de sincronização dos contactos propõem a sincronização dos contactos do cartão SIM, os contactos do telefone ou ambos. Quando as duas sincronizações se encontrarem seleccionadas, é possível que determinados contactos sejam apresentados em duplicado.	Selecione "Ver os contactos do cartão SIM" ou "Ver os contactos do telefone".
Os contactos não se encontram classificados por ordem alfabética.	Determinados telefones propõem opções de visualização. Consoante os parâmetros escolhidos, os contactos podem ser transferidos para uma ordem específica.	Modifique os parâmetros de visualização da lista do telefone.
O sistema não recebe SMS	O modo Bluetooth não permite transmitir SMS ao sistema.	
O CD é ejectado sistematicamente ou não é lido pelo leitor.	<p>O CD foi colocado ao contrário, não é legível, não contém dados de áudio ou contém um formato de áudio ilegível pelo auto-rádio.</p> <p>O CD foi gravado num formato incompatível com o leitor (udf, ...).</p> <p>O CD encontra-se protegido por um sistema de protecção antipirataria não reconhecido pelo auto-rádio.</p>	<ul style="list-style-type: none"> - Verifique o sentido da inserção do CD no leitor. - Verifique o estado do CD: o CD não poderá ser lido se estiver demasiado danificado. - Verifique se o conteúdo é de um CD gravado: consulte as informações e recomendações na rubrica "LEITORES MÍDIAS MUSICAIS" - O leitor de CD do auto-rádio não lê DVDs. - Devido a uma qualidade insuficiente, determinados CDs gravados não serão lidos pelo sistema áudio.
O tempo de espera após introdução de um CD ou da inserção de uma memória USB é prolongado.	Aquando da inserção de um novo suporte, o sistema lê um determinado número de dados (directório, título, artista, etc.). Esta operação pode demorar alguns segundos ou minutos.	Este fenómeno é normal.
O som do leitor de CDs está degradado.	O CD utilizado está riscado ou é de má qualidade.	Insira CDs de boa qualidade e conserve-os em boas condições.
	As regulações do auto-rádio (graves, agudos, ambientes) não estão adaptadas.	Coloque o nível de agudos ou de graves em 0, sem seleccionar o ambiente.

QUESTÕES FREQUENTES

QUESTÃO	RESPOSTA	SOLUÇÃO
Determinados caracteres das informações do suporte em leitura não são apresentados correctamente.	O sistema de áudio não consegue tratar determinados tipos de caracteres.	Utilize caracteres padrão para atribuir o nome das faixas e listas.
Não é possível iniciar a leitura dos ficheiros em streaming.	O periférico ligado não permite iniciar automaticamente a leitura.	Inicie a leitura a partir do periférico.
Os nomes das faixas e a duração de leitura não são apresentadas no ecrã em streaming audio.	O perfil Bluetooth não permite transferir estas informações.	
A qualidade de recepção da estação de rádio degrada-se progressivamente ou as estações memorizadas não funcionam (sem som, é apresentado 87,5 Mhz...).	O veículo está demasiado afastado do emissor da estação ouvida ou não está presente nenhuma estação emissora na zona geográfica atravessada.	Active a função "RDS" através do menu de atalho para permitir ao sistema verificar se existe na zona geográfica uma estação emissora mais potente.
	O ambiente exterior (colinas, prédios, túneis, parques de estacionamento subterrâneos...) pode bloquear a recepção, incluindo o modo de acompanhamento RDS.	Este fenómeno é normal e não constitui qualquer avaria do auto-rádio.
	A antena não existe ou foi danificada (por exemplo, aquando de uma passagem na lavagem ou num parque subterrâneo).	Solicite a verificação da antena pela Rede PEUGEOT.
Não encontro algumas estações de rádio na lista das estações captadas.	A estação já não é captada ou o respectivo nome foi alterado na lista.	
	Algumas estações de rádio enviam outras informações em vez do respectivo nome (título da música, por exemplo).	
O nome da estação de rádio é alterado.	O sistema interpreta estes dados como o nome da estação.	

QUESTÕES FREQUENTES

QUESTÃO	RESPOSTA	SOLUÇÃO
<p>Ao modificar a regulação de agudos e graves, o ambiente deixa de estar seleccionado.</p>	<p>A escolha de um ambiente impõe a regulação dos agudos e dos graves. É impossível alterar um sem alterar o outro.</p>	<p>Modifique a regulação dos agudos e dos graves ou a regulação do ambiente para obter o ambiente sonoro pretendido.</p>
<p>Ao modificar o ambiente, as regulações de agudos e graves são repostas a zero.</p>		
<p>Ao modificar a regulação do balance, a repartição deixa de estar seleccionada.</p>	<p>A escolha de uma repartição implica a regulação do balance. Não é possível alterar um sem o outro.</p>	<p>Modifique a regulação do balance ou a regulação da repartição para obter o ambiente sonoro pretendido.</p>
<p>Ao modificar a repartição, as regulações do balance deixam de estar seleccionadas.</p>		
<p>Existe uma diferença acentuada na qualidade sonora entre as diferentes fontes de áudio (rádio, CD...).</p>	<p>Para permitir uma qualidade de som ideal, as regulações áudio (Volume, Graves, Agudos, Ambiência, Intensidade sonora) podem ser adaptadas às diferentes fontes sonoras, o que pode provocar diferenças audíveis quando se muda de fonte (rádio, CD...).</p>	<p>Verifique se as regulações áudio Volume, Graves, Agudos, Ambiência, Intensidade sonora estão adaptadas às fontes em execução. Recomenda-se que regule as funções ÁUDIO Graves, Agudos, Balanço Fr-Tr, Balanço Esq-Dir para a posição intermédia, que seleccione o ambiente musical "Linear", que regule a correcção loudness para a posição "Activo" no modo CD e para a posição "Inactivo" em modo rádio.</p>

QUESTÕES FREQUENTES

QUESTÃO	RESPOSTA	SOLUÇÃO
Com o motor desligado, o sistema pára após alguns minutos de utilização.	Quando o motor é desligado, o tempo de funcionamento do sistema depende da carga da bateria. A paragem é normal: o sistema é colocado em modo de economia e é desligado para conservar a bateria do veículo.	Coloque o motor do veículo em funcionamento para aumentar a carga da bateria.
A leitura da minha chave USB demora um tempo excessivo até ser iniciada (cerca de 2 a 3 minutos).	Alguns ficheiros fornecidos com a chave podem atrasar substancialmente a leitura da chave (multiplicar por 10 o tempo de catálogo).	Elimine os ficheiros fornecidos com a chave e limitar o número de sub-pastas na arborescência da chave.
Quando ligo o meu iPhone como telefone e à tomada USB simultaneamente, deixo de poder ler os ficheiros de música.	Quando o iPhone se ligar automaticamente como telefone, força a função streaming. A função streaming sobrepõe-se à função USB que deixa de poder ser utilizável. Há uma passagem do tempo da faixa em reprodução sem som na fonte dos leitores Apple®.	Desligue e, em seguida, ligue novamente a ligação USB (a função USB irá sobrepor-se à função streaming).

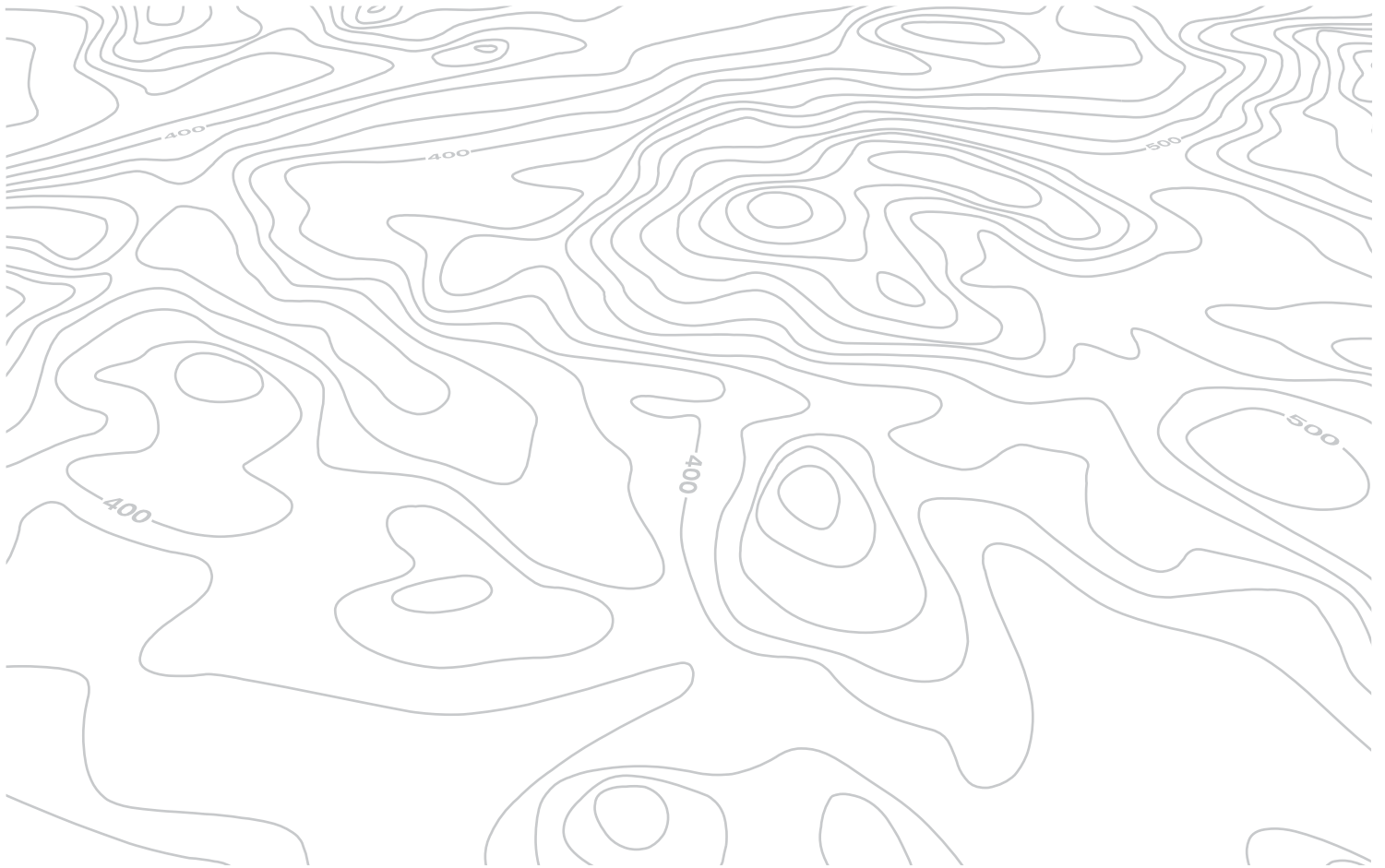



WIP Sound

AUTO-RÁDIO/BLUETOOTH®



O seu WIP Sound está codificado de forma a funcionar apenas no seu veículo.



Por motivos de segurança, o condutor deve realizar as operações que necessitam de uma atenção cuidada com o veículo parado.

Quando o motor estiver parado e para conservar a carga da bateria, o auto-rádio pode desligar-se passados alguns minutos.

ÍNDICE

01	Primeiros passos	p. 358
02	Comandos no volante	p. 359
03	Menu geral	p. 360
04	Áudio	p. 361
05	Leitor USB - WIP Plug	p. 364
06	WIP Bluetooth	p. 367
07	Arborescência(s) do(s) ecrã(s)	p. 370
	Questões frequentes	p. 375

01 PRIMEIROS PASSOS

Seleção da fonte:
rádio, CD de áudio / CD MP3,
USB, ligação Jack, Streaming,
AUX.

Seleção das gamas de
ondas AM / FM.

Regulação das
opções de áudio:
equilíbrio à frente/
atrás, à esquerda/
direita, baixos/
agudos, loudness,
ambientes sonoros.

Visualização da lista
das estações locais.
Pressão longa:
faixas do CD ou dos
directórios MP3
(CD / USB).

Abandonar a
operação em curso.

Ejecção do CD.

Seleção da visualização do
ecrã entre os modos:
Data, funções de áudio,
computador de bordo,
telefone.

Ligar/desligar, regulação do
volume.

A tecla DARK modifica a apresentação do ecrã para um melhor conforto de condução durante a noite.

1ª pressão: iluminação apenas da barra superior.

2ª pressão: visualização de um ecrã escuro.

3ª pressão: regresso à visualização padrão.

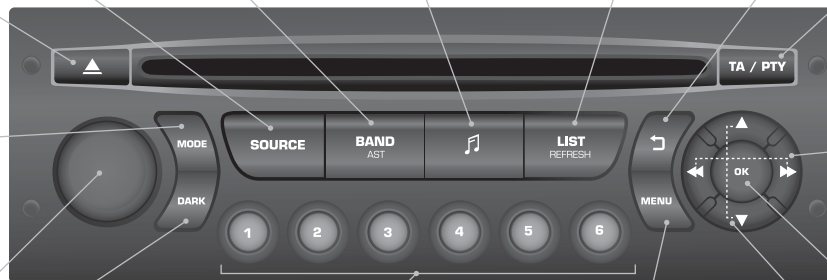

Ligar / Desligar a função TA
(Anúncios de Tráfego).

Pressão longa: acesso
ao modo PTY* (Tipos de
Programas de Rádio).

Busca automática da
frequência inferior/superior.

Seleção da faixa se CD,
MP3 ou USB anterior/
seguinte.

Validação.

Teclas de 1 a 6:
Seleção da estação de rádio
memorizada.
Pressão longa: memorização de
uma estação.

Visualização do
menu geral.

Seleção da frequência de rádio
inferior/superior.
Seleção do directório MP3 anterior/
seguinte.
Seleção do directório / género /
artista / playlist anterior / seguinte
(USB).

* Disponível consoante a versão.

02 COMANDOS NO VOLANTE

Rádio: busca automática da frequência superior.
CD/MP3/USB: selecção da faixa seguinte.
CD/USB: pressão contínua: avanço rápido.
Salto na lista.



Mudança de fonte sonora.
Validação de uma selecção.
Atende/desliga o telefone.
Pressão de mais de 2 segundos: acesso ao menu do telefone.

Rádio: selecção da estação memorizada inferior/superior.
USB: selecção do género/artista/directório da lista de classificação.
Selecção do elemento anterior de um menu.

Rádio: busca automática da frequência inferior.
CD/MP3/USB: selecção da faixa anterior.
CD/USB: pressão contínua: retrocesso rápido.
Salto na lista.

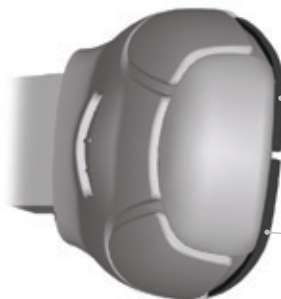

Aumento do volume.

Diminuição do volume.

Silêncio, desligar o som com uma pressão simultânea nas teclas de aumento e diminuição do volume.
Restauro do som: através de uma pressão numa das duas teclas de volume.

03 MENU GERAL

Ecrã C

FUNÇÕES ÁUDIO:
rádio, CD, USB, opções.

TELEFONE: kit mãos-
livres, emparelhamento,
gestão de uma
comunicação.

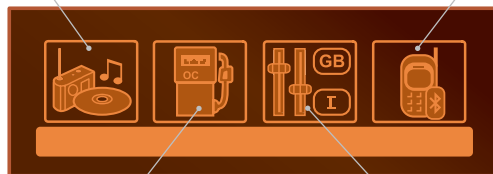

COMPUTADOR DE BORDO:
introdução das distâncias,
alertas, estado das funções.

**PERSONALIZAÇÃO -
CONFIGURAÇÃO:**
parâmetros do veículo,
visualização, idiomas.

Ecrã A









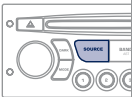

Para ter uma visão global
do detalhe dos menus a
escolher, consulte a rubrica
"Arborescência(s) do(s) ecrã(s)".

04 ÁUDIO



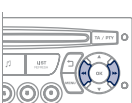

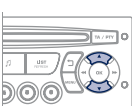

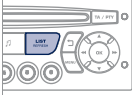

Rádio

Seleccionar uma estação

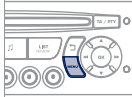
1		Efectue pressões sucessivas na tecla SOURCE e seleccione a rádio.	
2		Prima a tecla BAND AST para seleccionar uma gama de ondas entre: FM1, FM2, FMast, AM.	
3		Prima ligeiramente uma das teclas para efectuar uma procura automática das estações de rádio.	
4		Prima uma das teclas para efectuar uma procura manual de frequência superior/inferior.	
		Prima a tecla LIST REFRESH para visualizar a lista das estações captadas localmente (30 estações no máximo). Para actualizar esta lista, prima durante mais de dois segundos.	

O ambiente exterior (colinas, prédios, túneis, parques de estacionamento subterrâneos...) pode bloquear a recepção, incluindo o modo de acompanhamento RDS. Este fenómeno é normal na propagação das ondas de rádio e não constitui qualquer avaria do auto-rádio.

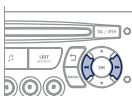
RDS

1		Prima o botão MENU.	
2		Selecione FUNÇÕES DE ÁUDIO e prima OK.	
3		Selecione a função PREFERÊNCIAS BANDA FM e, em seguida, prima OK.	
4		Selecione ACTIVAR ACOMPANHAMENTO DE FREQUÊNCIA (RDS) e prima OK. É apresentada a mensagem RDS no ecrã.	
		Em modo rádio, carregue directamente em OK para activar/desactivar o modo RDS.	
		O RDS, se apresentado, permite continuar a ouvir uma mesma estação graças ao acompanhamento de frequência. No entanto, em determinadas condições, o acompanhamento desta estação RDS não é garantido em todo o país, uma vez que as estações de rádio não abrangem 100% do território. Com uma recepção mais fraca, a frequência passa para uma estação regional.	

04 ÁUDIO

Ouvir as mensagens TA



A função TA (Traffic Announcement) torna prioritária a audição das mensagens de alerta TA. Para ficar activa, esta função necessita da recepção correcta de uma estação de rádio que emita este tipo de mensagens. Assim que for emitida uma info de trânsito, a fonte multimédia em curso (Rádio, CD, ...) é interrompida automaticamente para difundir a mensagem TA. A audição normal da fonte multimédia é retomada após a emissão da mensagem.

1

TA / PTY



Prima a tecla TA para activar ou desactivar a difusão dos anúncios.

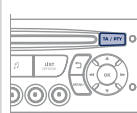

CD Ouvir um CD



Insira apenas CDs de forma circular.

Alguns sistemas antipirataria, no disco de origem ou em CDs copiados por um gravador pessoal, podem originar problemas de funcionamento independentes da qualidade do leitor de origem.

Sem premir o botão EJECT, insira um CD no leitor, a leitura começa automaticamente.

1



Para ouvir um disco já inserido, efectue pressões sucessivas na tecla SOURCE e seleccione CD.

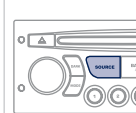

2



Prima uma das teclas para seleccionar uma faixa do CD.

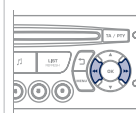

Prima a tecla LIST REFRESH para apresentar a lista das faixas do CD.

3



Mantenha pressionada uma das teclas para um avanço ou retrocesso rápido.

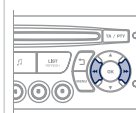

04 ÁUDIO

CD MP3 Ouvir uma compilação MP3



Introduza uma compilação MP3 no leitor.

O auto-rádio pesquisa o conjunto das faixas musicais, o que pode demorar desde alguns segundos até várias dezenas de segundos antes que a leitura comece.



Num mesmo disco, o leitor de CDs pode ler até 255 ficheiros MP3 divididos por 8 níveis de directório. No entanto, recomenda-se a utilização de apenas 2 níveis, a fim de reduzir o tempo de acesso à leitura do CD.

Aquando da leitura, a arborescência das pastas não é respeitada. Todos os ficheiros são apresentados num mesmo nível.

1



Para ouvir um disco já inserido, pressione sucessivamente o botão SOURCE e seleccione CD.

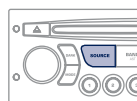

2



Prima um dos botões para seleccionar uma pasta no CD.

Prima uma das teclas para seleccionar a faixa do CD.

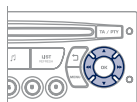

Prima o botão LIST REFRESH para apresentar a lista das pastas da compilação MP3.

3



Mantenha uma das teclas pressionadas para um avanço ou retrocesso rápido.

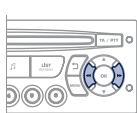

CD MP3 Informações e recomendações



O formato MP3, abreviatura de MPEG 1,2 e 2.5 Audio Layer 3 é uma norma de compressão áudio que permite instalar várias dezenas de ficheiros musicais num mesmo disco.



Para poder ler um CDR ou um CDRW gravado, seleccione, aquando da gravação, as normas ISO 9660 nível 1,2 ou Joliet de preferência.

Se o disco estiver gravado noutra formato, é possível que a leitura não se efectue correctamente.

Num mesmo disco, recomenda-se que utilize sempre a mesma norma de gravação, com a velocidade mais fraca possível (4x no máximo), para garantir uma qualidade acústica ideal.

No caso de um CD multi-sessões, recomenda-se a norma Joliet.



O auto-rádio apenas lê os ficheiros com a extensão ".mp3" com uma taxa de amostragem de 22,05 KHz ou 44,1 KHz. Todos os outros tipos de ficheiros (.wma, .mp4, .m3u...) não podem ser lidos.



Recomenda-se que escreva os nomes dos ficheiros com menos de 20 caracteres, excluindo os caracteres especiais (ex: " " ? ; ù) para evitar qualquer problema de leitura ou apresentação.



Os CDs vazios não são reconhecidos e podem danificar o sistema.

05 LEITOR USB - WIP PLUG

Utilizar a TOMADA USB - WIP PLUG

1

Esta caixa é constituída por uma porta USB e uma tomada Jack*. Os ficheiros de áudio são transmitidos de um equipamento nómada - aparelho portátil digital ou uma memória USB - para o seu WIP Sound, para escuta através dos altifalantes do veículo.



2

Memória USB (1.1, 1.2 e 2.0) ou leitor Apple® de geração 5 ou superior:

- as memórias USB deverão ser formatadas em FAT ou FAT 32 (NTFS não suportada),
- o cabo do leitor Apple® é indispensável,
- a navegação na base do ficheiro é também efectuada através dos comandos no volante.



3

Outros leitores Apple® de gerações anteriores e leitores utilizam o protocolo MTP*:

- leitura através do cabo Jack-Jack unicamente (não fornecido),
- a navegação na base do ficheiro é efectuada a partir do aparelho nómada.



Ligação de uma memória USB

1

Ligue a memória à tomada, directamente ou através de um cabo. Se o auto-rádio se encontrar ligado, a fonte USB é detectada assim que é ligada. A leitura é iniciada automaticamente após um determinado tempo que depende da capacidade da memória USB.



Os formatos de ficheiro reconhecidos são .mp3 (unicamente mpeg1 layer 3) e .wma (unicamente standard 9, compressão de 128 kbit/s).

São aceites alguns formatos de playlists (.m3u...). Introduzindo a última memória utilizada, começa automaticamente a ouvir-se a última música escutada.

!

O sistema constitui listas de leitura (memória temporária) cujo tempo de criação depende da capacidade do equipamento USB. As outras fontes permanecem acessíveis durante este período.

As listas de leitura são actualizadas cada vez que a ignição é desligada ou é ligada uma memória USB.

Numa primeira ligação, a classificação proposta é efectuada por pasta. Durante uma nova ligação, é conservado o sistema de classificação previamente escolhido.

* Consoante o veículo.

05 LEITOR USB - WIP PLUG

Utilizar a TOMADA USB - WIP PLUG

2

Efectue uma pressão contínua em LIST para apresentar as diferentes classificações. Escolha por Pasta / Artista / Género / Playlist, pressione OK para seleccionar a ordenação pretendida e, em seguida, novamente OK para validar.



- por Pasta: integralidade das pastas com ficheiros áudio reconhecidas no periférico.
- por Artista: integralidade dos nomes dos artistas definidos nas ID3 Tag, ordenados alfabeticamente.
- por Género: integralidade dos géneros definidos nas ID3 Tag.
- por Playlist: consoante as playlists registadas no periférico USB.

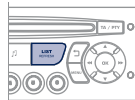

Prima brevemente LIST para apresentar a classificação escolhida anteriormente. Navegue na lista com as teclas de esquerda/direita e alto/baixo. Valide a selecção premindo OK.

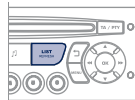

3



Prima uma destas teclas para aceder à faixa anterior / seguinte da lista de classificação em leitura. Mantenha uma das teclas premidas para um avanço ou retrocesso rápido.

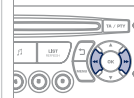

4



Prima uma destas teclas para aceder ao Género, Pasta, Artista ou Playlist anterior / seguinte da lista de classificação em leitura.

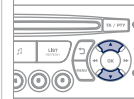

Ligação dos leitores Apple® através da tomada USB

1

As listas disponíveis são Artista, Género e Playlist (tal como se encontram definidas nos leitores Apple®). As funções de Selecção e Navegação encontram-se descritas nas etapas 1 a 4 anteriores.

!

Não ligue um disco rígido ou aparelhos de ligação USB que não sejam equipamentos de áudio de tomada USB. Se o fizer, corre o risco de danificar a sua instalação.

05 LEITOR USB - WIP PLUG

Utilizar a entrada auxiliar (AUX)

Tomada JACK ou USB (consoante o veículo)



A entrada auxiliar, JACK ou USB, permite ligar um equipamento portátil (leitor MP3...).



Não ligue o mesmo equipamento através da tomada JACK e da tomada USB ao mesmo tempo.

1

Ligue o equipamento portátil (leitor MP3...) à tomada JACK ou à tomada USB, através de um cabo adaptado não fornecido.



2



Prima sucessivamente a tecla SOURCE e seleccione AUX.

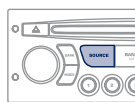

Regular o volume da fonte auxiliar

1

Regular o volume do seu equipamento portátil.



2



Regular, de seguida, o volume do auto-rádio.

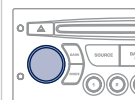

A apresentação e a gestão dos comandos efectua-se através do equipamento portátil.



06 WIP BLUETOOTH



Telefone Bluetooth

Ecrã C

(Disponível em função do modelo e da versão)

Os serviços oferecidos dependem da rede, do cartão SIM e da compatibilidade com os aparelhos Bluetooth utilizados.

Verifique no manual do seu telefone e junto do seu operador, os serviços aos quais tem acesso.

Emparelhar um telefone / Primeira ligação



!

Por motivos de segurança e porque necessitam de uma atenção particular por parte do condutor, as operações de emparelhamento do telefone móvel Bluetooth ao sistema mãos-livres Bluetooth do seu auto-rádio devem ser efectuadas com o veículo parado e com a ignição ligada.

☀

Entre na página www.peugeot.pt para obter mais informações (compatibilidade, ajuda complementar, etc.).

1

Active a função Bluetooth do telefone e assegure-se que esta seja "visível por todos" (configuração do telefone).



2



Prima a tecla MENU.

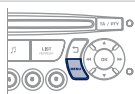

3



Selecione o menu:

- Bluetooth telefonia - Áudio
- Configuração Bluetooth
- Efectuar uma procura Bluetooth

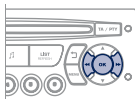

4

Aparece uma janela com uma mensagem de busca em curso...

5

Os 4 primeiros telefones reconhecidos são apresentados nessa janela.

!

O menu TELEFONE permite aceder nomeadamente às seguintes funções: Lista*, Registo de chamadas, Gestão dos emparelhamentos.

* Se a compatibilidade material do seu telefone for total.

6

Na lista, selecione o telefone a ligar. Não é possível ligar mais que um telefone de cada vez.

7

É apresentado no ecrã um teclado virtual: insira um código com, no mínimo, 4 algarismos. Valide através de OK.



8

É apresentada uma mensagem no ecrã do telefone seleccionado. Para aceitar o emparelhamento, digite o mesmo código no telefone e valide com OK.



Em caso de falha, o número de tentativas é ilimitado.

9

Aparece no ecrã uma mensagem com emparelhamento bem sucedido.

i

A ligação automática autorizada apenas fica activa após ter configurado o telefone. A lista e o registo de chamadas ficam acessíveis após o período de sincronização.

06 WIP BLUETOOTH



Receber uma chamada

- 1 A chegada de uma chamada é anunciada por um sinal sonoro e por uma visualização sobreposta no ecrã do veículo.

- 2  Seleccione o separador SIM no ecrã através das teclas e valide com OK.

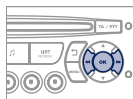

Prima esta tecla para aceitar a chamada.

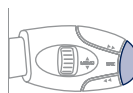

Passar uma chamada

- 1 A partir do menu Bluetooth telefonia - Áudio, seleccione "Gerir a chamada telefónica" e, em seguida, "Efectuar chamada", "Registo de chamadas" ou "Lista".

- 2 Prima, durante mais de dois segundos, esta tecla para aceder à sua lista e, em seguida, navegar com o botão rotativo.
Ou
Para marcar um número, utilize o teclado do telefone, com o veículo parado.

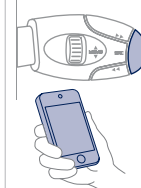

O sistema tem acesso à lista de telefone em função da compatibilidade e durante a ligação em Bluetooth.



A partir de alguns telefones ligados em Bluetooth, é possível enviar um contacto para a lista do auto-rádio.
Os contactos importados desta forma são registados numa lista permanente que é visível por todos, qualquer que seja o telefone ligado.
O menu da lista é inacessível enquanto esta estiver vazia.

06 WIP BLUETOOTH



Terminar uma chamada

1

Durante uma chamada, prima durante mais de dois segundos esta tecla.
Valide com OK para terminar a chamada.

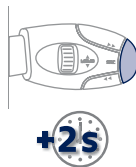

Streaming áudio Bluetooth*

!

Difusão sem fios de ficheiros musicais do telefone através do equipamento de áudio. O telefone deverá saber gerir os perfis bluetooth adequados (Perfis A2DP / AVRCP).

1

Inicie o emparelhamento entre o telefone e o veículo. Este emparelhamento pode ser iniciado a partir do menu telefonia do veículo ou através do teclado do telefone. Consulte as etapas "Emparelhar um telefone" das páginas anteriores. Durante a fase de emparelhamento, o veículo deverá encontrar-se parado e com a chave na ignição.



2

Seleccione, no menu de telefonia, o telefone a ligar. O sistema de áudio liga-se automaticamente a um novo telefone emparelhado.

3



Active a fonte streaming através do botão SOURCE**. A pilotagem das faixas habituais é possível através das teclas da fachada de áudio e dos comandos no volante***. As informações contextuais podem ser apresentadas no ecrã.

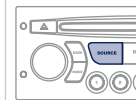

* Em função da compatibilidade do telefone.

** Em determinados casos, a leitura dos ficheiros de Áudio deverá ser iniciada a partir do teclado.

*** Se o telefone suportar a função.

07 ARBORESCÊNCIA(S) DO(S) ECRÃ(S)

01:17 20°
27 MAI 2014

Ecrã A

FUNÇÃO PRINCIPAL

1 Escolha A

2 Escolha A1

3 Escolha A11

1 Escolha B

1 Rádio-CD

2 Seguimento RDS

2 Modo REG

2 Repetição CD

2 Leitura Aleatória

1 Opções

2 Diagnóstico

3 Consultar

3 Abandonar

1 Configurar veículo*

2 Limpa-vidros mar

2 Ilum acomp

* Os parâmetros variam consoante o veículo.

07 ARBORESCÊNCIA(S) DO(S) ECRÃ(S)



1 Unidades

1

2 Temperatura: °Celsius / °Fahrenheit

2

2 Consumos combustível:
KM/L - L/100 - MPG

2

1 Regulações AFF

1

2 Ano

2

2 Mês

2

2 Dia

2

2 Hora

2

2 Minutos

2

2 Modo 12 H/24 H

2

1 Idiomas

1

2 Francês

2

2 Italiano

2

2 Neerlandês

2

2 Português

2

2 Português-Brasil

2

2 Alemão

2

2 Inglês

2

2 Espanhol

2

2 Checo

2

2 Croata

2

2 Húngaro

2

07 ARBORESCÊNCIA(S) DO(S) ECRÃ(S)



Ecrã C



Prima uma vez o botão OK que permite aceder a menus de atalho, consoante a apresentação no ecrã:



RÁDIO

- 1 activar / desactivar RDS
- 1 activar / desactivar modo REG
- 1 activar / desactivar rádio-texto

CD / CD MP3

- 1 activar / desactivar Intro
- 1 activar / desactivar repetição faixas (todo o CD em curso para CD, toda a pasta em curso para CD MP3)
- 1 activar / desactivar leitura aleatória (todo o CD em curso para CD, toda a pasta em curso para CD MP3)

USB

- 1 activar / desactivar repetição das faixas (da pasta/artista/género/playlist em leitura)
- 1 activar / desactivar leitura aleatória (da pasta/artista/género/playlist em leitura)

07 ARBORESCÊNCIA(S) DO(S) ECRÃ(S)



Ecrã C



Uma pressão na tecla MENU permite visualizar:



1 Funções de áudio

2 Preferências de banda FM

3 Seguimento de frequência (RDS)

4 activar / desactivar

3 Modo regional (REG)

4 activar / desactivar

3 Visualização do rádio-texto (RDTXT)

4 activar / desactivar

2 Modos de leitura

3 Repetição do álbum (RPT)

4 activar / desactivar

3 Leitura aleatória faixas (RDM)

4 activar / desactivar



1 Computador de bordo

2 Introduzir distância até ao destino

3 Distância: x km

2 Jornal dos alertas

3 Diagnóstico

2 Estado das funções*

3 Funções activadas ou desactivadas

* Os parâmetros variam consoante o veículo.

07 ARBORESCÊNCIA(S) DO(S) ECRÃ(S)



1 Personalização - Configuração

2 Definir os parâmetros dos veículos*

2 Configuração ecrã

3 Regulação da luminosidade-vídeo

4 vídeo normal

4 vídeo inverso

4 regulação da luminosidade (- +)

3 Regulação da data e hora

4 ajuste do dia/mês/ano

4 ajuste da hora/minuto

4 escolha do modo 12h / 24h

3 Selecção das unidades

4 l/100 km - mpg - km/l

4 °Celsius / °Fahrenheit

2 Selecção do idioma



1 Telefone Bluetooth

2 Configuração Bluetooth

3 Conectar/Desconectar um aparelho

3 Função telefone

3 Função Streaming áudio

4 Consultar emparelhamentos

4 Suprimir emparelhamento

4 Efectuar uma procura Bluetooth

2 Ligar

3 Jornal das chamadas

4 Directório

2 Gerir a chamada telefónica

3 Desligar a chamada em curso

3 Activar o modo secreto

* Os parâmetros variam consoante o veículo.

QUESTÕES FREQUENTES

QUESTÃO	RESPOSTA	SOLUÇÃO
<p>Existe uma diferença acentuada na qualidade sonora entre as diferentes fontes de áudio (rádio, CD...).</p>	<p>Para permitir uma qualidade de som ideal, as regulações áudio (Volume, Graves, Agudos, Ambiance, Loudness) podem ser adaptadas às diferentes fontes sonoras, o que pode provocar diferenças audíveis quando se muda de fonte (rádio, CD...).</p>	<p>Verifique se as regulações de áudio (Volume, Graves, Agudos, Ambiance, Loudness) estão adaptadas às fontes utilizadas. Recomenda-se que regule as funções ÁUDIO (Grave, Agudos, Balance atrás-à frente, Balance Esquerda-Direita) para a posição intermédia, seleccione o ambiente musical "Nenhum", regule a correcção loudness para a posição "Activo" no modo CD e na posição "Inactivo" em modo rádio.</p>
<p>O CD é ejectado sistematicamente ou não é lido pelo leitor.</p>	<p>O CD foi colocado ao contrário, não é legível, não contém dados de áudio ou contém um formato de áudio ilegível pelo auto-rádio. O CD encontra-se protegido por um sistema de protecção antipirataria não reconhecido pelo auto-rádio.</p>	<ul style="list-style-type: none"> - Verifique o sentido da inserção do CD no leitor. - Verifique o estado do CD: o CD não poderá ser lido se estiver demasiado danificado. - Verifique se o conteúdo é de um CD gravado: consulte as recomendações do capítulo "Áudio". - O leitor de CD do auto-rádio não lê DVDs. - Devido a uma qualidade insuficiente, determinados CDs gravados não serão lidos pelo sistema áudio.
<p>A mensagem "Erro periférico USB" é apresentado no ecrã. A ligação Bluetooth é cortada.</p>	<p>O nível de carga da bateria do periférico pode ser insuficiente.</p>	<p>Recarregue a bateria do equipamento periférico.</p>
	<p>A memória USB não é reconhecida. A memória pode encontrar-se corrompida.</p>	<p>Formate a memória.</p>

QUESTÕES FREQUENTES

QUESTÃO	RESPOSTA	SOLUÇÃO
Acesso impossível à caixa vocal.	Poucos telefones ou operadores permitem utilizar esta funcionalidade.	
O som do leitor de CD está degradado.	O CD utilizado está riscado ou é de má qualidade.	Insira CDs de boa qualidade e conserve-os em boas condições.
	As regulações do auto-rádio (graves, agudos, ambientes) não estão adaptadas.	Coloque o nível de agudos ou de graves em 0, sem seleccionar o ambiente.
As estações memorizadas não funcionam (sem som, é apresentado 87,5 Mhz...).	A gama de onda seleccionada não é a correcta.	Prima o botão BAND AST para encontrar a gama de onda (AM, FM1, FM2, FMAST) onde são memorizadas as estações.
O anúncio de tráfego (TA) é apresentado. Não recebo informações de tráfego.	A estação de rádio não participa na rede regional de informações de tráfego.	Selecione uma estação de rádio que transmita informações de tráfego.
A qualidade de recepção da estação de rádio degrada-se progressivamente ou as estações memorizadas não funcionam (sem som, é apresentado 87,5 Mhz...).	O veículo está demasiado afastado do emissor da estação ouvida ou não está presente qualquer estação emissora presente na zona geográfica atravessada.	Active a função RDS a fim de permitir ao sistema verificar se a estação emissora mais potente existe na zona geográfica.
	O ambiente exterior (colinas, prédios, túneis, parques de estacionamento subterrâneos...) pode bloquear a recepção, incluindo o modo de acompanhamento RDS.	Este fenómeno é normal na propagação das ondas de rádio e não constitui qualquer avaria do auto-rádio.
	A antena não existe ou foi danificada (por exemplo, aquando de uma passagem na lavagem ou num parque subterrâneo).	Solicite a verificação da antena pela Rede PEUGEOT.

QUESTÕES FREQUENTES

QUESTÃO	RESPOSTA	SOLUÇÃO
Cortes de som de 1 a 2 segundos em modo rádio.	O sistema RDS pesquisa durante este breve corte de som uma eventual frequência que permite uma melhor recepção da estação.	Desactive a função RDS se o fenómeno for demasiado frequente e sempre no mesmo percurso.
Com o motor desligado, o auto-rádio pára após alguns minutos de utilização.	Quando o motor é desligado, o tempo de funcionamento do auto-rádio depende da carga da bateria. A paragem é normal: o auto-rádio é colocado em modo de economia e é desligado a fim de conservar a bateria do veículo.	Coloque o motor do veículo em funcionamento a fim de aumentar a carga da bateria.
A mensagem "O sistema áudio está em sobre aquecimento" é visualizada no ecrã.	De forma a proteger a instalação em caso de uma temperatura ambiente demasiado elevada, o auto-rádio entra num modo automático de protecção térmica, que leva à redução do volume sonoro ou à paragem da leitura do CD.	Desligue o sistema de áudio durante alguns minutos para que o sistema arrefeça.

A

Abertura da cortina de ocultação do tecto de vidro panorâmico.....	104
Abertura da mala.....	48, 60
Abertura da porta traseira.....	60, 61
Abertura das portas.....	48, 57
Abertura do capot motor.....	187
Abertura do ecrã a cores retráctil.....	43
Acendimento automático das luzes de emergência.....	126
Acendimento automático dos faróis.....	81, 86
Acerto da hora.....	32, 34, 36, 40
Acessórios.....	242
Acoplamentos de reboque.....	238
Actualização das zonas de risco.....	275, 312
Actualização dos POI.....	275
AdBlue®.....	195
Aditivo AdBlue.....	24, 195
Airbags.....	26, 135
Airbags cortina.....	137, 138
Airbags frontais.....	135, 138
Airbags laterais.....	137, 138
Ajuda ao arranque em inclinação.....	146
Ajuda ao estacionamento em marcha atrás.....	176
Ajuda ao estacionamento para a frente.....	176
Ajuda gráfica e sonora ao estacionamento em marcha atrás.....	176
Ajuste da data.....	32, 34, 36, 40
Alarme.....	53
Alavanca da caixa de velocidades automática.....	166
Alavanca da caixa de velocidades manual.....	160
Alavanca de velocidades.....	12
Anéis de amarração.....	106
Anti-arranque electrónico.....	52, 139
Anti-entalamento.....	55, 104

Anti-Patinagem das rodas (ASR).....	23
Anti-roubo.....	139
Apoio para os braços.....	97
Apoio para os braços dianteiro.....	99
Apoio para os braços traseiro.....	103
Apoios de cabeça dianteiros.....	72
Apoios de cabeça traseiros.....	75
Aquecimento.....	12, 64
Arborescência do ecrã.....	290, 346, 370, 372
Ar condicionado.....	12
Ar condicionado automático.....	63, 67
Ar condicionado-conduta (conselhos).....	12
Ar condicionado manual.....	63, 64
Arrancar.....	231
Arranque de socorro.....	231
Arranque do motor.....	139
Arranque do veículo.....	139, 161, 166
Arrumações interiores.....	97
Arrumos.....	97, 99, 103, 106
Arrumos na mala.....	106
Auto-rádios.....	43
Avisador do sistema antipoluição SCR.....	25

B

Bancos aquecidos.....	73
Bancos da frente.....	70, 71, 74
Bancos de criança clássicos.....	119, 120
Bancos eléctricos.....	71
Bancos traseiros.....	75
Barras do tecto.....	240
Bateria.....	193, 230-232
Blue HDi.....	186, 195
Bluetooth (kit mãos livres).....	285-287, 324, 367
Bluetooth (telefone).....	285-287, 324

Botão de chamada PEUGEOT.....	255
Buzina.....	126

C

Cadeiras para crianças.....	112, 113, 117, 124
Cadeiras para crianças ISOFIX.....	121-123
Caixa de arrumação.....	109
Caixa de arrumações.....	98
Caixa de fusíveis compartimento motor.....	223
Caixa de fusíveis painel de bordo.....	223
Caixa de velocidades automática.....	12, 14, 18, 142, 145, 146, 166, 194, 232
Caixa de velocidades manual.....	12, 142, 145, 146, 160, 171, 194
Caixa de velocidades pilotada.....	12, 14, 18, 142, 145, 146, 161, 171, 194, 232
Caixa manual pilotada.....	194
Câmara de recuo.....	178
Capacidade do depósito de combustível.....	182
Capot motor.....	187
características técnicas.....	244-246, 248
Carga.....	12, 240
Carga da bateria.....	232
Cargas rebocáveis.....	245, 248
Cartão SIM.....	98, 288
CD MP3.....	363
Chamada de assistência.....	253, 254
Chamada de emergência.....	253-255
Chave com telecomando.....	48, 49, 52, 139
Cintos de segurança.....	132-134
Códigos PIN.....	288
Comando da cortina de ocultação do tecto de vidro panorâmico.....	104
Comando de emergência das portas.....	59

D

Comando de iluminação.....	80
Comando de rádio no volante.....	262, 359
Comando do elevador eléctrico dos vidros.....	55
Comando dos bancos aquecidos.....	73
Comando dos limpa-vidros.....	89, 90, 92
Comandos vocais.....	260
Combustível.....	12, 182, 184
Combustível (depósito).....	185
Compartimento para arrumações.....	106
Compartimentos para arrumações das portas.....	97
Computador de bordo.....	44, 45, 47
Condução económica.....	12
Configuração do veículo.....	15, 32, 34, 36, 39-41, 372
Consumo de combustível.....	12
Consumo de óleo.....	190
Contacto.....	141
Contador.....	14
Conta-quilómetros diário.....	31
Conta-rotações.....	14
Controlo de pressão (com kit).....	205
Controlo dinâmico de estabilidade (CDS).....	23, 128, 130, 145
Controlo dinâmico de estabilidade (ESC)....	127
Controlo do nível de óleo do motor.....	30
Controlos.....	188, 189, 193, 194
Correia de amarração.....	106
Correntes de neve.....	216
Correntes para a neve.....	216
Cortina de ocultação do tecto de vidro panorâmico.....	104
Crianças.....	120, 122, 123
Crianças (segurança).....	125
DAB (Radiodifusão digital) - Rádio digital.....	336, 337
Data (regulação).....	32, 34, 36, 40
Depósito de combustível.....	182, 185
Descongelamento.....	64-66, 77
Desembaciamento.....	64
Desenganador de combustível.....	185
Deslastre (modo).....	233
Desmontagem de roda.....	212
Destrancamento.....	48
Destrancamento a partir do interior do veículo.....	58
Deteção de pressão baixa dos pneus.....	174, 212
Dimensões.....	251
Díodos electroluminescentes- LEDs.....	217, 218, 220
Discos dos travões.....	194
Distance alert.....	151

E

Eco-condução.....	12
Economia de energia (modo de).....	233
Ecrã a cores.....	39
Ecrã a cores 16/9.....	263, 290
Ecrã a cores e cartográfico DT.....	40, 305, 346
Ecrã a cores retráctil.....	41, 43
Ecrã do quadrante.....	14, 170
Ecrã monocromático.....	360, 370, 372
Ecrã monocromático C.....	45
Ecrã multifunções (com auto-rádio).....	34, 36, 39, 41, 43
Ecrã multifunções (sem auto-rádio).....	32
Elementos de identificação.....	252

Elevador eléctrico dos vidros.....	55
Enchimento do depósito de combustível.....	182, 184, 185
Enchimento dos pneus.....	12
Enchimento ocasional (com kit).....	205
Entrada auxiliar.....	284, 343, 364, 366
Entrada JACK.....	99, 343, 364, 366
Equilibrador do capot do motor.....	187
ESC/ASR.....	127
Escovas limpa-vidros (substituição).....	93, 234
Espelho de cortesia.....	98
Esquecimento da chave.....	141
Estores.....	111
Etiquetas de identificação.....	252

F

Falta de combustível (Diesel).....	186
Faróis de halogéneo.....	217, 218
Faróis de máximos.....	80, 217-219
Faróis de médios.....	80, 217-219
Faróis de mínimos.....	80, 217, 218, 220
Faróis de nevoeiro dianteiros.....	82, 217, 219
Faróis direccionais.....	88, 217
Faróis (regulações).....	87
Fecho da mala.....	49, 60
Fecho da porta traseira.....	60, 61
Fecho das portas.....	49, 57
Ferramentas.....	203
Filtro de ar.....	193
Filtro de partículas.....	187, 192, 193
Filtro do habitáculo.....	193
Filtro do óleo.....	193
Fixações ISOFIX.....	121
Follow me home.....	86

Função autoestrada (pisca-piscas)	126
Furo do pneu	205
Fusíveis	223

G

Ganchos	108
G.P.S.	268, 310
Grip control	130

H

Hora (ajuste).....	32, 34, 36, 40
Horizonte visual (HUD)	149, 154, 157

I

Identificação do veículo	252
Iluminação	96
Iluminação ambiente.....	95
Iluminação de acolhimento.....	85, 95
Iluminação direccional.....	88
Iluminação do painel de bordo	31
Iluminação interior	94, 95
Iluminações laterais	95
Indicador de alteração de velocidade	170
Indicador de nível de combustível.....	182
Indicador de nível do óleo motor	30, 190
Indicador de revisão	28
Indicador de temperatura do líquido de arrefecimento.....	27
Indicadores de direcção (pisca-piscas)	126

Indicadores de mudança de direcção (pisca-piscas)	126, 217, 218, 220
Informações de trânsito em auto-estradas (TA)	278, 322, 335, 362
Informações sobre o trânsito (TMC).....	277, 278, 321, 322
ISOFIX	122

J

Jukebox (cópia)	282
Jukebox (escuta)	283

K

Kit anti-furos.....	205
Kit de reparação provisória de pneus	205
Kit mãos livres.....	324, 367

L

Lâmpada nómada	96, 111
Lâmpadas (substituição).....	217, 220-222
Lava-faróis	91
Lavagem (conselhos).....	178
Lava-vidros da frente.....	91
Lava-vidros traseiro	90
LEDs-díodos electroluminescentes	217, 218, 220
Leitor CD MP3	363
Leitores de suportes musicais.....	280, 338
Limitador de velocidade.....	154

Limpa-vidros	89, 92
Limpa-vidros traseiro	90
Localização do veículo	50
Luz avisadora de funcionamento	16, 18, 20
Luz da mala.....	96, 111
Luz da placa da matrícula.....	221, 222
Luz de acompanhamento	84, 86
Luz de leitura traseira	94
Luz de marcha-atrás.....	220
Luz de mudança de direcção lateral (pisca-piscas)	219
Luz de nevoeiro traseira	82, 220, 221
Luzes avisadoras	16, 20
Luzes avisadoras de alerta.....	18, 20, 22
Luzes avisadoras de estado	18
Luzes avisadoras de serviço	21
Luzes de emergência	126
Luzes de leitura de mapas.....	94
Luzes de leitura laterais.....	95
Luzes de mudança de direcção.....	126
Luzes de stop	220
Luzes de xénon.....	217
Luzes diurnas com LEDs.....	84, 217, 218
Luzes do tecto.....	94

M

Macaco.....	203
Manutenção corrente	12
Massas	245, 248
Medição de lugar disponível.....	179
Meio ambiente	12, 52
Menu geral	360
Menus de atalhos.....	264, 306
Modo de economia de energia	233

Ó

Óculo traseiro (descongelamento)	65, 66, 77
Óleo motor	190

P

Paragem do motor	139
Paragem do veículo	139, 161, 166
Parametrização dos equipamentos	15, 32, 34, 36, 39-41, 372
Pára-sol.....	98, 111
Pastilhas dos travões.....	194
Pega da consola	97
Peugeot Connect Assistance	254, 255
Peugeot Connect SOS	254, 255
PEUGEOT CONNECT SOS	255
Pilha do telecomando	51, 52
Piso de 3 posições.....	110
Placas de identificação do fabricante	252
Pneus	12
POI (actualização)	275
Porta-luvas.....	98
Portas.....	57
Porta traseira	61
Portinhola do combustível.....	182, 185
Portinhola para esquis.....	103
Pressão baixa dos pneus (detecção)	174
Pressão dos pneus	252
Protecção contra o frio	241
Protecção das bagagens	107
Protecção das crianças	112, 113, 117, 120, 122-124, 135

Punhos de sustentação	97
-----------------------------	----

Q

Quadrantes	14, 15
------------------	--------

R

Rádio.....	279, 333, 334, 361
Rebatimento/abrir dos retrovisores	77
Rebatimento dos bancos traseiros.....	75
Rebocar um veículo	234, 235
Reboque.....	238
Recarga da bateria	232
Rede de retenção das bagagens	109
Reescorvamento do circuito de combustível	186
Referência cor/pintura	252
Regeneração do filtro de partículas	193
Regulação dos apoios de cabeça	72
Regulação dos bancos	70, 71
Regulação dos faróis	87
Regulação do volante em altura e em profundidade.....	79
Regulação em altura dos cintos de segurança	132
Regulador de velocidade	157
Reinicialização dos elevadores eléctricos dos vidros	55
Reinicialização do telecomando.....	51
Reóstato de iluminação	31
Reposição a zero do totalizador quilométrico diário	31
Reposição em zero do indicador de manutenção.....	29
Reservatório de aditivo AdBlue®	195, 200
Reservatório dos lava-faróis.....	192
Reservatório do lava-vidros.....	192

N

Navegação	268, 307, 308, 315
Neutralização do airbag passageiro	135
Neutralização ESP.....	129
Níveis e verificações.....	188-192
Nível de aditivo AdBlue®.....	195
Nível de aditivo no gasóleo.....	192
Nível de óleo	30, 190
Nível do líquido da direcção assistida	191
Nível do líquido de arrefecimento	27, 192
Nível do líquido do lava-faróis	91, 192
Nível do líquido do lava-vidros.....	91, 192
Nível do líquido dos travões	191
Nível mínimo de combustível.....	182
Número de série do veículo.....	252

O

Obturador amovível (pára-neve)	241
--------------------------------------	-----

Retirar o tapete	100
Retrovisores exteriores.....	77
Retrovisor interior	78
Revisões	12
Roda de reserva	203, 212

S

SCR (Redução Catalítica Selectiva)	195
Segurança de crianças.....	55, 112, 113, 117, 120, 122-125, 135
Serviços PEUGEOT	255
Sinal de emergência.....	126
Sincronização do telecomando	51
Sintese vocal.....	318
Sistema antipoluição SCR.....	25
Sistema de navegação	39
Sistema de navegação embarcado.....	268, 308
Sistema multimédia traseiro	101
Sistema SCR.....	195
Sob o capot motor.....	188, 189
Stop Start.....	47, 65, 68, 171, 183, 187, 193, 230
Streaming audio Bluetooth	342, 369
Substituição da pilha do telecomando	51
Substituição de fusíveis.....	223
Substituição de lâmpadas	217, 220-222
Substituição do filtro de ar	193
Substituição do filtro do habitáculo	193
Substituição do filtro do óleo	193
Substituir uma lâmpada	217, 220-222
Superfície inferior da mala móvel.....	110
Super-trancamento	49
Suporte para latas de bebidas	97

T

Tabela das motorizações.....	244, 246
Tabelas das massas	245, 248
Tabelas de fusíveis	223
Tampão do depósito de combustível.....	182
Tapete	100
Tecto de vidro panorâmico	104
Telecomando	48, 49, 52
Telefone.....	255, 285-287, 324, 328
Telefone mãos-livres	285-287
Temperatura do líquido de arrefecimento	27
Terceira luz de stop.....	221
Tomada auxiliar.....	343, 366
Tomada para acessórios 12V.....	97, 100, 109
Tomadas áudio.....	98, 99, 364, 366
Tomadas áudio/ vídeo.....	284
Tomadas auxiliares.....	284, 364
Tomadas RCA.....	284
Tomada USB.....	99, 343, 364, 366
Totalizador quilométrico	31
Trancamento a partir do interior do veículo.....	58
Trancamento centralizado	49, 58
Transporte de objectos longos	74, 103
Travagem dinâmica de emergência	145
Travão de estacionamento	194
Travão de estacionamento elétrico	22, 142, 145
Travões.....	194

U

UREA.....	195, 196
-----------	----------

V

Vareta de verificação do óleo.....	30, 190
Varrimento automático dos limpa-vidros.....	89, 92
Ventilação	12, 62-64
Ventiladores	62
Verificação dos níveis.....	190-192
Verificações correntes.....	193, 194
Volante (ajuste do).....	79

W

WIP Com 3D	257, 260, 263, 290
WIP Nav+	39, 41, 301
WIP Plug	99, 364
WIP Sound.....	36, 357, 370, 372

Z

Zonas de risco (actualização).....	275, 312
------------------------------------	----------

! Existem etiquetas colocadas em vários locais do seu veículo. Contêm avisos de segurança bem como informações de identificação do seu veículo. Não as retire: elas fazem parte integrante do seu veículo.

A PEUGEOT Automóveis garante, por aplicação das disposições da regulamentação europeia (Directiva 2000/53) relativa aos veículos em fim de vida, que atinge os objectivos estabelecidos por esta e que são utilizados materiais reciclados no fabrico de produtos que comercializa.

As reproduções e traduções, mesmo que parciais deste documento, são proibidas sem autorização por escrito da PEUGEOT Automóveis.

Impresso na UE



Portugais

04-14



PEUGEOT

Automobiles PEUGEOT - Siège Social : 75, avenue de la Grande-Armée 75016 PARIS

Tél. 33 (0)1 40 66 55 11 - Fax 33 (0)1 40 66 54 14

Adresse postale : Automobiles PEUGEOT B.P 01 75761 PARIS cedex 16 - Adresse Internet : <http://www.peugeot.com>

Société Anonyme au capital de 172 711 770 Euros - R.C.S. PARIS B 552 144 503. SIRET 552 144 503 00018. APE 341 Z

