



# CITROËN C3

**MANUAL**

INSPIRED  
BY YOU



## Acesso ao manual



### APLICAÇÃO MÓVEL

Instale a aplicação **Scan MyCitroën** (conteúdo disponível offline).



Em seguida, selecione:

- o veículo,
- a edição correspondente à data do 1.º registo do veículo.



### ONLINE

Visite o Website **CITROËN** e selecione a secção **"MyCitroën"** para consultar ou transferir o manual ou vá para o seguinte endereço:

<http://service.citroen.com/ACddb/>



Leia este código QR para obter acesso direto.

Selecione:

- o idioma,
- o veículo e a respetiva silhueta,
- a edição do manual correspondente à data do 1.º registo do veículo.



Este símbolo indica a última informação disponível.

# Bem-vindo

---

Obrigado por ter escolhido um Citroën C3.

Este documento apresenta informações importantes e as recomendações necessárias para que possa explorar o veículo de uma forma completamente segura. Recomendamos vivamente que esteja familiarizado com o documento e o livro de manutenção e garantia.

O veículo tem uma parte dos equipamentos descritos neste documento, em função do nível de acabamento, da versão e das características próprias ao país de comercialização.

As descrições e ilustrações servem apenas de referência.

A CITROËN Automóveis reserva-se o direito de alterar as especificações técnicas, equipamentos e acessórios sem que seja necessário atualizar este documento.

Se a propriedade do seu veículo for transferida, assegure-se de que este **Manual completo** é fornecido ao novo proprietário.

## Tecla



Aviso de segurança



Informações adicionais



Funcionalidade de proteção ambiental



Veículo com volante do lado esquerdo



Veículo com volante do lado direito



Localização do equipamento/botão descrito com uma zona preta



<b>Visão geral ■</b>	Aquecimento/ar condicionado manual	<b>41</b>	Segurança para crianças	<b>76</b>
	Ar condicionado automático	<b>42</b>		
	Desembaciar – Descongelar do vidro dianteiro	<b>44</b>		
<b>Ecocondução ■</b>	Desembaciar – Descongelar do vidro traseiro	<b>44</b>	<b>Condução 6</b>	
	Luz de cortesia	<b>44</b>	Recomendações de condução	<b>78</b>
	Acessórios interiores	<b>45</b>	Ligar/desligar o motor com a chave	<b>80</b>
	Arrumações da mala	<b>47</b>	Arranque/paragem do motor com Acesso e arranque mãos-livres	<b>81</b>
	Prateira traseira (versão comercial)	<b>48</b>	Travão de estacionamento	<b>83</b>
			Caixa manual de 5 velocidades	<b>84</b>
<b>Instrumentos do painel de bordo 1</b>			Caixa manual de 6 velocidades	<b>84</b>
Painéis de instrumentos	<b>8</b>	<b>Iluminação e visibilidade 4</b>	Caixa de velocidades automática	<b>84</b>
Luzes avisadoras e indicadores	<b>9</b>	Comando de iluminação	Indicador de mudança de velocidade	<b>87</b>
Indicadores	<b>15</b>	Indicadores de mudança de direção	Ajuda ao arranque em inclinação	<b>87</b>
Conta-quilómetros total	<b>18</b>	Acendimento automático das luzes	Stop & Start	<b>88</b>
Configuração do equipamento para todos os veículos sem ecrã	<b>19</b>	Iluminação de acompanhamento e de acolhimento	Deteção de pressão insuficiente	<b>89</b>
Ecrã tátil de 5" (13 cm)	<b>19</b>	Passagem automática das luzes de estrada	CITROËN ConnectedCAM®	<b>91</b>
Ecrã tátil de 7" (18 cm) ou 8" (25 cm)	<b>20</b>	Regulação da altura das luzes	Auxiliares de condução e manobra -	
Computador de bordo	<b>21</b>	Comandos do limpa-vidros	Recomendações gerais	<b>92</b>
Regulação da data e hora	<b>24</b>	Limpa-vidros automático	Reconhecimento e recomendação do limite de velocidade	<b>94</b>
		Substituir uma escova do limpa-vidros	Limitador de velocidade	<b>96</b>
			Regulador de velocidade - recomendações especiais	<b>97</b>
			Regulador de velocidade	<b>98</b>
<b>Acesso 2</b>		<b>Segurança 5</b>	Active Safety Brake com Alerta de risco de colisão e Ajuda à travagem de emergência inteligente	<b>100</b>
Telecomando/chave	<b>25</b>	Recomendações de segurança gerais	Deteção de falta de concentração	<b>102</b>
Acesso e arranque mãos-livres	<b>26</b>	Luzes avisadoras de perigo	Sistema de alerta de transposição involuntária de linha	<b>103</b>
Procedimentos de emergência	<b>28</b>	Buzina	Controlo dos ângulos mortos	<b>104</b>
Portas	<b>30</b>	Chamada de urgência ou assistência	Sensores de estacionamento	<b>106</b>
Mala	<b>31</b>	Programa de estabilidade eletrónico (ESC)	Câmara de marcha-atrás	<b>107</b>
Fecho centralizado das portas	<b>31</b>	Cintos de segurança		
Alarme	<b>32</b>	Airbags		
Vidros elétricos	<b>33</b>	Cadeiras para crianças		
		Desativação do airbag do passageiro dianteiro		
		Cadeiras para crianças ISOFIX		
<b>Ergonomia e conforto 3</b>		Cadeiras para crianças i-Size		
Bancos dianteiros	<b>35</b>	Instalar cadeiras para crianças		
Banco corrido traseiro	<b>37</b>			
Regulação do volante	<b>38</b>			
Retrovisores	<b>38</b>			
Ventilação	<b>40</b>			

**Informações práticas 7**

Reabastecimento	109
Prevenção contra combustível errado (diesel)	110
Compatibilidade dos combustíveis	110
Correntes para a neve	111
Dispositivo de reboque	111
Modo de poupança de energia	112
Barras do tejadilho	113
Capô	113
Compartimento do motor	115
Verificação dos níveis	115
Verificações	117
AdBlue® (BlueHDi)	119
Mudar para o modo de roda livre	121
Conselhos de manutenção	122
Proteções AIRBUMP®	123

**Em caso de avaria 8**

Triângulo de sinalização	124
Falta de combustível (gasóleo)	124
Kit de ferramentas	124
Kit de reparação provisória de furos de pneus	126
Roda sobresselente	128
Substituir uma lâmpada	131
Substituir um fusível	135
Bateria de 12 V	140
Reboque	143

**Características técnicas 9**

Características dos motores e cargas rebocáveis	146
Motores a gasolina	147
Motores a gasóleo	149

Dimensões	150
Elementos de identificação	150

**Sistema de áudio BLUETOOTH 10 com ecrã tátil**

Primeiros passos	151
Comandos no volante	151
Menus	152
Rádio	153
Rádio DAB (Digital Audio Broadcasting)	154
Multimédia	155
Telefone	156
Configuração	158
Perguntas frequentes	158

**CITROËN Connect Radio 11**

Primeiros passos	161
Comandos no volante	162
Menus	163
Aplicações	164
Rádio	165
Rádio DAB (Digital Audio Broadcasting)	166
Multimédia	167
Telefone	168
Configuração	172
Perguntas frequentes	173

**CITROËN Connect Nav 12**

Primeiros passos	176
Comandos no volante	177
Menus	178
Comandos de voz	179
Navegação	182

Navegação conectada	184
Aplicações	186
Rádio	189
Rádio DAB (Digital Audio Broadcasting)	190
Multimédia	191
Telefone	193
Configuração	196
Perguntas frequentes	198

**Índice alfabético ■****Acesso a vídeos adicionais**

 [bit.ly/helpPSA](https://bit.ly/helpPSA)

## Posto de comando

Estas ilustrações e descrições são concebidas como referência. A presença e a localização de determinados elementos variam consoante a versão ou o nível de equipamento.

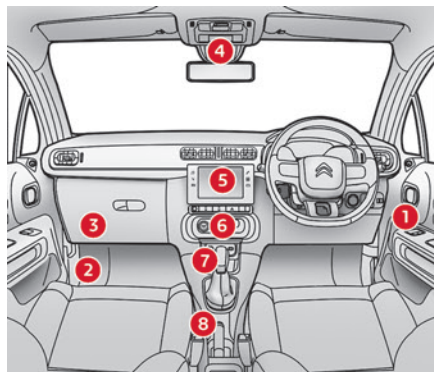
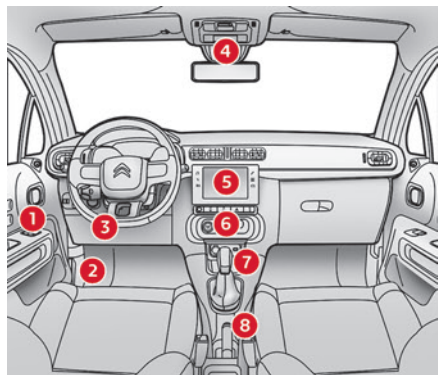

1. Retrovisores exteriores  
Sistema de vigilância do ângulo morto  
Elevadores de vidros
2. Abertura do capô
3. Fusíveis do painel de bordo
4. Luz de teto  
Retrovisor interior  
Chamada de urgência ou assistência  
Visualização de luzes avisadoras para cintos de segurança e airbag do passageiro dianteiro  
CITROËN ConnectedCAM®
5. Ecrã tátil
6. Aquecimento/ar condicionado
7. Caixa de velocidades
8. Travão de estacionamento

## Comandos no volante

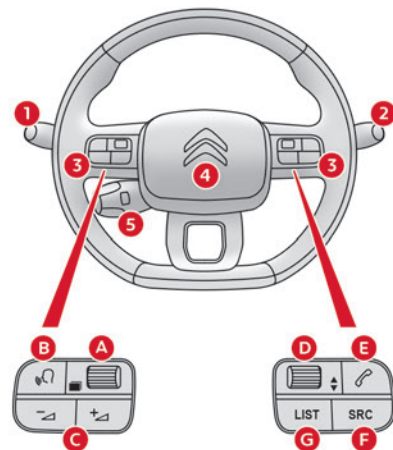

1. Comandos das luzes externas/luzes indicadoras de mudança de direção
2. Comandos do limpa-vidros/lava-vidros/computador de bordo
3. Comandos do sistema de áudio (consoante a versão)
- A. Seleccione o modo de visualização do quadro de bordo
- B. Comandos de voz
- C. Diminuir/aumentar o volume
- D. Selecionar faixa anterior/seguinte  
Confirmar a seleção
- E. Aceda ao menu **Telemóvel**  
Gestão das chamadas
- F. Selecionar faixa anterior/seguinte  
Confirmar a seleção

- F. Selecionar uma fonte de áudio
  - G. Apresentar a lista de estações de rádio/faixas de áudio
  - 4. Avisador sonoro
  - 5. Comandos do regulador de velocidade/limitador de velocidade
- 2. Sistema de alerta de transposição involuntária de linha
  - 3. Fecho elétrico de segurança para crianças

### Barra de controlo central

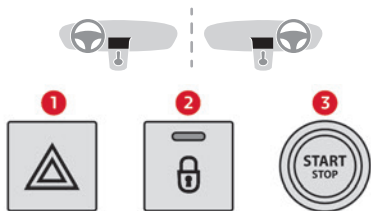

- 1. Luzes avisadoras de perigo
- 2. Travancimento centralizado
- 3. Arranque/paragem do motor

### Barra de controlo lateral

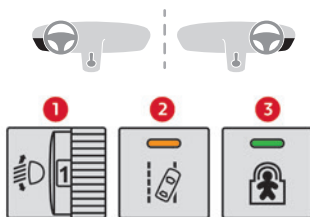

- 1. Regulação da altura das luzes

## Ecocondução

A eco-condução é um conjunto de práticas diárias que permitem ao condutor otimizar o consumo de combustível e as emissões de CO<sub>2</sub>.

### Otimizar a utilização da caixa de velocidades

Com uma caixa de velocidades manual, efetue o arranque lentamente e engrene de imediato a próxima mudança. Ao acelerar, engrene a próxima mudança com antecedência.

Com uma caixa de velocidades automática, privilegie o modo automático, sem pressionar fortemente ou bruscamente o pedal do acelerador.

O indicador de mudança de velocidade convida-o a engrenar a mudança mais conveniente: assim que a indicação é apresentada no painel de instrumentos, cumpra-a imediatamente.

Com uma caixa de velocidades automática, este indicador é apresentado apenas no modo manual.

### Adoção de uma condução suave

Mantenha uma distância segura entre veículos, trave com o motor em vez do pedal do travão e pressione o pedal do acelerador gradualmente. Estes comportamentos ajudam a poupar combustível, a reduzir as emissões de CO<sub>2</sub> e a diminuir o ruído de tráfego geral.

Se o veículo tiver o comando “CRUISE” montado no volante, utilize-o a uma velocidade

superior a 40 km/h quando o tráfego estiver a fluir sem problemas.

### Controlar a utilização do equipamento elétrico

Antes de efetuar o arranque, se o habitáculo estiver muito quente, ventile-o baixando os vidros e abrindo os ventiladores antes de utilizar o ar condicionado.

A mais de 50 km/h, feche os vidros e deixe os ventiladores abertos.

Procure utilizar equipamentos que permitam limitar a temperatura dentro do habitáculo (cortinas de ocultação do teto de abrir e vidros, etc.).

A menos que tenha uma regulação automática, desligue o ar condicionado assim que tiver alcançado a temperatura pretendida.

Desligue as funções de desembaciamento e descongelamento se não forem geridas automaticamente.

Desligue todos os comandos de aquecimento do banco assim que possível.

Desligue os faróis e as luzes de nevoeiro se as condições de visibilidade não justificarem a sua utilização.

Evite ligar o motor antes de efetuar o arranque, sobretudo no inverno. O veículo aquece mais rapidamente enquanto estiver em movimento.

Como passageiro, evite ligar os dispositivos multimédia (filmes, música, jogos de vídeo, etc.) para ajudar a reduzir o consumo de energia elétrica e também de combustível.

Desligue todos os dispositivos portáteis antes de sair do veículo.

### Limitar as causas de consumo excessivo

Distribua o peso por todo o veículo. Coloque a bagagem mais pesada na mala, o mais perto possível dos bancos traseiros.

Limite a carga do veículo e minimize a resistência aerodinâmica (barras de tejadilho, porta-bagagens, porta-bicicletas, reboque, etc.). Preferivelmente, use o espaço no tejadilho.

Retire as barras de tejadilho e a grade porta-bagagens após utilização.

No fim do inverno, retire os pneus de neve e volte a montar os pneus de verão.

### Respeitar as instruções de manutenção

Verifique regularmente, e a frio, a pressão dos pneus, consultando a etiqueta situada na porta do lado do condutor.

Efetue esta verificação, especialmente:

- antes de um longo trajeto.
- a cada mudança de estação.
- após um período de paragem prolongado.

Não se esqueça da roda sobressalente e, se aplicável, os pneus do reboque ou da caravana. Efetue regularmente a manutenção do veículo (óleo, filtro de óleo, filtro de ar, filtro do habitáculo, etc.) e siga o calendário das operações indicadas no plano de manutenção do fabricante.

Num veículo equipado com um motor a gasóleo BlueHDI, se o sistema SCR estiver avariado, o veículo torna-se poluente. Dirija-se a um



concessionário CITROËN ou a uma oficina autorizada assim que possível para repor as emissões de óxido de azoto do veículo em conformidade com os regulamentos.

No momento de enchimento do depósito de combustível, não insista para além do 3.º disparo da pistola, para evitar o derrame.

O consumo de combustível do seu novo veículo só irá estabilizar após uma média consistente após os primeiros 3000 quilómetros.

## Painel de instrumentos LCD Picto

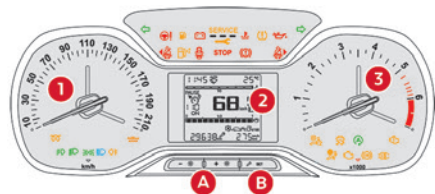

### Botões

1. Velocímetro (km/h)
2. Ecrã
3. Conta-rotações (x 1000 rpm)

### Botões de comando

- A.** Reóstato de iluminação geral.  
Consoante a versão: permite deslocar-se num menu ou numa lista ou alterar um valor.
- B.** Lembrete da informação de reparação ou da gama restante com o sistema SCR e o AdBlue®.  
Reposição a zeros da função selecionada (indicador de manutenção ou conta-quilómetros diário).  
Consoante a versão: entre no menu de configuração (premir continuamente), confirme uma escolha (premir brevemente).

## Ecrã

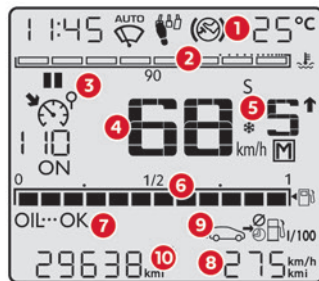

1. Temperatura exterior
2. Indicador de temperatura do líquido de refrigeração do motor
3. Definições do regulador de velocidade ou do limitador de velocidade
4. Velocímetro digital (km/h)
5. Indicador de mudança de velocidade e/ou indicador de posição do seletor, velocidade e desportivo com uma caixa de velocidades automática
6. Nível de combustível
7. Indicador do nível do óleo do motor (aparece alguns segundos depois de ligar a ignição e depois desaparece)
8. Indicador de manutenção ou autonomia associado ao AdBlue® e ao sistema SCR (km) e, em seguida, conta-quilómetros diário (km)
9. Computador de bordo
10. Totalizador quilométrico (km)

## painel de instrumentos de texto LCD

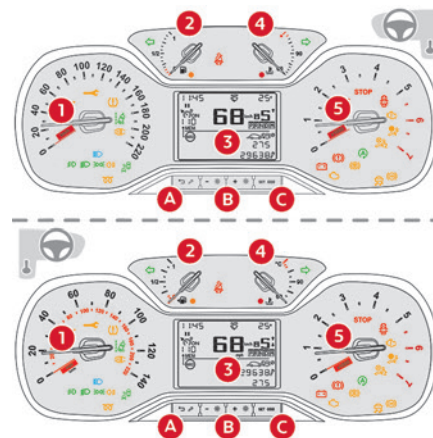

### Botões

1. Velocímetro (km/h).
2. Indicador do nível de combustível.
3. Visor.
4. Indicador de temperatura do líquido de refrigeração do motor.
5. Conta-rotações (x 1000 rpm).

## Botões de comando

- A. Reposição a zeros do indicador de manutenção.  
Lembrete da informação de reparação ou da gama restante com o sistema SCR e AdBlue®.  
Consoante a versão: permite-lhe recuar um nível ou cancelar a operação atual.
- B. Reóstato de iluminação geral.  
Consoante a versão: permite deslocar-se num menu ou numa lista ou alterar um valor.
- C. Reposição do conta-quilómetros diário.  
Consoante a versão: entre no menu de configuração (premir continuamente), confirme uma escolha (premir brevemente).

## Ecrã

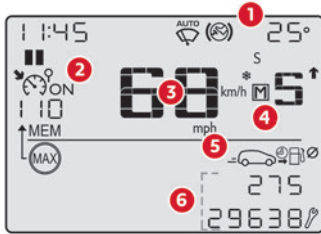

1. Temperatura exterior

2. Definições do regulador de velocidade ou do limitador de velocidade  
Utilização da velocidade sugerida pelo Reconhecimento e recomendação do limite de velocidade
3. Velocímetro digital (km/h)
4. Indicador de mudança de velocidade e/ou indicador de posição do seletor, velocidade e desportivo com uma caixa de velocidades automática
5. Computador de bordo e contador de tempo Stop & Start.
6. Visor: conta-quilómetros diário (km), indicador de manutenção ou autonomia associado ao AdBlue® e ao sistema SCR (km), conta-quilómetros total, mensagens de alerta ou estado de funcionamento

Se o veículo não estiver equipado com um sistema de áudio ou ecrã tátil, este visor permite configurar alguns equipamentos.

Para obter mais informações sobre a **Configuração de equipamento em veículos sem um ecrã**, consulte a secção correspondente.

## Luzes avisadoras e indicadores

Apresentadas como símbolos, as luzes avisadoras e indicadores informam o condutor relativamente ao aparecimento de uma anomalia (luzes avisadoras) ou do acionamento de um

sistema (luzes indicadoras de funcionamento ou de desativação). Determinadas luzes acendem-se de duas formas (fixa ou intermitente) e/ou em várias cores.

### Avisos associados

O acendimento de uma luz pode ser acompanhado por um sinal sonoro e/ou uma mensagem no ecrã.

A relação do tipo de alerta com o estado de funcionamento do veículo permite determinar se a situação é normal ou se está presente uma anomalia: para obter mais informações, consulte a descrição de cada luz.

### Quando a ignição é ligada

Determinadas luzes avisadoras vermelhas ou laranja acendem-se, durante alguns segundos, quando a ignição é ligada. Estas luzes avisadoras devem apagar-se assim que o arranque do motor é efetuado.

Para mais informações sobre um sistema ou uma função, consulte a secção correspondente.

## Luz de aviso sempre acesa

Uma luz de aviso acesa a vermelho ou laranja indica que existe uma anomalia que requer atenção.

### Se uma luz de aviso estiver sempre acesa

As referências (1), (2) e (3) na descrição das luzes avisadoras e indicadores indicam se deve contactar um profissional qualificado além das ações imediatas recomendadas.

**(1): Tem de parar o veículo.**

Pare o veículo assim que as condições de segurança o permitam e desligue a ignição.

**(2):** Contacte a rede CITROËN ou uma oficina autorizada.

**(3):** Contacte a rede CITROËN ou uma oficina autorizada.

## Lista de luzes avisadoras

### Luzes de aviso vermelhas



#### PARAR

 Fixa, associada a outra luz avisadora, acompanhada pela visualização de uma mensagem e um sinal sonoro.

Foi detetado um problema grave de funcionamento do motor, sistema de travagem, direção assistida ou uma anomalia elétrica grave.

Efetue (1) e, em seguida, (2).

#### Sistema de autodiagnóstico do motor(gasolina ou gasóleo)

 Fixo.  É detetada um avaria importante do motor.

Efetue (1) e, em seguida, (2).



#### Travão de estacionamento

 Fixo. O travão de estacionamento encontra-se engrenado ou desengrenado de forma incorreta.

#### Travagem

 Fixa. O nível do óleo de travões baixou significativamente.

Efetue (1) e, em seguida, reponha o nível de líquido de acordo com as recomendações do fabricante. Se o problema persistir, efetue (2).

  Fixo. O repartidor eletrónico de travagem (EBFD) tem uma anomalia. Efetue (1) e, em seguida, (2).

#### Direção assistida (apenas no painel de instrumentos de símbolos LCD)

 Fixo. A direção assistida apresenta uma anomalia.

Conduza com atenção e a uma velocidade moderada e depois efetue (3).

#### Porta(s) aberta(s)

 Fixa e associada a uma mensagem que identifica o acesso.

Uma porta ou a porta da mala não está bem fechada (a uma velocidade inferior a 10 km/h).

 Fixa, associada a uma mensagem que identifica o acesso e acompanhada por um sinal sonoro.

Uma porta ou a porta da mala não está bem fechada (a uma velocidade superior a 10 km/h).

#### Os cinto de segurança não estão colocados/removidos

 Fixa ou intermitente, acompanhada por um sinal sonoro cada vez mais alto. Um cinto não foi colocado ou foi retirado.

#### Cinto dianteiro esquerdo não colocado/ retirado

 Fixa ou intermitente, acompanhada de um sinal sonoro. O cinto do passageiro dianteiro esquerdo não foi colocado ou foi retirado.

#### Cinto dianteiro direito não colocado/ retirado

 Fixa ou intermitente, acompanhada de um sinal sonoro. O cinto do passageiro dianteiro direito não foi colocado ou foi retirado.

#### Nível de bateria de 12 V

 Fixo. O circuito de carga da bateria está avariado (terminais sujos, correia do alternador frouxa ou cortada, etc.).

Limpe e volte a apertar os terminais. Se a luz avisadora não se apagar aquando do arranque do motor, efetue (2).

#### Pressão do óleo do motor

 Fixa. O sistema de lubrificação do motor encontra-se avariado. Efetue (1) e, em seguida, (2).

### Temperatura máxima do líquido de refrigeração do motor



Fixo.

A temperatura do circuito de arrefecimento é demasiado elevada.

Efetue (1) e aguarde até o motor arrefecer para atestar o líquido, se necessário. Se o problema persistir, efetue (2).

### Luzes de aviso laranjas

#### Sistema de autodiagnóstico do motor



Intermitente.

Avaria no sistema do controlo do motor.

Existe risco de destruição do conversor catalítico.

Deve **obrigatoriamente** efetuar (2).



Fixo.

O sistema de controlo de emissões está avariado.

A luz avisadora deve apagar-se aquando do arranque do motor.

Efetue (3) sem atraso.

#### Sistema de autodiagnóstico do motor(gasolina ou gasóleo)



Fixo.

É detetada um avaria ligeira no motor.

Efetue (3).

### Alerta de risco de colisão/Active Safety Brake



Intermitente.

O sistema ativa-se e trava o veículo momentaneamente para reduzir a velocidade de colisão com o veículo que o antecede.



Fixa, acompanhada por uma mensagem e um sinal sonoro.

O sistema tem uma falha.

Efetue (3).



Fixa, acompanhada da exibição de uma mensagem.

O sistema foi desativado através do menu de configuração do veículo.

### Antibloqueio das rodas (ABS)



Fixa.

O sistema de travagem antibloqueio apresenta uma anomalia.

O veículo mantém uma travagem clássica. Conduza com cuidado a uma velocidade moderada e, em seguida, efetue (3).

### Pressão insuficiente



Fixa, acompanhada por um sinal sonoro e uma mensagem.

A pressão é insuficiente numa ou mais rodas. Verifique a pressão dos pneus assim que possível.

Reinicialize o sistema de deteção depois de ajustar a pressão.



A luz avisadora intermitente e depois fixa de deteção de pressão

insuficiente e a luz avisadora "Revisão" fixa.

O sistema de vigilância da pressão dos pneus apresenta anomalias.

A deteção de pressão baixa dos pneus deixa de ser vigiada.

Verifique a pressão dos pneus assim que possível e efetue (3).

### Controlo dinâmico de estabilidade (CDS)/ antipatinagem das rodas (ASR)



Intermitente.

A regulação DSC/ASR é ativada na eventualidade de perda de fixação ou trajetória.



Fixo.

Anomalia no sistema CDS/ASR.

Efetue (3).

### Airbags



Fixo.

Foi detetada uma anomalia num dos airbags ou nos pré-tensores pirotécnicos dos cintos de segurança.

Efetue (3).

### Airbag frontal do passageiro (ON)



Fixa.

O airbag dianteiro do passageiro é ativado.

O comando está na posição "ON".

**Neste caso, NÃO instale cadeiras para crianças "de costas para a estrada" no banco do passageiro dianteiro – Risco de ferimentos graves!**

## Airbag do passageiro dianteiro (DESLIGADO)



Fixo.

O airbag do passageiro dianteiro é desativado.

O comando está na posição "OFF".

Pode ser instalada uma cadeira de criança "de costas para a estrada", a menos que haja uma avaria nos airbags (luz avisadora dos airbags acesa).

## Stop & Start



Fixa, acompanhada da apresentação de uma mensagem.

O sistema Stop & Start foi desativado manualmente.

O motor não se desliga na próxima paragem de trânsito.



Fixa.

O sistema Stop & Start foi desativado automaticamente.

O motor não se desliga na próxima paragem de trânsito, se a temperatura exterior for:

- inferior a 0 °C.
- superior a +35 °C.



Intermitente e depois com luz fixa, acompanhada de uma mensagem.

O sistema tem uma anomalia.

Efetue (3).

## Filtro de partículas(Gasóleo)



Fixa, acompanhada de um sinal sonoro e de uma mensagem sobre o risco de

obstrução do filtro de partículas.

O filtro de partículas está a começar a ficar saturado.

Desde que as condições de trânsito o permitam, regenere o filtro circulando a uma velocidade de, pelo menos, 60 km/h até a luz avisadora se apagar.



Fixa, acompanhada por um sinal sonoro e uma mensagem de nível de aditivo do filtro de partículas demasiado baixo.

Foi atingido o nível mínimo do depósito de aditivo.

Reponha rapidamente o depósito: efetue (3)

## Nível de combustível baixo



Fixa, acompanhada por um sinal sonoro e uma mensagem.

A primeira vez que acende, significa que restam **cerca de 5 litros de combustível** no depósito (reserva).

Abasteça rapidamente o depósito, para evitar ficar sem combustível.

## Nunca conduza até o depósito ficar

**completamente vazio**, pois pode danificar os sistemas de injeção e de controlo de emissões.

## Presença de água no filtro de combustível (apenas no painel de instrumentos de símbolos LCD)



Fixo.

O filtro de gasóleo contém água.

Efetue (2) de imediato, há o risco de danos no sistema de injeção!

## Alerta de transposição involuntária de linha (apenas no painel de instrumentos de texto LCD)



Intermitente, acompanhada de um sinal sonoro.

Uma linha da faixa de rodagem foi transposta à esquerda ou à direita.

Rode o volante para a direção oposta para retomar a trajetória correta.



Fixa, acompanhada de uma mensagem no ecrã.

O sistema tem uma falha.

Esteja atento e conduza com atenção e depois efetue (3).

## AdBlue®(com 1.6 BlueHDi Euro 6.1)



Fixa desde o momento em que a ignição é ligada, acompanhada por um sinal sonoro e por uma mensagem que indica a autonomia de deslocação.

A autonomia de deslocação está entre 2400 e 600 km.

Deve repor rapidamente o nível de AdBlue® ou efetue (3).



Luz avisadora AdBlue® intermitente e luz avisadora de revisão fixa, acompanhadas por um sinal sonoro e por uma mensagem que indica a autonomia.

A autonomia de deslocação é inferior a 600 km.

Tem **obrigatoriamente** de atestar o AdBlue® para **evitar avarias**, ou efetue (3).



Luz avisadora AdBlue® intermitente e luz avisadora de revisão fixa, acompanhadas por um sinal sonoro

e por uma mensagem que indica a interdição do arranque.

O depósito de AdBlue® está vazio: o imobilizador do motor regulador impede que o motor seja reiniciado.

Para voltar a ligar o motor, reponha o nível de AdBlue® ou efetue (2).

**Deve** adicionar pelo menos 5 litros de AdBlue® no depósito.

### AdBlue®(com 1.5 BlueHDi Euro 6.2/6.3)

 Ligada durante cerca de 30 segundos a partir do momento em que a ignição é ligada, acompanhada de um sinal sonoro e de uma mensagem que indica a autonomia de deslocação.

A autonomia de deslocação está compreendida entre 800 km e 2400 km.

Deve repor o nível de AdBlue®.

 Fixa desde o momento em que a ignição é ligada, acompanhada por um sinal sonoro e por uma mensagem que indica a autonomia de deslocação.

A autonomia de deslocação situa-se entre 800 e 100 km.

Deve repor **rapidamente** o nível de AdBlue®, ou efetue (3).

 Intermitente, acompanhada por um sinal sonoro e por uma mensagem que indica a autonomia de deslocação.

A autonomia de deslocação restante é inferior a 100 km.

Tem **obrigatoriamente** de repor o nível de AdBlue® para **evitar o bloqueio do arranque** ou efetue (3).



 Intermitente, acompanhada por um sinal sonoro e por uma mensagem que indica a interdição do arranque.

O depósito de AdBlue® está vazio: o sistema de imobilização do motor exigido por lei impede o arranque do motor.

Para voltar a ligar o motor, reponha o nível de AdBlue® ou efetue (2).



É **essencial** adicionar pelo menos 5 litros de AdBlue® no depósito.

### SCR(BlueHDi)

   Fixa, quando a ignição é ligada, acompanhada por um sinal sonoro e por uma mensagem.



Foi detetada uma anomalia no funcionamento do sistema de controlo de emissões SCR.

Este alerta desaparece assim que o nível de emissão dos gases de escape volta aos valores normais.

   Luz avisadora AdBlue® intermitente a partir do momento em que a ignição é ligada, associada às luzes avisadoras de revisão e de autodiagnóstico do motor fixas, acompanhadas por um sinal sonoro e uma mensagem que indica a autonomia de deslocação.

Dependendo da mensagem apresentada, pode ser possível conduzir até 1100 km antes do imobilizador do motor ser acionado.

Efetue (3) de imediato, para **evitar o bloqueio do arranque**.

   Luz avisadora AdBlue® intermitente a partir do momento em que a ignição é ligada, associada às luzes avisadoras de revisão e de autodiagnóstico do motor fixas, acompanhadas por um sinal sonoro e uma mensagem que indica que o arranque foi bloqueado.

O imobilizador do motor não permite o arranque do motor (ultrapassado o limite de deslocação autorizado após a confirmação de uma avaria no sistema de controlo de emissões).

Para efetuar arranque do motor, efetue (2).

### Serviço

 Temporariamente ligada, com exibição de uma mensagem.

São detetadas uma ou mais anomalias ligeiras, para as quais não existe uma luz avisadora específica.

Identifique a causa da anomalia através da mensagem exibida no painel de instrumentos.

É possível resolver alguns problemas, como substituir a pilha do telecomando. Para outros problemas, como o mau funcionamento do sistema de deteção de pressão baixa dos pneus, efetue (3).

 Fixa, acompanhada da exibição de uma mensagem.

São detetadas uma ou mais anomalias graves, para as quais não existe uma luz avisadora específica.

Identifique a causa da anomalia através da mensagem apresentada no painel de instrumentos e, em seguida, efetue (3).



A luz avisadora de revisão fixa e a chave de manutenção intermitente e depois fixa.

O prazo para a revisão foi ultrapassado.

A revisão do veículo deve ser efetuada assim que possível.

Apenas com motores Diesel BlueHDi.

### Pré-aquecimento do motor diesel



Temporariamente acesa (até cerca de 30 segundos em condições climáticas severas).

Ao ligar a ignição, se as condições climáticas e a temperatura do motor o tornarem necessário. Aguarde que a luz avisadora se apague antes de efetuar o arranque.

Quando a luz avisadora apaga, o arranque é imediato, se pressionar continuamente:

- o pedal da embraiagem com uma caixa de velocidades manual,
- o pedal do travão com uma caixa de velocidades automática.

Se o motor não arrancar, efetue novamente o pedido de arranque do motor, ao mesmo tempo que mantém o pé no pedal do travão.

### Luz de nevoeiro traseira



Fixa.  
A luz está acesa.

### Luzes de aviso verdes

#### Controlo dos ângulos mortos (apenas no painel de instrumentos de texto LCD)



Fixo.  
A função foi ativada.

#### Stop & Start



Fixo.  
Quando o veículo para, o sistema Stop & Start coloca o motor no modo STOP.



Pisca temporariamente.  
O modo STOP encontra-se temporariamente indisponível ou o modo START é ativado automaticamente.

#### Indicadores de mudança de direção



Intermitente com sinal sonoro.



Os indicadores de mudança de direção encontram-se acesos.

#### Luzes de presença



Fixo.  
As luzes encontram-se acesas.

#### Luzes de nevoeiro dianteiras



Fixo.  
As luzes de nevoeiro dianteiras encontram-se acesas.

#### Comutação automática Luzes de Estrada



Fixo.  
A função foi ativada no ecrã tátil (menu **Driving/Veículo**).

O comando de iluminação está na posição "AUTO".

### Luzes de cruzamento



Fixa.  
As luzes encontram-se acesas.

### Luzes de aviso azuis



Fixo.  
As luzes encontram-se acesas.

### Luzes de cruzamento



Fixo.  
As luzes encontram-se acesas.

### Luzes avisadoras pretas/brancas

#### Pé no travão



Fixo.  
Omissão ou pressão insuficiente no pedal do travão.

Com uma caixa de velocidades automática e o motor em funcionamento, antes de desengrenar o travão de estacionamento, para sair da posição **P**.

#### Pé na embraiagem (apenas com o painel de instrumentos de símbolos LCD)



Fixo.  
Stop & Start: a passagem para o modo START é recusada uma vez que o pedal da embraiagem não se encontra totalmente pressionado.  
Pressione completamente o pedal da embraiagem.



## Indicadores

### Indicador de temperatura do líquido de refrigeração do motor

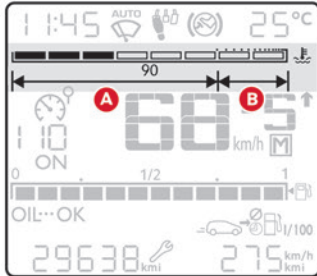
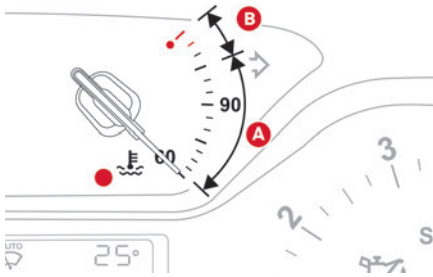

Com o motor em funcionamento:

- Na zona **A**, a temperatura está correta.
- Na zona **B**, a temperatura está demasiado alta; a luz avisadora e a luz avisadora

**STOP** centralizada acendem-se no painel de instrumentos, acompanhadas por uma mensagem e um sinal sonoro.

**Tem de parar o veículo assim que for possível fazê-lo em segurança.**

Aguarde alguns minutos antes de desligar o motor.

**!** Depois de desligar a ignição, abra cuidadosamente o capô e verifique o nível do líquido de refrigeração.

**i** Para obter mais informações sobre a **Verificação dos níveis**, consulte a secção correspondente.

### Indicador de revisão

As informações de reparação são expressas em termos de distância (quilómetros) e hora (meses ou dias).

O alerta é apresentado quando uma destas condições for atingida.

As informações de revisão são apresentadas no painel de instrumentos. Consoante a versão do veículo:

- A linha de visualização do conta-quilómetros indica a distância restante até à próxima revisão ou a distância percorrida prevista, anterior precedida pelo sinal "-".
- Uma mensagem de alerta indica a distância restante, bem como o tempo restante até

à próxima revisão ou o prazo de revisão ultrapassado.

**i** O valor indicado é calculado de acordo com a quilometragem percorrida e o tempo passado desde a última revisão. O alerta pode ser também acionado perto da data de revisão.

#### Chave de manutenção



Acende-se temporariamente quando a ignição é ligada.

Prazo de revisão compreendido entre 1000 e 3000 km.



Fixa, quando a ignição é ligada.

O prazo da próxima revisão é inferior a 1000 km.

A revisão do seu veículo deve ser efetuada muito em breve.

#### Chave de manutenção intermitente



Intermitente e depois fixa, quando a ignição é ligada.

(Com motores BlueHDi Diesel, associado à luz avisadora de revisão.)

O prazo para a revisão foi ultrapassado.

A revisão do seu veículo deve ser efetuada assim que possível.

#### Reposição a zeros da luz avisadora de revisão

A luz avisadora de revisão deve ser reposta a zero após cada revisão.

- ▶ Desligue a ignição.

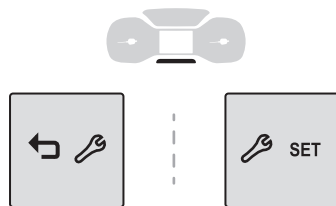

- ▶ Pressione este botão e mantenha-o premido.
- ▶ Ligue a ignição; o visor quilométrico inicia uma contagem decrescente.
- ▶ Liberte o botão quando for apresentado =0, a chave desaparece.

**i** Se tiver de desligar a bateria depois desta operação, tranque o veículo e aguarde pelo menos 5 minutos para que a reposição a zeros seja registada.

## Recuperar as informações de revisão

Pode aceder à informação de manutenção em qualquer momento.

- ▶ Prima este botão.

As informações de manutenção são apresentadas durante alguns segundos, desaparecendo de seguida.

## Indicador de nível de óleo do motor

(Dependendo da versão.)

Nas versões equipadas com um indicador elétrico de nível de óleo, o estado do nível de óleo do motor é apresentado no painel de instrumentos durante alguns segundos no painel de instrumentos após ligar a ignição, a seguir à informação de manutenção.

**i** A leitura do nível só será válida se o veículo estiver num solo nivelado e se o motor estiver desligado há mais de 30 minutos.

### Nível de óleo correto

É indicado, consoante o painel de instrumentos, pela apresentação de “ÓLEO OK” ou pela mensagem “Nível de óleo correto”.

### Nível de óleo incorreto

É indicado, consoante o painel de instrumentos, pela apresentação de “ÓLEO” ou da mensagem “Nível de óleo incorreto”, acompanhada pelo acendimento da luz avisadora de serviço e um sinal sonoro.

Se essa falta de óleo for confirmada pela vareta, é necessário atestar o nível para evitar danos no motor.

Para obter mais informações sobre a **Verificação dos níveis**, consulte a secção correspondente.

### Avaria no indicador do nível do óleo

É indicado, consoante o painel de instrumentos, pela apresentação de “ÓLEO\_\_” ou pela mensagem “Medição do nível de óleo

**inválida**”, acompanhada pelo acendimento da luz avisadora de serviço e por um sinal sonoro. Entre em contacto com um concessionário CITROËN ou uma oficina autorizada.

**!** Em caso de problema de funcionamento da sonda elétrica, o nível de óleo do motor deixa de ser vigiado.

Enquanto o sistema apresentar um problema de funcionamento, deverá verificar o nível de óleo do motor com a vareta manual situada sob o capot.

Para obter mais informações sobre a **Verificação dos níveis**, consulte a secção correspondente.

## Indicadores de autonomia AdBlue® (BlueHDi)

Os motores Diesel BlueHDi estão equipados com uma funcionalidade que associa o sistema de controlo de emissões SCR (Redução Catalítica Seletiva) e o filtro de partículas diesel (DPF) para o tratamento dos gases de escape. Não funcionam sem o fluido AdBlue®.

A partir do momento em que o nível de reserva do reservatório de AdBlue® tenha sido atingido (entre 2400 e 0 km), uma luz avisadora acende-se quando se liga a ignição, e surge no painel de instrumentos uma estimativa da distância que se pode percorrer antes do bloqueio do arranque do motor.

**!** O dispositivo regulamentar de antiarranque do motor é ativado automaticamente quando o reservatório de AdBlue® está vazio. O arranque do motor deixa de ser possível até que o nível de AdBlue® seja reposto.

## Apresentação manual da autonomia

Enquanto a autonomia de deslocação for superior a 2400 km, esta não é apresentada automaticamente.



► Pressione este botão para apresentar temporariamente a autonomia de deslocação.

## Ações necessárias devido à falta de AdBlue®

As seguintes luzes avisadoras acendem-se quando a quantidade de AdBlue® é inferior ao nível de reserva que corresponde a uma autonomia de 2400 km.

Juntamente com as luzes avisadoras, surgem mensagens regulares a lembrar a necessidade de repor o nível para evitar a interdição de

arranque do motor. Consulte a secção **Luzes avisadoras e indicadores** para obter detalhes sobre as mensagens apresentadas.

**i** Para obter mais informações sobre o **AdBlue® (motores BlueHDi)** e, mais especificamente, sobre o abastecimento, consulte a secção correspondente.





### Com motores 1.6 BlueHDi (Euro 6.1)

Luzes avisadoras/ indicadores acesas	Ação	Autonomia restante
	Reponha o nível assim que possível.	Entre 2400 km e 600 km
	<b>É essencial repor o nível</b> , existe o risco de interdição do arranque do motor.	Entre 600 km e 0 km

Luzes avisadoras/ indicadores acesas	Ação	Autonomia restante
	Para conseguir voltar a ligar o motor, adicione uma quantidade mínima de 5 litros de AdBlue® no depósito.	0 km



### Com motores 1.5 BlueHDi (Euro 6.2 / 6.3)

Luzes avisadoras/ indicadores acesas	Ação	Autonomia restante
	Reponha o nível.	Entre 2400 km e 800 km
	Reponha o nível assim que possível.	Entre 800 km e 100 km

Luzes avisadoras/ indicadoras acesas	Ação	Autonomia restante
 	<b>É essencial repor o nível,</b> existe o risco de interdição do arranque do motor.	Entre 100 km e 0 km
 	Para conseguir voltar a ligar o motor, adicione uma quantidade mínima de 5 litros de AdBlue® no depósito.	0 km

## Avaria no sistema de controlo de emissões SCR

### Deteção da avaria

  	Se for detetada uma avaria, estas luzes avisadoras acendem-se, acompanhadas de um sinal sonoro e da mensagem "Defeito antipoluição".
---	--

O alerta é acionado durante a condução, assim que a anomalia no funcionamento for detetada e, em seguida, ao ligar a ignição aquando dos trajetos seguintes, enquanto a causa da anomalia no funcionamento persistir.

**i** Caso se trate de uma anomalia temporária, o alerta desaparece durante o trajeto seguinte, após o autodiagnóstico do sistema de controlo de emissões SCR.

### Avaria confirmada durante a fase de condução permitida (entre 1100 km e 0 km)

Após 50 km percorridos com a indicação da avaria ligada, a anomalia no sistema SCR é confirmada.

A luz avisadora AdBlue começa a piscar e a mensagem "Defeito antipoluição: Arranque interdito em X milhas" ou "NO START IN X milhas" é apresentada, indicando a autonomia de deslocamento em milhas ou quilómetros.

Com o veículo em movimento, a mensagem é exibida a cada 30 segundos. O alerta repete-se ao ligar a ignição.

Pode continuar a conduzir até 1100 km antes do sistema de **imobilizador do motor** ser acionado.

**!** Dirija-se a um concessionário CITROËN ou a uma oficina autorizada assim que possível para solicitar a verificação do sistema.

### Arranque interdito

Sempre que a ignição é ligada, a mensagem "Defeito antipoluição: Arranque interdito" ou "NO START IN" é apresentada.

**!** Para poder voltar a ligar o motor, deve contactar um concessionário CITROËN ou uma oficina autorizada.

## Conta-quilómetros total

O conta-quilómetros total mede a distância total percorrida pelo veículo desde o registo inicial. Com a ignição ligada, a distância total é sempre apresentada. É apresentada durante 30 segundos depois de desligar a ignição. É apresentada quando a porta do condutor é aberta e quando o veículo é trancado ou destrancado.

**i** Em caso de deslocação ao estrangeiro, pode ser necessário alterar as unidades

de distância (km milhas): a visualização da velocidade deve ser expressa na unidade oficial do país (km/h ou mph).  
A unidade pode ser alterada no menu de configuração do ecrã, com o veículo imobilizado.

### Conta-quilómetros total



Mede a distância total percorrida pelo veículo desde a sua entrada em circulação.

### Conta-quilómetros diário

Este conta-quilómetros mede a distância percorrida após a sua reposição a zeros pelo condutor.

### Reposição a zero do totalizador quilométrico diário

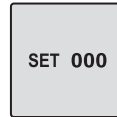



► Com a ignição ligada, pressione o botão até ao aparecimento de traços.

## Configuração do equipamento para todos os veículos sem ecrã

Se o seu veículo não tem um sistema de áudio ou um ecrã tátil, também pode configurar algum equipamento utilizando o ecrã do **painel de instrumentos LCD texto**.

### Botões de comando

 Uma pressão contínua neste botão permite aceder ao menu de configuração, uma pressão breve confirma.

 Pressionando um destes botões permite-lhe deslocar-se num menu ou numa lista ou alterar um valor.

 Pressionando este botão permite-lhe recuar um nível no menu ou cancelar a operação atual.

## Menus do ecrã

### ILUMINAÇÃO

- LUZES DIURNAS,
- LUZES AUTO (Passagem automática das luzes de estrada),
- LUZES ACOMP (Iluminação de acompanhamento),
- LUZES ACOLH (Iluminação de boas-vindas).

### AJUDA CONDUZ

- PRESSÃO PNEUS (Reinicialização do sistema de deteção de pressão baixa dos pneus),
- ALT VIGILÂNCIA (Deteção de concentração do condutor),
- VEL ACONSEL (Reconhecimento dos limites de velocidade),
- ALERTA COLISÃO (Alerta de risco de colisão),
- ESTACIONAMENTO (Sensores de estacionamento).

Para obter mais informações sobre uma destas funções, consulte a secção correspondente.

## Ecrã tátil de 5" (13 cm)

Este sistema permite aceder aos seguintes elementos:

- Comandos do sistema de áudio e do telemóvel e visualização das informações associadas.
- Funções do veículo e menus de definição do equipamento.

**!** Por motivos de segurança, pare sempre o veículo antes de efetuar operações que solicitam maior atenção. Determinadas funções não estão acessíveis durante a condução.

## Recomendações

Não utilize objetos pontiagudos no ecrã tátil. Não toque no ecrã tátil com as mãos molhadas. Utilize um pano limpo e macio para limpar o ecrã tátil.

## Comandos principais



Com a ignição desligada: arranque do sistema.

Com o motor em funcionamento: silêncio.



Regulação do volume (rotação)/acesso direto ao menu **Multimédia** (pressão).



Acesso aos menus.



Voltar ao ecrã anterior ou confirmação.

**i** Se não realizar qualquer ação na segunda página, a primeira página é apresentada novamente após alguns instantes.

## Menus



### Rádio

Consulte a secção “O equipamento de áudio e a telemática”.



### Multimédia

Consulte a secção “O equipamento de áudio e a telemática”.



### Telefone

Consulte a secção “O equipamento de áudio e a telemática”.



### Driving

Ativação, desativação e definições de determinadas funções.



### Definições

Definições principais do sistema.

## Ecrã tátil de 7" (18 cm) ou 8" (25 cm)

O ecrã tátil permite o acesso aos:

- Aos comandos do sistema de aquecimento/ar condicionado.
- Aos menus para ajustar as definições das funções e sistemas do veículo.

– Aos comandos do sistema de áudio e do telemóvel e visualização das informações associadas.

E, consoante o equipamento, permite:

- A visualização das mensagens de alerta e de informação visual dos sensores de estacionamento.
- A apresentação permanente da hora e a da temperatura exterior (uma luz avisadora azul é apresentada em caso de risco de gelo).
- Acesso aos serviços de Internet e aos comandos do sistema de navegação e a apresentação das informações associadas.

**!** Por motivos de segurança, o condutor deve realizar, imperativamente, as operações que exigem uma atenção especial, com o veículo parado. Determinadas funções não estão acessíveis em movimento.

## Funcionamento geral

### Recomendações

Este ecrã é de tipo capacitivo.

- Não utilize objetos pontiagudos no ecrã tátil.
- Não toque no ecrã tátil com as mãos molhadas.
- Utilize um pano limpo e macio para limpar o ecrã tátil.

## Princípios

► Utilize os botões debaixo do ecrã táctil para aceder aos menus e depois prima os botões virtuais no ecrã tátil.

Alguns menus podem ser apresentados em duas páginas: pressione o botão **"OPÇÕES"** para aceder à segunda página.

**i** Se não realizar qualquer ação na segunda página, a primeira página é novamente apresentada passados alguns instantes.

Para desativar/ativar uma função, selecione **"DESLIGADO"** ou **"LIGADO"**.



Definições de uma função



Acesso a informações complementares sobre a função

OK

Validar



Retorno à página anterior ou confirmação

## Menus

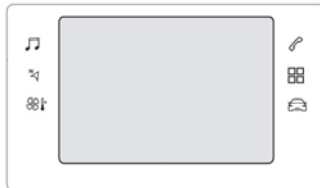

### Radio Media.

Consulte a secção "O equipamento de áudio e a telemática".



### Mirror Screen ou Navegação ligada (dependendo do equipamento).

Consulte a secção "O equipamento de áudio e a telemática".



### Ar condicionado.

Permite gerir as diferentes definições de temperatura, fluxo de ar, etc.

Para obter mais informações sobre o

**Aquecimento, Ar condicionado manual e Ar condicionado automático**, consulte as secções correspondentes.



### Telefone.

Consulte a secção "O equipamento de áudio e a telemática".



### Aplicações.

Permite apresentar os serviços conectados disponíveis.

Consulte a secção "O equipamento de áudio e a telemática".



### Veículo ou condução (dependendo do equipamento).

Permite ativar, desativar e regular as configurações de determinadas funções.

As funções acessíveis a partir deste menu são organizadas em dois separadores: **"Vehicle settings"** e **"Driving function"**.



### Regulação do volume/silêncio.

Consulte a secção "O equipamento de áudio e a telemática".



Pressione o ecrã táctil com três dedos para aceder à barra de menus.

## Barra superior

Algumas informações são apresentadas permanentemente na barra superior do ecrã tátil:

- Lembrete das informações do ar condicionado e acesso a um menu simplificado (apenas regulação da temperatura e fluxo de ar).
- Lembrete de informações dos menus **RádioMultimédia** e **Telefone** e instruções de navegação (dependendo do equipamento).
- Zona de notificação (SMS e e-mail) (dependendo do equipamento).



– Acesso às **Definições**.

## Computador de bordo

Informações exibidas sobre o trajeto atual (distância, consumo de combustível, velocidade média, etc.).

## Visualização de informações

Os detalhes são apresentados sucessivamente.

- Totalizador parcial.
- Autonomia.
- Consumo instantâneo.
- Velocidade média.
- o cálculo do tempo de Stop & Start.

- Informação do sistema de reconhecimento dos limites de velocidade.

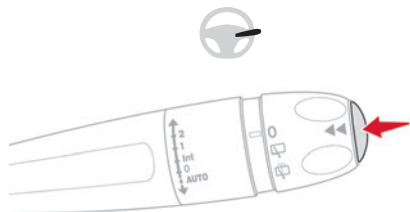

- ▶ Pressione o botão situado na extremidade do comando do limpavidros.

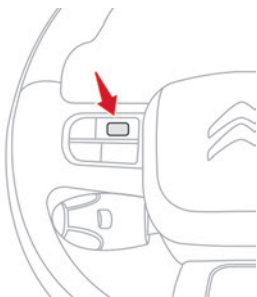

- ▶ Também pode pressionar o manipuló giratório no volante.

## Reposição do contador de quilómetros de distância percorrida

A reposição é efetuada quando o contador de viagens é apresentado.

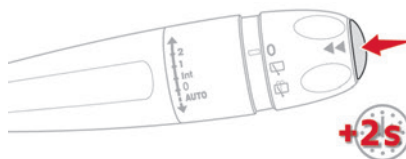

- ▶ Pressione o botão situado na extremidade do comando do limpavidros durante mais de dois segundos.

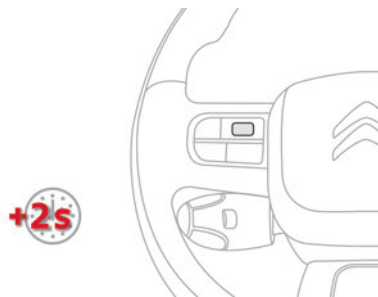

- ▶ Pressione o botão no **volante** durante mais de dois segundos.



- ▶ Pressione este botão durante mais de 2 segundos.

## Algumas definições...

### Autonomia

(km)

 Número de quilómetros que ainda se pode percorrer com o combustível que resta no depósito (em função do consumo médio dos últimos quilómetros percorridos).

**i** Este valor pode variar, se uma alteração do estilo de condução ou do terreno resultar numa variação considerável do consumo de combustível instantâneo.

São apresentados traços quando a autonomia é inferior a 30 km.

Mediante um complemento de combustível de pelo menos 5 litros, a autonomia é calculada de novo e é apresentada se ultrapassar os 100 km.

**!** Se os traços se mantiverem apresentados durante muito tempo em



vez dos algoritmos, contacte um revendedor CITROËN ou uma oficina autorizada.

### Consumo atual

(l/100 km ou km/l)



Calculado durante os últimos segundos.



Esta função apenas é apresentada a partir de 30 km/h.

### Consumo médio

(l/100 km ou km/l)



Calculado desde a última reposição do computador de bordo.

### Velocidade média

(km/h)



Calculada desde a última reposição do computador de bordo.

### Distância percorrida

(km ou milhas)



Calculada desde a última reposição do computador de bordo.



**Contador de tempo Stop & Start**  
(minutos/segundos ou horas/minutos)

Um contador de tempo calcula o total dos períodos em modo STOP durante um trajeto. O contador é reposto a zero sempre que se liga a ignição.

## Reóstato de iluminação

Permite a regulação manual da intensidade da iluminação do painel de instrumentos e do ecrã tátil em função da luminosidade exterior. Funciona apenas quando as luzes do veículo estão acesas (exceto luzes diurnas) e no modo noturno.

### Dois botões



**B**

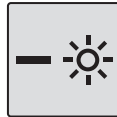

**A**

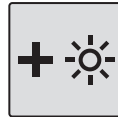

Com as lâmpadas acesas, pressione o botão **A** para aumentar a luminosidade ou o botão **B** para reduzi-la. Liberte o botão assim que a luminosidade tiver alcançado a intensidade desejada.

## Ecrã tátil



- ▶ No menu **Definições**, seleccione "**Luminosidade**".
- ▶ Regule a luminosidade premindo as setas ou deslocando o controlo de deslize.



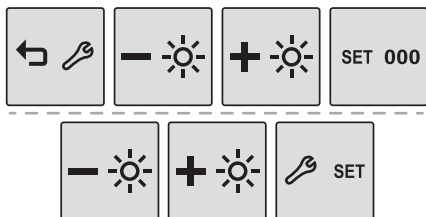

**i** É possível regular a luminosidade de forma diferente para o modo dia (comando de iluminação na posição "0") e para o modo noite (comando de iluminação em qualquer outra posição).

## Regulação da data e hora

### Sem sistema de áudio



Podemos definir a data e acertar a hora no ecrã do painel de instrumentos.

-  – Mantenha este botão premido.
-  – Prima um destes botões para seleccionar o parâmetro a alterar.
-  – Prima brevemente este botão para confirmar.
-  – Prima um destes botões para mudar de parâmetro e confirme novamente para registar a alteração.

## Telecomando/chave

### Função do telecomando

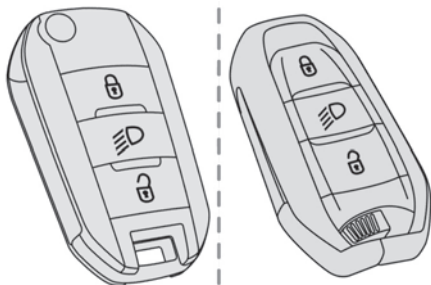

O telecomando pode ser utilizado para as seguintes funções remotas, dependendo da versão:

- destrancamento/trancamento/supertrancamento do veículo.
- Abertura do tampão do combustível.
- Iluminação à distância.
- Ativação/desativação do alarme.
- Localização.
- Ativação do imobilizador eletrónico do veículo.

O telecomando inclui uma chave simples que permite o destrancamento/trancamento centralizado do veículo através da fechadura, assim como ligar e desligar o motor.

Os procedimentos de emergência permitem trancar/destrancar o veículo em caso de avaria do telecomando, do fecho centralizado das portas, da bateria, etc. Para obter mais

informações sobre **Procedimentos de emergência**, consulte a secção correspondente.

### Chave integrada

A chave, integrada no telecomando, permite realizar as seguintes operações, dependendo da versão:

- Destrancamento/trancamento/supertrancamento do veículo.
- Ativação/desativação do fecho manual de segurança para crianças.
- Ativação/desativação do airbag do passageiro dianteiro.
- Destrancamento/trancamento de emergência das portas.
- Ligação da ignição e arranque/paragem do motor.

### Sem Acesso e arranque mãos-livres

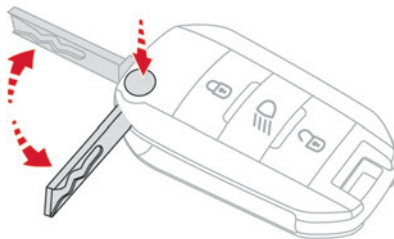

- ▶ Prima este botão para desdobrar ou dobrar a chave.

### Com Acesso e arranque mãos-livres

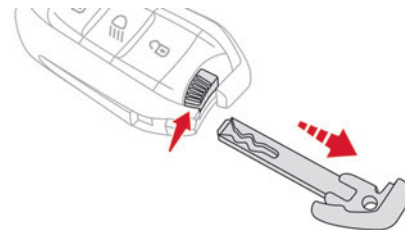

- ▶ Para ejetar ou recolher a chave, mantenha puxado o botão.

### Destrancamento do veículo

 ▶ Pressione este botão para destrancar o veículo.

Ao premir o botão de destrancamento o funcionamento intermitente dos indicadores de mudança de direção durante alguns segundos assinala:

- O destrancamento do veículo nas versões sem alarme.
- A desativação do alarme, nas outras versões.

### Trancamento do veículo

#### Trancamento simples

 ▶ Pressione este botão.

Ao pressionar o botão de destrancamento, o funcionamento intermitente dos indicadores de mudança de direção durante alguns segundos assinala:

- O trancamento do veículo, nas versões sem alarme.
- A ativação do alarme, nas outras versões.

**I** Se uma das portas ou a mala estiverem mal fechadas, não será efetuado o trancamento. Contudo, se o veículo estiver equipado com alarme, é ativado por completo após cerca de 45 segundos. Em caso de destrancamento inadvertido do veículo e de nenhuma ação nas portas ou na mala, o veículo trancar-se-á automaticamente passados cerca de 30 segundos. Se o alarme for ativado de antemão, o alarme é reativado automaticamente.

### Supertrancamento

► Pressione o botão de trancamento novamente após 5 segundos para supertrancar o veículo (confirmado pelo acendimento temporário dos indicadores de mudança de direção para as versões sem alarme).

**!** O supertrancamento torna inoperantes os comandos interiores das portas. Do mesmo modo, desativa o botão do fecho centralizado.

A buzina continua operacional.

**Nunca deixe ninguém no interior do veículo quando este estiver supertrancado.**

## Localização

Esta função ajuda-o a identificar o veículo à distância, com o veículo trancado, do seguinte modo:

- Acendimento das luzes de presença e das luzes de cruzamento durante 30 segundos.



- Pressione este botão.

Se pressionar novamente antes do final da temporização, apaga imediatamente as luzes.

## Conselhos

### **!** Telecomando

O telecomando é um dispositivo sensível de elevada frequência; evite colocá-lo no bolso, porque há o risco de destrancar o veículo de maneira involuntária.

Evite pressionar os botões de comando quando estiver fora do alcance do veículo, porque há o risco de tornar o telecomando inoperacional. Depois será necessário repor o telecomando.

O telecomando não funciona quando a chave está inserida no interruptor da ignição, mesmo com a ignição desligada.

### **!** Proteção antirroubo

Não modifique o imobilizador eletrónico do veículo, porque pode causar uma avaria.

### **!** Trancamento do veículo

Circular com as portas trancadas pode dificultar mais o acesso ao habitáculo em caso de emergência do veículo.

### **I** Aquando da compra de um veículo usado

Efetue uma memorização das chaves pelo concessionário CITROËN para ter a certeza de que as chaves em sua posse são as únicas que permitem colocar o seu veículo em funcionamento.

## Acesso e arranque mãos-livres

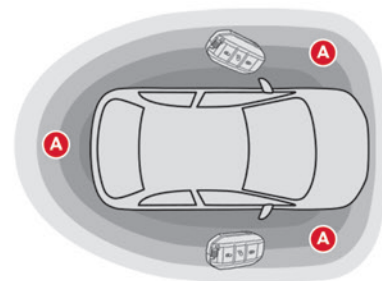

Este sistema permite o destrancamento, o trancamento e o arranque do veículo mantendo o telecomando consigo na zona de reconhecimento **A**.

## Destrancamento do veículo

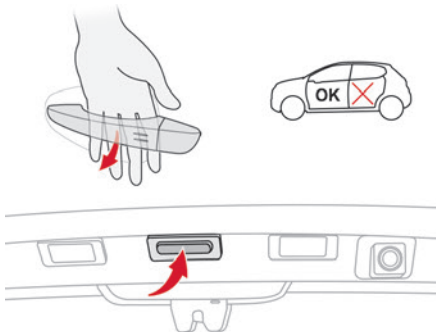

► Com a chave eletrônica consigo dentro da zona de reconhecimento A, mova a mão por trás do puxador de uma das portas dianteiras ou pressione o botão de abertura da porta da mala.

- i** A intermitência dos indicadores de mudança de direção durante alguns segundos assinala:
  - o destrancamento do veículo nas versões sem alarme.
  - a desativação do alarme, nas outras versões.

## Trancamento do veículo

### Trancamento simples



► Com a chave eletrônica na zona de reconhecimento, pressione com um dedo o puxador de uma das portas dianteiras (ao nível das marcações) para trancar o veículo. Não é possível trancar o veículo se uma das chaves estiver no interior do mesmo.

- i** O acendimento das luzes indicadoras de mudança de direção durante alguns segundos assinala:
  - O trancamento do veículo, nas versões sem alarme.
  - a ativação do alarme nas outras versões.

**!** Por motivos de segurança e de proteção contra roubo, nunca deixe a chave eletrônica no interior do veículo, mesmo quando permanecer perto do mesmo. É recomendável que a guarde consigo.

**!** A acumulação de sujidade (água, poeira, lama, sal, etc.) na superfície interior do puxador da porta pode afetar a deteção. Se a limpeza da superfície interior do puxador da porta com um pano não permitir

o restabelecimento da deteção, entre em contacto com a rede CITROËN ou uma oficina autorizada.

Um jato repentino de água (lavagem a alta pressão, etc.) pode ser considerado pelo sistema como uma tentativa de entrar no veículo.

## Supertrancamento

**!** O supertrancamento torna inoperantes os comandos interiores das portas. Do mesmo modo, desativa o botão do fecho centralizado. A buzina continua operacional. Nunca deixe ninguém no interior do veículo quando este estiver supertrancado.

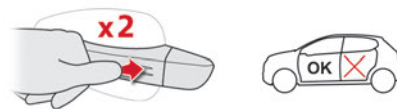

► Com a chave eletrônica na zona de reconhecimento A, pressione com um dedo o puxador de uma das portas dianteiras (ao nível das marcas), para trancar o veículo.

► No espaço de cinco segundos, pressione novamente o puxador da porta dianteira para supertrancar o veículo.

- i** Se uma das portas ou a mala da porta ainda estiver aberta ou se a chave

eletrônica do sistema Acesso e arranque mãos-livres ficar dentro do veículo, o fecho centralizado vai ser desativado. Contudo, se o veículo estiver equipado com alarme, este será ativado passados 45 segundos.

**i** Se o veículo estiver destrancado, mas as portas ou a mala da porta não abrirem, o veículo é trancado de novo automaticamente após cerca de 30 segundos. Se o veículo estiver equipado com alarme, este será reativado automaticamente.

**!** Como medida de segurança, nunca saia do veículo, mesmo que seja durante pouco tempo, sem levar a chave eletrônica do sistema Acesso e arranque mãos-livres consigo.

Tenha cuidado porque o veículo pode ser roubado se a chave estiver numa das áreas definidas quando o veículo estiver destrancado.

**!** Para poupar a carga da bateria na chave eletrônica e a bateria do veículo, as funções "mãos-livres" estão reguladas para o modo de hibernação após 21 dias sem utilização. Para restabelecer estas funções, deve pressionar um dos botões do controlo

remoto ou ligar o motor com a chave eletrônica no leitor. Para obter mais informações sobre como iniciar o sistema **Acesso e arranque mãos-livres**, consulte a secção correspondente.

**i** **Interferências elétricas**  
A chave eletrônica pode não funcionar se estiver próxima de alguns dispositivos eletrónicos: telefone (ligado ou no modo de vigilância), computador portátil, campos magnéticos intensos, etc.

## Procedimentos de emergência

### Perda das chaves, do telecomando, da chave eletrónica

Dirija-se à rede CITROËN com o certificado de matrícula do veículo, o seu documento de identidade e, se possível, a etiqueta com o código das chaves.

O revendedor CITROËN poderá recuperar o código chave e o código transmissor para encomendar uma nova chave.

## Destrancamento/Trancamento total do veículo com a chave

Siga este procedimento nas seguintes situações:

- Pilha do telecomando sem carga.
- Avaria no telecomando.
- Bateria do veículo descarregada.
- Veículo numa zona de forte interferência eletromagnética.

No primeiro caso, substitua a pilha do telecomando.

No segundo caso, proceda à reinicialização do telecomando.

Consulte as secções correspondentes.

- ▶ Insira a chave na fechadura da porta.
- ▶ Rode a chave para a frente/trás para destrancar/trancar o veículo.
- ▶ No espaço de 5 segundos, rode novamente a chave para trás para supertrancar o veículo.

**i** Se o veículo estiver equipado com alarme, não será ativado quando efetuar o trancamento com a chave. Se o alarme estiver ativado, a sirene tocará com a abertura da porta; ligue a ignição para desligá-lo.

## Mau funcionamento do fecho centralizado

Siga estes procedimentos nas seguintes situações:

- Avaria no fecho centralizado.
- Bateria desligada ou descarregada.

**!** Em caso de mau funcionamento do sistema de fecho centralizado, tem de desligar a bateria para assegurar o trancamento completo do veículo.

### Porta do condutor

- ▶ Rode a chave no sentido da traseira do veículo para a trancar ou para a frente para a destrancar.

### Portas passageiros

#### Destrancamento

- ▶ Puxe o comando interior de abertura da porta.

#### Trancamento

- ▶ Abra as portas.
- ▶ Para as portas traseiras, verifique que a segurança para crianças não se encontra ativada.
- ▶ Consulte a secção correspondente.

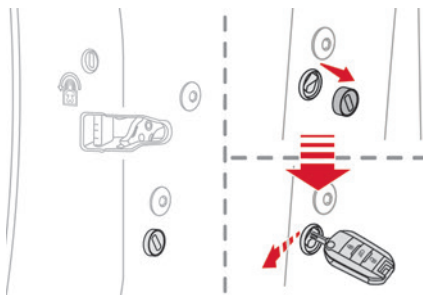

- ▶ **Retire a tampa preta**, situada no lado da porta, utilizando a chave.
- ▶ Insira a chave no casquilho sem forçá-la e depois rode o fecho para dentro da porta.
- ▶ Retire a chave e volte a colocar a tampa preta.
- ▶ Feche as portas e verifique a partir do exterior se o veículo está bem trancado.

### Substituição da pilha

É apresentada uma mensagem no painel de instrumentos quando é necessário substituir a pilha.

**Sem Acesso e arranque mãos-livres**  
**Tipo de pilha: CR2032/3 volts.**

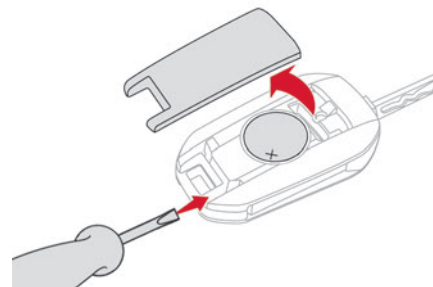

**Com Acesso e arranque mãos-livres**  
**Tipo de pilha: CR2032/3 volts.**

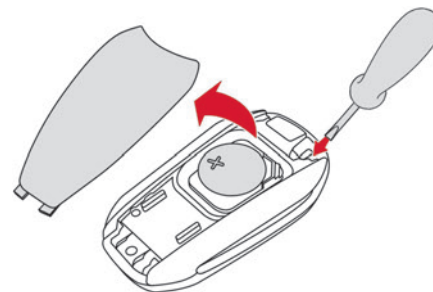

- ▶ Desencaixe a tampa inserindo uma pequena chave de parafusos no entalhe e abra a tampa.
- ▶ Retire a pilha gasta do respetivo compartimento.
- ▶ Insira a pilha nova respeitando as polaridades e encaixe a tampa no compartimento.
- ▶ Reinicie o telecomando.

Para obter mais informações sobre a **Reinicialização do telecomando**, consulte a secção correspondente.



Não deite para o lixo as pilhas do telecomando, pois contêm metais nocivos para o meio ambiente. Entregue-as num ponto de eliminação aprovado.

## Reinicialização do telecomando

Depois de uma substituição da bateria ou em caso de problema de funcionamento, será talvez necessário reinicializar o telecomando.

### Sem Acesso e arranque mãos-livres

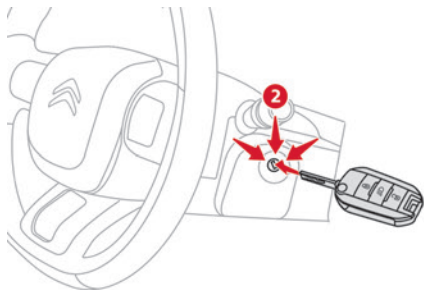

- ▶ Desligue a ignição.
- ▶ Coloque a chave na posição **2 (Contacto)**.
- ▶ Pressione imediatamente o botão do cadeado fechado durante alguns segundos.

- ▶ Desligue a ignição e retire a chave do contactor da ignição. O telecomando fica de novo completamente operacional.

### Com Acesso e arranque mãos-livres

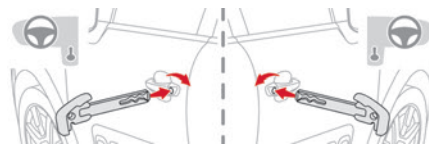

- ▶ Insira a chave mecânica (integrada no telecomando) na fechadura para abrir o veículo.



- ▶ Encoste a chave eletrónica ao leitor de emergência situado na coluna de direção e mantenha-a nessa posição até que a ignição se ligue.



- ▶ Ligue a ignição pressionando o botão “**START/STOP**”.
- ▶ **Com uma caixa de velocidades manual**, coloque a alavanca de velocidades em ponto morto e depois carregue a fundo no pedal da embraiagem.
- ▶ **Com uma caixa de velocidades automática**, no modo **P**, carregue no pedal do travão.

Se a avaria persistir após a reinicialização, contacte de imediato um concessionário CITROËN ou uma oficina autorizada.

## Portas

### Abertura

#### A partir do exterior

- ▶ Depois de destrancar o veículo ou com a chave eletrónica do sistema “Acesso e arranque mãos-livres” na zona de reconhecimento, puxe o manípulo da porta.



## Do interior

► Puxe o comando interior de abertura de uma porta; esta ação destranca o veículo por completo.

## Mala

### Abertura

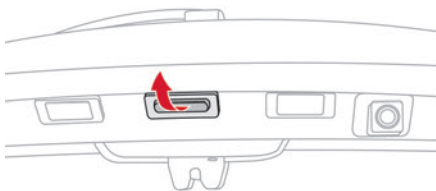

► Com o veículo destrancado ou com a chave eletrônica Acesso e arranque mãos-livres na zona de reconhecimento, pressione o comando central da porta da mala.

► Levante a porta da mala.

### Trancamento

► Baixe a porta da mala com a ajuda de um dos manípulos de prensão interiores.

**!** Em caso de avaria ou se tiver dificuldade em abrir ou fechar a tampa da mala, solicite de imediato a verificação por um concessionário CITROËN ou por uma oficina autorizada para evitar que a situação piore e

o risco de queda da tampa da mala, podendo causar ferimentos graves.

## Desbloqueio de emergência

Para destrancar manualmente a mala em caso de mau funcionamento da bateria ou do fecho centralizado das portas.

### Destrancamento

► Rebater os bancos traseiros para aceder à fechadura pelo interior da mala.

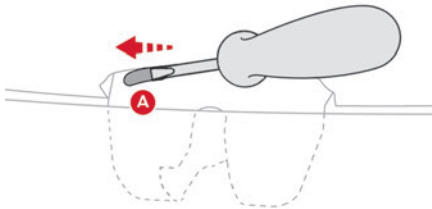

► Introduza uma pequena chave de fendas no orifício **A** da fechadura para destrancar a porta da mala.

► Desloque o trinco para a esquerda.

### Novo trancamento após fecho

Se o problema persistir depois de fechar novamente, a mala permanecerá trancada.

**i** Em caso de problema de funcionamento do trancamento centralizado, é imperativo desligar a bateria para trancar a

mala e assegurar, assim, o trancamento completo do veículo.

## Fecho centralizado das portas

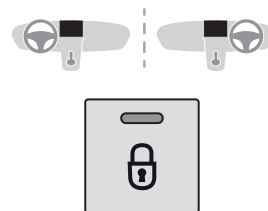

### Manual

► Pressione este botão para trancar/destrancar o veículo (portas e capô) a partir do interior do veículo.

A luz indicadora acende-se para confirmar o fecho centralizado do veículo.

**!** O fecho centralizado não funciona se uma das portas estiver aberta.

**i** **No caso de trancamento/ supertrancamento a partir do exterior**

Se o veículo for trancado ou supertrancado a partir do exterior, a luz indicadora pisca e o botão fica inativo.

- ▶ Após um trancamento simples, puxe uma das alavancas interiores das portas para destrancar o veículo.
- ▶ Após um supertrancamento, utilize necessariamente o telecomando, o Acesso e arranque mãos-livres ou a chave integrada para destrancar o veículo.

## Automático (segurança anti-intrusão)

As portas e a mala trancam-se automaticamente com o veículo em movimento (velocidade superior a 10 km/h).

Para desativar/ativar esta função (ativada por predefinição):

- ▶ Pressione o botão até ao aparecimento de um sinal sonoro e de uma mensagem de confirmação.

### **I** Transporte de objetos longos ou volumosos

Pressione o comando do fecho centralizado para conduzir com a mala aberta e as portas trancadas. Caso contrário, sempre que a velocidade do veículo ultrapassar os 10 km/h, os bloqueios irão ressoar e os alertas irão aparecer.

Premir o botão do fecho centralizado das portas destranca o veículo.

Acima dos 10 km/h, este destrancamento é temporário.

## Alarme

(Consoante o país onde o produto é comercializado.)

Sistema de proteção e de dissuasão contra o roubo e a intrusão. O alarme assegura os seguintes tipos de monitorização:

### - monitorização do perímetro

O sistema verifica o veículo (trancado ou destrancado).

O alarme dispara se alguém tentar abrir uma porta, a mala, o capot, etc.

### Função de autoproteção

O sistema verifica o estado dos seus componentes.

O alarme dispara se a bateria, a unidade do comando central ou os fios da sirene estiverem desligados ou danificados.

**!** Para realizar qualquer intervenção no sistema de alarme, consulte um revendedor CITROËN ou uma oficina autorizada.

## Trancamento do veículo com sistema de alarme

### Ativação

- ▶ Desligue a ignição e saia do veículo.

- ▶ Tranque o veículo com o telecomando ou com o sistema "Acesso e arranque mãos-livres". O sistema de vigilância é ativado. A luz indicadora do botão de trancamento, localizada no painel de bordo, pisca uma vez por segundo e as luzes indicadoras de mudança de direção acendem-se durante cerca de 2 segundos.

**I** No seguimento de um pedido de trancamento do veículo, a vigilância perimétrica exterior é ativada após um atraso de 5 segundos.

Se uma abertura (porta, mala, etc.) estiver mal fechada, o veículo não está trancado, mas a vigilância perimétrica ativa-se após um intervalo de 45 segundos.

### Desativação

- ▶ Destranque o veículo com o sistema "Acesso e arranque mãos-livres". O sistema de vigilância é desativado: a luz indicadora do botão apaga-se e as luzes indicadoras de mudança de direção piscam durante aproximadamente 2 segundos.

**I** Quando o veículo se volta a trancar automaticamente (como quando uma porta ou a mala não é aberta passados 30 segundos após o destrancamento), o sistema de vigilância é também reativado.

## Acionamento do alarme

Identifica-se pelo som da sirene e pelo funcionamento intermitente das luzes de mudança de direção durante 30 segundos. As funções de monitorização permanecem ativas até à décima primeira ativação consecutiva do alarme.

Ao destrancar o veículo com o telecomando ou através do sistema de "Acesso e arranque mãos-livres", o acendimento intermitente rápido da luz indicadora informa que o alarme foi ativado durante a sua ausência. Ao ligar a ignição, essa luz intermitente para imediatamente.

## Avaria do telecomando

Para desativar as funções de monitorização:

- ▶ destranque o veículo com a chave (integrada no telecomando) na fechadura da porta do condutor,
- ▶ abra a porta; o alarme é acionado,
- ▶ ligue a ignição; o alarme para; a luz indicadora do botão apaga-se.

## Trancamento do veículo sem ativar o alarme

- ▶ Tranque ou supertranque o veículo com a chave (integrada no telecomando) na fechadura da porta do condutor.

## Avaria

Ao ligar a ignição, e nos 10 segundos seguintes, o acendimento intermitente do botão de trancamento indica anomalia no sistema. Solicite a verificação por um revendedor CITROËN ou por uma oficina autorizada.

## Vidros elétricos

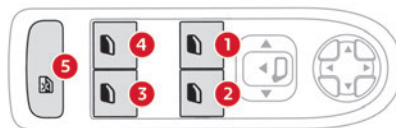

1. Dianteiro esquerdo
2. Dianteiro direito
3. Traseiro direito
4. Traseiro esquerdo
5. Desativação dos comandos dos vidros elétricos localizados junto dos bancos traseiros

## Comando manual

Para abrir ou fechar o vidro, carregue no comando ou puxe-o suavemente. O vidro para assim que solta o comando.

## Operação automática (consoante a versão)

Para abrir ou fechar o vidro, carregue no comando ou puxe-o completamente: o vidro abre-se ou fecha-se completamente depois de soltar o comando. Premir novamente o interruptor para o movimento do vidro.

**i** Os comandos dos vidros elétricos permanecem operacionais cerca de um minuto depois de ter retirado a chave. Depois de decorrido este tempo, os vidros elétricos não funcionam. Para reativá-los, ligue a ignição.

## Antientalamento (consoante a versão)

Quando o vidro sobe e encontra um obstáculo, para e volta imediatamente a descer parcialmente.

Em caso de abertura indesejada do vidro ao fechar automaticamente, carregue no comando até à sua abertura completa e, em seguida, puxe imediatamente o comando até o vidro fechar. Mantenha o comando premido durante cerca de um segundo depois do fecho. Durante esta operação, a função antientalamento não está ativa.

## Desativação dos comandos traseiros dos vidros elétricos traseiros



Para a segurança do seu filho, pressione o controlo **5** para desativar os comandos dos vidros elétricos traseiros, independentemente das posições.

A luz indicadora vermelha no botão acende-se e é apresentada uma mensagem de confirmação.

A luz permanece acesa até os comandos serem reativados.

Os vidros elétricos traseiros podem continuar a ser controlados com os comandos do condutor.

## Reinicialização dos vidros elétricos

Depois de voltar a ligar a bateria ou na eventualidade de um movimento involuntário do vidro, a função antientalamento deve ser reinicializada.

**A função de antientalamento é desativada durante a seguinte sequência de operações.**

Para cada vidro:

► Desça completamente o vidro e, em seguida, suba-o; ele subirá por etapas de alguns centímetros em cada pressão. Efetue

novamente a operação até ao fecho completo do vidro.

► Continue a puxar o comando para cima durante, pelo menos, um segundo após ter atingido a posição de vidro fechado.

**!** Se um vidro elétrico encontrar um obstáculo durante o funcionamento, o movimento do vidro deve ser invertido. Para fazê-lo, pressione o respetivo interruptor. Quando o condutor aciona os comandos do vidro elétrico do passageiro, o condutor deve assegurar-se de que nada impede o fecho correto dos vidros. Deve assegurar-se que os passageiros utilizam corretamente os vidros elétricos. Preste especial atenção às crianças quando utilizar os vidros. Tenha cuidado com os passageiros e/ou outras pessoas presentes quando fechar os vidros com a chave ou o sistema "Acesso e arranque mãos-livres".

## Posição correta de condução

**!** Por motivos de segurança, os bancos só devem ser regulados com o veículo parado.

Antes de colocar o veículo em movimento e para tirar proveito da ergonomia dos instrumentos e dos comandos, regule pela ordem que se segue:

- altura do encosto de cabeça.
- ângulo do encosto do banco.
- altura da almofada do banco.
- posição longitudinal do banco.
- altura do volante.
- o retrovisor interior e os retrovisores exteriores.

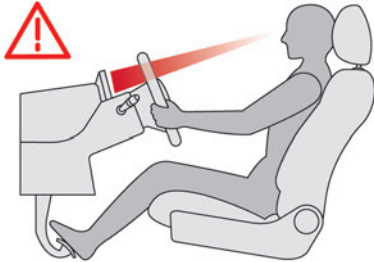

**!** Depois de realizar estas regulações, verifique se o painel de instrumentos pode ser visualizado corretamente a partir da sua posição de condução.

## Encostos de cabeça dianteiros

### Regulação da altura

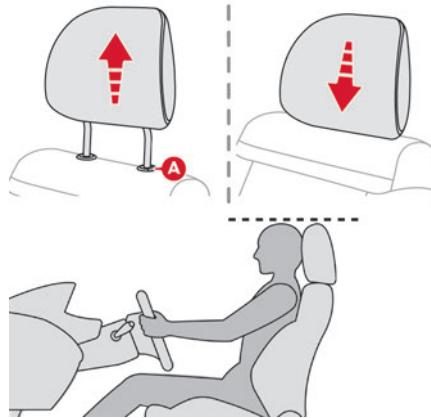

- ▶ **Para cima:** suba o encosto de cabeça até à altura pretendida; o clique de encaixe é perceptível.
- ▶ **Para baixo:** pressione o pino **A** para baixar o encosto de cabeça.

**i** A regulação é correta se a borda superior do encosto de cabeça estiver nivelada com o topo da cabeça.

## Remoção de um encosto de cabeça

- ▶ Puxe o encosto de cabeça para cima até ao batente.
- ▶ Pressione o pino **A** para libertar o apoio de cabeça e levante-o por completo.
- ▶ Arrume o encosto da cabeça com segurança.

## Repor um encosto de cabeça

- ▶ Insira as hastes do encosto de cabeça nas guias do encosto do banco correspondente.
- ▶ Empurre o encosto de cabeça até ao fim.
- ▶ Pressione o pino **A** para libertar o encosto de cabeça e empurre-o para baixo.
- ▶ Proceda à regulação em altura do encosto de cabeça.

**!** Nunca circule com os encostos de cabeça retirados; estes devem estar colocados e regulados em função do ocupante do banco.

## Bancos dianteiros

**!** Por motivos de segurança, os bancos só devem ser regulados com o veículo parado.

**!** Antes de mover o banco para trás, verifique se nenhum objeto ou pessoa impede o curso completo do banco. Existe o risco de aprisionamento ou entalamento em caso de presença de passageiros atrás do banco ou o risco de bloqueio do banco de estiverem presentes objetos no piso por trás do banco.

## Definições

### Para a frente/para trás

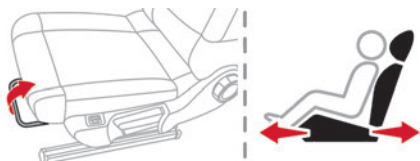

- ▶ Suba a barra de comando e desloque o banco para a frente ou para trás.
- ▶ Solte a barra para bloquear a posição do banco num dos entalhes.

### Ângulo das costas do banco



- ▶ Rode o botão rotativo para regular as costas do banco.

## Altura

(apenas condutor)

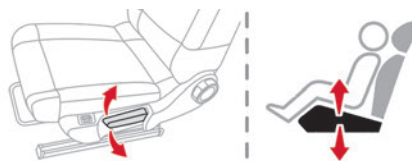

- ▶ Puxe o comando para cima para subir o banco ou empurre-o para baixo para o descer, até ficar na posição pretendida.

## Bancos aquecidos

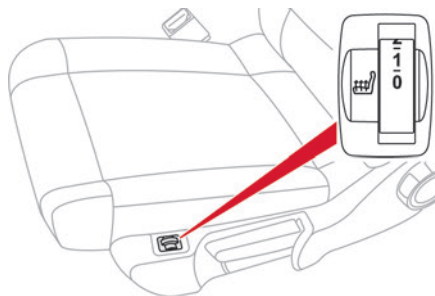

- ▶ Com o motor em funcionamento, utilize o botão de regulação para ligar e selecionar o nível de aquecimento pretendido:

**0** : Desativada.

**1** : Baixo.

**2** : Médio.

**3** : Alto.

Os bancos dianteiros podem ser aquecidos em separado.



Não utilize a função quando o banco não estiver ocupado.

Assim que possível, reduza a intensidade do aquecimento.

Assim que o banco e o habitáculo atingirem uma temperatura adequada, pare a função; a redução do consumo de corrente elétrica reduz o consumo de combustível.



Desaconselha-se uma utilização prolongada dos bancos aquecidos para as pessoas com pele sensível.

Há o risco de queimaduras no caso de pessoas cuja percepção de calor esteja comprometida (doença, medicação, etc.). Para manter a resistência de aquecimento intacta e evitar um curto-circuito:

- Não coloque objetos pesados ou afiados sobre o assento.
- Não se coloque de joelhos ou de pé no banco.
- Não derrame líquidos sobre o assento.

- Nunca utilize a função de aquecimento se o banco estiver molhado.

## Banco corrido traseiro

### Encostos de cabeça traseiros

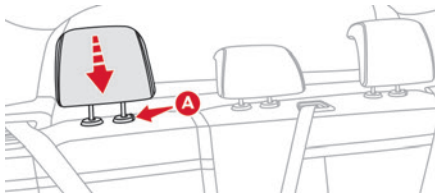

Têm duas posições:

- Uma **posição alta**, quando o banco é usado:
  - ▶ Puxe o encosto de cabeça para cima até ao batente.
- Uma **posição baixa**, de arrumação, quando o banco não está a ser utilizado:
  - ▶ Pressione o pino **A** para libertar o encosto de cabeça e empurre-o para baixo.

Os encostos de cabeça traseiros são desmontáveis.

### Remoção de um encosto de cabeça

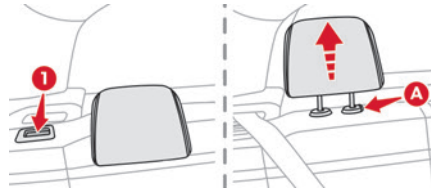

- ▶ Desbloqueie o encosto do banco através do comando **1**.
- ▶ Incline ligeiramente o encosto para a frente.
- ▶ Puxe o encosto de cabeça para cima até ao batente.
- ▶ Pressione a patilha **A** para destrancar o encosto de cabeça e levante-o por completo.

### Repor um encosto de cabeça

- ▶ Insira as hastes do encosto de cabeça nas guias do encosto do banco correspondente.
- ▶ Empurre o encosto de cabeça até ao fim.
- ▶ Pressione o pino **A** para libertar o encosto de cabeça e empurre-o para baixo.

**!** Nunca conduza com passageiros nos bancos traseiros quando os encostos de cabeça não estão colocados; os encostos de cabeça devem estar colocados na posição alta.

O encosto de cabeça do banco central não pode ser instalado num banco lateral e vice-versa.

## Rebatimento dos encostos dos bancos

**!** A manobra dos encostos dos bancos só deve ser efetuada quando o veículo estiver parado.

Primeiros passos:

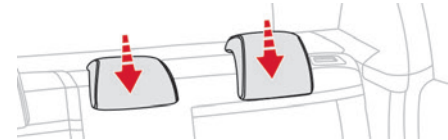

- ▶ Baixe os encostos de cabeça.
- ▶ Caso seja necessário, avance os bancos dianteiros.
- ▶ Verifique se nenhuma pessoa ou objeto interferem com o rebatimento dos encostos (roupa, bagagem, etc.).
- ▶ Verifique se os cintos de segurança laterais estão devidamente esticados nos encostos do banco.

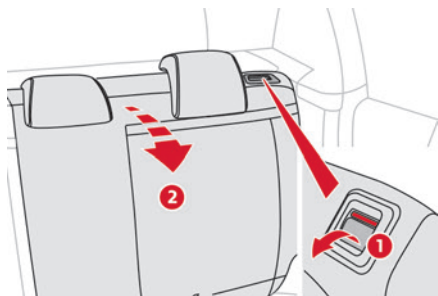

- ▶ Pressione o manípulo **1** de destrancamento do encosto do banco.
- ▶ Guie o encosto do banco **2** para baixo, até à posição horizontal.

**i** Quando o encosto do banco está destrancado, o indicador vermelho do manípulo de destrancamento fica visível.

## Reposicionamento do encosto do banco

**!** Verifique primeiro se os cintos de segurança laterais estão esticados verticalmente ao lado dos anéis de trancamento do encosto dos bancos.

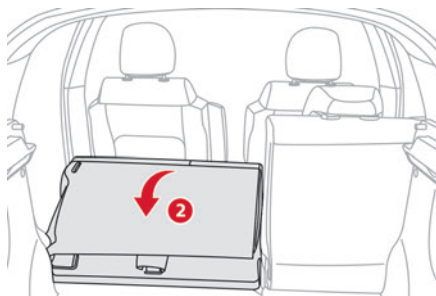

- ▶ Coloque o encosto **2** para cima e empurre-o com força para fixar o sistema de trancamento.
- ▶ Verifique se o indicador vermelho do manípulo **1** de trancamento deixou de estar visível.
- ▶ Verifique se os cintos de segurança laterais não ficaram entalados durante a operação.

**!** Atenção: um encosto mal trancado coloca em risco a segurança dos passageiros em caso de travagem brusca ou embate. O conteúdo da mala pode ser projetado para a dianteira do veículo: risco de ferimentos graves!

## Regulação do volante

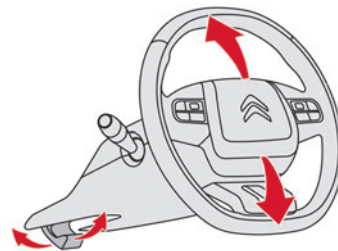

- ▶ Com o veículo parado, puxe o comando para libertar o volante.
- ▶ Regule a altura e a profundidade para adaptar à sua posição de condução.
- ▶ Empurre o manípulo de comando para trancar o volante.

**!** Por motivos de segurança, as regulações devem ser feitas apenas quando o veículo estiver parado.

## Retrovisores

### Retrovisores exteriores

Equipados com um espelho regulável que permite ver a zona traseira lateral necessária para ultrapassar ou estacionar. Podem ser rebatidos para estacionar em espaços estreitos.



## Desembaciamento/Descongelamento



Se o veículo se encontrar equipado com essa funcionalidade, o desembaciamento/descongelamento dos retrovisores exteriores é efetuado quando o vidro traseiro com aquecimento é ativado.

Para mais informações sobre o **Desembaciamento/Descongelamento do vidro traseiro**, consulte a secção correspondente.

## Regulações manuais

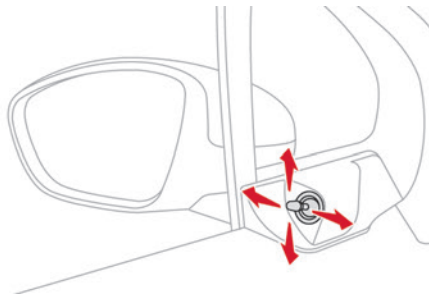

► Coloque a alavanca em qualquer uma das 4 direções para posicionar o espelho corretamente.

**!** Por motivos de segurança, os retrovisores devem ser regulados de forma a reduzir os "ângulos mortos". Os objetos visualizados no retrovisor estão, na realidade, mais próximos do que parecem. Tenha isto em consideração para avaliar

corretamente a distância relativamente aos veículos que se encontram atrás.

## Regulação elétrica

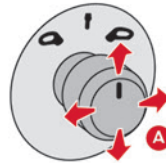

- Rode o comando **A** para a direita ou para a esquerda para selecionar o retrovisor correspondente.
- Desloque o comando em qualquer uma das quatro direções para efetuar a regulação.
- Coloque novamente o comando na posição central.

## Rebatimento manual

Pode recolher manualmente os retrovisores (obstruções ao estacionamento, garagens estreitas, etc.).

- Rode o retrovisor para o veículo.

## Rebatimento elétrico

Se o veículo tiver este equipamento, os vidros são rebatíveis eletricamente a partir do interior, com o veículo estacionado e a ignição ligada:

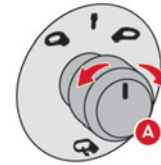

- Mova o comando **A** para baixo.

## Retrovisor interior

Engloba um dispositivo antiencadeamento que escurece o espelho do retrovisor e reduz a perturbação do condutor devido ao sol, às luzes dos outros veículos, etc.

## Modelo manual

### Posição dia/noite

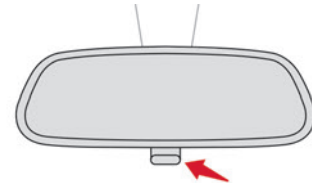

- Empurre a alavanca para passar à posição normal antiencadeamento "dia".
- Empurre a alavanca para passar à posição normal "dia".

### Regulação

- Empurre o retrovisor para a posição normal "dia".

## Modelo "eletrocromático" automático

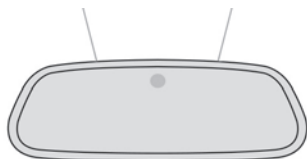

Este sistema alterna, de maneira automática e progressiva, entre os modos de dia e noite, através de um sensor que mede a entrada de luz na parte de trás do veículo.

Para garantir uma visibilidade ótima nas manobras, o retrovisor fica mais claro automaticamente quando a marcha-atrás é engrenada.

## Ventilação

### Entrada de ar

O ar que circula no habitáculo é filtrado e tanto provém do exterior através da grelha situada na base do para-brisas como do interior no modo de recirculação de ar.

### Comandos

Dependendo da versão, os comandos podem ser acedidos no menu do ecrã tátil "Climatização" ou estão agrupados no painel de comando na consola central.

Os comandos de desembaciamento/descongelamento do vidro traseiro estão

localizados debaixo do ecrã tátil ou no painel da consola central localizado debaixo do sistema de áudio.

### Distribuição de ar

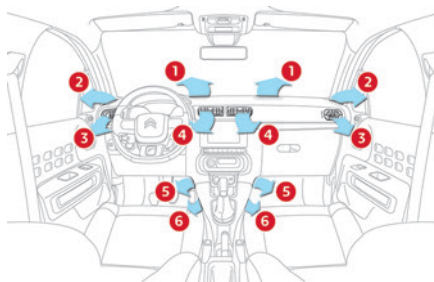

1. Ventiladores de descongelamento/desembaciamento do para-brisas
2. Ventiladores de descongelamento/desembaciamento dos vidros laterais dianteiros
3. Ventiladores laterais ajustáveis e que podem ser fechados
4. Ventiladores centrais ajustáveis e que podem ser fechados
5. Saídas de ar para o espaço para os pés dianteiro
6. Saídas de ar para os pés traseiras

## Conselhos

### Uso da ventilação e do ar condicionado

Para assegurar que o ar é distribuído uniformemente, mantenha as grelhas de entrada externa de ar na base do para-brisas, os bocais, as válvulas, as saídas de ar e o extrator de ar no espaço de carga da mala, livres de quaisquer obstruções.

Não cobrir o sensor de luminosidade, situado no painel de instrumentos; este serve à regularização do sistema de ar condicionado.

Coloque em funcionamento o sistema de ar condicionado pelo menos 5 a 10 minutos, uma a duas vezes por mês para o manter em perfeitas condições de funcionamento.

Se o sistema não produzir ar frio, desligue e contacte a rede CITROËN ou uma oficina autorizada.

Em caso de reboque de carga máxima numa forte inclinação com temperaturas elevadas, a desativação do ar condicionado aumenta a potência do motor, melhorando assim a capacidade de reboque.

Evite conduzir durante demasiado tempo com a ventilação desligada e com o funcionamento prolongado da recirculação do ar do interior - Risco de formação de névoa e de degradação da qualidade do ar!



Se, após uma paragem prolongada ao sol, a temperatura interior for muito elevada, ventile primeiro o habitáculo durante alguns instantes.

Coloque o comando de débito de ar num nível suficientemente alto para renovar rapidamente o ar no habitáculo.



A condensação criada pelo ar condicionado provoca uma descarga de água sob o veículo que é perfeitamente normal.



### Revisão da ventilação e do ar condicionado

► Procure o bom estado do filtro do habitáculo e solicite periodicamente a substituição dos elementos filtrantes. Recomendamos o uso de um filtro de habitáculo combinado. Graças ao seu aditivo ativo específico, contribui para a purificação do ar respirado pelos ocupantes e para a limpeza do habitáculo (redução dos sintomas alérgicos, dos maus odores e acumulação de gordura).

► Para assegurar o bom funcionamento do sistema de ar condicionado, recomendamos que solicite a sua verificação de acordo com as recomendações em guia de manutenção e garantia.



### Stop & Start

Os sistemas de aquecimento e de ar condicionado só funcionam com o motor a trabalhar.

Desative temporariamente o sistema Stop & Start para manter uma temperatura confortável no habitáculo.

Para mais informações sobre **Stop & Start**, consulte a secção correspondente.

## Aquecimento/ar condicionado manual

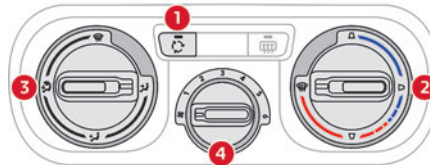

O aquecimento só funciona se o motor estiver ligado.

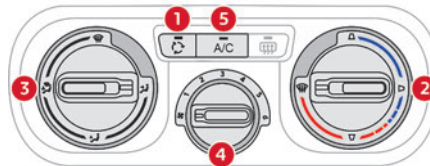

O ar condicionado manual funciona com o motor em funcionamento.

1. Recirculação do ar interior
2. Regulação da temperatura
3. Regulação da distribuição de ar
4. Regulação do fluxo de ar
5. Ligar/desligar o ar condicionado

## Ajuste da temperatura

► Rode o botão 2 do azul (frio) para o vermelho (quente).

## Regulação do fluxo de ar

► Rode o botão 4 para obter um fluxo de ar confortável.

## Regulação da distribuição de ar



Ventiladores centrais e laterais.



Espaço para os pés.



Para-brisas e pés dos ocupantes.



Para-brisas.



A distribuição do ar pode ser regulada, colocando o comando numa posição intermédia.

## Entrada de ar/Recirculação de ar

A função de recirculação de ar interior isola o habitáculo de vapores e odores exteriores e permite aquecer ou arrefecer o ar no interior do habitáculo.

► Pressione o botão **1** para escolher o modo de entrada de ar no habitáculo.

Quando a luz indicadora estiver apagada, a função de entrada de ar exterior é ativada.

Quando a luz indicadora se acesa, a função de recirculação do ar está ativada e a entrada de ar exterior é inibida.

## Ligar/desligar o ar condicionado

O ar condicionado foi concebido para funcionar eficazmente em todas as estações, com os vidros fechados.

O ar condicionado permite:

- baixar a temperatura no verão,
- aumentar a eficácia do desembaçamento no inverno, abaixo dos 3 °C.

► Pressione o botão **5** para ligar/desligar o ar condicionado.

**i** O ar condicionado não funciona se a regulação do fluxo de ar estiver desativada.

## Ar condicionado automático

O ar condicionado funciona com o motor em funcionamento, mas pode aceder à ventilação e os respetivos comandos podem ser acedidos com a ignição ligada.

O funcionamento do ar condicionado, a temperatura, o fluxo e a distribuição de ar no habitáculo são regulados de forma automática.

 Pressione o botão de menu **Climate** para aceder aos comandos do sistema.

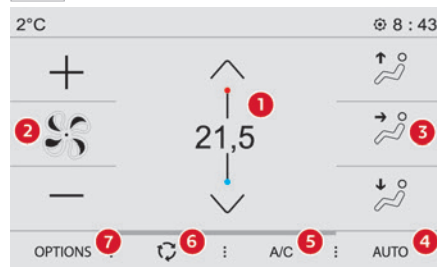

1. Regulação da temperatura
2. Regulação do fluxo de ar
3. Regulação da distribuição de ar
4. Programa automático de conforto ligado/desligado
5. Ligar/desligar o ar condicionado
6. Entrada de ar/Recirculação de ar
7. Acesso à página secundária

## Regulação da temperatura

► Carregue num dos botões **1** para aumentar (vermelho) ou diminuir (azul) o valor.

O valor apresentado corresponde a um nível de conforto e não a uma temperatura precisa.

## Programa automático de conforto

### Ativação/desativação

► Pressione o botão **4** para ativar ou desativar o modo automático do sistema de ar condicionado.

O sistema de ar condicionado funciona automaticamente: o sistema otimiza a temperatura, o fluxo de ar e distribuição de ar no habitáculo com base no nível de conforto selecionado.

### Definição do modo de programa automático

► Aceda à página secundária premindo o botão **7** para ajustar o programa automático de conforto, selecionando uma das definições disponíveis.

“**Suave**”: privilegia um funcionamento discreto e silencioso, limitando o fluxo de ar.

“**Normal**”: oferece o melhor compromisso entre o conforto térmico e o funcionamento silencioso (predefinição).

“**Rápido**”: privilegia um fluxo de ar dinâmico e eficaz.



► Para alterar as definições, pressione o botão várias vezes:

A definição está associada apenas ao modo AUTO. Todavia, quando o modo AUTO está desativado, a seleção anterior é mantida.

A modificação da definição não reativa o modo AUTO se este se encontrava desativado.

**i** Com o tempo e o motor frios, para limitar o fluxo de ar frio no interior do habitáculo, o débito de ar evolui progressivamente até o valor de conforto ser atingido.

Ao entrar no veículo, se a temperatura do habitáculo for muito inferior ou superior ao valor de conforto pretendido, não é necessário modificar o valor apresentado para atingir o conforto pretendido mais rapidamente. O sistema corrige automaticamente, o mais rapidamente possível, a diferença de temperatura.

## Controlo manual

O fluxo de ar e a distribuição de ar podem ser regulados manualmente.

O programa automático de conforto é desativado se uma definição for alterada.

► Pressione o botão **4** para ativar novamente o programa automático de conforto.

## Regulação do fluxo de ar

► Pressione um dos botões **2** (- ou +) para aumentar ou diminuir o fluxo de ar.

O símbolo de fluxo de ar (uma ventoinha) é enchido de acordo com o pedido.

Quando o fluxo de ar é reduzido para um valor mínimo, a ventilação para.

"OFF" é apresentado junto à hélice.

## Regulação da distribuição de ar

► Pressione os botões **3** para regular a distribuição de fluxo de ar no interior do habitáculo.



Para-brisas.

Ventiladores centrais e laterais.

Espaço para os pés.

Cada pressão num botão ativa ou desativa a função.

**i** Os três botões podem ser ativados em simultâneo. Neste caso, é dada prioridade aos fluxos de ar dos ventiladores centrais e laterais e aos fluxos no espaço para os pés.

## Ligar/desligar o ar condicionado

O ar condicionado foi concebido para funcionar eficazmente em todas as estações, com os vidros fechados.

O ar condicionado permite:

– baixar a temperatura no verão,

– aumentar a eficácia do desembaciamento no inverno, abaixo dos 3 °C.

► Pressione o botão **5** para ligar/desligar o ar condicionado.

**i** O ar condicionado não funciona se a regulação do fluxo de ar estiver desativada.

## Recirculação do ar interior

A entrada de ar exterior permite evitar e eliminar a formação de embaciamento do para-brisas e dos vidros laterais.

A recirculação de ar interior permite isolar o habitáculo dos odores e gases exteriores.

**i** Quando necessário, esta função permite também aquecer ou arrefecer mais rapidamente o ar do habitáculo.

► Carregue no botão **6** para ativar a recirculação do ar interior ou para permitir a entrada de ar exterior.

**!** Evite o uso prolongado da recirculação do ar interior (devido ao risco de embaciamento e deterioração da qualidade do ar).

## Ventilação com ignição ligada

Com a ignição ligada, pode beneficiar do sistema de ventilação para efetuar a regulação

do **fluxo de ar** e da **distribuição de ar** no habitáculo, de acordo com a carga da bateria. Esta função não ativa o funcionamento do ar condicionado.

## Desembaciar – Descongelo do vidro dianteiro

 Estas marcações nos painéis de controlo indicam o posicionamento dos comandos para desembaciar ou descongelar rapidamente o para-brisas e os vidros laterais. No inverno, direcione os ventiladores laterais para os vidros laterais para otimizar o seu desembaciamento ou descongelamento.

## Com painel de comando da consola central

### Ligar/desligar

- ▶ Para ligar o sistema, coloque os comandos de temperatura e fluxo de ar na posição assinalada correspondente. Em seguida, coloque o comando de distribuição de ar na posição “Para-brisas”.
- ▶ Para desligar o sistema, coloque o comando de fluxo de ar na posição de **ventoinha**.

## Com ecrã tátil

### Ligar/Desligar

-  ▶ Para ligar o sistema, pressione este botão. A luz indicadora do botão acende-se. O sistema gere automaticamente o ar condicionado, o fluxo de ar e a entrada de ar e distribui a ventilação de uma forma ideal para o para-brisas e os vidros laterais.
- ▶ Pressione este botão novamente para desligar. A luz indicadora do botão apaga-se.

 Com o Stop & Start, quando o desembaciamento tiver sido ativado, o modo STOP não se encontra disponível.

## Desembaciar – Descongelo do vidro traseiro

### Ligar/Desligar

-  ▶ Para ligar o sistema, pressione este botão para descongelar o vidro traseiro e, consoante a versão, os retrovisores exteriores. A luz indicadora do botão acende-se. O descongelamento desliga-se automaticamente para evitar um consumo excessivo de corrente.

- ▶ Para parar a operação de descongelamento antes de desligar-se automaticamente, pressione este botão novamente. A luz indicadora do botão apaga-se.

 Desligue o descongelamento do vidro traseiro e dos retrovisores exteriores assim que o julgar necessário, pois um menor consumo de corrente permite uma diminuição do consumo de combustível.

 Desembaciamento do vidro traseiro – o descongelamento do vidro traseiro só pode funcionar com o motor ligado.

## Luz de cortesia

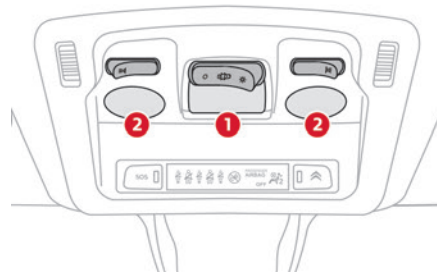

1. Luz de teto dianteira
2. Luzes de leitura de mapas dianteiras

## Luz de teto dianteira



Nesta posição, a luz de teto acende-se progressivamente:

- ao destrancar o veículo.
- quando a chave é retirada da ignição.
- quando uma porta é aberta.
- ao ativar o botão de trancamento do telecomando, de modo a localizar o veículo.

Apaga-se progressivamente:

- ao trancar o veículo.
- ao ligar a ignição.
- 30 segundos após o fecho da última porta.

Permanentemente apagada.



Iluminação permanente.



Com o modo “Iluminação permanente”, o tempo de iluminação varia consoante o contexto:

- Com a ignição desligada, cerca de 10 minutos.
- No modo de poupança de energia, cerca de 30 segundos.
- Com o motor em funcionamento, sem limite.

## Luzes de leitura de mapas



▶ Com a ignição ligada, acione o interruptor correspondente.

! Tenha atenção para não colocar nenhum objeto em contacto com as luzes de cortesia.

## Acessórios interiores

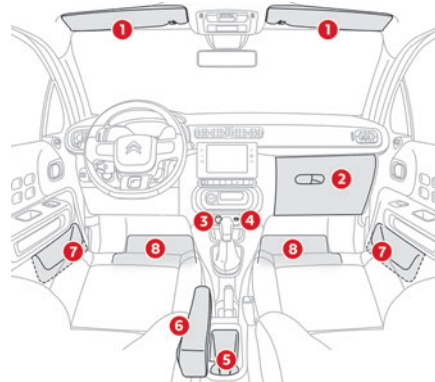

1. Pala de sol
2. Porta-luvas
3. Tomada para acessórios de 12 V (máx. 120 W).
4. Tomada USB
5. Espaço de arrumação aberto com suporte para dois copos
6. Apoio para o braço dianteiro (consoante a versão)
7. Tabuleiro de arrumação
8. Tapete (consoante a versão)

## Pala de sol

A pala de sol do lado do condutor possui um espelho de cortesia com tampa de ocultação e um porta-mapas (ou porta-cartões).

! Não fixe ou prenda qualquer objeto na pala de sol do lado do passageiro, pois esta situação pode causar lesões se o airbag frontal (montado no tejadilho) for acionado.

## Porta-luvas

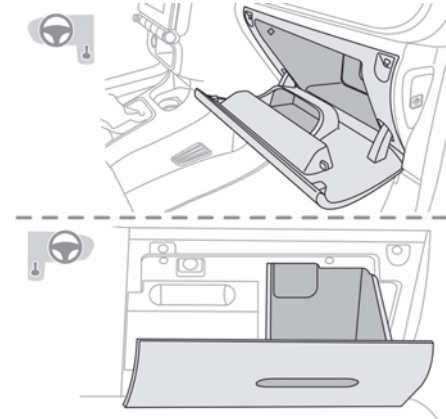

Permite arrumar uma garrafa de água, o manual de instruções do veículo, etc.

## Tomada para acessórios de 12 V

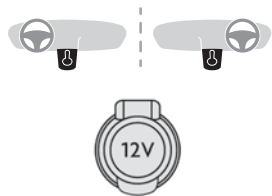

► Para ligar um acessório de 12 V (potência máxima: 120 W), levante a tampa e ligue o adaptador adequado.

**!** Observe a tensão nominal máxima para evitar danos no acessório.

**!** A ligação de um dispositivo elétrico não homologado pela CITROËN, como um carregador USB, pode afetar o funcionamento dos sistemas elétricos do veículo, causando falhas como má recepção telefónica ou interferências nos ecrãs.

## Porta USB

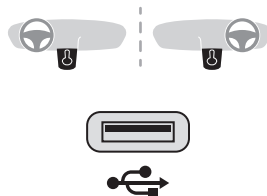

Lê ficheiros de áudio que são enviados para o sistema de áudio e reproduzidos através dos altifalantes do veículo. Estes ficheiros podem ser geridos através dos comandos no volante ou dos comandos no ecrã tátil.

## Apoio de braço dianteiro

(Dependendo da versão)

### Ajuste da altura

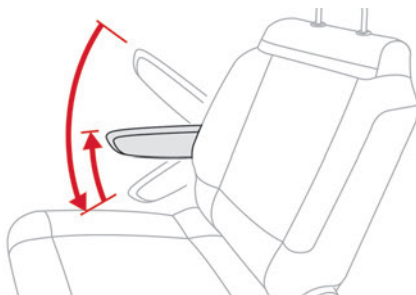

- Baixe o apoio do braço totalmente.
- Levante-o para a posição pretendida (baixa, intermédia ou alta).
- Na posição mais alta, levante-o para o desbloquear e voltar a colocar na posição baixa.

## Ganchos porta-cabides



Encontram-se situados por cima de cada porta traseira.

## Tapetes

### Montagem

Quando colocar um tapete pela primeira vez no lado do condutor, utilize exclusivamente as fixações fornecidas na embalagem. Os outros tapetes são colocados simplesmente na alcatifa.



## Desmontagem/Montagem

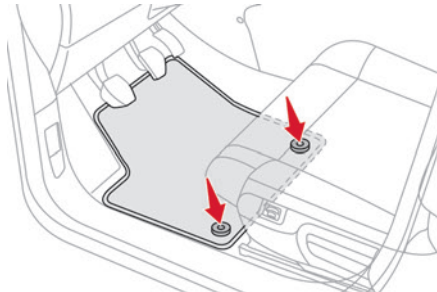

- ▶ Para retirá-lo do lado do condutor, recue o banco e retire as fixações.
- ▶ Para voltar a colocar o tapete, posicione-o e fixe-o, pressionando.
- ▶ Verifique se o tapete está corretamente fixo.

**!** Para evitar o risco de bloqueio dos pedais:

- utilize apenas tapetes adaptados às fixações já presentes no veículo; a sua utilização é imperativa.
  - Nunca sobreponha vários tapetes.
- A utilização de tapetes não homologados pela CITROËN pode impedir o acesso aos pedais e prejudicar o funcionamento do regulador de velocidade/limitador de velocidade.
- Os tapetes homologados têm duas fixações situadas por baixo do banco.

## Acessórios da mala

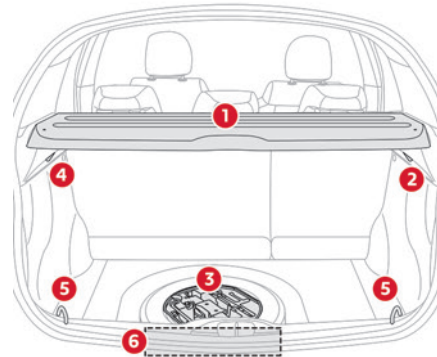

1. Prateleira traseira
2. Ganchos
3. Compartimento de arrumação
4. Iluminação
5. Anéis de fixação
6. Triângulo de sinalização

## Compartimento de arrumação

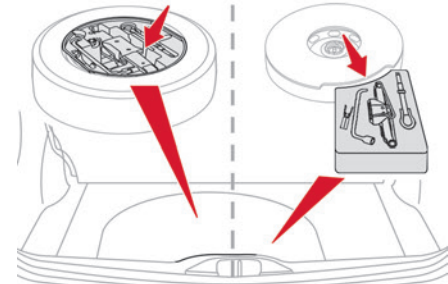

- ▶ Levante a superfície do piso da mala por completo para aceder ao compartimento de arrumação.
- Dependendo da versão, inclui:
- Um anel de reboque.
  - Um triângulo de sinalização de perigo.
  - Um kit de desempanagem provisória de pneus com o kit de ferramentas.

**!** Nas versões com compartimento de arrumação, este deve ser colocado no respetivo local antes de carregar a mala.

## Ganchos

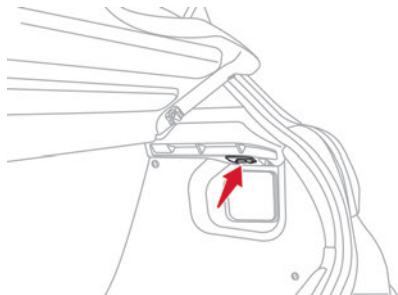

São utilizados para pendurar sacos de compras.

**!** Tenha cuidado para pendurar apenas sacos leves.

## Prateleira traseira

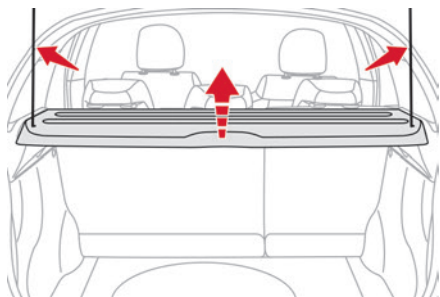

Para retirar a prateleira:

- ▶ Solte os 2 cabos.

- ▶ Levante a prateleira com cuidado e depois remova-a.

Pode arrumá-la de várias maneiras:

- Atrás dos bancos dianteiros.
- Ou na horizontal, no fundo da mala.

## Iluminação da mala

Acende-se automaticamente quando se abre a mala e apaga-se automaticamente quando se fecha a mesma.

A duração de acendimento varia, consoante o contexto:

- quando a ignição desligada, cerca de 10 minutos.
- no modo de economia de energia, cerca de 30 segundos.
- com o motor em funcionamento, sem limite.

## Prateleira traseira (versão comercial)

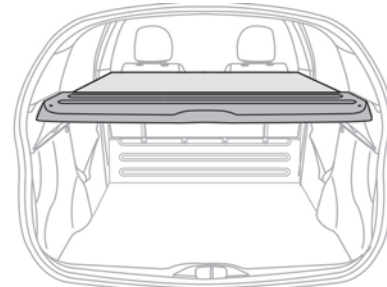
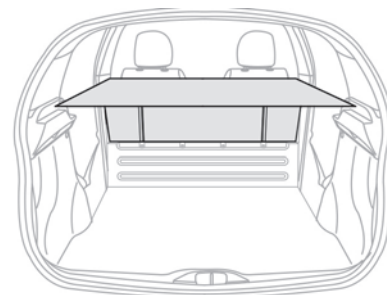
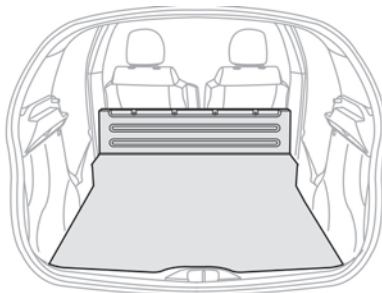

Tapa o interior do veículo como complemento da prateleira existente.

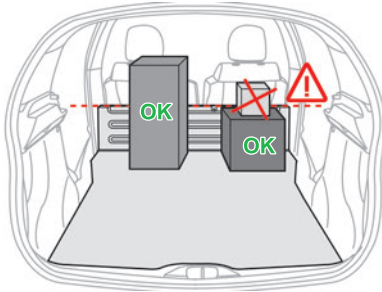

**!** Não coloque objetos sobre a retenção de carga.



**!** Não coloque objetos duros ou pesados sobre a prateleira traseira.

Estes podem transformar-se em projéteis perigosos em caso de travagem de emergência ou de impacto.

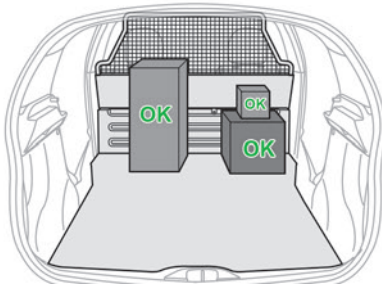

Se seu veículo estiver equipado com uma grelha de proteção, pode colocar objetos sobre a retenção de carga.

Para aceder à roda sobresselente em versões corporate:

- ▶ Retire o tabuleiro.
- ▶ Levante a mala articulada.
- ▶ Retire o calço.

## Comando de iluminação

**!** Nunca olhe demasiado perto para o feixe luminoso das luzes LED: risco de ferimentos oculares graves!

**i** Em determinadas condições climáticas (por exemplo, baixa temperatura ou humidade), o embaciamento da superfície interna do vidro das luzes dianteiras e traseiras é normal; este embaciamento desaparece alguns minutos após o acendimento das luzes.

### **i** Condução no estrangeiro

Veículos com faróis de halógeno:

Para conduzir num país onde a circulação é inversa à do país de comercialização do seu veículo é necessário adaptar a regulação das luzes de cruzamento para não encandear os condutores de veículos que vêm em sentido oposto. Contacte a rede CITROËN ou uma oficina autorizada.

**i** Se uma ou mais luzes falharem, uma mensagem solícita que verifique a luz ou luzes em causa.

## Luzes principais

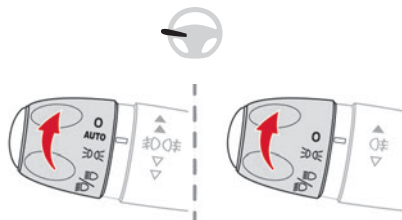

- AUTO** Acendimento automático das luzes/luzes diurnas
- O** Luzes apagadas/luzes diurnas
- ☞** Apenas as luzes de presença
- ☞** Luzes de cruzamento ou de estrada

## Comutação das luzes

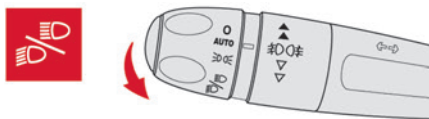

► Puxar o manípulo para comutar o acendimento das luzes de cruzamento/ luzes de estrada (máximos).

Nos modos de iluminação desligado ou com luzes de presença, o condutor pode ligar temporariamente (“sinal de luzes”) as luzes de cruzamento puxando a alavanca.

## Visor

O acendimento da luz indicadora correspondente no painel de instrumentos confirma a aplicação do modo de iluminação selecionado.

## Anel de seleção das luzes de nevoeiro

As luzes de nevoeiro funcionam com as luzes de cruzamento e de estrada.

## Luz de nevoeiro traseira

**☞** Funciona apenas se as luzes de cruzamento ou de estrada estiverem acesas.

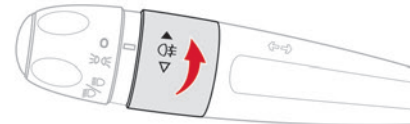

► Rode o anel para a frente/trás para ligá-lo/desligá-lo.

Quando as luzes são desligadas automaticamente (com o modelo AUTO), a luz de nevoeiro e as luzes de cruzamento permanecem acesas.

## Luzes de nevoeiro dianteiras e luz de nevoeiro traseira



▶ Pressione e rode o anel:

- para a frente uma 1.<sup>a</sup> vez para acender as luzes de nevoeiro dianteiras.
- para a frente uma 2.<sup>a</sup> vez para acender a luz de nevoeiro traseira.
- para trás uma 1.<sup>a</sup> vez para apagar a luz de nevoeiro traseira.
- para trás uma 2.<sup>a</sup> vez para apagar as luzes de nevoeiro dianteiras.

Se as luzes forem desligadas automaticamente (com o modelo AUTO) ou se as luzes de cruzamento forem desligadas manualmente, as luzes de nevoeiro e as luzes de presença permanecem acesas.

▶ Rode o anel para trás para apagar as luzes de nevoeiro, as luzes de presença apagam-se igualmente.

**!** É proibido ligar as luzes de nevoeiro em condições de visibilidade normal ou com chuva, tanto de dia como de noite. Nestas situações, a potência destas luzes poderia

perturbar os outros condutores. Têm de ser utilizadas apenas em tempo de nevoeiro ou de queda de neve (as normas podem diferir consoante o país).

Não se esqueça de apagar as luzes de nevoeiro quando estas deixarem de ser necessárias.

### **i** Desligar as luzes ao desligar a ignição

Ao desligar a ignição, todas as luzes se apagam instantaneamente, exceto as luzes de cruzamento no caso de a iluminação de acompanhamento automática estar ativada.

### **i** Ligar as luzes depois de a ignição ser desligada

Para reativar o comando de iluminação, rode o anel para a posição "0" - luzes apagadas e, em seguida, para a posição pretendida. Se a porta do condutor estiver aberta, um sinal de aviso temporário avisa o condutor que as lâmpadas estão acesas. Passados 30 minutos, no máximo, as luzes, à exceção das luzes de presença, são desligadas automaticamente para não descarregar a bateria.

## Indicadores de mudança de direção

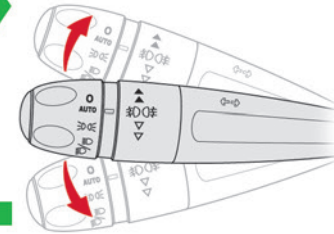

▶ Esquerda ou direita: desloque o comando de iluminação para baixo ou para cima até passar o ponto de resistência.

**i** Caso se esqueça de desativar os indicadores de mudança de direção durante mais de 20 segundos, o volume do sinal sonoro aumentará se a velocidade for superior a 80 km/h.

## Acender-se-ão três vezes

▶ Dê um simples impulso para cima ou para baixo, sem passar o ponto de resistência; as luzes de mudança de direção acender-se-ão três vezes.

## Luzes de estacionamento

Marcação lateral do veículo efetuada pelo acendimento das luzes de presença apenas do lado da circulação.

► Dependendo da versão, no minuto seguinte à ignição ser desligada, acione o comando de iluminação para cima ou para baixo em função do lado de circulação (exemplo: num estacionamento à esquerda; rode o comando de iluminação para cima; as luzes de presença direitas são acesas).

Esta ação é confirmada por um sinal sonoro e pelo acendimento da luz de aviso da luz de mudança de direção correspondente no painel de instrumentos.

Para desligar as luzes de estacionamento, coloque o comando de iluminação na posição central.

## Acendimento automático das luzes

Quando o anel está na posição “**AUTO**” e o sensor de chuva/luminosidade detetar uma luminosidade externa fraca, as luzes da chapa de matrícula, de presença e de cruzamento acendem-se automaticamente, sem ação do condutor. Podem também acender-se se for detetada chuva, ao mesmo tempo do funcionamento automático do limpa-vidros.

Assim que a luminosidade se tornar suficiente ou após a paragem dos limpa-vidros, as luzes apagam-se automaticamente.

## Ativar/desativar

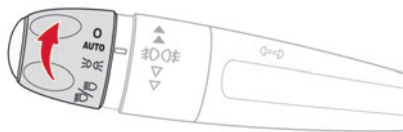

- Para ativar, rode o anel para a posição “**AUTO**”.
  - Para desativar, rode o anel para qualquer outra posição.
- Quando a função é ativada ou desativada, é apresentada uma mensagem.

## Anomalia



Em caso de problema de funcionamento do sensor de luminosidade/chuva, as luzes do veículo acendem-se e esta luz avisadora acende-se no quadro de bordo, acompanhada de um sinal sonoro e/ou uma mensagem.

Entre em contacto com um concessionário CITROËN ou uma oficina autorizada.

! Não tape o sensor de luminosidade/chuva, situado na parte superior central do para-brisas por trás do retrovisor interior; as funções associadas deixariam de ser comandadas.

i Em condições de nevoeiro ou neve, o sensor de luminosidade/chuva pode detetar luz suficiente. É por este motivo que as luzes não se acendem automaticamente.

i A superfície interior do para-brisas pode ficar embaciada e afetar o funcionamento do sensor de luminosidade/chuva.  
Em caso de tempo húmido e frio, desembaciar regularmente o para-brisas.

## Luzes diurnas/Luzes de presença

Estas luzes na parte da frente e atrás do veículo acendem-se automaticamente quando o motor é ligado.

Desempenham as seguintes funções:

- Luzes diurnas (comando de iluminação na posição “**0**” ou “**AUTO**” com luminosidade suficiente).
- Luzes de presença (comando de iluminação na posição “**AUTO**” com fraca luminosidade ou “Apenas as luzes de presença” ou “Luzes de cruzamento/luzes de estrada”).

i Nas luzes diurnas, os díodos têm maior luminosidade.

## Iluminação de acompanhamento e de acolhimento

### Iluminação de acompanhamento

#### Automático

Com o anel na posição "AUTO", quando a iluminação é fraca, as luzes de cruzamento acendem-se automaticamente quando a ignição é desligada.

Pode ativar/desativar esta função e regular a duração da iluminação de acolhimento no menu de configuração do veículo.

#### Manual

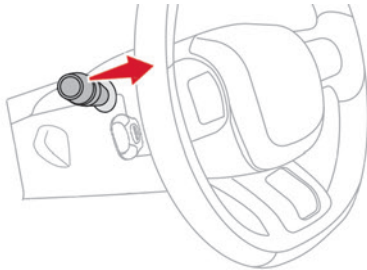

► Com a ignição desligada, puxe o comando de iluminação na sua direção ("farol intermitente") para ativar/desativar a função.

A iluminação de acompanhamento manual desliga-se automaticamente após um período de tempo.

### Iluminação de boas-vindas

Quando a função de "Acendimento automático dos faróis" estiver ativada, em caso de luminosidade reduzida, as luzes de presença e as luzes de cruzamento acendem-se automaticamente ao destrancar o veículo.

A ativação, desativação e a duração da iluminação de boas-vindas são configuradas no menu de configuração do veículo.

### Passagem automática das luzes de estrada

Quando o anel está na posição "AUTO", este sistema alterna automaticamente entre luzes de cruzamento/luzes de estrada de acordo com as condições de iluminação e de tráfego através de uma câmara situada na parte superior do para-brisas.

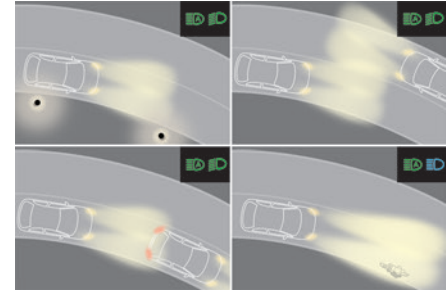

! Este sistema é uma ajuda à condução. O condutor permanece responsável pela iluminação do veículo e pela adaptação às condições de luminosidade, de visibilidade e circulação, bem como pelo cumprimento do código da estrada.

i O sistema fica operacional quando o veículo excede os 25 km/h. Quando a velocidade é inferior a 15 km/h, a função deixa de estar funcional.

### Ativação/desativação



É regulado através do menu do ecrã **Driving / Veículo**.

► Faça um sinal de luzes (passando o ponto de resistência), para ativar a função. O estado do sistema permanece na memória quando a ignição é desligada.

## Funcionamento

Se a luminosidade for suficiente e/ou as condições de circulação não forem adequadas para o uso dos faróis de estrada:



– As luzes de cruzamento são mantidas acesas. Estas luzes indicadoras acendem-se no painel de instrumentos.

Se a luminosidade for muito fraca e as condições de circulação o permitirem:



– Os faróis de estrada acendem-se automaticamente.

Estas luzes indicadoras acendem-se no painel de instrumentos.

A função é desativada quando as luzes de nevoeiro estão acesas ou o sistema deteta nevoeiro intenso.

A função é reativada automática e imediatamente quando as luzes de nevoeiro estão apagadas ou o veículo sai do nevoeiro intenso.



Esta luz indicadora apaga-se quando a função é desativada.

## Pausa

Se a situação exigir uma alteração do estado dos faróis, o condutor pode intervir a qualquer momento.

► Um novo “sinal de luzes” coloca a função em pausa:

- Se as luzes indicadoras “AUTO” e “Luzes de cruzamento” estiverem acesas, o sistema passa para as luzes de estrada.
- Se as luzes indicadoras “AUTO” e “Luzes de cruzamento” estiverem acesas, o sistema passa para as luzes de cruzamento.

Para reativar a função, volte a fazer sinais de luzes.

❗ O sistema pode ser interrompido ou não funcionar corretamente:

- Quando as condições de visibilidade são fracas (queda de neve, chuva intensa, etc.).
- Se o para-brisas à frente da câmara estiver sujo, embaciado ou tapado (por exemplo, por um autocolante).
- Se o veículo estiver de frente para painéis fortemente refletores.

Quando o sistema deteta nevoeiro denso, desativa temporariamente a função.

O sistema não consegue detetar:

- Os utentes da estrada que não possuam iluminação adequada, como os peões.
- Os veículos cuja iluminação esteja tapada (por exemplo: veículos que circulam atrás de um separador numa via rápida).
- Os veículos que se encontrem na parte de cima ou de baixo de uma inclinação, em curvas sinuosas ou em cruzamentos.

❗ Limpe regularmente o para-brisas, em particular a zona situada em frente à câmara.

A superfície interna do para-brisas também pode ficar embaciada à volta da câmara. Em caso de tempo húmido e frio, desembacie regularmente o para-brisas.

Não deixe neve acumular-se sobre o capô ou no tejadilho do veículo, uma vez que pode obstruir a câmara de deteção.

## Regulação da altura das luzes

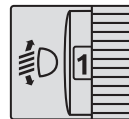

Para não perturbar os outros utentes da estrada, as luzes devem ser reguladas em altura, em função da carga do veículo.

### 0. (Regulação inicial)

- Condutor ou condutor + passageiro dianteiro
- Condutor + passageiro dianteiro + passageiros traseiros



1. Condutor + passageiro dianteiro + passageiros traseiros + carga na mala
2. Apenas condutor + carga máxima autorizada na mala

## Comandos do limpavidros

**i** Em condições de inverno, elimine a neve ou o gelo presente no para-brisas, em redor dos braços e das escovas do para-brisas e na junta do para-brisas antes de colocar o limpavidros em funcionamento.

**!** Não coloque os limpavidros em funcionamento num para-brisas seco. Com tempo extremamente frio ou quente, verifique se as escovas do limpavidros não estão coladas antes de o colocar em funcionamento.

## Sem funcionamento das escovas AUTO

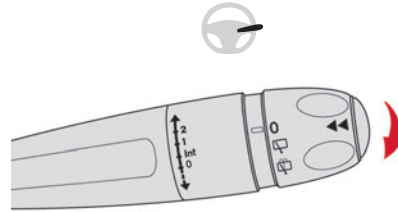

## Com funcionamento das escovas AUTO

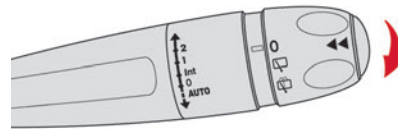

## Escovas do para-brisas

▶ Para seleccionar a velocidade de limpeza: eleve ou baixe o comando para a posição pretendida.

- 2** Funcionamento rápido das escovas (chuva forte)
- 1** Funcionamento normal das escovas (chuva moderada)
- Int** Funcionamento intermitente das escovas (proporcional à velocidade do veículo)

**0** Desativada

**↓** Funcionamento das escovas num movimento único (prima para baixo e solte).

ou

**AUTO** Limpa-vidros automático

Consulte a secção correspondente.

## Movimento único das escovas

▶ Puxe brevemente o comando na sua direcção.

## Lavagem do para-brisas

▶ Puxe o comando de eliminação na sua direcção e mantenha-o nessa posição. O lava-vidros e, em seguida, as escovas do para-brisas funcionam durante um determinado período.

**i** Os jatos do lava-vidros não são ajustáveis. Não os utilize (risco de danos).

**!** Para não danificar as escovas, não acione o lava-vidros enquanto o depósito do líquido do lava-vidros estiver vazio.

Apenas acione o lava-vidros se não houver risco de o líquido gelar no para-brisas e perturbar a visibilidade. No inverno, use produtos recomendados para "climas muito frios".

Nunca faça o abastecimento com água.

## Limpa-para-brisas traseiro

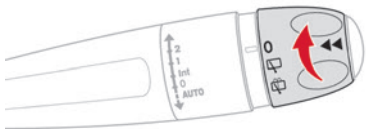

- ▶ Rode o anel para alinhar o símbolo pretendido com a marca.



Desativada



Funcionamento intermitente das escovas



Lava-vidros com funcionamento das escovas

### Marcha-atrás

Ao engrenar a marcha-atrás, o limpador traseiro é acionado automaticamente se as escovas do limpador dianteiros estiverem em funcionamento.



Esta função é definida através do menu do ecrã tátil **Driving/Veículo**.



No caso de acumulação de neve ou geada ou se um porta-bicicletas estiver instalado num dispositivo de reboque, desative o limpador traseiro automático através do menu **Driving/Veículo** do ecrã tátil.

## Posição específica dos limpavidros

Esta posição de manutenção é utilizada durante a limpeza ou a substituição das escovas do limpador. Pode ser igualmente útil no inverno (gelo, neve) para retirar as escovas do limpador do para-brisas.

- ▶ Para conservar a eficácia das escovas do limpador, é aconselhável:
  - utilizá-las com cuidado.
  - limpá-las regularmente com água e sabão.
  - não utilizá-las para segurar uma placa de cartão contra o para-brisas.
  - substituí-las quando surgirem os primeiros sinais de desgaste.

### Antes de remover as escovas do para-brisas

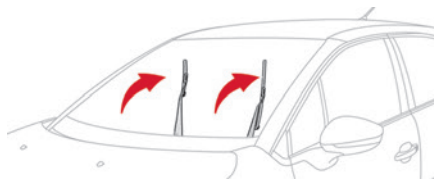

- ▶ A utilização do comando do limpador um minuto depois de desligar a ignição vai colocar as escovas do limpador na vertical.
- ▶ Continue a operação pretendida ou a substituição das escovas do limpador.

### Depois de voltar a montar as escovas do para-brisas

- ▶ Para voltar a colocar as escovas do limpador na posição inicial, ligue a ignição e desloque o comando do limpador.

## Limpa-vidros automático

Em modo AUTO, os limpador funcionam automaticamente sem intervenção do condutor. Se for detetada chuva, o limpador adapta-se automaticamente à intensidade da chuva a cair. A deteção da chuva é efetuada por um sensor de chuva/luminosidade situado na parte central superior do para-brisas, por trás do retrovisor interior.



Não tape o sensor de chuva/luminosidade.

Ao utilizar uma lavagem de veículos automática, desligue os limpador automáticos e a ignição.

No inverno, aguarde pelo descongelamento completo do para-brisas antes de acionar o funcionamento automático dos limpador.

### Ativação

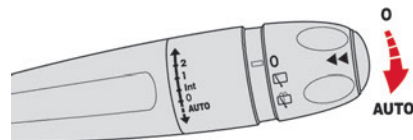



▶ Empurre brevemente o comando para baixo. Um ciclo de limpeza confirma a aceitação do pedido.

 Esta luz indicadora aparece no ecrã do painel de instrumentos, acompanhada de uma mensagem.

### Desativação

▶ Volte a empurrar o comando brevemente para baixo ou coloque o comando noutra posição (**Int. 1** ou **2**).

 Esta luz indicadora desaparece do ecrã do painel de instrumentos, acompanhada de uma mensagem.

 Se a ignição tiver estado desligada durante mais de um minuto, os limpavidros automáticos devem ser reativados pressionando o comando para baixo.

### Avaria

Em caso de avaria do funcionamento do limpavidros automático, este funciona em modo intermitente.

Dirija-se a um concessionário CITROËN ou a uma oficina autorizada para solicitar a verificação do sistema.

## Substituir uma escova do limpavidros

### Desmontagem/montagem à frente

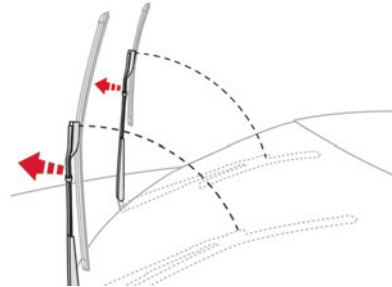

- ▶ Substitua estas escovas do limpavidros pelo lado do condutor.
- ▶ Começando pela escova mais afastada de si, segure cada haste pela secção rígida e levante até ao batente.

 Tenha cuidado para não pegar nas hastes nos locais dos esguichos.

Não toque nas escovas - Risco de danos irreparáveis!

Não as solte enquanto as desloca - Risco de danificar o para-brisas!

- ▶ Limpe o para-brisas com fluido do lava-vidros.

 Não aplique produtos repelentes de água do tipo "Rain X".

- ▶ Desencaixe a escova do limpavidros usada mais próxima de si e retire-a.
- ▶ Instale a nova escova e encaixe-a na haste.
- ▶ Repita o procedimento para a outra escova.
- ▶ Começando pela escova mais próxima de si, segure cada haste pela secção rígida, dobre-a cuidadosamente, encaminhando-a para o para-brisas.

### Desmontagem/montagem atrás

- ▶ Segure a haste pela secção rígida e levante até ao batente.
- ▶ Limpe o vidro traseiro com fluido do lava-vidros.
- ▶ Desencaixe a escova gasta do limpavidros e retire-a.
- ▶ Instale a nova escova e encaixe-a na haste.
- ▶ Mais uma vez, segure a haste pela secção rígida, dobre-a cuidadosamente, encaminhando-a para o vidro traseiro.

## Recomendações de segurança gerais

**!** Não remova as etiquetas fixadas em diferentes locais do seu veículo. Incluem avisos de segurança, bem como informação de identificação do veículo.

**!** Para qualquer intervenção no seu veículo, dirija-se a uma oficina autorizada que disponha da informação técnica, da competência e do material necessário, o que a rede CITROËN tem condições para proporcionar.

**!** Consoante a legislação em vigor no país, determinados alguns equipamentos de segurança podem ser obrigatórios: coletes de segurança de alta visibilidade, triângulos de sinalização, testes de alcoolemia, lâmpadas sobresselentes, fusíveis sobresselentes, extintor, estojo de primeiros-socorros e para-lamas traseiros do veículo, etc.

**!** **Instalação de acessórios elétricos:**  
– A montagem de um equipamento ou de um acessório elétrico não aprovado pela CITROËN pode ocasionar um consumo excessivo e uma avaria do sistema elétrico do seu veículo. Contacte a rede CITROËN para conhecer a oferta de acessórios referenciados.

– Por razões de segurança, o acesso à tomada de diagnóstico, associada aos sistemas eletrónicos do veículo, está estritamente reservado à rede CITROËN ou a uma oficina autorizada que disponha de ferramentas adequadas (risco de mau funcionamento dos sistemas eletrónicos integrados que pode causar avarias ou acidentes graves). O fabricante não será responsável caso esta instrução não seja respeitada.

– Qualquer modificação ou adaptação não prevista ou autorizada pela CITROËN ou efetuada sem respeitar as indicações técnicas definidas pelo construtor resultará na suspensão da garantia comercial.

### **!** Instalação de acessórios emissores de radiocomunicação

Antes de instalar um emissor de radiocomunicação com uma antena externa, deverá contactar, sem falta, a rede CITROËN, que lhe apresentará as características dos emissores que podem ser instalados (frequência, potência máxima, posição da antena, condições específicas de instalação) de acordo com a Diretiva de Compatibilidade Eletromagnética Automóvel (2004/104/CE).

### **i** Declarações de conformidade para equipamento de rádio

Os respetivos certificados estão disponíveis no Website <http://service.citroen.com/ACddb/>.

## Luzes avisadoras de perigo



► A pressão do botão vermelho faz com que todos os indicadores de mudança de direção fiquem intermitentes.

Podem funcionar com a ignição desligada.

## Acendimento automático das luzes avisadoras de perigo

Numa travagem de emergência, em função da taxa de desaceleração, as luzes avisadoras de perigo acendem-se automaticamente. Apagam-se automaticamente à próxima aceleração.

Podem ser desligadas se voltar a pressionar o botão.

## Buzina



► Pressione a parte central do volante.

## Chamada de urgência ou de assistência

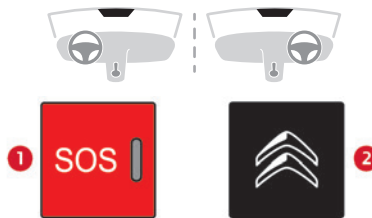

### Chamada de emergência localizada (PE112)

► Em caso de emergência, prima durante mais de 2 segundos o botão 1.

A luz indicadora acesa e uma mensagem de voz confirmam que a chamada foi efetuada aos serviços de emergência\*.

‘Chamada de emergência localizada’ localiza de imediato o seu veículo e coloca-o em contacto com os serviços de emergência adequados\*\*.

► Premindo novamente é imediatamente anulado o pedido.

A luz indicadora fica intermitente quando os dados do veículo são enviados e permanece acesa quando a comunicação é estabelecida.

! Em caso de colisão detetada pela caixa de controlo dos airbags e independentemente de um eventual acionamento de qualquer airbag, é automaticamente efetuada uma chamada de emergência.

i “Chamada de emergência localizada” é um serviço gratuito.

### Funcionamento do sistema

– Quando ligar a ignição, se a luz indicadora se acender a vermelho e depois a verde e depois apagar-se, isso significa que o sistema funciona corretamente.

– Se a luz indicadora aparecer a vermelho fixo, isso significa uma avaria do sistema

– Se a luz indicadora aparecer a vermelho fixo, isso significa que deve substituir a bateria de emergência.

Nos dois casos referidos, os serviços de chamadas de emergência e de assistência podem não funcionar.

Dirija-se assim que possível a um concessionário ou a uma oficina autorizada.

i A falha do sistema não impede o veículo de circular.

\* De acordo com as condições gerais de utilização do serviço, disponível junto dos revendedores e sujeito a limitações de natureza tecnológica e técnica.

\*\* Nas áreas abrangidas por “Chamada de emergência localizada” e “Chamada de assistência localizada”.

A lista dos países abrangidos e dos serviços telemáticos fornecidos está disponível em concessionários ou no Website do seu país.

### **I Processamento de dados**

Qualquer processamento de dados pessoais pelo sistema "Chamada de emergência localizada" (PE112) está em conformidade com o quadro de proteção de dados pessoais 2016/679 (RGPD) e a Directiva 2002/58/CE do Parlamento Europeu e do Conselho Europeu e, em especial, visa proteger os interesses fundamentais da empresa em causa, em conformidade com o Artigo 6.1, parágrafo d) do Regulamento 2016/679.

O processamento de dados pessoais está estritamente limitado à gestão do sistema "Chamada de emergência localizada" utilizado com o número de chamadas de emergência "112".

O sistema "Chamada de emergência localizada" tem capacidade para recolher e processar apenas os seguintes dados relacionados com o veículo: número do chassis, tipo (veículo de passageiros ou veículo comercial ligeiro), tipo de combustível ou fonte de alimentação, as três localizações mais recentes e a direção de deslocação e um ficheiro de registo com carimbo de data/hora da ativação automática do sistema. Os destinatários dos dados processado são as centrais de atendimento de chamadas de

emergência determinadas pelas respetivas autoridades nacionais no território no qual estão localizados, permitindo a receção prioritária e o atendimento de chamadas para o número "112".

### **I Armazenamento de dados**

Os dados contidos na memória do sistema só estão acessíveis a partir do exterior do sistema quando uma chamada é realizada. O sistema não é identificável e não é monitorizado continuamente no modo de funcionamento normal.

Os dados na memória interna do sistema são apagadas de maneira automática e contínua. São armazenadas apenas as três localizações mais recentes do veículo. Quando uma chamada de emergência é efetuada, o registo de dados é armazenado apenas durante 13 horas.

### **I Acesso aos dados**

Tem o direito de aceder aos dados e, se necessário, enviar um pedido para corrigir, apagar ou restringir o processamento de quaisquer dados pessoais não processados de acordo com as provisões do regulamento 2016/679 (RGPD). Os terceiros aos quais

os dados foram comunicados devem ser informados sobre quaisquer modificações, eliminações ou restrições executadas de acordo com a diretiva supra mencionada, a menos que seja impossível fazê-lo ou se exigir um esforço desproporcionado. Também tem direito a apresentar uma queixa junto da respetiva autoridade de proteção de dados.

## **Chamada de assistência localizada**

- ▶ Se o veículo avariar, mantenha premido o botão **2** durante mais de 2 segundos para pedir assistência (confirmado por uma mensagem de voz).\*)
- ▶ Premindo novamente é imediatamente anulado o pedido.

**I** O modo privado permite-lhe gerir o nível de partilha (dados e/ou posição) entre o veículo e a marca CITROËN. Pode ser configurado no menu **Regulações** no ecrã tátil. Por predefinição, dependendo do equipamento, pode desativar/reactivar a geolocalização premindo os 2 botões em simultâneo e depois pressione o botão

\* De acordo com a cobertura geográfica de "Chamada de emergência localizada", "Chamada de assistência localizada" e o idioma nacional oficial escolhido pelo proprietário do veículo.

A lista dos países abrangidos e dos serviços telemáticos fornecidos está disponível em concessionários ou no Website do seu país.

"Chamada de assistência localizada" para confirmar.

**i** Se tiver adquirido o seu veículo fora da rede CITROËN, deverá verificar a configuração destes serviços e poderá solicitar a modificação junto do seu revendedor. Num país multilingue, a configuração é possível no idioma nacional oficial de sua preferência.

**i** Por motivos técnicos, nomeadamente para uma melhor qualidade dos serviços telemáticos de que beneficia o cliente, o fabricante reserva-se o direito de efetuar a qualquer momento atualizações do sistema telemático de bordo do veículo.

**i** Se beneficiar da oferta Citroën Connect Box, com pack SOS e assistência incluídos, terá à sua disposição serviços complementares no seu espaço pessoal através do site do seu país. Para obter informações sobre o pack SOS e assistência, consulte as condições gerais referentes a estes serviços.

## Programa de estabilidade eletrónico (ESC)

O controlo de estabilidade eletrónico inclui os seguintes sistemas:

- Sistema de travagem antibloqueio (ABS) e repartidor eletrónico da travagem (EBFD).
- Ajuda à travagem de emergência (EBA)
- Antipatinagem das rodas (ASR)
- Controlo dinâmico de estabilidade (DSC)

## Sistema de travagem antibloqueio (ABS) e repartidor eletrónico de travagem (EBFD)

Estes sistemas reforçam a estabilidade e controlo do veículo durante a travagem e permitem um maior controlo nas curvas, em especial em estradas escorregadias ou em más condições.

O ABS impede o bloqueio das rodas em caso de travagem de emergência.

O EBFD gere a pressão de travagem roda a roda.



Esta luz avisadora fica fixa na eventualidade de uma avaria do ABS.

O veículo mantém uma travagem clássica.

Conduza com cuidado e a uma velocidade moderada.

Contacte o concessionário CITROËN ou uma oficina autorizada assim que possível.



Esta luz avisadora, quando se acende em conjunto com as luzes indicadoras **STOP** e ABS, acompanhadas por uma mensagem e um sinal de sonoro, indica uma avaria do EBFD.

**A paragem do veículo é imperativa assim que as condições de segurança o permitirem.**

Entre em contacto com um concessionário CITROËN ou uma oficina autorizada.



O funcionamento normal do ABS pode ser resultar em vibrações ligeiras no pedal de travagem.



**Quando travar numa situação de emergência, pressione com muita firmeza e mantenha esta pressão.**



Em caso de substituição de rodas (pneus e jantes) tenha atenção para que estas estejam homologadas para o seu veículo.



Após uma colisão, solicite a verificação dos sistemas pelo concessionário CITROËN ou por uma oficina autorizada.

## Assistência à travagem de emergência (AFU)

Este sistema permite, em caso de emergência, atingir mais rapidamente a pressão otimizada de travagem e reduzir, por conseguinte, a distância de paragem.

Ativa-se em função da rapidez de acionamento do pedal do travão e manifesta-se por uma diminuição da resistência do pedal e um aumento da eficácia da travagem.

## Regulação Antipatinagem (ASR)/Controlo dinâmico de estabilidade (CDS)

A regulação antipatinagem (ASR) otimiza a tração acionando os travões das rodas e no veículo, para evitar a rotação das rodas. Isto também melhora a estabilidade direcional do veículo durante a aceleração.

Em caso de afastamento da trajetória do veículo e a desejada pelo condutor, o sistema de controlo da estabilidade dinâmica atua automaticamente no travão de uma ou várias rodas e no motor para trazer o veículo para a trajetória desejada, no limite das leis da física. Estes sistemas são ativados automaticamente sempre que o veículo arranca.

Entram em funcionamento em caso de problemas de aderência ou de trajetória.

 Esta luz avisadora no painel de instrumentos começa a piscar para indicar que estão a funcionar.

### Desativação/Reativação

Em condições excecionais (arranque de um veículo preso na lama, imobilizado na neve, num terreno mole, etc.), pode ser útil desativar

o sistema ASR para rodar as rodas livremente e recuperar a tração.

Assim que as condições de aderência o permitirem, reative o sistema.



É regulado através do menu do ecrã tátil **Driving / Veículo**.

A desativação/reativação é confirmada pela apresentação de uma mensagem.

O sistema ASR reativa-se automaticamente sempre que volta a ligar a ignição ou a partir dos 50 km/h.

A reativação é manual quando a velocidade é inferior a 50 km/h.

### Avaria



Esta luz avisadora acende-se, acompanhada por um sinal sonoro e a apresentação de uma mensagem, para indicar uma avaria no sistema.

Contacte um concessionário CITROËN ou uma oficina autorizada para verificação do sistema.

### ! ASR/DSC

Estes sistemas melhoram a segurança em condução normal, mas não devem incitar o condutor a assumir riscos suplementares ou a circular a altas velocidades.

Em condições de aderência reduzida (chuva, neve, gelo preto) o risco de perda de aderência aumenta. Assim, é importante para a sua segurança que estes sistemas permaneçam ativados em quaisquer

condições, particularmente em condições difíceis.

O funcionamento correto depende da conformidade das recomendações do fabricante relativas aos pneus (pneus e jantes), aos componentes de travagem, aos componentes eletrónicos, bem como dos procedimentos de montagem e de reparação de concessionários CITROËN.

É recomendável utilizar pneus para a neve para garantir que estes sistemas permanecem eficientes em condições de inverno. As quatro rodas devem estar equipadas com os pneus aprovado para o veículo.

## Cintos de segurança

### Enrolador

Os cintos de segurança estão equipados com um enrolador que permite o ajuste automático do comprimento do cinto à morfologia do utilizador. O cinto de segurança regressa automaticamente à sua posição original quando não estiver a ser utilizado.

Os enroladores encontram-se equipados com um dispositivo que trava automaticamente o cinto em caso de colisão ou travagem de emergência ou se o veículo capotar. É possível desbloquear o dispositivo puxando o cinto com força e soltando-o para que se enrolle ligeiramente.



### Pré-tensionamento pirotécnico

Este sistema permite melhorar a segurança em caso de colisões frontais e laterais.

Dependendo da gravidade da colisão, o sistema de pretensão pirotécnica aperta instantaneamente os cintos de segurança sobre o corpo dos ocupantes.

Os cintos com pré-tensionamento pirotécnico são ativados ao ligar a ignição.

### Limitador de esforço

Este sistema atenua a pressão do cinto de segurança contra o tórax do ocupante, melhorando deste modo o nível de proteção.

#### ! Em caso de colisão

Em função da natureza e da gravidade das colisões, o dispositivo pirotécnico pode acionar-se antes e independentemente do acionamento dos airbags. O acionamento dos pré-tensores é acompanhado por uma ligeira libertação de fumo inofensivo e por um ruído, devido à ativação do cartucho pirotécnico integrado no sistema.

De qualquer forma, a luz avisadora do airbag acende-se.

Após uma colisão, solicite a verificação do sistema do cinto de segurança e, se necessário, a substituição por um concessionário CITROËN ou uma oficina autorizada.

## Cintos de segurança dianteiros

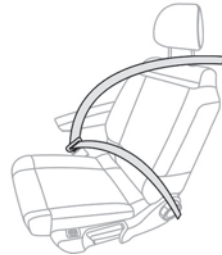

Os cintos de segurança dianteiros estão equipados com um sistema de pretensão pirotécnica e de limitação de força.

## Cintos de segurança traseiros

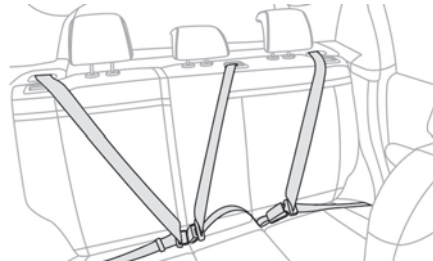

Cada um dos bancos traseiros tem um cinto com três pontos de fixação e um tambor de inércia.

Os bancos das pontas estão equipados com um sistema de pré-tensionamento pirotécnico e de limitação de força.

## Trancamento

- ▶ Puxe o cinto de segurança e, em seguida, introduza a lingueta no fecho.
- ▶ Veja se ficou bem preso puxando a correia.

## Destrancamento

- ▶ Carregue no botão vermelho no fecho.
- ▶ Acompanhe o enrolamento do cinto.

## Alertas de cinto de segurança não colocado/removido

Panel de instrumentos LCD Picto

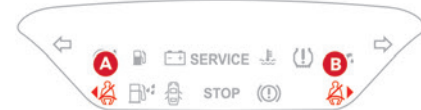

- Luz avisadora de não colocação/remoção do cinto de segurança dianteiro esquerdo
- Luz avisadora de não colocação/remoção do cinto de segurança dianteiro direito

### Panel de instrumentos LCD texto



- C. Luz avisadora de não colocação/remoção dos cintos de segurança dianteiros e traseiros



1. Luz avisadora de não colocação do cinto dianteiro esquerdo
2. Luz avisadora de não colocação do cinto dianteiro direito
3. Luz avisadora de não colocação do cinto de segurança traseiro esquerdo
4. Luz avisadora de não colocação do cinto traseiro central
5. Luz avisadora de não colocação do cinto de segurança traseiro direito

Se o cinto de segurança correspondente não estiver equipado ou estiver desapertado, quando a ignição é ligada, as luzes avisadoras dos cintos de segurança acendem-se no painel de

instrumentos e a luz avisadora correspondente (1 a 5) acende-se a vermelho no ecrã das luzes avisadoras dos cintos de segurança e airbag do passageiro dianteiro.

**i** Se um cinto de segurança traseiro não estiver apertado, a luz avisadora correspondente (3 a 5) acende-se durante cerca de 30 segundos.

A partir de cerca de 20 km/h e durante 2 minutos, cada luz avisadora correspondente a um banco ocupado, cujo cinto de segurança esteja desapertado começa a piscar, acompanhada de um sinal sonoro. Após os 2 minutos, a luz avisadora do banco correspondente permanece acesa até o condutor ou o passageiro dianteiro/traseiro apertarem o cinto de segurança.

## Conselhos

**!** O condutor deve certificar-se de que os passageiros utilizam corretamente os cintos de segurança e que os mesmos estão bem colocados antes de colocar o veículo em movimento.

Onde quer que esteja sentado no veículo, deve apertar sempre o cinto de segurança, mesmo que sejam trajetos curtos. Não inverta as fivelas dos cintos de segurança, pois não desempenharão corretamente a sua função.

Antes e depois da sua utilização, assegure-se de que o cinto de segurança está corretamente enrolado.

Depois de rebater ou mudar um banco ou o banco traseiro de lugar, assegure-se de que o cinto de segurança se encontra na posição correta e devidamente enrolado.

### **!** Instalação

A parte inferior do cinto deve estar posicionada o mais abaixo possível sobre a bacia.

A parte superior deve estar posicionada na parte côncava do ombro.

Para ser eficiente, um cinto de segurança:

- deve ser mantido apertado o mais perto do corpo possível;
- deve ser puxado para a frente com um movimento regular, garantindo que não fica enrolado;
- só deve ser utilizado para prender uma pessoa;
- não deve apresentar rasgões ou sinais de desgaste;
- não deve ser alterado ou modificado para não afetar o desempenho.

### **!** Recomendações para as crianças

Utilize uma cadeira para crianças adequada se o passageiro tiver menos de 12 anos ou medir menos de um metro e cinquenta.

Nunca utilize o mesmo cinto de segurança para várias crianças.  
Nunca transporte uma criança no colo.  
Para mais informações sobre as **Cadeiras para Crianças**, consulte a secção correspondente.

### ! Manutenção

De acordo com as regras de segurança em vigor, para qualquer reparação nos cintos de segurança do seu veículo, dirija-se a uma oficina autorizada que possua as competências e o equipamento necessários, os quais a rede CITROËN poderá fornecer. Solicite a verificação periódica dos seus cintos de segurança por um concessionário CITROËN ou por uma oficina autorizada, especialmente se os cintos apresentarem sinais de deterioração.  
Limpe os cintos de segurança com água e sabão ou um produto de limpeza para têxteis vendido pelos concessionários CITROËN.

## Airbags

### Informações gerais

Sistema concebido para contribuir para o reforço da segurança dos ocupantes dos bancos dianteiros e dos bancos traseiros laterais em caso de colisões violentas. Os airbags complementam a ação dos cintos de segurança

equipados com um sistema de limitação de força.

Os sensores eletrónicos registam e analisam os embates frontais e laterais nas zonas de deteção de colisões:

- Em caso de colisão violenta, os airbags são acionados instantaneamente e contribuem para proteger melhor os ocupantes do veículo; imediatamente após a colisão, os airbags são rapidamente esvaziados para não perturbar a visibilidade, nem a eventual saída dos ocupantes.
  - Na eventualidade de impacto ligeira, impacto traseiro e em determinadas situações de capotagem, os airbags podem não ser acionados; a única proteção nestas situações é o cinto de segurança.
- A gravidade da colisão depende da natureza do obstáculo e da velocidade do veículo no momento do impacto.

### ! Os airbags não funcionam com a ignição desligada.

Este equipamento é acionado apenas uma vez. Se ocorrer uma segunda colisão (aquando do mesmo acidente ou noutro acidente), o airbag não é novamente acionado.

### Zonas de deteção de colisão

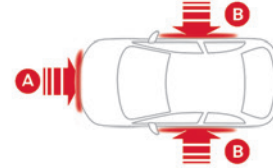

- A. Zona de impacto frontal  
B. Zona de impacto lateral

i Quando um ou mais airbags forem acionados, a detonação da carga pirotécnica integrada no sistema faz um ruído e liberta uma pequena quantidade de fumo. Este fumo não é nocivo, mas pode revelar-se irritante para as pessoas sensíveis. O ruído da detonação associado ao acionamento de um airbag pode provocar uma ligeira diminuição da capacidade auditiva durante um breve período.

## Airbags frontais

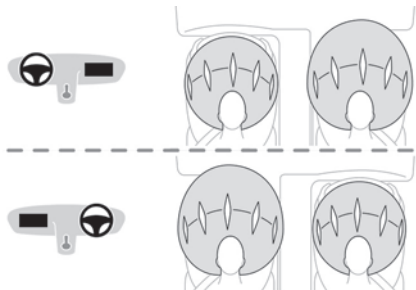

Este sistema protege o condutor e o passageiro dianteiro em caso de colisão dianteira grave, no sentido de limitar os riscos de lesões na cabeça e no peito.

O airbag do condutor está integrado no centro do volante; o airbag dianteiro de passageiro encontra-se no painel de bordo por cima do porta-luvas.

**i** Os airbags dianteiros são adaptativos. Em especial, insuflam com menos firmeza na presença de um ocupante mais pequeno, com a cadeira colocada numa posição longitudinal para a frente.

### Acionamento

São acionados, exceto se o airbag dianteiro de passageiro estiver desativado\*, em caso de

uma colisão frontal violenta aplicada em toda ou parte da zona de impacto frontal **A**, no eixo longitudinal do veículo num plano horizontal e no sentido da parte da frente para a traseira do veículo.

O airbag dianteiro interpõe-se entre o tórax e a cabeça do ocupante dianteiro do veículo e o volante (no lado do condutor) e o painel (no lado do passageiro) para amortecer a sua projeção para a frente.

## Airbags laterais

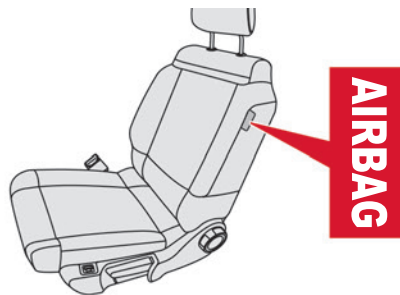

No caso de impacto lateral grave, este sistema protege o condutor e o passageiro dianteiro para mitigar o risco de ferimentos entre a anca e o ombro.

Cada airbag lateral está integrado na armação do encosto do banco, do lado da porta.

### Acionamento

Os airbags laterais são acionados num lado de um impacto grave aplicado a todas ou a parte da zona de impacto lateral **B**.

O airbag lateral interpõe-se entre a anca e o ombro do ocupante do veículo e o painel da porta correspondente.

## Airbags tipo cortina

Sistema que contribui para reforçar a proteção, em caso de colisão lateral violenta, do condutor e dos passageiros (exceto o passageiro no banco central traseiro) para limitar os riscos de traumatismo na parte lateral da cabeça. Cada airbag tipo cortina está integrado nos pilares e na parte superior do habitáculo.

### Acionamento

É ativado ao mesmo tempo que o airbag lateral correspondente em caso de impacto lateral violento aplicado na totalidade ou em parte da zona de impacto lateral **B**.

O airbag de cortina interpõe-se entre os ocupantes dianteiros e traseiros do veículo e os respetivos vidros.

## Mau funcionamento



Se esta luz avisadora se acender no painel de instrumentos, deve contactar a

\* Para mais informações sobre a Desativação do airbag dianteiro do passageiro, consulte a secção correspondente.

rede CITROËN ou uma oficina autorizada para a verificação do sistema.

Os airbags podem deixar de ser acionados em caso de colisão violenta.

**!** Quando de uma colisão ou de um encosto ligeiro na zona lateral do veículo ou em caso de capotamento, é possível que o airbag não seja acionado. Quando de uma colisão na traseira ou na dianteira, nenhum dos airbags laterais é acionado.

## Conselhos

**!** Para que os airbags sejam totalmente eficazes, respeite as recomendações de segurança indicadas em seguida.

Sente-se de forma normal e direita no banco. Coloque o cinto de segurança, certificando-se de que está posicionado e ajustado corretamente.

Não coloque nada entre os ocupantes e os airbags (criança, animal, objeto, etc.) nem fixe ou prenda nada junto ou na direção da trajetória de abertura do airbag; caso contrário, poderia provocar lesões quando do acionamento dos airbags.

Nunca modifique as definições de origem do seu veículo, principalmente na zona diretamente adjacente aos airbags.

Depois de um acidente ou do roubo do veículo, solicite a verificação dos sistemas dos airbags.

Qualquer intervenção nos sistemas dos airbags deverá ser efetuada pela rede CITROËN ou uma oficina autorizada. Mesmo cumprindo todas as precauções indicadas, não fica excluído o risco de ferimentos ou ligeiras queimaduras na cabeça, no tórax ou nos braços, quando do acionamento de um airbag. Com efeito, o airbag enche-se de forma quase instantânea (alguns milissegundos) e, em seguida, esvazia-se no mesmo espaço de tempo, evacuando os gases quentes através dos orifícios previstos para o efeito.

### **!** Airbags frontais

Não conduza agarrando o volante pelos seus raios ou deixando as mãos sobre a caixa central do volante.

Os passageiros nunca deverão colocar os pés no painel de bordo.

Não fume, porque o acionamento dos airbags pode provocar queimaduras ou riscos de ferimentos devido ao cigarro ou ao cachimbo. Nunca desmonte, fure ou submeta o volante a impactos violentos.

Não fixe nem cole nada no volante nem no painel de bordo, esta situação poderá ocasionar ferimentos com o acionamento dos airbags.

### **!** Airbags laterais

Proteja os bancos apenas com coberturas homologadas, compatíveis com o acionamento dos airbags laterais. Para conhecer a gama de coberturas de bancos adequadas ao seu veículo, contacte a rede CITROËN.

Não prenda nem fixe nada às costas do banco (roupa, etc.), uma vez que isso pode causar ferimentos no tórax ou nos braços quando o airbag lateral é acionado. Não se sente com o tronco mais perto da porta do que o necessário.

Os painéis das portas dianteiras do veículo possuem sensores de embate laterais. Uma porta danificada ou qualquer intervenção não-conforme (alteração ou reparação) nas portas dianteiras ou na sua guarnição interior pode comprometer o funcionamento dos sensores – risco de mau funcionamento dos airbags laterais! Este tipo de intervenções deve ser exclusivamente realizado pela rede CITROËN ou por uma oficina autorizada.

### **!** Airbags de cortina

Não prenda nem fixe nada no tejadilho, uma vez que isso pode causar ferimentos na cabeça quando o airbag tipo cortina é acionado.

Não desmonte as pegas de fixação implantadas no tejadilho, pois estes

elementos auxiliam a fixação dos airbags de cortina.

## Cadeiras para crianças

**I** A regulamentação relativa ao transporte de crianças é específica de cada país. Consulte a legislação em vigor no seu país.

Para proporcionar a máxima segurança, deve respeitar as seguintes instruções:

- Em conformidade com a regulamentação europeia, **todas as crianças com 12 anos ou com uma altura inferior a 150 cm, têm de ser transportadas em cadeiras para crianças homologadas e adaptadas ao seu peso**, nos lugares equipados com cinto de segurança ou fixações ISOFIX.
- **Estatisticamente, os lugares mais seguros para o transporte das crianças são os lugares traseiros do veículo.**
- **As crianças que pesam menos de 9 kg devem viajar de costas para a estrada, tanto na parte da frente ou traseira do veículo.**

**I** **Recomenda-se** que as crianças viajem nos **bancos traseiros** do veículo:

- “**de costas para a estrada**” até aos 3 anos,
- “**de frente para a estrada**” a partir dos 3 anos.

**!** Assegure-se de que o cinto de segurança está bem colocado e apertado. Para as cadeiras para crianças com suporte, assegure-se de que este se encontra em contacto com o solo de forma firme e estável.

## Conselhos

**!** A instalação incorreta de uma cadeira para crianças compromete a segurança da criança em caso de acidente. Certifique-se de que não há um cinto de segurança ou uma fivela do cinto por baixo da cadeira para crianças, pois isso pode prejudicar a estabilidade da cadeira. Lembre-se de colocar os cintos de segurança ou os cintos das cadeiras para crianças limitando ao máximo as folgas relativamente ao corpo da criança, mesmo para trajetos curtos.

Ao instalar uma cadeira para crianças com o cinto de segurança, verifique que este se encontra bem apertado na cadeira e que mantém firmemente a cadeira no banco do veículo. Se o banco do passageiro for regulável, avance-o se necessário.

**Retire o encosto de cabeça antes de instalar uma cadeira para crianças com costas num lugar do passageiro.**

Certifique-se de que o encosto de cabeça está bem arrumado ou fixo para prevenir que seja projetado do veículo no caso de uma

travagem brusca. Volte a montar o encosto de cabeça quando retirar a cadeira para crianças.

**!** **Instalação de uma elevação**  
A parte torácica do cinto de segurança deve estar posicionada sobre o ombro da criança sem tocar no pescoço. Verifique se a parte abdominal do cinto de segurança passa corretamente sobre as coxas da criança. Use um assento elevatório com costas equipado com uma guia para o cinto ao nível do ombro.

**!** **Proteções complementares**  
Para impedir a abertura accidental das portas e dos vidros traseiros, utilize o “fecho de segurança para crianças”. Assegure-se de que não abre mais de um terço da superfície dos vidros traseiros. Para proteger as crianças mais jovens dos raios solares, utilize cortinas de ocultação laterais nos vidros traseiros. Por motivos de segurança, nunca deixe:

- uma criança sozinha e sem vigilância no interior do veículo,
- uma criança ou um animal dentro de um veículo exposto ao sol, com as janelas fechadas,
- as chaves ao alcance das crianças no interior do veículo.

## Cadeira para crianças na parte de trás do veículo

"De frente para a estrada" e "De costas para a estrada"



▶ Avance o banco dianteiro do veículo e levante as costas do banco para que as pernas da criança sentada na cadeira para crianças "de frente para a estrada" ou "de costas para a estrada" não toquem no banco dianteiro do veículo.

▶ Confirme se as costas da cadeira de crianças "de frente para a estrada" ficam o mais próximo possível das costas do banco traseiro do veículo e se possível mesmo em contacto.

### Banco traseiro central

Uma cadeira para crianças com suporte nunca deverá ser instalada no **lugar do passageiro central traseiro**.

## Cadeira para crianças na parte dianteira do veículo



▶ Regule o banco do passageiro dianteiro para a **posição longitudinal traseira máxima, com o encosto direito**.

### "De costas para a estrada"



! O airbag do passageiro dianteiro deve ser desativado antes de montar uma cadeira para crianças "de costas para a estrada" no banco do passageiro dianteiro. Caso contrário, **a criança corre o risco de sofrer lesões graves ou de morte se o airbag disparar**.

### "De frente para a estrada"



! Deixe o airbag do passageiro dianteiro ativo.



### Etiqueta de aviso: airbag passageiro dianteiro



Deve cumprir as instruções seguintes, indicadas pela etiqueta de aviso em ambos os lados da pala de sol do passageiro:

NUNCA instale um sistema de retenção para crianças de costas para a estrada num banco protegido por um AIRBAG frontal ATIVADO. Esta instalação poderá provocar FERIMENTOS GRAVES ou a MORTE da CRIANÇA.

## Desativação do airbag do passageiro dianteiro



### Airbag do passageiro desligado

**!** Para a segurança dos seus filhos, o airbag do passageiro dianteiro DEVE ser desativado se uma cadeira para crianças de costas para a estrada estiver instalada no banco do passageiro dianteiro. Caso contrário, a criança corre o risco de morte ou ferimentos graves na eventualidade de ativação do airbag.

**!** **Veículos não equipados com um comando de desativação/reativação**  
É estritamente proibido instalar uma cadeira para crianças de costas para a estrada no

banco do passageiro dianteiro, risco de morte ou ferimentos graves na eventualidade de ativação do airbag!

## Desativação/reativação o airbag do passageiro dianteiro

Para os veículos com esta opção instalada, o comando está situado no interior do porta-luvas.

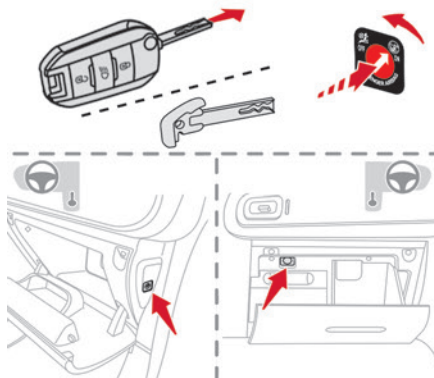

### Com a ignição desligada:

- ▶ Para desativar o airbag, rode a chave no botão para a posição "DESLIGADO".
- ▶ Para ativar novamente, rode a chave para a posição "LIGADO".

Quando a ignição é ligada:

 Esta luz indicadora acende-se e permanece acesa para sinalizar a desativação.

Ou

 Esta luz indicadora acende-se durante cerca de 1 minuto para sinalizar a ativação.

## Cadeiras para crianças recomendadas

Gama de cadeiras para crianças recomendadas que se fixam com um **cinto de segurança de três pontos**.

### Grupo 0+: do nascimento aos 13 kg



L1

"RÖMER Baby-Safe Plus"

Instala-se de costas para a estrada.

### Grupos 2 e 3: dos 15 aos 36 kg





Grupos 2 e 3: dos 15 aos 36 kg
<p><b>L5</b> "RÖMER KIDFIX"</p> <p>Pode ser presa às fixações "ISOFIX" do veículo.</p> <p>A criança é fixa pelo cinto de segurança.</p>



Grupos 2 e 3: dos 15 aos 36 kg
<p><b>L6</b> "GRACO Booster"</p> <p>A criança é fixa pelo cinto de segurança.</p>

## Instalação das cadeiras para crianças fixas com o cinto de segurança

Em conformidade com a regulamentação europeia, esta tabela indica as opções de instalação das cadeiras para crianças homologadas como universal **(a)** fixas com o cinto de segurança **(a)** de acordo com o peso da criança e a posição do lugar no veículo.

Lugar		Airbag do passageiro dianteiro	Peso da criança/idade indicativa			
			Inferior a 13 kg (grupos 0 <b>(b)</b> e 0+) Até 1 ano, aprox.	De 9 a 18 kg (grupo 1) Entre 1 e 3 anos, aprox.	De 15 a 25 kg (grupo 2) Entre 3 e 6 anos, aprox.	De 22 a 36 kg (grupo 3) Entre 6 e 10 anos, aprox.
Fila 1 <b>(c)</b>	Banco do passageiro	Desativado "DESLIGADO"	<b>U</b>			
		Ativado "LIGADO"	<b>X</b>	<b>UF</b>		
Fila 2 <b>(d)</b>	Banco traseiro atrás do banco do condutor		<b>U</b>			
	Banco atrás do passageiro		<b>U</b>			
	Banco traseiro central <b>(c)</b> <b>(e)</b>		<b>U</b>			

**U:** posição do banco adequada à instalação de uma cadeira para crianças fixa com o cinto de segurança e homologada como universal para utilização "de costas para a estrada" e/ou "de frente para a estrada".

**UF:** posição do banco adequada à instalação de uma cadeira para crianças fixa com um cinto de segurança e homologada como universal para utilização “de frente para a estrada”.

**X:** posição do banco não adequada para instalação de uma cadeira para crianças do grupo de peso indicado.

**(a):** cadeira para crianças universal: cadeira para crianças podendo instalar-se em todos os veículos com o cinto de segurança.

**(b):** Grupo 0: do nascimento aos 10 kg. As cadeiras para bebés e crianças não podem ser instaladas no banco do passageiro dianteiro.

**(c):** consulte a legislação em vigor no seu país antes de instalar a criança neste lugar.

**(d):** para instalar uma cadeira para crianças “de costas para a estrada” ou “de frente para a estrada” num banco traseiro, endireite as costas do banco para deixar espaço suficiente para a cadeira para crianças e para as pernas da criança.

**(e):** uma cadeira para crianças com suporte nunca deve ser instalada nesta posição.

## Fixações “ISOFIX”

Os bancos, ilustrados abaixo, estão equipados com fixações em conformidade com a norma ISOFIX:

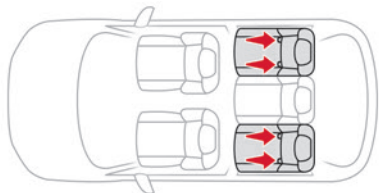

As fixações são compostas por três argolas para cada banco, indicadas por uma marcação:

– Duas argolas **A**, situadas entre o encosto do banco e a almofada do banco.

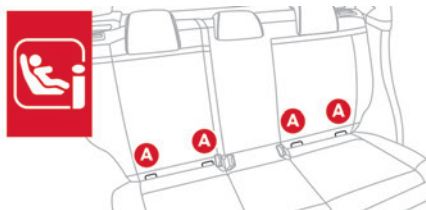

As 2 patilhas dos **cadeiras para crianças ISOFIX** são fixadas a elas.

– O anel **B**, situado atrás do banco, chamado **TIRANTE SUPERIOR**, para fixar os bancos equipados com uma correia superior.

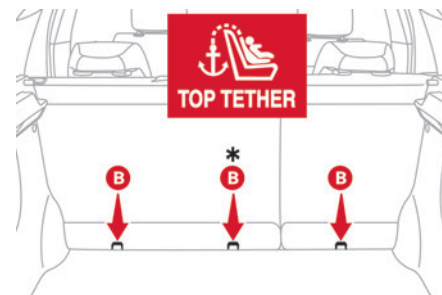

\* Consoante o país de comercialização.

Este sistema impede que a cadeira para crianças se desloque para a frente em caso de colisão.

Este sistema de fixação ISOFIX assegura-lhe uma montagem fiável, de confiança e rápida, da cadeira para crianças no veículo.

Para fixar a cadeira para crianças à **TIRANTE SUPERIOR**:

► Remova e arrume o apoio de cabeça antes de instalar a cadeira para crianças nesse local

(instale-o novamente quando a cadeira para crianças tiver sido retirada).

▶ Passe a correia da cadeiras para crianças por trás do encosto do banco, entre os 2 pontos de ancoragem do apoio da cabeça.

▶ Fixe o gancho da correia superior na argola **B**.

▶ Aperte a correia superior.

**i** Aquando da instalação de uma cadeira para crianças ISOFIX no banco traseiro esquerdo do banco, antes de fixar a cadeira, afaste previamente o cinto de segurança traseiro central para o centro do veículo, para não perturbar o funcionamento do mesmo.

**!** A instalação incorreta de uma cadeira para crianças compromete a segurança da criança em caso de acidente. Respeite rigorosamente as instruções de montagem indicadas no guia de utilização que acompanha a cadeira para crianças.

**i** Para obter informações sobre as opções de instalação de cadeiras para crianças ISOFIX no veículo, consulte a tabela de resumo.

## Cadeiras para crianças ISOFIX recomendadas

**i** Consulte também as notas de instalação do fabricante da cadeira para crianças para saber como instalar e retirar a cadeira.

### "RÖMER Baby-Safe Plus e respetiva base ISOFIX"

(classe de tamanho: E)

#### Grupo 0+: do nascimento aos 13 kg



É instalada "de costas para a estrada" através de uma base ISOFIX que é fixa aos anéis **A**.

A base tem uma perna de apoio com altura regulável localizada na superfície inferior do veículo.

Esta cadeira para crianças pode ser fixa através de um cinto de segurança. Neste caso, apenas a estrutura é utilizada e deve ser fixa ao banco do veículo através do cinto de segurança de três pontos.

### "RÖMER Duo Plus ISOFIX"

(classe de tamanho: B1)

#### Grupo 1: de 9 a 18 kg



Instala-se unicamente na posição "de frente para a estrada".

É fixa aos anéis **A** e ao anel **B**, denominadas de TOP TETHER, com uma correia superior.

Três posições de inclinação da estrutura: sentada, repouso e alongada.

Esta cadeira para crianças pode ser igualmente utilizada nos bancos não equipados com fixações "ISOFIX". Neste caso, a cadeira para crianças deve ser imperativamente fixada ao banco do veículo com o cinto de segurança de três pontos. Regule o banco dianteiro do veículo para que os pés da criança não fiquem em contacto com o encosto do banco.

## Cadeiras para crianças i-Size

As cadeiras para crianças i-Size encontram-se equipadas com dois fechos que são fixos nas duas argolas **A**.

As cadeiras para crianças i-Size possuem igualmente:

– uma correia superior que é fixa na argola **B**.



– ou um suporte que assenta no piso do veículo, compatível com o banco homologado i-Size.

Tem como função impedir que a cadeira para crianças se desloque em caso de colisão.

Para obter mais informações sobre as **fixações ISOFIX**, consulte a secção correspondente.

## Instalar cadeiras para crianças universais, ISOFIX e i-Size

Em conformidade com os regulamentos europeus, esta tabela indica as opções para instalar cadeiras para crianças com o cinto de segurança e homologadas como universais **(a)** bem como as maiores cadeiras para crianças **ISOFIX** e **i-Size** nas posições equipadas com pontos de fixação **ISOFIX** no veículo.

	Número do banco				
	Bancos dianteiros (g)		Bancos traseiros (g)		
	1	3	4	5	6
	3	1	4	5	6
Airbag do passageiro dianteiro		Desativado “DESLIGADO” <b>(b)</b>	Ativado “LIGADO” <b>(c)</b>		
Posição compatível com uma cadeira para crianças <b>universal (a)</b>	não	sim	sim	sim <b>(d)</b>	sim
Posição compatível com uma cadeira para crianças <b>i-Size</b>	não	não	sim	não	sim
Posição equipada com um gancho <b>TOP TETHER</b>	não	não	sim	não	sim
Cadeira para crianças tipo <b>“ovo”</b>	não	não	não	não	não

	Número do banco					
	Bancos dianteiros (g)			Bancos traseiros (g)		
	1	3		4	5	6
	3	1		4	5	6
Airbag do passageiro dianteiro		Desativado "DESLIGADO" (b)	Ativado "LIGADO" (c)			
Cadeira para crianças <b>ISOFIX</b> "de costas para a estrada"	não	não	não	R3 (e) (f)	não	R3 (e) (f)
Cadeira para crianças <b>ISOFIX</b> "de frente para a estrada"	não	não		F3	não	F3
Cadeira elevatória para crianças	não	não		B3	não	B3 (h)

## Regras:

- Uma posição compatível com **i-Size** é também compatível com **R1, R2 e F2X, F2, B2**.
- Uma posição compatível com **R3** é também compatível com **R1 e R2**.
- Uma posição compatível com **F3** é também compatível com **F2X e F2**.
- Uma posição compatível com **B3** é também compatível com **B2**.

(a) Cadeira para crianças universal: cadeira para crianças que pode instalar-se em todos os veículos utilizando o cinto de segurança.

(b) Para instalar uma cadeira para crianças "**de costas para a estrada**" nesta posição da cadeira, o airbag do passageiro dianteiro deve ser desativado ("**OFF**" (Desativado)).

(c) Só pode ser utilizada uma cadeira para crianças "**de frente para a estrada**" nesta posição com o airbag do passageiro dianteiro ativado ("**ON**" (Ativado)).

(d) Nunca instale uma cadeira para crianças com um suporte no banco traseiro central.

(e) Regule o banco do condutor para a posição mais alta.



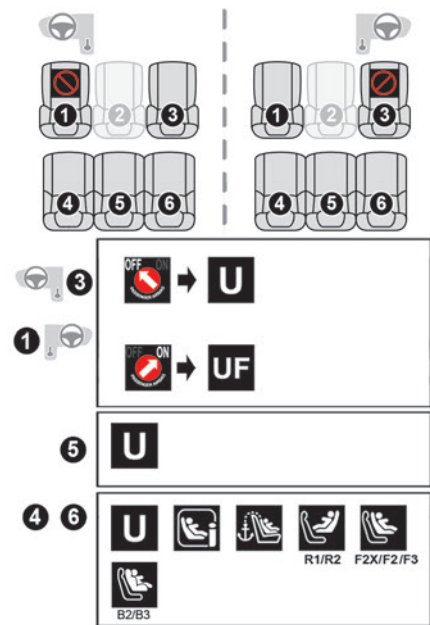

(f) Regule o banco do passageiro dianteiro para a posição totalmente para a frente.

(g) Consoante a versão, consulte a legislação em vigor no seu país, antes de instalar uma criança nesta cadeira para crianças.

(h) Não rebata as costas do banco.





**Legenda**

-  Posição onde é proibido instalar uma cadeira para crianças.
-  Airbag do passageiro dianteiro **desativado**.
-  Airbag do passageiro dianteiro **ativado**.
-  Posição adaptada à instalação de uma cadeira para crianças fixa com o cinto de

segurança e homologada como universal “de costas para a estrada” e/ou “de frente para a estrada”.

**UF** Posição do banco adequada à instalação de uma cadeira para crianças fixa com o cinto de segurança e homologada como universal para utilização “de frente para a estrada”.

 Posição autorizada para fixar uma cadeira para crianças i-Size.

 Posição autorizada para fixar uma cadeira para crianças “de frente para a estrada” i-Size”.

 Presença de um suporte **TOP TETHER** na parte de trás das costas do banco, que permite a fixação de uma **cadeira para crianças ISOFIX universal “de frente para a estrada”**.

 Presença de um suporte **TOP TETHER** na parte de trás das costas do banco que permite a fixação de uma **cadeira para crianças ISOFIX universal “de frente para a estrada”**.

 Cadeira para crianças **ISOFIX “de costas para a estrada”**:

- **R1**: cadeira para crianças **ISOFIX para bebé**.
- **R2**: cadeira para crianças **de tamanho reduzido ISOFIX**.
- **R3**: cadeira para crianças **de tamanho grande ISOFIX**.

 Cadeira para crianças **ISOFIX “de frente para a estrada”**:

- **F2X**: cadeira para crianças **ISOFIX para cadeiras pequenas**.

– **F2**: Cadeira para crianças **de tamanho reduzido ISOFIX**.

– **F3**: cadeira para crianças **de altura total ISOFIX**.

 Cadeira elevatória para crianças.

## Fecho manual de segurança para crianças



Este sistema permite impedir a abertura de uma porta traseira através do comando interior. O comando, de cor vermelha, situa-se no bordo de cada porta traseira (assinalada com uma etiqueta).

## Trancamento/ Destrancamento

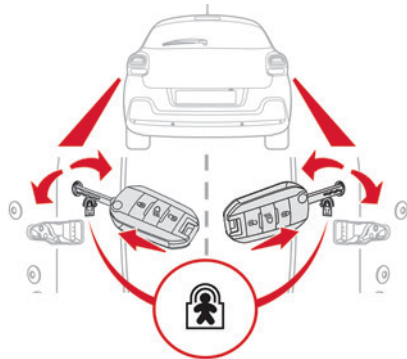

- ▶ Para trancar, rode o controle **vermelho** o máximo possível com a chave:
  - para a direita na porta traseira esquerda,
  - para a esquerda na porta traseira direita.
- ▶ Para destrancar, rode-a na direção oposta.

**!** Não confunda o comando do fecho de segurança para crianças, de cor vermelha, com o comando de trancamento de emergência, de cor preta.

## Fecho elétrico de segurança para crianças



Este comando impede a abertura das portas traseiras através dos manipuladores internos.

## Ativação/Desativação



- ▶ Quando a ignição é ligada, pressione este botão para ativar/desativar o fecho para crianças. É apresentada uma mensagem que confirma a ativação/desativação do fecho para crianças. Quando a luz indicadora se acende, o fecho para crianças é ativado.

**!** Este sistema é independente e não substitui em nenhum caso o comando do fecho centralizado das portas. Verifique o estado do fecho de segurança para crianças sempre que liga a ignição.

Ao abandonar o veículo, mesmo durante pouco tempo, leve sempre a chave eletrônica consigo.

Em caso de colisão violenta, o fecho elétrico de segurança para crianças é automaticamente desativado para permitir a saída dos passageiros dos lugares traseiros.

**!** Qualquer outro estado da luz indicadora revela uma avaria do fecho elétrico de segurança para crianças. Solicite a verificação por um concessionário CITROËN ou por uma oficina autorizada.

## Recomendações de condução

- ▶ Respeite o código da estrada e seja vigilante independentemente das condições de circulação.
- ▶ Esteja atento ao que o rodeia e mantenha as mãos no volante para estar preparado para reagir a qualquer momento a qualquer eventualidade.
- ▶ Adote uma condução suave, antecipe a travagem e mantenha uma distância de segurança maior, especialmente em condições climáticas adversas.
- ▶ Pare o veículo para realizar as operações que necessitam de mais atenção (como regulações ou ajustes).
- ▶ Em viagens longas, recomenda-se uma pausa a cada duas horas.

## Importante!

**!** **Nunca deixe o motor ligado num espaço fechado sem ventilação suficiente.** Os motores de combustão interna emitem gases de escape tóxicos, como o monóxido de carbono. Risco de envenenamento e morte!

**!** Em condições de inverno extremas (temperaturas inferiores a  $-23\text{ }^{\circ}\text{C}$ ), é necessário deixar o motor a trabalhar durante cerca de 4 minutos antes de efetuar o

arranque, para garantir o bom funcionamento e a longevidade dos componentes mecânicos do seu veículo (motor e caixa de velocidades).

**!** **Nunca circule com o travão de estacionamento engrenado.** Risco de sobreaquecimento e danos no sistema de travagem!

**!** **Não estacione o veículo nem deixe o motor a trabalhar numa superfície inflamável (erva seca, folhas mortas, papel, etc.).** O sistema de escape do veículo está muito quente, mesmo vários minutos após desligar o motor. Risco de incêndio!

**!** **Nunca deixe um veículo sem vigilância com o motor em funcionamento.** Se necessitar de sair do veículo com o motor em funcionamento, engrene o travão de estacionamento e coloque a caixa de velocidades em ponto morto ou na posição **N** ou **P** (consoante o tipo de caixa de velocidades).

**!** **Nunca deixe crianças dentro do veículo sem supervisão.**

## Em piso inundado

É fortemente recomendado que não conduza em piso inundado uma vez que poderá danificar gravemente o motor, a caixa de velocidades e os sistemas elétricos do seu veículo.

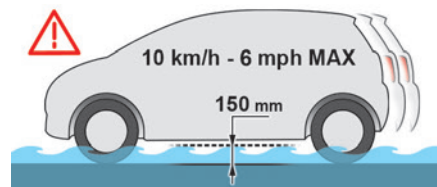

Se tiver de obrigatoriamente passar sobre piso inundado:

- ▶ verifique se a profundidade de água não excede 15 cm, tendo em consideração as ondulações que possam ser causadas por outros utilizadores,
- ▶ desative a função Stop & Start,
- ▶ circule lentamente sem parar. Não ultrapasse, em caso algum, a velocidade de 10 km/h,
- ▶ não pare nem desligue o motor.

À saída de um local com piso inundado, assim que as condições de segurança o permitirem, trave ligeiramente algumas vezes para secar os discos e as pastilhas de travão.

Em caso de dúvida sobre o estado do veículo, consulte a rede CITROËN ou uma oficina autorizada.



## Em caso de reboque

**!** A condução com reboque submete o veículo trator a solicitações mais significativas e exige do condutor uma atenção extra.

**i** Respeite os pesos de reboque máximos. **Altitude:** reduza a carga máxima 10% por 1000 metros de altitude; a densidade do ar diminui com a altitude e o desempenho do motor decresce.

**!** **Veículo novo:** não reboque um atrelado antes de conduzir, no mínimo, 1000 quilómetros.

**i** Se a temperatura exterior for elevada, recomenda-se que deixe o motor ao ralenti durante 1 a 2 minutos após a paragem do veículo, para facilitar o seu arrefecimento.

## Antes de partir

### Peso no ponto de engate

► Distribua a carga no reboque para que os objetos mais pesados fiquem o mais perto possível do eixo e o peso no ponto de engate (no ponto em que se une com o veículo) se aproxime do máximo autorizado sem o ultrapassar.

## Pneus

► Verifique a pressão dos pneus do veículo rebocador e do reboque respeitando as pressões recomendadas.

## Iluminação

► Verifique a sinalização elétrica do reboque e a altura das luzes do veículo.

**i** Se utilizar uma barra de reboque CITROËN de origem, os sensores de estacionamento traseiro são desativados automaticamente para evitar o sinal sonoro.

## Em condução

### Arrefecimento

Rebocar numa inclinação aumenta a temperatura do líquido de refrigeração. A carga máxima rebocável depende da inclinação e da temperatura exterior. A capacidade de arrefecimento do ventilador não aumenta com o regime do motor.

► Reduza a velocidade e baixe a velocidade do motor, para limitar o aquecimento.

Em todos os casos, preste atenção à temperatura de arrefecimento.



Se a luz avisadora e a luz avisadora **STOP** se acenderem, pare o veículo e desligue o motor assim que possível.

## Travões

Durante o reboque as distâncias de travagem aumentam. Para evitar o sobreaquecimento

dos travões, é recomendada a travagem com o motor.

## Vento lateral

Tenha em consideração a maior sensibilidade ao vento do veículo.

## Proteção antirroubo

### Antiarranque eletrónico

As chaves incluem um sistema antiarranque eletrónico, devendo o seu código secreto ser reconhecido para que o arranque seja possível. Se o sistema falhar, estado indicado pela apresentação de uma mensagem, o motor não arranca.

Contacte a rede CITROËN.

**!** Por motivos de segurança e de proteção contra roubo, nunca deixe a sua chave eletrónica no interior do veículo, mesmo quando permanecer perto do mesmo. É recomendável que a guarde consigo.

## Ligar/desligar o motor com a chave

### Arranque com chave

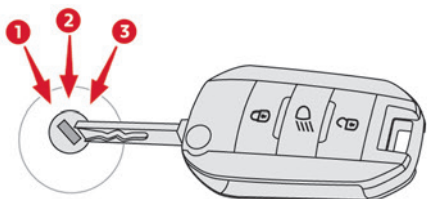

Inclui 3 posições:

- **1. Stop:** inserção e extração da chave, coluna de direção trancada.
- **2. Ignição:** coluna de direção destrancada, ignição ligada, pré-aquecimento do gasóleo, arranque do motor.
- **3. Arranque.**

**i** Evite pendurar objetos pesados na chave ou no telecomando. Pode fazer pressão no eixo no contactor da ignição e causar uma avaria.

### Posição de ignição ligada

Permite a utilização dos equipamentos elétricos do veículo ou recarregar dispositivos portáteis. Quando o nível de carga da bateria atinge o nível de reserva, o sistema entra em modo de economia de energia: a alimentação é cortada

automaticamente para preservar a carga restante da bateria.

### Arranque do motor

Com o travão de estacionamento engrenado:

- ▶ Com uma **caixa de velocidades manual**, coloque a alavanca de velocidades em ponto morto e depois carregue a fundo no pedal da embraiagem.
- ▶ Com uma **caixa de velocidades automática**, coloque o seletor de velocidades no modo **N** ou **P** e depois carregue a fundo no pedal do travão.
- ▶ Insira a chave no contactor da ignição; o sistema reconhece o código.
- ▶ Destranque a coluna de direção girando simultaneamente o volante e a chave.

**i** Em algumas situações, poderá ser necessário exercer uma força significativa para manobrar o volante (rodas bloqueadas, por exemplo).

- ▶ Com um **motor a gasolina**, acione o motor de arranque rodando a chave até à posição **3** até o motor arranque, sem acelerar. Logo que o motor arranque, largue a chave.

**i** No caso de **motores a gasolina**, após um arranque a frio, o pré-aquecimento do catalisador pode causar vibrações do motor perceptíveis, durante um período que poderá chegar a dois minutos, estando o

veículo parado com o motor a trabalhar (ralenti acelerado).

- ▶ Com um **motor a gasóleo**, rode a chave para a posição **2**, para ativar o sistema de pré-aquecimento do motor.



Aguarde que esta luz de aviso se apague no painel de instrumentos e depois acione o motor de arranque rodando a chave para a posição **3** até o motor arranque, sem pressionar o pedal do acelerador. Logo que o motor arranque, largue a chave.

**i** Em condições de inverno, esta luz avisadora permanece acesa durante mais tempo. Quando o motor estiver quente, a luz avisadora não se acende.

**!** Se o arranque do motor não for efetuado imediatamente, desligue a ignição.

Aguarde alguns segundos antes de tentar efetuar o arranque novamente. Se após algumas tentativas o motor não arranque, não insista: arrisca-se a danificar o motor de arranque e o motor.

Entre em contacto com um concessionário CITROËN ou uma oficina autorizada.

**i** Em condições amenas, não aqueça o motor parado, arranque imediatamente e circule a um regime moderado.

## Desligar o motor

- ▶ Imobilizar o veículo.
- ▶ Com o motor a funcionar ao ralenti, rode a chave para a posição **1**.
- ▶ Retire a chave da ignição.
- ▶ Para travar a coluna de direção, manobre o volante até este bloquear.

**i** Para facilitar o destrancamento da coluna de direção, é recomendável que deixe as rodas dianteiras do veículo viradas para a frente antes de desligar o motor.

**!** Nunca desligue a ignição antes de parar completamente o veículo. Com o motor desligado, os sistemas de assistência à travagem e à direção estão igualmente desligados: risco de perda de controlo do veículo!

**i** Verifique se o travão de estacionamento se encontra corretamente engrenado, particularmente em terreno inclinado. Quando sair do veículo, guarde a chave consigo e tranque o veículo.

## Modo de poupança de energia

Depois do motor parar (posição **1. Stop**), durante um período máximo combinado de cerca de trinta minutos, pode continuar a utilizar funções como o sistema de áudio e telemático,

luzes de cortesia, limpa-vidros, luzes de cruzamento, etc.

**i** Para obter mais informações sobre o **Modo de poupança de energia**, consulte a secção correspondente.

## **i** Chave deixada no interruptor da ignição

Ao abrir a porta do condutor, é apresentada uma mensagem de alerta, acompanhada por um sinal sonoro, para o informar de que a chave permanece no contactor na posição **1 (Stop)**.

Em caso de esquecimento da chave no contactor na posição **2 (Ignição ligada)**, o corte de ignição ocorre automaticamente ao fim de uma hora.

Para ligar novamente a ignição, rode a chave para a posição **1 (Stop)** e, de seguida, novamente para a posição **2 (Ignição ligada)**.

## Arranque/paragem do motor com Acesso e arranque mãos-livres

**i** É imprescindível a presença da chave eletrónica no habitáculo. Se a chave não for detetada, é apresentada uma mensagem.

Desloque a chave eletrónica para poder efetuar o arranque ou desligar. Se houver algum problema, consulte a secção "Chave não detetada – Arranque de emergência ou Desativação de emergência".

## Arranque



- ▶ Com uma **caixa de velocidades manual**, coloque a alavanca de velocidades em ponto morto e depois carregue a fundo no pedal da embraiagem.
- ▶ Com uma **caixa de velocidades automática**, seleccione o modo **P** ou **N** e carregue no pedal do travão.
- ▶ Pressione o botão "**START/STOP**" enquanto mantém o pedal pressionado até ao arranque do motor.

Nos **motores a gasóleo**, quando a temperatura é inferior a zero e/ou o motor está frio, o motor só arranca depois de a luz avisadora do pré-aquecedor se apagar.



Se esta luz avisadora acender depois de carregar no botão **"START/STOP"**:

► Deve manter o pedal pressionado a fundo e não voltar a premir o botão **"START/STOP"** até o arranque completo do motor.

Se uma das condições de arranque não for aplicada, é exibida uma mensagem.

Em alguns casos, é apresentada uma mensagem a indicar que é necessário rodar o volante enquanto prime o botão **"START/STOP"** para ajudar no destrancamento da coluna de direção.

**I** No caso de **motores a gasolina**, após um arranque a frio, o pré-aquecimento do catalisador pode causar vibrações do motor perceptíveis, durante um período que poderá chegar a dois minutos, estando o veículo parado com o motor a trabalhar (ralenti acelerado).

## Desativação

► Imobilize o veículo com o motor a funcionar ao ralenti.

► Com uma **caixa de velocidades manual**, coloque de preferência a alavanca de velocidades em ponto morto.

► Com uma **caixa de velocidades automática**, selecione de preferência o modo **P** ou **N**.

► Pressione o botão **"START/STOP"**.

Em alguns casos, é necessário rodar o volante para trancar a coluna de direção.

**I** Se o veículo não estiver imobilizado, o motor não se desliga.

**!** Com o motor desligado, os sistemas de assistência à travagem e à direção estão igualmente desligados: risco de perda de controlo do veículo!

**!** Nunca abandone o veículo deixando a chave eletrónica a bordo.

## Ligar a ignição sem colocar o motor em funcionamento



Com a chave eletrónica no habitáculo, pressionando o botão **"START/STOP"**, **sem carregar em qualquer pedal**, permite ligar a ignição sem colocar o motor em funcionamento.

► Pressione este botão **novamente** para desligar a ignição e permitir que o veículo fique bloqueado.

**I** Com a ignição ligada, o sistema passará automaticamente para o modo de poupança de energia para manter um nível de carga suficiente da bateria.

## Chave não detetada

### Arranque de emergência

A coluna de direção possui um leitor de emergência para permitir o arranque do motor quando o sistema não deteta a chave na zona de reconhecimento ou se a pilha da chave eletrónica estiver gasta.

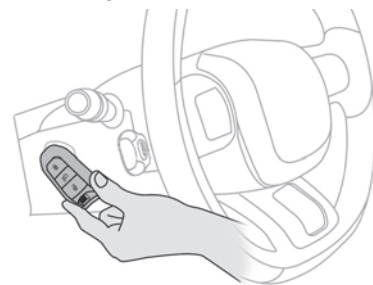

► Encoste o telecomando ao leitor e segure-o nessa posição.

► **Com uma caixa de velocidades manual**, coloque a alavanca de velocidades em ponto morto e depois carregue a fundo o pedal da embraiagem.

- ▶ Com uma caixa de velocidades automática, selecione o modo **P** e, em seguida, carregue a fundo no pedal do travão.
- ▶ Pressione o botão "**START/STOP**". O arranque do motor é efetuado.

## Paragem de emergência



Se a chave eletrônica não for detetada ou já não estiver na zona de reconhecimento, é apresentada uma mensagem no painel de instrumentos quando fechar uma porta ou quando tentar desligar o motor.

- ▶ Para confirmar o pedido para desligar o motor, pressione o botão "**START/STOP**" durante cerca de 5 segundos.

Em caso de anomalia no funcionamento da chave eletrônica, contacte o concessionário CITROËN ou uma oficina autorizada.

## Paragem de emergência

Apenas em caso de emergência, o motor pode ser desligado sem condições específicas (mesmo com o veículo em movimento).

- ▶ Pressione o botão "**START/STOP**" durante cerca de 5 segundos.

Neste caso, a coluna de direção bloqueia logo que o veículo para.

## Travão de estacionamento

## Desengrenamento

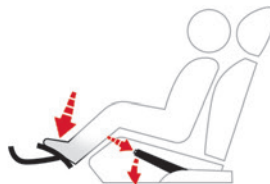

- ▶ Puxe ligeiramente a alavanca do travão de estacionamento, pressione o botão de desengrenamento e, em seguida, baixe totalmente a alavanca.

 Com o veículo em andamento, se esta luz avisadora e a luz avisadora **STOP** se acenderem, juntamente com um sinal sonoro e uma mensagem no ecrã, isso significa que o travão de estacionamento ainda está engrenado ou não foi carregado a fundo.

## Engrenar

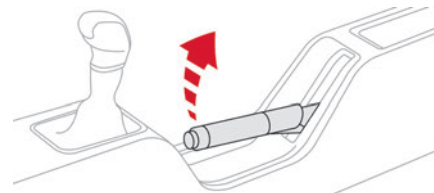

- ▶ Puxe a alavanca do travão de estacionamento para imobilizar o veículo.

 Em caso de reboque, de estacionamento numa zona de forte inclinação ou se o seu veículo estiver muito carregado, vire as rodas para o passeio e engate uma mudança (caixa de velocidades manual) ou coloque a alavanca seletora na posição **P** (caixa de velocidades automática).

Em situação de reboque, o seu veículo está homologado para poder estacionar em inclinações de até 12%.

## Caixa manual de 5 velocidades

### Engrenar a marcha-a-trás



- ▶ Pressione completamente o pedal da embraiagem.
- ▶ Empurre a alavanca de velocidades totalmente para a direita e, em seguida, puxe-a para trás.

**!** Engrene a marcha-a-trás apenas com o veículo parado e o motor em ralenti.

- i** Por motivos de segurança e para facilitar o arranque do motor:
- Selecione sempre ponto-morto.
  - Carregue no pedal de embraiagem.

## Caixa manual de 6 velocidades

### Engrenar a marcha-a-trás



- ▶ Eleve o anel sob o punho e desloque a alavanca de velocidades para a esquerda e, em seguida, para a frente.

**!** Engrene a marcha-a-trás apenas com o veículo parado e o motor em ralenti.

- i** Por motivos de segurança e para facilitar o arranque do motor:
- Selecione sempre ponto-morto.
  - Carregue no pedal de embraiagem.

## Caixa de velocidades automática

Caixa de velocidades automática de 6 velocidades que proporciona o conforto do

automatismo ou a passagem manual das velocidades.

Estão disponíveis dois modos de condução:

- O funcionamento **automático** para a gestão eletrónica das velocidades de caixa:
  - Com o programa de **desporto** para um estilo de condução mais dinâmico.
- O funcionamento **Manual** para a passagem sequencial das velocidades por parte do condutor.

### Módulo do seletor de velocidades

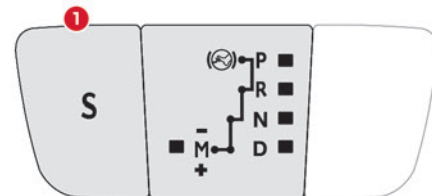

1. Programa de **Desporto**
- P. Parque estacion.
  - Veículo imobilizado, travão de estacionamento engrenado ou libertado.
  - Ligar o motor.
- R. Marcha-a-trás
  - Manobras de marcha-a-trás, veículo parado, motor em ralenti.

- N.** Ponto morto  
– Veículo imobilizado, travão de estacionamento engrenado.  
– Ligar o motor.
- D.** Funcionamento automático
- M. + / -** Operação manual  
▶ Para mover para a velocidade acima/abaixo, desloque para trás/frente.

## Informações apresentadas no painel de instrumentos

Quando uma posição é selecionada com o seletor de velocidades, a luz indicadora correspondente acende-se no painel de instrumentos.

- P.** Parque para passear
- R.** Marcha-atrás
- N.** Ponto morto
- D.** Condução (funcionamento automático)
- S.** Programa de **Desporto**
- 1...6.** Velocidade engrenada em funcionamento manual
- .** Instrução não processada na operação manual

### Pé no travão



- ▶ Quando esta luz avisadora for apresentada no painel de instrumentos, pressione o pedal do travão (por exemplo, ao ligar o motor).

## Ligar o veículo



- ▶ Com o pé no pedal do travão, selecione a posição **P** ou **N**.
- ▶ Ligue o motor.
- Se as condições não forem cumpridas, será emitido um sinal sonoro, acompanhado pela apresentação de uma mensagem.
- ▶ Com o motor em funcionamento, pressione o pedal do travão.
- ▶ Desengrene o travão de estacionamento, exceto se este estiver programado no modo automático.
- ▶ Selecione a posição **R**, **D** ou **M**.
- ▶ Liberte progressivamente o pedal do travão. O veículo começa a deslocar-se.

**i** Se, em movimento, a posição **N** for selecionada inadvertidamente, deixe o motor diminuir de rotações e selecione a posição **D** para acelerar.

**!** Quando o motor estiver em funcionamento ao "ralenti", sem pressionar o travão, se for selecionada a posição **R**, **D** ou **M**, o veículo desloca-se, mesmo que não pressione o acelerador. Nunca deixe as crianças sem vigilância no interior do veículo com o motor em funcionamento. Acione o travão de estacionamento e selecione a posição **P** caso se esteja a efetuar a manutenção e o motor esteja em funcionamento.

## Funcionamento automático

- ▶ Selecione a posição **D** para a passagem **automática** das seis velocidades. A caixa de velocidades funcionará em modo autoadaptativo, sem intervenção do condutor. Esta seleciona permanentemente a velocidade que melhor se adapta ao estilo de condução, ao perfil da estrada e à carga do veículo. Para uma aceleração máxima sem tocar no seletor, pressione a fundo o pedal do acelerador (kick down). A caixa de velocidades passa automaticamente para uma velocidade inferior ou mantém a velocidade selecionada até ao regime máximo do motor. Ao travar, a caixa de velocidades retrocede automaticamente para proporcionar uma travagem do motor eficaz. Por motivos de segurança, se tirar bruscamente o pé do acelerador, a caixa de velocidades não passará para uma velocidade superior.

**!** Nunca selecione a posição **N** com o veículo em movimento. Nunca selecione as posições **P** ou **R**, enquanto o veículo não estiver totalmente parado.

### Programa "Desporto"

Este programa especial completa o funcionamento automático em condições de utilização específicas.

## “Desporto”

- ▶ Pressione este botão uma vez ligado o veículo.
- “S” é apresentado no painel de instrumentos. A caixa de velocidades adota automaticamente um estilo de condução dinâmico.

## Retorno ao funcionamento automático

- ▶ A qualquer momento, pressione novamente o botão selecionado para sair do programa ativado e regressar ao modo autoadaptativo.

## Operação manual



Para limitar o consumo de combustível durante uma paragem prolongada com o motor em funcionamento (por exemplo, num engarrafamento), engrene o seletor de velocidades na posição **N** e aplique o travão de estacionamento.

- ▶ Selecionar a posição **M** permite a engrenagem sequencial entre as seis velocidades.
  - ▶ Empurre uma vez para trás para passar para a velocidade superior.
  - ▶ Empurre uma vez para a frente para passar para a velocidade inferior.
- A caixa de velocidades só muda de engrenagem se a velocidade em estrada e do motor o permitir. Além desta condição, as

regras de operação automática aplicam-se temporariamente.

**D** desaparece e as velocidades engrenadas são apresentadas sucessivamente no painel de instrumentos.

Em regimes demasiado baixos ou altos, a velocidade selecionada é apresentada de forma intermitente durante alguns segundos, sendo de seguida apresentada a velocidade realmente engrenada.

Podem passar da posição **D** para a posição **M** em qualquer momento.

Aquando da paragem ou a muito baixa velocidade, a caixa de velocidades seleciona automaticamente a velocidade **M1**.

O programa **Desporto** está inativo na operação manual.



Este símbolo é apresentado se uma velocidade estiver mal engrenada (seletor de velocidades entre duas posições).

## Desligar o veículo

Antes de desligar o motor, pode engrenar a posição **P** ou **N** para colocar a caixa de velocidades em ponto morto.

Em ambos os casos, engrene o travão de estacionamento para imobilizar o veículo, exceto se este estiver programado no modo automático.



Se o seletor não estiver na posição **P**, quando a porta de condutor for aberta ou 45 segundos após a ignição ser desligada, é

emitido um sinal sonoro e é apresentada uma mensagem.

- ▶ Reposicione o seletor de velocidades na posição **P**; o sinal sonoro é interrompido e a mensagem desaparece.

## Mau funcionamento



Na eventualidade de uma avaria, esta luz avisadora acende-se e uma mensagem é apresentada quando a ignição for ligada.

Neste caso, a caixa de velocidades passa para o modo de emergência, ficando bloqueada na 3.<sup>a</sup> velocidade. É provável que sinta um solavanco considerável (mas que não afeta a caixa de velocidades) quando mudar da posição **P** para **R** e de **N** para **R**.

Não ultrapasse a velocidade de 100 km/h, no limite da legislação local.

Solicite a verificação pelo concessionário CITROËN ou por uma oficina autorizada.



Corre o risco de deteriorar a caixa de velocidades:

- Se o acelerador e os pedais dos travões forem carregados em simultâneo.
- Se ocorrer uma falha na bateria, force o seletor da posição **P** para outra posição.



Com uma caixa de velocidades automática, nunca efetue o arranque do motor empurrando o veículo.



## Indicador de mudança de velocidade

(Consoante o motor.)

Este sistema ajuda a reduzir o consumo de combustível recomendando a velocidade mais adequada.

### Funcionamento

Consoante a situação de condução e o equipamento do veículo, o sistema pode recomendar que salte uma ou mais velocidades. As recomendações de mudança de velocidade não devem ser consideradas obrigatórias. Na verdade, as condições da estrada, a densidade do trânsito e a segurança continuam a ser os elementos determinantes na escolha da mudança ideal. Portanto, cabe ao condutor decidir se deve ou não seguir as indicações do sistema.

Esta função não pode ser desativada.

**N** Em determinadas versões BlueHDi Diesel com caixa de velocidades manual, o sistema pode propor-lhe a passagem para ponto-morto (**N** é apresentado no painel de instrumentos) para favorecer a colocação do motor em vigilância (modo STOP do Stop & Start), em determinadas condições de condução.

**i** Com uma caixa de velocidades automática, o sistema só se ativa em operação manual.



A informação é apresentada no painel de instrumentos sob a forma de uma seta, acompanhada pela velocidade recomendada.

**i** O sistema adapta as instruções de alteração de velocidade em função das condições de deslocação (inclinação, carga, etc.) e das exigências do condutor (potência, aceleração, travagem, etc.).  
O sistema não propõe, em caso algum:

- o engrenamento da primeira velocidade;
- o engrenamento da marcha-atrás.

## Ajuda ao arranque em inclinação

O sistema mantém o veículo imobilizado durante um curto espaço de tempo (cerca de 2 segundos) aquando de um arranque numa zona inclinada, enquanto transfere o pé do pedal do travão para o pedal do acelerador.

Este sistema só é ativado quando:

- O veículo está completamente imobilizado, com o pé no pedal do travão.
- Estiverem reunidas determinadas condições de inclinação.
- A porta do condutor se encontra fechada.

**!** Não saia do veículo enquanto o mesmo está a ser temporariamente imobilizado pela ajuda ao arranque em inclinação. Se alguém tiver de sair do veículo com o motor em funcionamento, carregue no

travão de estacionamento manualmente. Em seguida, verifique se a luz indicadora do travão de estacionamento se acende de forma contínua no painel de instrumentos.

**!** A ajuda ao arranque em zona inclinada não pode ser desativada. Contudo, utilizar o travão de estacionamento para imobilizar o veículo interrompe o funcionamento.

### Funcionamento

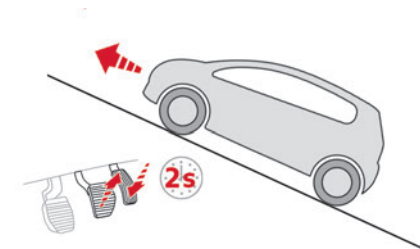

**Em subidas, com o veículo parado, este é mantido durante um curto período de tempo aquando da libertação do pedal do travão:**

- se estiver engrenada a primeira velocidade ou o veículo estiver em ponto morto, com uma caixa de velocidades manual.
- se estiver no modo **D** ou **M** com uma caixa de velocidades automática.

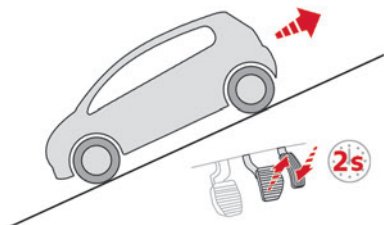

**Em descidas, com o veículo imobilizado e a marcha-atrás engrenada, este mantém-se imobilizado durante um curto período de tempo, ao soltar o pedal do travão.**

## Avaria



Em caso de avaria, estas luzes avisadoras acendem-se, acompanhadas pela apresentação de uma mensagem.

Contacte um concessionário CITROËN ou uma oficina autorizada para verificar o sistema.

## Stop & Start

A função Stop & Start coloca o motor momentaneamente em espera – modo STOP – quando o veículo está parado no trânsito (sinais vermelhos, engarrafamentos, etc.). É efetuado o arranque do motor automaticamente – modo START – assim que o condutor pretender colocar o veículo novamente em movimento. Principalmente concebida para uma utilização urbana, a função visa reduzir o consumo de

combustível, as emissões de gases de escape e o nível de ruído com o veículo parado. A função não afeta as funcionalidades do veículo, especialmente a travagem.

### Desativação/reativação

A função é **ativada** por predefinição ao ligar a ignição.



É definido através do menu do ecrã tátil **Driving/Veículo**.

Uma mensagem no quadro de bordo confirma a mudança de estado.

Quando a função é desativada, se o motor estava em modo de espera, ocorre imediatamente o novo arranque.

### Luz indicadora associada



Função ativada.

### ! Abertura do capô

Antes de qualquer intervenção sob o capô, desative o sistema Stop & Start para evitar riscos de ferimentos causados pelo novo arranque automático do motor.



### ! Condução com piso inundado

Antes de conduzir numa zona inundada, é fortemente recomendado que desative o sistema Stop & Start.

Para mais informações sobre os **Conselhos de condução**, nomeadamente sobre piso inundado, consulte a secção correspondente.

## Funcionamento

### Condições principais de funcionamento

- A porta do condutor deve estar fechada.
- O cinto de segurança do condutor deve estar colocado.
- O estado de carga da bateria deve ser suficiente.
- A temperatura do líquido de arrefecimento do motor deve situar-se dentro da gama nominal de funcionamento.
- A temperatura exterior deve situar-se entre 0 °C e 35 °C.

### Colocar o motor no modo de espera (modo Parar)

O motor entra automaticamente no modo de espera assim que o condutor indica que pretende parar.

- Com **caixa de velocidades manual**: com a alavanca de velocidades em ponto morto e o pedal da embraiagem libertado.
- Com uma **caixa de velocidades automática**: com o seletor de velocidades na posição **D** ou **M**, o pedal de travagem libertado até o veículo parar ou quando o seletor de velocidades estiver na posição **N**, com o veículo parado.

## Contador de tempo

O contador de tempo adiciona o tempo gasto no modo de espera durante a viagem. Passa a zero sempre que se liga a ignição.

### Casos especiais:

O motor não entra no modo de vigilância se não forem cumpridas todas as condições de funcionamento e nas seguintes situações.

- Forte inclinação (ascendente ou descendente).
- O veículo não excedeu os 10 km/h desde o último arranque do motor (com a chave ou o botão "START/STOP").
- Necessário para manter uma temperatura confortável no habitáculo.
- Desembaciamento ativo.
- A ajuda à travagem está a ser utilizada.



Nestes casos, esta luz indicadora acende-se de forma intermitente durante alguns segundos e, em seguida, apaga-se.

Após o novo arranque do motor, o modo STOP só está disponível se o veículo atingir uma velocidade de 8 km/h.

Em manobras de estacionamento, o modo STOP fica indisponível durante alguns segundos após desengrenar a marcha-atrás ou rodar o volante.

## Novo arranque do motor (modo START)

O motor volta a arrancar automaticamente, assim que o condutor indicar a intenção de condução.

► **Com caixa de velocidades manual:** com o pedal da embraiagem totalmente pressionado.

► **Com uma caixa de velocidades automática:**

- Com o seletor de velocidades na posição **D** ou **M**: com o pedal do travão liberto.
- Com o seletor de velocidades na posição **N** e o pedal de travão solto: o seletor de velocidades em **D** ou **M**.
- Com o seletor de velocidades na posição **P** e o pedal de travão pressionado: com o seletor de velocidades em **R**, **N**, **D** ou **M**.
- Marcha-atrás engrenada.

### Casos especiais

O motor é reiniciado automaticamente se todas as condições de funcionamento forem cumpridas de novo e nas seguintes situações.

- A velocidade do veículo excede 3 km/h.
- Algumas condições específicas (ajuda à travagem, regulação do ar condicionado, etc.).



Nestes casos, esta luz indicadora acende-se de forma intermitente durante alguns segundos e, em seguida, apaga-se.

## Anomalias



Em caso de anomalia de funcionamento, esta luz avisadora fica intermitente durante alguns momentos, depois permanece acesa, acompanhada pela apresentação de uma mensagem no ecrã.

Solicite a verificação do veículo por um concessionário CITROËN ou por uma oficina autorizada.

### O veículo bloqueia no modo PARAR

Se ocorrer uma anomalia, todas as luzes avisadoras do quadro de bordo acendem-se.

► Desligue a ignição e depois ligue de novo o motor com a chave ou o botão "START/STOP".



O sistema Stop & Start necessita de uma bateria de 12 V de tecnologia e características específicas.

Qualquer intervenção na bateria deve ser realizada exclusivamente pela rede CITROËN ou por uma oficina autorizada.

## Deteção de pressão insuficiente

Este sistema assegura o controlo automático da pressão dos pneus com o veículo em movimento.

Este sistema compara as informações fornecidas pelos sensores de velocidade das rodas com os **valores de referência** que

### devem ser reinicializados após cada reajuste da pressão dos pneus ou da substituição de uma roda.

O sistema aciona um alerta mal deteta a diminuição da pressão de enchimento de um ou mais pneus.

**!** O sistema de deteção de pressão baixa não substitui a necessidade de vigilância do condutor.

Este sistema não dispensa a verificação regular da pressão de enchimento dos pneus (incluindo da roda sobresselente), assim como antes de um trajeto longo.

Conduzir o veículo numa situação de pressão baixa dos pneus especialmente em condições adversas (forte carga, velocidade elevada, trajetos longos):

- piora a aderência à estrada.
- aumenta as distâncias de travagem.
- causa o desgaste prematuro dos pneus.
- aumenta o consumo de combustível.

**i** As especificações de pressão dos pneus definidas para o veículo são apresentadas na etiqueta de pressão dos pneus.

Para obter mais informações sobre os **Elementos de identificação**, consulte a secção correspondente.

### **!** Controlo de pressão dos pneus

A pressão dos pneus deve ser verificada "a frio" (veículo parado há 1 hora ou após um trajeto inferior a 10 km efetuado a uma velocidade moderada).  
Caso contrário, adicione 0,3 bar aos valores indicados na etiqueta.

### **i** Correntes para a neve

O sistema não deve ser reinicializado após montagem ou desmontagem das correntes para a neve.

## Alerta de pressão insuficiente



Indicado pela luz de aviso continuamente acesa, acompanhada por um sinal sonoro e, dependendo do equipamento, a apresentação de uma mensagem.

- ▶ Reduza imediatamente a velocidade, evite as guinadas do volante e as travagens bruscas.
- ▶ Pare o veículo assim que as condições de circulação o permitirem.

**!** A perda de pressão detetada nem sempre origina uma deformação visível do pneu.  
Não confie numa mera verificação visual.

- ▶ Com um compressor, como o de um kit de reparação provisória de furos, verifique a pressão dos quatro pneus a frio.

- ▶ Se não lhe for possível efetuar esta verificação imediatamente, circule com cuidado e a uma velocidade reduzida.
- ▶ Em caso de furo, utilize o kit de reparação provisória de furos ou a roda sobresselente (consoante o equipamento).

**i** O alerta mantém-se ativo até à reinicialização do sistema.

## Reinicialização

Deverá reinicializar o sistema após cada ajuste da pressão de um ou vários pneus e após a substituição de uma ou várias rodas.

**!** Antes de reinicializar o sistema, assegure-se de que a pressão dos quatro pneus se encontra adaptada às condições de utilização do veículo e em conformidade com os valores indicados da etiqueta de pressão dos pneus.  
Verifique a pressão dos quatro pneus antes de efetuar a reinicialização.  
O sistema não informa se a pressão está errada aquando da reinicialização.

A reinicialização do sistema é efetuada com a **ignição ligada** e o veículo imobilizado:

- Através do menu de configuração do veículo para os veículos equipados com ecrã tátil.
- Através do visor do painel de instrumentos ou do botão no painel de bordo, para os veículos sem ecrã.

– Através do visor do painel de instrumentos para veículos sem ecrã.



Com o veículo parado, o sistema é reiniciado através do menu do ecrã tátil **Driving/Veículo**.

## Ecrã do painel de instrumentos



▶ Prima este botão brevemente para ir para o menu.

▶ Seleccione o item correspondente e confirme. A reinicialização é confirmada por um sinal sonoro agudo.

Um sinal sonoro grave indica que a reinicialização não foi efetuada.

## Avaria



No caso de avaria, estas luzes avisadores acendem-se.

É apresentada uma mensagem acompanhada de um sinal sonoro.

Neste caso, o controlo de baixa pressão dos pneus já não é efetuado.

Dirija-se a um concessionário CITROËN ou a uma oficina autorizada para solicitar a verificação do sistema.

## CITROËN ConnectedCAM®

(Consoante o país de comercialização.)

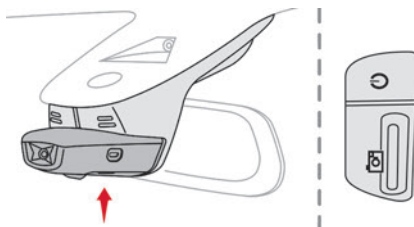

Esta câmara, implantada na parte superior do para-brisas com ligação sem fios (Wireless), permite:

- Tirar fotografias e gravar vídeos e partilhá-los.
- Enviar as coordenadas GPS do veículo para um smartphone.
- Gravar vídeos automaticamente em caso de colisão.

**i** Uma vez que a utilização do CITROËN ConnectedCAM® está sob o seu controlo e responsabilidade, deve zelar pelo cumprimento da regulamentação sobre a proteção de dados pessoais (imagens de terceiros, chapas de matrícula de automóveis, edifícios protegidos, etc.). Verifique previamente se a sua companhia de seguros aceita os filmes captados a partir da CITROËN ConnectedCAM® como meio de prova.

**!** Qualquer ação sem exceção tomada pelo condutor respeitante à câmara deve ser realizada **com o veículo imobilizado**.

## Funcionamento

Para poder utilizar todas as funcionalidades da câmara, deverá realizar as seguintes operações:

- ▶ Transferir a aplicação **CITROËN ConnectedCAM®** para um smartphone.
- ▶ Proceder ao emparelhamento do smartphone com a câmara, de acordo com as instruções fornecidas pela aplicação.

É necessário proceder ao emparelhamento na primeira ligação. Este será, nas vezes seguintes, realizado de forma automática.

O código de emparelhamento predefinido é: "ConnectedCAM".

## Ligar/Desligar



▶ Pressione este botão e mantenha-o premido para ligar/desligar a câmara (confirmado pela luz indicadora que se acende/apaga).

Quando a câmara estiver acesa, a gravação de vídeo é automática e permanente.

O estado da função é armazenado quando a ignição é desligada.

## Gestão das fotografias e vídeos



▶ Pressione brevemente este botão para tirar uma fotografia.

Um sinal sonoro confirma a aceitação do pedido.



▶ Pressione continuamente este botão para gravar um vídeo.

Uma porta micro USB permite-lhe guardar os dados da câmara em outros suportes como: computadores, tablets, etc.

Graças à aplicação **CITROËN**

**ConnectedCAM®**, poderá depois partilhar automática e imediatamente as suas fotografias e vídeos nas redes sociais ou por e-mail.

Um sinal sonoro confirma a aceitação do pedido.

## Reposição do sistema



▶ Pressione e mantenha pressionado estes 2 botões em simultâneo para repor o sistema.

Esta ação elimina todos os dados gravados na câmara e reinicializa o código de emparelhamento predefinido da câmara.



Por motivos de segurança, o condutor não deve utilizar a aplicação **CITROËN ConnectedCAM®** num smartphone quando estiver a conduzir. O condutor deve efetuar alguma ação que exija maior concentração quando o veículo estiver imobilizado.

## Avaria



Quando ocorre uma anomalia no sistema, a luz indicadora no botão fica intermitente.

Dirija-se a um concessionário **CITROËN** ou a uma oficina autorizada para solicitar a verificação do sistema.

## Auxiliares de condução e manobra - Recomendações gerais

Os auxiliares de condução e manobra não podem, em caso algum, substituir a vigilância do condutor.

O condutor tem de cumprir o código da estrada, tem de manter o controlo sobre o veículo em todas as circunstâncias e tem de conseguir retomar o controlo a qualquer momento. O condutor deve adaptar a velocidade às condições climáticas, ao trânsito e ao estado da via.

É da responsabilidade do condutor verificar permanentemente o estado da circulação, avaliar as distâncias e as velocidades relativas dos outros veículos e antecipar as suas manobras antes de indicar e mudar de faixa.

Os sistemas não podem ultrapassar os limites das leis da física.

### Auxiliares de condução

Deve agarrar o volante com as duas mãos, utilizar sempre os retrovisores interior e exteriores, manter sempre os pés junto aos pedais e fazer um intervalo de duas em duas horas.

### Auxiliares de manobra

O condutor deve verificar sempre as imediações do veículo antes e durante toda a manobra, fazendo uso dos retrovisores.

### Radar

O funcionamento do radar bem como das funções associadas pode ficar comprometido pela acumulação de sujidade (lama, gelo, etc.), em determinadas condições climáticas difíceis (chuva muito intensa, neve), se o para-choques for danificado.

Em caso de pintura do para-choques dianteiro, consulte a rede **CITROËN** ou uma oficina autorizada; determinados tipos de pintura poderão perturbar o funcionamento do radar.

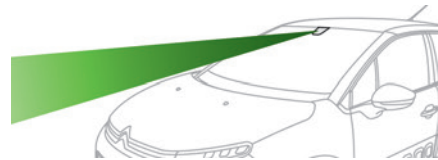

### Câmara de ajuda à condução

Esta câmara e as suas funções associadas podem ficar comprometidas ou não funcionarem se a área do para-brisas à frente da câmara estiver suja, com gelo, coberta de neve, danificada ou tapada por um autocolante.

Nas versões só com câmara, esta mensagem indica-lhe que a câmara está obstruída:

**"Câmara ajuda à condução: visibilidade limitada, ver guia utilização".**

Em caso de tempo húmido e frio, desembacie regularmente o para-brisas.

Fraca visibilidade (iluminação insuficiente, chuva forte, nevoeiro intenso, queda de neve), encandeamento (luzes de veículos em sentido contrário, sol de frente, reflexos no piso molhado, saída de túnel, alternância entre sombra e luz), também pode comprometer o desempenho de deteção. Se for necessário substituir o para-brisas, contacte um concessionário CITROËN ou uma oficina autorizada para calibrar de novo a câmara; caso contrário, o funcionamento dos auxiliares de condução associados podem não funcionar corretamente.

### **I** Outras câmaras

As imagens fornecidas pela(s) câmara(s) exibidas no ecrã tátil ou no painel de instrumentos poderão ser deformadas pelo relevo.

Zonas com sombra, com luz solar intensa ou com iluminação insuficiente poderão escurecer a imagem e reduzir o contraste. Os obstáculos podem parecer mais afastados do que estão na realidade.

### **!** Sensores

O funcionamento dos sensores e das funções associadas pode ser perturbado por interferências sonoras, tais como aquelas emitidas por máquinas e veículos ruidosos (ex. camiões, martelos pneumáticos), pela acumulação de neve ou de folhas mortas na via ou em caso de para-choques e retrovisores danificados.

Ao engrenar a marcha-atrás, um sinal sonoro (bip longo) indica que os sensores podem estar sujos.

Se o veículo sofrer um impacto frontal ou traseiro, os sensores poderão ser desconfigurados, o que nem sempre é detetado pelo sistema: o cálculo das distâncias poderá ser incorreto.

Os sensores não detetam sistematicamente obstáculos demasiado baixos (passeios, pinos) ou demasiado finos (árvores, postes, sebes de arame).

Alguns obstáculos que se encontram no ângulo morto dos sensores poderão não ser detetados ou deixarem de ser detetados durante a manobra.

Alguns materiais (tecidos) absorvem ondas sonoras: pode acontecer os peões não serem detetados.

### **I** Revisões

Limpe os para-choques, os retrovisores das portas e o campo de visão das câmaras regularmente.

Ao lavar o veículo a alta pressão, direcione o spray para que fique afastado a pelo menos 30 cm do radar, dos sensores e das câmaras.

### **!** Tapetes

A utilização de tapetes não homologados pela CITROËN pode interferir com o funcionamento do limitador de velocidade ou do regulador de velocidade.

Para evitar o risco de bloqueio dos pedais:

- Certifique-se de que o tapete está bem preso.

- Nunca sobreponha vários tapetes.

### **I** Unidades de velocidades

Assegure-se de que as unidades de velocidade mostradas no painel de instrumentos (km/h) são as indicadas para o país onde está a conduzir. Caso contrário, quando o veículo estiver imobilizado, mude a apresentação desta unidade de velocidade para que esteja em cumprimento com a autorização local. Em caso de dúvida, contacte um concessionário CITROËN ou uma oficina autorizada.

## Reconhecimento e recomendação do limite de velocidade

Consulte as **Recomendações gerais no que respeita ao uso de auxiliares de condução e manobras**.

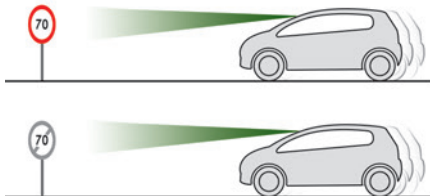

Este sistema apresenta a velocidade máxima autorizada no painel de instrumentos para o país onde está a conduzir, a partir de:

- Sinais do limite de velocidade detetados pela câmara.
- Informações de limite de velocidade provenientes da cartografia do sistema de navegação.

**!** Os mapas de navegação deve ser atualizados com regularidade para receberem informações precisas de limite de velocidade do sistema.

**!** As unidades do limite de velocidade (km/h) dependem do país onde conduz. Devem ser consideradas, para que respeite o limite de velocidade. Para que o sistema funcione corretamente quando estiver noutro país, a unidade de velocidade no painel de instrumentos deve corresponder ao do país em que estiver a conduzir.

**!** A leitura automática dos sinais de estrada é um sistema auxiliar à condução e nem sempre apresenta os limites de velocidade corretamente. Os sinais de limite de velocidade presentes na estrada são sempre prioritários à informação do sistema. O sistema foi concebido para detetar os painéis em conformidade com a Convenção de Viena sobre a sinalização rodoviária.

**i** Os limites de velocidade específicos, tal como os que são destinados aos veículos pesados de mercadorias, não são apresentados. A apresentação do limite de velocidade no painel de instrumentos é atualizada assim que passar um painel de limite de velocidade destinado aos veículos (veículos de passageiros).

## Ativação/desativação

Por predefinição, o sistema é ativado automaticamente a cada arranque do motor.



É regulado através do menu de configuração do veículo.

## Informações apresentadas no painel de instrumentos



O sistema é ativado: “MAX” é apresentado no painel de instrumentos.

A informação associada ao reconhecimento do limite de velocidade é visualizada após os dados do computador de bordo.

Para visualizar:



► Pressione o botão situado na extremidade do comando do limpa-vidros.





► Pressione o botão situado no volante.

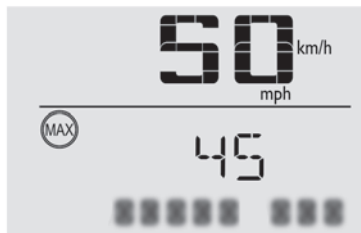

Ao detetar uma informação de limitação de velocidade, o sistema apresenta o valor detetado, acompanhado de uma mensagem. O condutor pode ajustar a velocidade do veículo consoante as informações fornecidas pelo sistema.

É apresentada uma mensagem e “MEM” é apresentado de forma intermitente no ecrã: com o **limitador de velocidade ou o regulador de velocidade** ativado, o sistema sugere uma velocidade de referência.

## Limites de funcionamento

O sistema não leva em consideração as reduções das limitações de velocidade, especialmente as impostas nos seguintes casos:

- intempéries (chuva, neve),
- poluição atmosférica,
- em caso de reboque,
- condução com roda sobresselente de utilização temporária ou correntes para a neve,
- reparação de um furo com o kit de reparação provisória,
- jovens condutores.

É possível que o sistema não apresente o limite de velocidade se não detetar nenhum sinal de limite de velocidade durante um período predeterminado e nas seguintes situações:

- sinais de trânsito obstruídos, não conformes com a norma, danificados ou deformados,
- cartografia obsoleta ou errada.

## Memorizar a velocidade de referência



Além de **Reconhecimento e recomendação do limite de velocidade**, o condutor pode manter a velocidade apresentada como velocidade de referência para o limitador de velocidade ou o regulador de velocidade utilizando o limitador de velocidade ou o botão de memorização do regulador de velocidade.

**i** Para obter mais informações sobre o **Limitador de velocidade** ou o **Regulador de velocidade**, consulte as secções correspondentes.

## Comandos no volante

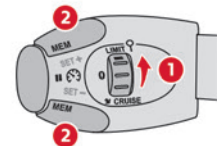

1. Seleção do modo do limitador/regulador de velocidade
2. Memorização da velocidade de referência

## Informações apresentadas no painel de instrumentos.

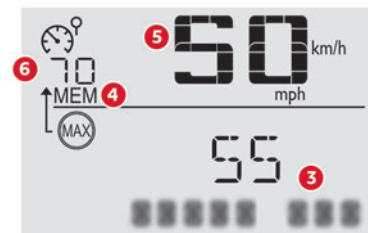

3. Indicação do limite de velocidade.
4. Pedido de memorização de velocidade.

5. Velocidade atual do veículo.
6. Velocidade de referência atual.

## Memorização da velocidade



► Acione o limitador de velocidade/regulador de velocidade.

São apresentadas as informações do limitador de velocidade/regulador de velocidade.

Quando deteta um sinal a sugerir uma nova velocidade de referência, o sistema apresenta o valor e uma mensagem a pedir para guardá-lo como uma nova velocidade de referência.

“MEM” acende-se de forma intermitente durante alguns segundos no ecrã.

**i** Em caso de diferença inferior a 9 km/h entre a velocidade de referência e a velocidade apresentada no Reconhecimento e recomendação do limite de velocidade, o símbolo “MEM” não é apresentado.

► Pressione o botão **2**uma vez para guardar o valor de velocidade sugerido. Uma mensagem é apresentada, confirmando o pedido.

► Pressione o botão **2**novamente para confirmar e guardar a nova velocidade de referência.

Em seguida, o ecrã volta para o estado anterior.

## Limitador de velocidade

Consulte as **Recomendações gerais no que respeita ao uso de auxiliares de condução e manobras**.



Este sistema impede a ultrapassagem da velocidade do veículo programada pelo condutor (velocidade de referência).

O limitador de velocidade **aciona-se** manualmente.

A velocidade de referência mínima programável é de 30 km/h.

A velocidade de referência permanece na memória do sistema mesmo após desligar a ignição.

## Comando no volante

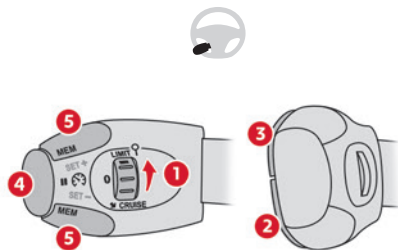

1. LIGADO (posição **LIMIT**)/DESLIGADO (posição **0**)
2. Reduzir a velocidade de referência
3. Aumentar a velocidade de referência

4. Pausa/retoma do limitador de velocidade com a velocidade de referência anteriormente guardada
5. Utilização da velocidade sugerida pelo Reconhecimento e recomendação do limite de velocidade (visor **MEM**)

Para obter mais informações sobre o **Reconhecimento e recomendação do limite de velocidade**, consulte a secção correspondente.

## Informações apresentadas no painel de instrumentos



6. Limitador de velocidade ativo/em pausa
7. Modo limitador de velocidade selecionado
8. Valor da velocidade programada
9. Velocidade sugerida pelo sistema de reconhecimento e recomendação dos limites de velocidade

## Colocação em funcionamento/pausa

- ▶ Rode o botão **1** para a posição "**LIMIT**" para seleccionar o modo do limitador de velocidade; a função é colocada em pausa.
- ▶ Se a velocidade de referência limite for adequada (última velocidade de referência programada no sistema), pressione o botão **4** para acionar o limitador de velocidade.
- ▶ Uma nova pressão no botão **4** interrompe temporariamente a função (pausa).

**i** Se a velocidade de referência for inferior à velocidade do veículo durante um período de tempo prolongado, é emitido um alerta sonoro.

## Definição da velocidade limite

Não é necessário ligar o limitador de velocidade para ajustar a velocidade.

Para modificar a velocidade de referência limite com base na velocidade atual do veículo:

- ▶ Pressione durante uns instantes o botão **2** ou **3** para alterar o valor em incrementos de + ou - 1 km/h.
- ▶ Pressione e mantenha pressionado o botão **2** ou **3** para alterar o valor em incrementos de + ou - 8 km/h.

Para modificar o valor da velocidade limite a partir da velocidade sugerida pelo veículo

Reconhecimento e recomendação do limite de velocidade:

- ▶ a velocidade sugerida é exibida no painel de instrumentos,
  - ▶ prima uma primeira vez a tecla **5**; surge uma mensagem para confirmar o pedido de memorização,
  - ▶ prima uma segunda vez o botão **5** para gravar a velocidade sugerida.
- O valor é apresentado imediatamente como a nova velocidade de referência no painel de instrumentos.

## Ultrapassagem temporária da velocidade de referência

- ▶ Carregue a fundo no pedal do acelerador. O limitador de velocidade é desativado temporariamente e a velocidade de referência apresentada fica intermitente.
  - ▶ Liberte o pedal do acelerador para regressar à velocidade programada.
- Se a velocidade limite for excedida como resultado de uma ação não efetuada pelo condutor (numa inclinação acentuada, por exemplo), um sinal sonoro é acionado de imediato.

**!** No caso de descida acentuada ou em caso de forte aceleração, o limitador de velocidade não pode impedir o veículo de ultrapassar a velocidade de referência. Se necessário, utilize os travões para controlar a velocidade do seu veículo.

A partir do momento em que a velocidade do veículo atinge a velocidade de referência, o limitador de velocidade funciona novamente: a visualização da velocidade de referência passa a ser fixa.

## Desativação

- ▶ Rode o botão **1** para a posição "**OFF**": as informações do limitador de velocidade desaparecem.

## Avaria



Os traços são apresentados (intermitentes, inicialmente, e depois contínuos) na eventualidade de avaria do limitador de velocidade.

Dirija-se a um concessionário CITROËN ou a uma oficina autorizada para solicitar a verificação do sistema.

## Regulador de velocidade - recomendações especiais

**!** Para segurança de todos, use o regulador de velocidade apenas se as condições de condução lhe permitirem

circular a uma velocidade constante e mantendo uma distância de segurança adequada.

**Mantenha-se atento** quando o regulador de velocidade estiver ativado. Se pressionar um dos botões de mudança da definição de velocidade, pode ocorrer uma mudança muito rápida da velocidade do veículo.

Numa **descida acentuada**, o regulador de velocidade não conseguirá impedir que o veículo ultrapasse a velocidade definida.

Trave se necessário para controlar a velocidade do seu veículo.

Em caso de **subida acentuada** ou de reboque, a velocidade definida poderá não ser atingida ou mantida.

### **I Exceder a velocidade de preferência programada**

Pode exceder **temporariamente** a velocidade de referência pressionando o pedal do acelerador (a velocidade programada fica intermitente).

Para regressar à velocidade de referência, liberte o pedal do acelerador (quando esta velocidade for novamente atingida, a velocidade apresentada deixa de permanecer intermitente).

### **! Limites de funcionamento**

Nunca use o sistema nas situações seguintes:

- Numa zona urbana com o risco de os peões atravessarem a estrada.
- Em tráfego intenso (exceto nas versões com a função Stop & Go).
- Em estradas sinuosas ou inclinadas.
- Em estradas escorregadias ou inundadas.
- Em condições atmosféricas adversas.
- Condução num circuito de velocidade.
- condução num dinamómetro.
- Utilização de correntes para a neve, coberturas antideslize ou pneus cardados.

## Regulador de velocidade

Consulte as **Recomendações gerais no que respeita ao uso de auxiliares de condução e manobra** e o **Regulador de velocidade - recomendações especiais**.



Este sistema mantém automaticamente a velocidade do veículo no valor programado pelo condutor (velocidade de referência), sem utilizar o pedal do acelerador. O **acionamento** do regulador de velocidade é manual.

Necessita de uma velocidade mínima do veículo de 40 km/h.

Com uma caixa de velocidades manual, deve ser engrenada, pelo menos, a terceira ou uma velocidade mais elevada.

Com uma caixa de velocidades automática, é necessário engrenar o modo **D**, a segunda velocidade ou outra velocidade no modo **M**.

**I** O regulador de velocidade permanece ativo após uma mudança de velocidade nos motores equipados com caixa de velocidades manual e com Stop & Start.

**I** O corte da ignição anula qualquer valor de velocidade.

## Comandos no volante

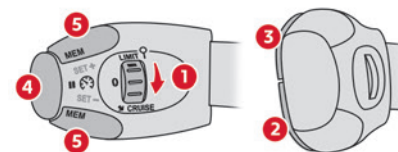

1. LIGADO (posição **CRUISE**)/DESLIGADO
2. Ativação do regulador de velocidade à velocidade atual/diminuição da velocidade de referência
3. Ativação do regulador de velocidade à velocidade atual/aumento da velocidade de referência
4. Pausa/retoma do regulador de velocidade com a velocidade de referência anteriormente guardada

5. Utilização da velocidade sugerida pelo Reconhecimento e recomendação do limite de velocidade (visor **MEM**)

Para mais informações sobre o **Reconhecimento e recomendação do limite de velocidade**, consulte a secção correspondente.

## Informações apresentadas no painel de instrumentos

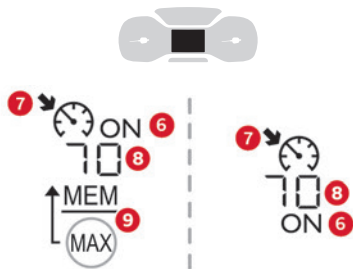

6. Pausa/retoma do regulador de velocidade  
 7. Seleção do modo do regulador de velocidade  
 8. Valor da velocidade de referência  
 9. Velocidade sugerida pelo sistema de reconhecimento e recomendação dos limites de velocidade

## Colocação em funcionamento/pausa

- ▶ Rode o botão **1** para a posição "CRUISE" para selecionar o modo regulador de velocidade. A função é colocada em pausa.
- ▶ Pressione o botão **2** ou **3** para ativar o regulador de velocidade e guarde uma velocidade de referência quando o veículo atingir a velocidade pretendida. A velocidade atual do veículo é guardada como a velocidade de referência.
- ▶ Liberte o pedal do acelerador.
- ▶ Uma pressão no botão **4** interrompe temporariamente a função.
- ▶ Premir novamente o botão **4** aciona novamente o regulador de velocidade (ON).

## Modificação da velocidade de cruzeiro (referência)

O regulador de velocidade deve estar ativo. Para alterar o valor da velocidade de cruzeiro a partir da velocidade atual do veículo:

- ▶ A intervalos de +/- 1 km/h, pressione rápida e sucessivamente o botão **2** ou **3**.
- ▶ De forma contínua, a intervalos de +/- 5 km/h, mantenha premido o botão **2** ou **3**.

**!** A pressão contínua do botão **2** ou **3** resulta numa alteração rápida da velocidade do veículo.

**!** Por prudência, recomendamos que mantenha uma velocidade de referência próxima da velocidade atual do seu veículo para evitar uma aceleração ou desaceleração brusca do veículo.

Para modificar o valor da velocidade de cruzeiro utilizando a velocidade sugerida pelo Reconhecimento e recomendação do limite de velocidade, apresentada no painel de instrumentos:

- ▶ Pressione o botão **5** uma vez. Uma mensagem é apresentada para confirmar o pedido de memorização.
- ▶ Pressione o botão **5** novamente para guardar a velocidade sugerida.

A velocidade é apresentada de imediato como a nova velocidade de referência no painel de instrumentos.

## Ultrapassagem temporária da velocidade programada

Se for necessário (quando ultrapassar, por exemplo), é possível exceder a velocidade programada carregando no pedal do acelerador. O regulador de velocidade é desativado temporariamente e a velocidade programada apresentada começa a piscar.

Para regressar à velocidade programada, liberte o pedal do acelerador.

Assim que o veículo regressar à velocidade programada, o regulador de velocidade volta

a funcionar: a visualização da velocidade programada passa a ser fixa novamente.

**!** Numa descida acentuada, o regulador de velocidade não conseguirá impedir que o veículo ultrapasse a velocidade programada.

Poderá ser necessário travar para controlar a velocidade do seu veículo. Neste caso, o regulador de velocidade é automaticamente colocado em pausa.

Para ativar o sistema novamente, com o veículo a uma velocidade superior a 40 km/h, pressione o botão 4.

## Desativação

► Rode o botão 1 para a posição "OFF": a visualização das informações associadas ao regulador de velocidade desaparece.

## Avaria



Os traços são apresentados (intermitentes, inicialmente, e depois contínuos) na eventualidade de avaria do sistema de controlo do regulador de velocidade.

Dirija-se a um concessionário CITROËN ou a uma oficina autorizada para solicitar a verificação do sistema.

## Active Safety Brake com Alerta de risco de colisão e Ajuda à travagem de emergência inteligente

Consulte as **Recomendações gerais no que respeita ao uso de auxiliares de condução e manobras**.



Este sistema:

- alerta o condutor de que o veículo pode entrar em colisão com o veículo à frente ou com um peão.
- reduz a velocidade do veículo para evitar colisões ou limitar a gravidade do acidente.

Este sistema possui três funções:

- Alerta de risco de colisão.
- Ajuda à travagem de emergência inteligente.
- Active Safety Brake (travagem de emergência automática).

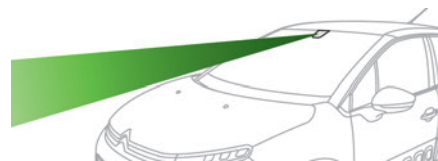

O veículo possui uma câmara situada na parte superior do para-brisas e, de acordo com a versão, um radar situado no para-choques dianteiro.

**!** Este sistema não substitui a vigilância do condutor.

Este sistema foi concebido para ajudar o condutor e melhorar a segurança rodoviária. É da responsabilidade do condutor monitorizar permanentemente o estado da circulação e cumprir o código da estrada.

**i** Assim que o sistema detetar um potencial obstáculo, prepara o circuito de travagem, caso seja necessária uma travagem automática. Isso pode causar algum ruído e a sensação de desaceleração.

## Desativação/Ativação

Por predefinição, o sistema é ativado automaticamente a cada arranque do motor.



Este sistema poder ser desativado ou ativado através do menu **Driving/Veículo** do ecrã tátil.



A desativação do sistema é assinalada pelo acendimento desta luz indicadora e pela apresentação de uma mensagem.

## Condições de funcionamento e limites

O sistema ESC está a funcionar corretamente.

O sistema DSC está ativado.

Os cintos de segurança dos passageiros estão todos apertados.

Velocidade estável em estradas não sinuosas. Nos casos seguintes, recomenda-se desativar o sistema através do menu de configuração do veículo:

- Rebocar um reboque.
- Transporte de objetos longos em barras do tejadilho ou numa grade porta-bagagens.
- Veículos com correntes para a neve.
- Antes da passagem numa estação de lavagem automática, com o motor em funcionamento.
- Antes de pôr o veículo num pista rolante numa oficina.
- Veículo parado e o motor a trabalhar.
- Aquando da montagem da roda sobresselente de utilização temporária (dependendo da versão).
- Se as luzes de travagem não funcionarem.
- Após impacto no para-brisas perto da câmara de deteção.



É possível que não sejam indicados avisos, sejam tardios ou pareçam injustificados.

O condutor deve manter sempre o controlo do veículo para reagir a qualquer momento e evitar um acidente.



Após um impacto, a função para automaticamente de funcionar. Contacte um concessionário CITROËN ou uma oficina autorizada para verificar o sistema.

## Alerta de risco de colisão

Esta função permite prevenir o condutor de que o veículo pode entrar em colisão com o veículo à frente ou com um peão na sua faixa de rodagem.

### Modificação do limite de acionamento do alerta

Este limite de acionamento determina a sensibilidade com que a função avisa sobre o risco de colisão.



O limite é definido através do menu do ecrã tátil **Driving/Veículo**.

- ▶ Seleccione um dos três limites predefinidos:
  - "Distante".
  - "Normal".
  - "Próximo".

O último limite utilizado é memorizado ao desligar a ignição.

## Funcionamento

Em função do risco de colisão detetado pelo sistema e do limite de acionamento do alerta selecionado pelo condutor, podem ser acionados vários níveis de alerta que podem ser apresentados no painel de instrumentos.

O sistema tem em consideração a dinâmica do veículo, a velocidade do veículo e do veículo da frente, as condições ambientais e o funcionamento do veículo (ações nos pedais, volante, etc.) para acionar o alerta no momento mais adequado.



**Nível 1 (laranja):** apenas alerta visual que informa que o veículo da frente está demasiado próximo.

É apresentada a mensagem "**Veículo próximo**".



**Nível 2 (vermelho):** alerta visual e sonoro que informa sobre a iminência de uma colisão.

É apresentada a mensagem "**Travel!**".



Quando a velocidade do seu veículo for demasiado elevada ao aproximar-se de outro veículo, o primeiro nível de alerta pode não ser apresentado: o nível de alerta 2 pode ser apresentado diretamente.

**Importante:** o nível de alerta 1 nunca é apresentado para um obstáculo estacionário ou quando o limite de acionamento "**Próximo**" tiver sido selecionado.

## Assistência à travagem de emergência inteligente (AFUi)

No caso do condutor travar, mas não o suficiente para evitar uma colisão, esta função completa a travagem nos limites das leis da física.

Esta assistência apenas ocorre se o condutor pressionar o pedal de travão.

### Active Safety Brake

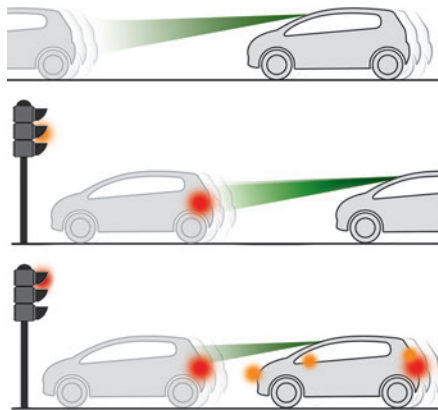

Esta função, também designada por travagem automática de emergência intervém após alertas se o condutor não reagir de forma suficientemente rápida e não acionar os travões do veículo.

Tem como objetivo reduzir a velocidade de impacto ou evitar a colisão do veículo em caso de ausência de intervenção do condutor.

### Funcionamento

O sistema opera nas seguintes condições:

- A velocidade do veículo não pode ultrapassar os 60 km/h quando é detetado um peão.
- A velocidade do veículo não pode ultrapassar os 80km/h quando é detetado um veículo parado.
- A velocidade do veículo deve ser entre 5 km/h e 85 km/h quando é detetado um veículo em movimento.



Esta luz avisadora pisca (durante cerca de 10 segundos) assim que a função atua na travagem do veículo.

Com uma caixa de velocidades automática, em caso de travagem automática de emergência até o veículo parar completamente, mantenha o pedal do travão a fundo para impedir que o veículo volte a arrancar.

Com uma caixa de velocidades manual, em caso de travagem automática de emergência até o veículo parar; o motor pode ir abaixo.

**i** O condutor pode manter em qualquer altura o controlo do veículo rodando o volante acentuadamente e/ou carregando no pedal do acelerador.

**i** O funcionamento pode manifestar-se através de ligeiras vibrações no pedal do travão.

Em caso de paragem completa do veículo, a travagem automática é mantida durante 1 a 2 segundos.

### Avaria



Em caso de avaria no sistema, o condutor é informado por esta luz avisadora que se acende continuamente, acompanhada pela apresentação de uma mensagem e por um sinal sonoro. Contacte um concessionário CITROËN ou uma oficina autorizada para verificar o sistema.

### Deteção de falta de concentração

Consulte as **Recomendações gerais no que respeita ao uso de auxiliares de condução e manobras**.

Faça uma pausa se sentir cansaço ou pelo menos a cada 2 horas.

Consoante a versão, a função é composta apenas pelo sistema "Alerta de intervalo para café" ou complementada pelo sistema "Alerta de atenção do condutor".



Estes sistemas não são, de modo algum, concebidos para manter o condutor



desperto ou para evitar que este adormeça ao volante.

É da responsabilidade do condutor parar se se sentir cansado.

## Ativação/desativação



É regulado através do menu de configuração do veículo.

O estado do sistema fica memorizado depois de desligar a ignição.

## Alerta intervalo para café



O sistema aciona um alerta assim que deteta que o condutor não efetua

nenhuma pausa há mais de duas horas de condução a uma velocidade superior a 65 km/h. Este alerta é emitido através da exibição de uma mensagem que propõe ao condutor que seja efetuada uma pausa, acompanhada por um sinal sonoro.

Se o condutor não seguir esta recomendação, o alerta é repetido todas as horas até à paragem do veículo.

O sistema é reiniciado se se verificar uma das condições seguintes:

- Com o motor em funcionamento, veículo parado há mais de 15 minutos.
- A ignição desligada há alguns minutos.
- O cinto de segurança do condutor removido e a respetiva porta aberta.

Quando a velocidade do veículo é inferior a 65 km/h, o sistema é colocado em pausa.

O tempo de deslocação é novamente contabilizado a partir do momento em que a velocidade é superior a 65 km/h.

## Alerta de atenção do condutor

Consoante a versão, o sistema “Alerta de intervalo para café” é complementado pelo sistema “Alerta de atenção do condutor”.

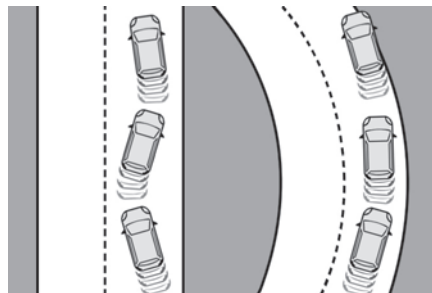

Através de uma câmara colocada na parte superior do para-brisas, o sistema avalia o nível de vigilância, fadiga ou distração do condutor identificando desvios de trajetória relativamente às marcações na estrada. Este sistema é particularmente adequado para estradas onde se pode conduzir a velocidades altas (velocidade superior a 65 km/h).

Num alerta de primeiro nível, o condutor é alertado pela mensagem “**Seja vigilante!**”, acompanhada de um sinal sonoro. Após três alertas de primeiro nível, o sistema aciona um novo alerta com a mensagem “**Condução perigosa: faça uma pausa**”, acompanhada de um sinal sonoro mais acentuado.

Em determinadas condições de condução (piso degradado ou ventos fortes), o sistema pode emitir alertas independentemente do nível de vigilância do condutor.

- ! O sistema pode ser perturbado ou não funcionar nas seguintes situações:
- ausência de marcações no solo, marcações gastas, tapadas (neve, lama) ou marcações múltiplas (zonas de obras);
  - distância reduzida para o veículo que o antecede (marcações no solo não detetadas);
  - estradas estreitas, sinuosas, etc.

## Sistema de alerta de transposição involuntária de linha

Consulte as **Recomendações gerais no que respeita ao uso de auxiliares de condução e manobras**.

Este sistema deteta, através de uma câmara que reconhece as linhas contínuas ou descontínuas, a transposição involuntária de uma marcação longitudinal na superfície das vias de circulação.

Se a concentração do condutor diminuir e a velocidade for superior a 60 km/h, aciona um alerta se houver uma mudança de direção inesperada.

A utilização deste sistema é sobretudo indicada em autoestradas e vias rápidas.

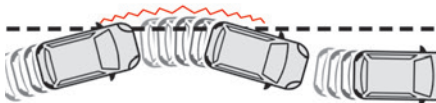

## Ativação/desativação



► Ativação/desativação através do botão ou do ecrã tátil, consoante a versão.

A luz indicadora acende-se quando a função é ativada.

O estado do sistema é memorizado depois de desligar a ignição.

## Deteção



Se for detetada uma mudança inesperada de direção, esta luz avisadora começa a piscar no painel de instrumentos, acompanhada por um sinal sonoro.

Não é transmitido nenhum aviso quando a luz indicadora de mudança de direção está ativa e durante cerca de 20 segundos após esta se apagar.

## Avaria



Se ocorrer uma avaria, esta luz avisadora começa a piscar no painel de instrumentos durante cerca de 10 segundos e depois apaga-se.

Entre em contacto com um concessionário CITROËN ou uma oficina autorizada.

## Controlo dos ângulos mortos

Consulte as **Recomendações gerais no que respeita ao uso de auxiliares de condução e manobras**.

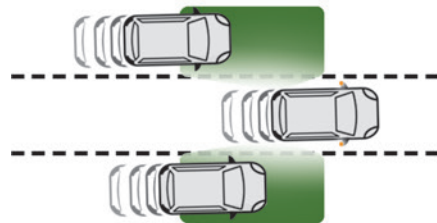

Este sistema inclui sensores, instalados na parte lateral dos para-choques e avisa o condutor sobre a presença potencialmente perigosa de outro veículo (automóvel, camião, motociclo) nas áreas de ponto morto do veículo (áreas fora do campo de visão do condutor).

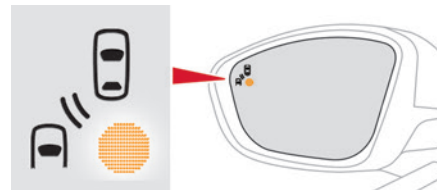

O aviso é assinalado por uma luz avisadora fixa que surge no retrovisor exterior do lado em questão:

- imediatamente, quando se é ultrapassado;
- após cerca de um segundo, ao ultrapassar um veículo lentamente.

## Ativação/desativação



É regulado através do menu do ecrã tátil **Driving / Veículo**.



Quando a função é ativada, esta luz avisadora acende-se no painel de instrumentos.

Quando liga o veículo, a luz avisadora acende-se em cada espelho para indicar que o sistema está ativado.

O estado do sistema permanece na memória quando a ignição é desligada.

**i** O sistema é desativado automaticamente em caso de reboque com um dispositivo de reboque homologado pela CITROËN.

## Condições de funcionamento

- Todos os veículos circulam no mesmo sentido e em vias contíguas.
- A velocidade do veículo deve ser entre 12 e 140 km/h.
- Quando ultrapassar um veículo, a diferença de velocidade é inferior a 10 km/h.
- Quando for ultrapassado por um veículo, a diferença de velocidade é inferior a 25 km/h.
- O trânsito flui normalmente.
- A ultrapassagem de um veículo durante um determinado período de tempo e o veículo que está a ser ultrapassado permanecer num ângulo morto.
- Se circular numa via em linha reta ou em curva ligeira.
- O seu veículo não possuir um reboque, caravana, etc.

## Limites de funcionamento

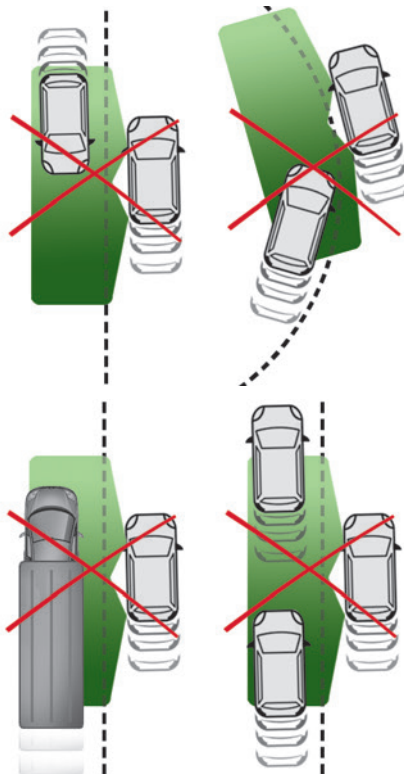

Nenhum alerta é acionado nas seguintes condições:

- Na presença de objetos imóveis (veículos estacionados, guias de segurança, postes de iluminação, sinais rodoviários, etc.).
- Trânsito em sentido contrário.
- Circulação numa estrada sinuosa ou em caso de curvas pronunciadas.
- Ao ultrapassar ou ao ser ultrapassado por um veículo muito longo (camião, autocarro, etc.) que é detetado no ângulo morto atrás, mas está também presente no campo de visão frontal do condutor.
- Aquando de uma manobra de ultrapassagem rápida.
- Em caso de circulação muito intensa: os veículos, detetados à frente e atrás, são confundidos com um camião ou objeto fixo.

## Avaria



No caso de uma avaria, esta luz avisadora permanece intermitente durante alguns segundos no painel de instrumentos, a luz avisadora de revisão acende-se e surge uma mensagem. Contacte um concessionário CITROËN ou uma oficina autorizada para verificar o sistema.

**i** O sistema pode ser perturbado temporariamente por determinadas condições climáticas (chuva, granizo, etc.). Em particular, a condução numa superfície molhada ou quando passa de uma área seca para uma área molhada pode causar alertas falsos (por exemplo, a presença de

nevoeiro com gotas de água no ângulo morto é interpretada como um veículo). Com mau tempo ou no inverno, assegure-se de que os sensores não ficam cobertos de lama, gelo ou neve. Procure não tapar a zona de aviso, situada nos retrovisores exteriores ou nas zonas de deteção situadas nos para-choques dianteiro e traseiro, com etiquetas adesivas ou outros objetos; esta situação pode afetar o funcionamento correto do sistema.

## Sensores de estacionamento

Consulte as **Recomendações gerais no que respeita ao uso de auxiliares de condução e manobras.**

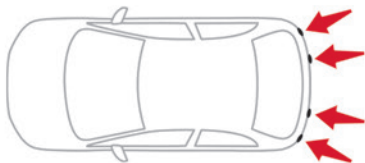

Servindo-se de sensores localizados no para-choques, esta função avisa acerca de proximidade de obstáculos (por exemplo, peões, veículos, árvores, barreiras) que entram no seu campo de deteção.

## Sensores de estacionamento traseiros

O sistema é acionado quando se engata a marcha-atrás. Esta ação é confirmada por um sinal sonoro.

O sistema é desligado quando desengata a marcha-atrás.

### Ajuda sonora

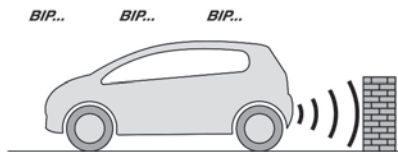

O sistema assinala a presença de obstáculos na zona de deteção dos sensores.

As informações de proximidade são fornecidas por um sinal sonoro intermitente cuja frequência vai aumentando à medida que o veículo se aproxima do obstáculo.

Quando a distância entre o veículo e o obstáculo é inferior a cerca de trinta centímetros, o sinal sonoro torna-se contínuo.

O som emitido pelo altifalante (direito ou esquerdo) indica o lado em que está localizado o obstáculo.

## Ajuda visual



Isto complementa o sinal sonoro através da apresentação no ecrã de segmentos que se movem progressivamente na direção do veículo (verde: obstáculos mais distantes, amarelo: obstáculos próximos, vermelho: obstáculos muito próximos).

Quando o obstáculo está muito próximo, o símbolo de "Perigo" é apresentado no ecrã.

## Sensores dianteiros de ajuda ao estacionamento

Como complemento dos sensores de estacionamento traseiros, os sensores de estacionamento dianteiros ativam-se quando um obstáculo é detetado na dianteira e a velocidade do veículo permanecer inferior a 10 km/h. O funcionamento do sensor de estacionamento dianteiro é suspenso se o veículo parar durante

mais de três segundos na marcha avante, se um obstáculo já não for detetado ou a velocidade do veículo exceder 10 km/h.

**i** O som difundido pelo altifalante (dianteiro ou traseiro) permite determinar a localização do obstáculo relativamente ao veículo, à frente ou atrás do trajeto.

## Desativação/ativação

É regulado através do menu de configuração do veículo.

O estado do sistema fica memorizado depois de desligar a ignição.

**i** O sistema de sensores de estacionamento traseiros é automaticamente desativado em caso de engate de um reboque ou de montagem de um porta-bicicletas sobre o engate de reboque em conformidade com as recomendações do fabricante.

## Limites de funcionamento

A inclinação do veículo em caso de carga elevada na mala poderá interferir nos cálculos da distância.

## Avaria



Em caso de avaria quando engatar a marcha-atrás, esta luz avisadora acende-se no painel de instrumentos,

acompanhada pela apresentação de uma mensagem e de um sinal sonoro (sinal curto). Contacte um concessionário CITROËN ou uma oficina autorizada para verificar o sistema.

## Câmara de marcha-atrás

Consulte as **Recomendações gerais no que respeita ao uso de auxiliares de condução e manobras**.

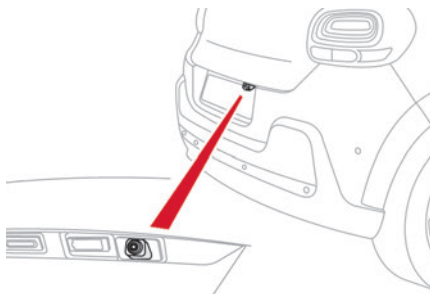

A câmara de marcha-atrás é ativada automaticamente ao engrenar a marcha-atrás. A imagem é apresentada no ecrã tátil.

**i** A função de câmara de marcha-atrás pode ser auxiliada pelos sensores de estacionamento.

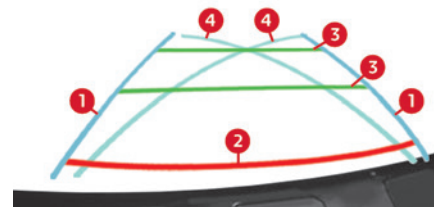

Os traços azuis **1** indicam a direção geral do veículo (a distância corresponde à largura do veículo sem os retrovisores).

A linha vermelha **2** representa a distância de aproximadamente 30 cm após o limite do para-choques traseiro do veículo.

Os traços verdes **3** representam distâncias de aproximadamente 1 e 2 metros para além do limite do para-choques traseiro do seu veículo. As curvas turquesa **4** mostram o ângulo máximo de rotação em cada direção.

É normal ter-se uma parte da placa de matrícula a ver na parte de baixo do ecrã.

**!** A abertura da porta da mala fará com que a imagem desapareça do ecrã.

**i** Limpe periodicamente a câmara de marcha-atrás com um pano macio e seco.

CITROËN prefere TOTAL



# ENCHA COM CONFIANÇA

COM LUBRIFICANTES TOTAL QUARTZ

Durante mais de 50 anos, a TOTAL e a CITROËN partilharam valores comuns: excelência, criatividade e inovação tecnológica.

É com esse espírito que a TOTAL desenvolveu uma gama de lubrificantes TOTAL QUARTZ adaptados aos motores CITROËN, reduzindo ainda mais o consumo e protegendo o ambiente.

A TOTAL e a CITROËN testam a fiabilidade e o desempenho dos seus produtos em corridas de desportos motorizados em condições extremas.

Escolha lubrificantes TOTAL QUARTZ para a manutenção do veículo: estes garantem uma excelente vida do motor e do desempenho.



## Reabastecimento

**Capacidade do depósito de combustível:** cerca de 45 ou 47 litros (gasolina) ou 42 ou 50 litros (gasóleo).

**Capacidade de reserva:** cerca de 5 litros.

### Nível de combustível baixo



Quando o nível de depósito de combustível reduzido é atingido, uma destas luzes avisadoras acende-se no painel de instrumentos, acompanhada da apresentação de uma mensagem e de um sinal sonoro. Aquando do primeiro acendimento, restam-lhe **cerca de 5 litros** de combustível.

**i** Consoante o equipamento, o nível de depósito reduzido só pode ser indicado por uma luz avisadora vermelha.

Enquanto não for abastecido combustível suficiente, esta luz avisadora aparece sempre que ligar a ignição, acompanhada da apresentação de uma mensagem e de um sinal sonoro. Durante a condução, a mensagem e o sinal sonoro repetem-se numa cadência que aumenta à medida que o nível de combustível diminui e se aproxima de **0**.  
Reponha, imperativamente, o nível de combustível assim que possível para evitar ficar sem combustível.  
Para obter mais informações sobre o tópico **Falta de combustível (gasóleo)**, consulte a secção correspondente.

### ! Stop & Start

Nunca ateste o depósito de combustível quando o motor se encontrar em modo STOP; desligue imperativamente a ignição com o botão.

### Reabastecimento

É necessário abastecer pelo menos 5 litros para que o abastecimento seja registado pelo indicador de combustível.

A abertura do tampão do depósito de combustível poderá dar origem a um ruído causado pela aspiração de ar. Este vácuo é inteiramente normal e é resultado da vedação do sistema de combustível.

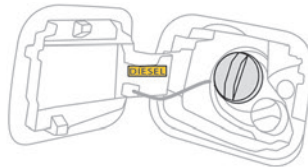

Para reabastecer em total segurança:

- ▶ **É necessário desligar o veículo.**
- ▶ Abra o tampão do depósito de combustível.
- ▶ Escolha a bomba que fornece o tipo de combustível correto para o motor do seu veículo (consulte a etiqueta colada no tampão do depósito de combustível).
- ▶ Introduza a chave no tampão do depósito de combustível e, em seguida, rode-a para

a esquerda ou rode o tampão à mão para a esquerda (consoante a versão).

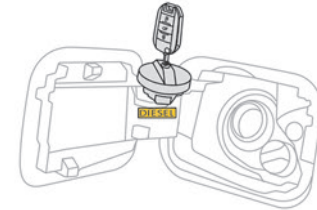

- ▶ Retire o tampão do depósito e coloque-o no respetivo suporte (no tampão do depósito de combustível).
- ▶ Introduza o bocal de enchimento o máximo possível até chegar ao batente, antes de começar o abastecimento (risco de salpicos).
- ▶ Encha o depósito.

**Não insista para lá do terceiro corte do bocal, uma vez que poderia provocar avarias.**

- ▶ Instale novamente o tampão no local adequado.
- ▶ Rode a chave para a direita e, em seguida, retire-a do tampão ou rode manualmente o tampão para a direita (consoante a versão).
- ▶ Empurre o tampão do depósito de combustível para fechá-lo.

**!** No caso de abastecer combustível que não seja adequado à motorização do seu veículo, é indispensável que proceda à drenagem do depósito e adicione combustível correto antes de colocar o motor em funcionamento.

O veículo encontra-se equipado com um catalisador que reduz as substâncias nocivas dos gases de escape.

**Para os motores a gasolina, é obrigatória a utilização de gasolina sem chumbo.**

O bocal de abastecimento tem uma abertura mais estreita, que permite apenas a utilização da pistola para gasolina sem chumbo.

## Corte de combustível

O seu veículo encontra-se equipado com um dispositivo de segurança que corta a alimentação de combustível em caso de colisão.

## Prevenção contra combustível errado (diesel)

(Consoante o país de comercialização.)

Este dispositivo mecânico impede o enchimento de gasolina no depósito de um veículo a gasóleo com gasolina.

Situado à entrada do depósito, o dispositivo de prevenção contra combustível errado é apresentado quando o tampão é retirado.

## Funcionamento

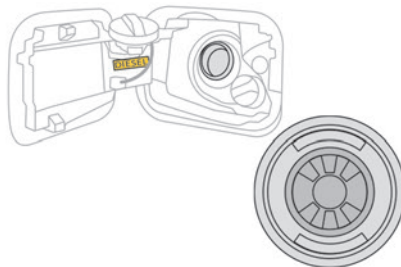

Quando uma pistola de gasolina é introduzida no bocal de abastecimento de um veículo a gasóleo, entra em contacto com a aba. O sistema permanece fechado e impede o respetivo enchimento.

**Não insista e introduza uma pistola de tipo diesel.**

**i** Continua a ser possível utilizar um bidão para encher o depósito.

### **i** Condução no estrangeiro

As pistolas de gasóleo podem ser diferentes consoante os países. A presença de um dispositivo de prevenção contra combustível errado pode tornar impossível o abastecimento do reservatório. Antes de viajar no estrangeiro, é aconselhável verificar junto de um concessionário CITROËN se o veículo é

adequado para o equipamento de distribuição dos países visitados.

## Compatibilidade dos combustíveis



Gasolinas em conformidade com a norma EN228 que contenha até 5 % e 10% de etanol, respetivamente.



Gasóleos em conformidade com as normas EN590, EN16734 e EN16709 e que contenham até 7 %, 10 %, 20 % e 30 % de éster metílico de ácidos gordos, respetivamente. A utilização de combustíveis B20 ou B30, mesmo que esporádica, exige condições de manutenção especiais, referidas como "Condições difíceis".



Gasóleo parafínico em conformidade com a norma EN15940.

**!** A utilização de outro tipo de (bio) combustível (óleos vegetais ou animais, puros ou diluídos, combustível doméstico, etc.) é estritamente proibida (risco de danos no motor e no sistema de combustível).



**i** Apenas é autorizada a utilização de aditivos de gasóleo que cumpram as normas B715001 (gasolina) ou B715000 (gasóleo).

## Diesel a baixa temperatura

A temperaturas abaixo de 0 °C (+32 °F), a formação de parafinas em combustíveis diesel de verão pode implicar um funcionamento anómalo do motor. Com estas temperaturas, use combustível diesel de inverno e mantenha o depósito acima dos 50 % de enchimento. Com temperaturas inferiores a -15 °C (+5 °F), para evitar problemas de arranque, recomendamos que estacione no interior (garagem aquecida).

## Condução no estrangeiro

**Determinados combustíveis podem danificar o motor do seu veículo.**

**Nalguns países, pode ser exigida a utilização de um tipo particular de combustível (índice de octanas específico, denominação comercial específica, etc.) para garantir a operação correta do motor.**

Para mais informações, consulte a rede.

## Correntes para a neve

Em condições inverniais, as correntes para a neve melhoram a tração bem como o comportamento do veículo nas travagens.

**!** As correntes para a neve só devem ser instaladas nas rodas dianteiras. Não podem ser montadas nas rodas sobresselentes "economizadoras de espaço".

**i** Tenha em conta a regulamentação específica de cada país para a utilização das correntes de neve e a velocidade máxima autorizada.

Utilize apenas as correntes concebidas para montagem no tipo de rodas que equipam o veículo:

Dimensões dos pneus de origem	Tipos de correntes
185/65 R15	Malha de 9 mm no máximo
195/65 R15	
205/55 R16	
205/50 R17	Não é possível instalar correntes

Para obter mais informações sobre as correntes para a neve, consulte um concessionário CITROËN ou uma oficina autorizada.

## Dicas de instalação

▶ Para instalar as correntes durante o seu trajeto, pare o veículo numa superfície plana ao lado da estrada.

- ▶ Engrene o travão de estacionamento e coloque calços nas rodas para evitar que o veículo deslize.
- ▶ Instale as correntes seguindo as instruções fornecidas pelo construtor.
- ▶ Arranque e conduza cuidadosamente durante alguns momentos, sem exceder 50 km/h.
- ▶ Pare o veículo e verifique se as correntes para a neve estão esticadas.

**i** É vivamente recomendado que treine a montagem das correntes para a neve antes de partir num solo plano e seco.

**!** Evite conduzir numa estrada sem neve com correntes para a neve para não danificar os pneus do veículo e o piso da estrada. Se o veículo estiver equipado com jantes de liga de alumínio, verifique que nenhuma parte da corrente ou das fixações toca na jante.

## Dispositivo de reboque

### Distribuição de carga

▶ Distribua a carga no reboque para que os objetos mais pesados fiquem o mais perto possível do eixo e a carga máxima no eixo dianteiro se aproxime do máximo autorizado sem o ultrapassar.

A densidade do ar diminui com a altitude, reduzindo assim o desempenho do motor. É

necessário reduzir a carga máxima rebocável 10 % por cada 1000 m de altitude.

**I** Utilize dispositivos de reboque e os respetivos feixes de cabos genuínos aprovados pela CITROËN. É recomendável que a montagem seja efetuada por um concessionário CITROËN ou uma oficina autorizada.

Se a montagem não for efetuada pelo concessionário CITROËN, esta deve ser efetuada de acordo com as instruções do fabricante.

Determinadas funções de assistência à condução ou manobra são desativadas automaticamente se for utilizado um sistema de reboque aprovado.

**!** Respeite o peso máximo admissível, indicado no livrete do veículo, na etiqueta do fabricante, bem como na secção **Características técnicas** deste guia.

**A conformidade com o peso máximo autorizado na carga máxima no eixo dianteiro (bola de reboque) inclui também a utilização de acessórios (porta-bicicletas, caixa de reboque, etc.).**

**!** Respeite a legislação em vigor do país em que circula.

## Obturador

Se o veículo estiver equipado com um obturador, deve ser removido antes de rebocar.

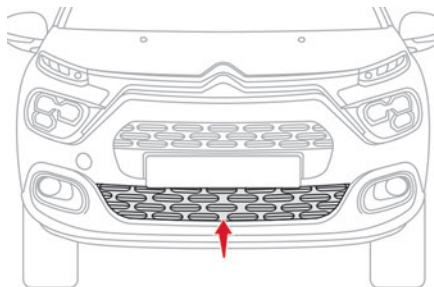

Está localizado por trás da grelha de entrada de ar inferior.

Contacte o seu concessionário CITROËN ou uma oficina autorizada para removê-lo.

## Modo de corte de energia

Sistema que gere a utilização de determinadas funções em função do nível de energia restante na bateria.

Quando o veículo está em movimento, a função de corte de energia desativa temporariamente algumas funções, tais como o ar condicionado, a descongelação do vidro traseiro, etc.

As funções desativadas são reativadas automaticamente assim que as condições o permitirem.

## Modo de poupança de energia

Este sistema gere a duração de utilização de determinadas funções para poupar um nível de carga suficiente na bateria com a ignição desligada.

Depois de desligar o motor, pode continuar a utilizar o sistema de áudio e telemática, os limpa-vidros, as luzes de cruzamento, as luzes de cortesia, durante uma combinação combinada de cerca de 40 minutos.

## Entrada neste modo

Uma mensagem de entrada em modo economia de energia aparece no ecrã do painel de instrumentos e as funções ativas são postas em suspensão.

**I** Se uma comunicação telefónica tiver sido iniciada ao mesmo tempo, esta será mantida durante cerca de 10 minutos com o sistema Bluetooth mãos-livres do seu sistema de áudio.

## Sair do modo

Estas funções são reativadas automaticamente na utilização seguinte do veículo.

Para utilizar estas funções de imediato, ligue o motor e deixe-o funcionar:

- Menos de 10 minutos, para usar o equipamento durante cerca de 5 minutos.

– Mais de 10 minutos, para usar o equipamento durante cerca de 30 minutos.  
Deixe o motor trabalhar na duração especificada para garantir que a carga da bateria é suficiente. Para recarregar a bateria, evite reiniciar ou motor de maneira repetida ou contínua.

**!** Uma bateria descarregada não permite o arranque do motor.  
Para obter mais informações sobre a **bateria de 12 V**, consulte a secção correspondente.

## Barras do tejadilho

**!** Como medida de segurança e para evitar danos no tejadilho, é imperativo que utilize as barras de tejadilho transversais homologadas para o veículo.  
Respeite as instruções de montagem e as condições de utilização indicadas no manual de instruções fornecido com as barras do tejadilho.

**!** Carga máxima distribuída pelas barras do tejadilho, para uma altura de carga não superior a 40 cm: **70 kg**.  
Como este valor pode mudar, verifique a carga máxima indicada na guia fornecida com as barras de tejadilho.  
Se a altura ultrapassar os 40 cm, adapte a velocidade do veículo em função do perfil da estrada, no sentido de não provocar danos

nas barras do tejadilho e nas fixações no veículo.  
Queira informar-se acerca das legislações nacionais para poder respeitar a regulamentação do transporte de objetos mais longos do que o veículo.

**!** **Recomendações**  
Distribua a carga uniformemente, tendo cuidado para não sobrecarregar um dos lados.  
Disponha a parte mais pesada da carga o mais perto possível do tejadilho.  
Fixe a carga com firmeza.  
Conduza com cuidado: a suscetibilidade do veículo aos ventos laterais aumenta e a sua estabilidade pode ser afetada.  
Verifique regularmente a segurança e a fixação das barras de tejadilho, pelo menos, antes de cada viagem.  
Retire as barras do tejadilho assim que terminar o transporte.

## Instalação direta no tejadilho

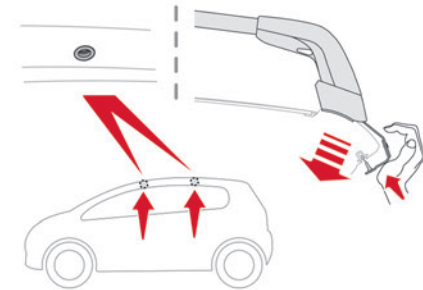

Apenas deve fixar as barras transversais nos quatro pontos de fixação situados na estrutura do tejadilho. Estes pontos estão tapados pelas portas do veículo quando estas estão fechadas. As fixações das barras do tejadilho têm um perno que deve ser inserido na abertura de cada ponto de fixação.

## Capô

**!** **Stop & Start**  
Antes de qualquer intervenção sob o capô, desligue a ignição para evitar riscos

de ferimentos associados a uma mudança automática para o modo START.



**i** A localização da alavanca interior de abertura do capô impede a abertura do capô com a porta dianteira esquerda fechada.

**!** Com o motor quente, deve manusear a patilha de segurança exterior e a haste do capô com cuidado (risco de queimaduras), utilizando a área protegida. Com o capô aberto, tenha atenção para não danificar a patilha de segurança. Em caso de vento forte, não abra o capô.

**!** **Arrefecimento do motor parado**  
**O grupo ventilador do motor pode começar a funcionar depois de desligar o motor.**  
**Tenha cuidado com objetos ou roupa que podem prender na hélice do ventilador!**

## Abertura

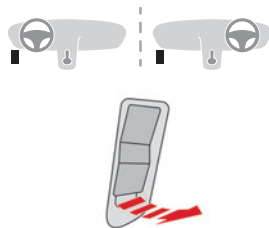

- ▶ Abra a porta dianteira esquerda.
- ▶ Puxe para si a alavanca interior, situada na parte inferior do quadro da porta.

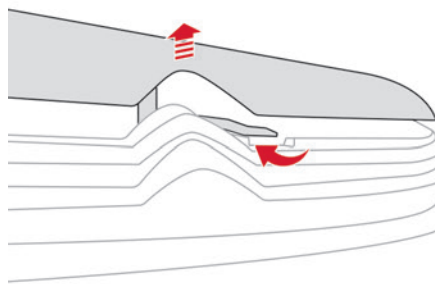

- ▶ Levante a patilha exterior e levante o capô.

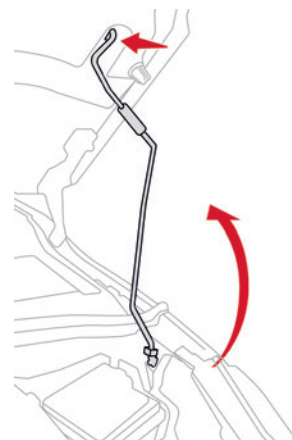

- ▶ Desencaixe a vareta do seu suporte e fixe-a no entalhe para manter o capô aberto.

## A fechar

- ▶ Segure no capô e puxe para fora a vareta do suporte.
- ▶ Prenda a vareta no seu suporte.
- ▶ Baixe o capot e deixe-o cair para trancar quando estiver quase em baixo.
- ▶ Puxe o capot para confirmar que está trancado corretamente.

**!** Devido à existência de equipamentos elétricos sob o capot, recomenda-se vivamente limitar a exposição à água (chuva, lavagem, etc.).

## Compartimento do motor

O motor representado é um exemplo indicado a título meramente indicativo.

A posição dos seguintes elementos pode variar:

- Filtro de ar.
- Vareta de óleo do motor.
- Tampão de enchimento do óleo do motor.

### Motor a gasolina

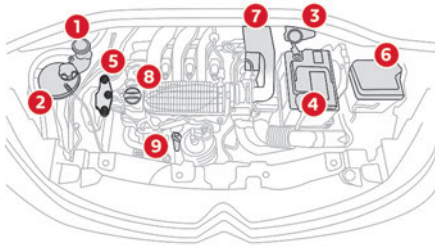

### Motor a gasóleo

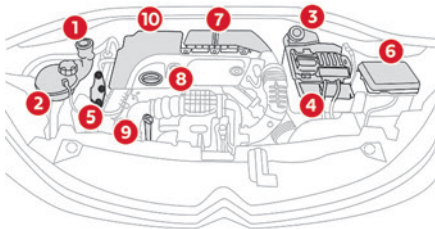

1. Depósito do líquido do lava-vidros.
2. Reservatório do líquido de refrigeração do motor
3. Depósito do líquido dos travões
4. Bateria
5. Ponto de massa remoto (-)
6. Caixa de fusíveis
7. Filtro de ar
8. Tampão de enchimento do óleo do motor
9. Vareta de óleo do motor
10. Bomba de escorvamento\*

**!** O circuito de combustível a gasóleo está sob pressão muito alta.

Qualquer intervenção neste circuito deve ser realizada exclusivamente pela rede CITROËN ou por uma oficina autorizada.

## Verificação dos níveis

Controle regularmente todos os níveis seguintes de acordo com o plano de manutenção do fabricante. Reponha os níveis, se necessário, salvo indicação em contrário.

Em caso de descida significativa do nível, solicite a verificação do sistema correspondente pela rede CITROËN ou uma oficina autorizada.

**!** Os líquidos devem estar em conformidade com requisitos do fabricante e o motor do veículo.

**!** Tenha atenção durante as intervenções sob o capot, uma vez que determinadas zonas do motor podem estar extremamente quentes (risco de queimadura) e o ventilador de arrefecimento pode ser acionado a qualquer instante (mesmo com a ignição desligada).

## Produtos usados

**!** Evitar o contacto prolongado de óleo e de líquidos usados com a pele. Muitos destes líquidos são nocivos para a saúde ou muito corrosivos.

**!** Não descarte o óleo e os líquidos usados pela canalização ou no solo. Esvazie o óleo usado para recipientes destinados a esta finalidade na rede CITROËN ou numa oficina autorizada.

## Óleo de motor



Depois de desligar o motor durante pelo menos 30 minutos e ser colocado ao nível do solo, o nível é verificado com o

\* Consoante o motor.

indicador do nível de óleo no quadro de bordo com a ignição ligada (para veículos equipados com um indicador do combustível de reserva) ou a vareta.

É normal que sejam necessárias reposições do nível de óleo entre duas revisões (ou mudanças de óleo). Recomenda-se que verifique o nível e, se necessário, ateste a cada 5000 km.

**!** Para preservar a fiabilidade do motor e do sistema de controlo de emissões, nunca utilize aditivos no óleo do motor.

### Verificação com a vareta de medição

Para saber qual é a localização da vareta de medição, consulte a ilustração do compartimento do motor correspondente.

- ▶ Pegue na extremidade colorida da vareta de medição e retire-a completamente.
- ▶ Limpe a vareta de medição com um pano limpo e sem pelo.
- ▶ Introduza a vareta de verificação do óleo totalmente no orifício e, em seguida, retire-a novamente para efetuar o controlo visual: o nível correto deverá situar-se entre as marcas **A** e **B**.

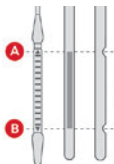

**A** = MÁX

**B** = MÍN

**Não ligue o motor** se o nível estiver:

- acima da marca **A**: contacte um concessionário CITROËN ou uma oficina autorizada.
- abaixo da marca **B**: ateste imediatamente com óleo de motor.

#### **i** Grau do óleo

Antes de atestar ou de mudar o óleo, verifique se é o tipo de óleo adequado ao seu motor e se está de acordo com as recomendações do fabricante.

### Atestar o óleo do motor

A localização do tampão do óleo está ilustrada no esquema da parte inferior do capô.

- ▶ Deite o óleo em pequenas quantidades, evitando derrames ou salpicos nos componentes do motor (risco de incêndio).
- ▶ Aguarde alguns minutos antes de verificar novamente o nível com a vareta.
- ▶ Deite mais óleo se necessário.
- ▶ Após verificação do nível, volte a apertar com cuidado o tampão do óleo e coloque a vareta no respetivo lugar.

**i** Durante 30 minutos depois de atestar o óleo, a verificação feita ao ligar a ignição com o indicador do nível do óleo no painel de instrumentos não é válida.

## Líquido de travões

 O nível deste líquido deve situar-se próximo da marca "**MAX**". Caso contrário, verifique o desgaste das pastilhas de travão. Para saber a regularidade com que deve substituir o líquido dos travões, consulte o plano de manutenção do fabricante.

**!** Limpe o tampão antes de retirá-lo para reabastecer. Utilize apenas líquido de travões DOT4 de um recipiente vedado.

## Líquido de arrefecimento do motor

 É normal que sejam necessárias reposições do nível de líquido entre duas revisões.

Só pode verificar e atestar com o motor frio.

Um nível baixo constitui um risco de danos graves no motor.

O nível deste líquido deve situar-se próximo da marca "**MAX**" sem a ultrapassar.

Se o nível estiver próximo ou abaixo da marca "**MIN**", é essencial atestar.

Quando o motor está quente, a temperatura deste líquido é regulada pela ventoinha.

Uma vez que o circuito de arrefecimento está sob pressão, aguarde pelo menos uma hora depois de desligar a ignição para efetuar intervenções.

Em caso de intervenção urgente, para evitar qualquer risco de queimadura, envolva o tampão

com num pano, rode-o duas voltas para reduzir a pressão.

Quando a pressão tiver diminuído, retire o tampão e reponha o nível.

**!** **Arrefecimento do motor parado**  
**O grupo ventilador do motor pode começar a funcionar depois de desligar o motor.**  
**Tenha cuidado com objetos ou roupa que podem prender na hélice do ventilador!**

## Líquido de lava-vidros



Ateste sempre que necessário.

### Especificações do líquido

O líquido tem de ser reabastecido com uma mistura pronta a usar.

No inverno (temperaturas abaixo de zero), tem de ser utilizado um anticongelante adequado às condições vigentes, de forma a preservar os elementos do sistema (bomba, depósito, condutas, etc.).

**!** O enchimento com água pura é proibido em quaisquer circunstâncias (risco de congelamento, depósitos de calcário, etc.).

## Aditivo de gasóleo (Diesel com filtro de partículas)



O nível mínimo do depósito de aditivo do filtro de partículas é indicado pelo acendimento fixo desta luz de aviso, acompanhado por um aviso sonoro e por uma mensagem de aviso de nível de aditivo demasiado baixo.

### Reposição do nível

A reposição do nível deste aditivo deverá ser efetuada, rápida e imperativamente, pela rede CITROËN ou por uma oficina autorizada.

## AdBlue (BlueHDi)

É acionado um alerta quando se atinge o nível de reserva.

Para mais informações sobre o **indicador de autonomia do AdBlue**, consulte a secção correspondente.

Para evitar a imobilização do veículo, em conformidade com os regulamentos, tem de o abastecer o depósito de AdBlue.

Para mais informações sobre **Fornecimento de AdBlue**, consulte a secção correspondente.

## Verificações

Salvo indicação contrária, verifique estes componentes em conformidade com o plano de manutenção do construtor e em função da motorização do seu veículo.

Caso contrário, solicite que estes sejam verificados pela rede CITROËN ou por uma oficina autorizada.

**!** Utilize apenas produtos recomendados pela CITROËN ou produtos de qualidade e características equivalentes.  
 Para otimizar o funcionamento de componentes tão importantes como os do sistema de travagem, a CITROËN seleciona e propõe produtos muito específicos.

## Bateria de 12 V



A bateria não necessita de manutenção. Todavia, verifique regularmente se os terminais estão corretamente apertados (versões sem terminais de libertação rápida) e se as ligações estão limpas.

**i** Para mais informações sobre as precauções a tomar antes de uma operação na **bateria de 12 V**, consulte a secção correspondente.

**!** As versões equipadas com Stop & Start possuem uma bateria de chumbo de 12 V, de tecnologia e características específicas.  
 A sua substituição deverá ser efetuada exclusivamente na rede CITROËN ou numa oficina autorizada.

## Filtro, habitáculo



Em função do meio ambiente e da utilização do veículo (por exemplo, meio poeirento, condução urbana), **substitua-o, se necessário, com uma frequência duas vezes superior.**

**i** Um filtro do habitáculo obstruído pode prejudicar o desempenho do sistema de ar condicionado e gerar odores desagradáveis.

## Filtro, ar



Em função do meio ambiente e da utilização do veículo (por exemplo, meio poeirento, condução urbana), **substitua-o, se necessário, com uma frequência duas vezes superior.**

## Filtro de óleo



Substitua o filtro de óleo a cada mudança de óleo do motor.

## Filtro de partículas (gasóleo)



Quando o filtro de partículas começa a ficar saturado, esta luz avisadora acende-se temporariamente, acompanhada de uma mensagem de aviso do risco de obstrução do filtro.

Desde que as condições de trânsito o permitam, regenere o filtro circulando a uma velocidade

de, pelo menos, 60 km/h até a luz avisadora se apagar.

**i** Se a luz avisadora permanecer acesa, isso indica um nível de aditivo de gasóleo baixo. Para obter mais informações sobre a **Verificação dos níveis**, consulte a secção correspondente.

**i** Após um funcionamento prolongado do veículo a uma velocidade muito baixa ou em ralenti, é possível verificar, excepcionalmente, emissões de vapor de água no escape durante a aceleração. Não tem qualquer impacto no comportamento do veículo ou no ambiente.

**i** **Veículo novo**  
Durante as primeiras operações de regeneração do filtro de partículas, pode sentir um cheiro a queimado. Isto é perfeitamente normal.

## Caixa de velocidades manual



A caixa de velocidades não necessita de manutenção (ausência de mudança do óleo).

## Caixa de velocidades automática



A caixa de velocidades não necessita de manutenção (ausência de mudança do óleo).

## Pastilhas dos travões



O desgaste dos travões depende do tipo de condução, em particular para os veículos utilizados na cidade, em curtas distâncias. Pode ser necessário inspecionar o estado dos travões, mesmo entre as revisões do veículo.

A menos que haja uma fuga no circuito, a redução do nível de líquido dos travões indica o desgaste das pastilhas.

**i** Depois da lavagem do veículo, pode formar-se humidade ou, em condições de inverno, gelo nos discos e pastilhas de travões: a eficácia de travagem pode diminuir. Efetue algumas manobras de travagem para secar e descongelar os travões.

## Desgaste dos discos dos travões



Para obter informações relativas à verificação do nível de desgaste dos discos dos travões, contacte a rede CITROËN ou uma oficina autorizada.



## Travão de estacionamento manual



Um percurso demasiado elevado deste sistema ou a constatação de perda de eficácia implica que o travão de estacionamento deve ser regulado, mesmo entre revisões. Este sistema deve ser verificado por um concessionário CITROËN ou uma oficina autorizada.

## Jantes e pneus



A pressão de enchimento de todos os pneus, incluindo a da roda sobresselente, deve ser verificada em todos os pneus "frios". As pressões indicadas na etiqueta são válidas para os pneus "frios". Se tiver circulado mais de 10 minutos ou mais de 10 quilómetros a mais de 50 km/h, é necessário acrescentar 0,3 bar (30 kPa) às pressões indicadas na etiqueta.

**!** Uma pressão insuficiente aumenta o consumo de combustível. A não conformidade da pressão dos pneus dá origem a desgaste prematuro nos pneus, para além de diminuir a aderência à estrada: risco de acidente!

A condução com pneus gastos ou danificados reduz o desempenho de travagem e aderência à estrada do veículo. Recomenda-se uma inspeção regular do estado dos pneus (piso e ombros) e das jantes, assim como verificação da presença de todas as válvulas.

Se os indicadores de desgaste deixarem de aparecer separados no piso, a profundidade das ranhuras é inferior a 1,6 mm; é imperativo substituir os pneus.

O uso de jantes e pneus de tamanho diferente do especificado pode afetar o tempo de vida dos pneus, a rotação das rodas, a distância ao solo e a leitura do velocímetro, para além de ter um efeito adverso sobre a aderência à estrada. A montagem de pneus diferentes nos eixos dianteiro e traseiro pode interferir com o tempo de reação do ESC.

## AdBlue® (BlueHDi)

Para respeitar o ambiente e assegurar a conformidade com a norma Euro 6, sem afetar adversamente o desempenho ou o consumo dos motores a diesel, a CITROËN tomou a decisão de equipar os seus veículos com um sistema que associa o SCR (Redução Catalítica Seletiva) a um filtro de partículas de diesel (FAP) para o tratamento de gases de escape.

## Sistema SCR

Com o auxílio de um líquido denominado AdBlue® que contém ureia, um catalisador converte até 85 % dos óxidos de azoto (NOx) em azoto e água, inofensivos para a saúde e o meio ambiente.



O AdBlue® está dentro de um **reservatório especial** com capacidade para cerca de 15 litros.

A sua capacidade permite uma autonomia de deslocação de cerca de 18 000 km, **que pode variar consideravelmente**, dependendo do seu estilo de condução.

Assim que atinge o nível de reserva, um sistema de alerta é acionado: ainda pode conduzir mais 2400 km antes de o depósito ficar vazio e o veículo inoperacional.

**i** Para obter mais informações sobre as **Luzes avisadoras e indicadoras** e alertas associados, ou sobre os **Indicadores**, consulte as secções correspondentes.

**!** Quando o depósito de AdBlue® estiver vazio, um sistema definido como obrigatório pela legislação impede o arranque do motor.

Quando o sistema de SCR apresentar uma anomalia no funcionamento, o nível de emissões do veículo deixa de estar em conformidade com a norma Euro 6: o veículo torna-se poluente.

Na eventualidade de uma avaria no sistema SCR confirmada, é essencial visitar um concessionário CITROËN ou uma oficina autorizada. Após 1100 km, um dispositivo é ativado automaticamente para impedir o arranque do motor.

Em ambos os casos, um indicador de autonomia permite-lhe saber a distância que pode percorrer antes da imobilização do veículo.

### **I Congelamento do AdBlue®**

O AdBlue® congela a temperaturas abaixo de -11 °C, aproximadamente. O sistema SCR possui um dispositivo de reaquecimento do depósito de AdBlue®, que lhe permite colocar o veículo em movimento em condições climáticas de muito frio.

## **Abastecimento de AdBlue®**

Recomenda-se abastecer com AdBlue® quando do primeiro alerta a indicar que o nível da reserva foi atingido.

**!** Para o funcionamento correto do sistema SCR:

- Utilize apenas o líquido AdBlue® em conformidade com a norma ISO 22241.
- Nunca transvase o AdBlue® para outro recipiente: o aditivo vai ser perder as suas qualidades de pureza.
- Nunca dilua o AdBlue® com água.

É possível adquirir o AdBlue® num concessionário CITROËN ou uma oficina autorizada.

**!** Nunca faça o abastecimento de AdBlue® através de um distribuidor para veículos pesados.

### **Recomendações de armazenamento**

O AdBlue® congela a cerca de -11 °C e degrada-se a partir dos +25°C. É recomendado

que guarde as embalagens num local fresco ao abrigo da exposição direta à luz solar. Nestas condições o líquido poderá ser conservado durante pelo menos um ano. Se o líquido congelar, pode voltar a utilizá-lo uma vez completamente descongelado à temperatura ambiente.

**!** Não guarde as embalagens de AdBlue® no veículo.

### **Precauções de utilização**

O AdBlue® é uma solução à base de ureia. Este líquido é não inflamável, incolor e inodoro (quando mantido num local fresco). Em caso de contacto com a pele, lave a zona afetada com água corrente e sabão. Em caso de contacto com os olhos, lave imediatamente com água abundante ou com uma solução de lavagem ocular durante, no mínimo, 15 minutos. Em caso de persistência de sensação de ardor ou irritação, consulte um médico. Em caso de ingestão, lave imediatamente a boca com água limpa e beba bastante água. Em determinadas circunstâncias (por exemplo, temperatura elevada), o risco de libertação de amoníaco não pode ser excluído: não inalar o vapor. Os vapores com amoníaco têm uma ação irritante nas mucosas (olhos, nariz e garganta).

**!** Mantenha o AdBlue® fora do alcance das crianças, no recipiente original.

### **Procedimento**

Antes de proceder ao abastecimento, certifique-se de que o veículo está estacionado numa superfície plana e nivelada. Com temperaturas baixas, antes de abastecer, certifique-se de que a temperatura é superior a -11 °C. Caso contrário, o AdBlue® pode congelar e, por conseguinte, não pode ser colocado no depósito. Estacione o veículo num local com uma temperatura moderada durante algumas horas para poder efetuar o abastecimento.

**!** Nunca coloque o AdBlue® no depósito de gasóleo.

**!** No caso de projeções do AdBlue® ou se houver derrames na carroçaria, lave imediatamente com água fria ou limpe com um pano húmido. Caso o líquido tenha cristalizado, elimine-o com o auxílio de uma esponja e de água quente.

**!** Importante: **em caso de reposição do nível após uma avaria por falta de AdBlue**, deverá aguardar imperativamente cerca de 5 minutos antes de voltar a ligar a ignição, **sem abrir a porta do condutor, nem trancar o veículo, nem introduzir a chave no contactor, nem introduzir a**

**chave do sistema “Acesso e arranque mãos-livres” no habitáculo.**

Ligue a ignição e, após 10 segundos, ligue o motor.

- ▶ Desligue a ignição e retire a chave do contactor da ignição para desligar o motor. ou
- ▶ Com Acesso e arranque mãos-livres, pressione o botão **"START/STOP"** para desligar o motor.

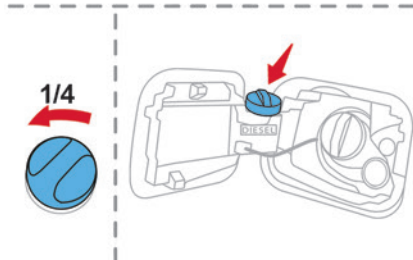
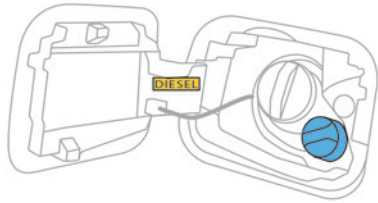

- ▶ Com o veículo destrancado e a tampa do depósito de combustível aberta, rode o tampão

azul do depósito de AdBlue® um quarto de volta para a esquerda.

**Enchimento**

- ▶ Com uma garrafa ou embalagem de AdBlue®: depois de verificar a data de validade, leia com atenção as instruções no rótulo antes de deitar o líquido da garrafa ou embalagem no depósito AdBlue do veículo.
- ▶ Com uma bomba AdBlue®: introduza o bocal e encha o depósito até à paragem automática do bocal.

- ! Para não encher demasiado o depósito de AdBlue®:
  - Adicione 10 a 13 litros com embalagens de AdBlue®.
  - Pare após a primeira paragem automática do bocal se estiver a reabastecer numa estação de serviço.

- ! Se o depósito de AdBlue® estiver vazio, confirmado pela mensagem “Atestar AdBlue: não é possível arrancar”, é essencial adicionar pelo menos 5 litros.

**Após reabastecer**

- ▶ Volte a montar o tampão azul no depósito de combustível e rode-o o máximo possível um 6.º de volta para a direita.
- ▶ Volte a fechar o tampão do depósito de combustível.



Não deite fora as garrafas ou as embalagens de AdBlue® com o lixo doméstico.

Coloque-as num recipiente concebido para essa finalidade ou entregue-as no local onde foram adquiridas.

**Mudar para o modo de roda livre**

Em determinadas situações, deve permitir que o veículo rode livremente (quando estiver a ser rebocado, numa pista rolante, num posto de lavagem automática ou transportado por comboio ou via marítima, etc.). O procedimento varia de acordo com o tipo de caixa de velocidades e travão de estacionamento.

**Com caixa de velocidades automática e o travão de estacionamento manual****Processo de libertação**

- ▶ Com o veículo imobilizado e o motor em funcionamento, selecione o modo **N** e desligue a ignição.

**Após 5 segundos:**

- ▶ Ligue de novo a ignição.

▶ Enquanto pressiona o pedal do travão, mova o seletor de impulso para a frente ou para trás para confirmar o modo **N**.

▶ Desligue a ignição.

Se o limite de tempo de 5 segundos for excedido, a caixa de velocidades engrena o modo **P**. Em seguida, é necessário reiniciar o processo.

### Reverter para funcionamento normal

▶ Pressione o botão **P** no seletor.

#### **i** Acesso e arranque mãos-livres

Não deve pressionar o pedal do travão quando ligar ou desligar a ignição. Se o fizer, o motor é ligado, o que significa que tem de reiniciar o procedimento.

## Conselhos de manutenção

### Recomendações gerais

Devem ser seguidos os conselhos que se seguem para evitar danificar o seu veículo.

#### Exterior

**!** Nunca use um jato de alta pressão no compartimento do motor, risco de danos nos componentes elétricos!  
Não lave o veículo num local exposto a luz solar intensa ou em condições de frio extremo.

**i** Quando lavar o veículo num posto de lavagem automática com escovas, tranque as portas e, dependendo da versão, retire a chave eletrónica da área e desative a função "mãos-livres" ("Acesso braços ocupados").  
Quando utilizar a máquina de lavar a pressão, segure na lança a pelo menos 30 cm do veículo (em especial quando limpar áreas com tinta lascada, sensores ou vedantes).

Limpe de imediato quaisquer manchas que contenham produtos químicos que possam danificar a pintura do veículo (incluindo resina de árvores, excrementos de pássaros, secreções de insetos, pólen e alcatrão). Dependendo do ambiente, limpe o veículo com maior frequência para retirar depósitos iodados (em áreas costeiras), fuligem (em áreas industriais), lama e sal (em áreas húmidas ou frias) que sejam muito corrosivos. Para remover manchas persistentes que exijam um produto específico (por exemplo, produtos de remoção de alcatrão ou insetos), contacte um concessionário CITROËN ou uma oficina autorizada.

De preferência, dirija-se a um concessionário CITROËN ou a uma oficina autorizada para proceder aos retoques.

#### Interior

**!** Quando lavar o veículo, nunca utilize uma mangueira de água ou um jato de alta pressão para limpar o interior. Os líquidos transportados em taças ou outros recipientes abertos podem derramar-se, apresentando o risco de danos se entrarem em contacto com os comandos no painel de bordo e na controla central. Tenha atenção!

## Carroçaria

### Pintura brilhante

**!** Não use produtos abrasivos ou solventes, gasolina ou óleo para limpar a carroçaria. Nunca use uma esponja abrasiva para limpar manchas persistentes, pode riscar a pintura! Não aplique polimento se estiver exposto a luz solar intensa ou nas peças de plástico ou borracha.

**i** Utilize uma esponja macia e água com sabão ou um produto com um pH neutro. Limpe a carroçaria com um pano de microfibras limpo. Aplique polimento com o veículo limpo e seco. Respeite as instruções de utilização indicadas no produto.

## Autocolantes

(Dependendo da versão)

**!** Não utilize uma máquina de lavar a alta pressão para limpar o veículo. Risco de danificar ou descolar os autocolantes.

**i** Utilize um lava-jato de fluxo intenso a uma temperatura entre 25 °C e 40 °C. Deslize o jato de água na perpendicular ao longo da superfície que pretende limpar. Passe o veículo por água destilada.

Limpe-os com água ou um dos produtos disponíveis de um concessionário CITROËN. Para proteger o AIRBUMP® contra deterioração prematura, não utilize polimento.

## Protetores AIRBUMP®

Situados nas partes laterais do veículo, protegem a carroçaria, ao resistir aos solavancos e rasgos causados por postes de estacionamento, abertura de portas, riscos, etc.

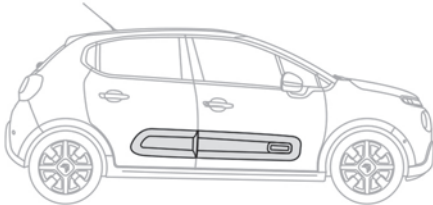

**i** **Manutenção AIRBUMP®**  
A AIRBUMP® não necessita de manutenção especial.

## Triângulo de sinalização

Por razões de segurança, antes de sair do veículo, para montar e instalar o triângulo, ligue as luzes avisadoras de perigo e vista o colete de segurança.

O triângulo pode ser guardado no painel traseiro da mala, preso com fitas.

## Montagem e colocação do triângulo

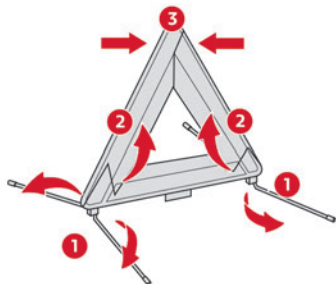

Para as versões equipadas com um triângulo de origem, consulte a figura abaixo.

Para outras versões, consulte as instruções de montagem do fabricante fornecidas com o triângulo.

▶ Coloque o triângulo atrás do veículo, em conformidade com a legislação em vigor localmente.

## Falta de combustível (gasóleo)

Para os veículos equipados com motores a gasóleo, em caso de falta de combustível, é necessário purgar o circuito de combustível.

**Antes de purgar o sistema**, é essencial colocar pelo menos 5 litros de gasóleo no depósito de combustível.

Para obter mais informações sobre **Reabastecimento e Prevenção contra combustível errado (gasóleo)**, consulte a secção correspondente.

Para as versões que não sejam BlueHDi, as peças do sistema de combustível estão situadas no compartimento do motor, possivelmente por baixo da tampa amovível.

Para obter mais informações sobre o **Compartimento do motor**, em especial a localização destas peças por baixo do capô, consulte a secção correspondente.

### Com 1.6 BlueHDi (Euro 6.1)

- ▶ Ligue a ignição (sem ligar o motor).
- ▶ Aguarde cerca de 6 segundos e desligue a ignição.
- ▶ Repita o processo 10 vezes.
- ▶ Acione o motor de arranque para ligar o motor.

Se não for possível efetuar o arranque do motor à primeira, não insista e reinicie o procedimento.

### Com 1.5 BlueHDi (Euro 6.2/6.3)

- ▶ Ligue a ignição (sem ligar o motor).
- ▶ Aguarde cerca de 1 minuto e desligue a ignição.
- ▶ Acione o motor de arranque para ligar o motor.

Se não for possível efetuar o arranque do motor à primeira, não insista e reinicie o procedimento.

### Motores não BlueHDi

▶ Se necessário, abra o capô e solte a tampa para aceder à bomba de purga.

 ▶ Acione a bomba de purga repetidamente até sentir resistência (na primeira pressão).

▶ Acione o motor de arranque para ligar o motor (caso o motor não arranque à primeira, aguarde cerca de 15 segundos e volte a tentar).

▶ Se o motor não arrancar após algumas tentativas, volte a acionar a bomba de purga e, em seguida, o motor de arranque.

▶ Coloque a tampa novamente no lugar, fixando-a, e feche o capô.

## Kit de ferramentas

Conjunto de ferramentas fornecidas com o veículo.

O seu conteúdo depende do equipamento do seu veículo:

- Kit de reparação provisória de furos de pneus.
- Roda sobresselente.

## Acesso às ferramentas

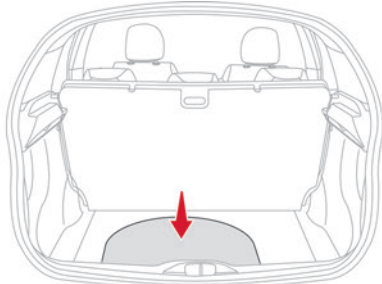

## Lista de ferramentas

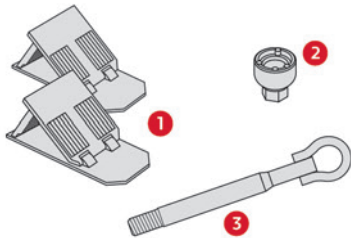

1. Calços para imobilizar o veículo (consoante o equipamento)
2. Casquilho para parafusos de "antirroubo" das rodas (situado no porta-luvas) (consoante o equipamento)  
Permite a adaptação da chave de rodas aos parafusos especiais "antirroubo".
3. Argola de reboque amovível

Para obter mais informações sobre o **Reboque do veículo** e a utilização da argola de reboque amovível, consulte a secção correspondente.

### Com um kit de desempanagem provisória de pneus

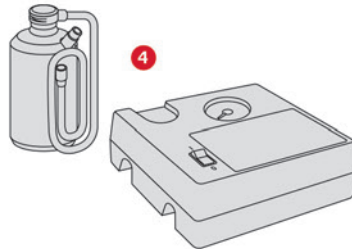

4. Compressor de 12 V e uma embalagem de líquido tapa-furos e autocolante com o limite de velocidade  
Para reparação temporária do pneu e regulação da pressão do pneu.

Para obter mais informações sobre o **Kit de reparação provisória de furos de pneus**, consulte a secção correspondente.

### Com roda sobresselente

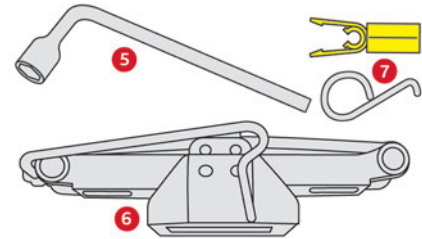

5. Chave de rodas  
Para retirar o tampão do cubo e os parafusos das rodas.
6. Macaco com manivela integrada  
Para levantar o veículo.
7. Ferramenta de remoção das tampas dos parafusos das rodas (consoante o equipamento)  
Para remover as tampas dos parafusos das rodas nas jantes de alumínio.

Para obter mais informações sobre a **Roda sobresselente**, consulte a secção correspondente.

**!** Estas ferramentas são específicas para o seu veículo e podem variar consoante o equipamento.  
Não as utilize para outros fins.

**!** O macaco deve ser utilizado apenas para substituir um pneu danificado ou furado.

Não utilize um macaco diferente daquele que vem com o veículo.

Se o veículo não estiver equipado com o seu macaco de origem, contacte a rede CITROËN ou uma oficina autorizada para obter o macaco previsto pelo fabricante.

O macaco cumpre a regulamentação europeia, conforme definido pela Diretiva de Máquinas 2006/42/CE.

O macaco não necessita de qualquer manutenção.

## Kit de reparação provisória de furos de pneus

**i** Leia o código QR na página 3 para obter vídeos explicativos.

Composto por um compressor e um cartucho vedante, permite-lhe transportar um **kit de reparação temporária** do pneu para que possa conduzir até à garagem mais próxima.

Foi concebido para reparar a maioria dos furos no piso do pneu.

**i** O sistema elétrico do veículo permite ligar o compressor à fonte de

alimentação de 2 V o tempo suficiente para reparar um pneu perfurado.

**i** Para mais informações sobre o **Kit de ferramentas**, consulte a secção correspondente.

## Procedimento de reparação

**!** Evite retirar qualquer corpo estranho (por exemplo, pregos, parafusos) que tenha penetrado no pneu.

- ▶ Estacione o veículo de forma a não obstruir o tráfego e engrene o travão de estacionamento.
- ▶ Siga as instruções de segurança (luzes avisadoras de perigo, triângulo de sinalização, colete de alta visibilidade, etc.) de acordo com a legislação em vigor no país onde conduzir.
- ▶ Desligue a ignição.
- ▶ Desenrole o tubo localizado debaixo do compressor.

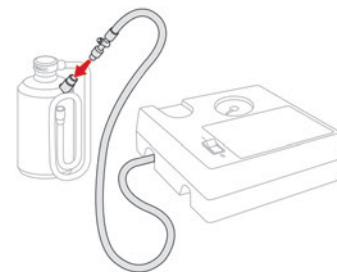

- ▶ Ligue o tubo do compressor à garrafa de produto de colmatagem.

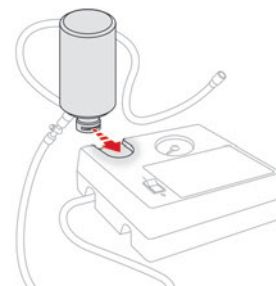

- ▶ Vire o frasco de produto de colmatagem e fixe-o no entalhe indicado no compressor.
- ▶ Retire o bujão da válvula do pneu que pretende reparar e guarde-o num local limpo.



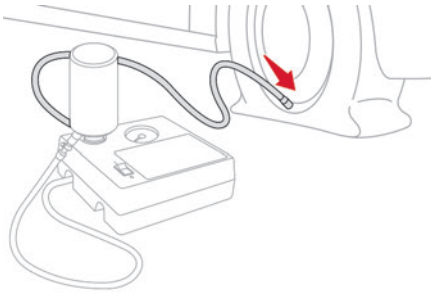

- ▶ Ligue o tubo flexível do frasco de produto de colmatagem à válvula do pneu a reparar e aperte firmemente.
- ▶ Verifique se o interruptor do compressor se encontra na posição "O".
- ▶ Desenrole por completo o fio elétrico localizado debaixo do compressor.
- ▶ Ligue novamente a tomada elétrica do compressor à tomada de 12 V do veículo.



- ▶ Cole o autocolante do limite de velocidade.

! O autocolante do limite de velocidade deve ser colado no interior do veículo, na área junto do condutor, para informá-lo que uma roda está a ser utilizada temporariamente.

i A pressão de enchimento dos pneus encontra-se indicada nesta etiqueta.

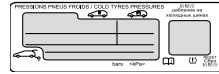

- ▶ Ligue a ignição.

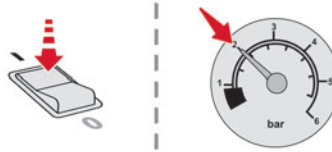

- ▶ Ligue o compressor, colocando o interruptor na posição "I" até a pressão dos pneus atingir 2 bar. O produto de colmatagem é injetado, sob pressão, no pneu. Não retire o tubo da válvula durante este processo (risco de salpicos).

! Se após cerca de 7 minutos a pressão de 2 bar não for alcançada, isto indica que o pneu está danificado. Contacte um concessionário CITROËN ou uma oficina autorizada para obter assistência.

- ▶ Rode o interruptor para a posição "O".
- ▶ Desligue a ficha elétrica do compressor da tomada de 12 V do veículo.
- ▶ Substitua a tampa da válvula.
- ▶ Retire o kit.
- ▶ Retire e guarde o frasco do produto de colmatagem.

! **Atenção**, este produto de colmatagem é nocivo em caso de ingestão e irritante para os olhos.

Mantenha este produto fora do alcance das crianças.

A data limite de utilização do líquido está marcada no frasco.

Após utilização, não deite fora o frasco.

Entregue-o num concessionário CITROËN ou num local autorizado para recolha.

Não se esqueça de comprar um novo frasco de produto de colmatagem junto do concessionário CITROËN ou de uma oficina autorizada.

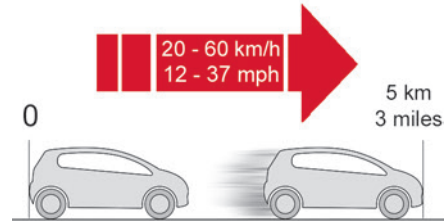

▶ Coloque o veículo em movimento de imediato, durante cerca de 5 quilómetros, a velocidade reduzida (entre 20 e 60 km/h), para colmatar o furo.

▶ Pare para verificar a reparação e a **pressão dos pneus** utilizando o kit.

! Se reparar os pneus com este tipo de kit, não deve conduzir a uma velocidade

superior a 80 km/h e não deve conduzir durante mais de 200 km.  
Contacte um concessionário CITROËN ou uma oficina autorizada para reparar os pneus.

## Verificação/regulação da pressão dos pneus

O compressor pode ser utilizado, sem a injeção de um vedante, para verificar e, se necessário, regule a pressão dos pneus.

- ▶ Retire o bujão da válvula do pneu e guarde-o num local limpo.
- ▶ Desenrole o tubo localizado debaixo do compressor.
- ▶ Fixe o tubo na válvula e aperte com firmeza.
- ▶ Verifique se o interruptor do compressor se encontra na posição "O".
- ▶ Desenrole por completo o fio elétrico localizado debaixo do compressor.
- ▶ Ligue novamente a tomada elétrica do compressor à tomada de 12 V do veículo.
- ▶ Ligue a ignição.

**i** A pressão de enchimento dos pneus encontra-se indicada nesta etiqueta.

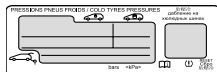

- ▶ Acione o compressor rodando o interruptor para a posição "I" e ajuste a pressão, em

conformidade com a etiqueta de pressão dos pneus do veículo. Para esvaziar: pressione o botão preto localizado no tubo do compressor, junto à ligação da válvula.

**!** Se após 7 minutos a pressão de 2 bar não for alcançada, o pneu está danificado. Contacte um concessionário CITROËN ou uma oficina autorizada para obter assistência.

- ▶ Uma vez atingida a pressão correta, coloque o interruptor na posição "O".
- ▶ Retire o kit e arrume-o.

**!** Em caso de modificação da pressão de um ou vários pneus, é necessário reinicializar o sistema de deteção de pressão baixa dos pneus.  
Para obter mais informações sobre a **Deteção de pressão baixa dos pneus**, consulte a secção correspondente.

## Roda sobresselente

### Acesso à roda sobresselente

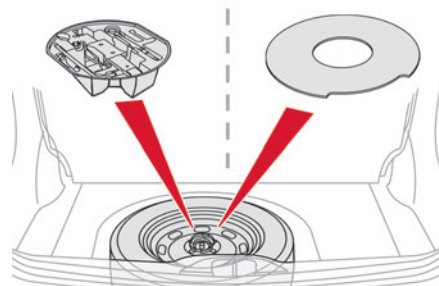

A roda sobresselente encontra-se instalada na mala sob o piso.

Conforme o motor, a roda sobresselente é uma roda padrão ou do tipo "economizador de espaço" (BlueHDi).

## Remoção da roda sobresselente

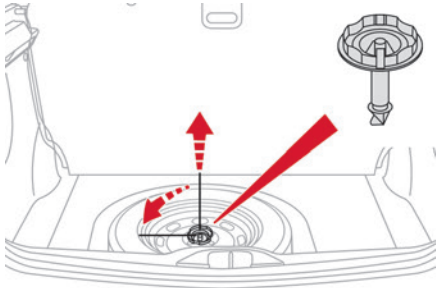

- ▶ Desencaixe a caixa de arrumação das ferramentas (roda sobresselente standard).
- ▶ Desenrosque a porca central.
- ▶ Retire o dispositivo de fixação (porca e parafuso).
- ▶ Levante a roda sobresselente na sua direção pela parte traseira.
- ▶ Retire a roda da mala.

**i** Se a roda não estiver no local de armazenamento, o dispositivo de aperto (porca e parafuso) não pode ser colocado.

## Remover a roda

**!** **Estacionamento do veículo**  
Imobilize o veículo de maneira a não perturbar o tráfego: o piso deve ser horizontal, estável e não escorregadio.

Com uma caixa de velocidades manual, engate a primeira velocidade para bloquear as rodas, aplique o travão de estacionamento, a menos que esteja programado para o modo automático e ligue a ignição.

Com uma caixa de velocidades automática, selecione o modo **P** para bloquear as rodas, aplique o travão de estacionamento, a menos que esteja programado para o modo automático e desligue a ignição.

Verifique se as luzes indicadoras do travão de estacionamento no painel de instrumentos estão fixas.

Assegure-se de que os ocupantes não se encontram no veículo e se mantém num local em que seja possível garantir a sua segurança.

Se necessário, coloque um calço sob a roda diagonalmente oposta àquela que se vai substituir.

Nunca permaneça por baixo de um veículo elevado apenas por um macaco. Utilize uma preguiça.

### **i** Roda com tampão

**Ao desmontar a roda**, retire primeiro o tampão da roda puxando-o ao nível da abertura da válvula com a chave de rodas.

**Ao voltar a montar a roda**, depois de apertar os parafusos da roda, volte a montar o tampão da roda começando por alinhar a sua abertura com a válvula e depois

empurrando-o com a palma da mão até encaixar a toda a volta do bordo.

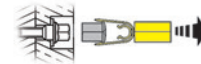
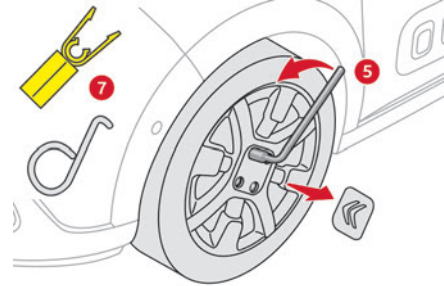

- ▶ Retire a(s) tampa(s) dos parafusos com a ferramenta **7** (dependendo da versão).
- ▶ Desbloqueie os outros parafusos utilizando apenas a chave de rodas **5**.

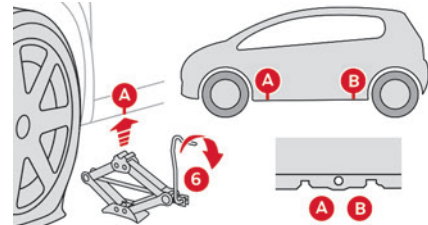

- ▶ Posicione a base do macaco **6** no solo e assegure-se de que esta se encontra

diretamente por baixo do ponto de fixação dianteiro **A** ou traseiro **B** marcado na parte inferior do chassis, aquele que estiver mais próximo da roda a substituir.

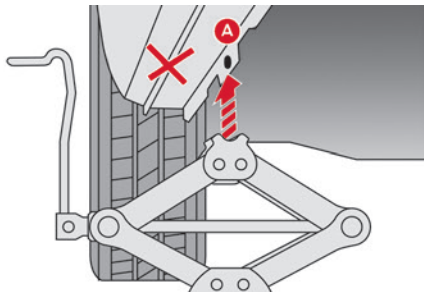

- ▶ Eleve o macaco **6** até que a sua cabeça esteja em contacto com a posição **A** ou **B** utilizada; a área de contacto **A** ou **B** no veículo deve ficar bem inserida na parte central da cabeça do macaco.
- ▶ Eleve o veículo, até deixar um espaço suficiente entre a roda e o solo, para colocar facilmente a roda sobresselente (não furada).

**!** Certifique-se de que o macaco está estável. Se o solo for escorregadio ou solto, o macaco corre o risco de derrapar ou de colapsar: risco de ferimentos!

Tenha cuidado para posicionar o macaco apenas nas posições **A** ou **B** sob o veículo, garantindo que a cabeça do macaco se encontra centrada sob a área de apoio do veículo. Caso contrário, corre o risco de

danificar o veículo e/ou de o macaco cair: risco de ferimentos!

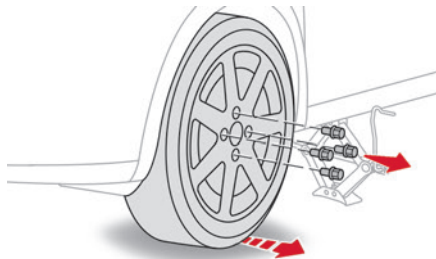

- ▶ Retire os parafusos e guarde-os num lugar limpo.
- ▶ Retire a roda.

### **i** Arrumação da roda

- ▶ Para arrumar uma **junta de liga**, primeiro retire o tampão do cubo do centro da roda, de modo a poder colocar o dispositivo de aperto (porca e parafuso) no respetivo local.
- ▶ No caso de uma **roda sobresselente de utilização temporária**, a roda danificada não pode ser arrumada debaixo do chão. Deve ser colocada na mala. Utilize uma almofada para proteger o interior da mala.

## Montagem da roda

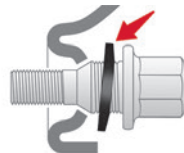

### **i** Montagem de uma roda sobresselente de aço ou utilização temporária

Se o veículo estiver equipado com jantes de alumínio, as anilhas não devem entrar em contacto com a roda sobresselente de aço ou utilização temporária. A roda é fixada pela superfície cónica de cada parafuso.

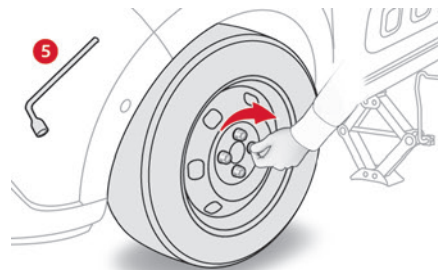

- ▶ Instale a roda no cubo.
- ▶ Aperte os parafusos manualmente até ao batente.
- ▶ Efetue um pré-aperto dos parafusos unicamente com a chave de rodas **5**.

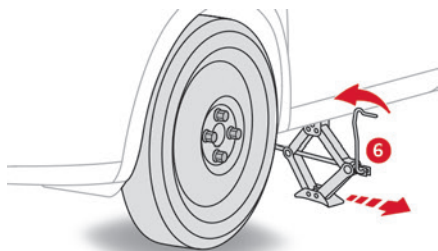

- ▶ Baixe totalmente o veículo novamente.
- ▶ Dobre o macaco 6 e retire-o.

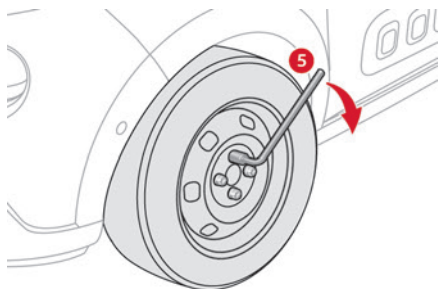

- ▶ Aperte os parafusos unicamente com a chave de rodas 5.
- ▶ Volte a colocar as tampas em cada um dos parafusos (consoante o equipamento).
- ▶ Arrume as ferramentas.

## Instalar novamente a roda sobresselente no respetivo lugar

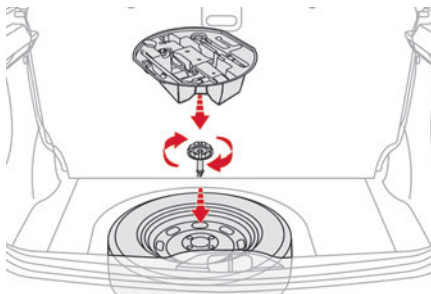

- ▶ Instale novamente a roda sobresselente no respetivo alojamento.
- ▶ Desenrosque algumas voltas a porca que está no parafuso.
- ▶ Coloque o dispositivo de fixação (porca e parafuso) no centro da roda.
- ▶ Aperte a porca central o suficiente para fixar a roda corretamente.
- ▶ Dependendo da versão, guarde de novo a caixa de ferramentas no centro da roda e encaixe-a no devido lugar.

## Após uma substituição de roda



### ! Com uma roda sobresselente de utilização temporária

Desative algumas funções de ajuda à condução (Active Safety Brake, etc.). Não exceda a velocidade máxima autorizada de 80 km/h. É proibido conduzir com mais do que uma roda sobresselente de utilização temporária.

! Visite um concessionário CITROËN ou uma oficina autorizada assim que possível para solicitar a verificação do aperto dos parafusos e a pressão da roda sobresselente.

Peça para verificarem o pneu furado. Após diagnóstico, o técnico dir-lhe-á se o pneu pode ser reparado ou se deve ser substituído.

## Substituir uma lâmpada

i Em determinadas condições climáticas (por exemplo, baixa temperatura ou

humidade), o embaciamento da superfície interna do vidro das luzes dianteiras e traseiras é normal; este embaciamento desaparece alguns minutos após o acendimento das luzes.

**!** Os faróis encontram-se equipados com vidro em policarbonato, revestido por um verniz protetor:

– **Nunca limpe os faróis com um pano seco ou abrasivo, produtos de limpeza ou solventes.**

– Utilize uma esponja e água com sabão ou um produto com um pH neutro.

– Ao utilizar lavagem de alta pressão em sujidade persistente, não aponte a lança de maneira persistente para os faróis ou para os rebordos, para evitar deteriorar o respetivo verniz e a junta de estanqueidade.

**!** A substituição de uma lâmpada só deve ser efetuada com a ignição desligada e depois do farol/luz estar apagada há vários minutos: risco de queimadura grave!

Não toque diretamente na lâmpada com os dedos: utilize um pano sem fios.

É essencial utilizar apenas lâmpadas do tipo antiultravioletas (UV), para não danificar as luzes.

Substitua sempre uma lâmpada com defeito por uma lâmpada nova com as mesmas referências e características. Para evitar

desequilíbrio da luz, substitua as lâmpadas aos pares.

#### **i** Montar de novo as lâmpadas

Efetue as operações pela ordem inversa de desmontagem.

#### **!** Abertura do capô/acesso às lâmpadas

Com o motor quente, aja com precaução – Risco de queimadura!

Tenha cuidado com objetos e roupa que podem prender na ventoinha da ventoinha de arrefecimento: risco de estrangulamento!



#### **i** Luzes de halogéneo (Hx)

Para garantir luzes de boa qualidade, verifique se a lâmpada está bem posicionada no respetivo alojamento.

## Faróis e lâmpadas com díodos eletroluminescentes (LED)

Dependendo da versão, os tipos de faróis/lâmpadas afetados são:

- Luzes diurnas/luzes de presença.
- Luzes da chapa de matrícula.

**!** Para a substituição deste tipo de lâmpadas, contacte a rede CITROËN ou uma oficina autorizada. Não toque nos faróis com tecnologia "Full LED" - Risco de eletrocussão!

## Luzes dianteiras

### Modelo A

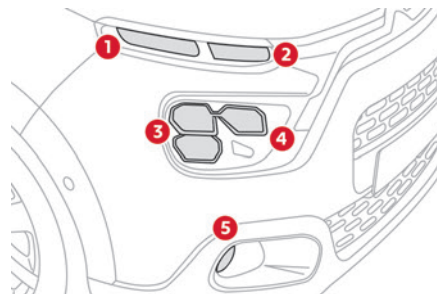

1. Luzes diurnas/luzes de presença (W21/5W)
2. Indicadores de mudança de direção (PY21W)
3. Luzes de cruzamento (LED)
4. Luzes de estrada (LED)
5. Luzes de nevoeiro (PSX24W)

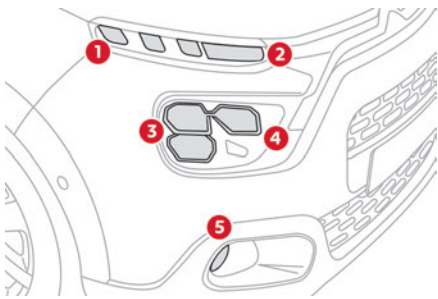
**Modelo B**

1. Luzes diurnas/luzes de presença (LED)
2. Indicadores de mudança de direção (PY21W)
3. Luzes de cruzamento (LED)
4. Luzes de estrada (LED)
5. Luzes de nevoeiro (PSX24W)

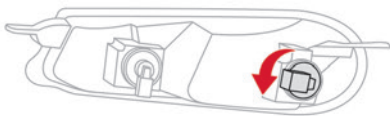
**Luzes diurnas/luzes de presença**

- ▶ Rode o porta-lâmpadas um oitavo de volta para a esquerda e retire-o.
- ▶ Retire a lâmpada e substitua-a.

**Luzes indicadoras de mudança de direção**

**I** A intermitência rápida da luz indicadora de mudança de direção (esquerda ou direita) indica que uma das lâmpadas do respetivo lado falhou.

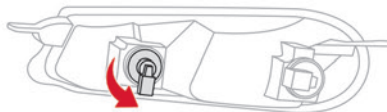

- ▶ Rode o porta-lâmpadas um oitavo de volta para a esquerda e retire-o.
- ▶ Retire a lâmpada e substitua-a.

**I** As lâmpadas de cor âmbar devem ser substituídas por lâmpadas com características e cor idênticas.

**Luzes de nevoeiro**

Para substituir este tipo de lâmpadas, contacte um concessionário CITROËN ou uma oficina autorizada.

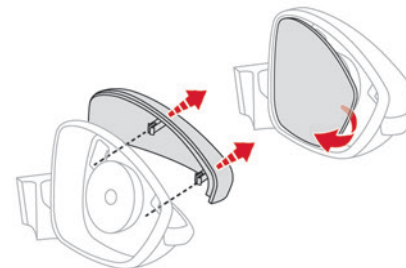
**Indicadores de mudança de direção laterais integradas**

- ▶ Insira uma chave de fendas plana entre o retrovisor exterior e a respetiva base.
- ▶ Incline a chave de fendas e faça o efeito de alavanca para extrair o vidro.
- ▶ Retire a capa do retrovisor exterior pressionando nos dois cliques de fixação.

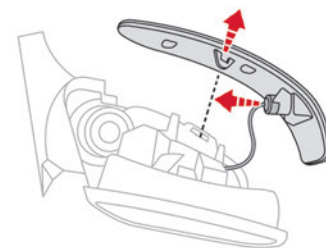

- ▶ Pressione a lingueta central e retire o repetidor lateral.

- ▶ Puxe para fora o porta-lâmpadas e substitua a lâmpada avariada.

**i** Para substituir estas lâmpadas, pode também contactar um concessionário CITROËN ou uma oficina autorizada.

## Luzes traseiras

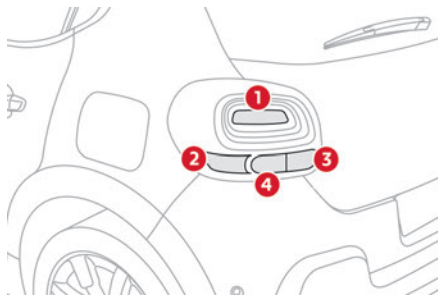

1. Luzes de presença (R10W)
2. Luzes de travagem (P21W)
3. Indicadores de mudança de direção (PY21W)
4. Luz de marcha-atrás (P21W) ou luz de nevoeiro (PR21W)

## Substituição das luzes

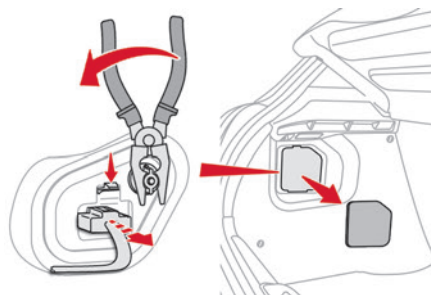

Estas lâmpadas são substituídas a partir do interior da mala.

- ▶ Abra a mala.
  - ▶ Retire a portinhola de acesso no revestimento lateral correspondente.
  - ▶ Desligue a ficha da lâmpada.
  - ▶ Desaperte a porca e retire-a. **Tenha cuidado para não deixá-la cair dentro da aleta.**
  - ▶ Desencaixe a lâmpada e retire-a com cuidado puxando-o na sua direção.
- Para retirar a porca poderá ser necessário um alicate standard ou a chave de rodas (consoante o equipamento).

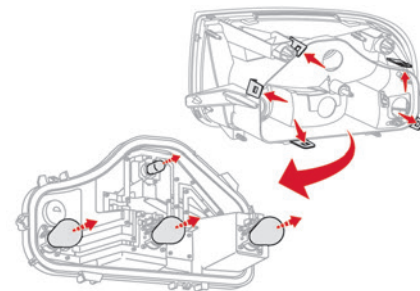

- ▶ Afaste as patilhas de fixação do porta-lâmpadas e retire-o.
- ▶ Rode a lâmpada um quarto de volta e substitua-a.

**i** Assegure que encaixa a luz nas guias permanecendo alinhada com o veículo. Aperte sem forçar para garantir a estanqueidade, mas sem deteriorar a luz.



### Terceira luz de travagem (4 lâmpadas T10 W5W)

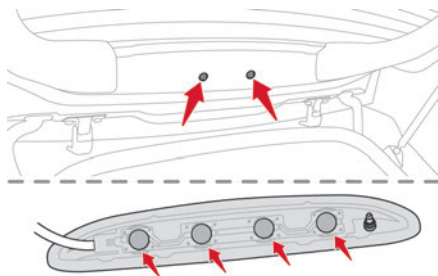

- ▶ Abra a mala e desencaixe as tampas de plástico.
  - ▶ Empurre as duas patilhas com uma chave de fendas.
  - ▶ Retire a unidade da lâmpada da face exterior da porta da mala.
  - ▶ Desligue o conetor.
  - ▶ Rode o porta-lâmpadas que possui a lâmpada avariada um quarto de volta e retire-o.
  - ▶ Retire a lâmpada e substitua-a.
- Para voltar a montar, realize estas operações pela ordem inversa, certificando-se de que o bocal do líquido lava-vidros se encontra do lado esquerdo.

### Iluminação interior

#### Luz de cortesia (W5W)

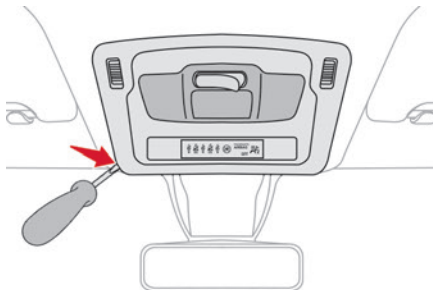

- ▶ Com uma chave de parafusos de ponta plana pequena desencaixe o conjunto da consola que envolve a luz de cortesia.
- ▶ Retire a lâmpada avariada e substitua-a.
- ▶ Volte a colocar a consola à volta da luz de cortesia e fixe-a corretamente.

#### Luz de teto com LED

Para a substituição de LEDs, contacte um revendedor CITROËN ou uma oficina autorizada.

#### Mala (W5W)

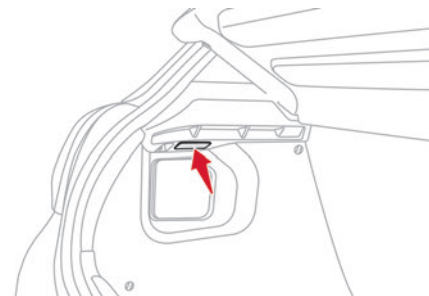

- ▶ Desencaixe a caixa, pressionando a base pela parte traseira.
- ▶ Retire a lâmpada e substitua-a.
- ▶ Coloque novamente a caixa no lugar.

### Substituir um fusível

#### Acesso às ferramentas

A pinça de extração encontra-se fixa na parte de trás da tampa da caixa de fusíveis do painel de bordo.

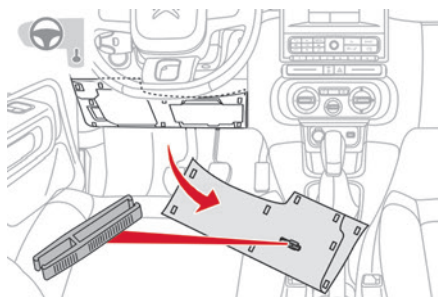

- ▶ Desencaixe a tampa puxando a parte superior esquerda e, em seguida, a direita.
- ▶ Solte totalmente a tampa e rode-a.
- ▶ Retire a pinça da parte traseira da tampa.

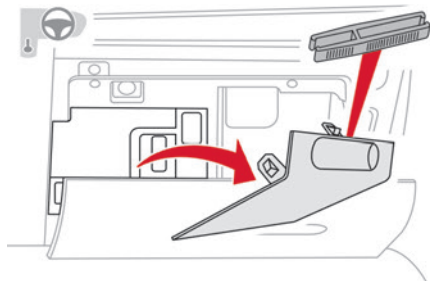

A pinça de extração encontra-se fixa na parte de trás da tampa da caixa de fusíveis do painel de bordo.

- ▶ Abra a tampa do porta-luvas.
- ▶ Desencaixe a tampa de proteção da caixa de fusíveis.
- ▶ Solte totalmente a tampa e rode-a.

- ▶ Retire a pinça da parte traseira da tampa.

## Substituir um fusível

Antes de substituir um fusível, é necessário:

- ▶ Conhecer a causa da avaria e solucioná-la.
- ▶ Parar o consumo de energia.
- ▶ Imobilizar o veículo e desligar a ignição.
- ▶ Identificar o fusível avariado utilizando as tabelas e esquemas de identificação existentes.

Para substituir um fusível, é essencial:

- ▶ Utilizar a pinça especial para extrair o fusível do respetivo compartimento e verificar o estado do filamento.
- ▶ Substituir sempre o fusível avariado por um novo com intensidade equivalente (mesma cor); uma intensidade diferente poderá provocar uma anomalia no funcionamento: risco de incêndio! Se a avaria ocorrer após a substituição de um fusível, solicite a verificação do sistema elétrico por um concessionário CITROËN ou uma oficina autorizada.

**i** As tabelas de atribuição dos fusíveis e os esquemas correspondentes estão disponíveis através de um concessionário CITROËN ou uma oficina autorizada.

**!** A substituição de um fusível não mencionado nas tabelas de atribuição pode dar origem a um problema de funcionamento grave no veículo. Entre em contacto com um concessionário CITROËN ou uma oficina autorizada.

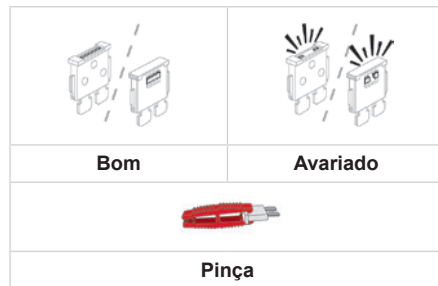

### **i** Instalação de acessórios elétricos

O sistema elétrico do veículo foi concebido para funcionar por custos associados de série ou opcionais.

Antes de instalar outros equipamentos ou acessórios elétricos no veículo, entre em contacto com um revendedor CITROËN ou uma oficina autorizada.

**!** A CITROËN declina qualquer responsabilidade por custos associados à reparação do veículo ou a problemas de funcionamento resultantes da instalação de acessórios não fornecidos e não recomendados pela CITROËN e não instalados de acordo com as respetivas instruções, em particular quando o consumo do conjunto de todos os aparelhos suplementares ligados ultrapassar os 10 miliampères.

## Fusíveis no painel de bordo

### Acesso aos fusíveis

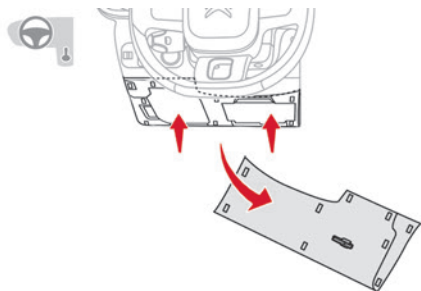

As 2 caixas de fusíveis encontram-se na parte inferior do painel de bordo, sob o volante.

► Desencaixe a tampa puxando a parte superior esquerda e, em seguida, a direita.

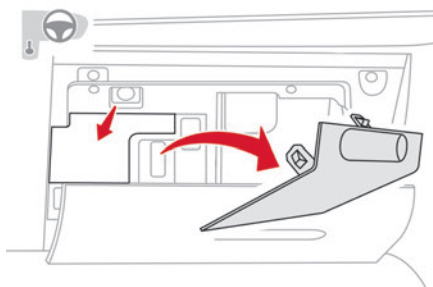

As 2 caixas de fusíveis encontram-se na parte inferior do painel de bordo, no porta-luvas.

► Abra o porta-luvas.  
► Desencaixe a tampa de proteção da caixa de fusíveis.

### Tabelas de fusíveis

#### Caixa de fusíveis superior

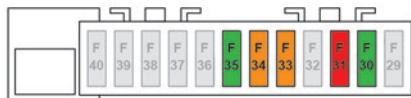

Fusível N.º	Intensidade (A)	Funções
F31	10	Retrovisores exteriores aquecidos.
F33	40	Elevadores elétricos dianteiros.
F34	40	Elevadores elétricos traseiros.
F35	30	Bancos dianteiros com aquecimento.

## Caixa de fusíveis inferior



Fusível N.º	Intensidade (A)	Funções
F1	10	Regulação dos retrovisores exteriores
F10(+)- F11(Gnd)	30	Trancamento/destrancamento das portas e do tampão de depósito de combustível (de acordo com o motor).
F13	10	Ar condicionado.
F14	5	Alarme.
F18	5	Ar condicionado.
F29	20	Sistema de áudio telemático.
F31	15	Sistema de áudio (opcional).
F32	15	Tomada de 12 V na dianteira.
F35	5	Aquecimento adicional (consoante o equipamento).
F36	5	Luz de leitura de mapas dianteira.

Fusível N.º	Intensidade (A)	Funções
F4	15	Avisador sonoro.
F6(+)- F5(Gnd)	20	Bomba do lava-vidros dianteiro e traseiro.
F8	20	Limpa-vidros traseiros.

## Fusíveis do compartimento do motor

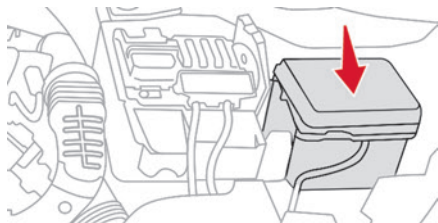

A caixa de fusíveis encontra-se no compartimento do motor junto à bateria.

### Acéder aos fusíveis

- ▶ Desencaixe a tampa.
- ▶ Substitua o fusível.
- ▶ Após a intervenção, feche cuidadosamente a tampa para garantir o isolamento correto da caixa de fusíveis.

### Tabela de fusíveis

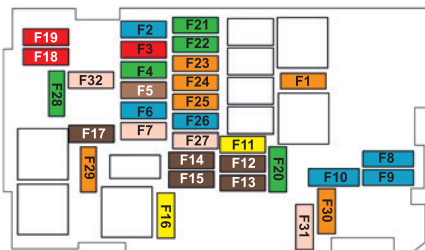

Fusível N.º	Intensidade (A)	Funções
F1	40	Ar condicionado.
F16	20	Luz de nevoeiro dianteira.
F18	10	Luz de estrada direita.
F19	10	Luz de estrada esquerda.
F25	40	Pré-equipamento de fixação do reboque.
F29	40	Limpa-vidros.

## Bateria de 12 V

Procedimento para efetuar o arranque do motor a partir de outra bateria ou para recarregar a sua bateria descarregada.

### Aspetos gerais

#### Baterias de arranque de chumbo-ácido



As baterias possuem substâncias nocivas como ácido sulfúrico e chumbo.

Devem ser eliminadas de acordo com as prescrições legais e não devem, em caso algum, ser eliminadas juntamente com o lixo doméstico.

Coloque as pilhas do telecomando e as baterias gastas do veículo num ponto de recolha especial.

**!** Antes de manusear a bateria, proteja os seus olhos e a sua cara.

Qualquer operação na bateria deverá ser efetuada num local ventilado e afastado de chamas livres ou de fontes de faísca, para evitar risco de explosão ou incêndio. Lave as mãos no final da operação.

► Levante o capô.

Terminal positivo (+).

Este terminal tem um grampo de libertação rápida.

Terminal negativo (-).

Como o terminal negativo da bateria não está acessível, é implantado um ponto de massa remoto na estrutura do lado direito.

### Acesso à bateria

A bateria encontra-se sob o capô.

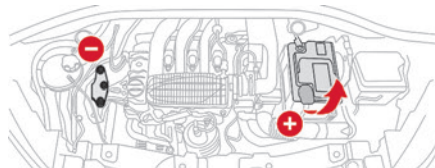

Para aceder ao terminal (+):

► Abra o capô ativando o manípulo interno e depois o fecho de segurança externo.

### Efetuar o arranque a partir de outra bateria

Se a bateria do veículo estiver gasta, o motor pode ser colocado em funcionamento através de uma bateria de reserva (externa ou de outro veículo) e de cabos auxiliares ou de um booster de bateria.

**!** Nunca coloque o motor em funcionamento com um carregador de baterias. Nunca utilize um booster de bateria de 24 V ou mais. Verifique previamente se a bateria de reserva tem uma tensão nominal de 12 V e uma capacidade pelo menos igual à da bateria descarregada. Os dois veículos não devem estar em contacto. Desligue todo o equipamento consumidor elétrico dos dois veículos (sistema de áudio, limpa-vidros, iluminação, etc.). Verifique se os cabos auxiliares estão bem afastados das peças móveis do motor (ventoinha, correia, etc.). Não desligue o terminal (+) com o motor em funcionamento.

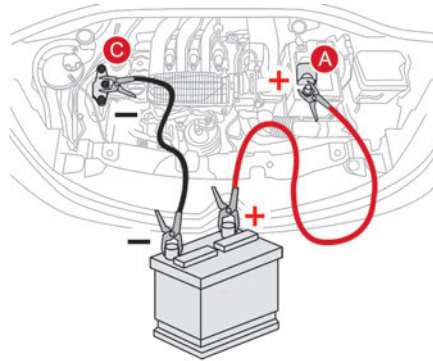

- ▶ Levante a proteção de plástico no terminal (+), se o veículo estiver equipado com uma.
- ▶ Ligue o cabo vermelho ao terminal (+) da bateria gasta **A** (ao nível da parte metálica em curva) e, em seguida, ao terminal (+) da bateria de reserva **B** ou do booster.
- ▶ Ligue uma extremidade do cabo verde ou preto ao terminal (-) da bateria de reserva **B** ou do booster (ou num ponto de massa do veículo do apoio).
- ▶ Ligue a outra extremidade do cabo verde ou preto no ponto de massa **C**.
- ▶ Ligue o motor do veículo de apoio e deixe-o funcionar durante alguns minutos.
- ▶ Acione o motor de arranque do veículo avariado e deixe o motor a funcionar. Se o arranque do motor não for imediato, desligue a ignição e aguarde alguns instantes antes de efetuar uma nova tentativa.

- ▶ Aguarde que este volte a funcionar em ralentí.
- ▶ Desligue os cabos auxiliares **pela ordem inversa**.
- ▶ Volte a colocar a proteção de plástico do terminal (+), se o veículo estiver equipado com uma.
- ▶ Deixe o motor funcionar, com o veículo parado, no mínimo durante 30 minutos para permitir que a bateria atinja um nível de carga suficiente.

**!** Se conduzir de imediato sem atingir um nível de carga suficiente pode afetar algumas das funcionalidades do veículo.

**i** Algumas funcionalidades, entre as quais o Stop & Start, não estão disponíveis enquanto a bateria não atingir um nível de carga suficiente.

## Carregamento da bateria com um carregador de bateria

Para assegurar uma longevidade ideal da bateria, é indispensável manter a sua carga a um nível suficiente. Nalguns casos, pode ser necessário carregar a bateria:

- utilizando o veículo essencialmente para viagens de curta distância;

– se prever uma imobilização prolongada do veículo durante várias semanas.

Entre em contacto com um concessionário CITROËN ou uma oficina autorizada.

**!** Para carregar pessoalmente a bateria do veículo, utilize apenas um carregador compatível com baterias de chumbo-ácido com tensão nominal de 12 V.

**!** Respeite as instruções de utilização fornecidas pelo fabricante do carregador. Nunca inverta as polaridades.

**i** Não é necessário desligar a bateria.

- ▶ Desligue a ignição.
- ▶ Desligue todos os consumidores elétricos (sistema de áudio, iluminação, limpa-vidros, etc.).
- ▶ Desligue o carregador **B** antes de ligar os cabos à bateria, para evitar qualquer faísca perigosa.
- ▶ Verifique se os cabos do carregador estão em bom estado.
- ▶ Levante a proteção de plástico no terminal (+), se o veículo estiver equipado com uma.
- ▶ Ligue os cabos do carregador **B** da seguinte forma:
  - o cabo vermelho positivo (+) ao terminal (+) da bateria **A**,

- o cabo preto negativo (-) ao ponto de massa **C** do veículo.

▶ No final da operação de carga, desligue o carregador **B** antes dos cabos da bateria **A**.

**!** Na presença desta etiqueta, utilize apenas um carregador de 12 V, para evitar a degradação irreversível dos componentes elétricos ligados ao sistema Stop & Start.

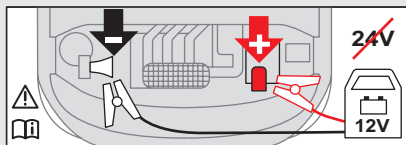

**!** Nunca tente carregar uma bateria congelada – Risco de explosão!  
Se a bateria estiver congelada, solicite o seu controlo por um revendedor CITROËN ou por uma oficina autorizada que verificará se os componentes internos não estão danificados e se o recipiente não está partido, o que implicaria um risco de fuga de ácido tóxico e corrosivo.

## Desligar a bateria

Para manter um nível de carga suficiente para permitir o arranque do motor, é recomendado que a bateria seja desligada em caso de imobilização de longa duração.

Antes de desligar a bateria:

- ▶ feche todas as aberturas (portas, mala, vidros),
- ▶ desligue todos os consumidores elétricos (sistema de áudio, limpa-vidros, iluminação, etc.),
- ▶ desligue a ignição e aguarde cerca de quatro minutos.

Após ter acedido à bateria, basta desligar o terminal (+).

## Terminal de bloqueio rápido

Desligar o borne (+)

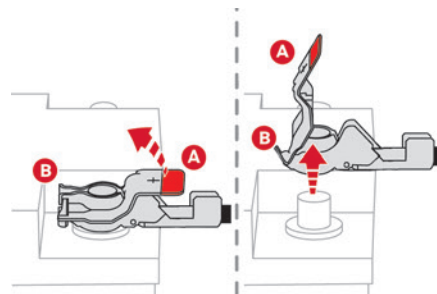

- ▶ Eleve o manípulo **A** ao máximo para desbloquear a braçadeira **B**.
  - ▶ Retire a braçadeira **B** levantando-a.
- Voltar a ligar o terminal (+)**



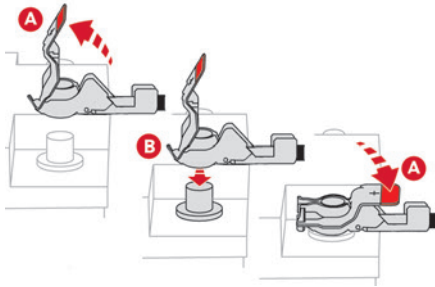

- ▶ Eleve o manípulo **A** ao máximo.
- ▶ Substitua a braçadeira **B** aberta no terminal (+).
- ▶ Empurre a braçadeira **B** ao máximo para baixo.

▶ Baixe o manípulo **A** para bloquear a braçadeira **B**.

**!** Não force o manípulo dado ser impossível o travamento se a braçadeira não estiver bem posicionada; reinicie o procedimento.

### Após ligar novamente a bateria

Após voltar a ligar a bateria, ligue a ignição e aguarde 1 minuto antes de ligar o motor, para permitir a inicialização dos sistemas eletrónicos. No entanto, se após esta operação subsistirem ligeiras perturbações, contacte um concessionário CITROËN ou uma oficina autorizada.

No que respeita à respetiva secção, reinicialize o equipamento:

- Chave de telecomando ou chave eletrónica (dependendo da versão).
- Elevadores elétricos.
- Data e hora.
- Estações de rádio predefinidas.

**i** Aquando do trajeto após o primeiro arranque do motor, o sistema Stop & Start poderá não estar operacional. Neste caso, a função apenas ficará novamente disponível após uma imobilização contínua do veículo, cuja duração dependerá da temperatura exterior e do estado de carga da bateria (até cerca de 8 horas).

## Reboque

Procedimento para fazer rebocar o seu veículo ou para rebocar outro veículo utilizando a argola de reboque.

### **i** Recomendações gerais

Respeite a legislação em vigor do país em que circula.

Certifique-se de que o peso do veículo rebocador é superior ao peso do veículo rebocado.

O condutor deverá permanecer ao volante do veículo rebocado e deve ter carta de condução válida.

Aquando do reboque de um veículo com as quatro rodas no solo, utilize sempre uma barra de reboque homologada; as cordas e as correias são proibidas.

O veículo rebocador deve deslocar-se progressivamente.

Quando o veículo é rebocado com o motor desligado, a travagem e a direção deixam de estar disponíveis.

### **!** Um serviço de recuperação profissional deve ser contactado se:

- o veículo avariou numa autoestrada ou via rápida;

- não for possível colocar a caixa de velocidades em ponto morto, desbloquear a direção ou soltar o travão de estacionamento;
- não for possível rebocar o veículo com uma caixa de velocidades automática, com o motor em funcionamento;
- reboque apenas com duas rodas no solo;
- veículos de quatro rodas motrizes;
- não estiver disponível uma barra de reboque disponível.

Tipo de veículo (Motor/caixa de velocidades) caixa de velocidades	Restrições de reboque			
	Rodas dianteiras no solo	Rodas traseiras no solo	Planas	4 rodas no solo com a barra de reboque
Combustão interna/manual	<input checked="" type="checkbox"/>	<input checked="" type="checkbox"/>	<input checked="" type="checkbox"/>	<input checked="" type="checkbox"/>
Combustão interna/automática	<input type="checkbox"/>	<input checked="" type="checkbox"/>	<input checked="" type="checkbox"/>	<input type="checkbox"/>

**i** Na eventualidade de avaria na bateria ou no travão de estacionamento elétrico, é essencial contactar um profissional que utilize veículos de reboque com caixa (excluindo a caixa de velocidades manual).

## Acesso às ferramentas

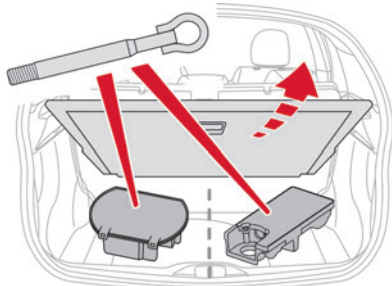

O anel de reboque está instalado na mala debaixo do piso.

Acesso:

- ▶ Abra a mala.
- ▶ Levante o piso e retire-o.
- ▶ Retire a argola de reboque do respetivo compartimento.

## Rebocar o veículo

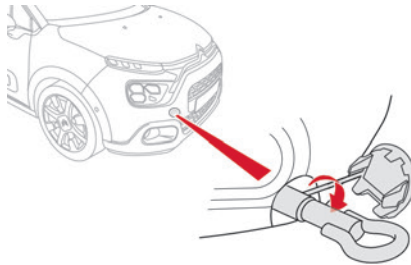

- ▶ No para-choques dianteiro, liberte a tampa pressionando o lado esquerdo.
- ▶ Aperte a argola de reboque por completo.
- ▶ Instale a barra de reboque.
- ▶ Com uma caixa de velocidades manual, coloque a alavanca de velocidades em ponto-morto.
- ▶ Com uma caixa de velocidades automática, coloque o seletor de velocidades na posição **N**.

**!** A não observância desta instrução pode resultar em danos em determinados componentes (travagem, transmissão, etc.) e na falta de assistência de travagem quando o motor for arrancado novamente.

- ▶ Desbloqueie a direção, rodando a chave da ignição um entalhe e desengrene o travão de estacionamento.
- ▶ Ligue as luzes avisadoras de perigo nos dois veículos.
- ▶ Arranque devagar, circule lentamente e apenas para uma curta distância.

## Rebocar outro veículo

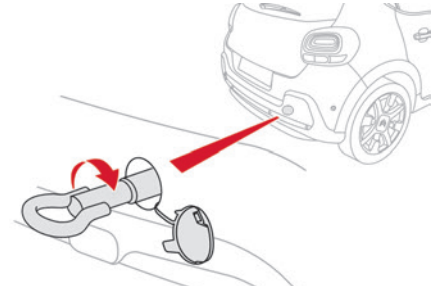

- ▶ No para-choques traseiro, liberte a tampa pressionando a parte inferior.
- ▶ Enrosque o anel de reboque, até apertar totalmente.
- ▶ Instale a barra de reboque.
- ▶ Ligue as luzes avisadoras de perigo nos dois veículos.
- ▶ Efetue um arranque suave e circule lentamente numa curta distância.

## Características dos motores e cargas rebocáveis

### Motores

As características do motor estão detalhadas no certificado de matrícula do veículo e na documentação de venda.

**i** A potência máxima corresponde ao valor homologado no banco de ensaio, segundo as condições definidas na legislação europeia (Diretiva 1999/99/CE).

Para mais informações, contacte a rede CITROËN ou uma oficina autorizada.

### Pesos e cargas rebocáveis

Os valores máximos dos pesos e das cargas rebocáveis relativos ao veículo estão indicados no livrete, bem como na documentação de venda.

Estes valores são igualmente indicados na chapa ou etiqueta do fabricante.

Para mais informações, contacte a rede CITROËN ou uma oficina autorizada.

Os valores MTRA e as cargas rebocáveis listadas são válidas para uma altitude máxima de 1000 metros. A carga rebocável tem de ser reduzida em incrementos de 10 % por cada 1000 metros de altitude adicionais.

O peso máximo autorizado no ponto de engate corresponde ao peso permitido no engate do reboque.

**!** Temperaturas exteriores elevadas podem originar uma redução no desempenho do veículo para proteger o motor. Quando a temperatura exterior for superior a 37 °C, deve reduzir o peso rebocado.

**!** O reboque mesmo com um veículo pouco carregado pode degradar o comportamento na estrada. Durante o reboque as distâncias de travagem aumentam. Ao utilizar um veículo para rebocar, nunca exceda uma velocidade de 100 km/h (cumpra a legislação local em vigor).

**i** Se a temperatura exterior for elevada, recomenda-se que deixe o motor ao ralenti durante 1 a 2 minutos após a paragem do veículo, para facilitar o seu arrefecimento.

## Motores e cargas rebocáveis - GASOLINA

Motores	PureTech 68 BVM5	PureTech 82 BVM5	PureTech 110 S&S BVM6	PureTech 110 S&S EAT6
Caixas de velocidades	Manual de 5 velocidades	Manual de 5 velocidades	Manual de 6 velocidades	Automática de 6 velocidades
Códigos	EB2FB - MA	EB2F - MA EB2FA - MA - STTd	EB2ADT - MB6 - STTd	EB2ADT - AT6III - STTd
Códigos dos modelos Roda 640 = /A... Roda 620 = /B...	SXHMP6	SXHMZ6 SXHMRP	SXHNPS	SXHNP6
Cilindrada (cm <sup>3</sup> )	1.199	1.199	1.199	1.199
Potência máx.: norma CE (kW)	50	60/61	81	81
Combustível	Sem chumbo	Sem chumbo	Sem chumbo	Sem chumbo
Reboque com travões (dentro dos limites do GTW) (kg) em inclinações de 10 % ou 12 %	450	450	600	450
Reboque sem travões (kg)	450	450	450	450
Carga máxima autorizada no eixo dianteiro (kg)	46	46	46	46

<b>Motores</b>	<b>PureTech 83 BVM5</b>	<b>PureTech 110 BVA6</b>	<b>PureTech 110 S&amp;S BVM6</b>	<b>PureTech 110 S&amp;S EAT6</b>
<b>Caixas de velocidades</b>	<b>Manual de 5 velocidades</b>	<b>Automática de 6 velocidades</b>	<b>Manual de 6 velocidades</b>	<b>Automática de 6 velocidades</b>
<b>Códigos</b>	<b>EB2FA - MA - STTd</b>	<b>EB2DTM</b>	<b>EB2ADT - MB6 - STTd</b>	<b>EB2ADT - AT6III - STTd</b>
<b>Códigos dos modelos</b> Roda 640 = /A... Roda 620 = /B...	<b>SXHMRV SYHMRV SZHMRV</b>	<b>SXHNVT</b>	<b>SXHNPU</b>	<b>SXHNPY</b>
Cilindrada (cm <sup>3</sup> )	1.199	1.199	1.199	1.199
Potência máx.: norma CE (kW)	60	81	81	81
Combustível	Sem chumbo	Sem chumbo	Sem chumbo	Sem chumbo
Reboque com travões (dentro dos limites do GTW) (kg) em inclinações de 10 % ou 12 %	450	450	600	450
Reboque sem travões (kg)	450	450	450	450
Carga máxima autorizada no eixo dianteiro (kg)	46	46	46	46

## Motores e cargas rebocáveis - GASÓLEO

Motores	HDi 90 BVM5	BlueHDi 100 S&S BVM5	BlueHDi 100 S&S BVM6
Caixas de velocidades	Manual de 5 velocidades	Manual de 5 velocidades	Manual de 6 velocidades
Códigos	DV6DM - BE	DV5RD - BE	DV5RCF
Códigos dos modelos Roda 640 = /A... Roda 620 = /B...	SX9HJC/B0 - SX9HJC/A0	YHYP ABS - ACS - BBS - BCS	SXYHTU
Cilindrada (cc)	1560	1.560	1499
Potência máx.: norma CE (kW)	66	75	75
Combustível	Gasóleo	Gasóleo	Gasóleo
Reboque com travões (de acordo com os limites do GTW) (kg) em inclinações de 10 % ou 12 %	600	600	600
Reboque sem travões (kg)	450	450	450
Carga máxima autorizada no eixo dianteiro (kg)	46	46	46

## Dimensões (em mm)

Estas dimensões foram medidas num veículo sem carga.

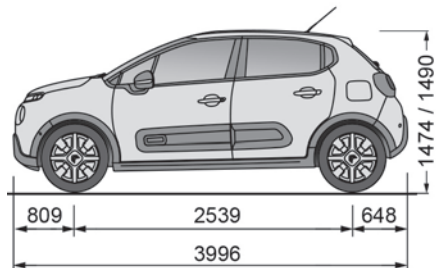
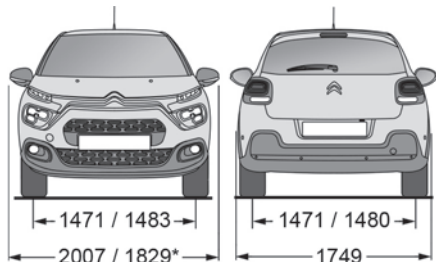

\* Retrovisores recolhidos.

## Elementos de identificação

Várias marcas visíveis para identificação do veículo e procura de veículos.

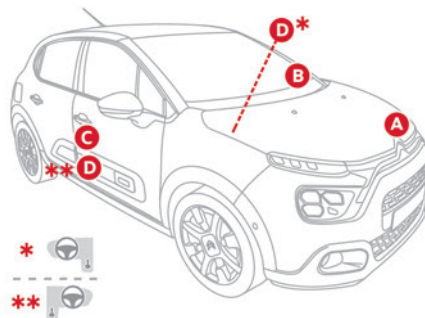

**A. Número de identificação do veículo (NIV), sob o capô.**

Estampado no chassis.

**B. Número de identificação do veículo (NIV), no painel de bordo.**

Impresso numa etiqueta colada no para-brisas.

**C. Etiqueta do fabricante.**

Afixada na porta direita.

Indica as seguintes informações:

- Nome do fabricante.
- O número da homologação europeia de veículo completo.
- Número de identificação do veículo (NIV).
- Peso máximo tecnicamente admissível em carga (GVW).
- Peso total de circulação autorizado (GTW).
- Peso máximo sobre o eixo dianteiro.
- Peso máximo sobre o eixo traseiro.

**D. Etiqueta com código de pneus/pintura.**

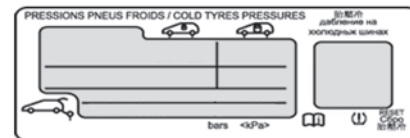

Afixada na porta do condutor.

Indica as seguintes informações sobre os pneus:

- As pressões dos pneus com o veículo vazio e carregado.
- As especificações dos pneus, incluindo dimensões, tipo e os índices de carga e velocidade.
- Pressão de enchimento do pneu sobresselente.

Indica igualmente a referência da cor da pintura.

**i** O veículo pode estar equipado de origem com pneus com maiores índices de carga e velocidade do que aqueles indicados na etiqueta, sem afetar a pressão dos pneus (em pneus frios).



## Sistema de áudio BLUETOOTH com ecrã tátil



### Sistema de áudio multimédia: telemóvel Bluetooth®

**i** As funções e definições descritas variam de acordo com a versão e a configuração do veículo.

**!** Por motivos de segurança e porque exigem uma maior concentração por parte do condutor, as seguintes operações devem ser efetuadas com o **veículo parado** e a ignição ligada:

- Emparelhar o smartphone com o sistema no modo Bluetooth.

- Utilizar o smartphone.
- Alterar as definições e a configuração do sistema.

**i** O sistema encontra-se protegido para funcionar apenas no veículo. A mensagem **Modo de poupança de energia** é apresentada quando o sistema estiver a entrar no modo correspondente.

### Primeiros passos



Com o motor em funcionamento, uma pressão permite desligar o som. Com a ignição desligada, uma pressão aciona o sistema.



Aumente ou diminua o volume com o botão rotativo do lado esquerdo.



Para aceder aos menus, prima este botão no ecrã tátil.

Prima a seta para trás para recuar um nível.



Para efetuar a manutenção do ecrã, é recomendada a utilização de um pano macio não abrasivo (ex. pano para limpar óculos) sem produtos adicionais. Não utilize objetos pontiagudos no ecrã. Não toque no ecrã com as mãos molhadas.

Algumas informações são apresentadas permanentemente na barra superior do ecrã tátil:

- Informação sobre o ar condicionado (consoante a versão).

- Ligação Bluetooth.
- Indicação de partilha de dados de localização. Seleccione a fonte de áudio:
  - Estações de rádio FM/AM/DAB (dependendo do equipamento).
  - Telefone ligado por Bluetooth e transmissão multimédia Bluetooth\* (streaming).
  - Pen USB.
  - Leitor multimédia ligado através da tomada auxiliar (dependendo do equipamento).



Em caso de muito calor, o volume pode ser limitado para proteger o sistema.

Pode ser colocado em vigilância (extinção completa do ecrã e do som) durante um período mínimo de 5 minutos. O regresso ao normal ocorre quando a temperatura do habitáculo baixar.

### Comandos no volante

#### Comandos no volante – Tipo 1



##### Rádio:

Selecionar a estação de rádio predefinida anterior/seguinte. Selecionar o elemento anterior/seguinte de um menu ou de uma lista.

### Multimédia:

Selecionar a faixa anterior/seguinte.

Selecionar o elemento anterior/seguinte de um menu ou de uma lista.



#### Rádio:

Pressão breve: apresentar a lista das estações de rádio.

Pressão contínua: atualizar a lista.

#### Multimédia:

Pressão breve: apresentar a lista das pastas.

Pressão contínua: apresentar as opções de classificação disponíveis.



Pressão breve: alterar a fonte de áudio (rádio; USB; AUX se ligados ao equipamento; CD; streaming).

Pressão contínua: visualizar o registo da chamada.

Pressão breve durante uma chamada recebida: aceitar a chamada.

Pressão breve durante uma chamada em progresso: terminar a chamada.



Confirmar a seleção.



Aumentar o volume.



Diminuir o volume.



Silenciar/restabelecer o som premindo simultaneamente os botões para aumentar ou diminuir o volume.

## Comandos no volante – Tipo 2



#### Comandos de voz:

O controlo situa-se no volante ou na extremidade do comando de iluminação (consoante o equipamento).

Pressão breve, comandos de voz do smartphone através do sistema.



Aumentar o volume.



Diminuir o volume.

Silencie premindo simultaneamente os botões de aumento e diminuição do volume (consoante o equipamento).

Reponha o som premindo um dos dois botões de volume.



Alterar a fonte multimédia.



Pressão breve: visualizar o registo da chamada.

Pressão breve durante uma chamada recebida: aceitar a chamada.

Pressão permanente durante uma chamada recebida: rejeitar a chamada.

Pressão breve durante uma chamada em curso: terminar a chamada.



**Rádio** (rotação): estação memorizada anterior/seguinte.

**Multimédia** (rotação): faixa anterior/seguinte, deslocação nas listas.

**Pressão breve:** confirmar uma seleção; fora de seleção, aceder às predefinições.



**Rádio:** apresentar a lista de estações.

**Multimédia:** apresentar a lista de faixas.

## Menus

### Rádio

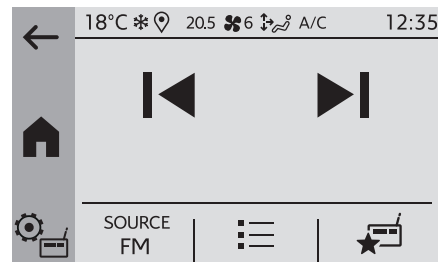

Permite selecionar uma estação de rádio.

## Multimédia

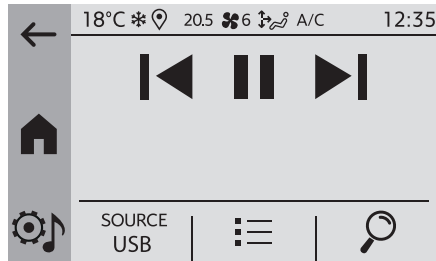

 Permite selecionar a fonte de áudio.

## Telemóvel

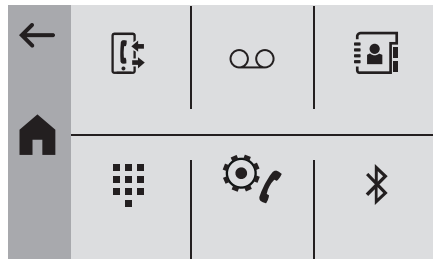

 Permite ligar um telemóvel via Bluetooth®.

## Condução

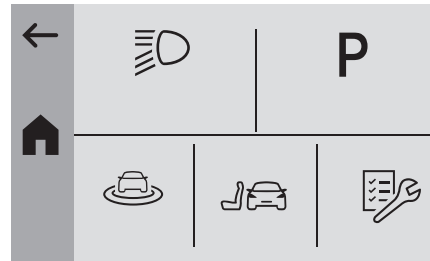

 Permite ativar, desativar ou configurar determinadas funções do veículo (consoante o equipamento/versão).

## Definições



 Ajuste as definições de áudio (equilíbrio, ambientes, etc.), visualização (idioma, unidades, data, hora, etc.) ou configure o sistema (privacidade).

## Rádio

### Escolher a banda

 Prima o menu "Rádio".

Prima o botão "FONTE".

Escolher a banda: **FM**, **AM** ou **DAB**, consoante o equipamento.

### Selecionar uma estação

 Prima um dos botões para efetuar uma procura automática das estações de rádio.

Ou

 Prima a frequência apresentada.

 Introduza os valores de banda de frequência FM e AM através do teclado virtual.

Ou

 Prima este botão para apresentar a lista das estações captadas e disponíveis nesta banda de frequência.

 A receção radiofónica pode ser perturbada pela utilização de equipamentos elétricos não homologados pela marca, tais como um carregador USB ligado à tomada de 12 V. O ambiente exterior (colinas, prédios, túneis, parques de estacionamento subterrâneos, etc.) pode bloquear a receção, incluindo no

modo RDS. Este comportamento é normal na propagação das ondas de rádio e não indica qualquer avaria do sistema de áudio.

## Memorizar uma estação

Selecione uma estação de rádio ou uma frequência.



Prima o botão **"Predefinições"**.

Prima continuamente uma linha faziza para memorizar a estação. A predefinição da estação é confirmada por um sinal sonoro. É possível predefinir até 16 estações.

**i** Para substituir uma estação predefinida pela estação agora ativa, prima continuamente a estação memorizada.

## Ativar/Desativar o RDS

O RDS, se ativado, permite continuar a ouvir a mesma estação graças ao retorno automático às frequências alternativas.

**i** Em determinadas condições, a deteção não é garantida em todo o país, as estações de rádio não abrangem 100% do território. Esta situação explica a perda de receção da estação durante um trajeto.



Prima o botão **"Definições do rádio"**.



Ative/Desative as **"opções RDS"**.

## Ouvir as mensagens TA

A função de TA (anúncio de tráfego) dá prioridade a mensagens de alerta TA. Para ficar ativa, esta função necessita da receção correta de uma estação de rádio que transmita este tipo de mensagem. A partir da emissão de uma informação de trânsito, a fonte multimédia em curso é automaticamente interrompida para difundir a mensagem TA. A reprodução normal da fonte multimédia é retomada a partir do fim da emissão da mensagem.



Prima o botão **"Definições do rádio"**.



Ative/Desative **"Informações de trânsito (TA)"**.

## Regulações de áudio



Prima o botão **"Definições do rádio"**.

Na lista, selecione **"Definições do rádio"**. Ative/desative e configure as opções disponíveis (equilíbrio do som, ambientes, etc.).

**i** A distribuição do som é um processamento de áudio que permite adaptar a qualidade sonora em função da posição ocupada pelos passageiros no veículo.

## Rádio DAB (Digital Audio Broadcasting)

### Rádio digital terrestre

### Selecione rádio DAB

A rádio digital terrestre (DAB) permite-lhe uma receção de qualidade superior. Os diferentes "multiplex/conjunto" propõem-lhe uma seleção de estações de rádio ordenadas alfabeticamente.



Prima o menu **"Rádio"**.

Prima o botão **"FONTE"**.

Na lista de fontes áudio disponíveis, selecione **"Rádio DAB"**.

### Ativar Deteção FM-DAB

"DAB" não cobre 100% do território.

Quando a qualidade do sinal numérico é fraca, "Deteção FM-DAB" permite continuar a ouvir a mesma estação passando automaticamente para a estação analógica "FM" correspondente (se esta existir).



Prima o botão **"Definições do rádio"**.



Ative **"DAB-FM"**.

**i** Se o "Acompanhamento FM-DAB" estiver ativado, pode haver uma diferença de alguns segundos quando o

sistema passa para a rádio analógica "FM", verificando-se, por vezes, uma variação de volume.

Quando a qualidade do sinal digital voltar a estar boa, o sistema passa automaticamente para "DAB".

**!** Se a estação DAB que está a ser ouvida não estiver disponível em FM, ou se o "Deteção FM-DAB" não estiver ativado, o som desaparece quando a qualidade do sinal digital é fraca.

## Multimédia

### Selecionar a fonte



Prima o menu "**Multimédia**".

Prima o botão "**FORTE**".

Selecione a fonte (USB, Bluetooth ou AUX, consoante o equipamento).

### Porta USB



Insira a pen USB na porta USB ou ligue o dispositivo USB à porta USB utilizando um cabo adequado (não fornecido).

**!** De forma a preservar o sistema, não utilize concentradores USB.

O sistema cria listas de reprodução (na memória temporária). Esta operação pode demorar vários segundos ou vários minutos na primeira ligação. As listas de reprodução são atualizadas sempre que uma pen USB é ligada ou o conteúdo de uma pen USB específica é alterado. As listas são memorizadas: se não forem modificadas, o tempo de carregamento subsequente será menor.

### Tomada fêmea (AUX) auxiliar

Consoante o equipamento



Ligue o dispositivo portátil (leitor MP3, etc.) à tomada fêmea auxiliar através de um cabo de áudio (não fornecido).

Esta fonte só está disponível se tiver selecionado "**Amplificação auxiliar**" nas definições de áudio.

Ajuste primeiro o volume no dispositivo portátil (num nível elevado). Regule, em seguida, o volume do sistema de áudio.

Os comandos são geridos através do dispositivo portátil.

### StreamingBluetooth®

O Streaming permite ouvir música a partir do smartphone.

O perfil Bluetooth deve ser ativado, primeiro configure o volume do dispositivo móvel (para um nível elevado).

Regule, em seguida, o volume do sistema.

Se a reprodução não for iniciada automaticamente, pode ser necessário iniciar a reprodução de áudio a partir do smartphone. O comando é efetuado através do dispositivo móvel ou utilizando os botões táteis do sistema.



Quando se encontrar ligado em modo Streaming, o smartphone é considerado como uma fonte multimédia.

### Ligação de leitores Apple®

Ligue o leitor Apple® à porta USB através de um cabo adequado (não fornecido).

A reprodução é iniciada automaticamente.

O controlo é efetuado através do sistema de áudio.



As classificações disponíveis são as do dispositivo portátil ligado (artistas/álbuns/géneros/listas de reprodução/audiolivros/podcasts). É também possível usar uma classificação estruturada em forma de biblioteca.

A classificação predefinida é a classificação por artista. Para modificar a classificação utilizada, volte ao primeiro nível do menu e, em seguida, selecione a classificação pretendida (listas de reprodução, por exemplo) e valide para descer no menu até à faixa pretendida.

A versão de software do sistema de áudio pode ser incompatível com a geração do leitor Apple®.

## Gestão multimédia



Prima o botão “Gestão multimédia”.

Ative/desative as opções de leitura de faixas e aceda à gestão multimédia.

**i** A gestão multimédia é a mesma das definições de áudio do rádio. Para obter mais informações sobre a Gestão multimédia, consulte a secção correspondente.

## Informações e conselhos

O sistema é compatível com dispositivos de armazenamento em massa USB, dispositivos BlackBerry® ou leitores Apple® através das portas USB. O cabo adaptador não é fornecido. Os dispositivos são geridos através dos comandos do sistema de áudio.

Os outros dispositivos, não reconhecidos durante a ligação, devem ser ligados à tomada auxiliar através de um cabo fêmea (não fornecido) ou através de streaming Bluetooth, consoante a compatibilidade.

**!** De forma a preservar o sistema, não utilize concentradores USB.

O sistema de áudio apenas reproduz os ficheiros de áudio com as extensões de ficheiro “.wav”, “.wma”, “.aac”, “.mp3”, “.mp4”, “.m4a”, “.flac”, “.ogg” com uma frequência de bits entre 32 Kbps e 320 Kbps (máximo de 300 Kbps para ficheiros “.flac”).

Suporta, igualmente, o modo VBR (Velocidade de transmissão variável).

Todos os ficheiros “.wma” devem ser ficheiros WMA 9 padrão.

As frequências de amostragem suportadas são 11, 22, 44 e 48 KHz.

Para evitar problemas de leitura e visualização, é recomendável escolher nomes de ficheiro com menos 20 caracteres que não conttenham caracteres especiais (por exemplo, “ ? . ; ù). Utilize apenas pens USB no formato FAT ou FAT32 (tabela de atribuição de ficheiros).

**i** É recomendável utilizar o cabo USB original para o dispositivo portátil.

## Telefone

### Emparelhar um telefone Bluetooth®

Podem ser emparelhados com o sistema até 10 telefones.

Ative previamente a função Bluetooth no telefone e certifique-se de que está “visível para todos” (configuração do telefone).

Para concluir o emparelhamento, independentemente do procedimento utilizado (a partir do telefone ou do sistema), certifique-se de que o código é o mesmo no sistema e no telefone.

**!** Os serviços disponíveis dependem da rede, do cartão SIM e da compatibilidade dos dispositivos Bluetooth utilizados. Verifique a disponibilidade de serviços no manual do telefone e com o operador.

**i** Os perfis compatíveis com o sistema são: HFP, OPP, PBAP, DID, A2DP, AVRCP, SPP e PAN.

Aceda ao site da marca para mais informações (compatibilidade, ajuda complementar, etc.).

### Procedimento a partir do telefone



Selecione o nome do sistema na lista dos dispositivos detetados.

No sistema, aceite o pedido de ligação a partir do telefone.

### Procedimento a partir do sistema



Prima o botão **Home** para aceder aos menus.



Selecione o menu “**Telefone**”.

Prima “**Gerir as ligações**”.

A lista dos telefones detetados é apresentada. Selecione o nome do telefone na lista.

O sistema propõe a ligação do telefone com dois perfis:

- Como “**Telefone**”: kit mãos-livres, apenas telefone.
- Como “**Streaming**”: reprodução sem fios de ficheiros de áudio no telefone,

**!** O sistema não pode ser ligado a vários telefones com o mesmo perfil. Podem ser ligados, no máximo, 2 telefones em simultâneo (**1 por perfil**).

**i** Os perfis Bluetooth escolhidos no telefone têm prioridade sobre os perfis selecionados no sistema.

Se o procedimento de emparelhamento falhar, é recomendável desativar e depois reativar a função Bluetooth no telefone.

**i** Consoante o tipo de telefone, terá de escolher entre aceitar ou não a transferência dos seus contactos e registo de mensagens.

## Restabelecimento automático da ligação

Ao regressar ao veículo, se o último telefone ligado estiver novamente presente, este é automaticamente reconhecido e, nos 30 segundos seguintes à ignição ser ligada, o emparelhamento é automaticamente efetuado (Bluetooth ativado).

## Gestão dos telefones emparelhados

Para ligar ou desligar um telefone emparelhado:



Selecione o menu "**Telefone**".



Selecione "**Bluetooth**" para visualizar a lista dos dispositivos emparelhados.

Prima o nome do telefone selecionado na lista para o desligar.  
Prima novamente para o ligar.

## Eliminar um telefone



Prima o botão "**Bluetooth**".

Prima "**Gerir as ligações**".

Na janela visualizada, selecione "**Eliminar**". A lista de dispositivos emparelhados é apresentada.

Prima o nome do telefone a desligar.

## Receber uma chamada

Uma chamada recebida é anunciada por um toque e uma exibição sobreposta no ecrã.

Para aceitar a chamada:



Prima brevemente o botão **TEL** nos comandos no volante.

Para recusar a chamada:



Mantenha premido



o botão **TEL** dos comandos no volante.

Ou



Pressione "**Desligar**" no ecrã tátil.

## Efetuar uma chamada



A utilização do telefone é fortemente desaconselhada durante a condução. Estacione o veículo.

Efetue a chamada com a ajuda dos comandos no volante.

## Efetuar uma chamada para um número novo



Prima "**Telefone**".



Prima o botão "**Teclado**".

Marque o número através do teclado numérico digital.



Prima "**OK**" para iniciar a chamada.

## Efetuar uma chamada para um contacto



Prima o menu "**Telefone**".



Ou prima continuamente



o botão **TEL** dos comandos no volante.

Prima "**Contactos**".

Selecione o contacto pretendido na lista proposta.

## Efetuar uma chamada para um número recentemente utilizado



Prima "**Telefone**".

Prima "**Chamadas**".

Ou



Mantenha premido

o botão **TEL** dos comandos no volante.

Selecione o contacto pretendido na lista proposta.

**i** A comunicação em curso continua ativa no veículo cerca de 10 segundos após desligar a ignição. Depois, o sistema desliga e a comunicação é automaticamente redirecionada para o telefone.

**i** É sempre possível efetuar uma chamada diretamente a partir do telefone; estacione primeiro o veículo como medida de segurança.

## Configuração

### Regular a luminosidade



Prima "**Definições**".

Selecione "**Visualização**".



Prima os botões para ajustar a luminosidade do ecrã e/ou do painel de instrumentos (consoante a versão).

### Alterar as definições do sistema



Prima "**Definições**".

Prima "**Sistema**".



Prima "**Privacidade**" para aceder às definições de privacidade.



Selecione "**Unidades**" para alterar as unidades de distância, consumo de combustível e temperatura.



Prima "**Definições de fábrica**" para regressar às definições iniciais.



Prima "**Informações do sistema**" para verificar a versão do sistema.

### Definições de privacidade

Estão disponíveis três opções de privacidade de dados:



"**Sem partilha de dados (dados, posição do veículo)**"



"**Apenas partilha de dados**"



"**Partilha de dados e posição do veículo**"



Quando a partilha de dados e posição do veículo está ativada, este símbolo é apresentado na barra superior do ecrã tátil.

### Selecionar o idioma



Prima "**Definições**".



Selecione "**Idiomas**" para mudar de idioma.

### Definição da data e da hora



Prima "**Definições**".



Prima "**Data / Hora**".

#### Definição da data:



Prima as setas para definir o dia, o mês e o ano.

#### Regulação da hora:



Prima estes botões para regular as horas e os minutos.



Selecione ou anule a seleção do formato de 24h.



No formato de 12h, selecione "**AM**" ou "**PM**".

**i** O sistema não gere automaticamente as mudanças de hora de verão/inverno.

#### Formato da data:



Selecione o formato de exibição da data.

## Perguntas frequentes

As informações em seguida agrupam as respostas às perguntas mais frequentes relativamente ao sistema.



## Radio

**A qualidade de receção da estação de rádio sintonizada deteriora-se gradualmente ou as estações predefinidas não estão a funcionar (sem som, é mostrado 87,5 MHz, etc.).**

O veículo está demasiado longe do transmissor da estação selecionada ou não está presente qualquer transmissor na área geográfica.

► Ative a função “RDS” na barra superior para que o sistema possa verificar se existe na zona geográfica um transmissor mais potente.

O ambiente (colinas, prédios, túneis, parques de estacionamento subterrâneos, etc.) pode bloquear a receção, incluindo o modo RDS.

Isto é um fenómeno perfeitamente normal, não significa uma avaria do sistema de áudio.

A antena não existe ou foi danificada (por exemplo, quando entrou numa estação de lavagem ou num parque subterrâneo).

► Solicite a verificação da antena por um concessionário.

**Não encontro algumas estações de rádio na lista das estações recebidas.**

**O nome da estação de rádio é alterado.**

A estação deixou de ser captada ou o respetivo nome foi alterado na lista.

Algumas estações de rádio enviam outras informações em vez do respetivo nome (título da música, por exemplo).

O sistema interpreta essas informações como o nome da estação.

► Pressione o botão “Definições de rádio” e, em seguida, selecione “Atualizar lista”. A receção de rádio é interrompida durante a pesquisa das estações disponíveis (cerca de 30 segundos).

## Media

**A reprodução da minha pen USB demora um tempo excessivo até ser iniciada (cerca de 2 a 3 minutos).**

Alguns ficheiros fornecidos com a pen USB podem atrasar substancialmente a leitura da pen USB (multiplicar por 10 o tempo de catálogo).

► Elimine os ficheiros fornecidos com a pen USB e limite o número de subpastas na estrutura de pastas da pen.

**Alguns dos caracteres das informações sobre os conteúdos multimédia em reprodução não são apresentados corretamente.**

O sistema de áudio não consegue processar alguns tipos de caracteres.

► Utilize caracteres padrão para atribuir o nome das faixas e pastas.

**Não é possível iniciar a reprodução dos ficheiros em streaming.**

O dispositivo ligado não inicia a reprodução automaticamente.

► Para iniciar a reprodução a partir do dispositivo.

**Os nomes das faixas e horas de reprodução não são apresentadas no ecrã de streaming de áudio.**

O perfil Bluetooth não permite transferir estas informações.

## Telephone

**Não é possível ligar o telemóvel por Bluetooth.**

É possível que o Bluetooth do telemóvel esteja desativado ou que o equipamento não esteja visível.

► Verifique se o Bluetooth do telemóvel se encontra ativado.

► Verifique nas definições do telemóvel se este está “Visível para todos”.

O telemóvel Bluetooth não é compatível com o sistema.

► Verifique a compatibilidade do telemóvel no Website da marca (serviços).

**O som do telemóvel ligado por Bluetooth é inaudível.**

O som depende do sistema e do telemóvel.

O ruído ambiente afeta a qualidade da chamada telefónica.

► Aumente o volume do sistema de áudio, eventualmente até ao máximo e aumente o som do telemóvel se necessário.

► Reduza o nível de ruído ambiente (feche as janelas, diminua a ventilação, abraque, etc.).

**Os contactos não são listados por ordem alfabética.**

Determinados telemóveis propõem opções de apresentação. Consoante as definições escolhidas, os contactos podem ser transferidos por uma ordem específica.

► Modifique as definições de apresentação do diretório do telemóvel.

## Settings

**Quando as definições de agudos e graves são alteradas, a opção de ambiente é desmarcada.**

**Quando o ambiente é alterado, as definições de agudos e graves são repostas.**

A escolha de um ambiente implica a alteração das definições de agudos e graves e vice-versa.

► Modifique as definições dos agudos, graves e ambientes para obter o ambiente sonoro pretendido.

**Existe uma diferença acentuada na qualidade de áudio entre as diferentes fontes de áudio.**

Para permitir uma qualidade de audição ideal, as definições de áudio podem ser adaptadas a diferentes fontes de áudio, o que pode gerar diferenças audíveis quando se muda a fonte.

► Verifique se as definições de áudio são adequadas para as fontes que estão a ser ouvidas. Ajuste as funções de áudio para a posição intermédia.

**Quando o motor está desligado, o sistema desliga-se para após vários minutos de utilização.**

Quando o motor estiver desligado, o tempo de funcionamento do sistema depende do nível da carga da bateria.

No estado desligado normal, o sistema passará automaticamente para o modo de poupança de

energia para manter um nível de carga suficiente da bateria.

► Ligue o motor do veículo para aumentar a carga da bateria.

# CITROËN Connect Radio



## Sistema de áudio multimédia – Aplicações – Telemóvel Bluetooth®

**i** As funções e definições descritas variam de acordo com a versão e a configuração do veículo.

**!** Por motivos de segurança e porque exigem uma maior concentração por parte do condutor, as seguintes operações devem ser efetuadas com o **veículo parado** e a ignição ligada:

- Emparelhar o smartphone com o sistema no modo Bluetooth.
- Utilizar o smartphone.
- Ligação às aplicações CarPlay®, MirrorLink™ ou Android Auto (a visualização

de algumas aplicações é interrompida quando o veículo está em movimento).

- Alterar as definições e a configuração do sistema.

**i** O sistema encontra-se protegido para funcionar apenas no veículo.

A mensagem **Modo de poupança de energia** é apresentada quando o sistema estiver a entrar no modo correspondente.

**i** Os códigos-fonte de OSS (Open Source Software, software de código aberto) do sistema estão disponíveis nos seguintes endereços:

<https://www.groupe-psa.com/fr/oss/>  
<https://www.groupe-psa.com/en/oss/>

## Primeiros passos



Com o motor em funcionamento, uma pressão permite desligar o som.

Com a ignição desligada, uma pressão aciona o sistema.

Aumente ou diminua o volume com o volante ou os botões “mais” ou “menos” (consoante o equipamento).

Utilize os botões dispostos de cada lado ou por baixo do ecrã tátil para aceder aos menus principais e prima, em seguida, os botões materializados no mesmo.

Consoante o modelo, utilize os botões “Fonte” ou “Menu” dispostos do lado esquerdo do ecrã tátil para aceder aos menus e prima, em seguida, os botões materializados no mesmo. É sempre possível apresentar os menus rotativos premindo o ecrã rapidamente com três dedos.

Todas as zonas táteis do ecrã são de cor branca.

Nas páginas com vários separadores na parte de baixo do ecrã, pode-se alternar entre as páginas tocando no separador da página pretendida ou com o dedo, deslizando as páginas para a esquerda ou para a direita. Prima a zona cinzenta para recuar um nível ou para confirmar.

Prima a seta para trás para recuar um nível ou confirmar.



O ecrã tátil é de tipo “capacitivo”. Para efetuar a manutenção do ecrã, é recomendada a utilização de um pano macio não abrasivo (ex. pano para limpar óculos) sem produtos adicionais.

Não utilize objetos pontiagudos no ecrã.

Não toque no ecrã com as mãos molhadas.

Algumas informações são apresentadas permanentemente na barra superior do ecrã tátil:

- Informações de estado do ar condicionado (consoante a versão) e acesso direto ao menu correspondente.
- Informações de estado dos menus Radio Media e Telemóvel.

- Informações sobre o estado de privacidade.
  - Acesso às definições do ecrã tátil e do painel de instrumentos digital.
- Seleção das fontes de áudio (consoante o equipamento):
- Estações de rádio FM/DAB/AM (dependendo do equipamento).
  - Telemóvel ligado através de Bluetooth e Bluetooth transmissão de multimédia (streaming).
  - Pen USB.
  - Leitor multimédia ligado através da tomada auxiliar (dependendo do equipamento).

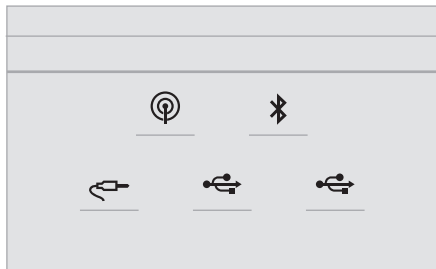

**i** No menu “Settings”, é possível criar um perfil para uma pessoa ou para um grupo de pessoas com interesses comuns e configurar uma vasta gama de definições (predefinições de rádio, definições de áudio, ambientes, etc.). As definições são aplicadas automaticamente.

**i** Em condições de muito calor, o volume pode ser limitado para proteger o sistema. Pode entrar no modo de espera (com o ecrã e o som desligado) durante 5 minutos ou mais. O sistema retoma o funcionamento normal quando a temperatura no habitáculo diminuir.

## Comandos no volante

### Comandos no volante – Tipo 1



**Rádio:**  
Selecionar a estação de rádio predefinida anterior/seguinte.

Selecionar o elemento anterior/seguinte de um menu ou de uma lista.

**Multimédia:**  
Selecionar a faixa anterior/seguinte.  
Selecionar o elemento anterior/seguinte de um menu ou de uma lista.



**Rádio:**  
Pressão breve: apresentar a lista das estações de rádio.

Pressão contínua: atualizar a lista.

**Multimédia:**  
Pressão breve: apresentar a lista das pastas.

Pressão contínua: apresentar as opções de classificação disponíveis.



Alterar a fonte de áudio (rádio; USB; AUX [se ligados ao equipamento]; CD; streaming).



Confirmar a seleção.



Aumentar o volume.



Diminuir o volume.



Silenciar/restabelecer o som premindo simultaneamente os botões para aumentar ou diminuir o volume.

### Comandos no volante – Tipo 2



**Comandos de voz:**  
O controlo situa-se no volante ou na extremidade do comando de iluminação (consoante o equipamento).

Pressão breve, comandos de voz do smartphone através do sistema.



**+** Aumentar o volume.



**-** Diminuir o volume.  
Silencie premindo simultaneamente os botões de aumento e diminuição do volume (consoante o equipamento).

Reponha o som premindo um dos dois botões de volume.

**SRC** **Multimédia** (pressão breve): alterar a fonte multimédia.

**Telefone** (pressão breve): iniciar uma chamada telefónica.

**Chamada em curso** (pressão breve): aceder ao menu do telefone.

**Telefone** (pressão contínua): recusar uma chamada recebida, desligar uma chamada em curso; quando não estiver uma chamada em curso, aceder ao menu telefone.

**Rádio** (rotação): procura automática da estação anterior/seguinte.

**Multimédia** (rotação): faixa anterior/seguinte, deslocação nas listas.

**Pressão breve**: confirmar uma seleção; fora de seleção, aceder às predefinições.

**LIST** **Rádio**: apresentar a lista de estações.

**Multimédia**: apresentar a lista de faixas.

**Rádio** (pressão contínua): atualizar a lista de estações recebidas.

## Menus

### Aplicações

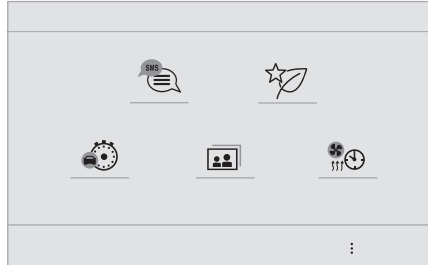

 Aceder a equipamento configurável.

### Radio Media

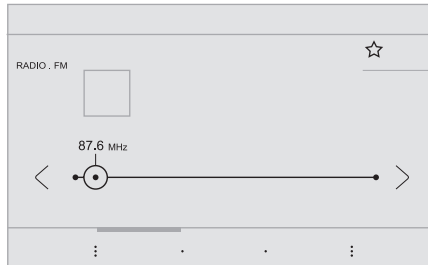

 Permite selecionar uma fonte de áudio ou uma estação de rádio.

## Telemóvel

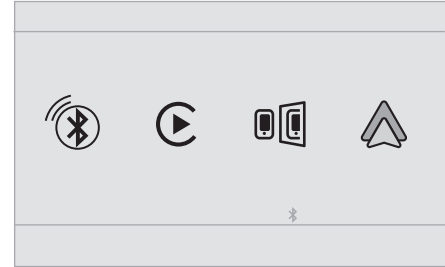

 Permite ligar um telemóvel via Bluetooth®. Execute determinadas aplicações do smartphone ligado através de MirrorLink™, CarPlay® ou Android Auto.

## Definições

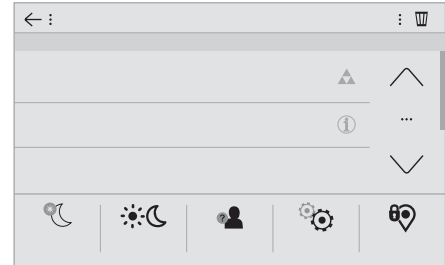

 Configurar um perfil pessoal e/ou configurar o som (equilíbrio, ambiente, etc.) e a apresentação (idioma, unidades, data, hora, etc.).

## Condução



 Ativar, desativar ou configurar determinadas funções do veículo.

## Navegação

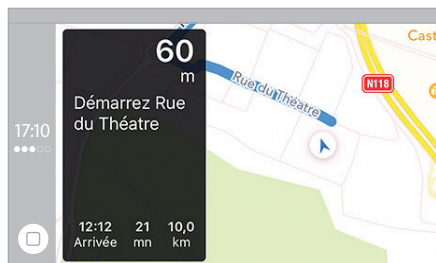

 Configure a navegação e selecione o destino através de MirrorLink™, CarPlay® ou Android Auto.

## Ar condicionado

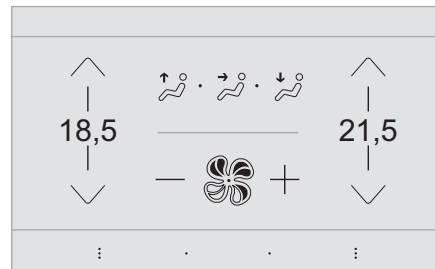

 Gerir definições diferentes de temperatura e fluxo de ar.



## Aplicações



### Visualizar fotografias

Insira uma pen USB na porta USB.





 De forma a preservar o sistema, não utilize concentradores USB.

O sistema pode ler pastas e ficheiros de imagem nos seguintes formatos: .tiff; .gif; .jpg/jpeg; .bmp e .png.

-  Pressione **Applications** para visualizar a página principal.
-  Pressione **"Photos"**.
-  Selecione uma pasta.

-  Selecione uma imagem para visualizar.
-  Pressione este botão para visualizar as informações da fotografia.
-  Pressione a seta para trás para recuar um nível.

## Gestão das mensagens

-  Pressione **Applications** para visualizar a página principal.
-  Pressione "SMS".
-  Selecione o separador "SMS".
-  Pressione este botão para selecionar as definições de visualização das mensagens.
-  Pressione este botão para procurar e selecionar um destinatário.
-  Selecione o separador "Quick messages".
-  Pressione este botão para selecionar as definições de visualização das mensagens.
-  Pressione este botão para escrever uma nova mensagem.
-  Pressione o caixote do lixo junto à mensagem selecionada para eliminá-la.
-  Pressione este botão junto à mensagem selecionada para apresentar a página secundária.
-  Pressione este botão para editar e modificar o texto existente.



Pressione este botão para escrever uma nova mensagem.



Pressione o caixote do lixo para eliminar a mensagem.

## Rádio

### Selecionar uma estação



Pressione **Radio Media** para visualizar a página principal.



Pressione um dos botões para efetuar uma pesquisa automática das estações de rádio.

Ou



Mova o controle de deslize para pesquisar manualmente para cima ou para baixo.

Ou



Pressione a frequência.



Introduza os valores de banda de frequência FM e AM através do teclado virtual.



Pressione "**OK**" para confirmar.



A receção radiofónica pode ser perturbada pela utilização de equipamentos elétricos não homologados

pela marca, tais como um carregador USB ligado à tomada de 12 V.

O ambiente exterior (colinas, prédios, túneis, parques de estacionamento subterrâneos, etc.) pode bloquear a receção, incluindo no modo RDS. Este fenómeno é perfeitamente normal no âmbito da transmissão de ondas de rádio e não representa, de modo algum, uma avaria do sistema de áudio.

### Alterar a banda de frequência



Pressione **Radio Media** para visualizar a página principal.



Pressione o botão "**OPTIONS**" para apresentar a página secundária.



Pressione "**Banda**" para alterar a banda de frequência.



Pressione na zona sombreada para confirmar.

### Memorizar uma estação

Selecione uma estação de rádio ou uma frequência.



Prima brevemente o contorno da estrela. Se a estrela estiver preenchida, a estação de rádio já está memorizada.

Ou

Selecione uma estação de rádio ou uma frequência.

Prima "**Memorizar**".



Prima continuamente um dos botões para memorizar a estação.

### Ativar/desativar o RDS

A função RDS, se estiver ativada, permite-lhe continuar a ouvir a mesma estação, através de uma sintonização automática das frequências alternativas.



Pressione **Radio Media** para visualizar a página principal.

Pressione o botão "**OPTIONS**" para apresentar a página secundária.



Ative/desative "**RDS**".



Pressione na zona sombreada para confirmar.



O seguimento RDS pode não estar disponível a nível nacional, uma vez que muitas estações de rádio não abrangem 100 % do país. Esta situação explica a perda de receção da estação durante um trajeto.

### Apresentar as informações de textos

A função "Texto de rádio" apresenta as informações transmitidas pela estação de rádio relacionadas com a estação ou a canção que está a ser reproduzida.



Pressione **Radio Media** para visualizar a página principal.

Pressione o botão **"OPTIONS"** para apresentar a página secundária.



Ative/desative **"News"**.



Pressione na zona sombreada para confirmar.

## Ouvir as mensagens TA

A função TA (Informações de trânsito) dá prioridade a mensagens de alerta de TA. Para funcionar, esta função requer uma recepção de qualidade de uma estação de rádio que transmite este tipo de mensagem. Durante a difusão de informações de trânsito, a transmissão de multimédia é interrompida automaticamente para que a mensagem de TA possa ser ouvida. A reprodução normal da transmissão de multimédia é retomada após a mensagem.



Pressione **Radio Media** para visualizar a página principal.

Pressione o botão **"OPTIONS"** para apresentar a página secundária.



Ative/desative **"TA"**.



Pressione na zona sombreada para confirmar.

## Audio settings



Pressione **Radio Media** para visualizar a página principal.

Pressione o botão **"OPTIONS"** para apresentar a página secundária.



Pressione **"Audio settings"**.



Selecione o separador **"Tone"**, **"Balance"**, **"Sound"**, **"Voice"** ou **"Ringtones"** para configurar as definições de áudio.



Pressione a seta para trás para confirmar.

**i** No separador **"Tone"**, as definições de áudio **Ambience**, **Bass**, **Medium** e **Treble** são diferentes e independentes para cada fonte de áudio.

No separador **"Balance"**, as definições **All passengers**, **Driver** e **Front only** são comuns a todas as origens.

No separador **"Sound"**, ative ou desative **"Volume linked to speed"**, **"Auxiliary input"** e **"Touch tones"**.

**!** O equilíbrio/distribuição (ou espacialização com o sistema Arkamys<sup>®</sup>) utiliza o processamento de áudio para ajustar a qualidade de áudio de acordo com o número de passageiros no veículo.

**i** Áudio integrado: o Arkamys Sound Staging<sup>®</sup> otimiza a distribuição de áudio no habitáculo.

## Rádio DAB (Digital Audio Broadcasting)

### Rádio digital terrestre

O rádio digital permite-lhe uma audição de qualidade superior.

Os diferentes "multiplex/conjuntos" propõem-lhe uma seleção de estações de rádio organizadas alfabeticamente.



Pressione **Radio Media** para visualizar a página principal.

Pressione o botão **"OPTIONS"** para apresentar a página secundária.



Pressione **"Banda"** para selecionar **"DAB band"**.



Pressione na zona sombreada para confirmar.

### FM-DAB Follow-up

"DAB" não cobre 100 % do país.

Quando o sinal do rádio digital é fraco, a opção "FM-DAB Follow-up" permite-lhe continuar a ouvir a mesma estação, comutando automaticamente para a estação analógica "FM" correspondente (caso haja uma).



Pressione **Radio Media** para visualizar a página principal.

Pressione o botão **"OPTIONS"** para apresentar a página secundária.



Ative/desative **"FM-DAB Follow-up"**.





Pressione na zona sombreada para confirmar.

**i** Se “FM-DAB Follow-up” estiver ativado, pode haver um atraso de alguns segundos quando o sistema muda para o rádio analógico “FM” e, em alguns casos, alterar o volume.

Quando a qualidade do sinal digital ser reposta, o sistema muda automaticamente para “DAB”.

**!** Se a estação “DAB” que está a ser ouvida não estiver disponível em “FM” ou se “FM-DAB Follow-up” não estiver ativado, o som desaparece quando a qualidade do sinal digital é fraca.

## Multimédia

### Porta USB



Insira a pen USB na porta USB ou ligue o dispositivo USB à porta USB utilizando um cabo adequado (não fornecido).

**!** De forma a preservar o sistema, não utilize concentradores USB.

O sistema cria listas de reprodução (na memória temporária). Esta operação pode demorar vários segundos ou vários minutos na primeira ligação.

Reduza o número de ficheiros que não sejam de música e o número de pastas para diminuir o tempo de espera.

As listas de reprodução são atualizadas sempre que desliga a ignição ou uma pen USB é ligada. O sistema de áudio memoriza estas listas, que são carregadas mais depressa se não tiverem sido alteradas.

### Tomada fêmea (AUX) auxiliar

Consoante o equipamento



Ligue o dispositivo portátil (leitor MP3, etc.) à tomada fêmea auxiliar através de um cabo de áudio (não fornecido).

Esta fonte só está disponível se tiver selecionado “Auxiliary input” nas definições de áudio.

Ajuste primeiro o volume no dispositivo portátil (num nível elevado). Regule, em seguida, o volume do sistema de áudio.

Os comandos são geridos através do dispositivo portátil.

### Selecionar a fonte



Pressione **Radio Media** para visualizar a página principal.

Pressione o botão **“SOURCES”**.

Selecione a origem.

### BluetoothStreaming®

Streaming permite ouvir música a partir do smartphone.

O perfil Bluetooth deve ser ativado.

Ajuste primeiro o volume no dispositivo portátil (num nível elevado). Em seguida, regule o volume do sistema.

Se a reprodução não for iniciada automaticamente, pode ser necessário iniciar a reprodução de áudio a partir do smartphone.

O comando é efetuado através do dispositivo portátil ou utilizando os botões táteis do sistema.

**i** Quando estiver ligado no modo Streaming, o smartphone é considerado como uma fonte multimédia.

### Ligação de leitores Apple®

Ligue o leitor Apple® à porta USB através de um cabo adequado (não fornecido).

A reprodução é iniciada automaticamente.

O controlo é efetuado através do sistema de áudio.

**i** As classificações disponíveis são as do dispositivo portátil ligado (artistas/álbuns/géneros/listas de reprodução/audiolivros/podcasts). É também possível usar uma classificação estruturada em forma de biblioteca.

A classificação predefinida é a classificação por artista. Para modificar a classificação utilizada, volte ao primeiro nível do menu

e, em seguida, selecione a classificação pretendida (listas de reprodução, por exemplo) e valide para descer no menu até à faixa pretendida.

A versão de software do sistema de áudio pode ser incompatível com a geração do leitor Apple®.

## Informações e conselhos

O sistema é compatível com dispositivos de armazenamento em massa USB, dispositivos BlackBerry® ou leitores Apple® através das portas USB. O cabo adaptador não é fornecido.

Os dispositivos são geridos através dos comandos do sistema de áudio.

Os outros dispositivos, não reconhecidos durante a ligação, devem ser ligados à tomada auxiliar através de um cabo fêmea (não fornecido) ou através de streaming Bluetooth, consoante a compatibilidade.

**!** De forma a preservar o sistema, não utilize concentradores USB.

O sistema de áudio apenas reproduz os ficheiros de áudio com as extensões de ficheiro “.wav”, “.wma”, “.aac”, “.ogg” e “.mp3” com frequência de bits entre 32 e 320 Kbps.

Suporta, igualmente, o modo VBR (Velocidade de transmissão variável).

Os outros tipos de ficheiros (.mp4, etc.) não são lidos.

Todos os ficheiros “.wma” devem ser ficheiros WMA 9 padrão.

As frequências de amostragem suportadas são 11, 22, 44 e 48 KHz.

Para evitar problemas de leitura e visualização, é recomendável escolher nomes de ficheiro com menos 20 caracteres que não contenham caracteres especiais (por exemplo, “ ? ; ù). Utilize apenas pens USB no formato FAT32 (tabela de atribuição de ficheiros).

**i** É recomendável utilizar o cabo USB original para o dispositivo portátil.

## Telefone

### Portas USB

Dependendo do equipamento, para mais informações sobre portas USB compatíveis com as aplicações **CarPlay®**, **MirrorLink™** ou **Android Auto**, consulte a secção "Ergonomia e conforto".

**i** A sincronização de um smartphone permite aos utilizadores visualizar as aplicações adaptadas à tecnologia CarPlay®, MirrorLink™ ou Android Auto do smartphone no ecrã do veículo. Para a tecnologia CarPlay®, a função CarPlay® deve ser previamente ativada no smartphone. Para que o processo de comunicação entre o smartphone e o sistema funcione é essencial que o smartphone esteja sempre desbloqueado.

Uma vez que os processos e as normas estão em constante evolução, **recomendamos que mantenha atualizado o sistema operativo do smartphone assim como a data e a hora do smartphone e do sistema.**

Para conhecer os modelos dos smartphones suportados, aceda ao site da marca do país.

## Ligação a smartphone MirrorLink™

**i** A função "MirrorLink™" requer um smartphone e aplicações compatíveis.

### Telemóvel não ligado por Bluetooth®

 Quando ligar um smartphone ao sistema, recomendamos que ative Bluetooth® no smartphone.

 Ligue um cabo USB. O smartphone fica a carregar quando é ligado com um cabo USB.

 No sistema, pressione "**Telephone**" para apresentar a página principal.

 Pressione "**MirrorLink™**" para iniciar a aplicação no sistema.

Consoante o smartphone, pode ser necessário ativar a função "**MirrorLink™**".

**OK** Durante o procedimento, são apresentadas várias páginas de ecrã relacionadas com determinadas funcionalidades.

Aceite para iniciar e concluir a ligação.

### Telemóvel ligado por Bluetooth®



Ligue um cabo USB. O smartphone fica a carregar quando é ligado com um cabo USB.



No sistema, pressione "**Telephone**" para apresentar a página principal.

Pressione o botão "**PHONE**" para apresentar a página secundária.



Pressione "**MirrorLink™**" para iniciar a aplicação no sistema.

Quando a ligação tiver sido estabelecida, é apresentada uma página com as aplicações previamente transferidas para o smartphone e compatíveis com a tecnologia MirrorLink™. As diferentes fontes de áudio continuam disponíveis na parte lateral do ecrã MirrorLink™, através dos botões táteis na barra superior. É possível aceder aos menus do sistema a qualquer momento utilizando os botões específicos.

**i** Pode haver uma pausa antes das aplicações ficarem disponíveis, dependendo da qualidade da rede.

### Ligação de smartphones CarPlay®



Ligue um cabo USB. O smartphone fica a carregar quando é ligado com um cabo USB.



A partir do sistema, pressione **Telephone** para visualizar a interface CarPlay®.

Ou



Se o smartphone já estiver ligado por Bluetooth®.



Ligue um cabo USB. O smartphone fica a carregar quando é ligado com um cabo USB.



No sistema, pressione "**Telephone**" para apresentar a página principal.

Pressione o botão "**PHONE**" para apresentar a página secundária.



Pressione "**CarPlay**" para visualizar a interface CarPlay®.

**i** Ao ligar o cabo USB, a função CarPlay® desativa o modo Bluetooth®.

**i** Quando o cabo USB é desligado e a ignição é desligada e depois ligada novamente, o sistema não muda automaticamente para o modo Radio Média. A origem deve ser alterada manualmente.



A navegação por CarPlay® pode ser acedida em qualquer altura pressionando o botão **Navigation** do sistema.

### Ligação de smartphones Android Auto



No smartphone, transfira a aplicação Android Auto.



A função "Android Auto" requer a utilização de um smartphone e de aplicações compatíveis.

### Telemóvel não ligado por Bluetooth®



Ligue um cabo USB. O smartphone fica a carregar quando é ligado com um cabo USB.



No sistema, pressione "**Telephone**" para apresentar a página principal.



Pressione "**Android Auto**" para iniciar a aplicação no sistema.

Consoante o smartphone, pode ser necessário ativar a função "**Android Auto**".



Durante o procedimento, são apresentadas várias páginas de ecrã relacionadas com determinadas funcionalidades. Aceite para iniciar e concluir a ligação.



Quando ligar um smartphone ao sistema, recomendamos que ative Bluetooth® no smartphone.

### Telemóvel ligado por Bluetooth®



No sistema, pressione "**Telephone**" para apresentar a página principal.

Pressione o botão "**PHONE**" para apresentar a página secundária.



Pressione "**Android Auto**" para iniciar a aplicação no sistema.

As diferentes fontes de áudio continuam disponíveis na parte lateral do ecrã Android Auto através dos botões táteis na barra superior.

É possível aceder aos menus do sistema a qualquer momento utilizando os botões específicos.

**i** Pode haver uma pausa antes das aplicações ficarem disponíveis, dependendo da qualidade da rede.

## Emparelhar um telemóvel Bluetooth®

**!** Os serviços disponíveis dependem da rede, do cartão SIM e da compatibilidade dos dispositivos Bluetooth utilizados. Consulte o guia do utilizador do telemóvel e o fornecedor de serviços para verificar os serviços disponíveis.

**i** A função Bluetooth deve ser ativada e o telemóvel configurado como “Visível para todos” (nas definições do telemóvel).

Para concluir o emparelhamento, independentemente do procedimento utilizado (a partir do telemóvel ou do sistema), certifique-se de que o código é o mesmo no sistema e no telemóvel.

**i** Se o procedimento de emparelhamento falhar, é recomendável desativar e depois reativar a função Bluetooth no telemóvel.

### Procedimento a partir do telemóvel



Selecione o nome do sistema na lista dos dispositivos detetados.

No sistema, aceite o pedido de ligação a partir do telemóvel.

### Procedimento a partir do sistema



Pressione **Telephone** para visualizar a página principal.



Pressione **“Bluetooth search”**.

A lista dos telemóveis detetados é apresentada.



Selecione o nome do telemóvel escolhido na lista.

### Partilha de ligação

O sistema propõe a ligação do telemóvel com 3 perfis:

- **“Telephone”** (kit de mãos-livres, apenas telemóvel),
- **“Streaming”** (streaming: reprodução sem fios de ficheiros de áudio no telemóvel),
- **“Dados Internet móvel”**.



Selecione um ou mais perfis.



Pressione **“OK”** para confirmar.

Consoante o tipo de telemóvel, pode ser-lhe solicitado para aceitar ou não a transferência dos seus contactos e mensagens.



A capacidade do sistema para ligar apenas um perfil depende do telemóvel. Os três perfis podem ser ligados por predefinição.



Os perfis compatíveis com o sistema são: HFP, OPP, PBAP, A2DP, AVRCP, MAP e PAN.

Visite o site da marca para mais informações (compatibilidade, ajuda complementar, etc.).

### Restabelecimento automático da ligação

Ao regressar ao veículo, se o último telemóvel ligado estiver novamente presente, este é automaticamente reconhecido e, 30 segundos seguintes à ignição ser ligada, o emparelhamento é efetuado automaticamente (Bluetooth® ativado).

#### Para modificar o perfil de ligação:



Pressione **Telephone** para visualizar a página principal.

Pressione o botão **“PHONE”** para apresentar a página secundária.



Selecione **“Bluetooth connection”** para visualizar a lista dos dispositivos emparelhados.



Pressione o botão **“Detalhes”** de um dispositivo emparelhado.



Selecione um ou mais perfis.

 Pressione **"OK"** para confirmar.

## Gestão dos telemóveis emparelhados

Esta função permite-lhe ligar ou desligar um dispositivo ou eliminar um emparelhamento.

 Pressione **Telephone** para visualizar a página principal.

Pressione o botão **"PHONE"** para apresentar a página secundária.

 Seleccione **"Bluetooth connection"** para **visualizar a lista dos dispositivos emparelhados**.

 Pressione o nome do telemóvel selecionado na lista para desligá-lo. Pressione novamente para ligá-lo.

## Eliminar um telefone

 Prima o caixote do lixo na parte superior direita do ecrã para apresentar um caixote do lixo junto ao telefone selecionado.

 Prima o caixote do lixo junto ao telefone selecionado para o eliminar.

## Receber uma chamada

Uma chamada recebida é anunciada por um toque e uma apresentação sobreposta no ecrã.

 Prima brevemente o botão **PHONE** dos comandos no volante para atender uma chamada.

E  Prima continuamente

 O botão **PHONE** dos comandos no volante para recusar a chamada.

ou  Prima **"End call"**.

## Efetuar uma chamada

 A utilização do telefone é fortemente desaconselhada durante a condução.

Estacione o veículo.

Efetue a chamada com a ajuda dos comandos no volante.

## Efetuar uma chamada para um número novo

 Pressione **Telephone** para visualizar a página principal.

 Marque o número através do teclado numérico digital.

 Pressione **"Call"** para iniciar a chamada.

## Efetuar uma chamada para um contacto

 Pressione **Telephone** para visualizar a página principal.

 Ou pressione e mantenha pressionado

 no botão dos comandos **PHONE** do volante.

Pressione **"Contacts"**.

Selecione o contacto pretendido na lista apresentada.

 Pressione **"Call"**.

## Efetuar uma chamada para um número recentemente utilizado

 Pressione **Telephone** para visualizar a página principal.

Ou  Pressione e mantenha pressionado

 o botão dos comandos no volante.

Pressione **"Recent calls"**.

Selecione o contacto pretendido na lista apresentada.

 É sempre possível efetuar uma chamada diretamente a partir do telemóvel; estacione primeiro o veículo como medida de segurança.

## Definir o toque

 Pressione **Telephone** para visualizar a página principal.

Pressione o botão **"OPTIONS"** para apresentar a página secundária.

 Pressione **"Ring volumeVolume do toque"** para apresentar a barra de volume.

 Pressione as setas ou mova o controle de deslize para definir o volume do toque.

## Configuração

### Configurar perfis

 Pressione **Settings** para visualizar a página principal.

 Pressione **"Perfis"**.

Selecione **"Profile 1"**, **"Profile 2"**, **"Profile 3"** ou **"Common profile"**.

 Pressione este botão para introduzir um nome para o perfil com teclado virtual.

**OK** Pressione **"OK"** para guardar.

 Pressione a seta para trás para confirmar.

 Pressione este botão para ativar o perfil.

 Pressione novamente a seta para trás para confirmar.

 Pressione este botão para repor o perfil selecionado.

### Regular a luminosidade

 Pressione **Settings** para visualizar a página principal.

 Pressione **Brightness**.

 Mova o controle de deslize para ajustar a luminosidade do ecrã e/ou do painel de instrumentos (consoante a versão).

 Pressione na zona sombreada para confirmar.

### Alterar as definições do sistema

 Pressione **Settings** para visualizar a página principal.

 Pressione **"Configuração"** para aceder à página secundária.

 Pressione **"System configuration"**.

Pressione o separador **"Units"** para alterar as unidades de distância, consumo de combustível e temperatura.

Pressione o separador **"Factory settings"** para restaurar as definições iniciais.

 A reinicialização do sistema para as definições de fábrica ativa o idioma inglês por predefinição (consoante a versão).

Pressione o separador **"System info"** para apresentar as versões dos vários módulos instalados no sistema.

Pressione o separador **"Privacidade"**, ou

 Pressione **Settings** para visualizar a página principal.

 Pressione **"Privacidade"** para ativar ou desativar o modo de dados privados.

 Ative ou desative:

- **"Sem partilha (dados, posição do veículo)"**
- **"Apenas partilha de dados"**
- **"Partilha de dados e posição do veículo"**

 Pressione a seta para trás para confirmar.

 Pressione **Settings** para visualizar a página principal.

 Pressione **"Configuração"** para aceder à página secundária.

 Pressione **"Screen configuration"**.

Pressione **"Brightness"**.

 Mova o controle de deslize para ajustar a luminosidade do ecrã e/ou do painel de instrumentos (consoante a versão).

 Pressione a seta para trás para confirmar.

Pressione **"Animation"**.

 Ative ou desative: **"Automatic scrolling"**.

 Selecione **"Animated transitions"**.

 Pressione a seta para trás para confirmar.

### Selecionar o idioma

 Pressione **Settings** para visualizar a página principal.

 Pressione **"Configuração"** para aceder à página secundária.



Selecione "**Language**" para mudar de idioma.



Pressione a seta para trás para confirmar.

## Definir a hora



Pressione **Settings** para visualizar a página principal.



Pressione "**Configuração**" para aceder à página secundária.



Pressione "**Date and time**".

Selecione "**Time**".



Pressione este botão para definir a hora através do teclado virtual.



Pressione "**OK**" para guardar a hora.



Pressione este botão para definir o fuso horário.



Selecione o formato de visualização da hora (12h/24h).



Ativar ou desativar a hora de verão (+1 hora).



Ative ou desative a sincronização de GPS (UTC).



Pressione a seta para trás para guardar as definições.



O sistema não gere automaticamente as mudanças de hora de verão e inverno (consoante o país de comercialização).

## Definir a data



Pressione **Settings** para visualizar a página principal.



Pressione "**Configuração**" para aceder à página secundária.



Pressione "**Date and time**".

Selecione "**Date**".



Pressione este botão para definir a data.



Pressione a seta para trás para guardar a data.



Selecione o formato de visualização da data.



Pressione novamente a seta para trás para confirmar.



A definição da data está apenas disponível se "GPS Synchronisation:" estiver desativado.

## Perguntas frequentes

As informações em seguida agrupam as respostas às perguntas mais frequentes relativamente ao sistema.

## Radio

**A qualidade de receção da estação de rádio sintonizada deteriora-se gradualmente ou as estações predefinidas não estão a funcionar (sem som, é mostrado 87,5 MHz, etc.).**

O veículo está demasiado longe do transmissor da estação selecionada ou não está presente qualquer transmissor na área geográfica.

► Ative a função "RDS" na barra superior para que o sistema possa verificar se existe na zona geográfica um transmissor mais potente.

O ambiente (colinas, prédios, túneis, parques de estacionamento subterrâneos, etc.) pode bloquear a receção, incluindo o modo RDS.

Isto é um fenómeno perfeitamente normal, não significa uma avaria do sistema de áudio.

A antena não existe ou foi danificada (por exemplo, quando entrou numa estação de lavagem ou num parque subterrâneo).

► Solicite a verificação da antena por um concessionário.

**Não encontro algumas estações de rádio na lista das estações recebidas.**

**O nome da estação de rádio é alterado.**

A estação deixou de ser captada ou o respetivo nome foi alterado na lista.

► Pressione a seta redonda no separador "List" na página "Radio".

Algumas estações de rádio enviam outras informações em vez do respetivo nome (título da música, por exemplo).

O sistema interpreta essas informações como o nome da estação.

► Pressione a seta redonda no separador "List" na página "Radio".

## Media

**A reprodução da minha pen USB demora um tempo excessivo até ser iniciada (cerca de 2 a 3 minutos).**

Alguns ficheiros fornecidos com a pen USB podem atrasar substancialmente a leitura da pen USB (multiplicar por 10 o tempo de catálogo).

► Elimine os ficheiros fornecidos com a pen USB e limite o número de subpastas na estrutura de pastas da pen.

**Alguns dos caracteres das informações sobre os conteúdos multimédia em reprodução não são apresentados corretamente.**

O sistema de áudio não consegue processar alguns tipos de caracteres.

► Utilize caracteres padrão para atribuir o nome das faixas e pastas.

**Não é possível iniciar a reprodução dos ficheiros em streaming.**

O dispositivo ligado não inicia a reprodução automaticamente.

► Para iniciar a reprodução a partir do dispositivo.

**Os nomes das faixas e horas de reprodução não são apresentadas no ecrã de streaming de áudio.**

O perfil Bluetooth não permite transferir estas informações.

## Telephone

**Não é possível ligar o telemóvel por Bluetooth.**

É possível que o Bluetooth do telemóvel esteja desativado ou que o equipamento não esteja visível.

► Verifique se o Bluetooth do telemóvel se encontra ativado.

► Verifique nas definições do telemóvel se este está "Visível para todos".

O telemóvel Bluetooth não é compatível com o sistema.

► Verifique a compatibilidade do telemóvel no Website da marca (serviços).

**Android Auto e CarPlay não funcionam.**

Android Auto e CarPlay poderão não se ativar se os cabos USB forem de má qualidade.

► Utilize cabos USB genuínos para garantir a compatibilidade.

**O som do telemóvel ligado por Bluetooth é inaudível.**

O som depende do sistema e do telemóvel.

► Aumente o volume do sistema de áudio, eventualmente até ao máximo e aumente o som do telemóvel se necessário.

O ruído ambiente afeta a qualidade da chamada telefónica.

► Reduza o nível de ruído ambiente (feche as janelas, diminua a ventilação, abraque, etc.).

**Os contactos não são listados por ordem alfabética.**

Determinados telemóveis propõem opções de apresentação. Consoante as definições escolhidas, os contactos podem ser transferidos por uma ordem específica.

► Modifique as definições de apresentação do diretório do telemóvel.

## Settings

**Quando as definições de agudos e graves são alteradas, a opção de ambiente é desmarcada.**

**Quando o ambiente é alterado, as definições de agudos e graves são repostas.**

A escolha de um ambiente implica a alteração das definições de agudos e graves e vice-versa.

► Modifique as definições dos agudos, graves e ambientes para obter o ambiente sonoro pretendido.

**Quando as definições de equilíbrio são alteradas, a distribuição é desmarcada.**

**Quando a definição de distribuição é alterada, as definições de equilíbrio são desmarcadas.**

A escolha de uma definição da distribuição implica a alteração das definições do equilíbrio e vice-versa.

► Modifique a definição do equilíbrio ou a definição da distribuição para obter o ambiente sonoro pretendido.

**Existe uma diferença acentuada na qualidade de áudio entre as diferentes fontes de áudio.**

Para permitir uma qualidade de audição ideal, as definições de áudio podem ser adaptadas



a diferentes fontes de áudio, o que pode gerar diferenças audíveis quando se muda a fonte.

► Verifique se as definições de áudio são adequadas para as fontes que estão a ser ouvidas. Ajuste as funções de áudio para a posição intermédia.

**Quando o motor está desligado, o sistema desliga-se para após vários minutos de utilização.**

Quando o motor estiver desligado, o tempo de funcionamento do sistema depende do nível da carga da bateria.

No estado desligado normal, o sistema passará automaticamente para o modo de poupança de energia para manter um nível de carga suficiente da bateria.

► Ligue o motor do veículo para aumentar a carga da bateria.

# CITROËN Connect Nav

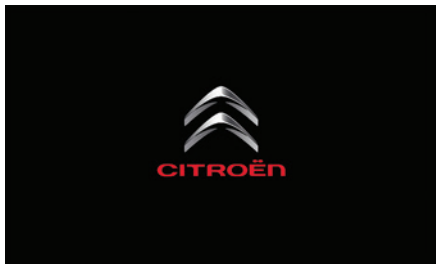

## Navegação GPS – Aplicações – Sistema de áudio multimédia - Telemóvel Bluetooth®

**i** As funções e definições descritas variam de acordo com a versão e a configuração do veículo.

**!** Por motivos de segurança e porque exigem uma maior concentração por parte do condutor, as seguintes operações devem ser efetuadas com o **veículo parado** e a ignição ligada:

- Emparelhar o smartphone com o sistema no modo Bluetooth.
- Utilizar o smartphone.
- Ligação às aplicações CarPlay®, MirrorLink™ ou Android Auto (a visualização

de algumas aplicações é interrompida quando o veículo está em movimento).

- Alterar as definições e a configuração do sistema.

**i** O sistema está protegido para que funcione apenas no veículo.

A mensagem **Modo de poupança de energia** é apresentada quando o sistema estiver a entrar no modo correspondente.

**i** As atualizações do sistema e de mapas podem ser transferidas a partir do Website da marca.  
O procedimento de atualização está também disponível no Website.

**i** Os códigos-fonte de OSS (Open Source Software, software de código aberto) do sistema estão disponíveis nos seguintes endereços:  
<https://www.groupe-psa.com/fr/oss/>  
<https://www.groupe-psa.com/en/oss/>

## Primeiros passos



Com o motor em funcionamento, uma pressão permite desligar o som.  
Com a ignição desligada, uma pressão aciona o sistema.



Ajustar o volume.

Utilize os botões dispostos de cada lado ou por baixo do ecrã tátil para aceder aos menus principais e prima, em seguida, os botões materializados no mesmo.  
Consoante o modelo, utilize os botões "Fonte" ou "Menu" dispostos de cada lado do ecrã tátil para aceder aos menus e prima, em seguida, os botões materializados no mesmo.  
O menu pode ser apresentado, a qualquer instante, premindo brevemente o ecrã com três dedos.

Todas as zonas táteis do ecrã são de cor branca.

Prima a cruz para recuar um nível.

Prima "OK" para confirmar.



O ecrã tátil é de tipo "capacitivo".

Para efetuar a manutenção do ecrã, é recomendada a utilização de um pano macio não abrasivo (pano para limpar óculos) sem produtos adicionais.  
Não utilize objetos pontiagudos no ecrã.  
Não toque no ecrã com as mãos molhadas.

Algumas informações são apresentadas permanentemente na barra superior do ecrã tátil:

- Lembrete da informação do ar condicionado (consoante a versão) e acesso direto ao menu correspondente.

- Aceda diretamente à seleção da fonte de áudio, à lista das estações de rádio (ou à lista de títulos consoante a fonte).

- Aceda às notificações de mensagem, aos e-mails, às atualizações dos mapas e,

consoante os serviços, às notificações de navegação.

– Aceda às definições do ecrã tátil e do painel de instrumentos digital.

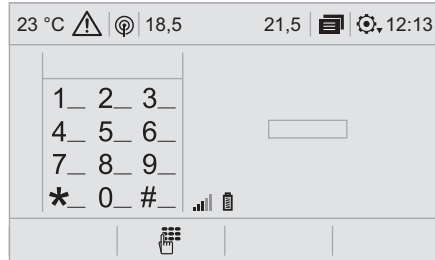

Seleção da fonte áudio (consoante a versão):

- Estações de rádio FM/DAB/AM\*\*
- Chave USB.
- Leitor de CD (consoante o modelo).
- Leitor multimédia ligado através da tomada auxiliar (consoante o modelo).
- Telefone ligado por Bluetooth e transmissão multimédia Bluetooth\* (streaming).

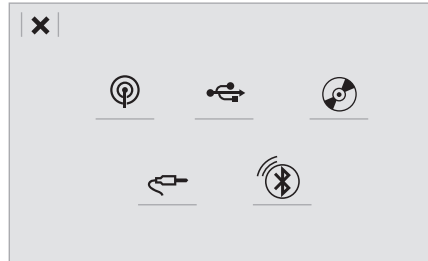

**i** Por intermédio do menu "Regulações" pode criar um perfil relativo a apenas uma pessoa ou a um grupo de pessoas que tenham pontos comuns com a possibilidade de parametrizar várias definições (estações de rádio predefinidas, definições de áudio, histórico de navegação, contactos favoritos, etc.). A aceitação das definições é efetuada automaticamente.

**i** Em caso de muito calor, o volume pode ser limitado para proteger o sistema. Pode ser colocado em vigilância (extinção completa do ecrã e do som) durante um período mínimo de 5 minutos. O regresso ao normal ocorre quando a temperatura do habitáculo baixar.

## Comandos no volante



### Comando de voz:

O controlo situa-se no volante ou na extremidade do comando de iluminação (consoante o equipamento). Pressão breve, comando de voz do sistema. Pressão contínua, comando de voz para smartphone ou CarPlay®, MirrorLink™ (disponível consoante o país), Android Auto através do sistema.



Aumentar o volume.



Diminuir o volume.

Silencie premindo simultaneamente os botões de aumento e diminuição do volume (consoante o equipamento).

Reponha o som premindo um dos dois botões de volume.



**Multimédia** (pressão breve): alterar a fonte multimédia.



**Telefone** (pressão breve): iniciar uma chamada telefónica.

**Chamada em curso** (pressão breve): aceder ao menu do telefone.

**Telefone** (pressão contínua): recusar uma chamada recebida, desligar uma chamada em curso; quando não estiver uma chamada em curso, aceder ao menu telefone.



**Rádio** (rotação): procura automática da estação anterior/seguinte.

\* dependendo do equipamento.

**Multimédia** (rotação): faixa anterior/seguinte, deslocação nas listas.

**Pressão breve:** confirmar uma seleção; fora de seleção, aceder às predefinições.

**LIST** **Rádio:** apresentar a lista de estações.  
**Multimédia:** apresentar a lista de faixas.

**Rádio** (pressão contínua): atualizar a lista de estações recebidas.

## Menus

### Navegação ligada



**N** Aceda às definições de navegação e escolha um destino.

Utilize serviços em tempo real, dependendo do equipamento.

### Aplicações



**☐** Pode executar algumas aplicações num smartphone ligado através de CarPlay®, MirrorLink™ (disponível em alguns países) ou Android Auto.

Verifique o estado das ligações Bluetooth® e Wi-Fi.

### Radio Media

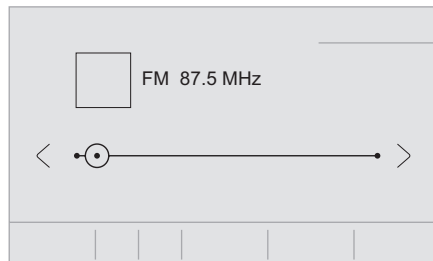

**🎵** Permite selecionar uma fonte de áudio, uma estação de rádio ou visualizar fotografias.

### Telemóvel

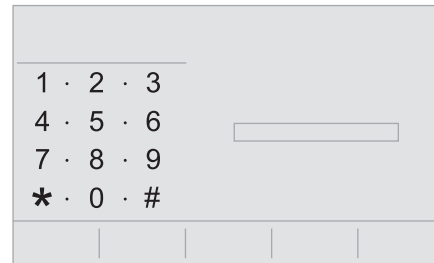

**📞** Ligar um telemóvel através de Bluetooth®, ler mensagens e enviar mensagens rápidas.

### Definições

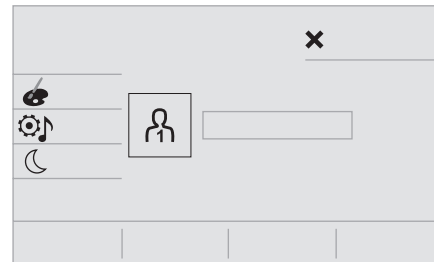

**⚙️** Configurar um perfil pessoal e/ou configurar o som (equilíbrio, ambiente, etc.) e a apresentação (idioma, unidades, data, hora, etc.).

## Veículo



Ativar, desativar ou configurar determinadas funções do veículo.

## Ar condicionado

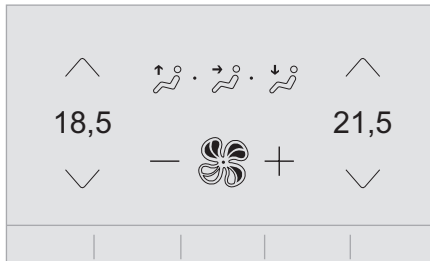

Gerir definições diferentes de temperatura e fluxo de ar.

## Comandos de voz

### Comandos no volante



#### Comandos de voz:

Os comandos de voz podem ser emitidos a partir de qualquer página de ecrã depois de pressionar ligeiramente o botão “Comandos de voz”, situado no volante ou na extremidade do comando de iluminação (consoante o equipamento), desde que não esteja a ser efetuada uma chamada.



- Para garantir que os comandos de voz sejam sempre reconhecidos pelo sistema, aconselhamos que siga as seguintes sugestões:
  - falar num tom de voz normal sem cortar as palavras nem elevar a voz.
  - antes de falar, aguardar sempre o “bip” (sinal sonoro).
  - Para um melhor funcionamento, é recomendável fechar as janelas e o tejadilho (dependendo da versão) para evitar qualquer interferência externa.
  - Antes de emitir um comando de voz, peça aos outros passageiros para não falarem.

### Primeiros passos



Exemplo de "comando de voz" para a navegação:

**"Navegar para endereço "Rua Augusta número 184, Lisboa".**

Exemplo de "comando de voz" para o rádio e multimédia:

**"Ouvir artista "Madonna"".**

Exemplo de "comando de voz" para o telefone:  
**"Ligar para João da Silva".**



Os comandos de voz, com uma seleção de 12 idiomas (inglês, francês, italiano, espanhol, alemão, neerlandês, português, polaco, turco, russo, árabe, português do Brasil), são efetuados em correspondência com o idioma selecionado e definido previamente no sistema.

Nalguns comandos de voz existem sinónimos alternativos.

Exemplo: Indicar/Navegar para/Ir para/...

Os comandos de voz no idioma Árabe de: "Navegar para o endereço" e "Apresentar POI na localidade", não estão disponíveis.

## Informações – Utilização do sistema



Pressione o botão Push To Talk e, após o sinal sonoro, diga o que pretende.

Lembre-se de que pode interromper-me a qualquer momento pressionando este botão. Se o pressionar novamente enquanto eu estiver à espera de que fale, a conversa será terminada. Se pretender começar de novo, diga "cancelar". Se quiser anular alguma operação, diga "voltar". Para obter sugestões e informações a qualquer momento,

basta dizer "ajuda". Se me pedir para realizar alguma operação e faltarem algumas informações necessárias, vou dar-lhe alguns exemplos ou guiá-lo através do comando passo a passo. No modo de interação "principiante" existem mais informações ao seu dispor e pode definir o modo de interação "avançado" quando se sentir confortável.

## Comandos de voz globais



### Comandos de voz

#### Ajuda

#### Ajuda dos comandos de voz

#### Ajuda da navegação

#### Ajuda do rádio

#### Ajuda de multimédia

#### Ajuda do telemóvel



### Mensagens de ajuda

Posso ajudá-lo em vários tópicos. Pode dizer: "ajuda com o telefone", "ajuda com a navegação", "ajuda com a multimédia" ou "ajuda com o rádio". Para obter uma visão geral de como utilizar os diálogos de voz, pode dizer "ajuda com os controlos de voz".



### Comandos de voz

#### Introduzir modo de diálogo para <...>



### Mensagens de ajuda

Selecione o modo "principiante" ou "perito".



### Comandos de voz

#### Selecionar perfil <...>



### Mensagens de ajuda

Selecione o perfil 1, 2 ou 3.



### Comandos de voz

#### Sim

#### Não



### Mensagens de ajuda

Diga "sim", se tiver entendido corretamente. Caso contrário, diga "não" para começar de novo.

## Comandos de voz para a "navegação"



### Comandos de voz

#### Navegar para casa

#### Navegar para trabalho

#### Navegar para endereço preferido

#### <PreferredAddress>

#### Navegar para contacto <...>

#### Navegar para endereço <...>

#### Mostrar PDI <...> na proximidade



### Mensagens de ajuda

Para planear uma rota ou adicionar um ponto de etapa, diga "navegar para", seguido do endereço ou do nome do contacto. Diga, por

exemplo, "navegar para endereço, Rua Augusta número cento e oitenta e quatro, Lisboa" ou "navegar para contacto, João da Silva". Pode especificar se se trata de destino preferido ou recente. Por exemplo: "navegar para endereço preferido, Clube de Ténis" ou "navegar para destino recente, Rua Augusta número cento e oitenta e quatro, Lisboa". Caso contrário, diga apenas "navegar para casa". Para ver os pontos de interesse no mapa, pode dizer, por exemplo, "mostrar hotéis em Lisboa" ou "mostrar postos de combustível na proximidade". Para obter mais informações, diga, "ajuda com guia de itinerário".



### Comandos de voz

#### Distância restante

#### Tempo restante

#### Hora de chegada

#### Interromper orientação de rota



### Mensagens de ajuda

Para obter mais informações sobre a sua rota actual, pode dizer "diz-me o tempo restante", "distância restante" ou "hora de chegada". Tente dizer "ajuda com a navegação" para conhecer mais comandos.

**i** Dependendo do país, forneça as instruções de destino (endereço) no idioma configurado no sistema.

## Comandos de voz para “Radio Media”



### Comandos de voz

#### Sintonizar <...>



### Mensagens de ajuda

Pode escolher uma estação de rádio dizendo "sintonizar", seguido do nome da estação ou da frequência. Por exemplo, "sintonizar Rádio Comercial" ou "sintonizar 98.5 FM". Para ouvir uma estação de rádio predefinida, diga "sintonizar memória número" seguido do número. Por exemplo, "sintonizar memória número cinco".



### Comandos de voz

#### Diz-me o que está a tocar



### Mensagens de ajuda

Para visualizar os detalhes da “faixa”, “artista” e “álbum” em curso, pode dizer “Diz-me o que está a tocar”.



### Comandos de voz

#### Ouvir canção

Ouvir artista <...>

Ouvir álbum <...>



### Mensagens de ajuda

Use o comando "ouvir" para selecionar o tipo de música que pretende ouvir. Pode escolher: "música", "artista" ou "álbum". Basta dizer algo como, "ouvir artista Madonna", "ouvir música, Carta" ou "ouvir álbum, Samba".



Os comandos de voz multimédia estão disponíveis apenas com uma ligação USB.

## Comandos de voz para o “telemóvel”



Se não houver qualquer telemóvel ligado a Bluetooth, uma mensagem de voz anuncia: “Ligue primeiro um telemóvel” e a sessão de voz vai ser fechada.



### Comandos de voz

Ligar para <...> \*

Marque <...>\*

Apresentar os contactos\*

Mostrar chamadas\*

Ligar para caixa de correio de voz\*



### Mensagens de ajuda

Para fazer uma chamada telefónica diga "ligar", seguido do nome da pessoa a que pretende ligar. Por exemplo: "ligar para João da Silva". Pode também incluir o tipo de telefone. Por exemplo: "ligar para João da Silva, em casa". Para fazer uma chamada por numero diga "marcar" seguido do numero de telefone. Por exemplo "Marcar 211234567". Pode verificar as suas mensagens de voz dizendo "ligar para correio de voz". Para enviar uma mensagem, diga "enviar mensagem rápida para", seguido do contacto e o nome da mensagem rápida que pretende enviar. Por exemplo, "enviar mensagem rápida para David, Vou chegar atrasado". Para exibir uma lista de contactos ou chamadas, diga "mostrar contactos" ou "mostrar chamadas". Para mais informações sobre SMS, diga "ajuda com mensagens de texto".

## Comandos de voz para “mensagens de texto”



Se não houver qualquer telemóvel ligado a Bluetooth, uma mensagem de voz anuncia: “Ligue primeiro um telemóvel” e a sessão de voz vai ser fechada.

\* Esta função só está disponível se o telemóvel ligado ao sistema suportar a transferência de contactos e das últimas chamadas e se a transferência tiver sido efetuada.



## Comandos de voz

Enviar mensagem a <...>

Ouvir mensagem mais recente\*



## Mensagens de ajuda

Para ouvir as suas mensagens, pode dizer, por exemplo, "ler mensagem mais recente". Quando quiser enviar um texto, tem ao seu dispor uma lista de mensagens rápidas prontas a usar. Basta usar o nome da mensagem rápida e dizer algo como "enviar mensagem rápida para João da Silva, Vou chegar tarde". Consulte o menu SMS para ver os nomes das mensagens disponíveis.

Por favor, diga: "ligar" ou "enviar mensagem rápida" e, em seguida, selecione uma linha da lista. Para navegar na lista apresentada no ecrã, pode dizer: "ir para o início", "ir para o fim", "página seguinte" ou "página anterior". Para anular a sua seleção, diga "voltar". Para cancelar a ação actual e começar de novo, diga "cancelar".

**i** O sistema envia apenas as "Mensagens rápidas" pré-gravadas.

# Navegação

## Seleção de um perfil

### Para um novo destino



Pressione **Navegação** para visualizar a página principal.

Pressione o botão **"MENU"** para apresentar a página secundária.



Selecione **"Introduzir endereço"**.



Selecione o **"País"**.



Introduza a **"Localidade"**, a **"Rua"** e o **"Número"** e confirme, pressionando as sugestões apresentadas.



Pressione **"OK"** para seleccionar os **"Critérios de orientação"**.

E/ou



Selecione **"Ver no mapa"** para escolher os **"Critérios de orientação"**.



Pressione **"OK"** para iniciar a navegação guiada.



Reduza ou amplie com os botões táteis ou com dois dedos no ecrã.



Para poder utilizar a função de navegação, deve introduzir

**"Localidade"**, **"Rua"** e **"Número"** no teclado virtual ou seleccione-os na lista **"Contacto"** ou na morada **"Histórico"**.



Se não introduzir o número da rua, recebe instruções para dirigir-se para uma extremidade da rua.

## Para um dos últimos destinos



Pressione **Navegação** para visualizar a página principal.

Pressione o botão **"MENU"** para apresentar a página secundária.



Selecione **"Os meus destinos"**.

Selecione o separador **"Recentes"**.

Selecione a morada escolhida na lista para visualizar **"Critérios de orientação"**.



Pressione **"OK"** para iniciar a navegação guiada.



Selecione **"Posição"** para ver o ponto de chegada no mapa.

\* Esta função só está disponível se o telemóvel ligado ao sistema suportar a transferência de contactos e das últimas chamadas e se a transferência tiver sido efetuada.



## Para “A minha casa” ou “O meu trabalho”



Pressione **Navegação** para visualizar a página principal.

Pressione o botão **“MENU”** para apresentar a página secundária.



Selecione **“Os meus destinos”**.

Selecione o separador **“Preferidos”**.



Selecione **“A minha casa”**.

Ou



Selecione **“O meu trabalho”**.

Ou

Selecione um destino favorito memorizado.

## Para um contacto



Pressione **Navegação** para visualizar a página principal.

Pressione o botão **“MENU”** para apresentar a página secundária.



Selecione **“Os meus destinos”**.

Selecione o separador **“Contacto”**.

Escolha um contacto na lista para iniciar a navegação guiada.

## Para pontos de interesse (POI)

Os pontos de interesse (POI) são listados nas diferentes categorias.



Pressione **Navegação** para visualizar a página principal.

Pressione o botão **“MENU”** para apresentar a página secundária.



Selecione **“Pontos de interesse”**.



Selecione o separador **“Viagem”**, **“Vida ativa”**, **“Comercial”**, **“Público”** ou **“Geográfico”**.

Ou



Selecione **“Procurar”** para introduzir o nome e o endereço de um POI.



Pressione **“OK”** para calcular o itinerário.

## Para um ponto do mapa



Pressione **Navegação** para visualizar a página principal.

Deslize o dedo no ecrã para explorar o mapa.

Pressione o mapa para seleccionar o destino.



Toque no ecrã para colocar um marcador e apresentar um submenu.



Pressione este botão para iniciar a navegação guiada.

Ou



Pressione este botão para guardar o endereço apresentado.



Uma pressão contínua abre uma lista dos POI mais próximos.

## Para as coordenadas de GPS



Pressione **Navegação** para visualizar a página principal.

Deslize o dedo no ecrã para explorar o mapa.



Pressione este botão para apresentar o mapa-mundo.

Utilizando a grelha, amplie a imagem para seleccionar o país ou a região pretendida.



Pressione este botão para introduzir as coordenadas de GPS.



É apresentado um ponto de marcação no centro do ecrã, preenchido com

**“Latitude”** e com as coordenadas de **“Longitude”**.



Pressione este botão para iniciar a navegação guiada.

Ou



Pressione este botão para guardar o endereço apresentado.

OU



Pressione este botão para introduzir o valor **“Latitude”** com o teclado virtual.

E



Pressione este botão para introduzir o valor **“Longitude”** com o teclado virtual.

## TMC (Canal de mensagens de trânsito)

**i** As mensagens TMC (Canal de mensagens de trânsito) fazem parte de uma norma europeia que permite difundir informações de trânsito através de sistemas RDS da rádio FM para transmitir informações sobre o trânsito em tempo real.

As informações TMC são, em seguida, apresentadas num mapa de Navegação GPS e levadas em consideração instantaneamente aquando da navegação para evitar acidentes, engarrafamentos e encerramentos de vias.

**i** A apresentação das zonas de perigo é condicionada pela legislação em vigor e pela subscrição do serviço.

## Navegação conectada

Consoante a versão

Consoante o nível de equipamento do veículo

### Ligação à rede efetuada pelo veículo



OU

### Ligação à rede efetuada pelo utilizador



## Ligação de navegação conectada

**!** Por motivos de segurança e uma vez que requer a atenção constante por parte do condutor, a utilização do smartphone é proibida durante a condução. As utilizações devem ser feitas com o **veículo parado**.

**i** Para aceder à navegação conectada, poderá utilizar a ligação proporcionada pelo veículo através dos serviços "Chamada de emergência ou de assistência" ou utilizar o seu smartphone como modem. **Ativar e configurar a partilha de ligação do smartphone.**

### Ligação à rede efetuada pelo veículo



O sistema está ligado automaticamente ao modem integrado nos serviços "Chamada de emergência ou de assistência" e não necessita de ligação fornecida pelo utilizador através do seu smartphone.

### Ligação à rede efetuada pelo utilizador

#### Ligação USB



Ligue um cabo USB.

O smartphone está a carregar quando estiver ligado através de um cabo USB.

#### Ligação Bluetooth



Ative a função Bluetooth do telefone e certifique-se de que está visível para todos (consulte a secção "Aplicações").

#### Ligação Wi-Fi



Selecione uma rede Wi-Fi encontrada pelo sistema e ligue-se (consulte a secção "Aplicações").

- i** Restrições de utilização:
- Em CarPlay®, a partilha de ligação limita-se ao modo de ligação Wi-Fi.
  - Em MirrorLink™, a partilha de ligação limita-se ao modo de ligação USB.
- A qualidade dos serviços depende da qualidade da ligação à rede.



Aquando da apresentação de "TOMTOM TRAFFIC", os serviços estão disponíveis.

- i** Os serviços disponíveis em navegação conectada são os seguintes.
- Um pack de serviços conectados:
- Meteorologia,
  - Estações de serviço,
  - Parque de estacionamento,
  - Tráfego,
  - Procura local de POI.

Um pack Zona de perigo (opção).

**i** Os princípios e as normas estão em constante evolução, para que o processo de comunicação entre o smartphone e o sistema funcione corretamente recomendamos que **atualize o sistema operativo do smartphone assim como a data e a hora do smartphone e do sistema.**

## Definições específicas da navegação ligada

**i** No menu "Regulações", é possível criar um perfil para uma pessoa ou para um grupo de pessoas com interesses comuns e configurar uma vasta gama de definições (predefinições de rádio, definições de áudio, histórico de navegação, contactos favoritos, etc). As definições são aplicadas automaticamente.

 Pressione **Navegação** para visualizar a página principal.

Pressione o botão "**MENU**" para apresentar a página secundária.

 Selecione "**Regulações**".

Selecione "**Mapa**".

 Ative ou desative:  
– "**Autorizar a declaração das zonas de perigo**".

- "**Conselho de fim de trajeto a pé**"
- "**Autorizar o envio de informações**"

Estas definições devem ser configuradas para cada perfil.

Selecione "**Alertas**".



Ative ou desative "**Informar sobre zonas de perigo**".



Selecione este botão.



Active: **Difundir um alerta sonoro**



Para ter acesso à navegação ligada, tem de marcar a opção: "**Autorizar o envio de informações**"



Os alertas da zona de perigo podem ou não ser apresentados, dependendo da legislação e subscrição aplicáveis ao serviço correspondente.

## Declaração das "Zonas de perigo"



Para enviar a informação da declaração das zonas de perigo, deve marcar a opção: "**Autorizar a declaração das zonas de perigo**"



Pressione **Navegação** para visualizar a página principal.



Pressione o botão "**Declara uma nova zona de perigo**" localizada na barra superior no ecrã tátil



Selecione a opção "**Tipo**" para seleccionar o tipo de "Zona de perigo".



Selecione a opção "**Velocidad**" e introduza-a no teclado virtual.



Pressione "**OK**" para guardar e enviar as informações.

## Atualizações dos pacotes de "Zonas de perigo"



Prima **Regulações** para apresentar a página principal.

Prima o botão "**OPÇÕES**" para aceder à página secundária.



Selecione "**Definições Sistema**".



Selecione o separador "**Info. Sistema**".









Selecione "**Consultar**" para exibir as versões dos diferentes módulos instalados no sistema.



Selecione "**Atualização(ões) em espera**".

**i** Poderá transferir as atualizações do sistema e dos mapas no site da marca. O procedimento de atualização também está disponível no site.

## Apresentar informações de meteorologia



-  Pressione **Navegação** para visualizar a página principal.
-  Pressione este botão para apresentar a lista de serviços.
-  Selecione **"Consult. Mapa"**.
-  Selecione **"Meteorologia"**.
-  Pressione este botão para apresentar informações básicas.
-  Pressione este botão para apresentar informações de meteorologia em pormenor.

**i** A temperatura apresentada às 6 horas será a temperatura máxima do dia. A temperatura apresentada às 18 horas será a temperatura mínima da noite.

## Aplicações

### Navegador Internet

-  Pressione **Connect-App** para visualizar a página principal.
- Pressione **"Conectividade"** para aceder à função **"Navegador Internet"**.
- Pressione **"Navegador Internet"** para visualizar a página inicial do browser.

-  Selecione o seu país de residência.
-  Pressione **"OK"** para guardar e iniciar o browser.

**i** A ligação à Internet é efetuada através de uma das ligações à rede efetuada pelo veículo ou pelo utilizador.

## Conectividade

-  Pressione **Connect-App** para visualizar a página principal.
- Pressione **"Conectividade"** para aceder às funções **CarPlay®**, **MirrorLink™** ou **Android Auto**.





### Connect-App

-  Pressione **Connect-App** para visualizar a página principal.
- Pressione **"Connect-App"** para visualizar a página inicial das aplicações.

## Ligação de smartphones CarPlay®

**!** Por motivos de segurança e uma vez que requer a atenção constante por parte do condutor, a utilização do smartphone é proibida durante a condução. Todas as operações devem ser feitas com o **veículo parado**.

**i** A sincronização do smartphone permite aos utilizadores visualizar aplicações do smartphone compatíveis com a tecnologia CarPlay® no ecrã do veículo, desde que a função CarPlay® do smartphone tenha sido ativada anteriormente. Uma vez que as normas e os procedimentos estão em constante mudança, **nós recomendamos que atualize o sistema operativo do smartphone**. Para obter uma lista dos smartphones suportados, visite o Website da marca do veículo do seu país.

-  Ligue o cabo USB. O smartphone carrega quando ligado através do cabo USB.
-  Pressione **"Telefone"** para visualizar a interface CarPlay®.
- Ou
-  Ligue o cabo USB. O smartphone carrega quando ligado através do cabo USB.
-  No sistema, pressione **"Connect-App"** para apresentar a página principal.
- Pressione **"Conectividade"** para aceder à função **"CarPlay®"**.
-  Pressione **"CarPlay"** para visualizar a interface CarPlay®.

**i** Ao ligar o cabo USB, a função CarPlay® desativa o modo Bluetooth®.

## Ligação a smartphone MirrorLink™

**!** Por motivos de segurança e uma vez que requer a atenção constante por parte do condutor, a utilização do smartphone é proibida durante a condução. Todas as operações devem ser feitas com o **veículo parado**.

**i** A sincronização de um smartphone permite aos utilizadores visualizarem aplicações compatíveis com a tecnologia MirrorLink™ no ecrã do veículo. As normas e os procedimentos estão em constante mudança. O processo de comunicação entre o smartphone e o sistema requer o bloqueio do smartphone; **atualize o sistema operativo do smartphone, assim como a data e a hora no smartphone e no sistema**.

Para obter uma lista dos smartphones suportados, visite o Website da marca do veículo do seu país.

**!** Por motivos de segurança, as aplicações apenas podem ser visualizadas com o veículo parado, interrompendo-se a sua exibição a partir do momento em que se inicia a marcha.

**i** A função **"MirrorLink™"** requer a utilização de um smartphone e de aplicações compatíveis.



Quando ligar um smartphone ao sistema, recomendamos que ative Bluetooth® no smartphone.



Ligue o cabo USB. O smartphone carrega quando ligado através do cabo USB.



No sistema, pressione **"Connect-App"** para apresentar a página principal.

Pressione **"Conectividade"** para aceder à função **"MirrorLink™"**.



Pressione **"MirrorLink™"** para iniciar a aplicação no sistema.

Consoante o smartphone, pode ser necessário ativar a função **"MirrorLink™"**.



Durante o procedimento, são apresentadas várias páginas de ecrã relacionadas com determinadas funcionalidades. Aceite para iniciar e concluir a ligação.

Quando a ligação tiver sido estabelecida, é apresentada uma página com as aplicações previamente transferidas para o seu smartphone e compatíveis com a tecnologia MirrorLink™.

As diferentes fontes de áudio continuam disponíveis na parte lateral do ecrã MirrorLink™, através dos botões táteis na barra superior. É possível aceder aos menus do sistema a qualquer momento utilizando os botões específicos.

**i** Consoante a qualidade da sua rede, as aplicações poderão apenas ficar disponíveis passado algum tempo.

## Ligação a um smartphone Android Auto

**!** Por motivos de segurança e uma vez que requer a atenção constante por parte do condutor, a utilização do smartphone é proibida durante a condução. Todas as operações devem ser feitas com o **veículo parado**.

**i** A sincronização de um smartphone permite aos utilizadores visualizarem aplicações compatíveis com a tecnologia Android Auto smartphone no ecrã do veículo. As normas e os procedimentos estão em constante mudança. O processo de comunicação entre o smartphone e o sistema requer o bloqueio do smartphone; **atualize o sistema operativo do smartphone, assim como a data e a hora no smartphone e no sistema**.

Para obter uma lista dos smartphones suportados, visite o Website da marca do veículo do seu país.

**!** Por motivos de segurança, as aplicações apenas podem ser visualizadas com o veículo parado, interrompendo-se a sua

exibição a partir do momento em que se inicia a marcha.

**i** A função **"Android Auto"** requer a utilização de um smartphone e de aplicações compatíveis.



Ligue o cabo USB. O smartphone carrega quando ligado através do cabo USB.



No sistema, pressione **"Connect-App"** para apresentar a página principal.

Pressione **"Conectividade"** para aceder à função "Android Auto".



Pressione **"Android Auto"** para iniciar a aplicação no sistema.

**OK**

Durante o procedimento, são apresentadas várias páginas de ecrã

relacionadas com determinadas funcionalidades.

Aceite para iniciar e concluir a ligação.

As diferentes fontes de áudio continuam disponíveis na parte lateral do ecrã Android Auto através dos botões táteis na barra superior.

É possível aceder aos menus do sistema a qualquer momento utilizando os botões específicos.

**i** No modo Android Auto, a função que apresenta menus pendentes quando pressiona ligeiramente o ecrã com três dedos está desativada.

**i** Consoante a qualidade da sua rede, as aplicações poderão apenas ficar disponíveis passado algum tempo.

## Ligação Bluetooth®

**!** Enquanto medida de segurança e uma vez que requer a atenção constante por parte do condutor, as operações de emparelhamento do telemóvel Bluetooth com o sistema mãos-livres Bluetooth do seu sistema de áudio devem ser efetuadas **com o veículo parado** e com a ignição ligada.

**i** Ative a função Bluetooth no telefone e certifique-se de que está "visível para todos" (configuração do telefone).

## Procedimento a partir do telefone



Selecione o nome do sistema na lista de dispositivos detetados.

No sistema, aceite o pedido de ligação a partir do telefone.

**!** Para concluir o emparelhamento, independentemente do procedimento utilizado (a partir do telefone ou do sistema), certifique-se de que o código é o mesmo no sistema e no telefone.

## Procedimento a partir do sistema



Pressione **Connect-App** para visualizar a página principal.

Pressione o botão **"OPÇÕES"** para aceder à página secundária.



Pressione **"Ligação Bluetooth"**.



Selecione **"Procurar"**.

A lista dos telemóveis detetados é apresentada.

**i** Se o procedimento de emparelhamento falhar, é recomendável desativar e depois reativar a função Bluetooth no telemóvel.



Selecione o nome do telemóvel escolhido na lista.

**i** Consoante o tipo de telemóvel, poderá ser-lhe solicitado que aceite ou não a transferência dos seus contactos e mensagens.

## Partilha da ligação

O sistema propõe a ligação do telefone com 3 perfis:

- **"Telefone"** (kit de mãos-livres, apenas telefone),
- **"Streaming"** (transmissão: reprodução sem fios de ficheiros de áudio no telefone),
- **"Dados Internet móvel"**.

**i** O perfil "**Dados Internet móvel**" deve estar ativado para a navegação conectada (se o veículo não tiver os serviços "Chamada de emergência ou de assistência"), tendo, em primeiro lugar, ativado a partilha desta ligação no seu smartphone.

 Selecione um ou mais perfis.

**OK** Prima "**OK**" para confirmar.

## Ligação Wi-Fi

Ligação à rede efetuada através de Wi-Fi do smartphone.

 Pressione **Connect-App** para visualizar a página principal.

Pressione o botão "**OPÇÕES**" para apresentar a página secundária.

 Selecione "**Ligação rede Wi-Fi**".

 Selecione o separador "**Segura**", "**Não seguro**" ou "**Memorizado**".

 Selecione uma rede.

 Com o teclado virtual, introduza o Wi-Fi e a "**Código**" e "**Palavra-passe**".

**OK** Pressione "**OK**" para estabelecer a ligação.

**i** A ligação Wi-Fi e a partilha de ligação Wi-Fi são exclusivas.

## Partilha de ligação Wi-Fi

Criação de uma rede Wi-Fi local pelo sistema.

 Pressione **Connect-App** para visualizar a página principal.

Pressione o botão "**OPÇÕES**" para apresentar a página secundária.

 Selecione "**Partilha de ligação Wi-Fi**".

 Selecione o separador "**Ativação**" para ativar ou desativar a partilha de ligação Wi-Fi.

E/ou

Selecione o separador "**Regulações**" para alterar o nome e a palavra-passe da rede do sistema.

**OK** Pressione "**OK**" para confirmar.

**i** Para proteger contra acesso não autorizado e tornar os sistemas o mais seguro possível, recomendamos que utilize uma palavra-passe ou um código de segurança complexo.

## Gestão das ligações

 Pressione **Connect-App** para visualizar a página principal.

Pressione o botão "**OPÇÕES**" para apresentar a página secundária.

 Selecione "**Gerir ligação**".

Através desta função, pode visualizar o acesso aos serviços ligados, verificar a disponibilidade

dos serviços ligados e modifique o modo de ligação.

## Rádio

### Selecionar uma estação

 Pressione **Radio Media** para apresentar a página principal.

Pressione "**Frequência**".

 Pressione um dos botões para efetuar uma pesquisa automática das estações de rádio.

Ou

 Mova o controlo de deslize para pesquisar manualmente para cima ou para baixo.

Ou

 Pressione **Radio Media** para apresentar a página principal.

Pressione o botão "**OPÇÕES**" para aceder à página secundária.

 Selecione "**Estações de rádio**" na página secundária.

Pressione "**Frequência**".

 Introduza os valores através do teclado virtual.

Primeiro introduza as unidades e, em seguida, clique no campo dos valores decimais para introduzir os números após a vírgula.

**OK** Pressione "**OK**" para confirmar.

**!** A receção radiofónica pode ser perturbada pela utilização de equipamentos eléctricos não homologados pela marca, tais como um carregador USB ligado à tomada de 12 V.

O ambiente exterior (colinas, prédios, túneis, parques de estacionamento subterrâneos, etc.) pode bloquear a receção, incluindo no modo RDS. Este fenómeno é perfeitamente normal no âmbito da transmissão de ondas de rádio e não representa, de modo algum, uma avaria do sistema de áudio.

## Memorizar uma estação

Selecione uma estação de rádio ou uma frequência.

(consulte a secção correspondente)

Prima "**Memória**".



Prima continuamente um dos botões para memorizar a estação.

## Ativar/desativar o RDS



Pressione **Radio Media** para apresentar a página principal.

Pressione o botão "**OPÇÕES**" para apresentar a página secundária.



Selecione "**Regulações de rádio**".

Selecione "**Geral**".



Ative/desative "**Seguimento de estação**".

**OK**

Pressione "**OK**" para confirmar.



O RDS, se ativado, permite continuar a ouvir a mesma estação graças ao regresso automático a frequências alternativas. Contudo, em determinadas condições, uma vez que o seguimento das estações RDS pode não estar disponível a nível nacional, porque as estações de rádio nem sempre abrangem todo o país. Isto pode explicar a perda de receção de uma estação durante um trajeto.

## Apresentar as informações de textos



A função "Texto de rádio" apresenta as informações transmitidas pela estação de rádio relacionadas com a estação ou a canção que está a ser reproduzida.



Pressione **Radio Media** para apresentar a página principal.

Pressione o botão "**OPÇÕES**" para apresentar a página secundária.



Selecione "**Regulações de rádio**".

Selecione "**Geral**".



Ative/desative "**Visualização rádio texto**".

**OK**

Pressione "**OK**" para confirmar.

## Reproduzir as mensagens TA



A função TA (informações de trânsito) dá prioridade a mensagens de alerta de TA. Para ficar ativa, esta função necessita da receção correta de uma estação de rádio que emita este tipo de mensagens. A partir da emissão de uma informação de trânsito, a fonte multimédia em curso é automaticamente interrompida para difundir a mensagem TA. A reprodução normal da fonte multimédia é retomada a partir do fim da emissão da mensagem.

Selecione "**Anúncios**".



Ativar/Desativar "**Informações de trânsito**".

**OK**

Prima "**OK**" para confirmar.

## Rádio DAB (Digital Audio Broadcasting)

### Rádio digital terrestre



A rádio digital permite-lhe uma audição de qualidade superior.

Os diferentes "multiplex/conjuntos" propõem-lhe uma seleção de estações de rádio organizadas alfabeticamente.





Pressione **Radio Média** para apresentar a página principal.



Selecione a fonte sonora.

Pressione "**Banda**" para selecionar a gama de frequências "**DAB**".

## Seguimento FM-DAB



"DAB" não cobre 100 % do país.

Quando a qualidade do sinal numérico está degradada, o "FM-DAB acompanhamento automático" permite continuar a ouvir a mesma estação passando automaticamente para a rádio analógica FM correspondente (se esta existir).



Pressione **Radio Média** para apresentar a página principal.

Pressione o botão "**OPÇÕES**" para apresentar a página secundária.



Selecione "**Regulações de rádio**".

Selecione "**Geral**".



Ative/desative "**Seguimento de estação**".



Pressione "**OK**".



Se "FM-DAB Acompanhamento" estiver ativado, pode haver um atraso de alguns segundos quando o sistema muda para o

rádio analógicoFM" e, em alguns casos, alterar o volume.

Quando a qualidade do sinal digital ser reposta, o sistema muda automaticamente para "DAB".



Se a estação "DAB" que está a ser ouvida não estiver disponível em "FM" (opção "**FM-DAB**" sombreada) ou se o "acompanhamento DAB/FM" não estiver ativado, o som desaparece quando a qualidade do sinal digital é fraca.

## Multimédia

### Tomada USB



Insira a pen USB na tomada USB ou ligue o dispositivo USB na tomada USB utilizando um cabo adequado (não fornecido).



De forma a preservar o sistema, não utilize concentradores USB.

O sistema cria listas de reprodução (na memória temporária). Esta operação pode demorar vários segundos ou vários minutos na primeira ligação. Reduza o número de ficheiros que não sejam de música e o número de pastas para diminuir o tempo de espera.

As listas de reprodução são atualizadas sempre que desliga a ignição ou que liga uma pen USB. As listas são memorizadas: se não

forem modificadas, o tempo de carregamento subsequente será menor.

### Tomada Auxiliar (AUX)

(consoante o modelo/o equipamento)



Ligue o dispositivo portátil (leitor MP3, etc.) à tomada fêmea auxiliar através de um cabo de áudio (não fornecido).

Esta fonte só está disponível se tiver selecionado "Entrada auxiliar" nas definições de áudio.

Ajuste primeiro o volume do seu dispositivo móvel (nível elevado). Em seguida, regule o volume no seu sistema de áudio.

Os comandos são geridos através do dispositivo portátil.

### Leitor de CD

(consoante o modelo/o equipamento)

Insira o CD no leitor.

### Selecionar a fonte



Pressione **Radio Média** para apresentar a página principal.



Selecione "**Fonte**".

Selecione a origem.

### Streaming de áudio Bluetooth®

O streaming permite ouvir música a partir do smartphone.

O perfil Bluetooth deve ser ativado, primeiro configure o volume do seu dispositivo móvel (para um nível elevado).

Depois, regule o volume do seu sistema de áudio.

Se a reprodução não for iniciada automaticamente, pode ser necessário iniciar a reprodução de áudio a partir do telefone.

O comando é efetuado através do dispositivo móvel ou utilizando os botões táteis do sistema.

**!** Quando se encontrar ligado em modo de streaming, o telefone é considerado como uma fonte multimédia.

## Ligação de leitores Apple®

Ligue o leitor Apple® à porta USB através de um cabo adequado (não fornecido).

A reprodução é iniciada automaticamente.

O controlo é efetuado através do sistema de áudio.

**i** As classificações disponíveis são as do equipamento portátil ligado (artistas/álbuns/géneros/lista de reprodução/livros áudio/podcasts).

A classificação utilizada é a classificação por artistas. Para modificar a classificação utilizada, suba a arborescência até ao primeiro nível e, em seguida, selecione a classificação pretendida (listas de reprodução, por exemplo) e confirme

para descer a arborescência até à faixa pretendida.

A versão de software do sistema de áudio pode ser incompatível com a geração do seu leitor Apple®.

## Informações e conselhos

**!** O sistema suporta os dispositivos de armazenamento em massa USB, os dispositivos BlackBerry® ou os leitores Apple® por portas USB. O cabo de adaptação não é fornecido.

A gestão dos dispositivos é efetuada pelos comandos do sistema de áudio.

Os outros periféricos, não reconhecidos pelo sistema aquando da ligação, devem ser ligados à tomada auxiliar através de um cabo Jack (não fornecido) ou através de streaming Bluetooth, consoante a compatibilidade.

**!** De forma a preservar o sistema, não utilize concentradores USB.

Os equipamentos de áudio apenas reproduzem os ficheiros de áudio com as extensões “.wma, .aac, .flac, .ogg e .mp3” com frequência de bits entre 32 Kbps e 320 Kbps.

Suporta, igualmente, o modo VBR (Velocidade de transmissão variável).

Os outros tipos de ficheiros (.mp4, etc.) não são lidos.

Os ficheiros “.wma” deverão ser do tipo wma 9 standard.

As frequências de amostragem suportadas são 32, 44 e 48 KHZ.

É aconselhável que os nomes dos ficheiros tenham menos de 20 caracteres e que não incluam caracteres especiais (por exemplo: “ ” ? . ; ù) para evitar problemas de leitura ou apresentação.

Utilize apenas chaves USB no formato FAT32 (Tabela de alocação de ficheiros).

**i** Recomenda-se a utilização do cabo USB original do dispositivo móvel.

De forma a poder reproduzir um CDR ou CDRW gravado, selecione as normas ISO 9660 de nível 1, 2 ou Joliet, se possível, quando gravar o CD.

Se o disco for gravado noutra formato, é possível que a reprodução não se efetue corretamente.

Recomendamos que seja usada sempre a mesma norma de gravação num disco individual, com a mais baixa velocidade possível (4x no máximo) para a melhor qualidade acústica.

No caso específico de um CD multisessões, é recomendada a norma Joliet.

## Telefone

### Emparelhar um telefone Bluetooth®

**!** Por motivos de segurança e uma vez que requer a atenção constante por parte do condutor, o emparelhamento de um telemóvel Bluetooth com o sistema mãos-livres Bluetooth do seu sistema de áudio deve ser realizado com o **veículo parado** e a ignição ligada.

**i** Ative a função Bluetooth no telefone e certifique-se de que está "visível para todos" (configuração do telefone).

#### Procedimento a partir do telefone

 Selecione o nome do sistema na lista de dispositivos detetados.

No sistema, aceite o pedido de ligação a partir do telefone.

**!** Para concluir o emparelhamento, independentemente do procedimento utilizado (a partir do telefone ou do sistema), certifique-se de que o código é o mesmo no sistema e no telefone.

#### Procedimento a partir do sistema



Pressione **Telefone** para visualizar a página principal.



Pressione "**Procura por Bluetooth**".

Ou



Selecione "**Procurar**".

A lista dos telemóveis detetados é apresentada.



Se o procedimento de emparelhamento falhar, é recomendável desativar e depois reativar a função Bluetooth no telemóvel.



Selecione o nome do telemóvel escolhido na lista.

#### Partilha da ligação

O sistema propõe a ligação do telefone com 3 perfis:

- "**Telefone**" (kit de mãos-livres, apenas telefone),
- "**Streaming**" (transmissão: reprodução sem fios de ficheiros de áudio no telefone),
- "**Dados Internet móvel**".



Ativação do perfil; "**Dados Internet móvel**" é obrigatório para a navegação conectada, tendo em primeiro lugar, ativado a partilha desta ligação no seu smartphone.



Selecione um ou mais perfis.

**OK**

Pressione "**OK**" para confirmar.



Consoante o tipo de telefone, poderá ser-lhe solicitado que aceite ou não a transferência dos seus contactos e mensagens.

#### Restabelecimento automático da ligação



Ao regressar ao veículo, se o último telemóvel ligado estiver novamente presente, este é automaticamente reconhecido e, nos 30 segundos seguintes à ignição ser ligada, o emparelhamento é efetuado sem qualquer ação da sua parte (com Bluetooth ativado).

#### Para modificar o perfil de ligação:



Pressione **Telefone** para visualizar a página principal.

Pressione o botão "**OPÇÕES**" para aceder à página secundária.



Selecione "**Ligação Bluetooth**" para visualizar a lista dos dispositivos emparelhados.



Pressione o botão "Detalhes".



Selecione um ou mais perfis.

**OK**

Pressione "**OK**" para confirmar.

**!** A capacidade do sistema para ligar apenas um perfil depende do telemóvel. Por predefinição, os três têm capacidade para ligar.



**!** Os serviços disponíveis dependem da rede, do cartão SIM e da compatibilidade dos dispositivos Bluetooth utilizados. Consulte o manual de utilizador do smartphone e o seu fornecedor de serviços para saber que serviços podem ser utilizados.

**i** O sistema suporta os seguintes perfis: HFP, OPP, PBAP, A2DP, AVRCP, MAP e PAN.

Visite o Website da marca para obter mais informações (compatibilidade, ajuda adicional, etc.).

## Gestão dos telemóveis emparelhados

**i** Esta função permite-lhe ligar ou desligar um dispositivo ou eliminar um emparelhamento.

 Pressione **Telefone** para visualizar a página principal.  
 Pressione o botão **"OPÇÕES"** para aceder à página secundária.  
 Seleccione **"Ligação Bluetooth"** para visualizar a lista dos dispositivos emparelhados.

 Pressione o nome do telemóvel selecionado na lista para desligá-lo.  
 Pressione novamente para ligá-lo.

## Eliminar um telefone

 Seleccione o caixote do lixo na parte superior direita do ecrã para apresentar um caixote do lixo junto ao telefone selecionado.

 Prima o caixote do lixo junto ao telefone selecionado para o eliminar.

## Receber uma chamada

Uma chamada recebida é anunciada por um toque e uma apresentação sobreposta no ecrã.

 Prima brevemente o botão **TEL** nos comandos no volante para atender a chamada.

**E**  
 Prima continuamente



 o botão **TEL** nos comandos do volante para recusar a chamada.

ou  
 Seleccione **"Desligar"**.



## Efetuar uma chamada

**!** A utilização do telefone é fortemente desaconselhada durante a condução.  
 Estacione o veículo.  
 Efetue a chamada com a ajuda dos comandos no volante.

## Efetuar uma chamada para um número novo

 Pressione **Telefone** para visualizar a página principal.  
 Marque o número com o teclado numérico digital.  
 Pressione **"Chamar"** para iniciar a chamada.



## Efetuar uma chamada para um contacto

 Pressione **Telefone** para visualizar a página principal.  
 Ou pressione e mantenha pressionado  
 no botão **TEL** no volante.

Selecione **"Contacto"**.  
 Selecione o contacto pretendido na lista apresentada.

 Seleccione **"Chamar"**.

## Efetuar uma chamada para um número recentemente utilizado

 Pressione **Telefone** para visualizar a página principal.  
 Ou  
 Pressione e mantenha pressionado

 no botão no volante.

Selecione **"Chamada"**.

Selecione o contacto pretendido na lista apresentada.

 É sempre possível efetuar uma chamada diretamente a partir do telemóvel. Estacione primeiro o veículo como medida de segurança.

## Gestão dos contactos/ entradas

 Pressione **Telefone** para visualizar a página principal.

Selecione **"Contacto"**.

 Selecione **"Criar"** para adicionar um novo contacto.

No separador **"Telefone"**, introduza os números de telefone do contacto.

No separador **"Endereço"**, introduza os endereços de contacto.

No separador **"Email"** introduza os endereços de e-mail do contacto.

 A função **"Email"** permite introduzir os endereços de e-mail dos contactos, mas o sistema não permite enviar e-mails.

## Gestão das mensagens

 Pressione **Telefone** para visualizar a página principal.

Pressione o botão **"OPÇÕES"** para aceder à página secundária.

 Selecione **"Mensagens"** para apresentar a lista de mensagens.

 Selecione o separador **"Todos"**, **"Recebidas"** ou **"Enviadas"**.

 Selecione os detalhes da mensagem escolhida numa das listas.

 Pressione **"Responder"** para enviar uma mensagem rápida armazenada no sistema.

 Pressione **"Chamar"** para iniciar uma chamada.

 Pressione **"Ouvir"** para ouvir a mensagem.

 O acesso a **"Mensagens"** depende da compatibilidade entre o smartphone e o sistema integrado.

Consoante o smartphone, a apresentação das suas mensagens ou e-mail pode ser demorada.

 Os serviços disponíveis dependem da rede, do cartão SIM e da compatibilidade dos dispositivos Bluetooth utilizados. Consulte o manual do smartphone e o seu fornecedor de serviços para saber que serviços estão disponíveis.

## Gestão das mensagens rápidas

 Pressione **Telefone** para visualizar a página principal.

Pressione o botão **"OPÇÕES"** para aceder à página secundária.

 Selecione **"Mensagens rápidas"** para apresentar a lista de mensagens.

 Selecione o separador **"Em atraso"**, **"Recebida"**, **"Indisponível"** ou **"Outro"**, o que lhe permite criar novas mensagens.

 Pressione **"Criar"** para escrever uma nova mensagem.

 Selecione a mensagem escolhida numa das listas.

 Pressione **"Transferir"** para selecionar um ou mais destinatários.

 Pressione **"Ouvir"** para começar a reproduzir a mensagem.

## Gestão dos e-mails

 Pressione **Telefone** para visualizar a página principal.

Pressione o botão **"OPÇÕES"** para aceder à página secundária.

 Selecione **"Email"** para apresentar a lista de mensagens.

 Selecione o separador **"Recebidas"**, **"Enviadas"** ou **"Não lidas"**.

Selecione a mensagem escolhida numa das listas.



Pressione “**Ouvir**” para começar a reproduzir a mensagem.



O acesso a “**Email**” depende da compatibilidade entre o smartphone e o sistema integrado.

## Configuração

### Regulações áudio



Pressione **Regulações** para visualizar a página principal.



Selecione “**Regulações áudio**”.

Selecione “**Ambientes**”.

Ou

“**Repartição**”.

Ou

“**Som**”.

Ou

“**Voz**”.

Ou

“**Toques**”.

**OK**

Pressione “**OK**” para guardar as definições.



O equilíbrio/distribuição (ou espacialização com o sistema Arkamys®) utiliza o processamento de áudio para ajustar

a qualidade de áudio de acordo com o número de passageiros no veículo. Disponível apenas na configuração com altifalante dianteiro e traseiro.



A definição **Ambientes** (6 ambientes disponíveis), bem como para **Graves**, **Médios** e **Agudos** são diferentes e independentes para cada fonte de áudio. Ative ou desative “**Loudness**”. As definições “**Repartição**” (Todos os passageiros, Condutor e Apenas à frente) são comuns em todas as fontes. Ative ou desative “**Sons tácteis**”, “**Volume associado à velocidade**” e “**Entrada auxiliar**”.



Áudio integrado: o Arkamys Sound Staging® otimiza o equilíbrio/distribuição de áudio no habitáculo.

### Configurar perfis



Por motivos de segurança e uma vez que requer a atenção constante por parte do condutor, as operações devem ser efetuadas apenas com o **veículo parado**.



Pressione **Regulações** para visualizar a página principal.

Pressione o botão “**OPÇÕES**” para apresentar a página secundária.



Selecione “**Parametrização dos perfis**”.

Selecione “**Perfil 1**”, “**Perfil 2**”, “**Perfil 3**” ou “**Perfil comum**”.



Pressione este botão para introduzir um nome para o perfil com teclado virtual. Pressione “**OK**” para confirmar.

**OK**



Pressione este botão para adicionar uma fotografia ao perfil.



Insira uma pen USB com a fotografia na porta USB.

Selecione a fotografia.

**OK**

Pressione “**OK**” para aceitar a transferência da fotografia.

**OK**

Pressione novamente “**OK**” para guardar as definições.



A localização da fotografia apresenta um formato quadrado, o sistema altera a forma da fotografia de origem se esta estiver num formato diferente relativamente ao do sistema.

**00.0**

Pressione este botão para repor o perfil selecionado.



Por predefinição, se repor do perfil selecionado o idioma inglês é ativado.

Selecione um “**Perfil**” (1 ou 2 ou 3) para associar “**Regulações áudio**” a ele.



Selecione “**Regulações áudio**”.

Selecione **"Ambientes"**.

Ou

**"Repartição"**.

Ou

**"Som"**.

Ou

**"Voz"**.

Ou

**"Toques"**.

 Pressione **"OK"** para guardar as definições.

## Alterar as definições do sistema

 Pressione **Regulações** para visualizar a página principal.

Pressione o botão **"OPÇÕES"** para apresentar a página secundária.

 Selecione **"Configuração do ecrã"**.

Selecione **"Animação"**.

 Ative ou desative: **"Apresentação automática do texto"**.

Selecione **"Luminosidade"**.

 Mova o controlo de deslize para ajustar a luminosidade do ecrã e/ou do painel de instrumentos.

 Pressione **Regulações** para visualizar a página principal.

Pressione o botão **"OPÇÕES"** para apresentar a página secundária.

 Selecione **"Administração do sistema"**.

Selecione **"Unidades"** para alterar as unidades de distância, consumo de combustível e temperatura.

Selecione **"Param. fábrica"** para restaurar as definições iniciais.

 A reinicialização do sistema para as configurações de fábrica ativa o idioma inglês por predefinição.

Selecione **"Info. Sistema"** para visualizar as versões dos vários módulos instalados no sistema.

## Selecionar o idioma

 Pressione **Regulações** para visualizar a página principal.

Pressione o botão **"OPÇÕES"** para aceder à página secundária.

 Selecione **"Idiomas"** para mudar de idioma.

## Definir a data

 Pressione **Regulações** para visualizar a página principal.

Pressione o botão **"OPÇÕES"** para apresentar a página secundária.

 Selecione **"Regulação hora-data"**.

Selecione **"Data"**.

 Pressione este botão para definir a data.

 Pressione **"OK"** para confirmar.

 Selecione o formato de visualização da data.

 A definição de data e hora está apenas disponível se "sincronização de GPS" estiver desativado.

A passagem entre a hora de inverno e a de verão é efetuada através da alteração do fuso horário.

## Definir a hora

 Pressione **Regulações** para visualizar a página principal.

Pressione o botão **"OPÇÕES"** para apresentar a página secundária.

 Selecione **"Regulação hora-data"**.

Selecione **"Hora"**.

 Pressione este botão para definir a hora através do teclado virtual.

 Pressione **"OK"** para confirmar.

 Pressione este botão para definir o fuso horário.

 Selecione o formato de visualização da hora (12 h/24 h).

 Ative ou desative a sincronização de GPS (UTC).

**OK**

Pressione **"OK"** para confirmar.

**i** O sistema não gere automaticamente as mudanças de hora de verão/inverno (consoante o país).

## Esquemas de cores

**!** Por motivos de segurança, o esquema de cores só pode ser alterado com o **veículo parado**.



Pressione **Regulações** para visualizar a página principal.



Selecione **"Temas"**.



Selecione o esquema de cores na lista e, em seguida, pressione **"OK"** para confirmar.

**i** Sempre que o esquema de cores é alterado, o sistema é reiniciado e apresenta um ecrã negro.

## Perguntas frequentes

As informações seguintes agrupam as respostas às perguntas mais frequentes relativamente ao sistema.

## Navegação

### Não consigo introduzir o endereço de navegação.

O endereço não é reconhecido.

▶ Utilize o "método intuitivo" pressionando o botão "Procurar..." na parte inferior da página "Navegação".

### O cálculo do itinerário não é concluído.

As definições de itinerário podem entrar em conflito com a localização atual (por exemplo, se as portagens não estiverem incluídas, mas o veículo estiver numa estrada com portagens).

▶ Verifique as definições de itinerário no menu "Navegação".

### Não recebo alertas de "Zona de perigo".

Não subscreveu a opção de serviços online.

▶ Se tiver subscrito essa opção:

- pode ter de aguardar alguns dias até o serviço ser ativado,

- os serviços podem não estar selecionados no menu do sistema,

- os serviços online não estão ativos ("TOMTOM TRAFFIC" não é apresentado no mapa).

### Os POI não são apresentados.

Os POI não foram selecionados.

▶ Defina o nível de zoom para 200 m ou selecione POI na lista de POI.

### A funcionalidade de sinal sonoro "Zona de perigo" não funciona.

O alerta sonoro não está ativo ou o volume está demasiado baixo.

▶ Ative o alerta sonoro no menu "Navegação" e verifique o volume de voz nas definições de áudio.

### O sistema não sugere um desvio de um incidente no itinerário.

As definições de itinerário não têm em consideração as informações TMC.

▶ Configure a função "Informações de trânsito" na lista de definições de itinerário (Sem, Manual ou Automático).

### É apresentado um aviso sobre um "Zona de perigo" que não está no meu itinerário.

Além de fornecer navegação guiada, o sistema anuncia todas as "áreas de perigo" posicionadas num cone localizado à frente do veículo. Pode fornecer um alerta para "Áreas de perigo" em estradas próximas ou paralelas.

▶ Amplie a imagem do mapa para mostrar a localização exata da "Zona de perigo". Pode selecionar "No itinerário" para parar a receção de avisos ou reduzir a duração do aviso.

### Alguns engarrafamentos ao longo do itinerário podem não ser indicados em tempo real.

De início, podem decorrer alguns minutos antes do sistema começar a receber informações de trânsito.

▶ Aguarde até as informações de trânsito serem recebidas corretamente (os ícones de informações de trânsito são apresentados no mapa).



Em determinados países, apenas são apresentadas as informações de trânsito para as grandes vias (autoestradas).

Isto é perfeitamente normal. O sistema depende das informações de trânsito disponíveis.

#### **Não é apresentada a altitude.**

Ao efetuar o arranque, a inicialização do GPS pode demorar até 3 minutos para captar corretamente mais de 4 satélites.

► Aguarde o arranque completo do sistema para que a cobertura de GPS seja de, pelo menos, 4 satélites.

Consoante o ambiente geográfico (túnel, etc.) ou as condições atmosféricas, as condições de receção do sinal GPS podem variar.

Este comportamento é normal. O sistema depende das condições de receção do sinal GPS.

#### **A minha navegação já não está ligada.**

Durante o arranque e em algumas áreas geográficas, a ligação pode estar indisponível.

► Verifique se os serviços online estão ativados (definições, contrato).

## **Rádio**

**A qualidade de receção da estação de rádio sintonizada deteriora-se gradualmente ou as estações predefinidas não estão a funcionar (sem som, é mostrado 87,5 MHz, etc.).**

O veículo está demasiado longe do transmissor da estação selecionada ou não está presente qualquer transmissor na área geográfica.

► Ative a função "RDS" através do menu de atalho para permitir ao sistema verificar se existe na zona geográfica uma estação emissora mais potente.

A antena não existe ou foi danificada (por exemplo, quando entrou numa estação de lavagem ou num parque subterrâneo).

► Solicite a verificação da antena por um concessionário.

O ambiente (colinas, prédios, túneis, parques de estacionamento subterrâneos, etc.) pode bloquear a receção, incluindo o modo RDS. Isto é um fenómeno perfeitamente normal, não significa uma avaria do sistema de áudio.

**Não encontro algumas estações de rádio na lista das estações captadas.**

**O nome da estação de rádio é alterado.**

A estação deixou de ser captada ou o respetivo nome foi alterado na lista.

Algumas estações de rádio enviam outras informações em vez do respetivo nome (título da música, por exemplo).

O sistema interpreta essas informações como o nome da estação.

► Pressione o botão "Atualizar lista" no menu secundário "Estações de rádio".

## **Multimédia**

**A reprodução da minha pen USB demora um tempo excessivo até ser iniciada (cerca de 2 a 3 minutos).**

Alguns ficheiros fornecidos com a pen USB podem atrasar substancialmente a leitura da pen USB (multiplicar por 10 o tempo de catálogo).

► Elimine os ficheiros fornecidos com a pen USB e limite o número de subpastas na estrutura de pastas da pen.

**O CD é ejetado várias vezes ou não é reproduzido.**

O CD está ao contrário, não é legível, não contém ficheiros de áudio ou contém dados de áudio num formato desconhecido por parte do sistema de áudio.

► Verifique o sentido da inserção do CD no leitor.

► Verifique o estado do CD: o CD não pode ser reproduzido se estiver demasiado danificado. O CD foi gravado num formato incompatível com o leitor (udf, etc.).

► Verifique se o conteúdo é de um CD gravado: consulte as recomendações da secção "ÁUDIO".

► O leitor de CD do sistema de áudio não produz DVD.

O CD está protegido por um sistema de antipirataria não reconhecido pelo sistema de áudio.

► Devido à qualidade insuficiente, determinados CD gravados não serão reproduzidos pelo sistema de áudio.

**O tempo de espera após introdução de um CD ou da inserção de uma pen USB é prolongado.**

O sistema tem capacidade para ler vários tipos de dados (pastas, títulos, artistas, etc.).

Isto pode ser efetuado no espaço de alguns segundos ou pode demorar minutos. Isto é perfeitamente normal.

#### **A qualidade de áudio do CD é fraca.**

O CD está riscado ou é de má qualidade.

- ▶ Insira CD de boa qualidade e conserve-os em boas condições.

As definições de áudio (graves, agudos, ambientes) não são adequadas.

- ▶ Reponha as definições de agudos e graves a 0 sem selecionar um ambiente.

#### **Alguns caracteres nas informações sobre o suporte que está a ser reproduzido não são apresentados corretamente.**

O sistema de áudio não consegue processar alguns tipos de caracteres.

- ▶ Utilize caracteres padrão para atribuir o nome das faixas e pastas.

#### **A reprodução de ficheiros no modo de transmissão de áudio não é iniciada.**

O dispositivo ligado não inicia a reprodução automaticamente.

- ▶ Para iniciar a reprodução a partir do dispositivo.

#### **O nome e a duração das faixas não são apresentados no ecrã no modo de transmissão de áudio.**

O perfil Bluetooth não permite transferir estas informações.

## Telefone

### **Não é possível ligar o telemóvel por Bluetooth.**

É possível que o Bluetooth do telemóvel esteja desativado ou que o equipamento não esteja visível.

- ▶ Verifique se o Bluetooth do telemóvel se encontra ativado.
- ▶ Verifique nas definições do telemóvel se este está "Visível para todos".
- ▶ Desative e depois volte a ativar a função de Bluetooth do telemóvel.
- ▶ O telemóvel Bluetooth não é compatível com o sistema.

▶ Pode verificar se o telemóvel é compatível com (os serviços do) Website da marca.

#### **O som do telemóvel ligado por Bluetooth é inaudível.**

- ▶ O som depende do sistema e do telemóvel.
  - ▶ Aumente o volume do sistema de áudio, eventualmente até ao máximo e aumente o som do telemóvel se necessário.
- O ruído ambiente afeta a qualidade da chamada telefónica.

- ▶ Reduza o nível de ruído ambiente (feche as janelas, diminua a ventilação, abrande, etc.).

#### **Alguns contactos aparecem em duplicado na lista.**

As opções para sincronizar contactos são: sincronizar os contactos no cartão SIM, os contactos no telemóvel ou ambas. Quando ambas as sincronizações estão selecionadas, alguns contactos podem estar duplicados.

- ▶ Selecione "Ver os contactos do cartão SIM" ou "Ver os contactos do telefone".

#### **Os contactos não são listados por ordem alfabética.**

Determinados telemóveis propõem opções de apresentação. Consoante as definições escolhidas, os contactos podem ser transferidos por uma ordem específica.

- ▶ Modifique as definições de apresentação do diretório do telemóvel.

#### **O sistema não recebe SMS.**

As mensagens de texto SMS não podem ser enviadas para o sistema no modo Bluetooth.

## Regulações

### **Quando as definições de agudos e graves são alteradas, a opção de ambiente é desmarcada.**

### **Quando o ambiente é alterado, as definições de agudos e graves são repostas.**

A escolha de um ambiente implica a alteração das definições de agudos e graves e vice-versa.

- ▶ Modifique as definições dos agudos, graves e ambientes para obter o ambiente sonoro pretendido.

### **Quando as definições de equilíbrio são alteradas, a distribuição é desmarcada.**

### **Quando a definição de distribuição é alterada, as definições de equilíbrio são desmarcadas.**

A escolha de uma definição da distribuição implica a alteração das definições do equilíbrio e vice-versa.

► Modifique a definição do equilíbrio ou a definição da distribuição para obter o ambiente sonoro pretendido.

**Existe uma diferença acentuada na qualidade de áudio entre as diferentes fontes de áudio.**

Para permitir uma qualidade de audição ideal, as definições de áudio podem ser adaptadas a diferentes fontes de áudio, o que pode gerar diferenças audíveis quando se muda a fonte.

► Verifique se as definições de áudio são adequadas para as fontes que estão a ser ouvidas. Recomendamos a colocação de alguns funções de áudio (Graves:, Agudos:, Balance) na posição intermédia, definir o ambiente musical como “Nenhum”, definir a correção de ruído como “Ativa” no modo USB e “Inativa” no modo Rádio.

► Em todos os casos, depois de aplicar as definições de áudio, ajuste primeiro o nível de volume no dispositivo portátil (para um nível elevado). Em seguida, regule nível de volume no sistema de áudio.

**Quando o motor está desligado, o sistema desliga-se para após vários minutos de utilização.**

Quando o motor estiver desligado, o tempo de funcionamento do sistema depende do nível da carga da bateria.

No estado desligado normal, o sistema passará automaticamente para o modo de poupança de energia para manter um nível de carga suficiente da bateria.

► Ligue o motor do veículo para aumentar a carga da bateria.

**A data e a hora não podem ser definidas.**

As definições da data e da hora apenas ficam disponíveis se a sincronização com os satélites estiver desativada.

► Menu de definições/Opções/Definição de hora-data. Selecione o separador “Hora” e desative a “Sincronização com o GPS” (UTC).

<b>A</b>	Alavanca da caixa de velocidades manual .... 84	Auxiliares de manobra (recomendações) ..... 92
Abertura da mala ..... 25, 27, 31	Alerta atenção condutor ..... 103	Avisadores ..... 9–10
Abertura das portas ..... 25, 27, 30	Alerta de Risco de Colisão ..... 100–101	
Abertura do capot motor ..... 114	Alerta de transposição da linha indicadora de via (AFIL) ..... 103–104	<b>B</b>
ABS ..... 61	Ângulo do banco ..... 36	Bancos aquecidos ..... 36
Acendimento automático dos faróis ..... 52–53	Anti-arranque electrónico ..... 79	Bancos da frente ..... 35–36
Acertar a hora ..... 158, 173, 197	Antibloqueio das rodas (ABS) ..... 61	Bancos de criança clássicos ..... 70–71, 74
Acerto da hora ..... 158, 173, 197	Anti-Patinagem das rodas (ASR) ..... 61–62	Bancos traseiros ..... 37–38, 69
Acesso e arranque mãos livres ..... 26–27, 79, 81–82	Anti-roubo/Antiarranque ..... 26	Banco traseiro ..... 37
Acessórios ..... 58	Apoio para os braços dianteiro ..... 46	Barras do tecto ..... 113
Acoplamentos de reboque ..... 111	Apoios de cabeça dianteiros ..... 35	Bateria ..... 112, 140, 142
Active Safety Brake ..... 100–102	Apoios de cabeça traseiros ..... 37–38	Bateria 12 V ..... 117, 140–141
Actualização da data ..... 173, 197	Aquecimento ..... 40–41	Bidão de AdBlue® ..... 120
AdBlue® ..... 16, 119	Ar condicionado ..... 40	BlueHDi ..... 16, 117, 124
Adesivos de personalização ..... 123	Ar condicionado automático ..... 42	Bluetooth (kit mãos livres) .... 156–157, 170, 193
Aditivo de diesel ..... 117–118	Ar condicionado-conduta (conselhos) ..... 6	Bluetooth (telefone) ..... 156–157, 170–171, 193–194
Airbags ..... 65, 67, 69	Ar condicionado manual ..... 41	Bomba de purga ..... 124
Airbags cortina ..... 66–67	Arrancar ..... 140	Buzina ..... 59
Airbags frontais ..... 66–67, 70	Arranque de socorro ..... 82, 140	
Airbags laterais ..... 66–67	Arranque de um motor a gasolina com injeção ..... 111	<b>C</b>
AIRBUMP® ..... 123	Arranque do motor ..... 80	Cabide ..... 46
Ajuda ao arranque em inclinação ..... 87–88	Arranque do veículo ..... 80–81	Cabo de áudio ..... 191
Ajuda ao estacionamento em marcha atrás ..... 106	Arrumações interiores ..... 45	Cabo Jack ..... 191
Ajuda ao estacionamento para a frente ..... 106	Arrumos ..... 45–46	Cadeiras para crianças ..... 64, 68–71
Ajuda à travagem de emergência (AFU) ..... 61	Arrumos na mala ..... 47–48	Cadeiras para crianças i-Size ..... 73–74
Ajuda gráfica e sonora ao estacionamento em marcha atrás ..... 106	Assistência à travagem de urgência ..... 61, 102	Cadeiras para crianças ISOFIX ..... 72–74
Ajuste da data ..... 173, 197	Autocolantes de personalização ..... 123	Caixa de arrumações ..... 47
Alarme ..... 32–33	Autonomia de AdBlue® ..... 16, 117	
	Auxiliares de condução (recomendações) ..... 92	



Elevador eléctrico dos vidros ..... 33  
 Elevadores eléctricos dos vidros ..... 33  
 Enchimento de AdBlue® ..... 117, 120  
 Enchimento do depósito  
 de combustível ..... 109–110  
 Enchimento dos pneus ..... 119, 150  
 Enchimento ocasional (com kit) ..... 126, 128  
 Entrada de ar ..... 41–42  
 Entrada Jack ..... 191  
 Equilibrador do capot do motor ..... 114  
 Escovas limpa-vidros (substituição) ..... 56–57  
 ESC (programa electrónico  
 de estabilidade) ..... 61  
 Esquecimento da chave ..... 81  
 Esquecimento das luzes ..... 51  
 Estação de rádio /  
 radiodifusora ..... 153–154, 165, 189–190  
 Etiquetas de identificação ..... 150

**F**

Falta de combustível (Diesel) ..... 124  
 Faróis de halogéneo ..... 132  
 Faróis de máximos ..... 50, 132–133  
 Faróis de médios ..... 50, 132–133  
 Faróis de mínimos ..... 50, 52, 132–133  
 Faróis de nevoeiro dianteiros ... 50–51, 132–133  
 Faróis diurnos ..... 52, 132–133  
 Faróis (regulações) ..... 54  
 Fecho da mala ..... 27, 31  
 Fecho das portas ..... 27

Ferramentas ..... 124, 124–125  
 Ferramentas de bordo ..... 47, 124–125  
 Filtro de ar ..... 118  
 Filtro de partículas ..... 117–118  
 Filtro do habitáculo ..... 40, 118  
 Filtro do óleo ..... 118  
 Fixações ISOFIX ..... 72, 74  
 Frequência (rádio) ..... 190  
 Furo do pneu ..... 126, 128  
 Fusíveis ..... 135–137, 139

**G**

Ganchos ..... 48  
 GPS ..... 183

**H**

Hora (ajuste) ..... 158, 173, 197

**I**

Iluminação de acolhimento ..... 53  
 Iluminação de condução ..... 50  
 Indicador de alteração de velocidade ..... 87  
 Indicador de autonomia AdBlue® ..... 16  
 Indicador de nível de combustível ..... 109–110  
 Indicador de nível do óleo motor ..... 16  
 Indicador de revisão ..... 15

Indicador de temperatura do líquido de  
 arrefecimento ..... 15  
 Indicadores de direcção  
 (pisca-piscas) ..... 51–52, 133  
 Indicadores de mudança de direcção  
 (pisca-piscas) ..... 51–52, 132–133  
 Informações sobre o trânsito (TMC) ..... 184  
 ISOFIX (fixações) ..... 72, 74

**K**

Kit anti-furos ..... 125  
 Kit de reparação provisória  
 de pneus ..... 125–126, 128  
 Kit mãos livres ..... 156–157, 170, 193

**L**

Lâmpadas ..... 132  
 Lâmpadas (substituição) ..... 131–132  
 Lavagem ..... 93  
 Lavagem (conselhos) ..... 122–123  
 Lava-vidros ..... 55  
 Lava-vidros da frente ..... 55  
 Lava-vidros traseiro ..... 56  
 LED - Díodos eletroluminescentes ..... 52, 132  
 Leitor Apple® ..... 155, 167, 192  
 Leitor CD MP3 ..... 191  
 Leitor de USB ..... 155, 167, 191  
 Ligação Apple CarPlay ..... 169, 186

Ligação Bluetooth ..... 156–157, 170–171,  
188, 193–194

Ligação MirrorLink ..... 168–169, 187

Ligação rede Wi-Fi ..... 189

Ligar a ignição ..... 82

Limitador de velocidade ..... 95–97

Limpa-para-brisas ..... 55–56

Limpa-vidros ..... 55–57

Limpa-vidros traseiro ..... 56

Limpeza (conselhos) ..... 122–123

Líquido de arrefecimento ..... 116

Líquido dos travões ..... 116

Localização do veículo ..... 26

Luminosidade ..... 158, 172

Luz avisadora do cinto do condutor  
desapertado ..... 63

Luz avisadora dos cintos de segurança ..... 63

Luz da mala ..... 48, 135

Luz de acompanhamento ..... 53

Luz de mudança de direcção lateral  
(pisca-piscas) ..... 133

Luz de nevoeiro traseira ..... 50, 50–51

Luz do tejadilho ..... 44, 135

Luzes avisadoras ..... 9

Luzes avisadoras de alerta ..... 9

Luzes de emergência ..... 58, 124

Luzes de leitura de mapas ..... 45

Luzes de mudança de direcção ..... 51

Luzes do tecto ..... 45

Luzes traseiras ..... 134

---

**M**

Macaco ..... 125, 128

Mala ..... 31, 48

Manutenção carroçaria ..... 122

Manutenção (conselhos) ..... 122

Manutenção corrente ..... 93, 117

Massas ..... 146–147, 149

Meio ambiente ..... 6, 30

Mensagens ..... 195

Mensagens rápidas ..... 195

menu ..... 169

Menus (áudio) ..... 152–153, 163–164, 178–179

Mesa traseira ..... 48

Modo de economia de energia ..... 112

Modo deslastre ..... 112

Montagem das barras do tejadilho ..... 113

Montar uma roda ..... 129–130

Motor a gasolina ..... 115, 147

Motor Diesel ..... 111, 115, 124, 149

Motorizações ..... 146–147, 149

Mudança de óleo ..... 115

Mudar uma escova do limpa-vidros ..... 56–57

Mudar uma roda ..... 125, 128

Mudar um fusível ..... 135–137, 139

---

**N**

Navegador de Internet ..... 186

Neutralização do airbag passageiro ... 66, 69–70

Níveis e verificações ..... 115–117

Nível de AdBlue® ..... 117

Nível de aditivo no gasóleo ..... 117–118

Nível de óleo ..... 16, 115

Nível do líquido de arrefecimento ..... 15, 116

Nível do líquido do lava-vidros ..... 55, 117

Nível do líquido dos travões ..... 116

Nível mínimo de combustível ..... 109–110

Número de série do veículo ..... 150

---

**O**

Óculo traseiro (descongelamento) ..... 44

Óleo motor ..... 115

---

**P**

Paragem de socorro ..... 82–83

Paragem do motor ..... 80

Paragem do veículo ..... 80–82

Parametrização dos equipamentos ..... 19–21

Parâmetros do sistema ..... 158, 172, 197

Pára-sol ..... 45

Pastilhas dos travões ..... 118

Perfis ..... 172, 196

Pilha do telecomando ..... 29–30

Pintura ..... 122, 150

Placas de identificação do fabricante ..... 150

Pneus ..... 119, 150

Porta-luvas ..... 45

Portas ..... 30

Portinhola do combustível ..... 109–110  
 Pressão baixa dos pneus (detecção) ..... 89  
 Pressão dos pneus ..... 119, 128, 150  
 Pré-tensão pirotécnica (cintos de segurança) ..... 64  
 Programa electrónico de estabilidade (ESC) ..... 61  
 Protecção das bagagens ..... 48  
 Protecção das crianças ..... 66, 68–73

**Q**

Quadrante ..... 8–9, 93  
 Quadrantes ..... 8

**R**

Radar (avisos) ..... 92  
 Rádio ..... 153–155, 165, 167, 189–191  
 Rádio digital - DAB (Radiodifusão digital) ..... 154, 166, 190–191  
 RDS ..... 154, 165, 190  
 Rebatimento dos bancos traseiros ..... 37–38  
 Reboçar um veículo ..... 143, 145  
 Reboque ..... 111, 143  
 Recarga da bateria ..... 141–142  
 Reciclagem do ar ..... 41–42  
 Reconhecimento do limite de velocidade ..... 94  
 Reescorvamento do circuito de combustível ..... 124

REF ..... 61  
 Referência cor/pintura ..... 150  
 Regeneração do filtro de partículas ..... 118  
 Regulação da altura das luzes ..... 54  
 Regulação da inclinação do banco ..... 36  
 Regulação da repartição de ar ..... 42  
 Regulação da temperatura ..... 42  
 Regulação do fluxo de ar ..... 41–43  
 Regulação dos apoios de cabeça ..... 35  
 Regulação dos bancos ..... 36  
 Regulação dos faróis ..... 54  
 Regulação do volante em altura e em profundidade ..... 38  
 Regulação pelo reconhecimento do limite de velocidade ..... 95–96  
 Regulador de velocidade ..... 95–100  
 Regulador de velocidade adaptativo com função Stop ..... 95–96  
 Reinicialização da deteção de falta de pressão dos pneus ..... 90–91  
 Reinicialização do telecomando ..... 30  
 Repartidor Electrónico de Travagem (REF) ..... 61  
 Reposição a zero do totalizador quilométrico diário ..... 19  
 Reposição do nível de AdBlue® ..... 120  
 Reservatório do lava-vidros ..... 117  
 Retirar o tapete ..... 46–47  
 Retrovisores exteriores ..... 38–39, 104  
 Retrovisor interior ..... 39  
 Revisões ..... 15, 117  
 Roda de reserva ..... 119, 125, 128–129, 131

**S**

Saturação do filtro de partículas (Diesel) ..... 118  
 SCR (Redução Catalítica Selectiva) ..... 18, 119  
 Segurança de crianças ..... 66, 68–73, 76–77  
 Sensor de luz solar (luminosidade) ..... 40  
 Sensores (avisos) ..... 93  
 Sinal de emergência ..... 58, 124  
 Sincronização do telecomando ..... 30  
 Sistema antipoluição SCR ..... 18, 119  
 Sistema de assistência à travagem ..... 61  
 Sistemas de controlo da trajectória ..... 61  
 Sob o capot motor ..... 115  
 Stop & Start ..... 23, 41, 44, 88–89, 109, 113, 117, 143  
 Streaming audio Bluetooth ..... 155, 167, 191  
 Substituição da pilha do telecomando ..... 29  
 Substituição de fusíveis ..... 135–137  
 Substituição de lâmpadas ..... 131–132  
 Substituição do filtro de ar ..... 118  
 Substituição do filtro do habitáculo ..... 118  
 Substituição do filtro do óleo ..... 118  
 Substituir uma lâmpada ..... 131–132, 134–135  
 Super-trancamento ..... 26–27

**T**

Tabelas de fusíveis ..... 135–137  
 Tampão do depósito de combustível ..... 109–110  
 Tapete ..... 46–47, 93  
 Telecomando ..... 25–28



Telefone .....	156–157, 170–171, 193–195	Verificações correntes .....	117–119
Temperatura do líquido de arrefecimento .....	15	Volante (ajuste do) .....	38
Terceira luz de stop .....	135		
Tirante superior (fixação) .....	74		
Tomada auxiliar .....	155, 167, 191		
Tomada fêmea / Jack .....	191		
Tomada para acessórios 12 V .....	46		
Tomada USB .....	46, 155, 167, 191		
Totalizador quilométrico .....	18–19		
Trancamento .....	25–26		
Trancamento a partir do interior do veículo ....	31		
Trancamento centralizado .....	27, 31		
Trancamento das portas .....	31–32		
Travagem automática de emergência .....	100–102		
Travão de estacionamento .....	83, 119		
Travões .....	118		
Triângulo de sinalização .....	124		

---

## U

USB .....	155, 167, 191
-----------	---------------

---

## V

Vareta de verificação do óleo .....	16, 115
Varrimento automático dos limpa-vidros .....	56–57
Ventilação .....	40–41
Ventiladores .....	40
Verificação dos níveis .....	115–117



A CITROËN Automóveis declara, de acordo com as disposições da regulamentação europeia (Diretiva 2000/53) relativa aos veículos em fim de vida, que atinge os objetivos estabelecidos por esta e que são utilizados materiais reciclados no fabrico de produtos que comercializa.

As reproduções e traduções deste documento, mesmo que parciais, são proibidas sem autorização por escrito da CITROËN Automóveis.

4DCONCEPT  
Groupe MAURY Imprimeur



Impresso na UE  
05-20

Automobiles CITROËN

Siège social : 7, rue Henri Sainte-Claire Déville - 92500 RUEIL-MALMAISON

[www.citroen.com](http://www.citroen.com)

Société anonyme au capital de 159 000 000 € - R.C.S. NANTERRE : 642 050 199



**POR. 20B61.0080**

